



MONITORUL OFICIAL

AL

ROMÂNIEI

Anul 173 (XVII) — Nr. 1.048

PARTEA I
LEGI, DECRETE, HOTĂRÂRI ȘI ALTE ACTE

Vineri, 25 noiembrie 2005

SUMAR

<u>Nr.</u>	<u>Pagina</u>	<u>Nr.</u>	<u>Pagina</u>
DECIZII ALE CURȚII CONSTITUȚIONALE		ACTE ALE ORGANELOR DE SPECIALITATE ALE ADMINISTRAȚIEI PUBLICE CENTRALE	
Decizia nr. 537 din 18 octombrie 2005 referitoare la excepția de neconstituționalitate a prevederilor art. 2 și art. 6 din Legea nr. 10/2001 privind regimul juridic al unor imobile preluate în mod abuziv în perioada 6 martie 1945 — 22 decembrie 1989, republicată	2-4	1.735. — Ordin al ministrului finanțelor publice pentru publicarea în Monitorul Oficial al României, Partea I, a Amendamentului nr. 4 la Memorandumul de finanțare dintre Guvernul României și Comisia Europeană privind asistența financiară nerambursabilă acordată prin Instrumentul pentru Politici Structurale de Preaderare pentru măsura „Asistență tehnică pentru îmbunătățirea condițiilor de navigație pe Dunăre, România“	27
HOTĂRÂRI ALE GUVERNULUI ROMÂNIEI		ACTE ALE CURȚII EUROPENE A DREPTURILOR OMULUI	
1.323. — Hotărâre pentru modificarea Hotărârii Guvernului nr. 539/2004 privind limitarea nivelului emisiilor de zgomot în mediu produs de echipamente destinate utilizării în exteriorul clădirilor	5-26	Hotărârea din 24 martie 2005, definitivă la 24 iunie 2005, în Cauza Șandor împotriva României (Cererea nr. 67.289/01)	28-32

DECIZII ALE CURȚII CONSTITUȚIONALE**CURTEA CONSTITUȚIONALĂ****DECIZIA Nr. 537**

din 18 octombrie 2005

referitoare la excepția de neconstituționalitate a prevederilor art. 2 și art. 6 din Legea nr. 10/2001 privind regimul juridic al unor imobile preluate în mod abuziv în perioada 6 martie 1945 — 22 decembrie 1989, republicată

Ioan Vida	— președinte
Aspazia Cojocaru	— judecător
Constantin Doldur	— judecător
Acsinte Gaspar	— judecător
Kozsokár Gábor	— judecător
Petre Ninosu	— judecător
Ion Predescu	— judecător
Șerban Viorel Stănoiu	— judecător
Ion Tiucă	— procuror
Maria Bratu	— magistrat-asistent

Pe rol se află soluționarea excepției de neconstituționalitate a prevederilor art. 2 și art. 6 din Legea nr. 10/2001 privind regimul juridic al unor imobile preluate în mod abuziv în perioada 6 martie 1945 — 22 decembrie 1989, excepție ridicată de Panait Praisler în Dosarul nr. 3.969/C/2004 al Curții de Apel Galați — Secția civilă.

La apelul nominal lipsesc părțile, față de care procedura de citare a fost legal îndeplinită.

Reprezentantul Ministerului Public solicită respingerea excepției ca nefondată, arătând că, de fapt, autorul excepției este nemulțumit de modul cum instanța de judecată și Ministerul Finanțelor Publice au interpretat și aplicat prevederile art. 2 și 6 din Legea nr. 10/2001.

CURTEA,

având în vedere actele și lucrările dosarului, constată următoarele:

Prin Încheierea din 28 ianuarie 2005, pronunțată în Dosarul nr. 3.969/C/2004, **Curtea de Apel Galați — Secția civilă a sesizat Curtea Constituțională cu excepția de neconstituționalitate a prevederilor art. 2 și 6 din Legea nr. 10/2001 privind regimul juridic al unor imobile preluate în mod abuziv în perioada 6 martie 1945 — 22 decembrie 1989**, excepție ridicată de Panait Praisler într-un proces civil având ca obiect plata unor despăgubiri civile.

În motivarea excepției de neconstituționalitate autorul acesteia susține că interpretarea dată de statul român, prin Ministerul Finanțelor Publice, precum și de instanța de judecată, prevederilor art. 6 din Legea nr. 10/2001, în sensul că bunul (șlep) a cărui retrocedare a fost solicitată de către acesta nu face parte din categoriile de bunuri care constituie obiectul de reglementare al acestei legi, ar contraveni dispozițiilor art. 11, 44 și 136 din Constituție, precum și art. 1 din primul Protocol adițional la Convenția pentru apărarea drepturilor omului și a libertăților fundamentale. În opinia autorului excepției, prin *imobile*

preluate în mod abuziv, în sensul art. 2 alin. (1) lit. a) din Legea nr. 10/2001, se înțelege și întreprinderea de transporturi naționalizată prin Legea nr. 119/1948 și, prin urmare, toate mijloacele de transport naționalizate, inclusiv șleplul care face obiectul cererii sale de retrocedare. De aceea, el consideră că definiția dată de art. 6 alin. (1) din Legea nr. 10/2001 imobilelor ce constituie obiectul acesteia nu face decât să completeze prevederile art. 2 alin. (1) lit. a) din lege.

Instanța de judecată apreciază că excepția este neîntemeiată, arătând în acest sens că, prin reglementarea dată de art. 2 din Legea nr. 10/2001, se evidențiază domeniul de aplicare a legii, sub aspectul modalității de preluare a imobilelor, iar prevederile art. 6 reglementează natura bunurilor ce pot face obiectul restituirii. Fiind vorba de acordarea prin reglementări legislative a unor reparații pentru bunuri preluate în mod abuziv de stat sau alte persoane juridice, legiuitorul este liber să opteze în privința sferei bunurilor pentru care stabilește măsuri reparatorii.

Potrivit art. 30 alin. (1) din Legea nr. 47/1992, încheierea de sesizare a fost comunicată președinților celor două Camere ale Parlamentului, Guvernului și Avocatului Poporului, pentru a-și exprima punctele de vedere asupra excepției de neconstituționalitate ridicate.

Guvernul arată că, de fapt, autorul excepției ridică o problemă de interpretare și aplicare a legii, care este de competența instanței de judecată. În consecință consideră excepția neîntemeiată.

Avocatul Poporului apreciază prevederile legale criticate ca fiind constituționale, susținând că soluția de restituire a unor categorii de imobile este rezultatul opțiunii legiuitorului și are la bază exercitarea dreptului acestuia de a decide asupra modului de reparare a injustițiilor și abuzurilor din legislația trecută, cu privire la dreptul de proprietate.

Președinții celor două Camere ale Parlamentului nu au comunicat punctele lor de vedere asupra excepției de neconstituționalitate ridicate.

CURTEA,

examinând încheierea de sesizare, punctele de vedere ale Guvernului și Avocatului Poporului, raportul întocmit de judecătorul-raportor, concluziile procurorului, prevederile legale criticate, raportate la dispozițiile Constituției, precum și prevederile Legii nr. 47/1992, reține următoarele:

Curtea Constituțională a fost legal sesizată și este competentă, potrivit dispozițiilor art. 146 lit. d) din

Constituție, ale art. 1 alin. (2), ale art. 2, 3, 10 și 29 din Legea nr. 47/1992, să soluționeze excepția de neconstituționalitate ridicată.

Obiectul excepției de neconstituționalitate îl constituie art. 2 și 6 din Legea nr. 10/2001 privind regimul juridic al unor imobile preluate în mod abuziv în perioada 6 martie 1945 — 22 decembrie 1989, publicată în Monitorul Oficial al României, Partea I, nr. 75 din 14 februarie 2001.

Examinând excepția de neconstituționalitate, Curtea constată că, ulterior sesizării, Legea nr. 10/2001 a fost republicată în Monitorul Oficial al României, Partea I, nr. 279 din 4 aprilie 2005, și apoi modificată prin titlul I din Legea nr. 247/2005 privind reforma în domeniile proprietății și justiției, precum și unele măsuri adiacente, publicată în Monitorul Oficial al României, Partea I, nr. 653 din 22 iulie 2005. În urma acestor modificări Legea nr. 10/2001 a fost republicată în Monitorul Oficial al României, Partea I, nr. 798 din 2 septembrie 2005, textele de lege fiind renumerotate. Prevederile art. 2 și 6 din Legea nr. 10/2001 privind regimul juridic al unor imobile preluate în mod abuziv în perioada 6 martie 1945 — 22 decembrie 1989, republicată, au fost modificate prin art. I pct. 3 și 10 al titlului I din Legea nr. 247/2005, păstrându-și numerotarea după republicarea legii.

În jurisprudența sa, Curtea Constituțională a statuat în mod constant că, în cazul în care, după invocarea unei excepții de neconstituționalitate în fața instanțelor judecătorești, prevederea supusă controlului a fost modificată, Curtea se pronunță asupra prevederii legale în noua sa redactare, numai dacă soluția legislativă din legea sau ordonanța modificată este, în principiu, aceeași cu cea dinaintea modificării. Având în vedere că, în cauză, această cerință este îndeplinită, Curtea urmează să se pronunțe asupra excepției de neconstituționalitate a prevederilor art. 2 și 6 din Legea nr. 10/2001 privind regimul juridic al unor imobile preluate în mod abuziv în perioada 6 martie 1945 — 22 decembrie 1989, republicată, texte care au următoarea redactare:

— Art. 2: „(1) În sensul prezentei legi, prin imobile preluate în mod abuziv se înțelege:

a) imobilele naționalizate prin Decretul nr. 92/1950 pentru naționalizarea unor imobile, cu modificările și completările ulterioare, prin Legea nr. 119/1948 pentru naționalizarea întreprinderilor industriale, bancare, de asigurări, miniere și de transporturi, precum și prin alte acte normative de naționalizare;

b) imobilele preluate prin confiscarea averii, ca urmare a unei hotărâri judecătorești de condamnare pentru infracțiuni de natură politică, prevăzute de legislația penală, săvârșite ca manifestare a opoziției față de sistemul totalitar comunist;

c) imobilele donate statului sau altor persoane juridice în baza Decretului nr. 410/1948 privind donațiunea unor întreprinderi de arte grafice, a Decretului nr. 479/1954 privitor la donațiile făcute statului ș.a., neîncheiate în formă autentică, precum și imobilele donate statului sau altor persoane juridice, încheiate în forma autentică prevăzută de art. 813 din Codul civil, în acest din urmă caz dacă s-a admis acțiunea în anulare

sau în constatarea nulității donației printr-o hotărâre judecătorească definitivă și irevocabilă;

d) imobilele preluate de stat pentru neplata impozitelor ca urmare a unor măsuri abuzive impuse de stat, prin care drepturile proprietarului nu puteau fi exercitate;

e) imobilele considerate a fi fost abandonate, în baza unei dispoziții administrative sau a unei hotărâri judecătorești pronunțate în temeiul Decretului nr. 111/1951 privind reglementarea situației bunurilor de orice fel supuse confiscării, confiscate, fără moștenitori sau fără stăpân, precum și a unor bunuri care nu mai folosesc instituțiilor bugetare, în perioada 6 martie 1945 — 22 decembrie 1989;

f) imobilele preluate de stat în baza unor legi sau a altor acte normative nepublicate, la data preluării, în Monitorul Oficial al României, Partea I, sau în Buletinul Oficial;

g) imobilele preluate de stat în baza Legii nr. 139/1940 asupra rechizițiilor și care nu au fost restituite ori pentru care proprietarii nu au primit compensații echitabile;

h) orice alte imobile preluate de stat cu titlu valabil, astfel cum este definit la art. 6 alin. (1) din Legea nr. 213/1998 privind proprietatea publică și regimul juridic al acesteia, cu modificările și completările ulterioare;

i) orice alte imobile preluate fără titlu valabil sau fără respectarea dispozițiilor legale în vigoare la data preluării, precum și cele preluate fără temei legal prin acte de dispoziție ale organelor locale ale puterii sau ale administrației de stat.

(2) Persoanele ale căror imobile au fost preluate fără titlu valabil își păstrează calitatea de proprietar avută la data preluării, pe care o exercită după primirea deciziei sau a hotărârii judecătorești de restituire, conform prevederilor prezentei legi.“;

— Art. 6: „(1) Prin imobile, în sensul prezentei legi, se înțelege terenurile, cu sau fără construcții, cu oricare dintre destinațiile avute la data preluării în mod abuziv, precum și bunurile mobile devenite imobile prin încorporare în aceste construcții.

(2) Măsurile reparatorii privesc și utilajele și instalațiile preluate de stat sau de alte persoane juridice odată cu imobilul, în afară de cazul în care au fost înlocuite, casate sau distruse.

(3) În situația prevăzută la alin. (2), restituirea în natură se va dispune prin decizia sau dispoziția unității deținătoare.

(4) În situația în care utilajele și instalațiile solicitate sunt evidențiate în patrimoniul unor societăți comerciale privatizate, altele decât cele prevăzute la art. 21 alin. (1) și (2), după stabilirea contravalorii acestora, prin decizia entității implicate în privatizare se va propune acordarea de despăgubiri în condițiile legii speciale privind regimul de stabilire și plată a despăgubirilor aferente imobilelor preluate în mod abuziv.“

Textele constituționale considerate a fi încălcate sunt cele ale art. 11, 44 și 136, având următorul conținut:

— Art. 11: „(1) Statul român se obligă să îndeplinească întocmai și cu bună-credință obligațiile ce-i revin din tratatele la care este parte.

(2) Tratatelor ratificate de Parlament, potrivit legii, fac parte din dreptul intern.

(3) În cazul în care un tratat la care România urmează să devină parte cuprinde dispoziții contrare Constituției, ratificarea lui poate avea loc numai după revizuirea Constituției.“;

— Art. 44: „(1) Dreptul de proprietate, precum și creanțele asupra statului, sunt garantate. Conținutul și limitele acestor drepturi sunt stabilite de lege.

(2) Proprietatea privată este garantată și ocrotită în mod egal de lege, indiferent de titular. Cetățenii străini și apatrizii pot dobândi dreptul de proprietate privată asupra terenurilor numai în condițiile rezultate din aderarea României la Uniunea Europeană și din alte tratate internaționale la care România este parte, pe bază de reciprocitate, în condițiile prevăzute prin lege organică, precum și prin moștenire legală.

(3) Nimeni nu poate fi expropriat decât pentru o cauză de utilitate publică, stabilită potrivit legii, cu dreptăți și prealabilă despăgubire.

(4) Sunt interzise naționalizarea sau orice alte măsuri de trecere silită în proprietate publică a unor bunuri pe baza apartenenței sociale, etnice, religioase, politice sau de altă natură discriminatorie a titularilor.

(5) Pentru lucrări de interes general, autoritatea publică poate folosi subsolul oricărei proprietăți imobiliare, cu obligația de a despăgubi proprietarul pentru daunele aduse solului, plantațiilor sau construcțiilor, precum și pentru alte daune imputabile autorității.

(6) Despăgubirile prevăzute în alineatele (3) și (5) se stabilesc de comun acord cu proprietarul sau, în caz de divergență, prin justiție.

(7) Dreptul de proprietate obligă la respectarea sarcinilor privind protecția mediului și asigurarea bunei vecinătăți, precum și la respectarea celorlalte sarcini care, potrivit legii sau obiceiului, revin proprietarului.

(8) Averele dobândite licit nu poate fi confiscată. Caracterul licit al dobândirii se prezumă.

(9) Bunurile destinate, folosite sau rezultate din infracțiuni ori contravenții pot fi confiscate numai în condițiile legii.“;

— Art. 136: „(1) Proprietatea este publică sau privată.

(2) Proprietatea publică este garantată și ocrotită prin lege și aparține statului sau unităților administrativ-teritoriale.

(3) Bogățiile de interes public ale subsolului, spațiul aerian, apele cu potențial energetic valorificabil, de interes național,

plajele, marea teritorială, resursele naturale ale zonei economice și ale platoului continental, precum și alte bunuri stabilite de legea organică, fac obiectul exclusiv al proprietății publice.

(4) Bunurile proprietate publică sunt inalienabile. În condițiile legii organice, ele pot fi date în administrare regiilor autonome ori instituțiilor publice sau pot fi concesionate ori închiriate; de asemenea, ele pot fi date în folosință gratuită instituțiilor de utilitate publică.

(5) Proprietatea privată este inviolabilă, în condițiile legii organice.“

De asemenea, mai este invocat ca fiind încălcat și art. 1 din primul Protocol adițional la Convenția pentru apărarea drepturilor omului și a libertăților fundamentale, a cărui redactare este următoarea: „Orice persoană fizică sau juridică are dreptul la respectarea bunurilor sale. Nimeni nu poate fi lipsit de proprietatea sa decât pentru cauză de utilitate publică și în condițiile prevăzute de lege și de principiile generale ale dreptului internațional.

Dispozițiile precedente nu aduc atingere dreptului statelor de a adopta legile pe care le consideră necesare pentru a reglementa folosința bunurilor conform interesului general sau pentru a asigura plata impozitelor ori a altor contribuții, sau a amenzilor.“

Analizând criticile de neconstituționalitate, Curtea observă că autorul excepției este, de fapt, nemulțumit de modul cum instanța de judecată și statul român, prin Ministerul Finanțelor Publice, au interpretat și aplicat prevederile art. 2 și 6 din Legea nr. 10/2001, în sensul că bunul (șlep) a cărui retrocedare a fost solicitată de către acesta nu face parte din categoriile ce constituie obiectul de reglementare al legii.

Potrivit competenței sale însă, așa cum este ea prevăzută în art. 2 alin. (3) din Legea nr. 47/1992, și respectând principiul constituțional al separației puterilor, Curtea Constituțională nu poate modifica sau completa prevederea legală supusă controlului și nici nu se poate pronunța asupra modului de aplicare a legii, ci numai asupra înțelesului ei contrar Constituției. Astfel fiind, excepția de neconstituționalitate apare ca inadmisibilă și urmează să fie respinsă ca atare.

Pentru considerentele expuse mai sus, în temeiul art. 146 lit. d) din Constituție, precum și al art. 1—3, al art. 11 alin. (1) lit. A.d) și al art. 29 din Legea nr. 47/1992,

CURTEA CONSTITUȚIONALĂ

În numele legii

DECIDE:

Respinge, ca inadmisibilă, excepția de neconstituționalitate a prevederilor art. 2 și art. 6 din Legea nr. 10/2001 privind regimul juridic al unor imobile preluate în mod abuziv în perioada 6 martie 1945 — 22 decembrie 1989, republicată, excepție ridicată de Panait Praisler în Dosarul nr. 3.969/C/2004 al Curții de Apel Galați — Secția civilă.

Definitivă și general obligatorie.

Pronunțată în ședința publică din data de 18 octombrie 2005.

PREȘEDINTELE CURȚII CONSTITUȚIONALE,
prof. univ. dr. **IOAN VIDA**

Magistrat-asistent,
Maria Bratu

HOTĂRĂRI ALE GUVERNULUI ROMÂNIEI**GUVERNUL ROMÂNIEI****HOTĂRĂRE****pentru modificarea Hotărârii Guvernului nr. 539/2004 privind limitarea nivelului emisiilor de zgomot în mediu produs de echipamente destinate utilizării în exteriorul clădirilor**

În temeiul art. 108 din Constituția României, republicată,

Guvernul României adoptă prezenta hotărâre.

Articol unic. — Hotărârea Guvernului nr. 539/2004 privind limitarea nivelului emisiilor de zgomot în mediu produs de echipamente destinate utilizării în exteriorul clădirilor, publicată în Monitorul Oficial al României, Partea I, nr. 398 din 5 mai 2004, se modifică*) după cum urmează:

1. La articolul 12, tabelul cu valori limită va avea următorul cuprins:

— Tabel cu valori limită —

Tipul echipamentului	Puterea netă instalată P (în kW) puterea electrică $P_{el}^{(1)}$ în KW m masa în kg Lățimea de tăiere L în cm	Nivelul de putere acustică admis dB/1pW	
		Etapa I De la 3.01.2005	Etapa II De la 3.01.2007
Mașini de compactat, doar cu cilindri vibratorii, plăci vibratoare și maiuri vibratoare	$P \leq 8$	108	105
	$8 < P \leq 70$	109	106
	$P > 70$	$89 + 11 \lg P$	$86 + 11 \lg P$
Buldozere, încărcătoare, încărcătoare - excavator pe șenile	$P \leq 55$	106	103
	$P > 55$	$87 + 11 \lg P$	$84 + 11 \lg P$
Buldozere, încărcătoare, încărcătoare - excavator pe pneuri, Dumpere, Gredere, Compactoare pentru gropi de gunoi, de tip încărcător, Automacarale, acționate de motor cu combustie internă, cu contragreutate, Macarale mobile, Mașini de compactat doar cu cilindri vibratorii, Finisoare de pavaj, Grupuri de acționare hidraulică	$P \leq 55$	104	101
	$P > 55$	$85 + 11 \lg P$	$82 + 11 \lg P$

*) Modificările sunt reproduse în facsimil.

Excavatoare, Ascensoare de șantier pentru materiale, în construcții, Vinci pentru construcții, Moto-sape	$P \leq 15$	96	93
	$P > 15$	$83 + 11 \lg P$	$80 + 11 \lg P$
Spărgătoare de beton și picamere portabile	$m \leq 15$	107	105
	$15 < m < 30$	$94 + 11 \lg m$	$92 + 11 \lg m$
	$m \geq 30$	$96 + 11 \lg m$	$94 + 11 \lg m$
Macarale turn		$98 + \lg P$	$96 + \lg P$
Grupuri electrogene, Generatoare de sudură	$P_{el} \leq 2$	$97 + \lg P_{el}$	$95 + \lg P_{el}$
	$2 < P_{el} \leq 10$	$98 + \lg P_{el}$	$96 + \lg P_{el}$
	$P_{el} > 10$	$97 + \lg P_{el}$	$95 + \lg P_{el}$
Compresoare	$P \leq 15$	99	97
	$P > 15$	$97 + 2 \lg P$	$95 + 2 \lg P$
Cositori de gazon, Mașini de tăiat gazon/mașini de tăiat margini de gazon	$L \leq 50$	96	$94^{(2)}$
	$50 < L \leq 70$	100	98
	$70 < L \leq 120$	100	$98^{(2)}$
	$L > 120$	105	$103^{(2)}$

(1) P_{el} pentru generatoarele de sudură: curentul convențional de sudură multiplicat cu tensiunea convențională de încărcare, la valoarea cea mai scăzută a duratei active indicată de producător.

(2) Acestea sunt doar cifre orientative. Cifrele definitive vor depinde de modificările ulterioare ale prezentei hotărâri. În absența unor astfel de modificări ulterioare, cifrele din etapa I vor continua să se aplice în etapa a II-a.

Nivelul de putere acustică admis se va rotunji la cel mai apropiat număr întreg (mai mic de 0,5 la numărul inferior, mai mare sau egal cu 0,5 la numărul superior).

2. La anexa nr. 1 pct. 3 lit. ii) va avea următorul cuprins:

“(ii) un etaj superior sau o suprafață de lucru care se extinde până la capătul superior al ghidajului, de exemplu un acoperiș, prevăzut cu un dispozitiv pentru transportul încărcăturii:

- destinat exclusiv pentru transportul materialelor,
- proiectat astfel încât să nu fie necesară intrarea pe platformă pentru încărcare sau descărcare sau pentru întreținere, montare și demontare,
- la care accesul persoanelor este interzis permanent,
- care este ghidat,
- proiectat să se deplaseze la un unghi de cel puțin 30° față de verticală, dar care poate fi utilizat pentru orice unghi,
- susținut de un cablu de oțel și sistem de acționare cu troliu,
- comandat prin sisteme de comandă de tipul celor cu presiune constantă,
- care nu utilizează nici un fel de contragreutăți,
- având o încărcătură nominală maximă de 300 Kg,
- având o viteză maximă de 1 m/s,
- și la care ghidajele trebuie să fie susținute de structuri distincte.”

3. La anexa nr.3 partea A pct. 2 poz.2.1 lit.b) pct.ii) va avea următorul cuprins:

“(ii) la o primă încercare, turația ventilatorului trebuie reglată la zero, iar la a doua încercare ventilatorul trebuie reglat la turația maximă. Nivelul presiunii sonore rezultat L_{pA} va fi calculat prin combinarea rezultatelor ambelor încercări, utilizând următoarea ecuație:

$$L_{pA} = 10 \lg (0,3 \times 10^{0,1 L_{pA 0\%}} + 0,7 \times 10^{0,1 L_{pA 100\%}})$$

unde:

$L_{pA0\%}$ este nivelul presiunii sonore determinat cu ventilatorul reglat la turație zero.

$L_{pA100\%}$ este nivelul presiunii sonore determinat cu ventilatorul reglat la turație maximă. “

4. La anexa nr.3 Partea A ,tabelul de la pct. 5 va avea următorul cuprins:

POZITIONAREA CELOR 12 MICROFOANE

Numărul microfonului	x/r	y/r	z
1	1	0	1,5 m
2	0,7	0,7	1,5 m
3	0	1	1,5 m
4	-0,7	0,7	1,5 m
5	-1	0	1,5 m
6	-0,7	-0,7	1,5 m
7	0	-1	1,5 m
8	0,7	-0,7	1,5 m
9	0,65	0,27	0,71 r
10	-0,27	0,65	0,71 r
11	-0,65	-0,27	0,71 r
12	0,27	-0,65	0,71 r

5. La anexa nr. 3 Partea A, figura reprezentând poziționarea pe emisferă a microfoanelor suplimentare de la pct. 6, va avea următorul cuprins:

Figura
Poziționarea pe emisferă a microfoanelor suplimentare

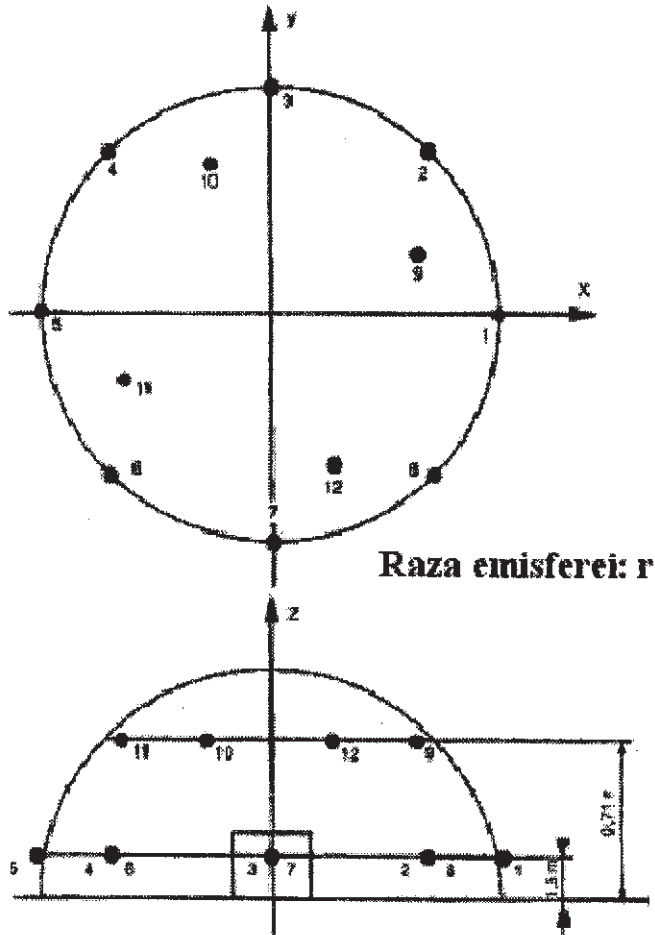

6. La anexa nr. 3 Partea B ,pct. 5 va avea următorul cuprins:

“5. Bancuri cu fierăstrău circular, pentru șantiere de construcții

Standard de bază privind emisiile de zgomot

Standardul SR EN ISO 3744:1997

Suprafața de măsurare / numărul pozițiilor microfoanelor / distanța de măsurare:

Standardul SR ISO 7960:2003, Anexa A, distanța de măsurare $d = 1\text{m}$

Condițiile de operare în timpul încercării:

Încercare în sarcină:

Standardul SR ISO 7960:2003, Anexa A (numai punctul A2 (b))

Perioada de observație:

Standardul SR ISO 7960:2003 Anexa A”

7.Punctul 10 din Partea B a Anexei nr. 3 va avea următorul cuprins:

“10. Spărgătoare de beton și picamere, portabile

Standard de bază privind emisiile de zgomot:

Standardul SR EN ISO 3744:1997

Suprafața de măsurare / numărul pozițiilor microfoanelor / distanța de măsurare:

Emisferă / șase poziții pentru microfoane conform cu Partea A, punct 5 și tabelul următor/ corespunzător masei echipamentului, așa cum este data în tabelul următor:

Masa echipamentului m în kg	Raza semisferei	Z pentru poziția microfoanelor 2,4.6 și 8
m<10	2 m	0,75 m
m≥10	4 m	1,50 m

Condițiile de operare în timpul încercării:

Montarea echipamentului:

Toate dispozitivele vor fi încercate în poziție verticală.

Dacă dispozitivul încercat are un exhaustor de aer, axele acestuia vor fi echidistante față de două poziții ale microfoanelor. Zgomotul sursei de putere nu va influența măsurarea emisiilor de zgomot a dispozitivului încercat.

Supportul dispozitivului:

În timpul derulării încercării, dispozitivul încercat va fi cuplat la o unealtă încastrată într-un bloc de beton, de formă cubică, plasată într-o groapă de beton făcută în pământ. O piesă intermediară de oțel poate fi inserată, în timpul încercărilor, între dispozitiv și unealta suport. Această piesă intermediară trebuie să formeze o structură stabilă între dispozitiv și unealta suport. Figura 10.1 cuprinde aceste cerințe.

Caracteristicile blocului

Blocul va fi de forma unui cub cu lungimea laturii de 0,60 m ± 2 mm, cât mai regulat posibil. Acest bloc va fi făcut din beton armat și vibrat corespunzător în straturi de până la 0,20 m pentru a se evita sedimentări excesive.

Calitatea betonului

Calitatea betonului trebuie să corespundă normei standardului SR EN 206 – 1: 2002

Blocul în formă de cub se armează cu bare de oțel cu diametrul de 8 mm fără legături, fiecare bară fiind independentă de celelalte; construcția unei astfel de structuri este prezentată în figura 10.2.

Unealta suport

Unealta va fi fixată în bloc și va fi alcătuită dintr-un berbec, cu un diametru nu mai mic de 178 sau nu mai mare de 220 mm, și o mandrină identică cu cea folosită în mod normal cu dispozitivul care se încercă și se supune standardului SR ISO 1180:2003, dar suficient de lung pentru a permite efectuarea încercării.

Pentru integrarea celor două componente se efectuează un tratament corespunzător. Unealta va fi fixată în bloc astfel încât baza berbecului să fie la 0,30 m față de partea superioară a blocului (vezi figura 10.2).

Blocul trebuie să-și mențină calitățile mecanice în special în punctul de îmbinare între unealta suport și beton. Înainte și după fiecare încercare se va verifica dacă unealta fixată în blocul de beton este solidară cu acesta.

Poziționarea cubului

Cubul se montează într-un canal cimentat, acoperit cu un grătar de protecție de cel puțin 100 Kg / m², așa cum este redat în figura 10.3, astfel încât fața superioară a grătarului să fie la același nivel cu solul. Pentru a evita orice zgomot parazit blocul va fi izolat față de fundul și marginile gropii prin

intermediul unor blocuri elastice, a căror frecvență de rupere nu va fi mai mare de jumătate din cadența de lovire, măsurată și exprimată ca bătăi pe secundă.

Deschizătura în grătarul de protecție prin care trece mandrina va fi cât mai mică posibil și etanșată cu un material flexibil fonoizolant.

Încercare în sarcină

Dispozitivul încercat va fi conectat la unealta suport.

Încercarea dispozitivului se face în condiții staționare având aceeași stabilitate acustică ca în regim normal de funcționare.

Încercarea dispozitivului se va face la puterea maximă specificată în instrucțiunile furnizate beneficiarului.

Perioada de observație:

Perioada de observație va fi de minim 15 secunde. "

8. La anexa nr. 3 Partea B figura 10.1 de la pct. 10 va avea următorul cuprins:

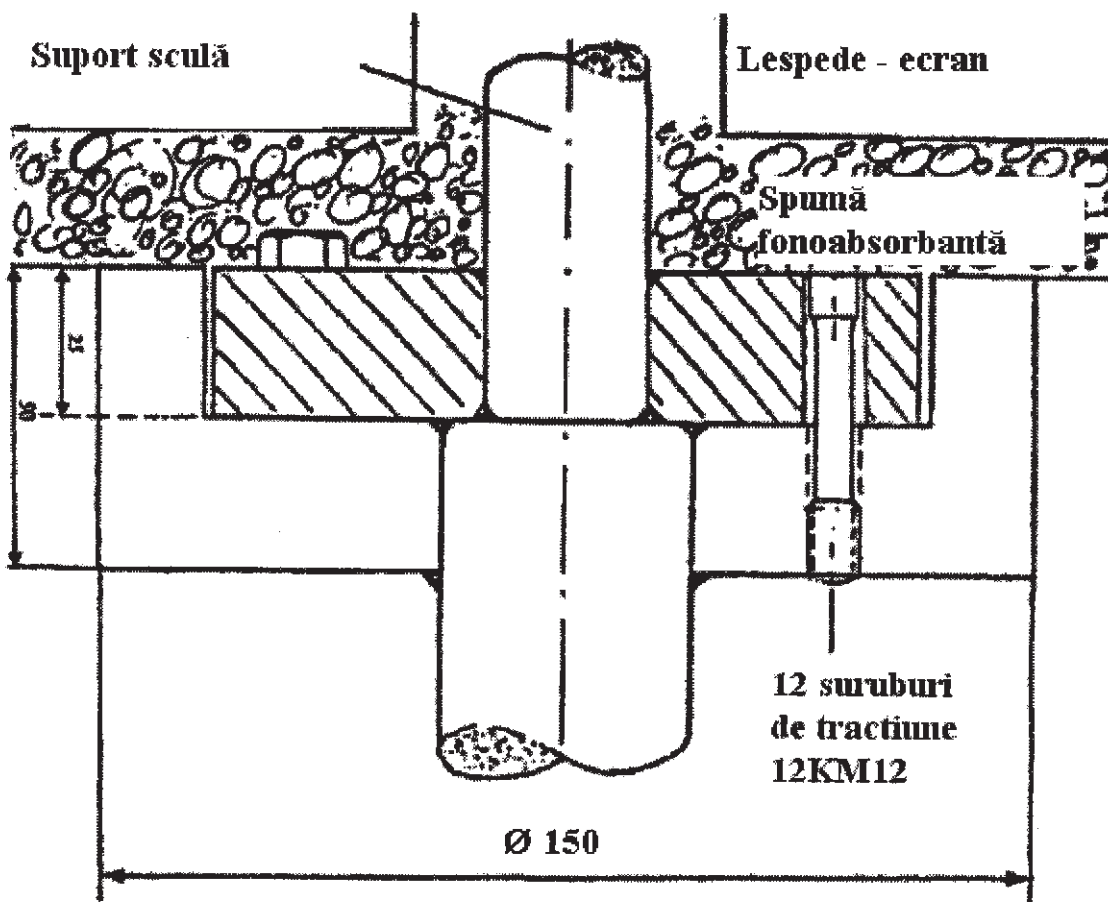

Fig. 10.1
Schema simplificată a piesei intermediare

9. Fig. 10.3 de la punctul 10 din Partea B a Anexei nr. 3 va avea următorul cuprins:

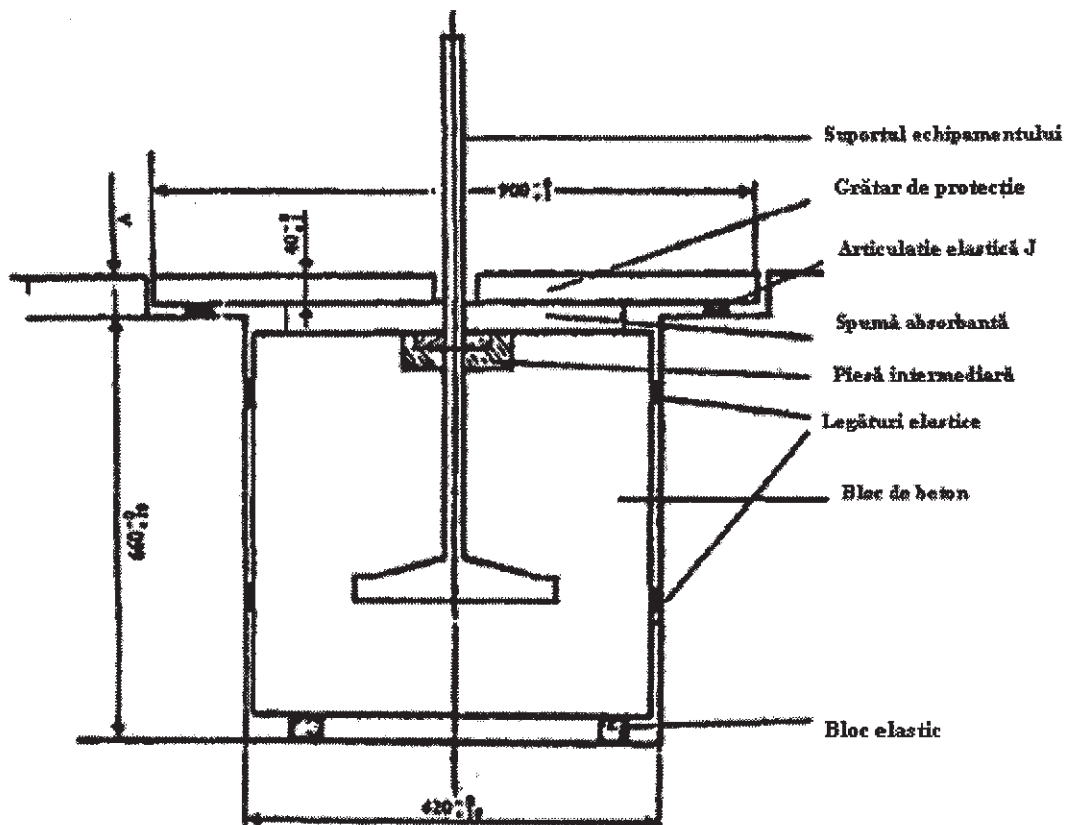

Fig. 10.3
Dispozitivul de încercare

10. La anexa nr.3 Partea B pct. 20 va avea următorul cuprins:

“20. Excavatoare, hidraulice sau cu cabluri

Standard de bază privind emisiile de zgomot:

Standardul SR EN ISO 3744:1997;

Suprafața de încercare:

Standardul SR ISO 6395:2003

Suprafața de măsurare/ numărul de poziții al microfoanelor / măsurarea distanței:

Standardul SR ISO 6395:2003

Condițiile de operare în timpul încercării:

Încercare în sarcină:

Standardul SR ISO 6395:2003, Anexa A

Perioada(perioadele) de observație / determinarea nivelului puterii acustice rezultate dacă există mai multe condiții de lucru:

Standardul SR ISO 6395:2003, Anexa A”

11. La anexa nr. 3 Partea B pct. 21 va avea următorul cuprins:**“21. Încărcătoare - excavator****Standard de bază privind emisiile de zgomot:**

Standardul SR EN ISO 3744:1997

Suprafața de încercare:

Standardul SR ISO 6395:2003

Suprafața de măsurare / numărul de poziții al microfoanelor / măsurarea distanței:

Standardul SR ISO 6395:2003

Condițiile de operare în timpul încercării:*Încercare în sarcină:*

Standardul SR ISO 6395:2003, Anexa D

Perioada (perioadele) de observație / determinarea nivelului puterii acustice rezultate dacă se folosesc mai multe condiții de lucru:

Standardul SR ISO 6395:2003, Anexa D”

12. La anexa nr.3 Partea B pct. 22 va avea următorul cuprins:**“22. Containere pentru sticlă reciclabilă****Standard de bază privind emisiile de zgomot:**

Standardul SR EN ISO 3744:1997

Pentru acest cod de încercare de zgomot, se folosește nivelul de presiune acustică al unui eveniment-unic L_{pls} , așa cum este definit în SR EN ISO 3744:1997, punctul 3.2.2, pentru măsurarea nivelului de presiune acustică la pozițiile microfoanelor.*Corecția de mediu K_{2A}*

Măsurare în aer liber

 $K_{2A}=0$

Măsurări în incinte

Valoarea constantei K_{2A} , determinată conform Anexei A la standardul SR EN ISO 3744:1997, va fi $\leq 2,0$ dB, caz în care nu se va ține seama de constanta K_{2A} ,

Condițiile de operare în timpul încercării:

Măsurarea zgomotului se va face în timpul unui ciclu complet, respectiv pentru cazul containerului neîncărcat și pentru cazul în care în container se introduc 120 de sticle.

Caracteristicile acestor sticle sunt redate mai jos:

- capacitate: 75 cl

- greutate: 370 ± 30 g.

Operatorul prinde fiecare sticlă de partea superioară (gâtul sticlei), având fundul îndreptat către gura de încărcare, apoi o introduce cu grijă prin gura de încărcare în direcția centrului containerului, evitându-se dacă este posibil lovirea sticlelor de pereții containerului.

Se folosește numai o singură gură de încărcare pentru introducerea sticlelor în container, aceasta fiind cea mai apropiată de al 12 –lea microfon de măsurare.

Durata (duratele) de observație / determinarea nivelului puterii acustice dacă se folosește mai mult de o condiție de operare

Pentru determinarea nivelului ponderat A al presiunii acustice, este preferabil, ca acesta să fie măsurat simultan cu 6 microfoane, pentru fiecare sticlă aruncată în container.

Nivelul presiunii acustice ponderat A mediu pe suprafața de măsurare este calculat în conformitate cu standardul SR EN ISO 3744:1997, punctul 8.1.

Nivelul presiunii acustice, ponderat A, mediu, al tuturor celor 120 de sticle, se calculează ca medie logaritmică a nivelurilor presiunilor acustice ponderate, A medii, pe suprafața de măsurare .”

13. La anexa nr. 3 Partea B pct. 28 va avea următorul cuprins:**“28. Ciocan hidraulic****Standard de bază privind emisiile de zgomot:**

Standardul SR EN ISO 3744:1997

*Suprafața de măsurare / numărul de poziții al microfoanelor / măsurarea distanței:*Emisferă / 6 microfoane, conform Părții A ,pct. 5 / $r = 10\text{m}$ **Condițiile de operare în timpul încercărilor:***Montarea echipamentului*

Pentru încercare ciocanul este atașat la un suport și va fi folosită o structură specială tip bloc. Figura 28.1 redă caracteristicile acestei structuri, iar figura 28.2 arată poziția suportului.

Suportul

Suportul pentru încercarea ciocanului trebuie să îndeplinească cerințele specificațiilor tehnice de încercare a ciocanului în special pentru domeniul de greutate, puterea hidraulică, presiunea în conducta de alimentare cu ulei, și în conducta de retur pentru egalizarea presiunii.

Montajul

Montajul mecanic, la fel ca și conexiunile (furtune, conducte) trebuie să corespundă cu specificațiile existente în datele tehnice ale ciocanului. Trebuie eliminat orice zgomot semnificativ produs de conducte și diverse componente mecanice necesare pentru instalare. Toate conexiunile componentelor trebuie să fie bine strânse.

Stabilitatea ciocanului și forța de prindere statică

Ciocanul va fi bine fixat pe suport pentru a-i conferi acestuia aceeași stabilitate ca și pentru condițiile normale de lucru. Ciocanul trebuie să lucreze în poziție verticală.

Unealta

Pentru măsurări va fi folosit un ciocan fără vârf. Lungimea ciocanului trebuie să întrunească cerințele din Figura 28.1 (blocul de încercare).

*Încercare în sarcină**Puterea hidraulică de admisie și debitul de ulei*

Condițiile de lucru ale ciocanului hidraulic pot fi ajustate corespunzător, măsurate și raportate împreună cu valorile corespunzătoare stipulate în specificațiile tehnice. În timpul încercării, ciocanul poate fi folosit astfel încât să poată fi atinsă 90 %, sau mai mult, din valoarea maximă a puterii hidraulice de admisie și a debitului de ulei al ciocanului.

Trebuie avut grijă ca toate incertitudinile din lanțul de măsurare ale p_s și Q , sunt ținute în marja ± 5 %. Acest lucru asigură determinarea puterii hidraulice de admisie a ciocanului cu o eroare de ± 10 %. Presupunând o dependență lineară între puterea hidraulică de admisie și puterea acustică emisă, rezultă o variație mai mică de $\pm 0,4$ dB în determinarea nivelului puterii acustice.

Componente ajustabile ce influențează puterea ciocanului

Presetarea tuturor acumulatorilor, valvelor de presiune centrale și altor componente care pot fi reglate trebuie realizată conform valorilor din datele tehnice. Dacă una din vitezele de lovire este opțională, măsurările trebuie să se facă folosind toate setările. Sunt prezentate valorile minime și maxime .

Mărimi ce trebuie măsurate:

p_s - valoarea medie a presiunii hidraulice de alimentare în timpul funcționării ciocanului, inclusiv pentru cel puțin 10 lovituri;

Q - valoarea medie a fluxului de intrare al uleiului spărgătorului măsurată simultan cu p_s ;

T - temperatura uleiului trebuie să fie cuprinsă între $+40/+60$ °C în timpul măsurărilor ; temperatura dispozitivului hidraulic a spărgătorului trebuie stabilizată la temperatura normală de lucru înaintea începerii măsurărilor ;

P_a - presiunile gazului de preumplere pentru toti cilindrii trebuie să fie măsurată în regim static (fără ca spărgătorul să funcționeze), la temperatura ambiantă constantă de $+15/+25^{\circ}\text{C}$. Temperatura ambiantă măsurată trebuie să fie înregistrată cu presiunea gazului de umplere a cilindrilor măsurată.

Parametrii ce trebuie evaluați din parametrii de funcționare mășurați:

P_{IN} - puterea hidraulică furnizată pe secțiunea de îngustare $P_{IN} = p_s \cdot Q$

Măsurarea presiunii hidraulice furnizate, p_s

- presiunea p_s trebuie să fie măsurată cât mai aproape posibil de orificiul de intrare IN-port al ciocanului;

- presiunea p_s va fi măsurată cu un manometru (diametru minim de 100 mm, și o clasă de precizie de $\pm 1,0\%$ FSO);

Debitul de ulei pe secțiunea de îngustare, Q

- Q trebuie măsurat de la presiunea conductei de alimentare cât mai aproape de orificiul de intrare IN-port al ciocanului;

- Q , trebuie măsurat cu un debitmetru electronic (clasa de precizie $\pm 2,5\%$ din valoarea citită a debitului).

Punctul de măsurare a temperaturii uleiului, T

- T va fi măsurată în rezervorul de ulei sau în conducta hidraulică de legătură cu ciocanul

Punctul de măsurare va fi specificat în raport

precizia de citire a temperaturii trebuie să fie de $\pm 2^{\circ}\text{C}$ față de valoarea reală

Perioada de observație / determinarea nivelului puterii sonore rezultate:

Perioada de observație va fi de cel puțin 15 secunde

Măsurările vor fi repetate de 3 ori sau chiar mai mult, dacă este necesar. Rezultatul final este calculat ca medie aritmetică, a două cele mai mari valori, care nu diferă cu mai mult de 1 dB.”

14. La anexa nr. 3 partea B figura 28.2 de la punctul 28 va avea următorul cuprins:



Figura 28.2
Dispozitivul de încărcare

15. La anexa nr.3 Partea B la pct. 28 definițiile vor avea următorul cuprins:

“Definiții

d - Diametrul sculei (mm);

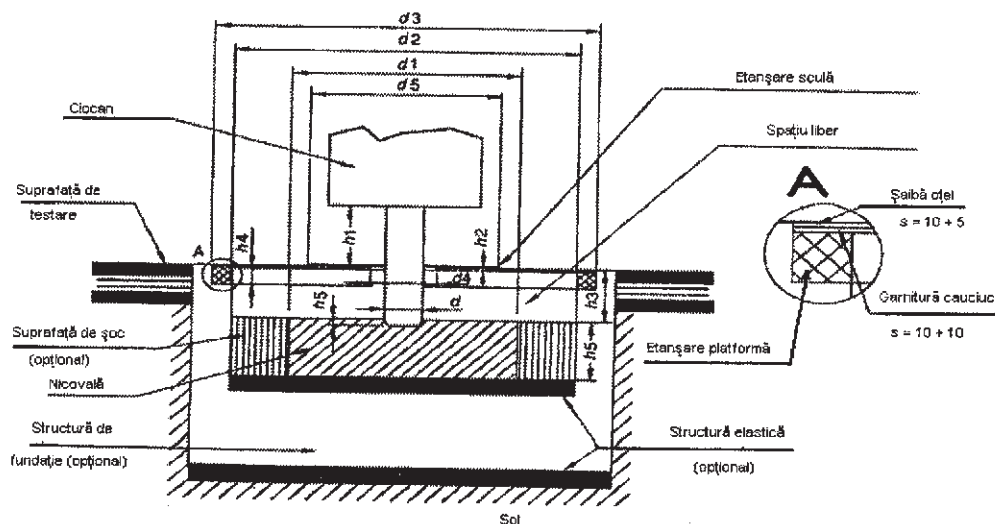
d_1 - Diametrul nicovalei, 1200 ± 100 mm;

- d_2 - Diametrul interior al structurii suportului nicovalei, ≤ 1800 mm;
- d_3 - Diametrul platformei blocului de încercare, ≤ 2200 mm;
- d_4 - Diametrul deschiderii sculei în platformă, ≤ 350 mm;;
- d_5 - Diametrul dispozitivului de etanșare al sculei, ≤ 1000 mm;
- h_1 - Lungimea vizibilă a sculei între partea cea mai joasă a carcasei și partea superioară a suprafeței dispozitivului de etanșare al sculei, (mm), $h_1 = d \pm d/2$;
- h_2 - Grosimea dispozitivului de etanșare al sculei deasupra platformei, ≤ 20 mm (dacă dispozitivul de etanșare al sculei este așezat sub platformă, grosimea ei nu este limitată; poate fi confecționat dintr-un cauciuc spongios);
- h_3 - Distanța între partea superioară a platformei și partea superioară a suprafeței nicovalei, 250 ± 50 mm;
- h_4 - Grosimea cauciucului spongios izolant al platformei, ≤ 30 mm;
- h_5 - Grosimea nicovalei, 350 ± 50 mm;
- h_6 - Penetrația sculei, ≤ 50 mm.

Dacă se folosește o structură bloc de formă pătrată, lungimea maximă a ei este de $0,89 \times$ diametrul corespunzător

Spațiul gol dintre platformă și nicovală poate fi umplut cu cauciuc spongios sau alt material absorbant, cu densitatea < 220 Kg / m³”

16. La anexa nr. 3 Partea B pct. 29 va avea următorul cuprins:

“29. Grupuri de acționare hidraulică

Standard de bază privind emisiile de zgomot:

Standardul SR EN ISO 3744:1997

Condițiile de operare în timpul încercărilor:

Montarea echipamentului

Compactor acționat hidraulic va fi instalat pe un plan reflectant; compactorul acționat hidraulic skid-mounted va fi așezat pe un suport cu înălțimea de $0,40$ m, dacă producătorul nu stabilește altfel în condițiile de instalare.

Încercare în sarcină

În timpul încercării, nici o sculă nu va fi cuplată la compactorul acționat hidraulic.

Compactorul acționat hidraulic va fi adus în poziție fixă conform cu cea prescrisă de producător.

El va funcționa la viteza nominală și presiune nominală. Viteza și presiunea nominală sunt cele din instrucțiunile furnizate cumpărătorului.

Perioada de observație

Perioada de observație va fi de cel puțin 15 secunde”

17. La anexa nr. 3 Partea B pct. 34 va avea următorul cuprins:

“34. Mașini pentru îndepărtat frunze prin suflare

Standard de bază privind emisiile de zgomot:

Standardul SR EN ISO 3744:1997;

Suprafața de încercare :

Standardul SR ISO 11094:2003,

În caz de neconcordanță, măsurările vor fi efectuate în aer liber pe o suprafață artificială, (punctul 4.1.2 din standardul SR ISO 11094:2003,).

Corecția de mediu K_{2A} :

Măsurare în atmosferă :

$K_{2A} = 0$

Măsurare în incintă :

Valoarea constantei K_{2A} , determinată fără a utiliza o suprafață artificială și în conformitate cu Anexa A la standardul SR EN ISO 3744:1997, va fi $\leq 2,0$ dB, caz în care K_{2A} nu va fi luată în considerare.

Suprafața de măsurare / numărul de poziții al microfoanelor / măsurarea distanței :
Standardul SR ISO 11094:2003,

Condițiile de operare în timpul încercării:

Montarea echipamentului

Ventilatorul de frunze va fi montat în poziție normală de funcționare, astfel încât suflanta să fie situată la o înălțime de (50 ± 25) mm, deasupra centrului semisferei; dacă ventilatorul de frunze este portabil, va fi susținut atât de o persoană cât și de un dispozitiv corespunzător.

Încercare în sarcină

Ventilatorul va funcționa la turație nominală, și la debitul nominal de aer prescris de producător.

Perioada de observație:

Perioada de observație va fi de cel puțin 15 secunde

Notă: Dacă ventilatorul de frunze poate fi folosit și ca dispozitiv colector de frunze, el va fi încercat în ambele configurații; în acest caz va fi folosită cea mai mare valoare.”

18.La anexa nr. 3 Partea B pct. 35 va avea următorul cuprins:

„35. Mașini pentru colectat frunze

Standard de bază privind emisiile de zgomot:

Standardul SR EN ISO 3744:1997;

Suprafața de încercare :

Standardul SR ISO 11094:2003,

în caz de neconcordanță măsurările vor fi efectuate în aer liber pe o suprafață artificială (punctul 4.1.2 din standardul SR ISO 11094:2003,)

Corecția de mediu K_{2A}

Măsurare în aer liber :

$K_{2A}=0$

Măsurări în incinte :

Valoarea constantei K_{2A} , determinată fără a utiliza o suprafață artificială și în conformitate cu Anexa A la standardul SR EN ISO 3744:1997, va fi $\leq 2,0$ dB, caz în care K_{2A} nu va fi luată în considerare.

Suprafața de măsurare / numărul de poziții al microfoanelor / măsurarea distanței:

Standardul SR ISO 11094:2003,

Condițiile de operare în timpul încercării:

Montarea echipamentului

Colectorul de frunze va fi montat în poziție normală de funcționare, astfel încât dispozitivul de colectare să fie situat la 50 ± 25 mm deasupra centrului semisferei; dacă colectorul de frunze este ținut manual, va fi susținut atât de o persoană cât și de un dispozitiv corespunzător

Încercare în sarcină

Colectorul va funcționa la turație nominală, și la debitul nominal de aer prescris de fabricant

Perioada de observație

Perioada de observație va fi de cel puțin 15 secunde

Notă: Dacă colectorul de frunze mai poate fi folosit și ca dispozitiv exhaustor de frunze, el va fi încercat în ambele configurații; în acest caz va fi folosită valoarea cea mai ridicată”

19. La anexa nr. 3 Partea B pct. 38 va avea următorul cuprins:

„38. Macarale mobile

Standard de bază privind emisiile de zgomot:

Standardul SR EN ISO 3744:1997

Condițiile de operare în timpul încercării:*Montarea echipamentului*

Dacă macaraua este echipată cu picioare, acestea vor fi extinse la maxim și macaraua va fi înălțată pe postamentul ei în poziția de mijloc a posibilei înălțimii a suportului.

Încercare în sarcină

Macaraua mobilă, care urmează a fi încercată, va fi prezentată în versiunea standard conform descrierii producătorului. Puterea motorului, luată în considerare pentru determinarea limitei zgomotului este cea nominală a motorului folosit pentru mișcarea macaralei. Macaraua va fi echipată cu contragreutatea maxim admisă montată pe structura rotitoare.

Înainte de efectuarea oricăror măsurări, motorul și sistemul hidraulic al macaralei mobile vor fi aduse la temperatura normală de lucru, urmând instrucțiunile producătorului și toate procedurile relevante legate de securitate, precizate în manualul de instrucțiuni.

Dacă macaraua mobilă este echipată cu mai multe motoare, prioritar va funcționa motorul ce asigură acționarea macaralei. Motorul pentru deplasarea macaralei va fi oprit.

Dacă motorul macaralei este echipat cu un ventilator, acesta trebuie să funcționeze în timpul încercării. Dacă ventilatorul poate funcționa cu mai multe turații, încercarea va fi efectuată cu ventilatorul funcționând la turația cea mai mare.

Măsurările pentru macaraua mobilă se vor face în următoarele trei (de la (a) la (c)) sau patru (de la (a) la (d)) condiții:

Pentru toate condițiile de lucru se vor aplica următoarele:

- turația motorului la 3/4 din turația maximă specificată pentru funcționarea macaralei, cu o toleranță de $\pm 2\%$.
- accelerația și decelerația la valoarea maximă fără mișcări periculoase ale încărcăturii sau ale blocului suspendat ;
- mișcări la viteza maximă posibilă stipulate în manualul de instrucțiuni pentru condițiile date;

(a) Ridicarea

Macaraua mobilă trebuie încărcată cu o greutate care să creeze 50% din forța maximă a cablului. Încercarea constă în ridicarea unei greutăți și coborârea imediată la poziția de start. Lungimea brațului macaralei va fi aleasă astfel încât perioada de desfășurare a încercărilor complete să fie cuprinsă între 15 și 20 secunde.

(b) Rotirea

Cu brațul macaralei fixat la un unghi de 40° până la 50° față de orizontală și fără sarcină, partea superioară a caruciorului macaralei va fi rotită cu 90° spre stânga, urmată imediat de rotirea înapoi la poziția de start. Brațul macaralei va fi fixat la lungimea lui minimă. Perioada de observație va fi: timpul necesar pentru parcurgerea ciclului de funcționare.

(c) Bascularea

Încercarea începe cu ridicarea brațului scurt al macaralei de la poziția de lucru cea mai joasă, urmată imediat de coborârea brațului macaralei în poziția inițială. Mișcarea se va efectua fără sarcină. Durata încercării va fi de cel puțin 20 de secunde.

(d) Telescoparea (dacă este cazul)

Cu brațul macaralei poziționat la 40° până la 50° față de orizontală și fără sarcină, cu brațul macaralei complet retras, cilindrul telescopic numai pentru prima secțiune va fi extins împreună cu prima secțiune până la întreaga lungime și apoi retras imediat împreună cu prima secțiune.

Perioada(perioadele) de observație / determinarea nivelului presiunii acustice rezultate, dacă se folosesc mai multe condiții de lucru

Nivelului presiunii acustice rezultate este calculat funcție de:

- i) dacă se folosește telescoparea

$$L_{WA} = 10 \log (0,4 \times 10^{0,1 L_{WAa}} + 0,25 \times 10^{0,1 L_{WAb}} + 0,25 \times 10^{0,1 L_{WAc}} + 0,1 \times 10^{0,1 L_{WAd}})$$

ii) dacă nu se folosește telescoparea

$$L_{WA} = 10 \log (0,4 \times 10^{0,1 L_{WAa}} + 0,3 \times 10^{0,1 L_{WAb}} + 0,3 \times 10^{0,1 L_{WAc}})$$

unde

L_{WAa} - este nivelul de putere acustică pentru ciclul de ridicare

L_{WAb} - este nivelul de putere acustică pentru ciclul de rotire

L_{WAc} - este nivelul de putere acustică pentru ciclul de basculare

L_{WAd} - este nivelul de putere acustică pentru ciclul de telescopare (dacă este cazul)"

20. La anexa nr.3 Partea B ,figura 39.2 de la pct. 39 va avea următorul cuprins:

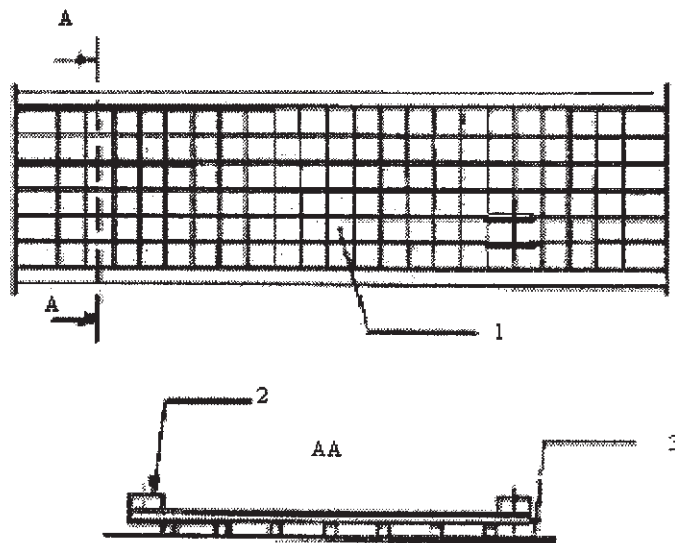

1. - Bandă rigidă de oțel (4 mm)
- Plasă de sârmă (50 mm x 50 mm)
2. Clemă de lemn pentru rigidizat plasa de sârmă (20 mm x 25 mm)
3. Plan reflectorizant

Figura 39.2

Detaliu de construcție și montajul căii de rostogolire

21. La anexa nr. 3 partea B figura 39.3 de la pct. 39 va avea următorul cuprins:

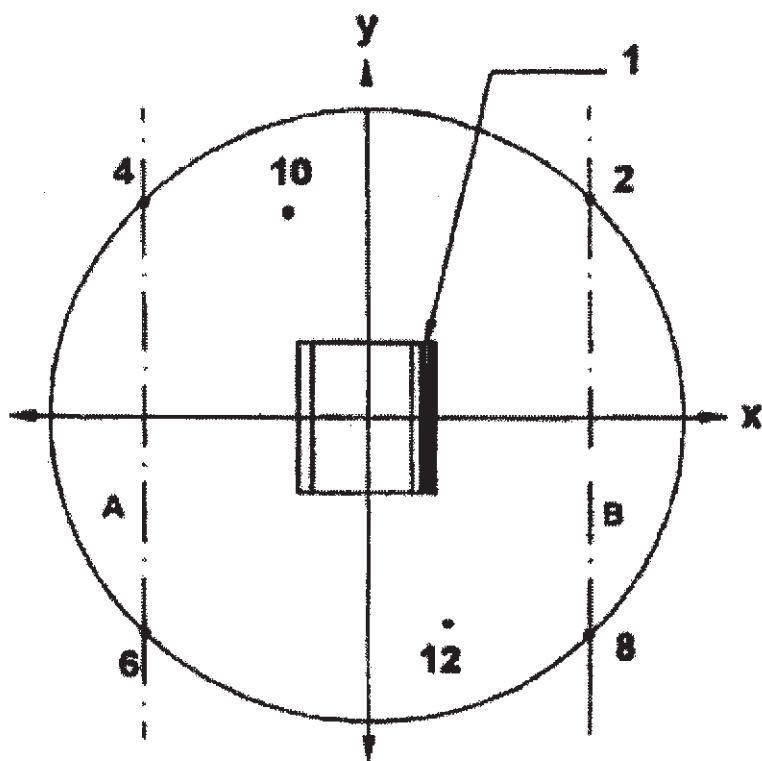

1 Balama

Figura 39.3

Distanța de măsurare

22. La anexa nr. 3, Partea B pct. 42 va avea următorul cuprins:

„42. Echipamente pentru piloți de fundații

Standard de bază privind emisiile de zgomot:

Standardul SR EN ISO 3744:1997

Suprafața de încercare:

Standardul SR ISO 6395:2003

Condițiile de operare în timpul încercării:

Încercarea în sarcină

Echipamentul pentru piloți de fundație se instalează deasupra unui pilot care este destul de bine încastrat în sol astfel încât echipamentul să lucreze la o viteză constantă. În cazul ciocanelor de batere, capul trebuie prevăzut cu un cap de lemn nou. Capul pilotului trebuie să fie la o înălțime de 0,50 m deasupra ariei de încercare.

Perioada de observație

Perioada de observație va fi de minimum 15 secunde.”

23. La anexa nr. 3 Partea B pct. 45 va avea următorul cuprins:

„45. Grupuri electrogene

Standard de bază privind emisiile de zgomot:

Standardul SR EN ISO 3744:1997;

Corecția de mediu K_{2A}

Măsurare în aer liber:

$K_{2A}=0$

Măsurare în interior:

Valoarea constantei K_{2A} determinată fără suprafață artificială și cu respectarea anexei A la Standardul SR EN ISO 3744:1997, va fi ≤ 2 dB, caz în care K_{2A} trebuie ignorat.

Măsurarea suprafeței / numărului a distanței de poziționare / distanța de măsurare:

Emisferă/ 6 poziții ale microfoanelor conform cu partea A pct. 5/ cu partea A pct. 5. Dacă $1 > 2m$: poate fi folosit un paralelipiped conform cu standardul SR EN ISO 3744:1997 cu o distanța de măsurare $d=1$ m.

Condițiile de operare în timpul încercării:

Montarea aparaturii

Generatorii de putere trebuie instalați pe planul reflectant; generatorii de putere montați pe platforme mobile trebuie așezați pe un suport de 0,40 m înălțime dacă nu este indicat altfel de condițiile de instalare ale fabricantului.

Încercarea în sarcină :

Standardul SR ISO 8528-10:2003, pct.9

Perioada de observare :

Perioada de observare trebuie să fie de cel puțin 15 sec.”

24. La anexa nr. 3 Partea B pct. 46 va avea următorul cuprins:

„46. Mașini de măturat

Standard de bază privind emisiile de zgomot:

Standardul SR EN ISO 3744:1997

Condițiile de operare în timpul încercării:

Încercarea în sarcină

Mașina de măturat trebuie încercată în poziție staționară. Motorul și unitățile anexe funcționează la viteza prescrisă de producător pentru funcționarea echipamentului de lucru; mătura lucrează la viteza ei maximă, și nu este în contact cu solul; sistemul de aspirare trebuie să lucreze la puterea sa maximă de absorbție, cu o distanța între sol și gura de absorbție a sistemului de absorbție nu mai mare de 25 mm.

Perioada de observare :

Perioada de observare trebuie să fie de cel puțin 15 sec.”

25. La anexa nr. 3 Partea B pct. 47 va avea următorul cuprins:

„47. Autogunoiere

Standard de bază privind emisiile de zgomot:

Standardul SR EN ISO 3744:1997

Condițiile de operare în timpul încercării:

Încercarea în sarcină

Vehiculul de colectare a gunoiului trebuie să fie încercat în poziție staționară în următoarele condiții de lucru.

1. Motorul trebuie să meargă la turația maximă prevăzută de fabricant. Echipamentul de colectare nu trebuie să funcționeze. Încercarea nu se va face pentru vehiculele care au numai alimentare electrică.

2. Sistemul de compactare funcționează

Vehiculul de colectare a gunoiului și buncărul receptor al deșeurilor sunt goale.

Dacă turația motorului este accelerată automat când funcționează sistemul de compactare, această valoare se va măsura. Dacă valoarea măsurată este mai mică decât turația prevăzută de fabricant cu mai mult de 5%, atunci încercarea se va efectua cu motorul accelerat din cabină, pentru a se asigura turația prevăzută de fabricant.

Dacă turația motorului pentru sistemul de compactare nu este indicată de fabricant sau dacă vehiculul nu este prevăzut cu un accelerator automat, atunci turația motorului asigurată din cabină trebuie să fie de 1200 rotații pe minut.

3. Dispozitivul de ridicare se mișcă în sus și în jos fără sarcină și fără container. Turația motorului este obținută și controlată ca în cazul funcționării sistemului de compactare (pct.2).

4. Materialul cade în vehiculul de colectare a gunoiului.

Materialele sunt descărcate în vrac cu sistemul de ridicare în buncăr (inițial gol). Un container cu 2 roți cu o capacitate de 240 litri care respecta standardul SR EN 840 – 1:2002, trebuie folosit pentru această operație. Dacă dispozitivul de ridicare nu este capabil să ridice un astfel de container, va fi folosit un container cu o capacitate apropiată de 240 litri. Materialul trebuie să fie alcătuit din 30 de tuburi de PVC, fiecare având o masă aproximativă de 0,4 kg fiecare, și următoarele dimensiuni:

- lungime : 150 mm ±0,5 mm

-diametrul exterior nominal: 90 mm +0,3/ -0 mm

- adâncimea nominală: 6,7 mm+0,9/-0 mm

Perioada(perioadele) de observare / determinarea nivelului puterii acustice rezultat dacă sunt folosite mai multe condiții de operare:

Perioada de observare trebuie să fie:

1. Cel puțin 15 secunde. Nivelul puterii acustice rezultat trebuie să fie L_{WA1}

2. Cel puțin trei cicluri complete, dacă sistemul de compactare lucrează automat. Dacă sistemul de compactare nu lucrează automat, ci ciclu cu ciclu, măsurările se vor efectua cel puțin pe durata a trei cicluri. Nivelul puterii acustice rezultat (L_{WA2}) trebuie să aibe valoarea mediei rădăcinii pătrate a trei (sau mai multor) măsurări.

3. Cel puțin trei cicluri complete de lucru în mod continuu, inclusiv integralitatea ridicării dispozitivului de ridicare și coborării dispozitivului de ridicare . Nivelul puterii acustice rezultat (L_{WA3}) trebuie să aibe valoarea mediei rădăcinii pătrate a trei (sau mai multor) măsurări.

4. Cel puțin trei cicluri de lucru complete, fiecare incluzând căderea a 30 de tuburi în buncăr. Fiecare ciclu nu trebuie să depășească 5 sec. Pentru aceste măsurări $L_{pAeq,T}$ este înlocuit cu $L_{pA,1s}$ Nivelul puterii acustice rezultat (L_{WA4}) trebuie să aibe valoarea mediei rădăcinii pătrate a trei (sau mai multor) măsurări.

Nivelul puterii acustice rezultat este calculat de:

$$L_{WA} = 10 \log(0,06 \times 10^{0,1L_{WA1}} + 0,53 \times 10^{0,1L_{WA2}} + 0,4 \times 10^{0,1L_{WA3}} + 0,01 \times 10^{0,1L_{WA4}})$$

Notă: în cazul vehiculului de colectat gunoi alimentat numai electric, coeficientul asociat lui L_{WA1} este considerat a fi egal cu 0.”

26. La anexa nr. 3, Punctul 48 din Partea B va avea următorul cuprins:

„48. Freze rutiere

Standard de bază privind emisiile de zgomot:

Standardul SR EN ISO 3744:1997

Condițiile de operare în timpul încercării:

Montarea echipamentului

Axa longitudinală a mașinii de mărunțit carosabilul trebuie să fie paralelă cu axa y.

Încercarea în sarcină

Mașina de mărunțit carosabilul trebuie adusă în starea staționară în intervalul specificat în instrucțiunile furnizate cumpărătorului. Motorul și toate anexele trebuie să funcționeze la vitezele lor specifice mersului în gol.

Perioada de observare

Perioada de observare va fi de cel puțin 15 secunde”

27. La anexa nr.3 Partea B pct. 49 va avea următorul cuprins:

„49. Scarificatoare

Standard de bază privind emisiile de zgomot:

Standardul SR EN ISO 3744:1997

Suprafața de încercare:

Standardul SR ISO 11094:2003,

În caz de litigiu măsurările trebuie să fie efectuate în aer liber pe o suprafață artificială (pct.4.1.2 din Standardul SR ISO 11094:2003,)

Corecția de mediu K_{2A}

Măsurări în aer liber :

$K_{2A}=0$

Măsurări în interior:

Valoarea constantei K_{2A} determinată fără o suprafață artificială și cu respectarea anexei A din Standardul SR EN 3744:1997 trebuie să fie $\leq 2\text{dB}$ în care caz K_{2A} trebuie ignorat.

Suprafața de măsurare / numărului pozițiilor microfonului/ distanța de măsurare

Standardul SR ISO 11094:2003,

Condițiile de operare în timpul încercării:

Încercarea în sarcină

Scarificatorul trebuie să funcționeze cu motorul mergând la turația nominală și cu dispozitivele sale de lucru mergând în gol.(funcționand,dar fără a acționa)

Perioada de observare

Perioada de observare va fi de cel puțin 15 secunde”

28. La anexa nr. 3 Partea B pct. 50 va avea următorul cuprins:

„50. Mașini pentru tocat/mărunțit resturi vegetale

Standard de bază privind emisiile de zgomot:

Standardul SR EN ISO 3744:1997

Suprafața de încercare:

Standardul SR ISO 11094:2003,

Corecția de mediu K_{2A}

Măsurare în aer liber :

$K_{2A}=0$

Măsurare în interior :

Valoarea constantei K_{2A} determinată fără o suprafață artificială și cu respectarea anexei A din Standardul SR EN 3744:1997 trebuie să fie $\leq 2\text{dB}$ în care caz K_{2A} trebuie ignorat.

Suprafața de măsurare / numărului pozițiilor microfonului/ distanța de măsurare

Standardul SR ISO 11094:2003,

Condițiile de operare în timpul încercării:

Încercarea în sarcină

Tocătorul / mărunțitorul trebuie încercat tocând una sau mai multe bucați de lemn.

Ciclul de lucru constă din tocarea unei bucați rotunde de lemn (brad uscat sau placaj), de cel puțin 1,5 m lungime, care este ascuțit la un capăt și are un diametru aproximativ egal cu maximum prevăzut din proiectare de a fi acceptat de tocător în conformitate cu instrucțiunile producătorului.

Perioada de observare / determinare a nivelului de putere acustică rezultată :

Perioada de observare trebuie încheiată atunci când nu mai este deloc material în zona de tocare, dar nu trebuie să depășească 20 sec. Dacă ambele condiții de funcționare sunt posibile atunci se înregistrează nivelul de puterea acustică maxim.”

29. La anexa nr.3 Partea B pct. 51 va avea următorul cuprins:

„51. Mașini de dezăpezit, cu organe rotative

Standard de bază privind emisiile de zgomot:

Standardul SR EN ISO 3744:1997

Condițiile de operare în timpul încercării:

Încercarea în sarcină

Aruncătorul de zăpada trebuie încercat în poziție staționară. Aruncătorul de zăpada, în conformitate cu recomandările producătorului, trebuie să lucreze cu echipamentul său de lucru la viteza maximă și cu motorul la viteza corespunzătoare.

Perioada de observare

Perioada de observare trebuie să fie de cel puțin 15 sec.”

30. La anexa nr.3, Partea B pct. 52 va avea următorul cuprins:

„52. Vehicule pentru vidanjare

Standard de bază privind emisiile de zgomot:

Standardul SR EN ISO 3744:1997

Condițiile de operare în timpul încercării:

Încercarea în sarcină

Vehiculul aspirator trebuie încercat în poziție staționară. Motorul și unitățile auxiliare lucrează la viteza indicată de producător pentru funcționarea echipamentului de lucru; pompa (pompele) de vacuum lucrează la viteza ei(lor) maximă indicată de producător. Echipamentul de aspirare este folosit în așa fel încât presiunea internă să fie egală cu presiunea externă (0% vacuum). Zgomotul de scurgere a duzei de aspirare nu trebuie să aibă nici-o influență asupra rezultatelor măsurării.

Perioada de observare

Perioada de observare va fi de cel puțin 15 secunde”

31. La anexa nr. 3 Partea B pct. 53 va avea următorul cuprins:

„53. Macarale turn

Standard de bază privind emisiile de zgomot:

Standardul SR EN ISO 3744:1997

Suprafața de măsurare / numărului pozițiilor microfonului/ distanța de măsurare

Măsurări la nivelul solului

Emisferă/ 6 microfoane poziționate conform Partii A paragraf 5/ conform Partii A paragraf 5.

Măsurări făcute la înălțimea brațului macaralei

Atunci când mecanismul de ridicare este poziționat la înălțimea brațului macaralei, suprafața de măsurare trebuie să fie o sferă cu raza de 4 m, centrul acesteia trebuie să coincidă cu centrul geometric al vinciului.

Atunci când măsurările se efectuează cu mecanismul de ridicare la nivelul staionar al macaralei, suprafața de măsurare este o sferă ; Suprafața(S) este egală cu 200 m^2 .

Pozițiile microfonului vor fi după cum urmează (vezi figura 53.1):

Patru poziții ale microfonului pe un plan orizontal trecând prin centrul geometric al mecanismului ($H=h/2$)

cu $L=2,80 \text{ m}$

și $d=2,80 -l/2$

L =jumătatea idistanței dintre două poziții consecutive ale microfonului ;

l =lungimea mecanismului (de a lungul axei brațului) ;

b -lățimea mecanismului ;

h =înălțimea mecanismului ;

d =distanța între suportul microfonului și mecanism pe direcția brațului .

Celelalte două poziții ale microfonului trebuie să se găsească în punctele de intersecție ale sferei și linia verticală ce trece prin centrul geometric al mecanismului

Condițiile de operare în timpul încercării:

Montarea echipamentului

Măsurarea echipamentului de ridicare

Mecanismul de ridicare în timpul încercării trebuie montat într-unul din următoarele moduri. Poziția trebuie descrisă în raportul de încercare.

(a) Mecanismul de ridicare la nivelul solului

Macaraua montată trebuie plasată pe o suprafață dreaptă reflectantă de ciment sau asfalt neporos.

(b) Mecanismul de ridicare staționat pe braț

Mecanismul de ridicare trebuie să fie la minimum 12 m de sol

(c) Mecanismul de ridicare fixat la sol

Mecanismul de ridicare trebuie fixat pe o suprafață dreaptă reflectantă de ciment sau asfalt neporos.

Măsurarea generatorului de energie

Când generatorul de energie este atașat la macara, fie că este sau nu legat de mecanismul de ridicare, macaraua trebuie montată pe o suprafață dreaptă reflectantă de ciment sau asfalt neporos.

Atunci când mecanismul de ridicare este situat pe braț, măsurările de zgomot pot fi efectuate cu mecanismul montat pe braț sau fixat pe sol.

Atunci când sursa de energie care alimentează macaraua este independentă de aceasta (provine de la rețea sau de la generator electric sau de la o sursă de energie hidraulică ori pneumatică) se măsoară numai zgomotul vinciului.

Atunci când generatorul de energie este atașat de macara, generatorul de energie și mecanismul de ridicare trebuie măsurate separat dacă ele nu sunt combinate. Când cele două dispozitive sunt combinate măsurările se vor referi la tot ansamblul.

Pe durata încercării mecanismul de ridicare și generatorul de energie trebuie instalate și folosite în conformitate cu instrucțiunile fabricantului

Încercarea fără sarcină

Generatorul de energie încorporat în macara trebuie să funcționeze la puterea maximă prevăzută de fabricant.

Mecanismul de ridicare trebuie să funcționeze fără încărcare, cu tamburul rotindu-se cu o viteză corespunzătoare vitezei maxime de deplasare a carligului atât la coborâre cât și la ridicare. Această viteză trebuie specificată de fabricant. Se va utiliza pentru rezultatele încercării cel mai mare dintre cele două nivele ale puterii acustice (de la coborâre sau de la urcare).

Încercarea în sarcină

Generatorul de energie încorporat în macara va lucra la puterea maximă prevăzută de fabricant.

Mecanismul de ridicare va lucra cu o tensiune pe cablu la tambur corespunzătoare cu sarcină maximă (la raza minimă) cu carligul miscându-se la viteza maximă. Valorile sarcinii și vitezei trebuie specificate de fabricant. Viteza trebuie verificată în timpul încercării.

Perioada(perioadele) de observare / determinare a nivelului acustic rezultat în cazul în care se folosesc mai multe condiții de operare.

Pentru măsurările nivelului presiunii acustice a mecanismului de ridicare, perioada de măsurare trebuie să fie (t_r+t_f) . secunde:

t_r - fiind perioada, în secunde, înainte de activarea frânei, cu mecanismul de ridicare lucrând în modul arătat mai înainte Pentru scopul încercării $t_r = 3$ secunde

t_f -fiind perioada în secunde între momentul în care frâna este activată și cel în care cârligul ajunge în poziție completă de repaus .

Dacă este folosit un integrator perioada de integrare trebuie să fie egală cu (t_r+t_f) . secunde.

Valoarea mediei rădăcinii pătrate a poziției microfonului va fi dată de:

$$L_{pi}=10 \lg \left(\frac{t_r \cdot 10^{0,1L_{ri}} + t_f \cdot 10^{0,1L_{fi}}}{(t_r+t_f)} \right) ;$$

L_{ri} fiind nivelul presiunii sunetului la poziția microfonului i pe perioada t_r ;

L_{fi} fiind nivelul presiunii sunetului la poziția microfonului i pe perioada de frânare;"

32. La anexa nr. 3 Partea B pct. 55 va avea următorul cuprins:

„55. Autobetoniere

Standard de bază privind emisiile de zgomot:

Standardul SR EN ISO 3744:1997

Condițiile de operare în timpul încercării:

Încercarea în sarcină

Betoniera trebuie încercată în poziție staționară. Toba este umplută cu ciment de consistență medie (măsură de propagare între 42 și 47 cm) în conformitate cu capacitatea specificată. Motorul de antrenare a tobei trebuie să lucreze la turația care produce viteza maximă de rotire a tobei indicată în instrucțiunile furnizate de vânzător.

Perioada de observare:

Perioada de observare va fi de cel puțin 15 sec.”

33. Anexa nr. 3 Partea B pct. 56 va avea următorul cuprins:

„56. Grupuri de pompare a apei

Standard de bază privind emisiile de zgomot:

Standardul SR EN ISO 3744:1997

Suprafața de măsurare / numărului pozițiilor microfonului/ distanța de măsurare

Paralelipiped/ în conformitate cu Standardul SR EN ISO 3744:1997 cu distanța de măsurare $d=1$ m

Condițiile de operare în timpul încercării:

Montarea echipamentului

Unitatea de pompare a apei trebuie instalată pe un plan reflectant: unitațile de pompare apă montate pe un cadru trebuie plasate pe un suport având înălțimea de 0,40 m, dacă nu sunt alte cerințe în instrucțiunile de instalare ale producătorului.

Încercarea în sarcină

Motorul trebuie să funcționeze la punctul de maximă eficiență indicat în instrucțiunile furnizate de fabricant.

Perioada de observare:

Perioada de observare va fi de cel puțin 15 sec.”

34. La anexa nr.3 Partea B pct. 57 va avea următorul cuprins:

„57. Generatoare de sudură

Standard de bază privind emisiile de zgomot:

Standardul SR EN ISO 3744:1997

Corecția de mediu K_{2A}

Măsurare în aer liber:

$K_{2A}=0$

Măsurare în interior:

Valoarea constantei K_{2A} determinată în conformitate cu anexa A a Standardului SR EN ISO 3744:1997 trebuie să fie $\leq 2,0$ dB în care caz K_{2A} va fi ignorat.

Suprafața de măsurare / numărului pozițiilor microfonului/ distanța de măsurare

Emisferă / 6 poziții ale microfonului în conformitate cu Partea A pct. 5 / în conformitate cu Partea A pct. 5 ;

Dacă $l > 2$ m: un paralelipiped în conformitate cu Standardul SR EN ISO 3744:1997 poate fi folosit cu distanța de măsurare $d=1$ m

Condițiile de operare în timpul încercării:

Montarea echipamentului

Generatoarele de sudură vor fi instalate pe un plan reflectant. Generatoarele montate pe un cadru vor fi așezate pe un suport având o înălțime de 0,40 m dacă nu sunt alte cerințe în instrucțiunile de instalare ale producătorului.

Încercarea în sarcină:

Standardul SR ISO 8528-10:2003 pct.9

Perioada de observare:

Perioada de observare va fi de cel puțin 15 secunde.”

35. În cuprinsul hotărârii urmatoarele sintagme se înlocuiesc dupa cum urmeaza:

- a) „putere sonoră” cu „putere acustică”
- b) „putere acustică amplificată cu coeficientul de ponderare A” cu „putere acustică ponderată A”
- c) „semisferă” cu „emisferă”

PRIM-MINISTRU

CĂLIN POPESCU-TĂRICEANU

Contrasemnează:

Ministrul economiei și comerțului,

Codruț Ioan Șereș

Ministrul mediului și gospodăririi apelor,

Sulfina Barbu

Ministrul muncii, solidarității sociale și familiei,

Gheorghe Barbu

p. Ministrul integrării europene,

Adrian Ciocănea,

secretar de stat

București, 27 octombrie 2005.

Nr. 1.323.

ACTE ALE ORGANELOR DE SPECIALITATE ALE ADMINISTRAȚIEI PUBLICE CENTRALE

MINISTERUL FINANTELOR PUBLICE

ORDIN

**pentru publicarea în Monitorul Oficial al României, Partea I, a Amendamentului nr. 4
la Memorandumul de finanțare dintre Guvernul României și Comisia Europeană
privind asistența financiară nerambursabilă acordată prin Instrumentul pentru Politici Structurale
de Preaderare pentru măsura „Asistență tehnică pentru îmbunătățirea condițiilor de navigație
pe Dunăre, România“**

În temeiul prevederilor Hotărârii Guvernului nr. 208/2005 privind organizarea și funcționarea Ministerului Finanțelor Publice și a Agenției Naționale de Administrare Fiscală, cu modificările și completările ulterioare, în conformitate cu prevederile art. 28 alin. (2) din Legea nr. 590/2003 privind tratatele,

ministrul finanțelor publice emite următorul ordin:

Art. 1. — Se aprobă publicarea în Monitorul Oficial al României, Partea I, a Amendamentului nr. 4, semnat la București la 31 august 2005 și la Bruxelles la 17 octombrie 2005, la Memorandumul de finanțare dintre Guvernul României și Comisia Europeană privind asistența financiară nerambursabilă acordată prin Instrumentul pentru Politici Structurale de Preaderare pentru măsura „Asistență tehnică pentru îmbunătățirea condițiilor de navigație pe Dunăre, România“, ratificat prin Legea nr. 372/2003, publicată în

Monitorul Oficial al României, Partea I, nr. 713 din 13 octombrie 2003, cu modificările ulterioare. Acest amendament este cuprins în anexa care face parte integrantă din prezentul ordin.

Art. 2. — Autoritatea de management pentru infrastructură din cadrul Ministerului Finanțelor Publice va urmări punerea în aplicare a prezentului ordin.

Art. 3. — Prezentul ordin se publică în Monitorul Oficial al României, Partea I.

Ministrul finanțelor publice,
Sebastian Teodor Gheorghe Vlădescu

București, 15 noiembrie 2005.
Nr. 1.735.

ANEXĂ

AMENDAMENTUL Nr. 4

**la Memorandumul de finanțare dintre Guvernul României
și Comisia Europeană privind asistența financiară nerambursabilă
acordată prin Instrumentul pentru Politici Structurale de Preaderare
pentru măsura „Asistență tehnică pentru îmbunătățirea condițiilor
de navigație pe Dunăre, România“**

Memorandumul de finanțare ISPA 2002/RO/16/P/PA/011 „Asistență tehnică pentru îmbunătățirea condițiilor de navigație pe Dunăre, România“, se modifică după cum urmează:

— la articolul 2 „Identificarea măsurii“, paragraful „data finalizării“ va avea următorul cuprins:

„data finalizării: 30 iunie 2006“.

ACTE ALE CURȚII EUROPENE A DREPTURILOR OMULUI

CURTEA EUROPEANĂ A DREPTURILOR OMULUI

HOTĂRÂREA

din 24 martie 2005, definitivă la 24 iunie 2005,
în Cauza Șandor împotriva României

(Cererea nr. 67.289/01)

În Cauza Șandor împotriva României,

Curtea Europeană a Drepturilor Omului (Secția a III-a), statuând în cadrul unei camere formate din: domnul B.M. Zupancic, președinte, domnii: J. Hedigan, L. Caflich, C. Bîrsan, doamnele A. Gyulumyan, R. Jaeger, domnul E. Myjer, judecători, și domnul M. Villinger, grefier adjunct de secție,

după ce a deliberat în Camera de consiliu la data de 3 martie 2005,
pronunță hotărârea următoare, adoptată la aceeași dată:

PROCEDURA

1. La originea cauzei se află Cererea nr. 67.289/01 îndreptată împotriva României, prin care un cetățean al acestui stat, doamna Agneta Șandor (*reclamanta*), a sesizat Curtea la data de 12 septembrie 2000, în temeiul art. 34 din Convenția pentru apărarea drepturilor omului și a libertăților fundamentale (*Convenția*).

2. Reclamanta este reprezentată de domnul Z.-F. Leszay. Guvernul român (*Guvernul*) este reprezentat de domnul B. Aurescu, agent guvernamental, apoi de doamna R. Rizoiu, care l-a înlocuit în funcție pe acesta din urmă.

3. La data de 24 octombrie 2003, Curtea (Secția a II-a) a hotărât comunicarea către Guvern a cererii. În conformitate cu dispozițiile art. 29 alin. 3, ea a decis examinarea în același timp a admisibilității și a fondului cauzei.

4. La data de 1 noiembrie 2004, Curtea și-a modificat structura secțiilor (art. 25 alin. 1 din Regulament). Cererea a fost repartizată Secției a III-a, reorganizată astfel (art. 52 alin. 1 din Regulament).

ÎN FAPT

I. Circumstanțele cauzei

5. Reclamanta s-a născut în 1923 și are domiciliul la Miske, în Ungaria.

6. La 28 martie 1998, reclamanta a sesizat Judecătoria Hunedoara cu o acțiune în vederea obținerii plății despăgubirilor reprezentând contravaloarea părții nerestituite dintr-un imobil naționalizat care îi aparținuse.

7. Prin Sentința din 3 martie 1999, Judecătoria Hunedoara a obligat statul, reprezentat prin Ministerul Finanțelor Publice (*Ministerul*), la plata către reclamantă a 21.460.500 lei (ROL), cu titlu de despăgubiri, și a 1.000.000 lei (ROL), cu titlu de cheltuieli de judecată.

Instanța a stabilit valoarea despăgubirilor în baza unei expertize tehnice pe care o dispusese în cauză.

În plus, instanța a dispus ca suma astfel stabilită să fie reactualizată în funcție de data plății efective, în virtutea art. 13 din Legea nr. 112/1995 pentru reglementarea situației juridice a unor imobile cu destinația de locuințe, trecute în proprietatea statului.

8. La o dată neprecizată, Ministerul a declarat apel împotriva acestei sentințe în fața Judecătoria Hunedoara. La 7 septembrie 1999, reclamanta a solicitat instanței de apel să dispună efectuarea unei noi expertize. La 12 octombrie 1999, cererea sa a fost respinsă ca tardivă. În aceeași zi, tribunalul a pronunțat hotărârea în cauză, prin care a respins apelul și a condamnat Ministerul la plata către reclamantă a 500.000 lei (ROL), cu titlu de cheltuieli de judecată.

9. Printr-o decizie definitivă și irevocabilă din 1 februarie 2000, Curtea de Apel Alba Iulia a respins recursul introdus de Minister și l-a obligat pe acesta la plata către reclamantă a 700.000 lei (ROL), cu titlu de cheltuieli de judecată.

10. La 6 februarie 2000, sentința Judecătoria Hunedoara a fost investită cu formulă executorie.

11. În aceeași zi, reclamanta a depus o cerere în vederea efectuării plății la Direcția Generală a Finanțelor Publice și Controlului Financiar Hunedoara (*Direcția*), serviciu descentralizat al Ministerului.

La 25 februarie 2000, Direcția i-a respins cererea și a indicat reclamantei să se adreseze direct Ministerului.

12. Prin Scrisoarea din 17 martie 2000, reclamanta a transmis cererea sa Ministerului, care i-a respins-o la data de 27 martie 2000, indicându-i să se adreseze Direcției.

13. Ca urmare a unei a doua cereri adresate Direcției, reclamanta a fost din nou invitată să se adreseze Ministerului, care, la rândul său, la 2 iunie 2000, i-a respins cererea. Încă o dată, Ministerul a sfătuit-o pe reclamantă să se adreseze Direcției.

14. La 2 august și 18 septembrie 2000, reclamanta a solicitat din nou Direcției efectuarea plății dispuse de către instanțele judecătorești sau, în caz de refuz, restituirea documentelor justificative depuse de ea în vederea obținerii plății.

La 6 octombrie 2000, reclamantei i-au fost restituite toate documentele depuse anterior pentru plata despăgubirilor.

Reclamanta și-a lichidat contul bancar.

15. La 9 martie 2004, Ministerul a informat Agentul Guvernamental că este dispus să plătească reclamantei suma de 189.018.218 lei (ROL), reprezentând suma dispusă de către instanțe, reactualizată. Pentru a putea efectua plata, Ministerul solicită reclamantei să depună

Sentința din 3 martie 1999, investită cu formulă executorie, și să-i comunice coordonatele bancare.

Din informațiile părților nu rezultă dacă reclamanta a furnizat aceste documente și informații Ministerului.

ÎN DREPT

I. Cu privire la pretinsa încălcare a art. 6 alin. 1 din Convenție

16. Reclamanta afirmă că neexecutarea Sentinței din 3 martie 1999, prin care s-a dispus acordarea de despăgubiri în favoarea sa pentru imobilul său naționalizat, a încălcat dreptul de acces la justiție, drept garantat de art. 6 alin. 1 din Convenție, ale cărui dispoziții pertinente prevăd următoarele:

„Orice persoană are dreptul la judecarea în mod echitabil a cauzei sale (...), de către o instanță (...) care va hotărî (...) asupra încălcării drepturilor și obligațiilor sale cu caracter civil (...).”

A. Asupra admisibilității

17. Curtea amintește, în primul rând, că pretinsa încălcare a dreptului de acces la justiție reprezintă o situație continuă, care nu ia sfârșit decât în momentul în care hotărârea judecătorească definitivă este executată. În consecință, termenul de șase luni prevăzut de art. 35 alin. 1 din Convenție nu începe să curgă decât în momentul în care această situație continuă ia sfârșit (*Sabin Popescu împotriva României*, Cererea nr. 48.102/99, paragraful 50, 2 martie 2004). În măsura în care hotărârea definitivă nu a fost încă executată, în speță nu se pune problema respectării termenului de șase luni.

18. Curtea constată că acest capăt de cerere nu este în mod vădit neîntemeiat, în sensul art. 35 alin. 3 din Convenție. Ea arată că acesta nu este lovit de nici un alt motiv de inadmisibilitate. Ca atare, declară admisibil acest capăt de cerere.

B. Asupra fondului

19. Guvernul susține că reclamanta nu a solicitat sprijinul instanțelor și al executorilor judecătorești în vederea executării hotărârilor judecătorești pronunțate în cauză. În opinia sa, reclamanta nu a justificat existența unor împrejurări speciale care să justifice nerecurgerea la procedura de executare silită. De altfel, el consideră că durata procedurii interne a fost rezonabilă, având în vedere criteriile ce reies din jurisprudența constantă în materie a Curții. Guvernul invocă în special Cauza *Oneriyildiz împotriva Turciei* (Cererea nr. 48.939/99 din 18 iunie 2002).

20. În plus, la data de 18 septembrie 2000, când a fost întreprins ultimul demers în vederea obținerii plății, dreptul reclamantei de a cere executarea hotărârii definitive era prescris începând cu 17 septembrie 2003, conform dreptului intern în materie.

21. În consecință, Guvernul consideră că reclamanta nu a făcut dovadă de diligență în ceea ce privește executarea hotărârii definitive din 3 martie 1999.

22. Reclamanta contestă argumentele Guvernului.

23. Curtea amintește că executarea unei sentințe sau a unei decizii, indiferent de instanța care o pronunță, trebuie considerată ca făcând parte integrantă din „proces”, în sensul art. 6 alin. 1 din Convenție. Dreptul de acces la justiție ar fi iluzoriu dacă ordinea juridică internă a unui stat contractant ar permite ca o hotărâre definitivă și obligatorie să rămână fără efect în detrimentul unei părți [*Immobiliare Saffi împotriva Italiei* (M.C.), Cererea nr. 22.774/93, paragraful 63, CEDO 1999-V].

24. În cauza de față, cu toate că reclamanta a obținut o hotărâre judecătorească definitivă prin care autoritățile administrative au fost obligate la o acțiune specifică, aceasta nu este nici acum executată din cauza refuzului debitorului de a respecta această hotărâre.

Or, administrația constituie un element al statului de drept, interesul său fiind identic cu cel al unei bune administrări a justiției. Pe cale de consecință, dacă administrația refuză sau omite să execute o hotărâre judecătorească ori întârzie în executarea acesteia, garanțiile art. 6 de care a beneficiat justițiabilul în fața instanțelor judecătorești își pierd orice rațiune de a fi (*Hornsby împotriva Greciei*, Hotărârea din 19 martie 1997, Culegere de hotărâri și decizii 1997-II, pag. 510–511, paragraful 41).

25. În plus, Curtea nu subscrie la teza Guvernului conform căreia reclamanta ar fi trebuit să recurgă la executarea silită a Sentinței din 3 martie 1999. Ea amintește că nu este oportun să-i ceri unei persoane, care în urma unei proceduri judiciare a obținut o creanță împotriva statului, să recurgă la procedura de executare silită pentru a obține satisfacție (*Cauza Metaxas împotriva Greciei*, Cererea nr. 8.415/02, paragraful 19, 27 mai 2004).

26. Curtea nu poate admite nici argumentele Guvernului referitoare la pretinsa lipsă de diligență a reclamantei.

Timp de opt luni, începând cu 1 februarie 2000, data deciziei Curții de Apel, și până la 6 octombrie 2000, data la care debitorul i-a restituit reclamantei documentația, toate demersurile efectuate de reclamantă în vederea obținerii plății datorate au fost fără succes. În aceste condiții, nu este rezonabil a cere reclamantei continuarea diligențelor sale.

27. În fine, dacă este adevărat că, în conformitate cu dreptul intern, deși trecuse termenul până la care se putea cere executarea silită a sentinței, cu toate acestea, creanța reclamantei împotriva statului este încă validă și suma nu i-a fost plătită. În plus, Curtea amintește că Ministerul însuși, în scrisoarea din 9 martie 2004, a recunoscut existența datoriei și și-a manifestat voința de a efectua plata sumei reactualizate.

28. Aceste elemente sunt suficiente Curții pentru a concluziona că, prin refuzul de a executa Sentința din 3 martie 1999, precum și refuzul plății cheltuielilor de judecată dispuse de către instanțele judecătorești,

autoritățile naționale au lipsit reclamanta de un acces efectiv la justiție în privința executării unei hotărâri definitive pronunțate în favoarea sa.

29. În consecință, art. 6 alin. 1 din Convenție a fost încălcat.

II. Cu privire la pretinsa încălcare a art. 1 din Primul Protocol adițional la Convenție

30. Reclamanta invocă, de asemenea, și încălcarea dreptului său de proprietate, ca urmare a refuzului statului de a-i plăti despăgubirile dispuse de către instanțele de judecată. Ea invocă art. 1 din Primul Protocol adițional la Convenție, potrivit căruia:

„Orice persoană fizică sau juridică are dreptul la respectarea bunurilor sale. Nimeni nu poate fi lipsit de proprietatea sa decât pentru cauză de utilitate publică și în condițiile prevăzute de lege și de principiile generale ale dreptului internațional.

Dispozițiile precedente nu aduc atingere dreptului statelor de a adopta legile pe care le consideră necesare pentru a reglementa folosința bunurilor conform interesului general sau pentru a asigura plata impozitelor ori a altor contribuții, sau a amenzilor.“

31. Guvernul admite că, în baza Sentinței din 3 martie 1999, reclamanta beneficiază de o creanță suficient de bine stabilită și exigibilă. În plus, el recunoaște că această creanță nu a fost plătită de Minister.

32. În orice caz, Guvernul consideră că autoritățile nu s-au opus niciodată plății sumei și amintește că aceste autorități nu pot fi făcute responsabile pentru neexecutarea sentinței după septembrie 2000, în lipsa cererii exprese a reclamantei în vederea executării.

33. Curtea arată că acest capăt de cerere este legat de capătul de cerere examinat mai sus și trebuie, în consecință, de asemenea, declarat admisibil.

34. Pe fond, Curtea observă mai întâi că nu este contestat faptul că reclamanta are o creanță suficient de bine stabilită pentru a fi exigibilă (conform cauzelor *Rafinăriile grecești Stran și Stratis Adreadis împotriva Greciei*, Hotărârea din 9 decembrie 1994, seria A nr. 301-B, pag. 84, paragraful 59, și *Jasiuniene împotriva Lituaniei*, Cererea nr. 41.510/98, paragraful 44, 6 martie 2003).

35. În plus, reclamanta nu a primit încă suma dispusă de către instanțele interne.

36. În consecință, refuzul autorităților de a plăti despăgubirile constituie o atingere adusă drepturilor reclamantei ce decurg din art. 1 din Primul Protocol adițional la Convenție. Guvernul nu a oferit nici o justificare valabilă pentru ingerința cauzată prin neexecutarea Sentinței din 3 martie 1999. Această ingerință a fost, deci, arbitrară și constituie o încălcare a principiului legalității. O astfel de concluzie face inutilă verificarea de către Curte a aspectului dacă a fost menținut un just echilibru între exigențele interesului general al comunității și imperativele apărării drepturilor individuale (Cauza *Metaxas împotriva Greciei*, precitată, paragraful 31).

37. În consecință, art. 1 din Primul Protocol adițional la Convenție a fost încălcat.

III. Cu privire la celelalte pretinse încălcări

38. Reclamanta consideră că neexecutarea Sentinței din 3 martie 1999 a reprezentat, de asemenea, o atingere adusă drepturilor sale garantate de art. 1, 3, 5, 13, 14 și 17 din Convenție. Invocând art. 6 alin. 1 din Convenție, ea se plânge și de faptul că instanțele judecătorești nu au judecat cauza într-un mod echitabil, având în vedere nivelul despăgubirilor care i-au fost acordate. Ea invocă și lipsa de imparțialitate a experților care au stabilit valoarea imobilului.

39. Având în vedere ansamblul elementelor aflate la dispoziția sa și în măsura în care este competentă să analizeze afirmațiile formulate, Curtea nu a observat nici o aparență de încălcare a drepturilor și libertăților garantate de Convenție sau de protocoalele acesteia.

40. În consecință, această parte a cererii este în mod vădit neîntemeiată și trebuie respinsă, conform art. 35 alin. 3 din Convenție.

IV. Cu privire la aplicarea art. 41 din Convenție

41. Conform art. 41 din Convenție:

„În cazul în care Curtea declară că a avut loc o încălcare a Convenției sau a protocoalelor sale și dacă dreptul intern al înaltei părți contractante nu permite decât o înlăturare incompletă a consecințelor acestei încălcări, Curtea acordă părții lezate, dacă este cazul, o reparație echitabilă.”

A. Prejudiciu

42. Reclamanta solicită 13.012 euro cu titlu de prejudiciu material pe care pretinde că l-a suferit, din care 7.500 euro reprezintă contravaloarea imobilului în cauză și 5.512 euro contravaloarea terenului aferent. Ea solicită, de asemenea, 5.000 euro cu titlu de prejudiciu moral.

43. Guvernul apreciază aceste solicitări ca fiind excesive și nedovedite. În plus, în opinia sa, suma de 5.512 euro nu poate fi plătită, în măsura în care aceasta nu a fost dispusă de către instanțele judecătorești. Indemnizația pentru imobil trebuie să se limiteze la valoarea stabilită prin Sentința din 3 martie 1999, reactualizată la 9 martie 2004 (paragraful 15 de mai sus).

44. Curtea amintește că o hotărâre prin care se constată o încălcare antrenează, pentru statul pârât, obligația juridică de a pune capăt încălcării constatate și de a elimina consecințele acesteia, pentru a restabili, în măsura posibilului, situația anterioară acesteia [cauzele *Metaxas împotriva Greciei*, precitată, paragraful 35, și *Iatridis împotriva Greciei* (satisfacție echitabilă) (M.C.), Cererea nr. 31.107/96, paragraful 32, CEDO 2000-XI].

45. Curtea a constatat o încălcare a drepturilor reclamantei datorată neexecutării unei hotărâri judecătorești definitive prin care s-a dispus plata de către administrație a unei sume stabilite de către instanțele judecătorești, cu titlu de reparație pentru partea nerestituită a imobilului său naționalizat. Această hotărâre este încă neexecutată.

În consecință, Curtea apreciază că reclamanta a suferit un prejudiciu material datorat neexecutării hotărârii judecătorești definitive, precum și un prejudiciu moral, în special din cauza frustrării provocate de refuzul administrației de a executa sentința pronunțată în favoarea

sa și de faptul că a fost direcționată, timp de mai multe luni, de la Direcție la Minister și invers, aceste instituții respingându-i, una după cealaltă, cererile sale de efectuare a plății. Acest prejudiciu nu este compensat suficient prin constatarea încălcărilor.

46. În aceste împrejurări, având în vedere ansamblul informațiilor de care dispune și statuând în echitate, conform art. 41 din Convenție, ea acordă reclamantei 6.500 euro cu titlu de prejudiciu.

B. Cheltuieli de judecată

47. Reclamanta solicită, de asemenea, 500 euro cu titlu de cheltuieli de judecată în fața instanțelor judecătorești interne și în fața Curții.

48. Guvernul se opune acordării acestei sume, pe care o consideră nedovedită. El nu se opune rambursării cheltuielilor pe care Curtea le apreciază ca fiind reale, necesare și rezonabile, în lumina jurisprudenței sale [acesta invocă, în special, cauzele *Philis împotriva Greciei*, Hotărârea din 27 august 1991, seria A nr. 209, pag. 26, paragraful 76, *Malama împotriva Greciei* (satisfacție echitabilă), Cererea nr. 43.622/98, 18 aprilie 2002, și

Pialopoulos împotriva Greciei, Cererea nr. 37.095/97, paragraful 24, 27 iunie 2002].

49. Conform jurisprudenței Curții, un reclamant nu poate obține rambursarea cheltuielilor sale decât în măsura în care realitatea lor, necesitatea lor și caracterul rezonabil al valorii acestora sunt stabilite.

În speță, Curtea observă că instanțele judecătorești interne au acordat reclamantei, cu titlu de cheltuieli de judecată, suma de 2.200.000 lei (ROL). Această sumă nu i-a fost niciodată plătită. În plus, reclamanta a prezentat Curții facturi în valoare de 4.985 forinți ungurești în ceea ce privește cheltuielile implicate de procedura în fața Curții, în special pentru poștă.

Având în vedere ansamblul informațiilor aflate la dispoziția sa și criteriile anterior menționate, Curtea apreciază ca rezonabilă și acordă reclamantei suma de 160 euro, cu titlu de cheltuieli.

C. Majorări de întârziere

50. Curtea apreciază adecvat să stabilească valoarea majorărilor de întârziere în raport cu rata dobânzii pentru facilitatea de credit marginal practică de Banca Centrală Europeană, majorată cu trei procente.

PENTRU ACESTE MOTIVE,

CURTEA:

1. declară, cu șase voturi contra unul, cererea admisibilă în ceea ce privește capetele de cerere întemeiate pe art. 6 alin. 1 din Convenție (acces la justiție) și pe art. 1 din Primul Protocol adițional la Convenție și inadmisibilă pentru rest;
2. hotărăște, cu șase voturi contra unul, că a fost încălcat art. 6 alin. 1 din Convenție;
3. hotărăște, cu șase voturi contra unul, că a fost încălcat art. 1 din Primul Protocol adițional la Convenție;
4. hotărăște, cu șase voturi contra unul:

a) că statul pârât trebuie să plătească reclamantei, în 3 luni de la data rămânerii definitive a hotărârii, în conformitate cu art. 44 alin. 2 din Convenție, 6.500 euro (șase mii cinci sute euro) pentru prejudiciul material și moral, precum și 160 euro (o sută șazeci euro) pentru cheltuielile de judecată, plus orice sumă putând fi datorată cu titlu de impozit;

b) că, începând de la expirarea acestui termen și până la efectuarea plății, aceste sume vor fi majorate cu o dobândă simplă egală cu rata dobânzii pentru facilitatea de credit marginal practică de Banca Centrală Europeană, majorată cu trei procente;

5. respinge, cu șase voturi contra unul, cererea de acordare a unei satisfacții echitabile pentru rest.

Redactată în limba franceză, apoi comunicată în scris la data de 24 martie 2005, în aplicarea art. 77 alin. 2 și 3 din Regulament.

Boštjan M. Zupancic,
președinte

Mark Villinger,
grefier adjuncț

La prezenta hotărâre se află anexat, conform art. 45 alin. 2 din Convenție și art. 74 alin. 2 din Regulament, conținutul opiniei dizidente a doamnei judecător R. Jaeger.

OPINIA DIZIDENTĂ a doamnei judecător Jaeger

Nu am votat cu majoritatea pentru că, în materie civilă, hotărârea definitivă poate fi urmată de o procedură de executare, care începe cu investirea, de către judecător, a hotărârii cu formulă executorie. În măsura în care procedurile administrative intră în câmpul de aplicare al art. 6 alin. 1 din Convenție (și sunt incluse în noțiunea de „drepturi cu caracter civil”) și în care dreptul intern prevede

reguli similare sau identice pentru hotărârile pronunțate împotriva Guvernului sau organelor administrative, aceștia pot, de asemenea, în cazul în care refuză să se conformeze unei hotărâri definitive, să demareze o procedură de control jurisdicțional, întrucât acest lucru constituie o posibilitate deschisă celor două părți din proces. Convenția nu cere ca autoritățile administrative să

fie supuse unor dispoziții diferite, ci doar ca ele să utilizeze în mod rezonabil și întemeiat dispozițiile aplicabile, chiar dacă executarea unei hotărâri poate dura mai mult.

În România, procedurile de executare sunt deschise autorităților administrative, aspect recunoscut de Curte în decizia adoptată în Cauza *Manoilescu și Dobrescu împotriva României și Rusiei* (Cererea nr. 60.861/00). În această cauză, refuzul unei primării din România de a se conforma unei hotărâri definitive a fost sancționat de către instanțele interne, iar Curtea a concluzionat că procedura în cauză nu era contrară Convenției, cu toate că reclamanții au trecut, în van, prin proceduri de executare care au durat aproape trei ani. Subscriu în totalitate la această constatare a neîncălării. Hotărârile definitive nu sunt, în mod automat, executorii și contestațiile la executare pot fi întemeiate, chiar dacă acestea sunt introduse de Guvern sau de orice alt organ administrativ.

Curtea nu a fost chemată să analizeze chestiuni de acest tip în jurisprudența sa anterioară, de exemplu în hotărârile *Hornsby împotriva Greciei* (Hotărârea din 19 martie 1997, Culegere de hotărâri și decizii 1997-II, pag. 495) sau *Metaxas împotriva Greciei* (Cererea nr. 8.415/02, 27 mai 2004). În aceste cauze și în altele precedente, refuzul de a se conforma unei hotărâri definitive nu era motivat în nici un mod. În ceea ce mă

privește, lipsa justificării neexecutării este crucială. Această chestiune trebuie analizată nu doar prin prisma art. 1 din Protocolul nr. 1 (Hotărârea *Metaxas împotriva Greciei*, precitată, paragraful 31), ci și sub aspectul art. 6 alin. 1.

Procedurile de executare prevăd garanții specifice pentru debitor. Nu văd de ce Guvernul sau un organ administrativ nu ar putea beneficia de aceste dispoziții. Trebuie să fie posibilă, în cadrul procedurii de executare, prezentarea de informații noi, apărute după pronunțarea hotărârii definitive — de exemplu, trebuie să poată fi precizat care este, în practică, organul care trebuie să efectueze plata sumei menționate în hotărârea definitivă. Acesta este motivul pentru care instanța judecătorească trebuie să investească hotărârea cu formulă executorie, astfel cum a procedat în speță o instanță românească, în fața căreia putea fi introdusă o nouă acțiune.

În opinia mea, nu se poate constata o încălcare decât în cazul în care Guvernul sau organul administrativ în cauză nu este în măsură să prezinte un oarecare motiv rezonabil care să justifice refuzul de a executa imediat hotărârea definitivă și se află, astfel, la originea unei întârzieri considerabile. Aceasta ar fi putut constitui problema în speță, lucru care ar fi justificat constatarea unei încălcări. Însă hotărârea adoptată de majoritate nu privea această chestiune.

EDITOR: PARLAMENTUL ROMÂNIEI — CAMERA DEPUTAȚILOR

Regia Autonomă „Monitorul Oficial“, Str. Parcului nr. 65, sectorul 1, București,
IBAN: RO75RNCB5101000000120001 Banca Comercială Română — S.A. — Sucursala „Unirea“ București
și IBAN: RO12TREZ7005069XXX000531 Direcția de Trezorerie și Contabilitate Publică a Municipiului București
(alocat numai persoanelor juridice bugetare)

Tel. 318.51.29/150, fax 318.51.15, E-mail: marketing@ramo.ro, Internet: www.monitoruloficial.ro

Adresa pentru publicitate: Centrul pentru relații cu publicul, București, șos. Panduri nr. 1,
bloc P33, parter, sectorul 5, tel. 411.58.33 și 410.47.30, tel./fax 410.77.36 și 410.47.23

Tiparul: Regia Autonomă „Monitorul Oficial“



5 948368 064607