



MONITORUL OFICIAL

AL

ROMÂNIEI

Anul XIV — Nr. 617

PARTEA I
LEGI, DECRETE, HOTĂRÂRI ȘI ALTE ACTE

Miercuri, 21 august 2002

SUMAR

Nr.	Pagina	Nr.	Pagina
ACTE ALE ORGANELOR DE SPECIALITATE ALE ADMINISTRAȚIEI PUBLICE CENTRALE			
181.		283.	
— Ordin al ministrului industriei și resurselor privind aprobarea Normei de metrologie legală CEE „NML CEE—71/317 Greutăți de exactitate medie cu valoare nominală de 5 kg ... 50 kg (paralelipipedice) și cu valoare nominală de 1 g ... 10 kg (cilindrice)”.....	1-5	— Ordin al ministrului agriculturii, alimentației și pădurilor pentru aprobarea Condițiilor și procedurilor privind acreditarea persoanelor pentru a ridica probe de semințe în vederea efectuării testelor de laborator	8-14
183.		341.	
— Ordin al ministrului industriei și resurselor privind aprobarea Normei de metrologie legală CEE „NML CEE—74/148 Greutăți de exactitate superioară cu valoare nominală de 1 mg ... 50 kg”.....	5-8	— Ordin al ministrului agriculturii, alimentației și pădurilor privind aprobarea tarifelor de plată pentru acțiunile sanitare veterinare publice de interes național, efectuate de medicii veterinari liber-profesioniști în baza contractului de concesiune, pentru anul 2003.....	15-16

ACTE ALE ORGANELOR DE SPECIALITATE ALE ADMINISTRAȚIEI PUBLICE CENTRALE

MINISTERUL INDUSTRIEI ȘI RESURSELOR

ORDIN

**privind aprobarea Normei de metrologie legală CEE „NML CEE—71/317
Greutăți de exactitate medie cu valoare nominală de 5 kg ... 50 kg (paralelipipedice)
și cu valoare nominală de 1 g ... 10 kg (cilindrice)”**

Ministrul industriei și resurselor,
având în vedere prevederile art. 26 din Hotărârea Guvernului nr. 1.055/2001 privind condițiile de introducere pe piață a mijloacelor de măsurare,
în baza art. 3 alin. (1) lit. c) din Hotărârea Guvernului nr. 193/2002 privind organizarea și funcționarea Biroului Român de Metrologie Legală,
în temeiul prevederilor Hotărârii Guvernului nr. 19/2001 privind organizarea și funcționarea Ministerului Industriei și Resurselor, cu modificările ulterioare,
emite următorul ordin:

Art. 1. — Se aprobă Norma de metrologie legală CEE „NML CEE—71/317 Greutăți de exactitate medie cu valoare nominală de 5 kg ... 50 kg (paralelipipedice) și cu valoare nominală de 1 g ... 10 kg (cilindrice)”, prevăzută în anexa

care face parte integrantă din prezentul ordin.

Art. 2. — Prezentul ordin va fi publicat în Monitorul Oficial al României, Partea I, și va intra în vigoare la data de 5 noiembrie 2002.

Ministrul industriei și resurselor,
Dan Ioan Popescu

București, 24 mai 2002.
Nr. 181.

NORMA DE METROLOGIE LEGALĂ CEE

„NML CEE—71/317 Greutăți de exactitate medie cu valoare nominală de 5 kg ... 50 kg (paralelipipedice) și cu valoare nominală de 1 g ... 10 kg (cilindrice)“

Art. 1. — Prezenta normă de metrologie legală CEE se aplică greutăților de exactitate medie, având următoarele valori nominale:

- greutăți paralelipipedice de 5, 10, 20 și 50 kg;
- greutăți cilindrice de 1, 2, 5, 10, 20, 50, 100, 200 și 500 g și de 1, 2, 5 și 10 kg.

Art. 2. — Se admite aplicarea marcajelor CEE pe greutățile de exactitate medie care îndeplinesc prevederile prezentei norme de metrologie legală CEE.

Art. 3. — Greutățile de exactitate medie prevăzute la art. 1 se supun verificării inițiale CEE, în conformitate cu prevederile pct. 1.2 din anexa nr. 2 la Hotărârea Guvernului nr. 1.055/2001 privind condițiile de introducere pe piață a mijloacelor de măsurare și în condițiile stabilite în prezenta normă de metrologie legală CEE.

Greutățile de exactitate medie prevăzute la art. 1 nu se supun controlului metrologic prin aprobare de model CEE.

Art. 4. — Introducerea pe piață și/sau punerea în funcțiune a greutăților de exactitate medie prevăzute la art. 1 nu pot fi împiedicate, interzise sau restricționate dacă acestea poartă marcajele CEE de verificare inițială, prevăzute la pct. 3.2 din anexa nr. 2 la Hotărârea Guvernului nr. 1.055/2001 și aplicate conform prevederilor prezentei norme de metrologie legală CEE sau dacă sunt fabricate într-un stat membru al Uniunii Europene și poartă marcajele CEE de verificare inițială.

Art. 5. — Anexele nr. 1—4 fac parte integrantă din prezenta normă de metrologie legală CEE.

ANEXA Nr. 1

la norma de metrologie legală

GREUTĂȚI PARALELIPIPEDICE

1. Forma, materialul din care sunt alcătuite și metoda de fabricație

1.1. Formă paralelipipedică cu mâner rigid pentru prindere

1.2. Materialul utilizat:

1.2.1. Corpul greutății: fontă cenușie.

1.2.2. Tipul 1: mâner din țeavă laminată din oțel, cu diametru standard.

Tipul 2: mâner din fontă, parte integrantă din corpul greutății.

2. Cavitatea de ajustare

Tipul 1

2.1. Cavitatea internă este executată în interiorul mânerului tubular de prindere.

2.2. Cavitatea este închisă cu un cep filetat din alamă trasă sau cu un cep din alamă sub formă de disc neted. Cepul filetat este prevăzut cu o fantă pentru șurubelniță, iar discul neted este prevăzut cu un orificiu pentru ridicare.

2.3. Cepul filetat este sigilat cu o pastilă de plumb presată în șanțul inelar sau în filetul tubului.

Tipul 2

2.4. Cavitatea internă este turnată în una dintre părțile verticale ale greutății și se deschide pe suprafața superioară a acestei părți verticale.

2.5. Cavitatea internă este închisă cu o plăcuță din oțel moale.

2.6. Plăcuța este sigilată cu o pastilă de plumb presată într-un canal circular, conform schiței prezentate în anexa nr. 2.

3. Ajustarea

După ajustarea unei greutăți noi, cu ajutorul alicelor de plumb, două treimi din volumul total al cavității trebuie să rămână gol.

4. Poziționarea marcajului CEE de verificare inițială

Marcajul CEE de verificare inițială este poansonat pe pastila din plumb a cavității de ajustare.

5. Inscricțiuni și simboluri distinctive

5.1. Indicațiile referitoare la valoarea nominală a greutății, precum și marca de identificare a producătorului sunt inscripționate pe suprafața superioară a părții centrale a greutății, în adâncime sau în relief.

5.2. Valoarea nominală a greutății este indicată sub forma:

5 kg, 10 kg, 20 kg, 50 kg.

6. Dimensiuni și toleranțe

6.1. Greutățile paralelipipedice trebuie să corespundă dimensiunilor indicate în tabelul cuprins în anexa nr. 2.

6.2. Toleranțele aplicabile diferitelor dimensiuni sunt toleranțele normale de fabricație.

7. Erori tolerate

Valoarea nominală	Ereri tolerate (mg)
5 kg	+800 -0
10 kg	+1.600 -0
20 kg	+3.200 -0
50 kg	+8.000 -0

8. Calitatea suprafeței

Dacă este necesar, greutățile vor fi protejate împotriva coroziunii prin acoperire cu un strat corespunzător, rezistent la uzură și la lovituri.

GREUTĂȚI PARALELIPIPEDICE

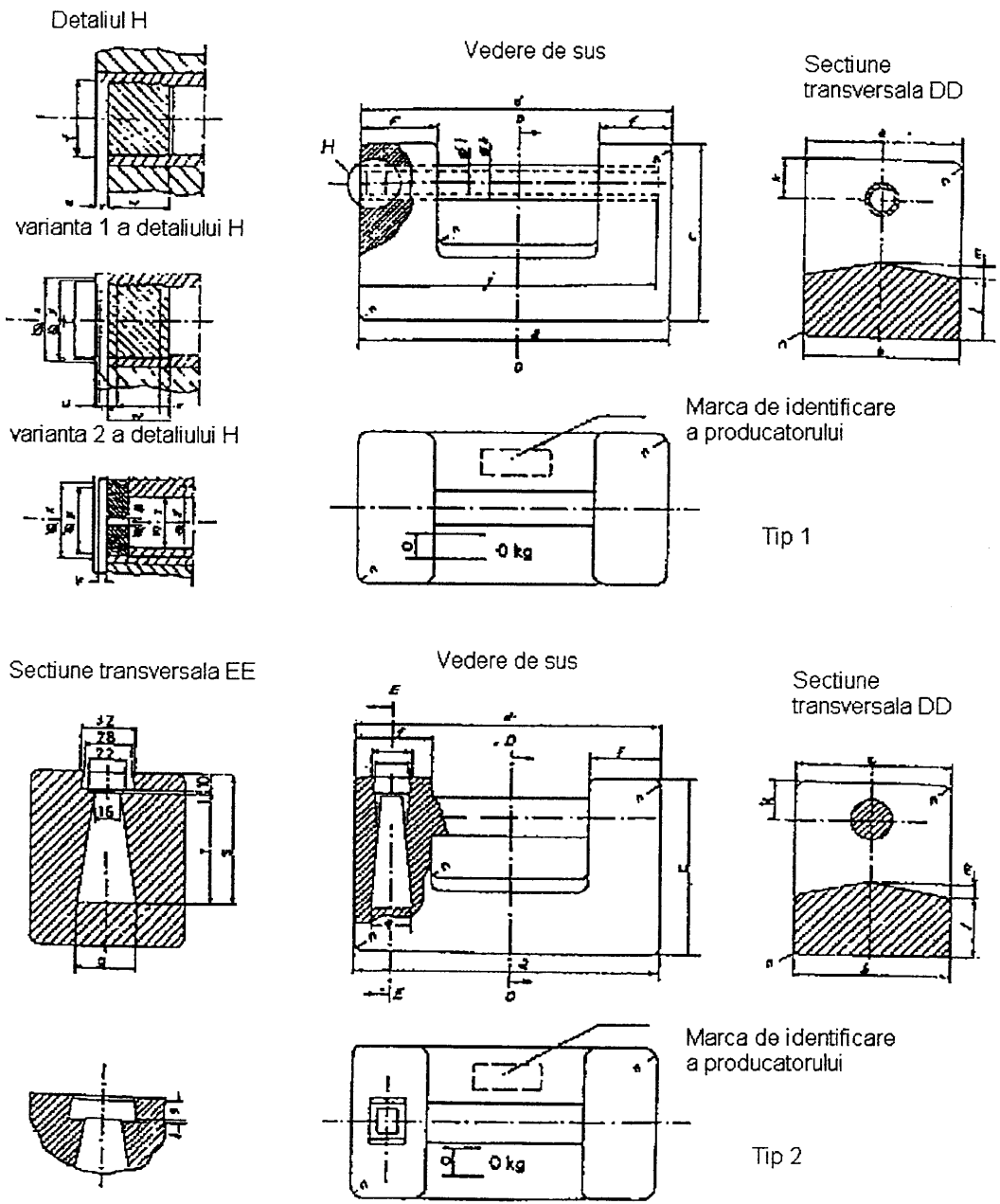

Greutăți paralelipipedice

Tabel cu dimensiuni în milimetri, filete

Valori nominale	a	b	c	d	e	f	g	h	i	j	k	l	m	n	o	p	q	r	s	t	u	v	w	x	y	z	A	B
5 kg	150	75	84	152	77	36	13	20	12	145	18	30	6	5	12	19	16	55	66	M16x1,5	1	2	14	18	16,5	16	5	1,5
10 kg	190	95	109	193	97	46	25	20	12	185	25	38	8	6	16	25	35	70	81	M16x1,5	1	2	14	18	16,5	16	5	1,5
20 kg	230	115	139	234	117	61	30	32	24	220	30	52	12	8	20	29	50	95	106	M27x1,5	2	3	21	30	27,5	27	8	1,5
50 kg	310	155	192	314	157	83	40	32	24	300	40	74	16	10	25	40	70	143	159	M27x1,5	2	3	21	30	27,5	27	8	1,5

Dimensiunile a și d, precum și b și e se pot inversa.

*) Anexa nr. 2 este reprodusă în facsimil.

GREUTĂȚI CILINDRICE

1. Forma, materialul din care sunt constituite și metoda de fabricație

1.1. Formă cilindrică cu un buton plat de prindere

1.2. Material utilizat: orice material cu densitatea de la 7 până la 9,5 g/cm³, cu o duritate cel puțin egală cu cea a alamei turnate, nu mai puțin rezistent la coroziune și nu mai friabil decât fonta cenușie, cu o calitate a suprafeței comparabilă cu cea a fontei cenușii turnate într-o formă de turnare cu nisip fin.

Fonta cenușie nu poate fi utilizată pentru greutățile având valoarea nominală mai mică de 100 g.

1.3. Metoda de fabricație trebuie să fie corespunzătoare materialului ales.

2. Cavitatea de ajustare

2.1. Cavitatea cilindrică interioară are în partea superioară a cavității un prag cu diametru mai mare.

2.2. Cavitatea este închisă cu un cep filetat din alamă trasă sau cu un cep din alamă sub formă de disc neted. Cepul filetat este prevăzut cu un șanț pentru șurubelniță, iar discul neted este prevăzut cu un orificiu pentru ridicare.

2.3. Cepul filetat este sigilat cu o pastilă de plumb presată în șanțul inelar executat în pragul cu diametru mai mare al cavității.

2.4. Greutățile cu valori nominale de 1, 2, 5 și 10 g nu au cavitate de ajustare.

2.5. În cazul greutăților de 20 g și 50 g cavitatea de ajustare este opțională.

3. Ajustarea

După ajustarea unei greutăți noi, cu ajutorul alicelor de plumb, două treimi din volumul total al cavității trebuie să rămână gol.

4. Poziționarea marcajului CEE de verificare inițială

4.1. Marcajul CEE de verificare inițială este poansonat pe pastila de plumb a cavității de ajustare.

4.2. Greutățile fără cavitate de ajustare sunt poansonate pe bază.

5. Inscricții și simboluri distinctive

5.1. Indicațiile referitoare la valoarea nominală a greutății, precum și marca de identificare a producătorului sunt inscripționate pe suprafața superioară a butonului greutății, în adâncime sau în relief.

5.2. Valoarea nominală a greutății poate fi indicată pe corpul acesteia sub forma 500 g sau 10 kg.

5.3. Valoarea nominală a greutății este indicată sub forma:

1 g, 2 g, 5 g, 10 g, 20 g, 50 g, 100 g, 200 g, 500 g, 1 kg, 2 kg, 5 kg, 10 kg.

6. Dimensiuni și toleranțe

6.1. Greutățile cilindrice trebuie să corespundă dimensiunilor indicate în tabelul cuprins în anexa nr. 4 la norma de metrologie legală.

6.2. Toleranțele aplicabile diferitelor dimensiuni sunt toleranțele normale de fabricație.

7. Erori tolerate

Valoarea nominală	Erori tolerate (mg)
1 g	+5 -0
2 g	+5 -0
5 g	+10 -0
10 g	+20 -0
20 g	+20 -0
50 g	+30 -0
100 g	+30 -0
200 g	+50 -0
500 g	+100 -0
1 kg	+400 -0
2 kg	+400 -0
5 kg	+800 -0
10 kg	+1.600 -0

8. Calitatea suprafeței

Dacă este necesar, greutățile vor fi protejate împotriva coroziunii prin acoperire cu un strat corespunzător, rezistent la uzură și la lovituri. Suprafața greutății poate fi lustruită.

GREUTĂȚI CILINDRICE

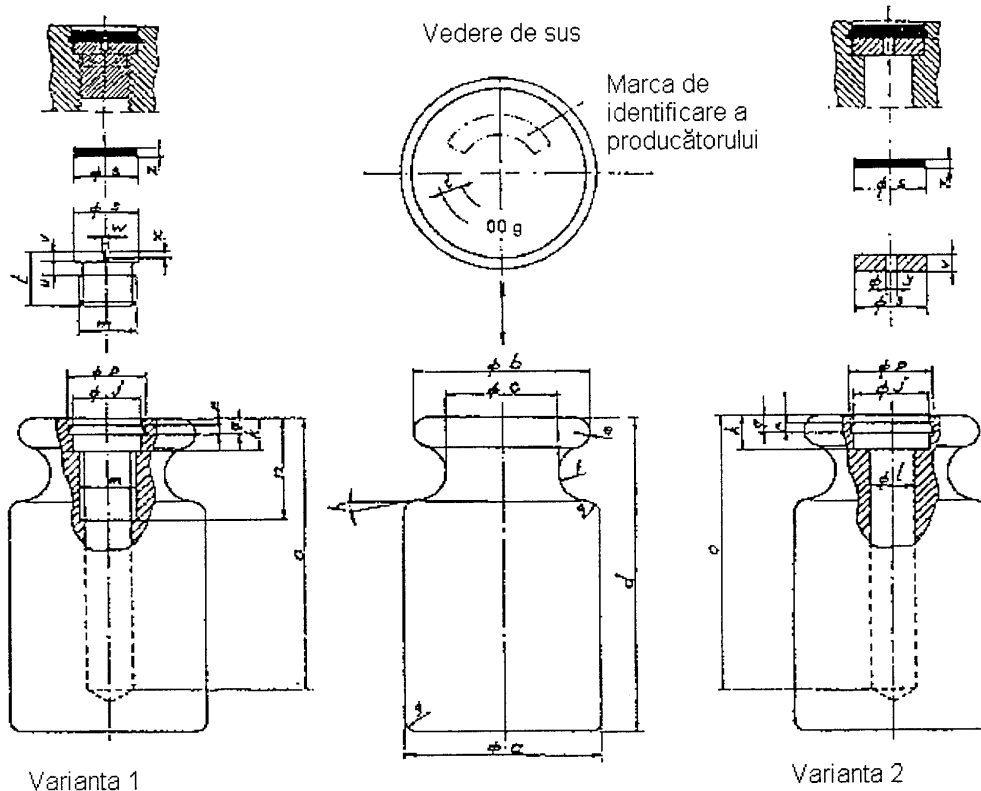

Tabel cu dimensiuni în milimetri, filete

Valori nominale	a	b	c	d	e	f	g	h	i	j	k	l	m	n	o	p	q	r	s	t	u	v	w	x	y	z	
1 g	6	5,5	3	in funcție de material	0,5	0,9	0,5	-	1																		
2 g	6	5,5	3		0,5	0,9	0,5	-	1																		
5 g	8	7	4,5		0,7	1,25	0,5	-	1																		
10 g	10	9	6		0,8	1,5	0,5	-	1																		
20 g	13	11,5	7,5		1	1,8	0,5	10 ⁰	1,5																		
20 g	13	11,5	7,5		1	1,8	0,5	10 ⁰	1,5	5,5	2,5	3	M4x0,5	9	18	6,5	1,5	1	5	5	1	1	0,5	0,5	1	1	
50 g	18	16	10		1,5	2,5	1	10 ⁰	2																		
50 g	18	16	10		1,5	2,5	1	10 ⁰	2	7,5	3,5	4,5	M6x0,5	10	25	9	2	1	7	5	1	1,5	0,75	0,75	1,5	1,5	
100 g	22	20	13		2	3,5	1	10 ⁰	2	7,5	3,5	4,5	M6x0,5	10	30	9	2	1	7	5	1	1,5	0,75	0,75	1,5	1,5	
200 g	28	25	16		2,25	4	1,5	10 ⁰	3,2	10,5	4,5	4,5	M8x1	15	40	12	2,5	1,5	10	8	2	2	0,75	1	1,5	2	
500 g	30	34	22	3	5,5	1,5	10 ⁰	3,2	10,5	4,5	7	M8x1	15	50	12	2,5	1,5	10	8	2	2	0,75	1	1,5	2		
1 kg	48	43	27	4	7	2	10 ⁰	5	18,5	7	7	M14x1,5	20	65	20	4	2,5	18	13	3	3	1	1,5	1,5	3		
2 kg	60	54	36	5	9	2	10 ⁰	5	18,5	7	12	M14x1,5	20	80	20	4	2,5	18	13	3	3	1	1,5	1,5	3		
5 kg	90	72	46	6,5	12	2	10 ⁰	10	24,5	8	12	M20x1,5	35	120	26,5	4	2,5	24	18	3	4	1,5	2	1,5	3		
10 kg	100	90	58	6,5	15	3	10 ⁰	10	24,5	8	18	M20x1,5	35	160	26,5	4	2,5	24	18	3	4	1,5	2	1,5	3		

*) Anexa nr. 4 este reprodusă în facsimil.

MINISTERUL INDUSTRIEI ȘI RESURSELOR

ORDIN
privind aprobarea Normei de metrologie legală CEE „NML CEE—74/148
Greutăți de exactitate superioară cu valoare nominală de 1 mg ... 50 kg“

Ministrul industriei și resurselor,
având în vedere prevederile art. 26 din Hotărârea Guvernului nr. 1.055/2001 privind condițiile de introducere pe piață a mijloacelor de măsurare,
în baza art. 3 alin. (1) lit. c) din Hotărârea Guvernului nr. 193/2002 privind organizarea și funcționarea Biroului Român de Metrologie Legală,
în temeiul prevederilor Hotărârii Guvernului nr. 19/2001 privind organizarea și funcționarea Ministerului Industriei și Resurselor, cu modificările ulterioare,
emite următorul ordin:

Art. 1. — Se aprobă Norma de metrologie legală CEE „NML CEE—74/148 Greutăți de exactitate superioară cu valoare nominală de 1 mg ... 50 kg”, prevăzută în anexa care face parte integrantă din prezentul ordin.

Art. 2. — Prezentul ordin va fi publicat în Monitorul Oficial al României, Partea I, și va intra în vigoare la data de 5 noiembrie 2002.

Ministrul industriei și resurselor,
Dan Ioan Popescu

București, 24 mai 2002.
Nr. 183.

ANEXĂ

N O R M Ă

de metrologie legală CEE „NML CEE — 74/148 Greutăți de exactitate superioară cu valoare nominală de 1 mg...50 kg“

Art. 1. — Prezenta normă de metrologie legală CEE se aplică greutăților de exactitate superioară a căror valoare nominală este cuprinsă între 1 mg și 50 kg.

Prezenta normă de metrologie legală CEE nu se aplică greutăților în carate metrice sau greutăților speciale reglementate de alte norme de metrologie legală CEE.

Art. 2. — Se admite aplicarea marcajelor CEE pe greutățile de exactitate superioară care îndeplinesc prevederile prezentei norme de metrologie legală CEE.

Art. 3. — Greutățile de exactitate superioară prevăzute la art. 1 alin. 1 se supun verificării inițiale CEE, în conformitate cu prevederile pct. 1.2 din anexa nr. 2 la Hotărârea Guvernului nr. 1.055/2001 privind condițiile de introducere pe piață a mijloacelor de măsurare și în condițiile stabilite în prezenta normă de metrologie legală CEE.

Greutățile de exactitate superioară prevăzute la art. 1 nu se supun controlului metrologic prin aprobare de model CEE.

Art. 4. — Introducerea pe piață și/sau punerea în funcțiune a greutăților de exactitate superioară prevăzute la art. 1 alin. 1 nu pot fi împiedicate, interzise sau restricționate dacă acestea poartă marcajele CEE de verificare inițială, prevăzute la pct. 3.2 din anexa nr. 2 la Hotărârea Guvernului nr. 1.055/2001 și aplicate conform prevederilor prezentei norme de metrologie legală CEE sau dacă sunt fabricate într-un stat membru al Uniunii Europene și poartă marcajele CEE de verificare inițială.

Art. 5. — Anexa face parte integrantă din prezenta normă de metrologie legală CEE.

ANEXĂ

la norma de metrologie legală

1. Definiții

1.1. *Greutate* — o măsură a masei a cărei construcție și ale cărei caracteristici metrologice sunt determinate prin formă, dimensiuni, material, finisare, valoare nominală și eroare tolerată.

1.2. *Seturi de greutăți* — serii de greutăți prezentate într-o cutie, într-o combinație care permite cântărirea tuturor sarcinilor cu valoarea cuprinsă în intervalul dintre valoarea nominală a piesei celei mai mici din serie și suma valorilor nominale ale pieselor ce compun seria.

Componența unui set de greutăți este următoarea:

(1; 1; 2; 5) x 10ⁿ kg

(1; 1; 1; 2; 5) x 10ⁿ kg

(1; 2; 2; 5) x 10ⁿ kg

(1; 1; 2; 2; 5) x 10ⁿ kg,

în care n este zero sau un număr întreg pozitiv sau negativ.

1.3. *Greutăți etalon* — greutăți utilizate la verificarea aparatelor de cântărit și a altor greutăți.

2. Valoarea nominală a greutăților

Valoarea nominală a greutăților trebuie să fie egală cu 1 x 10ⁿ kg sau 2 x 10ⁿ kg, sau 5 x 10ⁿ kg, în care n este zero ori un număr întreg pozitiv sau negativ.

3. Masa convențională

3.1. Masa convențională este masa unei greutăți de referință cu densitatea de 8.000 kg/m³ la temperatura de 20°C, care echilibrează greutatea de verificat în aer, acesta având densitatea de 1,2 kg/m³.

3.2. Erorile tolerate prevăzute la pct. 4 se referă la masa convențională.

4. Erori tolerate pentru verificarea inițială CEE

Eroarea tolerată, pozitivă sau negativă, pentru fiecare greutate individuală, în funcție de clasa de exactitate, este indicată în tabelul de mai jos:

Valoarea nominală	Eroarea tolerată (mg)				
	Clasa E ₁	Clasa E ₂	Clasa F ₁	Clasa F ₂	Clasa M ₁
50 kg	25	75	250	750	2.500
20 kg	10	30	100	300	1.000
10 kg	5	15	50	150	500
5 kg	2,5	7,5	25	75	250
2 kg	1,0	3,0	10	30	100
1 kg	0,50	1,5	5	15	50
500 g	0,25	0,75	2,5	7,5	25
200 g	0,10	0,30	1,0	3,0	10
100 g	0,05	0,15	0,5	1,5	5
50 g	0,030	0,10	0,30	1,0	3,0
20 g	0,025	0,080	0,25	0,8	2,5
10 g	0,020	0,060	0,20	0,6	2,0
5 g	0,015	0,050	0,15	0,5	1,5
2 g	0,012	0,040	0,12	0,4	1,2
1 g	0,010	0,030	0,10	0,3	1,0
500 mg	0,008	0,025	0,08	0,25	0,8
200 mg	0,006	0,020	0,06	0,20	0,6
100 mg	0,005	0,015	0,05	0,15	0,5
50 mg	0,004	0,012	0,04	0,12	0,4
20 mg	0,003	0,010	0,03	0,10	0,3
10 mg	0,002	0,008	0,025	0,08	0,25
5 mg	0,002	0,006	0,020	0,06	0,20
2 mg	0,002	0,006	0,020	0,06	0,20
1 mg	0,002	0,006	0,020	0,06	0,20

5. Forma greutăților

Greutățile de 1 g trebuie să aibă forma greutateilor multiplu de 1 g sau forma greutateilor submultiplu de 1 g.

5.1. Greutăți de 1 g și greutatei multiplu de 1 g

5.1.1. Greutățile din clasa M_1 trebuie să aibă forma greutateilor din clasa de exactitate medie.

5.1.2. Greutățile din alte clase de exactitate pot avea dimensiunile exterioare ale greutateilor din clasa de exactitate medie. Greutățile de la 10 kg la 1 g pot fi cilindrice sau în formă de trunchi de con, prevăzute deasupra cu un buton de prindere.

5.1.2.1. Corpul greutății trebuie să aibă o înălțime aproximativ egală cu diametrul mediu, diferența admisă între diametrul mediu și înălțime fiind cuprinsă între $3/4$ și $5/4$ din acest diametru.

5.1.2.2. Pentru toate greutateile înălțimea butonului de prindere trebuie să fie cuprinsă între valoarea diametrului mediu și jumătate din diametrul mediu al corpului.

5.1.3. Greutățile din clasele E_1 , E_2 și F_1 pot să nu includă butonul de prindere; acestea pot avea un singur corp cilindric.

5.1.4. Greutățile din clasele E_1 și E_2 trebuie să fie masive; celelalte greutatei pot avea o cavitate de ajustare închisă printr-un buton de prindere sau prin alt dispozitiv corespunzător. Volumul cavității de ajustare nu trebuie să depășească $1/5$ din volumul total al greutateilor.

5.2. Greutăți de 1 g și greutatei submultiplu de 1 g

Greutățile de 1 g și greutateile submultiplu de 1 g trebuie să fie din foi laminate de formă poligonală sau fire cu forme corespunzătoare pentru a permite o manevrare ușoară. Formele greutateilor reprezintă un indicativ al valorii lor nominale.

Valori nominale și forme pentru foi laminate poligonale:

- triunghi, pentru 1—10—100—1.000 mg
- pătrat, pentru 2—20—200 mg
- pentagon, pentru 5—50—500 mg.

Valori nominale pentru segmenti din fire de formă poligonală:

- 1 segment, pentru 1—10—100—1.000 mg
- 2 segmenti, pentru 2—20—200 mg
- 5 segmenti, pentru 5—50—500 mg.

Greutățile de aceeași valoare nominală, aflate în două sau trei exemplare în componența unui set, trebuie să fie diferențiate prin unul sau două asteriscuri, respectiv puncte, în cazul foilor laminate și unul sau două cârlige în cazul firelor.

5.3. Greutățile de 20 kg și 50 kg, altele decât cele din clasa M_1 , pot avea o formă adecvată metodei de manevră a acestora.

6. Alcătuirea greutateilor

6.1. Greutățile trebuie să fie confecționate din metal sau din aliaj metalic. Acest metal sau aliaj metalic trebuie să fie de o asemenea calitate, încât în condiții normale de utilizare deteriorarea greutateilor să fie neglijabilă față de erorile tolerate din clasa lor de exactitate.

6.1.1. Densitatea greutateilor trebuie să fie astfel încât o abatere de 10% a densității aerului față de cea specificată ($1,2 \text{ kg/m}^3$) să conducă la o eroare care să nu depășească $1/4$ din eroarea tolerată.

6.1.2. Metalul sau aliajul utilizat pentru confecționarea greutateilor din clasele E_1 , E_2 și F_1 trebuie să fie nemagnetic.

6.2. Rezistența la coroziune și la exfoliere a metalului sau a aliajului utilizat la confecționarea greutateilor paralelipipedice cu valoare nominală de 5 kg...50 kg din clasa M_1 trebuie să fie cel puțin egală cu cea a fontei cenușii.

6.3. Greutățile de formă cilindrică din clasa M_1 , cu valoarea nominală mai mică sau egală cu 10 kg, trebuie să fie confecționate din alamă sau dintr-un material de o calitate cel puțin echivalentă cu cea a alamei.

6.4. Caracteristicile prevăzute la pct. 6.2 și 6.3 pot fi obținute cu ajutorul unui tratament corespunzător al suprafeței.

7. Calitatea suprafeței

7.1. Suprafața greutateilor, inclusiv muchiile și bazele, trebuie să fie în întregime netedă. Suprafața greutateilor din clasele E_1 , E_2 , F_1 și F_2 nu trebuie să prezinte nici un fel de porozitate la examenul cu ochiul liber și trebuie să fie atent șlefuită.

Suprafața greutateilor cilindrice din clasa M_1 , cu valori nominale cuprinse între 10 kg...1 kg, trebuie să fie șlefuită și să nu prezinte porozități vizibile cu ochiul liber. Starea suprafeței greutateilor paralelipipedice din clasa M_1 , cu valori nominale cuprinse între 50 kg...5 kg, trebuie să fie comparabilă cu cea a fontei cenușii turnate în matrițe de nisip fin.

7.2. Suprafața greutateilor de 1 g și multiplu de 1 g din clasele E_1 , E_2 , F_1 și F_2 poate fi protejată de o acoperire metalică.

7.3. Suprafața greutateilor de 1 g și multiplu de 1 g din clasa M_1 poate fi protejată cu un strat de acoperire adecvat.

8. Materialul de ajustare

Greutățile din clasele de exactitate F_1 și F_2 , prevăzute cu cavități de ajustare, trebuie să fie ajustate cu același material ca și cel din care sunt compuse, cu cositor pur sau cu molibden.

Greutățile din clasa M_1 pot fi ajustate cu plumb.

9. Inscricții

9.1. Greutățile sub formă de foi laminate sau fire, cu valoare nominală mai mică sau egală cu 1 g, nu trebuie să poarte nici o indicație a valorii nominale.

9.2. Greutățile cu valori nominale egale cu sau mai mari de 1 g:

— clasele E_1 și E_2 nu trebuie să poarte nici o indicație a valorii lor nominale;

— clasa F_1 trebuie să poarte numai indicația valorii nominale conform prevederilor pct. 9.2.1; această indicație trebuie să fie obținută prin lustruire sau gravare;

— clasa F_2 poartă indicația valorilor nominale conform prevederilor pct. 9.2.1, însoțită de litera F; această indicație trebuie să fie obținută prin lustruire sau gravare;

— clasa M_1 trebuie să poarte valoarea nominală marcată în cifre, urmată de simbolul unității respective, înscrise în adâncime sau în relief pe fața superioară a corpului sau pe butonul greutății.

Greutățile cilindrice se marchează cu litera M, în adâncime sau în relief; greutateile paralelipipedice se marchează cu litera M, care nu trebuie să fie în adâncime sau în relief.

9.2.1. Valorile nominale ale greutateilor trebuie să fie indicate în:

— kilograme, pentru greutateile egale cu sau mai mari de 1 kg;

— grame, pentru greutateile de la 1 g la 500 g.

9.2.2. Greutățile de aceeași valoare nominală care apar în două sau trei exemplare în componența unui set trebuie să fie diferențiate prin unul ori două asteriscuri sau prin unul sau două puncte.

10. Marcaj CEE de verificare inițială

Marcajul CEE de verificare inițială trebuie să fie aplicat pe cutiile conținând greutatei din clasele E_1 , E_2 și F_1 și pe toate cutiile conținând greutatei de 1 g sau submultiplu de 1 g. Pentru greutateile din clasa F_2 marcajul CEE de verificare inițială va fi aplicat pe capacul cavității de ajustare și, acolo unde nu există nici o cavitate de ajustare, pe baza greutății. Pentru greutateile din clasa M_1 cu valori nominale de la 1 g la 50 kg, marcajul CEE de verificare inițială se aplică pe pastila care sigilează cavitatea de ajustare sau pe bază, în cazul greutateilor care nu au cavitate de ajustare.

11. Prezentare

11.1. Greutățile individuale și seriile de greutateți din clasele E_1 , E_2 , F_1 și F_2 sunt protejate în cutii.

11.2. Pentru clasa M_1 :

— greutatețile individuale sau seriile de greutateți cu valoarea nominală mai mică sau egală cu 500 g sunt protejate în cutii;

— greutatețile cu valoarea nominală mai mare de 500 g pot fi protejate în cutii, așezate pe un suport sau prezentate individual, fără protecție.

11.3. Pe capacele cutiilor trebuie să fie indicată clasa de exactitate a greutateților pe care acestea le conțin: E_1 ; E_2 ; F_1 ; F_2 ; M_1 .

MINISTERUL AGRICULTURII, ALIMENTAȚIEI ȘI PĂDURILOR

ORDIN

pentru aprobarea Condițiilor și procedurilor privind acreditarea persoanelor pentru a ridica probe de semințe în vederea efectuării testelor de laborator

Ministrul agriculturii, alimentației și pădurilor,

în baza prevederilor art. 12 și ale art. 21 alin. (1) lit. g) din Legea nr. 266/2002 privind producerea, prelucrarea, controlul și certificarea calității, comercializarea semințelor și a materialului săditor, precum și înregistrarea soiurilor de plante, în temeiul prevederilor Hotărârii Guvernului nr. 362/2002 privind organizarea și funcționarea Ministerului Agriculturii, Alimentației și Pădurilor,

emite următorul ordin:

Art. 1. — Se aprobă Condițiile și procedurile privind acreditarea persoanelor pentru a ridica probe de semințe în vederea efectuării testelor de laborator, prezentate în anexa

care face parte integrantă din prezentul ordin.

Art. 2. — Prezentul ordin va fi publicat în Monitorul Oficial al României, Partea I.

Ministrul agriculturii, alimentației și pădurilor,
Ilie Sârbu

București, 8 iulie 2002.
Nr. 283.

ANEXĂ

CONDIȚII ȘI PROCEDURI

privind acreditarea persoanelor pentru a ridica probe de semințe în vederea efectuării testelor de laborator

CAPITOLUL I
Domeniul de aplicare

Art. 1. — (1) Prezentele condiții și proceduri se aplică pentru acreditarea unor persoane angajate ale agenților economici înregistrați pentru producerea și/sau prelucrarea semințelor și a materialului săditor, în scopul stabilirii competenței de a efectua ridicări de probe reprezentative din loturile de semințe, recunoscute de autoritatea oficială, în vederea efectuării testelor de calitate și fitosanitare.

(2) Acreditarea unor persoane angajate ale agenților economici înregistrați, pentru a ridica probe de semințe destinate testării în laborator, se efectuează de către autoritatea oficială desemnată de Legea nr. 266/2002 privind producerea, prelucrarea, controlul și certificarea calității, comercializarea semințelor și a materialului săditor, precum și înregistrarea soiurilor de plante, respectiv Inspekția Națională pentru Calitatea Semințelor (*INCS*) din cadrul Ministerului Agriculturii, Alimentației și Pădurilor, prin unitățile teritoriale ale acesteia, respectiv Laboratorul Central pentru Calitatea Semințelor și a Materialului Săditor (*LCCSMS*) sau inspectoratele teritoriale pentru calitatea semințelor și a materialului săditor (*ITCSMS*), după caz.

(3) Ridicarea probelor din loturile de semințe de către persoane acreditate se efectuează, cu titlu de aplicare pe perioada de experiment sau permanent, numai din următoarele specii sau grupe de specii: cereale, oleaginoase și textile, plante furajere și sfeclă. *INCS* poate extinde aplicarea prezentelor condiții și proceduri și la alte specii și grupe de specii cu titlu de experiment. Pe perioada experimentului probele ridicate de persoanele acreditate vor fi considerate probe asimilate probelor ridicate oficial.

(4) Ridicarea probelor din loturile de semințe, închiderea și etichetarea ambalajelor sunt activități strâns legate și vor face obiectul aceleiași proceduri de acreditare.

(5) Eliberarea certificatului de acreditare de către autoritatea oficială atestă că persoana fizică acreditată poate să efectueze ridicări de probe din loturile de semințe pentru care a fost acordată acreditarea.

CAPITOLUL II
Definirea termenilor

Art. 2. — (1) *Acreditare* — delegarea de responsabilitate care permite unei persoane fizice sau juridice să execute o anumită activitate în numele organismului responsabil pentru respectiva activitate.

(2) *Acreditor* — organism oficial de acreditare cu competență recunoscută pentru procedura de acreditare.

(3) *Acțiune corectivă* — acțiune întreprinsă pentru eliminarea cauzelor unei neconformități, în scopul de a preveni repetarea acestora.

(4) *Autoritate oficială* — autoritatea desemnată oficial pentru acreditarea unor persoane fizice sau juridice pentru desfășurarea de activități specifice, la cererea acestora.

(5) *Audit* — examinare sistematică și independentă în scopul determinării dacă activitățile de calitate și rezultatele aferente sunt conforme cu sistemele planificate.

(6) *Candidat la acreditare* — persoana fizică sau juridică ce dorește să obțină de la autoritatea desemnată un certificat de acreditare.

(7) *Certificat de acreditare* — document eliberat de autoritatea oficială, care atestă că persoana fizică acreditată poate să efectueze ridicări de probe din loturile de semințe și care dovedește că persoana acreditată posedă cunoștințele tehnice necesare pentru realizarea obiectivelor propuse la solicitarea acreditării.

(8) *Conformitate* — satisfacerea exigențelor specifice unei activități.

(9) *Neconformitate majoră* — activitate ce influențează în mod negativ serviciul prestat de persoana acreditată și care trebuie corectată imediat.

(10) *Neconformitate minoră* — activitate ce nu influențează direct serviciul prestat și care trebuie corectată într-un anumit interval de timp.

(11) *Ridicare (prelevare) de probe* — toate etapele prevăzute de regulile și normele în vigoare, ce trebuie respectate pentru a obține o probă de seminte reprezentativă pentru un lot, în vederea efectuării analizelor de laborator.

(12) *Sondator acreditat* — persoana fizică sau juridică, dar nu un angajat al unui organism acditor, acreditată pentru efectuarea de ridicări de probe din loturile de seminte.

(13) *Supraveghere oficială* — procedura prin care autoritatea oficială urmărește și verifică activitatea specifică a unei persoane fizice sau juridice acreditate de autoritatea oficială să desfășoare o anumită activitate în numele său.

CAPITOLUL III

Condiții pentru sondatori

SECȚIUNEA 1

Condiții pentru acreditare

Art. 3. — (1) Ridicarea de probe poate fi efectuată de sondatori angajați ai agenților economici înregistrați pentru producerea și/sau prelucrarea semințelor, acreditați în acest scop de autoritatea oficială.

(2) Sondatorii trebuie să îndeplinească următoarele condiții pentru a putea fi acreditați:

- a) să fie independenți în activitatea de sondare;
- b) să nu aibă interese personale în luarea măsurilor ce se impun;
- c) să nu obțină nici un profit personal din ridicarea de probe;
- d) să aibă experiența și pregătirea corespunzătoare (cel puțin studii medii);
- e) să lucreze în concordanță cu regulile și normele în vigoare;
- f) să posede echipament adecvat de sondare;
- g) să își demonstreze competența în:
 - (i) înțelegerea termenului *lot de seminte* și a factorilor care afectează uniformitatea lotului;
 - (ii) înțelegerea importanței preciziei operațiunii de ridicare a probelor;
 - (iii) capacitatea de ridicare a probelor, folosind tehnici, proceduri și echipamente corecte;
 - (iv) întocmirea corectă a documentului oficial de ridicare și însoțire a probelor (proces-verbal).

(3) Agentul economic înregistrat trebuie să depună la ITCSMS sau LCCSMS în a cărui zonă teritorială își desfășoară activitatea specifică o cerere-tip împreună cu toate documentele prevăzute, în două exemplare, conform modelului prezentat în anexa nr. 1 la prezentele condiții și proceduri, prin care să solicite acreditarea sondatorului. Înscirerea la acreditare va fi acceptată numai după verificarea și acceptarea documentației depuse.

(4) Documentele solicitate la înscrierea pentru acreditare sunt:

- a) copie xerox de pe autorizația de producere și/sau de prelucrare a semințelor, vizată pentru anul în curs;
- b) copie xerox de pe statutul agentului economic înregistrat, cu specificarea obiectului de activitate;
- c) copie xerox de pe certificatul de înmatriculare eliberat de oficiul registrului comerțului de pe lângă camera de comerț și industrie;
- d) copie xerox de pe codul fiscal;
- e) dosarul de prezentare a personalului angajat care urmează să se ocupe de ridicarea de probe în vederea efectuării testelor de laborator, care va cuprinde:
 - (i) copie de pe diploma de studii;
 - (ii) curriculum vitae;
 - (iii) copie de pe carnetul de muncă sau contractul de colaborare.

(5) Contravaloarea prestației de acreditare va fi achitată de agentul economic înregistrat, la acceptarea cererii și înregistrarea acesteia.

SECȚIUNEA a 2-a

Natura sondatorului

Art. 4. — (1) Sondatorul acreditat este o persoană angajată de persoane fizice sau juridice ale căror activități implică condiționarea, formarea loturilor și/sau ambalarea, închiderea, etichetarea și sigilarea ambalajelor.

(2) Angajatorul va asigura autoritatea oficială că sondatorul acreditat este liber de orice presiune în desfășurarea activității de sondare și va achita autorității oficiale contravaloarea serviciilor de acreditare prestate, precum și a celor de supraveghere și monitorizare a activității de ridicare a probelor.

(3) Sondatorul acreditat poate realiza ridicări de probe din loturi de sămânță proprietate a angajatorului său, ambalate, închise, etichetate și sigilate, în afara cazului în care există un alt acord între angajatorul său, solicitantul de certificare a semințelor și autoritatea oficială.

SECȚIUNEA a 3-a

Cunoștințe și aptitudini

Art. 5. — (1) Sondatorii care candidează la acreditare vor avea calificarea tehnică necesară, obținută în cadrul instruirilor organizate în condițiile aplicate sondatorilor de seminte oficiali, confirmați prin examinare oficială, și vor efectua ridicarea probelor în concordanță cu metodele internaționale în vigoare.

(2) Autoritatea oficială va verifica cunoștințele candidaților la acreditare, prin:

- a) testare scrisă și interviu privind cunoașterea regulilor și a normelor tehnice în vigoare, la care candidatul trebuie să obțină minimum nota 8 la fiecare probă;
- b) proba practică privind sondarea loturilor de seminte constă în ridicarea a cel puțin 20 de probe. Aceste probe sunt ridicate atât de candidat, cât și de sondatorul oficial, din aceleași loturi de seminte, în termen cât mai apropiat posibil, iar rezultatele analizelor oficiale ale probelor din același lot se compară pentru a se stabili încadrarea în toleranță. Candidatul se consideră admis la proba practică dacă rezultatele comparate se încadrează în limitele de toleranță la minimum 90% din probe.

CAPITOLUL IV

Responsabilitățile sondatorilor acreditați și ale autorității oficiale pentru acreditarea sondatorilor

SECȚIUNEA 1

Responsabilitățile sondatorilor acreditați

Art. 6. — (1) În ceea ce privește responsabilitățile față de autoritatea oficială, sondatorii acreditați vor fi asimilați cu sondatorii oficiali.

(2) Sondatorii acreditați efectuează sondarea în următoarele condiții obligatorii:

- a) primește comanda scrisă de sondare în care vor fi menționate cel puțin:
 - (i) specia;
 - (ii) soiul;
 - (iii) categoria biologică;
 - (iv) anul recoltei;
 - (v) numărul lotului;
 - (vi) greutatea lotului;
 - (vii) numărul de ambalaje;
 - (viii) analizele solicitate;
- b) verifică cel puțin:
 - (i) identitatea lotului conform comenzii de sondare;
 - (ii) dacă lotul corespunde din punct de vedere al depozitării, identității, accesibilității, marcării, etichetării și sigilării;
- c) utilizează echipament standardizat, adecvat pentru sondare;

d) respectă intensitatea de sondare prevăzută în regulile și normele tehnice în vigoare;
 e) lotul trebuie să fie omogen;
 f) prelevează probe numai în prezența responsabilului cu calitatea sau a unui alt reprezentant al deținătorului de semințe.

Art. 7. — Sondatorul acreditat are autoritatea să refuze sondarea dacă lotul:

a) nu este omogen;
 b) nu are asigurată accesibilitatea de sondare;
 c) nu se stabilește clar identitatea lotului de semințe;
 d) nu este asistat de un delegat al deținătorului de semințe.

Art. 8. — (1) Proba de laborator obținută prin omogenizarea și divizarea probei compuse va fi ambalată și sigilată astfel încât să nu fie afectată integritatea ei. Datele de pe eticheta probei de laborator trebuie să asigure corespondența dintre lot și probă.

(2) Proba va fi însoțită la laboratorul de testare a semințelor de un document oficial de sondare (proces-verbal) care va cuprinde cel puțin datele următoare:

a) specia;
 b) soiul;
 c) categoria biologică;
 d) anul recoltei;
 e) numărul lotului;
 f) greutatea lotului;
 g) numărul de ambalaje;
 h) analizele solicitate;
 i) data sondării;
 j) tratat, netratat, eventual substanța de tratare;
 k) numele, semnătura și ștampila sondatorului acreditat;
 l) alte mențiuni.

Art. 9. — Sondatorul acreditat răspunde de integritatea probelor sondate și de trimiterea acestora în timp util la laboratorul de testare, dar nu mai târziu de 48 de ore de la ridicarea probelor, în cazul în care se efectuează și determinarea umidității.

Art. 10. — (1) Persoanele acreditate nu au competența să ridice probe din loturile de semințe menționate mai jos:

a) loturile de semințe care nu sunt proprietatea angajatorului său, cu excepția prevederii art. 4 alin. (3);
 b) loturile de semințe care fac obiectul unui litigiu;
 c) loturile de semințe aflate în stoc mai mult de un an, la care se efectuează testul la rece (cold-test);
 d) loturile de semințe din categoriile biologice prebază și bază;
 e) loturile de semințe destinate exportului.

(2) Probele ridicate de persoanele acreditate nu pot fi destinate:

a) verificării oficiale în pre- și postcontrol;
 b) pentru analize speciale;
 c) supravegherii și monitorizării.

(3) Persoanele acreditate ale căror rezultate au fost corespunzătoare în urma supravegherii și monitorizării, în măsura în care autoritatea oficială decide, pot fi împuternicite să ridice probe din loturile de semințe prevăzute la alin. (1) lit. c), d), e) și în situațiile prevăzute la alin. (2) lit. a) și b).

Art. 11. — (1) Sondatorii acreditați trebuie să își mențină un nivel ridicat de pregătire teoretică și practică, prin următoarele:

a) sondarea să reprezinte o activitate permanentă, fără întreruperi de lungă durată, iar în cazul unei întreruperi justificate pe o perioadă mai mare de 6 luni se va face retestarea persoanei acreditate;
 b) să participe periodic la instruiți;
 c) să fie la curent cu modificările apărute în regulile și nomele tehnice în vigoare privind ridicarea de probe din loturile de semințe.

(2) Sondatorul acreditat trebuie să fie instruit, testat sau retestat prin cursuri de pregătire similare celor pentru personalul oficial și trebuie atestat prin examinări oficiale.

SECȚIUNEA a 2-a

Responsabilitățile autorității oficiale pentru acreditarea sondatorilor

Art. 12. — (1) Autoritatea oficială trebuie să dispună de personal specializat, echipamente și alte facilități necesare pentru a realiza expertize tehnice privind supravegherea și acreditarea sondatorilor loturilor de semințe.

(2) Autoritatea oficială trebuie să se asigure că persoana acreditată:

a) este liberă de orice presiune ce poate afecta negativ calitatea muncii desfășurate;
 b) este independentă în luarea deciziilor;
 c) este imparțială când efectuează ridicări de probe;
 d) nu obține nici un profit personal din ridicarea de probe.

(3) Autoritatea oficială va comunica acordul pentru înscriere sau motivele pentru care înscrierea nu poate fi acceptată în termen de 5 zile lucrătoare de la data depunerii solicitării de acreditare și a întregii documentații solicitate.

(4) Autoritatea oficială va asigura accesul la informații, documentație și va îndruma sondatorul înainte și după acreditare.

(5) Autoritatea oficială trebuie:

a) să furnizeze celor interesați detalii cu privire la sistemul de acreditare a sondatorilor;
 b) să furnizeze celor interesați proceduri relevante pentru sigilarea, etichetarea și sondarea loturilor de semințe;
 c) să organizeze instruiți și aplicații practice pe probleme de sondare;
 d) să testeze persoana care a solicitat acreditarea și să retesteze anual sondatorul acreditat;
 e) să aducă la cunoștință candidatului la acreditare rezultatul testării în termen de 24 de ore de la obținerea rezultatelor verificării de la proba scrisă;

f) să încheie un contract de acreditare cu angajatorul și sondatorul care a trecut probele de verificare în vederea acreditării și să elibereze certificatul de acreditare pentru persoana acreditată;

g) să organizeze audituri și monitorizarea activității de sondare, etichetare și sigilare;

h) să verifice dacă echipamentele de sondare folosite de sondatorii acreditați sunt cele prevăzute de regulile și normele în vigoare;

i) să inițieze acțiuni corective sau să retragă acreditarea dacă acțiunile corective nu sunt întreprinse sau nu sunt eficiente;

j) să asigure identificarea sondatorului acreditat printr-un număr unic și o ștampilă personală.

(6) Pe tot parcursul activității de acreditare se va menține confidențialitatea informațiilor obținute la toate nivelurile.

SECȚIUNEA a 3-a

Documentele de acreditare

Art. 13. — Contractul de acreditare prezentat ca model în anexa nr. 2 la prezentele condiții și proceduri va avea puterea legală a unui contract între autoritatea oficială, sondatorul acreditat și agentul economic angajator.

Art. 14. — Certificatul de acreditare prezentat ca model în anexa nr. 3 la prezentele condiții și proceduri reprezintă documentul tipizat eliberat de autoritatea oficială în urma îndeplinirii tuturor condițiilor prevăzute în prezentele condiții și proceduri, are termen de valabilitate de 3 ani și este vizat anual în urma verificării prin supraveghere și monitorizare a activității și retestării sondatorului acreditat.

CAPITOLUL V

Supravegherea și monitorizarea sondatorilor acreditați

SECȚIUNEA 1

Auditul sondatorilor acreditați

Art. 15. — (1) Autoritatea oficială trebuie să aibă certitudinea că sondatorul acreditat respectă în totalitate regulile și normele în vigoare, iar activitatea pe care o desfășoară

acesta este adecvată și eficientă pentru scopul propus. Această certitudine poate fi obținută în mod obiectiv prin intermediul unui audit.

(2) Auditorii sau auditorii care efectuează auditul sondatorilor vor fi din rândul auditorilor LCCSMS sau ITCSMS, recunoscuți de INCS. Auditorii vor fi instruiți anual de către LCCSMS sau de alte autorități similare din statele membre ale Comunității Europene și vor primi un certificat de auditor.

(3) În cazul în care este necesar se pot utiliza persoane specializate din afara autorității oficiale. Dacă evaluarea, controlul și supravegherea sunt efectuate de personal din afara autorității oficiale, aceasta trebuie să se asigure că personalul respectiv corespunde cerințelor impuse, încheindu-se un contract care va cuprinde condițiile ce se impun a fi respectate, inclusiv clauze de confidențialitate.

(4) Auditul trebuie efectuat o dată la 3 ani pentru prelungirea acreditării, la cererea agentului economic, iar în cazul în care s-au identificat neconformități, frecvența auditurilor va fi sporită. Perioada de 3 ani începe de la data acreditării.

Art. 16. — Autoritatea oficială va lua în calcul:

- a) un sistem de control al întregii documentații referitoare la activitatea sondatorilor;
- b) reactualizarea documentației necesare;
- c) asigurarea că amendamentele sau schimbările aduse unor documente sunt autorizate, procesate și implementate într-o manieră eficientă și rapidă;
- d) reexaminarea cunoștințelor sondatorilor în ceea ce privește toate schimbările publicate în documentația de specialitate;
- e) rezultatele supravegherii și monitorizării sondatorului acreditat și a loturilor sondate de acesta.

Art. 17. — (1) În urma auditului auditorul va întocmi un raport de audit în 3 exemplare, dintre care un exemplar rămâne la autoritatea oficială, un exemplar va fi înmănat agentului economic angajator și un exemplar sondatorului acreditat verificat.

(2) În urma auditului, dacă raportul de audit este favorabil, se eliberează un nou certificat de acreditare.

SECȚIUNEA a 2-a

Supravegherea sondatorilor acreditați

Art. 18. — (1) Supravegherea sondatorilor acreditați va fi efectuată anual de autoritatea oficială, prin sondare și testare oficială a probelor, astfel:

- a) prin sondarea și testarea, în primul an de la acreditare, a cel puțin 10% din numărul total de probe din loturile sondate de sondatorul acreditat;
- b) începând cu al doilea an, dacă rezultatele au fost conforme, fiind respectate regulile și normele în vigoare, prin sondarea și testarea a 5% din loturile sondate de sondatorul acreditat;

c) în cazul în care numărul loturilor agentului economic este sub 100, vor fi sondate și testate oficial minimum 10 loturi în primul an și 5 loturi în următorii ani;

d) dacă numărul loturilor agentului economic depășește 400, vor fi sondate și testate maximum 40 de loturi în primul an și maximum 20 de loturi în următorii ani;

e) probele de verificare se ridică de un sondator oficial, prin alegerea randomizată a loturilor.

(2) Rezultatele obținute în urma determinărilor efectuate pe probele de semințe ridicate oficial vor fi comparate cu rezultatele obținute pe probele de semințe ridicate din același lot de sâmbânță de către sondatorul acreditat. Se va verifica totodată și încadrarea în toleranță a rezultatelor obținute.

(3) Încadrarea în toleranță este obligatorie pentru toate probele prelevate. Atunci când diferența depășește toleranța maximă admisă, autoritatea oficială va stabili unele măsuri corective. În urma aplicării măsurilor corective rezultatele obținute vor fi transmise autorității oficiale. Dacă nici în urma acțiunilor corective rezultatele nu se încadrează în toleranță, acreditarea sondatorului este retrasă.

(4) După încheierea determinărilor autoritatea oficială întocmește un raport în 3 exemplare. Un exemplar va rămâne la autoritatea oficială, un exemplar va fi înmănat agentului economic angajator și un exemplar sondatorului acreditat verificat.

(5) Loturile de semințe din care s-au ridicat probe de către un sondator acreditat vor fi monitorizate prin atribuirea oficială a numerelor de lot care să permită identificarea acestora.

(6) Minimum 5% din probele ridicate de sondatorul acreditat vor fi verificate în încercări comparative în post-control.

CAPITOLUL VI

Măsuri luate de autoritatea oficială privind sondatorii acreditați

Art. 19. — (1) Certificatul de acreditare poate fi suspendat sau retras, după caz, în următoarele situații:

- a) când cererea de acreditare conține informații false sau eronate;
- b) când documentul oficial de ridicare de probe conține informații false sau eronate;
- c) nerespectarea procedurii de lucru și a regulilor și normelor în vigoare, în timpul ridicării de probe;
- d) datele din activitatea de supraveghere și audit demonstrează că sondatorul acreditat nu îndeplinește standardele de competență ce se impun în activitatea pentru care a fost acreditat;
- e) neîndeplinirea obligațiilor financiare de către agentul economic în cauză pentru anul în curs.

(2) În cazul suspendării certificatului de acreditare autoritatea oficială poate cere sondatorilor acreditați să urmeze o instruire corectivă și o reexaminare pentru ca suspendarea acreditării să fie anulată; va fi menționat un termen limită de corectare a neconformităților care au dus la suspendarea acreditării.

(3) Agentul economic și sondatorul acreditat vor fi anunțați în scris (scrisoare înregistrată sau alt mijloc echivalent), aceștia trebuind să semneze pentru primirea notificării respective.

(4) Anularea deciziei de suspendare a acreditării se face numai atunci când au fost eliminate în totalitate motivele suspendării.

(5) După constatarea de către autoritatea oficială a remedierii deficiențelor, agentul economic și sondatorul acreditat vor fi anunțați în scris asupra datei de la care aceștia își pot relua activitatea.

Art. 20. — Acreditarea sondatorului va fi retrasă în următoarele situații:

- a) la cererea acestuia;
- b) neprezentarea sondatorului acreditat pentru reînnoirea vizei anuale sau a termenului de valabilitate, la expirarea acestuia;
- c) nerespectarea termenului stabilit de autoritatea oficială pentru corectarea neconformităților care au dus la suspendarea temporară a acreditării;
- d) depistarea unei neconformități majore care este de natură să afecteze calitatea activității desfășurate și rezultatele obținute la testele de laborator pe probele ridicate de sondatorul acreditat;
- e) neîndeplinirea obligațiilor financiare de către angajatorul său nici în urma suspendării certificatului de acreditare.

Art. 21. — (1) În cazul retragerii acreditării sondatorului acreditat va fi anunțat în scris (scrisoare înregistrată sau alt mijloc similar) asupra motivelor retragerii acreditării și asupra datei efective a retragerii, acesta trebuind să semneze pentru primirea notificării respective.

(2) La data retragerii acreditării contractul de acreditare se consideră nul.

Art. 22. — (1) Sondatorul acreditat, al cărui certificat de acreditare a fost suspendat sau retras, poate face contestație către LCCSMS sau INCS, în termen de 15 zile de la data primirii înștiințării scrise.

(2) Autoritatea oficială va analiza contestația și va decide în termen de 5 zile de la primirea acesteia.

ANEXA Nr. 1
la condiții și proceduri

Nr. Data
Înregistrat cu autorizația de producere
și/sau prelucrare a semințelor nr.

Se aprobă înscrierea,
Inspector-șef,
.....

C E R E R E

privind obținerea acreditării pentru ridicarea probelor de semințe în vederea efectuării testelor de laborator

Agentul economic, cu sediul în localitatea, str. nr., județul, telefon, fax, înmatriculat la registrul comerțului cu nr., din, reprezentat prin, având funcția de, solicit acreditarea și eliberarea certificatului de acreditare pentru, având funcția, pentru
(numele și prenumele)

următoarele specii și grupe de specii:
și următoarele categorii biologice:

Anexăm la prezenta cerere următoarele documente:

1. copie xerox de pe autorizația de producere și/sau prelucrare a semințelor;
2. copie xerox de pe statutul de funcționare, cu specificarea obiectului de activitate în domeniu;
3. copie xerox de pe certificatul de înmatriculare eliberat de oficiul registrului comerțului de pe lângă camera de comerț și industrie;
4. copie xerox de pe codul fiscal;
5. dosarul de prezentare a persoanei angajate care urmează să se ocupe de ridicarea de probe în vederea efectuării testelor de laborator:
 - copie de pe diploma de studii;
 - curriculum vitae;
 - copie de pe carnetul de muncă sau contractul de colaborare.

Declar pe propria răspundere că sondatorul acreditat va fi liber de orice presiune în activitatea de ridicare a probelor de semințe în vederea efectuării testelor de laborator.

NOTĂ:

Cererea se depune în 2 exemplare.

Achitat tariful:

.....
Conform Ordinului ministrului agriculturii, alimentației
și pădurilor nr. /2002

.....
(semnătura conducătorului agentului economic)

Accept condițiile și responsabilitățile
sondatorului acreditat.

.....
(semnătura candidatului)

Data

ANEXA Nr. 2
la condiții și proceduri

C O N T R A C T D E A C R E D I T A R E

Nr. data

1. Părțile contractante

a) Inspekția Națională pentru Calitatea Semințelor (INCS), prin Laboratorul Central pentru Calitatea Semințelor și a Materialului Săditor (LCCSMS)/Inspectoratul Teritorial pentru Calitatea Semințelor și a Materialului Săditor (ITCSMS),

având sediul, reprezentată prin (domnul, doamna),
în calitate de reprezentant al autorității oficiale pentru acreditarea sondatorului;

și
b),
(numele și sediul agentului economic care a solicitat acreditarea)

având sediul, reprezentată prin (domnul/doamna),
în calitate de angajator al sondatorului

și
c), în calitate de sondator,
(numele și prenumele sondatorului)

adresa

2. Obiectul și prețul contractului

Prezentul contract stabilește relația legală dintre INCS, angajatorul sondatorului și sondatorul acreditat, în scopul desfășurării activității de ridicare a probelor de semințe în vederea efectuării testelor de laborator la speciile, grupele de specii și categorii pentru care a fost acreditat, pentru și în numele INCS.

Tarifele pentru acreditare, supraveghere și monitorizare se achită de către angajator la valoarea și la termenele stabilite prin ordin al ministrului agriculturii, alimentației și pădurilor.

3. Durata contractului

Prezentul contract intră în vigoare la data la care este semnat de reprezentanții părților contractante și va înceta la împlinirea a 3 ani de la data semnării. Contractul poate fi prelungit cu acordul scris al părților contractante.

4. Documentele care însoțesc contractul:

- cerere de acreditare;
- documentele solicitate la înscriere;
- certificatul de acreditare;
- alte acte adiționale.

5. Reguli și norme

Serviciile executate în baza prezentului contract vor respecta condițiile și procedurile, normele și standardele în vigoare prezentate de autoritatea oficială la încheierea contractului.

6. Obligațiile părților

6.1. O parte contractantă nu are, fără acordul scris al celeilalte părți, dreptul:

- de a face cunoscut contractul sau orice prevedere a acestuia unei terțe persoane, în afara acelor persoane implicate în îndeplinirea contractului;
- de a utiliza informațiile și documentele obținute sau la care are acces în perioada de derulare a contractului în alt scop decât acela de a-și îndeplini obligațiile contractuale.

6.2. Dezvăluirea oricărei informații persoanelor implicate în îndeplinirea contractului se va face confidențial și se va referi numai la acele informații necesare în vederea îndeplinirii contractului.

6.3. O parte contractantă va fi exonerată de răspunderea pentru dezvăluirea de informații referitoare la contract, dacă:

- informația era cunoscută părții contractante înainte ca ea să fi fost primită de cealaltă parte contractantă;
- informația a fost dezvăluită după ce a fost obținut acordul scris al celeilalte părți contractante pentru asemenea dezvăluiri;
- partea contractantă a fost obligată în mod legal să dezvăluie informația.

6.4. Obligațiile sondatorului acreditat

Sondatorul acreditat este obligat să respecte prevederile cuprinse în Legea nr. 266/2002 privind producerea, prelucrarea, controlul și certificarea calității, comercializarea semințelor și a materialului săditor, precum și înregistrarea soiurilor de plante, condițiile și procedurile privind acreditarea persoanelor pentru a ridica probe de semințe în vederea efectuării testelor de laborator și celelalte reguli și norme în vigoare.

Sondatorul acreditat garantează că orice informație pe care o va furniza INCS este conformă cu realitatea.

Sondatorul acreditat garantează că pe tot parcursul derulării acestui contract va respecta condițiile și procedurile de acreditare, cu excepția unor modificări efectuate cu aprobarea INCS.

Sondatorul acreditat garantează că va lua toate măsurile raționale necesare pentru a permite INCS sau oricărei alte persoane care acționează în numele INCS să își realizeze sarcinile și funcțiile așa cum sunt menționate în regulile și normele în vigoare.

Sondatorul acreditat garantează că nu va efectua ridicări de probe în afara speciilor, grupelor de specii și categorii biologice prevăzute în certificatul de acreditare și va lua toate măsurile pentru ca serviciile sale să nu fie prestate pentru scopuri neautorizate sau de către persoane neautorizate.

6.5. Obligațiile autorității oficiale pentru acreditarea sondatorilor:

Autoritatea oficială are obligația de a pune la dispoziție sondatorului acreditat orice facilități sau informații pe care le consideră necesare pentru îndeplinirea în bune condiții a contractului.

Autoritatea oficială are obligația să procure toată documentația necesară pentru desfășurarea în bune condiții a procedurilor de acreditare conform regulilor și normelor în vigoare.

Autoritatea oficială nu va fi responsabilă pentru nici un fel de compensații plătibile prin lege în privința sau ca urmare a unui accident ori prejudiciu adus unui sondator acreditat în timpul desfășurării activității de ridicare a probelor.

Autoritatea oficială are dreptul de a verifica modul de lucru al sondatorului acreditat, în conformitate cu condițiile și procedurile privind acreditarea persoanelor pentru a ridica probe de semințe în vederea efectuării testelor de laborator.

Autoritatea oficială are obligația de a notifica în scris agentului economic care are sondatori acreditați reprezentanții săi împuterniciți pentru acest scop.

6.6. Începerea, sistarea activității

Sondatorul va putea efectua ridicări de probe numai după:

- primirea certificatului de acreditare;
- reînnoirea vizei anuale;
- înlăturarea neconformităților majore care au dus la suspendarea temporară a acreditării;
- îndeplinirea obligațiilor financiare către autoritatea oficială pentru acreditarea sondatorilor, supraveghere și audit.

Încetarea activității de ridicare a probelor se va face în următoarele condiții:

- la cererea angajatorului și sondatorului acreditat;
- în cazul neprezentării pentru viza anuală;
- în cazul nerespectării termenului stabilit de autoritatea oficială pentru corectarea unor neconformități;
- depistarea de către autoritatea oficială a unor neconformități majore.

6.7. Modalități de plată

Angajatorul sondatorului acreditat va achita autorității oficiale contravaloarea serviciilor de acreditare, la data înscrierii pentru acreditare, precum și a celor de supraveghere și monitorizare și a activității de ridicare de probe pentru verificarea modului de lucru al sondatorului acreditat.

Dacă angajatorul nu achită contravaloarea serviciilor de acreditare, procedura de acreditare va fi suspendată.

Dacă angajatorul nu achită factura ce reprezintă serviciile de supraveghere și monitorizare, se vor aplica penalități de întârziere potrivit legii.

7. Amendamente

Părțile contractante au dreptul, pe durata contractului, de a conveni în scris modificarea unor clauze ale contractului, în conformitate cu normele și regulile în vigoare.

8. Rezilierea contractului

Nerespectarea obligațiilor asumate prin prezentul contract de către una dintre părți dă dreptul părții lezate de a cere rezilierea contractului. Cererea de reziliere se va comunica în scris celeilalte părți contractante.

9. Forța majoră

Forța majoră este constatată de o autoritate competentă. Aceasta exonerează părțile contractante de îndeplinirea obligațiilor asumate prin prezentul contract, pe toată perioada în care aceasta acționează.

În sensul prezentului contract prin *forța majoră* se înțelege un eveniment mai presus de controlul părților, care nu se datorează greșelii sau vinii acestora, care nu poate fi prevăzut la momentul încheierii contractului și care face imposibilă executarea și, respectiv, îndeplinirea contractului.

Partea contractantă care invocă forța majoră are obligația de a notifica celeilalte părți și în mod complet producerea acesteia și de a lua măsurile care îi stau la dispoziție în vederea limitării consecințelor.

Dacă forța majoră acționează sau se estimează că va acționa pe o perioadă mai mare de 6 luni, fiecare parte contractantă va avea dreptul să notifice celeilalte părți

contractante încetarea prezentului contract fără ca vreuna dintre ele să pretindă daune celeilalte părți.

10. Soluționarea litigiilor

Autoritatea oficială, prin reprezentanții săi, ITCSMS sau LCCSMS, va face toate eforturile pentru a rezolva pe cale amiabilă, prin tratative directe, orice neînțelegere sau dispută care se poate ivi în cadrul sau în legătură cu acest contract.

Dacă după 15 zile de la începerea acestor tratative neoficiale cele două părți contractante nu reușesc să rezolve în mod amiabil divergența contractuală, fiecare poate solicita ca divergența să se soluționeze prin arbitraj.

Autoritatea oficială

Agent economic

Sondator acreditat

11. Limba care guvernează contractul

Limba care guvernează contractul este limba română.

12. Comunicări

Orice comunicare între părțile contractante, referitoare la îndeplinirea acestui contract, trebuie să fie transmisă în scris.

Orice document scris trebuie înregistrat atât în momentul transmiterii, cât și în momentul primirii.

Comunicările dintre părțile contractante se pot face și prin telefon, telegramă, telex, fax sau e-mail, cu condiția confirmării în scris a primirii comunicării.

13. Legea aplicabilă contractului

Contractul va fi interpretat conform legilor din România.

*ANEXA Nr. 3**

la condiții și proceduri

ROMANIA		
MINISTERUL AGRICULTURII, ALIMENTATIEI SI PADURILOR		
INSPECTIA NATIONALA PENTRU CALITATEA SEMINTELOR		
		
CERTIFICAT DE ACREDITARE		
NR. _____		
Domnul / Doamna _____		
FUNCTIA: _____		
C.I. serie _____ nr. _____		
AGENT ECONOMIC _____		
ADRESA _____		
Inregistrat cu Autorizatia nr. _____ pentru activitatea de: _____		
Nr. ștampila _____		
Este recunoscut(a) ca sondator acreditat, in conformitate cu Ordinul MAAP nr. /2002 pentru aprobarea conditiilor si procedurilor privind acreditarea persoanelor pentru a ridica probe de seminte in vederea efectuarii testelor de laborator, pentru _____		
<small>(speciile si grupele de specii)</small>		
si categoriile biologice _____.		
Data: _____		
INSPECTORATUL TERITORIAL PENTRU CALITATEA SEMINTELOR SI MATERIALULUI SADITOR, sau LCCSMS		
<div style="border: 1px solid black; border-radius: 50%; width: 100px; height: 100px; display: flex; align-items: center; justify-content: center; margin: 0 auto;"> <div style="text-align: center;"> <p>Nume, prenume semnatura</p> </div> </div>		
Acest certificat nu este valabil decat vizat pe anul in curs		
Anul I	Anul II	Anul III

*) Anexa nr. 3 este reprodusă în facsimil.

MINISTERUL AGRICULTURII,
ALIMENTAȚIEI ȘI PĂDURILOR

O R D I N

privind aprobarea tarifelor de plată pentru acțiunile sanitare veterinare publice de interes național, efectuate de medicii veterinari liber-profesioniști în baza contractului de concesiune, pentru anul 2003

Ministrul agriculturii, alimentației și pădurilor,
în temeiul Hotărârii Guvernului nr. 362/2002 privind organizarea și funcționarea Ministerului Agriculturii, Alimentației și Pădurilor,
văzând Referatul de aprobare nr. 157.763 din 19 iulie 2002, întocmit de Agenția Națională Sanitară Veterinară, emite următorul ordin:

Art. 1. — Se aprobă tarifele de plată pentru acțiunile sanitare veterinare publice de interes național, efectuate de medicii veterinari liber-profesioniști în baza contractului de concesiune, pentru anul 2003, prevăzute în anexa care face parte integrantă din prezentul ordin.

Art. 2. — Acțiunile sanitare veterinare publice de interes național concesionate se execută conform Programului de supraveghere, profilaxie și combatere a bolilor la animale, de prevenire a transmiterii de boli de la animale la om și de protecție a mediului, aprobat pentru anul 2003 de ministrul agriculturii, alimentației și pădurilor.

Art. 3. — Agenția Națională Sanitară Veterinară și direcțiile sanitare veterinare județene și a municipiului București vor controla modul de aducere la îndeplinire a prevederilor prezentului ordin.

Art. 4. — (1) Prezentul ordin va fi publicat în Monitorul Oficial al României, Partea I, și va intra în vigoare la data de 1 ianuarie 2003.

(2) La data intrării în vigoare a prezentului ordin orice prevederi contrare se abrogă.

Ministrul agriculturii, alimentației și pădurilor,
Ilie Sârbu

București, 31 iulie 2002.
Nr. 341.

ANEXĂ

TARIFELE DE PLATĂ pentru acțiunile sanitare veterinare publice de interes național, efectuate de medicii veterinari liber-profesioniști în baza contractului de concesiune, pentru anul 2003

Nr. crt.	Specificarea acțiunii	U.M.	Tarif			
			Zona de șes	Zona de deal	Zona munte-deltă	
1.	1. Activități de supraveghere sanitară veterinară a bolilor la animale și a zoonozelor din listele A și B ale Oficiului Internațional de Epizootii					
	1.1. Examinarea clinică a animalelor pe specii:					
	— bovine	lei./cap	10.000	10.000	10.000	
	— ecvine	lei/cap	10.000	10.000	10.000	
	— ovine, caprine	lei/cap	5.000	5.000	5.000	
	— porcine	județe fără vaccinare	lei/cap	10.000	10.000	10.000
		restul județelor	lei/cap	5.000	5.000	5.000
	— carnasiere	lei/cap	10.000	10.000	10.000	
	— păsări	lei/cap	1.000	1.000	1.000	
— albine, viermi de mătase, alte specii	lei/familie, lot etc.	10.000	10.000	10.000		

Nr. crt.	Specificarea acțiunii	U.M.	Tarif		
			Zona de șes	Zona de deal	Zona munte-deltă
	1.2. Recoltări de probe de sânge pentru examene de laborator (serologie, hematologie, biochimice, virusologie, parazitologie etc.) în scopul depistării și profilaxiei bolilor la animale și a zoonozelor:				
	– animale mari	lei/cap	20.000	20.000	20.000
	– animale mijlocii și mici	lei/cap	20.000	20.000	20.000
	– păsări	lei/cap	5.000	5.000	5.000
	– alte specii	lei/cap	5.000	5.000	5.000
	1.3. Recoltarea și expedierea probelor de organe, țesuturi și a altor probe pentru analize de laborator, efectuarea de necropsii la:				
	– animale mari	lei/cap	60.000	60.000	60.000
	– animale mijlocii și mici	lei/cap	40.000	40.000	40.000
	– păsări	lei/cap	20.000	20.000	20.000
	– alte specii	lei/cap, lot, familie etc.	20.000	25.000	30.000
	– alte probe, inclusiv coprologice	lei/cap	10.000	12.000	15.000
	1.4. Activități de depistare prin examen alergic:				
	– tuberculare test unic	lei/cap	50.000	50.000	50.000
	– TSC	lei/cap	55.000	55.000	55.000
	– Maleinare	lei/cap	60.000	60.000	60.000
	– Paratuberculare	lei/cap	55.000	55.000	55.000
	1.5. Examene trichineloscopice	lei/probă	36.000	36.000	36.000
	1.6. Recoltări de probe pentru sanitație, probe de apă și de furaje	lei/probă	20.000	20.000	20.000
2.	2. Activități imunoprofilactice, vaccinări obligatorii împotriva: pestei porcine clasice, pseudopestei aviare, rabiei, antraxului:				
	– animale mari	lei/cap	20.000	20.000	20.000
	– ovine, caprine	lei/cap	10.000	10.000	10.000
	– porcine	lei/cap	20.000	20.000	20.000
	– carnișiere	lei/cap	20.000	20.000	20.000
	– păsări	lei/cap	7.500	7.500	7.500
3.	3. Lucrări de decontaminare, dezinfecție, dezinsecție, deratizare și de necesitate:				
	– în unități zootehnice, de industrie alimentară, la gospodăriile populației	lei/100m ²	100.000	100.000	100.000
	– în camere de incubație, viermi de mătase etc.	lei/m ²	10.000	10.000	10.000
4.	4. Lucrări de individualizare a bovinelor	lei/cap	70.000	70.000	70.000

EDITOR: PARLAMENTUL ROMÂNIEI – CAMERA DEPUTAȚILOR

Regia Autonomă „Monitorul Oficial”, str. Izvor nr. 2–4, Palatul Parlamentului, sectorul 5, București, cont nr. 2511.1–12.1/ROL Banca Comercială Română – S.A. – Sucursala „Unirea” București și nr. 5069427282 Trezoreria sector 5, București (alocat numai persoanelor juridice bugetare).

Adresa pentru publicitate: Centrul pentru relații cu publicul, București, șos. Panduri nr. 1, bloc P33, parter, sectorul 5, tel. 411.58.33 și 411.97.54, tel./fax 410.77.36.

Tiparul : Regia Autonomă „Monitorul Oficial”, tel. 490.65.52, 335.01.11/2178 și 402.21.78, E-mail: ramomrk@bx.logicnet.ro, Internet: www.monitoruloficial.ro