



VICTOR BRĂTULESCU

BISERICA DIN MĂRĂNIBRĂȘ



# BULETINUL COMISIUNII MONUMENTELOR ISTORICE

ANUL XXXIV — 1941

FASC. 107—110.

1 9 4 1

---

MONITORUL OFICIAL ȘI IMPRIMERIILE STATULUI, IMPRIMERIA NAȚIONALĂ, BUCUREȘTI

MINISTERUL INSTRUCTIUNII, EDUCATIEI, CULTELOR ŞI ARTELOR

Ministru : **GENERAL RADU ROSETTI**

COMISIUNEA MONUMENTELOR ISTORICE

*Membri : Petru Antonescu, N. Ghika-Budeşti, Sc. Lambrino, Alexandru Lăpedatu, G. Oprescu, Pr. Nic. Popescu, Aurelian Sacerdoţeanu, Victor Ştefănescu, Arthur Verona.*

Secretar-Director : VICTOR BRĂTULESCU

# BISERICI DIN MARAMUREȘ

## INTRODUCERE

Țara Maramureșului se întindea odinioară cu mult mai mult decât aceea care a fost sub stăpânirea politică românească între 1918—1940.

Am vorbit de stăpânire politică românească fiindcă de cea etnică nu poate fi vorba. Aceasta a fost românească dintru început, s'a păstrat de-alungul veacurilor și se va păstra împotriva tuturor vitregiilor soartei.

Maramureșul este închis între ramificațiile Carpaților nord-estici, care-l ocrotesc din toate părțile împotriva vânturilor puternice din spre podișul Podoliei, este împodobit de culmi împădurite și de pajiști frumoase și este străbătut de văi înguste cu ape limpezi.

Ceva mai largă este valea Tisei a cărei apă slujește la căratul lemnelor cu plutele și pe malurile căreia trece, când pe un mal când pe altul, șoseaua care coboară din munți, mergând spre Dunăre.

Văile Vișăului adună de pe coastele dinspre Nord, apele Borșelor, pe ale Ruscovei și ale altor pâraie, străbate ținutul dinspre Sud-Est și se varsă la Nord în Tisa, la locul ce se chiamă Valea Vișăului.

Paralel cu această vale a Vișăului se deschide Valea Izei, al cărui rost este acela de a strânge apele de sub culmile de Sud și de a le mâna spre Nord, aruncându-le în Tisa, aproape de Sarasău, după ce, la Vad, a luat cu sine apele Marei și ale Cosăului.

Drumurile principale care străbat țara Maramureșului urmează cursul văilor de mai sus și trec peste culmile de un pitoresc desăvârșit, prin pasuri străvechi.

Afară de acela din valea Tisei, care vine dinspre Nord-Est spre Vest, către care, odată cu văile apelor, coboară celelalte, un drum pe care au mers voievozii Maramureșului spre Moldova, dar pe care au venit și năvălitorii Unguri și Tătari, este drumul care trece din valea Bistriței aurii, peste Prislop, în valea Vișăului pe care o urmează. Din valea Vișăului se trece, prin văi secundare, în valea Izei pentru a ajunge la Sighet, tot în valea Tisei, ceva mai la vale.

Dinspre Sud, dela Baia Mare, drumul trece peste Gutâiul, intră în valea Marei și, prin valea Izei, merge la Sighet. Un altul, dela Baia-Sprie, trece peste Măgura-Mare, intră în valea Cosăului și dă tot în valea Izei.

Un altul foarte prețios și din punct de vedere militar și tot așa de pitoresc, este drumul ce pornește din valea Someșului, dela Salva, urmează valea Sălăuței, trece peste Sătrav și dă tot în valea Izei la Săcel. Acesta se desface din drumul ce vine dinspre Rodna și Bistrița și merge spre Dej. Calea ferată începută de noi în 1937 va fi de o mare importanță economică și strategică, atât pentru Transilvania cât și pentru Maramureș.

Locuitorii țării acesteia, cei mai mulți țărani săraci și izgoniți în funduri de văi, din pricina ultimei năvăliri, aceea a Evreilor din Nord, sunt nobilii coborâtori ai voievozilor descălicători de țară ai Maramureșului. Prin ținuta lor cuviincioasă, prin vorba lor aleasă și așezată, prin tot ce au ei mai omenos, au fost tocmai prin aceste calități, subjuogați economicște de acești ultimi



veniți, cu concursul interesat al foștilor stăpânitori și prin lipsa noastră de grija în cei douăzeci și doi de ani de stăpânire românească. Ceva s'a făcut în anii din urmă dar prea puțin pentru a fi de ajuns.

Numele de cocon și cocoană ce se dă și azi în Maramureș, băieților și fetelor, nume întrebuintate numai pentru fiii și ficele de voievozi, în graiul vechilor documente, trădează noblețea acestor urmași ai vitejilor amintiți de documentele din secolul al XIV-lea până în al XVIII-lea.

Placă (latin) în loc de poftim (slavon), arată împotrivirea lor la amestecul nedorit al cuvintelor de altă limbă.

Amintirile lor vii încă, despre Dragoș și Bogdan și mândria de a fi dat, în secolul al XVIII-lea, pe Pinteza Viteazul, trecut în cântecul poporan românesc și în cel unghuresc, a cărui cămașă de zale și ale cărui arme fac podoaba muzeului regional din Baia-Sprie, o cămașă de zale se păstrează și în biserica din Budești, de unde era de felul său, arată conștiința națională a acestor Români din Nord.

În biserică slujba se face după tipic, dar cântărețul nu e un dascăl în înțelesul obișnuit în alte părți, el este un zicător popular care amestecă, în cântările bisericesti, note prelungi din cântecele de lume.

Femeile își păstrează locurile din pronaos, naosul fiind rezervat numai bărbaților. Aceștia sunt foarte atenți cu străinii cari intră în biserică, în timpul slujbei.

În timp ce femeile și bărbații se dau în lături spre a face loc noilor veniți, din față se desprind doi fruntași cari, unul de o parte, altul de alta, iau de braț pe noul oaspe și îl așează în locul de cinste din strana dreaptă. Din lipsă de loc și din lipsa obiceiului de a li se face vizite canonice, mai că n'am văzut scaun arhieresc în vreuna din bisericuțele maramureșene în care stau așa de grămădiți credincioșii, în gube albe mițoase de parcă ar fi o turmă de oi.

Pomenirea morților, după slujba din biserică, se face la mormânt, cu toată lumea care stă în genunchi ținând lumânări aprinse, în timp ce preotul și cântărețul așezați pe scaun zic de prohodire un fel de bocete religioase ca fond, lumești ca formă.

Urmează jeletul femeilor și împărțirea pâinii și a băuturii, un fel de rachiu tare, din care beau toți, în rând cu părintele.

Pentru înștiințări bat tobele, cum se întâmplă de altfel pretutindeni la Români.

Nunta. Flăcăii sunt foarte împodobiți și, ca peste tot, ei hotăresc locul unde va fi hora. La nuntă cântă toată lumea, în rând cu lăutarii, folosind și tobe și povestind în cântece unele întâmplări, după străvechiul obicei de a se memora faptele de seamă din viața colectivității.

Am arătat altădată și nu e locul aici să mai stărui asupra grelei probleme a acestor Români obijduiți și încolțiți de străini aduși din patru vânturi.

Mulți au fost înghițiți de valurile ruse, împinse din Podolia spre Carpații nordici. Doar numele de familie și toponimia mai amintesc așezările românești de dincolo de Tisa unde totuși trăiesc încă foarte mulți Români în Apșa de Jos, în cea de Mijloc, în Slatina, în Biserica Albă, în Apșița, în Plăiuțu, în Dobrințu și în multe alte așezări mai mici, răspândite prin munți.

În ctitoria dela Peri cu hramul Sf. Arhangel Mihail, închinată ca stravropighie patriarhiei de Constantinopol, graiul românesc a fost înlocuit cu cel rus cași în alte părți, la Bedeu cu 400—500 de familii, Călini cu 800—1000 familii, Uglea cu 100 familii, Drăgoești cu 1200 familii, cu văile cu nume românești: Secătura, Schitu, Surupoasa, Cărbunești; Criciova cu 500—600 de familii, Târnova cu 800 de familii, câteva nobile, Șendrești, Ialova de pe apa Buștinei cu 1200 familii; ultimul paroh român care a slujit aici a fost preotul Ion Gherghe, înmormântat în satul lui, Săcel, de pe apa Izei. Între familiile nobile rusificate sunt acelea cari poartă nume de Stanca, Pop, Marina, Mihalca, Costevici, Gheorghie, Cionca.

Munți cu nume românești: Curpeniu, Voroateasca, Ungureasca, Bătrâna Oprișului, Tătăruca, Muncel, ape ca: Tarasul, Buștina sau Boștina, Talaboru, Râul, sate ca: Bogdan, Frasinul și altele arată urmele unei străvechi populații românești în aceste locuri, de peste Tisa.

Am arătat cele de mai sus spre a demonstra nu atât românismul locurilor de dincolo de Tisa dar spre a lămuri pentru ce în aceste locuri apar biserici de lemn de tipul celor descrise în cele ce urmează, fiindcă oricât de puternică ar fi o influență străină și oricât de priceput un meșter,

pecetea lucrului de artă o pune tot etnicul. Așa se explică întinderea tipului de biserică maramureșană pe culmea Carpaților nordici până spre granițele Slovaciei<sup>1</sup>.

În cercetarea întreprinsă asupra bisericilor din Maramureș, am căutat a urmări arhitectura lor, zugrăveala pereților și a icoanelor în legătură cu credințele și datinele noastre, arta țărănească în sculptura lemnului și în îmbinarea grinzilor, păstrarea tradiției în construcție, impusă de materialul lemnos pe care-l aveau din belșug la îndemână și cerută de poziția locului ales pentru biserică.

Cât am izbutit o poate vedea mai bine cetitorul nepărtinitor care va ierta greșelile oboselilor și va îndrepta pe acelea ale nepriceperii.

**Arhitectura.** Planul basilical, impus de vechile tradiții ale bisericii noastre este planul mai tuturor bisericilor cercetate pe care le putem grupa în trei, luând ca element deosebitor, altarul.

Grupa I-a și cea mai mare o formează bisericile cu altar poligonal, cinci laturi exterioare iar a șasea formată din tâmplă despărțitoare între altar și naos (Pl. I-XXVII).

Grupa a II-a este a bisericilor al căror altar este tot de formă poligonală dar ale căror corpuri, în decursul vremii au suferit transformări care le-au schimbat înfățișarea exterioară.

Cea mai apropiată de grupa I-a este biserică din Valea Porcului al cărei altar, tot poligonal, se lărgește până aproape de lățimea dreptunghiului care formează naosul și pronaosul. (Pl. XXVIII). Biserica din Glod este prelungită printr'un pridvor deschis de formă poligonală. (Pl. XXIX). Biserica din Călinești (Susani) a primit un adaos vechiu, în laturea de Nord, paralel cu corpul bisericii în lungimea naosului și a pronaosului și un altul în laturea de Sud, un pridvor deschis, sprijinit pe stâlpi, ceva mai lat decât pronaosul și servind de intrare și de adăpsot pentru timpuri ploioase la praznice și pomeniri. (Pl. XXX).

Grupa a III-a este alcătuită dintr'o singură biserică al cărui plan nu mai este planul basilical ci planul în formă de treflă. Altarul poligonal se mărește prin două ieșinduri ce amintesc proscomidia și diaconi-

conul la bisericile mai încăpătoare de zid, iar naosul prezintă două sânnuri poligonale, dând, împreună cu altarul, forma de treflă a bisericii.

Pronaosul are forma poligonală a altarului păstrând lățimea naosului și având ușa de intrare în latura de miazăzi. Este biserică din Călinești (Josani). (Pl. XXXI).

Grupa a IV-a o alcătuiesc trei biserici cu altarul de forma unui patrulater, de forma unui dreptunghi sau apropiată de aceea a unui pătrat. Acestea sunt bisericile din Apșa-de-Mijloc, cea din Rona-de-Jos și aceea din Poenile Glodului. (Pl. XXXII—XXXIV).

Acoperișul. Pe acest plan meșterii români ai Maramureșului și ai Transilvaniei de Nord, au ridicat pereții de bârne pe care au construit acoperișurile cu pantă repede pentru îndepărtarea apelor de ploaie și a zăpezilor a căror greutate ar fi periculoasă întregii construcții. Și aici, ca și la plan, avem a face cu unele deosebiri și grupe. Grupa I-a este aceea a bisericilor cu un singur acoperiș care cuprinde întreaga biserică, mai înalt pe corpul bisericii și mai scund pe altar.

În grupa aceasta intră bisericile: Giulești (pl. I), Hărnicești (pl. III), Moisei (pl. XV), Sârbi (pl. XXI), Valea Porcului (pl. XXVIII), Glod (pl. XXIX), Călinești (Susani) (pl. XXX).

II. O altă grupă o formează acelea al căror acoperiș se prezintă cu o strașină mai puțin înclinată, dedesubtul poalelor acoperișului principal, care streășină se unește și se confundă cu acoperișul altarului. În această grupă intră bisericile din Sat Șugatag (pl. II), Desești (pl. IV), Rozavlia (pl. VII), Ieud (pl. IX și XI), Seliște-de-Sus (pl. XII și XIII), Borșa (pl. XIV), Sârbi (pl. XX), Bârsana (pl. XXIII), Văleni (pl. XXIV), Șieu (pl. XXV), Botiza (pl. XXVI), Rona-de-Jos (pl. XXXIII).

III. A treia grupă cuprinde un număr mai mic de biserici în care, sub acoperișul principal, apare o strașină independentă care înconjură biserică. Între acestea sunt bisericile din Budești (pl. VI), Cuhea (pl. VIII), Apșa-de-Jos (pl. XVI—XVII), Budești (Susani) (pl. XVIII), Cornești (pl. XIX), Oncești (pl. XXII), Apșa-de-Mijloc (pl. XXVII și XXXIV), Călinești (Josani) (pl. XXXI), Poenile Glodului (pl. XXXII).

<sup>1</sup> W. R. Zaloziecky, *Gotische und Barocke Holzkirchen in den Karpathenländern*, Wien. (Fără dată). Harta.

Turla este elementul principal în arhitectura bisericilor din Maramureș. Sveltă și elegantă, ea se sprijine pe pereții pronaosului, țâșnește prin acoperiș și se înalță în sus, terminându-se printr'un coif ascuțit. Ea arată măestria meșterului popular care a altoit planului bizantin construcția gotică, adusă din Apus de meșteri străini. Ea a trecut dela bisericile de zid la cele de lemn, într'o epocă în care moda aceasta a fost foarte puternică și n'a cedat barocului venit mai târziu cu toate că în împrejurimi stilul acesta, mai nou, a prins și la Ruși și la Poloni și la Unguri. La noi a venit prin Iugoslavia și a pătruns prin Banat în Transilvania manifestându-se la unele biserici de zid.

Puține din ele sunt simple. Cele mai multe sunt prevăzute cu balconașe din care se poate privi până departe în zări și în acest caz amintesc turnurile de observație și de apărare ale vechilor cetăți<sup>1</sup>. Uneori aceste coifuri sunt încadrate de patru turnulețe conice în cele patru colțuri ale bazei, cum se întâmplă să aflăm la Budești (pl. V), la Apșa-de-Jos (pl. XVI), la care trebuie să adăugăm pe cele din studiul amintit al d-lui Zaloziecky, de tipul Saldoboș Sokyrnycia<sup>2</sup>.

Decorația exterioară o formează îmbinările grinziilor a căror întretăiere dă, la colțuri, de obicei la altar, coada de rândunică.

Profile. Privite din profil aceste capete de grinzi par dinți de fierăstrău și apar, în genere, la altar și sub balconașul turlei, câteodată și în laturile naosului și ale pronaosului. (Pl. I, II, III, IV, VII, VIII, IX, XIV, XXII, XXIII, XXIV, XXV).

Funia împletită este motivul decorativ al brâului care încinge biserica și încadrează ușa de intrare, ca la biserica din Cuhea și din alte regiuni românești.

Crestături în unghiuri împodobesc aceleași cadre ale ușilor, însoțind funia împletită sau independent de ea.

Materialul lemnos din care sunt construite bisericile este gorunul, odinioară foarte abundent în aceste locuri.

Împărțirea bisericii în altar, naos și pronaos, la care, pe alocuri, se mai adăugă pridvorul, este cea obișnuită.

Altarul, de formă poligonală, e cu mult mai scund decât naosul și este acoperit cu bolți ce au forma poliedrică, mai rar formă cilindrică.

Naosul, în formă de dreptunghi, ce tinde spre pătrat, este acoperit cu bolți cilindrice, sau tinzând către această formă. Este îmbogățit, de multe ori, cu un cafas sprijinit pe stâlpi de lemn și se desparte de altar printr'un perete de bârne cioplite care are și rol de tâmplă, iar de pronaos, printr'un alt perete.

Pronaosul este în general de forma naosului, însă mai mic și, după nevoile locale, redus câteodată la mai puțin de jumătate. Este acoperit mai totdeauna cu un plafon de scânduri care are și rol de podină pentru clopotniță.

**Pictura** este executată de zugravi țărani din părțile locului, cum sunt cei pomeniți de acte și însemnări: Radu zugravul<sup>1</sup> din Seliște, pomenit prin 1775, Ioan din Dragomirești, amintit la 1817 pentru zugrăvirea bisericii din Rona de Jos, Gheorghie din Desești, Hodor Toader din Vișeu de Mijloc și alții. La aceștia se adaugă Filip și Mihai, zugravii bisericii din Strâmtura (1799—1800), Alexă zugravul bisericii din Berbești (1769), Ioan Plohod, Ioan Opriș, Vasile Hojda<sup>2</sup>. Ceea ce lovește la prima vedere este costumul maramureșean folosit în îmbrăcăminte sfinților, iar ca împărțire a scenelor în afară de vieța și patimile lui Iisus celelalte scene stau în legătură cu inspirația zugravului și cu cerințele locale. Vieța omului este privită prin legenda biblică a creării celor dintâi oameni, Adam și Eva, al căror loc în aceste biserici, este de obicei pe bolțile naosului, iar vieța viitoare este cuprinsă în Judecata din urmă și aici ca și în alte părți bogat redată, mai ales în ce privește Iadul.

Scene de luptă. Ar putea fi socotite ca un reflex al dorinței lor de libertate scenele în care este zugrăvită lupta dintre Lie păgânul și Sfântul Nestor, mai ales aceea dela Rozavlea în care Lie se înfățișează în ipostaza unui Ungur, iar Sfântul Nestor în chipul unui Român din Maramureș. O întâlnim la bisericile din Budești, Călinești, Văleni, Rozavlea, Cuhea, Ieud, Borșa.

<sup>1</sup> Coriolan Petranu, Originea turnurilor bisericilor de lemn. În Închinare lui Nicolae Iorga, Cluj, 1931, pp. 336—342. Idem, Monumentele istorice ale județului Bihor, Sibiu, 1931, p. 38.

<sup>2</sup> O. c., p. 37 și fig. 26—34.

<sup>1</sup>) Se pare că e una și aceeași persoană cu Radu Munteanu, zugravul, pomenit de o însemnare pe o icoană din 1780, la biserica din Desești.

<sup>2</sup> Prof. Alexandru Filipașcu de Dolha și de Petrova, Istoria Maramureșului, București 1940, p. 181.

În același sens poate fi interpretată și lupta lui Samson cu leul, zugrăvită pe ușile de intrare dela Cuhea și Ieud.

În general avem a face cu arta țărănească în acest domeniu al picturii, după cum în acela al arhitecturii aceeași artă țărănească a știut să-și pună pecetea, folosind elemente gotice. O străveche tradiție a arhitecturii în lemn în Estul Europei și în Asia își prelungește existența și după ce Bizanțul s'a impus în acest domeniu<sup>1</sup>.

Așa cum stau lucrurile, și aici ca și în

alte părți, constatăm încă odată că forme străine au îmbrăcat haina românească atât în ce privește arhitectura și decorația dar mai ales în ce privește zugrăveala. Sfârșind aceste cuvinte introductive sunt dator să mulțumesc tuturor aceloră care mi-au înlesnit și m'au ajutat la cercetarea întregii regiuni a Maramureșului de dincoace și de dincolo de Tisa. Ar fi prea mulți ca să-i pot înșira aici fără să omit vreunul și ar fi nedrept.

Pentru acei cari au pățimit și au pierit de moarte năpraznică, visând la timpuri mai bune și pentru acest colț românesc, un gând pios și o duioasă amintire.

<sup>1</sup> Coriolan Petranu, o. c. p. 35.





Sf. Arhanghel Mihail. Icoană dela mănăstirea Arnota, sec. XVII-lea.  
Muzeul de Artă religioasă.

Victor Brătulescu, Icoane românești.

## BISERICA DIN GIULEȘTI

Din valea pârâului Mara<sup>1</sup> apucăm pe ulița satului Giulești, în tovărășia părintelui Ioan Bârlea care a băciuit în aceste locuri vreme de mai bine de treizeci de ani. Din coasta din spate, de unde am lăsat șoseaua, biserica se vede pe colina din față pitulată printre copacii înalți, răsăriți din pajiștea verde a înconjurimii.

Biserica de lemn are pridvor deschis sprijinit în față pe patru coloane simple. Pentru a păstra curățenia în pridvor, un parapet mărunț de scânduri, marcat cu ostrețe, leagă între ele coloanele și laturile pridvorului. (Fig. 1).

Fundațiile sunt de piatră, cam de o jumătate de metru înalte.

<sup>1</sup> După unii numele ținutului Maramureș ar fi o derivație acestui nume de râu.

Pereții sunt alcătuiți din patru bârne late, încheiate la capete. Cea de sus, din față, lasă loc îmbinărilor de grinzi care fac legătura dintre pridvor și naos: două în laturi, una la mijloc.

Ușa e tăiată în două bârne, pe cea de a treia o scobește, lăsând loc cadrului alcătuit din trei scânduri. În jur se mai păstrează urme de zugrăveli cu caracter popular, din scena Judecării din urmă.

Înfățișarea generală a bisericii este sveltă, acoperișul de șindrilă, în pantă repede, este tăiat de un pătrat prin

care își face loc turla de scânduri cu un balconaș scund împodobit cu coloane mărunte ce susțin coiful ascuțit. Altarul este mai scund și din această pricină acoperișul său pare a face corp deosebit de rest. (Fig. 2).



Fig. 1. — Biserica din Giulești. Vedere din față.

Îmbinarea grinzilor este simplă însă armonioasă.

*La bisericile de lemn din Maramureș și din Nordul Ardealului, turla este așezată, în general, în partea din față a bisericii. Pentru nevoile cultului s'a adăugit la unele câteun pridvor, din care pricină, la multe dintr'însele, turla pare în mijloc.*

Planul e de formă dreptunghiulară. (Pl. I).

Pronaosul, mic, este despărțit prin două bârne, de-asupra cărora sunt patru arcade: două de o parte și două de alta a ușii de intrare în naos. Prin aceste arcade se poate vedea în biserică. Este locul femeilor, păstrat cu sfințenie în aceste părți.

Naosul, boltit cilindric, este împodobit cu un număr de picturi naive, cum este aceea de pe latura de Nord, în care se înfățișează «Pilda Samarineanului milostiv» într'o succesiune de momente pe care zugravul le va fi cunoscut din Evanghelie. Inscriptia care o arată este în slavonește. Pe latura de Sud a bolților, din pricina ploilor care au răzbit prin acoperiș, zugrăvelile s'au șters.

Altarul este mai scund. Se desparte de naos printr'o tâmplă de lemn fără uși laterale.

Ușile împărătești sunt o podoabă a bisericii și înfățișează sculptura veacului al XVIII-lea a acestor locuri, în cele mai bune condiții. Sunt alcătuite din două canate a căror închidere o acoperă pilastrul, sculptat în forma unei frânghii împletite.

Fiecare canat este sculptat à jour, ornamentul vegetal fiind lujerul unei plante care ia ca punct de plecare pilastrul

socotit tulpină, se depărtează spre laturi, se încovoie apoi către primul medalion, atingând din nou pilastrul, șerpuește spre cel de al doilea medalion, și se ramifică subt cel de al treilea, terminându-se subt cei doi lobi ai părții superioare a ușilor. În medalioanele de care am vorbit, șase la număr, trei pe un canat, trei pe celălalt, sunt zugrăviți cei patru evangheliști, iar în cele două de sus, *Buna Vestire*, scenă nelipsită de pe ușile împărătești, de mai pretutindeni.



Fig. 2. — Biserica din Giulești. Vedere dinspre altar.

Lujerul principal este însoțit de un număr de ramuri cu frunze și se termină cu flori în partea de sus. (Fig. 3).

Pictura naïvă, ca în mai toate aceste locuri, prezintă unele scene comune tuturor bisericilor românești cum este aceea a *Judecății din urmă*, de care a fost vorba mai sus, de care m'am mai ocupat cu alt prilej și care oferă un întreg câmp de cercetări mai ales pentru folcloriști.

Pe ușori, în pronaos, apare *Sf. Zosima*, de o parte și *Sf. Maria Egipteanca* de alta, iar de-asupra ușii, *Dumnezeu Tatăl*. (Fig. 4).

Pe perețele dintre naos și pronaos o serie de scene din viața lui Iisus sunt așezate mai mult după cum se potriveau cu spațiul decât după o rânduială logică, așa cum se vede din înșirarea ultimelor trei dintre cele șapte de mai sus: *Vindecarea slăbănogului, Iisus și Apostolii, Buna Vestire*. (Fig. 5).

Din pictura naosului am văzut că n'a mai rămas decât aceea, nestricată de ploi, de pe latura nordică: *Pilda Samarineanului*

milostiv. (Fig. 6). În altar, pe dosul bolților tâmplei, Sf. Treime, în chipul celor trei îngeri. Pe pilastrii, cari susțin grinda despărțitoare, sfinții arhidiaconi: Ștefan (?) și Lavrentie; pe bolți Sf. Treime și Maica Domnului, spre Sud doi sfinți bătrâni. În



Fig. 3. — Biserica din Giulești. Uși de altar.

centru, de-asupra ferestrei altarului: Îngerul ocrotind pe tineri în cuptor, Iisus între doi sfinți, Iisus și vița de vie din ai cărei struguri scoate vinul; spre Nord: Jertfa lui Avraam.

○ serie de scene și sfinți întregesc pictura altarului. (Fig. 8).

○ seamă de cărți românești tipărite la

Târgoviște<sup>1</sup>, la Râmnic<sup>2</sup>, la București<sup>3</sup>, la Blaj<sup>4</sup>, pline de însemnări au fost cercețate de părintele I. Bârlea și publicate, prin grija profesorului N. Iorga, într'un

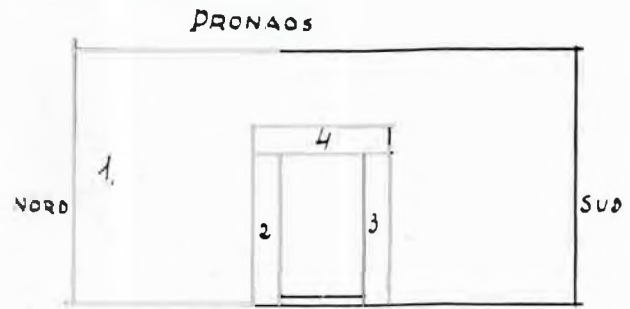

1. Judecata din urmă, 2 Sf. Zosima, 3 Maria Egipteanca, 4 Dumnezeu Tatăl

Fig. 4. — Biserica din Giulești. Picturi. Distribuția scenelor.

volum suplimentar din colecția « Studii și Documente »<sup>5</sup>.

Ele dovedesc marea circulație a cărții românești din țara liberă și solidaritatea indestructibilă a nației noastre.

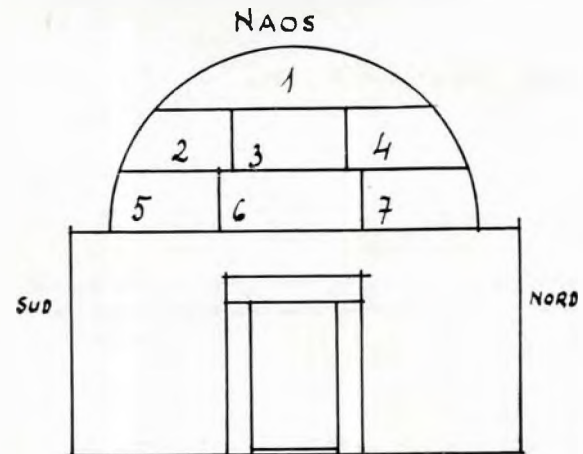

1. Cina, 2 Apostolii dorm, 3 Simion și Andrei  
4. Spălarea picioarelor, 5 Vindacarea Siâhănoșului, 6 Iisus și Apostolii, 7 Buna Vestire.

Fig. 5. — Biserica din Giulești. Picturi. Distribuția scenelor.

Inscripția de pe clopot, cu data de 1679<sup>6</sup>, poate arăta și vechimea bisericii din Giulești, la care s'a găsit un registru parohial dintre 1755—1781<sup>7</sup>.

<sup>1</sup> Două liturghiere, din care unul din 1713.

<sup>2</sup> Un antologhion din 1745.

<sup>3</sup> Un octoich din 1720.

<sup>4</sup> Un molitvenic din 1784.

<sup>5</sup> I. Bârlea, *Însemnări din bisericile Maramureșului*, București, 1909.

<sup>6</sup> *Ibid.*, p. 106.

<sup>7</sup> N. Iorga, *Studii și documente*, vol. XII, p. 239 și urm., București, 1906.

Încercând a explica numele satului, fostul arhivar la prefectura din Sighet, Gheorghe Petrovay, îl pune în legătură cu Giula,

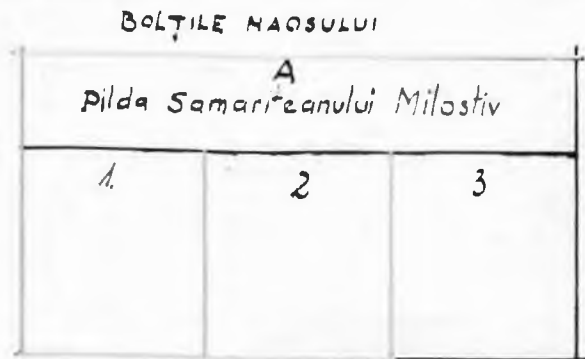

1. Omul căzut în tâlhari, 2. Preot levit, 3. La han

Fig. 6. — Biserica din Giulești. Picturi. Distribuția scenelor.

fiul lui Dragoș, care ar fi avut conducerea cnezatului Marei<sup>1</sup>.

Numele satului, ca și acela al Budeștilor vine dela «doi cnezi, Budul și Giula»,

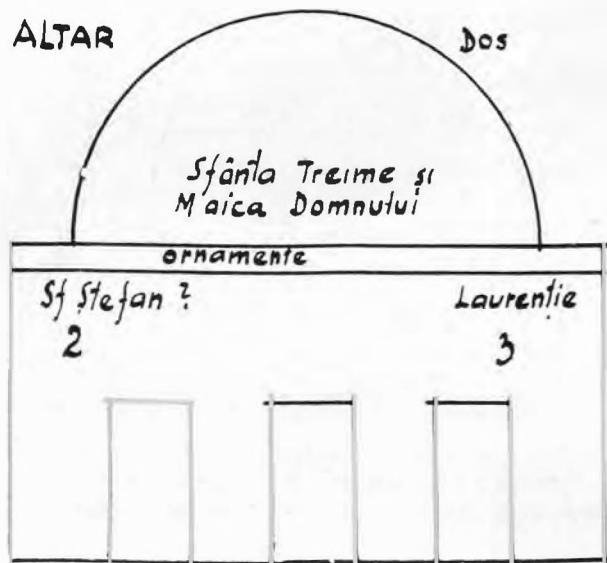

Fig. 7. — Biserica din Giulești. Picturi. Distribuția scenelor.

cari, « pentru vitejia pe care o pomenește legenda, au căpătat locurile pe care s'au așezat neamurile lor al Budeștilor și al Giuleștilor »<sup>2</sup>.

<sup>1</sup> Contribuții la istoria Maramureșului. După manuscrisul fostului arhivar Gheorghe Petrovay de Pr. I. Bârlea. Sighet, 1929, p. 6 și urm.

<sup>2</sup> N. Iorga, Neamul românesc în Ardeal și Țara Ungurească la 1906, București, 1939, p. 328.

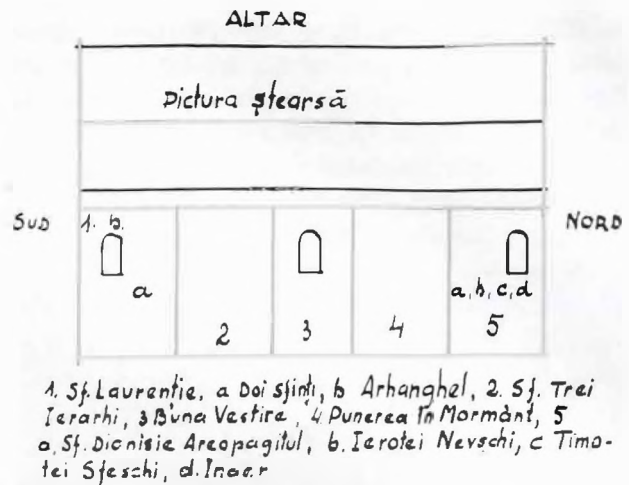

Fig. 8. — Biserica din Giulești. Picturi. Distribuția scenelor.

## BISERICA DIN SAT ȘUGATAG

Biserica de lemn este așezată pe un soclu de bârne.

Numai la cele patru colțuri și la jumătatea părților laterale se sprijină pe câte-o piatră.

Socul este alcătuit din o bârnă lată de aproape un metru, groasă de treizeci de centimetri și lungă de unsprezece metri.

Pereții laterali sunt formați din patru bârne ca și la Giulești, de aceeași lungime, mai înguste însă și groase ca de cinsprezece centimetri. (Fig. 9).

Lumina pătrunde în biserică prin cele zece ferestre mici: cinci la naos, cinci la altar, pe deasupra cărora trece un brâu de lemn în formă de funie împletită. Deasupra brâului sunt capetele profilate ale grinzilor care leagă transversal pereții bisericii. La punctul de încheiere dintre naos și altar, capetele grinzilor se taie perpendicular; în cele trei colțuri ale altarului aceste încheieturi formează un unghi obtus dând forma unui fluture cu aripile deschise. Capetele grinzilor, descrescând, dau șase și șapte colți. Deschiderea aceasta a capetelor grinzilor se numește *coada rândunicii*.

Acoperișul, în etaje, înfățișează în partea inferioară o ștrașină care ocrotește pereții exteriori. Ea trece spre altar și se îmbină cu acoperișul acestuia, care formează o unitate deosebită ca la mai toate bisericile de lemn din Ardeal și Maramureș, sub influența acoperișurilor bisericilor de zid și amintind factura gotică a acestor acoperișuri soluționate fericit de meșterii români din sate. (Fig. 10).

Deasupra streașinei, în exterior, pereții de bârne se înalță drept, iar acoperișul propriu zis, acoperișul bisericii coboară în pantă repede, terminându-se cu o streașină mică. În partea din față acoperișul este tăiat brusc de un pătrat prin care țâșnește, sveltă, turla de formă pătrată, împodobită cu un balconăș scund, sprijinit pe patru sprezece colonete. Un coif înalt și ascuțit, acoperit cu tablă, se înalță peste balconășul scund.

Între cele două streșini, descrise mai sus, pereții de bârne sunt împodobiți printr'un brâu de lemn, un profil realizat din bucăți de lemn tăiate. Profilurile bârnelor seamănă cu cele dela Giulești.

Ușa de intrare este încadrată de un prag de formă pătrată. Ușorii și frontonul înfățișează, în relief, un cadru în forma unei funii împletite, închizând un alt cadru, tot în relief, cu ornamente crestate în cruce. Marginea dinlăuntru este împodobită tot cu asemenea crestături în cruce.

*Se poate stabili o apropiere între profilul cadrelor de lemn al ușilor dela aceste bi-*



Fig. 9. — Biserica din Sat-Șugatag. Vedere din spre Vest.

*serici și profilul cadrelor de piatră de origină gotică.*

Hramul bisericii este cuvioasa Paraschiva.

*Pronaosul este de formă dreptunghiulară, se desparte de naos prin scânduri de bârne,*



Fig. 10. — Biserica din Sat-Șugatag. Vedere dinspre altar.

având în axa principală ușa de intrare de aceleași dimensiuni ca și cea din față.

Naosul are forma aproape pătrată. Cam dela înălțimea marginii de jos a streașinei, prezintă un intrând de unde încep bolțile de formă cilindrică. Cândva i s'a adăugit un cafas. (Pl. II).

Tâmpla e de lemn, n'are uși laterale, iar ușile împărătești sunt sculptate à jour.

Altarul e de forma unui poligon neregulat: cu trei laturi mai mici spre Est, două mai lungi formând pereții laterali de Nord și de Sud, iar a șasea, care încheie poligonul, este însăși tâmpla bisericii. Ar părea un exagon înscris într'un semicerc a cărui coardă — diametrul unui cerc — ar fi latura tâmplei.

Pictura. În pronaos a fost ștearsă, în naos este întunecată. Abia dacă pe latura de Nord se poate distinge chipul unui om care doarme, poate Iacob.

O altă scenă pare că reprezintă alungarea unui tânăr de către părintele său. În dosul lui o femeie plânge, un bărbat încearcă a o liniști. În sfârșit pe același perete se distinge chipul lui Isus care se roagă.

Pe latura de Sud se deosebește lupta între doi. Este desigur scena, foarte răspândită în Maramureș, în care Nestor birue

pe luptătorul păgân Lie. Cum vom avea prilejul a arăta la descrierea picturii din Rozavlea, scena aceasta ia un caracter simbolic național, când în locul lui Lie păgânul apare un militar ungar, iar în locul lui



1 Metodie Patriarh, 2 Serghie Patriarh, 3 Alexandrie Patriarh, 4 Strugure  
5 Antonie Patriarh, 6 Ioan Patriarh, 7 Sf. Atanasie, 8 Sf. Chiril,  
9 Sf. Spiridon

Fig. 11. — Biserica din Sat-Șugatag. Picturi din altar.  
Distribuția scenelor.

Nestor un Românaș modest din părțile locului.

Scenele din altar, începând dela proscomidie, de pe latura de Nord desfășurate, înfățișează următoarele: 1. Metodie patriarh, 2. Serghie patriarh, 3. Alexandrie patriarh, 4. Scena cu strugurele aninat de coarda ce iese din coasta lui Iisus, foarte răspândită în cuprinsul Ardealului și Maramureșului, 5. Antonie patriarh, 6. Ioan patriarh, 7. Sf. Atanasie, 8. Sf. Chiril, 9. Sf. Spiridon. (Fig. 11).

Însemnări pe icoane:

Pe icoana hramului, Cuvioasa Paraschiva se citește numele: Vișovan Gheorghie<sup>1</sup> și anul ХМѢИЕ (1785).

Pe icoana Sf. Nicolae: БРАТА ГРИГОРИЕ ОРКА АЛШИЕ... ХМѢИЕ (1785).

S'ar putea deduce că anul fundării bisericii, după datele aflate pe icoane, este 1785. Ca alcătuire ea poate data și din 1642 și poate ca fundație să fie dela 1439, de când datează parohia, fiindcă satul e amintit în 1360 ca donațiune a lui Dragoș<sup>2</sup>. Totuși « pe perete în biserica femeilor, de-a dreapta e săpat: de पोषा Ioan :1753 miseț(a) Aprilie 25 », iar pe clopotul cel mare: КЪ АЛГО УТ РОЖДЕСТВА ХКА 1695 » УТ ИШГЪТЪР<sup>3</sup>.

Actuala biserică datează din 1753, socotind că durata lemnului este mai limi-

tată decât a altor materiale, celelalte date fiind în legătură cu obiectele pe care sunt însemnate.

O inscripție de pe ușorul din dreapta amintește pe « Falunevici Vasile zugravu, în anul 1812, Iulie 29 ».

Un număr de cărți cu însemnări de caracter local, din București, Iași, Râmnic, Blaj<sup>1</sup>, arată răspândirea cărții românești, în toate ținuturile locuite de Români, în ciuda tuturor granițelor.

## BISERICA DIN HĂRNICEȘTI

Este acoperită cu șindrilă și spre deosebire de altele, turla cade pe mijlocul naosului, de oarece biserica a fost lungită acum treizeci de ani în urmă. (Fig. 12).



Fig. 12. — Biserica din Hărniciești. Latura de Nord.

Baza turlei este un pătrat, ca și a celor descrise până acum și ca a mai tuturor bisericilor maramureșene, este de lemn. Un balconaș mic, sprijinit pe treisprezece co-

<sup>1</sup> Numele de Vișovan este foarte răspândit aici, fiind trecut și pe piatra care amintește pe cei morți în războiu.

<sup>2</sup> I. Dermer și Ioan Marin, *Maramureșul românesc*, București, p. 113.

<sup>3</sup> Ioan Bârlea, o. c., p. 177.

<sup>1</sup> Ibid., pp. 176—177.

loane, susține un coif ascuțit, de forma unei prisme poligonale.

*Pridvorul* deschis se întinde pe toată latura sudică până în dreptul despărțiturii dela altar. (Fig. 13).

Latura de Vest este închisă cu bârne. Streașina amintește pe cea dela Șugatag de pe laturile de Vest și de Nord, căci pe latura de Sud acoperișul se prelungește și peste pridvor. Panta dinspre Vest cade aproape perpendicular pe peretele de scânduri care închide biserica în această parte. (Fig. 14). La colțuri apare coada de rândunică iar capetele grinzilor transversale, arată un profil frumos.

*Pronaosul* larg și podit înfățișează un cadru sculptat, în formă de funie și un ornament spre interior. Pe cealaltă parte apar niște rozete.

*Naosul* are forma dreptunghiulară, având o intrare spre Sud cu o ușă simplă, cu cadru simplu. Este podit până spre altar.

*Bolta* este de formă cilindrică.

*Altarul*. Ceva mai scund are cam aceeași formă ca cel dela Sat Șugatag. (Pl. III).

Ușile altarului sunt sculptate à jour, cu sfinți în medalioane.

*Pictura*. Pe ușa dintre pronaos și naos stau zugrăviți Sf. Petru și Pavel.



Fig. 13. — Biserica din Hărnicеști. Latura de Sud.

*Însemnări*. Pe o icoană din pronaos se poate desluși inscripția:  $\dagger$   $\rho\omicron\kappa$   $\epsilon\kappa\epsilon\tau\omega$   $\chi\alpha\mu\tau\iota\kappa\eta$   $\mu\eta\sigma\alpha$   $\alpha\mu\theta\iota\alpha$   $\Delta\eta\alpha$   $\kappa\iota$  adică «Anul Domnului 1827, luna Aprilie, zile 12».

Satul împreună cu altele, făcea parte din domeniile lui Dragoș, pela 1360<sup>1</sup>.

<sup>1</sup> I. Dermer și Ioan Marin, o. c., p. 123.

O însemnare de pe un manuscris rusesc rupt, întărește data de 1728 arătată de icoană, ca dată a ridicării sau zugrăvirii bisericii actuale: «*anume Tepicu dela Hărnicеști, la hramul Svăntei Naștere Precisti precum carte al noastra (sic) și am fost eu poșa Simionu și Matei cîrznicu am ostenitu și am îndemnat satul de am tocmit, D(u)m-*



Fig. 14. — Biserica din Hărnicеști. Vedere laterală.

*nezeu să aibă știre. Vleat 7236, anu Domnului 1728. Pop(a) Merentie de la Călinești, legător de cărți»<sup>1</sup>.*

O altă însemnare pe un mineiu slavon, manuscript, confirmă data de mai sus, când e vorba de plata meșterului: «*am ostenit eu poșa Simion cel de sus . . . cîrșnic de am ostenitu, de am umblatu pre la săteni, de am plătit meșterului; vleat 7236, anul D(o)mnului 1728 Ian(uarie) 14»<sup>2</sup>.*

Dat fiind că la lucrul lemnului se pricep mai toți locuitorii din regiunile păduroase cred că meșterul de care e vorba este zugravul icoanelor și poate al bisericii.

Hramul este Nașterea Precestii, precum arată toate însemnările vechi. Alte însemnări pe cărți dăruite bisericii din Hărnicеști arată date ca 1665, 1706<sup>3</sup>, 1707<sup>4</sup>, 1768<sup>5</sup> și se pot găsi în lucrarea părintelui I. Bârlea.

## BISERICA DIN DESEȘTI

Acoperișul de șindrilă are forma celui dela Sat Șugatag.

Turla, cu baza un pătrat, are balconul mai scund cu același număr de coloane.

<sup>1</sup> I. Bârlea, o. c., p. 112.

<sup>2</sup> *Ibid.*, p. 115.

<sup>3</sup> *Ibid.*, p. 114.

<sup>4</sup> *Ibid.*, p. 113.

<sup>5</sup> *Ibid.*, p. 116.



Coiful ascuțit este acoperit cu tablă ca cel dela Hârnicești. (Fig. 15).

Profilul grinzilor e mai simplu. Cadrul sculptat al ușii amintește pe cel dela Sat

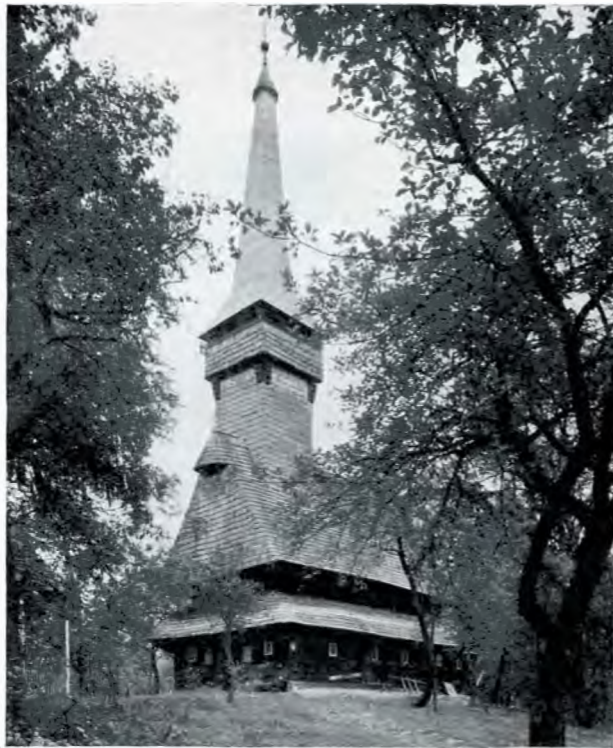

Fig. 15. — Biserica din Desești. Vedere.

Șugatag. O prispă de piatră întovărășește soclul. Lipsește brâul inferior, în forma funiei împletite, găsim în schimb *brâul de sus*, dintre acoperișul cel mare și dintre streășina din jurul acestuia.

Coama acoperișului se termină spre Est și Vest ca și aceea a altarului și ca foarte multe coame din Maramureș, printr'o ieșitură în forma unei jumătăți de con. Ea amintește coiful bisericii. Privită de jos baza acestei forme geometrice pare o visieră.

Pronaosul, de formă dreptunghiulară, este podit. Naosul are forma dreptunghiulară, iar altarul este mai proporționat decât al bisericilor dela Hârnicești și Sat Șugatag. (Pl. IV).

Zugrăvelile sunt lucrate pe pânză aplicată pe lemn.

*Judecata din urmă.* Latura de Est înfățișează pe Isus între Apostoli, apoi Adam și Eva. (Fig. 16).

*Iadul.* Pe latura de Sud, îngerul cu trâmbița, chiamă la judecata din urmă.

Moise, îmbrăcat în pantaloni albi, largi, de tăietură maramureșană, urmat de Jidovi și Turci, apoi un grup fără nume (Tătari sau Unguri) întregesc panoul, iar pe latura de Vest altă grupă, *Frâncii*. (Fig. 17).

*Pilda celor zece fecioare* apare pe aceeași latură de Vest: Cele cinci înțelepte sus, cele cinci nebune jos; Isus ține de mână o fecioară.

Lângă ușă, *Samson «tarele»*, cum e numit pe aici, o altă scenă, alături, ni-l prezintă călare pe leu. Spre colț proorocul Avacum, iar sus un grup. (Fig. 18).

*Raiul* este desfășurat pe latura nordică. În registrul superior preacuvioșii, mucenicii, împărații — desigur creștini — «patriarșii» (sic) și îngerul. În registrul inferior zugravul a căutat să redea chipurile proorocilor înfățișate cu filactere și cu inscripții ce cuprind versete din imnul acatist, precum urmează:

### Peretele de Est

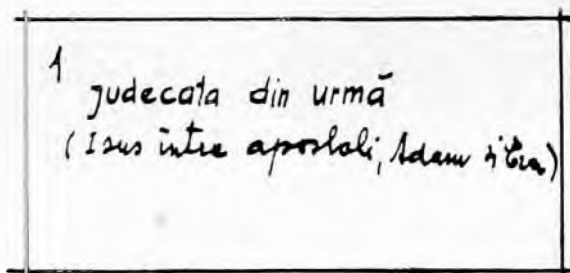

Fig. 16. — Biserica din Desești. Picturi în pronaos.

Proorocul Solomon cu inscripția pe filacteră: «*Bucură-te Sfânta Sfintelor*».

Proorocul Ezechiel cu inscripția pe filacteră: «*Bucură-te ușa cerului*».

### Peretele de Sud

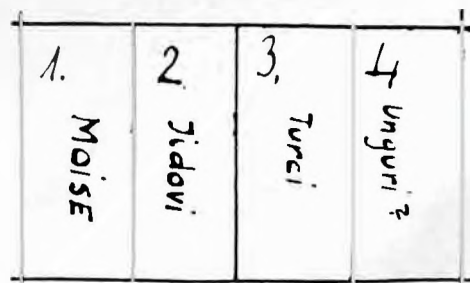

Fig. 17. — Biserica din Desești. Picturi în pronaos.

Proorocul Aron cu inscripția pe filacteră: «*Bucură-te toiagul cel odrăslit*».

Proorocul Ieremia cu inscripția pe filacteră: «*Bucură-te izvorul vieții*».

Proorocul Ghedeon cu inscripția pe filacteră: « Bucură-te roua de pre lână ».

Proorocul David cu inscripția pe filacteră: « Bucură-te ladă poleită cu Duh Sfânt ».

Proorocul Isaia cu inscripția pe filacteră: « Bucură-te Dumnezeuescu cărbune ».

Pe plafonul pronasului sunt zugrăviți: proorocul Daniil, mucenica Iuliana, sf. Sofia și mucenica Varvara. (Fig. 20).

O inscripție zugrăvită pe grinda de Sud cuprinde: « Au plătit această tindă de o au zugrăvit jupâneșele satului »<sup>1</sup> ad pisah (am scris eu) Radu Munteanu, zugrav »<sup>2</sup>.

Zugrăvelile din naos, împărțite în cinci registre, cuprind scene din Noul și Vechiul Testament, alese după cum a socotit mai bine zugravul popular. Numai acelea care privesc viața lui Iisus și Facerea lumii prezintă oarecare continuitate.

Între registre sunt zugrăvite benzi în semicerc, umplute cu flori. Lângă altar un ornament în spirală.

Inscripțiile care însoțesc scenele sunt culese, ca și la alte biserici de pe aici, din texte religioase<sup>3</sup>. (Fig. 21).

În registrul al doilea, din fig. 21, nr. 16, inscripția care însoțește scena are cuprinsul

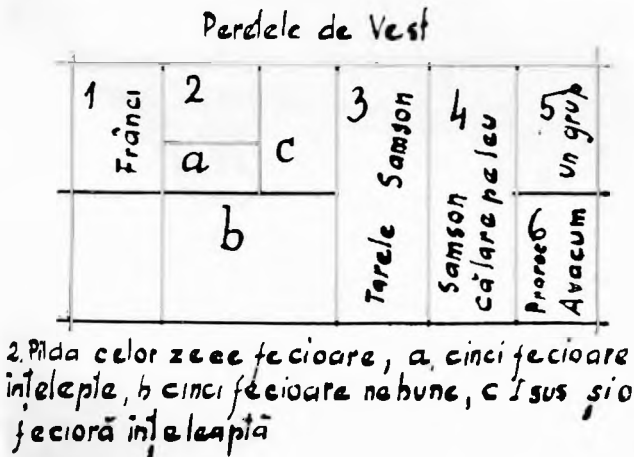

Fig. 18. — Biserica din Desești. Picturi în pronas.

acesta: « Sfat făcând arhieriei să răst(i-gnească) pre H(risto)s ». Tot acolo la nr. 22: « Bătut-au pre Hs. la stâlp », la nr. 23. « Cina

<sup>1</sup> 1780.

<sup>2</sup> Conf. și I. Bârlea, o. c., p. 91.

<sup>3</sup> Transcrierea în ruș a numelor de sfinți a dat loc la unele greșeli care se îndreaptă precum urmează: nr. 25, « Rugăciunea din Grădina Ghersemani », reg. I, nr. 4, Teodor Stratilat. Curios numele Muchie dela nr. 15. În reg. V, nr. 33: « Șarpele amăgitor », 34. « Izgonirea lui Adam ». În reg. I de pe peretele de Nord, nr. 1, « Iudita taie pe Holofern », nr. 3: « Hristofor »; nr. 6: « Sf. Dimitrie binecuvintează pe Nestor ».

lui Hristos cu ucenicii », la nr. 24: « Hristos au spălat picioarele ucenicilor »; la nr. 25: « Rugăciunea lui Hs. în grădină »; la nr. 26: « Sărutarea Iudei cea vicleană » (sic.).

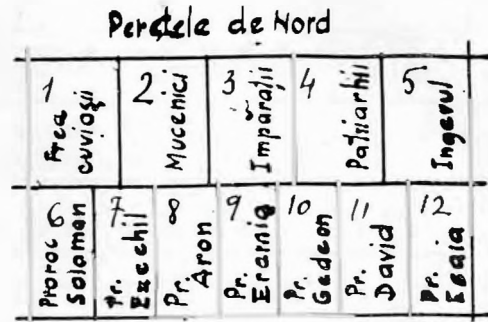

Fig. 19. — Biserica din Desești. Scene murale.

În registrul V: nr. 34: « Tatăl au zidit pre Adam », nr. 33: « Șarpele au înșelat pre Eva »; nr. 19: « Un om coborându-se din Ierusalim în Ierihon au căzut în tâlhari



Fig. 20. — Biserica din Desești. Picturi.

și bătându-l l-au lăsat gol și abia viu. Samariteanu l-au pus pre dobitocu său și l-au dus la gardă ». (Nr. 20).

O grindă longitudinală închide bolțile naosului. Pe bolți patru îngeri de o parte și de alta a grinzii. De un arc de lemn atârnă policandrul. Iisus pantocrator pe bolți și Maica Domnului. (Fig. 22).

Peretele de Nord, registrul I-ii: (1) « Iudita au tăiat capul lui Olofern »; (2) « Mucenicu Ignatie »; (3) « Mucenicu Hristofor »; (4) « Vameșu și fareșu »; (5) « Nistor au biruit pre Lie »; (6) « Dimitrie au blagoslovit pre Nistor ».

Registrul al II-lea: (8) « Pironit-au pre Hs. pre cruce Jidovii pentru ertarea păcatelor noastre ».

Registrul al III-lea: (10) « Dus-au pre Hs. înaintea lui Pilat »; (11) « Dus-au pre Hs. la Ana »; (12) « Dus-au pre Hs. la Caiafa »; (13) « Dus-au pre Hs. la Irod ».

Registrul al IV-lea: (14) « Proorocu Natan au certat pre David »; (16) « Sfântu

## NAOS

### Peretele de Sud

	1	2	3	4	5	6	7	8	9	10	11	12	13	14	15		
I																	
II	16 <i>Apierarii fac sfat</i>			17 <i>Apierarii stau la masa</i>			18 <i>Juda arunca banii</i>			19 <i>Juda se spânzura</i>			20 <i>Pașimile lui Isus</i>		21 <i>Pașimile lui Isus</i>		22 <i>Pașimile lui Isus</i>
Est) III	23 <i>cina</i>				24 <i>Spălarea picioarelor</i>				25 <i>Rugăciunea am Ghețemonilor</i>				26 <i>Sărutarea lui Iuda</i>			West)	
IV	27 <i>Sf. Treime</i>				28 <i>Învierii lui Lazăr</i>				29 <i>Duminica Samaritanicii</i>				30 <i>Duminica Tomii</i>				
V	31 <i>Zidirea lui Adam</i>				32 <i>Zidirea Evei</i>				33 <i>Sarpele amăgilor</i>				34 <i>Izgonirea lui Adam</i>				

1. *David plânge capul lui Abesalon*, 2 *Sfinți 3 Teodor Tiron*, 4 *Teodor Stratulat*, 5 *Gheorghe*, 6 *Platon*, 7 *Gobdelac*, 8 *Dumitrie*, 9 *Trifon*, 10 *Procopie*, 11 *Pantelimon*, 12 *Anechit*, 13 *Feleleci*, 14 *Deomid*, 15. *Muchie*

Fig. 21. — Biserica din Desești. Zugrăveli în naos.

Nicolae au izbăvit de moarte pre cei trei vovezi»; (17) « Sfinții cei fără de arginți Cozma și Damian ». (Fig. 23).

Cafasul. Pe peretele despărțitor dintre naos și pronaos este zugrăvit un arbore genealogic al patriarhilor, având sus inscripția:

« Patriarșii din viața lui Avram ». În stânga arborelui, Avraam este înfățișat în genunchi, de o parte și alta a copacului câte trei patriarhi, în vârfurile ramurilor alți câte trei patriarhi, iar deasupra Sf. Duh în chip de porumbel.

Pe același perete, dedesubtul cafasului, un număr de sfinți notați I—X. Pe dosul ușii Sf. Petru și Pavel (VII), iar spre latura de Nord « David au biruit pre Goliat », scenă de luptă ca și aceea a lui Samson cu leul și a lui Nestor cu Lie. (Fig. 24).

Tâmpla de lemn formează un părete care închide până sus la bolți, altarul, despărțindu-l de naos care ia forma unui semicilindru.

Ușile împărătești sunt lucrute à jour. Deasupra ușilor și icoanelor împărătești o bârnă de stejar leagă părății laterali, având zugrăvită inscripția:

« Anu Domnului 1780. Acestu sfentu fruntal l-au plătit popa Antonie <sup>1</sup> și jupâneasa

dumisale Mărie, feciorii lor Ștefan și cu părinții lor <sup>1</sup> pentru pomina lor în veci de veci amin . . . <sup>2</sup> florinți ».

Hramul bisericii din Desești este Cuvioasa Paraschiva.

Icoanele. Mai toate sunt dela sfârșitul secolului al XVIII-lea.

1. Una înfățișează Pogorîrea Duhului Sfânt, în partea superioară, iar în partea de jos « Kosmos » (lumea).

2. Icoana cu subiectul Schimbarea la față are o însemnare în partea stângă, jos: « Pop Chiril » 1797.

3. O alta înfățișează Învieria, în partea superioară și Pogorârea la Iad, în partea de jos.

4. Icoana Botezul Domnului cu inscripția: « 1797 Drăguș Todor ».

5. Sf. Gheorghe, îmbrăcat în zale, călare pe cal, ucide balaurul, mantia sfântului e de culoare roșie, subțea o tunică de zale mărunte, cu o cruce de culoare verde.

6. Sf. Nichita bate pe diavol. În partea stângă un împărat, lângă el inscripția: « Maximian împăratul pă demon au mână la sfântul Nichita în temniță și Nechita au pus mâna pe el și au bătut » <sup>3</sup>.

7. Icoana unui Arhanghel.

<sup>1</sup> Ibid., Pop, Grigore, Arsene.

<sup>2</sup> Ibid., luna lui Ianuarie, 7 zile, de 35 de florinți.

<sup>3</sup> Conf. I. Bârlea, o. c., p. 90.

<sup>1</sup> I. Bârlea, o. c., p. 91, citește Pop Eanoș Părășinar.

## Peretele de Nord

	V	18 Uciderea lui Avel	19 Pilda Samaritanului	2 Mitosliv	
	IV	14 Prorocul Noian ceurtă pe David	15 Sodoma și Gomora	16 Sf. Nicolae izhă vește pe cei 3 tineri	17 Sfinții Cosma și Damian
Vest	III	10 Isus înaintea lui Pilat	11 Isus la Ana	12 Isus la Caiafa	13 Isus la Irod
	II	7 șters	8 scene din viața lui Isus	9 șters	Est
	I	1 Iudita țale pe Holifer	2 Mucenicul Ignatie	3 Mucenicul Hristofol	4 Vameșul și fariseul
				5 Nestor biruc pe Lie	6 Dimitrie hinecur pe Nestor

Fig. 23. — Biserica din Desești. Picturi în naos.

8. O icoană în cafas poartă inscripția: «Pop Chiril 1787».

9. Icoana lui Iisus cu o inscripție în dreapta și alta în stânga. În dreapta «1778, luna Mai 15 zile» iar în stânga «Această icoană au cumpărat-o popa Ioan și soția sa Pelaghia».

10. Icoana aceasta este împărțită în patru scene:

Zaharia Elisabetha și o servitoare

Elisabeta cu Ioan. Nașterea sfântului  
Un ostaș. Ioan Bo-  
Inscripție tezătorul

Inscripția în versuri are cuprinsul următor:

«Irod împărat  
«Pă H(risto)s tare  
s'a supărat

«Și tabăra au mânat  
«Și cocoanele<sup>1</sup> au  
tăiat

«Și Elisabetha s'au  
speriat

«Și cu pruncul său Ion  
«Păste deal au scăpat<sup>2</sup>.

Mai jos, o altă inscripție arată pe cei care au cumpărat-o<sup>3</sup> «Această sfântă icoană au cumpărat-o Dimitrie și soața sa Roman

<sup>1</sup> Cocon, cocoană în Maramureș înseamnă copil, copilă.

<sup>2</sup> Intocmai cum scăpau localnicii din fața năvălitorilor.

<sup>3</sup> Conf. I. Bârlea, o. c., p. 90: 1777, luna lui Decembrie 4 zile.

și Nastasia și<sup>1</sup> Grigorie și cu Pătric și Maria. Să fie pomană în veci de veci amin».

Zugravii de icoane amintiți: Radu Muntean și Gheorghie sunt trecuți și într-o inscripție din altar<sup>2</sup>.

Alte însemnări pe cărți pot fi găsite în lucrarea părintelui Bârlea.

Biserica ar data prin urmare dintre anii 1777 și 1780, când s'a zugrăvit.

Satul Desești este amintit în anii 1360 și următorii ca făcând parte din domeniile lui Dragoș, alături de Slatina, Crăcești, Hărnicеști și Sat-Șugutag<sup>3</sup> și altele care rămân apoi urmașilor săi.

Un act interesant dela începutul secolului al XVIII-lea, în legătură cu un împrumut de 12 florinți, pentru care se da zalog un iobag, a fost publicat de N. Iorga<sup>4</sup>.

Asupra ungrizării cu orice preț a acestor nume românești, expresia cea mai nimerită o dă tot N. Iorga în notele de călătorie, publicate în a doua ediție<sup>5</sup>.

<sup>1</sup> Ibid., Popa Dumitru, lipsește Grigorie.

<sup>2</sup> Ibid., p. 90.

<sup>3</sup> Ioan Mihalyi de Apșa, Diplome maramureșene din sec. XIV și XV, Sighet, 1900, p. 37, nr. 19; p. 53, nr. 26; p. 61, nr. 32; p. 62, nr. 33; p. 96, nr. 55; p. 295, nr. 172; p. 332, nr. 193; p. 528, nr. 307; p. 543, nr. 317; p. 552, nr. 321.

<sup>4</sup> N. Iorga, Studii și documente, vol. XII, p. 233.

<sup>5</sup> N. Iorga, Neamul românesc în Ardeal și Țara Ungurească la 1906, București, 1939, p. 330.

<sup>6</sup> Denumirile scenelor le redăm în forma lor populară.

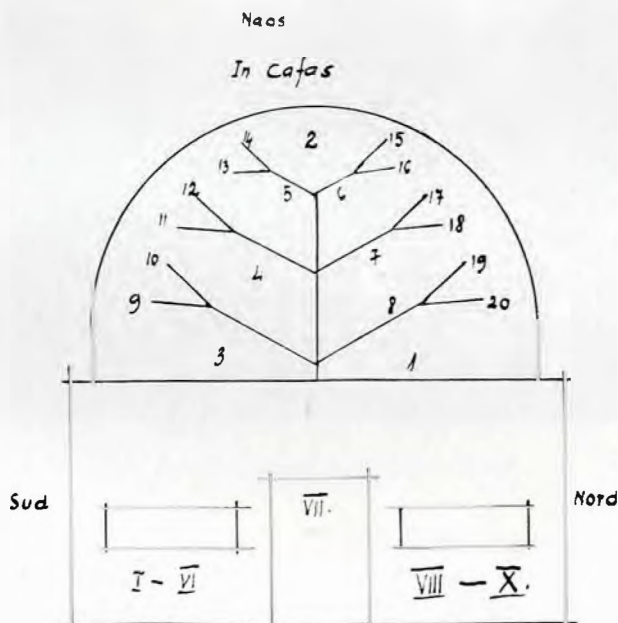

1 Avram, 2 Sf. Dușin chin de porumb, 3-20 Patriarhii din seminția lui Avram. I. Celinic, II. Alexandru, III. Gheorghie, IV. Orade, V. Gane, VI. Patru și Pavel, VII. Inger, VIII. David ucide pe Golic<sup>6</sup>

Fig. 24. — Biserica din Desești. Zugrăvelli în cafas.

## BISERICA DIN BUDEȘTI (JOSANI)

Pe valea râulețului Cosău, care se unește cu Mara spre Berlești, în mijlocul satului, pe un dâmb, se înalță sveltă biserica din Budești. (Fig. 25). Ca înfățișare generală ea amintește biserica din Apșa de Jos și pe cea din Saldoboș, pe marginea Tisei.

*Acoperișul*, în pantă repede, este etajat ca și la cele de până acum, prezentând, spre altar, o formă poliedrică, iar în față o pantă aproape perpendiculară, frântă spre poale și dând impresia unei viziere de coif.

*Turla* este de formă pătrată, are un balconaș căptușit spre exterior cu scânduri, ale căror capete sfârșesc prin două șiruri de dinți, care dau impresia unui galon ajurat.

*Coiful* ascuțit, de forma unei piramide poliedrice, are marginile răsfrânte larg în afară, se sprijină pe patru sprezece colonete scurte, legate între ele prin arcuri de lemn. In cele patru colțuri se înalță, ca patru clopote, patru coifuri mici. (Fig. 26).

Biserica este de proporții mai mari decât cele din jur, este pardosită cu piatră și este împărțită în trei, având pronaos, naos și altar.

*Pronaosul* se desparte de naos printr'un grilaj prins de o serie de coloane.

*Naosul* are cafas, este boltit cilindric și este mai jos cu o treaptă decât altarul. (Pl. V).

*Pictura* este de aceeași factură naivă împărțită în registre și scene, printre care se desfășură ornamentul floral de același caracter popular.

*Peretele de Vest al pronaosului* cuprinde două registre cu scene din viața lui Isus, arătate de fig. 27, (1—5), iar altele înfăți-

șază: Prinderea lui Isus (6), Ruga din Grădina Ghetsemani (7), Spălarea picioarelor (8), Cina (9).

*Cina*. Scena aceasta cuprinde, pe lângă elementele cunoscute, unele amănunte locale caracteristice.

La capătul mesei, doi apostoli țin într'o mână un pocal cu picior, iar în cealaltă un vas din care stau să toarne vin. Între ei un ghiveci din care se înalță lujerul unei

plante cu frunze și flori. (Fig. 28). Pe peretele de Nord urmează scenele arătate în fig. 29.

*Pictura* cuprinde un număr de scene care pot sta în legătură cu numele patronimic al locuitorilor și cu starea politică a vremurilor acelora, când numai în biserici puteau zugrăvi scene de luptă în care supt chipul lui Nestor, Lie întruchipat în Ungur, era biruit de cel dintâiu, cu înfățișare de Român.

*Peretele de Sud* cuprinde scenele următoare, începând dela Est: Sf. Ilie în trăsură cu

patru cai, jos Elisei la Iordan; Sf. Dimitrie și Lupta lui Nestor cu Lie; Sf. Simion Stâlpnicul, Sf. Prooroc Ilie.

*Peretele de Nord*. Începând dinspre Vest, în registrul de sus o serie de scene, în legătură cu Facerea lumii, după scena Jertfei lui Avraam.

Facerea lui Adam și a Evei, Adam și Eva în Rai, Eva primește mărul din pom. Grădina Raiului cuprinde o mulțime de animale, pe care le vom găsi aidoma și în cealaltă biserică din Budești, în cea din Susani și anume: centaur, elefant, cal, cămilă, țap, bou, lup, vulpe, cerb, zebra și păsări ce aduc a animale, au însă aripi, cioc și creastă. Adam de o parte le dă nume.



Fig. 25. — Biserica din Budești (Josani). Vedere dinspre altar.

În altar: Sf. Spiridon, Climent, papa dela Roma, Sf. Vasilie cel Mare, Sf. Grigorie, Sf. Ioan Zlataust, (Grigorie papa) dela Roma, Sf. Atanasie, Sf. Chiril, Sf. Ipolit, papa dela Roma, Sf. Leon papa dela Roma, diaconul Lavrentie și Ștefan arhidiaconul.

Deasupra acestui registru, Sfinții evangheliști în medalioane, Jertfa lui Avraam, Sf. Treime, în chipul celor trei îngeri, Sf. Ambrosie, Arătarea arhanghelului Gavriil lui Isus Navi, Gavriil vestind lui Zaharia, Sf. Evanghelist Ioan, Sf. Evanghelist Matei. Pe dosul tâmplei: Jertfa lui Ghedeon, Jertfa lui Ilie. Deasupra ușilor împărătești un personaj înaripat, iar în stânga Ioan. Urmează o scenă de apocalips cu inscripția: «Fața lui ca soarele». Proorocul Aron, Aflarea capului Sf. Ioan. Pe bolțile altarului: Sf. Treime.

Altarul are forma unui poligon neregulat și este legat prin grinzi.

Tâmpla de lemn prezintă două uși împărătești și o singură ușa laterală. Icoanele, așezate în registre, cuprind apostolii și proorocii.

Inscripții. Spre Nord, pe tâmplă, inscripția zugrăvită are cuprinsul acesta: «Din mila lui Dumnezeu și din darul Duhului Sfânt ne-am învrednicit de am înoit aceste icoane într'această biserică, în zilele acestor oameni (sic): Intie popa satului, Măriuca, popa Luș, Budu, Grigorie cărznic, Chindriș, Mihai, Măriucă, Costan, Budu, Matei, Bud, Ursul, Dunca, Palcu, Fer, Vasile.

Anul de la H(risto)s 1762 Aprilie 28»<sup>1</sup>.

Pe dosul tâmplei: «Tu ești preot în veac după rânduiala lui Melhisedec. Draguș Matei parohul».



Fig. 26. — Biserica din Budești. Vedere.

Pe spatele crucii din dosul Sfintei mese: «Acest oltar cu icoana laolaltă pă prestol au plătit Draguș Mathei și cu soția sa Mariia și cu fiul său Ștefan să fie pomeană lor, în veci amin. Ani dela Hs. 1832. Au lucrat Opriș Ianos pictoru»<sup>2</sup>.

<sup>1</sup> Cf. și I. Bârlea, o. c., p. 59.

<sup>2</sup> Ibid., p. 60.

După inscripția săpată deasupra ușii, biserica a fost ridicată în 1643<sup>1</sup>. Aici se păstrează coiful și cămașa de zale a lui Pinteza Viteazul<sup>2</sup>. O asemenea cămașă de zale a aceluiași haiduc de neam nobil din Budești<sup>3</sup>, se află la Muzeul din Baia Sprie.

Actele vechi amintesc de o danie făcută la 1361 de Regele Ludovic lui Bud<sup>4</sup> și altora, fiii lui Lovcovoi, a unei jumătăți din ținut<sup>5</sup>.

La 1402 satul Budești împreună cu altele este atribuit « fiilor magistrului Drag: Sandrin și Georgiu, lui Ladislau fiul lui Ioan Românul din Maramureș<sup>6</sup>. Fiul lui Bud, Vinč transcrie în 1404 donațiunea din 1361<sup>7</sup>, iar în 1405, din ordinul Regelui Sigismund, sunt puși în posesiune: « Vinč,



Fig. 28. — Biserica din Budești. Cina cea de taină.

Draguș, Sandor și Bud din Coseni», pe moșiile Bărbești, Ferești, Călinești, Bolotești, Budești, Vincești și Văleni<sup>8</sup>. Pentru această moștenire au fost și neînțelegeri în decursul veacurilor al XV-lea și al XVI-lea, dându-se pentru fiecare judecată în parte câte un act regal<sup>9</sup>.

<sup>1</sup> Ibid., p. 60.

<sup>2</sup> Ibid., p. 60 și I. Dermer și I. Marin, o. c., p. 115.

<sup>3</sup> Ibid., l. c., p. 115.

<sup>4</sup> Dela el numele satului.

<sup>5</sup> Ioan Mihalyi, o. c., pp. 50—51.

<sup>6</sup> Ibid., p. 123.

<sup>7</sup> Ibid., p. 129.

<sup>8</sup> Ibid., p. 132.

<sup>9</sup> Ibid., pp. 263, 321, 468, 501, 525, 555, 562, 603, 638.

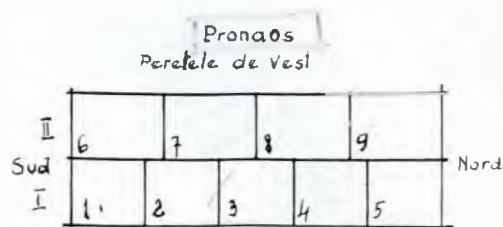

Fig. 27. — Biserica din Budești (Josani). Picturi.  
1. Duminica Samaritencii, 2. Isus la Ana, 3. Lepădarea lui Petru, 4. Isus la Caiafa, 5 ?

## BISERICA DIN BUDEȘTI (SUSANI)

Cea de a doua biserică din Budești diferă ca înfățișare de cea dintâi, fiind mai puțin sveltă, mai puțin proporționată, din pricina lungirii părții din față, iar turla prea scurtă în partea inferioară, în raport cu coiful. (Fig. 30, 31). Planul e cel obișnuit, cu adaosul prelungit al pronaosului. (Pl. XVIII).

Acoperișul inferior este mai pronunțat decât la altele, ferestrele lărgite la vremea când a fost lungită biserica, iar soclul e de bolovani de râu.

Pictura, de aceeași inspirație și factură populară, cuprinde un număr de scene cu caracter folcloric și se apropie de pictura celeilalte, descrise mai sus.

Atitudinea sfioasă, în fața lui Iisus, a celor doi apostoli și înfățișarea arhanghelului Gavriil care vestește « fecioarei Mariei », nașterea Mân-

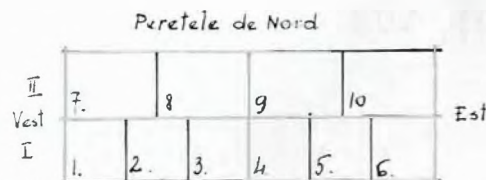

Fig. 29. — Biserica din Budești (Josani). Picturi.  
I. 1. Isus la Pilat, 2. Binecuvântarea, 3. Incununarea cu spini, 4. Evreii cer răstignirea, 5. Ducererea la cruce, 6. Răstignirea  
II ? 7. Ingerul, femeile și ostiașii la mormânt, 8. Învierea, 9. Coborârea din cruce, 10 ?

Fig. 29. — Biserica din Budești (Josani). Picturi.

tuitorului lumii ne arată pe zugravul sătesc.

Costumul personajilor și aici și în mai toate picturile din Maramureș este costumul local: o zeghe lungă aruncată pe umeri și pantalonii largi. În unele cazuri, cum este acela al îngerului, vestmântul de supt zeghe este de tăietură bizantină. În mâini poartă nelipsita ramură înflorită. (Fig. 32).

Mai distinși ca înfățișare apar doi din cei trei îngeri care alcătuiesc Sf. Treime, la masa lui Avraam, de supt stejarul Mamvri. (Fig. 33).

O serie de scene, în registre, ilustrează pictura altarului în care se cuprind patriarhii: Ghermanos patriarhul, Sf. Serghie patriarhul, Sf. Sofronie patriarhul, Sf. Ioan arhiepiscopul, Sf. Grigorie patriarhul, apoi Sf. Malahia, Sf. Theodor.

Dedesuptul acestora, scenele sunt însoțite de inscripții lămuritoare: «(Când s'au a)dunat Onofrie cu Pahnotie în pustie». Deschiderea unei ferestre mai mari a sacrificat o scenă. Urmează apoi «Sf. Silvestru pat(riarh); Sf. Kirilo patriarh»; Is(us s'au arătat cu vestiminte rupte lui Petru patriarhu Alexandrischie». (Fig. 34, 35).

Tâmpla. Scenele pictate pe tâmplă sunt cele obișnuite.

Deasupra icoanelor împărătești, apostolii sunt grupați câte doi de o parte și alta a lui Iisus Pantocrator.

În registrul superior este zugrăvită Maica Domnului, tipul Protectoarei cu Iisus în medalion. De o parte și alta și tot în medalioane, împodobite cu frunze de stejar, câte doi prooroci.

Sus apare Scena Răstignirii: în mijloc Iisus pe cruce, de o parte și alta a capului soarele și luna, apoi jos, de o parte a crucii Maica Domnului, Maria și o altă femeie, iar de alta Sf. Ioan cel Jalnic și Longhin sutașul. Tâlharul de pe crucea din dreapta cu inscripția *Ghesta* își dă sufletul în mâinile îngerului care a scoborit

lângă el. Cel din stânga poartă inscripția *Jima*. O încercare stângace de perspectivă a încercat-o pictorul, zugrăvind clădiri și turnuri. Tăietura costumelor femeilor nu se deosebește de aceea a bărbaților din care pricină pantalonii largi de femei, par



Fig. 30. — Biserica din Budești (Susani). Vedere laterală.

niște șalvari. În dreapta scenei cu Răstignirea, *Coborîrea de pe Cruce* apare ca ceva lipsit de orice dramatism, ce de altfel și pandantul acesteia «*Punerea în mormânt*», în care zugravul n'a izbutit să redea tot tragicul situației. Aici *Iosif*, *Nicodim*, *Magdalena* și *Ioan* privesc resemnați trupul neînsuflețit al lui Iisus, împlinind mai mult un fel de ritual. Abia dacă Maica Domnului, prin gestul ridicării mâinilor spre tâmplă redă ceva din tragedia momentului. Cosciugul este împodobit după moda locală. O friză lată, zugrăvită cu frunze și



flori, desparte scenele de mai sus de restul registrelor. (Fig. 36).

Scena spălării picioarelor înfățișează pe Iisus și pe apostolul Petru.

Rugăciunea din grădină însoțită de inscripția «*Rugă-se Iisus în grădină*», este originală prin înfățișarea ei.



Fig. 31. — Biserica din Budești (Susani). Vedere.

Grădina cu câțiva pomi este despărțită de rest printr'un gard de ostrețe, dincolo de care trei apostoli dorm.

Îngerul apare într'un colț sus, iar în fața Mântuitorului: *o mână, crucea, pi-roanele, cleștele, sulita, biciul*, anunțând suferințele ce vor veni. (Fig. 37).

Judecarea lui Iisus și Drumul crucii sunt redată cu aceiași naivitate cunoscută în toată această zugrăveală. (Fig. 38 și 39).

Taina transformării vinului în însuși sângele Domnului este redată de scena în

care Iisus stoarce într'un potir sângele din vița ce-i crește din coasta însulițată. Un înger ține potirul cu dreapta iar în stânga ține o filacteră cu inscripția: «*Răscumpăratu-ne-ai pre noi din blestemul legei cu scump sângele tău*».

De o parte Maica Domnului, de cealaltă Sf. Ioan cel Jalnic, iar sus, Dumnezeu Tatăl și Duhul Sfânt în chipul porumbelului. (Fig. 40).

Scena aceasta s'a răspândit în toată Transilvania și în Maramureș și prin meșteri ardeleni a pătruns și dincoace de munți. Ea este în legătură cu legenda în care se povestește că soția lui Pilat, Procla, s'a dus la răstignirea lui Iisus, fără voia soțului ei. Fiind prea aproape de cruce sângele care a țâșnit din coasta lui Iisus i-a stropit haina cu care era îmbrăcată. Neizbutind s'o spele a îngropat-o supt un piersic de teama lui Pilat. Din această haină a ieșit vița de vie care a rodit și a făcut struguri din care se scoate vinul<sup>1</sup>.

*Facerea lumii.* Scena aceasta care a preocupat și pe reprezentanții picturii populare înfățișează, în toată naivitatea crearea primilor oameni. Într'o grădină cu pomi pe o colină, care este în același timp malul unei ape, Dumnezeu Tatăl (Богъ Отец) ține în brațe pe Adam și îl binecuvântează. Lângă Adam inscripția: «*Aliluia, Aliluia, Aliluia*». De cealaltă parte a colinei, Adam,

ceva mai mare, întinde mâna Evei care este adusă de Dumnezeu. Lângă el inscripția: «*O dulcele omule meu*». Supt un copac, de pe celalt mal al râului, de care am vorbit, un copil cu brațele deschise. În apa râului pești, în văzduh păsări, pe o altă colină, un animal înaripat, iar în restul grădinii animale de tot felul: *cai, un licorn care se joacă cu un câine, un cerb,*

<sup>1</sup> N. Cartoian, *Iconografia populară românească, Vița de vie și Mântuitorul*, în *Artă și tehnică grafică*, Caetul Nr. 1, 1937, pp. 13—16.

un lup, o cămilă, un elefant cu inscripția ИСЛОНИ, o oaie, un leopard, un leu, un mistreț, un centaur cu un arc și o săgeată, cel care apare în zodiacul zugrăvit la bisericile noastre, cu inscripția: ИСКОЛНИКЪ ТРАНИТАКЪ.

Pentru a se despărți de lumea cealaltă, grădina raiului este înconjurată cu ziduri marcate cu turnuri de cetate. (Fig. 41).

Izgonirea din rai. Dumnezeu Tatăl plutind în nori, înconjurat de heruvimi și serafimi purtând inscripția S.S.S. adică: Sfânt, Sfânt, Sfânt, binecuvântează cu ambele mâini. În dreapta Avel se roagă în genunchi. Deasupra capului său inscripția: «Și (a) primit Domnul Dumnezeu ruga și darurile lui Avel».

În dos, Cain este nemulțumit că i s'au respins darurile.

În stânga Dumnezeu Tatăl, Adam și Eva plângând și îngerul care îi ia de mână spre a-i scoate afară din rai, alături scena cu șarpele care dă Evei mărul oprit.

Dedesuptul scenei în care Dumnezeu Tatăl binecuvintează și poartă în medalion pe Sf. Duh în chip de porumbel, inscripția:

Savaoth îspolni nevo i zemlu: adecă: «Tatăl au făcut ceriul și lumea». Și în cer îngeri și herovimi (sic) și sarafimi (sic) și alte podoabe în cer. Și au făcut omă pre Adamă și paseri și peștii și hiara (sic) și toată hrana a omului și în șese zile au zedit și a șaptea zii au o sfințit (sic) și în ceriul s'au hodenit intru slavă în veci de veci amin».

În registrul de jos: Adam și Eva în apă până la brâu<sup>1</sup> plâng la ușile raiului, alături Adam sapă și Eva toarce; în scena a treia Cain ucide pe Avel.

Inscripții: 1. «Și aș scos îngerul pe Adam și Eva afară»<sup>2</sup>.

2. «Au zis Tatăl cătră Adam de amă mănâncă pita cu lucrul seu» (sic) (glava 3).

3. Din pricina unui cuer de lemn inscripția în care este vorba de uciderea lui Avel apare incompletă... «Și când au mers și au omorât Cain pe Avel».

Cain stă cu ciomagul asupra lui Avel care e trântit jos și care rostește cuvintele puse în inscripția de deasupra:

4. «O dulcele fratele meu (vă?)! Pân-truce (sic) ai scos din trupul sufletul a meu».

(Fig. 42).

5. O inscripție care nu are loc deasupra



Fig. 32. — Biserica din Budești (Susani). Arhanghelul Gavriil.

scenei la care se referă, se întinde mai departe și cuprinde următoarele:

«Porunci Dumnezeu îngerului său  
«Să iasă Adam din raiu său,  
«Că n'a ținut cuvântul meu»,  
«Și nu-i răbdai în raiu nici eu».

Încercări de a reda în versuri inscripții, vom mai întâlni la bisericile Maramureșului.

<sup>1</sup> N. Cartoian, Cărțile populare în literatura românească I. 1929 p. 50.

<sup>2</sup> Cu acel prilej Adam și Eva au intrat în apă spre a se pocăi.

*Sculptura* în lemn este de două feluri: țărănească și de caracter bisericesc; țărănească la cadrul ușii exterioare cu mar-

două medalioane în care sunt înscrise cruci sculptate. Zona superioară în care predomină ca element principal cercul, zona



Fig. 33. — Biserica din Budești (Susani). Sf. Treime. Fragment.

ginea o funie împletită, având un număr de cinci rosete pe frisa superioară: două sculptate linear, trei sculptate în formă de raze concentrice, iar restul ușilor sculptate linear, în două zone despărțite prin

inferioară în care linia în zig-zag și derivatele sale geometrice, romb, triunghiul țin locul întâiu. (Fig. 43).

Sculptura de al doilea fel, de caracter bisericesc, o reprezintă ușile împărătești

cu ornamentul floral care încadrează cele patru figuri de evangheliști în patru panouri, așezate două câte două pe fiecare canat și două medalioane în partea superioară, înfățișând Buna Vestire. Spațiul marginal, de lângă aceste medalioane, este întregit printr'o floare și frunze pe un lujer. (Fig. 44).

Inscripția din dosul tâmplei arată data când s'a zugrăvit altarul.

Satul se mai numia și Vințești, desigur după numele unui Vinț mai vechi decât acel care, în anul 1404, transcrie donațiunea din 1361<sup>1</sup>.

La 1619 se înseamnă pe un manuscris Angheiot, cumpărat de Matsuța Gavriil din Budești cu fiul său Taiul pentru cazul când acesta ar fi să se facă preot... «iară să<sup>2</sup> nu va fi pentru...».



Fig. 34. — Biserica din Budești (Susani). Scene din altar.

Al doilea rând de uși împărătești, care formează ușa de intrare din dreapta cu ornament floral zugrăvit, cuprinde figurile celor patru evangheliști și datează din secolul al XVII-lea, cum o arată figurile zugrăvite ale sfinților și inscripția care însoțește banda ornamentală dela mijlocul ușilor:

„Син двѣри кѣши маришъ Василе сожешию своѣю и  
соча своѣи мѣ за своѣ отщепенѣ грѣхѣ рѣ хакнѣ“.

Adică:

Aceste uși le-a cumpărat Mariș Vasile cu soția sa și cu fiii săi, pentru iertarea păcatelor sale; 1628. (Fig. 45).

Între cărți o biblie dela Blaj, din 1795; un ceaslov de Rădăuți, 1745. Pe ceaslovul acesta o însemnare din 1745 arată numele celor cari au contribuit la cumpărarea cărții precum și satele de unde sunt adică: «toți din Budești și din Vințești». Numele de Vinț se moștenește în satul Vințești, precum reiese dintr'o însemnare a lui Vințu Vascu din 1766, pe o Evanghelie tipărită în București la 1760<sup>3</sup>.

Numele zugravului ni-l arată inscripția de pe iconostas. El este Alexandru Ponchaschii<sup>4</sup>.

Ctitorii sunt arătați de aceeași inscripție: *poza Ionaș cu a sa jupâneasă Jura Măricuța*

<sup>1</sup> Ioan Mihályi, o. c., p. 129.

<sup>2</sup> Intrebuintarea lui să din latinescul si, cu înțelesul de dacă.

<sup>3</sup> I. Bârlea, o. c., p. 65.

<sup>4</sup> Ibid., p. 66.

și feciorii lor Vasile și Toader și Gri-gore și fătute Ionă» precum și alții «Bud Toader și Opriș Vântic și Bata Ștefan».

Sandrin și Georgiu, lui Ladislau fiul lui Ioan Românul din Maramureș prin actul din 7 Aprilie 1402<sup>1</sup> și în actele din 1405<sup>2</sup>, 1424<sup>3</sup> și 1475,<sup>4</sup> când



Fig. 35. — Biserica din Budești (Susani). Scene din altar

Indemnați de popa Ionaș, ei au stăruit pentru zidire «și s'au zidit» biserica în 1760, când s'a și zugrăvit.

Satul este pomenit alături de altele care au intrat în stăpânirea fiilor voevodului Balc: Demetriu și Alexandru, fiilor magistratului Drag:

se introduc și alți copărtași ai acestor moșii și ai altora. În actul din 1475 apar două nume: «Luca și Ioan numiți Pinte».

<sup>1</sup> I. Mihalyi, o. c., p. 123.

<sup>2</sup> Ibid., p. 135.

<sup>3</sup> Ibid., p. 263.

<sup>4</sup> Ibid., p. 525.



Fig. 36. — Biserica din Budești (Susani). Tâmpla.



Fig. 37. — Biserica din Budești (Susani). Spălarea picioarelor și rugăciunea din Ghetsimani.

## BISERICA DIN SÂRBI (JOSANI)

Înfățișarea bisericii din Sârbi este aceea a unei clădiri formate dintr'un corp de prismă asupra căreia acoperișul fațadei principale, un triunghiu aproape echilateral,

Coiful se sprijină pe nouă coloane scunde, legate între ele prin arcuri de lemn simple.

Pronaosul este îngust, naosul dreptunghiular, iar altarul ca de obicei, de formă poligenală. (Pl. XXI).

Laturile acoperișului au forma unor drep-



Fig. 38. — Biserica din Budești (Susani). Judecarea lui Iisus.

cade ca o pălărie cu marginile mari și puțin aduse pentru a svârli departe apele ploilor: ce curg din belșug în regiune. Coama acoperișului taie baza turlei, de forma unui

tunghiuri în pantă repede, cu marginea de jos răsfrântă în afară. (Fig. 47). Partea dinspre altar este alcătuită din trei fețe triunghiulare.



Fig. 39. — Biserica din Budești (Susani). Drumul crucii.

pătrat, printr'un unghiu ascuțit ca o pană, cu ajutorul căreia se despică un trunchiu de lemn. (Fig. 46).

Turla răsare în față, ieșind din acoperișul de șindrilă în forma unui corp unghiular împodobit în partea de sus printr'un rând de șindrilă atârând în forma unor zimți și acoperită de un coif ascuțit de forma unei piramide cu opt laturi care se răsfrâng, dând forma unei pălării cu marginile lăsate.

Corpul clădirii este alcătuit din bârne groase încheiate la colțuri în forma obișnuită, în coadă de rândunică foarte deschisă și bogată. (Fig. 48).

Un brâu în formă de funie împletită încinge biserica, de desuptul încheieturilor de grinzi de care am vorbit mai sus.

Pictura. S'a păstrat foarte bine în altar și la tâmplă. În altar sfinții mari ierarhi, în registrul întâiu, sunt despărțiți între ei

prin coloane în jurul cărora se împletește coarda de viță cu frunze, motiv foarte răspândit în aceste locuri. De sub capitele coloanelor se desfac arcuri care trec pe deasupra capetelor sfinților legându-se de coloana alăturată. De o parte și de alta a capitelor două flori par două rosete. Deasupra lor pe o bandă inscripții ca aceasta: « *Sfântul Nicolae* », « *Sfântul Ioan Zlataust* », « *Sfântul Domnul nostru Is. Hs.* ». Din coasta lui Iisus răsare o coardă de viță încărcată de struguri, se ridică pe deasupra brațelor crucii din spatele lui Iisus, pentruca să se îndoie în cealaltă parte, unde Iisus stoarce struguri în potirul ținut de un înger, îmbrăcat în costum maramureșean. Deasupra inscripției acestei scene, o alta are cuprinsul următor: « *Acestă (sic) altariu plateată (sic) doi boeră (sic)* ».

Deasupra acestora, în medalion: *Sf. evangelist Ioan*, *Sf. apostol Iacov*, *Sf. evangelist Matei*. Cei doi evangheliști țin în dreapta condeiul iar în stânga, în chip cu totul stângaci, zugravul a încercat a reda o masă și o carte deschisă. (Fig. 49).

O altă ilustrație ne arată doi sfinți ale căror vestminte au tăietura hainelor maramureșene: *Sf. Grigorie Bogoslov*, *Sf. Ioan Zlataust*. (Fig. 50). Deasupra o inscripție din care fotografia nu poate da decât un fragment: « *. . . cu soția Frasina (sic) pentru ertare păcatelor* ».

Deasupra medalioanelor descrise mai sus, ingenunchiați în nori, încinși la mijloc peste cămășile lor scurte, doi îngeri cu chipuri naive, purtând aripile desfăcute, au câte o trâmbiță ce pare mai mult buciom local. (Fig. 51).

*Tâmpla*. Este de remarcă că obiceiul de a grupa în jurul scenei centrale a fiecărei frize, restul scenelor tâmplei, era foarte răspândit în părțile Maramureșului în secolul al XVIII-lea, iar în secolul al XIX-lea, același obicei îl întâlnim dincoace de munți la biserici ca aceea a Schitului Crasna, la Mănăstirea Zamfira, la Scăeni, la episcopia Buzăului etc.

Primul registru al icoanelor împărătești cuprinde icoane din secolul al XIX-lea.

Cel de al doilea prezintă ca scenă centrală pe Iisus Pantocrator, având de o parte și alta pe Maica Domnului și pe Sf. Ioan, iar în colțurile de sus ale jețului arhieresc, doi îngeri. Grupați câte doi, de o parte și



Fig. 40. — Biserica din Budești (Susani). Iisus și vița de vie.

alta, spre Nord și Sud, sunt zugrăviți cei doisprezece apostoli.

Deasupra acestui registru urmează al treilea registru de medalioane. Scena centrală înfățișează pe Maica Domnului cu Iisus în medalion și cu inscripția din acatist: « *Bucură-te Maica lui Dumnezeu* ».

Banda pe care se află inscripția de mai sus cuprinde numele proorocilor, aflați în medalioanele de dedesupt, care dela Nord la Sud sunt: *Isaia și Zaharia*, *Iezechiel și David*, *Iacov și Moisei (sic) Aron și Solomon*, *Ghedeon și Daniil*, *Ieremia și Avacum*.

Pe filacterele lor întâlnim câte-un verset din acatistul Maicii Domnului care începe cu: « *Bucură-te* »<sup>1</sup>.

<sup>1</sup> Aceasta amintește pictura bisericii din Desești.



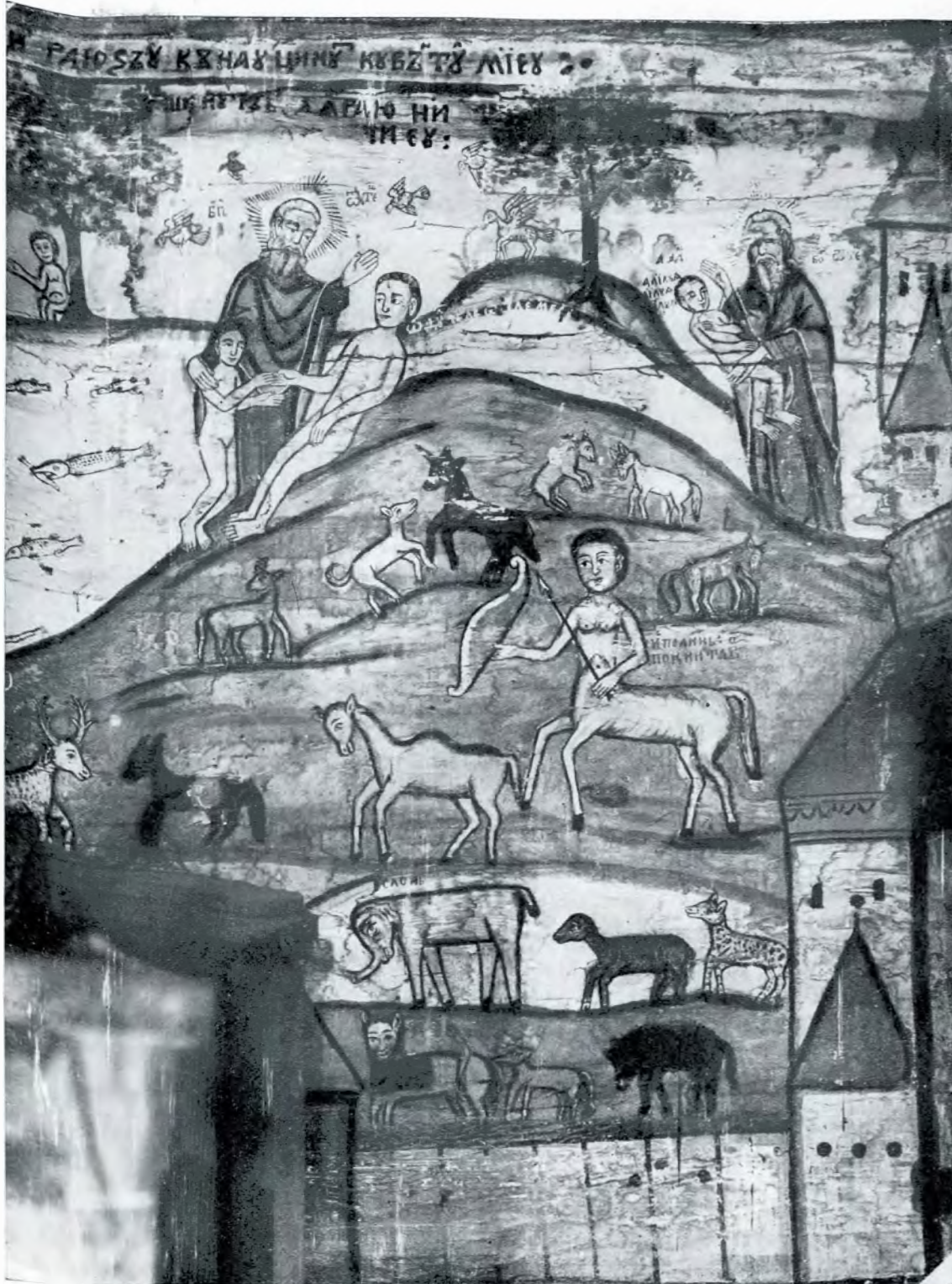

Fig. 41. — Biserica din Budești (Susani). Facerea lumii.

Scena centrală, ca și cele din registrul inferior se desparte de rest prin două coloane împodobite cu coarde de viță cu frunze, spre deosebire de ornamentația coloanelor care închid scena centrală cu Iisus

Pantocrator, în care, pe lângă frunze, apare simbolic, strugurele. Ultimul registru cuprinde scena Răstignirii între doi tâlhari a lui Iisus Hristos, însoțită de Coborîrea de pe cruce și de Punerea în mormânt.

În fund și în lături răsar siluetele turnurilor, ascuțite, după cum văzuse meșterul zugrav pe la cetățile din Ardeal, reprezentând cetatea Ierusalimului.

Și aici ca și în alte părți atitudinea personajilor este convențională. Nimic din dramatismul momentului nu se cetește pe figurile celor din jurul tragediei lui Iisus.

Ca elemente deosebitoare, față de scenele similare din alte părți, găsim aici numele tâlharilor. Cel din dreapta, al cărui

Pe turnul din colț «*Toate plinindu-se cel nescris împrejur*». (Fig. 52).

O pânză mare care înfățișează patimile lui Iisus, prin factura zugrăvelilor și ductul literelor inscripțiilor, arată proveniența obiectului. Pare a fi dela Muntele Athos, de pe la începutul secolului al XVIII-lea.

O alta arată pe Iisus într'un medalion, înconjurat de sfinți, stând în scaun de judecată și împărțind dreptatea.

Cumpăna dreptății își mișcă talerele în



Fig. 42. — Biserica din Budești (Susani). Primii oameni.

suflet îl ia un înger, se numește *Ghespta*<sup>1</sup> iar cel din stânga *Dejma*<sup>2</sup>. Sufletul îi va fi luat de diavolul negru care așteaptă în stânga lui, deasupra crucii.

Numele sutașului Longhin este dat sub forma *Logvină*.

În jurul mormântului sunt grupați: *Iosif*, *Maria*, *Maica Domnului*, *Ioan* și *Nicodim*, iar pe tronul ridicat, inscripția: «*iară în iad cu sufletul ca un Dumnezeu; în rai cu Tatăl și pre scaun erai H(ristoa)se cu Tatăl și cu Duhul*».

<sup>1</sup> Tâlharul din stânga.

<sup>2</sup> Tâlharul din dreapta (*Dizmos*). Vezi și *Ecat. Piscupescu, Literatura slavă din Principatele Române în sec. al XV-lea, București, 1939, p. 97.*

registrul de jos, cu nelipsiții diavoli și îngeri.

O scenă murală, un sfânt în slavă, izolat de orice mediu, înconjurat de aureola de raze dovedește totala naivitate a zugravului. (Fig. 53).

*Icoana* care înfățișează pe Iisus intrând în Ierusalim este tot așa de naivă ca și zugrăvelile pereților. Asinul are cap de miel, foarte asemănător cu al Sfântului Hristofor din bisericile noastre. Planul pe care merge este mai ridicat decât cel obișnuit pentru a arăta că înaintea lui Iisus s'au așternut covoare. Aduce mai mult cu un podeț decât cu ceea ce a vrut zugravul să arate. În poarta cetății un număr de chipuri



Fig. 43. — Biserica din Budești (Susani). Ușa exterioară.



Fig. 44. — Biserica din Budești (Susani). Ușile împărățești.

naive având pălării cu blană pe margini, însă îmbrăcați în costume de tăietură maramureșeană, cași acela în care este îmbrăcat Iisus de, altfel, stau să-l primească. Fondul deschis al icoanei este împodobit, după obiceiul local, cu mari frunze de stejar. Obiceiul acesta ca fondul să fie împodobit și cu desene era foarte răspândit în secolul al XVII-lea, în Rusia, de unde s'a importat și la noi, în vremea lui Matei Basarab. (Fig. 54).

### BISERICA DIN SÂRBI (SUSANI)

A doua biserică din Sârbi are o înfățișare deosebită de cea descrisă mai sus. Acoperișul corpului principal e mai înalt și este însoțit de o streășină care se leagă de acoperișul mai scund al altarului și care pare a forma un acoperiș în etaje. (Pl. XX).

Turla de formă pătrată prezintă un balconaș scund, împodobit cu scândurele ale căror capete fierăstruite aduc a dantelă.

Coiful ascuțit se termină spre vârf cu o cruce de metal iar baza lui formează și o streășină îngustă care acoperă balconașul descris mai sus. (Fig. 55).

Privită din față biserica apare mult mai sveltă: un poliedru mai larg în partea inferioară este acoperit de prima streășină, iar al doilea poliedru, așezat deasupra celui dintâiu, este acoperit cu o prismă triunghiulară, care corespunde acoperișului principal.

Din vârful coamei care pare că o spintecă în partea de jos, răsare turla ascuțită. (Fig. 56).

Tâmpla bisericii e simplă ca împodobire. Spre deosebire de altele, în jurul scenelor centrale, în fiecare panou se întâlnește un singur personaj sau un singur subiect.

Toate scenele sunt încadrate în coloane simple având capetele sculptate. Sub crucea simplă și ea, de deasupra tâmplei, în locul



Fig. 45. — Biserica din Budești (Susani). Ușile împărătești.

căpățânei, meșterul a pus ochiul lui Dumnezeu. De o parte și alta un ornament vegetal sculptat à jour în formă de lujer,

înlocuește dragonii dela alte tâmpile. (Fig. 57).

Fiecare icoană prezintă în partea superioară un ornament sculptat în lemn aplicat deasupra ramei. (Fig. 58).

*Icoanele.* Trei sunt mai deosebite: icoana Maicii Domnului, icoana Arhanghe-



Fig. 46. — Biserica din Sârbi (Josani). Vedere din spre altar.

lului Mihail și icoana Sf. Paraschiva. Toate au ca subiect central unul din cele trei arătate mai sus, iar de o parte și alta, scene din viața sfântului respectiv. Icoana Maicii Domnului este flancată de câte șase prooroci pe fiecare parte, având câte o filactură, după cum urmează:

*Proorocul Moisi, împăratul David, proorocul Iezechiel, proorocul Eremia, proorocul Daniil, în partea dreaptă a Maicii Domnului Proorocul Aron, împăratul Solomon, proorocul Iacov, proorocul Ghedi(on), proorocul Zaharia, proorocul Avacum, în stânga.*

Maica Domnului stă într'un jeț având pe Iisus în stânga. Copilul sfânt binecuvântează. (Fig. 59).

Filacterele proorocilor cuprind, ca de obicei, inscripții cu versete din Acatistul Maicii Domnului.

*Icoana arhanghelului Mihai* prezintă chipul sfântului în atitudinea obișnuită, aceea fixată încă în veacul al V-lea: cu aripi, cu platoșă, ținând sabia în dreapta, ca o veșnică amenințare pentru cei ce ar intra necurați în biserică.

În jurul său, adică de o parte și de alta, opt scene care înfățișează câteva din faptele sfântului:

Scoaterea din raiu a primilor oameni, despărțirea de ei, lupta cu Iacob la râul Iaboc etc. (Fig. 60).

*Icoana Cuvioasei Paraschiva.* Pe fond deschis, împodobit cu ornamente de frunze se desenează chipul Sfintei Paraschiva purtând crucea în dreapta, în stânga o creangă de flori și având pe cap cununa dumnezeiască. În dreapta și în stânga, așezate simetric, apar câte trei scene. Începând din stânga scenele: « S'au rugat în biserică ». Sfânta se roagă în genunchi într'o biserică a cărei redare naivă arată calitatea zugravului.

A doua scenă arată milostenia sfintei: « Au dat vestmântul la săracii » (sic). A treia înfățișează plecarea sfintei în pustie: « S'au băgat în pustie ». Cununa muceniciei o primește în pustie dela îngerul Domnului: « S'au arătat îngerul în pustie ». Scena este în col-

țul din dreapta. Scena următoare cuprinde moartea sfintei: « S'au pristinut Paraschiva ».

Ultima arată găsirea moaștelor sfintei: « S'au aflat trupul neputred în groapă ». Inscripția de jos arată pe cumpărătorii icoanei. (Fig. 61).

« Această sfântă icoană au cumpărat Iosip, Ionaș și cu soța (sic) sa Pașca (sic) Porfira și Iosip Iacov și cu soțul dumnealor Văsălia Măricuța 1760, A.V.A. luna Febrarie <sup>1</sup> (sic). (Fig. 61).

<sup>1</sup> 1760. Cu deosebiri de lectură la I. Bârlea, o. c., p. 186.

Însemnările de pe cărți și icoane arată că biserica datează cam din a doua jumătate a secolului XVIII-lea.

O pânză din biserică arată pe Iisus în slavă, zugrăvit în medalion și înconjurat de cetele ingerilor și ale sfinților.

O altă pânză arată un număr de scene din viața lui Iisus. Ambele sunt de proveniență rusească.

Prin actul din 6 Noemvrie 1405, dat la Viesegrad, moșia Sârbi împreună cu altele: Bârbești, Ferești, Călinești, Bolotești, Vincești, Văleni intră în stăpânirea lui Vinț, Dragoș, Sandor și Bud din Coseu<sup>1</sup>.

În stăpânirea părților de moșie din Sârbi se introduce, prin actul din 23 Mai 1470 Sandrin Balyn<sup>2</sup>.



Fig. 48. — Biserica din Sârbi (Josani). Vedere din spre altar.



Fig. 47. — Biserica din Sârbi (Josani). Vedere.

Prin actul din 22 Mai 1475 se pomenește un număr de nobili români între cari Luca și Ioan Pinte și Lazăr din Budești, stăpâni ai moșiilor din Budești, Vincești și Sârbi<sup>3</sup>.

<sup>1</sup> I. Mihaly, o. c., p. 132.

<sup>2</sup> *Ibid.*, p. 501.

<sup>3</sup> *Ibid.*, p. 525.

După o năvală a lui Ștefan cel Mare în aceste părți, nobilii din părțile locului cer regelui ungar, Vladislav, să li se restituie munții a căror posesie fusese turburată<sup>1</sup>.

### BISERICA DIN FERESȚI

Ca și cele de până aici, biserica din Ferești reprezintă tipul de biserică maramureșană. Privită dinspre altar, ea ni se înfățișează ca îmbrăcată de acoperiș. Acesta cade pe corpul bisericii aproape aidoma gubei mițoase pe care localnicii o poartă aruncată pe umeri. Capetele coamelor se termină cu câteun con iar coamele înșile par dinții unui ferestrău formați din vârfuluri de lănci. Un alt element de împodobire îl alcătuiesc cele trei șiruri de găurele date în scândurile balconășului scund de sub coiful turnului. (Fig. 62).

Însemnările de pe cărți arată legăturile cu Moldova, de un Maramureșean cum-pără un catavasier « *anume (din) Ieaș (pe) bani moldovenești doi lei* »<sup>2</sup>. Și aici ca și în alte părți din Maramureș cărțile de ritual se aduc de peste tot locul românesc: dela București, Iași, Blaj, etc.

### BISERICA DIN CORNEȘTI

Se înfățișează sveltă dar cu o turlă scundă spre deosebire de celelalte. (Pl. IX). Corpul turlei, peste care balconul apare

<sup>1</sup> *Ibid.*, p. 628.

<sup>2</sup> I. Bârlea, o. c., p. 101.



Fig. 49. — Biserica din Sârbi (Josani). Scene din altar.

prea mare, de abea se ridică deasupra coamei acoperișului. (Fig. 63).

Zugravul este un român, *Hodor Toader*, din Vișeu de Mijloc<sup>1</sup> și se pare că tot el lucrează un număr de icoane prin 1755<sup>2</sup>.

Aceasta arată și vremea ridicării bisericii din Cornești. Ca și alții, *Hodor Toader* zugrăvește naiv și decorează simplu spațiile dintre registre și dintre scene. Inscricțiunile care însoțesc scenele redau texte din sfânta scriptură, mai ales din Evanghelie. Pilda celui dator zece mii de talanți este însoțită de o inscripție în care se reproduce o bună parte din textul evanghelic.

Scenele reproduse de noi înfățișează momente din viața viitoare, din viața lui Iisus și a Maicii Domnului, din viețile sfinților, precum și un fragment din Scena Judecării din urmă.

Toate sunt însoțite de inscripțiile respective.

Scena în care Maica Domnului vindecă mâinile unei femei punându-le la loc este inspirată din credința populară care povestește că bătrânul Crăciun a tăiat mâinile babei sale fiindcă a găzduit și i-a dat ajutor la naștere Sfintei Fecioare<sup>3</sup>.

<sup>1</sup> I. Bârlea, *o. c.*, p. 80.

<sup>2</sup> *Ibid.*, p. 80.

<sup>3</sup> N. Cartoian, *Cărțile populare în literatura românească*. București, 1935, vol. II,

În registrul superior, din fig. 64, apar, amestecate cu cele care în alte locuri sunt trecute în rândul celor din Iad, grupele:

«*Impărații*», în costume de tăietură maramureșană și purtând coroane.

«*Impărătesele*», în haine bizantine, «*Vlădicii*» în vestiminte arhieresti, «*Preuții*», în haine preoțești, cu capetele descoperite, spre deosebire de vlădici, cari poartă mitre; «*Cuvioșii*» în haine lungi maramureșene, având în jurul capetelor aureolă; «*Să-*



Fig. 50. — Biserica din Sârbi (Josani). Sfinții Grigore Bogoslav și Ioan Zlataust.

*hastrii*» (sic), cu păr și bărbii lungi, fără vestiminte, cu aureolă; «*Călugării*», în vestiminte cernite, având aureole în jurul capetelor; «*Călugărițele*» (sic) în vestiminte

călugărești, având și aureole; «*Cuvioasele mueri*» și «*Dreptii*» poartă aureole și vestimente de tăietură locală.

În registrul inferior ni se înfățișează Daniil adormit și păzit de lei în groapă, apoi scena în care cuviosul Zosima împărtășește pe sfânta Marina, având inscripția: «*Când au cuminecat Zosima pre Marina*».

Fuga în Egipt din care lipsește servitorul, obișnuit în alte locuri, poartă inscripția «*Când au fugit Iosif cu Maria în K(?) (Egh)ipet*».

Scena următoare, după cum am spus, este inspirată din credințele populare «*Când au pus Maica Precista mâmurile... Marii(?) la loc*». Urmează scena: «*Când au uns cu mir picioarele lui Hs.*», și se încheie cu aducerea la Iisus a femeiei păcătoase: «*Când au dus la Hristos pre*



Fig. 51. — Biserica din Sârbi (Josani). Picturi pe lemn.

*muere (sic) ce (sic) prinsă în curvie*». (Fig. 64).

În cealaltă latură o altă serie de grupuri; de data aceasta grupuri de necredincioși. Cele dintâi trei n'au inscripții, fiind șterse, a patra grupă o alcătuiesc «*Turcii*», a cincea «*Tătarii*», a șasea «*Burcușii*» (sic)<sup>1</sup> a

<sup>1</sup> Burcuș înseamnă câine ciobănesc. S'ar putea face o apropiere între acest nume și acela de Căpcâni.

șaptea «*Armenii*». La fiecare grupă zugravul a căutat să rezolve deosebirea între diverse nații prin introducerea unor ele-



Fig. 52. — Biserica din Sârbi (Josani). Tâmpla.

mente naive în îmbrăcăminte. Registrul se încheie cu pilda celor cinci fete înțelepte, îmbrăcate în costume naționale, purtând sălbi la gât, daruri în mâini și cununi pe cap.

Inscripția redă, în graiul locului, titlul scenei: «*Cele cinci fete înțelepte*». În față Iisus ține, simbolic, de mână pe o altă din cele cinci fete înțelepte. Neavând loc și pentru celelalte cinci fete nebune, al căror număr e dat de litera E, spre deosebire de inscripția de mai sus, zugravul a așezat această scenă dedesubtul celeilalte, la capătul registrului al doilea. Acesta începe cu ispitirea lui Iisus de către diavol, având inscripția: «*Când au ispitit diavolul pre Hs.*», apoi urmează «*Sfântul mucenic Hristosfor*» cu cap de câine, desculț, în costum de călugăr apusean, încins peste mijloc și purtând un toiag înfrunzit. Maria se roagă în genunchi, «*Când s'au rugat Maria (sic) în muntele măslinilor*» (sic). În aceeași atitudine se roagă Ana, în scena următoare, în care apare și un înger plutind pe nori. Scena este însoțită de inscripția: «*Când s'au rugat Ana în grădină*». Înainte de scena cu cele cinci fete nebune,



apare scena întâlnirii dintre Sf. Fecioară și Elisabeta, având inscripția: «*Când s'au întâmpinat Marie cu Elisafta*» (sic).

Decorația de sub cel de al doilea registru destul de naivă, este o floare deschisă, sti-



Fig. 53. — Biserica din Sârbi (Josani). Icoana lui Iisus.

lizată, printre care apar fragmente de lujere. (Fig. 65).

O icoană înfățișând Adormirea Maicii Domnului, în care Iisus poartă în jurul aureolei un număr de raze, prezintă, ca decorație, frunze de stejar bine stilizate. În cele două colțuri de sus, două turnuri vor să arate interiorul iar în dosul celui din dreapta, un turn mai subțire și mai înalt, vrând să marcheze depărtarea până la zidul înconjurător al casei sau al cetății. (Fig. 66).

O a doua icoană, mult mai nouă, ni-l arată pe Iisus Emanuil, purtând pe umeri o zeghe de tăietură maramureșeană. (Fig. 67).

În altar, despărțiți prin coloane, în jurul cărora se încolăcesc înfrunzite coarde de viță, de care atârnă ciorchini de struguri, apar sfinți ca: *Ambrosie, Antipa, Silvestru, Nicolae*.

Păstrând într'o măsură oarecare liniile și proporțiile vechii biserici, în satul Cornești s'a mai ridicat o biserică nouă, de lemn, a cărei turlă prea scundă contrastează cu vechile turluri și al cărui acoperiș nu se distinge prin repezițiunea pantei și nici prin înălțimea celorlalte ci amintește mai degrabă acoperișurile mai noi ale caselor.

Împreună cu o parte din Călinești, o porțiune din moșia Corneștilor era stăpânită de nobilii Ștefan și Mihail din Cornești după cum arată actul lui Matei Corvinul din 24 Martie 1470<sup>1</sup>. Împreună cu alte moșii, este amintită de actul din 22 Mai 1475, al regelui Matei Corvin.

Pentru această moșie și pentru altele, zălogite prin viclenie dela Mihail fiul lui Iuga din Cornești, sunt citați mai mulți înaintea conventului din Leles, la porunca regelui Matei Corvinul, conform actului din 25 Mai 1479<sup>2</sup>.

Pe lângă însemnările obișnuite pe cărțile de ritual, mai aflăm pe un octoich un număr de versuri al unui Morișan cu titlul: «*Vers de Morișan, alcătuit în Ungvar, de pățile cele cu multe și cu dor și amar*». Într'o înșirare de versuri populare Morișanul nostru își povestește «pățile», pățaniile sau patimile îndurate pe la școlile din Sighet și Ungvar pentruca mai la urmă să se însoare în Apșa «*cam supărat*», să revie la Ungvar pentru a se preoți și apoi să se întoarcă la el acasă spre a se veseli<sup>3</sup>.

<sup>1</sup> I. Mihaly, o. c., p. 500.

<sup>2</sup> *Ibid.*, p. 540.

<sup>3</sup> I. Bârlea, o. c., p. 76.

## BISERICILE DIN CĂLINEȘTI

Sunt două: una în Josani sau Căeni și alta în Susani sau Bândreni. Satul este așezat într'una din pozițiile cele mai mândre din împrejurimi, închis de coline în



Fig. 54. — Biserica din Sârbi (Josani). Intrarea în Ierusalim.



Fig. 55. — Biserica din Sârbi (Susani). Vedere laterală.

La sfârșitul unei cărți de prohodire, în versuri, se prescrie o mulțime de leacuri «*pentru multe feluri de boale*», începând cu: descoperirea hoțului «*De vei să cunoști furul*», apoi «*de albață*», «*de tasă*» «*când intră vermele în om*» etc.



Fig. 56. — Biserica din Sârbi (Susani). Vedere din față.

pantă dulce și străjuit în depărtări de culmi înalte. (Fig. 68).

Biserica din Căeni, cu hramul «*Nașterea Maicii Domnului*», se deosebește de cele descrise până aici prin aceea că planul și înfățișarea ei generală se prezintă deosebit. (Pl. X).

Meșterul a adăugat ieșindului din pro-naos, un pridvor scund, sprijinit pe coloane în latura de Sud, creind din forma dreptunghiulară a bisericii un nou tip. (Fig. 69).

*Turla* este scundă prevăzută cu un balconaș cu colonete și acoperită cu un coif cu un vârf conic foarte ascuțit, învelit în tablă.

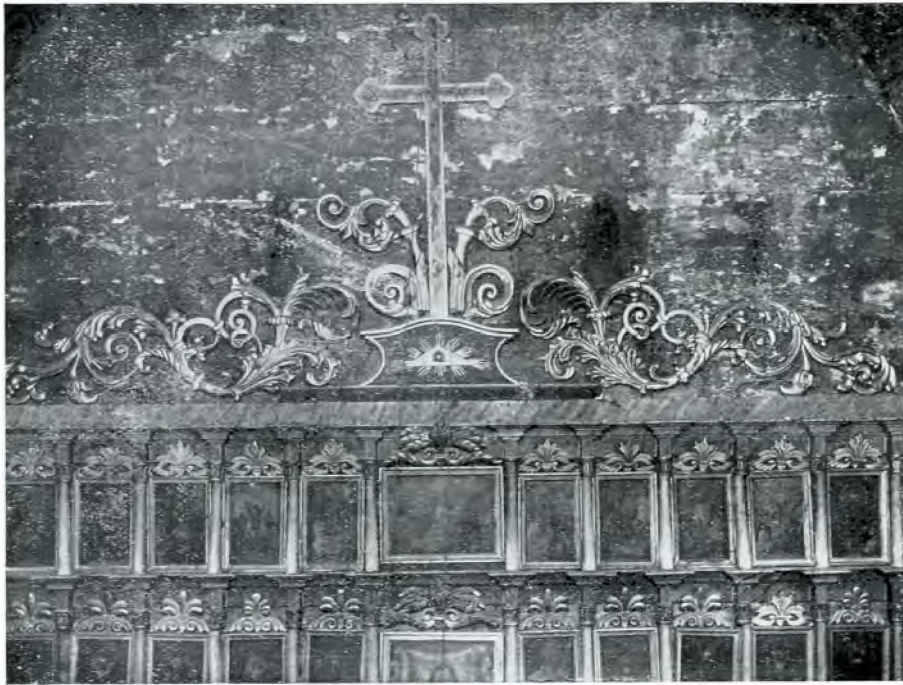

Fig. 57. — Biserica din Sârbi (Susani). Tâmpla.

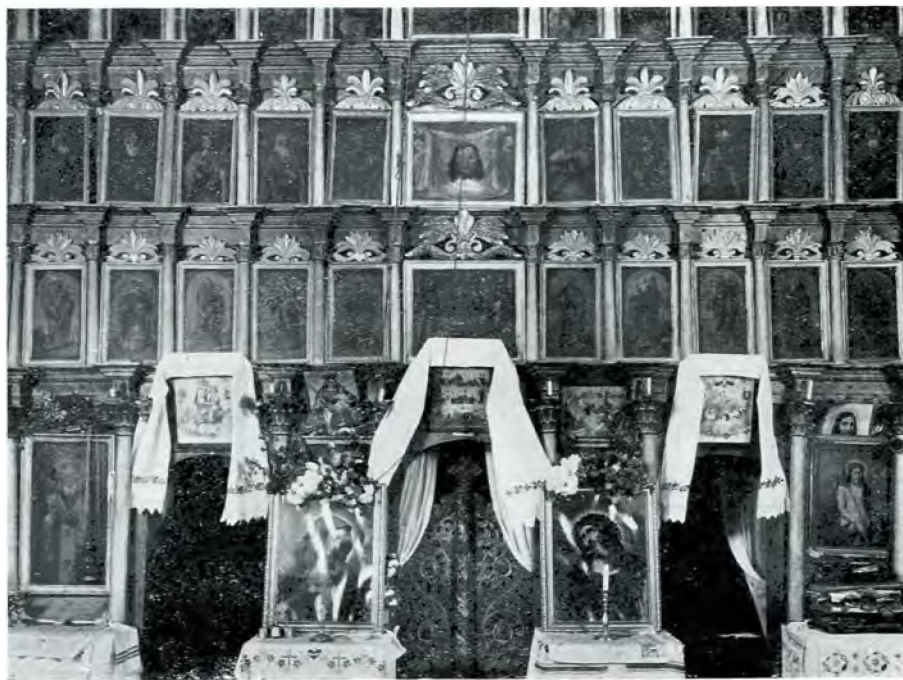

Fig. 58. — Biserica din Sârbi (Susani). Partea de jos.



Fig. 59. — Biserica din Sârbi (Susani). Icoana Maicii Domnului.



Fig. 61. — Biserica din Sârbi (Susani). Cuvioasa Paraschiva.



Fig. 60. — Biserica din Sârbi (Susani). Sf. Arhanghel Mihail.



Fig. 62. — Biserica din Feresti. Vedere din spre altar.

Acoperișul înalt de șindrilă se ridică până sub baza balconășului, urmărește în linie dreaptă biserica și se taie brusc în dreptul altarului, coborînd în pantă repede pentru a se lega de acoperișul altarului, cu mult mai scund. Acoperișul prid-



Fig. 63. — Biserica din Cornești. Vedere.

vorului deschis este în pantă dulce și privit din față, dă impresia unei gube (îmbrăcăminte de lână mițoasă pe care Maramureșenii o poartă aruncată pe umeri).

Vederea din latura nordică arată toate greșelile de arhitectură, învederând că meșterul a socotit această latură ca orice dos de construcție, care nu trebuie să preocupe în chip deosebit.

Așa se explică de ce acoperișul părții acestea nu se oprește sub baza patului turlei ci, îmbrăcând-o, urcă până sub balconăș. Tăietura însăși a bărnelor arată o intervenție târzie în repararea bisericii cu care prilej se va fi modificat și planul. (Fig. 70).

*Pictura.* Este de aceeași naivitate ca și cea descrisă până acum, păstrând peste tot, în costume, croiala din Maramureș. Scena spălării picioarelor apostolilor din registrul superior în fig. 71, este urmată de scena rugăciunii din grădina Ghetsimani. Grădina este închisă cu uluci de scânduri. Înăuntrul grădinii, Iisus se roagă, un înger din colțul din stânga apare aducând un potir. În față, o cruce cu o cunună de spini, un clește, un ciocan, un biciu, o trestie și o mână nevăzută care ține sulița. Deasupra, inscripția cu greșeli arată puțină știință de carte a celui care a scris-o, poate chiar a zugravului: «*Roga-se (sic) Is(us) chitre (sic) Tatul (sic) în credină*» (sic). Sărutarea lui Iuda și Prinderea lui Iisus, Apostolii și Tăierea urechii lui Malhus de Petru, păstrează aceeași caracteristică naivă. La aceasta se adăugă o altă notă caracteristică și anume aceea a căciulelor soldaților care nu sunt coifuri romane ci turbane turcești sau tătare, de care se pomeneau în vremea zugravului. Căpetenia ostașilor, pe un plan mai înalt, aruncă lațul de frânghie deasupra capului lui Iisus.

Inscripția are cuprinsul: «*Serută (sic) Iudaș (sic) pe Hs. și au prens (sic) pe Is. Jidovie (sic).*»

Lepădarea lui Petru este foarte sumar tratată.

«*S'au alepădat di (sic) tri (sic) . . . dile(?)*», zice inscripția. Registrul al doilea începe cu scena așezării cununii de spini pe capul lui Iisus. Așezat pe scaun, cu mâinile legate, Iisus este încununat de doi ostași cari îi fixează cununa cu ajutorul a două bețe ca să nu-și înțepe mâinile.

«*Cununa de spini în cap la Hs.*».

Ducerea crucii este precedată de doi ostași, dintre cari unul poartă pe umeri o scară, iar celalt un ciocan și cuiele.

În zare, cele trei cruci se înalță pe vârful unei movile.

Dedesubtul crucii din mijloc, o căpătâna și două oase încrucișate, prea mari, pentru păstrarea proporționalității.

Zugravul sătean cunoștea de sigur tradiția populară, citată după ms. nr. 2813 al Academiei Române, de d-l N. Cartoian, în care se povestește că era așa de mare căpătâna lui Adam încât s'a putut adăposti în ea, ca într'o adevărată peșteră de



Fig. 64. — Biserica din Cornești. Zugrăveli.



Fig. 65. — Biserica din Cornești. Picturi murale.

os, un ostaș al lui Solomon surprins de ploaie »<sup>1</sup>.

Inscripția de deasupra acestor două scene alăturate are cuprinsul: « Duce Is. Hs. pe umeri cruce (sic) la deal (sic) Golgotha și se rostigneasca (sic) pri (sic) el pe cruce ».



Fig. 66. — Biserica din Cornești. Adormirea Maicii Domnului, icoană.

Urmează punerea pe cruce a lui Iisus, căruia doi ostași îi bat cuie în mâini și picioare.

« Bate cue pen palme pe . . . ».

Registrul al treilea cuprins numai fragmentar în figura noastră, înfățișează: Ridicarea la cer a Sfântului Ilie, a cărui trăsură cu patru cai este mânăta de un înger; judecata sfântului Dimitrie; Sf. Dimitrie binecuvântează din « temniță » pe Nestor care așteaptă dincolo de gratii; Lupta lui Nestor cu Lie.

<sup>1</sup> N. Cartoian, *Cărțile populare în literatura românească*. I. Epoca influenței slavone, București, 1929, p. 127.

Inscripțiile respective au cuprinsul următor:

« . . . nită poruncă dăn (sic) cer și au redicat (sic) și pe Iliia (sic) au »<sup>1</sup>. « Au dus pe Dimitria » (sic). « Stu (sic) Dimitrie au moru »<sup>2</sup> (sic) pe împăratu (sic) Bolgarskogo »<sup>3</sup>.

« Au runcat (sic) Nistor pe Lie în . . . » cuvântul următor pare a fi ceva asemănător cu țepi.

Scena aceasta este una din cele mai răspândite în Maramureș unde are un caracter simbolic, fiindcă în unele locuri, cum este, spre pildă la Rozavlia, Lie este înfățișat ca ostaș ungar iar Nestor ca un Românaș localnic.

Peretele de lemn despărțitor dintre naos și pronaos cuprinde scene din viața lui Iisus, distribuite după spațiul ce au la îndemână. În registrul de sus, într'o porțiune în formă de semicerc ni se redă Cina cea de taină.

« Cina a Domnului Is. Hs. » în care pe lângă Iisus și cei doisprezece Apostoli apare și un alt personaj, fără aureolă, probabil gazda.

În registrul următor, începând din stânga:

« Iuda s'au spenzurat » (sic). « Aducă pe Domnul Isus la Pilat ». « Acie e Jidovi mai mare facă lege pe Hs. ». În această scenă Iisus legat de mâini stă în fața a trei arhieriei evrei cari sunt așezați în jurul unei mese, după chipul celor trei personaje din icoana Sfintei Treimi. Baterea lui Iisus la stâlp, după interpretarea zugravului se face cu mături după cum arată și în inscripție: « După lege (sic) lor bată cu metore (sic) pe Hs. ».

Între aceste scene și cele din registrul următor se întinde o bandă decorată cu un motiv vegetal în forma unui lujer șerpuiind, urmată de o zonă decorată în puncte. (Fig. 72).

*Judecata din urmă.*

De o parte apare cumpăna dreptății, având două talere de forma unor căldări

<sup>1</sup> Ne mai având loc zugravul a intrerupt inscripția aici.

<sup>2</sup> De sigur: omorit.

<sup>3</sup> Împăratul Bulgarilor.

în care sunt așezate două chipuri omenești : *Dreptatea*, în talerul mai greu și *Nedreptatea* în cel ușor. Lângă această scenă este zugrăvit Moise, urmat de Evrei, iar deasupra o inscripție din care se mai poate citi : « *sănătate (sic) . . . tare pentru toți pe 1754* ».

De cealaltă parte însă, printre scenele cunoscute cu cetele, numite aci neamuri, șerpuește o scară pe care scoboară, nu urcă, după cum se obișnuiește în alte părți, cei cari trec prin diferitele vămi, însoțiți de vreun înger (îngerul fiecăruia). Fiecare este întâmpinat de câte un diavol care îi înfățișează o tăbliță pe care sunt înșirate faptele rele.

La capătul scării un diavol duce în spate un număr de suflete. În fața lui un balaur purtând cunună îl întâmpină. Un alt diavol, mai mare, care duce cu roaba sufletele păcătoșilor este întâmpinat de un înger cu sabia în mână având inscripția :

« *Îngerul crindincios (sic) . . . cu dimon (sic) la . . .* ».

Pentru a fi trecute prin vămi, sufletele sunt adunate de îngeri și aduse la intrare, de unde, fiecare cu îngerul său pășește mai



Fig. 67. — Biserica din Cornești. Icoana lui Iisus.



Fig. 68. — Călinești. Vedere generală.



departe. « *Înger aduna pră vamea (sic) loru* ». Îngerul fiecărui suflet răspunde diavolului de pocăirea celui încredințat lui, după cum arată inscripțiile însoțitoare.

Îngerul răspunde pentru sufletul pus sub ocrotirea lui, prin cuvintele scrise pe tăbliță pe care o ține atârând:

« *Au făcut rugăciune (sic) acasa (sic)* »



Fig. 69. — Biserica din Călinești (Josani). Vedere.

*Vama I-a.* Diavolul întâmpină sufletul cu vorbele scrise pe tăblița pe care o ridică în sus: « *Acela nu îm(blă) la beserică în toată Dumineca și serbatoare* » (sic.)

și multe mătănii cu lăcrămi și ertat Hs. ».

*Vama II-a.* Diavolul: « *Acela n'au sculată de tata-seu și de muma sa* ».

Îngerul: « *Pe batrini părinți a ținut (sic) în casa sa până lă (sic) mortă* » (sic).

Vama III-a. Lipsește acuzația diavolului, inscripția fiind ștearsă. Cunoaștem însă răspunsul îngerului, care se păstrează:

« *S'au spovedit și au dat milostănie (sic) și ertat Hs.* ».

Vama IV-a. Și aici lipsește acuzația. Răspunsul îngerului sună:

« *S'au (sic) spovedit și au făcut sorocu său* ».

Vama V-a. Lipsește învinuirea și răspunsul.

Vama VI-a. Se poate ceti fragmentar răspunsul.

« *Au postit Vineri (le și Miercurile) [și l-a ertat] Is. Hs.* ».

Vama VII-a. Din cauza unei grinzi de deasupra nu se poate ceti din acuzația diavolului decât cuvântul: « *mare* ».

Răspunsul: « *Au crezut în șapte taine a (sic) bisericii și ertat Domnul Hs.* ».

Vama VIII-a. Acuzația pare a se referi la unele intrigi care au dus la despărțirea femeiei de bărbatul său:

— « *(Femeie) de (bărbat) au despărțit* ».

Răspunsul: « *Înainte morte s'a ispovedit și s'a pocăit* ».

Vama IX-a. « *Au giurat strimb și pi (sic) frate seu (sic) la . . . dat* ».

Răspunsul: « *O sută de liturghie au idimit* » (sic).

Vama X-a. « *Acela au muncat (sic) pă voameni (sic) lor și singele (sic) au varsat* ».

Răspunsul: « *Au postit în șapte (sic) ani și mult . . .* ».

Sfârșitul răspunsului este acoperit de o grindă adăugită.

Vama XI-a. Aceasta privește pe preoții cari s'au însurat a doua oară.

— « *Popa carile s'au (sic) cu alta mu(ere)* ».

Desvinovățirea: « *Au lepadat pă (sic) dinsa (sic) și să (sic) pocăit* ».

Vama XII-a. Nu se poate ceti partea acuzatoare din pricina unei grinzi.

Răspunsul îngerului spune:

— « *Di (sic) tote (sic) s'au meantuit (sic) pacătele (sic) pântru pocăința sa* ».

Cetele numite neamuri, cum am văzut, sunt:

— « *Neamori (sic) călugărilor* » *niamări (sic) săhastriilor (sic) niamori călugărițelor* ». (Fig. 73).



Fig. 70. — Biserica din Călinești (Josani). Vedere din spre altar.

### Icoanele

1. *Sf. Dimitrie*. Reprezintă foarte tânăr, poartă în dreapta o sulită de ostaș, iar în stânga o cruce mică. O tunică scurtă îi acoperă bustul iar pe umeri o mantie aruncată se leagă în față printr'un nod.

În jurul aureolei decorația este frunza de stejar. Colțurile icoanei sunt marcate prin câteo dungă colorată dincolo de care, în triunghiul ce se formează, este zugrăvită o floare. (Fig. 74).



Fig. 71. — Biserica din Călinești. Picturi murale. Patimile lui Iisus.



Fig. 72. — Biserica din Călinești. Cina și Patimile lui Iisus.

2. *Buna Vestire*. Interior. Arhanghelul Gavriil «Gavrelă», Sf. Fecioară în primul za de stejar, iar sub măsuță, draperiile obișnuite la biserici. (Fig. 75).



Fig. 73. — Biserica din Călinești. Judecata din urmă.

plan, de o parte și alta a unei măsuțe pe care se află o carte deschisă.

Sus în mijloc, înconjurat de raze, Sf. Duh, în chipul unui porumbel coboară dintre nori. Elementul decorativ este frun-

3. *Pogorîrea Sf. Duh*. Interior. În mijloc, pe un plan mai ridicat este așezată Maica Domnului în poziție de rugăciune. De o parte și alta câte șase apostoli, deasupra Sf. Duh, în chip de porumbel,



Fig. 74. — Biserica din Călinești. Icoană. Sf. Dimitrie.

iar jos Dumnezeu Tatăl ținând lumea. (Fig. 76).

4. *Botezul Domnului*. În mijloc Iisus; în loc de munți, două turnuri străjuiesc apele Iordanului care vin în formă de șuvoiu. Sub picioarele lui Iisus se află zapisul lui Adam, de sub care ies capetele de șerpi. În dreapta Ioan Botezătorul poartă o cruce în mâna stângă, iar cu dreapta toarnă apă pe capul lui Iisus. În stânga lui Iisus un înger ține un vestmânt alb. Inscricția de sus arată Botezul, iar o altă pe latura de jos a ramei arată numele unui *Moldovan* care va fi plătit-o: « *Această icoană a . . . Moldovanu . . .* ». (Fig. 77)

5. *Triptic*. Partea de mijloc înfățișează Sf. Treime încununând pe Maica Domnului. Dumnezeu Tatăl, de o parte, Iisus Hristos cu crucea de cealaltă iar în mijloc Maica Domnului. Deasupra Sf. Duh, în forma unui porumbel, plutește. Pe una din cele două laturi ale tripticului, Iisus este înfățișat în ipostasa transformării vinului pentru împărtășanie, scena fiind aceea a creșterii viței de vie din coasta lui Iisus.

Potirul în care stoarce vinul poartă inscripția :

— « *Pahar cu sîngele (sic) a lui Hristos* ». Pe latura din stînga, și tot într'un potir, apare bustul lui Iisus cu mâinile întinse, purtând inscripția :

« *Pahar cu trupul a (sic) lui Hristos* ». (Fig. 78).

6. *Intrarea lui Iisus în Ierusalim*. Călare pe asin și urmat de apostoli, Iisus este întâmpinat de Evrei cu ramuri verzi în mână. Înaintea asinului, un personajiu îngenunchiat așterne un covor. În jurul bustului și deasupra capului lui Iisus, decorația, care ia forma unui penaj, o alcătuește frunza de stejar stilizată. (Fig. 79).

7. *Înălțarea lui Iisus la ceruri*. În rândul întâiu se află Maica Domnului înconjurată de Sfinții Apostoli iar în al doilea rând, în planul superior Iisus în medalion, binecuvântând cu ambele mâini este flancat de cei doi arhangheli: Mihail și Gavriil.

Dedesubt și în laturile acestui plan apar norii. (Fig. 80).

#### BISERICA DIN CĂLINEȘTI (SUSANI)

Meșterul lemnar a căutat să introducă în planul bisericii unele elemente deosebite de cele până acuma, ajungând a-i da



Fig. 75. — Biserica din Călinești. Icoană. Buna Vestire.

forma de treflă iar altarul reducându-l cu mult prea mult față de celelalte despărțituri ale bisericii (Pl. XXX).

Privită din latura de Vest, silueta bisericii suferă din pricina ieșiturilor al căror acoperiș frânge brusc panta acoperișului cu care ne-am obișnuit la cele de până acum. (Fig. 81).

Mai proporționată apare însă din latura de Sud-Est, fiindcă aci ochiul poate observa liniile pantelor și verticalele pe care se sprijinesc pentru a da un tot armonic. În plan au intrat unele elemente de arhitectură rusească. (Fig. 82).

*Tâmpla.* Este lucrată în lemn. Fiecare friză este alcătuită dintr'o combinație de bârne cioplite și încheiate așa fel încât legătura dintre ele să corespundă totdeauna bazei sau capitelului unei coloane care desparte un panou de altul. Icoanele zugrăvite pe tâmplă sunt dintr'o epocă mai nouă decât cele din biserică.

În totul tâmpla are cinci registre: primul cuprinde icoanele împărătești, al doilea icoanele apostolilor grupați câte doi de o parte și alta a lui Iisus care tronează în ipostaza de arhiereu, flancat de câteun serafim.

În registrul superior acestuia, în scena centrală, este așezată Maica Domnului de



Fig. 76. — Biserica din Călinești. Icoană. Pogorirea Sfântului Duh.



Fig. 77. — Biserica din Călinești. Icoană. Borezul Domnului.

o parte și alta a căreia sunt zugrăviți, tot câte doi, proorocii.

În registrul al patrulea Iisus apare în scena centrală ținându-și crucea în timp ce din coastă îi curge sânge într'un potir. De o parte și alta sunt cei patru evangheliști, iar în colțul stâng, Arhanghelul Mihail. În mod normal ar trebui ca în colțul drept al acestui registru să găsim pe Arhanghelul Gavriil. În locul acestuia apare însă scena în care Avel este ucis de fratele său Cain.

În rândul al cincelea, deasupra unui arc gol se înalță crucea răstignirii lui Iisus, având în cele două părți două icoane obișnuite: Maica Domnului și Sf. Ioan cel Jalnic.

Ceeace trebuie remarcat este numele proorocului Moisei care mai peste tot este dat ca *Moisei*, de unde și o mănăstire cu acest nume.

De relevat iarăși coloanele de formă șerpuitoare ale celui de al doilea registru, și ornamentele florale ale coloanelor celui de al patrulea, în care motivul principal este garoafa, motiv pe care îl cred românesc după cum am avut prilejul a arăta și altă dată.<sup>1</sup> (Fig. 83—84).

<sup>1</sup> Victor Brătulescu, *Miniaturi și manuscrise din Muzeul de Artă religioasă, București, 1939, p. 43.*

*Icoanele.* Pretutindeni, unde spațiul îi îngăduia, zugravul întrebuița ornamentul vegetal, foarte răspândit ca motiv în regiune: *frunza de stejar* așa de mult stilizată încât în momentul când apare ca grup, pare un penaj. Este cazul icoanei *Nașterii lui Iisus* care aduce foarte mult

*Nașterea Sfântului Ioan Botezătorul.* Este înfățișat în două registre bine distincte. În registrul inferior, două femei fac baie copilului într'un vas de forma unui cazan. În colțul din stânga, un turnuleț de cetate cu o ușă de intrare, cu ferestre mici și cu acoperiș conic. În registrul superior, Sfânta



Fig. 78. — Biserica din Călinești. Triptic.

cu icoana *Intrării în biserică a Sfintei Fecioare*.

În primul plan apar personagiile următoare: Sf. Fecioară cu pruncul Iisus, Iosif, ieslea cu animale și cei trei magi; în al doilea plan doi păstori, dintre cari unul aduce un miel; în al treilea plan oile, iar sus, în ultimul plan, printre nori, îngerii, «*ceata îngerelor*» (sic)

Staulul este o alcătuire după un model local. (Fig. 85).

*Coborîrea lui Iisus la Iad.* Este întocmită după normele cunoscute: Iisus în mijloc, înconjurat de razele strălucirii, sfărâmă porțile iadului din care scoate pe Adam și Eva. De o parte și de alta grupuri de cuvioși, sfinți și împărați iar în fund munți. Partea decorativă o alcătuiesc crucile. (Fig. 86).

Elisabeta pe pat, sub baldachin, în fața căreia trei femei îi aduc mâncare și băutură. În același plan, într'un turn, în deschizătură, Sf. Zaharia. Decorația panoului superior o formează frunzele de stejar stilizate. Fondul laturilor ca și grilajul din fața Sfântului Zaharia redă un interior. (Fig. 87).

O inscripție din colțul din dreapta, de jos, arată numele celor ce au cumpărat-o spre a fi pomeniți.

«*Această icoană au cumpărat-o... Pătrii Mihu și cu soața Palaghie ca să fie pomană în veci de veci amin*».

*Adormirea Maicii Domnului.* «*Ospenie presto Bogorodiți*». Este tratată simplu, fără amănunte ca în altele cu acest subiect. În mijloc Maica Domnului adormită, Iisus



Fig. 79. — Biserica din Călinești. Intrarea în Ierusalim. Icoană.



Fig. 80. — Biserica din Călinești. Icoana Înălțării.



ii ține sufletul așezat într'un cadru de raze fiind înconjurat de apostoli. Deasupra un serafim iar da o parte și alta două turnuri arată un interior. (Fig. 88).

Din însemnările culese de părintele I. Bârlea din cărțile de ritual ale acestor



Fig. 81. — Biserica din Călinești. Vedere din față.

două biserici, rezultă că biserica bătrână este cea din Călineștii Josani sau Căeni, iar cea din Susani sau Bândreni, este ridicată la 1784. Aici este pomenit, la 1788, zugravul Nicolao Cepschin<sup>1</sup>.

Alături de moșiile din Bărbești, Ferești, Bolotești, Budești, Vincești și Văleni, moșia Călinești face parte din posesiunile lui Dragoș, Bud și alții amintiți de documentele din 1405 ale regelui Sigismund<sup>2</sup>. În aceeași situație de moșie este pomenit în documentele din 18 Decembrie 1415, 15 Iulie 1424, 24 Martie 1470, 22 Mai 1475<sup>3</sup>.

<sup>1</sup> I. Bârlea, o. c., pp. 66—72.

<sup>2</sup> I. Mihályi, o. c., pp. 132, 135.

<sup>3</sup> *Ibid.*, pp. 201, 263, 385, 388, 500, 525.

La 1479, George din Călinești și fiii săi Teodor și Simeon se plâng regelui Matei Corvin pentru zălogirea moșiilor din Călinești<sup>4</sup>.

## BISERICA DIN VAD

Pentru a se putea face comparație între arhitectura românească în lemn așa de elegantă și între stilul străin, introdus de streini în arhitectura bisericilor de zid, se dă biserica de zid din Vad. (Fig. 89).

Un număr de cărți de ritual, dela Blaj și Sibiu sunt înregistrate de părintele I. Bârlea<sup>2</sup>.

Ca moșie, Vadul e pomenit de actul din 27 Iunie 1383, în posesiunea lui Bylk,



Fig. 82. — Biserica din Călinești. Vedere dinspre altar.

nobil de Vad, împotriva lui Ioan Codra<sup>3</sup>. Tot ca moșie apare în actele din 25 Aprilie 1397, 27 Iulie și 18 Septembrie 1411<sup>4</sup>.

<sup>1</sup> *Ibid.*, p. 540.

<sup>2</sup> O. c., pp. 199—200.

<sup>3</sup> I. Mihályi, o. c., p. 79, St. Manciușea, *La frontiere Ouest de la Roumanie*, Bucarest, 1940, p. 27.

<sup>4</sup> I. Mihályi, o. c., pp. 173, 178.



Fig. 84. — Biserica din Călinești. Tâmpla.



Fig. 83. — Biserica din Călinești. Tâmpla.

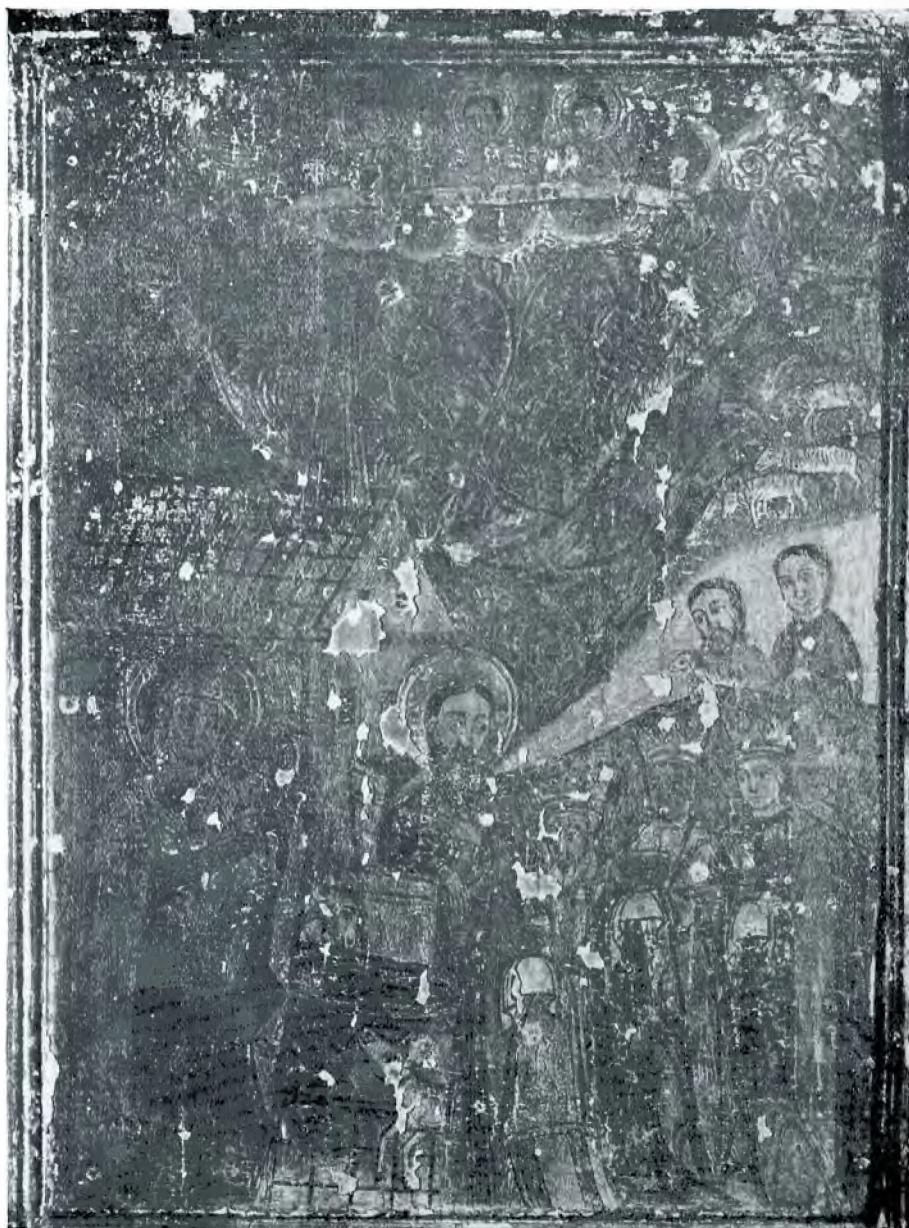

Fig. 85. — Biserica din Călinești. Nașterea lui Iisus.



Fig. 86. — Biserica din Călinești. Coborîrea lui Iisus la iad.



Fig. 87. — Biserica din Călinești. Icoana Nașterii Sfântului Ioan Botezătorul.



Fig. 88. — Biserica din Călinești. Adormirea Maicii Domnului. Icoană.

## BISERICA DIN ONCEȘTI

Se distinge ca plan de cele descrise mai sus prin aceea că forma generală este a unui dreptunghi despărțit prin pereți de lemn, în compartimente deosebite: *pridvor* larg, sprijinit pe stâlpi ce se leagă între ei prin arcuri simple de lemn; *pronaos* de formă dreptunghiulară; *naos*, de forma apro-



Fig. 89. — Biserica din Vad.

piată unui pătrat; *altar* de aceeași formă dreptunghiulară, prea redus față de celelalte compartimente, în lungul axei bisericii. (Pl. XXII).

Vederea din față amintește casele țărănești din împrejurimi, iar cea din spate face să se distingă bine altarul care pare o cutie adăugită unei construcții mai mari. (Fig. 90).

Acoperișul inferior, întrerupt deasupra peretelui despărțitor dintre naos și altar, întărește impresia de mai sus. (Fig. 91).

Scena judecății din urmă cu « săborurile » înfățișează într'o friză: « Săborul Patriarhilor » (sic), « Săborul tuturor sfinților », « Săboru preuților ». (Fig. 92).

Dedesubtul acestor săboruri se așează cele necredincioșilor între cari se disting

Turcii și Tătarii. Dintr'un colț un înger sună dintr'o trâmbiță mare, chemarea la judecată.

Îngerii zboară prin văzduh purtând suflete, *ciuma* călare pe un cal cosește oameni și-și hrănește calul cu ei, în vreme ce un înger o împunge prin spate cu sulița. Flăcări și șerpi ies din gura iadului.

În iad se sbuciumă cei cari s'au omorât « pentru hotarū », « poșa », « diaconu ». (Fig. 93).

Icoana sfinților Petru și Nicolae: unul cu cheia celălalt cu o carte, îi prezintă ca pe doi bătrâni ale căror figuri seamănă așa de bine una cu alta. (Fig. 94).

Tâmpla, ca și icoanele, pare a fi dela începutul secolului al XIX-lea după cum rezultă și dintr'o inscripție care cuprinde și numele lui Niculae Falincevici, probabil zugrav <sup>1</sup>.

## BISERICA DIN BÂRSANA

Planul bisericii din Bârsana se apropie de acela al bisericii din Oncești, cu deosebirea că forma altarului este poligonală în loc de a fi dreptunghiulară iar împărțirea compartimentelor diferă de cea mai sus. Lipsește de aci și pridvorul deschis al celeilalte. (Pl. XII).

Forma este dreptunghiulară, *acoperișul* de șindrilă prezintă două strașine, iar la altar nu se curmă ci se continuă, legându-se de strașina inferioară și formând un tot pentru această lature a bisericii. (Fig. 95).

Decorația exterioară o alcătuește îmbinarea, în formă de coadă de rândunică, a bârnelor care se întretaie.

Turla, ca și *balconășul*, este căptușită cu scânduri. Coiful ascuțit se sprijină pe coloane scurte, acoperind balconășul. (Fig. 96).

Ușile împărătești. O pereche din aceste uși sunt pictate în șase panouri mărginite de benzi sculptate. Motivul principal al sculpturii este linia în zigzag pentru pilastrul care închide cele două canate și linia șerpuită pentru cele două benzi așezate de-a-curmezișul și pentru laturile exterioare.

În panoul de deasupra este pictată scena Bunei Vestiri, iar în cele patru inferioare, cei patru evangheliști. (Fig. 97).

<sup>1</sup> I. Bârlea, o. c., p. 143.

O altă pereche de uși împărătești neîntrebuințate, este sculptată à jour închizând în mici meda-lioane chipurile amintite mai sus. Meșterul a căutat să îmbine aici mai multe motive și anume: coarda de viță, strugurele și frunza de stejar, adăugând lângă fiecare strugure câte o floare deschisă.

Frunzele de stejar sunt așa fel stilizate încât, în arcuirea lor, formează și un fel de cununi pentru meda-lioanele în care se închid scenele amintite.

Cele inferioare se leagă de cele de deasupra prin câte un inel. Coardele care se ridică pe pilastru, pornind dela un strugure, se înnoadă printr'o floare mai sus de jumătate și se termină prin două frunze de stejar care se arcuesc dând forma unui cap de cârjă arhierescă, deasupra căreia se înalță crucea. (Fig. 98).

După o însemnare de pe peretele din dosul stranei din dreapta, biserica a fost zugrăvită în anul 1806<sup>1</sup>.

În marginea satului se constată urmele unei cetăți<sup>2</sup>.

*Icoanele.* Sunt de mai multe facturi: două icoane împărătești populare, se datoresc unui meșter; alta, înfățișând pe Iisus Hristos, tot populară, se datorește altui meșter, de școală

rusească; icoana Răstignirii este de factură apuseană; icoana Sf. Arhanghel Mihail,



Fig. 90. — Biserica din Oncești. Vedere din spre Sud-Est.

înfățișat ca bust, Iisus tronând; Sf. arhangheli Mihail și Gavriil, de pe ușile laterale ale altarului sunt de factura neogrecescă.

<sup>1</sup> I. Bârlea, o. c., p. 27.

<sup>2</sup> I. Mihalyi, o. c., p. 42.

*Iisus Hristos.* În ipostasă de arhiereu, cu dreapta binecuvântează, cu stânga ține deschisă o carte cu inscripția cunoscută,



Fig. 91. — Biserica din Oncești. Vedere dinspre altar.

redată în graiul zugravului popular și deci al locului:

« Veniți (sic) blagosloviții părintelui mieu

nită de două drepte. Părul cade în bucle, pe umeri, cununa este zugrăvită ca bătută cu pietre de preț, aureola simplă iar în jurul ei frunza de stejar. Motivul acesta stilizat șerpuește și pe laturile icoanei, atârând în jos. De o parte și alta a capului lui Iisus, doi îngeri cu câte o ramură în mână, țin în cealaltă câte un medalion cu inscripțiile: « *Iisus* » « *Hristos* ». (Fig. 99).

*Maica Domnului.* Ține în stânga pe Iisus, în dreapta o floare. Cununile bătute cu pietre de preț au forme obișnuite. Aureolele sunt simple. În colțurile de sus doi îngeri, unul de o parte, altul de alta susțin cununa Maicii Domnului. Spațiile libere sunt împodobite cu frunza de stejar. (Fig. 100).

*Iisus Hristos.* În aceeași ipostază în care a apărut mai sus, cu figura prelungă și barba ascuțită, Iisus poartă cartea deschisă, având inscripția în limba slavonă. Icoana aceasta este de factură rusească.

Ornamentația este vegetală și lujerul unei plante se desface în formă de buchete din două inimi, care înlocuiesc medalioanele cu monogramele: *Is. Hs.* (Fig. 101).

*Răstignirea.* Este de factură apuseană. Pe un fond simplu pe care zugravul a căutat a înfățișa nori groși se profilează crucea pe care sta răstignit Iisus, purtând urma împunsăturii în partea dreaptă a pieptului, având de o parte pe Maica Domnului în vestmânt lung și ținând mâinile împreu-



Fig. 92. — Biserica din Oncești. Picturi murale.

(sic) de moșteniți întru împăreția (sic) me (sic) care gătate voao (sic) din începutul lumii ».

Bustul este încadrat de un ornament al jețului, înfățișat în linie șerpuită, mărgi-

nate ca pentru rugăciune. De partea cealaltă Sf. Ioan cel Jalnic întristat de moartea Învățătorului său (Fig. 102).

*Arhanghelul Mihail.* Tot de factură apuseană, cu figură ovală, având plete pe umeri,

ține în dreapta o sabie iar în stânga un glob rotund pe care stă scris: «*Sfânt, Sfânt, Sfânt*», cântarea îngerilor către Dumnezeu Tatăl. Bustul este îmbrăcat în tunică strânsă pe corp, împodobită cu flori. Pe umeri poartă mantie. (Fig. 103).

*Iisus Hristos*. Icoană împărătească de aceeași factură apuseană. Stând pe jeț încununat ca arhieru, Iisus poartă vestminte arhieresti mărginite de un galon lat. Cu dreapta binecuvântează iar cu stânga ține deschisă cartea pe care stă scrisă cunoscuta inscripție:

«*Veniți blagosloviții părintelui meu de moșteniți împărăție (sic) me (sic) care este gătită voo (sic) mai nnainte (sic) de întemeierea lumii*». Se vede că zugravul a fo-



Fig. 93. — Biserica din Oncești. Judecata din urmă.

losit, pentru inscripție, un text foarte nou.

Cadrul icoanei este sculptat în rânduri de zimți, partea de sus având forma unui arc în acoladă larg deschisă. (Fig. 104).

*Arhanghelul Gavriil*. Poartă pe deasupra tunică scurtă, cu mâneca largă, este încins în felul călugărilor apuseni și ține în stânga o ramură înflorită, simbolul păcii, care aduce bine cu floarea reginei, foarte răspândită în părțile locului. (Fig. 105).

*Arhanghelul Mihail*. Poartă vestminte de ostaș. Tunica are mâneca scurtă, pe umeri o eșarfă ce se înnoadă sub mâna stângă, încălțăminte strânsă pe picior, cu sabie în dreapta împunge pe «*Luțifer*», pe care îl calcă în picioare. Simbolizează biruința binelui asupra răului. (Fig. 106).

*Tâmpla*. Deasupra icoanelor împărătești de o parte și alta a icoanei celei nefăcută de mâini omenești, icoanele prăznicare înfățișează scene din viața lui Iisus cu o singură excepție; în locul icoanei Schimbarea la față, apare icoana Adormirii Maicii Domnului. Deasupra acestui rând într'un panou de forma unui triunghi cu vârful tăiat tronează Iisus în mijlocul sfinților «*Dumineca tuturor sfinților*».

Un rând de icoane înfățișează pe Iisus înconjurat de apostoli. În colțurile care sunt formate de friza aceasta și de cea



Fig. 94. — Biserica din Oncești. Icoană. Sf. Petru și Sf. Nicolae.





Fig. 95. — Biserica din Bârsana. Vedere din spre altar.



Fig. 96. — Biserica din Bârsana. Vedere din spre Sud-Vest.

superioară, în medalioane tot mai mici, câte șase prooroci și patru îngeri de o parte și alții tot pe atâția de partea cealaltă, întregesc panoul de deasupra acestuia, care înfățișează pe Maica Domnului înconjurată de prooroci. (Fig. 107).

Partea superioară cuprinde două registre

Maicii Domnului, pe o bandă albă, stă scris: «*Mater Deu*».

Registrul de sus cuprinde scena Răstignirii întocmită după normele obișnuite la tâmplă și anume cu Iisus în mijloc, pe cruce, iar într-o parte și alta Maica Domnului și Sf. Ioan cel Jalnic.



Fig. 97. — Biserica din Bărsana. Ușile împărătești.

și anume: unul inferior și altul superior. Cel inferior are în mijloc pe Maica Domnului cu pruncul Iisus flancați de patru prooroci, câte doi în fiecare medalion, fiecare purtând, simbolic, un obiect în legătură cu proorocirile făcute. Pe lângă inscripția obișnuită «*M. Θ.*», deasupra



Fig. 98. — Biserica din Bărsana. Ușile împărătești.

În spațiile libere dinspre laturi, zugravul a adăugit câteun medalion în care sunt zugrăviți câte doi prooroci: *David și Moisei* (sic); *Zaharia și Solomon*. Pe bolți, în laturi, doi evangheliști: Sfântul Evanghelist Marcu și Sfântul Ioan Evanghelistul. Între ei îngerul cu trâmbița din urmă. (Fig. 108).

*Zugrăvelile din naos. Peretele de Sud.*

*Registrul superior.* Începând dela altar, zugravul a grupat în medalioane, mărginite de ghirlande împletite din flori, având deasupra câte o inscripție cu numele lor.



Fig. 99. — Biserica din Bârsana. Icoană. Iisus Hristos.

Cetele de sfinți: « (Ceata) serafimilor celor cu câte șease aripi », apoi « Ceata arhanghelilor ». Fiecare reprezentant al acestor cete ține un medalion pe care stau scrise inițialele: S.S.S., adică Sfânt, Sfânt, Sfânt. În colțul din dreapta, între ceata arhanghelilor și cea următoarea, arhanghelul Mihail, sprijinit în suliță, zboară printre nori. Inscricția de lângă arhanghel are cuprinsul acesta: « Minune ce s'au făcut în Balaam a arhistratigul Mihail »<sup>1</sup>.

Ultima ceată este « Ceata Stăpâniilor ». În colțul de lângă această ceată, un înger trâmbițează. (Fig. 109).

Registrul inferior acestuia cuprinde scene variate, fără vreo legătură între ele. În fața unui arhieru, un tânăr primește sfaturi. Acestei scene îi urmează o alta în care este înfățișată « Jertfa lui Ahab împărat ». Împăratul Ahab împreună cu preoții lui se roagă în fața altarului pe care se află boul jertfit. De cealaltă parte, în genunchi, « Sf. prooroc Ilie », la rândul lui, se roagă lui Dumnezeu care trimite foc

<sup>1</sup> Este vorba de oprirea lui Valaam care mergea să blesteme pe Israil, după cum se poate vedea din sinaxarul dela 8 Noemvrie. A se vedea Mineiul.

din cer în forma unei coloane de flăcări. Scena următoare arată pe un tânăr adormit la umbra unui copac. Inscricția care însoțește scena are cuprinsul acesta: « Când au durmit Ioan în ostrovul Padmos și au văzut Apocalipsul ».

Cea din urmă scenă din acest registru ne redă pe doi călugări cari stau în fața unei racle, în poziție rugătoare « Întâie (sic) aflare a cinstului cap al Sf. Ioan Botezatoriul ».

Registrul următor cuprinde un număr de sfinți patriarhi dintre cari numai cel dintâiu își are inscripția și chipul întreg, « Patriarh Ipolit ».

În registrul din josul acestuia urmează sfinții părinți: « Sf. Theofan monah », « Sf. Theodor Studit », « Sf. părintele nostru Irinah (sic) », « Sf. părintele nostru Marco ». (Fig. 110).

Peretele de Nord cuprinde un alt număr de cete așezate după aceleași norme ca și cele de pe peretele de Sud.

Între acestea sunt: « Scaunele », « Ceata Domniilor ».

Între medalioanele acestor două cete se vede arhanghelul Gavriil mergând pe nori, cu sulița în mână.



Fig. 100. — Biserica din Bârsana. Icoana Maicii Domnului.

Urmează «*Ceata dreptmăritoriilor*» (sic). Și între aceste două cete un înger cu sabia la umăr plutește pe nori ca și cel din colțul din dreapta.

În registrul din josul acestuia sunt un număr de scene de caracter deosebit. Cea dintâi înfățișează pe un înger purtând un copil, a doua arată Înălțarea Sfintei Cruci, a treia Pilda Strugurelui, iar cea de a patra un fragment din Arătarea lui Iisus către Petru, patriarhul Alexandriei.

Inscripția care însoțește scena în care un înger, plutind pe nori poartă un copil, are cuprinsul următor:

«*(La o mănăstire) s'au întâmplat așa că aflând un prunc o comoară de bani au spus călugărilor. Iară pîntru (sic) ca să nu împărțească banii cu pruncu, l-au aruncat într'o groapă, iară pruncu au strigat. Arhanghelul Mihail l-au scos și l-au dus în mănăstire și l-au lăsat*».

Scena are prin urmare caracter folcloric.

«*Înălțarea cinstitei și de viață făcătoarei crucea Domnului*» cuprinde un număr de personaje grupate în fața unei intrări. Intrarea este marcată prin arcuri, are în mijloc un preot care înalță crucea, de o parte un chip împărătesc (Sf. Constantin)



Fig. 101. — Biserica din Bârsana. Icoana Răstignirii.



Fig. 102. — Biserica din Bârsana. Icoană împărătească, Iisus Hristos.

urmat de o grupă de bărbați; de alta un alt chip împărătesc (Sf. Elena), urmată de asemeni de o grupă de femei.

Scena viței de vie ce iese din coasta lui Iisus, foarte răspândită, mai ales la proscomidie, în bisericile din Maramureș, este întovărășită de inscripția: «*Când au stors Hs. strugurul*» (sic). Scena următoare din care se vede numai un fragment este însoțită de inscripția: «*Când s'au arătat (sic) Hs. Petru . . .*».

Registrul următor înfățișează, în primul rând pe cei trei sfinți ierarhi, după care, din pricina unei ferestre și a unei policioare, alți doi sunt desfințați. În registrul cel mai de jos abia de se mai disting chipurile unui număr de sfinți pustnici. (Fig. 112 și 112 a).

Bolțile. Spre Sud prezintă ridicarea la ceruri a proorocului Ilie. Trăsura precedată de un înger, este trasă de patru cai pe deasupra norilor. Un înger, în picioare, ține hățurile și învârtește biciul; Sf. Ilie în fund, pe scaun, iar în spatele lui un alt înger pe nori.

Registrul următor cuprinde Soborul sfinților arhangheli flancat de o parte și alta



Fig. 103. — Biserica din Bârsana. Sf. Arhanghel Mihail.

de două medalioane, care închid chipurile Sfinților evangheliști Ioan și Matei.

În mijlocul arhanghelilor stă Arhanghelul Mihail ținând în dreapta sabia ridicată, iar în stânga cumpăna dreptății, de care atârnă cele două talere. Deasupra aripilor largi care învăluie pe ceilalți este așezată o inscripție al cărui cuprins este următorul:

« Să stăm bine să stăm cu frică, să luăm aminte porunca lui Dumnezeu ».

În colțul din stânga se disting patru persoane care par a se adăposti împotriva ploii ce picură din norii, peste care trece trăsura sfântului prooroc Ilie <sup>1</sup>. Deasupra acestor personaje, se află Sf. prooroc Ilie, iar în dreapta, între Soborul arhanghelilor și medalionul Sf. evanghelist Matei, Sf. prooroc Elisei întinde mâinile ca să prindă jocul asvârlit de Sf. Ilie.

Registrul următor, cuprins între două benzi colorate, cea de deasupra în formă de zig-zag, cea de jos în forma a două linii împletite, înfățișează viața primilor

<sup>1</sup> Acesta se pune în legătură cu credința populară că Sf. Ilie este acel care, trecând peste nori cu trăsura, aduce ploaia iar huruitul roților este însuși tunetul.

oameni, începând cu creierea lui Adam și a Evei. Fiecare scenă este însoțită și de inscripția respectivă. Zugravul a ținut seama și de credințele populare în momentul când a amestecat scena cu aceea în care Satana primește, din mâna lui Adam, zăpăsul.

Lângă Adam culcat, stă Eva pe care o binecuvântează « Tatăl ».

Deasupra inscripția are cuprinsul următor:

« Când au făcut Dumnezeu pre Adam și pre Eva ».

În medalionul următor Adam și Eva goi, primesc din gura șarpelui, încolăcit pe copac, mărul. Inscripția:

« Când au mâncat Adam și Eva din pom ».

Inscripția scenei următoare, în care abia se distinge arhanghelul, care îi alungă din rai, are cuprinsul: « Când au scos din rai înger pre Adam și pre Eva ».

Medalionul alăturat înfățișează pe Adam scos din rai și pocăit în fața îngerului neînduplecat, având inscripția:

« Când au șezut Adam și au plâns ».

Scena următoare, extrem de interesantă din punct de vedere al folklorului popular nu mai păstrează decât inscripția: « Când



Fig. 104. — Biserica din Bârsana. Icoană împărătească.

au venit Satana la Adam și au ceșrut zapis) ».

În medalionul care urmează, Adam, având la spate pe Eva, întinde Satanei zapisul.

Inscripția lămuritoare are acest cuprins: « Când au dat Adam zapisul Satanei ».

Ultima scenă, foarte naivă, înfățișează pe Adam cu un vas în fața Evei care stă culcată, după nașterea celor doi fii: « Când a născut Eva pre Cain și pre Avel ».

Registrul inferior acestuia cuprinde un număr de scene din săptămâna patimilor:

1. « Spălarea picioarelor »; 2. « Cina cea de taină »; 3. « Când s'au rugat Hs. în grădina »; 4. « Aici au sărutat Iuda pre Hs. și l-au prins »; 5. « Când l-au dus pre Hs. la Ana întâi și l-au bătut cu palma preste obraz ».

Un fragment din colțul din dreapta înfățișează ducerea lui Iisus la Caiafa sau la Pilat și poartă inscripția: « Apoi l-au dus la . . . și acolo . . . » (Fig. 113 și 113 a).

Bolțile cuprind un număr de scene între care distingem scena Înălțării Maicii Dom-

ber dintre scena Înălțării Maicii Domnului și evanghelistul Luca se află « Scara lui Iacov », la picioarele căreia Iacob doarme. Pe scară urcă și coboară îngeri, iar în vârful ei Dumnezeu-Tatăl binecuvântează.



Fig. 106. — Biserica din Bârsana. Sf. Arhanghel Mihail.



Fig. 105. — Biserica din Bârsana. Sf. Arhanghel Gavriil.

nului de o parte și alta căreia, în câte un medalion, apar evangheliștii: Luca și Marcu.

Deasupra scenei acesteia este zugrăvit Iisus care binecuvântează, flancat de doi arhangheli cari trâmbițează. În spațiul li-

ber din registrul inferior sunt zugrăvite scene din Vechiul Testament, începând cu oprirea corăbiei lui Noe pe muntele Ararat. Medalionul următor înfățișează ieșirea oamenilor din corabie; celălalt, momentul, « Când au poruncit Dumnezeu lui Avram să iae pe fiu-său să facă jertvă ».

În medalionul de alături: « Când au vrut Avram să facă jertvă pă Isac ». Cele trei scene următoare sunt ilustrate cu îngeri cari se prezintă la Avram, continuând cu îngerul care încurajează pe Iisus Navi și sfârșind cu scene în care îngerul aduce focul pentru jertfa lui Ghedeon.

Inscripțiile care însoțesc scena au cuprinsul acesta:

a) « Când au venit trii (sic) îngeri la Avram ».

b) « Când au stăut Mihail înaintea lui Isus a lui Navi și au zis să-și deslege încălțămintele picioarelor ».

c) « Când aprinse îngeru jrăfa (sic) lui Ghedeon » (Fig. 114).

Pictura. Peretele de Nord continuă registrele de mai sus cu scene din vieța lui

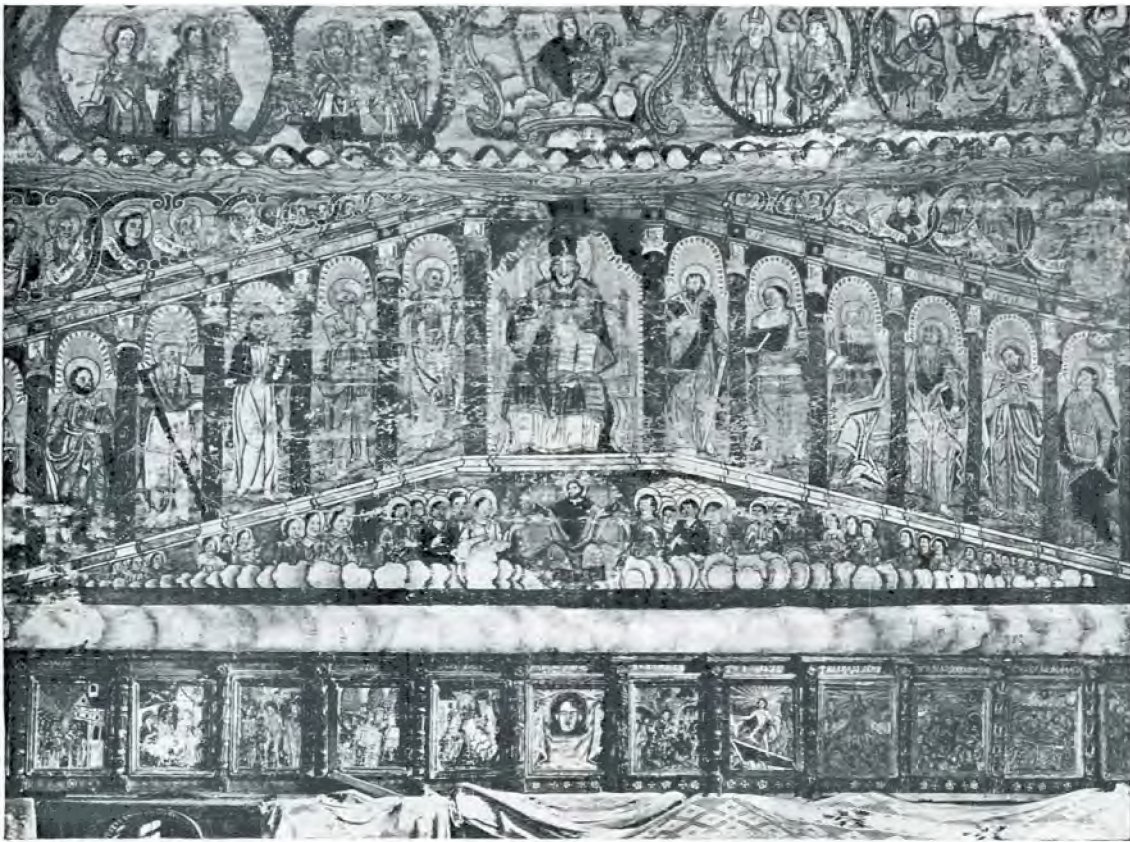

Fig. 107. — Biserica din Bârsana. Tâmpla.



Fig. 108. — Biserica din Bârsana. Tâmpla.

Iisus, între care, în registrul superior, se disting următoarele: Îmbrăcarea lui Iisus în haină mohorîtă și ducerea lui în fața lui Pilat; «*Când au dus Hs. crucea cu (tâlha)rui la (Go)lgotha*»; «*Când au răstignit (pe Hristos) în Golgotha*»; «*Când (a) fost Hs. răstignit pe cruce în Golgotha*»; «*Când au pogorît (?) pă Hs. de pă (sic) cruce*».

Din registrul inferior n'a mai rămas decât un singur medalion, din care se

păsările cerului se adună în jur, spre a fi adăpostite. «*Când au bătut Noe toaca și s'au făcut . . .*» (Fig. 116 și 116 a).

Din registrul al treilea se distinge bătaia la stâlp a lui Iisus, «*. . . au bătut la stâlp*»; se păstrează bine scena aruncării arginților de către Iuda, ca și spânzurarea acestuia, însoțită de inscripția: «*Iuda au aruncat bani înapoi și s'au dus de s'au spânzurat*». Pocăința lui Petru este de asemeni bine păstrată și redată cu multă și



Fig. 109. — Biserica din Bârsana. Picturi din naos.

distinge scena vindecării slăbănogului, însoțită de inscripția: «*Dumineca slăbănogului*» (Fig. 115).

Peretele despărțitor dintre naos și pro-naos cuprinde un număr de cinci registre, ale căror picturi sunt în parte, binișor păstrate.

Registrul de sus cuprinde un număr de personaje a căror grupare aduce cu prinderea lui Iisus.

Registrul al doilea este în legătură cu vieța primilor oameni și începe cu jertfa lui Cain și Abel, după care urmează uciderea lui Abel și blestemul lui Dumnezeu Tatăl asupra lui Cain. Din scena următoare acesteia n'a mai rămas decât inscripția «*Lameh orbu*». În medalionul de alături apare fragmentar «*Lameh*», iar în fața lui «*Sala*» și «*Dala muerile lui Lameh*». Inscriptia de deasupra are acest cuprins: «*Când au plâns Lameh și muerile*». Ultima scenă este în legătură cu potopul. Noe bate toaca în jurul corăbiei, în timp ce

naivă sinceritate de zugrav. Inscriptia care o însoțește are acest cuprins:

«*Și iară ieși . . . afară au plâns cu amar*».

Coloana care desparte această scenă de cea următoare este împodobită cu ciorchini de struguri, care atârnă de coardele de viță. Din aceste coarde se desface o ramură pe care un cocoș cântă, amintind lui Petru vorbele lui Iisus. Scena ducerii lui Iisus la Irod este lămurită de inscripția: «*Când au dus pă Hs. la Irod*». Aceasta este continuată de o alta, lămuritoare a scenei ultime, care nu se distinge bine: «*Iară aici l-au desbrăcat . . . îmbrăcat în căj (sic) mohorît . . .*».

Medalioanele registrului următor, destul de bine păstrate, arată un număr de scene cuprinzând *Dumineca vameșului* și *a fariseului*, *Dumineca fiului risipitor*, *Pescuirea minunată*, *Iisus merge spre Emaus cu Luca și Cleopa*.

Într'un interior de templu, de o parte a unei coloane, stă mândru fariseul care



arată cu degetul spre vameș. De cealaltă parte se roagă umilit vameșul.

Fiul cel risipitor este numit « curvari »

alăturat este întovărășită de inscripția: « Când s'au întors fiul cel curvari iarăși înapoi la tatăl său și au căzut în genun-

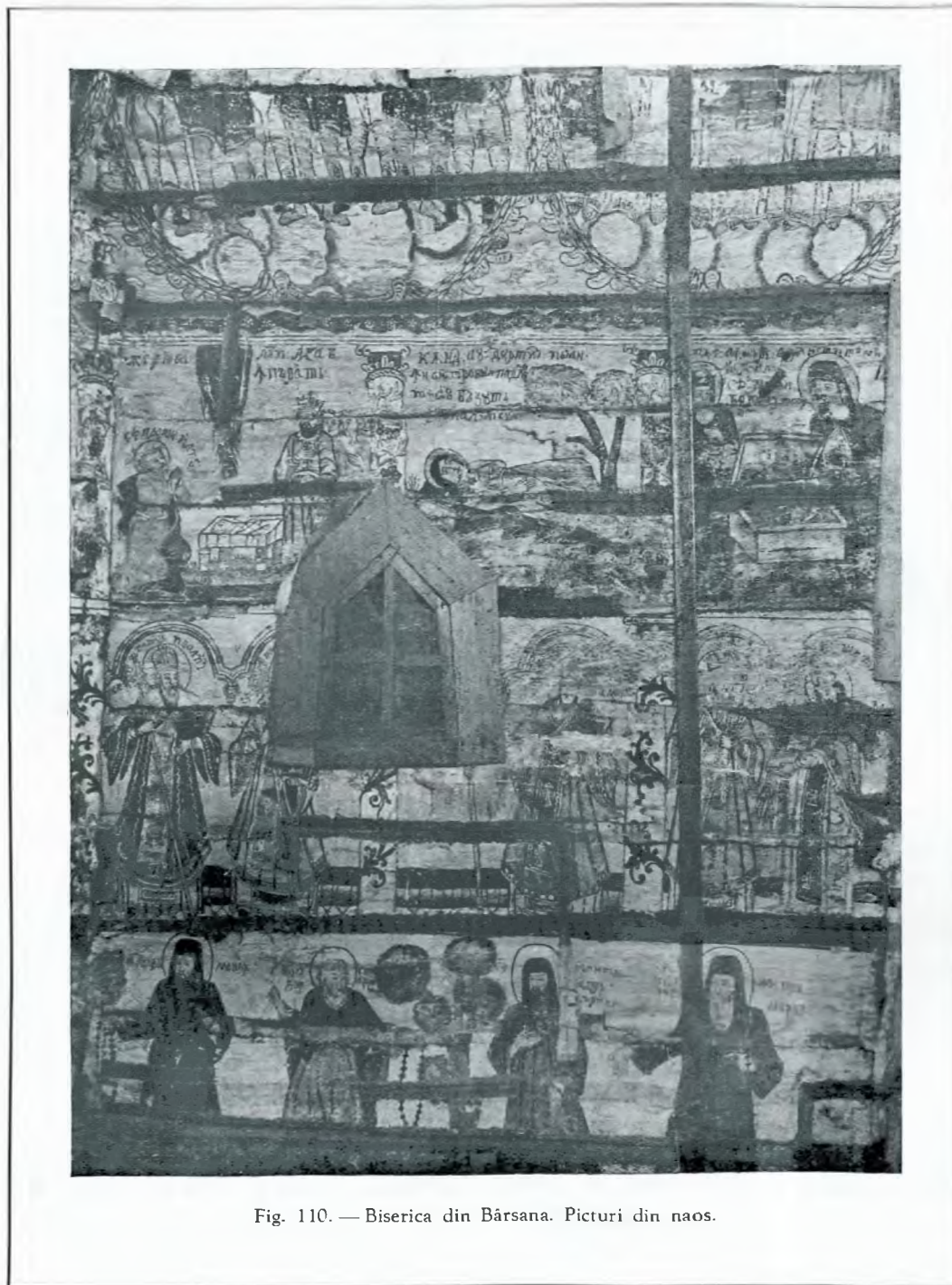

Fig. 110. — Biserica din Bărsana. Picturi din naos.

(sic), și este înfățișat cu un ciomag în mână, lângă niște porci, având inscripția: « Fiul celă curvari cum paște porcii ». Întâlnirea dintre acest fiu « pierdut » și dintre tatăl său, cuprinsă în medalionul

che și au zis: Părinte, greșit-am la ceri și înaintea ta, primește-mă ca pre unul din argații tăi ». « Și i-au dat lui haina cea dintâi și i-au pus inelu (in degetul) lui ».

Pescuirea minunată este însoțită de inscripția: « Când au mers Hs. pă (sic) mare ca pă (sic) uscat unde era Petru cu mreaja ».

« Când s'au cunoscut în Emaus frângerea pâinei », este inscripția care lămurește scena în care Iisus, așezat între Luca și Cleopa, șade la masă.

Drumul spre Emaus, redat de ultimul medalion, îl înfățișează pe Iisus urmat de

binecuvântund pe Nestor, pe care îl așteptă, alături, Lie.

Prin actele din 30 Aprilie, 24 Iunie și 21 Iulie 1390, Regele Sigismund întărește Voievodului Balc și lui Drag, stăpânirea asupra unor moșii, între care se află și Bârsana<sup>1</sup>.

Pentru aceeași moșie urmașii celor de mai sus, Lațcu și Dragoș produc, la 1408, acte, dovedind că strămoșul lor Stanislau Chinezul a primit ca dona-



Fig. 111. — Biserica din Bârsana. Picturi din naos.

Luca și Cleopa având inscripția: « Când au călătorit Hs. cu Luca și cu Cleopa și li-au tălmăcit scripturile ». (Fig. 117).

Deasupra unei ferestre laterale o inscripție arată anul când s'a zugrăvit biserica: « În anu Domnului 1807 am zugrăvit această beserică . . . și e . . . zug. ».

Din cauza tăierii unei ferestre, în acest loc, inscripția lipsește<sup>1</sup>.

Pe același perete, deasupra inscripției amintite, trei medalioane cuprind următoarele scene: Iisus în templu, având inscripția: « Cu dascălii (sic) jidovești »; Sf. Gheorghe ucizând balaurul; Sf. Dumitru

șiune de la Regele Carol, în anul 1326, moșia Strâmtura (Bârsana)<sup>2</sup>.

La 1450 mai mulți nobili din Bârsana se ridică împotriva lui Mihail și Ambrosiu de Dolha introduși în posesiunea moșiei Bârsana, pe ascuns<sup>3</sup>.

De aici era familia nobilului Coroi despre care actul din 17 Septembrie 1469, al lui Matei Corvin, amintește că acest nobil s'a luptat cu mult curaj, într'o noapte, la Baia, împotriva lui Ștefan cel Mare, Domnul Moldovei<sup>4</sup>. La 1473 este introdus în moșia Bârsana și în altele, nobilul Nicolae Dragfi<sup>5</sup>. Tot așa a fost introdus, la 1480, Bartolomeu Dragfi<sup>6</sup>.

<sup>1</sup> Ibid., p. 98, 103, 104.

<sup>2</sup> Ibid., p. 151.

<sup>3</sup> Ibid., p. 342.

<sup>4</sup> Ibid., p. 499.

<sup>5</sup> Ibid., p. 517.

<sup>6</sup> Ibid., p. 548.

<sup>1</sup> Ioan Bârlea, o. c., p. 27.

## BISERICA DIN VĂLENI

Pridvorul din fața bisericii, adăugit mai târziu este acoperit cu șindrilă, sprijinit



Fig. 112 — Biserica din Bârsana. Picturi din naos.

pe stâlpi scunzi, formează corp deosebit și servește, precum se obișnuște aici și peste tot la Români, ca loc de adăpost la praznice și hramuri, când vremea ploioasă nu în-

Acoperișul. Al pridvorului are forma unei piramide cu patru laturi frânte la mijloc, pentru a cădea pe cele patru colțuri ale pătratului dela bază. Acoperișul corpului bisericii are forma unei piramide triunghiulare ale cărei capete prezintă două suprafețe înclinate.

Turla. Cea din fața bisericii prezintă un coif mic, amintitor al coifului celui mare al turlei, care taie acoperișul printr'o prismă cu baza un pătrat. Partea superioară este împodobită printr'o îmbrăcăminte de scânduri, cu vârfurile crestate, atârând în jos.

Un balconaș scund sprijinit pe coloane este acoperit cu un coif, a cărui bază de formă pătrată, se prelungește printr'o piramidă cu opt laturi.

Altarul este mai scund decât restul bisericii și ca urmare linia acoperișului coboară mult sub nivelul celui al bisericii.

Pictura. Este de factură naivă și se păstrează mai bine în trei registre din naos, pe pereții laterali.

Primul registru cuprinde un număr de Dumineci, începând cu aceea a «Orbului».



Fig. 112 a. — Biserica din Bârsana. Picturi murale.

găduie așezarea mesei pe iarba din curtea bisericii. (Fig. 118 și 119).

Planul e cel obișnuit, dreptunghiular, având altarul de forma unui exagon cu două laturi de pe margini mai lungi și cu cele trei care încheie partea de Est, de aceeași lungime. A șasea o formează tâmpla. (Pl. XXIV).

care e urmată de «Dumineca Samarinenții»

Din naivitatea zugravului, care păstrează tăietura costumelor locale, răsare totuși simțul pentru proporție și pentru simetrie, căci de o parte stă Iisus, la mijloc «Puțul lui Iacov», de cealaltă, Samarineanca ținând vasul cu apă, într'o ținută studiată și în costum convențional, iar în fund a

așezat două grupe de apostoli. Scenele se despart prin coloane rotunde, împodobite cu ornamente florale, care se răsucesc în jurul coloanei.

«*Dumineca Tomei*». În mijloc Iisus, de o parte Toma cu o grupă de apostoli, de cealaltă o altă grupă.

Registrul al doilea cuprinde: *Patimile*

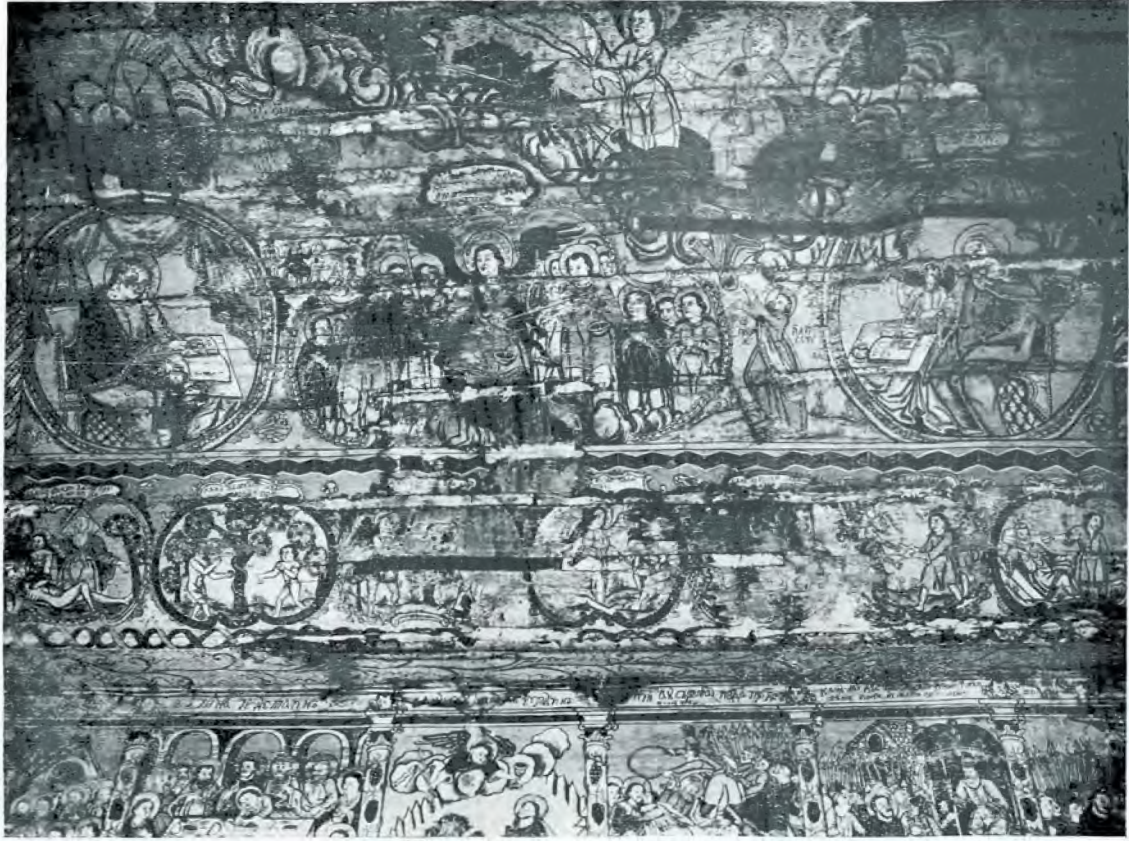

Fig. 113. — Biserica din Bârsana. Picturi de pe bolți.



Fig. 113 a. — Biserica din Bârsana. Picturi murale.

«*Dumineca slăbănogului*» păstrează aceeași simetrie, punând în primul plan un pat cu un slăbănog: un bătrân învelit până la piept, iar de cealaltă parte Iisus și Apostolii în două grupe. În fund silueta unei cetăți inspirată după cele pe care zugravul le văzuse, prin părțile locului.

*Mântuitorului, Încununarea cu cununa de spini, Drumul crucii, Răstignirea, Împungerea coastei cu sulița. (Loghin Sutașul împunge coasta lui Isus).* Ca elemente deosebitoare distingem un Evreu, de tipul celor din Maramureș, în scena încununării lui Iisus, și costumele locale ale celorlalți.

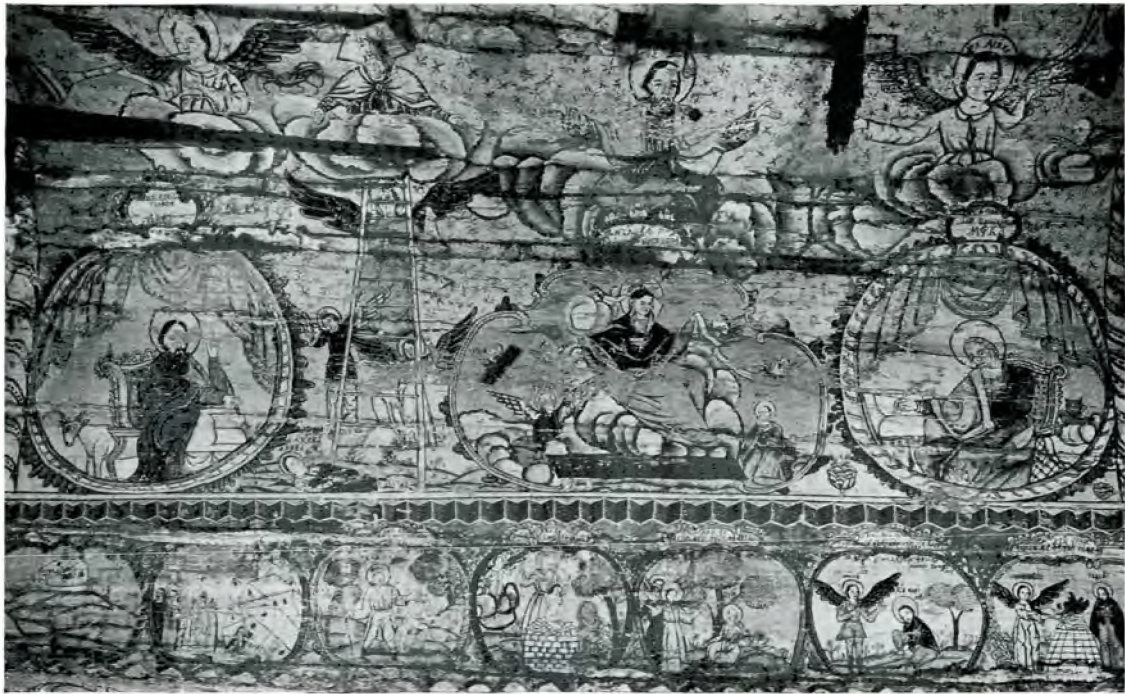

Fig. 114. — Biserica din Bârsana. Picturi de pe bolți.



Fig. 114 a. — Biserica din Bârsana. Picturi murale.



Fig. 115. — Biserica din Bârsana. Patimile lui Iisus.

Inscripțiile scenelor au cuprinsul următor: «... cu cununa ce de spini în capu lui Hs.»; «Când au suită Hs. crucea de lemănă (sic) cu sudori mari la Golgota.» «Când au pironit Jidovii pă Hs. pă cruce»; «Unul din ostași cu sulița în coasta lui l-au împuns și au ieșit sânge și apă».

Registrul al treilea cuprinde un număr de medalioane cu câte doi sfinți ostași, toți îmbrăcați în costume maramureșene. (Fig. 120).

Un alt panou cuprinde, în registrul superior scena în care Iisus discută cu bătrânii înțelepți, având inscripția: «Când s'au întrebat Hs. cu dascălii». Scena următoare înfățișează lupta dintre Nestor și Lie, foarte răspândită în Maramureș. «Când s'au trântit Nestor cu Lie».

O casă cu etaj la al cărei balcon se văd chipuri împărătești. Sub balcon, o fereastră cu zăbrele din dosul căreia Sf. Dimitrie binecuvintează pe Nestor, care va lupta cu Lie. O scară de lemn duce la etaj. De o parte icoana lui Iisus, de cealaltă icoana Maicii Domnului.

În față se desfășoară lupta dintre Nestor, în costum maramureșean și Lie, în costum străin. În vârful coloanei o icoană în medalion, întregește cadrul.

«Sfântul marele mucenic Gheorghe», ucide balaurul salvând fata de împărat, ai cărei părinți întind cheile viteazului izbăvitor. La balcon duce o scară, ca și la cea precedentă, amintind casa românească. O mână din colțul din dreapta binecuvintează. Urmează «Sfântul marele mucenic Dimitrie», pe un cal de culoare închisă, spre deosebire de al sfântului Gheorghe,

alb, cum apare de obicei și cum am avut prilejul a arăta și altă dată<sup>1</sup>, nu se află în luptă cu împăratul păgân, ci poartă sulița ridicată.

Registrul al doilea începe cu scena spă-



Fig. 115 a. — Biserica din Bârsana. Vindecarea slăbănogului.

lării picioarelor: «Când au spălat Hs. picioarele apostolilor și i-au învățat multe». Lucrul se petrece în fața unei case. Urmează Cina cea de taină, cu inscripția: «Când au cinat Hs. cu ucenicii săi», în care, în jurul unei mese dreptunghiulare, apostolii așezați în poziții naive șed pe scaune lungi.

În scena: «Când s'au rugat Hs. în grădină», îngerul care poartă în dreapta paharul, pe care îl aduce lui Iisus, ține în stânga uneltele de chin: sulița, biciul, trestia cu buretele.

În ultima scenă. «Când au prins Jidovii pă Hs. în grădină» unul din soldați aruncă un laț de frânghie, pentru prinderea lui Iisus, în timp ce Iuda sărută pe Iisus. «Aici l-au sărutat Iuda pă Hs.».

<sup>1</sup> Victor Brătulescu, Elemente profane în pictura religioasă, în Buletinul Com. Mon. Istorice, anul XXVII, p. 55.

Ultimul registru cuprinde un număr de medalioane în care sunt zugrăviți câte doi sfinți ostași: « Sf. Teodor Stratilat și Sf. Procopie »; « Sf. Mercurie . . . »; « , . . Sf.

din patimile lui Iisus, cel de al doilea un număr de șase medalioane cu câte doi sfinți mucenici. Registrul de sus cuprinde scene din viața primilor oameni.



Fig. 116. — Biserica din Bârsana. Zugrăvelile peretelui despărțitor.



Fig. 116 a. — Biserica din Bârsana. Zugarăveli, detalii.

mucenic Antonom »; « Sf. mucenic Nechita » și « Sf. mucenic Esthatie »; « Sf. mucenic Calistrat . . . » și « Sf. mucenic Foca ». (Fig. 121).

Panoul zugrăvit pe peretele despărțitor dintre naos și pronaos cuprinde trei registre, dintre care cel de jos redă scene

Inscripțiile de pe bârna care sprijine întreg peretele despărțitor și celelalte cuprind: data întemeierii bisericii (1796), nume ca: Vasile Pop, canonic; protopop Teodor . . . Rădnic, Stanca Ion, Nemiș Vasilie. Boerii de sat care au ajutat la ridicarea bisericii, în 1796, sunt: parohul Stanca,

diacul Pop Ioan, crâșnicul Nemeși Vasalie, Goje Toader a lui Danași, nemișbirău Goje Pătru<sup>1</sup>.

Un număr de medalioane cuprinde o serie de mucenițe și mucenici între cari se disting: Sfântul mucenic Glicherie, Sfânta muceniță Drina, Sfânta muceniță Varvara, Sfânta muceniță Anastasia, Sfânta muceniță Iulita, Sfânta muceniță Pelaghie.

«Luca. Un om oarecarele s'au coborît din (Ieru)salim (în) Erihon au căzut (în tâlhari)». Lângă un copac, stă un cal înșeuat.

Samarineanul, purtând costum lung și căciulă îmblănită, veghează asupra rănitului, în timp ce, alături «Preutul», cu pălărie înaltă, cu baston în mână, trece înainte.



Fig. 117. — Biserica din Bârsana. Zugrăvelile peretelui despărțitor din naos.

O scenă interesantă, prin naivitatea ei, este aruncarea lui Daniil în groapa cu lei. Ținut de fiecare mână de doi inși, proorocul Daniil este așteptat în fundul gropii de trei lei întărătați. Deasupra gropii printre nori, plutesc trei îngeri, iar deasupra norilor un alt grup de îngeri, în rând cu cel care poartă trâmbița din urmă. (Fig. 122).

O serie de scene așezate după cum a crezut mai bine zugravul, cuprinde: *Pilda Samarineanului milostiv*, *Pilda bogatului nemilostiv*, *Sfinții Cosma și Damian*, *Tăierea capului Sfântului Ioan Botezătorul* și un fragment din *Judecata din urmă*.

Între această scenă și «*Sfinții tămăduitori fără de arginți Cozma și Damian*», cel dintâi tânăr, purtând o cutie, celalt bătrân, se desface o creangă bogată în frunze care atârnă, despărțind printr'insa prima de a doua scenă. (Fig. 123).

*Pilda bogatului nemilostiv* este redată în forma aceasta: Avraam ține în față sufletul lui Lazăr, iar dedesupt bogatul, nemilostiv se tânguește luptându-se în flacărele iadului. În colțul din stânga, la o masă, bogatul nemilostiv petrece ținând de gât o femeie. (Fig. 124).

«*Tăere (sic) cinstitului cap al sfântului Ioan Botezătorul*» este înfățișată brutal și naiv totdeodată.

<sup>1</sup> Pr. I. Bârlea, o. c., pp. 204—205.





Fig. 118. — Biserica din Văleni. Vedere din față.

Călăul, în uniformă de ostaș, ține de păr capul, desprins de trupul ce se înclină, al sfântului Ioan. Salomeea, îmbrăcată cu iie și costum maramureșan, purtând la gât șiruri de salbe, are pe cap o pălărie cu pene iar pe umeri îi atârnă panglici. În mâini ține talerul pe care primește capul sfântului Ioan Botezătorul. (Fig. 125).

*Judecata din urmă.* Un fragment din registrul inferior prezintă pe Iacov, Avraam și Isac în grădina raiului, purtând în poală mulțime de suflete. Urmează o friză zugrăvită în forma unui benzi mărginită de două linii, în care se încrucișează, în formă de zig-zag, un ornament de frunze. Deasupra acestei benzi se înalță nori peste care sunt grupați: «ceata puznicilor» și «ceata sihaștrilor». (Fig. 126).

«Aflarea cinstului cap al sfântului Ioan Botezătorului». Doi pustnici, de o parte și alta, stau și se minunează de această descoperire.

Din vechiul testament, în registrul inferior, sub scena judecării din urmă este scena: «Când (au vândut) frații pre Iosif». Un grup de negustori de o parte, grupul fraților lui Iosif de cealaltă, la mijloc Iosif,

copil. Unul dintre negustori ține de frâu o cămilă în timp ce un altul număra bani unuia din frații lui Iosif. (Fig. 127).

«Jertfa lui Ghedeon». Ghedeon stă în picioare în fața unui altar de cărămizi, pe care arde o flacără. De cealaltă parte un înger stârnește focul cu un băț și presară ceva, poate tămâie. În același registru, în continuare, o altă jertfă: a proorocului Ilie, care se roagă în genunchi iar Dumnezeu îi trimite foc din cer.

De partea cealaltă Ahab în costum regesc, urmat de curtea lui stă uimit. Păcat că la tăierea unei ferestre, scena a suferit din pricina aceasta. (Fig. 128).

*Icoanele împărătești.* Sunt dela sfârșitul secolului al XVIII-lea, de factură țărănească și mai îngrijit executate decât pictura murală.

*Isus Hristos,* icoană împărătească înfățișează tipul obișnuit al Mântuitorului. Pe fondul icoanei, în jurul capului, ornamentația constă în frunze de stejar stilizate. Rama este sculptată având același motiv ornamental, frunza de stejar. (Fig. 129).

*Icoana Maicii Domnului cu Isus.* De factură țărănească, chipul lui Iisus de copil matur, dovedește stângăcia zugravului.



Fig. 119. — Biserica din Văleni. Vedere dinspre Sud-Vest.



Fig. 120. — Biserica din Văleni. Scene din viața lui Iisus.

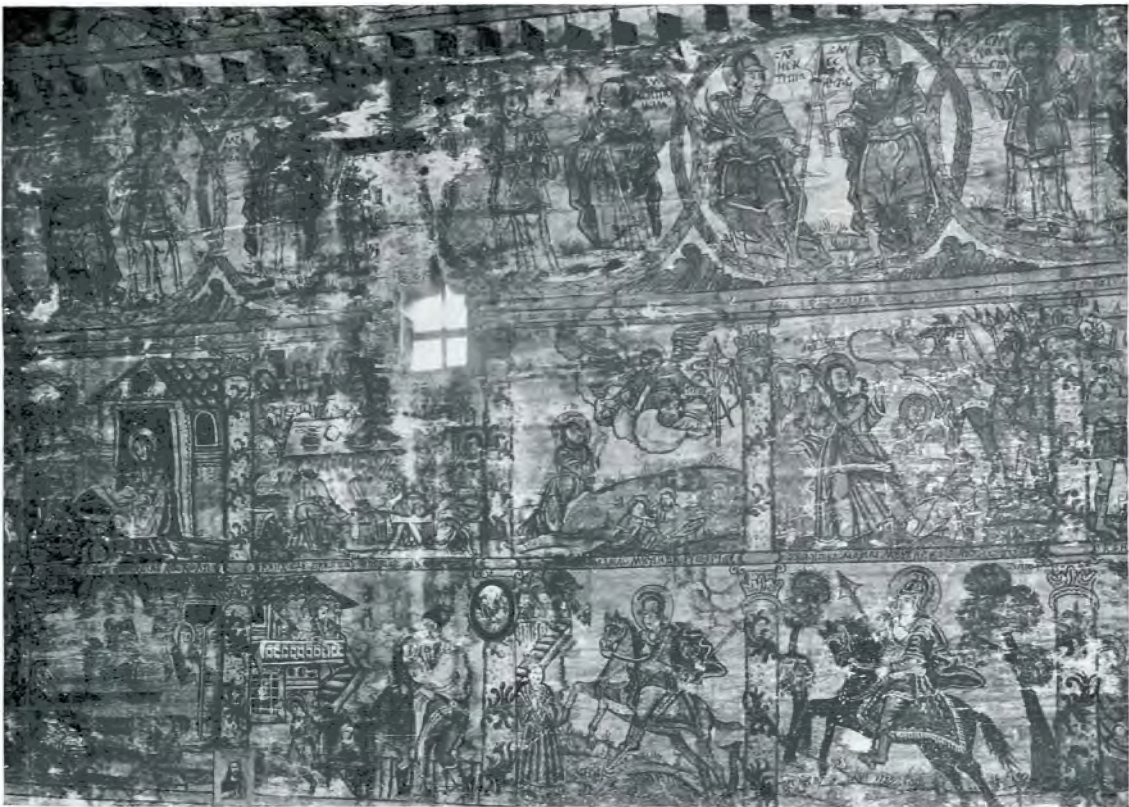

Fig. 121. — Biserica din Văleni. Picturi murale.



Fig. 122. — Biserica din Văleni. Picturi. Daniil în groapa cu lei.

Ornamentația spațiilor libere este obținută prin incizie și are ca motiv principal aceeași frunză de stejar.

Rama este alcătuită din două coloane laterale din vârful cărora se ridică un arc în formă de semicerc, sculptat. În spațiile dintre arc și colțuri sunt sculptate ornamente în forma frunzei de stejar, deschise. (Fig. 130).

Icoana Sfinților Trei ierarhi, Vasile cel Mare, Grigore Teologul și Ioan Gură de Aur prezintă pe cei trei sfinți arhieriei în ordinea și înfățișarea următoare: Sfântul Grigore Bogoslovul, bătrân, cu părul și barba albe. Sfântul Vasile cel Mare matur cu părul și barba spicate. Sfântul Ioan Zlataust, mai tânăr, cu părul și barba negre. Spațiile libere sunt împlinite cu frunze de stejar. (Fig. 131).

Icoana Nașterii lui Iisus. « Nașterea Domnului Is. Hs. » prezintă în primul plan pe Maica Domnului, ținând în brațe pe Iisus în fața cărora cei trei magi vin cu daruri.

Între ei un cal și un bou între două ziduri ce închipuiesc staulul. În dosul animalelor e zugrăvit Iosif. În planul al doilea o casă și un fel de intrare, de zid, în balconul căreia apar doi ciobani, unul cu o secure pe umeri și un miel la subțioară, celalt ținând un fluer.

Deasupra, în mijloc, o stea strălucitoare împrăștie razele ei luminoase, iar în planul superior, în nori, doi îngeri veghiază. Frunze de stejar împodobesc spațiul liber. (Fig. 132).

Intrarea în Biserică este redată în linii generale după tipicul obișnuit: Iosif bătrân cu barba albă, Sfânta Ana cu mâinile întinse pentru rugă, în costum maramureșan cu haina scurtă și șorț înflorate, Sfânta Fecioară, copilă, în fața bătrânului preot « Popa » primește binecuvântarea. Fondul e împodobit cu frunze de stejar stilizate. În planul al doilea sunt așezate două clădiri convenționale: o clopotniță și o biserică. În planul de sus un înger întinde Fecioarei Maria paharul durerilor viitoare, după cuvântul sfintei scripturi: « . . . iar prin sufletul ei va trece sabie ».

Inscripția din colțul din stânga de jos are cuprinsul: « Aceasta (sic) sfânta (sic) icoana (sic) au plătit-o Goge Toderu și



Fig. 123. — Biserica din Văleni. Pilda Samariteanului milostiv.

soața (sic) sa Palaghia că să le fie de poameană în veci de veci amin ». În dreapta inscripția continuă în forma: 1779, luna Dechamrie (sic) 10 zile ». (Fig. 133).

Deosebit de interesantă este icoana Sfântului Gheorghe a cărei parte centrală îl prezintă pe sfânt ucizând balaurul. În medalioanele laterale închise de ornamente în relief, de forma funiei împletite, ca și cadrul central, sunt zugrăvite scene din viața sfântului. Medalioanele sunt despărțite între ele prin bare drepte, rezultate din grosimea lemnului icoanei.

*Ușile împărătești.* Sunt sculptate à jour având ca motiv vița de vie cu frunze și struguri, străvechiu motiv asiatic<sup>1</sup>. Pilastrul care acoperă cele două canate, lucrat tot à jour, înfățișează tulpina centrală, amintind arborele vieții, dela rădăcina căreia se desfac de o parte și alta, două coarde care se



Fig. 124. — Biserica din Văleni. Zugrăveli. Pilda bogatului nemilostiv.



Fig. 125. — Biserica din Văleni. Zugrăveli. Tăierea capului Sf. Ioan Botezătorul.

urcă în sus sub forma liniei șerpuite, închid șase medalioane în formă de inimă și se încovoae în partea de sus închizând scena Bunei Vestiri cu arhanghelul Gavriil în dreapta și Sfânta Fecioară în stânga. Încă o dovadă de stângăcie a meșterului. Celelalte patru medalioane cuprind pe cei patru evangheliști. Spațiile mai mari dintre frunze sunt împlinite cu ciorchini de struguri. (Fig. 134).

Moșia Vălenilor e trecută, împreună cu alte moșii, în stăpânirea lui Vinț, Dragoș, Șandru și Bud din Coseu. Punerea în posesie fără contra-zicere se face numai pentru moșia Văleni, la 16 Decembrie 1405<sup>2</sup>.

La 1450 moșia se împarte în două părți: una se dă lui Blașiu și Hodor din Bârsana, alta lui Stețiu, Mihail Gostolean, Dumitru Nemeș, Ioan Radul, Manuil, Popa Costan și Ladislau din Fe-rești<sup>3</sup>. Aceași moșie este pomenită în actele din 22 Mai 1475<sup>4</sup>, 25 Mai 1475<sup>5</sup>.

## BISERICA DIN STRĂMTURA

Face notă deosebitoare față de celelalte prin aceea că, suferind transformări în decursul vremilor, și-a schimbat acoperișul care se prezintă comun iar turla, redusă

<sup>1</sup> Victor Brătulescu, *Arta veche românească*. In *Artă și Tehnică grafică*, 1939.

<sup>2</sup> Mihalyi, o. c., pp. 132, 135.

<sup>3</sup> *Ibid.*, p. 353.

<sup>4</sup> *Ibid.*, p. 525.

<sup>5</sup> *Ibid.*, p. 540.

la o simplă clopotniță, se termină printr'un soi de bulb care amintește moda ruteană.



Fig. 126. — Biserica din Văleni. Picturi murale. Scena Raiului. Fragment.

Pereții sunt văruiți, ferestrele scunde arată laturea de sus în forma arcuită a unui semicerc. (Fig. 135).

*Pictura.* Prezintă două caractere: unul academic, în figura arhanghelului Mihail, altul popular, însă de factură superioară celei țărănești, naive, în figurile sfinților Grigore Bogoslovul și Arhidiacon Ștefan.

Chipul Sfântului arhanghel Mihail ne este înfățișat de două icoane, în aceeași ipostază, foarte răspândită de altfel, ca bust, purtând sabie, platoșă și aripi. (Fig. 136).

În cea de a doua icoană, în dreapta Sfântului arhanghel Mihail, în registrul superior, apare un inger care conduce două suflete, ce merg pe un podeț cu balustradă, spre bastionul unei cetăți care simbolizează, de sigur, intrarea în raiu.

În acest caz Sfântul arhanghel Mihail are rol de străjuitor la porțile raiului. (Fig. 137).

Panoul care cuprinde pe cei doi sfinți « Grigorie Bogoslov » și « Arhidiacon Ștefan » prezintă pe cel dintâi înveșmântat ca arhieru, cu dreapta binecuvântând, cu stânga ținând o carte deschisă.

În jurul său patru îngeri pe nori ca și în jurul Sfântului arhidiacon Ștefan. Pe umeri îi atârnă plete buclate, poartă mustați lungi, negre și barba mare pe care o taie în formă ascuțită la vârf, omoforul.

Sfântul arhidiacon Ștefan, tânăr, fără mustați și fără barbă, având pe brațul drept orarul, ține în mână un tricher, iar în stânga o cădelniță. Ca și cele care urmează, aceste două chipuri se despart printr'o coloană împodobită vegetal și terminându-se cu un capitel ce ia forma capătului cârjilor arhieresti. (Fig. 138).

Biserica din Strâmtura s'a lucrat în anul 1772 și va fi fost gata la 1 Ianuarie 1773, judecând după inscripțiile icoanelor dăruite cu începere dela 4 Ianuarie 1773 înainte<sup>1</sup>. Biserica însăși a fost zugrăvită în 1800 de zugravul Mihai<sup>2</sup>.

Cărțile de ritual tipărite la București, Iași, Râmnic, Blaj, în secolul XVII și al XVIII-lea arată marea circulație a operelor religioase la toți Românii, a căror unitate a străbătut vitregia veacurilor.

Din actul dat la 22 Septembrie 1326 de Regele Carol I, Strâmtura este scutită de orice dare, fiind proprietatea lui Stanislau Chinezul<sup>3</sup>.



Fig. 127. — Biserica din Văleni. Iosif este vândut de frații săi.

Privilegiul acesta este întărit la 9 Aprilie 1346 de Ludovic, la cererea lui Mic Românul, fiul lui Stanislau<sup>4</sup>.

<sup>1</sup> I. Bârlea, o. c., p. 198.

<sup>2</sup> *Ibid.*, p. 199.

<sup>3</sup> I. Mihalvi, o. c., p. 6.

<sup>4</sup> *Ibid.*, p. 21.

La 1408 Lac și Dragoș sunt întăriți în posesiunea moșiei lor ca unii ce sunt urmașii lui Stanislau Chinezul<sup>1</sup>.

La 1411, Sigismund întărește fiilor lui Ioan Voevod și fiilor lui Ioan din Dolha moșia Strâmtura împreună cu alte moșii pentru moartea lui Mihail în războiul contra Polonilor<sup>2</sup>.

Actul din 1459, dat în Barda de Matei Corvinul, vorbește de unele neînțelegeri între moștenitorii moșiilor amintite<sup>3</sup>.

Prin actul dat la 2 Mai 1462 în Buda, Matei Corvin introduce în stăpânirea moșiei Strîmtura și altele pe mama sa Elisabeta, ceea ce arată legătura de rudenie și cu nobilii români din Maramureș, ai acestui rege de sânge românesc<sup>4</sup>.

între care și Strîmtura, produce protestele moșnenilor locali<sup>1</sup>. O plângere a lui Nicolae fiul lui Mihail din Dolha contra fiilor lui Ambrosiu cari dețin și partea lui de moșie este menționată în mandatul din 1485 dat din Viena de Matei Corvin<sup>2</sup>.



Fig. 128. — Biserica din Văleni. Jertfa lui Ghedeon.



Fig. 129. — Biserica din Văleni. Icoană împărătească.

Introducerea lui Nicolau Dragfi din Beltec în moșiile menționate în actul din 13 Martie 1473,

## BISERICA DIN GLOD

Planul are forma obișnuită la bisericile de lemn din Maramureș (Pl. XXIX). Adușul pridvorului se pare că a fost făcut pentru a da simetrie *acoperișului* a cărui pantă repede se frânge spre poale îndepărtându-se de verticală și lărgind marginea de jos pentru a arunca departe apele ploilor, așa cum se prezintă acoperișul bisericii lui Bogdan din Rădăuți și în general cele din Bucovina și din alte ținuturi românești cu climat aspru. (Fig. 139 și 140).

*Pictura.* Meșterul zugrav a avut școală apuseană după cum se vede, mai ales, din icoanele prăznicare. În icoanele în care se arată un singur personaj, pictorul este ceva mai stângaciu. Ramele icoanelor din tâmplă sunt împodobite cu sculpturi în lemn. Cele din jurul crucii cu coroane bogate, cu motive vegetale, par prea încărcate față de celelalte.

Crucea răstignirii este împodobită cu raze care sunt dispuse în cerc. (Fig. 141).

Două figuri de evangheliști: a lui Luca și Marcu, sunt prezentate naiv, în cadre împodobite vegetal, pe fonduri de interior prea încărcate. Ambii evangheliști șed pe scaun și scriu evangheliile așezate pe măsuțele din față. Simbolurile: boul și leul sunt așezate la picioarele fiecăruia.

<sup>1</sup> *Ibid.*, p. 151.

<sup>2</sup> *Ibid.*, p. 166.

<sup>3</sup> *Ibid.*, p. 425.

<sup>4</sup> *Ibid.*, p. 470.

<sup>1</sup> *Ibid.*, p. 517.

<sup>2</sup> *Ibid.*, p. 565.



Fig. 130. — Biserica din Văleni. Icoana Maicii Domnului.



Fig. 132. — Biserica din Văleni. Icoana Nașterii Domnului.



Fig. 131. — Biserica din Văleni. Sf. Trei Ierarhi.



Fig. 133. — Biserica din Văleni. Intrarea în biserică.

Între icoanele ambilor evangheliști se lasă o bară verticală împodobită cu o creangă încărcată de frunze și fructe. (Fig. 142).

Scena Răstignirii în care crucea cu Iisus este înconjurată de raze ce ies din cele patru colțuri din jurul capului lui Iisus, cuprinde personagiile însemnate și de inscripții: *Maria Magdalena, Salomeea* iar,



Fig. 134. — Biserica din Văleni. Ușile.

în două cadre laterale, *Maica Domnului și Sfântul Ioan cel Jalnic*. Lângă *Sfântul Ioan cel Jalnic* se vede încă un personajiu, părând a fi *Longhin sutașul*. (Fig. 143).

Însemnarea din 1700 pe o cazanie din 1699 nu arată că biserica actuală ar fi aceea de atunci, deși n'ar fi exclus. Alte însemnări pe cărți tipărite, în tiparnițele de peste munți în Moldova și Muntenia arată nume de săteni și preoți darnici prin secolul al XVIII-lea<sup>1</sup>.

<sup>1</sup> I. Bârlea, o. c., pp. 107—111.

## BISERICA DIN POENILE GLODULUI

*Planul* e de formă dreptunghiulară, altarul având forma unui patrulater spre deosebire de cele de până acum cu forma exagonală. Pridvorul deschis, sprijinit pe stâlpi a fost adăugit mai târziu. (Pl. XXXII).

*Acoperișul*, în două etaje distincte, este



Fig. 135. — Biserica din Strâmtura. Vedere din spre Sud-Vest.

simplic și se desface în câte două pante laterale: două în lungul bisericii, două în curmeziș, la cele două capete, ale celor două pante longitudinale.

*Turla*, de forma unei prisme cu baza un pătrat, se înalță deasupra pronaosului, este împodobită cu un balconaș scund și se termină cu un coif ascuțit în opt laturi. Streașina coifului se sprijină pe stâlpișorii scurți ai balconașului amintit. (Fig. 144 și 145).

*Pictura*. *Tâmpla* înfățișează o serie de icoane așezate în registre, în jurul unui subiect central. Registrul de deasupra praznicarelor cuprinde, în centru, icoana lui Iisus arhiereu, flancată de câte trei icoane pe care sunt zugrăviți câte doi apostoli. Registrul de deasupra acestuia prezintă, ca



icoană centrală, icoana Maicii Domnului în medalion, flancată de câte trei icoane (medalioane), având câte doi prooroci pe fiecare medalion. Deasupra acestui registru, în spațiul de forma unui semicerc, este zugrăvită scena Răstignirii lui Iisus și a celor



Fig. 136. — Biserica din Strâmtura. Icoana Sfântului Arhanghel Mihail.

doi tâlhari. În mijloc crucea lui Iisus dedesubtul căreia stă «capul lui Adam», în dreapta «Mironosițele» și «Maica Domnului», iar în stânga «Sfântul Ioan cel Jalnic» și «Loghin sutașul». De o parte și alta a vârfului crucii lui Iisus: soarele și luna, iar în lături cei doi tâlhari ale căror fluere sunt strivite cu ciomagul de câteun Evreu. (Fig. 146).

*Facerea lumii.* Subiectul central este Înșelarea Evei iar grădina raiului este o colină maramureșeană plantată cu merii neîntrecuți ai acestui frumos ținut românesc.

Crearea începe în colțul din stânga. Dumnezeu, «Tatăl» face pe Adam. Ceva mai jos Adam doarme iar «Tatăl» creează pe Eva. În mijloc, încolăcit pe tulpina unui măr, șarpele întinde Evei, un măr, pe care îl ține în gură, de coadă. În mâna dreaptă Eva mai are un măr. Spre deosebire de alte scene similare, în scena de aici, Adam stă culcat, rezemat în cot, de partea cealaltă a pomului. În grădina raiului umblă animale de tot felul: un cerb, un șap, un berbec, un mistreț, o vulpe, un cal, un centaur, în văzduh zboară fel de fel de păsări. În colțul din dreapta arhanghelul cu sabie de foc în dreapta, cu un biciu în stânga, alungă din rai pe Adam și Eva cari, încinși cu un brâu de frunze, coboară colina aruncând raiului «grădină dulce», o ultimă privire. (Fig. 147).

*Judecata din urmă.* Este precedată de Pilda celor zece fecioare din care cinci, în registrul inferior au rămas afară iar cinci, cu luminile aprinse au pătruns în camera mirelui Hristos.

Gura iadului este înfățișată prin gura unui balaur din care curge un râu de flăcări în care se sbat păcătoșii chinuți de diavoli. Din nările balaurului țâșnesc de asemeni flăcări.

Deasupra capului balaurului un diavol chinuște cu un fier de călcat pe un păcătos; lângă el nu altul bate cu ciocanul un cui în partea din dos a unui «cismariu». Mai încolo un diavol ține cu o mână de picioare cu alta de mâini pe un păcătos «suciu», pe care îl îndoaie de o verigă metalică prinsă de o bară verticală. În fața acestuia un diavol chinuște un fierar «covaciu», umflându-l cu foalele pe la spate. Dedesubtul acestor scene un diavol chinuște pe aceea «care nu face copii» pentru ca alături, un altul să vâre pe gât un copil aceleea «care omoară pruncii». Deasupra acestor scene de care se desparte printr'o dungă albă, alte scene, cu alți păcătoși. Unul încărcat cu discuri «tocaciu»; peste altul «care sparge hatu» doi diavoli trec cu plugul; altuia, «care doarme până-i popa la rugă», îi cântă din vioară, pe marginea patului, un diavol, în vreme ce un altul stă alături.

În registrul superior cetele celor de altă credință și anume: «ceata Jidovilor», «ceata Turcilor și a Tătarilor», «ceata Arapilor»

și în sfârșit și cu mai disprețuită « *ceata Țiganilor* ». (Fig. 148).

La vârful flăcării moartea cu coasa pe umeri iar prin flacăra diavolii negri duc pe păcătoși cu roabele spre gura deschisă a iadului « *Tot feliul de păcătoși aduc diavolii la iad* ». Deasupra flăcării « *morarul* »

de creanga unui copac și despăcată cu fierăstrăul de doi diavoli.

În registrul superior trei chipuri de împărați, din greșală cu aureolă; la unul se poate ceti « *Filip* ». Ceva mai în urmă Moisi urmat pe peretele de Nord de cetele arătate mai sus. (Fig. 149).

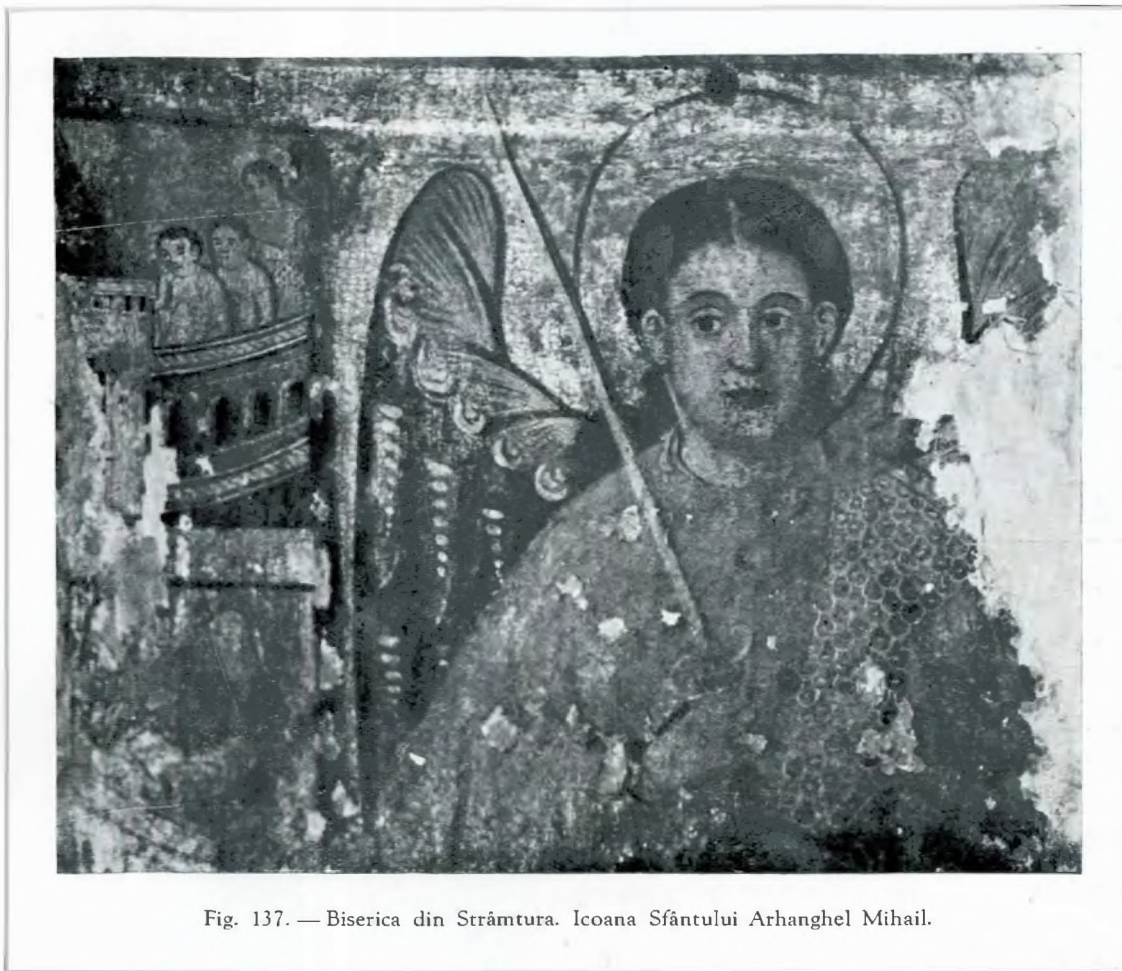

Fig. 137. — Biserica din Strâmtura. Icoana Sfântului Arhanghel Mihail.

duce cu greu în spinare piatra de moară iar de gât poartă măsura strâmbă folosită la zeciuală numită oim sau uium. În fața lui un « *crâjmariu* » își poartă de gât, ocaua mică. Dedesubtul flăcării veșnice, doi diavoli, întind unul de mâini, altul de picioare pe un păcătos « *scumpu lacomu* ». În alt registru, mai jos o altă serie de păcătoși: « *mincinosul* », spânzurat de limbă; « *fermecătorul* » pe umerii căruia călărește un diavol; *care e* (sic) « *mana vacilor* » poartă pe cap vasul de lapte pe care, șade un diavol negru, iar din spate și din față este împunsă de două vaci: una albă alta neagră. « *Curva* » este spânzurată cu picioarele

Odinioară satul se numea simplu Poenile sau Poiana Șieu. Însemnările de pe cărțile tipărite în Ardeal, în Moldova și Țara Românească, ni-au păstrat nume de persoane: preoți și mireni din secolul al XVIII-lea și un psalm în versuri din psaltirea lui Dosoftei ceea ce arată marea circulație a acestei psaltiri. Mai presus de toate, sunt însemnările făcute la 1794 pe un octoich de Râmnic dela 1750, de Teodor Roșca parohul bisericii. El arată că înainte de postul Crăciunului în anul 1687, au intrat Nemții în Maramureș, în 1711 a fost ciumă, în 1715 Tătarii, trecând prin Maramureș, au fost bătuți la Borșa iar în 1742 « a fost a doua ciumă »<sup>1</sup>.

Din alte însemnări rezultă că biserica datează cam dela jumătatea secolului al XVIII-lea. -

<sup>1</sup> I. Bârlea, o. c., p. 152.



Fig. 138. — Biserica din Strâmtura. Picturi murale.

## BISERICA DIN ȘIEU

Amintește pe cele mai multe din Maramureș ca plan. Altarul are forma unui poligon neregulat, naosul forma unui patrat, pronaosul forma unui dreptunghi așezat de-a curmezișul, la care se adaugă un pridvor deschis, mult mai redus și de aceeași formă. (Pl. XXV).

Acoperișul are două rânduri: unul principal pentru corpul bisericii, celalt o streășină pentru corpul principal și pentru pridvor. Acoperișul altarului este deosebit de rest, este mai scund și formează o unitate a parte. El se prelungește prin streășina înconjurătoare (Fig. 150 și 151).

Pictura. E senină din punctul de vedere al concepției iar subiectele sunt redată de inscripțiile de deasupra fiecărei scene.

În registrul întâiu al panoului de care ne ocupăm se înfățișează «*Dumineca a triia (sic) după Paști a Mironosițelor. Când au venit demineată la mormânt au zis îngerul: Ce căutați pe cel viu cu cei morți*». În planul întâiu femeile mironosițe stau în fața îngerului așezat pe piatra de mormânt; în planul superior Iisus, purtând în

mână steagul biruinței, vorbește cu Maria Magdalena; în fund templul din Ierusalim.

Scena alăturată prezintă «*Dumineca a patra după Paști, a Slăbănogului ce l-au tămăduit Domnul Hs. fiind bolnav de trei zăci și opt de ani*». În planul superior lacul Vitezda, pe ale cărui țârmuri apare un «*înger*» care turbura apele; în fața îngerului un bolnav, în apă, alături slăbănogul vindecat de Iisus își duce patul pe umeri, în fund cetatea Ierusalimului cu foșoarele de care vorbește Evanghelia. În dosul îngerului o pasăre de apă ce pare o barză, în planul inferior Iisus lămurește pe ucenici asupra cazului acesta.

În registrul superior ni se prezintă, în planul de sus, ruga lui Iisus în grădina Ghetsimani, înfățișată ca o grădină obișnuită în Maramureș, închisă cu ostrețe, în care ucenicii dorm iar Iisus se roagă și primește paharul dela îngerul trimis din cer. În planul de jos Iisus primește sărutarea lui Iuda, în care timp, Petru taie cu sabia urechea lui «*Malh*» spre spaima soldaților cari dau înapoi.

În scena alăturată Iisus, legat de mâini este dus la arhiereul Ana care stă pe jeț



Fig. 139. — Biserica din Glod. Vedere din față.

în vârful treptelor. În fund un număr de clădiri limitează cadrul, dând impresia unui interior. (Fig. 152).

În alte panouri, mai puțin reușite în reproducerile noastre, se prezintă *Duminica Orbului*, *Duminica Vameșului*, *Duminica Fiului risipitor*, etc.

*Icoane.* O icoană de factură bună, înfățișând pe Iisus în mijloc, încadrat de apostoli, zugrăviți pe marginile icoanei arată o lucrare îngrijită. Aureola în relief a lui Iisus marchează tradiția secolului al XVII-lea în acest domeniu. Cadrul despărțitor al chipului lui Iisus este format din două coloane de forma funiei împletite din care, în dreptul umerilor, se deschide un arc în semicerc și-i înconjură capul. (Fig. 153).

Intr'un act din 1385 dat în Sighet, a patra parte din moșia Șieu, din Vișeu-de-Sus, din cel de Jos și Botiza ca și satul lui Dan, sunt date surorilor:



Fig. 141. — Biserica din Glod. Tâmpla.



Fig. 140. — Biserica din Glod. Vedere.

Însemnările de pe cărți nu arată decât numele celor cari le-au cumpărat și blestemele puse pentru acei cari le-ar înstrăina <sup>1</sup>.

<sup>1</sup> I. Bârlea, o. c., pp. 178—180.

Scora, Baba și Margareta de către frații lor, nobilii Șandru, Mihail, Alexa și Nicoară, fiii lui Ștefan și nepoții lui Iuga Voevod din Maramureș <sup>1</sup>.

La 1411, împreună cu alte moșii, sunt date de Sigismund lui Stanislau, fraților săi: Ioan, George și Bogdan și verilor George și Andrei, fiii lui Ioan Voevod, pentru moartea vărului lor Mihail, în războiul contra Polonilor <sup>2</sup>. Actul e însoțit și de mandatul de punere în posesie a celor de mai sus, datat din 22 Aprilie 1411, a doua zi după cel de mai sus <sup>3</sup>. Pentru fixarea hotarelor se dă actul din 27 Iulie 1411 <sup>4</sup>.

A treia parte din moșie și jumătate din moșia dela Șieu se atribue lui Petriman, fiul lui Petru, prin actul din 14 Martie 1419 al Regelui Sigismund <sup>5</sup>.

« Moșiile lui Ioan Voivod, după hotarele din 1353, erau: *Strimtura*, *Rosalia*, *Șieu*, *Botiza*, *Petrova*, *Leordina* și *Poenile de sub Munți*, pe care moșii Stanislau din Dolha și frații săi au impetrat donațiunea nouă în anul 1411 <sup>6</sup> ».

Donațiunea făcută lui Petriman, la 1419, se întărește prin actul din 1420 <sup>7</sup> Șieu. Moșia și moara sunt pomenite în actul din 22 Februarie 1431 <sup>8</sup>. Un George de Șieu este amintit de actele din 1442, 1450 <sup>9</sup>.

La 1458 Petriman se plânge lui Matei Corvin de intrarea altora în moșiile sale între altele arătând și pe cea din Șieu <sup>10</sup>, care intră și în posesia

<sup>1</sup> I. Mihalvi, o. c., p. 85.

<sup>2</sup> *Ibid.*, p. 166.

<sup>3</sup> *Ibid.*, p. 168.

<sup>4</sup> *Ibid.*, p. 175.

<sup>5</sup> *Ibid.*, p. 229.

<sup>6</sup> *Ibid.*, p. 234.

<sup>7</sup> *Ibid.*, p. 248.

<sup>8</sup> *Ibid.*, p. 284.

<sup>9</sup> *Ibid.*, pp. 321, 348.

<sup>10</sup> *Ibid.*, p. 417.

Elisabetei, mama lui Matei Corvin<sup>1</sup>. La introducerea lui Nicolau Dragfi din Beltec în moșiile: Bârsana, Iza, Apșa de Jos, Rosalia, Strimtura, Șieu, Ruscova, Botiza Bedeu etc., moșnenii protestează<sup>2</sup>. Același lucru se petrece la 1480 la introducerea lui Bartolomeu Dragfi<sup>3</sup>. La 1487 sunt citați cei interesați pentru aceste moșii<sup>4</sup>.



Fig. 142. — Biserica din Glod. Sfinții evangheliști Luca și Marcu.

## BISERICA DIN ROZAVLIA

Cu hramul Sfinții Arhangheli Mihail și Garviil, are forma sveltă, proporții armonice, turlă înaltă și linii frumoase. Pridvorul deschis se sprijină pe patru coloane legate între ele prin arcuri de lemn frumos profilate.

Corpul principal este legat prin trei rânduri de bârne, cele de sub streșină sunt profilate.

Altarul are forma unui poligon neregulat. (Pl. VII).

Acoperișul corpului principal are forma unei prisme triunghiulare, ușor streșinită la poale. Streșina, care ocrotește pereții, se oprește la altar, dând ceea ce am spus mai sus, etajul prim al acoperișului celui mare și formând cu acoperișul altarului un corp geometric alcătuit din două părți laterale, spre Nord și Sud și trei spre Est corespunzând laturilor planului. (Fig.154).

Turla, cu baza un patrat, are un balcon pe treisprezece coloane; deasupra lui se înalță un coif ascuțit de forma unei

piramide octogonale. Baza coifului o formează un trunchiu de piramidă în patru laturi, fiecare latură corespunzând la două laturi ale octogonului coifului. (Fig 155).

Pentru lumină biserica are patru ferestre pe fiecare latură, trei la altar și câte două sub streșina acoperișului naosului.

Pridvorul este zugrăvit iar grinzile acestuia sunt împodobite cu râuri.

Pronaosul este despărțit de naos printr'un perete de bârne în care sunt lăsate locuri libere pentru a se putea vedea în interior.

Naosul prezintă un cafas. Bolțile au formă poliedrică cu trei laturi. Tâmpla este pictată.

Ușile împărătești sunt sculptate à jour, având ca motiv principal vița de vie cu frunze și struguri. Pe ușile laterale ale altarului sunt zugrăviți sfinții arhangheli Mihail și Gavriil; cel dintâi, purtând sabie în mâna dreaptă, este zugrăvit pe ușa de Sud, cel de al doilea, cu o ramură în mâna stângă, este zugrăvit pe ușa laterală de Nord.

Pictura. Cea din pridvor prezintă scene din vieța sfinților și a lui Iisus. Inscricția destul de ștearsă, de pe banda de deasupra ușii ce dă în pronaos, cuprinde diverse



Fig. 143. — Biserica din Glod. Răstignirea.

nume proprii, ca: «...Pătrovai, Ștefan, Ioan, Iacov, Pătruț... pentru zugrăvitu șătri 8 zloți în vâlote(?)»<sup>1</sup>. (Fig. 156).

În pronaos sunt arătate scene din iad cuprinzând nume de păcătoși ca: «moriul», «care face să nu aibă coconi».

Din flacăra focului veșnic se cunosc abia urmele. Cele patru vânturi sub forma unor capete înaripate, suflând din patru

<sup>1</sup> Ibid., p. 470.

<sup>2</sup> Ibid., p. 517.

<sup>3</sup> Ibid., p. 548.

<sup>4</sup> Ibid., p. 588.

<sup>1</sup> Cf. și I. Bârlea, o. c., p. 160.

părți sunt zugrăvite pe peretele de Vest. (Fig. 157).

Pe peretele de Sud apare foarte răspândită scenă, cu caracter simbolic în aceste locuri: « Când au trântit sfântul mucenic Nestor pă Lie voinicul ». În această scenă apar, pe planuri deosebite, două momente: primul în care Sf. Nestor primește binecuvântarea Sf. Dimitrie din temniță și al doilea, momentul în care se dă lupta între « Lie Voinicul », îmbrăcat în uniformă ungurească și Nestor, cu mult mai mic decât Lie. Împăratul Maximian privește de la unul din balcoanele unui foișor lupta care se termină cu aruncarea în țepi a lui Lie, din a cărui pricină pieriseră mulți creștini în luptele ce fuseseră obligați să poarte cu acest puternic luptător păgân. (Fig. 158).

O serie de scene evanghelice se desfășură pe pereții naosului înfățișând: pilde, scene din viața lui Iisus, din Vechiul Testament, scene din viețile sfinților, din viața primilor oameni, pentru a se încheia cu scenele zugrăvite pe tâmplă, rezervată lui Iisus. (Fig. 159—166).

Contribuția locuitorilor din sat, la zugrăvitul bisericii, se vede din inscripția de



Fig. 144. — Biserica din Poenile Glodului. Vedere din spre Sud.



Fig. 145. — Biserica din Poenile Glodului. Vedere din spre Sud-Est.

pe iconostas și de pe peretele naosului care menționează că zugrăvitul e din Dragomirești<sup>1</sup>. Pare că nu e unul și același cu cel care, la 1823, zugrăvește altarul și care este un oarecare Filip Sanțner<sup>2</sup>.

În actul Regelui Sigismund dat în Buda, la 30 Aprilie 1390, moșia Rozavlia împreună cu Iza, Așa-de-Jos, Rona-de-Sus, Bârsana, Ruscova și Vișeu. face parte din posesiunile voivodului Balc și Drag din Maramureș<sup>3</sup>. Pentru actele din 1411 a se vedea mai sus notele pentru Șieu. Pentru alte acte, citate la paginile 234, 284, 470, 517 din opera lui Mihalyi a se cerceta tot la Șieu.

Soția lui Ioan din Dolha era fiica voevodului Ioan din Rosalia<sup>4</sup>. Într'un act din 1427 fiii lor se înțeleg ca moșia aceasta (Rosalia) să rămână lui Stanislau iar Bogdan și Ivașcu să ia alte moșii<sup>5</sup>. La 1430 Stanislau este în proces cu cumnatul său Mihail Gherheș, soțul Stanei<sup>6</sup>. Pentru aceeași moșie și altele, între urmașii nobililor români de mai sus, a se vedea actul lui Matei Corvin din 21 Mai 1459<sup>7</sup>. Se pomenește aci de o cetate de lemn<sup>8</sup>. La 1466

<sup>1</sup> Biserica din Dragomirești a fost adusă la expoziția satului, în București, în 1936.

<sup>2</sup> I. Bârlea, o. c., p. 10.

<sup>3</sup> I. Mihalyi, o. c., p. 98.

<sup>4</sup> *Ibid.*, p. 227.

<sup>5</sup> *Ibid.*, p. 271.

<sup>6</sup> *Ibid.*, p. 279.

<sup>7</sup> *Ibid.*, p. 425.

<sup>8</sup> *Ibid.*, p. 434.

se face o înțelegere între cei din proces pentru împărțirea moșiilor <sup>1</sup>. Pentru aceeași moșie, un act dela Matei Corvin, din 1472 <sup>2</sup>. Un alt proces începe între alți moștenitori și cei ai lui Ambrosiu de Dolha în 1473 <sup>3</sup>. Tot așa în 1485 <sup>4</sup>. La 1488 se

## BISERICA DIN BOTIZA

*Planul* este asemănător cu acela al bisericii din Șieu, având forma generală a

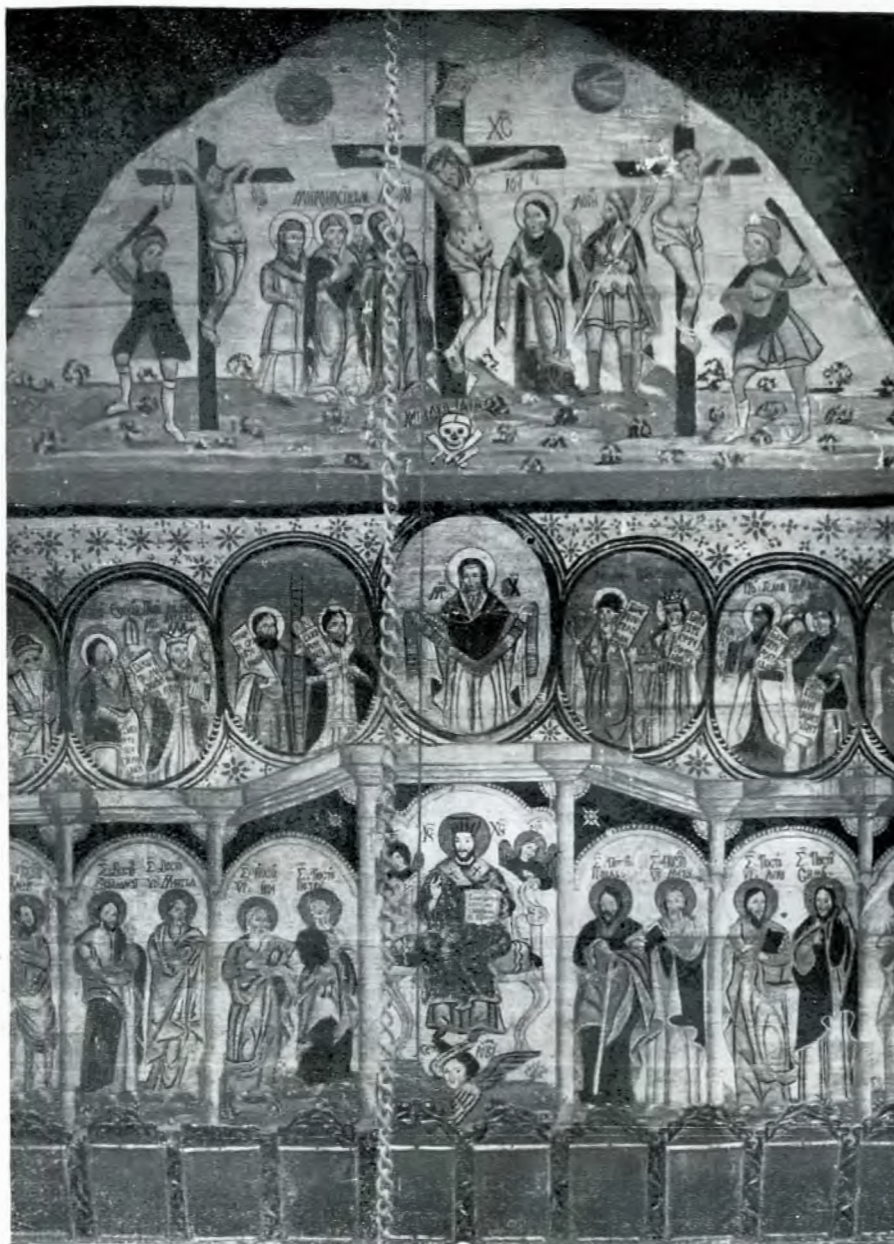

Fig. 146. — Biserica din Poenile Glodului. Tâmpla.

pomenește de partea de moșie a doamnei Stasa văduva lui Mihail Urda din Leordina <sup>5</sup>.

<sup>1</sup> *Ibid.*, p. 477.

<sup>2</sup> *Ibid.*, p. 513.

<sup>3</sup> *Ibid.*, p. 519.

<sup>4</sup> *Ibid.*, p. 565.

<sup>5</sup> *Ibid.*, p. 591.

unui dreptunghiului la care se adăugă un ieșind de forma unui poligon neregulat, altarul. (Pl. XXVI).

Pridvorul deschis se sprijinește pe stâlpi de lemn legați între ei prin arcuri de lemn.



Fig. 147. — Biserica din Poenile Glodului. Facerea lumii, raiul, șarpele, izgonirea din raiu.

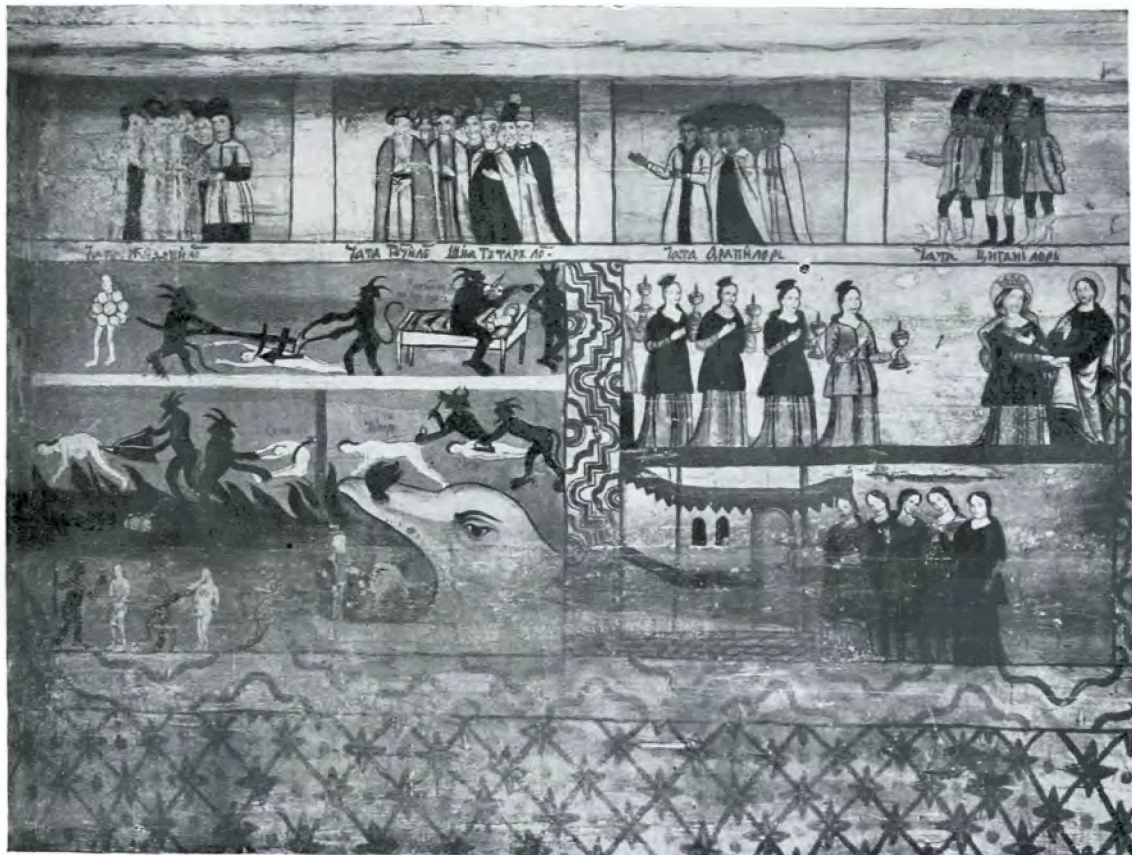

Fig. 148.—Biserica din Poenile Glodului. Judecata din urmă. Pilda celor zece fecioare.



*Acoperișul* prezintă două părți deosebite: acoperișul corpului principal și acela *Turla*, de forma unei prisme cu baza un patrat, este ocrotită de un înveliș de scânduri



Fig. 149. — Biserica din Poenile Glodului. Fragment din scena Iadului.

al altarului și al pridvorului, legate între ele prin strașina care înconjură biserica, formând oarecum un prim acoperiș deasupra ferestrelor.

așezate vertical ca și *balconășul* scund, peste care se înalță un coif ascuțit de forma unei piramide octogonale, rezemate pe un trunchiu de piramidă cu patru laturi. (Fig. 167).



Fig. 150. — Biserica din Șieu. Vedere din spre Nord-Vest.



Fig. 151. — Biserica din Șieu. Vedere din spre Sud-Est.



Fig. 152. — Biserica din Șieu. Vieța și patimile lui Iisus.

În latura de Sud a curții este așezată clopotnița prevăzută cu un balconaș sprijinit pe stâlpi de lemn.

Satul este așezat, ca și celelalte așezări din Maramureș între coline dulci străjuite în zare de munți împăduriți. (Fig. 168).



Fig. 153. — Biserica din Șieu. Icoană împărătească.

Pictura icoanelor reprezentată prin icoana lui Iisus și a Sfântului arhanghel Mihail, arată buna tradiție a acestei arte din secolele al XVII-lea și al XVIII-lea. Iisus e prezintat ca bust, cu chip tânăr barba ascuțită și mică, mustățile subțiri și lăsate în jos, fața ovală, părul formând parcă o cunună rotundă. Vestmântul cutat, cu umbre prea pronunțate, cade în falduri ordonate. În stânga Iisus ține o carte deschisă pe care scrie salvonește.

Cadrul icoanei este împodobit cu un ornament în relief, în forma funiei împle-

tite. Din dreptul umerilor lui Iisus se desface un arc în formă de semicerc, ornat cu motive lineare de forma semicercului. În cele două colțuri sunt două flori în relief în formă de cruce. Icoana arhanghelului Mihail reprezentat contra obiceiului, (fig. 169), în picioare, ca în pictura murală, iar nu bust, cum în de obște este înfățișat Arhanghelul, încă din secolul al V-lea, este rău păstrată, din care pricină nici inscripția nu se poate ceti cu ușurință.

Moartea este zugrăvită pe dosul ușii în forma unui schelet călare pe cal, ținând pe umărul stâng o coasă iar în mâna dreaptă un fel de sabie.

Inscripția ce însoțește chipul morții este transcrisă dintr'un vechiu text al unei psaltiri traduse în aceste părți românești, care va fi circulat veacuri de-a rândul pe aici.

«Lungă o pre ei și agiunge pre ei și nu m'oi (sic) întoace (sic) pre ei până nu să or svirși. Psal. . . ».

În față: «ta ia oi cu spătă (sic) me și vă (sic) birui pre ei mină me (sic) ».

În colțul de sus, din dreapta, o altă inscripție are acest cuprins: «Fiți gata ca (sic) nu știți dzoa (sic) nice časul când Domnul vostru va veni ». (Fig. 170).

Se mai adăugă o invocație din care se descifrează cuvintele morte și iute, scrise în fața calului.

O serie de cărți tipărite la București, Iași, Blaj, Bălgrad, în secolul al XVIII-lea, cuprind prețioase însemnări locale <sup>1</sup>.

Numele de Botiza însămnă Botez, Bobotează <sup>2</sup>. Ca moșie este pomenită de actul din 1385 alături de Șieu și altele <sup>3</sup>. Tot așa în actele din 1411 <sup>4</sup> și în alte acte <sup>5</sup>. În actul dat în Buda, la 21 Mai 1459. Matei Corvinul cere conventului din Selesz «ca să cerceteze plânsoarea lui Mihail și Ambrosiu din

<sup>1</sup> I. Bârlea, o. c., pp. 45—48.

<sup>2</sup> I. Mihalyi, o. c., p. 66.

<sup>3</sup> Ibid., o. c., p. 85. V. mai sus, la Șieu.

<sup>4</sup> Ibid., pp. 166, 168, 175.

<sup>5</sup> Ibid., pp. 224, 234.

Dolha, în contra lui Ioan din Dolha alias din Ruscova, care a ocupat părțile lor din Rosalia și din Poieni; și în contra lui Petru din Vad, Georgiu din Văncești, Jurca din Călinești, Georgiu Ficze din Giulești, Bud din Budești și Ioan Micle din Șugatag pentru faptele lor potențiale săvârșite în Strimtura și în Botiza »<sup>1</sup>.

În actul dela 1473, dat la 13 Martie în Buda, alături de Șieu, Bârsana, Iza, Apșa-de-Jos, Rosalia etc., este pomenită și moșia Botiza <sup>2</sup>. Tot așa în actele din 1480 <sup>3</sup> și 1487 <sup>4</sup>.

### BISERICA DIN CUHEA

Foarte sveltă ca înfățișare, biserica din Cuhea prezintă un plan simplu, dreptunghiular, cu obișnuitul adoas al unui exagon neregulat, care este altarul. (Pl. VIII).

*Acoperișul* este deosebit de multe din cele descrise până acum, prin aceea că partea superioară se prezintă fără nicio legătură cu streșina de deasupra ferestrelor care înconjură biserica.

Are forma unei prizme triunghiulare cu pantele laterale mai dulci, cu laturea de Est legată de acoperișul altarului, iar cu cea de Vest în linie frântă, formată de planul perpendicular și de poalele ce se deschid în forma unui unghiu larg, dând streșina. (Fig. 171).



Fig. 154. — Biserica din Rozavlia. Vedere.



Fig. 155. — Biserica din Rozavlia. Vedere.

Dedesubtul fiecăruia din aceste două acoperișuri se arată profilurile grinzilor, în șapte colțuri. Ele se întretaie în formă de unghieri drepte la capetele naosului și pronaosului și în unghieri obtuse la altar.

*Un brâu* de lemn, în forma funiei împletite, încinge biserica pe sub profilele acoperișului inferior. (Fig. 172).

*Turla*, de formă patrată, este mai înaltă decât altele, are un balcon mai larg, sprijinit pe treisprezece coloane, legate între ele prin arcuri profilate ca cele dela Borșa și din alte părți.

*Balconul* este împodobit cu un fel de îmbrăcăminte de șindrilă măruntă ce formează o adevărată garnitură ornamentală.

*Coiful* are forma unei piramide în opt laturi, ce se sprijină pe patru poale ce dau forma unui trunchiu de piramidă.

*Ușa* de stejar are clanță și balamale de fer lucrate la ciocan.

*Cadrul* este dreptunghiular, având ca ornament, în relief, funia împletită, apoi o

<sup>1</sup> *Ibid.*, p. 425.

<sup>2</sup> *Ibid.*, p. 517.

<sup>3</sup> *Ibid.*, p. 548.

<sup>4</sup> *Ibid.*, p. 588.

bandă ornată cu linii tăiate în zig-zag. Chiar la încheierea cu ușa sunt alte două linii mai subțiri, tot în relief, împodobite cu creștături.

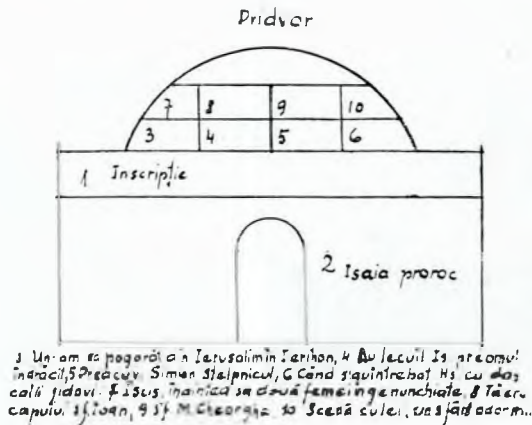

Fig. 156. — Biserica din Rozavlia. Distribuția picturilor din pridvor.

În sfârșit partea din afară este împodobită cu cioplituri în formă de unghiuri. (Fig. 173).

Lumina pătrunde în biserică prin ferestrele pronaosului: una de o parte, alta de cealaltă, prin cele șase ferestre ale

naosului și trei ale altarului, la fiecare latură câte una.

Toate sunt așezate sub brâul înconjurător. Se mai adaugă alte șase ferestre laterale între streșina de jos și acoperișul principal.

*Pictura.* Pe peretele de Vest al pronaosului se găsește zugrăvită scena *Judecății*

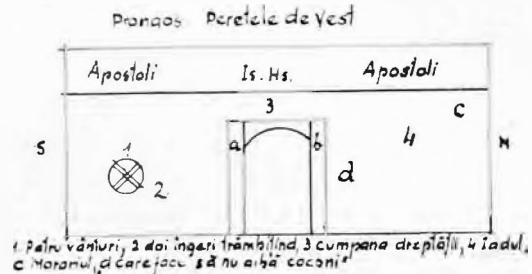

Fig. 157. — Biserica din Rozavlia. Distribuția picturilor din pronaos.

din urmă. În registrul de sus, Iisus Hristos în medalion, având în dreapta pe Maica Domnului, în stânga pe Sf. Ioan cel Jalnic, șade în scaun de judecată deasupra norilor, înconjurat de cete îngerești și de cei doisprezece apostoli. Dedesuptul lui Iisus,



Fig. 158. — Biserica din Rozavlia. Lupta Sfântului Nestor cu Lie.

crucea cu sulita și trestia cu buretele sunt încadrate de Adam și Eva, care stau în-genunchiați. Între ei inscripția:

«Vineați (sic) blagosloviții Tatălui meu de ocinați împărăția (sic) ce-i gatată (sic) voauă (sic) din începutul lumiei (sic) c'am

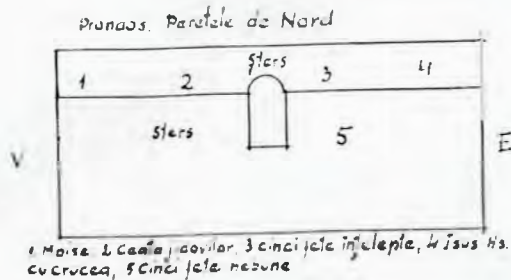

Fig. 159. — Biserica din Rozavlia. Picturi din pronaos.

fostă flământă și mi-ați dat a măânca (sic) însetată am fost. Matei ».

Pe ușa de intrare ce cade sub aceste scene este zugrăvită « Morte pecatoșilor »,

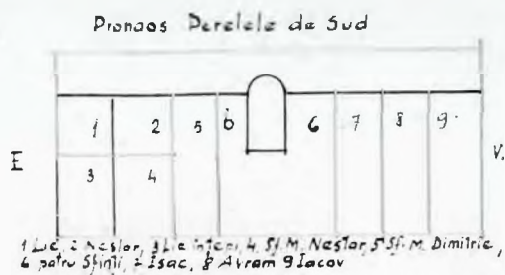

Fig. 160. — Biserica din Rozavlia. Picturi din pronaos.

călare pe cal, cu o coasă pe umărul stâng și cu sabie în dreapta. (Fig. 174).

Iadul prezintă o mare și febrilă activitate. Păcătoșii furnică în toate părțile iar

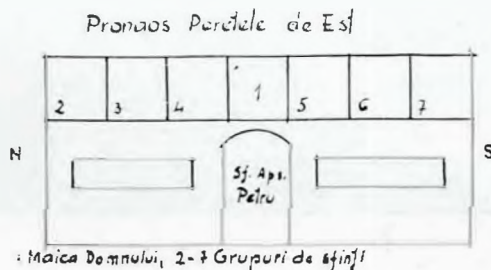
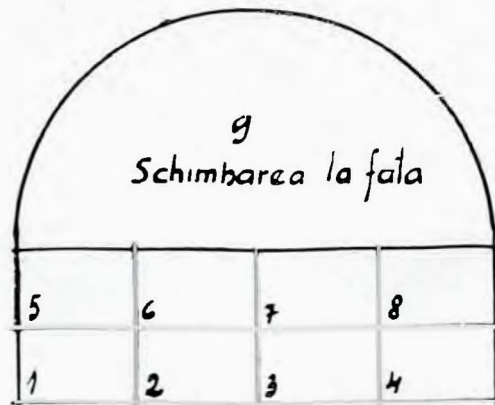

Fig. 161. — Biserica din Rozavlia. Picturi din pronaos.

diavoli îi torturează cu toate instrumentele de chin ce și le-a închipuit zugravul. Și aici este o scenă centrală formată dintr'un medalion în formă de cerc pe care sunt înscriși: sus soarele, jos luna, iar

Pronaos în cafas



1. Pital își șpală mâinele, 2. Desbrăcarea lui Isus, 3. Incununația cu spini, 4.

Fig. 162. — Biserica din Rozavlia. Picturi din cafas.

între aceste corpuri cerești cele patru vânturi. În cerc, lumea înfățișată printr'o femeie, stă pe un vârf de munte și marea,

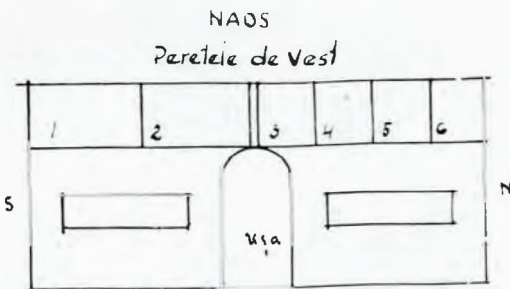

Fig. 163. — Biserica din Rozavlia. Picturi din naos.

o altă femeie, plutește pe un pește. (Fig. 175).

Pe unii îi cară diavoli cu roaba, în focul

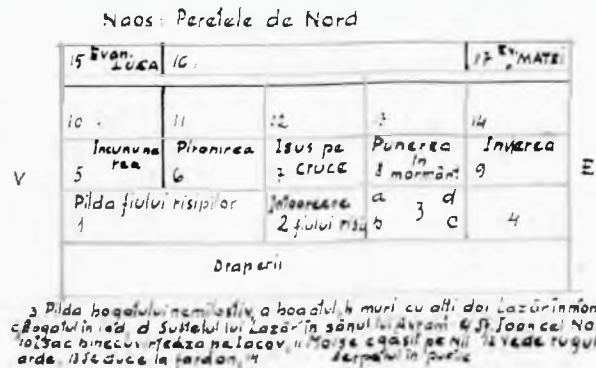

Fig. 164. — Biserica din Rozavlia. Picturi din naos.

nestins, pe plugari îi mână la plug, pe dascăl îl bate la spate cu vergi, așa cum bate el pe copiii de școală etc. (Fig. 176).

Spre colțul de Sud, în registrul de sus sunt zugrăvite scenele ce urmează: Cumpăna dreptății, îngeri trâmbițând în ziua judecării. În registrul al doilea: « Moartea păcătoșilor », după care vin cetele: ceata împăraților, a pustnicilor și a călugărilor. În registrul de jos: «...păcătoși în muncă de osebi acolo unde plea...».

Naos. Peretele de Sud

14 Evangh. Ioan		Sf. Iliu intrarea 5 cucui acțoc		16 Ev. Marcu	
Ispita 0 Sarpelui		Izgonirea din rai		12 Potopul	13 Zolop
Cina 3		Spălarea 6 picioarelor		Prinderea lui Isus	
		5 La Ana		9 La Calaf	
1		2		3	

1. Sf. Teodor Tiron 2. Apostoli în jurul lui Isus 3. Ingerul la mormânt  
4. Vindecarea Săbănoșului

Fig. 165. — Biserica din Rozavlia. Picturi din naos.

În vârful unui copac, în coroana ca un cuib, șade un om la care se urcă un diavol, alături un altul cu inscripția: « acest om milostiv »; lângă o biserică un « duhovnic »

### TÂMPLA

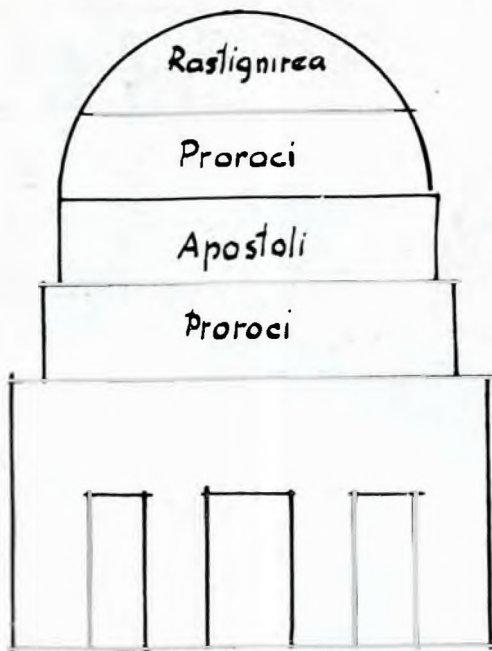

Fig. 166. — Biserica din Rozavlia. Tâmpla. Distribuția picturilor.

spovedește pe unul ce-i stă în față, un altul trage de frânghie un clopot dintr'o clopotniță. Către capătul acestui tablou două scene deosebite: una jos, moartea

dreptului, înconjurat de îngeri, alta sus, « doarme Dumineca ». Acesta e încon-



Fig. 167. — Biserica din Botiza. Vedere din față.

jurat de diavoli. În panoul următor « Sf. Petru » cu niște chei în mână urcă treptele



Fig. 168. — Botiza. Vedere.

din fața unei biserici pentru a deschide ușa, urnat de sfinți « monahi » și « mucenichi » (sic); spre colț Isac, Avram și Iacov. (Fig. 177).

Zugravul a redat în toate amănuntele scena iadului, dar n'a izbutit să redea raiul așa cum îl cunoaștem la alte biserici românești.

Plafonul pronaosului (fig. 178) cuprinde scene disparate:

1. «*Țar David*». David plânge moartea fiului său Abesalon; 2. *David ucide pe Goliat*; 3. *Zizara Gheman Siniskă* (sic); 4. *Maica Domnului, patru tineri*; 5. *Iudita taie capul lui Holofern care doarme*.

Pe peretele de Est, în pronaos, sunt zugrăvite scene ca acestea: *Jertfa lui Avram, Melhisedec, Un sfânt în fața unui împărat, Iisus Hristos, Dumnezeu*.

O serie de picturi așezate în două registre prezintă, în registrul superior, un personaj, aducând a evanghelist; urmează cei trei magi călări, apoi trei ciobani cari își pasc turmele într'o pădurice. Și magii și ciobanii îi aflăm îngenunchiați în fața pruncului Iisus; lângă el, pe un jeț, Maica Domnului, în mijloc Iosif, iar deasupra peșterii doi îngeri și steaua luminoasă.

*Fuga în Egipt* cuprinde trei servitori în loc de unul.

*Sf. Ilie* este hrănit de corbi în peștera din malul Iordanului; în colțul din dreapta, sfântul Ilie se înalță la ceruri în timp ce Elisei îngenunchiat primește cojocul; alături Isac binecuvintează pe Iacob.

Registrul de jos începe cu Pilda celor zece fecioare, tratată deosebit de cele cunoscute până acum: cele cinci fecioare nebune rămase în fața ușii închise se tângue, una își sterge crimile, celelalte cinci înțelepte, într'un nimb de nori, își țin candelile în mâini și se îndreaptă spre mirele Iisus, care ține la dreapta crucea iar la stânga mireasa în haine de nuntă. În panoul alăturat, Maica Domnului Ocrotitoarea plutește pe nori, pe un plan mai ridicat, între călugări și arhierii: cei dintâi având în frunte pe Sfântul Andrei iar ceilalți pe Sfântul Roman. De o parte și alta pe un plan înalt de o parte și alta «*Sfântul Ioan Crăstiteli*» și «*Sfântul Ioan Bogoslov*». În panoul

celălalt Iisus și Samarineanca, apoi o scenă interesantă, în care Iisus urmat de ucenici întâmpină pe un Evreu ce poartă un sac în spate. Între ei un hambar iar deasupra un înger în nori, înconjurat de raze și fulgere. Urmează Dumineca Orbului din naștere, apoi Dumineca Tomei. (Fig. 179, 180).



Fig. 169. — Biserica din Botiza. Iisus Hristos. Icoană împărătească.

În jurul panourilor din registrul de jos, zugravul a făcut un ornament floral alcătuit dintr'un lujer care șerpuește încărcat de frunze, flori și ciorchini.

Între panouri, pe o bandă mai lată sunt zugrăvite ornamente de forma unor cercuri dințate, în care sunt înscrise flori deschise radial.

Naos. Pictura din cafas este dată de fig. 181.

Două registre de deasupra grinzilor până la nașterea bolților cuprind scene din viața lui Iisus.



Distribuția picturii de sub cafas este arătată de fig. 182.

Scena în care Samson ucide leul este zugrăvită pe dosul ușii dintre naos și pronaos și poartă titlul «*Samson silnii*», adică Samson cel tare<sup>1</sup>. În registrul de sus Samson este înfățișat în trei ipostase: a) luând porțile cetății Filistenilor; b) dor-



Fig. 170. — Biserica din Botiza. Moartea.

mind în casa Dalilei, în timp ce ea îl tunde, iar un cobzar îi cântă și c) apucând stâlpii casei în care petrec Filistenii, pentru a o dărâma peste ei și a-i îngropa sub dărâmături odată cu el. (Fig. 183).

Pictura bolților naosului și aceea a pereților laterali este înfățișată distributiv, în fig. 184, 185 și 186.

Pe acest perete se află zugrăvită lupta dintre Sf. Nestor și Lie. Ca și la alte biserici Nestor este un Românaș în costum maramureșan iar Lie un străin, poate un Ungur: cu mustați mari și costum străin.

<sup>1</sup> Asupra acestei scene a se vedea articolul d-rei M. Golescu, *Prea tarele Samson*, în *Buletinul Com. Mon. Istorice*, anul XXXIII, pp. 85–87.

În balcon, în urma împăratului Maximian apar patru personaje, a căror stare psihologică în fața luptei celor doi se ghicește după gesturile ce fac. (Fig. 187).

Altarul se desparte de naos printr'o tâmplă de lemn pictată. Pe ușorii ușilor împărătești sunt zugrăviți Vasile cel Mare și Ioan Gură de Aur. Pe ușa laterală de Sud apare Melhisedec, pe ușori câte un diacon, pe cea de Nord Arhanghelul Mihail călcând în picioare diavolul, pe ușori doi îngeri.

Pe dosul tâmplei, deasupra ușilor în spațiul cuprins în semicerc format de partea superioară este zugrăvită Sf. Treime și Maica Domnului iar de o parte și alta a ușilor împărătești cei doi diaconi obișnuiți aici: Sf. arhidiacon Ștefan și Sf. Lavrentie.

Împărțirea restului picturilor din altar este redată de fig. 188 și 189.

*Ușile împărătești.* Sunt sculptate cu motive vegetale: flori, lujere împletite, iar în spațiile libere ciorchini. Toate sunt grupate în legătură cu cele șase chipuri închise în rame de forma inimii. Cele două de sus cuprind Buna Vestire cu chipul Arhanghelului Gavriil și Sf. Fecioară iar celelalte patru, chipurile evangheliștilor.

*Pilastrul* care acoperă cele două canate, are forma semirotundă, ornamentele sunt aceleași: lujerul se încolăcește în jurul pilastrului, iar între spații apar ciorchini și frunze. Se termină printr'un ornament ce aduce cu o mitră arhierescă. Rama sculptată floral închide cele două canate. Trebuie adăugit că pe canatul din dreapta, în partea de sus, apare un porumbel sburând. (Fig. 190). Asupra bisericii din Cuhea a publicat unele note d. Atanase Popa<sup>1</sup>.

O seamă de câți din secolul al XVII-lea și al XVIII-lea cu însemnări diverse sunt notate în cartea părintelui I. Bârlea<sup>2</sup>.

<sup>1</sup> Atanase Popa, *Biserici vechi de lemn românești, din Ardeal*. În *Anuarul Comisiunii Monumentelor Istorice. Secția pentru Transilvania*. Cluj, 1932 p.p. 204–227.

<sup>2</sup> O. c. pp. 82–85.

După tradiția notată și de Miron Costin, la trecerea lui în Polonia, mergând prin Maramureș de sigur, înseamnă că satul *Cuhea* era moșia de baștină a voievozilor Dragoș și Bogdan<sup>1</sup>. Tradiția aceasta am verificat-o la fața locului în toamna anului 1937.

Prin actul dat la 14 Mai 1353 de Regele Ludovic al X-lea se recunoaște dreptul asupra moșiei *Cuhea*, Românilor Ștefan și Ioan fiii lui Iuga, oamenii regelui<sup>2</sup>. Transcrierea și confirmarea se face prin



Fig. 171. — Biserica din Cuhea. Vedere din spre altar.

actul din 24 Iunie 1360 și prin cel din 26 Septembrie 1365, acesta din urmă cu sigiliu nou « în locul celui pierdut în resbelul contra Patarenilor (sectă religioasă) din Bosnia »<sup>3</sup>.

Documentul care confirmă tradiția menționată mai sus este cel din 11 August 1373, prin care se introduc « *Balc, Drag și Ioan* fiii voevodului Sas, în domeniul moșiei *Cuhea* și a moșiilor *Bocicoi, Biserica Albă, Taras și Buștina* »... « se disting hotarele moșiilor *Ieud, Vișeu, Borșa* »<sup>4</sup> etc.

<sup>1</sup> I. Mihalvi, o. c., p. 18.

<sup>3</sup> *Ibid.*, p. 30.

<sup>3</sup> *Ibid.*, p. 45.

<sup>4</sup> *Ibid.*, p. 65.



Fig. 172. — Biserica din Cuhea. Vedere laterală.

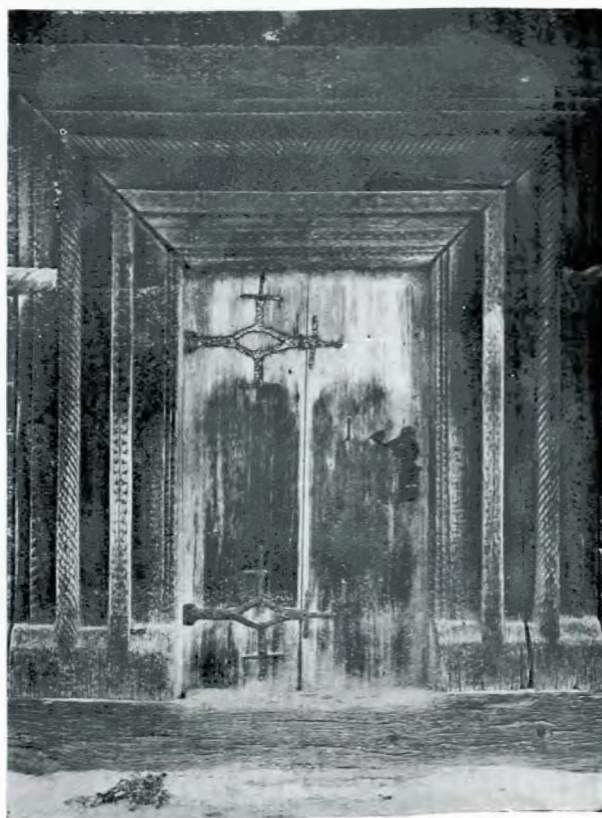

Fig. 173. — Biserica din Cuhea. Ușa din față.

Pentru meritele lui *Balc Vodă* din Maramureș și ale fraților săi, *Drag și Ioan*, fiii lui *Sas*, Regina

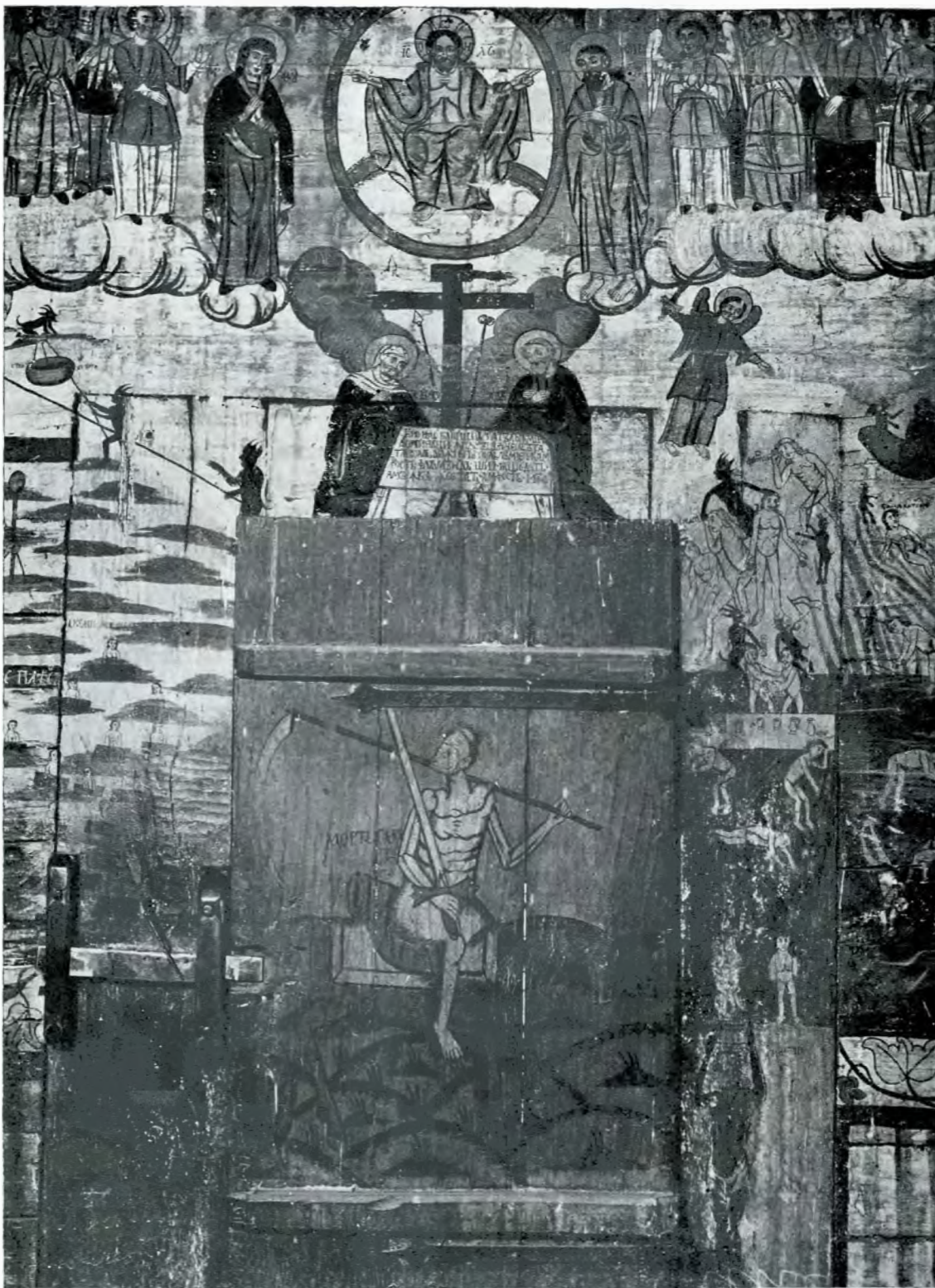

Fig. 174. — Biserica din Cuhea. Judecata din urmă.

Maria confirmă la 22 Iunie 1384, documentele menționate mai sus <sup>1</sup>. Pentru actele din 1411 a se vedea mai sus la moșiile Rosalia, Șieu, Strimtura Botiza etc. <sup>2</sup>.

<sup>1</sup> *Ibid.*, p. 82.

<sup>2</sup> *Ibid.*, pp. 166, 168.

Regele Ladislau al V-lea «dăruiește lui Ambrosiu din Dolha și fratelui său Mihail Voevod din Rozalia moșia Cuhea ținută de strămoșii lui Ambrosiu dar ocupată prin Simeon din Bocicoel», prin actul de donație și mandatul din 28 Aprilie 1456 <sup>1</sup>.

<sup>1</sup> *Ibid.*, pp. 180—181.

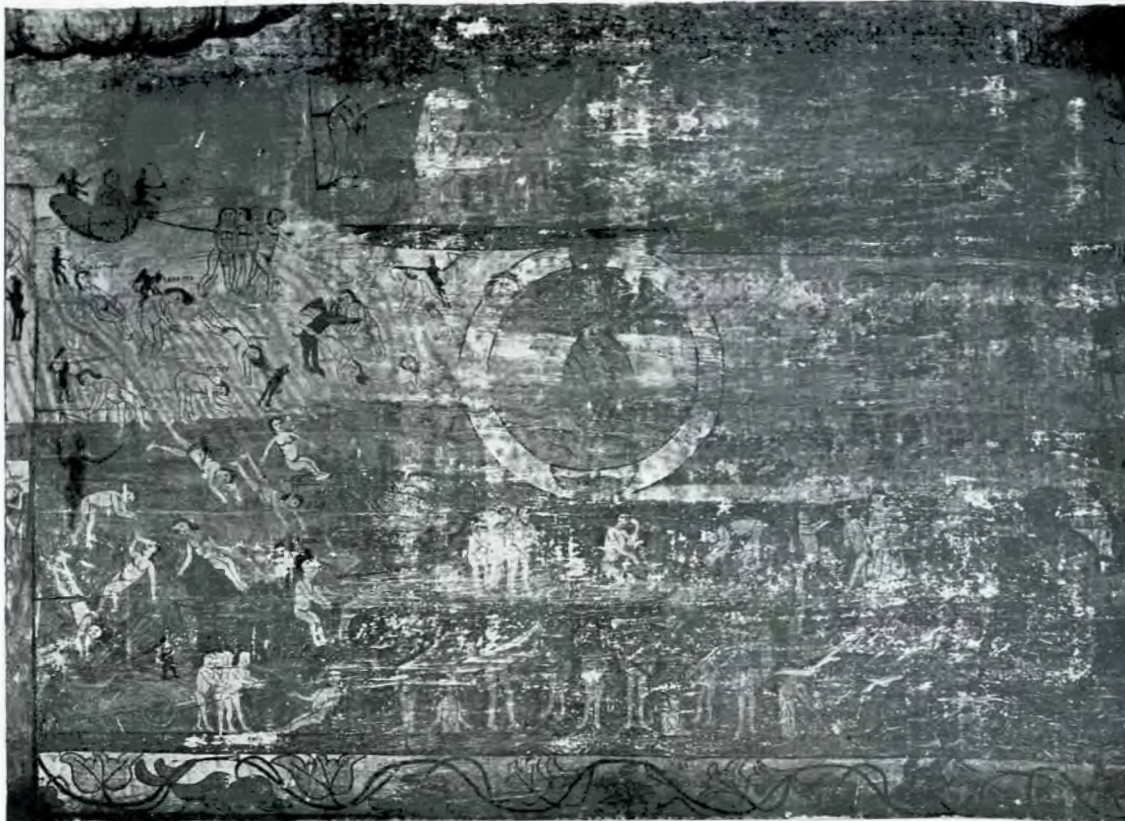

Fig. 175. — Biserica din Cuhea. Iadul.

La 1458 Matei Corvin dăruiește lui Simeon din Cuhea, fratelui său Ion și vărului lor, chenesiatul posesiunii Cuhea . . . , cu condiția de a da în fiecare an 25 berbeci ca « victualie » pentru cei din cetatea Hust<sup>1</sup>.

Confirmarea actului de mai sus se face la 19 Iunie 1454<sup>2</sup>.

La 1471 cei de mai sus ajung la înțelegere cu Deac Ivan și Nemeș Danciul pentru hotarele dintre Cuhea și Dragomirești<sup>3</sup>. În același an se trasează și hotarele dinspre Bocicoel<sup>4</sup>.

### BISERICILE DIN IEUD

Sunt două și amândouă au hramul Nașterea Maicii Domnului.

*Biserica din vale.* Acoperișul bisericii din vale este asemănător celui dela Cuhea. (Fig. 191).

Panta repede a acoperișului principal și streășina care formează al doilea acoperiș au rostul de a arunca apele cât mai departe de soțul bisericii. Panta de Vest cade aproape perpendicular.

Planul este asemănător celui dela Cuhea, naosul și pronaosul formând un dreptunghi, ale căror grinzi transversale, în trei

VEST  
↓  
EST

PRONAOS  
IADUL

	jidanul întra	Strigă strigoi
1	1 <sup>a</sup> Sura 2 <sup>a</sup> Giurați	21 birisul
2 Curvarii	3 <sup>a</sup> Ina pe 4 <sup>a</sup> jidan	22 Mezares
3 la cărciumă	5 <sup>a</sup> Fermecător	23 la com
4	6 <sup>a</sup> Comogra	24 nepastnicul
5 Lupla	7 <sup>a</sup> Căveltoare	25 notariș
6 Cărciumariu	8 <sup>a</sup> Nespovedit	26 giudați
7 Fermecătoare	9 <sup>a</sup> Ocărala	27 dascălu, il bafe dracu cubastanul
8 păcătoș	10 <sup>a</sup> Calcani și pe peteliu	28 Prescovnița
9 Sluga	11 <sup>a</sup> VoTree	29 Păcătoș
10 Stăpânul	12 <sup>a</sup> Plugant	30 Morarul

Fig. 176. — Biserica din Cuhea. Iadul.

locuri, și numai în laturi, sunt ușor profilate. Cele de sub acoperișul principal sunt profilate în patru puncte. Pronaosul

<sup>1</sup> Ibid., pp. 413, 415.

<sup>2</sup> Ibid., p. 462.

<sup>3</sup> Ibid., p. 505.

<sup>4</sup> Ibid., p. 508.

se desparte de naos printr'un perete înalt de scânduri, cu gratii de lemn. Altarul are forma exagonală neregulată. (Pl. IX). Grin-

zintă două pante laterale de formă dreptunghiulară, spre Nord și spre Sud iar spre Est trei pante de formă triunghiulară.

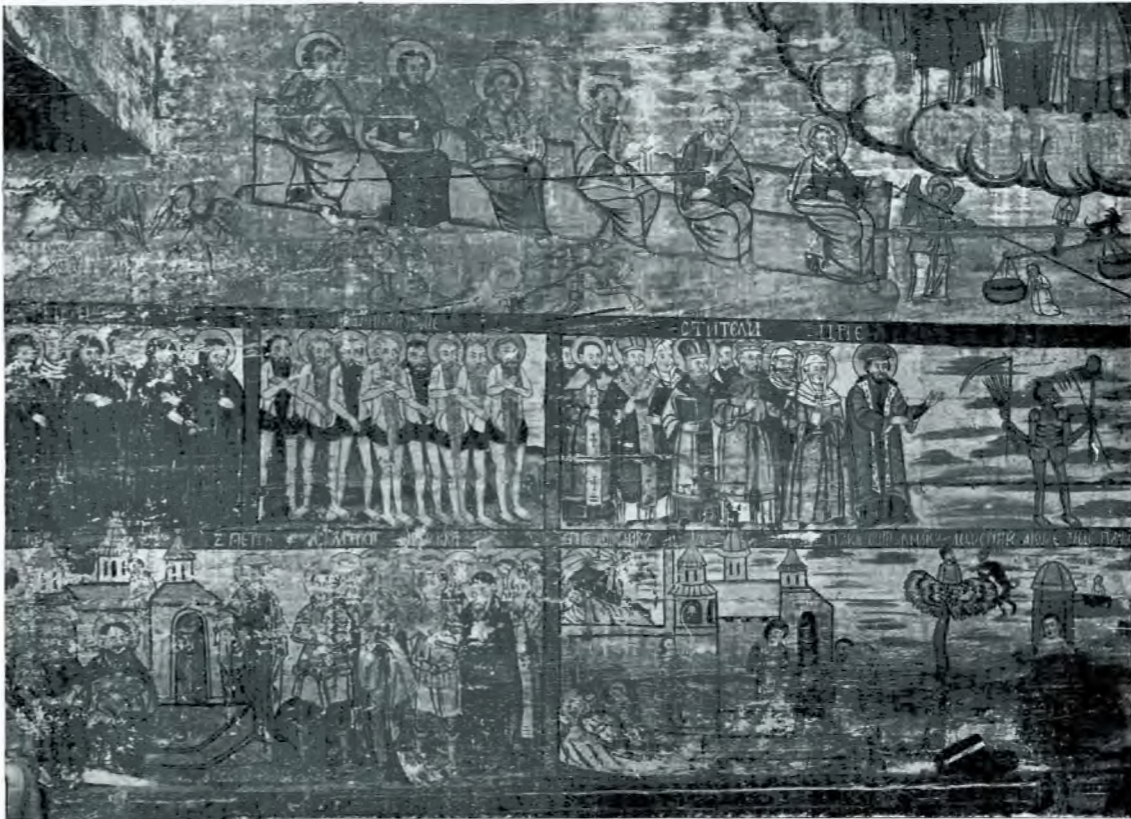

Fig. 177. — Biserica din Cuhea. Judecata din urmă.

zile superioare ale celor trei laturi din spre Est se întretaie în unghiuri obtuse.



Fig. 178. — Biserica din Cuhea. Pictura plafonului.

Bolțile altarului, ca și ale naosului, sunt de formă cilindrică și înalte.

Spre deosebire de cele cunoscute până aci, acoperișul altarului urcă până aproape de coama acoperișului principal. El pre-

Streașina corpului principal se oprește în dreptul altarului formează un unghi drept și face legătura cu acoperișul acestuia fără a se continua ca în alte părți.

Turla e de forma unei prisme cu baza un patrat, are un balconaș scund, sprijinit pe șasesprezece stâlpișori legați prin arcuri simple, după sistemul cunoscut. (Fig. 192).

Ferestrele sunt mici având forma unui dreptunghi cu latura superioară în formă de arc. Sunt cinci de fiecare parte a naosului și trei la altar. Deasupra streașinei naosului se află încă un număr de cinci de forma unui pentagon.

Am constatat și aici un număr de cărți vechi între care :

Un ceaslov tipărit la Târgoviște, la 1715, de Antim Ivireanul.

Un liturghier tipărit la Iași în 1759, un octoich slavon, un penticostar tipărit la București, în 1743 și un triod vechiu.



Fig. 179. — Biserica din Cuhea. Picturi murale.

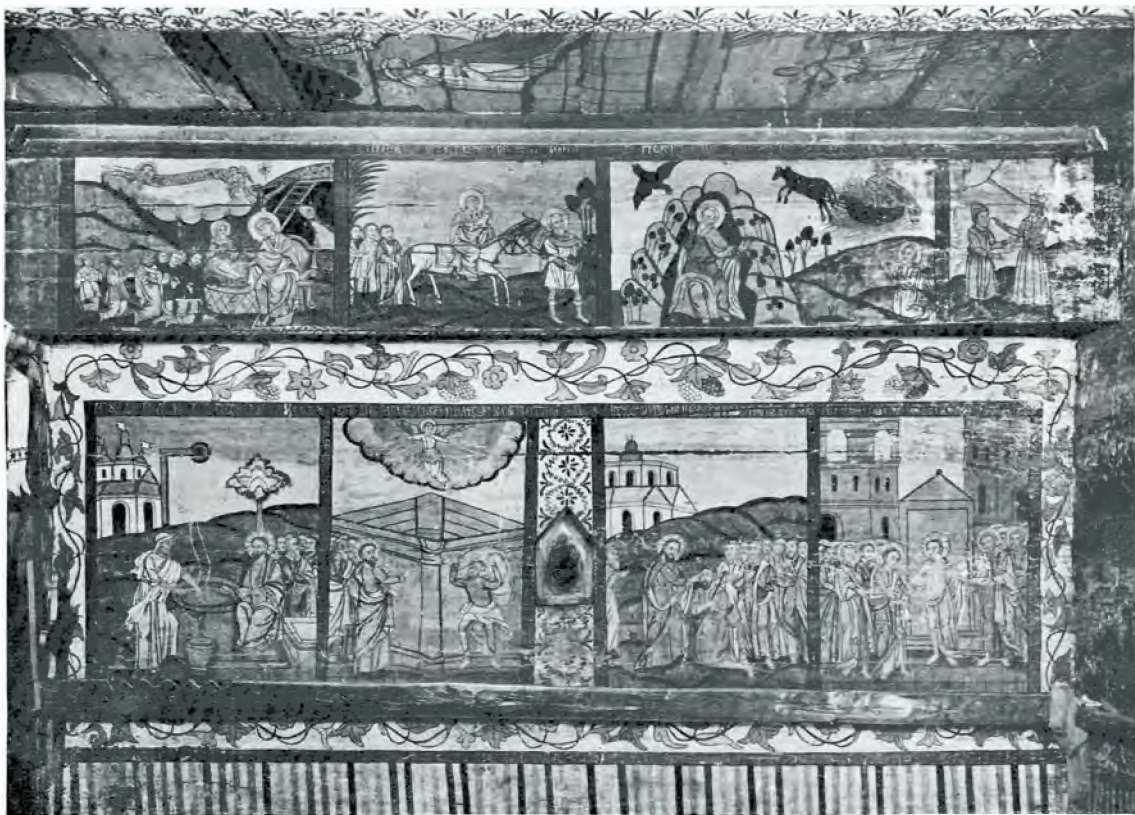

Fig. 180. — Biserica din Cuhea. Picturi murale.

În sat am constatat că în 1937 se cetea Biblia lui Șerban, tipărită la București și sătenii erau tare mulțumiți că e scrisă în graiul înțeles de ei. Din această pricină am și lăsat-o în sat și am propus să fie retipărită, ceea ce nu s'a făcut încă.

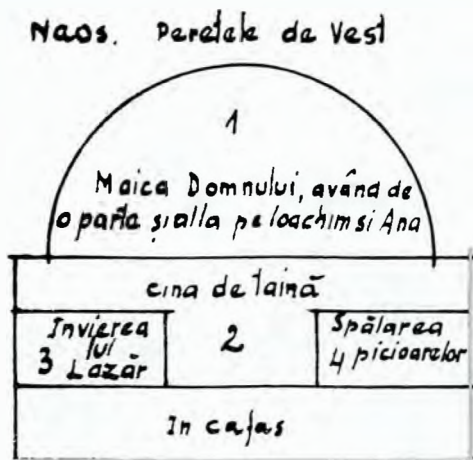

Fig. 181. — Biserica din Cuhea.

Biserica din deal, cu același hram, este de proporții mai mici și are același plan. Grinzile transversale ale naosului nu prezintă profile la încheieturi, cele dela altar au profile simple.

Forma de exagon a altarului are laturile mai proporționate decât la cealaltă. (Pl. XI).

Turla, de aceeași formă patrată, este îmbrăcată cu scânduri așezate vertical, prezintă un balconaș scund cu nouă coloane legate între ele prin arcuri simple, de lemn, peste care se înalță coiful învelit cu șindrila. (Fig. 193).

Acoperișul aduce foarte bine cu acela al bisericii din vale.

Așezarea bisericii din deal sub muchea unei coline împădurite spre Vest și stăpânind zările până departe spre Est și Nord arată preocuparea de căpetenie la Românii de pretutindeni de a alege locul cel mai frumos pentru lăcașurile sfinte. (Fig. 194).

Pentru lumină, bisericuța din deal are câte cinci ferestre laterale sub streășină: două la pronaos și trei la naos, patru la altar, din care două: una deasupra alteia, în latura de Sud, câte trei ferestre deasupra streășinei, sub acoperiș la naos, în latura de Sud și una la pronaos, în latura de Nord.

Pronaosul are plafon care se sprijină pe două grinzi în muche, grinzi ce se continuă

în naos. Peste aceste două grinzi în lungime sunt așezate alte patru de-a-curmezișul, alcătuind plafonul pronaosului.

Peretele despărțitor dintre naos și pronaos este de bârne cioplite.

Bolțile naosului și ale altarului sunt în forma poliedrică.

Inscripția (sic) zugrăvită în naos pe latura de Nord, sub fereastra de lângă altar are cuprinsul acesta:

« Împotriva sfintei . . . s'au zugrăvit pravoslavnică beserică aceștie să nu fie (ac) umă cinstiților și întru H(risto)s (fr) ați preoți și dascăli și mireani această dumnezeiască . . . să nu cum . . . hulum (sic) împotriva . . . și mai beane (sic) să îndireptaze (sic) pre noi mult este jitie a sfinților . . . ».

Pe icoana Nașterii Maicii Domnului, din naos, inscripția are cuprinsul acesta: « Această sfântă icoană s'a plătit Si(mion) Ștefan și cu fiul lui ca să le fie pomână lor în veci de veci amin. 1782, luna lui Ghenarie 12 zile »<sup>1</sup>.

Pictura. Zugravul se menține pe linia populară a acestui meșteșug; el respectă factura naivă, țărănească, păstrează coloritul local, folosește teme comune bisericilor din Maramureș, decorează bogat spațiile dintre registre alternând motive lineare cu motive vegetale iar în ce privește costumul, el îl înfățișează pe cel din Maramureș și din Nordul Transilvaniei.

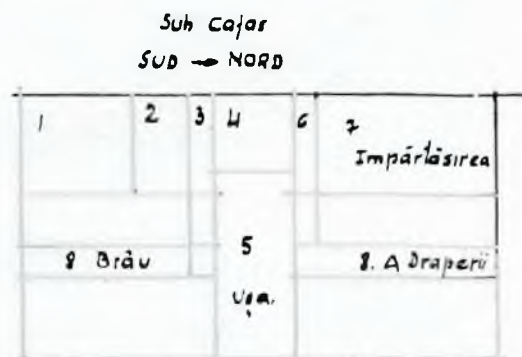

1. Sf. Gheorghe ucide balaurul, 2. Desisfinți, 3. Sf. Petru, 4. Sf. Arh. Gav. 'l, 5. Samson ucide leul, 6. Sf. Pavel

Fig. 182. — Biserica din Cuhea. Picturi în naos.

Pentru ilustrarea celor de mai sus, voi încerca a reda, în ordinea împărțirii bisericii scene zugrăvite în biserică din deal, din satul Ieud.

<sup>1</sup> Cf. și I. Bârlea, o. c., pp. 122 și 123.

În pronaos, pe peretele de Vest este zugrăvită Judecata din urmă sub titlul: «*Strașnică giudețu lui Is(us) H(risto)s*». (Fig. 195).

amândoi în stare de rugăciune, precedați de doi îngeri (nr. 4 și 5), cari suflă din trâmbițe. Cu dreapta binecuvintează, pe cei din dreapta, cu stânga face semnul în-



Fig. 183. — Biserica din Cuhea. «*Tarele Samson*».

Iisus, pe scaun de judecată, într'un nimf de raze, pe fond oval, este așezat între Maica Domnului (nr. 2) — la dreapta — și Sfântul Ioan Botezătorul (nr. 3) la stânga,

depărtării către cei din stânga, potrivit inscripțiilor respective. «*Veniți blagosloviții părintelui meu*» etc. și «*Duceți-vă dela mine blestemaților*», etc., ambele



așezate la picioarele lui Iisus. În dreptul lor sunt zugrăvite Adam și Eva (nr. 6 și 7).

Pe dosul ușii sub scena descrisă mai sus este zugrăvit sfântul Hristofor «Hriștofu»

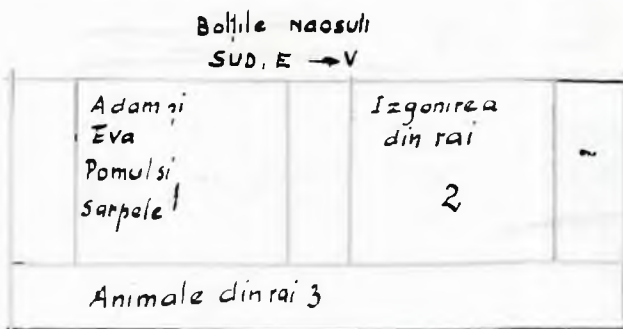

Fig. 184. — Biserica din Cuhea. Pictura bolților naosului.

cu un toiag înverzit în dreapta și purtând pe umeri pe Iisus. (Fig. 196). De o parte și de alta a lui Iisus, în registrul superior, sunt zugrăviți sfinții apostoli: Toma (nr. 8),

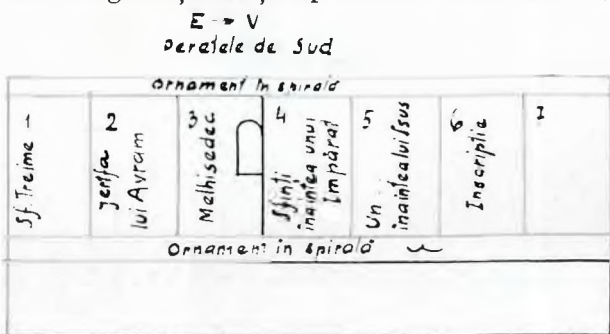

Fig. 185. — Biserica din Cuhea. Pictura peretelui de Nord

Bartolomeu (nr. 9), Simon (nr. 10), Marcu (nr. 11), Ion (nr. 12), Petru (nr. 13), Pavel (nr. 14), Matei (nr. 15), Luca (nr. 16), Andrei (nr. 17), Iacov (nr. 18), Filip (nr. 19). Registrul acesta este despărțit de cel următor printr'un brâu de nori. Registrul al doilea începe cu o ceată de suflete pe care diavolul o dispută îngerului, precum arată inscripția de pe tăblița ce ține în stânga: «Acește (sic) omi (sic) în beserică să au svădită (sic) pentru acee (sic) eu nu lasa» (sic) nr. (20) Îngerul, în costum alb, de tăietură maramureșană, împunge pe diavol cu sulița răspunzându-i cu vorbele scrise pe tăblița ce ține tot în stânga: «Du-te diavule (sic) în gios că pentru acie (sic) păcate au avută canonă mare și au erătată pre dinși Domnul Is. Hs.» (nr. 21). Urmează «Cata<sup>1</sup> călugărilor» (nr. 22), «Cata călugărilor» (nr. 23), «Cata săhaștrilor» (nr. 24), iar de-a stânga, după «prooroc Moisei» (nr. 30), neamurile:

<sup>1</sup> Ceata.

«niam jidovesc» (nr. 31), «niam turcesc» (nr. 32), «niam tătäresc» (nr. 33), «niam Harapilor» (nr. 34).

În fund, înscrisă într'un cerc și trecând și în registrul de jos, moartea «Morte» (sic), cu o coasă și o greblă, pentru adunarea sufletelor din jurul ei (nr. 35).

Registrul de jos cuprinde iadul cu diferiți păcătoși. Pe cei buni îi adună îngerii după ce sunt trecuți pela cumpăna dreptății și îi poartă spre rai. Diavolul face o ultimă sfortare arătând păcatele omului, la care îngerul răspunde cu faptele de pocăință. Sufletele dreptilor, astfel adunate, sunt conduse spre rai de un înger, deasupra căruia scrie: «Înger deauna (sic) niam (sic) cel bun către rai».

Numele păcătoșilor și locul fiecăruia în focul nestins este arătat în figura nr. 195, de un număr de ordine care este urmarea la cele înșirate mai sus. Păcat că în fotografia luată nu se disting prea bine. «Duhănașul (nr. 36) «duhănașul» (nr. 37); e vorba de fumători. Tocaciul (nr. 38) «... și... birov nu cultat de-l trece?» (nr. 39); un diavol negru cu trâmbița la gură (nr. 40), «crășmarul» (nr. 41), «care lucră în Duminecă» (nr. 42). Aceștia sunt mânați la plug de diavol. «Care nu-i cu dreptate» (nr. 42)<sup>1</sup>, «mincinosul» (nr. 43), «cijmarul (sic) care lucră rău» (nr. 44), «înghinătoare» (nr. 45), «curvar» (nr. 46), «talhar» (nr. 47), «bețivu» (nr. 48), «care au omorît» (nr. 49), «care au omorît cuconi» (nr. 50), «care doarme Dumineca și n'au vinit la biserică» (nr. 51), «care eu minte dila al-

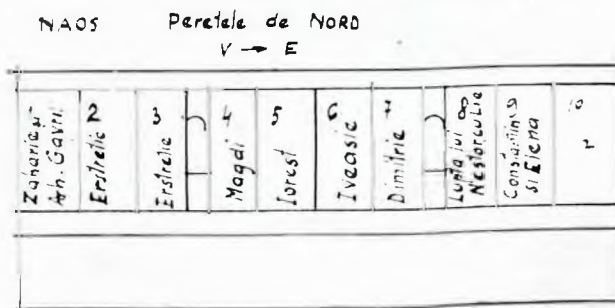

Fig. 186. — Biserica din Cuhea. Pictura peretelui de Sud (naos).

tului (sic)» (nr. 52), «care au codi» (?) (nr. 53), «care au curvit» (nr. 54), «Satana» (nr. 55), «Iuda» (nr. 56). (Fig. 196, 197, 198).

<sup>1</sup> Din cauza greșelii de numerotație în fig. 195, trebuie să repetăm nr. 42.

Peretele de Sud cuprinde scena raiului în care apar cei trei patriarhi: Isac, Avram și Iacov, iar alături, în două registre, pilda

Partea decorativă o formează un galon de flori deschise în forma unei benzi sub aceste registre.



Fig. 187. — Biserica din Cuhea. Lupta Sfântului Nestor cu Lie păgânul.

celor zece fecioare cu inscripțiile: «Cinci fete înțelepte a intrat (sic) în Ierusalim... tă cu dar mare... mirelui iară cinci fete

Peretele de Nord cuprinde un număr de scene de mucenicie din martiriul Sfintei

ALTAR I reg. N → S

Ornamente						
Pilda Samaritanului	2	3	4	5	Vasile cel Mare	Grigore
Isus stăruie în rugă	Isus stăruie în rugă	Atanasie Kiril	Buna Vestire			Ioan Gură de aur

Fig. 188. — Biserica din Cuhea. Distribuția picurilor în altar. Registrul I.

ALTAR II reg. V → E  
deasupra gînzilor

1	2	3	4	5
	Ioan în pustie	Ioan tîlburilor predică	Tăierea capului Sf. Ioan Botezătorul	Doi evangheliști

Fig. 189. — Biserica din Cuhea. Distribuția picurilor în altar. Registrul al II-lea.

nebune n'au putut intra în Ierusalim». (Fig. 199).

Vasele pe care le poartă în mâini fecioarele înțelepte sunt de lut, iar costumele lor și al lui Iisus sunt cele din Maramureș. Vârsta celor trei patriarhi este arătată de lungimea bărbii și de culoarea mai albă a părului și a bărbii. (fig. 200).

Paraschiva și figuri de mucenițe, pe lângă cele câteva din patimile lui Iisus.

Pe lângă cele notate (fig. 201) se întregesc însemnările cu cele ce urmează. La nr. 3 este vorba de «aducerea»... Sfintei Paraschiva la judecată. «Arderea luminilor ochilor sfintei Paraschiva» (nr. 5). «Fariseii pă muiarea (au) aflat în curvie iară Hs.



Fig. 190. — Biserica din Cuhea. Ușile împărățești.

plăcându-se (sic) ȝos cu degetul scria în pământ » (nr. 6).

Pictura plafonului se întregește cu denumirile: *Sf. Enoh*, *Sf. Ilie*, *Sf. Ioan* (nr. 5 a, b, c). Așezarea celorlalte scene este arătată de fig. 202.

*Naos*. Pictura laturii de Nord cuprinde cinci registre cu scene din viața lui Iisus și a sfinților. (Fig. 203). « *Au tăiat capul lui Nistor* » (nr. 11). După scena uciderii lui Lie voinicul pe care zugravul a redat-o în toată grozăvia, făcând pe Lie svârlit cu capul în jos în țepi, urmează scena destul de rară a călătoriei lui Filip, însoțită de inscripția:

« *În zilele acelea îngerul au grăit către Filip: mergi în Șaza și iată un arap al . . . Candachiei venise să se închine Ierusalimului. Și Duhul au zis lui Filip și au șezut cu el și s'au pogorît în apă* ».

Trăsura în care călătorește Filip este trasă de doi cai rotați pe care un vizitiu îi mână mergând pe jos. Însoțitorul lui Filip este « *Famenul* », (eunucul) care stă în trăsură lângă el. Doi îngeri gemeni veghiază asupra apostolului.

În colțul din stânga este zugrăvit botezul arătat de inscripție. (Fig. 204).

Registrul al doilea cuprinde: Răstignirea, Învierea și *Sf. Ștefan*, însoțite de inscripțiile: « *Răstignirea Domnului Is. Hs. nostru (sic)* »; « *Is. Hs. din morte (sic) înviatū Jidovii s'au spomântat (sic) și în gios au peacăt (sic)* » (picat); « *Sfântul mucenic și arhidiacon Ștefan* ». Soldații cari străjuesc mormântul par niște copii adormiți de oboseală. Sfântul arhidiacon Ștefan este zugrăvit înconjurat de arhieriei și preoții evrei cari aruncă în el cu pietre. Iisus îi primește sufletul în cer.

Registrul al treilea cuprinde Patimile Mântuitorului: Iisus înaintea lui Caiafa: « *Și stă Is. înaintea Caiafei poȝa . . . mare* ». Bătaia lui Iisus este întovărășită de inscripția:

«*Prorocește noo (sic) Hristoase cine te (sic) lovită*», lepădarea lui Petru de însemnarea: «*Giuratu-s'au Petru ce (sic) nu-i a lui Isus*». Într'un spațiu mai redus este arătată spânzurarea lui Iuda: «*Spinzuratu-s'au Iuda*». În scena următoare, în care Iisus este dus în fața lui Pilat, dela un balcon, fe-

Avel care stă întins jos, cu amândouă mâinile la cap. Costumul lui e maramureșan. Alături, în alt panou, o biserică înfățișând de sigur satul, Cain apare în mijloc, iar în colțul din stânga pe nori «Tatăl» muștrând pe Cain: «*Zis-au Tatălă lu Caină unde este fratele teu*». (Fig. 207).



Fig. 191. — Biserica din vale din Ieud. Vedere.

meia acestuia îl roagă să nu-i facă vreun rău: «*Au visat rău muere lui Pilat . . . lasă pre cel omă nevinovată*». (Fig. 205 și 206).

Registrul al cincilea este zugrăvit pe latura înclinată a bolților și începe cu uciderea lui Avel, însoțită de inscripția «*Caină pre Avelă au omorit*». Pe o colină în pantă dulce, Cain cu un ciomag în mâini stă în picioare lângă fratele său



Fig. 192. — Biserica din Ieud. Vederea laterală a bisericii din vale.

Urmarea firească a acestei prime ucideri este pedeapsa care cade asupra lui Cain de a rătăci peste tot fără odihnă, până când este ucis cu săgeți de Lameh, orb, al cărui arc era îndreptat contra vânatului de un ajutor al său, un «*poslușnic*»<sup>1</sup>.

«*O dulcele dreptate de câtă strâmbătate acumă și Lamehă pre Caină au segetat și tare plinge Lamehă după Caină*».

Fără vreo legătură logică și numai fiindcă îi rămânea spațiu a zugrăvit Pilda Samarineanului milostiv, în care Samarineanul e zugrăvit în două ipostase: în prima în care îngrijește pe rănit, Samarineanul are aureolă de sfânt, iar în a doua este înfățișat ca un călător oriental, așezându-și

<sup>1</sup> N. Cartoian, *Cărțile populare în literatura românească*, București, 1937, p. 42.

rănitul pe dobitocul lui. « *Au bătut talhari (sic) pre omū în cale și au lasătū (sic) pre elū golū în giosū. Iară unū Samarianū văzutū pre elū și legatū ranele lui* ». (Fig. 208).

Laturea de Sud a naosului prezintă un număr de registre cu scene din vieța lui



Fig. 193. — Biserica veche din Ieud. Vedere din spre altar.

Iisus și altele câteva din Vechiul și Noul Testament. În registrul întâiu, începând dela altar, apar scenele următoare: Avraam, Dumnezeu binecuvintează pe Avraam, Ana binecuvintează pe Sf. Maria.

În registrul al doilea este zugrăvită scena convertirii apostolului Pavel pe drumul Damascului. În primul plan Saul și însoțitorii lui cad pe spate abătuți de razele de lumină ce vin din cer. În planul superior Iisus, înconjurat într'un nimb de nori, de raze strălucitoare rostește: « *Saule, Saule (de ce mă pri) gonești* » pentru ca pe aceeași bandă albă să se continue « *și au zis, cine ești Doamne?* ». În același plan cetatea

Damascului « *Ananie* », « *Pavel* », Botezul lui Saul.

Pentru întregirea spațiului îngust de deasupra ferestrei ce urmează s'a zugrăvit chipul sfântului « *Simeon Stolpnicū* ».

Inscripția de deasupra scenei convertirii lui Pavel are cuprinsul: « *Isus dinū cerū au strigatū și Saulū de pă (sic) calū au peacatū*<sup>1</sup>. *Scoală-te Saule și merge (sic) în Demăscū (sic). Și Saulū în Demăscū s'au botezatū . . . dinū coșarcă afară au scapatū* » (Fig. 209).

Registrul de deasupra acestuia începe cu aducerea lui Iisus înaintea lui Pilat și prezintă momentul în care îi schimbă hainele lui Iisus. Și aici și în cele care urmează, ca în atâtea alte locuri, costumele sunt maramureșene. Inscripția de deasupra sună: « *Adus-au pre Is. la Irod împărat și veștmintele lui au schimbatū* ». Zugravul încearcă versificarea inscripțiilor ca și în alte părți. Scena următoare arată pe Iisus legat și bătut la stâlp. « *Jidovii s'au turbat și pre Is. cătră stâlpū au legatū* ». « *Au pus cununa de spini în capū* » sună inscripția scenei următoare în care doi indivizi așează cu bețele, ca să nu-și înțepe mâinile, cununa de spini, pe capul lui Iisus, așezat pe scaun și legat de mâini.

Spațiul ce mai rămâne spre colț este întregit cu chipul sfintei Varvara pusă la închisoare. « *Șede Varvara în temniță* ».

Registrul de sus începe cu o scenă ștearsă ce pare a fi *Cina de taină* apoi *Spălarea picioarelor* « *Spăla picioarele Is. lui Petre* »; urmează scena în care trei apostoli țin sfat: « *Simon, Ioan, Petre* ». Ruga lui Iisus în grădina Ghetsimani, pe lângă elementele obișnuite ingerul cu paharul, mai cuprinde o cruce înclinată, o mână, un clește, un burete. (Fig. 210 și 211).

*Bolțile*. Pictura bolților, împotriva recomandățiilor erminiei, de care acești zugravi populari n'au ținut seamă mai de loc, înfățișează vieța primilor oameni și începe cu Înșelarea șarpelui încolăcit în jurul pomului cunoștinței binelui și răului, având de o parte și alta pe Adam și Eva între animale, dintre care nu lipsește centaurul și elefantul. Dintr'un cadru « *Tatăl* » întreabă: « *Adame unde ești?* ». În ușa raiului închis arhanghelul cu sabie în dreapta, cu veșt-

<sup>1</sup> Picat.

mânt alb și zeghe albă maramureșană, aruncată pe umeri, îndepărtează pe Adam și Eva cari pleacă întovărășiți numai de legată la cap și îmbrăcată de sus până jos în haine maramureșene, toarce dintr'un caer grozav de mare, legat în vârful unei



Fig. 194. — Biserica veche din leud. Vedere.

un câine dacă nu și acesta îi latră din poarta de ieșire. Dincolo de grădina raiului, Adam sapă cu hârlețul pământul, iar Eva

furci cât un copac, înfiptă în pământ. Deasupra lor două draperii par a forma un cort. Inscripția sună așa: « Raiule celă

dulce cumă să Adaamū (sic) afara duce. Evva (sic) de șarpe prilăstită, lemnulū din carele Adam cu Evva au mănecat poame și inger au scos afara (sic) pre Adam și Evva ». (Fig. 212 și 213).

Distribuția scenelor de pe peretele de Vest arătată în fig. 214 se întregeste cu fig.

Prona s, paretele de Vest

8	9	10	11	12	13	1	14	15	16	17	18	19	
						2	3						
						4	5						
20	21	22	23	24				30	31	32	33	34	35
25	26	27			6			36	37	38	39	40	
28		29						41	42	43	44-48		
											49-56		

Fig. 195. — Biserica din Ieud. Picături din pronaos.

215 și 216 în care se disting scenele: Dru-mul crucii, în registrul inferior; Primirea banilor de Iuda și Ducerea lui Iisus la Ana, în registrul superior. Inscricțiunile au acest cuprins: « Aduc pre Is. la restignire (sic) în Golgotha și Jidovii cii (sic) mari . . .

« Au vindut (sic) Iuda pre Isus la Jidovi »  
« Întăe (sic) aduseră pre Isus la Anna ».

Pe dosul ușii stă zugrăvit Samson uci-zând leul, ca și la Cuhea.

Tâmpla. Pictura tâmplei izbutește să re-dea simbolic vieța pământească a lui Iisus în care intră genealogia sa, desfășurarea activității mesianice și ultima etapă a vieții răstignirea și îngroparea. Aici este hotarul. Dincolo de acest hotar, în altar, începe vieța veșnică, rolul pe care, după îngro-pare și-l ia Iisus. Aici sunt tainele în care nu pot pătrunde decât acei cari au căpătat harul.

Decorația ei ca de altfel a întregii biserici este bogată și își alege toate motivele din domeniul vegetal. (Fig. 217 și 218).

Altarul înfățișează, în cele trei registre, un număr de Sfinți ierarhi și patriarhi, între cari, de sigur sub influență rusească, au introdus între sfinții de aici pe Mitropolitul Petru Movilă dela Kiev, pe cneazul Vladimir, pe mitropolitul Alexie al Ru-siei, pe mitropolitul Ioan al Moscovei, etc. (Fig. 219).

Moșia Ieud împreună cu moșiile Bačcov, ambele Vișae, Moisei, Borșa, ambele Săliști și Cuhea făceau parte din proprietățile lui Bogdan pe care Regele Ludovic le confiscă și le dăruște lui Balc, Drag, Dragomir și Ștefan fiii lui Sas, prin actul din 2 Februarie 1365<sup>1</sup>.

La 1419 prin actul din 3 Decembrie, dat în Timișoara, « Sigismund dăruște Românului Valentin fiul lui Tador din Ieud, fiilor și fraților lui Valentin, cnesiatul Românilor regești din Ieud între mejdile vechi, cum s'a ținut acea moșie prin inuși Valentin și prin strămoșii săi »<sup>2</sup>.

Prin actul din 3 Februarie 1427 se introduc în stăpânirea moșiei Ieud: Valentin fiul lui Tador din Ieud și fiii săi: Ioan, Sandrin, Luce și Danciu; Ștefan și Mihail fiii lui Ioan; Tador, fiul lui Dragomir; Balasir, fiul acestuia; Zemere, fiul lui Dragoș; Dan, fiul altui Dragomir; Ivașcu, fiul lui Sandor și fratele său Gorzo<sup>3</sup>.

Românul Ioan Corvin din Huniedoara, guvernatorul Ungariei, dă în Timișoara la 16 Ianuarie 1451 împuternicirea de a se introduce în stăpânirea moșiei Ieud: Sandrin, Vanisa, Balea, Bogdan, fiul lui Vanisa; Drotha, Ioan, Gorzon, Georgiu Peterman, Mihail și Diac Iuga din Ieud<sup>4</sup>.



Fig. 196. — Biserica din Ieud. Judecata din urmă. Sf. Hristofor.

Printr'un alt act, dat de Matei Corvin la 3 Martie 1459, în Buda, se introduc în « șapte sesiuni iobă-

<sup>1</sup> I. Mihalyi, o. c., p. 56.

<sup>2</sup> Ibid., p. 245.

<sup>3</sup> Ibid., p. 269.

<sup>4</sup> Ibid., p. 355.



Fig. 197. — Biserica din Ieud. Judecata din urmă.

gești și două curii nobilitare din moșia Ieud, Georgiu Gorzo și Ioan din Ieud»<sup>1</sup>.

Ieudul e pomenit între cetățile de lemn de pe vremuri, alături de altele<sup>2</sup>.

Inscripții și monete romane găsite la Ieud și în alte părți, arată puternica stăpânire a înaintașilor

noștri în aceste locuri în care se exploata și sarea<sup>1</sup>.

Aici s'au găsit două dintre cărțile coresiene, publicate de I. Bianu<sup>2</sup> în Memoriile Secției Literare ale Academiei Române.

<sup>1</sup> *Ibid.*, p. 619.

<sup>2</sup> I. Bianu, *Intrebare creștinească* tipărită de Diaconul Coresi în Brașov la 1560. București, 1925. *Lucrul Apostolesc*. Apostolul tipărit de Diaconul Coresi în Brașov la anul 1563. București, 1930.

<sup>1</sup> *Ibid.*, p. 421.

<sup>2</sup> *Ibid.*, p. 434.



## BISERICILE DIN SĂLIȘTE

Biserica din sat, cu hramul Sf. Nicolae, are două pridvoare ca și cea dela Borșa cu deosebirea că aici pridvoarele au fost

adăugate mai târziu. Rostul pridvoarelor acestora, cum am avut prilejul a arăta și altădată, este acela de a servi la pomenirea morților și la sărbătorirea praznicelor când vremea nu îngăduie să se întindă masa pe

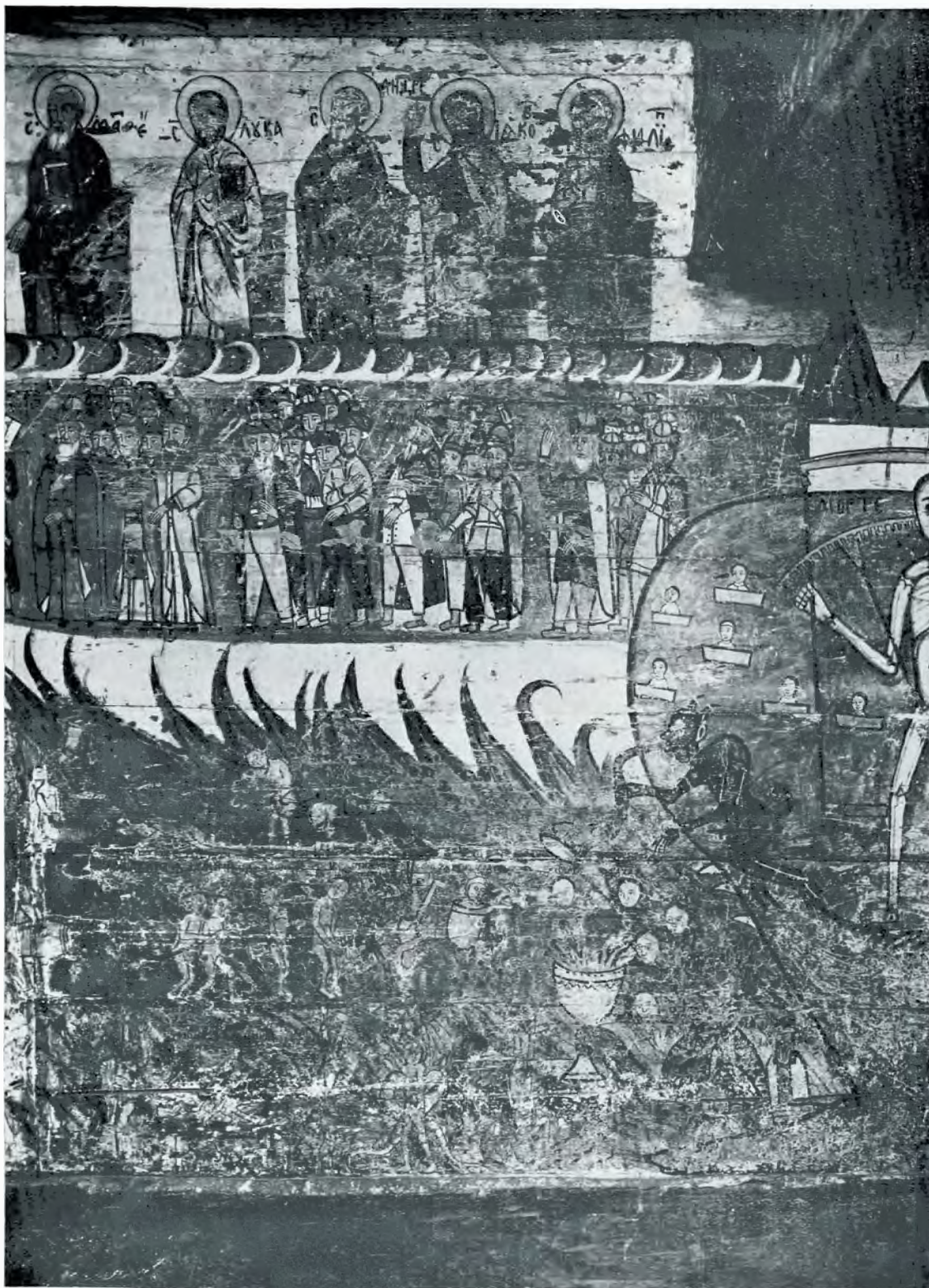

Fig. 198. — Biserica din Leud. Iadul.

pajiștea din jurul bisericilor. Așa este aici, așa e la Rămeștii Vâlcii, așa e la Vărbila în Prahova și pretutindeni la Români. (Fig. 220).

Planul e cel obișnuit: un dreptunghi prevăzut cu o ieșitură de forma unui poligon neregulat, mai îngust decât restul bisericii. (Pl. XII).

Pridvorul deschis se sprijină pe stâlpi de lemn legați între ei prin arcuri simple.

Pronaosul se desparte de naos printr'un perete de scânduri, prevăzut cu o ușă în axa principală și cu două locșoare de văzut în naos, ca de o jumătate de metru, în dreapta și în stânga ușii.

Naosul e de formă dreptunghiulară. Bolțile cilindrice iau naștere din intrândul sprijinit pe grindă.



Fig. 200. — Biserica din Ieud. Pilda celor zece fecioare. Isac, Avram și Iacov în raiu.

Altarul, mai scund este boltit în formă de trunchiu de piramidă, de formă octogonală.

Turla este așezată deasupra pronaosului însă, din pricina adăugirii pridvorului, pare așezată la mijlocul bisericii.

Acoperișul este alcătuit, ca la cele mai multe descrise până aci, dintr'un acoperiș principal pentru întreaga biserică și o streășină care urmează linia arhitecturală a bisericii și se confundă cu poalele acoperișului altarului. (Fig. 221).

Turla cu balconaș scund are un coif de forma unei piramide subțiri acoperit cu tablă spre deosebire de rest, care e de șindrilă.

Profilele a trei grinzi la încheieturi dau forma dinților de ferăstrău.

Pronaos, peretele de sud

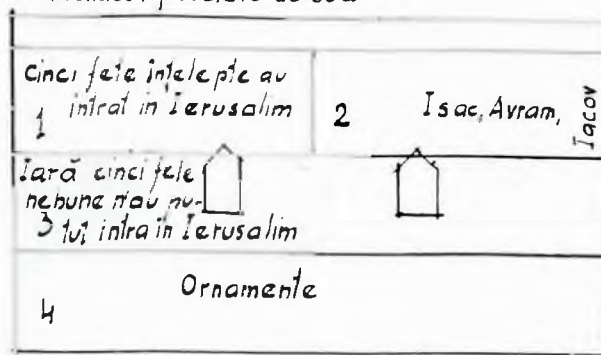

Fig. 199. — Biserica din Ieud. Distribuția picturii pe peretele de Sud al pronaosului.

Pictura. Pe peretele de Vest și pe cel de Sud al pronaosului este zugrăvită scena iadului în care se chinuesc păcătoșii: «morariu», cu piatra în spinare; «cârciumarul» cu butoiul de gât, «care doarme Dumineca», iar dedesubt este zugrăvită «crășnirea dinților».

Zugrăvelile din naos și altar au fost refăcute acum treizeci-patruzeci de ani în urmă.

Icoane vechi. La altar, în dreapta, icoana Sf. Treimi și Încununarea Maicii Domnului, cu inscripția:

«Această icoană au cumpărat-o Trufane (sic) Lupu și Nastasia și Chifor, Maricuța, Maria Ghirghina (sic) Gheorghie, Dumitru ca să fie pomeană în veci de veaci (sic) amin. Anu 1700».

Fondul icoanei este de aur cu decorația de frunze incizate, având lujerele curbe.

Pronaos peretele de Nord

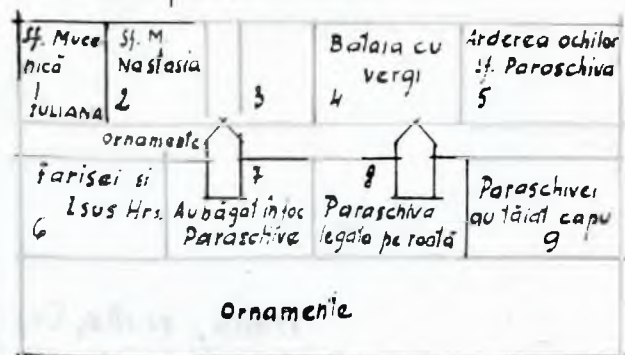

Fig. 201. — Biserica din Ieud. Peretele de Nord. Distribuția picturilor.

Icoana Sf. Apostoli Petru și Pavel este de aceeași factură. Pe un pomelnic în formă de triptic:

«Vleatu din Tătărima 1716.»

Pronaos, Plafon		
1 Locul scării	Sf. Ilie intră în via cu 4 cai roșii	Sf. Proroc Ilie și pământ Cojocul
2 soarele	4	Decorafii pomi
3 Luna	5 a b c	Sf. Ilie Corbul și aduce pâine

Fig. 202. — Biserica din Ieud. Distribuția picturilor de pe plafonul pronaosului.

Dila începutu bisericii 1737. 1724.  
«Pomelnicu ctitorilor bătrâni, ani dila zugrăvită biserici (sic) 1775».  
«Vasilie, Mărie, Ștefan, Grigorie, Vasile Palaghie, Teclu, Ghervasie, Timohi, Tianu.

Morți:  
Roman, Naste, Lucaci, Vărvară, Gheorghie, Ștefan Ionașco, Nicoară, Marie, Acseente, Teclă, Marie, Eremie, Parasca, Istratie,

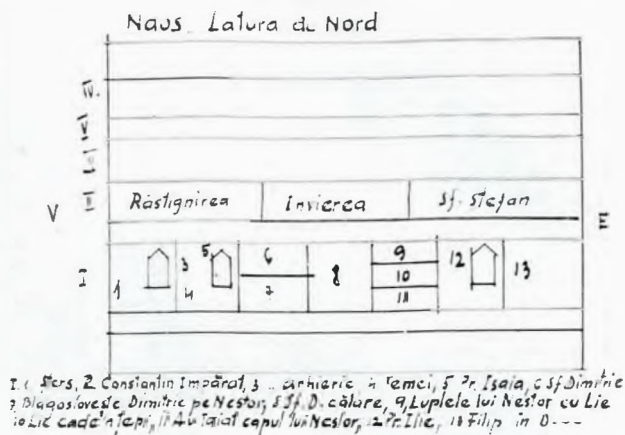

Fig. 203. — Biserica din Ieud. Pictura din naos. Distribuția scenelor pe latura de Nord.

Dumitru, Ană, Ilina, Vasilie, Anisie, Naciu, Găvril, Parasca, Parasca, Nichita, etc.  
Radu zugrav»<sup>1</sup>.

<sup>1</sup> Cu mici deosebiri de lectură la I. Bârlea, o. c., pp. 166—167. Biserica este numită a Bălenilor spre deosebire de cea din sus, a Nistoreștilor.



Fig. 204. — Biserica din Ieud. Sf. Dumitru, Sf. Nestor luptă cu Lie. Călătoria Sf. Filip.

Pe un clopot inscripție, cu litere cirilice : « Ace. clo. lo (sic) cumperat (sic) Tutule (sic) Vasilie cu ustenința (sic) lui Vlad Lazar, pe sama s. biseriĉ din Seliște cei chete din dos 1804 ».

Biserica din sus, numită a Nistoreștilor <sup>1</sup>.

Planul în parte asemănător celor mai multe diferă numai în ce privește forma altarului care, aici, este patrată.

Pridvorul a fost lungit ca și la cealaltă, de sigur în același scop.

Pronaosul are forma unui drep-tunghiu așezat transversal.

Naosul are tot forma drep-tunghiulară, așezat însă longitudinal. (Pl. XIII).

Bolțile cilindrice se reazimă pe un sistem de colțuri care se depărtează de centru spre laturi.

Altarul este boltit cilindric, lucru foarte rar la bisericile din Maramureș.

Despărțitura dintre naos și pronaos o face un perete de scânduri ale cărui ferestre sunt prevăzute cu ostrețe. Acoperișul de șindrilă este format din patru pante : două pante repezi, cea de Est și cea de Vest, două mai dulci cea de Sud și cea de Nord. Panta de Vest este închisă de acoperișul pridvorului lungit, așa fel că nu se poate vedea pridvorul superior, care, spre deosebire de cel de jos, păstrează coloanele cu profilele și arcurile de legătură dintre ele.

Turla, de formă patrată, prezintă un balcon scund și un coif ascuțit, acoperit cu șindrilă. (Fig. 222 și 223).

*Pictura.* În pronaos, începând dela ușa, este zugrăvit *ladul cu viermii neadormiți*, pe peretele de Nord, *Pilda celor zece fecioare*. În naos găsim *Pescuirea minunată*.

Ușa din pridvor, oarecând zugrăvită ca și cea dela biserica cealaltă, lasă a se deosebi figura Sf. Ioan Botezătorul flancat de Iisus și de Maica Domnului iar pe ușori se disting arhanghelii Mihail și Gavriil.

Ușile împărătești sunt sculptate în relief.

*Icoane.* Sfânta Treime și Maica Domnului,

din 1772, o alta cu două fețe având pe o parte chipul Maicii Domnului, pe alta pe Ioachim și Ana purtând ramuri în mâini ca aceia ferecată, dela biserica Olari din București.

Ca moșie ambele Seliști au făcut parte din moșiile lui Bogdan, confiscate de Regele Ludovic și



Fig. 205. — Biserica din Ieud. Parimile lui Iisus.

dăruite prin actul din 2 Februarie 1365, Voevodului Balc și fraților săi Drag, Dragomir și Ștefan <sup>1</sup>.

Se pomenește și aici de o cetățue <sup>2</sup>.

Actul dat de Matei Corvin, la 4 Martie 1486 în Buda, recunoaște dreptul de proprietate asupra a trei părți din moșia Siliștei lui Ion Vlad și fiilor săi Nicolae, Teodor și Nichita, lui Ion Iuga și fiilor săi Petru, Toma și Ioan precum și lui Blaș, Români din Seliște <sup>3</sup>.

Pentru a patra parte din moșie, a lui Nan, Matei Corvin dă actul din 4 Martie 1486, în Buda, fiilor acestuia : Ion Chis și Dumitru <sup>4</sup>.

<sup>1</sup> I. Mihalyi, o. c., p. 56.

<sup>2</sup> *Ibid.*, p. 434.

<sup>3</sup> *Ibid.*, p. 578.

<sup>4</sup> *Ibid.*, p. 580.

<sup>1</sup> *Ibid.*, p. 167.

Printr'un alt act din 3 Decemvrie 1486, nobilii Ioan, fiul lui Vlad și Ioan fiul lui Iuga din Seliște vând fraților Ioan, Ivașcu, Nichita și Georgiu Hathal două sesiuni din Seliște și una din Moiseni, cu îndatorirea pentru cumpărători de a-i da lui Ion Vlad colaci, la Paști și la Crăciun iar la Sân-Nicoară

## BISERICA DIN MOISEI

Biserica de lemn dela Mănăstirea Moisei e de proporții mici, are pridvor deschis, pe patru coloane legate între ele prin ar-

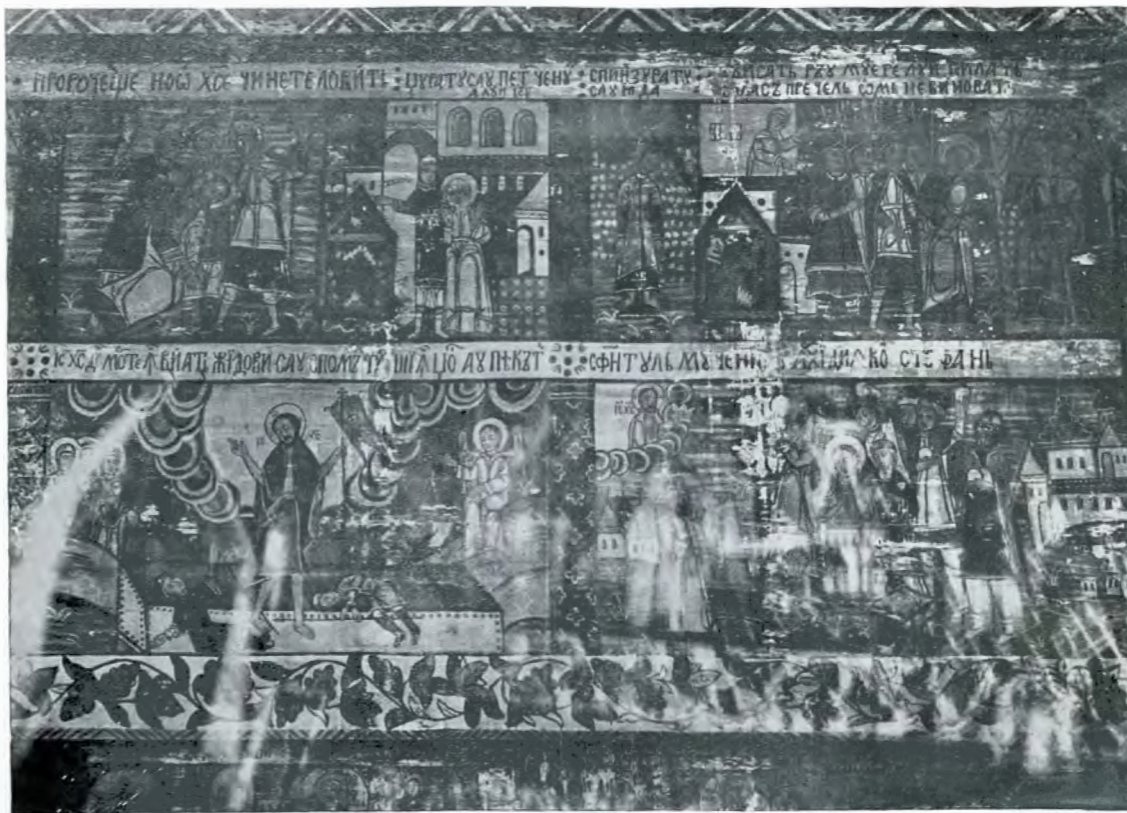

Fig. 206. — Biserica din Ieud. Picturi din naos. Patimile și Învierea lui Iisus.



Fig. 207. — Biserica din Ieud. Cain ucide pe Abel. Dumnezeu blestemă pe Cain.

o masă bună<sup>1</sup>. Punerea în posesie, în urma acestei vânzări, se face prin actul dat la Buda tot de Matei Corvin, la 16 Martie 1487<sup>2</sup>.

curi de lemn ca și la cea din Borșa și dela alte biserici și ca la toate cele pe care le întâlnești la casele țărănești din Maramureș. Planul e cel obișnuit (Pl. XV).

În locul profilelor dela capetele grinzilor transversale, meșterul a lucrat două profile și le-a prins de pereți în cuie de lemn.

Turla este scundă, cu baza patrată, fără balconaș, așa că trecerea se face direct dela turlă la coiful care o acoperă ca o căciulă și care se sprijină pe o îmbinare de grinzi.

Ușile sunt simple cu cadre drepte. Ușa din interior este compusă dintr'un cadru dreptunghiular în care este înscris un

<sup>1</sup> Ibid., p. 582.

<sup>2</sup> Ibid., p. 585.



Fig. 208. — Biserica din leud. Picturi de pe bolți. Lameh ucide pe Cain.



Fig. 209. — Biserica din leud. Drumul Damascului, convertirea lui Saul.

romb, în jurul căruia se dezvoltă un număr de alte romburi. (Fig. 224, 225).

Naosul prezintă bolți cilindrice care iau naștere dela ieșitura ce merge de-a-lungul pereților în partea superioară a acestora. Bolțile sunt închise la capătul de Est de tâmplă iar la Vest de peretele despărțitor dintre naos și pronaos.

În pronaos, în laturea de Sud, se mai văd urmele scenei Răstignirii și chipul ctitorului, iar lângă el, inscripția:

« Arhimandrit Mihai ctitor mănăstiri. D. A. ». Deasupra este scrisă data 1711.

În naos, pe un ușor Arhanghelul Mihail; deasupra ușii Maica Domnului tronând, în dreapta ușii un înger cu sabie de

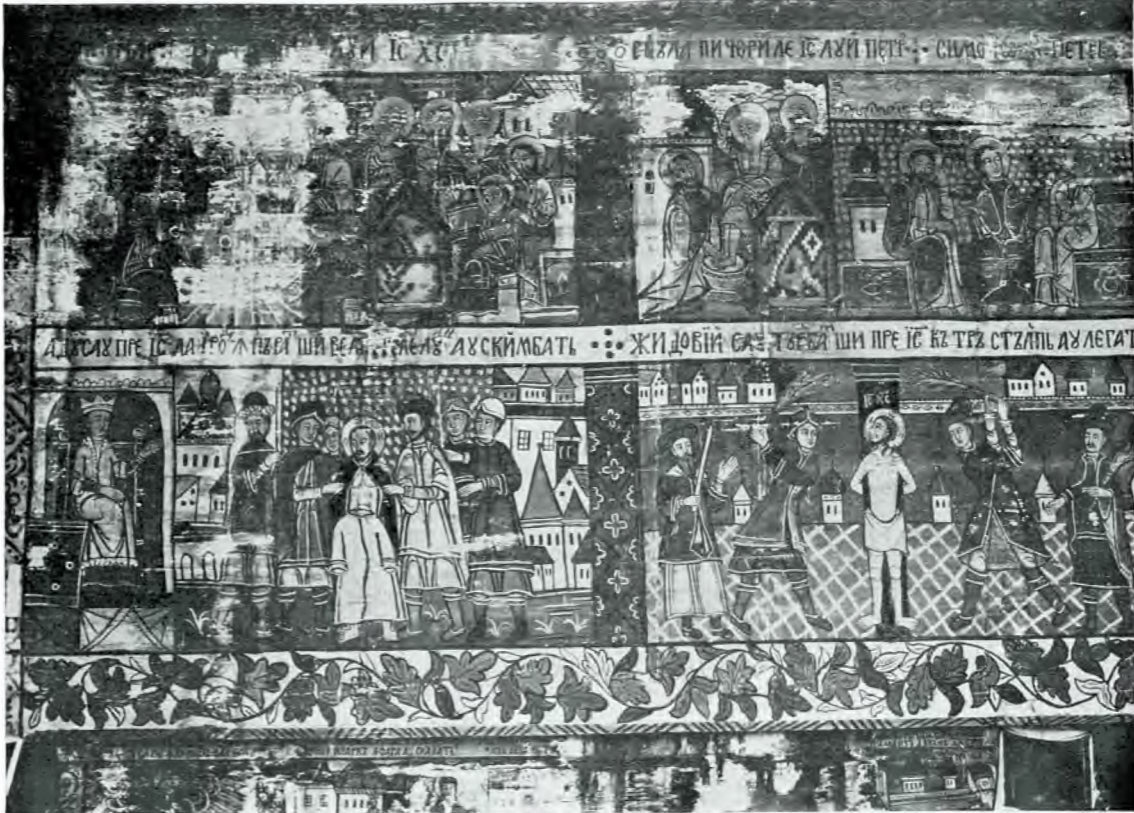

Fig. 210. — Biserica din Ieud. Patimile lui Iisus.

Altarul e ceva mai dezvoltat decât la alte biserici, însă păstrează forma exagonală, obișnuită.

Tâmpla. Icoanele împărătești, prăznicarele, apostolii, proorocii și crucea răstignirii, cu icoana Maicii Domnului și a Sfântului Ioan cel Jalnic au fost rezugrăvite. Pe ușorii intrărilor laterale și ai ușilor împărătești sunt zugrăviți sfinți. Pe ușorii intrării de Nord: Sf. Arhidiacon Ștefan și Lavrentie.

Ușile împărătești sunt lucrate à jour, în panouri patrurate, în care se înscriu medaioane înconjurate de raze.

Pictura, aplicată pe pânză, ca și în alte părți, este rău întreținută și păstrează numai fragmente din scenele întregi de odinioară.

foc alungă din raiu pe Adam și Eva. Pe peretele de Sud lipsește toată pictura, pe cel de Nord, în primul registru începând din spre Vest: « Părintele Zosima », împărțind pe Maria Eghipteanca, culcată pe patul morții cu mâinile încrucișate. Cosma și Damian — acesta din urmă lipsește — apoi trei ostași tineri. Pe bolți Iacov culcat, privește scara pe care urcă și coboară îngerii. Scena este încadrată de evangheliști; cei doi de pe laturea de Sud nu se mai cunosc. (Fig. 226). Urmează Maica Domnului și Iisus.

Icoanele sunt din epocă. Zugravul a făcut parte de sigur din vreo școală locală.

Inscripții: Pe o grindă din față e săpat numele Paisie. Pe o bârnă din laturea de Sud, afară, sunt săpate un număr de

cuvinte din care se mai disting trei patru : « monah Iosif . . . 1699 Molodonețchi ». Cineva a cetit altfel în 1911 : « Călugărul cu

Moșia, sub numele Moiseni, a făcut parte din posesiunile lui Bogdan, împreună cu altele<sup>1</sup>.

La 1450, prin actul din 16 Iunie, dat în Pesta,



Fig. 211. — Biserica din Ieud. Parimile lui Iisus.

numele Iosif la anul Domnului 1699, a rădicat această nouă biserică ».

Pentru însemnările prețioase, privitoare la mănăstirea Moiseiului, a se vedea cartea păr. I. Bârlea<sup>1</sup>.

se arată introducerea în posesiunea moșiei Moisei a lui Mihai, fiul lui Ștefan Voevod din Dolha, Mihail fiul lui Bogdan; Ambrosiu, fiul lui Stanislau; Ioan fiul lui Georgiu Pârcălab<sup>2</sup>; Mihail Orda și Georgiu Peterman. Din muntele Bătrâna (munții Moisenilor) izvorăște Izvorul lui Dragoș.

<sup>1</sup> O. c., pp. 131—138.

<sup>1</sup> V. mai sus la Seliște.

<sup>2</sup> I. Mihalyi, o. c., p. 357.





Fig. 212. — Biserica din leud. Picturi de pe bolți. Șarpele înșală pe Eva, izgonirea din rai.



Fig. 213. — Biserica din leud. Adam și Eva afară din rai.

Ioan Corvinul de Huniedoara, prin actul dat în Cluj la 29 Iunie 1453, «dăruiește chenesiatul din Moiseni lui Mihail și ambilor Ioani, fiii lui Grad, lui Iuga, Radul, Ivan Zay Mayy, fiii lui Vlad din Selisce și lui Georgiu Grad, deoarece primise informațiune sigură că kenesiatul e al lor și nu al lui Mihail din Dolha, cui l-a fost dăruit<sup>1</sup>». La 1465 «Ambrosiu de Dolha e din nou introdus în posesia moșiei Moiseni»<sup>2</sup>. Pentru Ion Iuga și un alt Ion, Blașiu și Simon din Vișeu, Matei Corvin întărește prin actul, dat în Debretin la 5 Februarie 1468, actul tatălui său Ioan Corvin<sup>3</sup>. Posesia aceasta e turburată în 1467 de nobilii români Simon și Ștefan din Vișeu, Nicolau Popa și Ladvan din Vișeu-de-Jos și de Ivașco Iuga din Selişte, cari sunt citați înaintea regelui, după ce, prin actul din 23 Februarie 1468, dat în Sighet, s'a luat mărturisirea altor nobili asupra dreptății lui Ambrosiu de Dolha<sup>4</sup>.

Pe baza mărturiilor din actul de mai sus, Matei Corvinul semnează actul din 12 Martie 1468 pentru repunerea în posesie a lui Ambrosiu de Dolha<sup>5</sup>. La 25 Iunie 1468 actul lui Matei Corvin privește jurământul pe care Ambrosiu de Dolha se îndatorează a-l face pentru dreptatea cauzei sale<sup>6</sup>. Pentru vânzarea unei sesiuni din Moiseni, a se vedea actul privitor la Selişte, mai sus<sup>7</sup>.

Prin actul din 25 Ianuarie 1489, «nobilul Steczko, fiul lui Nan din Vișeu-de-Sus dăruiește nobililor Ioan Vlaad și Ion Iuga din Selisce jumătate din moșia Moiseni cu munții Vălcănescu, Cher, Lucăceasa și jumătatea muntelui Sciol»<sup>8</sup>. Actul din 24 Iunie 1593, arată împărțirea moșiilor lui Pop Lazăr, Moisenii căzând în lotul lui Tămaș Pop și al cumnatului său Mihai Dumitru<sup>9</sup>.

## BISERICA DIN BORȘA

Străjuită de copaci seculari și de biserică cea nouă de zid care-i va aduce pieirea, fiindu-i așezată în coastă, biserică din Borșa se ridică spre poalele unei coline de unde se poate vedea până departe peste colinele dulci ale frumosului Maramureș. (Fig. 227).

Biserica veche e de bârne și este acoperită cu șindrilă, având două pridvoare suprapuse în laturea de Vest.

Turla, cu baza un patrat, are un balconaș scund, sprijinit pe treisprezece coloane, deasupra căruia se înalță un coif ascuțit de forma unei piramide subțiri cu marginile late.

<sup>1</sup> *Ibid.*, p. 369.

<sup>2</sup> *Ibid.*, p. 471.

<sup>3</sup> *Ibid.*, p. 482.

<sup>4</sup> *Ibid.*, p. 483.

<sup>5</sup> *Ibid.*, p. 486.

<sup>6</sup> *Ibid.*, p. 491.

<sup>7</sup> *Ibid.*, p. 582.

<sup>8</sup> *Ibid.*, p. 594.

<sup>9</sup> *Ibid.*, p. 638.

Pereții laterali se leagă de-a curmezișul printr'o serie de bârne care marchează în trei locuri, trei despărțituri, dând cele trei părți ale bisericii: altar, naos și pronaos.

Sub fiecare acoperiș bârnele de legătură formează o serie de profile atât la altar cât și la cele două pridvoare. (Fig. 228).

Pridvorul de jos se sprijină pe patru coloane ca și cel de sus. Coloanele se leagă între ele printr'un arc rotund.

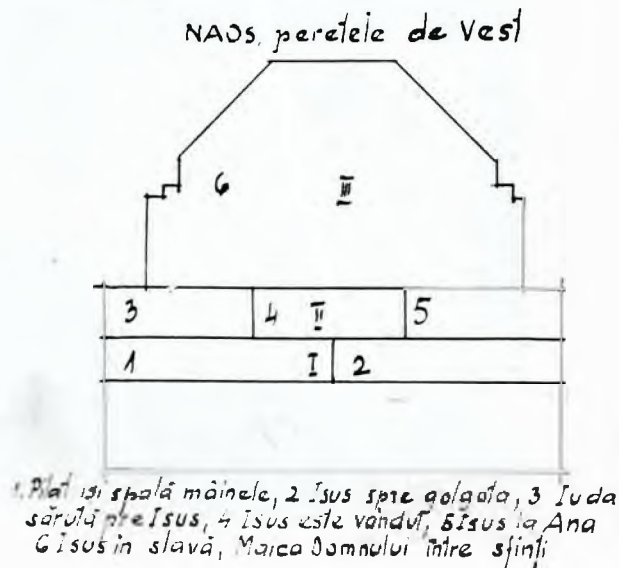

Fig. 214. — Biserica din Ieud. Distribuția picturilor de pe peretele de Vest al naosului.

Ușa de intrare e simplă. Ușorii sunt legați prin pragul de sus format dintr'o bârnă scobită în arc.

Pronaosul se desparte de naos printr'un perete de scânduri, intrarea fiind așezată în axul principal.

Naosul este de formă dreptunghiulară și are un cafas mic. Pereții laterali prezintă un intrând, continuă apoi vertical până sus, unde prezintă un alt intrând marcat de o grindă. De aici se nasc bolțile cilindrice ale naosului, închise spre Vest prin perețele din spre pronaos, iar spre altar prin tâmplă. (Pl. XIV).

Altarul, cu bolți mai scunde, în arc frânt, se desparte de naos printr'o tâmplă de lemn care mai păstrează vechile icoane împărătești și un rând de icoane prăznicare. Partea de deasupra acestora a fost refăcută.

Un sfeșnic de lemn sculptat amintește altele de peste munți.

Pictura. În pronaos, pe plafon, sunt zugrăviți îngeri cu flori în mână, încadrați cu serafimi, așezați în cele patru colțuri. Pe



Fig. 215. — Biserica din leud. Iuda primește prețul vânzării lui Iisus.



Fig. 216. — Biserica din leud. Iisus în fața arhierelui Ana.

marginii un ornament în spirală, cu ramuri negre și roșii.

Pe peretele despărțitor, deasupra ușii, apare Iisus în slavă.

La picioarele lui Iisus, *Cumpena dreptății*, sub masa pe care se află o carte deschisă, crucea și globul. Un curcubeu înconjură masa. De o parte și alta, lângă Maica Domnului și Sfântul Ioan Botezătorul, sunt zugrăviți Apostolii, deasupra lor un rând de îngeri. În stânga ușii este zugrăvit Raiul cu grupurile sfinților, dreptilor, cuvioșilor, etc. În dreapta ladul cuprinde scene ca acestea:

«*Cei ce dorm, cei ce m... în beserecă*» (sic). «*Cei ce beau și să veselesc și de moarte nu gândesc, iară moartea peste ei stă*».

Peretele de Sud înfățișează uciderea Sfântului Ștefan, în registrul întâiu și scene din viața lui Iisus, iar în cel de al doilea *Pilda celor zece fecioare*.

Pe peretele de Vest, în partea de sus sunt zugrăviți sfinți ostași, pe cel de Nord versete din evanghelie: «*Sfânta evanghelie dela Ioan cap. 4 za[ceala] 12. «În vremea aceea (sic) venit-au Iis. în cetatea Samariei ce să chiamă Sihar carele au dat Iacov fiul zăului Osie*».

«*Samarianina*» (sic), o femeie în costum național, stă în fața lui Iisus.

Sub inscripția «*În vremea aceea s'au suit Iisus în Ierusalim*» este zugrăvit Iisus, urmat de apostoli.

În registrul superior «*Alexie celovec Bojje, (omul lui Dumnezeu), iar alături Sfântul Nestor aruncă pe Lie în țepi*».

*Naos*. Deasupra ușii de intrare inscripția zugrăvită are acest cuprins: «*Această sfântă icoană a sfântului arcanghelu (sic) Mihailū au plătitū Mihai Dumitru Șitru (?) Dumitru pentru zugrăvitū pentru toată rudenie (sic) lor ca să le-a fie pomană în veaci. În vremea aceea fost-au preut Mihai Poța, Ion Mihaiū, Poța Ștefan în anul 1775, în luna lui Noemvrie în zua (sic) 3*».

Deasupra, vulturul cu două capete, în stânga Izgonirea din Rai, în dreapta Uciderea lui Avel.

Pe peretele nordic sunt zugrăvite scenele și sfinții următori: Sf. Gheorghe, Jertfa lui Avraam, Ducerea moaștelor Sf. Nicolae din Baso oraș în «*Mira Lichia*».

Cei trei arhierii cari se înțeleg cu Iuda pentru vânzarea lui Iisus sunt aidoma trei

rabini din Maramureș sau din Galiția, de unde veniau și pe care zugravul i-a cunoscut prea bine de vreme ce i-a zugrăvit. Urmează «*Cina de taină*» în care Iisus este așezat între «*Apostol Ioan*» și «*Apostol Petru*». O bandă decorată cu un lujer de plantă, în forma liniei șerpuite, în ale cărei spații sunt zugrăvite păsări ce aduc a porumbei, desparte această scenă de cea următoare care înfățișează *Aducerea lui*

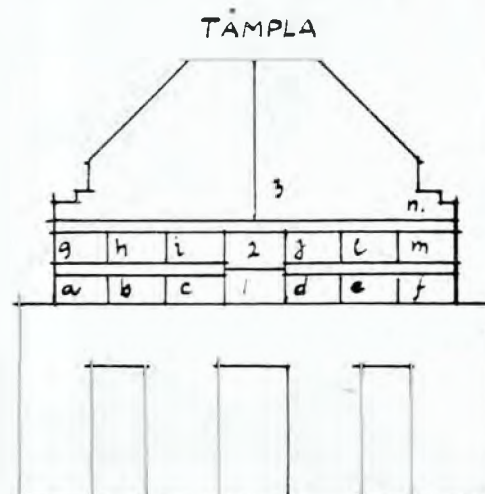

1. Iisus panlocralor, 2 Maica Domnului, 3 Răstignirea a-f Apostoli, g-m proroci, n. Punerea în mormânt

Fig. 217. — Biserica din Ieud. Tâmpla.

*Iisus la judecată*. Deasupra Cinei, un fragment din Răstignire. (Fig. 230).

Pe peretele de Sud o serie de zugrăveli prezintă în registrul de jos un număr de pustnici ca «*Macarie*», «*Onofrie*», etc.

Sunt mai multe pomelnice în biserica din Borșa.

1. Pomelnicul, în formă de triptic, dela 1842, înfățișează pe față Buna Vestire.

2. Pomelnicul din 1793. Pe față sunt zugrăviți Sf. Apostoli Petru și Pavel, pe dos Buna Vestire. Pomenește nume ca: *Pintilie, Ion, Roman, Eremia, Safta, Timiș*.

3. Pomelnicul preoților: *Lupu, Ștefan, Odochie (sic.) Nechita, Ion monahul etc.* (Fără dată).

4. Un alt pomelnic din 1793, cu numele: *Poța Ion, Grigorie, Teofan, Ignatie, Grigorie, Petre. 1793.*

5. Un altul cu numele: *Simion, Alexe, etc.*

6. Pomelnic din 1770. Inscripția: «*Dumitru au cumpărat icoană a lui Gheorghie și pă pristol icoana și lu Dumitru icoana și*

a Precisti icoană și a lui Hs. icoană și . . . 1770 luna lui August 28 ».

Cărțile notate în cartea părintelui I. Bârlea cuprind, ca de altfel toate din Mara-

cumpărături de cărți. Pentecostariul însuși îl cumpără « *poșa Radul dela jușănu Cinaire dascălul bogasierilor din București în bani gata tl. 5* », împreună cu altele ca



Fig. 218. — Biserica din leud. Tâmpla.

mureș, prețioase însemnări care arată marea circulație a cărții românești în toate ținuturile locuite de Români cum este aceea pe un pentecostariu în care este vorba de

« o Liturghie românească dăruită de vărui său, *poșa Radu, că-i dela Mănăstire dintr'un lemn, 1769* »<sup>1</sup>.

<sup>1</sup> O. c., p. 31.

Ca moșie Borșa face parte din acelea ale lui Bogdan, confiscate la 1365 de Regele Ludovic și dăruite fiilor lui Sas: Balc Voevod, Drag, Dragomir și Ștefan. O familie nobilă Mihali era din Borșa, altele două, cu același nume, erau din Apșa și Iapa<sup>1</sup>.

Prin actul din 20 Iunie 1450, dat în Buda, la cererea lui Nicolau și Luca, fiii lui Ștefan, și a lui Nan, fiul lui Hotco din Vișeu, se fixează hotarele moșiei Borșa<sup>2</sup>. Actul din 12 Mai 1456, dat în Buda

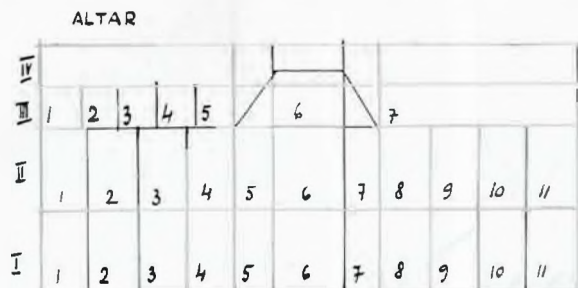

I. 1 Sf. Vasile, 2 Sf. Silvestru, 3 Sf. Chiril, 4 Inscrimie, Acela este Isus, data anul de viața. (Isus lângă cruce stând pe scaun sloaree în patul lui de un inacrștruguri) 5. 1, 6 Buna-Vestire cu adus Inger Gavril Fedoarei Maria, 7 Sf. Nicolae, 8 Isus sau arătat cu vestiminte roșie lui Petru, patriarhul Alexandrischie 9. 6 Grigore, 10 Sf. Manuil, 11 Sf. Teodor  
II. 1 Grigore Nischie, 2 Ioan Naecialnic, 3 Patruatul Silvestru popa de la Rinu, 4 Sf. M. Ignatie Bogonali, 5 Alexie Mitropolitul Rosischie, 6 Petra Mitropolit de Kicw, 7 Cheza Vladimir 8 Ioan Mitropolit Mozcovichi, 9 Grigore Dogoslav, 10 Episcopul Alexandrischie, Alanasie și Chiril, 11 Cuvosul M. Teopempta și Taonim  
III. 1 Ioan Mitropolitul 2 Andrei Ierusalmeschi Episcop, 3 Iacob patriarh, 4 Sf. Sava, 5 Sf. Simion Srafchia, 6 Sf. Trcime, 7 Evanghelist LUCA

Fig. 219. — Biserica din Ieud. Distribuția picturii din altar.

de Ladislau, întărește, sub forma de donație, pentru Nan, Nicolae, Sandrin, Danciul și Luca, fiii lui Hotco din Vișeu, moșia Borșa pe care o au de moștenire<sup>3</sup>. Punerea în posesie se face prin actul din 12 Mai 1456<sup>4</sup>.

Alături de moșnenii altor moșii, protestează și cei din Borșa contra actului dat în Buda la 13 Martie 1473, pentru introducerea lui Nicolau Dragfi de Beltec<sup>5</sup>. La împărțirea din 1593 între urmașii lui Pop Lazăr, Borșa împreună cu altele intră în porțiunea care se împarte între Tâmaș Pop și cumnatul său Dumitru, soțul Mariei Pop<sup>6</sup>.

## BISERICA DIN RONA DE JOS

Se aseamănă cu cea dela Borșa în privința suprapunerii celor două pridvoare. Aici însă pridvorul de jos este închis cu bârne lăsând, pentru lumină, de o parte și de alta a intrării ca și pe pereții laterali,

<sup>1</sup> I. Mihalyi, o. c., p. 56.

<sup>2</sup> Ibid., p. 86.

<sup>3</sup> Ibid., p. 350.

<sup>4</sup> Ibid., p. 382.

<sup>5</sup> Ibid., p. 384.

<sup>6</sup> Ibid., p. 517.

<sup>7</sup> Ibid., p. 639.

de Sud și de Nord patru ochiuri scobite în formă de semicerc. (Fig. 231).



Fig. 220. — Biserica din vale din Săliștea-de-Sus.



Fig. 221. — Biserica din vale din Săliștea-de-Sus.



Fig. 222. — Biserica din deal, din Săliște-de-Sus.



Fig. 224. — Biserica mănăstirii Moisei.  
Vedere din spre Nord-Vest.



Fig. 223. — Biserica din deal, din Săliște-de-Sus.  
Vedere din spre altar.



Fig. 225. — Biserica mănăstirii Moisei.  
Vedere din spre Sud-Vest.

Planul bisericii intră în grupa celor cu altarul în forma unui patrulater. (Pl. XXXIII).

*Acoperișul*, în pante mai dulci, e alcătuit din două părți ca și la alte biserici. Panta din spre altar cade aproape perpendicular, unindu-se cu acoperișul altarului, format din trei pante.

*Turla* are baza mai largă decât partea superioară din care răsar nouă stâlpi scurți pe care se sprijină un coif în formă de piramidă în opt laturi. Acestea se continuă formând streășina, tot în opt laturi, spre deosebire de cele mai multe din cele cercetate până aci, la care streășina are patru laturi. (Fig. 232).

*Pictura* e rău păstrată. Abia de se distinge

o scenă în care un înger cu sabie de foc alungă un diavol, în vreme ce un sfânt arhieru cu două potire în ambele mâini,



Fig. 226. — Biserica mănăstirii Moisei. Scara lui Iacov.

ține sus pe cel din dreapta și varsă pe cel din stânga. În dosul sfântului, un diavol înaripat chinue pe un păcătos. Deasupra chipul lui Iisus.



Fig. 227. — Biserica din Borșa. Vedere din spre Nord-Est.



Fig. 228. — Biserica din Borșa. Vedere din spre Nord-Vest.



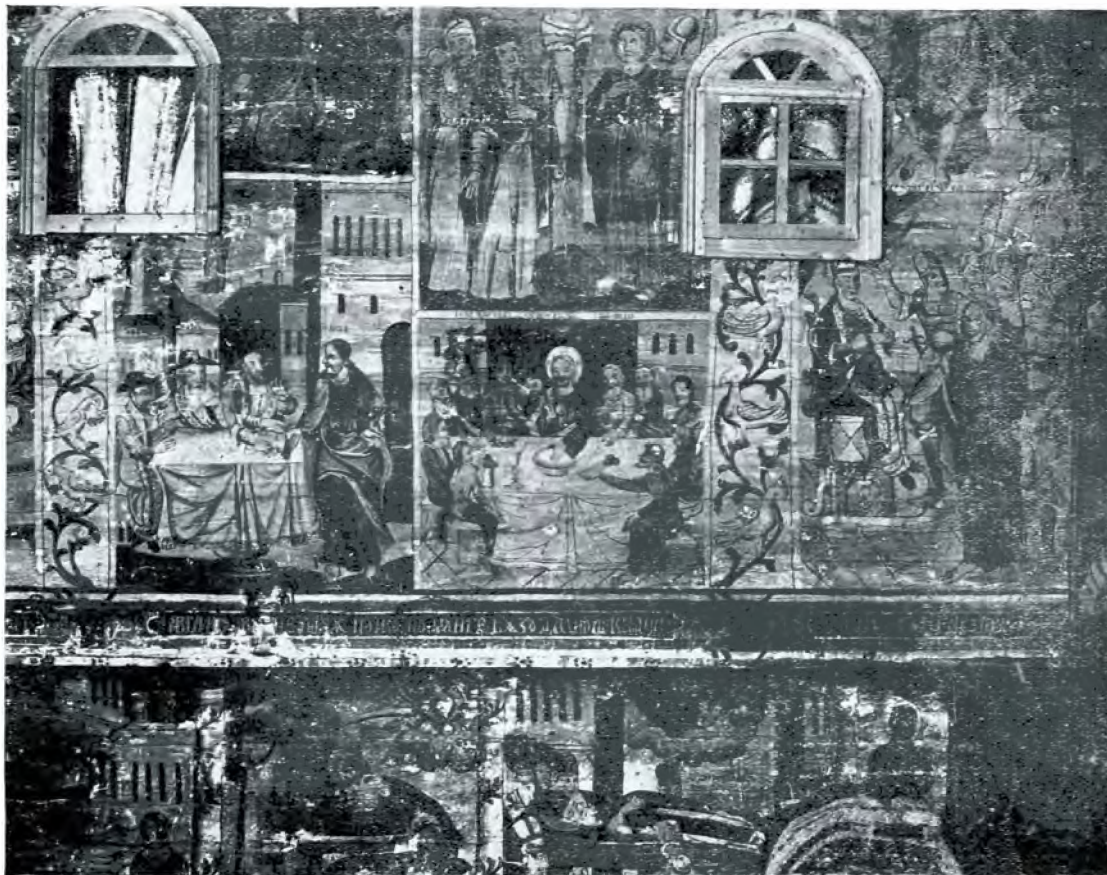

Fig. 229. — Biserica din Borșa. Cina și patimile lui Iisus.



Fig. 230. — Biserica din Borșa. Pilda neghinelor.



Fig. 231. — Biserica din Rona-de-Jos. Vedere din față.



Fig. 233. — Biserica din Rona-de-Jos. Icoana Adormirii Maicii Domnului.



Fig. 232. — Biserica din Rona-de-Jos. Vedere din spre Sud-Est.



Fig. 234. — Biserica din Valea Porcului. Vedere din spre altar.

Icoane. Icoana Nașterii Domnului, de factură populară, înfățișează în primul plan pe Sf. Fecioară, Iosif, Pruncul Iisus și



Fig. 235. — Biserica din Valea Porcului. Vedere laterală.

Magii, în planul al doilea o construcție de lemn, un fel de staul maramureșan, iar în planul de sus o serie de îngeri.



Fig. 236. — Biserica cea nouă din Valea Porcului. Vedere din spre Sud-Vest.

Icoana Adormirii Maicii Domnului, de factură occidentală, încadrată într'o ramă sculptată, este așezată între coloane sculp-

tate, având ca motiv o bandă în spirală printre ale cărei încolăciri sunt sculptați struguri și frunze.

Inscripția slavă ce însoțește icoana aceasta are cuprinsul: « Adormirea prea sfintei stăpânei noastre Născătoarei de Dumnezeu și pururea fecioarei Mariei 1792 ».

Deasupra, între capitele, o altă inscripție cuprinde troparul Adormirii: « Întru naștere fecioaria ai păzit, întru adormire lumea nu o ai părăsit » etc. (Fig. 233).

Pe o icoană de tâmplă se menționează numele zugravului Ioan din Dragomirești și anul 1877. Pe o bârnă o inscripție să-



Fig. 237. — Biserica cea nouă din Valea Porcului. Vedere din spre Nord.

pată arată numele nobilului Samuel și anul 1720, alături 1655<sup>1</sup>.

Moșia Rona-de-Jos a fost a nobililor din Săpânța, ai căror urmași Nan, Stan și Petru au fost introduși în anul 1407, dată dela care « stăpânesc acolo și azi »<sup>2</sup>.

Prin actul dat în Visegrad la 7 Aprilie 1402 se introduc în posesia moșiilor și munților: Zanaf, Drăgoești, Machiar, Cauci, Crasna, Zydo, Apșănescu, Pietroasa, Petricea, Formos, Budești, Rona-de-Jos, Ganiciu, Bărbești, Ferești, Uglea, muntele Uglei, etc., fiii voevodului Balc: Dumitru și Alexandru, fiii lui Drag: Sandrin și Georgiu și Ladislau, fiul lui Ioan Românul din Maramureș<sup>3</sup>.

Prin actul din 18 Decembrie 1415 se introduc în moșiile: Urmezö, Lipche, Harincea, Berezna, Drăguești, Neagova, Ganea, Apșa-de-Sus, Rona-de-Jos, Bărbești, Călinești, Bolotești, Nicolau, fiul lui Stanislau din Urmezö cu fiii săi Petru, Elie, Ioan Georgiu și Stanislau, fiul lui Ștefan<sup>4</sup>.

<sup>1</sup> I. Bârlea, o. c., p. 157.

<sup>2</sup> I. Mihalyi, o. c., p. 45.

<sup>3</sup> Ibid., p. 123.

<sup>4</sup> Ibid., p. 201.

În urma uciderii și prădării lui Ioan, fiul lui Nicolau, Nan și Ioan, nobili din Săpânța și ucigașii celor de mai sus, ocupă moșia Rona-de-Jos<sup>1</sup>.

La 1480 este introdus Bartolomeu Dragfi de Beltec, în posesia moșiei Rona și a altora, ridicând

## BISERICA DIN VALEA PORCULUI

S'a ridicat în adăpostul unei coline împădurite, păstrând forma cunoscută a planului dreptunghiular cu adausul altarului exagonal, mai dezvoltat. (Pl. XXVIII).



Fig. — 238. Biserica din Valea Porcului. Ușile împărătești.

proteste din partea celor interesați<sup>2</sup>. Bogăția sării în aceste locuri este menționată în vechile acte<sup>3</sup>.

<sup>1</sup> Cf. actului din 1419, p. 241.

<sup>2</sup> *Ibid.*, p. 548.

<sup>3</sup> *Ibid.*, p. 619.



Fig. 239. — Biserica din Valea Porcului. Triptic.



Fig. 240. — Biserica din Apșa-de-Jos. Vedere din față.

Acoperișul nu mai prezintă streășina deosebită dela altele ci un singur acoperiș care îmbracă întreaga biserică și se leagă de al altarului, și aici, mai scund.



Fig. 241. — Biserica din Apșa-de-Jos. Vedere din spre Nord-Vest.

Turla, îmbrăcată în rânduri solzite, prezintă o zonă superioară lucrată à jour din scândurile peste care o altă îmbrăcămintă



Fig. 242. — Biserica din Apșa-de-Jos. Fațada.

a balconășului pare susținută de profilele grinzilor care se întretaie în cele patru colțuri. Nouă coloane de lemn, legate prin

opt arcuri, susțin coiful de forma unei piramide în patru laturi. (Fig. 234 și 235).

Biserica cea nouă, clădită în 1924, păstrează ceva din arhitectura și elementele de artă ale vechilor biserici maramureșene. Sub influența noului ritm de viață, mai grăbit și mai puțin preocupat de armonia liniilor vechi, acoperișul capătă o pantă mai dulce, strașina e mai îngustă, grinzile pereților încheiate simplu, ferestrele mai largi iar turla de scânduri de abia ieșită deasupra coamei acoperișului pare turtită de



Fig. 243. — Biserica din Apșa-de-Jos. Detaliu din spre altar.

coiful care nu-și are înălțimea la care, obișnuit era așezat. (Fig. 235 și 236).

Ușile împărătești ale vechei biserici sunt sculptate à jour. Pilastrul care închide cele două canate formează tulpina centrală dela baza căruia se desfac două lujere, bogat înfrunzite care șerpuiesc spre partea superioară, se încovoie la înălțimea de sus a canatelor, se apropie de pilastru unde se desfac în două, cum se desface, de altfel, ori de câte ori aceste lujere ating marginea canatelor sau pilastrul. În spațiile din încovoituri se închid opt medalioane zugrăvite. (Fig. 238).

O icoană în triptic înfățișând pe Maica Domnului cu pruncul Iisus în mijloc și pe Sfântul Ioachim și Ana, părinții săi, pe cele două canate. (Fig. 239).

O inscripție din 1809, în tinda femeilor, arată numele preotesei și preotului Pica Paladie precum și a lui Botiș Grigore care au zugrăvit fruntarul. Biserica este de sigur din secolul al XVIII-lea.

Moșia făcea parte din Văncești, împreună cu Nănești, care la 1360, este donată Românilui Vanciu, fiul lui Stan al Lupului, de Regele Ludovic I-<sup>1</sup>. La 1 Iulie 1414, prin actul din Buda, dat de Regele Sigismund, se introduce Ioan Hanc în moșiile: Nănești, Văncești și Valea Porcului <sup>2</sup>. Pentru a se



Fig. 244. — Biserica din sat, din Apșa-de-Jos.

curma procesul început în zilele vicontelui Laurențiu se dă actul din 27 Septembrie 1474, în Sighet și se hotărăște ca nobilii Ioan, Petru Nemeș și Dan din Văncești de o parte și de alta Elia, Tivadar, Georgiu și Mihail din Văncești să primească împărțirea în patru a moșiilor Nănești și Valea Porcului <sup>3</sup>.

<sup>1</sup> I. Mihalyi, *o. c.*, p. 41.

<sup>2</sup> *Ibid.*, p. 195.

<sup>3</sup> *Ibid.*, p. 522.

## BISERICILE DIN APȘA-DE-JOS

Cea mai veche este așezată într'o margine de sat, pe o colină, de pe care se poate



Fig. 245. — Biserica din sat, din Apșa-de-Jos.

vedea până departe în zare. Ea este întocmită din bârne groase așezate pe un soclu de piatră de râu. (Fig. 240 și 241).



Fig. 246. — Biserica din Apșa-de-Mijloc. Vedere laterală.

Tălpile groase se încheie în forma unui dreptunghi.



Fig. 247. — Biserica din Apșa-de-Mijloc. Intrarea în curtea bisericii.

Pereții sunt alcătuiți din patru bârne întregi iar a cincea despăcată în două, în lung, având grosimea cât jumătatea grosimii tălpilor.

Cinci grinzi așezate de-acurmezișul susțin patru scânduri late, legate între ele și formând un patrulater, pe care se sprijină doisprezece căpriori laterali și opt ai fațadei. (Fig. 242 și 243).

Planul este dreptunghiular, cu altarul un poligon. Grinzile care formează cele cinci laturi exterioare ale altarului formează patru unghiuri fără profiluri sub streașină, ca în alte părți. (Pl. XVI).

Acoperișul este alcătuit din două părți distincte: acoperișul principal, de forma unei prisme triunghiulare așezate peste corpul bisericii, cu poala ușor răsfrântă în afară cuprinde și altarul, unde urmărește linia arhitecturală a laturilor acestuia. Latura de Vest este un triunghi mărginit de cele două laturi de Nord și Sud cu baza răsfrântă ceva mai pronunțat decât poalele laterale. Streașina înconjură biserica, urmărind linia planului; ea este mai lată decât poala acoperișului principal și are panta mai dulce.

Șindrila este așezată în formă de solzi pe turlă, pe latura de Vest și la altar, acolo unde s'a înlocuit cea veche.

Turla, cu baza un patrat, taie acoperișul înălțându-se spre cer. Un balconaș scund, mai larg decât turla și îmbrăcat cu scândurile, este prevăzut cu treisprezece stâlpișori scurți, care susțin coiful ascuțit, de forma unei piramide în opt laturi, cu baza aproape orizontală, învelit cu tablă. În cele patru colțuri ale bazei coifului principal apar alte patru coifuri mai scunde care încadrează coiful principal. Un asemenea coif mic de formă conică, se ridică la capătul coamei altarului. Acesta e îmbrăcat în șindrilă.

Patru ferestre de fiecare latură a naosului și trei la altar lasă lumina să pătrundă în biserică.

Pronaosul podit se desparte prin bârne de restul bisericii, lăsând în axa principală o intrare iar în laturi două spații goale, cam de lățimea unei bârne.

Naosul are un cafas redus. Bolțile cilindrice iau naștere dela un intrând lateral și sunt închise spre Est și Vest de tâmpla altarului și de peretele despărțitor dintre naos și pronaos.



Fig. 248.—Apșa-de-Mijloc. A doua intrare în curtea bisericii.

Altarul în cinci laturi exterioare este închis de a șasea formată de *tâmplă*. Aceasta începe din marginea exterioară a ușilor împărătești, făcând unghi drept cu pereții laterali ai naosului.

Icoanele împărătești, prăznicarele și apostolii sunt din secolul al XIX-lea. Partea de sus este din vechia *tâmplă*.

Ușile împărătești sunt sculptate à jour, având ca element decorativ principal vița de vie cu frunze și struguri.

Biserica din sus. A doua biserică este așezată mai spre Nord și ca și cealaltă, pe vârful unei coline.

Are un pridvor în față, sprijinit pe patru stâlpi de lemn.

Planul are forma de cruce. Pronaosul, naosul și altarul au forma dreptunghiulară, foarte aproape de forma patratului. Pentru a fi mai încăpătoare, biserică a fost înădită cândva ca aceea dela Hărnicești, din care pricină turla a rămas la jumătatea bisericii. (Pl. XVII).

Pe pereții bisericii și aici și la cealaltă sunt agățate cruci cu numele morților. Obiceiul acesta de a se pune cruci în amintirea celor cari au murit este foarte răspândit la Români. Deosebirea este că în vechia țară aceste cruci se așează în cimitire chiar când mortul nu este îngropat acolo. S'au ridicat multe, mai ales după războiul din urmă.

Acoperișul a fost de șindrilă dar a fost înlocuit cu un altul de eternit cu care prilej s'a schimbat și panta. Din această pricină turla acoperită cu șindrilă contrastează izbitor cu restul bisericii.

Balconașul turlei este îmbrăcat în scândurele iar coiful în opt laturi, învelit cu tablă, se sprijină pe cei nouă stâlpișori scurți, de lemn.

Pronaosul adăugit se desparte printr'un perete de scânduri. Bolțile au forma unei jumătăți de prismă.

Naosul are un cafas. Tâmpla e de lemn cu icoanele pictate, fără uși laterale cum am întâlnit în multe părți.

## BISERICILE DIN APȘA-DE-MIJLOC

Biserica din Vest, cu hramul Sf. Nicolae, este de formă dreptunghiulară; altarul are forma unui exagon. (Pl. XXVII).

Acoperișul se prezintă ca și al aceleia din Apșa-de-Jos cu o parte principală, partea

superioară, și cu o streășină înconjurătoare, deosebită de acoperișul principal.

Turla, cu baza de forma unui patrat, curmă acoperișul, are un balconaș îmbrăcat

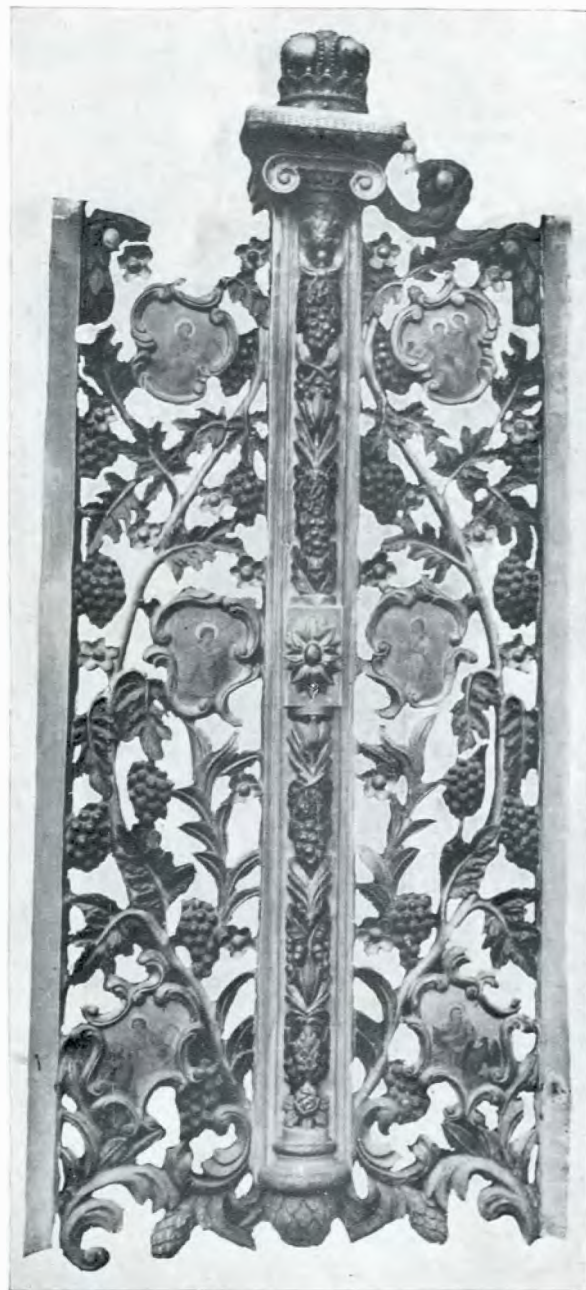

Fig. 249. — Biserica din Apșa-de-Mijloc. Ușile împărătești.

cu scânduri și prevăzut cu treisprezece coloane.

Coiful este redus la o simplă piramidă cu patru laturi, cu poala răsfrântă în afară, un fel de pălărie țuguiată cu marginile mici. (Fig. 246).

Poteca ce urcă spre biserică trece pe sub două adăposturi acoperite cu șindrilă



și sprijinite pe patru stâlpi de lemn legați între ei prin arcuri de lemn. Cea mai aproape de biserică prezintă cei doi stâlpi și arcul dela intrare cu unele sculpturi simple. (Fig. 247 și 248).

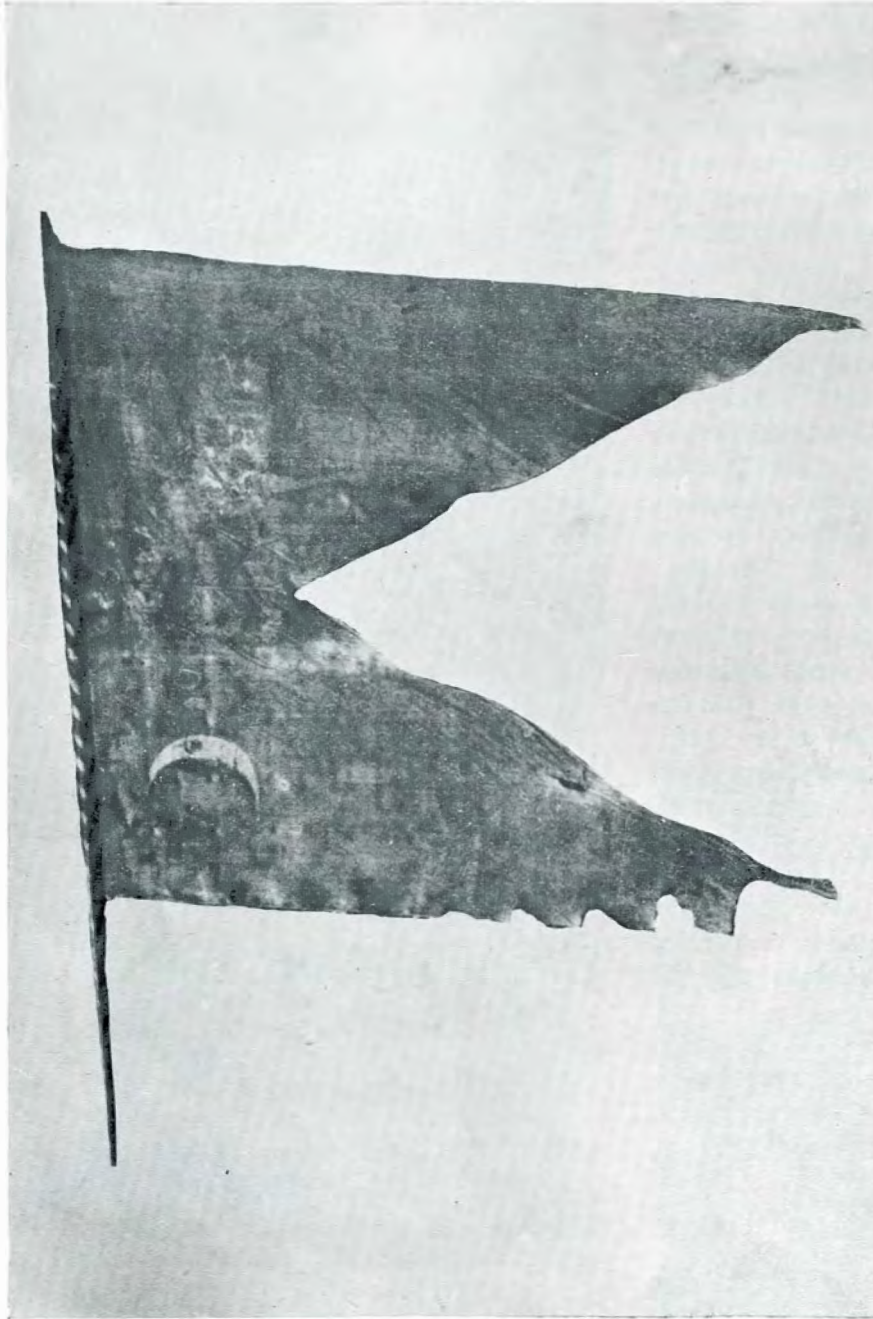

Fig. 250. — Biserica din Apșa-de-Mijloc. Steagul lui Rakoczy.

Soțul este lucrat din bolovani de râu. Intrarea în biserică se face prin laturea de Sud.

Naosul e luminat de ferestre scunde.

Alatarul se desparte printr'o tâmplă sculptată și împodobită cu icoane pictate prin secolul al XVIII-lea.

Pisania scrisă pe o tablă de lemn are cuprinsul acesta:

« S'au înnoit prin zugrăvire această sfântă biserică (sic) cu cheltuiiala multora prin necruțata usteneală (sic) a lui Ion Pop Gheorghiu cantor și curator ano 1822.

Și s'au sfințit prin Preosf. D. Petru Anderca Vi(car) al Mar(amureșului), D. D. Vasilie Volosan protopop al Sig(hetului), Teodor Rednic prot(opop) al Cosău(lui) Grig(orie) Mihali par(ohul) Apșii de Jos, Mihail Țiple și par(ohul)<sup>1</sup>... și Dim(itrie) curator, fiind de față... Vasilie, Nan, Iuga, Moise ».

Ușile împărătești sunt sculptate à jour. Din partea de jos a pilastrului se înalță de o parte și alta două coarde de viță încărcate cu struguri și frunze se apropie de vârful pilastrului, formează două arcuri și închid între frunze și coarde patru icoane în medalioane cu rame neregulate. Corpul pilastrului e o coloană în forma unei prisme dreptunghiulare, sculptată pe față cu struguri și frunze și păstrând marginile în relief. Capitelul pilastrului este de stil clasic și poartă în vârf un ornament ce aduce a mitră arhierescă. Un leu, din cei doi afrontați ce-i va fi avut se sprijină cu o labă pe capătul capite-

lului. (Fig. 249).

În biserică de aici se păstrează steagul lui Rakoczy având ca ornamente, pe o parte semiluna, pe alta două flori deschise în formă de cruce. (Fig. 250, 251).

<sup>1</sup> Cf. I. Bârlea, o. c., p. 6.

Cealaltă biserică, zisă din beneficiul superior, se aseamănă, în linii generale cu cea descrisă mai sus.

Diferă numai ca plan, altarul având forma unui dreptunghi și prin streășina îngustă care înlocuiește îmbrăcăminte balconșului dela alte biserici.

Panta din față a acoperișului ca și cea dela altar cad aproape vertical. (Pl. XXXIV). (Fig. 252 și 253).

Moșia Apșa-de-Jos a aparținut lui Dragomir, mort în lupta dela Vidin, împotriva țarului bulgar Stracimir, cumnatul Domnului muntean Vladislav, care a luat parte la această luptă. Prin actul din 25 Noemvrie 1387, dat în Buda, Regele Sigismund întărește, sub titlul unei donațiuni noi, lui Ion Românul, fiul lui Dragomir și nepot de soră lui Balc și Drag, moșiile Iza și Apșa-de-Jos, pentru serviciile și moartea tatălui său Dragomir, căzut la Vidin și fratelui său Dragomir căzut la Belțiu<sup>1</sup>.

Într'un act, dat în Buda la 30 Aprilie 1390, Sigismund hotărăște fixarea hotarelor moșiilor Apșa-de-Jos, Iza, Rona-de-Sus, Bârsana, Rosalia, Ruscova și Vișeu ale magistrilor Balc Voevod și Drag din Maramureș<sup>2</sup>.

Din pricina unei năvăliri a Moldovenilor, cu care prilej li s'au ars casele și odată cu ele, documentele și privilegiile, Sigismund dă la 7 Decemvrie 1406 un nou act de donațiune nobililor Ioan fiul lui Vlad, Vanna, fiul lui Vancea și Vancea fiul lui Slav pentru moșiile Apșa-de-Sus, Apșa-de-Mijloc și partea a treia a Apșei-de-Jos<sup>3</sup>. La 1407 sunt introduși în posesiunile lor din Apșa-de-Jos, Mihail fiul lui Opriș și Mihail, fiul lui Luca<sup>4</sup>.

La câteva zile li se dă și un nou act de dona-

țiune în locul celor arse cu prilejul năvălirii Moldovenilor<sup>1</sup>.

Apșenii merg până la Maria Teresa pentru moșiile lor, arătând diplomele ce aveau dela regii unguri, care datau din 1419, 1426, 1427, 1428, 1456, 1480<sup>2</sup>.

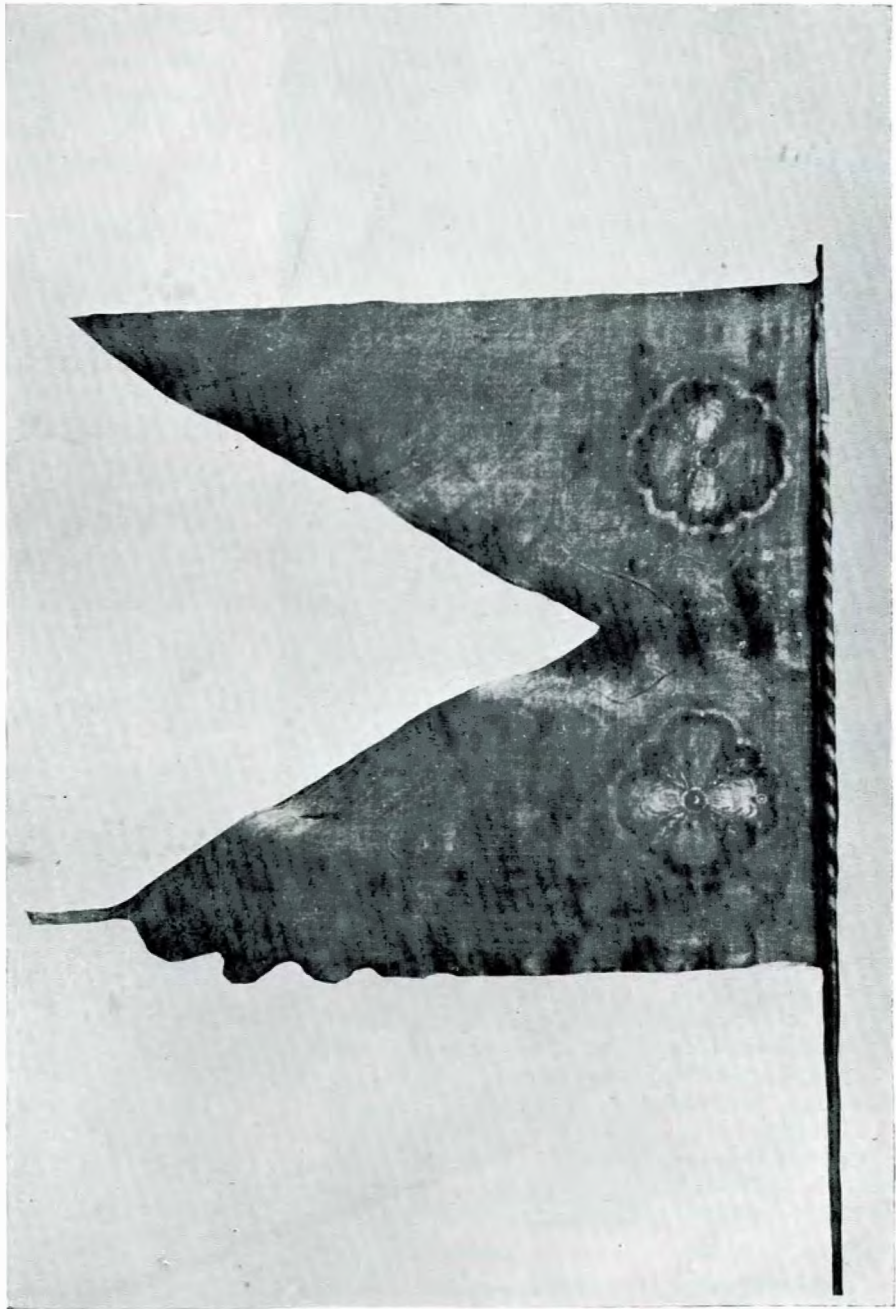

Fig. 251. — Biserica din Apșa-de-Mijloc. Steagul lui Rakoczy.

Actul din 28 Mai 1407, dat în Buda de Regele Sigismund arată și alți nobili cari au posesiuni în cele trei Apșe și anume: Vana și Sandor fiii lui Vlad, Vancea fiul lui Slav, Vana fiul lui Vancea<sup>3</sup>.

<sup>1</sup> I. Mihalyi, o. c., p. 87.

<sup>2</sup> *Ibid.*, pp. 98 și 99.

<sup>3</sup> *Ibid.*, p. 143.

<sup>4</sup> *Ibid.*, p. 145.

<sup>1</sup> *Ibid.*, p. 147.

<sup>2</sup> *Ibid.*, p. 149.

<sup>3</sup> *Ibid.*, p. 150.



Fig. 252. — Biserica din Apșa-de-Mijloc. Vedere din spre Sud-Est.

În 1428 se însemnează o donație a lui Ioan Huzău, fiul lui Vlad din Apșa către Ioan, fiul popei Balota<sup>1</sup>.

La 1435 se ivește o neînțelegere pentru posesiune între nobilii din Apșa-de-Jos și între cei din Apșa-de-Mijloc<sup>2</sup>.

La 19 Iunie 1450 palatinul Ladislau de Gara, dă un act privitor la posesiunile din Apșa-de-Jos și din cea de Mijloc privind pe Toma și Blașiu Dan, Pop Costa, Todor fiii lui Mihail Zlaph<sup>3</sup>.

Prin actul din 13 Martie 1473, dat în Buda, Nicolau Dragfi de Beltec este introdus în moșiile Apșa-de-Jos, Bârsana, Iza, Rosalia, Strimtura etc. Moșnenii protestează peste tot<sup>4</sup>.

Același lucru se petrece și la 1480 când se introduce Bartholomeu Dragfi<sup>5</sup>. A patra parte din moșiile Apșa-de-Mijloc și de-Jos este adjudecată la 10 August 1484, lui Vasilie de Apșa<sup>6</sup>.

Deși nu intră în cadrul studiului de față, totuși, fiindcă amintește pe acel mare ierarh și mare Român care a fost episcopul Mihai Pavel, ctitor și sprijinitor al celor din neamul său, vrednic urmaș al nobililor români din aceste părți, păstrător de datini

<sup>1</sup> *Ibid.*, p. 273.

<sup>2</sup> *Ibid.*, p. 293.

<sup>3</sup> *Ibid.*, p. 349.

<sup>4</sup> *Ibid.*, p. 517.

<sup>5</sup> *Ibid.*, p. 548.

<sup>6</sup> *Ibid.*, p. 564.

și purtător al făcliei culturale românești, însemnez aici inscripțiile dela biserica din Slatina de peste Tisa, din fața Sighetului.

Inscripția săpată în piatră, cu litere de aur, cuprinde:

« Această santa (sic) Baserică (sic) cu concursul credintioșilor (sic) pre carii pastorindu-i aici se'a (sic) radicatū (sic) la Scaunul episcopesc al Gherlei, o a zidit în speșele sale MICHAÏL PAVEL de Peteritul ca episcop greco-catolic al Oradii-Mari. La anul 1895 ».

În fața altarului, sub o piatră de marmură roșie, șlefuită în formă de cruce, cu emblemă episcopală, are cuprinsul următor:

« Aici așteaptă învierea morșilor Michail Pavel de Peteritye. Episcop diecesan greco-catolic de Oradea Mare, conte Roman, asistente la Tronul papal Prelat domestic al Santiei Sale Pontificalui Roman consiliar Intim de Stat al Majestății Sale ces. și Reg. Apostolice Proprietar al Strălucitului ordin al Coronei (sic) de fer clasa I cavaler al Strălucitului Ord. Francisc Iosif I, Regegeneratorul și al doilea Fondator al tuturor instituțiunilor culturale din aceia Diecese, cel mai mare Binefăcător al Diecsei sale.



Fig. 253. — Biserica din Apșa-de-Mijloc. Vedere din spre Nord-Est.

Adormit în Domnul la băile saline Pavel din Slatina la 1 Iunie 1902 în anul 75 al etății, 51 al preoției, 30 al Episcopiei și 23-lea al activității sale apostolice, în fruntea Diecesei Oradiei mari. După exemplul Mântuitorului lumii a trecut binefăcând la toți. Dumneșeu se-lă aibe între alesii sei ».

## ÎNCHEERE

Pentru a-și putea face o idee cineva, de pitorescul și de portul maramureșan, dăm un număr de figuri înfățișând tipuri de femei și fete cum și înfățișarea unei gospodării din Ferești (Fig. 254, 255, 256, 257). Se adaugă pentru întregirea celor arătate cu privire la picturi, fig. 258, iar pentru pitorescul locurilor, o vedere a satului Apșa de Mijloc. (Fig. 259).

Pentru cercetătorii trecutului acestor încântătoare părți românești, cetitorul va folosi mult cercetând cartea d-lui profesor Alexandru Filipașcu de Dolha și de Petrova<sup>1</sup>.

Trecând peste unele explicații etimologice cartea d-lui Filipașcu este o istorie completă a acestui ținut, pe care noi l-am stăpânit numai în parte, între 1918—1940, din pricina greșelilor politice de atunci, cauzate de puțină cunoaștere a țării și de împrejurările internaționale.



Fig. 254. — Gospodărie din Ferești.

În ce privește bogăția cărților necunoscute Bibliografiei Române, d-l dr. Gh. Bran a descoperit un număr de 68; despre care a scris în revista «Graiul Maramureșului» nr. 94 din 31 Martie 1935, iar profesorul

<sup>1</sup> *Istoria Maramureșului*, București, 1940.

I. Bianu a publicat în facsimil două cărți coresiene<sup>1</sup>, găsite la Ieud.

Cel care a deschis drumurile în veacul nostru și pe aici, a fost profesorul Nicolae



Fig. 255. — Port femeesc din Călinești.

Iorga, din îndemnul căruia am cercetat aceste locuri și căruia îi închin rodul cercetărilor mele.

În amintirea ctitoriei dela Peri, adaug planșa suplimentară, în colorii, înfățișând chipul Arhanghelului Mihail, hramul acestei biserici dispărute.

Icoana face parte dintr'un studiu mai întins asupra icoanelor românești la care lucrez iar, ca încheere, voi adăugi descrierea drumurilor maramureșene întocmită în vederea altui scop, în toamna trecută.

## PRIN MARAMUREȘUL LUI DRAGOȘ ȘI BOGDAN

Dacă pornești din Cernăuți spre Iasina, intri în Maramureș prin partea dinspre Nord-Vest, în Sighetul Marmației

<sup>1</sup> I. Bianu, *Intrebare creștinească* tipărită de diaconul Coresi în Brașov la 1560, București 1925. *Lucrul apostolesc. Apostolul* tipărit de diaconul Coresi în Brașov la anul 1563, București 1930. Acad. Română, Mem. S. Literare.

Dacă vii dinspre Sud trebuie să mergi sau pe drumul dela Baia Mare, tăind culmile munților Gutâiul, sau pe valea Sălăuței care leagă Ardealul cu Maramureșul.

Dinspre apus, drumul vine dela Satu Mare, urmează albia Tisei și pătrunde în Maramureș pe văile Izei și ale Vișăului, iar dinspre Praga, drumul coboară pe la cetatea veche a Hustului și intră în aceeași vale a Tisei.

Drumul cel mai frumos este însă acela care trece prin Iacobeni, urcă în susul Bistriței și trece peste Prislop.



Fig. 256. — Călinești. Port femeesc.

În ziua de Sf. Dumitru a anului 1938, ninsese la Mesteacăniș. Zăpada era subțire, frigul se făcea simțit, iar razele soarelui de dimineață făceau să scânteze, pe mari întinderi stratul de zăpadă albă care contrasta plăcut cu verdele brazilor, cu vârfuri brumate. Urcușul spre Prislop nu este din cele mai ușoare. Drumul șerpuește printre brazi înalți și drepti ca făcliile. La vremea aceea erau împodobiți cu zăpadă, încât păreau o înlănțuire de dantelării. Coastele muntelui îmbrăcate de păduri dese și întunecoase ocrotesc priveliștile numeroase de pe aici. Sus pe culme, la 1400 de metri, o priveliște din cele mai frumoase desfată ochiul.

Apoi începi a coborî spre Borșa, printre păduri întunecoase. Am coborît pe o vreme cu ceață, odată cu amurgul unei seri de toamnă. Când am ajuns în fundul văii, burnița. La stația de autobuse figuri cu

ochi iscoditori și cu perciuni se rotiau împrejurul nostru.

Maramureșeni și Maramureșene frumoase stau de o parte și privesc cu bunățate la cei cari se coboară și la acei cari rămân să meargă mai departe. O femeie tânără își face loc prin gloată purtând într'o covățică legată cu baere, peste umăr, o copilă frumoasă, în vreme ce alta îmbrăcată curat, cu opincuțe, cu basmăluță cu « gubă », ca mai toți din aceste locuri, merge alături de măicuța ei.

Femeea a ajuns în preajma noastră, pune piciorul sigur pe scară, dă bună seara la toată lumea și își așează liniștită și fără zor lucrșoarele cu care a venit și covățica în care își poartă odorul. Șoferul, grăbit să ajungă la Vișeu, este gata să pornească, dar femeea cu un gest și cu o vorbă hotărîtă, îl oprește grăind apăsât :

— Stai, domnule, să-mi iau « cocoana » ;  
— dați-mi cocoana rostește dânsă către cei de jos. Cocon și cocoană pentru aceste nobile

figuri ale descălicătorilor de țară din Maramureș, înseamnă băiat și fată, în graiul lor de coboritori ai voevozilor din Maramureș.

Se însera bine când am trecut pe lângă bisericuța de lemn acum umbrită de biserică cea nouă din mijlocul satului Borșa.

N'am putut să văd nici pe părintele care ne-a primit și ne-a ospătat cu un an de zile înainte, când am rămas mai mult, ca să cercetăm biserică.

Apoi ne-am urmat drumul nostru spre Vișeu, prin noroi și prin întuneric.

« Cocoanele » tovarășele noastre de drum, au fost cumiți tot drumul și tot cumiți au coborît și la Vișeu, capătul călătoriei tututor, căci de aici, acei cari doriau să meargă mai departe trebuiau să caute un alt autobus, sau să aștepte trenul care pleca spre Sighet a doua zi, către revărsatul zorilor.

Cei cari aveau nevoie să meargă la Sighet chiar atunci, au urcat cu noi în alt autobus,

mai sărăcăcios decât cel din care coborîsem, și așa am ajuns tăind întinericul des ce umplea văile și învăluia culmile din jur.

Drumul acesta l-am făcut de mai multe ori ziua, în cercetările ce am întreprins asupra vechilor biserici din acest ținut de margine al Românilor.

Dacă n'ar fi prea mulți Evrei, cu vechi apucături de speclă, te-ai simți în acest ținut ca acasă. Oameni domoi, cu vorbă așezată, cu obiceiuri din vremea Dacilor, plini de bunătate și de respect fără fățărnicie, ei păstrează în vorba lor, în ținuta lor, în mersul lor, acea nobleță veche de care sunt mândri și conștienți totdeauna, iar când intri în vorbă cu ei despre trecutul Maramureșului, oricare îți poveștește despre Dragoș și Bogdan ca despre niște înaintași foarte apropiați.

În conștiința lor s'au păstrat aceste nume prin urmele locurilor însemnate cu denumiri ca: « *Izvorul lui Dragoș* », « *Poiana lui Bogdan* » și după cum în Moldova tot ce e vechi se atribue lui Ștefan cel Mare, iar în Muntenia legendarului Negru Vodă, în Maramureș toate sunt dela Bogdan și Dragoș.

Biserița de lemn de pe culme, înegrită de vremi e de pe timpul lui Dragoș, troița din răscruci e din vremea Tătarilor, a căror amintire este și acum destul de vie în mintea localnicilor. Ultima năvălire a lor s'a făcut prin 1717, sub călăuzirea lui Mihai Racoviță, Domnul Moldovei.

La Cuhea au fost moșiile lui Dragoș și ale lui Bogdan. Și despre alte așezări



Fig. 257. — Călinești. Port femeesc.

fac vorbire multe documente din veacul al XIV-lea.

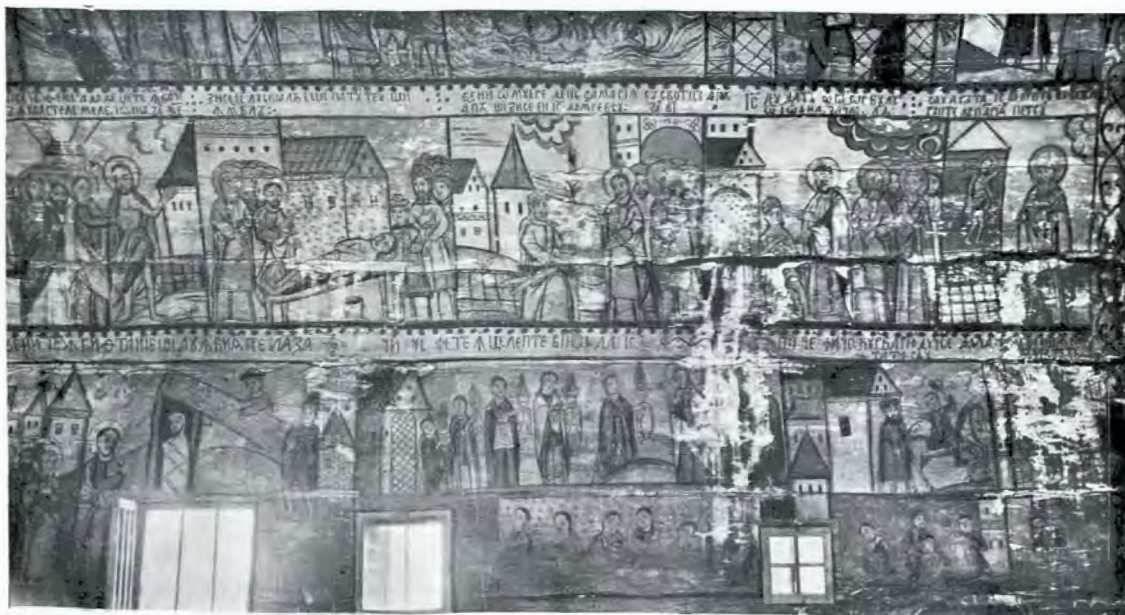

Fig. 258. — Picturi murale.

Toate așezările acestea românești, în văi adânci și agățate de coaste repezi, au acel desăvârșit farmec pe care nu-l au multe așezări din locuri străine, căci unduirea blândă a colinelor verzi și pripoarele ce urcă spre culmile împădurite, alcătuiesc podoaba fără pereche a Maramureșului.

La 14 Octomvrie 1937, Pietrosul era plin de zăpadă. Ninge de trei zile pe vârful albit și zăpada coborîse până spre poale. De pe muchea din fața bisericii de sus,

printre brazi falnici, străbate poeni unice ca frumusețe, se aruncă peste văi de pe care ochiul poate cuprinde o clipită, rariști de copaci, în fund de văi și coaste împădurite, până departe, departe.

Dar spre Ardeal, intrăm în Valea Sălăuței, îngustă și repede. Drumul cotește după cursul apei și aleargă la vale vreme îndelungată. Nimeni pe drum; tocmai aproape de ieșirea din păduri o așezare ome-nească, într'o poiană largă; este coliba



Fig. 259. — O vedere a satului Apșa de Mijloc.

din leud, mareața priveliște se desfășura întreagă ochilor noștri încântați.

Părintele Dunca, bun gospodar și primitor de oaspeți ne-a găzduit peste noapte și ne-a povestit multe. În satul sfinției sale, în leud, am găsit Biblia lui Șerban, care era cetită de știutorii de carte din sat și umbla din casă în casă. Oamenii erau bucuroși că au o carte sfântă, scrisă pe înțelesul lor, în slova cea veche.

Drumul dela Vișău la Salva Năsăudului este tot ce poate fi mai încântător pentru un drumeț dornic de călătorii prin munți. Șoseaua urcă ocolind boturile de munte,

lucrătorilor cari zoresc să isprăvească linia ferată Salva—Vișău, care va lega Maramureșul cu Ardealul.

Iar de aici până la luminiș mai mergi o bucată bună pentruca să ajungi la loc deschis, la Salva și la Năsăud.

Oameni blânzi și buni ne întâmpină peste tot. Cei din Maramureș păstrează, sub influența bisericii, salutul lor deosebit.

— Laude-se Domnul Isus, se întâmpină creștinește unul cu altul.

— În veci, amin, răspunde cel întâmpinat.

În veci amin, adăugim noi, să răsune graiul dulce românesc în aceste locuri străbune.

# R E S U M É

Le Maramouréche est un pays situé dans les Carpathes du Nord. De hauts sommets et des plateaux couverts de riches pâturages agrémentent cette superbe contrée d'où sont descendus naguère les princes Dragoche et Bogdane, fondateurs de la Moldavie.

Au fond d'étroites vallées protégées pour la forêt profonde, s'écoulent des rivières à eaux claires.

La riche végétation, les ondulations des collines, complètent le caractère spécifique de cette ancienne terre roumaine.

Les églises sont bâties en bois de rouvre, essence très répandue autrefois dans cette région. Les toits à fortes pentes, sont recouverts de bardaux.

Les clochers, très élancés et s'élevant à une grande hauteur, dominant la contrée.

C'est au génie propre des maîtres paysans qu'est due l'heureuse fusion des deux styles gothique et byzantin qu'on retrouve l'un dans les formes élancés, l'autre dans le plan, de ces constructions en bois.

Ce sont eux aussi qui ont su adapter ces formes au climat du pays et qui ont infailliblement choisi l'endroit le plus pittoresque pour l'emplacement de leur église.

*L'Architecture.* La plupart de ces églises sont à plan cruciforme. Les murs sont en poutres assemblées en « queue d'arronde ».

On trouve le même mode de construction répandu dans tout le Maramouréche ainsi qu'en Transylvanie.

Au Nord et à l'Ouest, dans les régions slaves habitées par des éléments roumains, on remarque des églises du même style.

*L'Autel* a la forme d'un polygone irrégulier, quelquefois d'un carré ou d'un rectangle.

Le *Naos* est rectangulaire ou presque carré.

Le *Pronaos* et le *Porche* en gardant la même largeur prolongent le *Naos* vers l'Ouest.

On peut classer ces églises en plusieurs catégories.

La première, formée par les églises à autel polygonal.

La seconde, par celles à autel rectangulaire.

La troisième, par les églises dont le *Naos* et le *Pronaos* ont été agrandis par des additions ultérieures.

*La Peinture* est intéressante par l'originalité dans le choix des scènes d'une part et par l'emploi du folklore d'autre part, usage très répandue en Roumanie et uniformément appliqué en ce qui concerne l'interprétation et l'exécution.

Les maîtres peintres sont des paysans du pays.

Voici quelques scènes caractéristiques :

Crăciun (Noël) coupant les mains de sa femme pour avoir donné assistance à la naissance du Christ, et la Mère de Jésus guérissant la femme en lui remettant les mains.

La légende de la vigne expliquant la figuration de la vigne sortant de la cote du Christ.

Adam et Eve devant le Paradis, se plongeant dans l'eau pour se faire pardonner leur faute.

La tête d'Adam de Golgothe, la scène de l'Enfer dans le Jugement Dernier, le meurtre de Caïn tué par Lameh aveugle,



sont autant de scènes relevant du folklore, ainsi que la plus caractéristique de toutes, la scène représentant la lutte entre St. Nestor et Lie lutteur payen, figurée dans la peinture murale du Maramouréche dans laquelle Lie est présenté comme soldat hongrois vêtu à la manière hongroise, sim-

bolisant la lutte entre Roumains et Hongrois.

Ce sont ces églises du Maramouréche, avec leur architecture et leur peinture, avec leur clochers pointus complétant si curieusement le paysage, qui forment la réelle originalité de cette contrée.

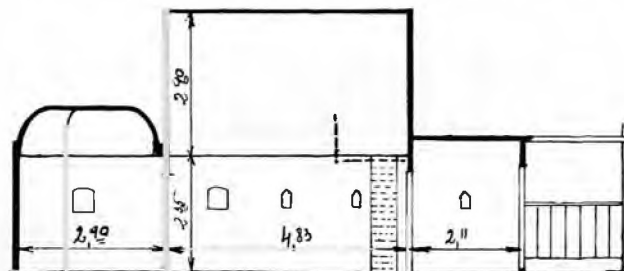
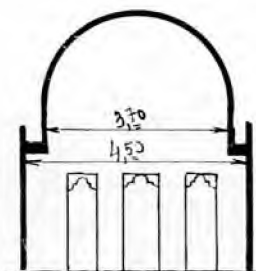
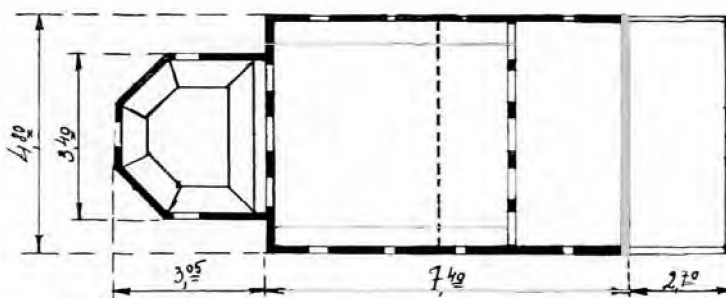
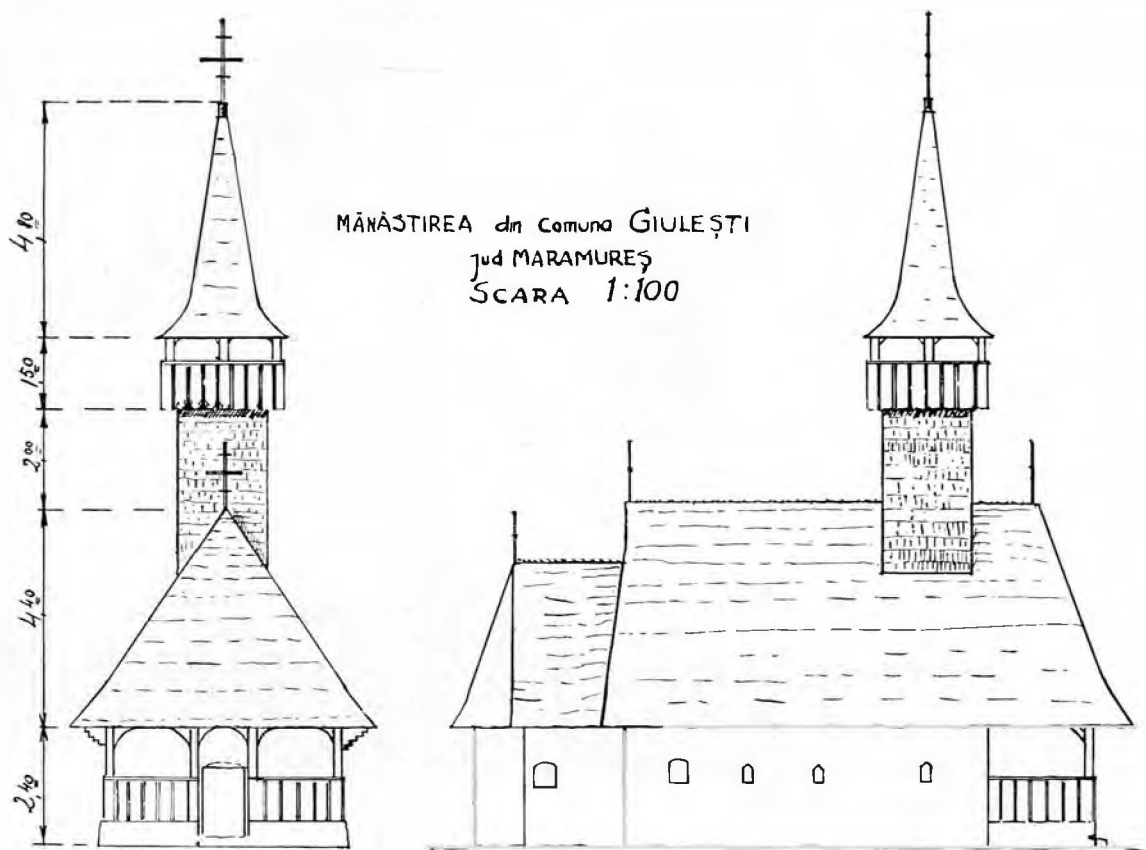

Intocmit de: p.  
*Archioreauy*

Biserica din Giulești. — Plan, secțiuni, vederi.

BISERICA din Comuna SAT-ŞUGATAG

Jud. MARAMUREŞ

Sc. 1: 100

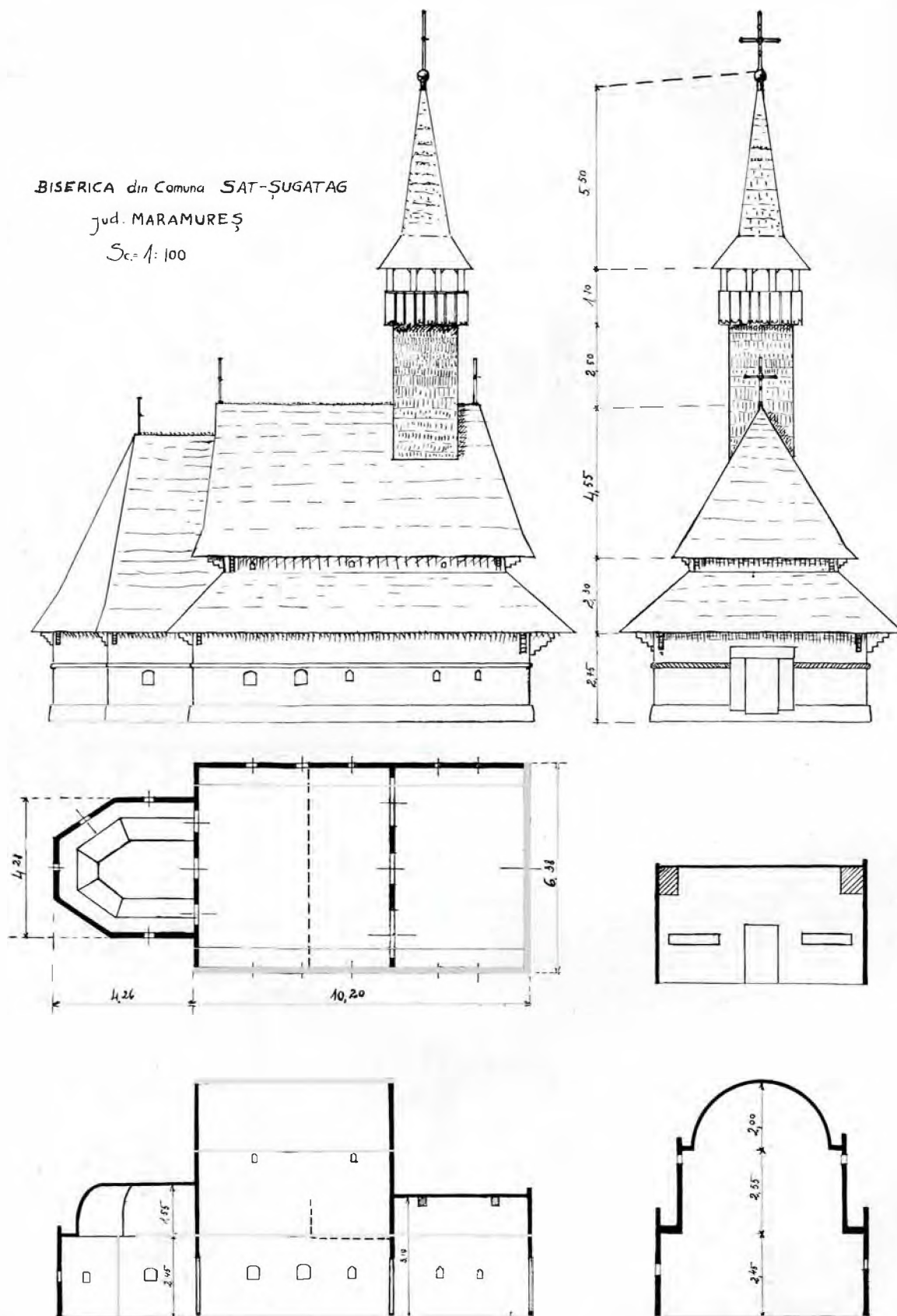

Intocmit de: h. chivocian.

Biserica din Sat-Şugatag. — Plan, secţiuni, vederi.

BISERICA din Comuna HĂRNICEȘTI  
 jud MARAMUREȘ  
 SCARA 1:100

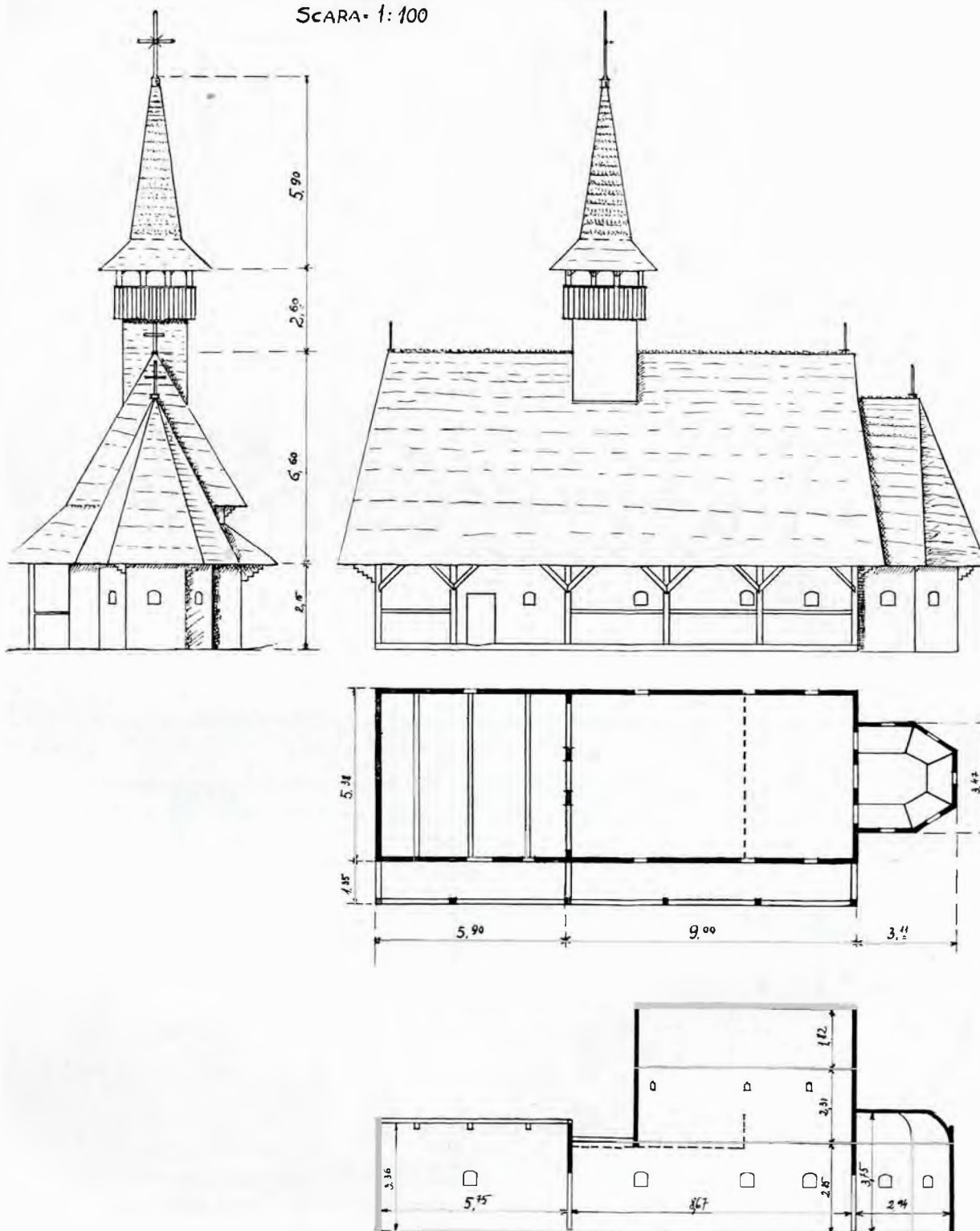

BUCUREȘTI 3. XI 1937  
 Înlocuit de: *C. Afiorașu*

Biserica din Hărnicești. — Plan, secțiune, vederi.

BISERICA din Comuna DESEȘTI  
 jud. MARAMUREȘ  
 SCARA = 1:100

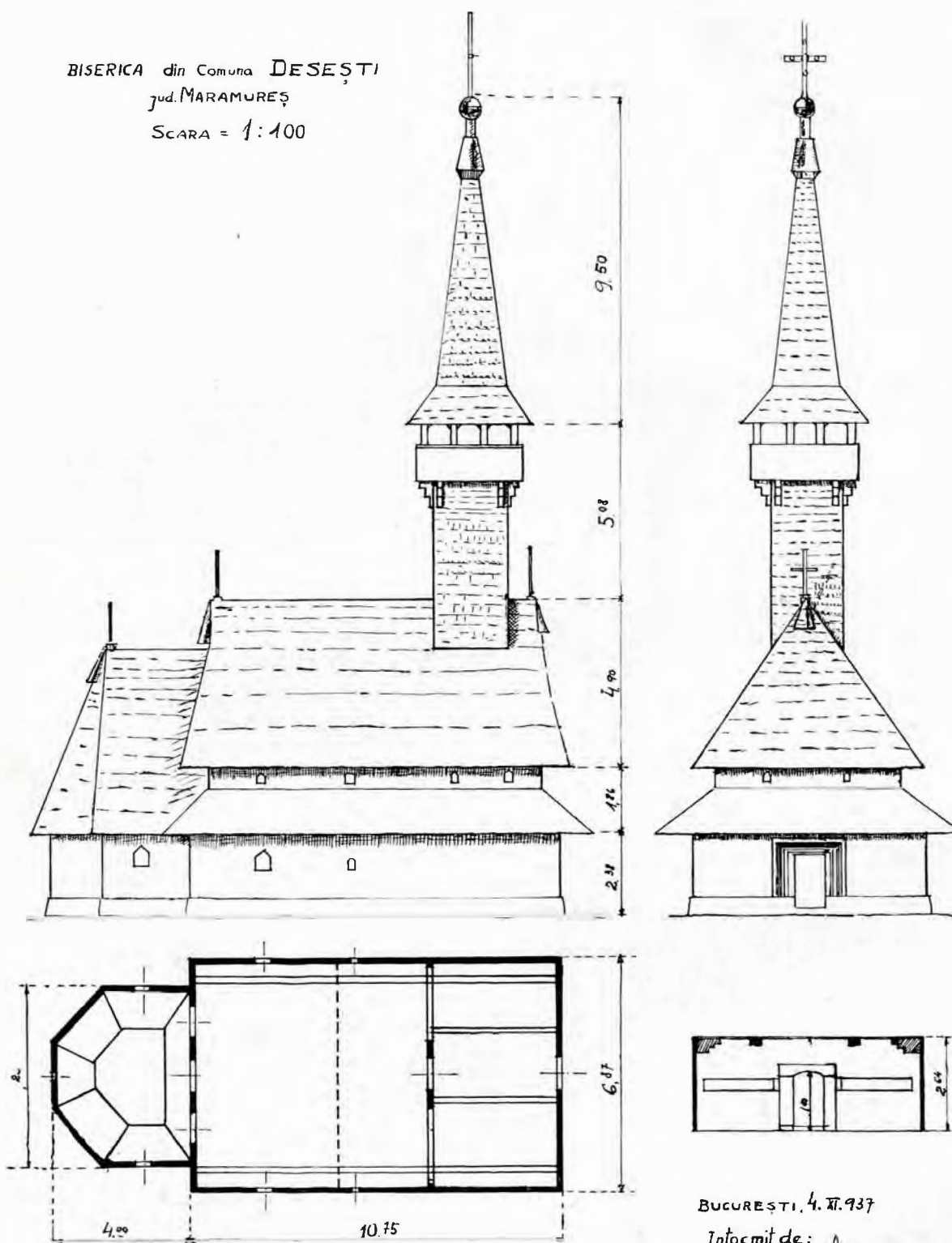

BUCUREȘTI, 4. II. 1937  
 Intocmit de:  
 N. Chiorescu

Biserica din Desești. — Plan, secție, vederi.

BISERICA din Comuna BUDEȘTI  
 jud. MARAMUREȘ  
 SCARA = 1:100

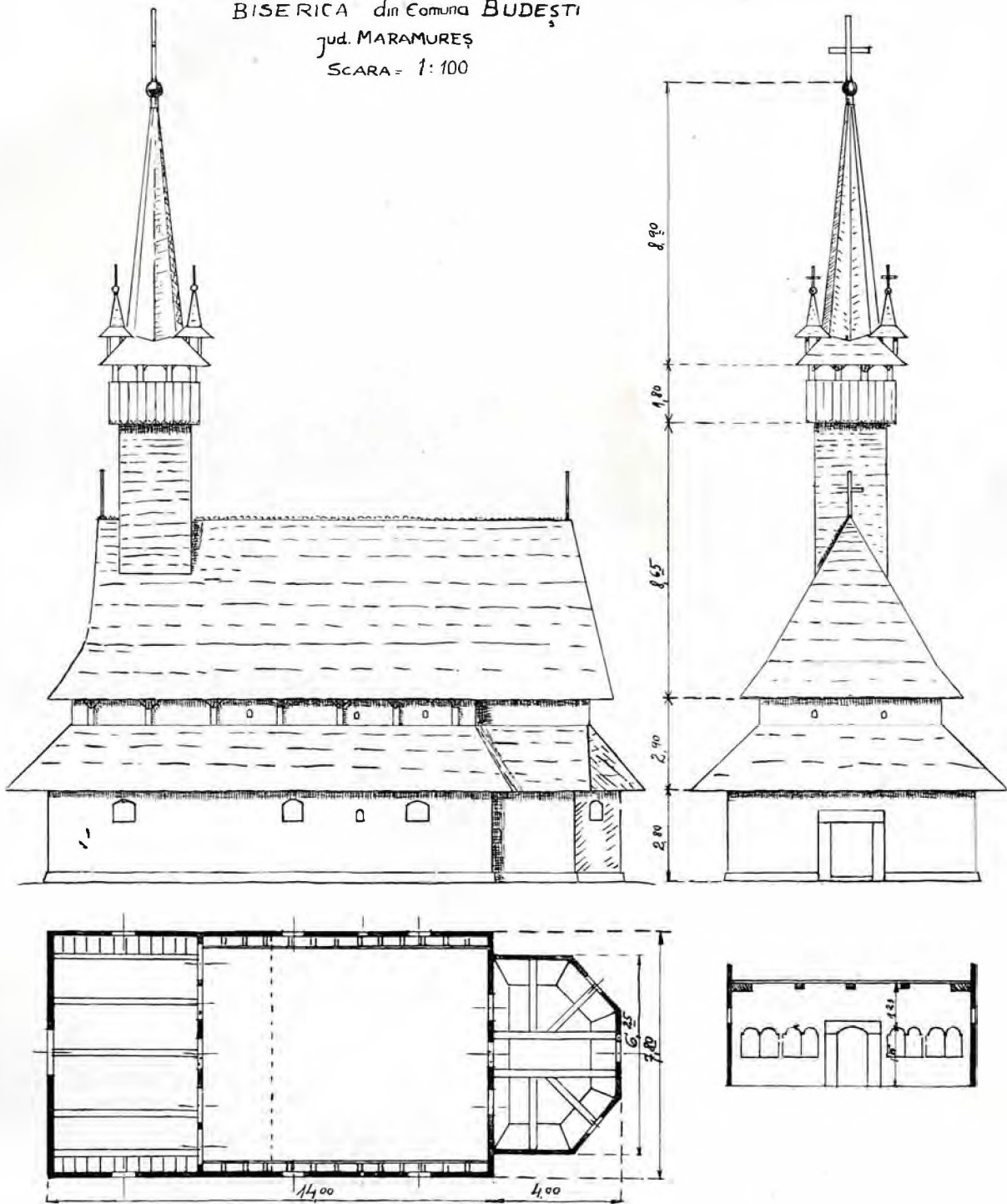

Biserica din Budești (Josani). — Plan, secțiune, vederi.

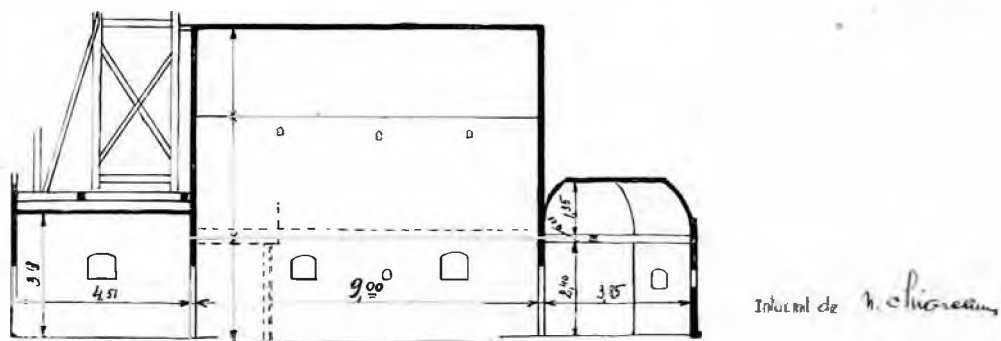

a. Biserica din Budeşti. — Secţie longitudinală.

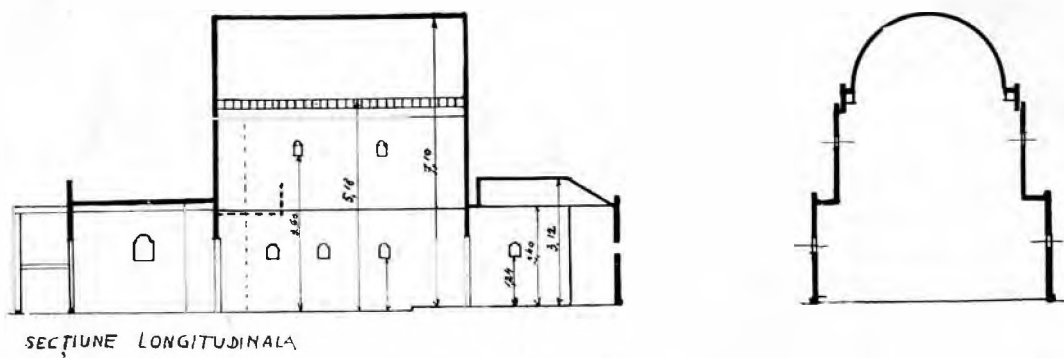

b. Biserica din Rozavlia. — Secţiune longitudinală și transversală.

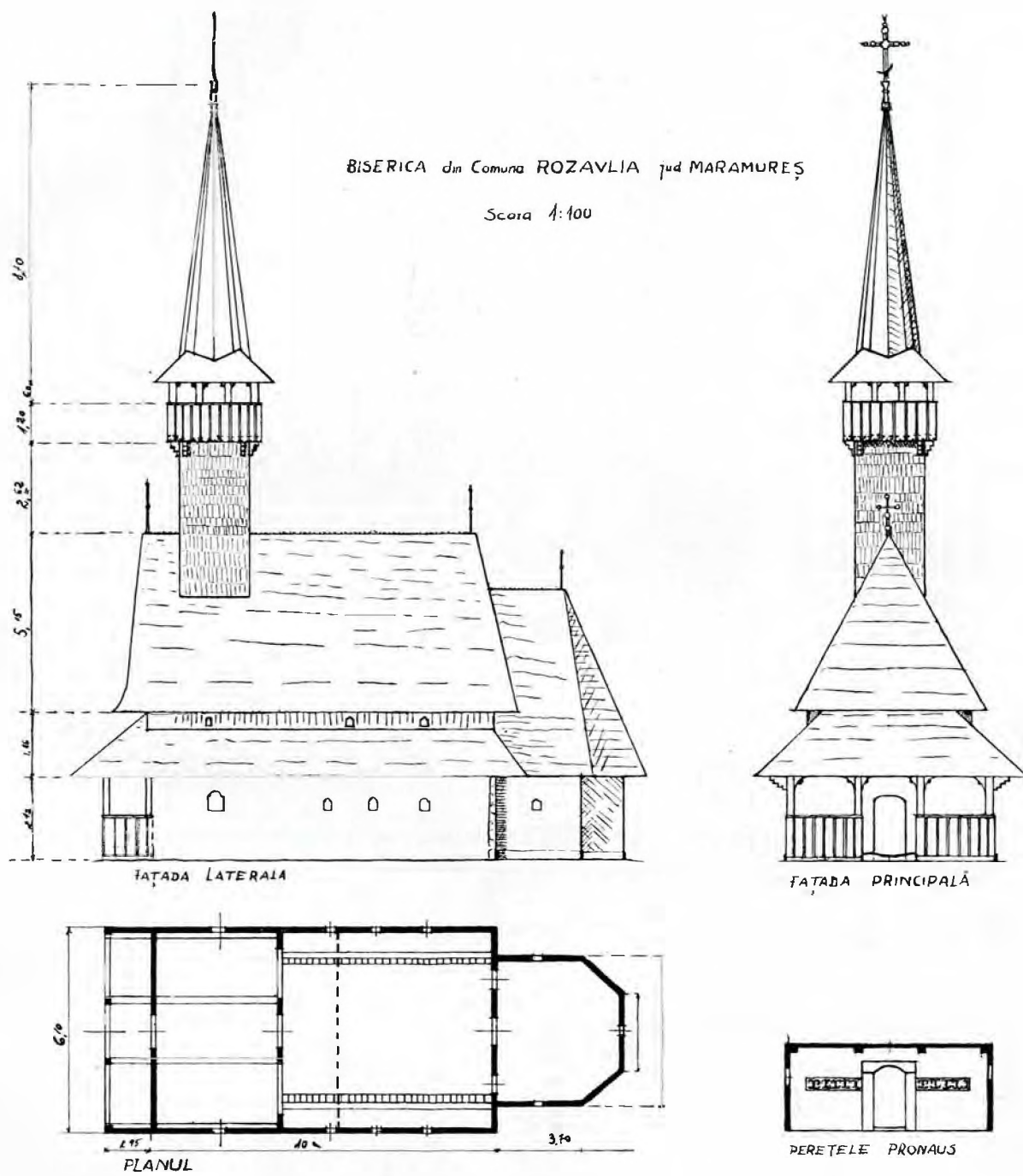

Biserica din Rozavlia. — Plan, secţiune, vederi.



BISERICA din Comuna CUHEA

Jud. MARAMUREŞ  
SCARA 1:100

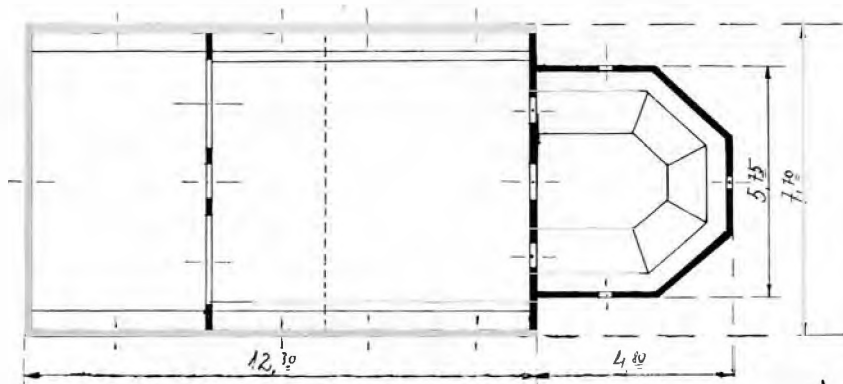
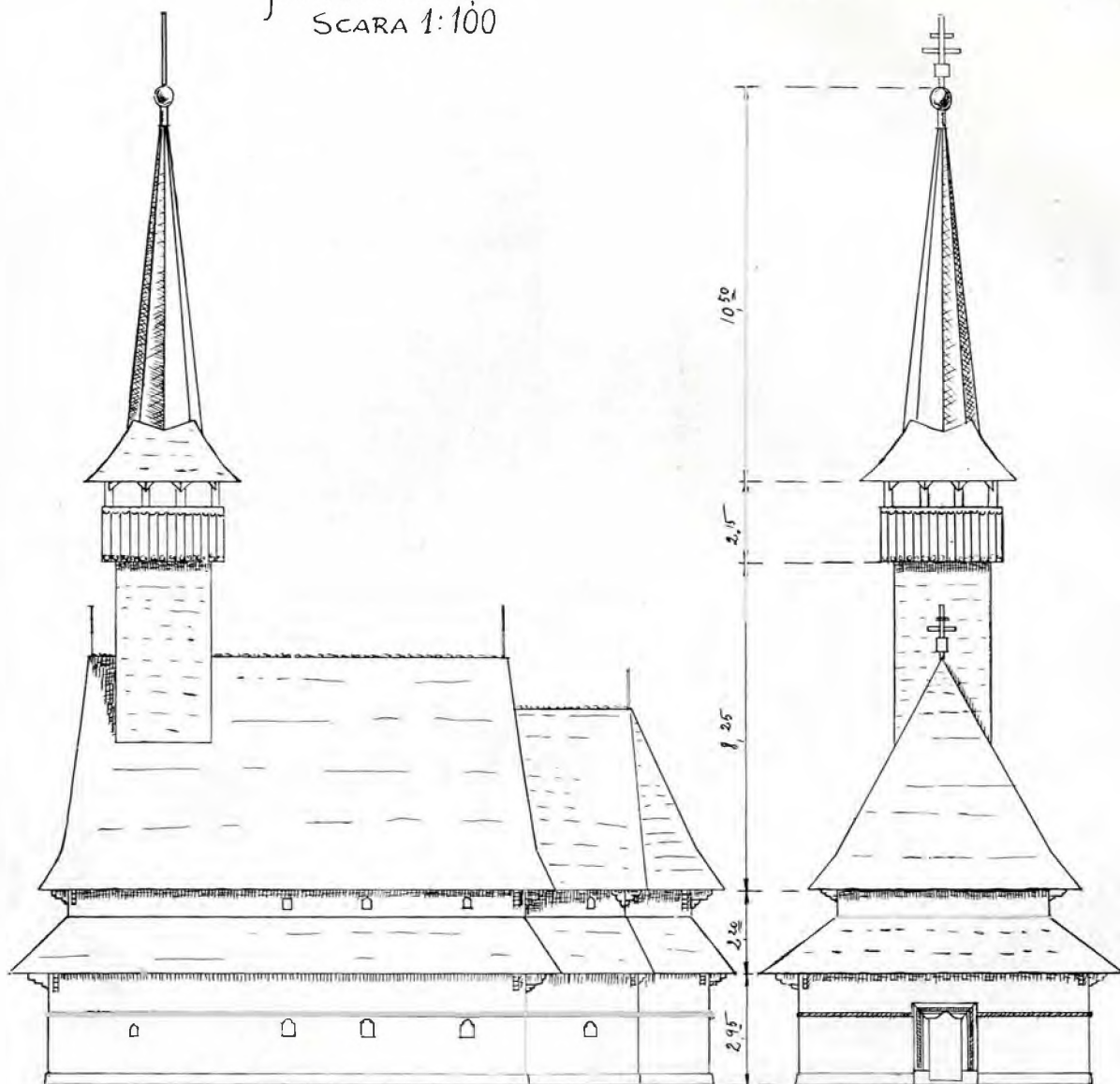

Intocmit de: *A. Chiriac*

Biserica din Cuhea. — Plan și vederi.

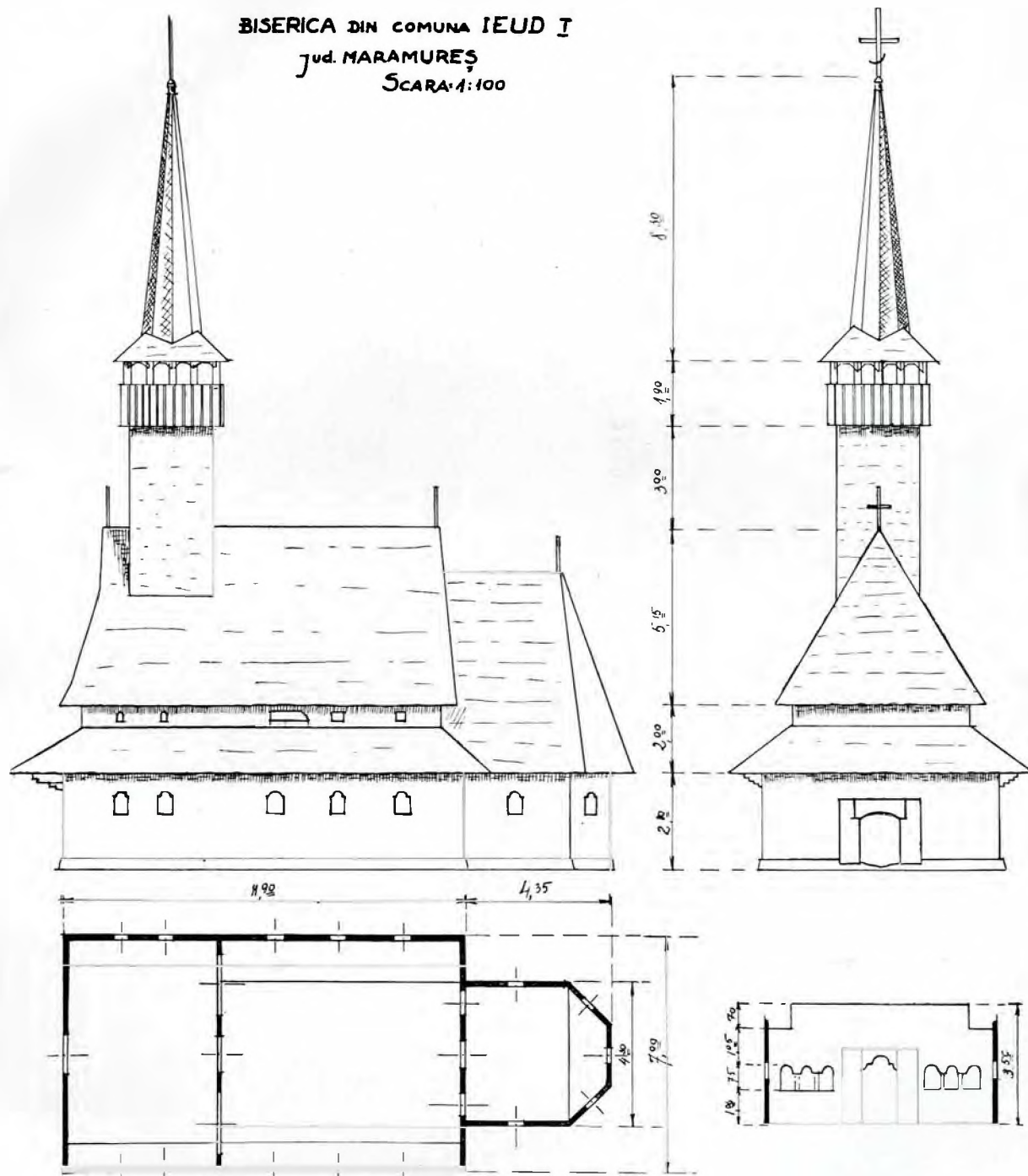

Biserica din Ieud. — Plan, secţiune şi vederi la biserica din vale.

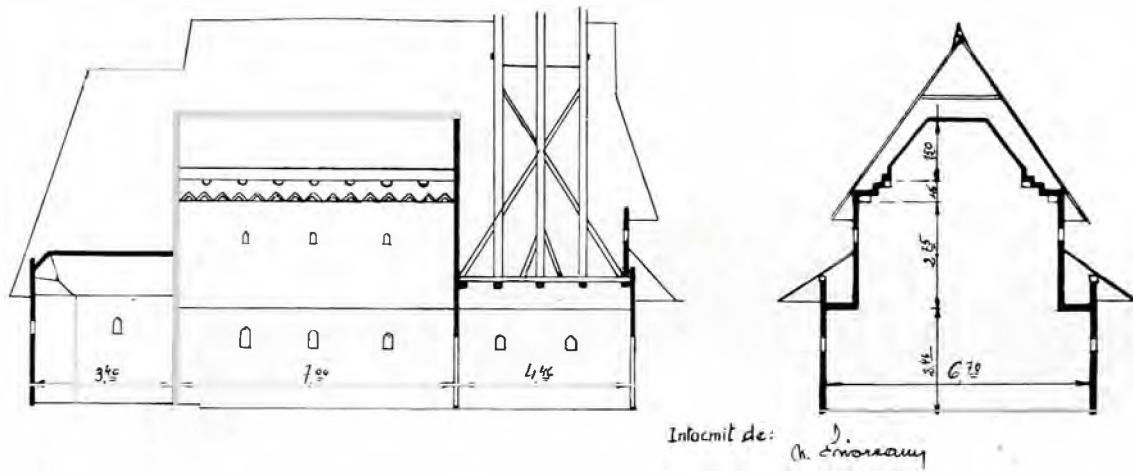

a. Biserica din leud. — Secţiuni la biserica din deal.

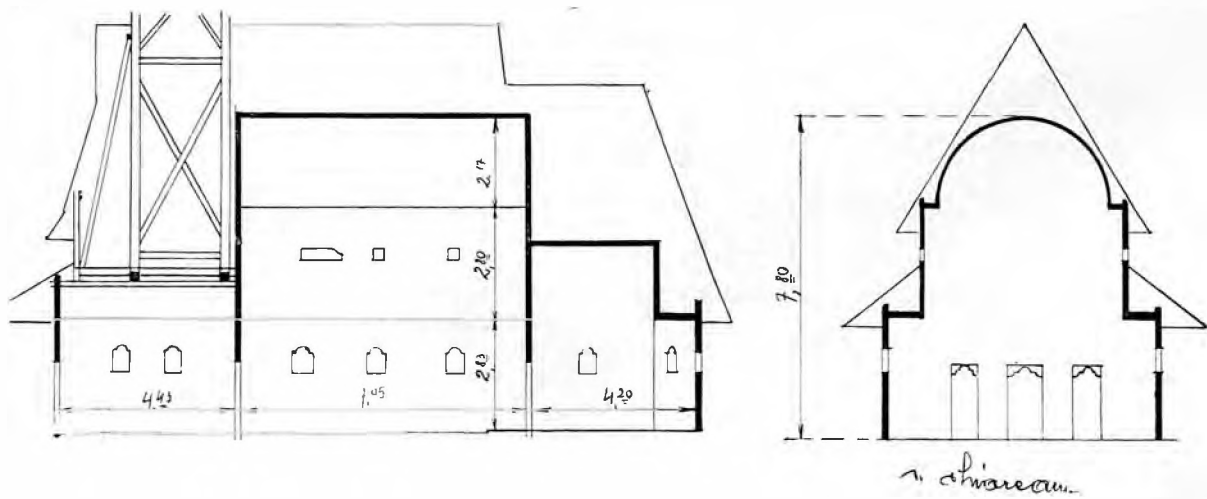

b. Biserica din leud. — Secţiuni la biserica din vale.

**BISERICA din Comuna IEUD (I)**  
**Jud. MARAMUREȘ**  
**SCARA = 1:400**

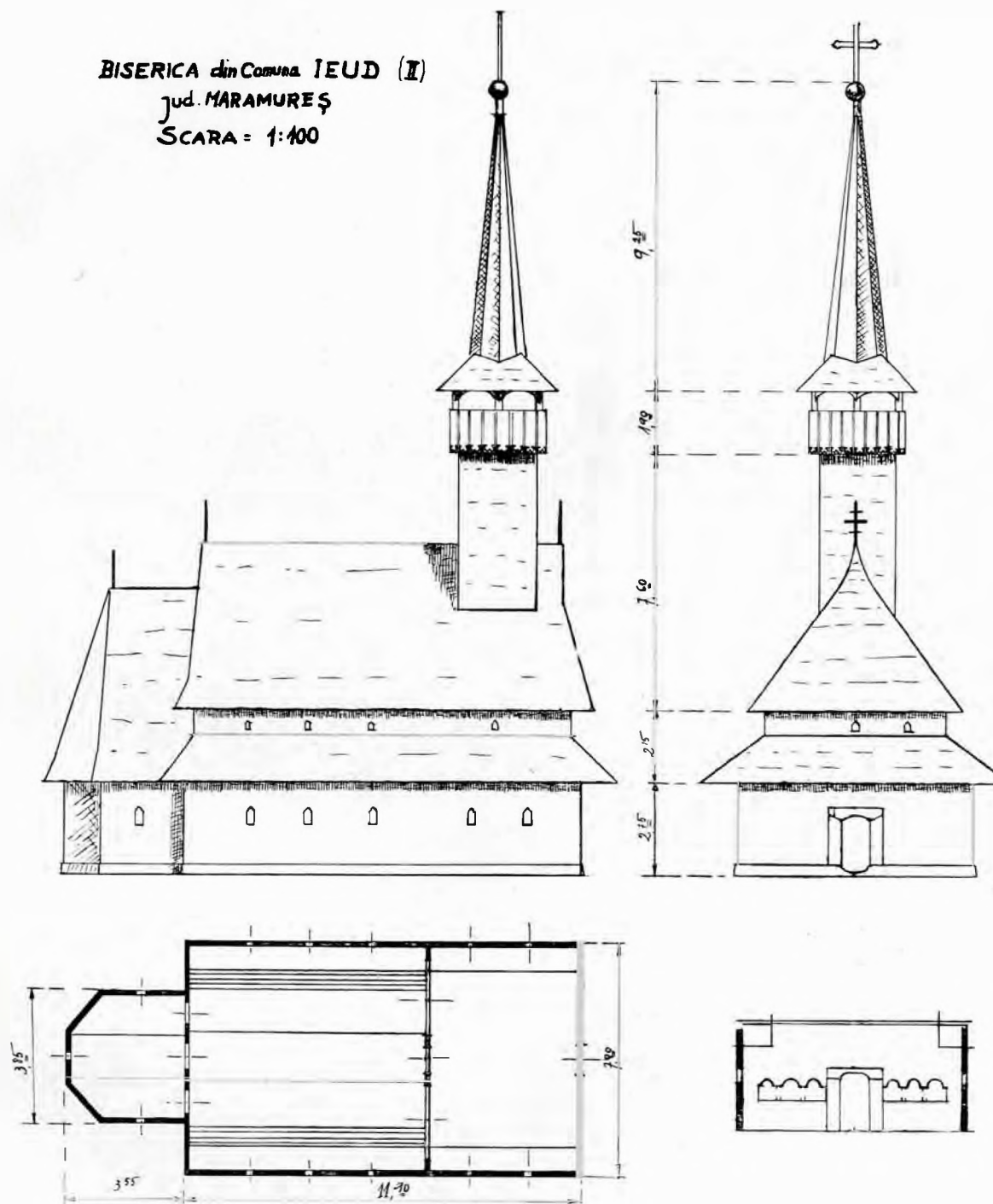

Biserica din Ieud. — Plan, secțiune și vederi la biserica din deal.

BISERICA DIN COMUNA SELISTEA DE SUS I  
 jud. MARAMUREŞ  
 SCARA = 1:100

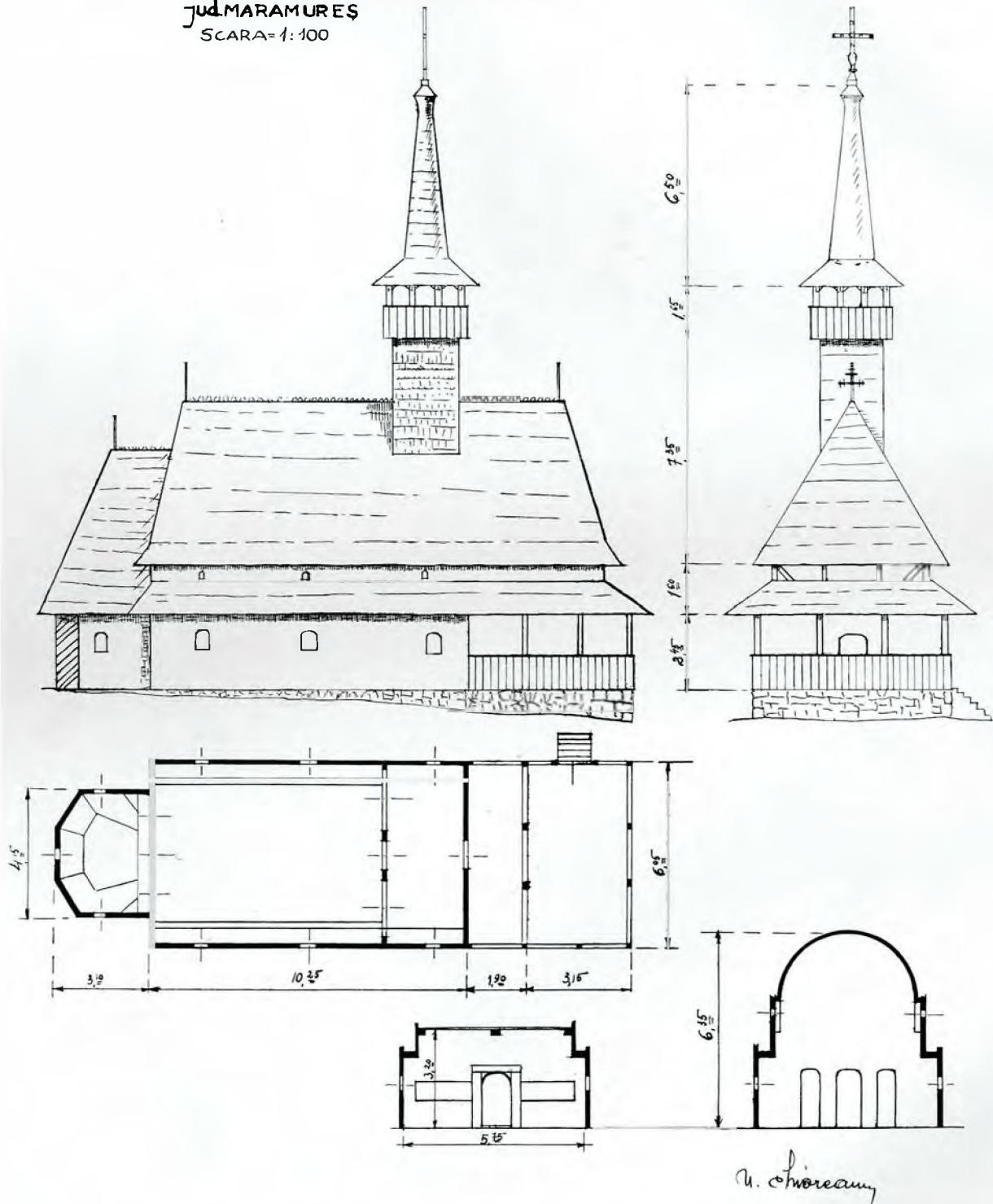

Biserica din Seliştea-de-Sus. — Plan, secţiuni, vederi.

BISERICA DIN SELIȘTEA DE SUS II.

jud. MARAMUREȘ

SCARA-1:100

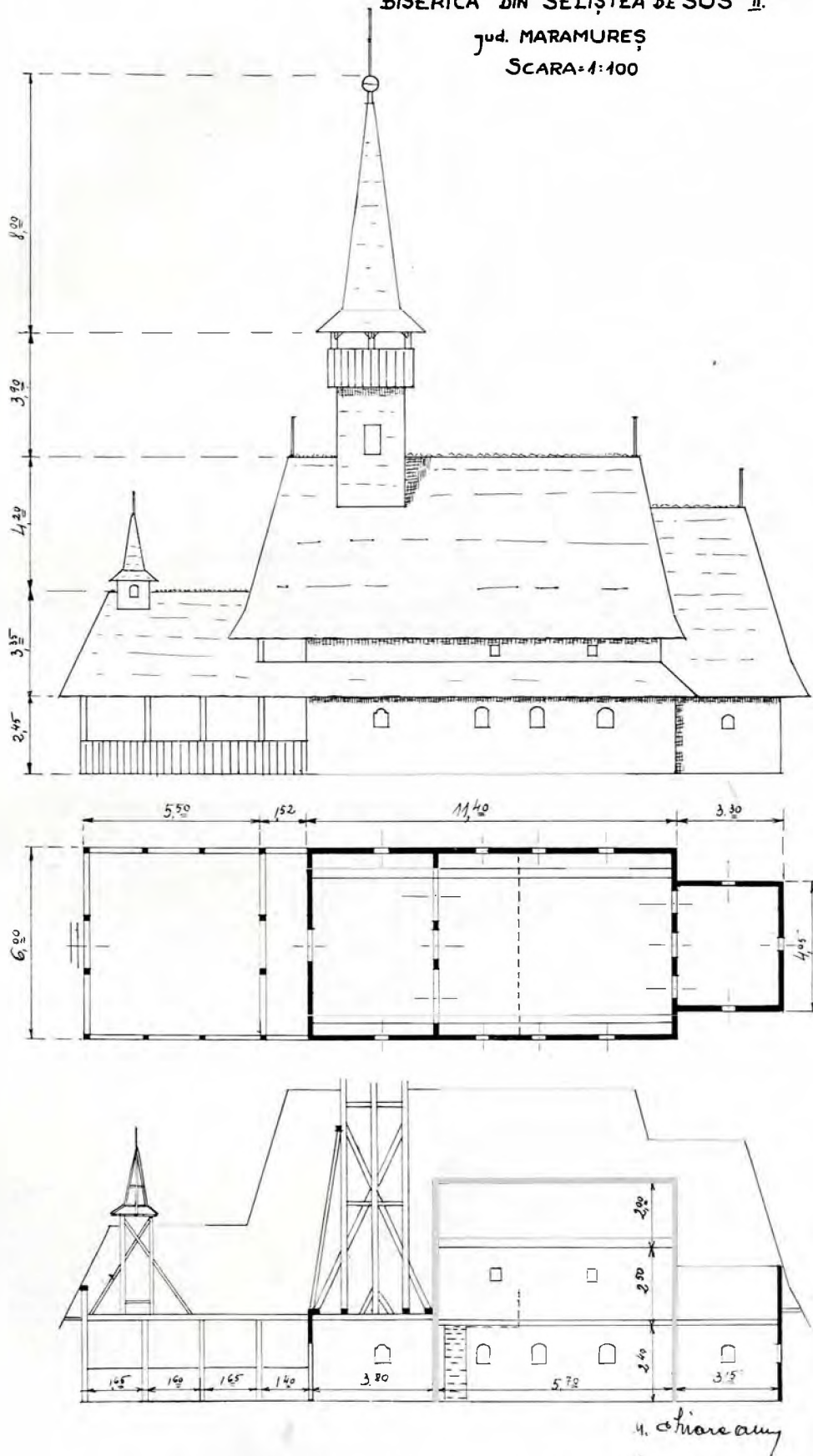

Biserica din Seliștea-de-Sus. — Plan, secțiune, vedere.

BISERICA din Comuna BORŞA (I)  
 jud MARAMURES  
 SCARA 1:100

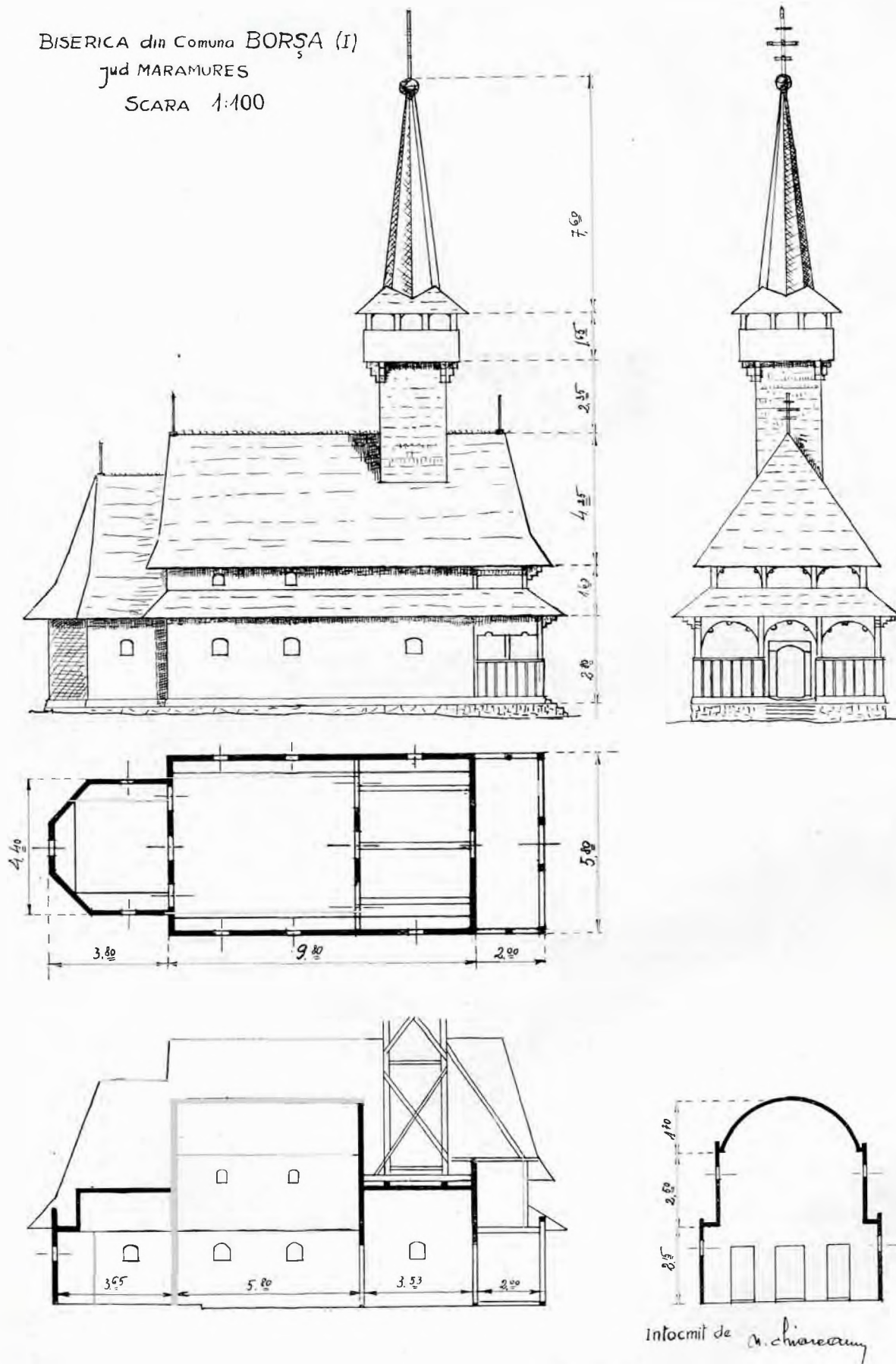

Intocmit de *M. Chiariacum*

Biserica din Borşa. — Plan, secţiuni, vederi.

MANĂSTIREA din Comuna MOISEI  
 Jud MARAMUREŞ  
 SCARA 1:100

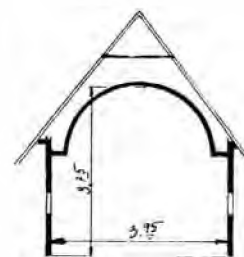
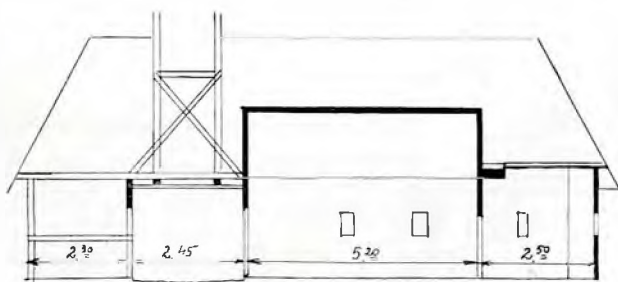
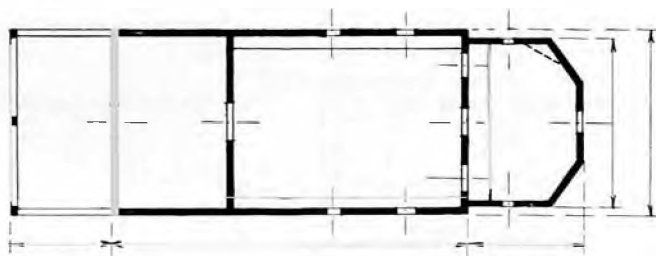
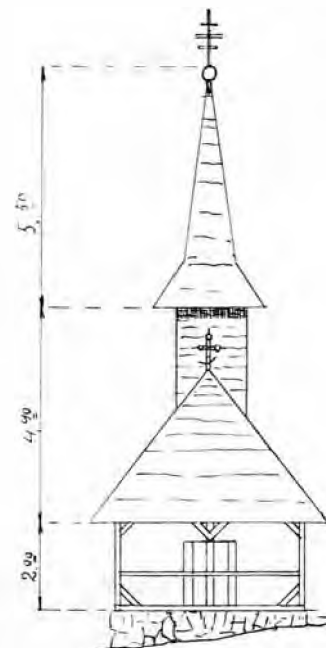

Intocmit de *an. Chioreanu*

Biserica mănăstirii Moisei. — Plan, secţiuni, vederi.



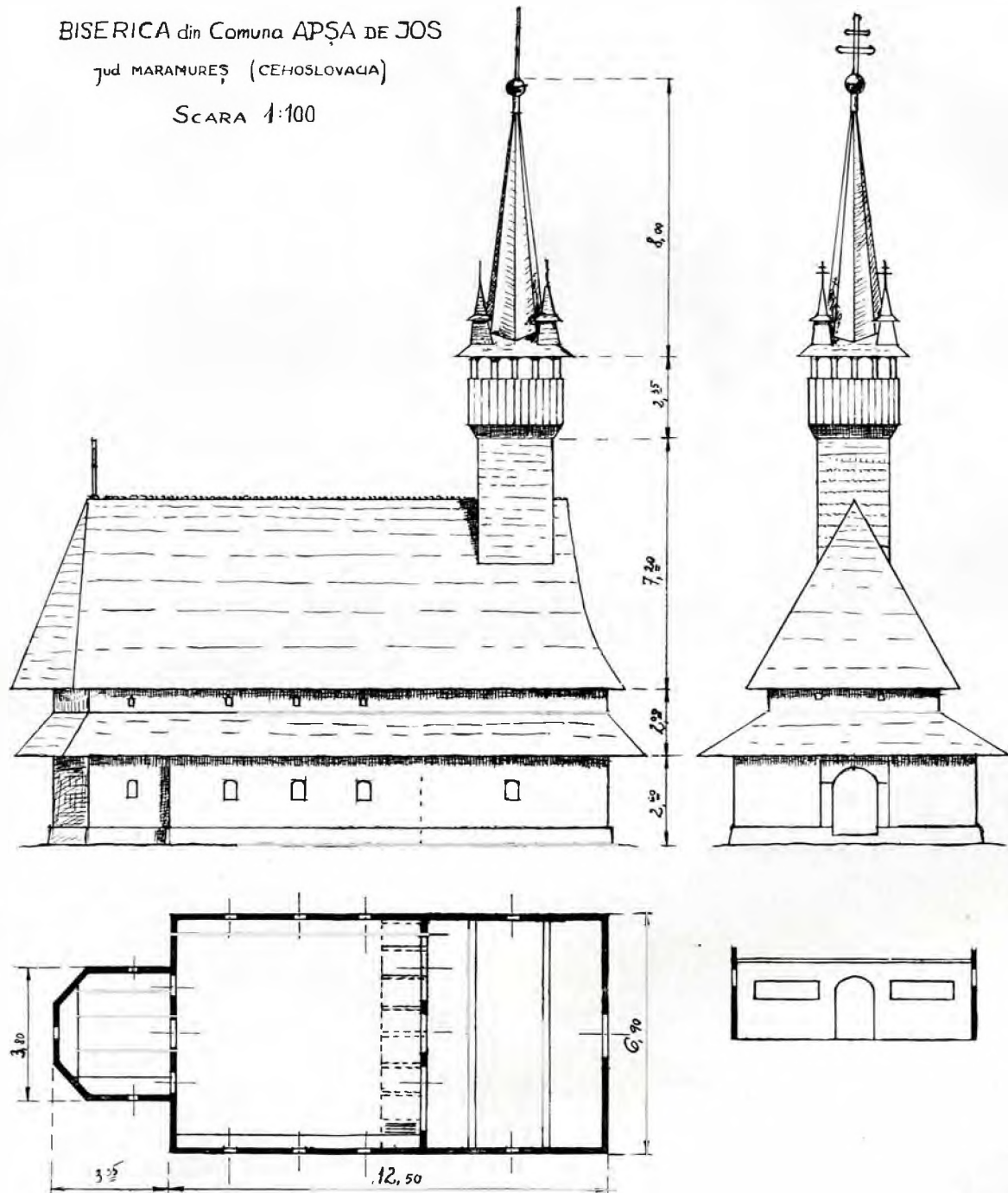

Biserica din AŢŢA-de-Jos. — Plan, secţiune, vederi.

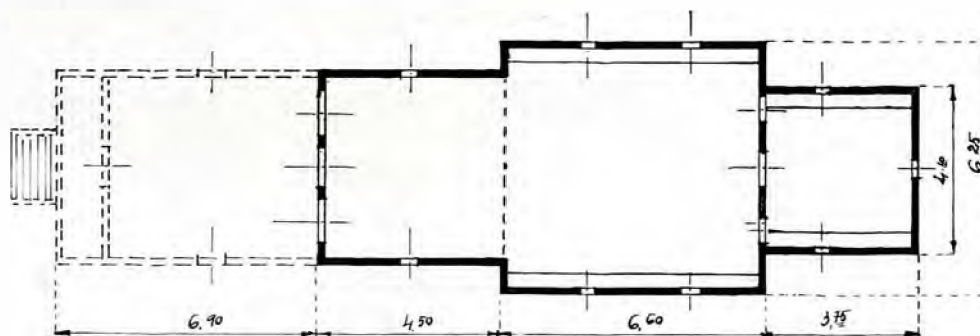
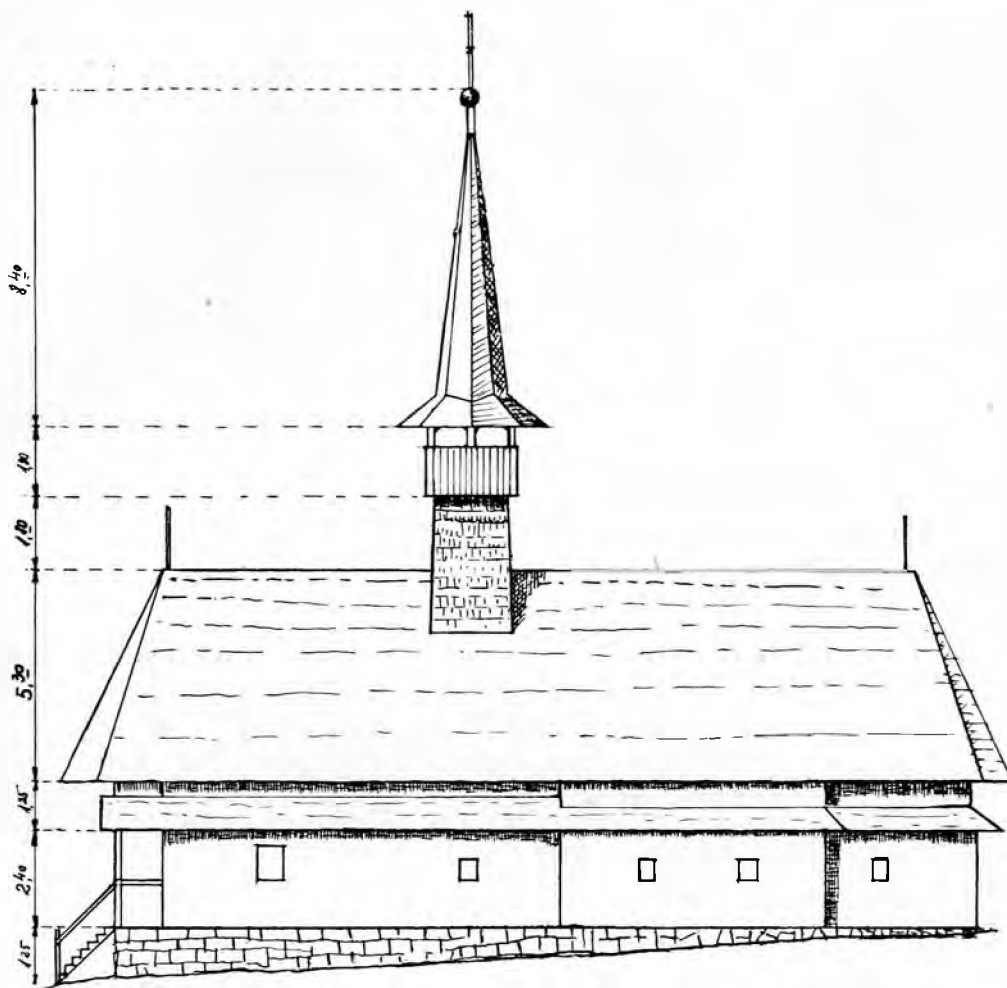

Intocmit de: *M. Chioreanu*

a) Biserica de sus, din Apşa-de-Jos. — Plan și vedere.

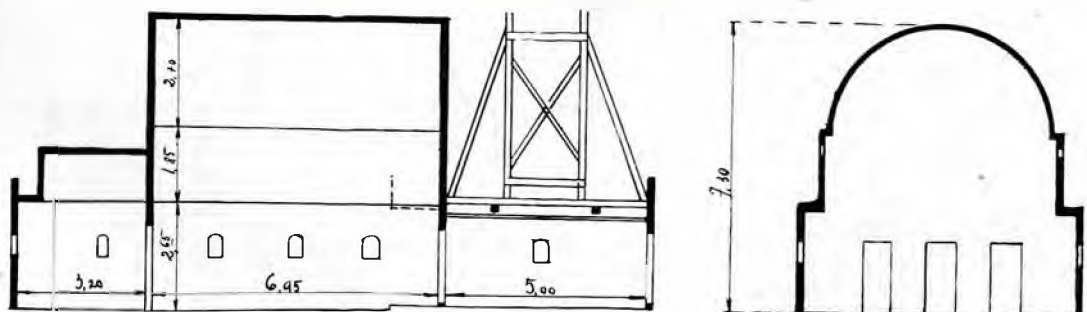

Intocmit de: *M. Chioreanu*

b) Biserica din Apşa-de-Jos. — Secțiuni, plan și vedere.

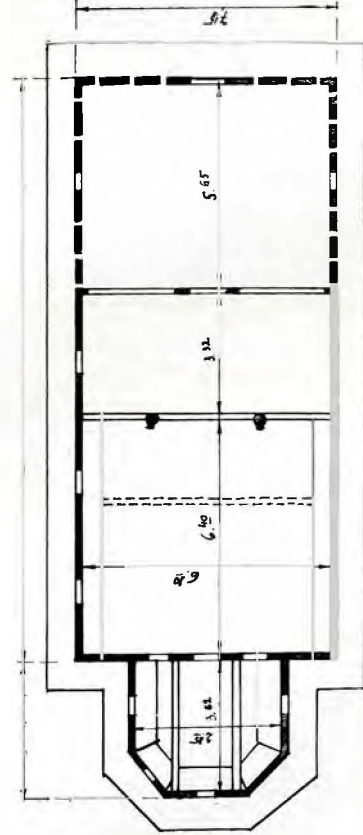
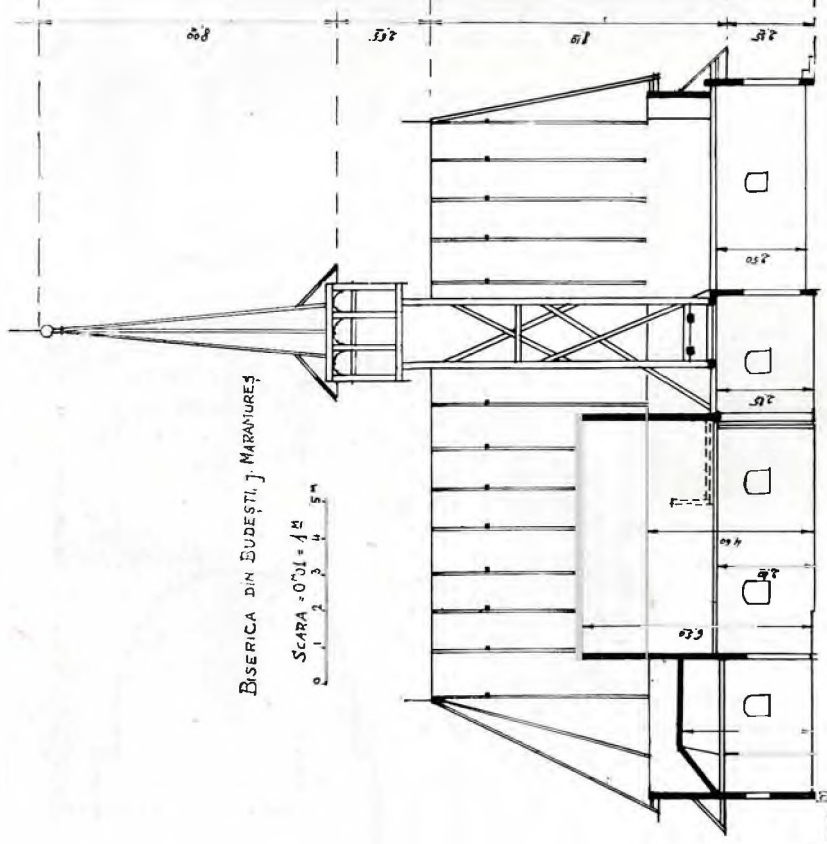

Biserica din Budești (Susani).

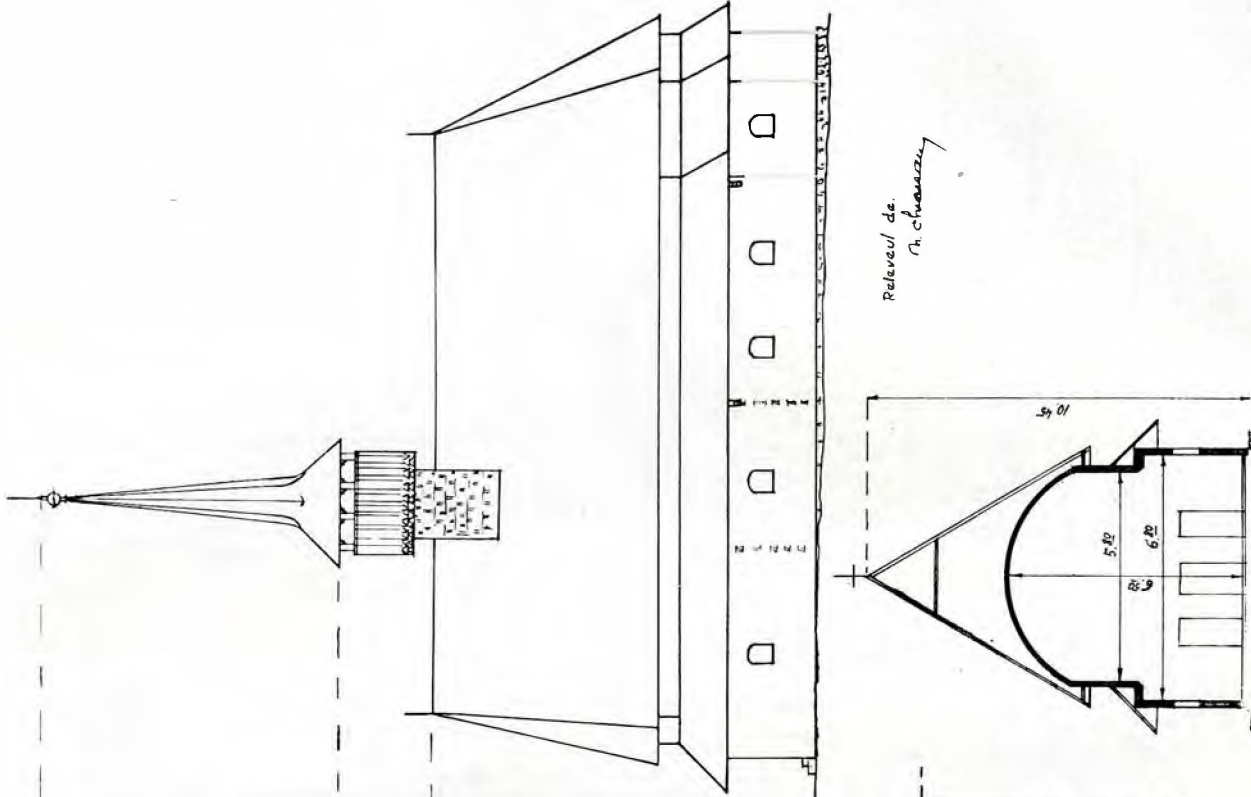

Relevul de.  
P. Chiriacu

Plan, secțiuni, vedere.

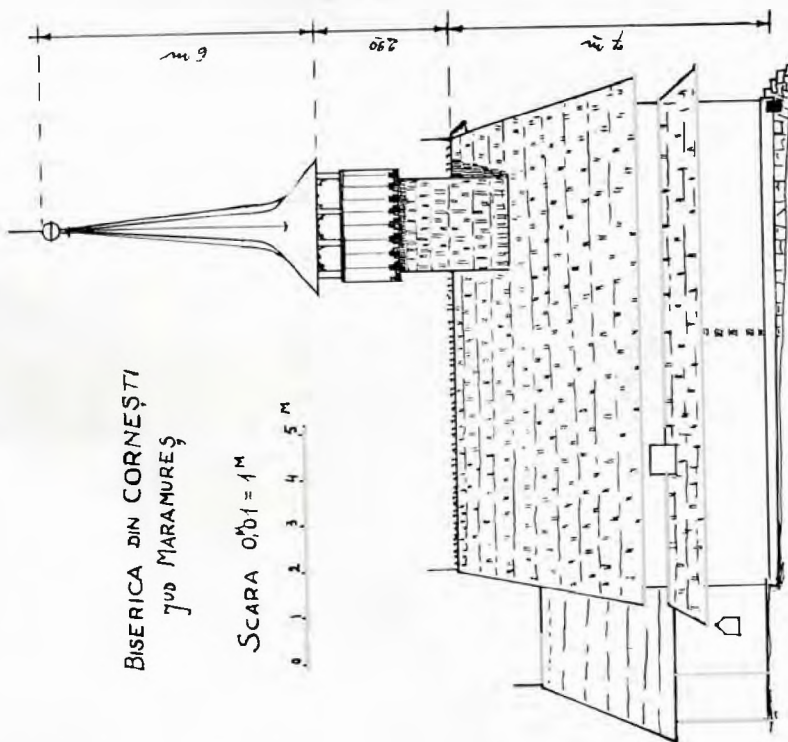
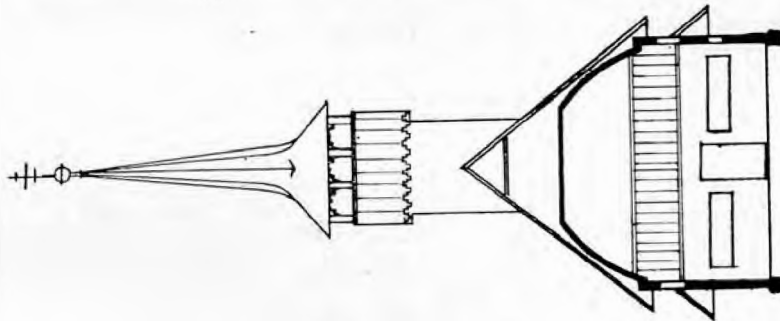
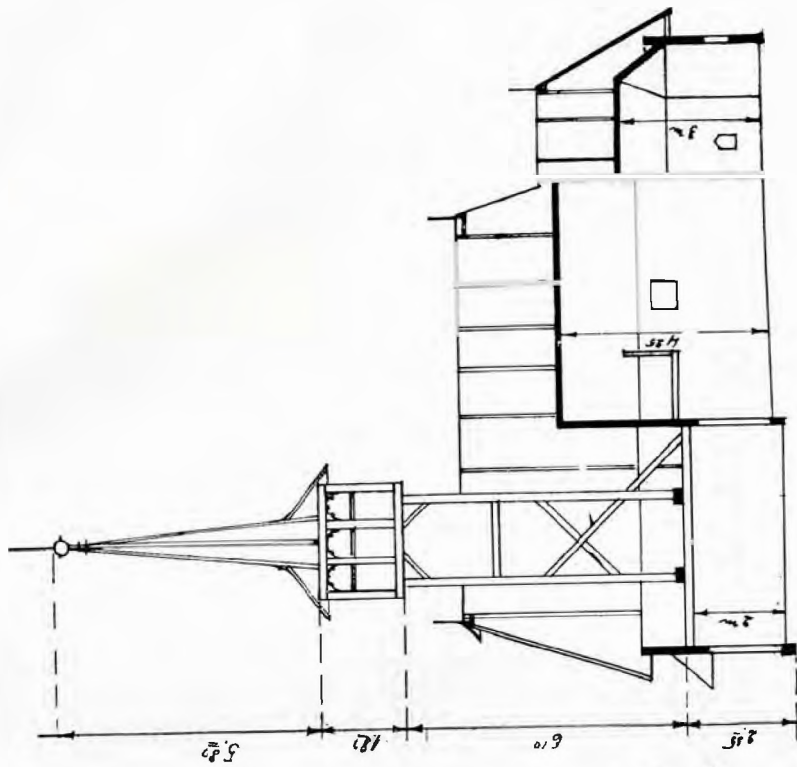

BISERICA DIN CORNEȘTI  
Județ MARAMUREȘ

SCARA 0,01 = 1 M

0 1 2 3 4 5 M

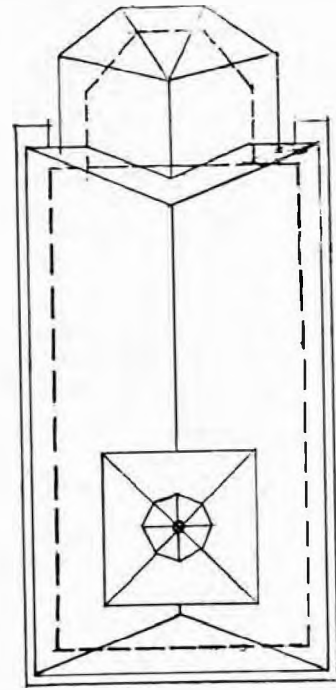

Relevul de: *Ch. Chioveanu*

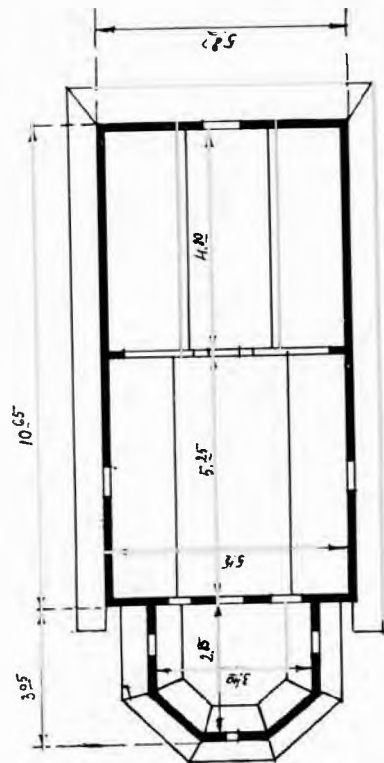

Biserica din Cornești. — Plan, secțiuni, vedere.

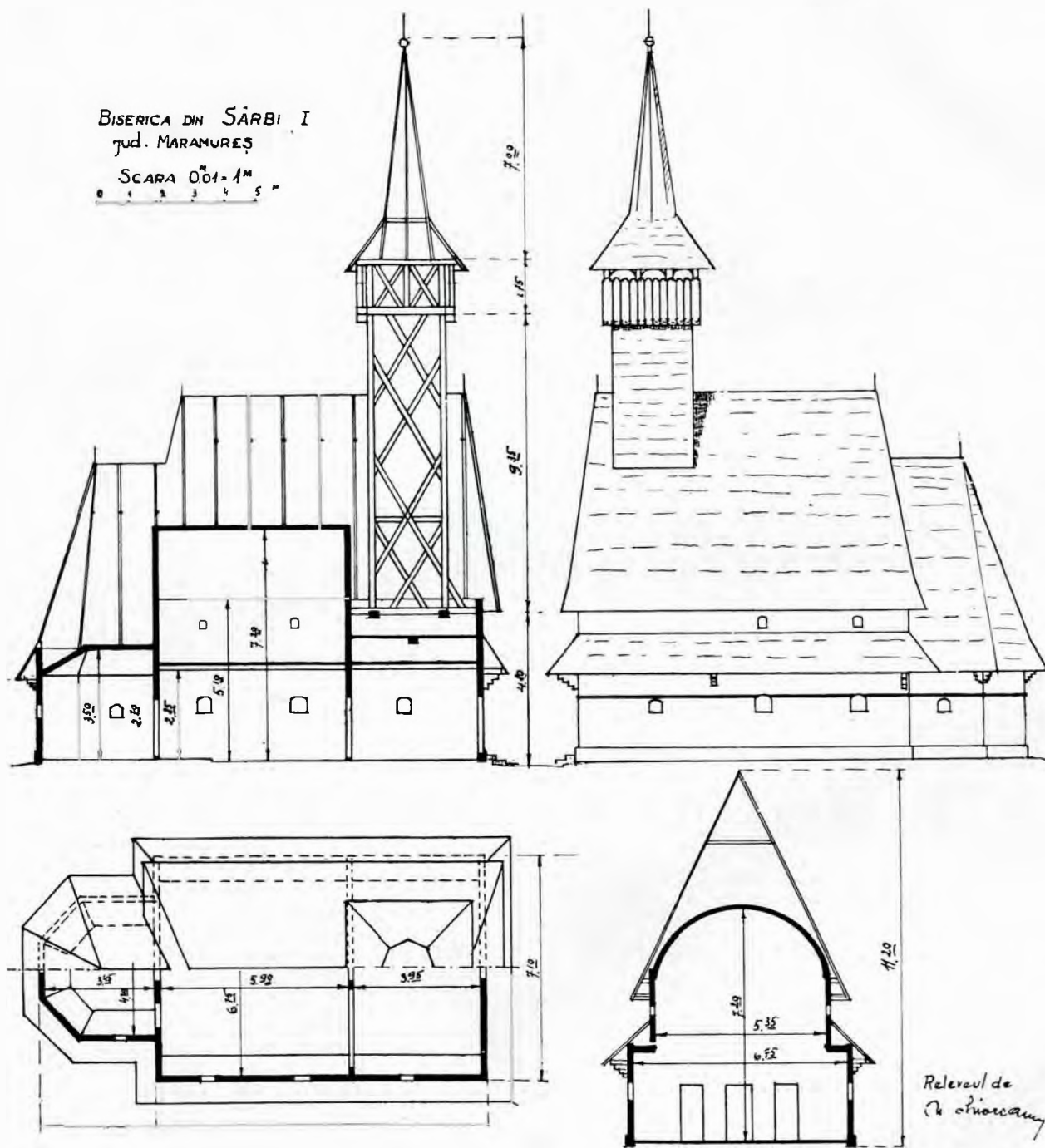

Biserica din Sârbi (Susani). — Plan, secţiuni, vedere.

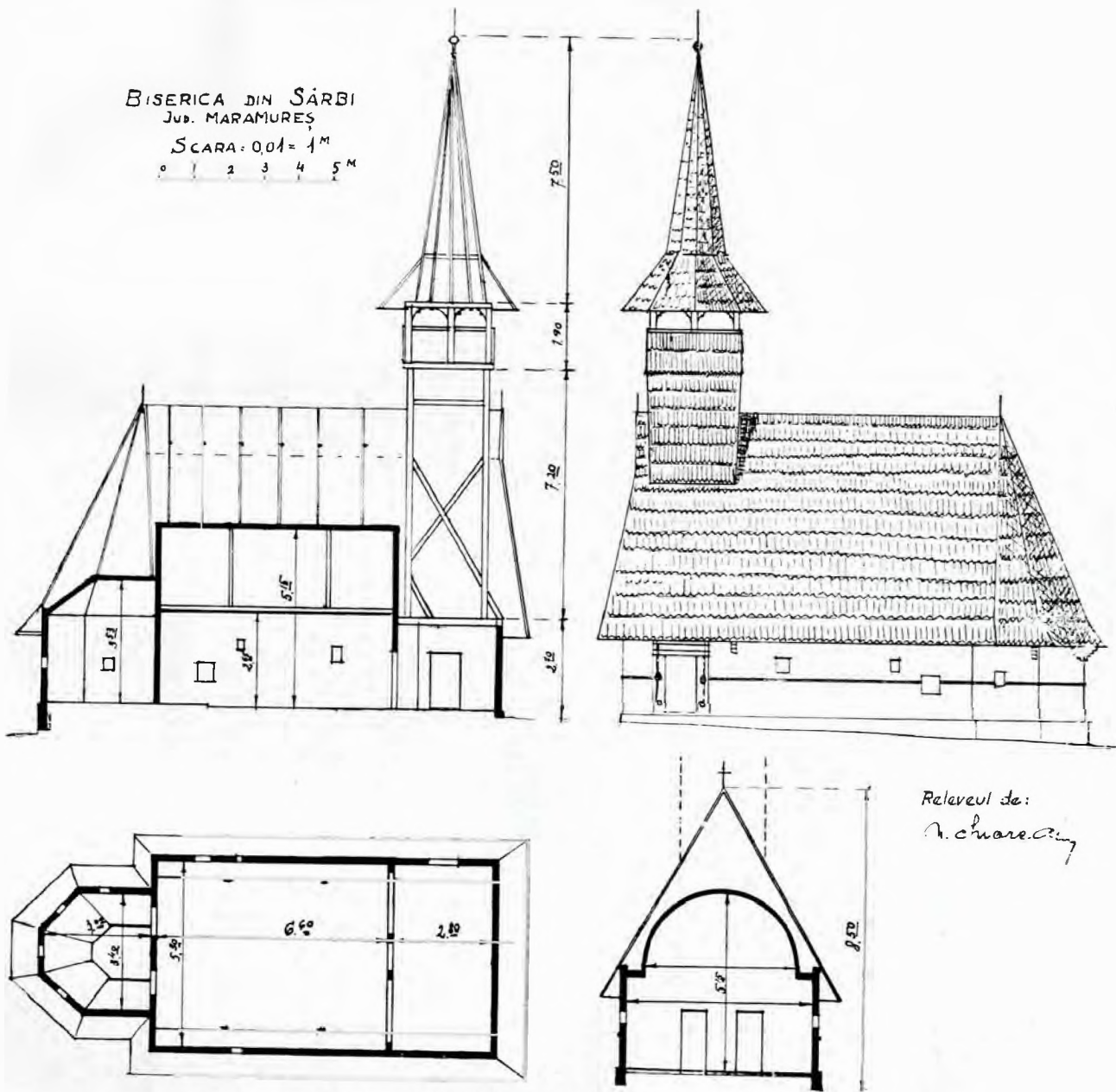

Biserica din Sârbi (Josani). — Plan, secţiuni, vedere.

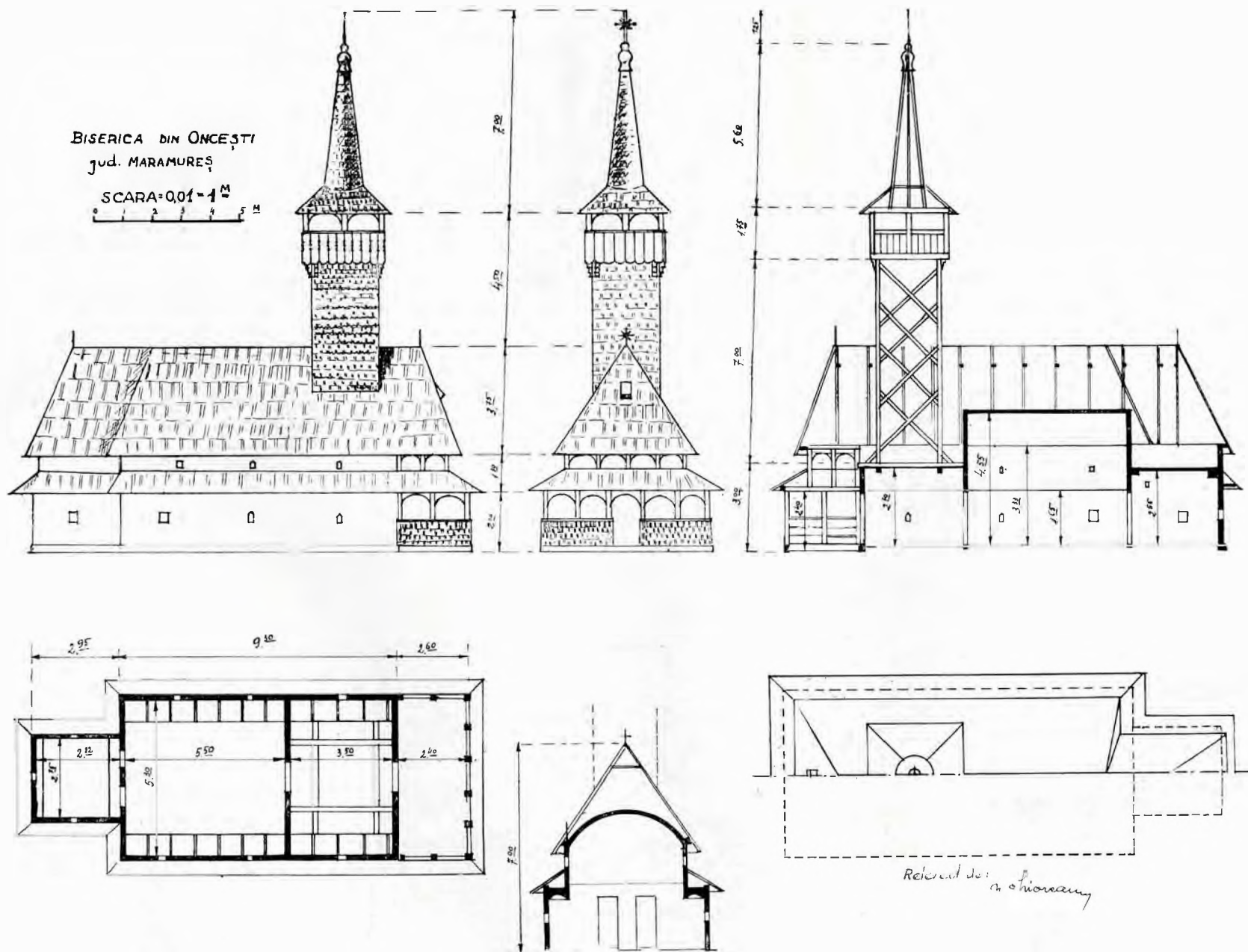

Biserica din Oncești. — Plan, secțiuni, vederi.



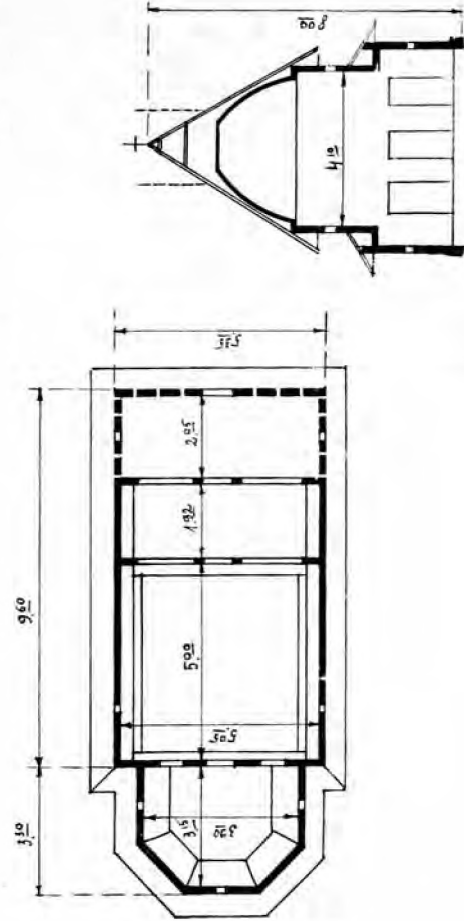
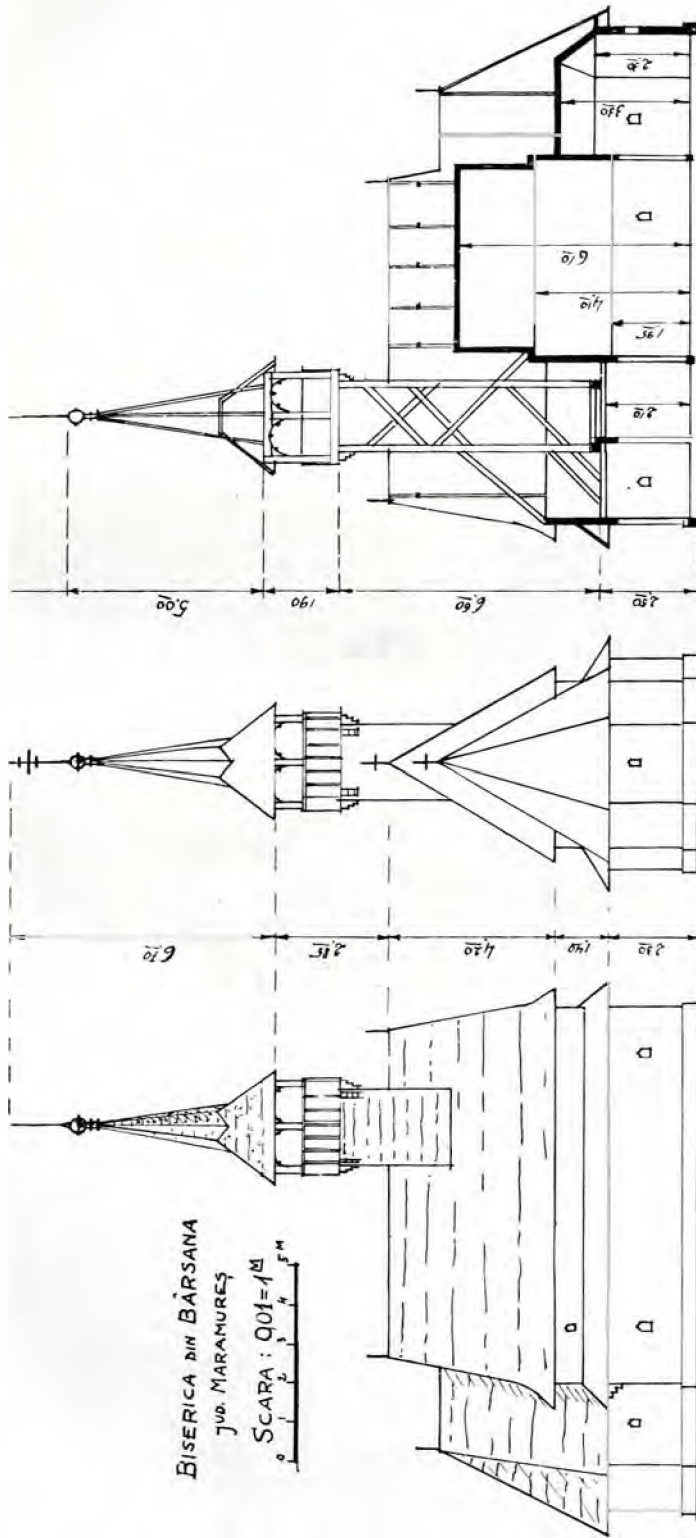

*Relevul de la amănunțit*

Biserica din Bârsana. — Plan, secțiuni, vederi.

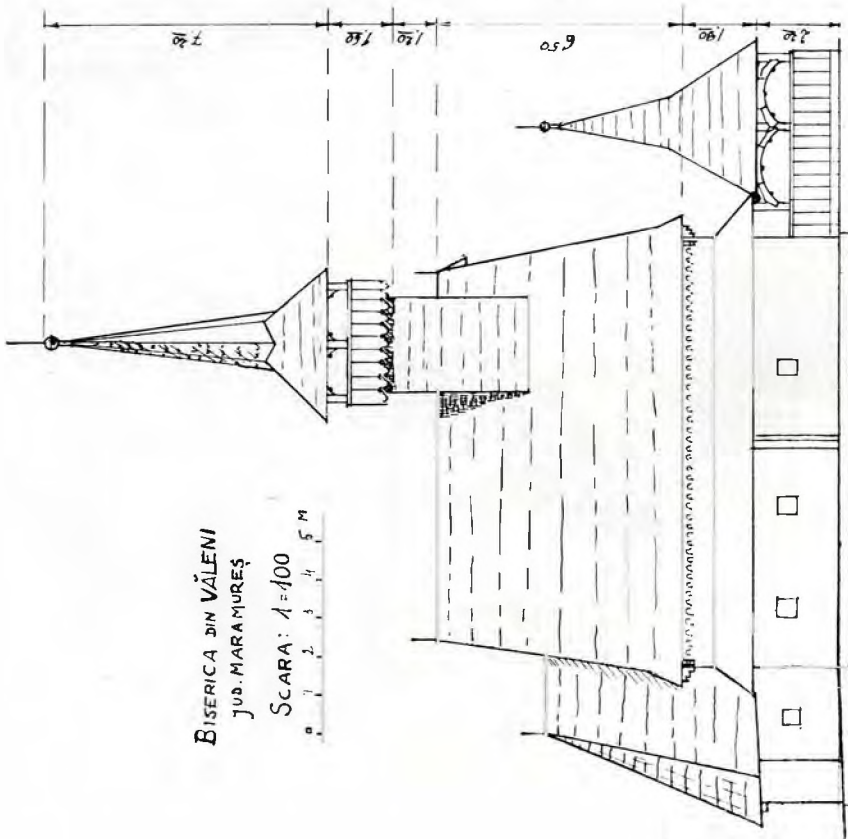
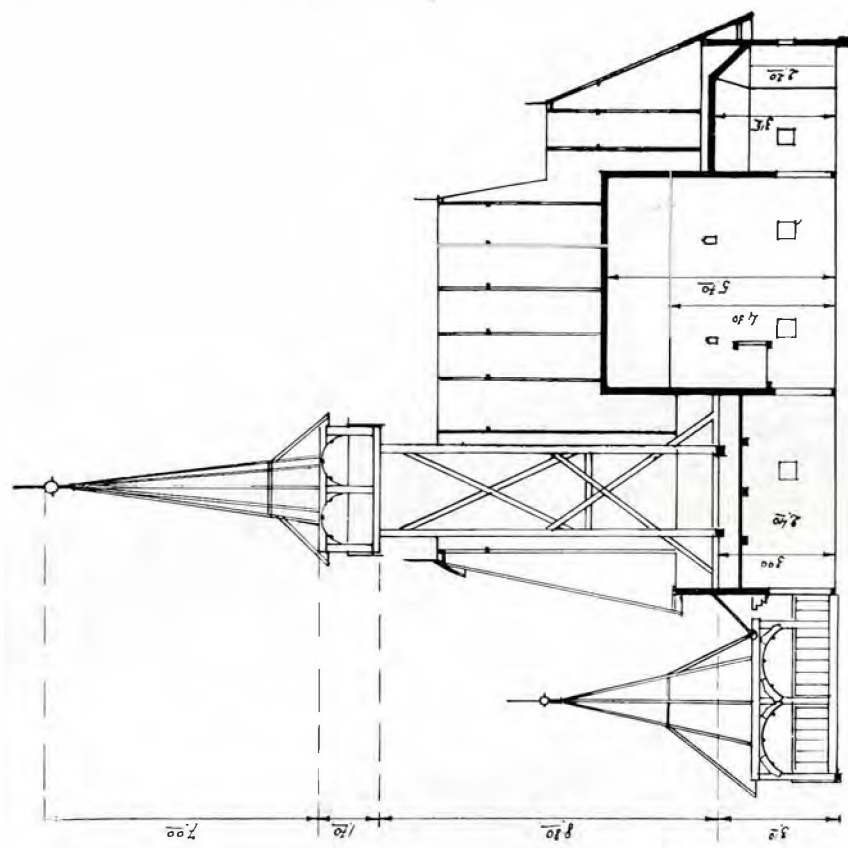

BISERICA DIN VĂLENI  
JUD. MARAMUREŞ

SCARA: 1=100

0 1 2 3 4 5 M

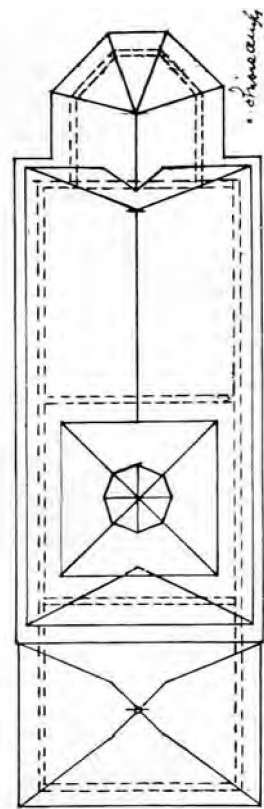
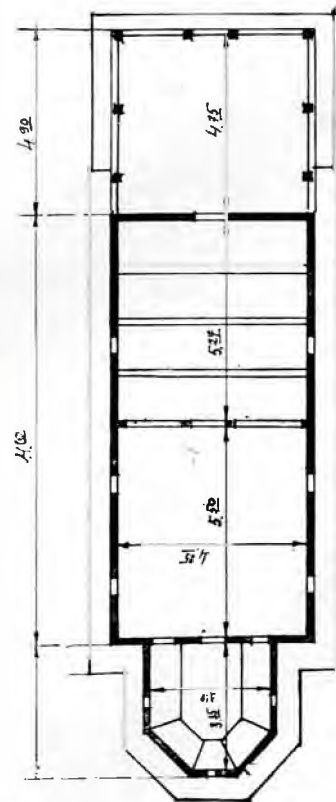

Biserica din Văleni. — Plan, secţiuni, vedere.

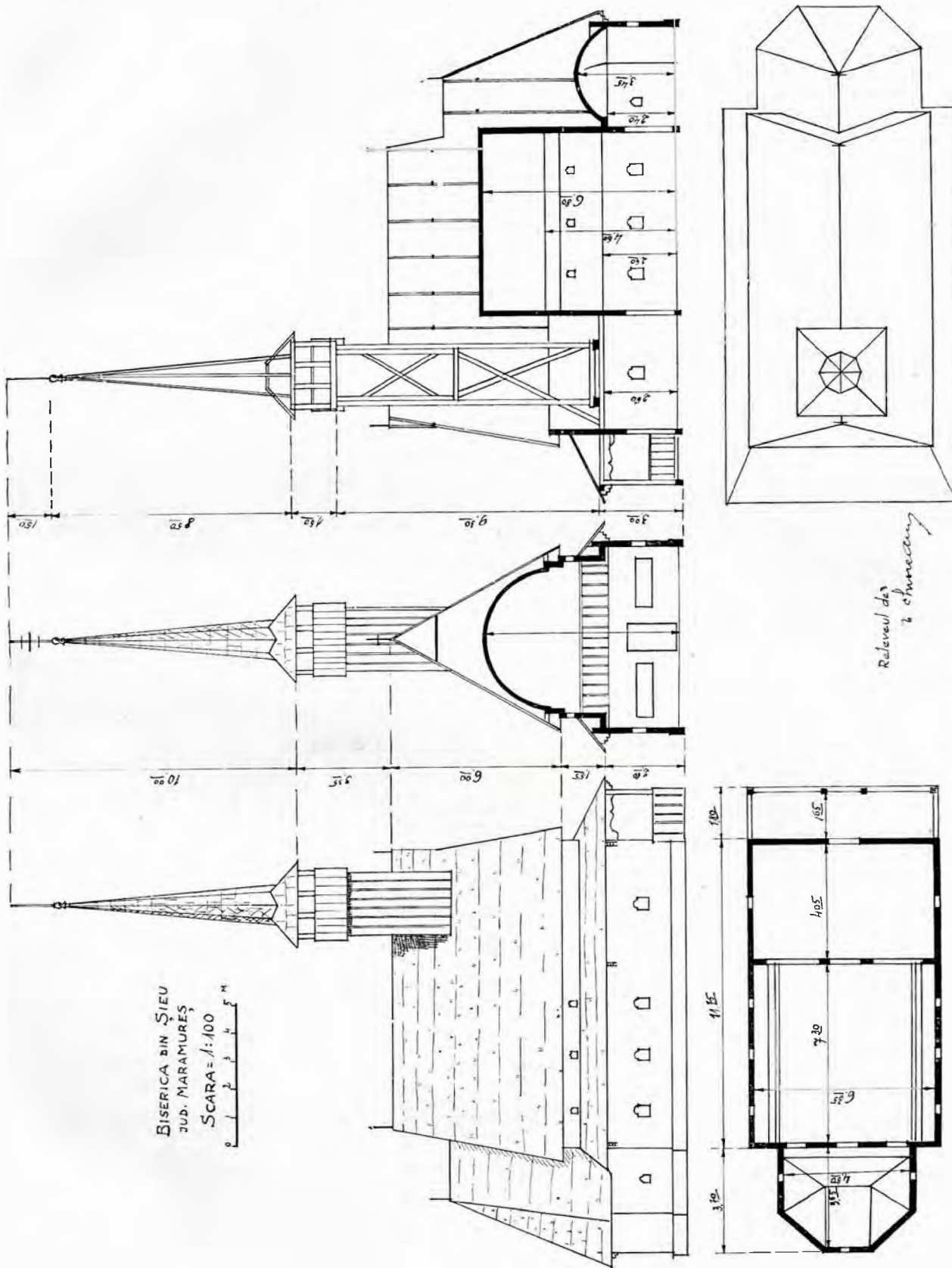

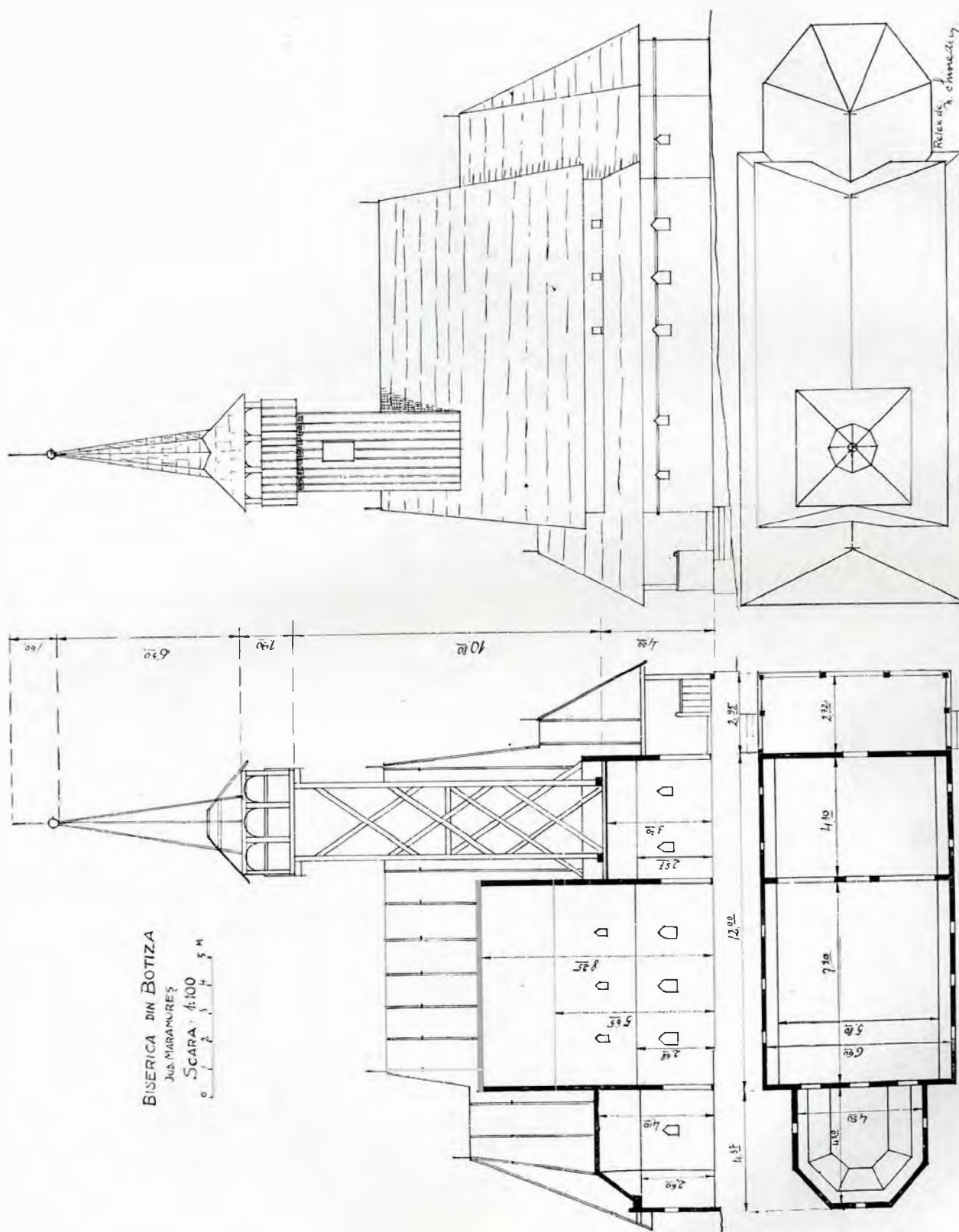

Biserica din Botiza. — Plan, secțiune, vedere.

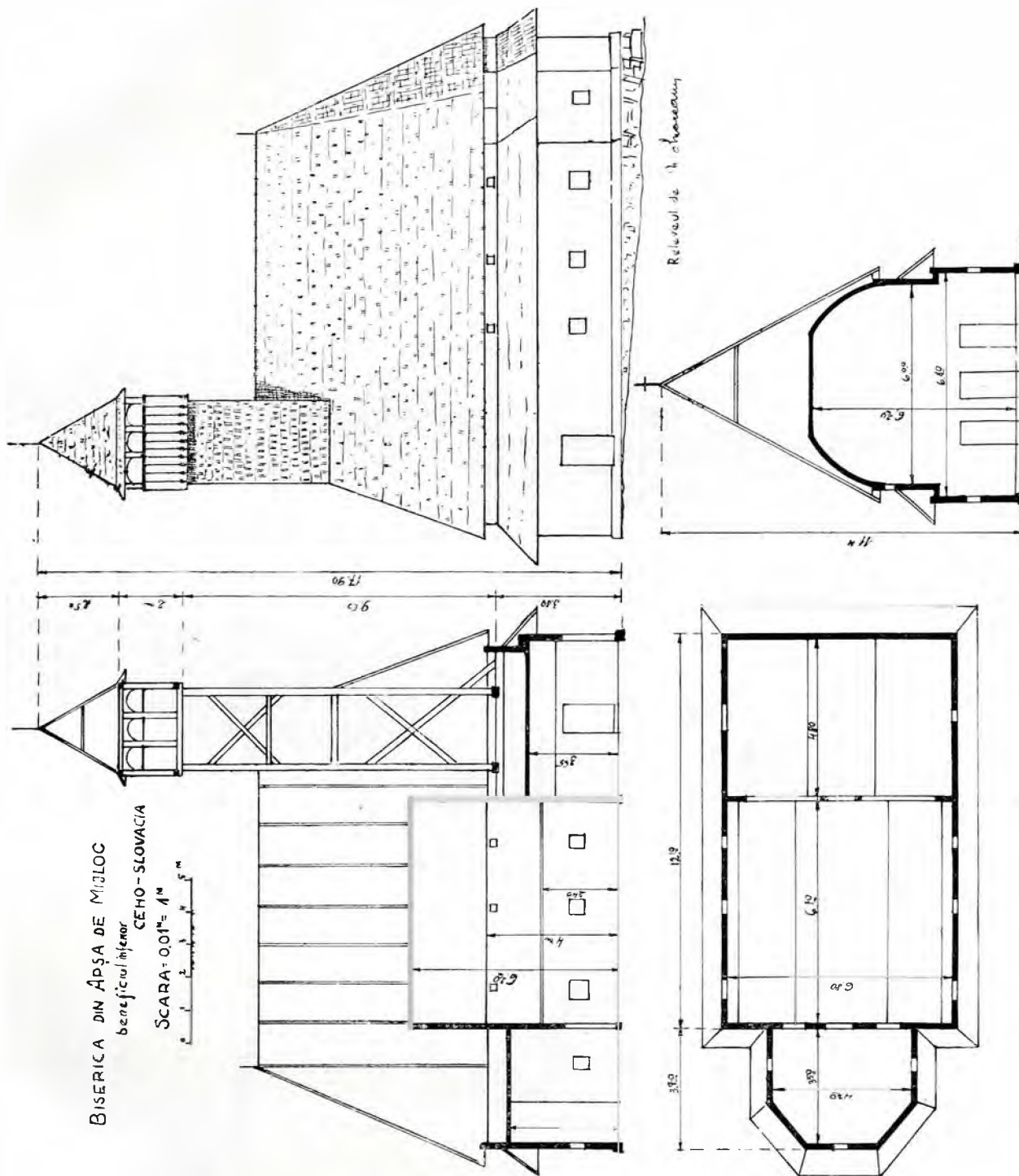

Biserica din Apşa-de-Mijloc. — Plan, secţiuni, vedere.

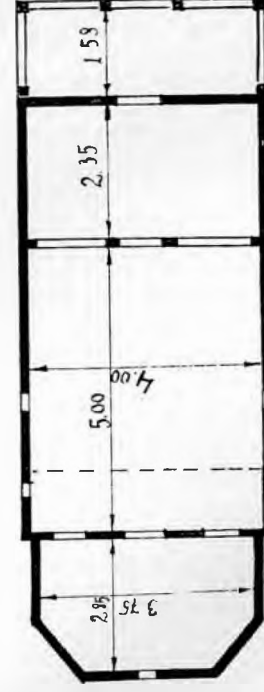
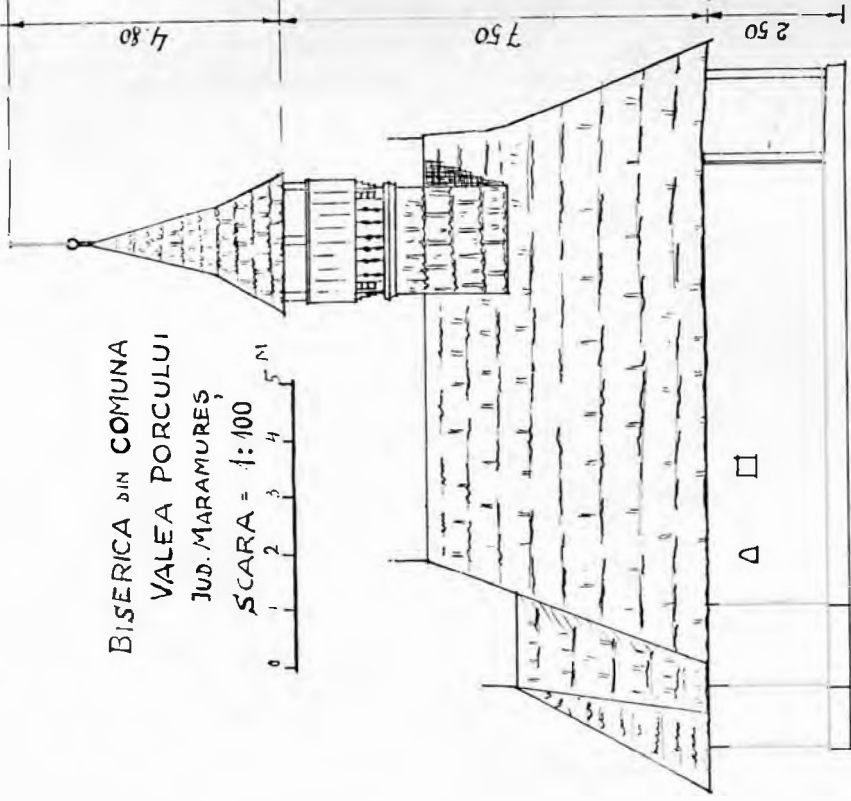

Biserica din Valea Porcului.

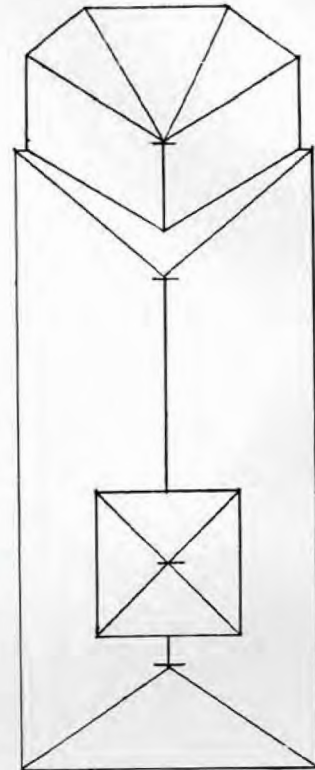
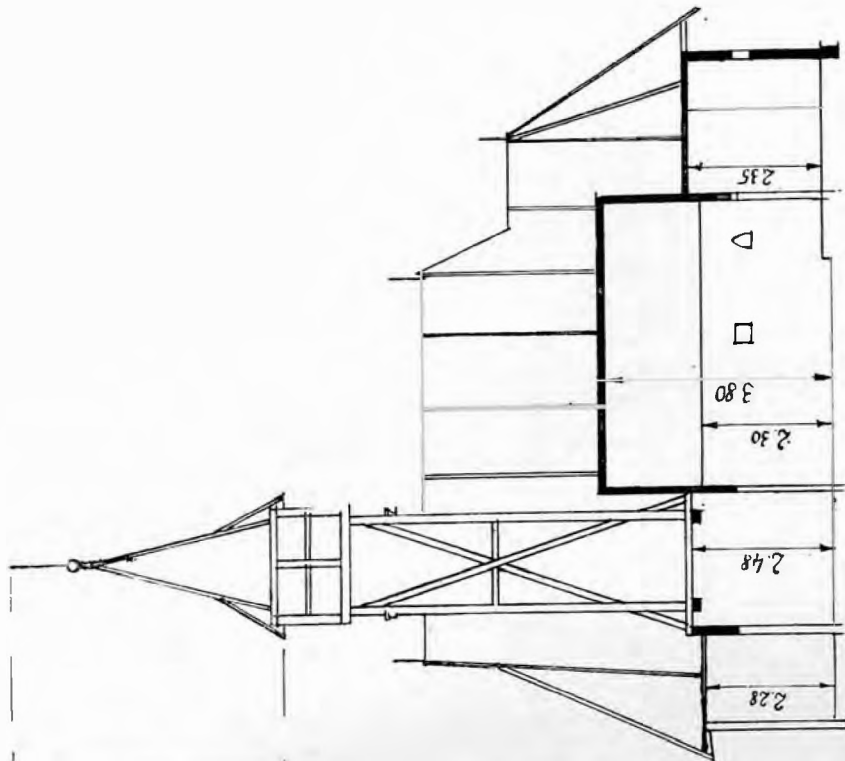

— Plan, secțiune, vedere.

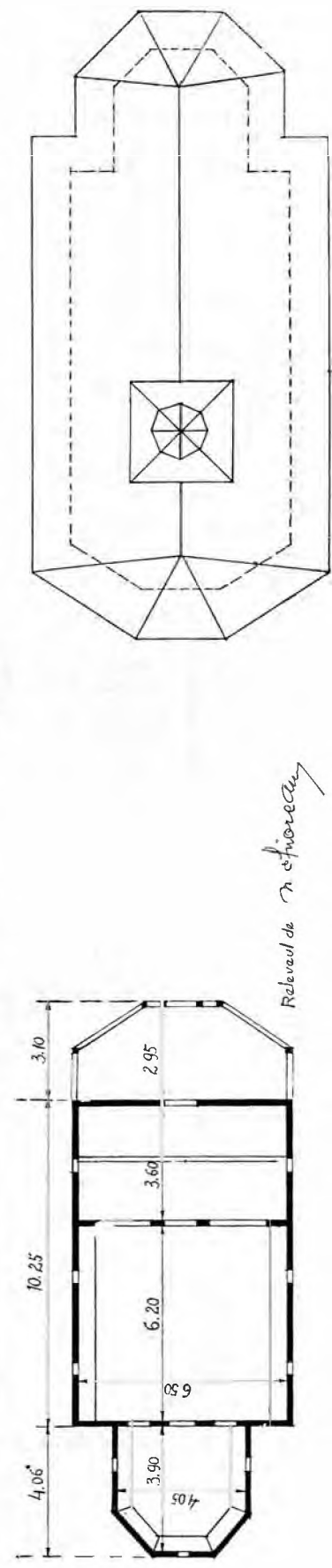
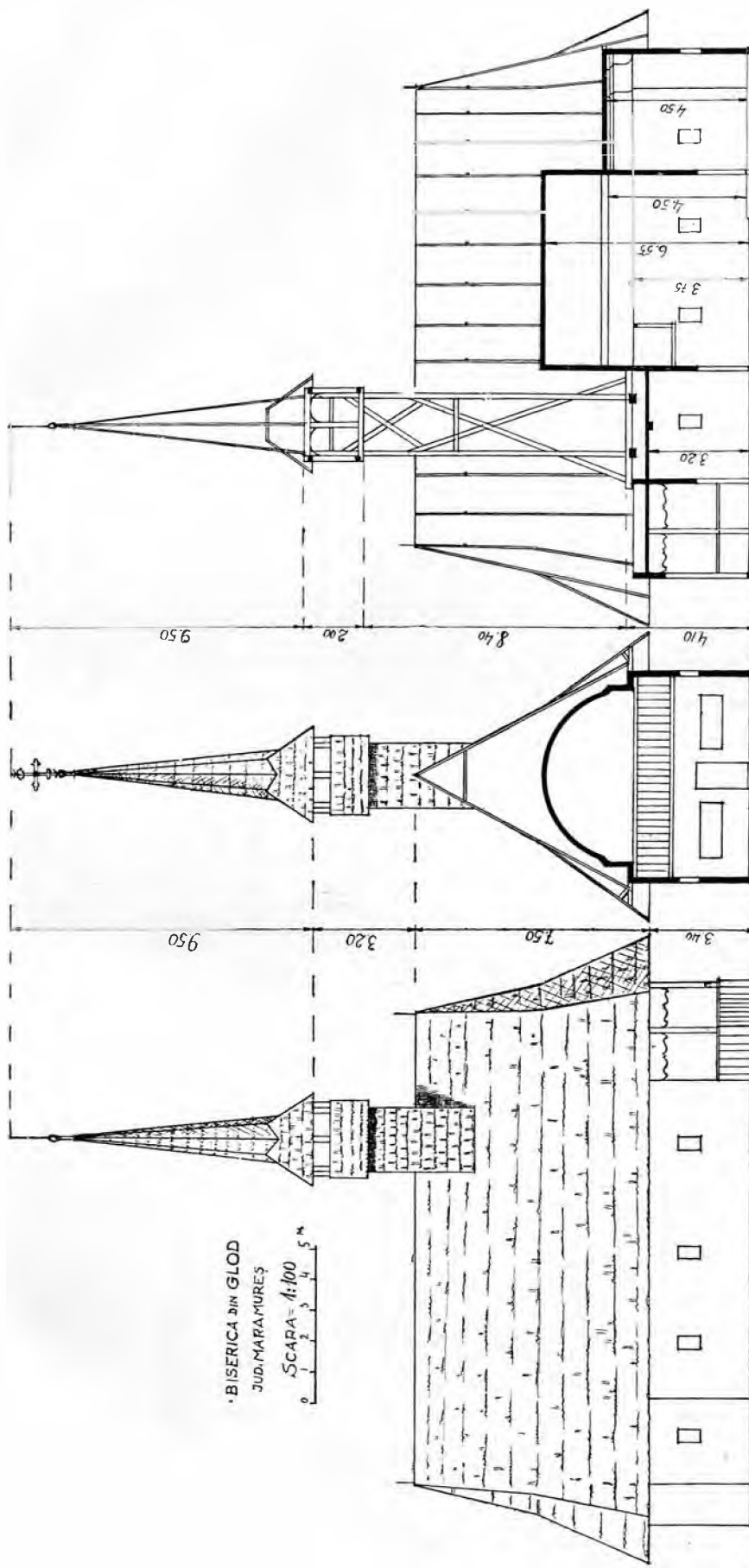

Relevat de *Ş. Ştiroescu*

Biserica din Glod. — Plan, secţiuni, vedere.



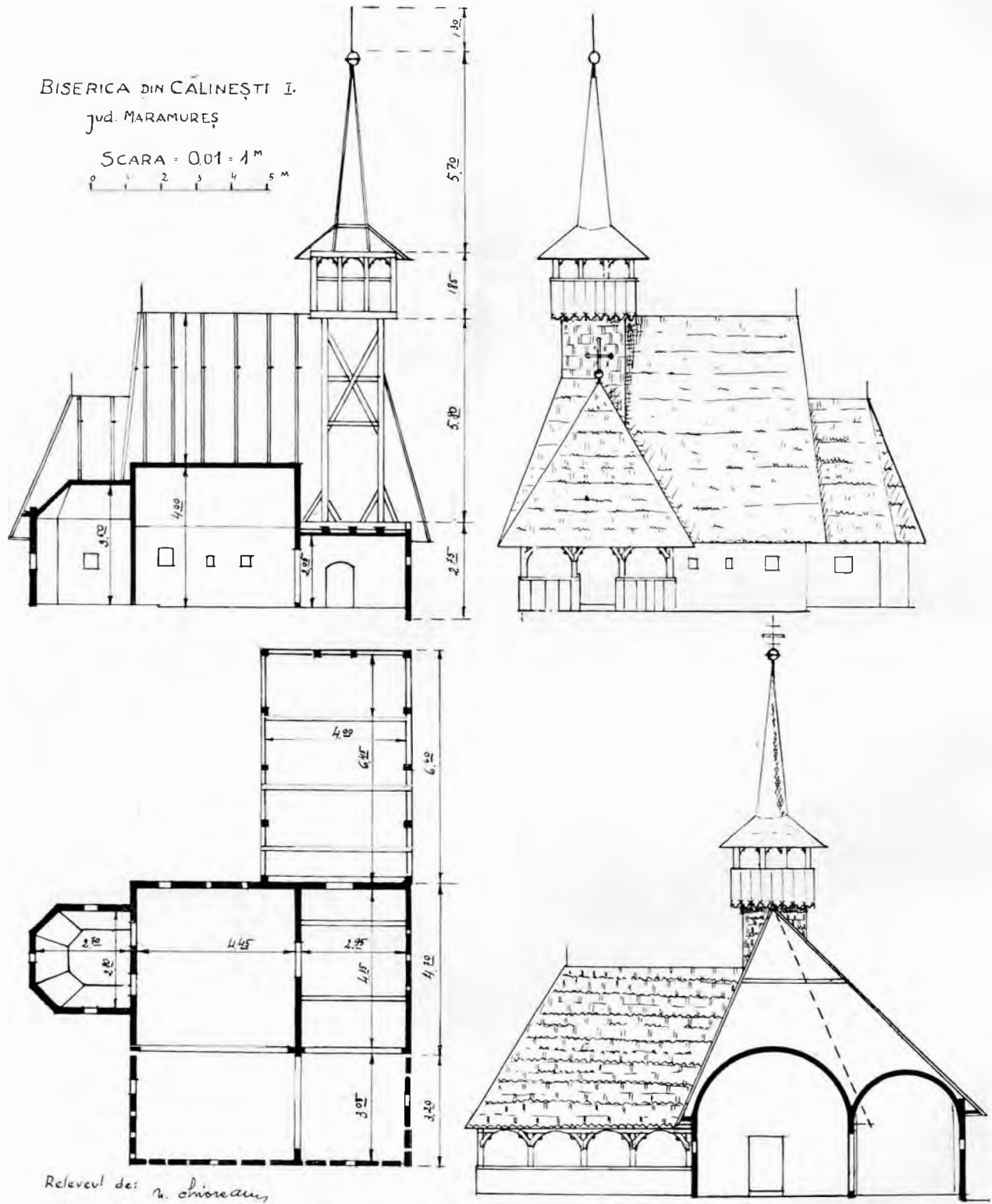

Biserica din Călinești (Susani). — Plan, secțiuni, vederi.

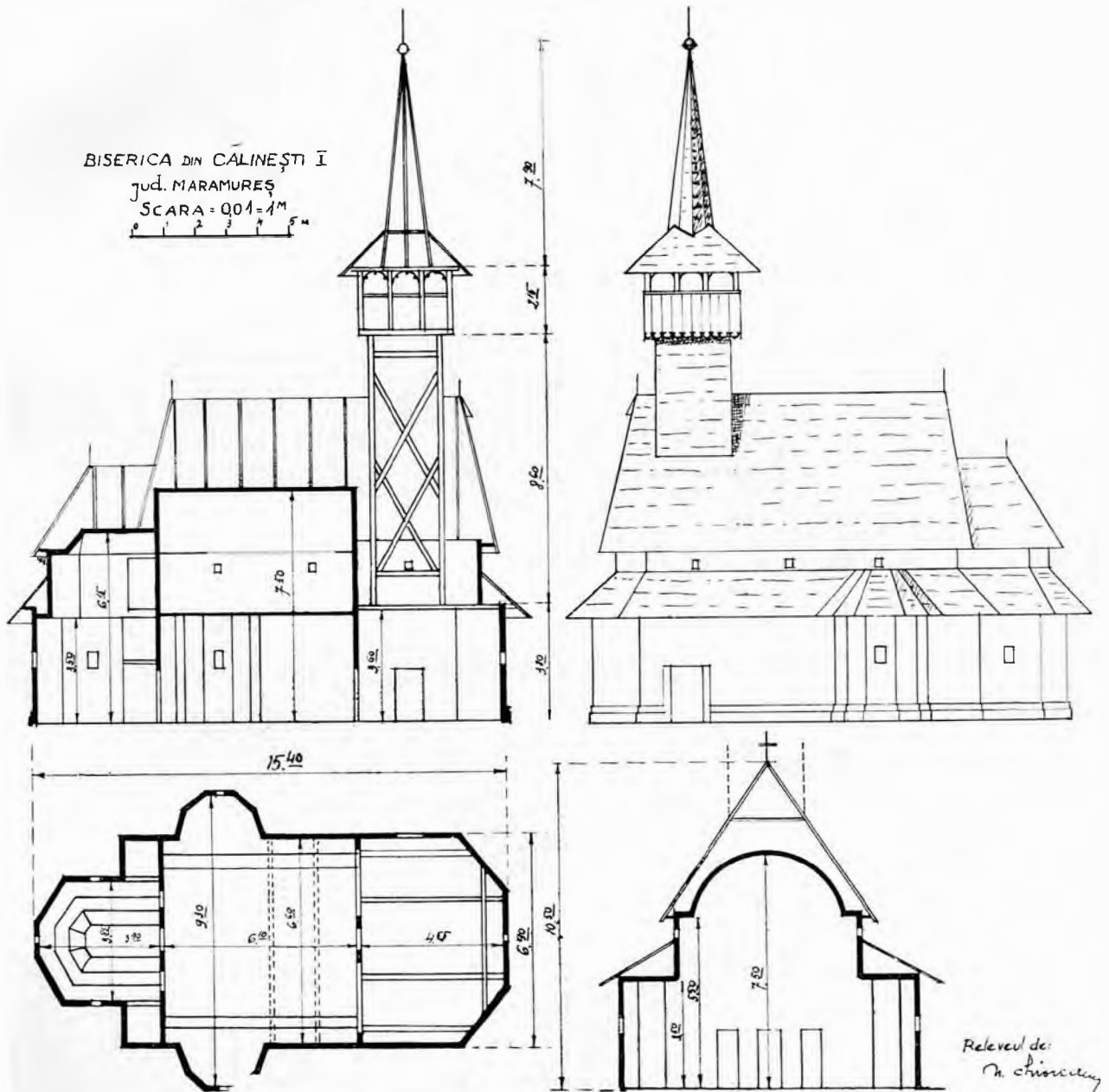

Biserica din Călinești (Josani). — Plan, secțiuni, vedere.

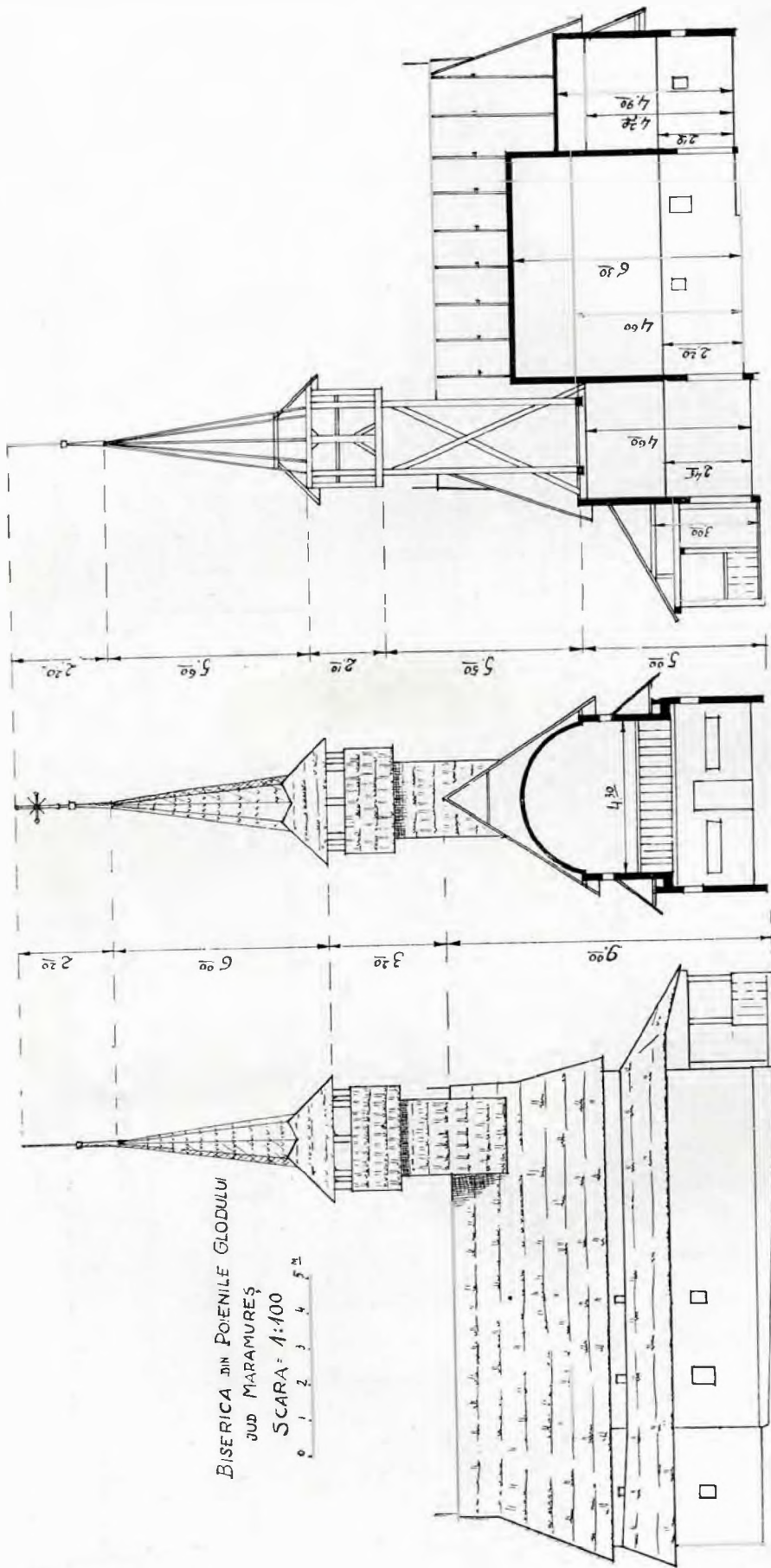

BISERICA DIN POINILE GLODULUI  
 JUDEȚUL MARAMUREȘ  
 SCARA = 1:100



Relev. de  
 în chimean  
 Biserica din Poicile Glodului. — Plan, secțiuni, vedere.

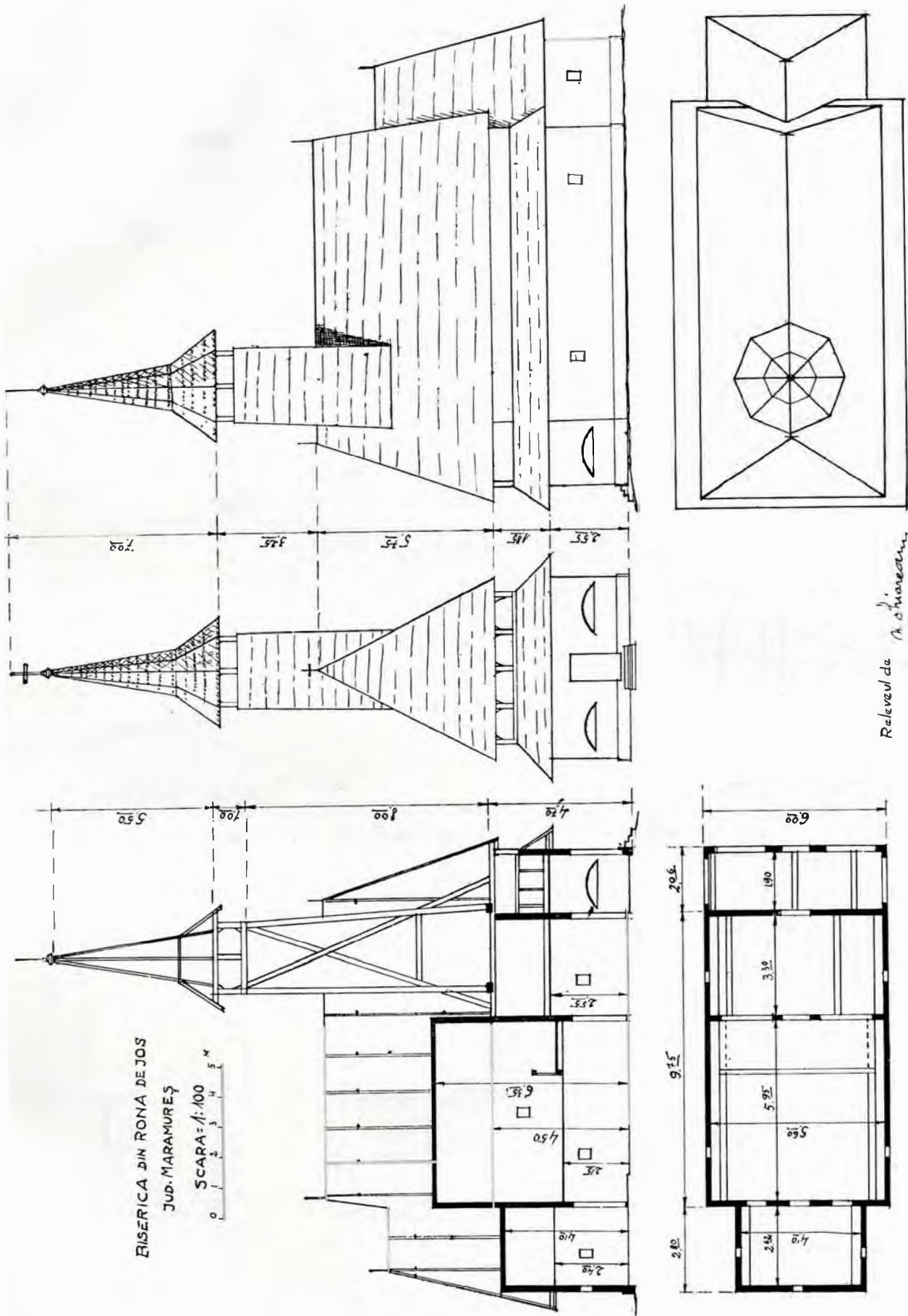

BISERICA DIN RONA DE JOS  
 JUD. MARAMUREŞ  
 SCARA = 1:100

Relevul de  
 A. Chiriac

Biserica din Rona-de-Jos. — Plan, secţiuni, vederi.

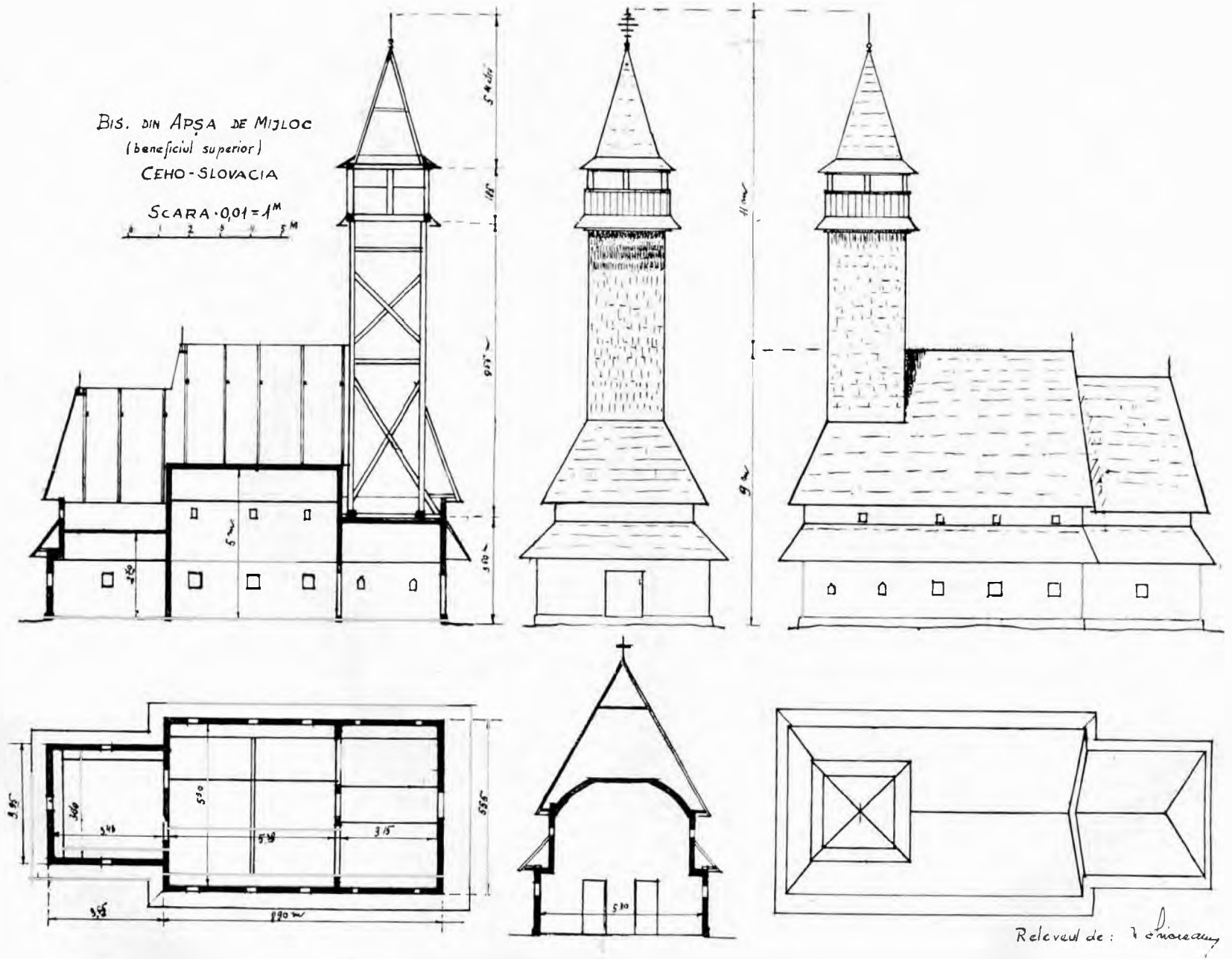

Biserica din Apșa-de-Mijloc. — Plan, secțiuni, vederi.

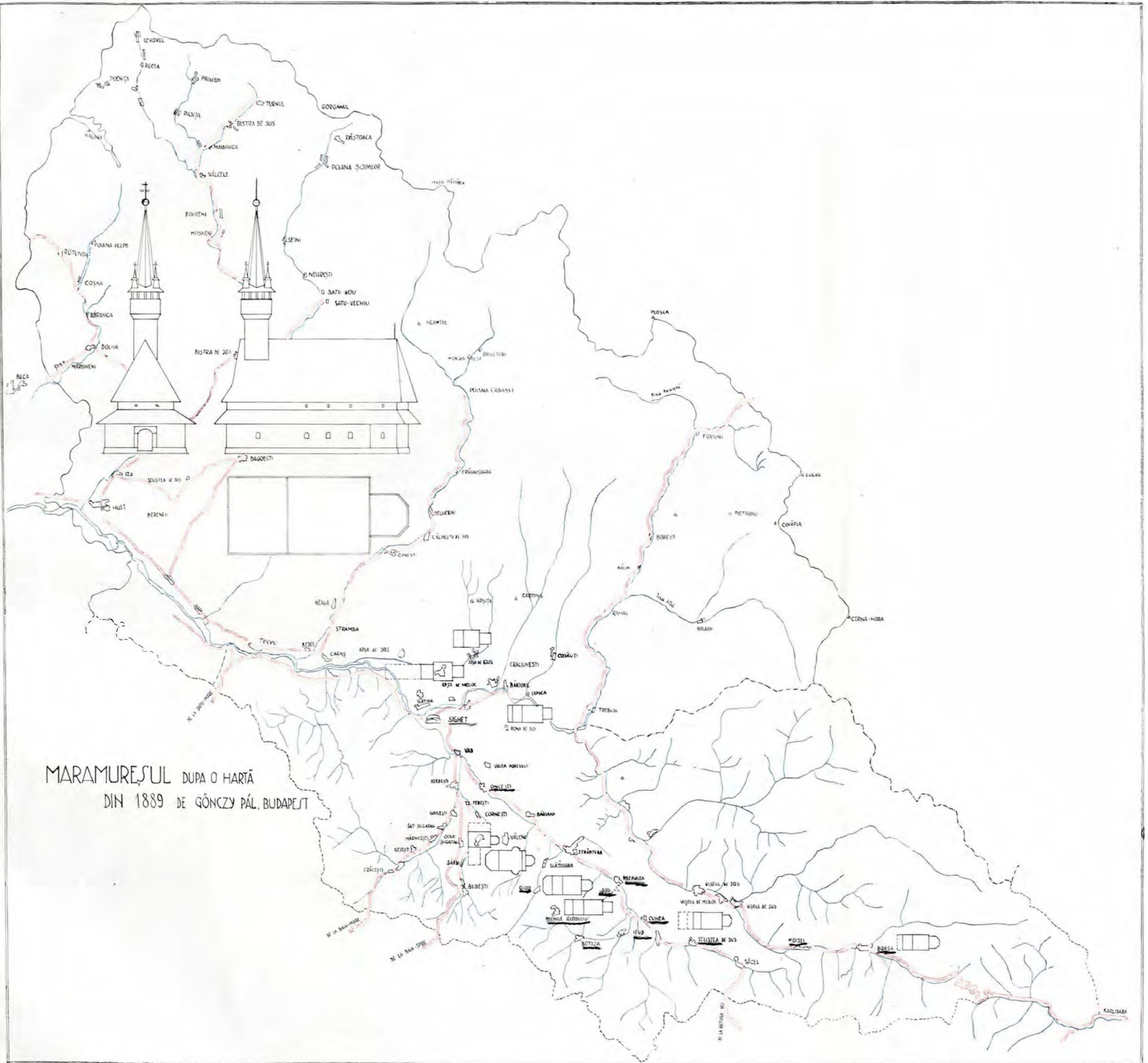

MARAMUREȘUL DUPĂ O HARTĂ  
DIN 1889 DE GÖNCZY PÁL, BUDAPEȘT

# INDICE ALFABETIC

## A

Academia Română p. 44.  
Acatist (Imnul) p. 16.  
Adam p. 6, 16, 17, 20, 24, 25, 44, 52, 54, 68, 69, 88, 101, 112, 116, 117, 118, 126, 152.  
Adormirea Maicii Domnului p. 40, 63.  
Ahab (regele) p. 66, 80.  
Alexandria p. 67.  
Alexandrie (patriarh) p. 14.  
Alexa (nobil) p. 91.  
Alexe p. 133.  
Alexandru p. 28, 138.  
Alexie (patriarh) p. 118.  
Alexie (Sf.) p. 131.  
Ambrosie Sf. p. 21, 40.  
Ambrosiu de Dolha p. 73, 85, 94, 98, 106.  
Ana (Sfânta) p. 39, 82, 122, 141.  
Anania p. 116.  
Ana (arhieru) p. 17, 90, 116, 118.  
Andrei (apostol) p. 112.  
Andrei (nobil) p. 91.  
Anastasia Sf. p. 79.  
Antim Ivireanul (mitropolit) p. 108.  
Antonie (patriarh) p. 14, preot p. 18.  
Antonom Sf. p. 78.  
Antipa p. 40.  
Apocalipsul p. 66.  
Apșa p. 40, 133, 145, 146.  
Apșa de Jos p. 4, 5, 6, 20, 92, 93, 98, 141, 143, 144, 145, 146.  
Apșa de Mijloc p. 4, 5, 145, 147.  
Apșa de Sus p. 138.  
Apșănescu (munte) p. 138).  
Apșița p. 4.  
Arapi (ceata) p. 88.  
Ararat p. 69.  
Ardeal p. 10, 12, 14, 33, 89, 148, 149.  
Armenii p. 39.  
Aron (prooroc) p. 16, 21, 31, 36.  
Asia p. 7.  
Atanasie Sf. p. 14, 21.  
Athos p. 23.  
Avacum (prooroc)b. 31, 36.  
Avel p. 25, 53, 71, 115, 131.  
Avesalon (fiul lui David) p. 103.  
Avram p. 18, 20, 22, 23, 69, 79, 80, 102, 113, 116.  
Avram (Jertfa) p. 11, 21, 103, 131.  
Axentie p. 122.

## B

Baba p. 91.  
Bačcov p. 118.  
Baia (Moldova) p. 73.  
Baia-Mare p. 3, 147.  
Baia Sprie p. 3, 4, 22.  
Balaam p. 66.  
Balasir p. 118.  
Balc p. 28, 73, 93, 105, 118, 123, 133, 138, 145, 146.  
Balea p. 118.  
Băleni p. 122.  
Bălgrad (Alba-Iulia), p. 98.  
Balyn p. 37.  
Balotă (preot) p. 146.  
Banat p. 6.  
Băndreni (Călinești) p. 41, 56.  
Barda p. 85.  
Bârlea Pr. I. p. 9, 11, 15, 19, 56, 60, 85, 87, 93, 98, 104, 122, 127.  
Bărbești p. 22, 37, 56, 138.  
Bârsana p. 5, 60, 73, 83, 92, 93, 99, 145, 146.  
Bartolomeu (apostol) p. 112.  
Bartolomeu Dragfi p. 73, 92, 139, 146.  
Baso p. 133.  
Bătrâna Oprișului p. 4.  
Bătrâna p. 127.  
Bata p. 28.  
Bedeu p. 4, 92.  
Beltec p. 85, 92, 133, 139.  
Belțiu p. 145.  
Berbești p. 20.  
Berezna p. 138.  
Bianu p. 119, 147.  
Biblia lui Șerban (1688), p. 110, 149.  
Biserica Albă p. 4, 105.  
Bistrița p. 4, 148.  
Bizanț p. 7.  
Blaj 14, 27, 37, 56, 84, 98.  
Blașiu p. 83, 123, 129, 146.  
Bocicoel p. 105, 106, 107.  
Bogdan Voevod p. 4, 85, 105, 118, 123, 127, 133, 147, 149, 151.  
Bogdan p. 91, 93.  
Bogoslov sf. Grigore p. 30, 82, 81.  
Bolotești p. 22, 37, 56, 130.  
Borșa p. 5, 6, 89, 105, 118, 120, 129, 138, 148.  
Borșele p. 3.

Bosnia p. 105.  
 Botiș Grigore p. 141.  
 Botiza p. 5, 91, 92, 94, 98, 99, 106.  
 Bran Gh. p. 147.  
 Brătulescu Victor p. 77, 83.  
 Bucovina p. 85.  
 București p. 11, 14, 37, 84, 98, 108, 110, 123, 132.  
 Buda p. 85, 93, 94, 98, 99, 118, 124, 133, 141, 145.  
 Budești p. 4, 5, 6, 12, 22, 27, 56, 99, 138.  
 Bud p. 21, 22, 28, 37, 56, 82, 99.  
 Budu p. 21.  
 Budul p. 12.  
 Buna Vestire p. 10, 25, 60, 83, 104.  
 Burcușii p. 39.  
 Buștina p. 4, 105.  
 Buzău p. 31  
 Bylk p. 56.

**C**

Caiafa p. 69, 114.  
 Cain p. 24, 69, 71, 115, 152.  
 Călinești p. 5, 6, 15, 22, 37, 40, 41, 56, 99, 138.  
 Călinești (Căeni) p. 41, 56.  
 Călini p. 4.  
 Calistrat Sf. p. 78.  
 Candachia p. 114.  
 Cărbunești p. 4.  
 Carol (regele Ungariei) p. 73, 84.  
 Carpați p. 3, 4, 5, 151.  
 Cauci p. 138.  
 Cartoian N. p. 44, 46 (n. 1), 115 (n. 1).  
 Cepschin (zugrav) p. 566.  
 Cernăuți p. 147.  
 Chindriș p. 21.  
 Cher p. 129.  
 Chifor p. 121.  
 Chinezul p. 73, 84, 85.  
 Chiril v. Pop p. 19.  
 Chiril Sf. p. 14, 21, 23.  
 Chiș (Ion) p. 123.  
 Cina p. 19, 46, 116, 133.  
 Cinaire (din București) p. 132.  
 Cleopa p. 71, 73.  
 Cionca p. 4.  
 Climent (popa) p. 21.  
 Cluj p. 129.  
 Codra Ioan p. 56.  
 Coborirea de pe cruce p. 23, 32.  
 Constantin (Sf.) p. 67.  
 Constantinopol p. 4.  
 Cornești p. 5, 37, 38, 40.  
 Coroi p. 73.  
 Corvin v. Matei Corvin.  
 Corvin v. Ion Corvin.  
 Cosău p. 3, 20, 37, 83, 144.  
 Coșeni p. 22.  
 Costin Miron p. 105.  
 Costan p. 21, 83.  
 Cozma Sf. p. 18, 79, 106.  
 Costa Pop p. 146.  
 Costevici p. 4.  
 Crăcești p. 19.  
 Crăciun p. 38.  
 Crasna p. 138.

Crasna (schit) p. 30.  
 Criciova p. 4.  
 Cuhea p. 5, 6, 7, 99, 104, 105, 106, 107, 109, 118.  
 Curpenu p. 4.

**D**

Dala p. 71.  
 Dalila p. 163.  
 Damasc p. 116.  
 Damian Sf. p. 18, 79, 126.  
 Dan (satul lui) p. 91.  
 Dan (fiul lui Dragomir) p. 118.  
 Dan (nobil) p. 141.  
 Danaș p. 79.  
 Danciul p. 107, 118, 133.  
 Daniil (prooroc) p. 17, 31, 36, 79.  
 David (prooroc) p. 17, 18, 31, 36, 65, 103.  
 Deac (Diac) p. 107, 118.  
 Dej p. 3.  
 Debrețin p. 129.  
 Dejma (talharul) p. 33.  
 Demetru p. 28.  
 Desești p. 5, 6, 15, 18, 19.  
 Dimitrie p. 19, 144.  
 Dimitrie Sf. p. 17, 20, 46, 49, 73, 77, 93, 131, 148.  
 Dintr'un lemn (mănăstire) p. 132.  
 Dobrinu p. 4.  
 Dolha p. 73, 85, 91, 93, 99, 106, 127, 129, 147.  
 Dosoftei (mitropolitul) p. 89.  
 Drag p. 22, 28, 73, 93, 105, 118, 133, 138, 145.  
 Dragii p. 73, 85, 93, 123, 133, 159, 146.  
 Drăgoești p. 4, 138.  
 Dragomir p. 118, 123, 133, 145.  
 Dragoș p. 4, 12, 14, 15, 19, 37, 56, 73, 83, 105, 118, 127, 147, 149.  
 Dragomirești p. 6, 93, 107, 138.  
 Drăguș Matei p. 21.  
 Drăguș Todor p. 18.  
 Drăguș p. 22.  
 Drina Sf. p. 79.  
 Drotha p. 118.  
 Duhul Sfânt p. 22, 24, 25, 52.  
 Dumitru (popa) p. 19.  
 Dumitru p. 122, 123, 129, 133, 135, 138.  
 Dumineca Fiului risipitor p. 71, 91.  
 Dumineca Slăbănogului p. 71, 75.  
 Dumineca Vameșului p. 71, 91.  
 Dumineca Orbului p. 74, 91, 103.  
 Dumineca Samarincii p. 74, 103.  
 Dumineca Tomei p. 75, 103.  
 Dumineca Mironosițelor p. 90.  
 Dunarc p. 3.  
 Dumnezeu p. 24, 25, 33, 52, 63, 68, 69, 71, 80, 88, 103, 116, 147.  
 Dunca Pr. p. 21, 149.

**E**

Egipt p. 39, 103.  
 Elena (Sf.) p. 67.  
 Elisabeta (mama sf. Ioan Botezătorul) p. 19, 40, 54.  
 Elisabeta (mama lui Matei Corvin) p. 85, 92.  
 Elisei (prooroc) p. 20, 68, 103.  
 Elie p. 138, 141.  
 Emanoil (Iisus) p. 40.



Emaus p. 71, 73.  
 Enoh p. 114.  
 Eremia (prooroc) p. 36.  
 Eremie p. 122, 131.  
 Erihon p. 79.  
 Evsthatie (Sf.) p. 78.  
 Europa p. 7.  
 Eva p. 6, 16, 17, 20, 24, 25, 54, 68, 69, 88, 101,  
 112, 116, 117, 118, 126, 152.  
 Evrei p. 47, 52.  
 Ezechil (Prooroc) p. 16.

**F**

Facerea lumii p. 17, 24, 88.  
 Falunevici Vasile (zugrav) p. 14.  
 Fer p. 21.  
 Ferești p. 37, 56, 83, 138, 147.  
 Ficze (Georgiu) p. 99.  
 Filip p. 89, 93.  
 Filip (apostol) p. 112, 114.  
 Filipașcu (profesor) p. 147.  
 Filistenii p. 104.  
 Foca (Sf.) p. 78.  
 Formos (munte) p. 138.  
 Frâncii p. 16.  
 Frasina p. 30.  
 Frasinul p. 4.

**G**

Galiția p. 131.  
 Ganea p. 138.  
 Ganiciu p. 138.  
 Gara p. 114, 146.  
 Gavriil (Arhanghelul) p. 21, 22, 52, 53, 61, 63,  
 66, 83, 92, 104, 123.  
 Gavril p. 122.  
 George fiul lui Ioan Voevod p. 91.  
 George din Călinești p. 56.  
 George de Șieu p. 91.  
 Georgiu p. 22, 28, 118, 119, 124, 127, 129, 138,  
 141.  
 George p. 91, 99.  
 George din Vâncești p. 99.  
 Ghedeon (prooroc) p. 17, 21, 31, 36, 69, 80.  
 Gheorghe p. 12, 121, 131.  
 Gheorghe Sf. p. 18, 73, 77, 83, 131.  
 Gheorgheni p. 4.  
 Gheorghie (zugravul) p. 6, 19, 122.  
 Gherghe p. 4.  
 Gherghina (Ghirghina) p. 121.  
 Gherheș (Mihail) p. 93.  
 Gherla p. 146.  
 Ghermanoși p. 23.  
 Ghervasie p. 122.  
 Ghesta (tâlharul) p. 23.  
 Ghespta (tâlharul) p. 33.  
 Ghetsemani p. 23, 44, 90, 116.  
 Gheorghiu (Ion Pop) p. 144.  
 Giulia p. 12.  
 Giulești p. 5, 9, 11, 12, 13, 99.  
 Glicherie Sf. p. 79.  
 Glod p. 5.  
 Goje (Pătru și Toader) p. 79, 83.

Golescu M. p. 104, 152.  
 Golgota p. 44, 71, 77, 118.  
 Goliat p. 18, 103.  
 Gorzo p. 118, 119.  
 Gostolean p. 83.  
 Grad (nobil) p. 129.  
 Grigorie p. 19, 28, 122, 131, 144.  
 Grigorie (cârnăc) p. 21.  
 Grigorie (Sf.) p. 21, 30, 84.  
 Grigorie (Papa) p. 21.  
 Grigorie (Patriarhul) 23.  
 Grigore p. 141.  
 Gutâiul p. 3, 148.

**H**

Hanc (nobil) p. 141.  
 Harincea p. 138.  
 Hărnițești p. 5, 14, 15, 16, 19, 143.  
 Hathal p. 124.  
 Hodor din Bârsana p. 83.  
 Hodor Toader (zugrav) p. 6, 38.  
 Holofern p. 103.  
 Hotco p. 13.  
 Hristofor Sf. p. 17, 33, 39, 112.  
 Hristos p. 17, 19, 21, 30, 33, 44, 46, 52, 67, 69,  
 71, 73, 77, 80, 88, 90, 110, 111, 112, 113, 114,  
 115, 116, 118, 131, 132, 152.  
 Hust p. 107, 148.  
 Hunedoara p. 129.  
 Huzău Ioan (fiul lui Vlad din Apșa) p. 146.

**I**

Iacob p. 31, 33, 36, 69, 74, 80, 102, 103, 126, 131.  
 Iacobi p. 148.  
 Iacov p. 92, 112, 113.  
 Iadul p. 101, 123, 131.  
 Ialova p. 4.  
 Ianoș Opreș (pictor) p. 21.  
 Iapa p. 133.  
 Iasina p. 147.  
 Iași p. 14, 37, 85, 98.  
 Ieremia (Prooroc) p. 16, 31.  
 Ierihon p. 17.  
 Ierusalim p. 17, 33, 79, 90, 113, 114, 131.  
 Ieud p. 6, 7, 105, 107, 112, 118, 119, 149.  
 Iezechil (Prooroc) p. 31, 36.  
 Ignatie p. 731.  
 Ignatie (Mucenic) p. 17.  
 Iisus Hristos p. 10, 14, 17, 19, 20, 22, 23, 24, 32,  
 33, 39, 61, 62, 63, 65, 69, 71, 73, 75, 77, 78,  
 80, 82, 88, 90, 92, 93, 98, 100, 103, 112, 114,  
 116, 118, 123, 126, 131, 130.  
 Iisus Navi p. 21, 69.  
 Ilina p. 122.  
 Ilie (Prooroc) p. 66, 67, 68, 103, 114.  
 Iutie (popa) p. 21.  
 Ioachim (Sf.) p. 123, 141.  
 Ioan p. 92, 129, 131, 138, 141.  
 Ioan arhiepiscopul p. 23.  
 Ioan Botezătorul p. 19, 21, 66, 79, 80, 103, 111,  
 114, 123, 131.  
 Ioan cel Jalnic (Sf.) p. 23, 24, 31, 33, 62, 65, 85,  
 88, 100, 126.  
 Ioan din Dolha p. 85, 93, 99.

Ioan Evanghelistul p. 21, 23, 30, 65, 66, 68, 112, 116, 131.  
 Ioan de Rozalia p. 93.  
 Ioan Pinte p. 28.  
 Ioan Micle din Șugatag p. 99.  
 Ioan (popa) p. 14, 19.  
 Ioan (nobil) p. 91, 118, 124, 127, 139, 146.  
 Ioan Românul (nobil) p. 24, 28, 138, 145.  
 Ioan din Ieud p. 119.  
 Ioan Voevod p. 85, 91.  
 Ioan Zlataust (sf.) p. 21, 30, 82, 103, 104.  
 Ioan (zugravul) p. 6.  
 Ionă p. 28.  
 Ioan fiul lui Sas Vodă p. 105.  
 Ioan fiul lui Iuga p. 105, 124.  
 Ionaș (popa) p. 27, 28.  
 Ionașcu p. 122.  
 Ion din Dragomirești (zugrav) p. 138.  
 Iordan (râul) p. 20, 103.  
 Iorga N. p. 11, 12, 19, 147.  
 Iosif cel cu bun chip., p. 23, 33.  
 Iosif p. 39, 54, 80, 82, 138.  
 Iosif (monah) p. 127.  
 Iosip p. 36.  
 Ipolit (Sf.) p. 21, 66.  
 Irod p. 19, 71, 116.  
 Irinarh (Sf.) p. 66.  
 Isaia p. 31.  
 Isac p. 69, 80, 102, 103, 113.  
 Istratie p. 122.  
 Iuda p. 17, 44, 46, 69, 71, 77, 90, 112, 115, 118, 131.  
 Iudita p. 103.  
 Iuga Voevod p. 91, 105.  
 Iuga (nobil) p. 118, 123, 124, 129, 144.  
 Iugoslavia p.  
 Iuga p. 40, 129.  
 Iulita (Sf.) p. 79.  
 Ivan Danciul p. 107.  
 Ivan p. 129.  
 Ivașcu p. 93, 124, 129.  
 Iza p. 3, 92, 99, 145, 146, 148.  
 Izgonirea din Rai p. 25.  
 Izvorul lui Dragoș p. 127.

**J**

Jidovi p. 16, 77, 88, 114, 116, 118.  
 Jima (tâlharul) p. 23.  
 Judecata din urmă p. 10, 16, 38, 46, 79, 80, 88, 100, 102, 111, 123.  
 Jura Măricuța p. 27.  
 Jurca din Călinești p. 99.

**K**

Kiev p. 118.

**L**

Lack p. 85.  
 Ladislau (regele Ungariei) p. 22, 28, 106, 133.  
 Ladislau din Ferești (nobil român) p. 83.  
 Ladislau de Gara (palatin) p. 146.  
 Ladvan p. 129.

Lameh p. 71, 115, 152.  
 Lațcu p. 73.  
 Laurențiu p. 141.  
 Lavrentie (Sf.) p. 11, 21, 104, 124.  
 Lazăr (nobil) p. 133.  
 Lazar (din Budești) p. 37.  
 Lazăr (săracul) p. 79.  
 Leleș p. 40.  
 Leon (popa) p. 21.  
 Leordina p. 91, 94.  
 Lie p. 6, 14, 20, 46, 73, 77, 93, 104, 114, 131, 152.  
 Lipche p. 138.  
 Logvină (Longhin sutasul) p. 33.  
 Longhin p. 33, 75, 87, 88.  
 Locovoi p. 22.  
 Ludovic (regele Ungariei) p. 22, 84, 105, 123, 133.  
 Luca p. 28, 133, 145.  
 Lucaci p. 122.  
 Luca (Evanghelistul) p. 69, 73, 79, 85, 112.  
 Luce (nobil) p. 118.  
 Lup. p. 21.  
 Lupu p. 121, 131, 141.  
 Lucifer p. 63.

**M**

Macarie p. 131.  
 Machiar p. 138.  
 Magdalena p. 23.  
 Maica Domnului p. 11, 17, 23, 24, 31, 33, 36, 38, 41, 51, 52, 53, 54, 62, 65, 69, 77, 80, 87, 88, 100, 103, 107, 110, 111, 121, 123, 126, 131, 141.  
 Malahia (Prooroc) p. 23.  
 Malh p. 90.  
 Malhuș p. 44.  
 Mamvri (stejarul) p. 23.  
 Mântuitorul p. 22, 24, 114.  
 Manuil (nobil român) p. 83.  
 Mara p. 7.  
 Maramureș p. 3, 4, 5, 6, 7, 10, 12, 13, 14, 16, 19, 22, 23, 24, 25, 27, 28, 30, 37, 44, 46, 67, 75, 77, 85, 89, 90, 91, 98, 105, 113, 124, 129, 131, 132, 138, 144, 145, 147, 148, 149, 150, 151, 152.  
 Marcu (Evanghelistul) p. 65, 69, 85, 112.  
 Marcu (Sf.) p. 66.  
 Margareta p. 91.  
 Maria (Mironosița) p. 33.  
 Maria Magdalena p. 87, 90.  
 Maria (Sf. Fecioară) p. 22, 38, 39, 40, 51, 54, 82, 104, 116.  
 Mariia p. 21, 121, 122.  
 Maria (Regina Ungariei) p. 106.  
 Maria Tereza p. 146.  
 Maria (soția pr. Antonie) p. 18.  
 Maria Pop p. 133.  
 Maria Egipteanca (Sf.) p. 10, 126.  
 Măriuța p. 27, 36, 121.  
 Marina p. 4.  
 Margareta p. 91.  
 Marina (Sf.) p. 39.  
 Mariș Vasile p. 27.  
 Măriuca p. 21.  
 Matei p. 21.  
 Matei Basarab p. 33, 56.

Matei Dragoș, (Paroh) p. 21.  
 Matei Evanghelistul p. 21, 30, 68, 100, 112.  
 Matei Corvinul p. 40, 73, 85, 91, 92, 93, 98, 107, 107, 118, 123, 124, 129.  
 Matsuța Gavril p. 27.  
 Maximian (Impăratul) p. 18, 93, 104.  
 Mayy p. 129.  
 Melhisedec p. 21, 103, 104.  
 Mercurie (Sf.) p. 78.  
 Merentie p. 15.  
 Mestecăniș p. 148.  
 Metodic (patriarh) p. 14.  
 Mihalca p. 4.  
 Mihai Pavel p. 146.  
 Mihai p. 21.  
 Mihail de Dolha (nobil) p. 85, 98, 129.  
 Mihail p. 91, 118, 131, 144, 146.  
 Mihalyi I. p. 93, 123.  
 Mihali (familie) p. 133, 144.  
 Mic Românul (nobil) p. 84.  
 Mihail (Arhanghelul) p. 19, 36, 52, 53, 61, 62, 66, 67, 68, 69, 84, 92, 98, 104, 123, 126, 131, 147.  
 Mihai (arhimandrit) p. 126.  
 Mihai (zugrav) p. 84.  
 Mihaile din Cornești p. 40.  
 Mihaile de Dolha p. 73, 127.  
 Mihaile Gostolean p. 83.  
 Mihaile p. 54.  
 Mira Lichiei p. 131.  
 Mironosițele p. 88, 90.  
 Moise p. 16, 36, 47, 53, 89, 144.  
 Moisei (Moiseni) p. 5, 31, 53, 65, 112, 118, 124, 127, 129.  
 Moldova p. 3, 37, 73, 87, 89, 149, 151.  
 Molodonețchi p. 127.  
 Morișan p. 40.  
 Moldoveni p. 145.  
 Movilă Petru p. 118.  
 Muncel p. 4.  
 Muntenia p. 87, 149.  
 Mihaile Urda din Leordina p. 94.  
 Mihaile Voevod de Rozalia p. 106.  
 Mihaile (nobil) p. 118, 127, 129, 145, 146.  
 Mihaile din Vânești (nobil) p. 141.  
 Moscova p. 118.

**N**

Naciu p. 122.  
 Nan (nobil) p. 123, 129, 133, 138, 139, 144.  
 Nănești p. 141.  
 Năsăud p. 149, 150.  
 Nastasia p. 19, 121.  
 Naste p. 122.  
 Natan (prooroc) p. 17.  
 Navi (Isus) p. 21, 69.  
 Neagova p. 138.  
 Negru-Vodă p. 149.  
 Nemeș Danciul (nobil) p. 107.  
 Nemeș Dumitru (nobil român) p. 83.  
 Nemiș Vasile p. 78, 79.  
 Neniți p. 89.  
 Nestor (Sf.) p. 6, 13, 14, 17, 20, 46, 73, 77, 93, 104, 114, 131, 152.  
 Nechita (preot) p. 131.  
 Nichita (nobil) p. 123, 124.

Nichita (Sf.) p. 18, 78, 122.  
 Nicoară p. 91, 122.  
 Nicodim p. 23, 33.  
 Nicolae (fiul lui Mihail din Dolha) p. 85.  
 Nicolae (Sf.) p. 14, 18, 30, 40, 60, 131, 143.  
 Nicolau Dragfi de Beltec p. 85, 92, 133, 146.  
 Nicolau Popa p. 129.  
 Nicolau p. 133, 139.  
 Nicolae p. 133.  
 Niculae (zugrav) v. Falincevici p. 60.  
 Noe p. 69, 71.

**O**

Odachie (preot) p. 131.  
 Olari (biserica) p. 123.  
 Olofern (Holofern) p. 17.  
 Oncești p. 5, 60.  
 Onofrie (Sf.) p. 23, 131.  
 Opriș p. 21, 28, 145.  
 Oradea Mare p. 146, 147.  
 Orda Mihai (nobil) p. 127.  
 Osie p. 131.

**P**

Padmos p. 66.  
 Pahnotie (Sf.) p. 23.  
 Paladie p. 141.  
 Palaghia p. 54, 82.  
 Palaghie p. 122.  
 Palcu p. 21.  
 Pantocrator p. 17, 23, 32.  
 Parasca p. 122.  
 Paraschiva (Cuv.) p. 14, 18, 36, 113.  
 Patareni (sectă religioasă) p. 105.  
 Pătric p. 19, 54.  
 Peterman p. 118, 127.  
 Pasca p. 36.  
 Patimile lui Iisus p. 75, 77.  
 Pătrovai p. 92.  
 Pătruț p. 92.  
 Pătru Goje p. 79.  
 Pavel (apostol) p. 112, 116.  
 Pavel Mihai (episcop) p. 146, 147.  
 Pelaghia p. 19.  
 Peri p. 147.  
 Pelaghia (Sf.) p. 79.  
 Petiritye p. 146.  
 Pesta p. 127.  
 Petru (Apostolul) p. 24, 42, 60, 71, 73, 102, 112, 115, 116.  
 Petre p. 131.  
 Petricea p. 138.  
 Petru (patriarhul Alexandriei) p. 23, 67.  
 Petru (nobil) p. 138, 141.  
 Petru și Pavel p. 15, 18, 122, 131.  
 Petru Anderca (vicar) p. 144.  
 Peri p. 4.  
 Petriman p. 91.  
 Petrova p. 91, 147.  
 Petrovay p. 12.  
 Petru din Vad p. 99.  
 Pietroasa p. 138.  
 Pietrosul p. 149.  
 Pica p. 141.  
 Pilat p. 17, 24, 46, 69, 115.

Pildele p. 79.  
 Pilda Samarineanului p. 10, 12, 115, 116.  
 Pilda celor zece fecioare p. 16, 88, 123, 131.  
 Pinteza Viteazul p. 22.  
 Pinte (Ioan și Luca) p. 38, 37.  
 Pintilie p. 131.  
 Plăiuțu p. 4.  
 Podolia p. 4.  
 Pogorirea la Iad p. 18.  
 Poienile p. 89, 99.  
 Poienile Glodului p. 5, 6.  
 Poienile de sub Munți p. 91.  
 Polonia p. 6, 105.  
 Poloni p. 91.  
 Ponchavschi Alexandru p. 27.  
 Pop p. 4, 78, 79, 129, 131, 144.  
 Pop Chiril p. 18, 19.  
 Popa Atanase p. 104.  
 Popa Dumitru p. 4, 19.  
 Popa Costan (nobil român) p. 83.  
 Pop Lazăr (nobil) p. 129, 133.  
 Pop Tâmaș (nobil) p. 129, 133.  
 Porfira p. 36.  
 Precista p. 39, 132.  
 Prislop p. 3, 148.  
 Procla p. 24.  
 Protectoarea (Maica Domnului) p. 23.  
 Praga p. 148.  
 Punerea în mormânt p. 23, 32.

## R

Racoviță Mihai, Domnul Moldovei p. 149.  
 Rădăuți p. 27, 85.  
 Rădnic p. 78.  
 Radu (zugravul) p. 6, 17, 19, 122.  
 Radul Ioan p. 83.  
 Radu (preot) p. 132.  
 Raiul p. 16, 20, 131.  
 Rakoczi p. 144.  
 Râmnicul Vâlcii p. 11, 14, 84, 89, 121.  
 Răstignirea p. 23, 65, 87, 88, 114.  
 Râul p. 4.  
 Rednic Teodor (protopop) p. 144.  
 Românul (Ioan Românul) nobil, p. 22, 145.  
 Roma p. 21.  
 Roman p. 19, 122, 131.  
 Rodna p. 3.  
 Rona de Jos p. 5, 6, 93, 133, 138, 139.  
 Rona de Sus p. 145.  
 Roșca (Teodor) pr. p. 89.  
 Rozavlea (Rozalia) p. 5, 6, 14, 46, 91, 92, 93, 99, 106, 145, 146.  
 Ruscova p. 3, 92, 93, 145.  
 Rusia p. 35.  
 Ruși p. 6.

## S

Săcel p. 3, 4.  
 Safta p. 131.  
 Sălăuța p. 3, 148, 149.  
 Saldoboj p. 6, 20.  
 Săliștea p. 118, 120, 123, 124, 129.  
 Salomeea p. 80, 87.  
 Salva p. 3, 149.

Samaria p. 131.  
 Samarineanul, v. Pilda Samarineanului.  
 Samson p. 16, 17, 104, 118.  
 Sandor p. 1, 45.  
 Sandrin p. 22, 28, 37, 118, 133, 138.  
 Săn-Nicoară p. 124.  
 Săpânța p. 138, 139.  
 Sarasău p. 3.  
 Sârbi p. 5, 30, 37.  
 Sas Voevod p. 105, 118, 133.  
 Satana p. 68, 69, 112.  
 Satu-Mare p. 148.  
 Sat-Sugatag p. 99.  
 Satrov p. 3.  
 Savaoth p. 25.  
 Scăeni p. 31.  
 Sciol p. 129.  
 Schitu p. 4.  
 Scora p. 91.  
 Secătura p. 4.  
 Selesz p. 98.  
 Selistea de Sus p. 5, 6.  
 Serghie (Patriarh) p. 14.  
 Serghie (Sf.) p. 14, 21.  
 Sighet p. 3, 12, 40, 91, 141, 146, 147.  
 Sigismund (regele Ungariei) p. 22, 56, 73, 85, 91, 93, 118, 141, 145.  
 Sihar p. 131.  
 Silvestru (Sf.) p. 23, 40.  
 Simion (papa) p. 15.  
 Simion p. 110, 131.  
 Simion Stâlponic (Sf.) p. 20, 116.  
 Simion fiul lui George din Călinești p. 56.  
 Simeon din Bocicoel p. 106.  
 Simeon din Cuhea p. 107.  
 Simon p. 129.  
 Simon (Apostol) p. 112, 116.  
 Slatina p. 4, 19, 147.  
 Slav (nobil) p. 145.  
 Slovacia p. 5.  
 Solomon p. 16, 31, 36, 65.  
 Sokyrnycia p. 6.  
 Someș p. 3.  
 Spiridon p. 14, 21.  
 Stan p. 138, 141.  
 Stana p. 93.  
 Stanca p. 4, 78.  
 Stanislau (nobil) p. 91, 93, 138.  
 Stanislau Chinezul p. 73, 84, 85.  
 Stanislau de Dolha p. 91, 127.  
 Stețiu (nobil român) p. 83.  
 Stracimir (țarul Bulgarilor) p. 145.  
 Strâmtura p. 73, 83, 84, 85, 91, 92, 99, 106, 146.  
 Stratilat v. sf. Teodor p. 78.  
 Studit (Theodor) Sf. p. 66.  
 Supuroasa p. 4.  
 Stasa soția lui Mihail Urda p. 94.  
 Steczko p. 129.

## Ș

Șantner Filip (pictor) p. 93.  
 Șandor p. 22, 37, 118.  
 Șandru (nobil român din Cosău) p. 83.  
 Șaul p. 116.

Sendrești p. 4.  
 Șieu (Poiana Șieu) p. 89, 90, 91, 92, 94, 98, 99, 105.  
 Șofronie (Sf.) p. 23.  
 Ștefan (Sf.) p. 11, 21, 104, 114, 126, 131.  
 Ștefan Voievod de Dolha p. 127.  
 Ștefan p. 18, 20, 28, 92, 110, 122, 131.  
 Ștefan, fiul lui Iuga p. 105.  
 Ștefan cel Mare p. 37, 73, 149.  
 Ștefan (nobil) p. 91, 118, 123, 129, 133, 138.  
 Ștefan din Cornești p. 40.  
 Șugatag p. 99.

**T**

Tador (nobil) p. 118.  
 Talaboru p. 4.  
 Tâmaș p. 129.  
 Tarasul p. 4, 105.  
 Târnova p. 4.  
 Târgoviște p. 11, 108.  
 Tătari p. 3, 16, 39, 60, 88, 89, 149.  
 Tătărime p. 122.  
 Tatomir p. 145.  
 Tătăruca p. 4.  
 Teclă p. 122.  
 Teclu p. 122.  
 Teodor Roșca (pr.) p. 89.  
 Teodor p. 123.  
 Teodor (fiul lui George din Călinești) p. 56.  
 Teodor (protopop) p. 78.  
 Teodor (Sf.) p. 23.  
 Teodor Stratilat (Sf.) p. 78.  
 Theofan (Sf.) p. 66.  
 Tianu p. 122.  
 Timiș p. 131.  
 Timișoara p. 118.  
 Timohi p. 122, 131.  
 Tisa p. 3, 4, 7, 20, 146, 148.  
 Toader p. 28, 79.  
 Toader v. Hodor.  
 Toma (Apostol) p. 112.  
 Toma (nobil) p. 123, 146.  
 Transilvania p. 3, 5, 6, 24, 110, 151.  
 Treime (Sf.) p. 11, 21, 23, 104, 119, 123.  
 Trufane p. 119.  
 Turci p. 16, 39, 88.  
 Tutule p. 123.

**T**

Țara Românească p. 89.  
 Țigani p. 89.

**U**

Uglea p. 4, 138.  
 Ungaria p. 118.  
 Unguri p. 3, 6, 16.  
 Ungur p. 6.

Ungureasca p. 4.  
 Ungvar p. 40.  
 Urmezö p. 138.  
 Ursul p. 21.

**V**

Vălcănescu p. 129.  
 Văsălia p. 36.  
 Vad, p. 56.  
 Valea Porcului p. 5, 139, 141.  
 Valentin (nobil) p. 118.  
 Văleni p. 6, 22, 37, 56, 74, 83.  
 Vancea p. 145.  
 Văncești p. 99, 141.  
 Vanisa (nobil) p. 118.  
 Vanna p. 145.  
 Vârștic p. 28.  
 Vărbila (Prahova) p. 119.  
 Varvara (Sf.) p. 79, 116.  
 Vascu p. 27.  
 Vasile p. 21, 28.  
 Vasilie p. 12, 123, 144, 146.  
 Vasilie de Apșa p. 146.  
 Vasile (Sf.) p. 21, 82, 104, 122.  
 Viena p. 85.  
 Vinč p. 22, 83.  
 Vidin p. 145.  
 Vincești p. 37, 56.  
 Vinț p. 22, 37.  
 Vințești p. 27.  
 Vințu p. 27.  
 Vișegrad p. 37, 138.  
 Vișău p. 3, 6, 93, 105, 118, 129, 133, 145, 148, 149.  
 Vișăul de Mijloc p. 38.  
 Vișăul de Sus p. 91.  
 Vișovan Gheorghie p. 14.  
 Viteazul (Pintea) p. 22.  
 Vitezda p. 90.  
 Vladislav (regele Ungariei) p. 37.  
 Vlad Ion (nobil) p. 123, 124.  
 Vlad Lazăr p. 123.  
 Vlad p. 129, 145, 145, 146.  
 Volosan (protopop) p. 144.  
 Voroteasca p. 4.

**Z**

Zaharia (prooroc) p. 31, 36, 65.  
 Zaharia (tatăl Sf. Ioan Botezătorul) p. 19, 21, 54.  
 Zalozičky p. 6.  
 Zamfira (mănăstire) p. 31.  
 Zanaf p. 138.  
 Zay p. 129.  
 Zemere (nobil) p. 118.  
 Zlaph p. 146.  
 Zlataust, (Sf. Ioan) p. 21, 31, 82.  
 Zosima (Sf.) p. 10, 39, 126.  
 Zydo p. 138.

## TABLA DE MATERII

	<u>Pagina</u>		<u>Pagina</u>
Introducere . . . . .	3	16. Biserica din Văleni . . . . .	74
<i>Biserici de lemn din Maramureș :</i>		17. " " Strâmtura . . . . .	83
* 1. Biserica din Giulești . . . . .	9	18. " " Glod . . . . .	85
2. " " Sat-Sugatag . . . . .	12	19. " * Poenile-Glodului . . . . .	87
3. " " Hărniciești . . . . .	14	20. " " Șieu . . . . .	90
4. " " Desești . . . . .	15	21. " " Rozavlia . . . . .	92
5. " " Budești (Josani) . . . . .	20	22. " " Botiza . . . . .	94
6. " " Budești (Susani) . . . . .	22	23. " " Cuhea . . . . .	99
7. " " Sârbi (Josani) . . . . .	30	24. " " Teud . . . . .	107
8. " " Sârbi (Susani) . . . . .	35	25. " " Săliște I . . . . .	120
9. " " Ferești . . . . .	37	26. " * Moisei . . . . .	124
10. " " Cornești . . . . .	37	27. " * Borșa . . . . .	129
11. " " Călinești (Josani) . . . . .	41	28. " " Rona-de-Jos . . . . .	133
12. " " Călinești (Susani) . . . . .	52	29. " " Valea-Porcului . . . . .	139
13. " " Vad . . . . .	56	30. " " Apșa-de-Jos . . . . .	141
14. " " Oncești . . . . .	60	31. " " Apșa-de-Mijloc . . . . .	143
15. " " Bârsana . . . . .	60	32. Încheiere. Prin Maramureșul lui Dragoș și Bogdan . . . . .	147
		33. Resumat francez . . . . .	151
		34. Indicele alfabetic . . . . .	153

## TABELA ILUSTRĂȚIILOR

		Pagina			Pagina
Fig. 1.	Biserica din Giulești. Vedere din față	9	Fig. 48.	Biserica din Sârbi (Josani). Vedere din spre altar	37
2.	" " " " Vedere din spre altar	10	49.	Biserica din Sârbi (Josani). Scene din altar	38
3.	" " " " Uși de altar	11	50.	" " " " Stinții Grigore	38
4.	" " " " Distribuția scenelor	11		Bogoslov și Ioan Zlataust	38
6.	" " " " " " " " " " " "	12	51.	Biserica din Sârbi (Josani). Picturi pe lemn	39
7.	" " " " " " " " " " " "	12	52.	" " " " " " Tâmpla	40
8.	" " " " " " " " " " " "	12	53.	" " " " " " Icoana lui Iisus	40
9.	" " " " Sat-Sugatag. Vedere din spre Vest	13	54.	" " " " " " Intrarea în Ierusalim	40
10.	Biserica din Sat-Sugatag. Vedere din spre altar	13	55.	Biserica din Sârbi (Susani). Vedere laterală	41
11.	Biserica din Sat-Sugatag. Pictură din altar, distribuția scenelor	14	56.	" " " " " " Vedere din față	41
12.	Biserica din Hârniciești. Latura de Nord	14	57.	" " " " " " Tâmpla	42
13.	" " " " Latura de Sud	15	58.	" " " " " " Partea de jos	42
14.	" " " " " " Vedere laterală	15	59.	" " " " " " Icoana Maicii Domnului	43
15.	" " " " Desești. Vedere	16	60.	Biserica din Sârbi (Susani). Sf. Arhanghel Mihail	43
16.	" " " " " " Picturi în pronaos	16	61.	Biserica din Sârbi (Susani). Cuvioasa Paraschiva	43
17.	" " " " " " Picturi în pronaos	16	62.	Biserica din Ferești. Vedere spre altar	43
18.	" " " " " " Picturi în pronaos	17	63.	" " " " " " Cornești. Vedere	44
19.	" " " " " " Scene murale	17	64.	" " " " " " Zugrăveli	45
20.	" " " " " " Picturi	17	65.	" " " " " " Picturi murale	45
21.	" " " " " " Zugrăveli în naos	18	67.	" " " " " " Adormirea Maicii Domnului	46
22.	" " " " " " Picturi pe bolți	18	67.	Biserica din Cornești. Icoana lui Iisus	47
23.	" " " " " " Picturi în naos	19	68.	" " " " " " Călinești (Josani). Vedere generală	47
24.	" " " " " " Zugrăveli în cafaz	19	69.	Biserica din Călinești (Josani). Vedere	48
25.	" " " " Budești (Josani). Vedere din spre altar	20	70.	Biserica din Călinești (Josani). Vedere din spre altar	49
26.	Biserica din Budești (Josani). Vedere	21	71.	Biserica din Călinești (Josani). Picturi murale. Patimile lui Iisus	50
27.	" " " " " " Picturi	22	72.	Biserica din Călinești (Josani). Cina și Patimile lui Iisus	50
28.	" " " " " " Cina cea de raînă	22	73.	Biserica din Călinești (Josani). Judecata din urmă	51
29.	Biserica din Budești (Josani). Picturi	22	74.	Biserica din Călinești (Josani). Icoană. Sf. Dimitrie	52
30.	" " " " " " Susani. Vedere laterală	23	75.	Biserica din Călinești (Josani). Icoană. Buna Vestire	52
31.	" " " " " " Vedere	24	76.	Biserica din Călinești (Josani). Icoană. Pogorirea Sfântului Duh	53
32.	" " " " " " Susani. Arhanghelul Gavriil	25	77.	Biserica din Călinești (Josani). Icoană. Botezul Domnului	53
33.	Biserica din Budești Susani. Sf. Treime	26	78.	Biserica din Călinești (Josani). Triptic	54
34.	" " " " " " Scene din altar	27	79.	" " " " " " Intrarea în Ierusalim	55
35.	Biserica din Budești (Susani). Scene din altar	28	80.	" " " " " " (Josani). Icoana Înălțării	55
36.	Biserica din Budești (Susani). Tâmpla	29	81.	Biserica din Călinești (Susani). Vedere din față	56
37.	Biserica din Budești (Susani). Spălarea picioarelor și rugăciunea din Ghetsimani	29	82.	Biserica din Călinești (Susani). Vedere din spre altar	56
38.	Biserica din Budești (Susani). Judecarea lui Iisus	30	83.	Biserica din Călinești (Susani). Tâmpla	57
39.	Biserica din Budești (Susani). Drumul Crucii	30	84.	" " " " " " Tâmpla	57
40.	Biserica din Budești (Susani). Iisus și viața de vie	31	85.	" " " " " " Nașterea lui Iisus	58
41.	Biserica din Budești (Susani). Facerea lumii	32	86.	Biserica din Călinești (Susani). Coborîrea lui Iisus la Iad	58
42.	" " " " " " Primii oameni	33			
43.	" " " " " " Ușa exterioară	34			
44.	" " " " " " Ușile împărătești	34			
45.	Biserica din Budești (Susani). Ușile împărătești	35			
46.	Biserica din Sârbi (Josani). Vedere din spre altar	36			
47.	Biserica din Sârbi (Josani). Vedere	37			

	Pagina		Pagina
Fig. 87. — Biserica din Călinești (Susani). Icoana Nașterii Sfântului Ioan Botezătorul . . . . .	59	Fig. 140. — Biserica din Glod. Vedere . . . . .	91
88. — Biserica din Călinești (Susani). Adormirea Maicii Domnului . . . . .	59	141. — " " " Tâmpla . . . . .	91
89. — Biserica din Vad. Vedere . . . . .	60	142. — " " " Sfinții evangheliști Luca și Marcu . . . . .	92
90. — " " " Oncești. Vedere din spre Sud-Est . . . . .	61	143. — Biserica din Glod. Răstignirea . . . . .	92
91. — Biserica din Oncești. Vedere din spre altar . . . . .	62	144. — Biserica din Poienile Glodului. Vedere din spre Sud . . . . .	93
92. — " " " Picturi murale . . . . .	62	145. — Biserica din Poienile-Glodului. Vedere din spre Sud-Est . . . . .	93
93. — " " " Judecata din urmă . . . . .	63	146. — Biserica din Poienile-Glodului. Tâmpla . . . . .	94
94. — " " " Icoana Sf. Petru și Sf. Nicolae . . . . .	63	147. — Biserica din Poienile-Glodului. Facerea lumii, raiul, șarpele, izgonirea din raiu . . . . .	95
95. — Biserica din Bârsana. Vedere spre altar . . . . .	64	148. — Biserica din Poienile-Glodului. Judecata din urmă. Pilda celor zece fecioare . . . . .	95
96. — " " " Vedere din spre Sud-Vest . . . . .	64	149. — Biserica din Poienile-Glodului. Fragment din scena iadului . . . . .	96
97. — Biserica din Bârsana. Ușile împărătești . . . . .	65	150. — Biserica din Șieu. Vedere din spre Nord-Vest . . . . .	97
98. — " " " Ușile împărătești . . . . .	65	151. — Biserica din Șieu. Vedere din spre Sud-Est . . . . .	97
99. — " " " Icoana Iisus Hristos . . . . .	66	152. — " " " Vieța și patimile lui Iisus . . . . .	97
100. — " " " Icoana Maicii Domnului . . . . .	66	153. — Biserica din Șieu. Icoana împărătească . . . . .	98
101. — Biserica din Bârsana. Icoană împărătească. Iisus Hristos . . . . .	67	154. — " " " Rozavlea. Vedere . . . . .	99
102. — Biserica din Bârsana. Icoana Răstignirii . . . . .	67	155. — " " " Vedere . . . . .	99
103. — " " " Sf. Arhanghel Mihail . . . . .	68	156. — " " " Distribuția scenelor din pridvor . . . . .	100
104. — " " " Icoană împărătească . . . . .	68	157. — Biserica din Rozavlea. Distribuția picturilor din pronaos . . . . .	100
105. — " " " Sf. Arhanghel Gavriil . . . . .	69	158. — Biserica din Rozavlea. Lupta Sfântului Nestor cu Lie . . . . .	100
106. — " " " Sf. Arhanghel Mihail . . . . .	69	159. — Biserica din Rozavlea. Picturi din pronaos . . . . .	101
107. — " " " Tâmpla . . . . .	70	160. — " " " Picturi din pronaos . . . . .	101
108. — " " " Tâmpla . . . . .	70	161. — " " " Picturi din pronaos . . . . .	101
109. — " " " Picturi din naos . . . . .	71	162. — " " " Picturi din cafas . . . . .	101
110. — " " " Picturi din naos . . . . .	72	163. — " " " Picturi din naos . . . . .	101
111. — " " " Picturi din naos . . . . .	73	164. — " " " Picturi din naos . . . . .	101
112. — " " " Picturi din naos . . . . .	74	165. — " " " Picturi din naos . . . . .	102
112a. — " " " Picturi murale . . . . .	74	166. — " " " Tâmpla. Distribuția picturilor . . . . .	102
113. — " " " Picturi pe bolți . . . . .	75	167. — Biserica din Botiza. Vedere din față . . . . .	102
113a. — " " " Picturi murale . . . . .	75	168. — " " " Vedere . . . . .	102
114. — " " " Picturi pe bolți . . . . .	76	169. — " " " Icoana împărătească. Iisus Hristos . . . . .	103
114a. — " " " Picturi murale . . . . .	76	170. — Biserica din Botiza. Moartea . . . . .	104
115. — " " " Patimile lui Iisus . . . . .	76	171. — " " " Cuhea. Vedere din spre altar . . . . .	105
115a. — " " " Vindecarea slăbănogului . . . . .	77	172. — " " " Vedere laterală . . . . .	105
116. — Biserica din Bârsana. Zugrăvelile peretelui despărțitor . . . . .	78	173. — " " " Ușa din față . . . . .	105
116a. — Biserica din Bârsana. Zugrăveli Detalii . . . . .	78	174. — " " " Judecata din urmă . . . . .	106
117. — Biserica din Bârsana. Zugrăvelile peretelui despărțitor din naos . . . . .	79	175. — " " " Iadul . . . . .	107
118. — Biserica din Văleni. Vedere din față . . . . .	80	176. — " " " Iadul. Distribuția scenelor . . . . .	107
119. — " " " Vedere din spre Sud-Vest . . . . .	80	177. — Biserica din Cuhea. Judecata din urmă . . . . .	108
120. — " " " Scene din Vieța lui Iisus . . . . .	81	178. — " " " Pictura plafonului . . . . .	108
121. — " " " Picturi murale . . . . .	81	179. — " " " Picturi murale . . . . .	109
122. — " " " Picturi. Daniil în groapa cu lei . . . . .	82	180. — " " " Picturi murale . . . . .	109
123. — Biserica din Văleni. Pilda Samarineanului milostiv . . . . .	82	181. — " " " Picturi în cafas . . . . .	110
124. — Biserica din Văleni. Zugrăveli. Pilda bogatului nemilostiv . . . . .	83	182. — " " " Picturi în naos . . . . .	110
125. — Biserica din Văleni. Zugrăveli. Tăierea capului Sf. Ioan Botezătorul . . . . .	83	183. — " " " Tarele Samson . . . . .	111
126. — Biserica din Văleni. Picturi murale. Scena raiului. Fragment . . . . .	84	184. — " " " Pictura bolților naosului . . . . .	112
127. — Biserica din Văleni. Iosif este vândut de frații săi . . . . .	84	185. — Biserica din Cuhea. Pictura peretelui de Nord . . . . .	112
128. — Biserica din Văleni. Jertfa lui Ghedeon . . . . .	85	186. — Biserica din Cuhea. Pictura peretelui de Sud (naos) . . . . .	112
129. — " " " Icoană împărătească . . . . .	85	187. — Biserica din Cuhea. Lupta Sfântului Nestor cu Lie . . . . .	113
130. — " " " Icoana Maicii Domnului . . . . .	86	188. — Biserica din Cuhea. Distribuția picturilor din altar. I . . . . .	113
131. — Biserica din Văleni. Sfinții Ierarhi . . . . .	86	189. — Biserica din Cuhea. Distribuția picturilor în altar. II . . . . .	113
132. — " " " Icoana Nașterii Domnului . . . . .	86	190. — Biserica din Cuhea. Ușile împărătești . . . . .	114
133. — Biserica din Văleni. Intrarea în biserică . . . . .	86	191. — " " " vale, din Ieud. Vedere . . . . .	115
134. — " " " Ușile . . . . .	87	192. — " " " Ieud. Vederea laterală a bisericii din vale . . . . .	115
135. — Biserica din Strâmtura. Vedere din spre Sud-Vest . . . . .	87	193. — Biserica din Ieud. Vedere din spre altar . . . . .	116
136. — Biserica din Strâmtura. Icoana Sfântului Arhanghel Mihail . . . . .	88	194. — " " " Vedere . . . . .	117
137. — Biserica din Strâmtura. Icoana Sfântului Arhanghel Mihail . . . . .	89	195. — " " " Picturi din pronaos . . . . .	118
138. — Biserica din Strâmtura. Picturi murale . . . . .	90	195. — " " " Judecata din urmă. Sf. Hristofor . . . . .	118
139. — " " " Glod. Vedere din față . . . . .	90		



	Pagina		Pagina
Fig. 197. — Biserica din Ieud. Judecata din urmă . . .	119	Fig. 228. — Biserica din Borșa. Vedere din spre Nord-Vest . . .	135
* 198. — " " " Iadul . . .	120	* 229. — Biserica din Borșa. Cina și patimile lui Iisus . . .	136
* 199. — " " " Distribuția picturii pe perețele de Sud al pronaosului . . .	121	* 230. — Biserica din Borșa. Pilda neghinelor . . .	136
* 200. — Biserica din Ieud. Pilda celor zece fecioare. Isac, Avram și Iacov în raiu . . .	121	* 231. — " " " Rona-de-Jos. Vedere din față . . .	137
* 201. — Biserica din Ieud. Peretele de Nord. Distribuția picturilor . . .	121	* 232. — " " " Vedere din spre Sud-Est . . .	137
* 202. — Biserica din Ieud. Distribuția picturilor pe plafonul pronaosului . . .	122	* 233. — Biserica din Rona-de-Jos. Icoana Adormirii Maicii Domnului . . .	137
* 203. — Biserica din Ieud. Picturi din naos. Distribuția scenelor pe latura de Nord . . .	122	* 234. — Biserica din Valea-Porcului. Vedere din spre altar . . .	137
* 204. — Biserica din Ieud. Sf. Dumitru, Sf. Nestor luptă cu Lie. Călătoria Sf. Filip . . .	122	* 235. — Biserica din Valea-Porcului. Vedere laterală . . .	138
* 205. — Biserica din Ieud. Patimile lui Iisus . . .	123	* 236. — Biserica din Valea-Porcului. Vedere din spre Sud-Vest . . .	138
* 206. — " " " Pictură din naos. Patimile și Învierea lui Iisus . . .	124	* 237. — Biserica din Valea-Porcului. Vedere din spre Nord . . .	138
* 207. — " " " Cain ucide pe Avel. Dumnezeu blestemă pe Cain . . .	124	* 238. — Biserica din Valea-Porcului. Ușile împărătești . . .	139
* 208. — Biserica din Ieud. Picturi de pe bolți. Lameh ucide pe Cain . . .	125	* 239. — Biserica din Valea-Porcului. Triptic . . .	139
* 209. — Biserica din Ieud. Drumul Damascului. Convertirea lui Saul . . .	125	* 240. — Biserica din Apșa-de-Jos. Vedere din față . . .	139
* 210. — Biserica din Ieud. Patimile lui Iisus . . .	126	* 241. — " " " Vedere din spre Nord-Vest . . .	140
* 211. — " " " Patimile lui Iisus . . .	127	* 242. — Biserica din Apșa-de-Jos. Fațada . . .	140
* 212. — " " " Picturi de pe bolți. Șarpele înșală pe Eva. Izgonirea din raiu . . .	128	* 243. — " " " Detaliu din spre altar . . .	140
* 213. — Biserica din Ieud. Adam și Eva afară din raiu . . .	128	* 244. — Biserica din sat din Apșa-de-Jos. Vedere . . .	141
* 214. — Biserica din Ieud. Distribuția picturilor de pe perețele de Vest al naosului . . .	129	* 245. — Biserica din sat din Apșa-de-Jos. Vedere . . .	141
* 215. — Biserica din Ieud. Iuda primește prețul vânzării lui Iisus . . .	130	* 246. — Biserica din Apșa-de-Jos. Vedere laterală . . .	141
* 216. — Biserica din Ieud. Iisus în fața arhiereului Ana . . .	130	* 247. — Biserica din Apșa-de-Mijloc. Intrarea în curtea bisericii . . .	142
* 217. — Biserica din Ieud. Tâmpla . . .	131	* 248. — Biserica din Apșa-de-Jos. Intrarea în curtea bisericii . . .	142
* 218. — " " " Tâmpla . . .	132	* 249. — Biserica din Apșa-de-Mijloc. Ușile împărătești . . .	143
* 219. — " " " Distribuția picturii din altar . . .	133	* 250. — Biserica din Apșa-de-Mijloc. Steagul lui Rakoczy . . .	144
* 220. — Biserica din vale din Săliște-de-Sus. Vedere . . .	133	* 251. — Biserica din Apșa-de-Mijloc. Steagul lui Rakoczy . . .	145
* 221. — Biserica din vale din Săliște-de-Sus. Vedere . . .	133	* 252. — Biserica din Apșa-de-Mijloc. Vedere din spre Sud-Est . . .	146
* 222. — Biserica din deal din Săliște-de-Sus. Vedere . . .	134	* 253. — Biserica din Apșa-de-Mijloc. Vedere din spre Nord-Est . . .	146
* 223. — Biserica din deal din Săliște-de-Sus. Vedere din spre altar . . .	134	* 254. — Gospodărie din Ferești . . .	147
* 224. — Biserica Mănăstirii Moisei. Vedere din spre Nord-Vest . . .	134	* 255. — Port femeesc din Călinești . . .	147
* 225. — Biserica Mănăstirii Moisei. Vedere din spre Sud-Vest . . .	134	* 256. — " " " . . .	148
* 226. — Biserica Mănăstirii Moisei. Scara lui Iacov . . .	135	* 257. — " " " . . .	149
* 227. — Biserica din Borșa. Vedere . . .	135	* 258. — Picturi murale . . .	149
		* 259. — O vedere a satului Apșa-de-Mijloc . . .	150

## P L A N Ș E

Planșa Sf. Arhanghel Mihail. Icoană dela mănăstirea Arnota. Sec. XVII-lea. Muzeul de Artă religioasă.
* Mar. mureșul după o hartă din 1889 de Gönczy Pál, Eudapest.
* I. — Biserica din Giulești.
* II. — " " Sat-Șugatag.
* III. — " " Hărniciești.
* IV. — " " Desesti.
* V. — " " Budești.
* VI. — Secțiuni la biserica Budești și Rozavlea.
* VII. — Biserica din Rozavlea.
* VIII. — " " Cuhea.
* IX. — " " Ieud I.
* X. — Secțiuni la bis. Ieud din deal și din vale.
* XI. — Biserica din Ieud II.
* XII. — " " Seliște-de-Sus I.
* XIII. — " " Seliște-de-Sus II.
* XIV. — " " Borșa.
* XV. — Mănăstirea Moisei.

Planșa XVI. — Biserica din Apșa-de-Jos I.
* XVII. — " " II.
* XVIII. — " " Budești.
* XIX. — " " Cornești.
* XX. — " " Sârbi I.
* XXI. — " " Sârbi.
* XXII. — " " Oncești.
* XXIII. — " " Bârsana.
* XXIV. — " " Văleni.
* XXV. — " " Șieu.
* XXVI. — " " Botiza.
* XXVII. — " " Apșa-de-Mijloc.
* XXVIII. — " " Valea-Porcului (Valea Stegarului, din 1965)
* XXIX. — " " Glod.
* XXX. — " " Călinești I.
* XXXI. — " " Călinești II.
* XXXII. — " " Poienile-Glodului.
* XXXIII. — " " Rona-de-Jos.
* XXXIV. — " " Apșa-de-Mijloc.

**Redacția:**

SECRETARIATUL COMISIUNII MONUMENTELOR ISTORICE

București, Strada General Berthelot Nr. 28

Secretar-Director: *VICTOR BRĂTULESCU*