

B.A.K.

II  
4183

ANALELE ACADEMIEI ROMÂNE. — TOM. XXIX. — MEM. SECT. LITERARE.

No. 3.

876

ACADEMIA ROMÂNĂ

GLOSAR

DE

PROVINTE DIALECTALE

DIN

GRAIUL VIU AL POPORULUI ROMÂN

DIN ARDEAL

ADUNATE ȘI APPLICATE

DE

ALEXIU VICIU

PROFESOR GIMNAZIAL ÎN BLAJ.

312

Limba în dialecte își trăește viața naturală  
și adevărată.

Max Müller.

EXTRAS DIN  
ANALELE ACADEMIEI ROMÂNE  
Seria II. — Tom. XXIX.  
MEMORILE SECȚIUNII LITERARE.



BUCUREȘTI

INST. DE ART. GRAFICE «CAROL GÖBL» S-sor ION ST. RASIDERCU

16, STRADA DOAMNEI, 16

1906.

16.329

Pretul Lei 1,50.

**Analele Societății Academice Române. — Seria I:**

Tom. I—XI. — Sesiunile anilor 1867—1878:

**Analele Academiei Române. — Seria II:**

	L. B.
Tom. I. — Sesiunea extraordinară din 1879. . . . .	3,50
» II. Sect. I.—Desbaterile Academiei în 1879—80. . . . .	5.—
Notiță onomastică topică macedo-română, de A. Mărgărit.	
» II. Sect. II.—Discursuri, memorii și notițe . . . . . (Sfârșit.)	
» III. Sect. I.—Desbaterile Academiei în 1880—1. . . . .	5.—
» III. Sect. II. — Memorii și notițe . . . . . (Sfârșit.)	
» IV. Sect. I.—Desbaterile Academiei în 1881—2 . . . . .	3.—
Memoriu despre Tetravanghelul lui Ștefan cel Mare dela Homor și Tetravanghelul Mitropolitului Grigorie dela Voroneț, ambele manuscripte, de Episcopul Melhisedec.	
» IV. Sect. II.—Memorii și notițe . . . . . (Sfârșit.)	
Puiu, legendă de Carmen Sylva . . . . .	—,50
Biografia Prea Sfințitului Dionisie Romano, Episcop de Buzău, de Episcopul Melhisedec.	
Cromatica poporului român. — Discurs de recepțiune de S. Fl. Marian, — cu Răspuns de B. P. Hasdeu . . . . .	1.—
Memoriu despre măsura literaturii istorice în România și în străinătate, urmată în decursul anilor 1880 și 1881, de V. Maniu.	
Notițe biografice asupra vieții și activității decedatului membru al Academiei Române Andreiu Mocioni (Mocsanyi), de V. Maniu.	—,60
» V. Sect. I.—Desbaterile Academiei în 1882—3 . . . . .	3.—
» V. Sect. II.—Memorii și notițe . . . . . (Sfârșit.)	
Viața și operele lui Petru Maior. — Discurs de recepțiune de At. M. Marienescu, — cu Răspuns de V. A. Urechiă. . . . .	1,20
Descânțece adunate de G. Săulescu. Raport de S. Fl. Marian. — Din mănunchiul manuscriptelor lui G. Săulescu. Rapoarte de N. Ionescu, Jacob Negruzzi, T. Maiorescu.	
Despre icoanele miraculoase dela Athon de proveniență română, de Grigorie Ureche. Contribuiri pentru o biografie a lui, de Ioan Sbiera . . . . .	—,20
» VI. Sect. I.—Desbaterile Academiei în 1883—4. . . . .	2.—
» VI. Sect. II.—Memorii și notițe . . . . . (Sfârșit.)	
Viața și scrierile lui Grigorie Țamblac, de Ep. Melhisedec . . . . .	1,20
» VII. Sect. I.—Desbaterile Academiei în 1884—5 . . . . .	3.—
Programa pentru adunarea datelor privitoare la limba română, de B. P. Hasdeu.	
Dare de seamă asupra Marelui Etimologic al României, de B. P. Hasdeu.	
» VII. Sect. II.—Memorii și notițe . . . . . (Sfârșit.)	
O vizită la câteva mănăstiri și biserici antice din Bucovina, de Episcopul Melhisedec.	
» VIII. Sect. I.—Desbaterile Academiei în 1885—6. . . . .	3.—
» VIII. Sect. II.—Memorii și notițe . . . . . (Sfârșit.)	
Amintiri despre Gr. Alexandrescu. Scrisoare către V. Alecsandri, de Ion Ghica . . . . .	—,30
» IX.— Desbaterile Academiei în 1886 — 7. . . . .	5.—
Discurs pronunțat în 26 Aprilie 1886 la înmormântarea profesorului și membrului Academiei G. M. Fontanin, de N. Quintescu.	
Dicționare și dicționare. Dare de seamă despre Etymologicum Magnum Romaniae, de B. P. Hasdeu.	
Verbul Am și substantivul Ar din Etymologicum Magnum Romaniae.	
» X.— Desbaterile Academiei în 1887 — 8 . . . . .	4.—
Etymologicum Magnum Romaniae. Dare de seamă de B. P. Hasdeu.	
Bibliografia publicațiilor periodice românești și a celor publicate în limbi străine în România sau de Români în străinătate, 1817 — 1887, de Alexandru Pop.	2.—
Indice alfabetic al Analelor pentru 1878—1888 . . . . .	2.—
Tom. XI.—Desbaterile Academiei în 1888—9. . . . .	3.—
» XII.—Desbaterile Academiei în 1889—90. . . . .	3.—



# GLOSAR DE CUVINTE DIALECTALE

DIN

GRAIUL VIU AL POPORULUI ROMÂN DIN ARDEAL

ADUNATE ȘI EXPLICATE

DE

ALEXIU VICIU

Profesor gimnazial în Blaj.

«Limba în dialecte își trăiește viața naturală  
și adevărată».

Max Müller.

*Ședința dela 16 Iunie 1906.*

## Despre însemnătatea studiilor dialectale.

Ocupându-mă de produsele muzei poporane, silit am fost să studiez și limba poporului din diversele ținuturi ale patriei, ca să le înțeleg. Atunci m'am convins, că adevăr ziceau bătrânii noștri: «*că Românii nu grăesc în toate țerile într'un chip, încă nici într'o țară toți într'un chip . . . Au veștmânt, au vase, au altele multe nu le numesc într'un chip.*» (1) Insemnat-am deci cuvintele dialectale și am căutat după înțelesul lor cu toate mijloacele, ce mi-au stat la îndemână. Aflat-am, cu părere de rău, că unele nu le mai înțelege nici poporul, care le folosește cu o pietate tainică, chiar pentru că-i sunt neînțelese. Văzut-am, că mult material de limbă a perit din graiul viu și cu acela suntem mai săraci; gândit-am la câte vom fi pierdut în decursul veacurilor și mi-am zis, că timpul este, să adunăm la un loc cuvinte și frase dialectale și să le păstrăm posterității. În această convingere m'a întărit și studiul istoric al limbei.

(1) A doua prefață la Noul testament de Belgrad, 1648, p. 4., după Cipariu, *Anal.*, p. 86.

Monumentele vechi sunt dovadă, că multe vorbe curat românești au eșit din uz, și locul lor l'au luat niște cuvinte hibride.

Poporul necult a păstrat curățenia limbei și tipul ei romanic. In ocupațiunea-i de agricultor, pătoriu, lemnariu ș. a. puține elemente străine s'au introdus, căci în viața-i simplă n'a simțit trebuință de acele. Alt-cum va fi lucrul în viitor.

Vieța poporului cu toate manifestațiunile ei naturale și tradiționale este năpustită de cultura modernă, căreia trebuie să-i facă loc. Dar noua cultură împoartă nouă viață, nou mod de gândire, nouă limbă!

Articli de industrie eșiți din fabrice străbat și în cele mai modeste cătune. Aceia ocupă locul manufacturelor poporane, și eată, că «au vestminte, au vase, au altele multe nu le mai numesc într'un chip.»

*Contactul* zilnic cu oamenii de altă limbă devine tot mai mare și influența lui stricăcioasă din punctul curățeniei limbei se observă asupra țeranului mai puțin cult, care, cu tot conservatismul caracteristic, imitează pre cel superior în cultură și împrumută dela el.

De altă parte *școala* propagă limba literară, care cu cultura poporului iea dimensiuni în sfere tot mai largi. Pe încet și pe nesimțite străfoarmă limba vulgară originală, pierde graiul cel colorit al poporului de azi și păcat ar fi, să nu salvăm tradițiunile trecutului dinaintea prezentului distrugătoriu.

Traducătorii Noului testament, la locul citat mai sus, zic: «cu nevoie poate să scrie cineva, să înțeleagă toți, *grăind un lucru unii într'un chip, alții într'alt chip*». Prin aceste constată uzul *provincialismelor* și se plâng de greutatea, ce o cășună: «grăind (numind) un lucru unii într'un chip, alții într'alt chip». Noi vom adăugă unele exemple: pentru „**Cartofi**“ am aflat următoarele 33 numiri: 1. *alune*, 2. *baraboi*, 3. *boabe*, 4. *barabule*, 5. *bandraburcă*, 6. *boboașe*, *gogoășe Olt. (Telm.)*, 7. *cartofi*, 8. *crumpi*, 9. *crumpene*, 10. *crumpiri*, 11. *colompire*, 12. *cucule*, 13. *erdăpâne*, 14. *grumpene*, 15. *măgherūsce*, 16. *mère de pământ*, 17. *père de pământ*, 18. *pichioci*, 19. *picioci*, 20. *hiribe* și *hilibe*, 21. *biguri*, 22. *bicioici*, 23. *boambe*; 24. *coroabe*, 25. *fidirée*, 26. *goațe*, 27. *grampiri*, 28. *grumpe*, 29. *grumpiri*, 30. *napi*, 31. *peruște*, 32. *piroște*, 33. *picioage*; iar pentru „**Chibrite**“ 28 numiri: 1. *cândile*, 2. *cătrănițe*, 3. *aprinioare*, 4. *lemnuse*, 5. *ghiufe*, 6. *moșine*, 7. *raipelt*, 8. *foacăle*, 9. *chinderce*, 10. *pucioase*, 11. *piruchi*, 12. *piruci*, 13. *pacle*, 14. *scăpăruse*, 15. *fitile*, 16. *fulminante*, 17. *forminante*, 18. *formonante*, 19. *șvebele*, 20. *țindelturi*, 21. *așchiute*, 22. *feștili*, 23. *focărițe*,

24. *hașleite*. 25. *bățuri*, 26. *păiuțe*, 27. *măcăuțe*, 28. *prestugi*. Cuvântul *cujbă* și *gujbă*, prin munții Hațegului înseamnă o roată de nuiiele sucite gânj, pe aiurea este un aparat de lemn, de care acață căldarea; *cândelă*, pl. *cânde* s. *cândile* sunt vasele, în cari se pun lămpițe cu oleu, ca să ardă înaintea icoanelor sfinte sau la morminte, iar pe la Bărgău *cândile* înseamnă: aprinjoare, chibrite. Unele provincialisme sunt cu totul necunoscute prin alte ținuturi d. e. *căloniu* (Hațeg), *cart* (Clopotiva). Alte cuvinte sunt cunoscute, dar li-e schimbat înțelesul, ca în exemplele de mai sus; iar altele sunt comune în uz și de același înțeles, dar alt cum se pronunță, d. e. *genunchi*, *jenunchi*, *genunți*, *ghenunchi* (Olt) *gerunchi*; *inimă*, *irimă*, *cujbă*, *gujbă* ș. a. m. Către aceste se adaugă *uzul formelor gramaticale*, mai ales la verbe: formele simple ale perfectului istoric și unele forme perifrastice, conservate abia în munți.

Adevărat este, că nici provincializmele nu-s așa frecvente, nici diferențele fonetice nu-s așa abătătoare, nici formele gramaticale vechi nu-s așa divergente, încât să nu ne putem înțelege între noi toți Românii din Austro-Ungaria și cei din regatul român, dar rămâne adevărat și acea, că *jargoanele sunt așa marcate, încât și pe omul cult îl putem cunoaște de pe graiu*, de este *oltean*, *hățăgan*, *bănățan*, *ungurean*, *moț*, *câmpean* ș. a. m. d.

Diferențele dialectale sunt de cea mai mare importanță. «Limba în dialecte își trăește viața naturală și adevărată» zice Max Müller. Unele dintre ele sunt particularități vechi, păstrate în acel ținut și scumpe ni sunt nouă, ca reliquii din moși de strămoși; altele sunt urmările dezvoltării și progresului mai nou. Dar particularitățile provinciale în decursul timpului cresc și varietățile dialectale se tot măresc. Unele ținuturi mai puțin expuse influințelor externe păstrează mai îndelungat însușirile graiului strămoșesc: cuvintele cu rostirea lor și formele gramaticale; altele mai expuse influințelor etnice și culturale, schimbă vorbele vechi cu de cele nouă, părăsesc tradițiunile limbii, adoaptă forme nouă și alterează pronunția. Astfel se poate întâmpla, că două ținuturi, cari au vorbit odinioară același dialect, cu timpul să-și formeze jargon propriu.

*Accentul*, ca *intonare* particulară sau *melodică*, variază după ținuturi mai în toate provinciile, dar mai ales în Ardeal. Aici naționalitățile heterogene vorbesc românește cu accentul propriu limbei lor. Aceasta, la rândul său, exercează influință dăunoasă. Târână-

venii, Murășenii, Câmpenii preste tot n'au accentuare melodică. Pre alocuria în graiul Târnăvenilor percepi influința accentului *săsesc*, pe aiurea a celui *săcuiesc*. Hățăganii și Jienii au accent destul de melodos, limbajul Oltenilor și al brașovenilor are mai mult farmec prin accent. Bănățenii au accent propriu, destul de armonic.

Studiul particularităților dialectale din graiul poporan preste tot interesează :

1. *Filologia*. Monumentele de limbă ne arată, că multe cuvinte, fraze și forme au eșit din uzul vorbirii așa, că azi sunt *arhaisme* și forme *obsolete*, cari abia le-am putea înțelege, de nu le-am afla ici colo păstrate în uzul dialectal. Așa d. e. în Psaltirea Scheiană, ed. Acad. Rom., pag. 192 cetim „*viptorile*“, vorbă, care ni-o putem explica din cuvântul *vipt*, pl. *vipturi*, existent pe la Crisciori, Rovina, (Comit. Huniad) în sens de: bucatele, ce se duc la moară: «sunt multe *vipturi* la moară?», «ai vipt la moară?» Asemena și din cuvântul *jîpt* (Suciul superior), cu aceeași însemnare. Deci: «*viptorile*» = grânele, bucatele. În aceeași, pag. 182, întâmpinăm cuvântul «*conobè*», pag. 365, *conob*, care ni-l putem explica din vorba «*cănăbet*», ce pe la Toracul Mare înseamnă cană; deci *conobè* = vas, oală, cană. Tot în aceeași, pag. 171 vorba «*împremiează*», se poate înțelege din vorba dialectală *primez* = rudă, ce se pune în grajd la mijloc (prin mediu, mez) între doi armăsari (Toracul mare); deci verbul citat înseamnă: împart în două, *înjumătățesc*. Vorba *bucium*, care în cărțile besericești (sec. XVI, XVII) ocure în înțelesul de butuc, trunchiu, «eu sum *buciumul*, voi mlădițele» (Noul Test) în uzul de azi *bucium*, local: *bucină* = lat *bucina* s. *buccina*, corn de suflat, trâmbiță, dar la Calbor, pre Târnavă mare, se folosește în sensul vechiu de triunchiu (vezi Glosar. ad voc.) Archaisme, ca *opt*, *opsă*, *vă*, *blem!* ni se explică și fără ajutorul limbei latine din graiul viu al poporului din unele ținuturi. Astfel *limba poporului*, cu *particularitățile ei dialectale*, ne dă *cheia pentru tainele trecutului* depărtat, este *inelul care unește trecutul cu prezentul*.

Considerând, că cele mai vechi monumente de limbă, ce poședem, datează din secolii XV (?), XVI, pentru filologul român interesant este ori ce dat, ori cât de mic s'ar părea. Acele adunate vor înlesni filologilor *studiul comparativ al dialectelor*, care le va da cheia înțelesului pentru multe cuvinte până acum neexplicate, s au greșit luate; îi va conduce la cunoașterea dezvoltării naturale a limbei, le va arăta legile schimbărilor ei.

«Când Alighieri (Dante) a scris poema cu *cuvinte strălucite, luate din toate dialectele Italiei*, și când în cartea sa despre graiul vulgar *a condamnat pre aceia, cari scriu un singur dialect*, atunci, vom zice, *a fundat el limba italiană și a învățat pre urmași legea sigură pentru ordinarea, conservarea și cultivarea ei*». Acest principiu al renumitului filolog Biondelli îl însemnase neuitatului Bărnuz (la an. 1853), ca să fie fir de îndreptare «celui mai erudit român» de dincoace de Carpați, lui Timoteiu Cipariu, care și-a consumat viața în studiul limbei materne. Literații italieni au urmat strâns acest principiu scos din exemplul «celui mai înalt poet» și prim măiestru de limbă. Ei au scris zeci de vocabulare ale dialectelor provinciale(1) cu scop de a facilita filologilor *studiarea și cultivarea limbei pre baza graiului viu*.

2. *Literatura* trage nu mai puțin folos din studiarea graiului poporan dialectal. Productele Muzei poporane: doine, balade, hore, chiuituri, proverbe, ghicituri, povești . . . nu se pot înțelege fără studiarea jargoanelor locale. Dicțiunea simplă până la naivitate, elocuțiunea poetică așa plină de farmec, cum o aflăm la Alecsandri în «Doina» și la Eminescu în «Doina» este de a se mulțumi faptului, că *poetii au studiat limbajul poporan cel cu ușoare întorsături, cu vigoroase expresiuni, cu potrivite fraze*. Limbajul lor poetic s'a reținut prin influința binefăcătoare a limbii poporane.

3. *Etnografia* are izvor abundent în datele graiului poporan.

Dacă e să cunoaștem *modul de gândire, inima și sufletul* unui popor, cu toate manifestațiunile vieții lui interne și externe, apoi trebuie să ținem samă, că toate acele se oglindează în vorbă-i. Studiul limbei poporane se impune deci etnografului în mod indispensabil.

Limba poporană variază însă după ținuturi, mai mult, sau mai puțin, atât în privința *lexicală*, cât și *fonetică* și *morfologică*. Acest fapt ne impune detorința de a adună la un loc *materialul dialectal*.

Cu privire la partea lexicală a materialului dialectal încă puțin s'a făcut și mai numai străinii, unii cu scop prestatorit, s'au interesat de a cerceta elementele străine în limba română(2). Adunarea materialului de limbă din graiul viu al poporului este încă abia la

(1) Vezi citate 30 de titule la Cipariu, Archiv, pag. 179—180.

(2) Vezi scrierile lui *Thunmann, Sultzer Eder, Schuler, Miklosich, Rössler* ș. a. citate și recensate la Cipariu, Archiv, pag. 121. seqq. și 145. seqq.

început. Și este timpul suprem, să salvăm pentru știință ori ce dat, ori ce fragment, fie cât de mic, din prețiosul tezaur al limbei poporane. De aceea am întreprins și eu *adunarea materialului* de limbă din graiul viu al poporului și din literatura-i nescrisă.

Las să urmeze întâi studiul, ce am făcut în vara anului 1898 asupra graiului românesc din Valea Jiului, apoi glosariul de cuvinte dialectale.

Cu privire la *Glosariu* notez, că este *material de limbă*, din care o parte s'a și publicat în reviste sub acest titlu. În adunarea și controlarea materialului mult m'au ajutat școlarii mei.

O mică parte (cam 700 cuvinte) din această lucrare, câtă a fost gata până în 1898, am publicat-o în 1899 într'un mic *Glosariu de cuvinte dialectale*. Prelucrarea de acum cuprinde mai toate cuvintele din cea dintâiu, cu unele emendări, și este augmentată în-țreit. Nu mi-a fost scopul, să adun toate barbarismele din graiul nostru poporan, — nici n'o puteam face; totuși am luat în această colecțiune și maghiarisme și germanisme de prin localități acum curat românești, ca să se dovedească intima atingere, ce au avut-o înaintașii noștri cu respectivele popoare, dela cari au împrumutat cuvinte și expresiuni; și așa, după zisa lui Max Müller, limba ne este «martor viu și eloquent al întregii istorii, despre neamul nostru».

Vorbele cuprinse în Glosarele și Dicționarele existente nu le-am introdus în glosarul meu, numai dacă am aflat diferență de însemnare ori o nuanță.

Citatele din literatura poporană toate sunt din colecțiunea mea proprie de literatura poporană nescrisă.

La finea lucrării am adaus terminologia *băieșilor* și a *plutașilor* noștri, apoi numele *chibritelor* (lemnuseilor) și a *cartofilor*, cu indicarea localităților, pe unde se aud. Va admite ori și cine, că acele 28 respective 33 nume pentru acelaș object, arată bogăția limbii, chiar și atunci, când ar fi să ne lăudăm numai cu cele românești, că și pentru cartofi și pentru chibrite avem câte 12 numiri create din vorbe românești de origine, ori române.



20

## PRESCURTĂRI

Pe lângă cele îndatinate în dicționare mai sunt următoarele:

*Cih.* = A. de Cihac, Dictionnaire d'étymologie dacoromane, Eléments slaves. Francfort S/M. 1879.

*Laur. Max.* = Glossariu de A. T. Laurianu și J. C. Massimu. București 1871.

*Șăin.* = Dicționar Universal al limbei române de Lazăr Șăineanu. Craiova 1896.

*Târn.-M.* = Târnava-Mare.

*Târn.-mic.* = Târnava-mică.

*Pron.* = pronunță (pronunța locală).

*l. d.* = in loc de.

*v. z.* = va să zică.

Numele comitatelor și a comunelor mai însemnate, cari indică, în ce parte este localitatea respectivă, le-am prescurtat în credința, că binevoitorul cetitor ușor le poate întregi.

22

## VARIETAȚI DIALECTALE ÎN GRAIUL ROMÂNESC DIN VALEA-JIULUI.

### I. Schița topografică și etnografică.

«Valea Jiului» se numește ținutul muntos, cu văi înguste, care se mărginește la Nord de munții Hațegului și ai Sebeșului, la Sud de munții Vulcanului, la Ost de Parâng, iar la apus sunt munții Pleșa, Zănoaga, Dălma mare ș. a. Prin văile teritoriului circumscris de acești munți se precipită două râuri iuți și sgomotoase: *Jiul răsăritean* s. *unguresc*, care izvorește în munții Paringului, și *Jiul apusan* s. *românesc*, căci izvorește pe pământul României. Ambele se împreună la satul Isroni și prin romantica strâmtoare Gura-Surducului trec în România sub numele de *Jiu* (ung. *Zsül*), care e numirea celtică și înseamnă *iute*.

În Valea Jiului sunt vreo 14 comune românești. Pe Români Jieni îi poreclesc și «*Momârlani*». Unii explică acest nume din împrejurarea, că Jienii poartă păr lung, dar fără îndoială greșesc; păr lung au purtat și mai poartă Români și astăzi, și nu s'au poreclit *Momârlani* numai cei de pre Jiu. Tare probabil, că avem și aici o numire celtică, care poate să însemne: munteni. Ei pre sine se numesc Români. Sunt de statură mijlocie, bine încheiați, sdraveni, alții chiar voinici. Fața preste tot li-e brunetă, dar sunt și fețe albe și rumene, de ți-e mai mare dragul. Firea Momârlanului seamănă cu a Mocanului: este tăcut și gânditor, n'are grabă nici odată; la primejdie chibzuește cu cumpăt, nu ușor își perde răbdarea, umblă lin, îndoind din genunchi.

*Portul.* Până a nu se introduce calea ferată și exploatarea cărbunilor de piatră (la Petroșeni, Lupeni) Jienii trăiau tare izolați. Ei nu aveau negoț cu care să se coboare la țară, ca Mocanii, ci ocupațiunea lor eră economia de oi și de vite. Comunicațiunea anevoioasă și modul lor de traiu simplu, ca al tuturor muntenilor, a fost cauza, de Jieni și-au păstrat foarte bine originalitatea graiului, cu ale sale particularități vrednice de toată atențiunea, portul, precum și datine și credințe, jocul la cântec din flueră, și alte deprinderi și moravuri românești, cari nu-mi este scopul a le descrie aici. Starea lor culturală lasă prea mult de dorit. Școale acum încep a se înființa.

Jienii poartă păr lung. Rari sunt, cări se tund și mai numai bărbații tineri, de curând eșiți din miliție. Bărbații poartă vara *pălării cu margini late*, iarna «*căițe*» (căciule) *negre* sau *albe*. «Căiță lae» = căciulă neagră. Forma căciulei în unele locuri, d. e. în Petrila, e asemenea cu capacul căldărei: mai lată la fund. „*Momârlanii*” poartă cămeși lungi, până la genunchi, la mâneci cu *pumnași* cusuți cu arniciu. La grumazi cămeșile-s cu guler, frumos chindisit, închieturile cu cusături simple. Preste cămașă poartă „*brâne*” late (șerpăre); vara însă poartă „*curele negre*” în forma chingei, late ca de trei degete. În acele pot ține un cuțit, cruceri ș. a. Legată la straiță au *căpceana* (căpcea, v. Glos. ad. voc.). De iarnă au *pieptare infundate* și preste acele *șube* (băbauă albe, țundre) de pănură albă. Unii au *cojoace*. Tot de pănură albă sunt și *cioarecii*. Opinca e încălțământul obicinuit la bărbați și la femei. Acum se introduc cismele, ca încălțăminte de sărbătoare. În opinci, atât bărbații, cât și femeile, poartă *călțuni* de pănură albă. Călțunii cei de vară ai femeilor sunt numai până sub genunchi. Obieele se țeș anume spre scopul acesta și sunt tot din pănură albă cu *trei vergi* la capătul, ce vine pe fluer. În *Merișori* femeile poarta călțuni și vara și iarna.

*Portul femeilor.* Fetele umblă de comun cu capul descoperit, dar poartă și cărpe de boltă. Părul și-l împletesc într’o cosiță slobozită pe spate, iar cel de pe partea dinainte a capului îl împletesc într’altă cosiță, care o duc către urechia dreaptă și o împreună cu chica cea de pre spate. În cosița de pe frunte poartă flori. Femeile măritate împletesc părul de pre partea dinainte a capului în mai multe rânduri de plete, cari le duc dela mijlocul capului spre amândouă urechile, iar părul celalalt îl împletesc în două cosițe, cari le pun pe cap la dreapta și la stânga. Pe cap poartă vâl alb «*broboadă*», care, dacă e de jolgiu mai fin, cum este al mireselor, se numesc *rariță* (v. Glos. ad. voc.). În păr se împodobesc cu *trămurici*, niște ace de păr de aramă galbină și cu gămălie mare, ca o floare de diverse colori. Gămălia este legată de ac cu sârmă subțire galbină întoarsă în spirală, de unde provine trâmura-rea. Salbe de bani, «*băierel de bani*» poartă fetele și nevestele. Specială podoba la grumazi li este *lătițarul*, care costă din mărgeluțe de varii colori înșirate așa ca *mununile* s. *mununițele* de pe pălăriile Târnavenilor și Murășenilor. *Iia* este de pânză albă sau de jolgiu, pe mâneci cu cusături frumoase. Se încing cu *curele*, pe cari sunt înșirate *inèle*. Peste iie îmbracă o vestă de pănură albă cu mâneci, cari o numesc «*laibăr*», tivită jur împrejur cu șinoare negre, roși. Unele au peptare din piele de miel. Iarna mai îmbracă o haină de pănură albă, lungă din grumazi până în pământ, care o numesc «*șubă femeiască*». La grumazi este făcută ca vesta domnilor, iar dela brâu în jos este încheiată. Cele mai avute poartă și cojoc preste șubă. Vara poartă *opreg* (crătință) frumos, de diferite colori, iarna este obicinuită rochia de lână,

numită „*borcă*“, neagră și toată crețe de sus până jos. Femeile au *cioareci de vară* și *de iarnă*. Cei de vară sunt numai până sub genunchi, iar cei de iarnă pân din sus de genunchi. Se leagă cu legături făcute din păr de capră numite *vânări*.

Femeile încă se încălță cu opinci, în care poartă *obiile* de pânură albă. Vara toate femeile poartă *călțiuni* în opinci. Duminica și în sărbători fetele și nevestele încălță *cisme* scumpe, ba și ghetete („*păpuci*“).

Femeile «nemeșilor» din Păroșeni și Iscroni nu fac deosebire în costum decât că poartă *conciu*.

## II. Particularități din graiul Jienilor.

### 1. Morfologice.

#### a) în Declinațiuni.

1. Unele substantive au trecut dela declinațiunea I-a la III-a, anume cele terminate în *șă*, pr. ușă, mătușă, cămêșă (1), pe cari Jienii le rostesc: ușe, mătușe, cămêșe; pl. uși etc. Așa și adiective, ca leneșă, pronunțat : lenyeșă. În silaba finală mai mult sună *e*, decât *ă*.

Analogia la p. 1. În Blaj am auzit : tușe (mătușă).

Întors : tot din cauză fonetică substantivul *lêge* ș. a. a trecut la declinaț. I-a, zicându-se : *lêjă*, în Merișori. La toată întâmplarea acest *e* final sună mai mai mult ca *ă*, decât ca *e*.

2. Substantivele *sincopate*, ca d. e. *stea*, cele deminutive feminine, pr. *vițea* și ajectivele *grea*, *rea*, posesivul fem. *mea*, cum și adiectivele în forma micșorătoare feminină, ca subțirea, — toate se zic cu *è* : stè, vițè, rè, mè, subțirè. Un fenomen curat fonetic, căci la forma articulată fac *steaua*, *vițaua*; pl. stèle, vițele, rèle, mèle.

3. Pronumele personal *eü* (*ieu*) e singur în uz, — *io* nu se zice. *Însu dînsu* — neusitate. Alte abateri cu privire la pronume sunt numai fonetice. *Cel*, *cea*, pronunță, *hăl*, *ha*; în genetivul singular, gen. fem. face : *hăi* l. d. *celeî* (v. mai jos proba de limbă).

#### b) în Conjugațiuni.

1. Preste tot Jienii, ca și Hățăgani, nu iubesc forma prezintelui întărit cu *ez* sau *esc*, deși există și aceste d. e. fêră, ferească. Așa am auzit și în Goțești : «să te *sucă*», l. d. *sucească*.

(1) Sunetul *e deschis* îl indicăm cu *é*,

2. Verbele cu caracterul *d* (conj. II și III) în *prezintele indic. pers. 1-a sing.* și în conj. pers. 1 și 3 sing., cum și 3-a plu. nu moaie caract. *d* în *z*, «șeadă, creadă, nu șează, crează.

3. *Imperfectul* verbelor în conjugățiunile II, III, IV se face cu sufixele *ëm, èi, è; òm, èți, èu*, ca d. e.: merjëm, merjëi, merjë, merjëm, merjëți, merjèu, așa și vorbëm, vedëm ș. a.; — care iarăși e fenomen fonetic.

Verbele *dau, stau*, la prez. conj. pers 3-a sing. și plur. fac: *dè, stè*, rar: *stèe*.

Aceleași la imperfect indic. se conjugă numai așa: sing. *dam, dai, da*; *stam*; *stai, sta*; pl. *dam, dați, dau*; *stam, stați, stau*.

Exemplu: ce făceau la Gheorghe?—*stau* de vorbă. Forma reduplicată: *dă-deam, stăteam*, nu se usitează. N'am aflat nici forma veche: *dedi, steti*, ci numai: *dădui, stătui*. Singur în persoana a 3-a singular și plural se zice forma veche *dède*, dar cu *t*, în loc de *d*: *dète*: cine *dète* la vaci? Așa de vreme *deterăți* la vaci!

4. La *Futur I*, în forma cu auxiliarul înapoi, se zice curat *va*, d. e. *sta-va* la mulș? *da-va* lapte? iar în forma cu auxiliarul înainte se zice numai *o* (*va=a=o*): *o stă, o da!*

5. Verbul *fac* în *Perfectul simplu* se zice: *făcui*; numai în persoana 3-a, sing. și pl. zic *bătrânii*: ce *fèce*? ce *feceră*? (Uricani, Iscroni). Rafila Măxeriu (din Uricani), bătrână de 74 ani zise aceste cuvinte: «nu știu, l-am omorît, orice **feci**.»

Peste tot este mai usitat perfectul *simplu* în *toate conjugățiunile*: cântăi văzui, bătui, vini; dar se aude și cel compus.

6. Verbele cu supinul în *su*, ca: *zis, dus, spus, mers, fac* perfect. simplu, așa: *disăi, zăsăși, zăsă, zăsărăm, zăsărăți, zăseră*, cu tonul pe silaba subliniată.

7. Astfel de verbe fac *Preaperfectul simplu* așa: *zisësem, zăsësăși, zăsëse. dusësem... zăsësărăm, zăsëserăți, zăsësără*. Tonul pe silaba subliniată. *Preaperf. de formă compusă* nu întâlnim.

Ca verbele cu supin, în *su* formează perfectul simplu și anomalul ieau, astfel: *losèi, losèși, luà*.

În Merișori și Petros (l. Puj) ca și la Hățăgani și pe la Toracu M. (Torontal) am auzit *lò=luă*; chiar și *te-o lò* (Futur, Toracu M.)—*te va lua*; pl. *luarăm* *luarăți, luară*. Accent pe silaba subliniată.

Merișori: *lot=luat*: «i-s'ò *lot* pometu.» Către aceste se adaugă și verbul *ferb*, cu forma perfectului: *fersăi, fersăși, fersă, fersărăm, fersăreți, ferseră*.

8. Anomalul: ieau, la prezinte se conjugă așa: *ièu, ièi, iè*; *să ièu, să ièi. să iè*; *luăm, luați, ièu*; *să luăm, să luați, să iè*; pretutindeni cu *è* (deshis).

Așa și: *bèu, bèi, bè*; însă la plur.: *bem, beți, bèu*; iar la imperfect, pretutindeni cu *è*: *bèm, bèi, bè, bèm, bèți, bèu*, d. e. «ce făcèu în crișmă? — «căutau și *bèu* la vin!».

9. Verbul *am* face pers. 3-a prez. conj. și imperativ *aibă*. *Observare*. Verbul *merg* nu leapădă caracterul *g*, dar la *Petros* (I. Puj) se zice și *meri*, *mère*, *mèrem*, *mèreși*. Tot aici se zice perfectul simplu: dedei, dedeși, dède (nu: dete!) dedërăm, dedërăși, dèderă, — cu accentul pe silaba subliniată. Să se observe pronunța cu *e curat* în pers. 1-a și a 2-a sing. și plur.

10. Forma *perifrastică* cu *vrëm* (vream) și infinit. în loc de *preaperfect conjunct*. d. e. *nu se vrè duce* = nu s'ar fi dus, am auzit'o în Merișori, ca și în Valea Hațegului (Tuștea): *noi vrëm mânca* = am fi mâncat,

## 2) Fonetice.

1. *bi*, *bii*, = bi, bii, d, e. albi, corbi, lupi; corbii, lupii.
2. *ce*, *ci* = ce, ci: ce faci? cinci; iar *șce*, *șci* = *știe*, d. e. nălbeștie pânză. In pronumele cel, *cea*, la gen. fem. se zice: *ha*, d. e. în Genet. sing. *hăi* = celei.
3. *de*, *dî* = aproape ghe, ghi; pringhe, ghe ce? îmbolghi. Vom indica acest sunet cu *dîe*. *dîi*.  
Totuși: *unde* ai fost? și: *une* merji? cu *d* lăpădat, încă și un = unde? *deget* se aude: jèget și (gheștiu), dieștiu.
4. Diftongul *ea* = è torcè; o picat o stè. Tot ca è sună și lege, merge = lèje, mèrje, alèje, în silabele subliniate. Șërpe, nu: șarpe. Asemenea și diftongul *iă*: durmia=durmè, cu *m*, șoptea, = șoptè (nu: șoptyè).
5. *f* = f: fer; fin, fiară, «un fir dîe ață». Notă: femee = fomèe.
6. *ge*, *gi* = *je*, *ji*, geme, plângi = jème, plânji, dègeră = jèjeră (Iscroni).
7. *li* = *lî*, în: căli, văli.
8. *mi*, *mii* = mi, mii: pomi, pomii, pălmi. Așa și mie (dat. pronum.) și mie (= 1000); însă: *miere* (mel) = *mière*.
9. *ne*, *nî* = aproape *nye*, *nyi*, Noi vom indica sunetul cu *nî*, *nie*, *nîi*, d. e. spunie, binie, spunii; unii; niime.
10. Pe (preposiț.) = pe, cu *e curat*; însă: Pètru (cu *ë*), *pi* = pi; vulpi, picior, pèptenie, pept. *Observ.* Pre la Merișori: pept = *tiept* (ca un *ty* moale).
11. *r* nu se moaie în *sari*, *sări*: «sări (împerat.) sus pe cal!» *re*, în *mere* pl. din *măr* sună *ră* mèră; fenomen observat și la Habic, Urisiu, (Gurghiu).
12. *se*, la plural, din *să*: frumoase, sună: frumoasă, groasă, curat cu *ă*; buză groasă; „*èștia-s pânză groasă*“. Ear desinența *șă*, pl. *șă*, sună mai mult cu *e curat* în singular, precum *ușă*, ca: *ușe*, mătușă, *matușe*, lenieșă ș. a., cu o mică nuanțare de *e*; dar la tot cazul mai aproape de *e* decât de *ë*: Fenomen analog în Blaj, cuvîntul; tușe=mătușă, (v. m. sus a, 1).
13. *șii* sună cu *i*, nu cu *î*: urșii, ușii, moșii.

14. *te, ti* aproape ca la Maghiari *tye, tyi*, dar nu așa aspru, ci mai mult un *ti*, cu *i* foarte scurt și *palatul*, ca *j* german: bate=*batie* (batye) pronunțat mai adevărat cu *j* german, sau *i consoană* după *t*, dètie (și diètie); «multie oi, multie nevoi»; îmblătii (îmblătii); pe tine = *pe tiinie* (tyinye). Noi indicăm prin *tie, tii*.

15. *ți=fi*: împărți=împărțî, țini (ținyi), îmbogăți—*ti*.

16. Numeralul *un*, fem. *o*, cu *u* curat; *un* lup, (nu: on).

17. *ve, vi=ve, vi*: verme, vermi, vermii; *ver, veri, verii* (animalul); *vin, vinu; vino!* tu *vinî, vițal* ș. a. In nume proprii familiari am auzit: *Hul-paciu*; alt cum *vulpe, vulpi*.

18. *z =z*, *buză, frunză*; *verzi* (nu *dzî*) subt. *đi = (zî)*; artic. *đuua*, pl. *đile*: acum *zuua* la *amiazi* (aniaz).

### III. Probă de graiu de pe Jiu.

#### Povestea Dobrii hăi desmirate.

Ice că a fost un om tare *gazdă* (1) și *ăla* (2) avea numai o fată, de o chemă Dobra. *Ahasta* (3) eră tare frumoasă, *da* (4) *desmirată* (5) *din samă afară* (6). La lucru nu prindie, nici mîncarea n'o lua cu mîna ei; c'o vorbă: nu făcè nimica, *fără* (7) *cân* (8) îi eră foame (9) zicè: «Dobrii î-i foame!» Când îi eră sètie, zicè: «Dobrii î-i sètie!» și mamă-sa îi da mîncarea și beutura cu lingura, ca la copiii *hăi* mici. Die șediè pe *tăpșan* (10) lângă foc și să mărè focu, die-o ardiè, Dobra strîga: «ardie Dobra!» și oarecare trebuiè s'o *fièră* (11) în lături; die-i eră frig, strîga: «î-i frig Dobrii! și oarecare o puniè, să șadă.

Auzî Ianăș Ardielean, un ficior din sat, mai *hoț* (12) die vèstiea fètii, că-î mândră și bogată și *ii-să da* (13) să ajungă la averea ei. Iși pusă în gînd s'o pețască și așa făcu: Părinții fetii îi spuseră năravu Dobrii, da Ianăș nu să spăriè. El zise: «fac eu *găzdoanie* (14) din ea!» Și nunta se făcù.

Dobra nici la casa socrilor nu lucră nimica, nici măcar nu vrea să mînce cu mîna ei.

Odată, când erau căsenii la masă, Dobra ședia die-o parte într'un *undieț* (15) și zicea: «î-i foame Dobrii!» — Vină să mînce Dobra, dacă î-i foame, că la noi așa-i *obicieriu* (16), zise Ianăș, cui î-i foame, să mînce!» Dar Dobra die-

(1) avut (2) acela (3) aceasta (4) dară (5) desmierdată (6) preste măsură (7) ei (8) când (9) o, pronunțat ca *a* magiar, nu ca diftongul *oa*, cu atât mai puțin ca *oa* (10) vezi glosar. ad. voc. (11) ferească (12) isteț, deștept (13) i-se deda (14) econoamă, menajeră (15) unghet, deminut. din unghiu (16) obiceiul. datina.

dată de a casă, să-i *dă* altu în gură, să trasă lângă *căloniu* (1) cam năcăjită, dar Ardălean fu cu minte, că se puse și făcù foc mare sub căloniu, die-o dogorè pe Dobra. Atunci ea strigă: «ardă Dobra!» Ardălean zise: «*feri-tle* Dobro, că la noi așa-i obiceiiu, că dacă te arde, tie feri!» *Acù* (2) Dobra foamea o răbdă, dară trupu nu-l putù lăsa, să ardă, ci se feri. Dela o vreme focu se stinse, și pe Dobra o răsbi frigu și strigă: «I-i frig Dobrii!» «Vină Dobra'n pat și să se culce, că nu i-o fi frig», răspunse bărbatu-său Ianăș Ardălean. Și n'avù Dobra încotro, și mërse de se culcă 'n pat. Dimința o sculă foamea, că, vedfeți Dumnia-voastă, «lenea-i mare doamnă», da și foamea-i rea; apoi aici nime nu-i da în pat să mănca. Acù văzù Dobra, că cu cănia (3) numai la părinți a putut trăi, și se pusè la lucru și la mănca.

A opta zi, căn'viniră părinții la ei «*pe plăcintie*» (4), numai se mirară, căn'văzură, că Dobra lucră toate helea, și de bucurie că fata lor *ha* (5) desmirată s'a făcut găzdoanie, îi deteră zestre bună Dobrii. Mai târziu scriseră pe tinerii toată moșia, și se făcură oameni de frunte în sat, Dobra cu Ianăș Ardălean, și de n'or fi murit, și până azi trăesc.

Limbagiul din *Iscroni* și *Uricani* (Jiu).

(1) vezi în glosar, ad. voc. (2) acum (3) viclenie (4) pe omenie (5) cca.



## A.

**Abârlău**, blid mare pentru lapte. munt. ap.

**abrust**, *de*—, de tot: „l'am tăiat de abrust.

Suciul sup. Reteag. (Someș.) In Vașaș s.

Ioana (l. Gherla): „*a brust*, că în satul

vecin a fost un foc mare.“ com. Ion Che-

resteș. — In *Sava* (l. Gherla) și Nicula

(ibid): „*spune-mi abrust!*“ = acurat.

„*Abrust* te spun la tată-to!“ = acurat,

de bună samă.

**abnră**, a—, a suflă tare. Cfr. ital. bora,

burasca Intr'o colindă din Rachita (Ba-

nat.)

Vânt'o *aburat*,

Florile au picat.

Colinda „*Zorile*“ auzită dela Ruja Drăgan.

**abușilea**, copiii mici umblă *abușilea*, ad.

în patru brânci. Bistra. Așa și în Bou-

țari. Hațeg.

**aclugă** (pron. *așhiugă*): „mâne tăiem a.

din pădure“. Rachita (Car. sevr.) = cio-

toagă, lemn gros, bătrân, netăiat.

**acnna**, acuma, Lățunaș (Banat).

**adeca**, în ȱicerea: *numai adeca*=numal

în zădar. — *Poșaga de sus*.

In Bistra: „de ce ai mers nemănat de ni-

mene?“

— *de adecă!* = numa'ășa.

**adăvăși**, prin Vidra de jos: *a se adăvăși*,

a se pierde, pustii s. nimici: „*s'o dă-*

*văsit pira*“. Prin Abrud: *adievəsi* (pron.

gye)=a prăpădi, prădă, risipi: „ă adie-

vesit banii pe nimica“.

**adevesti** a se— „cum s'a putut *adevesti*

blăstămatul acela între noi?“ „De unde

s'a adevestit?“ = de unde o apărut, a rē-

sărit, s'a pripășit, s'a ivit. Coșeiū.

**adistă**, repara, tocmi: „am dat cismele

la cismaș, să le *adisteze!*“. — (Bistra).

Cfr. ital. aggiustare.

**agâmba**, prin Reteag, Suciul super. (Someș)

„*agâmba-te-ar*, să te agâmba“, cum în-

jură Têrnăvenii: *câlca-te-ar*, să te calce!

Pe Jiu: „de l'ași puté agâmba, pe cel de

mi-a furat oaia!“ „*agâmbat'* ai pe X?“ = îi

*dau de urmă*. Cfr. ital. gamba (picior).

**aghistine** prin Giorocuta (Sêlagiu), pe aici:

ghistine=castane.

**agirită**, când mână calul tare: „nu mână

*a girită!*“ „o mănat calu *a girita* și s'o

bolnăvit“. — *Varviz*.

**agriși roși**, strugurei roși. Rușor. Soln.

Dob.

**alerlea** și *ainderea*, ațuri, într'alt loc.

Abrud: „*coa* să mă duc *ainderea!*“

v. și *alinderea*, mai jos

**ajăg**, lut. magh. agyag.

*Somtelek*. HUIEDIN.

**a ajomi**=a miji. Șain. *ajumit*, în sen-

sul: „*de-a mija*“. — *Bouțariū*. Hațeg.

**alămariū**, pre'aiuri: *almariū* și *armuriū*

castăn, unde țin sticle, cuțite ș. a. ob-

jecte mai mici. — *Lupșa*.

**ălbie**, troacă de spălat rufe. munt. ap.

Prin Csăki-Gorbó: *ălbhie*, aceeași. In *Vața*

*de jos* (Brad):

**aldé**, trocuță, în care scaldă și leagănă

copiii.

La Csăki Gorbo zic: *aldife*, pron. *algyie*

**aleș**, rociu s. plasa de pescari. *Câmpeni*.

Cfr. Max. Laur. Glos. 16.

**alimân**, (*a*=la + *liman*) apă afundă „din

țermuri în țermuri“. — *Tisa l. Dobra*.

**alinderea**, aiuria, Brad:

Mă dusei la Racova,

La Măriuța, vėduva,

Legea! calul la fereastă,

Și dădui binețe 'n casă.

Ea-mi puse cina pe masă,

Fu cina! și mai remasă;  
Ea 'ncepù a më muștra,  
C'am mâncat ș'alindereă.  
Io 'ncepui a më jură,  
Më juram și nu prea prea,  
Că știeam că-i cam așa.

**alune.** certofi, crumpene. *Cerghizel.*

**alunèle și alunel, alunică,** mici semne (negei) pe corp, mai ales în față, nuri. Într'un cânt. pop. (Colecț. mea) „Todora“: Todoră, draguța mea,  
Ori tu mi-ai făcut ceva,  
De nu te mai pot uită?  
Când mă uit la casa ta,  
Mi se rupe inima!  
*Alunica-ți dela gât,*  
M'a aprins, m'a omorît.  
*Alunica-ți de pe brață,*  
A să mă scoată din viață!  
și earăși:

Leliță cu *alunei*,  
Nu câtă la doi la trei!

**alvâhuc,** aldămaș (ăldomás). *Banat.*

**Ana-Foca,** sərbătóre popor. în țara Hațeg (Răchitova). Aceeași cu *Foca*. O țin în 22 Iulie (4 Aug. n.) în ziua + Maria Magdalena.

**aninôs,** l. d. miros, se zice prin *Cicudiū* (câmp) și prin *Găbud* (Murăș). Pe alocuria se aude anyiros, și miöros.

**aoășia,** prin *Boiuri, Buncșori, Vica* (sate în jur de Gura-sada) — *aicia*. Tot așa dic și «Țopii».

**apăr,** opresc, depart, nu las: «lucre și facă că doară, nu-l apără nime!» *Abrud.*

**apristui,** câștigă, «inciripă»: cât lucrî, și nu-ți poți *apristui* nici o mărhuță pe lângă casă!» *Abrud.* Cfr. ital. *apparestore* de unde: *apparestoremento* = *apparecchiamento*, gătesc, pregătesc, pun la cale, rînduesc, așez, organizez; subst. *rînduială*, rînd de...

**argeă,** casa ridicată numai din stâlpi și

pusă «cununa». I. P. Reteg. (Someș), Vorba și la Șain. ad-voc., însă în alt înțeles. — Cfr. celt. *argae* = loc închis; *argau* = circumdare, muniere, a închide; loc închis.

**ariat,** din aret, în Băița. Hunied. «nu-mi tot umblă în *ariatul* mieu!» = nu-mi umblă în aret, împrejur.

**arici,** a să —, a să ghemui, ca un ariciu: «ce stai, măi, așa aricit?» *Jiu.*

**arinesc.** Stefan Mariș, din *Săndu* (I. Turda) implăntă de câte-va ori cuțitul în pământ, ca să se *arinească* = să se *frece cu arină* (nesip) și așa să se curețe.

**armăroie,** Cfr. armariū. Pe la Noerich și Rășinari: o lădiță anume făcută potrivit într'o firidă (fereastă oarbă) În acea țin lapte, vinars ș. a.

**armăș,** substitut de primariū (kisbiró) *Vălcăul rom.* Selagiu.

**armie,** armăsariū, armig. — *Brad.*

**arón,** = arvon, arvună, căpară Banat.

**arșov,** pre aiuri: *arșău*, — hărleț. — *Lățunaș Verșeț.*

**artie,** = hârtie. — *Lățunaș Verșeț.*

**articuș:** «așa-î *articușu* pe la noi» *Beleleu* = datină, legea corupt din articu(lu)s.

**artut,** isteț, sfătos: «Ion așa de artut îi, că se prinde cu popa». — *Bouțariū Hațeg.*

**aruncăturit,** *Suciul. super.*, lemn, ce trece în putrejun.

**astiu,** cusătura, ce-î dic nemțesce: *Stilstich. Toracu-M. (Băn.)*

**astiuș,** unealtă. *Abrud. (magh. eszköz).*

**aurel,** «cămășă în aurel, *opreg de aurel*» — *Bouțariū Hațeg.*

**ăvlie,** curte, ocol, (aula) *Bănat.*

**ăzlm:** „pe sară mîncăm curechiū *ăzlm*“  
Cetea = ne-pus la năcrit, ne-murat. —  
Pe la *Brad.* „crastavetele o *ăzlm* = numurat; abia se simte cevași acru. ”

## B.

- Babă**, I. rică, gaură, când se joacă de-a popicul și de-a cotca, mingea. *Agristeu* Têrn. mic. II. = mană. *Boctiu*; ear la *bună* îi dă *mamă*, adică: mama bătrână cum se mai dăce. III gaura de bumbi la veșminte. IV toartă de incheiat (*copcia*) în care acață cârliguțul.
- băbăluc**, în zicerea: „o poveste *din băbăluc*“ = din vechime. Cu *băbălucul* spărie copiii, ca pre aiurea cu *babaul* (Blaj) și cu *bolea* (Agristeu.).
- băbării**, bărbații cari umblă de colindă—ei zic «*să zoresc*» — în ziua de Crăciun sara.—*Ruşor Făgăr*.
- băbărufe**, = rujă, — tuberosa; ung. *bazsarozsa*. *Bistru*.
- băbiță**, un firez mai mare, pentru doi oameni. *Boufariu* (Hațeg);
- băbiță**, firez lat și mare, cu care taie lemne gróse („groși“). *Clopotiva* (Hațeg).
- băbiță**, prin munții apus. e piatra de var.
- băcnie**, obligațiune, — din ung. *béke*. *Lugoș*.
- băciul**, a—, a lucră încet de tot, fără sporiu, „mocăesc“: „*dăe când tot băciuniți pe casa* acea, și n'o mai gătați!“—*Abrud*.
- bădiniu**, **budiiu**, ≡ botorog, hurdoiu, ce se bate cu mătca, ca să se aleagă untul. *Jiu*.
- badoc**, în dispreț și batjocură: „*ține-ți badocu!*“—*gura* — *Ghirbom*, I. *Vingard*.
- badocă**, unde-l apa mai afundă, mai ales pe sub rădăcini.—*Boufariu*
- băgăt**, (din: bogat) cu înțelesul de mare, gras: „om *băgăt*“ *Vălcăul rom*. (Sălagiu)
- băierél**, demin, din *baier* (v. și la Șain.); „*b. de ban*“ = salbă de bani, monete de argint.—*Jiu*.
- băiță**, (demin. din *baie*) un ciubăr de formă eliptică, cu margini nu înalte, în care scaldă (a *băia*) copiii.—*Bran*.
- bălătruc**, (Vereshmort I. Mures-Uioara, Căcova I. Aiud.) o piétră globurósă, cu care sdrobesc sarea pe masă, sau în *piudă* mică (pre *Jiu*). Despre un copil mic *gras* zic, că-i „ca un *bălătruc*“. (Căcova-Aiud)
- bălbără**, (din *vulvoare*?) flacăra.—*Huni-edóra*.
- balercă** și **balircă**, mic vas de lemn, ca un buglănaș de 3—4 cupe, pentru a purtă beuturi, *Valea Hațeg*. Pe la *Orăștia* și 'n *Coroiești* (Hațeg) un atare vâscior se dăce *tisă*; *Jiu*: *burie* și *bulie*.
- bălii**, în țara Oașului = jipi de cucuruz (păpușoiu): „dă la vite un *snop de bălii*!“ Se mai numesc și *tulei* (Têrnave). Pe la *Giorocuta* (Sălagiu) numesc *bulii cotorul* dela „*floareu soarelui*“.
- bălós**, când înghiață zapada, de-l lunecuș *Gura-rîului* (Sib.)
- bândoacă**, „caș de porc“.—*Boufariu*.
- bândură**, **rântură** — muiere cu purtare slabă.—*Boufariu Hațeg*.
- banii mățului**, părțile cristalisate ale cremenei, cari se pot desface în place subțiri.—*Boufariu*.
- bănuți**, planta *Wintergrün*, *zaschiu*. *București* (Zarand); prin *Cib*. (t. ac.) „*iaú* câte doauă frunze de *bănuți* și le pun în vatra focului, de vrăjesc“.
- bărăbări**, paralel. *Delta* (Banat)
- bărăcă**, filegorie, casă de vară (din scânduri) în grădină și în curte.—*Lățunaș*. *Verșet*.
- bărăciune**, ochiu. *Bociu* (Huied)
- bărănesc**, petrec. *Rachita* (Banat) „*Cu Jon am burănit* mult la olaltă!“
- bărbălătiță**, ce pre aiuri zic *buluhălă*, adică: mascat: „*Ion s'o făcut bărbălătiță* la prinderea postului“—*Hațeg*.
- bărbînóc**, pl. *bărbînocile*, plantă *Wintergrün* (v. m. s. *bănuți*.) cu foi verzi, flori vinete. Pe la *Suciul de sus* o pun pe steaguri la nunte. Intr'un cântec popor, din *Ragla* (Năsăud):
- Cântă cucu, săracu,  
De se răsună codru,  
Dar merluța, săraca,

De răsună pădurea.  
Poți tu, cucuie, cântă,  
Că codru-l pe mâna ta,  
De cum răsare frunza,  
Pân ce o bate bruma;  
Bruma busioacele,  
Róua *bărbinoacile*.

Obs. La Șain. Dict, germ. ad. voc. Wintergrün merisor, brăbănoc. Același în Dict. un. *brăbănoc*, zaschiu, foiofoi, (vinca)

**bărbînța**, șteand. *Rușor*. (Soln. Dob.)  
**bărbólnio**, buruiană, care crește prin bălți, se folosește ca leac.—*Frâua, l. Șeica M. Têrn.-M.*

**bărbur**, la cămeșile românești: este băgătura în spate și la piept, de forma triunghiulară. — *Ciuful l. Blaj și Preșaca, Săcaș.*

**bârc**, creștătura pre „harag“ (pe instrumentul, cu care măsură bacia lăptele) v. harag.—*Bouțariu Hațeg.*

**bărdău**, foc făcut din tulei (jipi) de cucuruz: „măi . . . , hai cu mine, că astă sară facem *bărdău!*“—*Bouțariu f. Haț.*

**bărgeloă**, sanie, cum au copiii iarna, de se sanie cu ea: „du-te adă *bărgeloă*, să ne dăm pe deal.“—*Jur. Hațeg.*

**bărgle**, prin metateză l. d. brăgle.—*Cârța săs. Voila, Făgăr.*

**bârle**, o parte a rășboiului: *brăgle*.—*Mărgineni Olt.*

**bartă**, prin Banat (*Crivobara*) = beartă, cum au femeile pre frunte; feciorii pe pălărie.

**bartă**, pre aiuri *bearta* la cióreci: indoi-tura, în care bagă brăcinariul.—*Camarăș deș. câmp. Ceanul deș., câmp.*

**bărzeioă**, sanie mai mică, cu care aduc lemne din pădure.—*Bouțariu Hațeg.*

**baș**, „baș-așa“ = chiar așa.—*Banat.*

**bășoă**, „*de bășoă*“ în *Sohodol*: „am rămas *de bășoă* în lume, să-și bată joc *de mine!*“— de ris, de batjocură. În *Densuș*: „*lo am rămas de bășoă*“ = singur.

**bașcanieș**, prin v. s. Ioana, Gherla, și Că-mărăș. deș. (câmp) ce pre aiuri zic *jaș-cău*, punga de piele sau beșica de porc, în care țin țabac; pre la Cistelec (câmp.).

**bașcoaleț** = pungă de pânză.

**băscui**, a umplé tare, indesat, d. e. umple o oală cu tăriță, după aceea o indeasă și zice că: „am *băscuit* o. — *Bistra A. Gligor.*

**băț** = lemnuș, Chibrit, (*Iăud, Maram.*) pl. *bățuri*.

**bată**, „a fi în bată“ = a fi în lăuntru—cum se mai zice—adecă a fi la bătut în jocul „*de-a piul*“. Partida, care-l „în lăuntru“ (cum zic la Blaj), față cu cei-ce sînt afară, se zice că-l *în bată*. *Abrud.*

**bățâi**, a mișca, umbra: „Ce mai *bățâesci* atâta?“ Someș. Pe aiuri: a *fățâi* d. e. cănele fățâie cu coada, și a *sê fățâi* „ce te fățâi?“—*Târn. mică.*

**bătălău**, ciocan mai mare.—*Silvaș R.*

**bățan**, pre aiuri și *băzgariu*, *bombăriță* și *bonzariu* (Blaj și jur) „am prins un *bățan*; sê-l leau mierea!“—*Cârța săs: Făgăr.*

**bățani** prin Orlat se numesc nisce țintari mici.

**bătiște** și **bătătura**, curtea, ocolul, ograda: „iese (din casă) cu mortul în *bătiște*“, „când pleacă cu el din *bătiște*“. *Jiu.*

**bătrăgă**, ierbivorul animalelor rumegătoare, rinza, Stomacul.—*Bouțariu*.

**băuță**, piatră de cuarț, bicașul. — *T. Hațeg. Lafun. Banat.*

**bază**, muscă. (*Lugoș, Carnebeș. Timișoara*), de aici: a *băzai*, și a *se băzâi* în alt înțeles.

**băzdără**, strechea (muscă); verb, a *băzdără* = a strechiá. — *Hodiș l. Huedin.*

**băzdări**, a b., strechia: „n'am mai putut ara, că o *băzdărit* boii“. *Vălcăul rom. (Selagiu.)*

**băxăiu**, mălaiu dumicat și prăjit în unsoare — ca gâgăul de mămăligă. — *Sântioana l. Gherla.*

**beanc**, pl. *beancuri*, orice frânturi de oale, de blide ș. a. «ai spart oala; pune-i *beancurile* lângă gard». — *Heniș, Săcaș.*

**beantă**, țifină: «se meri la căuaciu, să facă o *beantă* la ușa». — *Șonfalău. Têrn. mic.*

**bebea**, necuratul: «taci! nu plânge, că vine *bebea!*». — *Seliște.*

- bechită**, Bouțari; **beroită**, Camaraș. deș.; **berchină**, Reșinari, o împletitură de mărgele mărunte, care o pun fetele la gât.
- beleaznă**, rană (pleasnă?) «am o beleaznă la mână». — *Gura râului (Sib.) și Drașuș.*
- belciugi**, cingătoare. Prin dăraze rotunde de aramă galbină subțire cu două găuri trece o cingătoare și înșiră mai multe piese așa, cât să cuprindă trupul peste mijloc. O poartă feciori și fete. — *Verș-mort. Mureș.*
- bélghiie** (pron. **béldiile**) rudă lungă, subțire. — *Varviz*; par lung, *Vaslăb.*
- berbecii**, *dea* —, un joc al copiilor prin Că-măraș des., Cămp. „*De-a berbecii*,” se jocă așa: Doauă partide de copii cu băte. De-o parte 4, d. e., de alaltă alți 4. Unul dintr'o partidă își aruncă băta în sus spre cea-laltă partidă. De aici dă unul cu băta după cea de sus și dacă o nimereste, zice că *are un berbece*. Acum din partida învingătoare aruncă unul băta în aer, ca înainte, și din partida 1-a dă unul după ea. Așa mai departe începând tot partida, care a câștigat. — *Cămăraș des. cămp.*
- berbeniță**, bostan: „adă o berbeniță, să dau la porci.” — *Vălcăul rom. Sălăgiu.*
- berdă**, sarcină de lemne subțiri: „e grea berda.” Este germ. *Bürde*. — *Săliște.*
- beșicată**, adj. „pită beșicată” pe la Sâmbăta de jos și Mărgineni (Făgăr.) = *păneea coșită*.
- betcă** și *bețca*, coaja de bostan copt, care o fierb, ca să se iee miezul și apoi o folosesc ca vas, în care adună simburii de bostan. — *Bouțariu. Hațeg.*
- bibică**, petricică albă. — *Șaldorf*. Cfr *bicaș*, piatră de cuarț.
- bibiță**, găina de mare: numida meleagris. — *Teaca.*
- bichertu**, ciobanul, care se ridică a fi ortac cu stăpânul, căci are și el 100-200 de oi și ciobanii săi. — *Jiu.*
- bicioici**, poate l. d. „picioici” = cartofi, crumpene. — *Sohodol*, l. Cămpeni.
- bidiri**, a ocări: „S'o apucat să se sfădea-
- scă cu mine; da să știi că l'am *bidirit!*“ — *Bistra.*
- bighéi**, un șanț cu apă stătătoare. — *Lățunaș Verșet.*
- bighilūșe**, bucăți de aluat frământate cu cartofi și puțină făină, fierte în apă, se frig (prăjesc) apoi în unsoare — *Tohan vech.*
- bighiroance**, crumpene, cartofi. — *Meleșfalău* (l. Mureș).
- biguri**, cartofi, crumpene. — *Nirășten. Niragiū*
- bijoiū**, șipot. — *Bran.*
- birzelcă**, sanie mică, „cioaclă”, pe care se aduc lemne din pădure. — *Clopotiva. (Hațeg)*
- birzoci**, cânepa mai mică, ce rămâne, dacă s'a smuls cea mai înaltă și de-o potrivă, după aceea se smulg birzocii. *Agrișten Târn.-mică.* Pe *Săcaș* birzocii se numesc *poșomoși* comunie. Nic. Ungureanu. La *Hodac: podbici.*
- biscan**, mută (mică cassă) de cruțat bani. — *Riușor Făgăr.*
- bisercă**, — beserică. *Vaslăb. Giurgeu.*
- biserica dracului**, ploșniță pre plante: pentatoma baccarum. — *Ciuguzel M.-Uióra.*
- bițili**, l. d. *bițele* — vițele, șuvițele de lână mai lungă. Într'un cânt. pop. din *Toracu M., Bănat:* „Căți pe munte cărligei, Tot atâța nociniei, cu *bițili* după ei!”
- bitușcă**, = cojocută s. cojoc scurt (din lat. [*ha*]bitus-că?) *Săliște.* Tot așa se zice (bitușcă) și prin *Șoroștin Târn. mare) Bran* și a. = veșmintul de piele cum au Mărginenii.
- bizghirit**, v. zimbrélă, zimbrit.
- blană**, rama ferestii, ce zace în părete — p. *Rékás (Gyergyó).*
- blândură**, pl. blânduri, = fleandură, flenduri — haine vechi rupte: „Iea și alte haine, vezi, că-s numai blânduri de rele!” *Abrud.*
- blasnă**, îi zic la omul prostalău, prostogan. „Omu ăsta-l blasnă”. De aici se aude: *blesnit* în înțelesul de abătut, blasat. Despre urs se zice: „*urs ca o*

- blasnă* " mare. *Garariului* Drăguș Glimboaca (Olt).
- bleahă**, injurătură: prost, moale (vezi și Max. Laur. Gloss. ad voc. *blég*) *Chimielnie de câmp*,
- blem!** = mergem, să mergem: „blem a casă“ *Jăud*. Maramureș. Se aude încă prin „țara Ooașului“, d. e. în *Târșolț*.
- bleondăr**, nătărău. *Birchiș* (l. Jara)
- blibăi**: „nu mai *blibăi!*“ — nu mai hodorogi și vorbi multe verzi-uscate. — *Cacova I. Aiud*.
- blogi**, a—. a-l umplé de murdărie: „tot m'o *blogit* pe haine cu tină!“ — *Jóod Maram*.
- blucă**, globul paravan la lampă. — *Lățunaș Verșeț*.
- boabe**, cartofi, crumpene. — *ț. Abrud*.
- boambe**, cartofi, crumpene. — *Săliște, Tilișca, Galeș*.
- boancă**, (este și nume propriu: *Boanca*) o hăciugă mai înaltă și preste tot *hăciugă* (v. ad. voc.) *Răchitova* (ț. Hațeg).
- boazgă**, nêsip pe marginea riurilor. *Lupșa*.
- bobală**, lătură, brahă. — *Delta (Timiș)*.
- bobălcă**, gălcă, umflătură mai ales la vite. *Șomfalău* (Târn. mică). *Abrud*, ș. a.
- bobălcăi**, picioici, planta: *Helianthus tuber. Varviz*.
- bobeală**, pl. *bobèle*, mâncare pregătită din fărină de cucuruz (porumb), unsoare și lapte. Se mănăcă mai ales cu *mandră* = (mămăligă). — *Rachită* (Banat).
- bobéică**, babă, bătătie, muiere bătrână: „așa mer(g)ă, ca o *bobeică!*“ *Șomfalău* (Târn. mic).
- boghitari**, agriși; fructele lor se numesc: *bobghițe* = agreșe. — *Giorocuta* (Sălăgiu).
- bobice**, bóbele tufelor de stējari. Într'un cânt. pop. (Colecț. propr.)  
Mă dusăi în pădurice.  
Gășii ouă de *bobice*;  
Luăi noauă, lăsaui două  
Ca *bobicea* să mai ouă! — *Cean deș*. (Câmp).
- bobin**, bumbac răsucit strălucitoriu „*bumbac scipicios*“, cum zic prin Blaj: în diverse colori. — *Făgăraș și jur*.
- boboloză**, cocoloșii de fărină din mămăliga reu mestecată. — *V. S. Iona, Gherla*.
- bobóșe**, crumpene, cartofi. — *Bistrița*.
- bobric**, rărunchi. *Lighet* (Banat).
- boo**, pl. *bocuri*, scurte capete de brad, butucași de brad. — *Bistra*.
- boo**, ulcică — ca de 1/4 l. — de beut apă. *Viuguzăl, M. Uioara; Cacova, Aiud*.
- booălu**, ulcică: „adă *bocaiul* cel verde, să punem smântână în el“. — *Șilea, Spini, Târn. mică*.
- bocălă**, cană mică. — *Lățunaș. Verșeț*.
- bodogăni**, a —, a vorbi multe, a tot zice vorbe ne'nțelese. Cfr. i. r. *ganăi, ganesc*; v. bulg. *ganati*. — *Boian I. Bazna, ș. a.*
- boftă**, umflătură la grumazi (t. Abrud), pe aiuri: *boftă* = umflătură.
- bogată**, în limbajul băieșilor din *Săcărâmb* = piatră conținătoare de aur și argint: „am dus de mult *bogata* la „cămară“. Obs. *cămară* se dice oficiul erarial, unde se schimbă aurul.
- bogorie**, curea lungă, cu care se încing feciorii de 3—4 ori, lată de 3 degete, bătută cu bumbi de metal galbin. — *Clopotiva*. (Hațeg). Lex. Bud. și Cih. (483) scriu *bogărie* = Juchten.
- boghiu**, uliu. — *Trestia și jur, Bătăcin, Sălăgiu*.
- bojorul broaștei**, florile de trifoi sălbatic. — *Voila, (Făgăr.)*
- bolbotine**, ce pe aiuri zic *golgotiuă* și *gorgotină*, adică gozul din bucate (din grâu): „au mâncat de numai vreo două *bolbotine* au mai lăsat“ = resturi, ce se leapădă. — *Riușor. Făgăr.*
- boldărită**. un almărel (mic almariu) pe părete, în care se țin requisite de masă. *Coșeiu*.
- bolf**, piatră mai mare pe marginea drumului: „șezui pe un *bolf*“, „dă cu un *bolf!*“ cu un bolovan. — *Câmpeni* (t. Abrud).
- bólnav**, care are ruptă mâna sau un picior, ori îi lipsește o mână; de aici: a **bolnăvi**, a-i rupe o mână sau un picior. La **bolnav** (morbos) îi zic numai *beteag*. — *j. Huedin*.

- bomboaroă**, plană: baldacin. — *Chimitehnic* (câmp).
- bondroș**, un om îmbrăcat și acoperit la față, care umblă după „crai“ la Crăciun. (*t. Abrud*).
- boroagă**, v. aciuga s. hăciugă, — *Rachita* (Banat).
- borbonáci** sunt pietricelele (șease), cu cari se joacă copiii jocul numit „*de a borbonaci*“ (Reșinari); „*de a borbonacu*“ (Săliște). Care are mai multe pietri, acela „*oircă*“, adică îl pișcă de mână pe cel care are mai puține, până ce vede o pasăre sburând, când apoi îl lasă. *Pietricica mică, albă*, se numește *oircă*, tot acolo (Reșinari).
- borbonáci**, pietricelele mici, cam cât alunele de mari. — *Săliște*.
- borbonac**, jocul copiilor cu pietricele, cari le numesc *sici*. Cfr. arșicii din România. — *Riușor*. Făgău.
- borcă**, rochia de lână de culoare neagră. E largă și toată crețe, de sus până jos. — *Jiu*.
- borcan**, adj. mare: „dă-mi un măr *borcan!*“ — *Hulea*, Galda inf. Pe aiurea zic: *bocan*, Cfr. boacăn, boacăna: „ai spus-o prea boacăna!“ și vorba provincială din Agrișteu (Târn. mică.): a umplut-o (litra) *băcînat*.
- bord**, pl. *borți*, *Uricani* (Jiu) pietrii mari, stânci, bolovani: „adă un *bord*, să punem pe *putînă*, să apese varza“. Un loc în *Uricani*: „*borzii* lui *Vitan*“, stânci, ce se ridică deasupra proprietății lui *Vitan*.
- bordán**, bolovan de piatră (Este și nume de familie). — *Romoșel*, Orăștie. *Balșa*, Săcărâmb.
- bordă**, cunună din flori artificiale, cumpărate din boltă, ce se pune pe capul miresei. — *Riușori* (Făgărași).
- borindău**, zama făcută din sânge și carne mai sângeroasă, sare, oțet, și îngroșată cu făină. — *Răchitova* (Hațeg).
- boriță**, turcă: „mergi, du-i ceva la *boriță*.“ *Dridif* (t. Olt.).
- borlân**, nesătul: tu, *borlane*, ai adună toate!“ — *Șonfalău*.
- bortă**, frunza de pe pălărie. — *Bratei* (Târn.-mare) și *Toarcla* (Făgăraș).
- bortiță** (pron. cu *tyi*.) firul — de comun o bercă roșie — cu care leagă florile pe pălărie. — *Bratei*. (Târn.-mare).
- borză**, muscă. — *Bărgău*.
- bortilă**, ceace rămâne pe fundul căldării din drojdiile, din care s'a fiert vinars. — *Uricani* (Jiu).
- borugă**, fundătură strămtă — numai pentru un car — printre două dealuri. — *Iățunași* (Verșet).
- borzi**, bruci uscați. *Toțacu M.* (Banat).
- boț**, *Vaslub*, ce aiurea se zice: *găscă*: un bulz de mămăligă cu puțină brânză sau urdă la mijloc.
- boți**, frecăței, pisături (aluat în supă). — *Vad*, Olt.
- boț**, gălușcă. Fild. de mijl. l. Reghin.
- boț**, pup (cum zic prin Blaj) pâne mică. „Când coace, face mai mulți *boți*, ca pite“. *Abrud*. Cfr. a *îmboți* și bulz.
- „*bota drumului*“ se numește omul acela, care ziua-noaptea e tot în drum. — *V. S. Ioana*. Gherla.
- botet** (deminut. din *boț*): șteand, d. ex. de brânză. — *Romoșel*. Orăștie.
- boțochină**, băta cu măciucă. — *Feleind* (Aiud).
- botoș** căpușă, mletărită. Câmpie.
- boză**, duhot, unsoare de car, din prăvălie. — *Boufariu Hațeg*.
- brăoire**, brăcii, cu cari s'ncing fetele. — *Clopotiva* (Hațeg).
- brăoinăriță**, un lemnuț, drept instrument cu care se bagă bracinariul în barta ismenelor. — *Micuș l. Turdu*. — *Cean. deș. câmp*.
- brădulă**, creanga de brad: frunză verde de *brăduiu*, fost'am dragă, nu-știi cui! — *Boufariu Hațeg*.
- brădulă**, un ciomag s. băta mare de brad — *Șimon l. Brad*.
- brâncă**, arătătorul orologiului. — *Dridif* (Făgăraș).
- brândușă**, *Rușor* (Soln.-Dob.) = lăcrămioară.

- brățare**, pui. ce se fac cu acul pe mâneci. pe guler și pe pumnașii (și pe *sodori*) ilor femeiești. Se cos din arnică s. din bobin. — *Riușor, Cârța, Racovița, Veneția de jos, Mândra, Făgăraș.*
- breabăn**, floarea: paștița, „floarea Paștilor,” anemone nemorosa (albă) și an. ranunculoides (galbenă). — *Roșiu Abr. jur Huedin. Ia Csáki-Gorbó Soln.* Job. se pronunță; *breabân* ( dedețel). In România: *brebenea* și *brebenei* (— saschiu).
- brébene**, arbor acațul (salcâmul) slav. bagrena. — *Iățunaș (Banat).*
- brebeni**, la *Ibișdorf* (Târn.-mare) și *zgrebeni*, câlți răi.
- brécie** (e curat, tonic) o nuia lungă, groasă ca degetul și vinjoasă. d. e. „am luat o *brece* și l'am tăiat preste spate.” — *Racovița.*
- brehni**, a , a-l înțepă cu vorba: „cu ăla nu poți vorbi, că odată (indată) te *brehnește*.” — *Varviz.*
- breiū**, o plantă. care crește lungă ca rugul (nu: măceșul, ci *vița de mure*) prin păduri. Fetele aduc *breiū* din pădure în noaptea de s. Toader și-l bagă în leșia, cu care se spală pe cap, ca să le crească chica. — *Jiu.* Cfr. lat. *broia* (Diez Gram. I. 26) *ulva marina*, gr βρωζ.
- bribéti**, vrăbii. *Lugoș. Caransebeș.*
- briptă**, briceag, brișcă. *Lighet (Banat).*
- brișcăli**, a- , in *Giorocuta* (Sălagiu) „nu *brișcăli* caii” — nu *bate*, mi-al „*brișcălit* copilul!” — bătut cu zbiciul. Pe valea Almașului: *Sibou, Dragu brișcălitul* — *brișcălitul v. acolo.*
- broancă**, in tarafa de lăutari: „*gurdana*.” — *Crivobara, Lipova.*
- brocu**, mâncare făcută din poame — mai ales mere — tăiate felii și fierte în apă. Când au fiert bine, le varsă cu totul într'un blid, în care sunt felii de pâne, sau coji de pâne uscată, și așa se mănă. — *Riușor, Făg.*
- broc**, pâne tăiată — dumatică — în vin. — *Boian (Târn.-mică).*
- brosoută**, băgătura la cămeșile româ-
- nești, deasupra umărului, în formă de triunghi. — *Ciufud I. Blaj.*
- broștiôiu**, lapte acru adunat de mai multe zile în putine; îl scutură în fiecare zi, ca să se mestece — *Reghin-săs. Ercea-săs. Ibănesci, Gurghiu. Toplița.*
- brotan** și **boșintoc**, copil mic și răsfățat. — *Voila, Făgar.*
- bruș** (cu j < ș) — bruși de neauă. De aici a se *îmbruși* : a se bate cu bulgări de neauă: „ce *ne-am îmbrușit* cu N N !” — *ne-am bătut* cu bruși de zăpadă. — *Bor-go-Joseni.*
- brumat**, amestec de alb cu negru, săin, *muced* (?) Exemplu:
- Dragă mi-i crișma 'n pădure,  
Că beau vin și mănăc mure;  
De se 'ntâmplă să mă 'nbăt,  
Mă pun la umbră și șed.  
Vinu-i bun, vinarsu-mi place,  
Știu că gazdă nu m'oi face;  
Să-mi fac cară cu bucate,  
Și turme de oi *brumate* !
- bruscălani**, brusturi. — *Boufariū, Hațeg.*
- bruștiu**, cârtaboș, maios. — *Riușor, Făg.*
- brüsture**, pl. *brusturi*, foi, frunze de curechiū (de varză) „taie o oală de brusturi!” (= de varză). — *Jiu.*
- buba**, a **merge cu bubă**, se zice, când femeile se duc cu mâncare la vre-una, care a născut de curând. — *Vaslăb.*
- bubuț**, pumn (lovitură cu pumnul) „ai pace, că-ți dau un *bubuț*, de cazi jos!” Este și un joc copilăresc numit „*de-a bubuța Vereșmort*”.
- buofăriel**, cârticică. — *Lugoș.*
- buofariū**, carte. — *Lugoș.*
- bucin I**, lemn scurt de formă cilindrică, pe din lăuntru găurit. Se întărește de grindă și în acela intră capătul superior al urzoiului, — urzariului. — *Bratei, Târn. M.* — *passim.*
- bucin II**, colac, ce se învâluie pe un instrument de lemn, ca un sul, pe care se coace la cuptoriū. Cea-ce ung. zic: *Kürtös kalács*. — *Vaslăb. Giurgeu.*
- bucin III**, hornul (de ori ce materie) — colul — dela coperișul cășii în sus, „*pe bu-*



*cin!*“ zic copiii, când bate cineva la ușă și ei cred, că este unul de al lor. *Săliște*.

**buciniș**, cucuț mare (conium maculatum.) *Boufariu*.

**bucium**, trunchiū: „Omul își luă barda și prinzând un pui de găscă și punându-l pe *bucium* îl ciontă“. *Calbor*. Târn. M.

**buciumul**, făcut din coaje de salcie se zice :

1. *buergoiñ*, Fizeș Soln.-Dob.
2. *buuñoiñ*, „ „ „
3. *dîrlă*, Silvaș, rom. și M. S. Craiu.
4. *drâmboiñ*, Uifalău (I. Mureș).
5. *hot*, Șaldorf. Târn. mare.

**buclic**, ploscă. *Rachita* Car. Sev.

**bucși**, a —, Onomatopeie, a lovi: „o bucșit ruda carului lui Iuân în caru nostru.“ *Suciu-sup*.

**budac**, săpuță. *Rachită* (Car. Sev.) ca *ci-lăciță* în *Delta*.

**buduleț**, v. z. *budureț*, loc strămt între cuptor și între părete Cotețul, când e bine umplut cu paie, se zice: „porcu-l ca 'ntr'un *buduleț*“. *Ciufud* (Blaj).

**buduli**, a răscoli: nu mai *buduli* în ladă. *Bîușor*. Făgăr.

**bufariū**, o cărticică, în care se insamnă cu numărul vitele. Tot insul trebuie să arete *bufariul* la primărie și așa capătă pașaport de vite. *Merisor*. Jiu. În *Coroiesti* și jur numește *bufariū* libelul (cărticica) de dare, care în partea cea mai mare a țerii se zice *libăruș*.

**bufoniū**, tufă mică de fag tot frunze din fața pământului. Astfel de tufă de brad pe *Siu* și prin *Hateș* se numește *tarcoal*— (*șneapăr*), iar fructul: *șneapăr*.

**bugeac**, buruiiană: „e plină grădina de *bugiac*“. *Rachita*.

**bugiană**, floare cu corolă galbenă, foarte vulgară între români. *Toracu M.* Pe *Câmpie* îi zic: *buzdugi*.

**buică**, un veștmânt din postav vânat, ca un *frij*. *Trestia*, Hida.

**buhaiū**, țundră neagră cu glugă. *Brau*.

**buhăș**, tufe mici. Soln. Dob. *Hisina* :

Copiliță de țaran.

Vină după judican;

Te-a purta pe sub *buhăș*

Și ți-a da mălaiū și caș!

**buhaciū** în *Suciu super* este: copaciū. Așa și în *Bran* **buhac** pl. *buhaci*, brad pe vârful muntelui. Crește pân la un timp, apoi stă pe loc și are înfățișare urită.

**buib**, mânecariū de pănură. *Miluş-M.*, câmp. (fr. *buibărac*. Târn.-mică și într'o satiră pop.

**buedzi**, buruienī; medicină: „mergi la potică și adă *buedzi!*“ *Lăţunaș*. Banat prin *Toracu-M.* (Banat) zic: buiege, aceeași.

**buigăt**, confus, care nu-l cu firea întreagă „vezi, că-l *buigat* de cap!“ *Rețeg* Someș. Identic este *buimac*. Pe *Săcaș*: *buigdit*, comunic. N. Ungurean.

**bujecile**, haine multe aruncate: „du-te, te-a-ți *bujecile!*“ *Varriz*.

**bulciug**, maghiarism (bulesu) tertăciunile la morți. *Banat*.

**buleacăr**, tot felin de ierbă mestecetă cu uscături, cu spini: „abia am putut eși din *buleacăr!*“ Identic cu *bungiac* (v.-a-colo). *Lupșa*.

**bulion** = sârmă răsucită. Să-mi pui și bulion pe șnrță. *Săliște*.

**bulvân**, lemn gros, din care se taie scânduri. — *Clopotiva* (Hateș).

**bulz**, un „stēniū“ mare (stâncă) dar singularic, „dus-a-ți vacile 'n *bulz!*“ *Vricani*. Jiu.

**bungiac**, o amestecătură de lemne putrede, cu burueni, cu spini și altele, prin văi în apropierea rîurilor: „Când am venit dela munte am picat într'un *bungiac*, de nu era să mai pot eși din el“. *Lupșa*. Cfr. *bunget* n. la Șain. Dicț. un. 117.

„pădure bătrână și deasă; crâng des și înțesat în mijlocul unei păduri.“

**buratic** — broasca verde, *Vaslăb*. Cfr. *broatic* și *brotac*.

**burcă**. I *bundă* (blană) din piele de miel. *Toracu M.* (Banat) V. și Șain. ad. voc. II, *bundă* din pănură groasă, colorată verde și se poartă numai iarna; pe când *șuba* este albă și se poartă numai vara. *ibid.* III. *șubă neagră*.

- burdăo**, vas, ca și „*cărciagul*“ (ulciorul), de care se deosebește, că are gura mai strâmtă și se astupă cu un dop. *Toracu M. Banat.*
- burdic**, pieptariu infundat. *Rachita.* (Ban.)
- burduhoși**, se numesc feciorii îmbrăcați în haine nemțești, jidovești, militărești ș. a. în ziua de prinderea postului de Paști. În mâni poarta nuiile de mesteacăn legate la olaltă ca o mătură. Cu aceste mergând pre ulițe bat pre cine întâlnesc în cale: „nu mă duc afară, că mă bat *burduhoși*“. *Cârța sas. Făgăv.*
- borboase**, Făget lângă Blaj.
- bureușei**, prune cöpte pre *coșeriu*. *Săliște.*
- burfe**, hainele bune, rele, spălate, nespălate: „și fea *burfele* în cărcă“ *Hațeg* - „*catrafusele*“. Cfr. *burghile* Șoroștin (T.-mare) aceeași.
- burghie**, sfredel mic. *Banat.* v. Șain. ad voc. *burghiu*. La *Rachita*, Car.-Sev. pronunță: *burghie*. Cfr. ital. *bugio*, gaură și găurit.
- burhăiu**, I negura de toamnă: „azi dimineață a fost *burhăiu* mare“. *Racoviță* (Olt), *Orlat*. Pe la *Ciufud* (Blaj) zic: *buhăiu*: „s'o *slobost* un *buhăiu*, de nu vezi“.
- II **burhăiu** și **buștină**, negură. *Voila Făgăv.*
- burichiuștie**, zamă de „*urechiușe*“, cum se zic pe câmpie, „*burechiușe*“, cum se mai zic. Tot acele, dacă le îndoaie, se numesc *burcică*. *Varviz.*
- burliuc**, prin Riușor (Făgăv.) un ștenduleț, în care se pune brânză pe iernă. La țară *burliucul* este un purcel grăsuț.
- burmă**, verigă, inel.  
Intr'o cântecă popor:  
Cătăni-ași, cătăni,  
N'are cine mă jeli;  
M'or jălî mândrușile,  
Că le-am purtat *burmile*!  
*Toracu-M. Banat.*
- burtuoał**, pânză groasă (canavaccio?) ce

- se cumpără din prăvălie. *Clopotiva (Hațeg).*
- buruiana de bubă**, coada vacii, lumină-rica, verbasicum phlomoides. *Ghirbon, Săcaș.*
- bușcă**, I o bucătură, în zicerea: „dă-mi o *bușcă* de *măr*“. Cfr. ital: *busca*, de unde verb. *buscare*, a câștiga; *busco*=aschiuță, țandără. *Ciuguză, M-Uioara.*  
II. mic pup, copt din aluatul de pâne, cum fac mamele pentru copii: „ți-am făcut o *bușcă*“. *Veneția inf. Făgăv.*
- busconiū**, pungă de bani. Cfr. ital. *buscare. Boufariū, Hațeg.*
- bușdulă**, casă stricată: N. N. trăiește într'o *bușdulă*. *Boufariū (Hațeg)*: pe la *Brad* adiect. d. e. ce umbli așa *bușdulă*? = așa nepieptănată, cu părul sburlit, negrijită.
- bușoiū**, cărtaboș. *Roșiu (munt.)*
- buștină**, negură. Tătărlăua, Spini. (*Tărn-nică*).
- butile**, dimin. din *butie*, un ghiob, ștenduleț. *Jiu.*
- butliūc**, gunoiu de vite cornute. „Se duci *butliūc* la câmp!“ *Lățunaș, Banat.*
- butoară**, I. (Cfr. Șain. *buture*=scorbura de arbore și *buturugă*, rădăcină de arbust s. c. a.) ciotul s. buturuga, ce a rămas în pământ, când s'a tăiat arborele. *Hațeg.*  
II. **butoară**, gaură pl. *butori*, găurile dela vestă, ori dela alt veșmânt. Orice gaură, fie în pământ. *Lățunaș, Verșeț, Lungoș.*  
De aici:
- butori**. a—, a face găuri, a găuri cu sfredelul: „am *butorit* *chentușul*“, am făcut găuri de bumbi la vestă. *Lățunaș, Banat.*
- butulău**, gardinele fântăni. *Toarcla t. Făgăv.*
- butulău**, fântăna însăși pe hotar. Cfr. *bütură. Șoroștin.*
- buturi**, a—, a întoarce toate mobilele din casă căutând după un obiect pierdut; a le trage de-o parte: „am *buturit* toată casa, și n'am aflat. *Lățunaș, Banat.*  
Cfr. magh. *butor*=mobilă.
- buturigă**, buturugă, lemn mai gros, scos

din pământ cu rădăcini cu tot.—*Lighet, Banat.*

**butuș**, foalele dela cimpoi; burduful viteilor runegătoare. *Brad.*

**buzdugan**, I. o cruce dublă din spice de grâu, cununa. *Racovița (Olt).*

II. acea parte din cotorul cucuruzului, care rămâne după ce s'au tăiat jipii,

cocian, tuleu, cum se mai zice (Blaj, Târn.-mică) *Gherla.*

III. **buzdugan**, maiul de crepat lemne, mălugul. *Usăki-Gorbo, Soln.-Dob.*

**buzdără**, I zama făcută din „turtoiă“ de sămburi de bostan, ori chiar de a dreptul din sămburi bătuți în piuă. *Agriștea (Târn.-mică)*

II. orice rău și vechiu. *Lugoș, Timișoara.*

## C.

**Căbăniță**, suman mai mare. *Delta, Timișoara*. v. și la Șain.

**căoiór**, la Cih. după Lex. Bud. = absurde, sot; dar la Brad; pestriț: „poreul e căciór“ = pestriț. *Brad, J. Germân.*

**căciulă**, glugă. *Răchitova* (t. Hațeg).

**căigană**, păpăradă. *Lugoș și jur.*

**căiță**, căciulă, șapcă, cușmă, „căiță laie“ = șapcă neagră. *Clopotira* (v. și la Șain. ad voc.)

**cal** (la războiu, stative) este impedecătoarea dela sulul dinapoi, unde se învâluie pânza. *Racovița, Olt.*

**călăbăș**, omul, care se negustorește aducând bucate (grâu, cucuruz) dela țară cu căruța și le vinde în munți (Roșia, etc.). Din astă vorbă se face verbul: **călăbășesc**, aduc bucate de vânzare. *Roșia*. (munt.)

**călăbúr**, coș de nuièle lipit pe din lăuntru, prin care iese fumul. *Coroșli, Hațeg.* Prin *Merișor* și *Bănița* (liu) călăburul se zice: *budureș*.

**călcătoare**, o bute mai largă spre fund, în care se calcă strugurii la cules. *Ighin*, (A. Iulia).

**călcători**, ipele dela războiu. *Varriz.*

**căldărău**, un lemn, de care atarnă lanțul căldării. Este înțepenit în „*budureș*“. *Jiu.*

**căldău** și **găldău**, apă afundă, unde dintr'odată te bagi în gropan, dar care nu ține mult și îndată eși la apă mică. *Tisa* l. Dobra.

**Calie**, o ființă inchipuită, despre care cred copiii, că poate răbdă frig cât de mare.

Pentru aceea, vara după ce s'au scăldat și până se îmbracă tot într'una o învoacă strigând: „frigurile mele, la *Calie* 'n piele!“. *Veresmort* (M. Uioara) com. de Ioach. Ilea, student.

**călăiie**: „maică, să faci o *calăiie*!“ = plăcintă din făină de grâu, cu lapte și cu ouă, coaptă în cuptoriu sau în vatră, groasă ca de 2 degete, de formă lungă-reafă. „*Călăiia* e de dulce, coca e de post!“. *Bran.*

**călmoiu**, cărtaboș. *Brașor.*

**călóniū**, bârna, lemnul scobit puțin la mijloc, care e de baza unei construcțiuni de formă patrată de asupra tăpșanului. Ca un cuptor. Sub el se face foc: „fă foc sub călóniū“. Este îngrădit și lipit cu pământ, pe din afară văruiț. Servește spre a prinde fumul și a-l conduce în pod. Poditura de asupra, pe lângă care se pune fumul se zice *cerinți*. *Jiu, Hațeg.*

**cămașa lui Dnmnezău**, volbura. *Cârța, Veneția de j., Grid, Rîșor, Făgăraș.*

**cămeșuire** și **cămeșoniū**, cămeșa lungă a copiilor pân la 7 ani. *Jiu.*

**cămgie**, gârbaciu, corbaciū, cum au călăreții, cu plesne la vârf. *Clopotira* (Hațeg). La *Toracul M.* (Banat) zic: *cămgie* la un brățariu, levator, cu fer cărligat în capăt. La *Rachitua* (Caraș-Sever.) zic: „**canigie**“.

**cămineț**, dimiu. d. *cămin*, o piétră tăiată în 4 dungii, pusă dea lungul păreții. cât ține vatra focului, ca să nu se aprindă păreții (de lemn). Intre cămineț și între

- părete este loc gol: „după cămineț“. Pe Târnava mică pronunță: „chimînăț“.
- câmiș**, țeva (țava) pipei. *Clopotiva* (Hațeg).
- câmița**, (din camniță), bărnele, pe care stă „buduroiul“. *Rachitova, Hațeg*. Pe *câmiță* pun oale și alte vase mai mici.
- câmnită**, cuptoriu de formă veche, de căhale, unde se pregătesc mâncările și cuptoriul de pâne. *Poșaga de sus*.
- cânăbét**, cană, vas de lut. v. mai jos: *clet*. Toracu M. (Banat).
- cânăcei**, florile de trifoiu. *Boian, Blăjel*. ș. a.
- canapăr și calapăr**, v. breiū. *Abrud*.
- Câdedă**, se numește o pădure în hotarul Spătacului (I. Blaj.) de cătră *Veza*.
- cândile**, chibrite, aprinjore, lemnuse. *Bărgău*.
- cănură**, lâna, ce rămâne, după ce se scoate din ea părul. *Clopotiva* (Hațeg) și Câmpie (d. e. Chimintelnic).
- căpăcel** (dimin. din *căpac*) un țâst mai mic, în care se coace mălaiul. *Boușariu*.
- căpăoi**, prune mari (ung. lószemü). *Tagu mare (Câmp)*.
- căpără**, a—, (magy. kapar) „vai, cum m'a căpărat mâța!“ *Sătîște*.
- căpără**, arvună. *Bănat*.
- căpătăiul carului** este un lemn pus pe osia dinainte. Pe aceasta sunt așezate loitrele carului. Se mai numește și *feliherț*. La cele două capete ale căpătăiului se află două bucăți de lemne subțiri și scurte și se numesc *mănuși*. *Iva Mare* (Bi.-Năsăud).
- căpătan**, căpăstru. *Săcărîmb*. La *Vărmaga* se zice *căpătînariu*: „adă căpătînariul din grajd“.
- căpcea**, căuș de beut apă cu el, scobit din lemn, cu coadă scurtă. Bărbații o poartă legată de straiță, când is la munte. Cfr. magh. *Kapocs*. *Jiu. ț. Hațeg*.
- căpét**, găl (la moară). *Rachit*. (Car. Sever.)
- căpețel**, căpuțan, căpătan la cal. *Racovița, Olt și Veneț. inf.*
- căpiță**. *Rusor*, picior de clăie.
- capră**, crăcan, pe care pun ciubărul cu rufe. *Giorocuta* (Sălagiu).
- capră'n pod**, o *hubură* s. *ursoaie*, horn de-a lungul podului căsii din lăuntru, în lungime ca de 1 metru, prin care se străcoară fumul în pod. *Clopotiva* (Hațeg), *Merisor* (Jiu).
- carafină**, vas cilindric de pleu, tinichea în care țin petroleu. *Mikes, Turda*.
- cărâmi**, cele 2 rude paralele dela scară în cari sunt băgați fuștei. *Voila. Făgăr*.
- cărăn**, =măncarea, ce o dau ciobanii cănilor dela stână: zăr cu mămăligă s. orișice. *Boușariu Hațeg*.
- cărav** se zice omul puțin morbos; când nu se simte bine: e cărav. *Vasláb*.
- cărceiă**, a—, a lega în fiere, în lanț d. e.: „Pe Ionu lui . . . l'au cărceiat jandarii, =l'au legat.“ Dela *cărcea*, cerc de fier. *Proștea mică, Târn. mare*.
- cărlán**, I. B.-Huniad, ce pre aiuri se zice „ursoaie“.
- cărlibont**, cuiul de lemn ș. de fier, în capetul *cărligului*, cu care scot apă din fântâni. *Ghîrbom, I. Vingard*.
- cărligă**, a sê—, a se răsturnă: „s'a cărligat carul cu fin“. *Cacova, Aiud*.
- cărligél**, pl. *cărligéi*, floarea „*ghiocelul*“. Căți pe munte cărligei,  
Tot atăta nocinei  
Cu *bițili* după ei.
- cânt. pop. *Toracu M. Bănat*.
- cărligéi**, specie de dantelă, s. cipeă. *Toracu M. Banat*.
- cărlita**, covata s. troaca de pâne; cea în care spală haine se zice *ciuvaniță*. *Lățunaș. Verșet*.
- cărmojiță**, într'un cântec pop. din *Cușma* (Năsăud):  
Să te 'nsori de nouă ori  
Și să ai nouă feciori;  
Mai 'napoi o copiliță,  
Să te poarte pe uliță.  
Să viț și la a mea ușiță,  
Să-ți dau și io o *cărmojiță*,  
Uscată de nouă ai,  
De când a fost moșu craiū.  
Frământată 'ntr'o covată,

- De când a fost moaşa fată.  
Va să zică: *coaţă uscată*. Pe la *Abrud*:  
**cormoajă** = coajă de pâne sau de mălaiu uscată: „fi cu jeburile (buzunările) pline de *cormoaji*“ (N. Ciura d. Abrud). In Suciul super. (Someş): **cârmoji**. Cfr. magh. *körmed*, *körmeszt*, *invârtoşează*, *coace*, şi se *invârtoşază*, se *coace*.
- cârnice**, adjectiv substantivizat cu înţelesul de cârmaciū, conducătoriū: oaia ăsta-i *cârniceu*.
- carnilegiu**, o sărbătoare la Saşii din Soroştin (Târn.-mare), comunic. J. Bianu, stud.
- căroaie**, teleaga cu 2 roate, cu care duc plugul. *Nócrichiu*. Prin *Sălişte* şi jur: *căroaia* este o teleagă cu 2 roate, cu care duc la moară măcinişul dela privaţi. *căroia* este a morii. Tot așa se numeşte (ibid.) şi carul de boi, când îl desfac, prelungesc şi cu acela aduc fânul dela pădure.
- cârşeg** şi **cănată**, cană, ulcior. *Bănat* passim.
- cart**, mică doniţă, cofiţă, provăzută cu astupuş. O folosesc la mulsul vacilor. *Clopoliva* t., Haţeg. Pe la *Densus* se zice *cart* orice cofă s. doniţa. Aşa şi în *Tisa* (l. Dobra).
- cârtaş**, omul care poartă cărţile pentru cancelaria comunală. *Banat*, passim.
- cârţe**, cârpe, răze: „copciul o fost bine învălit în *cârţe*!“ *Vasláb*, *Varviz*.
- cărtige**, rotilele plugului. *Merisor*, Jiu.
- cărtoc**, gaura de sub vatra cuptoriului. *Clopoliva*, Haţeg.
- cărtóg**, culcuş făcut *din fân*, d. e. pentru câne; iar **bârlog**, este cel făcut din frunze. *Boufaru*, Haţeg.
- căşelniţă**, fridă („fereastră oarbă“) în păretele casii cu 2 mici uşiţe, ce se deschid în două părţi. In *căşelniţă* ţin câte ceva de ale mâncării. *Cacova*, Aiud.
- căşiţ**, legătură de lemne despicate, sau de scânduri. *Rodna*. V. şi **chişiţă**, mai jos.
- căşiţă**, (Tisa, Huniad) gaura în care se imbumbă humbul dela cămaşa.
- căsoaie**, culina de vară. *Secălate*.
- căştigă**, grijeşte, d. e. caii. *Rachita*, *Banat*.
- castrită**, un cratiţ cu trei peciøre. V. S. *Ioana*, *Gherla*.
- căsulie**, butoniera, gaura dela veşmânt, în care se imbumbă. *Nicula* şi jurul *Gherlei*. *Mileş* şi *Ceanul deş*. *Câmp*. *Agărbici*. *Turda*. Prin *Feleiud* (Aiud) şi *Agrişteu* şi jur, *Târn.-mică* îi zic **babă**.
- căta**, puţin, niţel: „dă-mi *cătă* pâne!“ = puţină. *Lăţunaş*, *Verşet*.
- cătarcă**, cătargă, sanie mai mică decât cea ce se poartă cu vite. Oamenii săraci îşi aduc lemne din pădure în timpul iernii. *Nócrich*, *Haţeg*.
- cotarcă**, = coşarcă, coş, d. e. De cucuruz: „câte *cotărce* de cucuruz ai?“ Aşa şi prin *Teuş*.
- cătârigi**, răci aite. *Abrud*.
- catastru**, cărticică, în care se insamnă vitele, când s'au prăsit. *Bran*.
- cătănă**, covată s. troacă de pâne. *Vălcea* rom. *Sălagiu*.
- cătiţă**, stânjinul s. *Iris germanica*. *Orlat*.
- cătur**, I. prin *Crivadia* (grăniţeri) este partea ce rămâne în pământ dela lemnul tăiat. Aşa şi 'n ţara *Haţeg*. (*Răchitova*) Cfr. *cotor* (?). La *Ibăneşti* (*Gurghiu*) lemnul verde înalt şi subţire: *Cântă* cucul din *cătur*, Vara cându-i dor destul. *Cânt. pop.*
- II. lemnul de fag, stăjariu, brad, ş. a. cum e 'n pădure, dela grosimea unui lăstariū, până la a unui butuc de roată. de aici în sus se numeşte: *căturoiū*. Dacă e mai gros, decât cum este feria (*vadra*), se numeşte *copaciu*, însă numai arbori ca fagul, stăjariulu, căci plopul şi salca nu se numără între copaci.
- III. un huciū. Poşaga de sus, *Belioara*, *Orăştie* ş. a.
- căuc**, lingură mare (căuş) de lemn sau de pleu, cu care beau apă. *Densus* (*Haţeg*), *Zăicani*, *Jiu*. In *Uricani* (*Jiu*) *căuc* este adjectiv cu însemnarea de prost: „vai *căuc* mai eşti!“

- căulă**, un podișor de bârne (plută) ca de 3 m. lung, 1 m. lat, se mână cu ruda peste Murăș. Toplița. Șarmaș. comunic. Dr. Iacob Radu. Cfr. lat. *caulae*, ocolul și țarcul oilor; în inscripțiuni balustradă în jurul unei statue s. unui altariu; apoi *ganlum*, luntrișoară. Cfr. și vorba sanscrită: *karahula*, ori ce animal de po-vară.
- căuș**, ciubăraș de scos apă din fântână. *Teacu*.
- cearlău**, ceglău la car. *Gurghiu*.
- cecădăie**, om flecăros, flecariu și batjocoritoriu. *Mureș-S. Ana*.
- ceică**, mătușă. *Lătunaș* (Banat).
- celariu**, un despărțământ în stână, cât o cămăruță, unde țin unt, foi de brânză, rachiu ș. a. Unii baci au celariul lângă stână. *Jin*.
- celnă**, feldera șurei. *Varriz*.
- cepătură**, începătură, începutul unui lucru. În ghicitoră:  
Mă dusă la chiureasa,  
Să-mi înceapa o *cepătură*  
Fără leac de tivitură (păunul). *Ceanul deș.* (Câmp.).
- cerariu** și **cerime**. plafon. *Șepreș*, Brașov.
- cerb**, turcă. Hațeg, „umblat-ai cu cerbu la Crăciun?”
- cercevele**, sunt ramele de lemn dela ferrești, în care se bagă geamurile, ochii, de feréstră. *Brașov*.
- cerceleie**, mâneriul (ivărul) ușei. *Șepreș*, Brașov.
- cercheboală**, scrânciob, în care se dau băieții mai mărișori. Pe un stâlp țapăn o așezată orizontal o prăjină, la mijloc găurită. Prin acea gaură intră în stâlp un cui mare rotund cam ca cel din dricul carului. La ambele capete ale prăjinei atârână ștreanguri legate în formă de *huf*, în cari șede câte un băiat. La mijloc, lipit de stâlp, stă stărcit al 3-le băiat, care mână (învirte) și cei din hufuri se învîrt răpede (*circum-volant*) *Agrışten*. Târn.-mic.
- ceriniu**, ori ce boltitură, d. e. *ceriniu be-sericei*. *Merișor* (Jiu).
- ceșme**, alice de pușcă. *Lătunaș*, Verșeț.
- cetoare**, (pronunță locală l. d. (in)chie-toare) — cornul căsii. Int'o poez. pop. colecț. propr.  
Păsărică sburătoare.  
Fugi bade, dela *cetoare*,  
Că și alții m'ar iubi;  
De tine nu pot vinî! — *Bulus*.
- ceu**, oală de fier. *Turdaș*.
- charalibe**, în glumă, l. d. labe, picioare „Ce mai *charalibe!*» „L'a împuns ber-becele pe gâțul (edul) acela, de s'a întors cu charalibele 'n sus!” Giorocuta.
- cheiță**, chindisitura, ce se face spre a coase la olaltă marginile, samănă cu „cipca” s. dantela. *Cinșud*. l. Blaj, *Racovița*, Olt.
- cheltăr**, măcelărie, unde taie carne. *Racovița*. Olt.
- chepețele**, chepețal, un vâl alb de jolgiu cu care se 'nvălesc peste „*ceapsă*”. *Ibănești*, Gurghiu.
- ches**, l. traistă mică de piele „dacă mândi din *chesu* mieu”. — Cânt. pop. *Toracu-M. II*. punga de piele („jașcăul”) în care țin tabacul de fumat cu pipa. *Banat*.
- chetoare**, cornul căsii. *Oroiul săc.* (M. Turda) v. m. sus *cetoare*.
- chetoare** și **chloatoare**, baiera, cu care se leagă cămașa la grumazi. *Passim*.
- chiabă**, briceag, *Boeșta mont.* (Banat); *chiabă* pl. *chiebe* instrument (t. Hațeg.) Cfr. *hep* (Olt) = cosor.
- chiară**, firele puse pe răsboiu: „urzește *chiara*”. Pe la *Reteag*: „pune *chiara* pe răsboiu”. „Slobozi-mi *chiara*”. În *Chimitehnic* (Câmp.):  
Poartă-te, măndro, cu *chiara*,  
Că ți-s'o 'mpuțit mânăla.  
(Chiuit. din popor).
- chic**, (tic) budiaș de brânză. *Mărgău*.
- chică**, creasta cocoșului, hârbie la găini. „La cocoșul ăsta l-a înghețat *chica*”. *Șonfulău* (Târn.-mică).
- chichie**, o legătură de bumbac. *Șonfulău* (Târn.-mică).

**chichiric**, mic (cfr. chiri, piri) ea chichiricu lui G., cât îi de *chichiric*, ce avere are! *Șonfalău*.

**chicuti**, a —, a durmită. *Cetea*, Alba inf.

**chieden**, firele ce rămân în capătul pânzii, de nu se mai pot țese. Aceste apoi se fac ghem. *Riușor* (Făgăraș). Pe aiuri se numesc *urnioci*, *arioci* ș. a. m.

**chișeg**, pungă de ținut tabac. *Bouțariu*. Hațeg.

**chiesușet**, săculeț. *Lugos*.

**chijnă**: un instrument de lemn în formă de sapă, cu care limpezesc aurul. (t., *Abrud*).

**chilăviță**, săpuță. *Detlu* (Banat).

**chilnă**, loc despărțit în șură, în care se pune fân sau pâne (= săcară) neimblătită. *Vasláb*.

**chilniță**, pronunță dela Gy. *Vasláb*, l. d. *pivniță*, — ce am auzit zicându-se pe alocuria și *chimniță*.

**chilostrii**, un aparat de fier cu 3 picioare, pe care pun oala să fiarbă. *Riușor*, Făgăraș.

**chimnicariu**, feldera șurei. în dosul grajdului, sub același coperiș. *Gurariului* (Sibiu).

**chină**, e scânduricea, în care stă călcâiul urzoiului. *Bratei*. Târn. M., passim.

**chinderce**, (maghiarism) aprinjoare, chibrite, lemnușe. *Ciunga*, *Veresmort* (M. Uioara Murăș).

**chiri**, veri, sau: *chiri așa*, *chiri așa* (*Abrud*) = ori așa, ori așa

**chirit**: „spune-mi *chirit!*“ = rupt, ales. *Abrud*.

**chirlopan**, târnăcopul s. gheunoaia, crampanul cum se mai zice. *Brad*.

**chisâm**, **cisâm**, darea în bani s. în naturale, ce o dau țăranii domnilor de pământ: „cât mai ai de dat în *chisâm*!“ *Clopotiva*, Hațeg.

„**chișcă 'n floare**“, este gangurul, sau mierla galbină. *Teuș*, *Galda inf.* ș. a.

**chișiță**, l. legătură de șindile: „în chișiță sunt 100 de șindile“ (munții apus.) Pe la *Ibișdorf* (Târn. mare) și pe Olt în *Dridif* legătură de oare câțiva tului (ciucalăi) de

cucuruz, la cari au lăsat câteva foi, cu cari se leagă de o laltă. Pe Jiu se zice

**câșită**: o *câșită de prăștile* = legătură. Așa și în t. Hațeg. II. În *Agristeu* și jur (Târn. mică) *chișița*, este un instrument, cu care impestrițează ouăle la Paști, scriind pe ele cu ceară, apoi le pun în roșele.

III. În *Sărele*, *chișiță* se numește colivia pentru pasări.

**chișleacoul**, este lapte acru, după ce s'a luat smântâna de pe el. *Vasláb*.

**chisuri**, nuițele. din cari impletesc gard. *Bran*.

**chit**, suman negru, s. alb, țindră. (sunt și nume proprii Chitul.) *Ilva Mare* (B. Năsăud). De aici verbul a *se chiti* (?)

**chită**, mănunchiu de flori. *Bouțariu* (Hațeg).

**chitat**, particip. verb. *chita*, a face buchet de flori: Rozmalin, frunză *chitală*, cânt. pop. *Toracu M.* Banat; v. *chituț*.

**chitulășu** este paserea cea mică numită și *ochiul boului*. Când se joacă copiii de-a ascunsele zic: hai, să ne jucăm *de-a chitulășul*. *Cârța săs.* Făgăr.

**chitușel**, adi. „stau *chitusèle*“ = stau frumușele. *Toracu M.* Banat.

**chituț**, buchet de flori. Într'un cânt. pop. din *Kăchita* (Banat):

Vara'n sârbători,  
Cu chituț de flori.

**ciagăr**, (cfr. cighir) mustul, ce iese din prunele deja fierte. *Bouțariu* t. Hațeg.

**chiuăreasă**, femeia care știe coase cu mai multă măiestrie. *Cean deș.* Câmp.

**chiulat**, adi., cu care nu te poți înțelege. Cfr. magh. hüle.

**chiușă** (3 sil.) curcubetă de tras vin din bute, trăgulă. *Clopotiva* (Hațeg).

**ciace**, nene, tete (titulă de onoare) deminut. **ciaică**, *Cricohara*, *Syribești* ș. a. *Banat*.

**ciapăuă**, curéle la opinci. *Suciul* sup. *Someș*.

**cibără**, chivără, șapcă cătanească. *Teaca*.

**cibuol**, țăntari mici. *Gurghiu*.

**cic**, cioc. *Bănat*.

- cică** = chică, pletele de păr ale femeilor ; și unii bătrâni purtau *cică*, dar o ascundeau sub căciulă. *Boufariu* t. Hațeg.
- ci c'asa**, adevă așa : „*ci c'asa*“ o murit saracu N., dumnezeu să-l ierte“. *Săclăramb.*
- cici**. tăieței s. tomnagi cam groși.
- cicibotă** și **cibotae** = o floare, care crește prin tufișuri și pre lângă cărări; are flori vinete roșietice. Frunzele sunt lungărețe și late cam de 2 centimetri. *Erythronium Dens Canis* = cocosei, limba cânelui în jurul Huedinului. (Com. Clujului) și în Csáki-Gorbó.
- ciled**, copilul mic, îndată după naștere. — *Suciul sup.* Someș.
- cincădi**, a se —, a se mai socoti: „n'o vinde (vita) pă cale, că vezi, acasă omul se *cincădește*, cum s'ar da în târg“. „Că vezi, omul se *cincădește* mult“. — *Abrud.*
- cincitură** (șhinșhitură): cinci snopi puși peste olaltă la secere. *Cămbăras. deș. Câmpie.*
- ciob** = hărbă, oală de flori. *Boufariu*, Hațeg.
- ciobă** = un vas de lemn spurcat. *Bucium.*
- ciobre**: „ce umbli așa, ca un ciobre?“ = deshămat, desmățat, sdrențos. V. S. Ioana, Gherla.
- ciocă**, I. scutulă mai mică. *Lăfănaș, Verșet.*  
II. cuiul cârligului dela fântână. În acela agață vasul, când trag apă. (Cfr. *cioc*). Deș.
- ciocacă**, I. înălțime, loc ridicat (magh. *csucs*?) : „Pe *ciocaca* Indreștilor tot deauna bate vântul“. *Uricani, Jiu. La Boufariu* (Hațeg) *ciocaca*, deluț, colină.
- ciocacă**, II. vârful unui deal: „pe *ciocaca bibolilo*“ mai de mult a fost un tău“. *Boufariu*, Hațeg. Obs. sub numirea de *biboli* înțeleg *bourii*.
- ciocăltău**, cuiul care leagă jugul de cătușă și de ruda carului. De aici: „*zământ de ciocăltău*“, în glumă. *Merișor Jiu.* Prin *Hanat*: Rachita, pronunță: **șiocălcéu**, = părușteți în gard, printre care să nu intre găinile.
- ciocan**, cocianul de curechiu, dacă s'a tăiat căpățina de varză. *Boufariu*.
- ciocândie**, jucăreia. *Boufariu* Hațeg.
- cioci**, chică. *Bistra.*
- ciocănele**, flori cusute pe iea femeilor : „să-mi pui *ciocănele*le largi!“ *Ciocănele*le se deosebesc de așa zisele: *altife. Săliște.*
- ciocărău**, os mai mare. — *Săliște, Rășinari* și jur (v. și *hodolane*).
- cioclete**, vrabia. *Clopotiva, Hațeg.*
- cioclod**, cocianul de măr. *Boufariu*, t., Hațeg. Pe alocuria se zice : **ciocolod**.
- ciocloiū**, ciocărlie (nu se aude: ciocărlie) *Trestia și jur, Hidalmaș.*
- ciocoiū**, ciocărlie. *Csáki Gorbo, Soln. D.*
- ciocoroiū**, cârlig de fier cu coadă de lemn, cu care trag lemne. *Lupșa.*
- ciocot**, pl. — I, cănac, ciucur. *Boufariu*. Hațeg.
- ciofoti**, a —, a mânca făcând sunet neplăcut și lăsând să cadă sdrumicături din gură. Se zice despre porci. — Prin *Agriștea* (Târn. mică) zic a *ciofăi* : nu *ciofăi*, când mănzi!
- cioherse**, tot ce au ciobanii la târlă: „măi luane, mă! Hai iute, că ne-o furat cineva toate *ciohersele*! *Uricani, Jiu.*
- ciohotă** și **cohoată**, colăcariul, care strânge cinstile (darurile) la nuntă. *Banat.*
- cioiū**, un mic vas de lemn ca  $\frac{1}{2}$  căpcea, cam 1 dcl. Forma lui e ca un tăieriu cu coadă de lemn. *Uricani, Jiu.*
- ciolomád**, „*cucuruz de boi*“ sămănat des primăvara târziu, ca să lie pentru vite. *Lăfănaș, Banat.*
- ciondrăni**, a se-, a se certă : „se tot *ciondrănesc*, până numai îi vedē că se incaieră!“ Observare : *ciondrăneala* este începutul certe. La Șăin. : *ciondlăni, Someș. Târn.-mic.*
- ciopături**, bucăți de șuncă afumată. *Sohodol* (munț. apus) La *Abrud*: **hoșmele** și **hoșmântai** v. și *hoșmuri*.
- cioplău**, furcoiu. *Dumbrăvița, com. Arad.*
- ciopoc**, pl. ciopocuri, unelte de economie : furca, grebla, plugul, coasa, carul ș. c. l. obiecte de casă. De aici verbul a *ciopocări* „când lucră ceva cu securea“ ; a lucra în grajd s. pe lângă grajd, „am



- ciopocărit frumos în poiată*“. *Someș.* Suciul sup.
- ciorâsc**, (munții ap.): trachit.
- cioroii**, izvorul, șipotul: iea cana și adă apă dela *cioroii*. *Brad*.
- cioropine**, vite mărunte: „atâte *cioropine* au adus în iernare dela Roșia“. *Bedelen* (Alba inf.).
- cioroslă**, custura plugului. *Coșeu* I. Zelau. Cfr. magh. csoroszlya.
- ciorovete**, poame necoapte: „nu tot mâncați *ciorovețe*, că-ți li bitégi!“ *Bouțariu*.
- ciotoare**, la *Densus* (Hațeg) ... chiotoare.
- cinieri** (cu *ny*)=tăieri. *Lățunaș*. Verșet.
- cipcă**, pl. cipce, *Rușor*, Soln.-Dob., petele, frunze, cum poartă fetele în *cosițe* și în *cozi*, cum zic la *Rușor*.
- cipcarcă** I. d. piparcă = ardei. *Clopotiva*. Hațeg.
- cipta** I. d. cipcă = dantelă. *Clopotiva*, Hațeg.
- cir**, I. mâncare făcută din fărină de grâu slobozită în apă fierbinte și puțină sare. Se mănă cu pâne. *Lupșa*.  
II. mânjală (la răsboiu). *V. Santioana* I. Gherla.  
III. prin Maramurăș, *Iod*, *cir*, este ceeace prin Ardeal zic *ciriz*, adecă ciuruială de fărină de grâu, cu care lipese sau cleiese.
- ciri-ciri**, v. chiri. *Bănat*.
- cirică**, pietricică mică albă. Care nu-i albă se numește *borboaică*. *Rășinari*.
- ciriuș**, dădăuș, locul cu ghiață lunecoasă unde „se dau copiii pe ghiață“. *Gura-sada*, Huniäd.
- citovit**, devenit *citov*: oia, care-și rupese picioru *s'o citovit*=vindecat. *Jiu*.
- ciucalău**, cănac. *Rușor*. Soln.-Dob.
- ciuci**, o mâncare făcută din aluat: întinde aluatul rotund și lung, ca cărnații, apoi îl taie bucăți, le bagă în apă și le fierbe, în fine scură apă de pe ei și pune ulei și sare și așa se mănă. *Lupșa*.
- ciuoincă**, lunecuș pe ghiață. *Teaca*.
- ciuciulași**, un soi de bureți; sunt de culoare roșie, de mărimea ciupercilor; cresc mai mulți la olaltă prin păduri, sunt buni de mâncare. Șain. *ciuciulele*, probabil, aceeași. *Micuș*. Turda.
- ciuculin** = ciulin. *Bociu*. Huiedin.
- ciufan**, varză — curechiu — fără căpătină. ciofoiu, cum zic prin Blaj. *Jiu*.
- ciumpav** și **ciumpăvit**, stricat la picioare de umblet mult: „atâta a mănâat boii, până i-a ciumpăvit“. Ardeal, pas-sim. V. și la Șain.
- ciun**, luntrișoară. *Delta*, Banat.
- ciung**, arborele rupt de vîrf și uscat: „iască de *ciung*“, cea mai bună calitate de iască, ce n'are lipsă să se prepare cu măiestrie. *Gurghin*.
- ciupă**, covățică, trocuță, în care scaldă copiii mici; de aici verb: ciupăesc, scald: „du-te adă *ciupa*, să ciupăesc copilul“. *Coșeu* I. Zelau. Așa și în *Gioroculă* (Sălagiu): „adă-mi *ciupa*, să spăl hainele“. Pe *Târnave* *ciupa* e înșăș apa călduță, în care scaldă copilul mic.
- ciupăg**, o bucată de pânză, cât o batistă care se dă la mort copiilor, cari duc crucea, feșnicele, ș. a. „Ce ai căpătat la mort?“—„Un *ciupăg*“. *Bran*.
- ciuparigi**, baraboi pe lângă garduri, primăvara. *Grebeniș*. *Câmp*.
- ciurc**, chintuș, laibăr s. peptariu de pânură, de care poartă pe la sate. E cași vestele. *Delta*. *Boeșu mont*.
- ciurcă**, pl. *ciurci*, I. curcă. *Adămuș* (Târn-mică) și *Bănat*.
- ciurcă**, II. lemnul cu care se joacă copii ca de-a cotea s. mingea. *Densus*, Hațeg.
- ciurciulat**, *ciurciulată*=frumoasă. *Somfalău*. Târn-mică. Pe aiuri d. e. Blaj. zic **ciuculit**, „cumu-i de ciuculită“, mândră gătată și pieptenată.—Cfr. sicil. *ciurciuni*, cerei.
- ciurcii**, șipot. Săcărâmb.
- ciușche** și **tușchie**, tuște, este o țăpligă de lemn. *Tețișoara*. *Delta*. Cfr. maghiar. *tüske*, *tuskó*.
- ciutărie**, I. un staul, ocol, mare în pădure, închis cu gard, care cuprinde în sine o poiană, arbori și un părau, făcut anume pentru căprioare. *Ciachi-Gărbău*.

II. La *Racovița* (Olt) ocol incins cu gard de nuiele, unde bagă vitele „inchise“ din bucate.

**ciuteloă**, trupina, ce rămâne în pământ dacă se taie lemnul la o înălțime de 1—6 urme. *Gurgyiu*.

**ciutuhană**, trupina remasă în pământ după ce s'a tăiat arborele. *Vaşlab*.

**ciutură**, moară mică cu roată'n apă. *Clopotiva*. Hațeg. La Șain. *găleată* de scos apă.

**ciuturos**, sbârliț, stufos, care nu și-a făcut frizura. *Lighet*, Banat.

**ciuvaniū**, troaca, în care spală haine, săpunesc. *Lățunuş*, Verșeț.

**civie**, I. cuiul de fier, din capătul osiei ca să țină leucă, să nu iasă. *Crivobara*, Lipova.

**civie**, II. șurub. *Boufariū*, Hațeg.

**clăbăț**, căciulă, mai ales căciulă mare. Cânt. pop:

O'a picat (=sosit, nimerit) în birtul tău,

Un voinic ardelenesc

Cu *clăbăț* sălăgenesc. . . .

De trei palmi de lat în frunte,

Și nu prea vorbește multe.

Pe din sus de gurișoară

Are-o mândră mustăcioară,

Și din șele în călcăie

În călțune (1) de anglio

Și are în *clăbăț* o piatră,

De ajunge țara toată.

Din „Gruia lui Novac“, după o colecție anon.

„**clăia Domnului**“: când mai mulți copii se joacă și se restoarnă unul peste altul. *Vaslăb*.

**clasibocru**, un cârlig de fier, cu care trag plutele. Maramureș, *lod*.

**olătân**, cotlon. *Bucium*.

**clăvân**, țapăn, tare: un fecior *clavan*; Is *clăvăni* feciori la noi. *Băișoara*. Comunic. Jirimie.

**cleanf**, un călcăiu bun de pâne; *Roșia* de munte și jur.; în *Bistra*: **călhăū**; în *Galdă*

I. *Tenș*: **călfan**, în *Ciufud* I. Blaj: **călfete**; în *Agârbiciū* I. Turda: **clihân**; în *Feleiud* I. Aiud: **călhân**; în *Ciuguzăl*: **cărhan**; în Alecuș (M.-Uioara): **olifan**; în *Cicudiū* (Câmp.): **orihan**, prin *Agrișteu* (Târn.-mică): **orifoū**

**cleanț**, un colț de stâncă. *Șiu*.

**clóchie**, clichină s. mănecariū. *Bistrița*.

**cləd**, „pânea necoaptă se face *cləd* în gură.“ *Ciuguzăl*. Blaj. Pe aiuri: *elic*.

**cleiū**, trifoiu, germ. Klee. Banat *Comloș*.

**clenciu**, pe la Fildul mijl. (B. Huniad) este orice dărăb de lemn strâmb, d. e. „ian adă clenciu ăla, să-l pun pe foc.“

**clenciuri**, podina de crengi, pe care se așază fânul. *Romșeț*, Orăștia.

**clepezēu**, o mâncare făcută așa, că bagă caș în cratiță și puțină fărină de cucuruz: „mamă, fă de cină *clepezēu*.“ *Gura rîului*. Sib.

**cleșniță**, clantă; s. limba cea mobilă de lemn, cu care se închide porțița sau ușa dela casa țărănească mai săracă. *Clășnița* acată în *cârligul* imobil, ce este bătut în uștior, respective în stâlpul porții. *Riușor*, Făgăraș.

**cleștariū**, instrument de prins pești. E făcut în ochiuri din spagat, ori din „*fuior*“ (ață de cânepă) ca și „*sacu*“, numai că are gură mai largă și este mai lung, de cuprinde întreg râul. Pe margini are 2 lați lungi, puși în cruce, cari, ca să nu se adune, sunt întăriți cu un laț anume făcut cu furculițe la ambele capete. Acesta e întărit cu 2 cuițe la capete de cei doi, ca să nu scape în jos. *Rușor*, Făgăraș.

**clət**, mică cămăruță pentru de ale mâncării.

Ași bea vin din cănăbēt

M'ași țucă cu mândra 'n *clət*.

Cânt. pop. *Toracu* M. Banat.

**ollo**, pe la *Agrișteu* (Târn.-mică) și jur, pânea rău lucrată și coaptă rău, care se

(1) *călfun*, pl. *călțune*; în proză însă se aude *călfuni*, în tot Ardeatul.

- lipește li *clie*. La *Abrud*: **clică** = nămol, tină: „a făcut sămănătura numai *clică*!“  
Așa și la *Bucium*: *clică* = tină cleioasă, care se ține de picior, ca lutul.
- olioi**, pre aiurea (Bănat) *chici* = șold: nu-mi tot stă cu mâinile în *clici*: prinde și tu ceva. *Boița*, Huniad.
- olmolu**, în „*țara Oașului*“ (la r. m. n. Maramureșul, la apus: Comit. Ugocia, până la Baia-mare) un lemn crenguros tăiat din pădure și lăsate crengile ca de o palmă dela trunchiu; este înțepenit în pământ dinaintea casei și acată în el vase de culină. Pun șir de asemenea lemne și încarcă pe ele *jipi* („bălți“); grămada de *jipi*, așa sus încărcată pe lemne, se numește *jireadă*. „Tăie un lemn și lasă *clinci*“ = crengi ciontate. V. și la Șăin. op cit. sub voc.
- oliposi**, a, a moțai de somn. *Varviz*.
- olit**, grămada de lemne puse în ordine, cum le pun stânjini. *Vasláb*: **claus**, aceeași pe la. *Bouțari* (Hațeg).
- olobanț**, V. S. *Ioana*, *Țugu M.*, cuiul dela cârligul de scos apă. Pe aiurea *ciocă*. (Cfr. cioc).
- olooă**, rociul împletit din ață, sacul cu care se prind pești: „adă *cloca*, să prindem pești“. *Galda inf.* (Teuș).
- olociob**, prin Săliște; **sclociob**, prin Rășinari, culcuș în fân, în care bagă nucile să se „*desganțe*“: „bagă nucile în *clociob*, să se *desganțe*!“
- olococeni** (*Porumbac*, Păștina) e măcrișul de câmp, vezi și *corleși* și *glojdin*.
- olopoțele** în *Gheja de Mureș*; **olopoței** în *Spring*, *Miercuria*; **păhăruțe** în *Lancrăm* (S. Sebeș) se numesc *lăcrămioarele*
- oloță**, cloșcă, clocă. *Budiu* (Câmp.) și Banat.
- olup**, laviță. *Banat*.
- oos**, *Abrud*: „când s'o pus dracu pe tundră, *coa* să tai un darab din ea!“ = caută s. cum mai zic pe Târnavă: „*coată*“.
- oobașe** și **oobașuri**, numai plurale, șura grajdul și celelalte edificii economice din jurul casei. *Hațeg*.
- cobăț** (ton. *bă*), uliu *Lățunaș*, Verșeț
- cobelci**, părul femeilor legat și înfășurat în formă de coarne: „mi-am făcut *cobelci*“ Cfr. *cocobeleciu*. Poate că pentru asemănarea cu scoica melcului. *Micuz* I. Turda.
- cocobeleciu**, bourel în *Loșaga de sus*. Același se zice:
- culcubău**, la *Nicula* I. Gherla; **cuculbău**, la *Cstiki-Gorbo*, Soln.-Dob. *Sava*, I. Gherla: *Prestia*, *Hidalmás*.
- coc**, un „*pup*“ și pâne micuță rotundă, cum fac mamele pentru copii, ca să-l imbune, când „*fac în cuptoriu*“. *Abrud*. *Bistra*.
- cocă**, copil și copilă mică (infant în leagăn): „*înfașă coca*“: „ne plange *coca*, leagăn'o“. Cfr. derivat *cocon*, *cocoană*. *Gh. Vasláb*.
- coacă**, prin *Cetea* (Aiud) = „bulz“ „*cococoloș*“, „*gâscă*“ de mamaligă cu brânză la mijloc; în jurul Aiudului *coacă* se numește aluatul fript pe jar, din rămașița aluatului frământat pentru „*tăie-feț*“. Tot așa însemnează și prin *Bucium cot*. Făgăraș, inse pronunță: *cocă* (o curat).
- cocăle**, ferul din capetul roatelor dela fe-restrău s. dela moară. *Bouțariu*, *Hațeg*. Prin munții *Hațegului*: *cocălia* este *gujba* și *cujba*; iar *gujbă* li zic la o roată de nuièle, gânj.
- cocând**, lovesc: „mă, așa te *cocând*!“ *Varviz*.
- cochirlă**. v. scilă: sanie mai mică, trasă de un cal; merg cu ea la pădure după lemne. *Orlat*, prin *Rucovița* (Olt) zic: *cogirlă*. aceeași.
- cochiță** v. hobiță.
- cocică**, la *Chinciuș*, I. D. S. *Mărtin*, **gocică** la *Gheja*, I. *Murăș*, este mîngea s. cotea.
- cooiovote**, = *cochio-veche*, licitațiune. *Vidra*.
- cocirlău**. partea aceea deosebi în grajd, în care se închid vițeii. *Bogdana* (Kásapatak) *Sălăgiu*.

- coceleantă**, pl. *coclênțe*, găina indiană. *Rachita*, Car.-Sever.
- coclete**, **coclânță**, mâneriul dela incuie-toarea (zar) ușei. *Bouțariu* (Hațeg).  
Prin *Ghîrbom* Aiud, *cocletele* este cocia-nul de măr, sau ciorchina de strugure.
- cocoară**, penele cele sclipicioase din coada cocoșului. *Bociu*, Huiedin.
- cocoloșii**, din mămăligă au următoarele numiri: 1. *totolozî*, Palatca (l. Mocs); 2. *totolofi* Cistelec v. (Câmp.); 3. *noduri* Nocrich (Sib.); 4. *ciorgoloși*, Lupșa (m. ap.); 5. *bofi* (Varviz); 6. „*seciorii morariului*“ Riușori (Olt); 7. *buzi*, Săliște.
- coconeții**, aluat de făină și ouă; lung ca de 5 cm și gros ca degetul. Se ferb în apă: pe urmă se prăjește în unsoare. *Vad*, Făgăraș v. și *bighiluse*. cum se zice prin Tohan. v.
- ocoradă**, pe *Câmpie*: un lipiu gros cu brânză. Pe la *Bran* și jur: *cocorada* este o cocă din făină de cucuruz (mălaiu) ca un mălaiu coaptă în vatră. La *Bouțariu* (Hațeg) *cocorada* este „mălaiu de frupt“.
- cocóri**, specii de dantelă (de cipeă). *Toracu-M.*, Banat. Este identic cu *cârligéi* ibid. Cfr. și *cocoură*, mai sus.
- cocoș**, I. la plug: cuiul încârligat, care intră în „grindeiu“ și de care se acată prin „potâng“ rotilele. *Ceanul deș.* Câmp.
- cocoș**, II. un cuiu mare indoit, acățat de ruda carului cu un lănuț. *Teaca*.
- codăț**, Năsăud, vierme. Comun. *P. Suciu*, stud. V. cl.
- codărlă**, șireglă la căruță *Felnuăr* T.-M.
- codie**, un loc pe vatră, unde șed copiii. *Bran*.
- codorțe**, codoriște, d. e. la sbiciu ș. a. *Cricobara*, Lipova.
- coet**, cristal de cuarț. *Munții apus*.
- coită**, I. răca dela jocul „de-a-cotca“; mingea. *Mărgău* (Huiedin).  
II. În *Sâncel* (l. Blaj): femeia desfrânată: „și-o mâncat averea cu *côtele*“.
- cojocică**, un căpuș de *pănură roșetică*, ce ajunge pîn la genuchi, pe din lăuntru e căptușit cu piele de oaie. *Rucovița*, Olt.
- colác**, periferia roatei dela moară. *Lupșa*.
- colocelu**. Prin Săliște în sara de anul nou merg copiii la colindat strigând: „Lelio, lăsa-mi-i în casă?“  
— „Lăsa, lăsa,  
„Da *colocelu* nu ți l-oiu da!“
- colbariu**, paie sdrobite tare. *Lupșa*.
- colcotușe**, prune mici, galbine-verdii, ce se coc mai de timpuriu. *Bran* v. *zărzine*.
- colేశă** și **culేశă**, v. mangră. În *Cetea*, l. Aiud, mămăliga făcută din făină de grâu.
- colnă**, **colnița**, I. cinctură, închisătură, poate de șanț imprejur. *Jiu*. V. Max-Laur. Glosariu. Kolnja=fossa.  
II. În *Babța*, Sălăgiu, *colnița* e șopru. Comun. Petru Pop.
- colomidă** = polomidă. *Jighet*. *Banat*. Cot. Timiș.
- colompire**, cartofi, crumpene. *Giorocuta*, Selăgiu.
- colță**, furcă de fier, cu coarnele strâmbe în jos, cu care trag paie din jireadă. *Riușor*, Făgăr.
- coltiș**, trupina arborelui ciontată în mai multe părți; o parte de acele=*coltiș*. A tăia trupina arborelui în mai multe părți se zice a *colteși*.
- colțoni**, ciorapi scurți (pîn dinsus de glezne) făcuți din lână. Se folosesc iarna, când ies afară noaptea, spre a nu se răci; vara îi încălță, când merg la fân s. la secere contra teșiturilor. Colțonii mai lungi (pîn din sus de genunchi) se numesc *ciovăci*. *Poșaga de sus*, Trăscău. În *Orlat* ciorapii numiți *colțoni* se numesc **călțunași**.
- colțun**, pânura albă cusută la olaltă în formă de ciorapi. Se folosește în loc de obiele în opinci. *Ilea-M.* (B. Năsăud).
- comândă**, casa comunală, d. e. „a venit chinezul la *comandă*“ *Bănat*.
- comárnic**. În jurul Branului stâna are trei despărțăminte: „*comarnic*“, „*stândă*“ și „*stâna foilor*“ (de brânză) toate sub

un coperiș. Deci comarnicul este *acea parte a stânei*, unde se mulg oile (Tă-tulea, stud. cl. VIII.) V. și la Șain. — La *Merișori*, Jiu, *polița din stână*, unde pun *băcionii* cașii și băcioanele trocile cu lapte.—Pe la *Retetaj*, Someș, un *loc închis cu grădele nelipite, coperit în formă conică*: acolo *fierb păenrarii zărul*.

**comelșău**, melcul, bourelul. *Varriz*.

**comină**, se numesc prunele băgate în căzi mari, ca să se facă vinars din ele. *Boufariu* t. Hațeg.

**comințig**, se zice prin *Veresmort* (I. M.-Uioara.), ce pre aiuri se zice: **comintiu** (d. e. Blaj și jur), din *conventio*, tocmeală, invoire, acord, convenție — în scris. În *Șoroștin* (Târn.-M.) **comintiu** = cambiu.

**comne**, l. d. cohne. cum se mai aude sporadic, — din magh. *Konyha* = culină.

**camoară**, cimiterul, d. e. „unde-i comoara satului?“ *Girișul rom.*

**condrân**, larva gândacului de Maiu. *Uioara de sus*.

**condrăș**, căprariu, care mână iarna caprele la muguri. Cfr. magh. *Kandász* = porcariu. Comunic. de prof. I. Karșai. Prin *Veresmort* (I. M.-Uioara) zic: **condăș**, aceeași.

**conț**, (și nume propriu de familie): „la tot natul, câte un *conț* de plăcintă“ = la tot insul (oinul) câte „*conț*“, plăcintă. *Merișori*, Jiu.

**copac**, — nu copaciu — arbor uscat. mare, înalt și gros. *Jiu*.

**copaiță**, la Tisa (I. Dobra) și **hodaiță**, *Săliște*, *Spring*. *Galda*, o „motoșană“, un „foștomoc“ sau o motoșcă făcută din scoarță de cires uscată de peste an, anestecată cu puține paie, ca să se aprindă și băgată între cracii unei băte spintecate. În săptămâna primă și ultimă din postul Paștilor se suie mai mulți feciori într'un vârful de deal. Acolo adună biere și-l pun grămadă, apoi îi dau foc și dela acela își aprinde fiecare *copaița* sa și începe a se învărti cu ea pe deal la vale. până se găte. Cei, cari rămân pe lângă

foc încep a strigă: „*Berdăi, berdăi!*“ — fata (cutare) vrea să se mărite; să-i proptim conciiul cu rămășițele dela *copaiță!*“ Sau: „li proptim conciiul cu proaptele rămase dela fân peste iarnă“ și: „să-i băgăm paie și coajă de copaiță sub ceapță, că n'are păr pe cap.“ Comunic. *Silv. Petruțoniu*, stud. cl. V.

**copcie de fier**, scoabă de fier. *Jiu*.

**copilăți**, pui de cucuruz: „rupsii la *copileți* de prin cucuruz.

**copite** *Vălcăul rom.* Selagiu. = hiribe (burete).

**coporâie** coada coasei. *Bran*.

**coptă** se face în fundul groapei de mormântare la dreapta s. la stânga. ca un „*Ioculus*“, în care să se așeze încă vre-un mort. *Micus*. (Turda). În *Ocolișul mare* copta v. *scorchindă*, = chiuă, piuă.

**coptileț**, la vatră, este locul cel gol larg cât poate dormi un om în el. *Sucial super. și jur.* Someș.

**corciū**, tufă, d. e. de arini, de mesteacăn *f. Oaș*, v. și la Șain.

**corcodi**, a se —, a se găti, d. e. „nu te corcodi atâta!“ *Gurghiu*. Cfr. *corcodanu* = curecan.

**coardă**, și **vândălag**, se zice fânul adunat într'un șir lung, care apoi se face boaghe.— *V. S. Ioana*, Gherla.

**cordenciū**, la meliță: bucata de lemn mobilă, cu care se rup firele de cânepă. *Hodiș*, I. Huiedin.

**cordii**, frunzele de varză tăiate și fierte ca curechiul. *Bistra*, *Câmpeni*, *Lupșa*.

**corghiensă**, (coardă, cordienici?) o unealtă din scândură lungă ca de 120 cm, lată de 15 cm; la un capăt e puțin mai lată ca la celălalt. Pe această unealtă de rășboiū fac ițele. *Cămăraș des*. Câmpie.

**corhă**, ripă țăpișă, din care tot într'una se urnește pământ. *Sucial sup.* Someș. Pe *Jiu*, la Uricani, zic: *corhöl*, pl. *corhoale*, locuri prăpăstioase, ce se surpă: „nu lăsați vacile în *corhoale*, că se hurroaie!“ ( = hurluie, surpă).

**cori**, a *cori* fânul, când începe a se usca a-l aduna. *Varriz*.

- corintei, socrii**, când merg la nuntă: „ni, cum vin corintei cu 6 boi la car!” *Vălcăul rom.* Selagiū.
- corlan**, hornul (bubura), pe care iese fumul din tindă. *Cean deș.* (Câmp.)
- corlăgeni**, macriș. *Voila.*
- corlăși**, macriș de câmp (Sărata, dela Negrilă) v. și: *ctococeni și glojdaniū.*
- corlêț**, pl. *corlêțe*, se numesc: I. ochiurile dela ițe: Firele de urzală trec prin corlêțe. *Yeza*, I. Blaj, *Bănușor* Făgăr. *Săliște*. II. *scripeții* s. cigele, de unde se leagă ițele. *Așchileul rom.* Cluj.
- corlêț**, o unealtă de răsboiū: o scândură, pe care se fac ițele, pre la *Huedin*; ear pe la *Cămăraș deș.* (Câmp.) *colleț*, prin *Varviz*: *collet*.
- corlête**, frământătoriu, pe care se pune covată s. troaca de pâne, când fac pâne. *Vidra.*
- corliță**, țarc de nuièle acoperit tot cu paie, pentru oi și pentru capre. *Hodac*, Gurghin.
- corlobaie**, lemnul cel strâmb din ruda

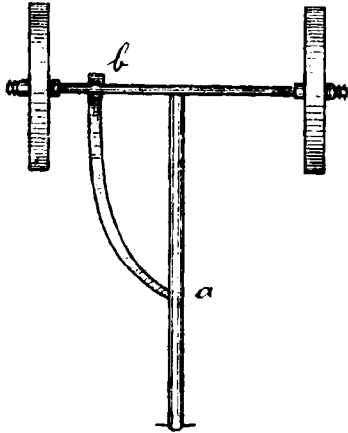

- rotilelor spre osie: *ab* = corlobaie. *Deș.*
- corneniou**, rudașcă (insectă). *Clopotiva* (Hațeg).
- corni și coarne**, pre *Jin* și *ț. Hațeg*, se numesc căpriorii coperișului dela case; „am încornat casa“.
- coroabe**, cartofi, crumpene. *Fild mijl.* (B. Hunyad).

- coșarcă**, hâmbariū s. grânariū.
- coșărlăie**, v. corlan. *Chinciuș* Târn.-m.
- coșbit**, poate l. d. cujbit și gujbit, -- coșit, d. e. mălaiul, când i se ia coaja și e coșit. *Balșa*, Sacărâmb.
- coșeriu**: I. ingrăditura in jurul locului, unde dorm *vitele*: la oi se zice și *strungă* și *coșeriu*. *Vașlab*. II. *lășnița*, unde uscă (ei zic: „couce”) prunele. *Săliște*.
- cosmoceală**, amestecătură de mai multe mâncări la olaltă. V. *S. Ioana* (Gherla).
- cosoaie**, cureluțe de nuièle de salcă, cu cari se leagă cercurile de lemn pre buți. *Ibișdorț*. -- Pe la *Hodac* (Gurghiu) e pejorativ din *coș*, *coșoiū*, *coșoaie*: cuptoarele de grădile s. de căhale.
- cosomor**, vreme moroasă, -- întunecoasă, *Abrud*. Când scade valea, rămân bălți prin gropile de unde au spălat aur cu „hurca”, deci: *cosomór* = *baltă*, d. e. „apa stă așa *cosomór* pã vale”. -- Cfr. magh. szomoru = trist.
- coștiugul**, un vas mai mic din scoartă de brad îndoită prin mijloc, iar la capete cusută cu crenguțe de brad. *Vașlab*.
- coșul**, un instrument, ce se folosește la prinderea peștilor mai mici. Are forma unei inimi.
- costomoc**, legătură de fin, ca o porție de 20 fileri. *Bistra*.
- costomoci** a gomoloți, -- încurcă: s. e. „nu *costomeci* așa așa, că n'o mai pot desface“
- cot** in *Vașlab*, o mică peninsulă lângă vreo apă.
- cotângăn și cotâng**, fecioraș, ca de 16--17 ani. *Blaj* și jur.
- cotoușe**, sângerete (mică coteă?). *Fild. d. mijl.* (Reghin).
- cote**, pre la *Bălăușeri* și *Agrășten* (Târn. mic.) cămașa s. iia muierescă: cămașă lungă la copii. Cfr. ital. cotta; lat. *cotta* și *cottis* = species tunicae V. Du Cange.
- coteală**, sămbră, treabă, daraveri: „nu-ți face *coteală* cu el!”. *Rețeg*, Someș.
- coteneață**, coteț de găini s. *cătreț*, *cotref*, cum se mai zice. *Săliște*.
- cotfosăso**, „se cotfosăște” se zice de per-

- soana, care se trudește în de ale mâncării, dar nu se pricepe. Ardeal passim.
- cotlan**, o construcție de lemn, de grădăle, făcută în partea superioară a tindei în apropierea și deasupra hornului, ce iese din casă, ca fumul să bată mai întâiu în ea, apoi să iasă în pod. E făcută ca și coșul unei fântăni, dar cu cât se înalță, se tot strimtează. *Passim*.
- coțoabă**, guraliv, gură rea. *Jiu*.
- coțobără**, vererită. *Poșaga de sus*.
- coțobrele**, porumbêle. *Releag, Someș*.
- coțoiă**: la băieți: „coțoiule! Nu te-am putut prinde, când mi-ai dus merele!“ *Cârța săs. Olt*.
- cotoroage**, reci (aituri) de porc, *Lușoș*. La Șain. picioare
- cotos**, nomol: „a fost mare *cotos pe rit!*“ V. S. Ioana, Gherla.
- cotrântă**, șurța dinainte. *Toraen-M. Banat*.
- cotrință**, pronunța dela *Lățunaș, Verșet*. = crătintă.
- cotring**, cocianul, ciorchina strugurelui. — *Șard*.
- cotruță**: I. Vatra de sub horn, unde se face focul. II. Locul unde cade fânul din podul grajdului. *Varciz*.
- covrași**. I. buruiană înaltă, ca de 1½-2 m., cu flori violete (ca ale „pejmei“), frunze lungărețe, aspre, adânc dintate. Femeile o foloiesc la ciuruiala de uns perini. *Chimileu. Câmp*.
- II. vișele de curcubeta s. de bostan. Merișori-Petroșeni.
- III. ramure uscate, ce cad din arbori, d. e. „am fost la pădure și am adus o *erosnie* bună de *covrași!*“ *Bran*.
- cozaoi**, morbul de vărsat. *Kăchita, Car-Sever*.
- oraș**, se zice pre la V. S. Ioana, ce pre aiuri: *prepeleac, prepeliciu* ș. a.
- orașane**, aparat de fier, un cerc cu 3 picioare, pe care se pun oalele la foc. *Cârța săs. Făgăr*.
- Crăoiunul mic**, Anul nou. *Manărdale (Blaj)*.
- crăiță**, o specie de bureți. Crește ca bu-
- retele alb. numai fața de asupra este vânăta-verzie. *Munții apus*.
- crăști**, pești mici prin riulețele de munte, ca de 10 cm. lg. pe foale sunt roșetici-gâlbii, pe spate negrii. *Orlat, Racovița, Olt*.
- cram**, pl. cramuri: „ți-ai apucat *cramuri* bune“. = toate edificiile din jurul căsii. *Jiu*.
- cramă**, șatră în târg, unde se vinde beutură și se adună oameni mai de rând, de-și beau aldămașele. *Releag Someș, V. și la Șainean*.
- crambă**, mică căsulie de bărne, în care țin instrumente de băi, colibă, d. e. „du-te în *crambă*, că acolo-i trocu!“ „Du-te în *crambă*, de-o veni ploaia!“ *Bucium șasa*. Pe la *Moșoș* (munt. apus.) *crambă* se se zice *coliba* păcurariului.
- crâmpi**, a se,—a se lua după cineva s. e: „M'am dus la stână și să crâmpiră câinii după mine, de abia am scăpat într'un fag!“ *Bontariu, Hațeg*.
- crâmpită** (cu ton. pe *â*) incurcătură de fire la răsboiu; preste tot: incurcătură, necaz: iar ne-ai făcut o *crâmpită!* Ardeal, passim.—Obs. *crâmpita* se pronunță mai mult: *crânciță*; pe *Olt, Mărgineni*. *crânciță*: a vint aicia, să ne facă *crânciță* = ceartă, incurcătură.
- crapatoriul**, o tablă (masă) patrunchiulară, pe care întind aluatul=cărpătoriu. *Vașlab-Giurgeu*.
- crâșnic și lingură**, rociul de prins pești. *Brătfălu, Teaca. Cicud.*, câmp. În *Ghișiș (Arieș)* încă se zice *crâșnic*.
- crehuit**, beat de cap: „e, da ce-î cu tine? Ești *crehuit* de cap!“ *Suciul sup. Someș*.
- crep**, despre animale: pier, mor, d. e. „avui 50 corcodine și toate au *crepit!*“ *Merișori Jiu*.
- crep**, (germ.) troaca, unde se adapă vițele. *Voila Făgăr*. Pe la *Viștea*: *creplă*.
- crestata**, colac la mort, făcut în formă de cruce. Într'un cântec cătănesc din *Copand, Turda* și a. În loc de *crestată* lată

- Mi-a fost doba, pân la groapă! Tot așa și pe *Săcaș*.
- cricală**, tocană. *Abrud*. Pe *Târnuța-mică cricala* este tocană de ceapă. Este și verbul: a *cărcăli*, a frige grabnic și nu prea bine: „îi numa' *cărcălită*.”
- crinălavăn**, zamă cu carne ș. a. m. „cu 9 feluri” cum zic românele din *Soufa-lău*. Târn. mică.
- crila**, „se due cu crila” = „cu ghiōtora” (foarte mulți) în *Crișbar* Brașeu.
- cring**, se pronunță cu *i*, ce la țara pronunțăm cu *â*: crâne. *Lapșa*.
- crișcă** de bucurie = saltă. *Glopolica*, Hațeg.
- cristaciū** (cu *s* din *c*), pl. *cristăce*. rocă, halău. de prins pești. *Hațeg* și jur, *Bata* Car.-Sever.
- crossie**, o legătură de lemn, cât poate duce omul cu spatele. *Bran*.
- cruci**, 17 snopi de grâu și unul deasupra, care se numește *popă*. *Vălcăul rou*. Sălăgiu.
- crump**, pl. **crumpi**, cartofi, crumpene. *Car. Sev.* Bănat.
- crușitul** este operația, ce o fac la opincile din piele nelucrată. Se face cu scoartă de arin și de stăjariu, ca să samene mai bine cu cele de talpă lucrată. *Habie*. *Gurghiu*.
- cuc** l. sângerete (sânge închegat cu ceva carne grasă de porc, băgate în rânza („moagăna”) porcului, apoi pusă la fum: „am mâncat *zamă de cuc*”. *Noevich*. II. plăcintă din germ. Kuchen. *Gura-rîn-lui*, Sibiu.
- cucă**, în jocul „*de-a bumbii*” fac copii o gropiță în pământ și în acea 3 găurele.

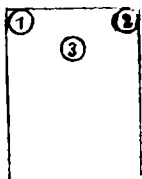

*Gropița și găurilele se numesc „cucă”:* „fă „*cuca*”, să ne jucăm de-a bumbii”. *Giârbova*, Aiud.

**cuca**, a—, a cucui s. a cântă cucul: cucu. Mișe]rla cântă, Cucul *cucă*. Toți ficiorii Stau de *ducă*!

*Ghirbon*, I. Vingard.

**cucue**, a cucui: când un om e beat sau îi este somn și *clătină din cup*, se zice că *cucue*. *Ghirbon*, I. Vingard.

**cucule**, în diverse părți ale Ardealului. (ca d. e. *Cicud* (Câmp.) *Carora* (Aiud) *Lana* (Arieș s. a.) = cartoli, crumpene.

**cucurbetă turcească**, dovleac, s. „bostan de țară”. *Densus* (Hațeg).

**cucuruz sălbatic** se numesc lăcrămioarele în *Obaba*. Săcaș.

**cucuiă**, a—, a umblă la urat în ajunul Crăciunului cu „*pizăra*”. (v. ad. voc.) *Gioroenta* Sălăgiu.

**culare**, pl. *culări*. peșteră largă: „hai băgăm oile în *culare* de noapte”. *Uricani*. Jiu. V. Săin la vorba *culă*.

**cujbe**, în *Mănăradu*, I. Blaj. se numesc cele două lemne de la răsboiu, de cari sunt acățate brâgtele. Acele 2 lemne (cujbele) pe la *Băgău*, (M. Uioara) se numesc: **mănil războiului**: în *Veza*, I. Blaj: **ciocane**.

**culcătă**, măsură cu palma: degetele mâinii lipite de olaltă și așăzată mâna pe degetul cel mic. Ex. „de tri palme și-o *culcătă*.” — *t. Hațeg* și *Jiu*.

**culșeriū**, mestecătorul de mămăligă. *Vașlab*. Giurgeu.

**cuptoriș**, săpătură din fundul groapei la o parte, în care așază cosciugul. *Decea* (Mureș).

**cuptoriște**, casa coperită, dar păreții încă nelipiți. *Balșa* (I. Săcărâmb.)

**cuptoriță**, cuptoriu mai mic, făcut de-o parte lângă gura cuptoriului de pâne. *Toracu-M.* Bănat.

**cură** (curere) a—, verb. act. trans. prin ț. Hațeg: „să *curăm* prescura”. Prin Coroiești zic, că „*aleargă* prescura” pe locul, unde a fost grâu, s. alte bucate „Cine *vă cură* pe aici?” = vă face să alergați. *Jiu*.



**cură** (ton. pe ultima) „*cură lată*“ = *șărpariu*; II. **cură** (tot ă tonic) = brăcina-riu = curea. *Soroștin*, Târn.-M.

**curături**, grăunțele, cari cad prin ciur când se cerne grăul. *Bistra*, *Câmpeni*. *Lupșa*, *Abrud*.

**ourcă**, haina ce pre aiuri se zice *frij*, s. *frijuri*, cf. *în-curca-re*. *Trestia*, *Hida*.

**curcubeu**, neghina nobilitată s. domesticită, cu flori roșii curate. *Boufariu*.

**curcumină** = bibița, găină de mare. *Ci-cudiu de Câmpie* și *Sânger*, *Câmp*.

**curechiu gușat**, varza nedesvoltată, crește numai în foi și nu învăluie căpățină; la o margine sub foi în cocian—cotor—se face o imflătură, cât o nucă. Astfel de varză se numește: *gușată*. *Riușor*, *Făgăr*.

**cursură**, rusunoiu, pup, doț la pâne. *Bucium*, *Lupșa*.

**curt**, găină curtă = *fără coadă*. *Clopotiva*, *Hațeg*.

**curueso**, croiesc. Intr'o colindă din *Ceanul deș*:

Meșterii mă târguesc,  
Icoane mă *curuesc*.

În colindă se muștră teiul cu bradul.)

**cuscrături**, oficanți mai mici, subalterni: „șolgăbirăii stau acolo și alte *cuscrături* pă lângă ei.“ *Abrud*.

**cuscru**, pețitoriu (la fată): „a fost asară la noi un *cuscru*, dar nu mi-o plăcut de el.“ *Vălcăul rom.*, *Sălagiu*.

**cuștiubă**, a se—, a se „*coși*“: când coaja mălaiului (s. a pânei) se desface de miez. Tot așa și când „*crește*“ pânea. *Baru-M.*, *Hațeg*.

**custură**, firez, cu care taie scândurile. *Lupșa*.

**cuțu**, se zice la căne, când îl desmiardă. s. îl chiamă, prin *Ardeal passim*, iar **cuță**, am aflat numai într'un descântec la vite bolnave, în *Bistra*:

Că vine o *cuță* brează  
Cu dinții mușcând ș. c. a.

## D

**Dăbălă**, „cea dăbălă“ = mârțoagă, cal rău, *passim*. Pe alocurea se rostește: *dăbilă*, *dăghilă* și *dăghilă*, V. și la *Cihac*. Cfr și *magh. debella*.

**dădăuș**, spațul, pe care „se dau“ copiii pe gheață. *Blaj* și *Stoiana*; prin *Lupu* (I. *Blaj*): *săniuș*; pe *Săcaș* și în *Cisteind rom.* (*Murăș*): *dăniuș*.

**dăgăli**, metatesă din *gădăli*. *Vereșmort*, M. *Uióra*.

**dăhoiă**, a se —, a se plăcă s. închină într'o parte: „cum s'o *dăhoiat* clăditura!“ = (clăia s. căpița de fân). *Abrud*.

**dăină**, a se—, a se legăna în huiț (în scrânciob); d. e. «Ieri toată ziua m'am *dăinat* cu *scârciomu* la gura văii.“ *Uricani*, *Jiu*.

**dăinuș** și **dăniuș**, huiț, cum fac copiii. *Balșa* (*Săcărâmb*), *Orlat*, *Cârța*, *Olt*; v. și *fuțul*.

**dălög**, ștreangul legat de căpăstrul calului. *Bran* și pe aiuri.

**danavete**, picioică. *Ciușud*.

**dander**, (Etim. *da în dără*) poftă, voință, voie: „nu umbra după *dândăru* lui!“ *Uricani*, *Jiu*.

**dăudăr**, *Rodna*, ori-ce bărbat străin, ce vine în haine nemțesci (domnești); d. e. „ce *dănder* mai e și acela?“ *Comunic* I. P. *Reteganul*.

**dârlogi**, ață de lână îmbrăcată în materie neagră, pe care nevestele o bagă în păr, ca să arete mai gros. *Boufariu*.

**dârloiū**, buciumul făcut din scoarță de salce. *Silvașul rom.* M. S. *Craiu*.

**daunele**, musca, „*strechia*“, care pișcă vitele și oamenii; *tăunul*. *Merișori*, *Jiu*.

**de-a-dori**, „*Pe de a dori*“ = în viitoriu, pe anul ce vine. Ex. „*Pe de a dori* bagi-te la mine slugă?“ *Lupșa*.

**deal**, la *Negrești*. (Ț. *Oaș*) *pădure*: „mă duc în *deal* (la *pădure*) după lemne“; *pădure* îi zic la cea așezată în șes, mai cu samă, dacă e de stejariu.

- deșant:** „mi-î deșant“ (Bran) — mi-e șod, îmi vine cu mirare: „mi-i deșant, când îl văd,— când vorbește“.
- deșanțat,** (pron. *ghe*) în zicerea: mi-i deșanțat = mi-i jale, sum trist; „îi deșanțat copilul = e trist băiatul. Ceanul deș. Câmp. Cfr. Șain. ad voc., cu alt sens.
- deșdieura,** a desghiocă: „la noi încă nu se deșdieură alunele“. Etim. *des, de una* (cu *r < n*). *Uricani, Jiu.*
- desgubenat,** adj. desbăierat, destrăbălat la haine; „nu umbla așa desgubenat, că te răcești“. *Cisteiu-rom., Bedeleu.*
- desmieră** (pron. *desnyira*), a—, a desmierdă: „a tot desmierat‘fata“. *Merișori, Jiu.*
- despășesc,** (*des, pășesc*) pășesc înapoi dacă am trecut (pășit) peste cineva. „Dacă cineva trece preste unul, care-i culcat jos, acesta nu mai crește, de nu-l despășește“. *Giorocuta, Sălăgiu.*
- devăsa:** „griji să nu se devăseze!“ = să nu se verse (vinul), din vas. *Mogoș (munții ap.)*
- diamant,** strămătură, haras: „am o cârpă de diamant“ = năframă de haras. *Racovița, Olt.*
- diaveri,** la nuntă, v. «*givâr*» (Bănat). Prin *Giorocuta, Sălăgiu: velfei.*
- diesagi:** „am rămas cu picioarele în diesagi“ = am dat de pagubă. Cfr. ital. *disagio*, neplăcere, necaz; *stare a disagio*, a fi într'o stare — poziție — incomodă și „*patir d. di danari* = a suferi lipsă de bani. *Abrud.*
- digmaiü,** săculeț, cam de 2—3 l. de bucate: sunt multe *digmaie* la moară“. *Hodac, Gurghiu și Câmp.*
- digozî,** a-l îmbulzi, îmboți pe cineva în unghet. *Sându. Turda.* Cfr. magh. *dögönöz* s. *dögönyöz*, bufnește, inghioldește, dă bătaie.
- dintru-Iele,** reumatism. Câmp. *Chimitelnic.* Prin Sălăgiu acest cuvânt înseamnă: nefericire, cias slab, zi nenorocoasă, d. e. „azi, par'că-i dintru-Iele așa-mi merge de rău.“ „Ielele“ în zicerea: „par'că-l poartă Ielele, așa nu-i azi de Dai-doamne“ = nu-i de nici o ispravă.
- dioboroiü** (cfr. diob, ghiob) ulcior de pământ, strănt la gură, dar nu cu mai multe găuri, ci numai cu una. *Ciuguzäl, M. Uioara.*
- „direge oala“:** „stăi, că vine mama, să direcagă oala“ = a-i face „slobozală“ cu „rântaș“. *Crivobara, Lipova.*
- dirică,** „nu te dirică“, „dirică-mă mai bine“ = rădic, înalț. *Munț. apus.*
- dărjälă,** coada de sapă, de lopată, de săcure; partea ce să ține în mână dela imblăcii. *Clopotiva, Hațeg.*
- dirvă,** „i-a dat dirvă“ = i-a dat drumul. *Abrud.* Cfr. Cihac: *dirvalü; dirväri*, boi la oi = „bofs de fatigue“.
- dirzä,** răză. *Lighet, Bănat.*
- dirzäre,** tapete făcute din răze.
- dirzäri,** chemații miresei, cari merg spre ospătare la mire. *Bănat.*
- discălat:** „Ce mai boi discălați; cât ai dat pe ei?“ = frumos (?). *Cacova, Aiud.* „Pădurile mari is discălate“.
- doauële,** mânil. Femeile se joacă cu pruncii cei mici (1—2 ani) zicându-le „bate doauële!“ = să bată'n mâni. *Ghirbom și pe Târnavë, Câmpie.*
- dobzä,** a—, a bate bine: „a tot umblat pe ulițe, până l-au doizat bine.“ *Csaki-Gorbo, Soln.-Dob.*
- docäle** (d'o cale) și *docaliță*, odată. Ex. „am săpat mălaiul *docale*“ (odată), „am fost *docaliță* la beserică, apoi am venit aici“. *Tirșolt, ț. Oaș.*
- dodä,** I. lele, nană. *Boufariu, Caransebeș.* II. mâna, în vorbirea de desmierdare cu copiii: adă *doda* = mâna, *passim.*
- doloabä,** scândură: „adă o doloabä să diregem ușa.“ *Mogoș.*
- dologit,** neted, netezit. Când talpa saniei este netedă și luncă bine, se zice că-i *dologită*. Cfr. magh. *dolog. Gurasada.*
- domniță și domnișoară** se numește *ști-glița* (paserea). *Cean. deș. (Câmp)* și *Teuș.*
- don,** citernă, canal, scoc mare, apeduct de lemn, prin care se trece apa peste albia unei văi s. a unui pârâu, fie și pe sub

- pământ. Cfr. *domiță* care e diminutiv. *Munf. apus.*
- dordoloși** „apa ferbe cu dordoloși“ = în clocot. *Săliște.*
- dori, de a —**, în înțelesul: pe viitoriu, în anul ce vine: „în anul ăsta ară tu pământul, de-a-dori îl voi ară eu.“ *Lupșa.* „pe de-a-dori bagă-te la mine slugă“. *Ibid.*
- dorovăi**, a se —, a se prăpădi, strică, despre vasele de lemn. *Someș, comunic.* I. P. Reteganul.
- dornă**, bolboană, bolboacă, d. e. „haidați să ne scaldăm, că-i gata dorna.“ *Clopotiva, Hațeg.* De aici „apă dornită“, „a dorni apa“. *Hațeg și Jiu.*
- drăgăli**, a se —, a se lăsa imbiat s. a așteptă să-l imbiie: „nu te drăgăli!“ nu așteptă imbiat. *Rodna.*
- drâmboiū**, buciumul făcut din scoarță de salce. *Ufalău* (I. Aiud).
- drână**, bătrână gârbovită, care umblă cu bățu: Virica lu Marcu e drână întreagă.“ *Șonfalău, Târn-mică.*
- drâng**, se zice la omul leneș: „mișcă-te de aici drângule!“ *Săliște.*
- dree**, plantele zinelor „Dryades“, nimfele apelor, pădurilor, Lemnea minor(?) *Calitriche* (comunic.) P. Reteganul.
- drevell**, a —, a murdări, în zicala: „ești ca dreava“ = care umblă, de-și murdărește hainele. *Vereșmort, M-Uioara.*
- drevi**, piepteni de lână, cu cari femeile „drevlesc“ lâna. *Nicula, Gherla.*
- dric** I. maghiarism (derék) = centru, mijloc: a tăiat trunchiul rocma pe dric = prin mijloc. *Abrud.*  
II. capital. „capul banilor“, cum zic pe la Blaj, d. e. „ama (acuma) dau numa' camăta, că n'am să dau și din dric“. *Abrud.*
- drigăna**, pe țara Oltului = bibolă; la *Riușor* (Făgăr) *fiștigoaie*, fluieră (din coajă de salce) mai mare, care poate fi și cu găuri.
- drimăni** punte dintr'o bârnă lungă și groasă pusă peste o vale. *Boufariu, Hațeg.*
- dringhiū** „ce mai dringhiū de om“ = greoiu, leneos. *Suciul sup. Someș.*
- drob**, plantă: *medicago lupulina* L., care samănă cu trifoiul și vitele lăcomesc la ea, ca la *drobul* de sare (T. Harșan, paroch în Chimitelnic, Câmp.). În *Chimitelnic* (Câmp.) îi zic și dred. De sigur greșit Șain. Dicț. un. explică cu „*bobi-țil*“, arbust galbin din clasa leguminoaselor; Cihac cu: *isatis tinct.* și rusescul *drok* cu *genista tinctoria*.
- droaie**, doi pari, 2 prăjini, pe cari sunt bătute scânduri și cu aceste cară pietri, pământ ș. a. (= targă). *Riușor, Făgăr.*
- dubă**, coș făcut din scoarță de cireș, are formă cilindrică, la capete iarăș scoarță, cusută cu spini. În *dubă* adună cireșe. *Cacova, Aiud.*
- dube**, piua, în care bat pânura. *Lupșa, Cîmpeni.*
- dudă**, hornețul dela cuptoriul din casă, dela sobă. *Lăfunaș, Verșeț.*
- dudoiū** bucium făcut din scoarță de salce. Cârța săs. *Făgăr.*
- dudulean, tulean și motoloși. Coroiesti** (ț. Hațeg) *Uricani și Merișori* (Jiu) = tulei s. coceni de cucuruz sfârmiți, dar și nesfârmiți. Ex. „imi dai 2 mierțe de duduleni = 2 mierțe (feldere) de cucuruz „cu tuleul“, cum ar zice Blăjenii.
- dudureață**, oala de lapte; pl. *dudurêțe. Rachita, Car-Sever.*
- duguleț**, locul de pe vatră în tindă, unde fac vara focul: „du-te, fă focul în duguleț“. *Presaca, Săcaș.* Pe la *Ghirbom* (Aiud) se numește budurêț și are pereți de lut în formă de semicerc.
- dulac**, = dulap. *Lăfunaș, Verșeț.*
- duduruz**, prostalău hălăoiū: „băiatul ăsta-i un duduruz“, nu-l poți pune la nimic.“ *Șimon I. Bran.*
- duldoacă**, vâltoare, bolboacă (?). *Romoșel, Orășt.*
- dumnește**, (dumnytește) *Jiu*, miroasă puțin: „cam dumniește carnea ahasta, dar nu-i bai, că am gloată multă, și odată (= curund, în scurt timp) se pe-trece“. *Merișori.*

**durăitoare**, cârtăitoarea, cu care sparie paserile. *Săplac*, Gherla.

**durcă**, pl. *durci*, bumbi pe vesta țaranului: „Ce *durci* frumoase!“ „Câte *durci* ai?“ *Coșeiu*.

**durloiu**, un fel de fluier, făcut din coaje de alun. *Sântioana*, Gherla.

**duruiete**, jintița, ce rămâne în fundul căldării, după ce fierbe zărul și se alege urda. *Coroiști* (Hațeg); pe la *Păroșeni* și *Uricani*, Jiu, aceeași jintiță se zice

ligurt și bamburi; iar jintița se face din lapte dulce fiert și urdă într'insul.

**drujincă**, felie s. strujea, d. e. de pâne, de caș, de pământ, ș. a. *Releag*, Someș.

**duruț** (magh. darocz) suman, țundră. *Lugoș*, *Delta*.

**dustuși**, a află, *Abrud*. comunic de A. Lazar.

**duvan**, pre aiuri *duhan*, de unde: *duhăni* în tot Ardealul, tăbac, tutun. *Lăfunaș*, Verșeț.

## E.

**Earba codrului**, mătrăguna. *Voila*, Făgăr.

**erdăpane**, crumpene, cartofi, germ. Erdäpfel.

## F.

**Făcie**, balercă, budie, burie. *Orăștie*, Jiu. **facaluită**, fasole —, frecată. *Vaşlab*.

**făcut**, fărână de cucuruz muiată în apă pentru puii de galițe. *Ghirbom*, *Vingard*. Pe aiuri se zice *păpălău*. *Cârfa șăs.* Făgăraș. Prin Hațeg: *papă*; în *Agrișteu*, Târn-m.: *tiricariu*; *așă* și în *Tâmpăhaza* (Aiud); în *Racovița*, Olt: *smintit*. Pe alocuria: *muletură* (Blaj).

**fălceriu**, medic: „a venit fălceriu în sat, să ultoiască prunci!“ Tomnatic de sus (*Baia de Cr.*); e germ. *Feldscher*, care s'a introdus și în l. maghiară: *felcser*. Românul l-a derivat însă din falcă, *fălci*, *fălceriu*.

**făraș**, o unealtă de casă, pe care se iea gunoiul și altele. E ca un vâtrariu, quadrat, cu marginile ridicate. *Brașov*.

**fărcitură**, capiță de 4—5 cară de fân. *Măryău*. B. Hunyad și *Ilisiua*, Soln-Dob.

**fărșingari** și **fărșingoi**, masce, —oameni cari în sara de prinderea postului de Paști se îmbracă în haine de paiețe și umblă dela o casă la alta. (Cfr. magh. *fersing*). t. *Abrud*.

**fășchiată**: „vacă-l totă *fășchiată*“, are vergi, urme de împunsături cu cornul;

prin Săliște și Rășinari: *jeruită*. *Boian*. **fățolă**, fața de masă. *Iood*, Maram.

**fădie**, gust: „măncarea asta n'are *fădie*!“ *Vidra de jos*.

**felează**, **felezéu**, = felezitoare (o unealtă economică, ca o mătură lată cu coadă lungă de lemn, cu care aleg pleava din grâu la imblătit). *Mărgineni*, Olt.

**felelgos**, adj. om, pe care stau rău veșmintele. *Suciul sup*. Someș.

**férec**, **ferecă**, a-l numi fericit, a-l ferici, fericesc. Protopop. Vlassa din *Indol* (l. Turda): „ți-aș *fereca* lucru dacă . . , dar așa nu ți-l *ferec*!“ Comunic. preut Iliovicu.

**feșteli**, prin Bănat: *Rachita*, pronunță: feșceli, a se murdări, a se întina, d. e. „tot m'am *feșcelit* cu imălă“ — m'am murdărit cu tină.

**feștili**, lemnuse, chibrite. *Torontal*.

**fétea**, „de a—“, înzădar, d. e. „de-a fe-tea mi-ai luat inelul, că tot (= totuș) nu ți-l las“. *Hațeg*, *Uricani*, Jiu. Cfr. magh. *fiły* — sfârlă.

**fădirăie**, pron. fighi., crumpene, cartofi. *Murăș-S. Ana*.

**fifonat**, nici când, în veci: „la mine 'n

- casă *fisonat* se nu mai vîu“. *Suciul sup.* Someș.
- figé**, smochine. *Giorocuta*, Sălagiu.
- finanț**, cuptoriul din casă. *Craifalău*, Târn-mică.
- firisău**, firez. *Rușor*, Soln.-Dob.
- fistigoaie**, cimpoiă făcut din scoartă de salcă. *Șinca* vechie; prin Voila (Făg.) *fistigóie*, un băț mai mic.
- fiță**, pești mici. *Rachita*, Car.-Sever.
- fitilléu**, (Cfr. fetéle, „fetélio“ !) omul, care se mestecă în lucrurile femeiești. *Varviz*.
- fiuláre** (pron. *hiulare*) speteaza, ce împreună *jugul* cu *policioara* și cu ceașta închide spre rudă grumazii vitei înjugate. *Jiu*.
- flamă**, uscăciune, călduri mari: „la noi nu s'a făcut nimic, de atâta *flamă*!“ *Tür* (Blaj); iar Grama Onu din *Sâncel* (Blaj): „atâta *flamă* de om!“ = mulțime. Așă și în *Lupșa* (munț. ap.) „mare *flamă* de oameni au mers la munte“. Tot așă și'n *Uifalău* (Aiud: „Atâta *flamă* de copil se scaldă, de nu poți duce apă!“ comun. Laur. Radu, cl. V-a.
- fleci**, a se — I. a se bătuci și sdrobi: „toate prunele s'au *fecit*“ = s'o făcut *fleașcă*, cum zicem prin Blaj. *Răchita*, Car. Sever.
- II. **fleci**, a—, a tăia bucățele, s e. Du-te de flecește cu toporu *carnea* asta. *Boufariu*, Hațeg.
- fleț**, „flețule!“ = hăbăuc. *Clopotiva*, Hațeg. Cfr. „moto-flete“, aceeași.
- flintic**, limba dinainte la cioareci, prin care intră curaua, ea țâne și „obloanele“ s. „*prohabu*“. *Ohaba*, Săcaș.
- flišcóie**, un fluer din salcă, făcut ca jucărie copiilor. Pe la Nicula (Gherla) *flišcoaie*. *Săliște*.
- floeră** (cu o Intonat) *fluerul* s. *fluera* cu 6 găuri. Rășinari, Lupșa, Bistra. *Boufariu* (ț. Hațeg.)
- floare de noroc**, samănă cu gușa porumbului; codița frunzei, unde se împreună cu trunchiul, este roșie. *Ghirbom*, l. Vingard.
- floarea șerpelui**, volbura. *Convolvula sepium* *Boufariu*.
- floașcă**, foaia de cucuruz, ce se despoaie de pe tuleu (de pe *ciucalău*). *Lupșa*.
- florea**, mierla galbină. *Voila* și *Cârța*, Făgăr.; iar prin *Racovița* (Olt) se zice: *flueraș*.
- flori domnești**, garoafe. *Mărgineni* ș. a. Olt.
- foăcăle**, *Boziaș*, Târn-mică, **forminante**, *Sebeș*; **fitile**, *Toracu M.*; = chibrite, lemnuse.
- „**foc viu**“ (: pron. *jiu*) bubuțe mici pe trup și pe limbă, ca vărsatul cel mărunț. După ce iea căldarea de pe foc adeseori se obsearvă pe fundul căldării din afară niște schinte aprinse, acele încă se numesc „foc-jiu“. „Să lingi de pe căldare *focu-jiu*, c'apoi ți-se duc de pe limbă pușchielele!“ *Șonfalău*.
- foacle**, puscării lungi și mai groase, cu cari aprind „*lampănu*“ spre a cruță lemnusele s. chibritele. *Nocrichiu*.
- foișș**, vale cu apă murdară. *Roșia Abr.*; la Lupșa: un *foișș* (folyò, *folyás*?) de ploaie.
- fol**, obeada (la roată). *Coșeiu*.
- folări**, pieptariu de piele. *Lăfunaș*, Verșeț.
- folomóc**, golomoț și gomoloț: fac hârtia *folomoc*=o adun, ca un golomoț. *Toracu-M.* Torontal.
- forfecă**, colac la mort în formă de cruce. *Bran*.
- forfoi**, în zicerea: îi mai cu *forfoi* (cam ironic)=mai cu *vilfă*, pompă, solemnităte. Peste tot *forfoi*=ce e mai de frunte, ce are avantajul (să nu fie germ. *Vorteil* (?) avantajiu, folos, câștig). De aici *înforfoiat*, mai ales în gen. fem. *înforfolată*, cu mare pompă, umflată. Ardeal, *passim*.
- formánie**, german. plată de căraușie, de transport.—*Șoroștin*. Târn-M.
- formonanțe**, *Lușca* (l. *Năsăud*)=chibrite, lemnuse.
- foroăme**, bătaie grasă: „capeți tu *foroame*, numai să vîi acasă!“ „dă-l *foroame*!“ *Bistra*, *Abrud*.
- fosă**, șanț, săpătură, lat. *fossa*. „când am vinit, am căzut într'o *fosă*!“ *Bănat*.

**foștomoc**, șomoiag, sucitură de paie:  
„acum fă un foștomoc și freacă caii“.  
*Toracu M.*

**frăgute**, fragile de pădure. *Bociu*, Huedin.

**frângătoare**, unde bat cânepa spre a se putea melința. *Riușor*, Făgăr.

**frățeano**, (frate-a nost?) prin *Săliște*:  
„un te duci frățeano?“

**frigătoare**, lerul dela cuptoriu. *Riușor*. (Făgăr.), *Săliște*.

**fruntariu**, o bucată de barșon (catifea) ca de 5 cm. lată, 40—50 cm. lungă, care o leagă femeile pe sub căiță, ca să nu iasă părul de sub ea. *Riușor*, Făgăr.

**frijuri**, pre alocuri: *friș, frij* = mâncări de pânză. *Târnavă mică* veșmânt femeiesc din lână văpsită cu negru și roșu; ajunge pân din sus de genunchi și-l poartă mai ales iarna. *Dridif*, Olt.

**fufeză**, un fel de lampă mică, fără sticlă. *Riușor*, Făgăr. Poate de aici este numele de familie: Fufezan (?)

**fulcel**, *fulcei*, se numesc prunele uscate (prună „coaptă“) *calde încă*, atunci când le ieau de pro leasă: „dă-mi cățiva fulcei!“ *Riușor*, Făgăr.

**fulger**, tortofelul din trifoiu. *Bouțariu*.

**fund**, cărpătoriu, pe care pun mămăliga. *Abrud*, *Bistra*.

**fundeiu**, pe Târn.-mică: *fundac*, = așternutul de paie, pe care se face stogul. *Riușor*, Făgăr.

**fundoare**, fridă - „fereastă orbă“ cu uși, cari se deschid în două laturi și în mijloc este o poliță. *Milaș.-M.*, Cămp.

**fundurei**, jintiță. *Agrișteu și jur*, Târn.-mică. Cfr. ir. *fundarāj* — lapte acru (Glavina), Maiorescu și Byhan: *funduril.*, *Veneț. fondariol*; ital. *fondigliuolo* Bodensatz.

**fundurie**, pódina la „pătulul“ de fân. Când se gată fânul din pătul, de rămâne numai ca un „purculețe“ pe „fundurie“. *Uricani*, Jiu.

**furoăriu**, furca de fier. *Clopotiva*, Hațeg și *Jiu*.

**fușchea**, — pușchea:  
Mi-s'a făcut o *fușchea*!  
— Când? — Amu!  
— Pthii, thii, amu să peie!  
— Mi s'a făcut o fușchea!  
— Când? Amu ș. c. l. — (descântecul *fușchelei*). *Vașlab*. Tot cu f = p și în *Bouțariu*, *Orosfaia*.

**fușcioie**, obârșia, de unde isvorește un râu: „dute pe părău în sus, pân' ajungi la *fușcioie*, că acolo-i apa tare rece“. *Bouțariu*, Hațeg.

## G

**Găbueso**, găbuire: „să nu te găbuescă“ = să nu te afle. *Vașlab*, Giurgeu. Pe la Varviz unul face rău altuia și acesta-l amenință: „las'că te găbuesc io undeva!“ = te prind, capăt; cfr. cap-ere.

**gădin**, (Cih. și Șain. godac) purcel de un an, măscurenciu. *Suciul sup.* Someș.

**gădineșli**, s. „ziua lupului“. Sărbătoare poporană, o zi înainte de prinderea postului de Crăciun, apoi urmează ziua de prinderea postului, iar a 3-a zi se numește; „*gădinețele cel schiop*“, în 1-a zi din postul Crăciunului. *Jiu*.

**gâf**, covată mică rotundă. *Suciul super.*

Someș. Pe aiuri (Ardeal, passim) găful este o măsură ca de 3 l., cu care iau vamă la moară.

**găgău**, mâncare făcută din mămăligă rece, taiata bucăți și prăjită în unsoare. *Ardeal*, passim.

**gaică** (dimin. din *gaie* (?) într'un cânt pop. din valea *Hașegului*:

Fata popii din Vâlcele

Dă la feciori floricele

Din fundul grădinii tèle!

— N'are *gaica* flori de dăt.

**gălătus**, l. Târn.-mică. d. e. *Agrișteu*,

- pumni pe după cap: „să nu-ți dau niște *gălătushi*!”
- II. un *bicaș*, cuarț; „așa m'a lovit cu un *gălătüş*, de m'am coșit de spate”. *Vereșmort*. M.-Uioara.
- III Tot acolo: *gălătushu de brânză* = coloș mare, îndesat, bulz de mămăligă cu brânză la mijloc, adecă *gâscă*, cum se zice prin *Agrîșteu*. Târn.-mic.
- gălbînuți**, bureți buni de mâncat, de culoare gălbăie.
- gălmă** l. d. dălmă(?) coaste. *Bran*.
- gâmbură**, locul, unde fug cei cari au bătut țal în jocul cu mingea *de-a "tria lunga"*: „pune lemnu ala într'un mușuroniū, ca să vedem mai bine, unde-i *gambura*”. *Boufariu*, Hațeg.
- gândac**, șoarece. *Clopotiva*, Hațeg: „mâța a prins un *gândac*” din cămără” Pe la *Suciul sup.* (Soln.-Dob.) și passim: *gândac* se numește șerpele.
- gară**, în găcitura:  
Săracu, ca racu,  
Vara mult bine face,  
Iarna sub *gară* zace, — probabil: strășină, căci în ghicitoră se înțelege *melița*, care iarna stă sub *strașină*, *Hususău*, Târn.-Mare.
- gărbă**, vântura șurei. *Velcheriu*, *Șeulia*, (Câmp.)
- gârbește** = latră. Pe *Someș* „gârbește, ca cănele” = latră. Prin Maramureș, într'o găcitură din *Vișău*:  
In pădure naște, în pădure crește,  
Vine acasă și *gârbește*. (*melița*).
- gârbovene**, partea peciorului dela genuchiu în sus. *Boufariu*, Hațeg.
- gârclean**, în *Bănat* l. d. *gârlan* și *gârlan*, cum se zice prin Ardeal.
- gargalaie** — când taie porcii și-i pârlesc, atunci se zice, că fac *gargalaie*” Ital. **gargagliare** = verworrenes Getöse machen, strepitare gridando e cantando, vociferare, *gargagliata* = Getöse von vielen, rumore che fanno molti parlando e cantando insieme; vociferatio. strepitus.
- gărgălit**, adj. mănecios, om, care caută prin toate oalele; și „vitele-s *gărgălițe* s. *gărgălicioase*. *Țagu M.* (Câmp).
- gărină**, *Ștei*, t. Hațeg., pădurea tăiată. Cfr. rād. celt. *Gwara*.
- găriște**, luncă, rât, fânaț. *Rachita*. Car. Sever.
- gărlîj**, la *Riușor*, Făgăraș, = gărlîciu.
- gâscă**, mămăliga adunată bulz, cu brânză la mijloc. *Agrîșteu*, Târn.-mică, și *Fizeș*, Cluj.
- găț**, miel, ied. *Suciul sup.* Soln.-Dob.
- gătit**, a găti, am gătit = am gătat! „Am *gătit*, D-le Părinte, . . cumpărai bou hăluia de soț la al meu; mă, nu mănacă, nu bea, stă *aricit*, n'are *loare* (poftă de mâncare). . . gătii de tot!” *Jiu*.
- găurariū**, I: lopățica cea găurită, ce se bagă prin „*amnariū*”, la răsboiu (stative), ca să stee „*tiara*” (chiara) întinsă. Ardeal, *passim*.  
II. instrumentul de fier, cu care se fac găuri la opinci; este rotund, la un capet, ascuțit și găurit rotund. *Indol*. Turda.
- găvădună**, Bociu (Cluj) = vâgăună, gropană.
- găvăn**, blid mare, din care mănacă ciobanii. *Bran*.
- găvet**, păduchi: „doar nu ești plin de *găvet*?” — O rană încă se umple de *găvet*; deci: *vierme*, insecte. *Jiu*.
- găzdăriță**, econoamă, „găzdărița-i mână lungă”, proverb d. *Toracu-M.*, = „*lungă 'n dește*”, cum zic Ardeleni.
- gearmăn**, furca dela fântână. *Toracu-M.* Torontal.
- gemănare**, pl. *gemănări*, lemn cu 2 crapiți, cu două ramure gemene. *Merișori* Jiu. In Mogoș (munț. Apus.) se zice: *gemănariū*, pl. *gemănari*, aceeaș.
- ghelebe**, cuvânt de batjocură, ce se zice unui om moale. *Cistelec*, Câmp.
- ghijărlū**, stejar tinăr, un tufiș de stejari. *Detta*, Timiș.
- ghiji**, foile desfăcute de pre tuleul (ciucalău) de cucuruz. *Boufariu*.
- ghilț**, germ. Filz, păzlă: „pălărie de ghilț”. *Clopotiva*, Hațeg.

- ghio**, pre alocuria pron. diob, = șteand.  
*Bistra.*
- ghiolbănă**, cochetă (?). Intr'un cânt. pop. din *Releag*:  
Mândrulița cea *ghiolbănă*,  
Merge sara la poiană  
Și dă sare juncilor,  
Buze moi voinicilor.
- ghitți**, miei și iezi mici, ca nume colectiv, dar zic și miei. *Suciul sup.* Sol.-Dob.
- ghiufe**, magh., *Ardeal*, passim, = chibrite, lemnușe, aprinjoare.
- ghiuză**, o trupină, buturugă, groasă, plină de noduri, care nu se poate despică; de aici: ghiuzit = adunat, sbârcit.  
*Lupșa, Bistra. Bucium-șasa.*
- ghivéz**, (la Șain. ghiviziu) roșu închis, „trandafirul acesta-l *ghivéz*“. *Bran.*
- ghizdav**, d. e. vine cineva tot plouat și-i zice cam în glumă: „esti *ghizdav*“ = frumos, mândru. (*f. Abrud*).
- gimbir**, o învăitoare de cap pentru femeile căsătorite, făcută din borangic.  
*Brașov și jur.*
- gimone**, prispă, podmol în jurul cuptorului din casă. *Toracu-M. Torontal.*
- gin**, răzuș, o uneltă de fer, ce o folosesc lemnarii la găurirea pătrată a lemnului.  
*Bărgău.*
- gintălău**, un disc de lemn, cu o coadă înțepenită la mijoc; cu această unealtă sfarmă laptele închegat în puțină. *Suciul sup.* Soln.-Dob.
- gitarlă**, suștariu. *Giorocuta, Sălagiu.*
- giubără**, pieptariu de piele, fără mâneci.  
*Toracu-M. Torontal.*
- givăni**, a *divăni*, a vorbi. *Bănat.*
- givâr**, frate de mireasă. Se zice și *oflul*.  
Cfr. sanscr. *dēvr*, litv. *deweris* = mariti frater. *Bănat*. De aici **givăriță**, fem. soră de mire. *Ibid.*
- glag**, pl. glaguri, capetele stradelor, colț de stradă „casă în *glaguri*“. Cfr. slav. *glava*, căp. *Lățunaș, Verșeț*.
- glăjia**, din *eclejia* și aceasta din lat. *eclesia* = beserica, pământul, ce se ține de „porțiunea canonică“ a besericii. *Clopoliva, Hațeg*.
- glang**: „n. n. a bătut cotca (uîngea) *glang*“ = sus, „*cuc*“ „aruncă piatra *glang*“ *Cacova, Aiud*.
- glință**, un *popic*, cu care se joacă tinerii în lipsă de cotcă. *Șoroștin, Târn-M.*
- gloată**, familie: n. n. n'are gloată, — e numai sângur“. Formulă de salutare, când intră în casa cui-va: „*măi, da măi, avem gloată în casă?*“ apoi dă „bună ziua.“ *Jiu*.
- glogozală**, imbulzală, de lume multă, popor mult, ce te aduce în confuziune. Cred, că silaba *glog* este din *vlog* (vul-gus (?). *Verșmort, M.-Uioara*.
- glojdán**, (v. și clococeni și corleși). Mărgineni (f. Olt) = macriș de câmp. comună. *Negrilă*.
- goadără**, germ Gatter, ușă de lați s. de scânduri. *Nocrich*.
- goagă**, necaz, nefericire. *Coșeiu, Soln.-Dob*.
- goanță**, pietricică rotundă de cremene. *Boufariu*.
- goarneșă**, o specie de struguri buni, figurat: „ai spus-o *goarneșă*“ = o minciună cornurată. *Jidveiu, Șonfalău, Târn-mică*.
- goațé**, cartofi, crumpene. *Bozna, l. Zălău*.
- godină**, purcel mic. *Teara*.
- Godje** se numește la noi *mireasa*. După ce mireasa se sue în car, la care sunt 4 boi, toate fetele, cari se sue în car cu mireasa, li cântă următoarea cântare:
- Ias (ia-ți) tu, *gódje*, ziua bună,  
Dela tată, dela mamă,  
Dela frați, dela surori,  
Dela grădina cu flori.  
Dela fir de busuioc,  
Dela fete, dela joc.  
Dela fir de tămâiță,  
Dela fete din uliță.  
Trageți boi,  
Trageți nevoi,  
Că nu trageți lemne groasă,  
Că trageți mireasa voastră.  
*Lodroman, Târn-mică*.
- goge** în exclamarea: „*cum goge*“ = ori cum



(Bănat); prin *Toracu-M. Torontal* = chiar așa.

**gogi**, „în *gogi*“ un joc în 4, 6 și în 8, ce se zice pre aiuri: „*de-a poarca*“ (d. e. Blaj și jur). *Riușor*, Făgăr.

**gogi**, a-, fetele ieau rămas bun delă părinții miresei după cununie, *passim*. Pe alocuria are alt înțeles: se zice cătră copii cari șed pe vatră lângă foc, fără să fie morboși: Ce tot *gogęști* acolo? „*Trestia* (comit. Huniad.), *Ercea mare* (Câmp).

**gogoase**, cartofi s. crumpene. -- *Riușor. Beclean și jur*, t. Făgăr.

**gogonețe**, *prune g.*=specie, ce se zic și culducuțe, mici, rotunde, vineții, se coc prin August. *Racovița*, Olt; pre la *Riușor*, Făgăr. se zic *coconete* (prune).

**goliman**, adj. rău îmbrăcat. *Suciul sup. Soln.-Dob.*

**golomoațe**, poame necoapte: „nu mâncați atâtea *golomoațe*, că v'îți betegi.“ *Fildul mijl.*, B. Huniad.

**golumb**, porumbel, porumb. *Iancalida. Torontal (Bănat) și Lățunaș, Verșeț.*

**gómilă**, o grămadă de petriș, de prund. *Bănat.*

**gomolocă**, a -, a gomoloși=a adună la olaltă: „ce *gomolocęști* hainele acelea?“ *Lupșa.*

**gomonî**, a se --, a se înțelege între sine în mod confidențial: „T. cu G. au eșit în grădină și acolo s'au *gomonit*, la olaltă.“ *Feleind, Aiud.*

**gongălău**, gândacul de Maiu. *Bouțariu, Zăicani.*

**gorgâne**, gropi. *Petea, Vaidei (Câmp.) Oarba (l. Murăș).*

**goroniță**, sămânța de goron, mai măruntă decât ghinda de stejariu. *T. Oaș.*

**gospodă**, în înțelesul de larmă, sgomot: „ce mai *gospodă* face!“

**goță** (rar) = zi de post: „*goța* S.-tei Mării“. *Suciul sup. Soln.-Dob.*

**goțoiul**, I. este feciorul îmbrăcat, în ziua de sf. George, în frunze de ștă-jariu și în coajă de arburi, cu o sabie de lemn în mână. Așa-l duc feciorii prin

mijlocul satului și oamenii îl udă cu apă. *Nicula (Gherla), Micuș, etc.*

II. În *Chinciuși Târn.-mică*. I. D. S. Mărtin, **goțoiu** se numește feciorul, care grijește de perinile miresei, să nu cadă din car: „pleacă caru, unde-i *goțoiul*, să grijască perinile, să nu cadă“.

**grăbghită**, o plăcintă făcută de mălaiu sau din aluat de pâne, coaptă pre vatra cuptoriului de pâne. *Lupșa*; în *Roșia* se face cu unsoare.

**grăbițal**, pron. **grăghițal**, (cu ton. pe ult.) lipiu copt în grabă, când fac pâne. Pe aiuri zic *palanet. Boziaș, Târn.-mică.*

**grampiri**, cartofi, s. crumpene. *Bărgău.*

**grătil**, lésele de nuiele, ce se pun pre loitrele carului. *Voila.*

**grind**, un loc mai ridicat dintr'o livadă, unde nu se produce nimic; sinon. *grindeiă. Voila, Făgăr.*

**gripcă**, răzătoarea, cu care rade aluatul rămas pre troaca s. covată. *Voila.*

**griv**, pestriț, în proverbiul: „sunt mai multe cățele *grive*“. *Uricani, Jiu.*

**griva**, nume de cățeă. Este și proverbiu: „E departe griva de iepure!“ *Râjnov, Brașov.*

**gro**, prin elisiune din *guro*, gură: „Ion nu-i acasă, *gro!*“ *Sebeșul de sus, Olt.*

**grohote**, ruine astupate în pământ. La sing. *grohot. Hațeg.* Pe *Jiu*, d. e. la Merișori = grămada de pietri. Așa și în *Mogoș-Cojocani (Munț. apus.)*

**gros**, I. în *Mogoș-Cojocani (Munți ap.)* tăietorii pe care taie lemne la casă: „meri, adă lemne dela *gros*“.

II. Un lemn mare doborit la pământ: „E *gros* mare, de abiă trecui peste el“. *Jiu.*

**groșităriu**, substitutul gornicului de pădure (pădurariului), care capătă o mică plată „groșite“, a 2 cr. (4 fileri) la zi. *Rachita, Car.-Sever.*

**grui**, un lemn la sanie, de care acață ruda saniei. Lemnul este băgat cu un capăt în opleanul dinainte și la mijloc îi cusut cu un cuiu de crucea saniei. *Că-măraș deș. (Câmpie).*

**gruios**, peziș: „locul ăsta-i tare *gruios*.“  
Vărmaga I. Săcărămb.

**grumbe**, la S. Ufalău, Cetea (Aiud.) ș. a  
l. d. **grumpe**, cum se zic prin Șaldorf,  
Târn.-M., *Supădure* și jur, Târn.-mică.

**gub**, căput scurt de pănură, mai ales de  
culoare neagră. *Pintic*. Cfr. *gubă*.

**gudă**, cățea, *Mărgău*. Huiedin. Prin Bihor,  
*Beiuș* în sens figurat.

**gugiū**, căiță pe capul copiilor mici. *Voila*  
și *Grid* (Olt). La *Cârța săs*. (Olt) e *fă-*  
*cută din pipirig* ca și o căiță a copiilor.

**gugu**, bulz de tină găurit la mijloc mai  
până dincolo, cu care se joacă copiii  
de-a *pocnitoarea*. *Vereșmort*, M.-Uioara.

**gujulii**, goange mici, insecte (păduchi):  
„Ce te scarpini atâta, doar n'ai *guju-*  
*lă?*“ Pe *Someș* numesc **găze** deosebite  
insecte mici, al căror nume nu-l știu.  
*Reteag*.

**gulie**, un popic de lemn cilindric, cu care  
se joacă copiii, în *loc de cotcă*, când se  
joacă „în *gogi*“, sau cum se zice pre  
aiuri (Blaj) „*de-a poarca*“. *Biușor*, Făgăr.

**gurgoiū**, locul, unde se întâlnesc trei căi.  
*Dridiș*, ț. Olt.

**guri**, a se —, a se sui, urcă.

Hai *guriți-vă* incoace,  
Să mergeți la cununie,

Până-î popa 'n liturghie“. — *Abrud* și  
jur. *Mocanii* zic: **gui**, cu acelaș înțeles.

**gurzuiū**, *Densuș*. De aici și verb. a *in-*  
*gurzi*, *passim*.

**gust**, sincop. din *ingust*. Intr'un cântec  
cântănesc din *Sându* I. Turda:

Pita neamțului hēi (cea) bună,

Câți o mănă, toți suspină,

Că-î dulce la frământat,

Și amară la mâncat

*Gustă* 'n coajă,

Lată 'n miez

Cât ce o capeți n'o mai vezi.

De când în Bosnia am intrat,

Pită moale n'am mâncat

Numa *prefontu* uscat,

Cu picioru frământat!

**gută**, picătură, picur de apă: „m'a plouat  
de m'a făcut *gută* de apă“, a zis un bă-  
trân din *Zgribesti*, Bănat, cătră d. Po-  
șiar, teolog în Blaj.

## H.

**Habă**: „s'o adunat fetele și feciorii la *habă*“  
= șezătoare. *Giorocuta*, Sălagiu.

**haboca**, cu —, cu sila, cu forța: „I-au  
luat casa cu *haboca*“, s'au sculat asupra  
lui cu *haboca*“, „I-a luat cu *haboca*“.  
*Stoiana*, *Someș*.

**habadîr** I. scurt mânecariu de pânză.

II. valul de pânză întins la soare. *Câm-*  
*peni* și jur.

III. În *Bistra*: căputaș de pânză albă,  
închis dinainte, având o gură (apertură)  
numai cât încape prin ea capul, când o  
îmbracă; îl poartă peste peptariu.

**hăciugă**, fagul tăiat, așa cum taie sălcile,  
de cresc nuițele, pari. Tot insul are *hă-*  
*ciugă* lângă casă. *Merișori* ș. a. *Jiu*.

**hăgaș**, și **hăgaș**, (poate din magh. vâ-

*gás*) = surpătura pe spinarea muntelui  
făcută de povoale. *Boufariu*.

**hăgău**, loc spălat, mânat de apă, loc  
stărp. *Suciul sup*, Soln.-Dob. Cfr. magh.  
*hago*.

**halău**, poate l. d. *valău* și *vălu*, cum  
în multe locuri să zice, din magh.  
*vălu*, troaca porcilor, d. e. în *Fizeș*, l.  
Gherla.

**hâlbe**, lături. „Ce le-om da la porci?“  
„*Hâlbe*“. *Țagul*. M. (Câmp).

**hâlboacă**, **hâlboană** = **bolboană**, **bol-**  
**boacă**, adânc la ape. *passim*. Ardeal.

**hălduri**, cânepa dintre cucuruz, cea care  
face sămânță. *Spring*. V. Șain. *haldán*  
și *Cihac*, pag. 121. Pe la *Varviz* pro-  
nunță: *hăldán*.

**halfă**, o parte, o samă: „o *halfă* să învoesc“. *Cetea* (Aiud).

**hâltav**, murdar și mîncăcios, ca porcul. v. și Cih. p. 103. *Rețeag*, Someș.

**halubă**, haine: „dau la slugă 40 zloți și *halube*“. „Mi s'au stricat *halubele*“. *Suciul sup.*, Soln.-Dob.

**hămbăriu**, în *Bucium*: o ladă cu copețișul și fundul de lemn, părății inse rociu de sârmă (drot); în coperiș sunt mai multe cârlige de fier, în care acață carnea, să n'o mânjască muștele; „*hămbariul*“ îl țin în pivniță ori în cămară.

**hângiū**, pe la *Orlat* = *higiū* pl. *higiuri*, Olt (Racovița, *Vad*, *Mărgineni*, *Grid*, *Voila* ș. a.) = *huciu*.

**hantariș**, cumpăna fântânii. Sălagiu.

**hântoș**, bulgăr mare de pământ, bruș, pre la *Gurghiu*. Pe la *Budiu* (Câmp.) zic: oantăș. Cfr. magh. *hant*, *hantos*.

**hărănă**, săcară. *Boufariu*. †. Hațeg, și *Uricani*, Jiu.

**hapuc**, cotcă, minge Borgo-Joseni.

**hapușhiū**, *Monor* (Bist.-Reghin), minge, cotcă.

**hărag** = un lemn rotund sau în 4—6 fețe, pe care ciobanii îl folosesc la măsurarea laptelui, cât îl dau oile la o mulsoare. Se măsură așa, că se pune laptele în o găleată, sau, dacă e mai mult, în un ciubăr, se bagă bățul vertical în ciubăr și la suprafața laptelui se face o creștătură pe hărag, care creștătură se numește bîrc. Cfr. **hățaxesc** la Șain. a creștă pielea cu o lanțetă. *Boufariu*, Hațag.

**hârban** = bostan „adu un hârban, să taiu la porci“. În jurul Huedinului (com. Clujului). Valea Almaș.

**hărbuț**, bostan; germ. Kürbiss.

**hărdău**, la *Borgo-Joseni*, ce pe Târnava mică se zice *hărgău*, la Blaj: *hărgăiū*, vasul în care ferb mămăliga, și *duc* și mîncare cu el la câmp (*hord*, ung. a cără, duce).

**hărdăzău** = funia cea lungă și groasă. *Săliște*: „Dă *hărdăzău* să legăm prăjina“. Pre la *Lupșa*: *hurduzău*, un ștreang

(funie) mai rău; ear prin *Voila* (Olt) funia cea lungă, cu care leagă sulul („*prăjina*“).

**hărdoc**, berbec: „unde duci *hărdocii*? Câți *hărdoci* ai?“ *Cămăraș des.* (Câmp.)

**hărte** și **hârce**, pl. *hărți*, șoarece. †. *Hațeg*.

Asta-mi place cum se 'nvârte,  
Că-i cu picioare de *hărte*. — Chiuitură din joc. *Lugoș*, *Caranseb*. *Mehadia*, etc.

**hărgăț**, arbor. acaț. *Tagu M.* (Câmp.).

**hărgău**, oală mare. *Teacu*. Pe Târnava mică (Agristeu) *hărgău* este vasul cu 2 toarte și larg la gură, în care fac mămăliga. Pe la Blaj *hărgăiū*.

**harmăsariū**, aparatul la plug, cu care îndreaptă roțița la mic sau la mare. *Coșuiu*, Deș, Soln.-Dob.

**harunc** (arc?). Intr'o colindă din *Copand* (Murăș):

Sus în deal la Rusalim

Sub o tufă de melin,

Joacă, joacă o *ciară* (fiară) mândră,

Nime 'n lume nu o vede.

Numa' Ion-Sânt-Ion,

Finuțu lui Dumnezo.

Luă *haruncu* de-a dreapta

Și săgeata de-a stînga

Și prinse a săgetă!

**hășpor**, părau adânc săpat de povăie de apă pe munte în jos: „să nu te duci cu caru prin *hășpor*“. *Lupșa*.

**hărzoabă**, opinca rea. *Lupșa* „Ce mai *hărzoabă* de cal!“ = bun numai de opinci.

**hășcălă**, pron. hășcoală (ca la i. r.) piele slabă: „o *hășcoală* de coapă“. *Mieria*

**hașléu**, puciosă. O rudă de pucioasă pe pânză lată, ca de un deget. O aprind sub coșnițele stupilor, când îiucid: „mergi adă *hașleu* de 2 grițari, să *opărim* stupii!“ *Șpring*. Poate din germ. Einschlag?

**hășpor**, răzor, dungă de pământ între două locuri vecine. *Vidra*.

**hat**, pre la *Suciul sup.* (Soln.-Dob.) brazda, locul gol, de unde scoate plugul brazda: „mergi tot pe *hat* înaintea boiler“. Cfr. magh. *hant*.

- hătă**, săniuța, cu care se joacă copiii; săracii aduc lemne din pădure cu ea. Să nu fie de aici verb. a *înătă* = a-l prinde?, *Rachila*, Car.-Sever.
- hățiș**, potecă (?) „Putem merge la Sinaia c'am aflat un *hățiș* peste „Omul“. *Bran*.
- hăuc**, (ă tonic) un instrument ca *șapina*, însă cu 2 brațe; unul e prelungirea osiei, și celălalt e incovoiat, are coadă de lemn lungă și țapănă. V. și *șapin*. *Uricani*, Jiu.
- hăuni**, «lupii *hăunesc*» = urlă, hăulesc. *Clopotiva*, Hațeg.
- hăzâp**, bun mâncătoriu, păpău. *Abrud*.
- hebă**, „de *hebă*“ d. e. „de *hebă*“ te mai trudești cu el“ = înzădar; magh. *hiäba*. *Abrud*.
- hemeiugă**, hemeiu. *Bouțariu*, Hațeg.
- heredie**, lucru, ocupațiune: Ce *herdelești*? = ce lucrî? *Suciul sup*. Soln.-Dob.
- hertiü**, sacul, în care se stoarce oleul de sămânță: „murdară ca hertiul“ (cămașa). *Zdrapți* l. Brad. Cfr. și la Cihac sub voc. *hértiu* (heartiu) cu însemnarea: „toile ordinaire d'emballage“.
- hiép**, (una silabă) cosor mare, cu care despóie arinii de cójă. *Voila*.
- hilibe** și **hiribe**, crumpene s. cartofi. *Mărgău* (B. Hunyad) și *Vălcăul rom*. Sălăgiu; iar la bureții „*hiribe*“ le zic copite. Comunic. Leuca, st. V cl. 1897.
- hipotă**, cu  $\chi$  grec, l. de *pipotă* = bătucă. *Bran*.
- hiribe**, v. m. s. *hilibe*.
- hiridiă** (pron. hirigyă) pridvor: „du-te 'n *hiridiă* și adă ulciorul cu apă de acolo!“ auzită dela o fată din *Calata* de En. Hochman, cl. IV. 1905.
- hiriș**, sănătos. „Ce ți-i? Nu ești prea *hirișă*“. *Abrud*.
- hobae**, o groapă între două dealuri în formă de șea. *Bran*.
- hodăie**, pl. *hodăi* se numesc luminările, ce le fac la prinderea postului de Paști: hai, să facem *hodăi*! *Uifalău* l. Aiud.
- hodăiță**, Șoroștin (Tárn.-M.) și pe *Săcaș*: lemnul crepat, în care se bagă și se în-
- fășură paie, apoi aprinzându-le pe un deal deasupra satului „*silesc*“ („*aulesc*“ zic în *Cisteiu-rom*.) în sara lăsatului de brânză a postului Paștilor. În *Tilișca* (Sib.) și aiuri se numește tot *hodăiță* o roată umplută și înfășurată cu paie, cari le aprind și așa *silesc*.
- hodolâne**, oasele mai mari, cum sunt cele din picior = ciolâne. *Bouțariu*, Hațeg.
- hodlăi**, din **hodlău**, foglău. *Țagu-M*. (Câmp.) „nu-i greu, numa' aici la dălmă, da' putem *hodlăi* doară.“ *Sivaș-magh*. (Câmp.) = a desprinde vitele dela un car și a le prinde înainte la alt car cu vite ca să ajute a sui carul cu povară.
- hohlău**, prin *Teaca*, cuiu de lemn la „tânjală“ (*fogló*, magh.)
- hodrâncuri** și **hodrânci**, unelte de lucru la fân: furca, grebla ș. a. *Suciul sup*. Soln.-Dob.
- hohonă**, adj. „casă h.“ = pustie. *Balșa*, *Secărâmb*, *Băița*.
- hoi**, a se—, a se drăgosti resfătat, feciori cu fete. *Jiu*, *Someș*.
- holcă**, sgomot, larmă: „mare-i holca de adunare“ într'o colindă din Agrișteu (Tárn.-m.). Asemenea și în *Vasláb*.
- helób**, lințoliu, lepedeu, alb de pânză. *Subcelate*, Hațeg, Cfr. *halubă*, m. s.
- holobocă**, miere *guralivă*. *Suciul sup*. Soln.-Dob.
- holterăș**, holteiaș. Brad. V. pătrunică.
- holomoci**, a—: de ce ai *holomoci* așa? = ai încurcat, și cum se zice pre aiuri: *gomoloșit* și *golomoșit* = adunat, ghemuit așa, cât să se încurce. *Vaștab*,
- holoti**, a—, a vorbi multe vorbe de fleac, a flecări. *Suciul sup*. Soln.-Dob.
- honcăli**, a se—, ca și a se *hoi*, v. m. s. *Rodna* v. și *n*, *Someș*. *Uricani*, Jiu.
- hont**, roabă, *Câmpeni* și jur.
- hop**, ridicătură de pământ, ca un prag: „am trecut peste multe *hopuri*“. *Gurghiu*. Cfr. magh. *hoporj*, colină, deal, măgură.
- hopoiü**, pl. *hopoiuri*: „ploaia vine în *hopoiuri*“ = vine în *picături* mari. *Uricani*, Jiu.
- hopșă**, carnea din vita tăiată, făcută sorți

- (de 1, 2... kilogr.) care se dă în sat, la care cât vrea să țină. *Ardeal*, passim.
- hordiidân**, (pron. *horghidân*.), prunc h. = holteiu, junișan. Cfr. răd. sanscr. *har-dayan*. *Năsăud*.
- horjoc**, I, coada la cocioarbă (=dârg). Soln.-Dob.  
II. *mătura de penuse* (foi de cucuruz), cu care curăță hornul. Aceasta să mai zice și *șterț*.
- horlângăr**, hoț de baie. *Roșiu*, *Abrud*. Să nu fie *Holländer* ?
- holtériu**, **holteraș**, I. de holteiu, holteiașu, cum zicem la țară. Intr'o cânt. pop. din *Brad*:  
Dragostea de față mică,  
Ca carnea de pătrunică;  
Dragostea de holteraș,  
Ca carnea de iepuraș.
- horn**, I. coșeriu: „nu mai am nici un cucuruz în horn“. *Vălcăul rom.*, Sălagiu.  
II. cuptoriu de pâne, *Ilva M.* (B.-Năsăud).
- hōsmuri**, cărnurile de porc, puse la fum. *Merișori*, Jiu. Cfr. magy. *husnemü* (?).
- hoște**, = huște. *Sântioana* I. Gherla.
- hot**, buciumul făcut din scoartă de salce. *Șaldorf*, Târn.-mare.
- hotoapă**, I. d. hortoapă, afundătură, groapă naturală încrescută cu plante. *Reteag*, Someș.
- hozâte**, obiecte, lucruri, unelte de casă: „are multe hozate“. *Teaca*.
- Hozunul** este un pat, căruia picioarele

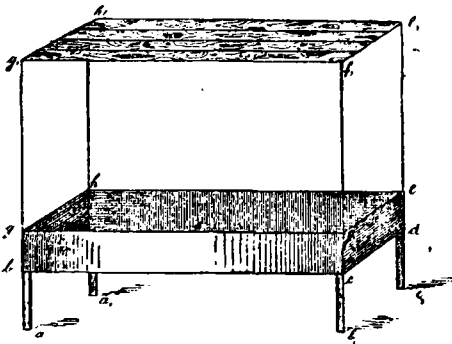

sunt prelungite în sus (mâni) formând un coperiș (covăltir) pe care mai întâiu

- se pun lepedele până jos; prima oară unul lung și pe acesta tot mai scurte până sus, unde apoi se pun perini în rând una peste alta, dar cu *fundurile* (1) în față. *Riușor*, Făgăraș.
- hréz**, **hreaz** (?) locul, unde pun covata de pâne, deasupra ușii în casă, fiind bătute acolo 2 cuie în părete, în loc de poliță „pune covata pre *hreaz*“. *Suciul super*. Soln.-Dob.
- hrémet**, frémet. *Merișori*, Jiu.
- huc** (să nu fie singulariul din huci?): „I-am bătut de I-am făcut tot *huc*“ = tot *țiră*. *Reteag*, Someș. *Suciul sup*. Soln.-Dob.
- huciū**, mașina de scărmanat lână. *Racovița*, *Veștem*, *Cisnădie*, *Sadu* ș. a.
- huhuréz**, în zicerea: „m'am făcut *huhuréz*“ = m'am tupilat. *V. S. Ioana*, Gherla.
- huita**, în zicerea: „cu *huita*!“ = cu grămada. *Abrud*.
- huludéț**, **hludéț**, fusul suveiceii, în care se 'nvârte țevea. *Rodna*; v. și Cih. 144, în alt înțeles.
- hulugi**, v. *bălii*: „ai mulți *hulugi*?“ Câte cară de hulugi, de bălii ai? *Coșein*, Deș.
- hulúz**, sulul carului, cu care se apasă fânul. *Cacova*, Aiud.
- humă**, materii solvite în apă din produsele minerale, mai ales din aur. (*Munț. ap.*)
- hurduzău**, v. *hărdăzău*.
- hurgoiū** și **hurnoiū**, buciumul făcut din scortă de salce. *Fizeș*, Soln.-Dob.
- huriște**, o sanie mică, o trage omul, de-și aduce lemne din pădure: „am adus o *huriște* de lemne“. *Gurariului*, Sib.
- hurloniū**, țava, tubul, dela cuptoriu, care conduce fumul în pod. *Clopotiva*, Hațeg. La *Răchitova* (Hațeg) zic „*fița căloniului*“.

(1) Fundul este partea aleasă a feței de perină

a a, b<sub>2</sub> c<sub>3</sub> = picioarele

b c d e f g h = patul,

g-g, h-h, } prelungirile } mâniile

e-e, f-f, } picioarelor } patului

g, h, e, f. + g h e f = covăltir.

**huruit**, hurluit, dărâmat, surpat. *Clopotiva*, Hațeg.  
**hușpilău**, eră numele de batjocură al lui Petru Moldovan din *Budin* (Câmp.), rău de gură și batjocoritor. Cfr. franc. *houspiller* (h aspir.) a hăți, smâci, maltrată, a batjocori, a critica, defăimă.  
**huțe**, sing. *huță*, sunt două fete, cari grijesc mireasa, precum și femeia care îmbrabode (învăluie) mireasa; iar **huțoi** se numesc doi feciori cari grijesc cununa miresei și lada cu veșminte.

*Lodroman*, Târn-mică. Cfr. și *goșoiu* sub voc.

**hūțuț**, leagăn; a *huțuța* = leagănă. *Teaca*.  
 Pre alocuria a *huțuța* și *huțuț* = a huița, huiț.

**huzdoapă**, poate onomatopoe, ea este prin Ardeal (passim) „*huzdup!*“ exclamațiune, prin care imitează sunetul, cu care cade un lucru. La *Boufariu*, Hațeg, verbul huzdoapă = îndoapă, mîncă, înghite cu lacomie: „așa *huzdoapă* de gîndești că fug Turcii după el.“

## I.

**Ibânci**, cureaua dela șea, cea care vine pe sub coada calului. *Bran*.

**ieduesc** (iad), torturez, chinuesc, muncesc. *Ardeal*, passim.

**iapa plugului** = cobila. *Giorocuta*, Sălagiu.

**iașchie**, așchie. *Toracu M.*, Bănat.

**ierită**, grâu de primăvară. *Lățunaș*, Verșeț.

**ieroagă**, un loc plan și așezat, cufundat: „am cosit *ieroaga* aceea“. Cfr. *erugă*. *Suciul sup.* Soln. Dob.

**iesle starpă**, spațiul gol dintre părete și iesle sau dintre 2 iesle. Acolo țin în-delete fânul pentru vite. *Milaș*. *M.* (Câmp.).

**ieșohi**, = așchi. *Lățunaș*, Verșeț.

**iloave**, spuse, vorbe, ce nu se prea cred, sunt imposibile de a se plini: „nu mai vorbi atâtea *iloave!*“ *Suciul sup.*, Soln.-Dob.

**imbăjnă**, a-l —, a-l purtă cu vorba: „nu mă mai *imbăjnă*, că nu te cred“. *Re-teag*, Someș.

**impănjanită**, (impăigenită), *pâne* —, mucedă. *Clopotiva*. Hațeg.

**impelecat**, împiedecat, care umblă rău: „*m'am impelecat* și am căzut“. St. Pantea, *Rici*, (Câmp.).

**impliostri**, metatesa din *imprilosti*. *Ve-reșmort*, M-Ulóra.

**implcūr**, udatul cu apă, îndatinat în ziua de S.-Georgiu. *Jiu*.

**înbîrca**, la *Răușor* și *Mărgineni* (Făgăraș), este ceea ce zic a-l *burică* = a-l ajută să se suie.

**închietură**, gaura în care intră bumbul dela veșminte (butoniera). *Tirimia M.*, Nirașteu.

**înciocolă**, a legă la olaltă, în diverse părți ale Ardealului d. e. Blaj, Teaca ș. a. Se zice figurat și despre tineri: a-i înciocolă, a-i face „*cioc la loc*“ = a-i face să se îie în cununie.

**înciripă**, a se —, I. a prinde la putere după un morb. *Re-teag*, Someș.

II. a se provedea cu ceva în silă și cu mare greu. „De unde să *mă încirip* de bani?“ *Târnave*, *Săcaș*.

**încrepenit**, sacul este *încrepenit* = plin tare, de stă să crepe. *Bucium*.

**încurc**, la *Merișori*, pe Jiu: „ai cumpărat o păreche de junci, de ai avè noroc să *încurce*“ = să trăească. „Nu-i scump purcelul, de ai avè noroc să *încurce*“. Se zice numai despre ființe vii.

**înde** și **deinde**, unde și de unde. *Brad*. „**în-de-soare**“, de insolațiune. *Țagu-M.* (Câmp.).

**îndoiiți**, căsătoriții, cari mai înainte ambii au fost văduvi. *Toracu M.* Torontal.

**îndrea**, (sil. ult. cu è) ac de cusut. *Rușor*, Soln.-Dob.

**indrevenit**, înțepenit, amurțit :

Cu manile *'ndrevenite*,

Și cu buzele rânjite.—*Hațeg și Banat*.

Poate din ungar. *dermedt* (?).

**inec**, ț. Hațeg.: „ne *ineacă* ursul o vită“  
= o omoară, sugrumă.

**infulică**, ridică, iea în spate cu mare  
incordare a puterilor. *Ardeal*, *passim*.  
v. la Șain. În alt sens.

**infundă**, a — , a coase la olaltă două la-  
turi la cămeși, a le *încheia* cu împun-  
sături pre de o parte și de alta, în mod  
special. *Ghirbom*, l. Vingard. Cfr. piep-  
tariu *infundat*, *passim*.

**ingemănat**, gemăn, d. e. o alună să  
zice *ingemănată*, când este concrescută  
cu alta. *Gy.-Vaslăb*.

**inie**, subțire crustă de ghiță; apa când  
inepe să înghețe; sau, cum zic pe Câm-  
pie, în *Cămăraș. deș.*: „când s'a *înăs-  
prit* apa“. Exemple: „s'a făcut o țără  
de *inie* pe Arieș“ *Lupșa*. „Nu te duce,  
că nu-i înghețat, că-i numai *inie* și  
te uzi.“ *Cârța săs. Făgăraș*. Tot așa pe  
la *Năsăud-Abrud* ș. a. Vorba *inie* o gă-  
sim și în Psalt. Sch. pag. 488. „Ca sloata  
pe troscot, ca *iniia* spre fin.“

**inima pământului**, cristal s. diamant de  
Marmăția; îl folosesc babele în farmeci.  
*Boufariu*.

**injirda**, a — , ațită, jidări, d. e. „dă-le  
pace, nu-i mai *injirda*, că de loc (=

îndată) să bat!“ *Cetea, Aiud*.

**innotat**, într'o poezie popor. din *Monor*:

Păunaș, mândru *'nnotat*,

C'asară te-am așteptat,

Tot cu foc și cu lumină,

Pân'a trecut dela cină.

Dac'am văzut, că nu vii,

Pus'am doru căpătăiū,

Cu dragostea mă 'nvalii,

Doamne! rău mă odihnii!

Comunic. G. Morariu, st. cl. VIII.

**inoptă**, a — , a-l corli, băgă cu capul  
în apă: „nu mă *inoptă* cu capu 'n apă!“  
*Săliște*.

**insiri**, a — , a câștigă, a face rând de :

„puțini bani mi-am putut *insiri*.“ *Coșeu*.

Deș. Cfr. magh. *szer tenni*.

**intinsoare** (pron închin.) se numește  
mâncarea făcută din puțină smântână  
cu făină de cucuruz, sau de grâu,  
fierte la olaltă. O mănă *intingând* în  
ea cu mămăliga, ori cu pâne. *Mun-  
tele-Băișorei, Turda-A*.

**intinsori**, zimți, la răsboiu. *Cămăraș deș.*  
(Câmp).

**intrunchiat**, înjumătățit: „pune povara *in-  
trunchiată*“ =cât pe unul, atâta pe cel-  
lalt. *Reteag, Someș*.

**ioajdă**, o sfoară, din cele ce compun fu-  
nia s. ștreangul. *Valea-Iupului, Hațeg,  
Merișori, Jiu*.

**iorgovân**, scumpia s. mălinul, magh. *or-  
gona* fa (?). *Crivobara, Bănat*.

**ipilă**, sulul carului. *Lăfunaș, Verșeț*.

**irimă**, Mărgău (B. Hunyad)= inimă. Așa  
și Topii „*irima drumului*“=mijlocul dru-  
mului. Tot așa în Toracu-M. (Banat)  
*irimă* și *irimuța*: „Chiar la irimuța ta,  
La băgița 'n Lipova“. Cânt. pop.

**irôci** (aiuri uruoci) fire, ce rămân dela  
*teară* (v. chiară). *Iva-M. B-Năsăud*.

**ispiti**, în sensul de *întrebă*. Într'o colindă  
din Silvaș-rom. dictată de Ion Boldea :

Colo 'n josu, mai în josu,

La luncile soarelui,

Grele ploii, că mi-o plouat,

Vint cu soare a *sbiciulat*,

Zi de vară până 'n sară.

Până 'n flori că să băgară.

Rupsêi una, rupsêi două,

Rupsêi doamna florilor.

Doi pe sus, că mi-o duceă,

Doi pe jos, că mi-o *ispitea*:

Ce ești, floare, așa frumoasă

De ești dragă junilor,

Ca laptele pruncilor,

Ca vinu boierilor,

Ca pita săracilor?—Cfr. ital. *spiare*,

a spionă, *ispiti* s. *întrebă*.

**ișloage**, bănuței, fluturași (pe haine).  
*Decea, Mureș-Uioara*.

**istrăvă**, stricăciune, pradă, d. e. când  
copilul se joacă cu pânea și o sfarmă,

i se zice: «nu face *istravă* cu chita.»  
*Vlașab*, Giurgeu.

**iuhă**, la căruțe (cu cai) este lemnul, ce e pus pe sub «inima carului» pre crăcile rudei, ca s'o țină sus. *Cean. deș.*, Câmp. *Șonfalău*, *Tirimia M.* (Nirașteu), Turda.

**iuşdă**, lucru, muncă, trudă. *Abrud*.

**iuşdié**, a se—, a se sili, trudi: «Cât s'o *iuşliit*, să țină vițelul legat.» Cfr. *iuşdă*, mai sus.

**Jabghiū**, mușchiu, ce se face pe pământ în pădure și prin fâneațe. *Bran*.

**jăbghită**, o lopătică, ce stă în legătură cu proțapul (ruda carului) și cu jugul. *Bran*.

**jagi**: „Măi G., du oile aceste și prin holde, dacă poți; numai ai grijă că te văd oamenii, că umblă ca „*jagi*“ = ca vermi. Muiere din Velț, măritată în *Șonfalău*.

**jălân**, adj., jălitoriu, în doliu:

De când badiu ți dus cătană,

Frunza 'n codru îl *jălână*“. *Cisteiul rom.* Blaj.

**janț** (cfr. jântuială, jântița, jintiță). După ce a stors baciul cașul cât a putut cu mâinile, se pune a doua oară și-l framântă, apoi așezându-l într'o pânză îl pune sub teasc, când apoi curge *janțul* care conține mult unt. *Uricani*, Jiu.

**jdiior**, dihor. *Lățunași*, Verșeț.

**jdrule**, aluatul ce-l sulesc pe fus și-l apasă pe spată și așa îl bagă în zamă acră. *Mițaș.-M.* (Câmp.).

**jebânci**, țoala de sub șeaua calului. *Bran*.

**jéje**: „Măi *jéjo*! Ce te îmboldorești așa, ori ți-i frică, că amu 'nghiți?“ *Săliște*.

**jeleaică** (adjectiv în gen. masc. n'am aflat) = făfarnică, mișeă: „Ce *jelăică* de muțere!“ *Uricani*, Jiu.

**jelniță**, = jeliță. *V. S. Ioana*, Gherla: „ce *jelniță* rece o suflat de cătră pădure“.

**jeruit**, se zice când cineva e sgăriat mai afund și în mai multe locuri; se zice și de vita, care are vergi de împunsături

**izidă**, risipă. Intr'un cântec din valea Hațeg  
Cu muierea beutoare,  
Nu umpli cuptoriul mare,  
Că-s bucate puținle  
Și face *izidă* 'n ele.

**izidi**, a se—, a se strică, d. e. beutura, bucatele. *Târnave*.

**iziogi**, v. m. s. *izloage*. Pe la *Toracu M.* Torantal, mici oglinzele în formă de cerc, prinse de mâneca cămășii.

## J.

pe piele. *Săliște*, *V. S. Ioana* (Gherla), *Bouțari* (Hațeg), *Rășinari*.

**jghebui**, a —, a face cu dalta, ori cu tesla borte în lemnele, ce se folosesc la edificii, a le scobi; d. e., *jghebuște* grinzele, cununile, ș. a., *Rețeg*, Someș.

**jghiab** (1 silabă) I. edificiile toate la oaltă cu casă cu tot: „multe *jghiaburi* bune are!“ *Rețeg*.

II. loc sărac, unde nu se produce nimic. *Bran*.

**jib**, mare: „om *jib*“, „ce dărab *jib* de mălaiu ți-ai tăiat!“ *Rețeg*.

**jidov**, mare și bine făcut, tare: „omu ăsta așa-i de *jidov*, ca un urs“. *Uricani*, Jiu. La Șain. sub voc. = urieș.

**Jiét**, este Jiul, care izvorăște dela Ost, de cătră Păring; de unde locuitorii de acolo se zic: *Jieteni* (sunt mai puțini); iar *Jiu* este ramura ce izvorăște și curge din spre apus. Locuitorii din jur se zic: *Jieni*.

**jigán**, iute, vioiu. *Jieni* zic: *vigán*. Cfr. magh. *vig*.

**jigărite**, plumâni, la vite cornute, dar la porci nu. „Ce ai făcut cu *jigăritele*?“ *Clopotiva*, Hațeg și *Rachita*, Bănat.

**jintul**, a întoarce moarea din cada cu curechiu, ca să se înăcrească. *Rășinari*. *Sântioana I. Gherla*.

**jintululă**, zăr de după urdă, zăr acru. Când se stoarce cașul, zărul dulce se străcoară în *străcurătoare* (țesetură de lână rară). Zărul să fierbe și să alege urda; iar ce rămâne pe fundul căldării



se zice *jintiță*, „*duruțe*“ la *Coroiști* (Hațeg), „*ligurt*“ și „*bamburi*“, pe Jiu. În *Păroșeni* și *Uricani* (Jiu) îi zice *jintița* la cea făcută din urdă, pusă în lapte dulce fiert. În *Coroiști*, Hațeg, și în *Merșori*, Jiu, *jintița* se numește și *laptele „covășit“*.

**jipt**, spine, spinele cât a intrat în picior. *Rodna*. Pe la *Sucinț sup.*, Soln.-Dob. se pronunță *vipt*.

**jituri**, a—, a-l chinui s. munci tare; d. e. „i-l *jiture*“. „Am văzut, cum îl *jiturea* strocșala“ („îl călcă nevoia“) „Îl *jiturește* horinca“=îi este tare rău, de rachie. *Reteag*, Someș. Cfr. magh. *gyötör*.

**jivine**, găini, gălițe, hoare, — dar zic și găină. *Lățunaș*, Verșeț.

**jolj**, la *Giorocuta*, Sălagiu.=batistă, dar și giulgiu; d. e. „îmi cumpăr niște *joljuri*“=batiste.

**jotât**, frumos (?). Într-o colindă din *Teuș* (colecț. propr.): Păunii-s *jotați*, frn. „mos is *gătați*“.

**jotcă**, pielea rămasă goală, după ce s'a stors vreo bolfă s. umflătură, ce a avut-o vita, se numește *jotcă*. *Cămăraș deș*. Câmp.

**jubeioă**, bundă, blană. *Silvașul rom.*

**jufă**, I. la *Lupșa*, însămnă „balmojul“, care nu se întorce din hârb (că nu-i untos), că-i lipit de hârb, și nu iasă, când vreu să-l toarne. II la *Stoiana*, Someș. v. *buzdura*. Tot așa și la *Spring*.

**jug**, I, cămașă cu *jug* la guler = cusută cu flori pe guler. *Șonfălău*, Târn.-Mic. II. se numește *jug*, numai dreava cea de sus a jugului, iar cea de jos se zice: „*policioară*“. *Merșori*, Jiu.

**jumi**, a—, a miji. Copiii se joacă: „de-a jumitu!“=„de-a mija“. Brad.

**jugéu**, pron. **jujéu**, un jug din trei lemne care se pune la grumazii porcului, ca să nu poată străbate în grădini prin găurile gardurilor. *Bran*.

**jumerci**, jumere: „a topit clisă și a făcut *jumerci*“. *Lățunaș*, Verșeț.

**jură**, vino ! priu *Albac*: „*jură oacea*, să-ți spun ceva“. comunicat d. Hoeman, stud. cl. IV.

**juvét**,—în singul. n'am auzit, în plur. **juvéturi**, paseri: „toată cânepa ni-o mănăcă *juvéturile*“. *Uricani*, Jiu.

## L.

**Labă ursului**, burete de culoare galbină, e bun de mâncat, rămușos, ca mâna omului; deci prin asămănare: „*brânca u.*“, *laba u. Lupșa*.

**lacriță**, un mic vas de lemn, în care țin brânză s. urdă. *Vașlab*.

**lacrăma miresei**, lăcrămioare, Convallaria maialis. *Reteag*.

**lămură**, (cu *ă* tonic, nu a), Abrud: „cumpără diobu ăsta de grosior, că-i numai *lămură*“=lamură.

**langră**, I. „șed l.“=pierd vremea. II. nemâncat, flămând: „niê *langră* ! strigă la câne pe *Jiu* și ț. *Hațeg*. III. = pierde vară, s. e. Ce tot umbli lângră, parcă ție îți sbiară vitele în ocol Boutariu, Hațeg.

**lăpăd**, vârs, torn, vomer: „pân acum am tot *lăpădat*“. Sim. David din Bucium.

„**lapte de bou**“ zama de lictariu lungit cu apă caldută. Densuș.

Prin Săliște numesc „*lapte de bou*“ prunele uscate „(coapte)“ și fierte.

**lăptugă**, un burete roșu, dacă-l frângi cură lapte; e bun de mâncat și-lmănăcă așa crud, cum îl află în pădure. *Indol* și *munț. ap.*

**lăpûș**, (doară din magh. *lapos*?) e buruiană cu frunze *late*, puțin dințate, păroase, aspre, așezate: „impar aripate“; flori vi-nete așezate în cerc în jurul cotorului. Cotorul e în 4 fețe. *Chimitelnic*, Câmp.

**lătărița**, o țigană rea, cotorăriță. Pe la *Lupu* (Blaj) zic: *zlătăriță*. *Ghirbom*.

**lătăreți**, se numesc niște pești scurți, dar lați, cari trăesc în bălți mai mari. *Racovița* (Olt).

- lațe**, lăna ce e scoasă din *sarică* prin mărâcini. *Riușori*, Făg.
- lați**, foi (la pânză): „din șasă *lați*“=în 6 „foi“ de pânză. *Toracu M., Toront.* Intr'o chiuitură poporală:  
Ian uitați, feciori. uitați  
La poale din șasă „*lați*“,  
Cumpărate din piaț  
Pe carne și pe cărnați!!
- lătița**, un pește de râu, lat. pre foale cam alburii. *Orlat.*
- lătițariu**, *Merișori*, Jiu: colan de mărgelă mărunte, v. și—*letitariu*.
- lăturăriu**, ciubărul—vasul—pentru lături, „stiobul“, *Rachita*, Car.-Sev.
- lăturoae**, scânduri groase—cum trebuiesc d. e. la podirea grajdurilor—ce pe aiuri se numesc *foștene* (pe nemțește, *Orlat*), se zice prin *Săliște*. Prin *Vașlab* (Gyergyó) se zice *lătunóie*, ori ce scândură lată.
- lăută**, violină, ceteră. *Lățunaș*, Verșeț.
- lăviță**, o ladă mai mare și lungă. *Lățunaș*, Verșeț. Prin *Agrișteu* (Târn-mic.) zic lăiță, aceeaș.
- leafă**, o bătă lată la un capăt, cu care bat mingea, o lopățică. *Iva-M., Rodna, T. Slăvoča.*
- leangăn**; și verb. a lengăna: „*leangână* copilul, vezi, că plânge!“ *Vălcăul rom.* Sălăgiu.
- leasă**, o mătură cu coadă lungă, care se folosește la alegerea plevei din grâu când vântură; pre aiuri: *felezitoare* ș. *feléză*. *Noerich.*
- leascu**, leasa, pe care se usucă poamele, d. e. prunele, ce pre aiuri se zice *loșniță*. Șomfalău, Târn-mică.
- lefărdăie**, *Rețey*: fleancă, femeia care poartă vorbe. La *Vereșmort*, M.-Uioară, pronunță: *lefărdăie*, aceeaș.
- lemnu-caprii**, se zice pe la *Ciuguzel*, *Su-pădure* (Târn-mic.) planta: *evonymus verucosus*.
- lemnüş**, floarea numită pre aiuri: «lemnu Domnului». *Bociu*, Huedin.
- leoapă**, ori mai bine: *leoapă*, palmă bună

- la ureche s. peste față. *Ardeal*, *passim*. Cfr. *lat.* *alapam*, *sanscr.* *laupas*.
- leş**, locul rămas gol, după ce s'a tăiat pădurea. *Merișori*, Jiu.
- leşcă**, lopățeă de lemn, cu care se întoarce plăcinta pe lespede. *Suciul sup.* Soln.-Dob.
- leşiiერიუ**, cenușariul, ce se folosește la «supurlitul» rufelor. *Coșeinu*, Deș.
- leşnic**, *Hodac* (Gurghiu), roci de prins pești. Pe aiuri pronunță:
- leşnioc**, roci, halău: „o tot mers el pe apă, până a ajuns la o margine; acolo l-a prins un bătrân, care pescuia cu *leş-niecu!*“ *Varviz.*
- leterii**, glume, «nu face atâte *leterii*,» *Suciul sup.*, Soln.-Dob.
- letios**, din *letiu* (pron. *letyiu*, deci: *lechios*)=«clicós», moale ca tina: «pita asta-l numai *lechiu* (*letiu*)» *Abrud*. Intr'o poez. pop. din *Cuşma*, Bistr.-Năs.:  
De cât pită cu comău (hemeiu),  
S'o mănânc cu'n meteheiu;  
Mai bine-un mălaiu *litlos*,  
Să-l mănânc c'un om frumos.
- letitariu**, la *Rachitova*, Hațeg. v. *lătițariu*, mai sus.
- leucă**, la—, *jocul*, ce se face în Sâmbăta mare noaptea spre Dumineca Paștilor, în *cimitir*, în jurul unui foc făcut din cruci putrede și stricate. *Merișori*, Jiu. Dacă cuvântul e de origine celtică, în sensul primitiv însemnă: *piatră*. Cfr. răd. celt. *liug*, *leuy*, *piatră* miliară, «mensuras viarum nos *milliaria* dicimus, Galli *leucas*. (Isidor. f. Inscr., cit. de Sulzer, pag. 155). Dar pietrele miliare sunt monumente; deci *leuca*=monument. Mormintele sunt tocmai monumente,—mai ales pietrele dela morminte,—deci *leuca* în uzul citat: „*la leucă*,=la morminte.
- libarcă**, fată s. femeie, care vorbește multe fără rost: «taci, tu, *libarcă!*» *Cacova*, Aiud.
- lică**, (poate prescurtat din *lelică*)=soră. *Velț*, *Șonfalău*, *Blăjel*: «tu *lică*, cum-pără-mi niște mere!»

- lignit**, inlemnit, uscat: lui Pavel i-a *lignit* mâna = i-s'a uscat, i-a secat.  
Mâna stângă, să i-o frângă,  
Și-a dreaptă să-i-o *lignuscă*. *Toracu-M.*,  
Torontal.
- ligürt** și **bămburi**, jintiță, v. *duruiele*.  
*Jiu*.
- lingură**, rociu de prins pești. *Cicud*, Câmp.  
v. și *liungură*.
- „**lingura Maicii-Precește**“, un burete mic în formă de lingură, de culoare roșietică, care pe la Blaj se zice: *urechiușă*. *Sâpluc I. Gherla*.
- lingura strigoaeli**, burete de culoare galbenă roșiatică, are codă lungă, miezul este tare ca iasca; nu-i bună de mâncare. Găvălia buretului are o gaură mare în formă de lingură. Se află prin păduri, o pun prin grajduri, unde sunt vaci, ca să le ferească de strigoi. *Ghirbom*, Aiud.
- lingurariu**, după analogia: blidariu, este o scândurice de 40—50 cm. de lungă, 15—20 cm. lată; cele două capete, împreunate cu un semicerc de răchită, cu care se acată de un cuiu. Scânduricea este găurită și în găurile acele se pun lingurile. *Răușor*, Făgăr.
- linte**, (pron. *lince*) „în linte“ se zice despre cucuruz (porumb), când încă nu-i bun de fript: „nu mai strică cucuruzii, că încă-s numa'n linte“. *Cistelec*, Câmp.
- liorbă**, I (o curat) (german.) laur, frunze de laur s. dafin. *Bouțarin*, Hațeg.
- liorbă**, și **liordă**, II. planta: *aliaria officinalis*, s. usturoiță; frunzele-i au gust de aiu (usturoiu) și se și mănâncă. *Bouțarin*, Hațeg.
- lis**: Pentr'un cal *pincen* și *lis*  
Șiezui toată vremea 'nehis. V. Sext. Pușcariu, Dicțion. sub voc.
- listavă**, „ghiața-i listavă“ = lucie, lucioasă. *Gurarîului*, Sibiu.
- litoă**, unealta cu care se bate botorogul ca să se aleagă untul. V. mătcă. *Ileniy*. Săcaș.  
Obs. La Șain numai ca adverb.
- luocă**, în *Somfalău*, Târn.-mic.; leliucă, în *Csiki Gorbó* (Soln.-Dob.) = mă-
- tușă. Așa și în *Ceanul deș.*, Câmp. lelinca e mătușa a doua.
- „**Liule, liule** mama!“ zic femeile, când leagănă copiii. *Ghirbom* și *Târnave*.
- lungură**, furcă mică, cu două coarne, provăzută cu o rățea.  
Obs. În Ardeal prin multe locuri se zice *liungură*, l. d. *lingură*.
- „**loc muiat**“, locul arător. *Cinșud* (Blaj).
- locșă**, tăietăi, — e numai metateză din magh. *liska*. *Clopotăva*, Hațeg.
- lclă**, soră: „tu *lolă*, adă o țiră de apă!“ *lolă* însemnă și proastă: „tu *lolă* proastă“; ești *ca o lolă* proastă!“ *Șonfalău*, *Proștea mică*, Târnave.
- lolotă**, nimicuri, inodături, încălcituri: „ce tot *lolotești* acolo?“ = ce tot innozi?  
De aici verb. *loloti*, a se, = a se încălci, d. e. lăna. *Bouțarin*, Hațeg.
- loloți**, a se — : „lăna s'o *loloțit*“. Dela *loloț*, pl. *loloațe*: „pică loloațe de pe ea“, de pe oia răioasă. În loc de *loloațe*, se zice și *flintoace*, ca pe la Blaj: *flintic* în acelaș sens. *Merșori*, Jiu.
- lopătiță**, vânturatoarea (instrumentul cu care vântură grâul). *Densuș*.
- lopătică**, vânturătoare. *Mărgineni*, Olt.
- lóre, loare** (luare?), poftă de mâncare, apetit: „n'am *lóre* de mâncare“. *Uricani*, Jiu.
- lot**, particip-verb, lua, *luat*. *Merșori*, Jiu.
- lotoci**, a —, a umbla prin apă. *Ardeal* passim. Cfr. și compusul: *spă-lătăci*.
- lotru**, ager, iute, viu: „cânele-i tare lotru“. *Ardeal*, passim.
- lotvă**, păcel lângă vatră. *Șonfalău*, Târn.-mică.
- loză**, salcea numită și răchită, care face inflorescența numită „mițișoare“. *Șomtelec*, comit. Cluj.  
Obs. *salcea* se numește: *răchită*, iar răchita = *loză*.
- ludaie**, bostan. *Bănat*: *Iudău*, *Cist. rom.* (Blaj) = bostan de fript s. dovleac.
- lumânare**, luminare, lumină, candelă. *Lugoș-Timișoara*.
- lumină**, în zicerea: „fac lumină“ = fac

foc, d. e. „*fă o țiră lumină, că-i frig*“.  
 „Toată iarna i-am făcut lumină și nimic nu-mi plăti“. *Lățunaș, Verșeț*.  
 „**lumnicichile**“, sunt 7 focuri mici, din lemn uscat de alun, la casa fiecărui Român în dimineața de „Joi-mari“.  
*Măidan, Car-Sever. Comunic. G. Miclea.*  
**lutunoe**, I. săritura ce o face piatra aruncată pre suprafața apei, cum se joacă copiii (v. *pițirigă*.) *Riușor, Făgăr.*

Tot **lutunole** se numesc, tot acolo, și *scândurile* ce se taie din marginea *grosului* (butucului de brad). Aceste pre alocuria se zic: *lăturoie*. Prin *Vaslăb* se zice *lătunode*, ori ce scândură lată. II. sunt verini mici gălbunii, cât moliile, cari rod cărțile — Se află prin râuri, prin fântănițe ș. a., chiar pe sub pietri. Să nu fie *nimfele* de hydrophil? *Cârța, Voila, Racovița, Olt.*

## M.

**Măcăuțe**, *Năsăud* și jur, lemnuse, aprinjoare, chibrite.  
**măcicină**, măcăcină (planta). *Bociu, Huedin.*  
**macrișul de câmp**, se zice:  
 1. *glojdan* (Mărgineni, comunic Negrilă).  
 2. *Corleș*, (Sărata, dela Negrilă).  
 3. *Clococen* (Porumbac, dela Paștina).  
**de macu** = macu, „de macu“ de loc, nu, de feliu. (ț. *Abrud*.)  
**magalie**, căpățina, fructul macului. Meta-teză din *gămălie*. *Vaslăb*.  
**măghieruște**, este numirea de *alune*; v. d. cartofi, tradusă ungurește: maghiaro, (magyaró), apoi deminutivată; deci *mici* — *alune* s. cartofi, crumpene. *Nirașten* și a.  
**măgistră**, cusătura pe pieptare ca podoa-bă dinainte pe la bumbi. *Sâncel, Blaj.*  
**măhăla**, stradă strămtă, mică: de aici diminut. *măhălăuță*. *Răchită, Car.-Sev.*  
**măietec**, cărtaboș. *Densuș*.  
**mai mainte**, *Vaslăb*, I. d. mai nainte.  
**mălor**, diminut. din maiu. de unde și măiug, maiu mare, la crepat de lemne, lat. *mal-leolus*. Intr'o colindă din *Teuș* (Murăș):  
 Și tare mi-l băteă,  
 Pin talpe, pin palme,  
 Cu cuie de oțel,  
 Și cu *măior* de fier.  
**măiug**, picior de sanie. Un capăt al măiugului „intră prin „talpa“ saniei, celălalt prin „oplean“. *Cămăr. deș. Câmpie.*  
**măloed**, morbul «scarlat.» *Sănger. Câmp.*

**malerină**, o secure (de 3—3½ kgr. fier), cu care lucră la pădure (ital?). *Bran.*  
**mămăligă moartă**, topșă cu oleu (mămăliga făcută cu oleu I. d. brânză). *Șaldorf, Târn.-mare.*  
**mămăligoiu**, mestecătorul. *Poșaga de sus, munț. ap.*  
**mama săcării**, un burete de săcară, care e veninos, = „secale cornutum“. *Grind-Cristur, Arieș.*  
**mănciostar**, catifea. *Decea, Murăș-Uioara;* în *Verșemort*, tot acolo, un fel de catifea pe pieptarele fetelor mari se zice: *man-cister*; iar în *Sâncel* (Blaj) se zice: *magistră*, aceeași.  
**mandră și colășă**, I. mămăligă, — *Lugoș*. Obs. In *Răchita, Car.-Sever*, vorba mămăligă nu-i în uz.  
 II. La *Lupșa* (munț. ap.) vorba mandră are sensul special de: *pâne* friptă 'n unsoare.  
**mândră mărie**, *Blaj, Verșemort* (I. Mu-reș Uioara) etim. popor. din *ultramarine*.  
**măngură și zmăngură**, bucățica, sfărmitura cea mai mică ce se poate cugetă: «n'am luat azi în gura mea nici o *măngură* de pâne». *Ardeal*, passim.  
**mănunt**, zic la *Răchitova, Hațeg*. I. d. mărunt.  
**mănuși**, *Mărgineni, Olt*; *mâni, Riușor, Făg.*, o parte a răsboiului, de care sunt acățate brăgtele.  
**mănzalău**, I vițel de un an. *Suciu* sup *Soln.-Dob.* Cfr. ital. *manzo*.

**mânzălău**, II. firele, ce rămân afară din spată la răsboiu. *Hodiș* I. Huedin, *pas-sim*, Ardeal.

**mânzat**, vițelul de un an (v. m. sus: *mânzălău*): vaca cu vițelul cel mânzat o vând.» «A intrat mânzatul în varză». *Abrud, Brad, Bran.*

**marauioi**, baraboi (cei ca cucuta) cari îi mănâncă copiii primăvara, alunele. *Heria*, M. Uióra.

**mărășin**, semn rău, coabă rea, d. e. întâmpinarea cu vasul gol. *Suciul sup.*, Soln.-Dob.

**mărcum**, prin *Bănat*; „a tăcut mărcum“ = *mulcum*, cum zicem Ardelenii.

**mărghilă**, mocirlă. *Romoșel*, Orășt.

**mărtaoci**, posnele de pe șura coperită cu paie, ca să nu le iõe vântul. *Voita*. Făg. Obs. La Șain. *martaoc*, cu alt sens.

**mărtână**, iapă slabă. *Mănărade*, Blaj.

**mărzac**: „nu-știi ce-mi-i, că-s cam mărzac!“ = *lânged*, bolnăvior. *Bran*. v. moagăr.

**mărzi**, a zăceă, trândăvi, lenevi, d. e. mă, da mărzescu-ți oile=*zac*. *Uricani*, Jiu.

**masă**, un loc șes, scufundat: „ai grijă, când vezi că *stret* (= stêchie) vacile, du-le în vreo *masă* la umbră!“ *Lupșa*.

**măscăriș**, locul care se tot huluie: „s'o măscărit ripa!“ V. S. *Ioana*, Gherla.

„**măța popii**“, o omidă păroasă, neagră roșietică. *Olt, Hațeg-jur, Săcaș, Abrud, Gârbova, Feleiu*, Aiud.

**mătcă**, I instrumentul, cu care bat „botorogul“ ca să se aleagă untul. Este un disc rotund cu mai multe găuri, la mijloc cu o coadă lungă. v. *lîtcă*. ț. *Hațeg, Jiu*. v. fig.; II. în munții apus. (*Lupșa*) mătcă este un lemn rotund, la un capăt cu mai multe raze: Se folosește la mestecarea *coleșei*, care se face din fărină de grâu și carea e môle ca mămăliga cea pripită și se mănâncă cu lapte. *Lupșa*.  
**mătcălău**, (doară pejorativ din *mătcă*) un linguroiu mare, ce se folosește la mestecat în căldare, când fierb lictariu. *Coșeiu*, Deș.

**mătrăși**, a —, v. motroși.

**măzăroiū**, mazăriche. *Romoșel*, Orășt.

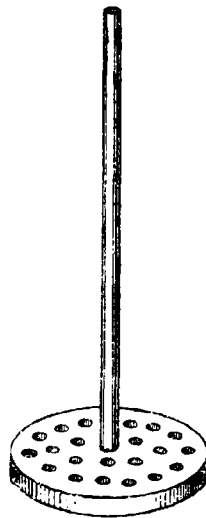

Mătcă.

**meciū și mecetēū**, o unealtă cu care ung cu unsoare lespede, când fac plăcinte. *Suciul sup.*, Soln.-Dob.

**mediie** (pron. megyie) răzor (medie) între două locuri. *Bouțarin*, Hațeg.

**mei, mée; mém, meți** = mergi, merge, mergem, mergeți, d. e. *Inde mei?* (unde mergi?) bine *mée* = merge. Noi *mém* azi = mergem. *Brad*.

Așa și prin *Albac*: „*mée a peșci* = merge la pești = la pescuit.

**melean, melenaș**, fecior, fecioraș, stadiu de tranziție din copilărie în feciorie (14—18 ani). *Ilva-mare*, *Someș*:

Oarbă, neagră, din părău,

Nu iubi ce-am iubit eu;

Du-te, órbă, mână porcii

Nu iubi ce vezi cu ochii.

C'am iubit un *melenaș*,

Cu buzele fâguraș.

**mănghe**, clêște. *Ruchila*, Car.-Sev.

**merèle**, strugurei, s. coacăză. *Bran*.

**merezē**, din lat. *meridies*, bătătură, stăniște, bouriște, zăcătură, la miazăzi. *Spring*, comunic. P. Solomon. Pe la *Hodiș*. I. Huedin, zic: *merezi*.

**mese, mește**, lat. misceo, mestec. Intr'o colindă din *Șoroștin*, Târn-M., scrisă de I. Bian, dictată de mamă-sa, aflăm:

. . . Dar la masă cine șăd?

-- Șăd boierii țării,  
Țării Moldovii.

— Vin pe masă cin' le *mește*?

— *Mește* mama lui Juon.

Mêșce-le, grăiește-le, ș c. a.

**meț**, o măsură de 3 feldere (l.) „un *meț* de grâu“=3 feldere de grâu. Bouțariu.

**metelêu** (pron *metelên*) identic cu *terhniû*, s., cum zic în Moldova, *tehnii*. *Abrud*.

„**miază-lună**“ ca „miază noapte“ într'o cântecă din *Toracu M.* (Torontal):

Păsărică cu cunună,

Nu cântă la „*miază-lună*“,

C'a mea inimă nu-i bună!

**mierea ursului**, driboni, mellisophium. *Bouțariu*.

**mieter**, felderă, miertă (măsură veche pentru bucate). *Iățunaș*, Verșeț.

**mijit**: „măi *mijite!*“ = afurisit, miserabil. Intr'un descântec de viermi aflu: „ești *mijite*“. *Coséiu*, Deș.

**mir** l. d. mire: „*miru*-î pus, să taie câte un *conț* de plăcintă la tot natul“. Se zice însă: „care-î *mirele*?“ *Merșori*, Jiu.

**miră-te**, în înțeles de *aiță-te*, Poșaga; d. e. „hai să ne *mirăm* după vaci!“ comunic. *P. Sabău* d. Lupșa.

**mire** = mare, s. înalt d. ex.: „Cât de *mire* ai-crescut!“ (se folosește și la lemne) d. ex. *Ce lemn mire aduci!* Vișag. l. *Bánfy Hungaryd*.

**mira**. a se uita după ceva.

Exemplu: Zice mamă-sa, către copil: mergi, loane, *miră-te* de oi. *Poșaga de sus*, Turda.

**miri**, mare. *Vălcăul rom*. Sălagiu, ex. „Pătru, al *miri* s'o dus cătană“. „A fost un om *miri*, și altu pitic“. „Vai bagă-m'ăș în tine și 'n norocu tău, că *miri* ești“: se zice când unul e frumos. Să nu fie oare dela lat. *mirus*(?).

**mișă**, minge, coteă. *Iățunaș*, Verșeț.

**mișhie**, Pintic=minge, coteă.

**misiric**, lacom, d. ex.: ce ești așa *misiri-*

*ric*. parcă n'ai mâncat de 3 zile? *Bistra*.

**mislat**, întrecut, rău, petulant, „*copil mislat*“; dar și în înțelesul de *șuchiat*. *Jiu*.

**mițilo**, o mâncare făcută din mălaiu și brânză slobozite în oală cu apă fierbinte și mestecate bine presărând și puțină sare. *Bouțariu*, *Hațeg*.

**a mlêci**, a sfărână, frecă; mai ales se zice la fasole: „du-te, N., *mlêcesce fasolea!*“ *Bouțariu*.

**mnyinosi**, l. d. mirosi. *Varviz*.

**mniriște**, pre la Șimleu și Cistelec (Câmp.) *Mnăriștină*, locul nelucrat, care a fost arat odată și acum nu-l mai lucră nime (f. *Abrud*).

**moacre**, se numesc cireșele mari altuite. *Bistra*.

**moagăr**. slab, dăbălăzat, fără voie. *Decea*, Murăș și prin Ardeal, passim.

**mocăi**, a—, I. a trece vremea în nelucrare: „nu *mocăi* atâta, lucră ceva,“ a tândăli.

II. a durmită, confundând cu a *moțai*: „nu tot *mocăi*, mai bine culcă-te“. *Vereșmort*, Mureș.

**moghioruște**, cartofi, crumpene. *S.-Iua*, *S.-Crain*, Murăș-Oșorheiu.

**mocru**, un fel de cireș. ce face cireșe mari, albe și negre, ori roși. *Brad*.

**mogorogi**, a—, a tot vorbi sau murmură vorbe neînțelese, că nu se aud: „ce tot *mogorogăști* acolo?“

Să fie din magh. *morrog*?—*Uâmăruș*, deș. (Câmp.).

**mohoandă**, proastă, simplă din fire:

Bate-mă, doamne, cu joarda,

Nu mă bate cu *mohoanda!*

*Vereșmort*, *Blaj*. ș. a.

**moietări**, *Bistra*, grajd și șură la olaltă.

**momilă**, om s. vită mare: „ce *momilă!*“ zic cu mirare,=nămilă, mătăhală. *Lighel*. Timiș (Bănat).

**mondăi. mondio, mcndăitule**: „nu mai tot *mondăi*,—dă mai iute *mondăitule!*“ *Dridiș* (f. Olt).

**morceală**, prin Blaj și jur *mocirlă*, tină mare: „primăvara-i mare *morceală* pe *măhălă*“=î tină mare pe ulicioară. *De*

- aici verb. a morceli (cu ș) a se--=a se întina. *Rechita*. Car.-Sev. „rău m'am morșelit pe picioare“.
- more—măi!** se zice ca dojană copiilor, ca să stée frumos. Bistra.
- mormolóc**, pl. *mormoloci*, puii de broască până au forma cea de lingurițe. *Ohaba*, Săcaș. Dela forma lor se numesc și *lingurice*, pl. *lingurici*, în *Racovița*, *Veneț. de jos* (Olt); prin *Teuș și Jiu* (Gârbova, Galda) se numesc : *lingura popii*; iar în Cărța săs., Făgăr. *lingurițe*.
- moroane**, strigoi, moroi. *Bulzești*, I. Brad.
- moroleucă**, pe aiuri: *copaiță* s. *hodaiță*. Dobra.
- Moroș** zic prin Gy. Vașlab în loc de *Murăș*.
- morsoca**, a—, a sfășia cu colții: „câinii vecinului tot mi-au *morsocat* az-noapte cânele“. *Bistra*. A. Gligor. cfr. lat. *morsico*, intensiv din *mordeo*.
- moșine**, chibrite, aprinjoare, lemnușe. *Câmpie*, passim.
- moșocoarnă**, pe la *Giorocuta*, Sălagiu; v. *cocoradă*.
- moșogoli**, a face un lucru pe incetul. *Bistra*.
- moșoiăg**, prin metateză din *șomoiag*, o sucitură de paie—cum fac, când ard cup-toriul de pâne—se pune într'un par și se implântă în vârful căpițelor s. clăilor de fân. *Rețeg*, Someș. Pe alocuri (Târn., Murăș) îi zic: *popă*.
- moștoacă**, prin metateză din: *motoașcă*, cum se aude prin Ardeal în multe locuri. V. S. *Ióna*, Gherla.
- motcă**, jirébe, legătură de tort, ce se pune pe răschitoriu. *Clopotiva*, Hațeg.
- motocaiță**, fărșăngoi, mascăriciul care se face în carneval. *Tisa*, I. Dobra.
- motocosi**, a—, a mișcă dela loc și a mes-tecă lucrurile, a le aduce în disordine. *Vereșmort*, M. Uioara.
- motolôși**, coceni de cucuruz sfărmiți, dar și nesfărmiți; deci și *tulei* de cucuruz, *du-duleni*. *Merișori*, *Uricani*, Jiu.
- motroși**, Jienii zic mătrăsi, I. a lua zilele unui prunc încă în mamă, sau îndată după naștere: „l-o motroșit“. II. a lucra rău și tândăbind. *Rețeg*, Someș,
- mozăc**, tăcut, moros, din care se «scoate vorba cu cârligul», cum zice proverbiul, «lasă-l în pace, că-i un *mozac!*» *Șimon* I. Bran.
- mucenici**, tăieței mari și lați, ce se fac numai la «40 de sfinți», din miez de nucă, cu miere, ori din simburii de hontan cu miere și cu apă. Brașov.
- muierușcă**, o lopățiță de lemn—la răs-boiu— ce se bagă cu un capet prin am-nariu. E găurită cu vreo 2 rânduri de găuri, și mai are o gaură la capătul din jos, prin care trag o sfoară și o leagă de talpa răsboiului. Intind pânza, până-i destul. Atunci bagă «muierușca» prin am-nariu și pun un cuiu de lemn, ori de fier într'una din găuri. Cămăraș. deș. (Câmp.)
- muiătiec**, (poate din maiu (ficat), *măietic?*) cărtaboș. V. *măietec* (Densuș). *Lupșa*.
- mununea**, identic cu *murună*. v. acolo. Intr'o poez. popor. dictată de Ion Mân-dru, «Torică», scrisă de P. Săbău, st. cl. IV din *Lupșa*:
- Este o țară foarte 'naltă,  
Unde stă binele baltă;  
Este un deal în vârful 'nalt  
Tot bine-i încungiurat  
De lapte și de păsat,  
Pe *mununea* dealului  
Pomi-'s nalt și crengulați  
Și de ei is acățați  
Tot covrigi de cei sărați . . . .
- murători**, crastaveți, ardei, țelină (seler) înăcriți. Bran.
- murgână**, o *fiștigóie*, (v. ad. voc.) mai mare și mai groasă. Șinca vech.
- mursecă**, a *mursecat* ursu o vacă,=a în-colțit-o, mușcat-o. *Lupșa*.
- murună**, I. coama muntelui: mergem tot pe *murună*, *Varfalău*. Iosif Moldovan (I. Turda) II. «peană», buchet de flori artificiale, de târg, ce o pun feciorii pe păuni în pălărie, în *Ceanul deș.*; iar la *mununi* s. *mununițe* le zic *bertițe*. Pe la *Ceanul deș.*, Câmp., se face din globurile de bumbac (vată) cusute cu

mătasă de diverse colori și puse pre un drot (sârmă).

**mușcătură**, bucatură: am căpătat o mușcătură de pită! » *Poșaga de sus*.

**mușdariu**, zama făcută cu aiu și cu oțet  
*Calbor*, Târn.-M. Pe aiuri zic: *mușdeiu*.  
**mușlică**, țigaretă. *Iăfunuș*, Verșeț.  
**mustăreață**, sucul dulce care se află pe  
mesteacăn primăvara. *Bistra*.

## N.

**Năolad**, o bucată grosă de lemn, se pune pe lângă foc în colibe, ca în timpul nopții să nu se stingă focul. *Iva M.* (B.-Năsăud.)

**nadă** (la mătură), cotorul — coada — măturii de nuièle. *Boușida*, Giulatelek. (Câmp.)

**năcreală**, oțet: „adă năcreala, că-l prea dulce curechiu“. *Brad*.

**nădăi**, a se —, a se încumetă. *Bilbor*, *Bicuz*.

**nădlică**, înflătură, gălcă. *Șonfalău*.

**năém**, plată, chirie: „e sărac, n'are nimic, stă 'n casă cu năem“. *Bran*.

**năhuiu**, prostalău. *Zăicani*, Jiu.

**năjit**, durere de ochi. *Rachita*, Car.-Sev. În *Uricani* (Jiu):

Vă descânt de *oboroceală* (?)

De *năjit*, de *zăpăceală*. *Cânt pop.*

**năloagă**, îndesuială, îmbulzeală, d. e. „e mare *năloagă* la moară“. *Rachita*, Car.-Sev.

**napi** (pron. *napei*) cartofi, crumpene: iar la *napi* le zic „*n. de vite*“. *Iva M.*, *Rodna*.

**năpustu**, pustiire, risipire: „margă la ei *năpustu*; ce să cați tu?“ *Abrud*.

**năsăvăi**, a —, se zice prin *Veresmort*, M. Uiora, ce pre aiuri se zice *vergelă*, *vergelat*, s. *invergelat*, ca pre *Jiu*.

**născutul**. Nascerea Domnului. Într'o colindă din Mogoș-Cojocani:

Da-l sara *născutului*.

S'a născut un fiuț sfânt.

Fiuț sfânt pe acest pământ.

**nășle**, un aparat anume făcut, cu care duc morții la groapă. *Lighel*, Timiș. La Cih. *nășalie*, vehiculul.

**năsitav**, monstru. *Lugoj*.

**natră**, șain. urzala lirelor; la noi: distanța din ițe, pâu la sulul dinapoi: „câte *natre* ai țesut?“ *Târnavă*, *Săcaș*.

**natul**: „la tot *natul*“ = la tot insul, fiecărui. *Hușeg*, *Jiu*.

**năut**. la Șain. un fel de mazăre; în Glos. Max.-L.: *cicer*. cécere; de aici *năutiă* = de coloarea năutului ad. galbin-închis. La noi *năut* este adjectiv. Într'o cântecă pop. aflăm:

„Frunză verde bob *năut*“ = galbin închis.

**năoăzit** = năcăjit. *Iăfunuș*, Verșeț.

**năolaz**, d. e. *năclaz de fân* = o grămadă mare peste olaltă: „a plouat căpița de fân, de toată s'a făcut *năclaz*“. *Suciușul sup.*, Soln.-Dob.

**néder**, „ce om *néder*“ Tohan.-v., prostalău *Mărgineni*, Bran.

**néghedă** și **neagă**, *Cârța* sâs. Făgăr.

**nelăpcea**. vițeaua, când e de doi ani. *Suciușul sup.*, Soln.-Dob.

**nemțisorii**, burete de colóre roșie galbinie, de formă globurósă, găurit prin toate părțile; seamănă cu ciupercile. Se mănâncă fripți, sau făcuți tocană. *Seplac* l. Gherla.

**nětărie**: „du-tle, *nětăria* să tie mănec“ „Un pic dle *nětărie* dle coptiil, și-l mână la baie!“ (ne-tărie?) *Abrud*.

**năică** (pron. *nyică*) = nimica. *Vașlab*, *Giurgeu*.

**năieăi** (pron. *nyicăi*) a lucră de tot prea încet și moale un lucru. *Vașlab*.

**nimă** (pron. *nyimă*) „*nima lumii*“ = prăpăditul lumii, un *nime*. *Abrud*.

**nimara**, cu —, pe nimerite. *Brad*.

**nimăști**. edificiile, din curte: „mi-au ars *nimăștile* din curte“. — *Răușor* și *Mărgineni* (Olt).

**niitarcă** (pron. *nyitarcă*), bureți de pe lemn uscați și înșirați în ață. *Răușor*, Făg.

**niocă** (pron. *nyocă*) Șain. *noarcă*,



lutra. V. și Cih. (pag. 217) *norcă*, nurecă; *brouscă*, în *Delta I. Timișoara*.

**nodéu**, (pron. *nogéu*) genunchi: „mă dor *nogéiele*.” *Rachita*. Car.-Sev. Dar se zice și *genunchi*.

**numărătură**, trei fire de tort pe rășchitoriu. *Racovița*, Olt.

**nușcele**, flori de primăvară, cari apar îndată ce se topește neaua, potir lungureț, petale adunate ovale, de culoare vântă. *t. Olt*.

**nuște**, nișce, nește: „am adus *nuște mero*”=câteva. *Roșiu, Abrud*.

## O.

**Oacără** (ocără) oaia albă pe bot cu pete ruginii. Câmp'e, Târn. mic.

**oajdă** I. sfoară, fune: „am legat sarcina c'o *oajdă*.” *Cetea, Aiud*.

II. Prin Maramurăș: l-a 'ncruntat de l-a făcut *oajdă*. *Vișău*. Aceasta, poate din: oajde, tină, mocirlă, mestecată cu zăpadă solvită. *S. Petru, Câmp*; pe la *S. Iacob, Velcheriu (Câmp)* „tot îi *oajdă* (cu *ă*). Așa și prin *Huiedin, oajdă*.

**oală**, este locul acela unde se fac țealele. *Lupșa*.

**oarnă**, germ. Horn; goarnă, trâmbiță. *Lățunaș, Verșeț*.

**oașia**, aici, încoace, prin munți, d. e. în jur de *Gurasala, Boiuri, Rușșori, Vica*: „vin a *oașia*!” *Mocanii zic a-oașea*.

**obinzéle**, pumnișori chindisiți la cămeși. *Ibănești, Gurghiu*.

**oblainic**, în *Clopotiva, Hațeg*; *oblavnic*, în Chimitelnic de Câmp, o sucitură rotundă făcută din ștergariu; o pun pe cap, când au să ducă greutatea. — Cih. 221, *obladnic*, aceeaș.

**obliță**, la Brateiu, Târn. M. e scândura ce razămă pe căpătuiul și picioarele patului orizontal. Pe aceea pun lepede și perinile până în grindă. — Pe la Dridif (Olt) *oblița* se numește *arie*: „trage aria de pe pat” (patul de culcare). Scândura de laturi, care formează dunga patului se zice *primblă*, în căpătul ei din afară vine *cheiu*.

**obrazăriu**, masca ce se pune pe față. *Vaslăb, Șaldorf (Târn. Mare) Spring, Bontariu, Năsăud*.

**ocărut**, dimin. d. *ocări*, - - ă: „miei *ocărut*.” Într'o colindă din *Teuș*:

Sălașul li-l da,

Cina li-o găta,

Berbecuț băluț,

Mândru-i *ocărut* = alb și numai pe bot cu mici pete negre.

**ochete** (pron. — ce) pl. *ocheti*. ochi de fereastă, gîm.

**ogârsit**, netrebnic. *ț. Hațeg, Banat*.

Busuioac . . . .

Și cules de june ales,

Și plivit de un *ogârsit*! *Torucu.-M.*

*Banat. Cfr. Șain. ogârjit.*

**ogârși**, a se—, a face nebunii: „se *ogârșește*” (*ibid.*).

**oglăjiu**, curețele dela înlăcii. *Șoroștin, Târn.-M.*

**ogriștene**, sulumină, o floare, numită în botanică: *Calendula officinalis*. *Bontariu, Hațeg*.

**olète**, cam sinonim cu *jghiaburi*, neînțelegând și casa între ele: „ian vezi, nu-i J. pe la *olète*!” „Ce mai mocosești atâta pe la *olète*, mai hai și în casă odată”. „Toată ziulița-i pe la *olète*” Pe *Săcaș*: *olète*, aceeaș, N. Ungurean. *Rețeg, Someș*.

**omète**, pl. *omeți*, omăt, zăpadă, neauă. *Jiu*. Pe *Săcaș* zic: *nămète*, pl. *nămeți*. N. Ungurean.

**opac**, întunecat la minte, fără judecată: „măi *opacule*!” „de ce sloboziși vițelul din jug, măi *opacule*!” *Uricani și Merișori, Jiu. Clopotiva, Hațeg*.

„**opăresc** stupii”, când îi omoară cu fum de pucioasă aprinsă sub coșniță. *Spring. ôpcină*, cununa dealului. *Suciul sup. Soln.-Dob.*

**oplèni**, sing. *opleau*, la sanie sunt cele

două lemne transversale, cari împreună *tălpile* saniei. *Ardeal*, *passim*.

**opță**, (doar din *op-să*, lat. *opust*?) Iacob Colța din *Orosfaia*, moșul lui T. Colța, st. cl. VI; când mergea la *Teaca* zicea „*opță*“. Intrebat de nepot, ce e aceea, respunse, că ar însemna *poate-că, doară*: „(v)oiu mer(g)e, *opță*, mâne la târg“, zicea bătrânul. Mai curioasă este aplicarea acestei vorbe în zicerea ce și-a însemnat-o nepotul: „dragu moșului, *opță-l* pe lată-to!“

**orféle**, fleacuri, nimicuri. „nu mai știu atâtea *orféle*“. *Abrud*.

„**orăștică**“, pe la *Blaț*, planta păstăioasă, numită pre la *Huedin*: *pipijoi*, *orobus venus*.

**orjan** și **horjan**. „*oyoiul*“ în jocul cu mingea. *Boufariu*, *Hațeg*.

**oromni** (oromnyi), a rugă: „mergi. să nu te mai oromnîesc!“ *Varviz*.

**ort**, 25 de fuioare legate la olaltă după ce le-au melițat, neperiate. *Racovița*, *Olt*.

**osârli**, a vătămă cu vorba. *Suciul sup*. *Soln.-Dob*. Pe aiuri zic: a *ofli* și *ohili* (*Săcaș*).

**oșpoji**, a bate din gură: „nu mai *oșpoji* atâtea. că te lovesc. *Cetea*, *Aiud*.

**oștări**, zic părinții la un prunc, care mănios fiind tot „*îndorce vorba*“: „taei, nu tot *oștări* atâtea, că nu mi-i porunci tu!“ *Cămăraș deș*. Cfr. *oștări* = *oștări*.

**oștêze**, pîrlazuri peste îngrădituri: „sare peste multe *oștêze*“. *Gurghiu*.

**oștie**, instrument de fier, cu coadă de lemn lungă, cu care pescuiesc noaptea păstravi. Are 4 sau mai mulți dinți crestați. Când vine peștele la lumină, îl întâpă cu *oștia*. *Uricani*, *Jiu*, *Șenlia* (*Câmp*.) *Bratfalău* (*ibid*); iar la *Sâmbăta de jos*, *Făgăr*. se numește: *oște de pești*. Așa și în *Boufariu*, *Hațeg*.

**otfiat**, ea și *givâr*, frate de mireasă. *Banat*.

**otinci**, a vomă: „îl vine a otinci“. *Boufariu*. (La *Cihac El*. sl. sub voc. cu sensul de: se fatiguer).

## P.

**Păca**, «mama-dracului», zeitatea fumatului, a pipei. că: «tot omul care «pipă» (fumează), trebuie s'o pomenească, că face *păca*. *păcu*» zicea Popa Ienea din *Futac* (*Târn. mică*), om fără carte.

**păcișele**, *Târnave* și *Mureș*; dar prin *Verșmort* (*l. M. Uioara*) zic: *pătieșele* (*pătyeșele*), cânepa ce rămâne de fuior în heceluță.

**păclie**, cojoc, lung până 'n pământ. *Lă-lunaș*, *Verșet*.

**pădăi**, a se — : m'am *pădăit* frumos», «s'a *pădăit*, mireasa=s'a *gătat*, cum zicem *Târnuoenii*. Compusul: *împădăi*: «fetele acum se *împădăiesc*, ca să meargă la beserică.» «a venit frumos *împădăit*» = *gătată*. *Suciul sup.*, *M. Lapos*.

**păhârute**, lăcrămioare. *Lăcrăm* *l. S.-Șebeș*.

**păită**, scândura pe care împart aluatul

pentru pâne. când e să-l bage în cup-toriu. *Munț. ap*.

**păiute**, lemnuse, s. chibrite. *Pintic* (*l. Reghin*).

**pală**, o furcă de fân, luată pături de pe car sau din căpiță. *Verșmort*. *M. Uioara*.

**pălânc**, ocol necoperit, făcut din târși și din blane puse 'n picioare cam costiș. Se face dinaintea casei și acolo bagă oile peste iarnă. *Merșori*, *Jiu*.

**palanêț**, prin *Igrîșten* (*Târn.-mică*) v. *grăb-glițâl*. Prin *Ceamul deș*, *Câmp*. lipiu gol.

**pălăvatic**, beat de cap: „stăi în loc, pălăvaticule!“ *Cârța*, *Olt*.

**păli**, a —, a sosi pe neașteptate, a se abate, a da: „Dzău cu S. Petru a *pălit* la stână“. Într'o poveste din *Bicaz*, *Bilbor*.

**palma**, măsură cu palma: distanța dela vârful degetului celui mare întins înapoi preste obiectul de măsurat, pân la vâr-

- ful degetului celui mic, bine întinsă fața mâinii (palma) peste obiectul de măsurat. *Jiu*.
- paloanie**, purculeții de fân: *paloanele* ăstea trebuie să le aruncăm pe căpiță cu *cioplău*. *Rachit.*, Car.-Sev.
- palotie** (— tye), mănunchiu de grâu. *Hodiș*, I. Huedin.
- pânăsteală**, lipitura de pe jos, din fața casei, în casele nepodite. *Bran*.
- pâncov**, ochiuri de ouă (mâncare). *Șimon*, I. Bran.
- pângini**, 2 prăjini, doi pari, legate cu capetele de olaltă și puse peste clanie. *Coroiești*, Hațeg. Pe *Jiu* zic panză (acurat). Cfr. *pando*, și *pansa*, ae.
- pânpâjеле**, (doar din: patlăgеле:) paradeise. *Soroștin*, Târn. M.
- Pantelimonul**, sărbătoarea S. Martir Pantelimon, în 8 August n. Poporul o sârbează, ca să-i ferească Dumnezeu de grindină, s. altfel de nenorociri. *Hațeg*.
- pânzătură**, câtrînță de lână colorată roșu, albastru ș. a. *Ilva M.* (B.-Năsăud)
- păpălăsca**, lut amestecat cu nisip și cu apă și așa făcută tencuiala la zidul care se face din cărămidă, mai ales la pivnițe. *Dridif*, Olt.
- păpău** și **hăzap**, mâncător. *Abrud*.
- păpūșe** = 20 de fire (de tort) pe rășchitoriu. *Rucovița*, Olt.
- par**, I. d. pahar, pocal. *Lățunaș*. Verset.
- părăngă**, în zicerea: „Meri (mergi) adă apă cu băietul ăsta în părăngă” = împreună. la olaltă. *Grebeniș*, Câmpie.
- păretăriu**, lipitura cam de 1 palmă pe părete în sus. *Cetea*, Aiud, și *Presaca*, Săcaș. La *Cicudiu*, Câmp. zic *păritariu*; prin *Țălău*, *Bucerdea vin. brău*.
- părgan**, jolgiu pentru cămeși. *Cricobara*, Lipova.
- părghină**, (ton. pe 1-a) lăstariu. părghie. *Huedin*.
- părlău**, cada s. ciubărul în care opăresc rufele. *Clopotiva*, Hațeg.
- părpăliță** I. crângul morii. *Rachita*. Car.-Sev.
- părpăriță** II. scândură la moară, pe care curge în jos făina. *Ghiriș*, Arieș și jur.
- III. fleură, care vorbește, hodorog, fără de rost. *Riușor*, Făgăr.
- parpangică**, ceapă mărunță de sădit. *Clopotiva*, Hațeg.
- părtăc**, petec: „coasă-ți *părtacu* de pe subă”. *Uricani*, Jiu.
- părțăgūșe**, mici prune cari se desghioacă de pe sămburi. *Țagu-M.* Câmp. Pe la *Bulint de Câmp*. le zic „*ciorăști*.”
- părul porcului**, o iarbă subțire. înaltă ca de o palmă, care cu greu o prinde coasa. *Șarmaș* I. Vașlab; v. pujlă.
- păș**, I. snopul îmblătît. *Voila* Olt. II. snop de paie, sau de grâu: „holda-i secerată și legată *pășuri*.” *Cârța*, Olt.
- păscui**, a presimți răul: „io păscuiu, că mi se va întâmplă ceva rău astăzi.” „Când tie *păscuie* așa, tot vine el”(răul). *Abrud*. E. Hocman.
- păși**. *Poplaca*, Mărgineni, *jipi*.
- pășticarii** sunt purtătorii cununii anului. Ei aduc prescurile, oleul, tămâia, smirna peste an. În postul mare toți pășticarii duc la beserică prescuri și grâu. *Merișori*, Jiu.
- păstrav** se numește și un burete bun de mâncat, în forma plumănilor, cu pete negre. *Lupșa*.
- pătea** „de a —” un joc de copii, ce pe aiuri se zice „*de-a prinsele*.” — *Cârța sâs.*, Făgăr.
- pățiene**, penușe s. foi de cucuruz. v. și: *pecene*, mai sus. *Cistelec*, Câmp.
- pătrunică**, potârniche, coturnix. Într'o cântecă din *Brad*:  
Dragostea de fată mică, (tânără)  
Ca carnea de *pătrunică*;  
Dragostea de holteraș,  
Ca carnea de iepuraș.
- patrunoște** se zice rosariul (il rosario) s. „mătâniile”. cum îl mai numesc pe la Blaj — prin etimologie poporană din „*paternoster*”. *Coșeu*, Deș.
- pățucel**, pat mic, *pățel*, care se pune de regulă după ușă. *Noerich*.
- pățul**, I. *Târn.-mic.*, vorbă cu care întep-

- țin găștele, ori ratele, să între în coțeu-lor, la culcuș: „pătul, pătul!”
- II. pe Jiu, d. e. în *Merișori*: fânul ridicat pe 4 furci, ori pe un arbore, la înălțimea cât să n'ajungă vitele la el. Dacă se mănâncă fânul, rămâne numai „pódina”.
- pătulit**, (poate din *pitulat*) în *Cetea*, Aiud = plecat, lăsat în jos: „Pe Iuán nu-l iau cătană, că-i prea pătulit la umeri.” Comunic. Adr. *Oțoiu*.
- păula**, a—, a păți, pătimi, experiență: „multe a mai pătulat și biata N. cu herhuilul ei!” *Someș*.
- pătură** (ton. pre silaba *pă*) I. topșă, mă-măligă cu brânză, puse tot pături. *Muntele Baișoarei*, I. Iara. II. la *Crivobara*, în Banat se zice „pătură” plăcinta ce stă din mai multe pături, care prin Ardeal se numește *rétesă*, din ung. *rétes*.
- pavă**, la cămeșile românești este hăgă-tura patrunghiulară, ce se pune sub-suoară. *Cinful*, I. Blaj. În cea mai mare parte a țerii se numește *cliu*. ear în *Cârța sás.*, Făgăr., broască.
- pchișcă**, săngerete, passim (Câmpie, Târ-nave).
- pcișituri** „dără mi-i mere desculț cu vi-tele prin finațe, te chilavești prin pci-șiturile alea” *Cistelec* (Câmpie) = teșituri.
- paure**, germ. *Bauerau*, v. *plan*. Bănat.
- peană**, ic de crepat lemnele. *Clopotiva*, Hațeg.
- peartă**, plotogul pe care se înșiră monetele și se acață pe „*cică*” (chică). Tot așa se numesc și împletiturile de paie de grâu, din cari fac comănace s. pălării de paie. Cfr. *beartă*. *Rachita*, *Car-Sev*.
- pecene**, penușe, foi de cucuruz. *Vișău*, Marnu.
- peléjnic**, „de aici în colo îi mai peléjnic locul”, nu-i țapiș, nu prea-costiș. *Uricani*, Jiu.
- pepene**, *Rușor*. Soln.-Dob., bostan: iar la pepene îi zic: „*pepene dulce*”.
- pepeni iriioși**, crastaveți. *Rușor*, Soln.-Dob.
- periă**, a—, a pieptănă. *Hațeg și Bănat*.
- perie**, iarba: „coada calului”. jur. *Gherlei*.
- perișoare**, umplături s. sarmale în curechiu. *Clopotiva*, Hațeg; *Șimon* I. Bran.
- peritură**, holda rară, mică în paiu și 'n spice. *Tür* I. Blaj, J. P. Pecurariu, și *Săcaș*.
- perpetă**, surț. *Bedelen*, Alba inf. Tot așa și la *Ciunga* (Murăș-Uióra), numai cât zic și *surț* la cel mai dur.
- peruște**, demin. d. *père*, = cartofi, crumpene. Munt. *Băișorei*, I. Jara.
- pescariu**, pasăre băltăreață, care samănă cu cocostârcul, pe spate e cenușiu, tră-esc pe lângă râuri și prinde pești: Ardea cinerea. *Agârbiciu*, T.-Arieș.
- pescăriță**, un ghiob, șteand lătăreț, pen-tru lapte s. pentru smântână. — *Lupșa*.
- pește**, mușchiul dela braț. *Racovița*, Olt.
- „**peste-cot**” o cusătură pe ile fetelor și femeilor, ceva mai sus dela cotul mâinii. *Gy. Vastab*.
- petrecanie**, immormântare. *Giorocuta*, Sălăgiu; v. și Sain.
- pesag**, nisip. *Delta*, *Boșu mont.*; slav. *pesac*.
- petunderete**, preste tot locul, pretutinden. *Bistra*.
- pezmét**, lictariu de prune. *Crivobara* (Lipova), *Boufari* (Hațeg).
- picătoare** (chicătore) vas mic de pământ ca  $\frac{1}{2}$  cilindru, se pune sub frigare, ea să pice în el unsórea. *Târnavă*, passim.
- pichióci**, **picióci** și **picióici**, — cu alte nuanțări de pronunță, ca d. e. *picioși*, în Cămăraș, deș. Câmp., prin fórté multe locuri în Ardeal, = cartofi, crumpene.
- picioage**, poate I. d. „picioci” = cartofi, crumpene. *Pintic*, I. Teaca.
- picitoc**, dovleac, bostan alb. *Chimelnic*, Câmp., și *Gurghiu*; magh. *šütötök* (?)
- pigméz**, lictariu, *Torontal*. În Lugóș pronunță: *piegméz*.
- piftiri**, pron. *chifchiri*, zama închegată dela răci s. aiturii, răciturii. *Releag*, *Someș*.

- piguli**, a- , a ciupi, --ciuguli, cum „*pigulesc* puii din pită“ (*Abrud*). La *Blaj* în sens strămutat: a-l goli (d. e. de bani). S'o jucat în cărți cu X și l-o *pigulit* = l-a ciupit de bani; i-a dus tot.
- pilărită**, cofărită, precupeață. *Iugoș, Timișoara* s. a.
- pilug**, pilugire, pilugesc, golesc de tot : „a rămas *pilug*“ = gol de tot; „*gol, ca pilugul*“ și „*gol pilug*“, am rămas *pilug*. *Pilugul* este planta *păpădia*, (germ. Löwenzahn), face floare galbină carea, când se uscă, este un boț de fulgi albi ce ușor se pot suflă și atunci rămâne cotorul, stilul, gol. Comunic. d. + Toma Jer. Albani, ieromorach în *Blaj*. Cfr. ital. *piluccare*.
- pintiluş**, cuțit de buzunariu, brișcă. *Iușor, Soln.-Dob*. Pe aiuri (*Ardeal, passim*). *pintăl* și *pintăluș*.
- pipijoi**, plantă din famil. păstăioaselor, „orăștica“ (*Orobuz venus*). *Huedin*.
- pipirige**, caprele, pe cari uscă luțerna, s. trifoiul, *Trestia, Hida*.
- pipirig**, mămăruța (insectă) *Csăki-Gorbó, Trestia, jur*.
- pirchiță**, (Cfr. piri, piri) ! bibilică, Șepreuș, Brașov.
- piri**, în *Vălcăul rom*. Sălagiu, mai mic, d. e. «vrajnița (poarta) noastă-i *miri*, și a voastă-i *piri*“ A. Truș.
- piroște**, cartofi, crumpene. *Birchiș, T.-Ar*.
- pisat**, = păsat. *Clopotiva, Hațeg și Iăgăleț, Bănat*.
- piscoanie**, fluerice făcută din soc. *Bouțariu, Hațeg*.
- pișpirigă**, o pietricică lată, care o aruncă copiii, jucându-se, peste suprafața apei, așa că petricica să facă salturi. De câte ori sare piatra, atâtea mămăligi a mâncat cel ce a aruncat-o. *Murăș-Ș-Craiu, Aiud*.
- piță**, carne friptă, peste tot carne. *Huedin*. Tot așa prin *Suciul sup, Soln.-Dob*: „mâncat-ai azi *piță*“? Într'o poveste am auzit: „cine *piță* broasca, mănăcă porumbul“ = cine frige . . . Cfr. și sicil. *pizza*, lipiu prăjit, mai mult fript, în gura cup-toriului.
- pițărăi**, Petroșeni, Petrila, Banița pe *Jiu*, tot ce se dă copiilor, cari gratulează în ajunul Crăciunului purtând un steag, care este o cârpă frumoasă legată de o pră-jină. „Vă dau *pițărăi* = mere, pere, nuci, alune, bani, o felie de pâine și ori ce.
- pităică**, cântariu împletit din ațe, sfori, spre a duce în el hârbul cu mâncare la câmp. *Giorocuta, Sălagiu*.
- piruچی**, la *Calan* (Huniad), **piruci**, la *Mogoș* (munți ap.) = chibrite, aprinjoare, lemnușe.
- pițigă**, a- , a pișcă. *Giorocuta, Sălagiu; Gura-sada, Huniad*. Cfr. ital. — *pizzicare*.
- pițigăi**, cimiter, morminte : „dacă-i muri, te-or duce în *pițigăi*. Suciul sup., Soln.-Dob.
- pițirigă**, piatră subțirică și lată cam cât o piesă de 1 Cor., cu care aruncă peste suprafața apei. De câte ori sare „*pițiriga*“ (petricica), atâtea *pite* (pâni) face. *Lupșa*.
- pițigoae**, tilincă de salce. *Nocrich* și jur.
- piu**, jocul copilăresc : „*de-a piu*“. *Abrud, Băița, Huniad*, este ceea ce se zice în *Blaj* și jur. popic : adecă un lemnuț ca de 6—8 cm., la ambe capetele ascuțit în formă conică. Cfr. ital. *piuolo*; sicil. *piulu*.
- pivă**, treascăte, treascuri. *Iugoș, Delta, Timis*.
- pizără**, o vergea, ca sorcova, în România, cu care umblă copiii în ajunul Crăciunului, de urează. Copiii cari umblă cu *pizăra* se numesc *pizărăi*. *Abrud, Hațeg*; *pițărăi, Clopotiva, (Hațeg)*; pe alocuri și *bizărăi*.
- pizărăii**, *Băița*, cari umblă în dimineața Crăciunului, dacă nu le dai mere, nuci ș. a. zic:  
Bureți pe păreți.  
Tot nevoi s'aveți.  
Tot d'ele mărunte,  
De aici pân la punte !  
Când intră în curte, strigă :  
Bună dimineața lui Crăciun !  
Dacă le dai nuci . . . , zic :

- Să trăiți,  
Să 'mbătrâniți,  
Să trăiți ca niște boieri!  
*Băița*, comit. Huniad.
- plăcenés**, cusătura ce-i zic nemțește :  
Kettenstich. *Toracu M.*, Torontal.
- plăcița**, o bucată mică de pământ, de  
formă patrată. *Cistelec* (Câmpie).
- plagă**, pe la B. Hunyad : „a dat D-zeu  
*plagă* peste noi! „(când a fost secetă  
mare).—Intr'un cântec din Bouțariu (ț.  
Hațeg):  
Venire-aș, veni, zău, dragă,  
Dar mă tem că dau de *plagă*.  
Deci : *plagă*=năcaz mare, pedeapsă,  
nenorocire.
- plan**, tabla de pământ dată din coma-  
sare după plan : „*planul popii*“. *Jiu*,  
*Hațeg*.
- plătagină**, **plotagină**, limba oii (Plan-  
tago major.) *Bouțariu*.
- plăzuesc**, cobesc : „găinile nu se mai duc  
la culcuș, *plăzuesc* a foamete“; „vaca  
se duce sub scut, plăzuește a vreme  
rea“. *Reteg*, Someș.
- plec**, din germ. Pleh, cum zic prin Ardeal :  
pleu, adecă : tinicheă. *Lățunaș*, Verșeț.
- plesniceriu**, lângă „feldera șurii“, sub  
strașina prelungită a șoprolui. *Noerich*.
- plimniceriu**, o încăpere înșură („pătrare“)  
unde se țin unelte de economie : furci,  
greble ; sau bagă bucatele, când imblă-  
tesc. *Bran*.
- plit**, l d. flit=nasul, botul porcului. *munț*.  
*apus*.
- plitoci**, a—, a mestecă.(?) *Reteg*. Șain.  
*plită*=cuptoriu de bucătărie ; Cih. *plită*=  
placă de fier.
- plociumb**, pociumb. *Bucium*.
- ploscă**, *Rachita*, Hațeg, căpițe, porculeții  
de fân.
- ploscărū**, pl. *ploscari*, rude, cu cari apropie  
fânul de pari, ca să-l pună căpiță s.  
claie. *Bouțariu*, Hațeg.
- plòștină**, fânaț, rât, luncă. *Ibid*.
- plut și pluștit**, omul cu nas mic și turtit :  
„dă-te 'n colo dintre noi. *plutule!*“  
*Brad*.

- poane**, năcazuri : „ieri fu Pantelimonul,  
nu *prinserăm* (nu lucrăram) nimic, . .  
să nu vină *poane* mari pe noi“, zise  
M. Dobăcean, *Răchitova*, ț. Hațeg, în  
„*Gotești*“ (Așa se numește locul la pă-  
dure departe de sat.) Să nu fie din  
*poena*?
- pöchilă**, cureaua care vine în partea di-  
napoi a calului. *Șoroștin*, Târn.-M.
- pocnitoare**, jocul copiilor „de—a —“,  
se face cu globuri de tină, numite „*gugu*“.  
La mijlocul gugului fac gaură și se în-  
treabă : „gugule, ce-i mâne?“ — „poi-  
mâne“, răspunde cel întrebat. Atunci  
cel dintâiu trănestește gugul jos, așa cât  
să cadă cu gaura drept în jos. „*Spartu-i*  
*gugu*“ întreabă atunci al doile. „*spart*“,  
răspunde 1-iul, „*dă-mi vamă*“ și rupe  
din al celuilalt atâta, cât să-și cârpea-  
scă gaura gugului. *Verșemort*, Murăș-  
Uióra.
- podbici**, bârzoci, poșomogi, (vezi acolo).  
*Hodac*, Gurghiu.
- podină**, fundacul s. baza clăii de fân.  
*Clopotira*, Hațeg.
- podisor**, un „blidariu“ s. etager pentru  
vase de lut, tăiere, blide, linguri și altele.  
Peste un armariu cu 2 uși infundate este  
așezat un mic dulap cu uși de sticlă.  
*Abrud*, comun. pr. Zeflean.
- podoiună**, scuză : „ar pune el *podoiuna*,  
cum știe el, dar mințește“. *Reteg*. I.  
P. Reteg.
- poine**, coadele, de sub ciur. Intr'o co-  
lindă din *Ghiriș*. rom. l. Mociu, Cluj:  
Tot ți l-ai lucrat  
Cu săracele din sat,  
Și plata nu li-o-ai dat!  
Făr *zăbsitele* (zăsite) din sătă,  
Și ai zis, maică. că-s plătită.  
Și *poinele* de sub ciur,  
Și ai zis, maică, că-s destul!
- pcivan**, funie lungă la car. *Torontal* ;  
pre la *Brad* pronunță : *păiván* ; De aici  
verbul *impăivăni*, „*impăivăneză* calul!“
- pojgâne**, mulțime. d. e. de băieți. *Re-  
teag*.
- polei**, în „povești cu *polei*“ sunt ființe su-

praumane, cu puteri mari, dar pe cari eroii poveștilor le inving cu ajutoriul farmecelor. *Coșeiu*, Deș.

**poloea**, indoitura la o haină; „cămașa mi-i prea lungă, fă-i o *poloea*!“ *Calunmic*, Huniad.

Pe la *Hațeg* numesc **policèle** indoiturile s. crețele, ce le fac pe pieptul cămeșilor.

**policioară**, „dreava“ din jos a jugului; „jug“ numesc numai dreava cea de asupra. *Jiu*. Is. Saturn, v. și *sam*.

**poligît**, poate: *pologît* (?). Intr'o colindă, din *Găbud*, Murăș:

Vine domnu Dumnezău  
Cu'n veșmânt  
Până 'n pământ,  
Pe la poale-i *poligît*  
Pe la brață-i mărgărit!

**polinariu**, bordeiu sub care stau ciobanii. când mulg oile, ca să nu-i ploaie. *Riușor*, Făg.

**pòliviță**, când plouă și îngheață, așa cât nu poți umbla de lunecuș, se zice că „afară-i *pòliviță*“. *Gurariului*, Sibiu.

**polmon**, metateză, din *pomnol*, ce să zice și *pognool* (*Vereșmort*) = prispa din jurul casei.

**pologénii**, și *opșaguri*, sinon. = sfătosi. „Atâte *pologénii* spune N. de te *pocozăști* de el“ = te miri. „Cela-i om *poșegos*, numai de *opșaguri* bun“. *Rețeg*, Someș. Pe la *Gurghiu*, *pologénii* = glume, minciuni: „tot *pologénii* vorbește!“.

**pòloște**, locul unde odihnesc oile în liber. *Boufariu*, Hațeg

**pomesêlnic**, vâlul de pânză albă, ce-și pun femeile în cap. *Dridif*, Făgăr.

**pomilari**, mușterii bărbierului. *Toracu-M.*, com. d. V. Săcășan.

**pomnoaje**, cureaua dela șea, care vine sub coada calului. *Vișca*, *București*, Cott. Huniad. Aceeaș la *Varviz* se zice *poji*. Cfr. *pojîță*; iar la *Mălin*, l. Deș: *potnoaje* = o legătură de sdrențe.

**pomoroage**, prin ț. Hațeg, poame peste tot: bătù piatra așa de tare, de *pomoroagele* erau să le iei cu lopata de pe *ratră* (pământ). *Răchitova*.

**popă**, la plug, e un lemn de forma care se bagă în veriga lanțului, ce intră prin dricul roților și care ține plugul după roțile. *Nocrich*.

**popa țiganilor**, grelușul de câmp. *Trestia*. l. *Hidalmás*.

**popálnîit**, plin bine: „am adus litra dela moară *popálnîită* de făină!“ *Lupșa*. Așa și: „un tăier *popálnîit* de mere“. *Bucium*; nu se zice însă despre sac, ci despre sac zic: **inerepenit** = plin tare de stă să crape.

**popêlnic**, un lemn cu trei crăci micuți, se joacă feciorii cu el. *Șoroștin*, Târn.-M.

**poroabe**,—de spini, prune sălbatice. *Păroșeni* și *Uricani*, Jiu. Un fel de prune grase. *Merișori*, Jiu

**porcioană**, ciubărul porcilor. *Densuș*, Hațeg.

**porcôn**, un fel de pește gras. *Rachita*, Car.-Sev.

**porumbăc**, sur, cenușiu. Intr'un cânt. pop. din *Toracu M.*, Bănat:

Cel ficior de sârb sărac,  
Cu murguțu *porumbăc*,  
Cu cinga de *giulvezie*?

v. Șăin. sub voc. „*negru vârgat cu alb*.“

**poșocină**, pantlică cusută cu fire de aur, care ține *tulbentul* (o podoabă pe cap). *Toracu M.* Torontal.

**poșomôgi**, cânepă mai mică, care rămâne în urmă, după ce s'a smuls cea mai înaltă. v. *bârzoci*. Se zice pe *Săcaș* și prin *Valea sas*. Târnnav.

**pospaiu**, pravul de fărină, ce se așază pe pârteții morii și pe obiectele din moară. *Voila* (Olt). De aci se ȳice: *pospăiat*, *passim*, nu îndesat, rar: **pospoiat**, afânat. *Orăștie*, *Târnave*.

**postăviță**, o trocuță în care pică grăunțele din coșul morii, și din aceea în gura pietrii de moară. *Jiu*. La Șăin. *pastăvă*.

**potănjiță**, gaura de dinapoi la opincă, prin care se leagă cu cureaua de picior. *Lupșa*.

**potăntă**, zis și *nasăvângă*, pe aiuri. *năsăvâmbă*, pe *Someș*: „am știut io,

că sluga iar mi-a face o *potanță!*" (o poznă, că d. e. va strică ceva la car).

**potooveriū**, ciocan de fier, nu mare. *Abrud.*

**potilăt** și **pochilăt**, giolgiu lat, *Târnave, Murăș*, țesut rar; îl poartă femeile tinere. Cfr. *patyolat*, fachiol.

**potilățel**, diafragma, poate pentru asemănare. *Vereșmort.*

**potinéu**, un lemn la rotilele plugului, pe care se așază plugul. Potineul intră prin două cuie mari de lemn. *Dridif, Olt.*

**potoroancă**, cfr. *potor*, ban de 4 cruceri = 8 fileri „, duhán, de o *potoroancă*“. *Văr-maga.*

**potricală**, I. un instrument de fier, de lungime cam de un decimetru, la mijloc e îndoit în forma aceasta — de un cap e ascuțit și de celalalt rotund și găurit. Cu instrumentul acesta se fac găuri rotunde la opinci, așa: capătul (a) se așază pe opincă, unde vrei să faci gaură, apoi în (b) dai cu ciocanul și atunci capătul (a) intră în opincă făcând gaură, iar partea cealaltă a opincii, ce se taie, rămâne în (e). Capătul cel ascuțit al potricalei i-l folosesc ca sulă. *Ioan Olariu.*

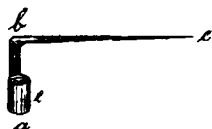

II. instrumentul de fier, cu care se fac găurele la ciur. *Feleind* ș. a.

**pováli**, a—, a preface. Intr'o colindă din *Teuș*:

Păru-i răteză,  
Jos de mi-și pică;  
Tatăl nu-l lăsa.  
Și mi-l *pováli*,  
Roada grăului . . .

**póvili**, cureaua dela șea, care vine pe sub coada calului; v. și *pomnoaje*. *Rachitova, Hațeg.*

**povorás**, frate, soț. *Teuș.*

**prámândesc**, „omul ăsta *prámânduște*

boii“, îi lasă în rezervă, la o parte, la pășune. *Șoroștin. Târn. M.*

**prăpușcă**, copiii se joacă așa: luând tină, aceea o adună în palmi, de o fac ca un glob; o pun jos, îi fac o gaură mare--mai largă pre din lăuntru, apoi luându-o cu gaura în jos o trântesc de pământ; aceea creapă dând un sunet, pușcă. *Agârbiciu, T. Arieș.* Jocul este și în *Agrișteu*; v. și *gugu*.

**prăjină**, sulul dela car; funia, cu care-l legi se zice *hurduzău*; iar cea de dinainte: *salbă*. *Voila, Olt.*

**prăștie**, șărpariu, cureă lată ca de 4 degete. *Toracu M., Torontal.*

**prăștilă**, șindilă, șisă. *Hațeg. Prin S. Petru, Câmp. zic: prișcala*, poate din *prăștilă*; v. m. jos.

**Prècestele**, pl. din *Prècestă*. Intr'o cântecă din *Toracu M., Bănat*:

Dar d'o bea vr'o sor d'a mele,

Să-i ajute Prècestele!

*Obs.* în aceeaș cântecă, mai sus, aflăm și Prècesta“:

Dar d'o bea măicuța ta,

Să-i ajute Prècesta!

**pregânjălă**, ruda s. tânjala, în care prind boii la plug: „pune jugul la *pregânjălă!*“ *Suciul sup., Soln.-Dob.*

**prepeleac** Jieni zic: *prepeleag*, par cu crengi. *Reteag, Someș.*

*Obs.* Șain.: „scară de prăjini“.

**prepeliciu** I. ploscaonă (*Ovlat*); un par cu mai multe cleambe (crengi), pe care pun luțerna, să se uște (*Reteag*); pre aiuria zic: *prepeleac*; iar prin *Csáki-Gorbó* (Someș) îi zic: *clênciu*: pe când *clênciu* în *Agrișteu* (Târn. mic.) este limba (de lemn) dela incuietoarea ușii.

II. claie de fân de pădure. Se taie un lemn subțire lung și îl implântă în pământ și dedesubt pun crengile curățite, apoi pun fân imprejurul lemnului pe care-l numesc *prepeliciu*, iar claia întreagă încă se numește *prepeliciu*. „Astăzi am făcut trei *prepelici* de fân“. *Săliște.*

**prepelitș**, rudă lungă de fag, cu crengi-pe ea. *Lupșa.*



**preslugi**, chibrite, lemnuse. *Vărmag*  
Săcărâmb.

**pricăjit**, afurisit: „lucru ăsta gândești că-  
*pricăjit*“. *Uricani*, Jiu. La *Blaj* și jur  
încă se zice vorba *pricăjit*, dar în în-  
țelesul de pierit, slab.

**prijitoare**, crătință de culoare neagră, se  
leagă din dărăt cu *briniețe* (brăcini) de  
păr colorat în diverse colori. *Varviz*.

**prilagiū**, scânduri puse în formă de gard,  
în loc de poartă la curte; de amândouă  
părțile se află câte un pociumb, de poți  
trece (Cfr. *pirlaz*). *Voila*, Făgăr,

**primă**, peteaua s. panglica din părul fel-  
telor. *Mischiu*, *Ghiriș*, *Spălnaca*, *M.-Bel-*  
*dîu*, *Gheja*, *Feleud* ș. a.; iar prin *Po-*  
*saga de sus*, *Muntele-băișoarei* ș. a. se nu-  
mește *primă* peteaua, ce se pune pe pă-  
lării de păr s. de paie.

**primbă**, lemnul cel ca o măciucă cu mo-  
tochină, care ține „*căloniul*“ de grindă.  
*Merișori*, Jiu.

**primbură**, peteă, frunză: „pe cap are o  
pălărie lată, încungiurată cu *primburi*  
roși și verzi, apoi pene negre“. *Călan mic*.  
În *Rovina* l. Brad, zic *primură*.

**primez**, (*pre-meț* (mediu)) ruda, ce se pune  
în grajd *la mijloc* între doi armăsari, ca  
să nu se bată. *Toracu M.* Torontal.

**primniceriū**, loc închis lângă feldera șu-  
rii, o parte din aceasta. *Voila* (Olt); ce  
prin Orlat se zice: *chinnicariū*. În prim-  
niceriu țin pleava, cocenii de cucuruz ș. a.

**prior**, e timpul când merg demineața cu  
oile la pășune, d. e. „numai acum a  
plecat cu oile la *prior*!“ Iar când pleacă  
păcurariul cu oile la pășune sara, se  
zice „*pornială*“. *Varviz*.

**prîșcălitul**, (pre alocuri *brișc*. v. la *b*.)  
Pe la *Giriș rom*, Mociu, Câmp., *S. Petru*,  
Câmp. ș. a. obiceiul al feciorilor în ziua  
de Paști, când adunați lângă biserică  
bat la tălpi cu o *lopățică* pe feciorii  
cari s'au purtat rău s. necuviincios în  
păresemi. *Lopățica*, cu care dau, se zice  
*prîșcală*.

Nu te bate *prîșcala*,

Că te bate vina ta; V. m. sus: *prăștilă*.

**prisne**, „*iarbă prisne*“, *iarbă goală*, ce  
se dă la vite. *Varviz*.

**pristene**, prisnelul din capul fusului de  
tors. *Racovița*, Olt., *Veneț-de-jos*.

**pristolnio**, sigilul pentru prescuri; pre  
aiuri: pistornic, chistornic. *Bouțariu*,  
Hațeg.

**prtit**, scrintit. Într'o descântecă din Dră-  
guș (Făgăraș): „Dacă este cineva cu  
mâna s. cu picior *prtit*: Merge sfântul  
Petru cu D-zeu pe cale, pe cărare, D-zeu  
se 'ntoarce și zice: hai, Petre, mai tare!  
Sfântul Petru zice: Nu pot, Doamne, că-i  
(Vasile) cu *picioru prtit*!“

**proaspătă**, grăsime de porc. Ț. Abrud.  
și prin *Ghiriș* (Arieș) și *Vad* (ț. Olt.)

**procrintă**, o covățică, de fag, în care  
taie carnea pentru cărnați. *Lupșa*.

**prohab**, pl. *prohabe*, „*obloanele*“ la cioa-  
reci dinainte, ca să nu se vază cămașa.  
*Lupșa*, *Pusta-Cian*, Câmp. Pe la *Orlat*  
pronunță: *prohăchiū*, iar la *Racovița*  
(Olt) *prohaghiu*, cu aceeaș însemnare.  
2. *petec* peste tot: „*du-te acasă și coa-*  
*se-ți prohabu ala*“=petecul.

**propage**, prin metateză din *progage* (= *progadie*), cimiter. *Lugoș*.

**proptesc**, mă —, mă ridic din un morb,  
mă *tămăduesc*: „J. a fost mult beteag,  
și uite, că se *propti* amăritul“. *Răchi-*  
*tova*, Hațeg.

**orpie**, *Șesuri*, *Cebea*, locul, ce se ară în  
tot anul, sau cum zic la Bulzești: *orliște*,  
*măiște*. Cfr. *muiat*, loc = arător. *Vezi*  
și la Cih. în alt sens.

**proțap**, I. tănjala, la care înjugă vitele,  
de trag lemne din pădure. *Ilva-M.* (B.  
Năsăud).

II. *ruda saniei de boi* exclusiv, nu și a  
carului. *Clopotiva*, Hațeg.

**pruna băbească**, hurlup. *Reteag*.

**puoioasă**, chibrite, lemnuse, aprinjoare.  
*Abrud*.

**puculi**, a —, a învinge: „cându-i bat (beat),  
dracu *puculește* cu el!“ „Cu el nu-i de  
a *puculi* (nu poți învinge cu el), că vezi,  
că-l agâmbă“. *Reteag*, Someș.

**pugn**, în diferite părți ale Ardealului (d. e. *Agrișteu*, Târn.-mică, *Teuș* ș. a.) = pumn.

**puiag**, podul grajdului. *Clopotiva*, Hațeg.  
**pujlă**, un fel de iarbă subțire și înaltă cam de o palmă, care cu greu o prinde coasa. În unele locuri din apropiere, în *Șârmaș*, o numesc și *pârul porcului*. *Vaşlab*, Giurgeu.

**pumnușel**, pumnașii dela măneca cămeșii. *Rușor*, Soln.-Dob.

**pup**, căpățana pălăriei: păreții pălăriei îi numesc: *veșcă*. *Vălcăul rom*. Sălăgiu.

**pupază**, I. un ciocan mare, la un cap ascuțit, la celălalt lătaș, dar tăietor. Se folosește la spart de pietri și de făcut găuri în lemne. *Crivobara* (Banat). Pre la *Rachita*, Car.-Sev. pronunță: **pupeză**.

**pūrce**, pronunță la *Vaşlab* (Gyergyó) I. d. *purece*.

**purecii**, la *Nocrih*, v. găgău. *Saldorf*, Târn.-Mare, *Dridif* (Olt).

**purecel**, I. un lemnuț conic, cu care se joacă feciorii în *Șoroștin*. Târn.-M. fig. ab = scândurice, c este purecelul. La ca-

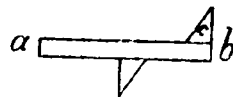

pățul *a* se lovește cu bățul, atunci saltă purecelul. În *Cisteiu-rom*. I. Blaj la *purecel* îi zic „**tăț**“. II. un fel de „chindisitură“, cu care se prind marginile pânzei la olaltă. *Cinful*, I. Blaj.

**pușcău**, dinamită (ț. Abrud).

**pușcăvită**: „*pita* (pânea), muceziță, s. cum s'ar zice prin *Clopotiva*, Hațeg, *impănănită*“.

**puzlic**, veste. *Giorocuta*, Sălăgiu.

## R.

**Răbunii**, a bate bătăniu, ca să se aleagă untul. *Bouțariu*, Hațeg.

**răcăi**, a se—: „*m'am răcăit* cu un sac“ = m'am huluiț s. hăit; „*li beteag*, că s'a *răcăit* cu sacii“. *Abrud*. Cfr. magh. *rak*.

**racamete** se zice în dispreț la un copil murdar. *Șoroștin*. Târn.-M.

**răcițăș**, locul unde sunt răchite multe. *Vaşlab*.

**răclitură**, răci de porc s. de vită, aitari. *Gurghiu*.

**răgălie**, glie. *ChimiteIn*. de Câmp. T. Hârșan. În *Glos. Laur. Max.* „herbae radix“.

**răgelă**, hêcelă. Șain. *ragilă*; *hecelă* și *hêchelă* sunt maghiar. *ecselö*. *Varviz*.

**raină**, cratiț, laboș. *Lugoș*.

**raipeliș** chibrite, lemnușe, germ. *Lugoș*.

**râmbghită** (ton. p. *râm*), un pește mic, fără oase, de culoare gălbinie, cu puncte negre pe de laturi. *Voila*, Olt.

**râncău**, răntaș. *Feisa*. Târn.-mică.

**rânsă**, (cu s). Șain. *rânză*, inflorescența alunului, floare de alun, de arin: „*toamna culeg rânșă de arin*“ *Gurghiu*.

**rânză**, „r. din puiă“ = bătucu. Vorba *bătucă* necunoscută *Rușor*, Soln.-Dob.

**rapandulă**, muiere rău stricată; se zice și *leapandură*. *Ardeal*, *passim*.

**răriță**, învălitoarea de cap a miresei înainte de cununie. E făcută din jolgiu fin. *Uricani*, Jiu.

**rasc** = vreasce, gătej uscat: „*adă nește rascuri*, să facem foc“. *Poșaga de sus*, Trăscău.

**răscolit**, alesul mieilor din oi. Când ies la munte, ca să hotărăscă, care câtă brânză are să iêe, atunci *răscolesc* oile, mieii beagă. Vorba aceasta a *răscolii*, în sensul ca la Blaj, acolo neuzitată. *Jiu*.

**rășfariu** și **rășvariū**, cratița fără picioare, fie de ori ce materie. *Brașov*.

**rasloagă**, pl. *răsloage*, scândură lungă s. mai bine: bradul cioplit în două fețe, dunga groasă ca de 5–6 cm. *Lupșa*.

**răslogiū**, pl. *răsloage*, țarcul, închizătura de scânduri, în care bagă mieii să-i în-

- terce. *Abrud, Jiu.* cfr. Cih. și Șain. *răslog*, pl. *răslogi*.
- răstoci**, a—, a mută apa din albia sa: „*răstocesc*, să prindă, pești.“ *Rețeaș*. Pe la *Hodac*, Gurghiu, zic a rostoci = a umblă prin apă ridicând pietrele, ca să meargă peștii în *lășnic* (rociu, halău).
- răsură**, rusunoiul s. răsunoiul. *Bucium șas.*, *Bistra, Abrud*.
- rățez**, (nu rețez) un lemn gros, rățezat frumos la capete. *Jiu*.
- răvănat**, într'o colindă din *Ceanul deș.* (Câmp):  
 Domn bun și-a gândit,  
 Pe cum o gândit,  
 Așă-o și făcut :  
 Casa lângă drum,  
 Masa peste drum,  
 Și-un pom răvănat  
 De mere 'ncărcat . . .  
*răvănat*=rămurit. Prin *Cistelec* (Câmp.)  
 zic: *răcănat*, ad. crăcănos.
- răvărèle**, vasele cu flori (ghiveci), în cari pun flori. *Riușor*, Făgăr.
- răvărîcă**, deminut. d. *răvărîu*, ulcică mică, dar largă. *Riușor*, Făgăr.
- răvărîu**, vas de lut, ce pe aiuri se zice *găurariu*, căci marginile dela mijloc în jos și fundul sunt găurite, ca ciurul. Pre la Blaj zic *ciurél*. În acesta freacă fasolea, mazerea. *Riușor*, (Făgăr.); v. și Cihac.
- răvaș**, dungă: „mî-i rău toporul și rămân răvașuri după el“. *Ilva mare* (B.-Năsăud).
- raza**, a—, din subst. *rază*. Într'o colindă din *Tilișca*, Sibiiu :  
 Cocoș graiu mi-a cântat, fl. dalbe  
 Flori dalbe s'o răvârsat  
 Și din flori floare răsare,  
 Floare cu 3 răzișoare,  
 'ntăia rază ce rază-mă?  
 Crucilor fereștilor  
 În mijlocul meselor,  
 Doia rază, ce rază-mă?  
 Tria rază, ce rază-mă?  
*Rază* 'n câmp la holde verzi  
 De le coace,
- Le răscoace, ș. c. a.
- rază, raze**, lemnuțele puse la vârtelniță, când dapănă jirebia. *Camaraș. deș.* (Câmp.).
- răzûș**, lemnul acela, cu care curăță plugul, otic. *Densuș*.
- răzûșă**, instrumentul de fier, cu care se rade covata, de aluatul rămas pre ea. *Murăș-S. Craiu*, Aiud.
- răzûșă**, bucătăreasă la nunte, la pomene. *Toracu-M. Banat*.
- rêbeni**, germ. (Reben), cepuri de viță (de vie). *Jibișdorf*, Mediaș.
- renghe**, lemnuț, cu care se'ncopcie lanțuț rupt, băgând o zală într'alta, și într'acea un lemnuț, ca să nu iasă. *Bran*.
- rêțe**, la căiță, cum poartă *măritate* de rând prin țara Oltului (*toate*) de două lături dela frunte, până la falca din jos. *Drăguș* și *Arpaș*, etc.
- reză**, zavor, ivăr (doara germ. Riegel?) *Toracu M. Banat*.
- righe, ridie** (germ. Rind, vită cu coarne), ceea ce este *bufariul* pe aiuri, adică: cărticica în care se însămnă vitele, vițaii când s'au născut. *Merișori*, *Jiu*. Pe la *Giorocuta*, Sălăgiu, *răghie* se numește pașaportul de vite.
- ristigoală**, veriga de fier lată ca de 2 degete, care se pune între roată și între umărul osiei, ca acesta să nu se frece prea tare. Pe aiuri le zic: *pleznitoare*, d. e. în *Racovița* pe Olt și jur. *Bluj*, *Voila*, Făgăr.
- rinri**, flori cusute la mâneci și la pieptul cămeșilor femeiești în linii șerpuitoare. *Bran*.
- roășină**, vezi: „*iesle starpă*“. *Bratei*, Târn. Mare.
- robghă**, în *S.-Petru*, Câmp.; roghie, *Agrîșteu*, Târn.-mică; *roihă* în România, este planta: *rubia tinctoria*. Din rădăcinile ei se face culoare roșie; fetele-și fac *rumenèle*.
- robuesc**, purluesc, opăr, fierb: „*robue jirebile*“. *Hățeg*.
- rol**, un scoc de bârne, larg ca de 1 m., înalt ca de 60 cm. pe care „*tună*“ — le

slobod la vale—lemnele până in jos la „vatră“. Bouțariu.  
**rom.** năsip, care conține aur. *Lupșa.*  
**roscolu,** ceglău (la car.) *Veneția inf., Făgăraș.*  
**roșcovăni,** bureți mari, roși, cari, când li mănăcă cruzi, curge lapte din ei. *Săplac* I. Gherla.  
**roșchiu,** un pălan de lațuri, (lețe). *Șepreuş,* Brașov.  
**roștine.** nuielele de ingrădit, din cari se fac. d. e. coșuri de car și funduri la car.

*Mlădișele de curpen* încă se numesc *roștine.* *Șonfalău.* Târn. mică.  
**rdă de fasole,** pocia s. parul la fasole. *Hațeg.*  
**rudăs,** un boghiu de fân, cât pot duce odată doi oameni cu rudele. *Mieuş.* Turda.  
**rugăciu,** insecta: rădașcă, s. rudașcă. *Crirobura* I. *Lipova.*  
**rughiță,** bercă (harast). *Zăicani,* Jiu.  
**rnleț,** hârleț. *Bouțari,* *Clopotiva,* *Hațeg.*  
**rușori.** hurlupi. *Vălcăul rom.,* Sălagiu.

## S, Ș

**Sac,** rociul și halăul de prins pești. Este sac țesut, și „sac în ochiuri“. *Rușor,* Făgăraș; sac se zice și la *Bouțariu,* ț. *Hațeg,* este țesut rar.  
**sacă** (cfr. sac), rociul de prins pești. V. *S. Ioana,* Gherla.  
**săcărățază,** — holda de grâu = taie, pli-vește săcara. *Budiu,* Câmp. și *Nirașten,* Niragiu.  
**șaf,** ciubăr mare, cu care aduc apă cu rudele. *Clopotiva,* *Hațeg.* *Gurasada.*  
**sălaș,** cosciug, sicriu — al morților. *Suciu-sup.* Soln.-Dob. Pe la *Clopotiva,* *Hațeg:* odaie, casă făcută la câmp, vilă.  
**salbă,** I. o bucată de catifea, „barșon“, impodobită cu flori și cu mărgelile; o pun fetele ca găteală pe cap. *Bouțariu,* *Hațeg.* II. la *Voila,* Făgăr., funia, cu care leagă *prăjina* (=sulul) dinainte.  
**sălcineriū,** un par cu crengi, care e în stână și pe care pun hainele. (Cfr. sarscină).  
**sălic** (doar germ. Seidel), fârtariu, pătrariu, sfârtaiu, sfert, 1,4 lapte. *Lugoș,* *Caranseb.*  
**sălie,** moll, (vălul) de pe fața mortului. *Clopotiva.* *Hațeg.*  
**săliman,** sărman, sărac. *Suciu-sup.,* Soln.-Dob.  
**săltică,** sălcică, mică salce, sălcioară. *Toracu-M.* Bănat.  
**sam.** pl. *samuri,* îndoituri făcute anume la hainele prea lungi: „e prea lungă

*haina* copilei, să-i fac două *sămurèle*“. *Merișori,* Jiu.  
**sămcea, sămcică,** cuțitaș mic cu plăsèle, mănunchiu de lemn. *Vricani,* Jiu.  
**șâncălêț,** adj., „om șâncălêț“ = glumeț. (Cfr. *șancalău,* Ardeal, passim). *Roșia munt.*  
**șărăji,** o specie de ciuperca foarte gustoase. *Gurghiu.*  
**sândaci** într'o chiuitură din joc:  
Mândra cu *sundacile,*  
Nu ști mulge vacile.  
*Nochrich* N, Crețu.  
**sănfireag** (doar din magh. *szezfűvirág?*) garoafă. Într'o cântecă popor.:  
Frunză verde *sămfireag,*  
Nu-i cine să-mi fie drag.  
*Rachita,* Car.-Sever.  
**șanț,** resturi de tăbac în pipă, băgău. *Sălagiu,* Petru Pop.  
**sănună,** locul unde au lins oile sare. *Jiu.*  
**Sân-Văsier,** la *Fresaca* (Săcaș): *Sovăsir* = *Sân-Văsiu.* S. Vasilie.  
**sănzău.** I. un lemnuț, cu care începîi lanțul cel rupt, băgând o zală într'alta și într'aceea, casă nu iasă, bagi un lemnuț. II. cuiul dela jug, care intră prin lopăteă. *Tagu M.,* Câmp; v. m. s. rengle.  
**săpin.** *Mărgineni.* Olt. v. *șupină.*  
**săpoiñ,** hârleț. *Poșaga de sus.* T.-Arieș.  
**sărădul.** este tortul din lână de oaie, pregătît așa: Mai întâiu se toarce numai *părul* lăunii, firul tors este numai așa de

- gros, ca firul de tort de fuior; apoi se cernește și se uscă, pe urmă se împletește în trei în formă de peteă. Cu acesta se cos diferite figuri pe sumanele bărbaților. *Bănești, Gurghiu.*
- Obs. La Șain. numai verbul sărădui.
- saramură**, caș din lapte de vacă, tăiat bucăți late, așezate într-o oală și sarate. *Săliște.*
- sărături**, locuri sărate. *Cean. deș. Câmp.*
- saroă**, țarcă, coțofană. *Rușor, Soln.-Dob.*
- sărcineriū**, o prăjină implântată în pământ, crengile lăsate cam de o palmă, ca să acațe, „băcioniū“ în ele vase. *Jiu.*
- sărăoae**, *Brad, Trestia* (Hida), curcubeta cu care trag vinul — fie și de metal s. de sticlă.
- sărică**, pre alocuri: sarica, pe la *Dridif, Făgăr.* veșmânt de pănură lung pân' din jos de „ghenunchi“, cu care se îmbracă bărbați și femei în timpul iernii.
- șatyă**, prin *Lupșa* zic așa copiii, când unul are ceva, iar celălalt nu are: „cu am ceva șatyă“.
- sătiri**, (pron. sâchiri), la *Veresmort, M.-Uioara*, a —, „a sîi“ strigând diverse versuri înțepătoare, ca d. e.:
- Cine nu și-a tors fuiorul,  
Să-i mănec dracul piciorul;  
Cin' nu și-o tors călții,  
Să-i sară dinții;  
Cin' nu și-o tors lâna,  
Să-i sece mâna! (*Teuș*).
- șatră**, în *Maramurăș, Jod*, este pridvorul dinaintea caselor, cu parapet de scânduri; coperișul lui este continuarea coperișului casei. Prin *Rășinari* și *Săliște*: *privariu*.
- sbeanoă**, palmă: „așă-ți dau o sbeanoă de-ți sar ochii!“ Se aude și *sgeaneă* prin *Șonfalău*, (*Târn.-mică*.)
- soăfolor**, o pasere mică, ce seamănă cu stiglița, umblă pre scăieți. *Ghirhom, I. Vingard.*
- soăloea**, un aparat de prins pești, constă din 2—3 scânduri pe 2 lați. Scândura de desupt este găurită. Prin acea gaură trece un laț de fag, cu moțochină la un capăt. Pe acesta pun piciorul, cu mâinile se țin de cei 2 lați. Cu ajutoriul acestui aparat, ce merge pe râu în jos, mână peștii în „sac“ (rociu). *Rușor, Făgăr.*
- scăldare**, baia, s. apa, în care s'a scăldat pruncul mic. *Toracu M., Bănat.*
- scamn**, scăunaș. *Clopotiva, Hațeg* și în *Bănat.*
- soămnio**, (ton pe 1-a sil.), bancă *Lăfunaș, Verșeț.*
- soancéu**, o sanie scurtă; părțile ei: tălpi și opleni, care se folosește când duc lemne lungi cu sania. Dinainte pun o sanie lungă, la care înjugă vitele, iar dinapoi ca lemnul să nu se târăie pe jos, pun *scanceul*. *Ilea M., B.-Năsăud.*
- scapă**, *imi scapă*: „mie nu-mi scapă a uca“ = nu-mi vine, nu mi se face de joc. *Vaslăb.*
- soăpărășe**, chibrite, lemnușe, aprinjoare. *Cetea, Aiud.*
- soăpătat**, apusul soarelui. *Muntele Găiniți.*
- soărociom** și **scărcioiv**, huiț. *Uricani, Jiu.*
- scarpă**, nume de batjocură unui băiețan bătăuș și nebunatic, că „măncă peștii cruzi“. Numele: Ioan Colceriu. *Cârța, Făgăr.*
- soatolfă**: „bagă șmă, să nu-ți dau câteva *scatolfe*“ = palmi. *Bran.*
- soăunio**, bancă. *Torontal.*
- soăuziș**, lemnul cel de deasupra osiei legat de aceasta prin „*umeraș*“, care este un cerc de fier. *Jiu.*
- sohioiui**, a —, a scutură fânul. *Clopotiva, Hațeg.*
- sohimbura**, în zicerea: „să facă a *schimbura*“ = în schimb. *Gurasada.*
- sohioiui**, a se —, a se scânci, a plânge nu cu glas tare, cum fac copiii, când gată cu plânsul. *Clopotiva, Hațeg.*
- șohioacă**, prin *Sălagiu*, ce la *Veza* (Blaj) zic *șioacă* = târnăcop.
- șoiolnă**, la *Boufari, Hațeg*, este baia de pământ galbin.
- șoiolună**, fântână ne încărcată cu pietri: „asta nu-l fântână, că-l numa o *șoiolună*“. *Chimilelu., Câmp.; bolhoacă, bolboană*

- Pe la *Gurghiu* zic *taină*: „s'o băgat vi-tele 'n *taină*“, T. Harșan, =părău, unde stă apa 'n loc și se'nvârte. *Gurghienii* zic *șcioană*. Cfr. magh. *sölyä*, iar pentru vorba „*taină*“, cfr. ital. *tanna*.
- șchioapă**, măsură cu palma, *passim*. Pe la *Hațeg* și pre *Jiu*: distanța dela vârful degetului celui mare, întins bine înapoi, până la a 2-a inchietură a degetului arătător, (pe care-l întinde indoindu-l dela a 2-a inchietură; de aci: „*șchioapă*“.
- sclabă**, pl. *sclabe*, pletele, ce le pun fețele'n cosițe, când își impletesc părul. *Cean. deș. Câmp.*
- scoabă**, în pădure, este locul mai așezat, în jur cu dealuri, ca și cum ar fi fost scobit. *Păroșeni, Jiu.*
- șciu**-(mai mult s, decât ș) *melșce-i?* = cimili-ce-i? formulă de introducere la găcitură, în *Cean-deș.*, Câmp.
- știubeiu**, știubeiu, =fântâna, la care drept păreți de piatră pun o buturugă de salce. *Lupșa.*
- sclême** și *sclême*, I. căpriorii casei.  
Vai de mine, iar îi noapte,  
S'o culcat mândrele toate;  
Da io unde m'oiu culcă?  
Pe *sclême* cu găina!  
De nu m'oiu puté sui,  
M'oiu culcă jos cu puil!
- II. La *Ileni*, Făgăr. *sleme*=vantura șurii. Așa și la *Făget*, Târn. mică. *Presaca*; *Săcaș*; *Berghin* ș. a.
- III. La *Vaidei*, Orăștia, *sleme*=cumpăna fântânii.
- IV. Pre Câmpie (Șeulia, Velcheriu) și pe la *Gherla*, *slemea* se zice *gârbă*.
- V. Un lemn cu crapiți, o prăjină cu crengi: „se suiră găinile pe *sclême*“. „Iar vă suirăți pe *sclême*? *Jiu.*
- VI. În „*țara-Oașului*“ *slemele* se zice *clinciū*.
- scelepți**, țânțari, prin „*Vlădeasa*“ (munți).
- sclifă**, un fel de sanie, cu care-și aduc oamenii lemne din pădure. Stă din 2 tălpi împreunate prin un lemn mai gros, care la capete are două țepușe. Dinainte la un capăt este înțepenită o rudă, iar la celălalt e legată o funie. Partea aceasta se numește „*cochirlă*“. La partea din apoi sunt înțepenite 2 prăjini împreunate prin o rudă, cu celelalte 2 capete se târaie pe jos. Deasupra se pun lemnele. *Gurarăului, Sibiu.*
- scoică** = este mămăliga cu brânză făcută în formă rotundă, cocoloș, bulz, găscă, se face, când nu fac în cratiță topșe. *Rășinari.*
- scoici**, bumbii, ce se pun pe „cură“ (pe șărpariu). *Rușor. Soln.-Dob.*
- scoifă**, pl. *scoife*, bumbi și nasturi la țărani: „frumoase *scoife* ai pe suman“. *Coșeiu, Deș.*
- a scopârci** = a scuipă mult. *Nu tot scopârci aici!* Ioan Pecea, cl. III-a, din jurul Huedinului (Com. Clujului).
- scôrchină**, gaură pintre rădăcini la țermuri, pe unde se țin păstravii. *Bran.*
- scorțariū**. Într'o chiuitură pop. din joc: Că-i cu cisme de *scorțariū*  
Cu ochii pe la stăjariu.
- scorușe**, scoverzi (aluat), în România: alivenci. *Țagu M., Câmp.*
- scrabe**, cisme vechi, stricate: „am făcut opinci, din niște *scrabe*“. *Suciul sup. Soln.-Dob.* Cfr. Psalt. sche. *șgarbură*.
- scrintiă**, scumpie. *Bistra, Brad.* Aceeaș prin *Câmpeni* se pronunță: *scrinte*
- scriptși** și **screpți**, cigile, cari poartă ițele, *Ardeal*, *passim*. Este înjurătura: „măncă-te-ar *screpții!*“ II. în zicerea: „a sări în *scriptși*“ = a sări peste un butuc sau peste o sfoară, dar numai din loc, fără a se răpezi, și cu picioarele lipite. *Dridif, Olt.*
- scroboti**, a —, a călca pământul galbin, lutul, ca să se frământă bine, să se facă lut bun de lipit. *Balșa (Săcărâmb), Nicula, Gherla.* De aici: *scroboteață*, ce-i moale ca lutul frământat; iar în sens figurat: *scroboteață* = om fie'n cătrău, moale.
- scrumă**, a —, poate prin metateză din *scurmă*, a scoate la iveală *scormonind*: „ai căsii *scrumară*“, de unde *scrumară*, de făcură 10 zloți.“ *Merișori, Jiu.*

- scoursura**—birului, ultimul termin de plă-tirea dării; scadența. *Merişori*, Jiu.
- scurtă**: „mi s'a făcut o scurtă la picior!“ = i s'a scurtat vre o vână, în urma vre-unui morb. *Vad*, Făgăraş.
- scurteică**, 1. pe la *Bociu*, Huiedin este căput. 2. Pe aiuri (passim) o haină femeiască, o jachetă de iarnă. 3. Pe la *Bistra*: elichin, mânecar, zăbun.
- sdraiū**, paiele mărunte, sdrobite, cât nu se mai pot folosi. *Ceanul deş*. Câmp.
- sdâncăni**, a—, a sdrâncăni. *Abrud*.
- sdrăvăna**, a—, a strănută. *Toracu M. Bănat*.
- sdrobotoriū**, meliță. *Giorocuta*, Sălagiu.
- seci**, tăietură. *Jiu*. Cfr. lat. *seco*.
2. Pe sub *Retezat* (Haţeg) se numeşte *seci* ocolul de noapte pentru vaci.
3. În *Şteiu* (ţ. Haţeg.) *seci* = pădure tăiată, ca pre *Jiu*.
4. La *Bran* locul gol, de unde s'a tăiat pădurea.
- selhêtec**, fără stâmpăr, care n'are stare: „măi, *selhêtec* poţi fi!“ *Coşeu*, Deş.
- semenicul cucului**, planta *hipparis vulgaris*. *Boufariu*, Haţeg.
- seninare**, stâncă înaltă. *Bran*.
- sfânt**, în înţeles de bani: „n'am nici un *sfânt*“, passim, *Ardeal*. Analogie: în limba *oscă* banii se numesc *eitiuv*, din *eit* = vita, *iuv* = juvo, cum s'ar zice: *ajutoriu* *vieşii*. După credinţa noastră sfinţii ne ajută cu rugăciunile lor, ni sunt de ajutor în vieaţă. Aşa prin metonimie sfânt = ban, ajutor în vieaţă, *eitiuv*.
- sfardie**, **sfarghie**, *Vereshmort* (Murăş-Uioara). Agrişteu şi passim Târn-mică, sferde, *Coşeu*, Deş. = aşchie.
- şfârghié**, a—, când o vită împunge cu cornul altă vită, de rămân urme, se zice că vita e *şfârghiétă*: „mi-a *şfârghiét* un bou vaca!“ *Cărnăraş deş*, Câmp.
- sferdecéu**. la car, este lemnul acela, care ţine loitrele, să nu cadă pre roatele carului; zace pre osia carului dela o roată pân la alta: la mijloc are o gaură, prin care trece cuiul în osie prin capetul „inimii“ carului. *Borjo-Joseni*.
- sfărtariul**, măsură cu palma: distanţa dela vârful degetului celui mare, întins bine înapoi, până la vârful degetului arătător întins înainte. *Jiu*.
- sgambă**, adj., lacom şi sgârcit: „sgamba asta alu Silvestru ar vrea să mănec lumea“. *Şonfalău*, Târn-mică.
- sgardă**, bortiţă de mărgele. *Clopotiva*, Haţeg.
- sgaură**, când stă uitat, se uită mult la ceva. *Riuşor*, Făgăr.
- sghiciula**. (pron. loc. din sbiciulă, sbici), a se —, a se uscă, sbici: „dă-tle la foc şi tle *sghiciulă*!“ *Abrud*.
- sghilbenţi**, ciucurii, ce atârnă dela opreg. *Clopotiva*, Haţeg.
- sglăvoacă**, pl. *sglăvocci*, bumbi de aramă galbenă cu toartă, se pun pe curèle: „*Curea cu sglăvocci*“. *Riuşor*, Făgăr.
- şhlimniîni** (pron. *şhlimnyiny*). *Şomoş-telnic*, Târn-mică şi *Varviz*, = cimili ce-i?
- sici**, pietrele, cu cari copiii se jocă în „*borbonac*“ = jocul de a *arşieii*. Cfr. *ar-şici*. *Riuşor*, Făgăr.
- secret**, pustiu, d. e. „nu umblă secret!“ *Mărgineni*, Olt. „*Sicrete locuri*“. *Bistra*.
- silhă**, brădoaie, brad înalt. *Bistra*.  
Un brad, un fir. *Munţii ap*.
- siliuţă**, vâlul de pe faţa mortului. *Veştem*, Olt.
- simălu**, jocul de a —, „de a *popicul*“; *simălu* = popic.  
Când dă 1-a oră cu bâta în popic zice: „*simălu*“, a doua oră: „*bistă*“, a 3-a oră: „*terciu*“. *Mărgineni*, *Dridiş*, Făgăr. Prin *Riuşor*, pronunţă *simol*.
- sir**, rând la moară, şir. Cfr. sanscr. *sira*, lat. *series*, *Blaj*.
- şire**, cusăturile cu bumbac (arniciu) roşu vânat, cu bercă şi cu sârmă. Unele sunt late de câte 2 degete şi executate în formă de cruce, sau de patrat. *Ibăneşti*, Gurgui. Obs., „*Şirele*“ se cos pe măneca cămăşii dinainte. Cămeşile cu măneci

- largi au *şire* mai mari, decât cele cu „*obinzile*“.
- şişnic**, sfredel mic. *Beica-m.*, T. Hârşan.
- şişt**, zărul rămas după ce s'a scos urda. Acel zăr „*şişt*“ îl pun să se inacrească. *Bran, jur.*
- slăină**, slănină. *Lighet*, Timiş.
- slaniţă**, leasa pe care uscă prune. *Bran.*
- slăpi**, scarpe fără călcăiu. *Lăţunaş.*
- slastă**: „mâncăi Vinerea „*cu slastă*“ = de dulce. *Toraen-M.* Banat.
- şleamuri**, lemne aduse de apă: „se vede, că a *ploiat* mult la munte, că aduce apa multe *şleamuri*“. Din germ. Schlamm, nămol, noroiu. *Boufariu, Haţeg.*
- şlépoiţă**, tină moale mestecată cu neauă topită: „e tot *şlépoiţă* pe drum“. *Bran.*
- smăcoliu**, caşul dulce mestecat cu lapte dulce de oi. *Bran, jur.*
- smeuruş** (pron. snyeuruş) locul, unde se face smeură multă. *Vaslăb, Giurgeu.*
- smidărie**, pădurea deasă, încălцитă, pe unde sunt şi lemne mari, căzute la pământ, încât nu poate omul străbate prin crâng. Acolo doarme ursul. Tufe de aluni, corni, porumbei ş. a. *Coşeu, Deş.*  
Obs. La Şain. *smidă*, cam aceeaş.
- smiennrèle**, viorelele, prin *Boufariu, Haţeg*: iar sub numirea de *viorele* înţeleg hepatica triloba.
- smiuchişă**, se face aşă, că punem într'un „*uştəriu*“ zăr acru, aşă cam pân la jumătate, apoi mulgem preste el repede lapte, mai ales dela vacă mânzată, atunci pe deasupra zărului acru din laptele muls se face „*smiuchişă*“. *Uricani, Jiu.*
- soace**, mori, cari se invârt cu cai. *Bănat.*
- soage**, la *Coşeu, Deş*: „a *sogă* pita“ = a pune aluat din covată pe cărpătoriu şi a-i da formă rotundă. Aşă şi 'n *Chimitehn. d. Câmp.* şi *Ghârş rom.* La *Filpiş m.* zic „a soace pita.“ La *Futac* (Târn.-mică) *soalge*, a solgit pita. Cfr. lat. solvit. La Blaj zic: a *sovăltă*.
- şoalchină**, o cupiţă, zic mai ales la cea de porcelan: „aduceţi-mi o *şoalchină* de apă!“ E *germanism. Sălişte.*
- şoapă**, şubă, suman, ţundră. *Giorocuta, Sălagiu.*
- şórcii, şoarcii**, l. d. şoarecii, ca ital. *sorcio, sorci.* *Vaşlab.*
- soboră**, spuma, ce se ieă de pe laptele muls, care apoi disolvându-se dă lapte mai bun. Cu acesta se face balmos; „*smântână dulce*“ zic prin *Blaj. Bistra, Abrud.*
- socăc** (v. Glosar. sub voc.), o călşoară, pe care umblă numai cu piciórele; strada, uliţa strămtă. *Tisa, l. Dobra şi Delta, Chizdia, Bănat. Ex.:*  
Nevasta cu bărbat mic  
Şede, nu lucră nimic,  
Cu aţa băgată 'n ac,  
Şi să uită pe *socac.*  
Cânt pop. *Bănat.*
- socală**, l. d. socală. *Vidra.*
- socolan** adj socolan, — ă, = bine făcut, gras, în putere: „îi bătrân, dar *socolan*.“ „*fata-l socolană*“, = bine făcută. *Henig. (Săcaş).*
- şolnă**, ulcică, ca de ¼ cupă, fingeă. *Gurasada, Huniad.*
- şomăc**, şorecel. *Merişori, Jiu.*
- şomot**, barşon, catifeă. *Boufariu, Haţeg.*
- şopotéiú**, (din şop) = şopru şi „*su-şopoteiú*“, în loc de şură, unde îşi ţin rechisite economice. *Dridif, Olt.*
- şopotí**, şopti (passim Ardeal); d. e. l. Huedin:  
Auzii câinii bătând  
Biraiele *şopotind*;  
Scoală maică, scoală dragă,  
Vin jândarii şi mă leagă!
- sor**, şorlic dela slănină: „măncă *soru*.“ *Muerău, Huedin, şi Giorocuta, Sălagiu:*  
„slănina asta n'are *sor*.“
- şoric**, şorlic la slănină. *Clopotiva, Haţeg.*
- sovoane**, veşminte de prisos, d. e. „*Vai ce de sovoane le mai trebuie şi la fotele astea!*“ *Cistelec (Câmpie).*
- şovrânti**, a se —, d. e. nu te şovrânti atâta şi 'n cóce şi 'n colo!“ = nu tot umblă *frecându-te* de toţi. *Vaşlab, Giurgeu.*
- spăcól**, partea superioară a cămeşii femeieşti, dela brâu până sus, *ieu. Lă.*



- țunaș*, Verșeț. Pe la *Giorocuta*, Salagiu, se zice *spăcél cămêșa femeiască din brâu în jos*, adică chiar contrariul, că din brâu în sus îl zic *cămêșă*. Vorba *ite* este necunoscută acolo.
- spămă**, *Rușor*, Soln.-Dob., ață, spegmă
- spăsél**. l. d. *spăcel*, v. m. s., însă cu însemnare, restrânsă: măneca cămeșii, a iei: *spăsél cu mănecari*. *Toracu M.*, Bănat.
- spaș**, tiara (chiara), pânza: distanța *dela sutul dinainte până în spată*. *Medlaș*.
- spêne**, coș de mână, făcut din nuiiele, corfă. *Clopotiva*, Hațeg. La *Rachita*, Car.-Sev. *spene* se zice măsura, ca de 15 L., pentru solide.
- speteaza**, la răsboiu, este o scândurice ca de 1<sup>m</sup> lungă și 10—20<sup>cm</sup> lată. Pe ea fac ițele. O folosesc mai ales la țesutul șurțelor, chindeielor (stergarelor) ș. a. *Riușor*, Făgăraș.
- spitelnic**, sfredel cu 3 coarne. *Boufariu*, Hațeg.
- spogat**, sfoară, spargă, spagat. *Lățunaș*, Verșeț.
- spoiala**, meal vânăț, cu care spoiesc vetrele prin case și la case împrejur. *Agrışteu*, Târn.-mică.
- sprăhueso**, întorc: „sprăhuit-ai fânul?” *Coșeiu*, Deș.
- spurc**, reumatism articular, durere la închieturi. *Sebeș*.
- stabor**. (cu *a*), pl. *stăhoară* și *stăbori*, par la gardul de răsloage; între doi stăbori vin 3—4 răsloage. *Lupșa*.
- stăjărârie**, l. d. *stejeriș*. *Iva mare*. (Someș: Mult mă mir, ce mi-l drag mie? Măruț roșu din hârtie, Frunza din *stăjărârie*“  
Și un domn din cântălarie.
- stahor**, de n'a fi aceeaș cu *stabor*, v. m. s(?) — Într'o colindă din *Copandu de Murăș*, M.-Turda:  
(a) cui ls. Doamne ceste curți,  
așă 'nalte, minunate?  
pe din luntru zugrăvite.  
din afară-s mohorlte:  
de asupra *stahorilor*
- Este un tău cu apă sfântă,  
de să scaldă Dumnezeu.  
și *stămbori*.
- stămbori**, închizătura de lemne, ce se face așă: dela un lemn cu crăci la altul pun prăjini și le leagă cu gânj. *Lupșa*. Cfr. și *stahor*.
- stămp**, numai așă, l. d. stălp la poartă. Cfr. *șteamp*, pociumb, stălp. v. m. j. *Suciul sup.* Soln.-Dob.
- stănoște**:: „nu-l el om die *stănoște*“=de *băstind*(?) *Abrud*.
- stanieție** (pron. *stanyeștye*) locul, unde stau și odihnesc vitele la amiazi. *Ci-stelec* (Câmp.) și *V. S. Ioana*, Gherla.
- stânjie**, veriga dela osia carului, ca să nu frece butucul roatei; pe aiuria se zice: *pleznitoare*. *Ohaba*, Făgăraș.
- staur**, ocolul, unde dorm porcii în pădure. Cfr. staul. Se aude prin *Șaldorf* (Târn. mare) dar și într'o, colindă din *Agrışteu* (Târn. mică). Pe Jiu în *Merișori*, cum și la *Rușor*, Soln.-Dob. *staur* să numește ocolul s. staulul oilor.
- stăvi**, a se—: *nu mă pot stăvi* nici măcar să viu până la D-Ta . . . năcazurile nu mă lasă! *Jiu*.
- șteamp**, pociumb. *Romoșel*, Orășt.
- ștează**, piua, în care bat pânura. *Mischiu*, Turda.
- steghiș**, stegariul la nuntă. *Toracu M.* Bănat.
- stejesc**, grăbesc: «*stejiți* cu lucrul!» *Abrud*.
- ștelă**, a se—, a se cără, a se șterge: „ . . . tot vine la găini: când eră să pun mâna pe el, s'o *ștelat*.” *Boufariu*, Hațeg.
- steniū**, pl. *steniuri*, stan, stâncă de piatră. *Jiu*, Hațeg.
- sterègie**, *stirègie*, apa de ploaie neagră, ce curge din strașină. *Șomfalău*, Târn.-mică.
- ștergură**, ștergariu. *Rușor*, Soln.-Dob.
- șterț**, mestecătoriul, cu care mestecă jiuțița în căldare. Un lemn în formă de măciucă. *Suciul sup.*, Soln.-Dob.
- știmboale**, un picior la teleguța de lemn

- (la rotile), cu care îndrepti plugul.  
*Borgo-Joseni.*
- știamătă**, rămășiță, urmă: «așa s'o prăpădit, de n'o rămas nici știamătă de ei!». *Abrud.* Să fie germ. *Stamm* (?)
- stâmpări**, răstimpuri(?): „bate toaca de 3 ori, de 3 ori în trei stâmpări“. *Murăș.* În *țara Oltului*: „bate toaca de 3 ori, clopotu în trei stâmpări“. Ceeace *Ile-reenii* (ț. Olt). zic: „trage (clopotul) în tri unde“. Toma Cornea, din *Ileni*.
- știrbic**, un instrument, cu care scocioresc peștii. Este o ruda 1½ m. cu un plotog la un cap. Cu acesta dă unul să stârnească peștii, altul stă cu rociul. *Gurărâului* (Sib.).
- știuhă**, boltitură de grădele lipite, ori de piatră, în care dă fumul din „*buduronă*“ și prin gura știuheii trece în pod. Sinonime: *capră* (Jiu); *ursoae* (Târn-mică.)
- ștöfe**, rămășițele dela merele tescuite. *Săliște.*
- stologol**, un loc închis cu târși (cu crengi verzi), unde bagă vițeeii.  
*Căläuzeu*, buzu (cocostăreu)  
Intoarce-te, învârte-te,  
Ca popa'n beserică,  
Ca porcii prin feregă,  
Ca vițeeii 'n *stologol*,  
Ca vacile 'n munte gol!  
Așa cântă copiii, când văd întâia dată cocostăreul. *Jiu.*
- străcătoare**, țesătura de lână rară, în care se stoarce cașul. Ce curge atunci prin *străcătoare* se numește *zăr*. *Jiu.*
- strejie**, umezala, ce se face în podul ca sei și pe hornul cuptoriului din cauza fumului. *Abrud.*
- străghiață**, în *Agrișteu*, Târn-mică, *străgeață*. *Varviz*, laptele de oi încheșat, din care se face cașul.
- streme**, haras, lână de merinos colorată. *Merișori*, Jiu.
- streochiat**, în *Cârța săs.* (Făgăr.)=nebun.
- strepedi**, a—, a se vărsa. Într'o colindă din *Tenș*:
- Unii mi-l împungea  
În dreapta sub țiftă,  
Sânge *strepede*ă.
- stroch**, fânul mărunț și putred. *Cian deș.*,  
Câmp.
- stupă**, călți. Cfr. ital. *stoppa*, aceeaș.  
*Cisteiul rom.* Blaj.
- stur**, sgură. *Uricani*, Jiu.
- sturichiș**, amestecătură de arbori deși, de tot felul (brazi, arini, fagi.) *Bran.*
- sturzul**, în zicerea „*apropie sturzul*“, când cineva se cufundă cu capul în apă: „am apropiat sturzul de 5 ori după olaltă—m'am băgat cu capul în apă. *Tisa* I. Dobra.
- șubă**, prin *Vastab*: un edificiu de lemn, cu lină de vară, în care este cuptoriul de pâne.
- subuiă**, a se —, a se făli,—mândri: „nu te subuiă așa tare“=nu te făli,—mândri. *Vidra de jos.*
- șulfă**, țintă, bumbii de metal (aramă galbină ș. a.). În jocul „*de a zala*“ sau „*în părete*“ dau cu șufle. *Săliște.*
- șughir**, ce pre aiuri se zice: *cighir* ș. a. oțet de mere. *V. S. Ioana*, Gherla.
- șujnic**, „loșniță“ pe care uscă poamele; casa în care uscă. *Trestia*, *Hida* și *Bătăcin*. La *Csaki-Gorbo*. (Deș) și *V. S. Ioana*, (Gherla) se zice *bușdeiu*.
- sulă**, pește mic, ca de un decimetru, cu solzi tari și aspri ca la șopârle. Este de culoare cenușie neagră și tare ascuțit la coadă. Deci pentru asemănare s'a numit *sulă*. Olt: *Racovița*, *Voila* ș. a.
- sulac**, v. *sulă*.
- sulău**, sulul, ruda, prăjina de brad. *Iupșa*.
- sulhac**, I. o sulă mai mare. *Reteag*. II. La *Budiul de Câmpie* se zice *suvac* lemnuțul rotund, cu care împinge afară măduva din țevea de soc.
- șulhetic**, nebunatic, întrecut, obraznic: — „măi, câte nebunii faci tu, *șulheticule!*“  
*Someș.*
- sulunariu**, la Cih. *sulinari*, lemn gros, ca o rudiță ș. ca un sul de car. *Gurghiu*

- **șumandră**, „vergel“, ce se face la anul nou. Se adună tineri la o casă; duc mâncări, beutură, ceterași. *Rodna*. În *Rețeg*, Someș, se face „vergelul“ în mijlocul postului de *Crăciun*; pînă la miezul nopții torc fetele pentru gazda căsiei, unde-i șezătoarea. După miezul nopții, joc. Obs. La Cihac: șuleandră = buleandră, femeie desfrînată.
- **șumariu**, pădurar. *Clopotiva*, Hațeg.
- sumnă**, ce pre la țară zic: *sugnă*, fustă groasă, de iarnă.  
Că-i cu *sumna* de bumbac,  
Nol o dăm după diac. *Valea-Brad*.
- **șupă**, poate din „*subă*“ (?), în jocul de a șupa. 10—20 de tineri se pun jos în cerc, își iau *fundrele* înainte, înnoadă o merindare și unul se învoește să fie el „*șupă*“. Se așază în mijlocul cercului, iar cei din jur îl bat, pînă când „*șupa*“ prinde merindarea dela careva. Acela intră în mijloc de șupă și așa se continuă jocul. *Ciunga*, M. Uioara.
- **șupag** (doar din *ciupag* ?) ile, cămășă femeiască. *Lugoș*. Obs. „*ciupag*“, în tot Ardealul, este brodătura de pe pieptuliei.
- supe**: „*îi dedei șapte muși* (din muche) *una supe alta*“, de-l doborîi la pămînt.“ „Nu te bîgă *supe* mine“. „O vînt mare pedeapsă *supe* mine!“ așa dar *supe* = lat. *super*, preste. *Merișori*, Jiu.
- șupelniță**, I. vîrtej de apă, d. e. pre lângă cioncurei. *Uioara de sus*, Murăș. II. locul ce n'a înghețat în rîu. *Mănărade*, Blaj.
- suptoae**, bîrne mari de brad, pe cari stă podul. *Lupșa*.
- șupuri**, a se—, și: a se șupi: cîinii *s'au șupurit* la ursoaică“. = s'au aruncat, s'au țipat, cum ar zice în jurul Blajului, la ursoaică; „șerpele se *șupește*“, = se asvârle. *Clopotiva*, Hațeg.
- surcel**, în *Lupșa* are însemnarea res-trînsă: lemnul, pe care se învârte țeva în suveică.
- surd**, adj. ca atribut lângă „pădure“: „pădure *surdă*“, mare, întunecoasă. *Jiu*, *Hațeg*.
- surducă**, minge, cotcă. *Ț. Hațeg*.
- șușarcă**, un fel de rogoz. *Merișori*, Jiu. În *Ciufud* (Blaj) este nume de batjocură, poreclă: *ciuciarcă*.
- șușoiu**, dumicat, pregătit așa: în apa fierbinte se bagă pâne mărunt tăiată, sare și brînză. Oamenii săraci o fac și fără brînză. *Vașlab*. Prin *Sancel* îi zic: lapte de bou“.
- șut**, în înțelesul de iute, pișcător: „*pi-părcile* astea nu-s *șute* de feliu“ „—*is șute* tare“. *Spring*, Miercuria.
- șvebele**, pe la *Rodna veche*; *șveble*, pe la *Rovina* (Huniad.) este *germanism* din Schwefel, pucioasă; deci: chibrite cu pucioasă.
- svêrdină**, ruda cea lungă și dreaptă, legată la capătul din sus de cumpăna fântânii, iar la cel din jos atîrnă găleata. *Rețeg*.
- svirdon**, prin *Bărgău*; svîrdol, *Lupșa*; virtej, Olt; țîțică, Tîrn.-mare = un aparat de învîrtit, ce constă dintr'un stîlp perpendicular, pe care este așezată o rudă orizontală, ce se învârte într'un cuiu la mijloc. La cele două capete ale rudei șede câte unul, ca în huiț, iar lângă stîlp la mijloc stă în picioare un al treilea și tot învârte; v. cercheoală cu care este identic.
- svoace**, (poate din *smăcea* ?), nuiă: „*taci să nu iau o svoace*. să te înșing“. *Bedeleu*, Trăscău.

## T, Ț.

**Tabaci** (cu a curat), a fumă. *Vașlab*.

**tăbăică**, un săculeț, în care se țin penele: „*adă tăbăica* din celariu, să pun penele aceste“. *Cârța* (Ț. Olt.) Tot așa se nu-

mește ori ce *săculeț*, ca do 1—2 l. (=dăgmaiu)—*Toarcla*, Făgăr.

**tăbârcea**, un par, care se pune cu un cap între bîrnele stîinii, la mijloc este

- cașul în crintă, iar de celălalt cap al (tăbărelei) celui par atârnă greutatea ca să se stoarcă cașul. *Uricani*, Jiu.
- țacălie**, frigarea de lemn, în care înțapă slămina și o frig (caleo). *Șimon I. Bran* ș. a.
- tăfaragă**, brânză de vacă). Se pregătește în modul următor: în un vas („bădăni“) se adună lapte. După ce e plin se pune pe cuptor, să se încălzească, apoi la un loc rece, ca să se aleagă zerul de brânză. După ce s'a ales bine se strecură prin o strecurătoare, apoi brânza rămasă se pune la un loc rece, ca să se vârtoșeze, apoi se mănăcă. *Bouțarul de jos*, Hațeg. Câmp.
- țagăsi**, magh., a curăți, mai ales în casă. *Suciul sup.*, Soln.-Dob.
- țagla**, rudele, cu cari duc cosciugul mortului. *Bouțariu*, Hațeg.
- taier**, *Torontal* (Alex. Migia) = tăier, farfurie.
- tăietoare**, la *Săcărâmb*: buruiana, ce pe aiuri se zice „tăietură“, că se folosește pe rane cauzate prin tăiere.
- tălniță**, demin. din taină, ce pre la *Gurghiu* se folosește l. d. șoaină, groapă. Cfr. *ital. tana*, și compusul român *fântâna*. Vorba *tălniță* uzitată și în România. v. „*Albina*“ N-ru 23/1899.
- tălbăoii**, rudițele, cari le pun la car, când aduce fân. Lemnele, cari țin la olaltă *tălbăcii*, se numesc *oplene*; v. *op'ean. Gurariului*, Sib.
- tălăm**, sfilă, rușine, genare: „pe N. l-am chemat în casă, da' nu vrea să vile, că ț-i tălam“. *Cetea*, Aiud.
- tălc**, pl.-uri, în sens de glume: „nu mai spune atâte tălcuri;“ *Cârța săs.*, Făgăr.
- talgheu**, corfă, coș. *Romșel*, Orășt.
- talpă**, laviță, jilț, lungă pe lângă părete: „șezi pe „talpă“. *Săliște*.
- tălpuși**, patinele. *Crișbav Comit.* Brașov. Prin munții apus. au „tălpigi“ de lemn. Pre alocuria se numesc patinele și *picioroange* (Brașov); pe aiuri însă *cătări-gele* se numesc picioroange.
- amarice**, un fel de plantă tare aspră, cu crenguțe ca ale bradului. O aprind copiii, când este uscată, sara, când e lună nouă, drept jertfă „vălvelor“, să nu mai umble în miezul nopții pe deal. *Roșia mont.*
- tâmpor**, pucioasa, cu care se omoară stupii. *Bouțar*, ț. Hațeg.
- țânc**, Ardeal, *passim*. cățeluș mic.
- țancoș**, pre la țară: *țanțos*, om fălos, scuturat. *Roșia* (munt.).
- țândără**, pre la țară: *țândură*, Târn-mică; pe *Jiu*, însămnă un darab de lemn crepat, fie numai ca un par, fie mai gros, „pe sania asta nu-s 20 de țândări“. *Jiu*.
- tânjeli**, a se —, a se tolăni, întinde a lene: „s'o tânjelit acolo 'n tină“. *Merișori*, Jiu.
- țântă**, ic de crepat lemne. *Lupșa*.
- tântăit**, —ă; adj. s. particip., = cam amețit, zăpăcit, tont; La *Orlat*: „J. a beut puțin vinars și s'o tântăit de cap“. *tont*, —ă, nu zic. Așa și la *Spring*, *Șebes*, *Racovița*, Olt.
- țanțură**, haină rea, sdranță: Aruncă-te fleandură, Că te-ajunge țanțură. *Uricani, Jiu*.
- țăpă**, fiștigoale (fluera din coajă de salce) cu „dupuș“ la capătul de care se ține în gură; iar la capătul din jos astupată cu lemn. E cu găuri (6) *Riușor*, Făgăr.
- țăpăriș**, adj., cu gust acru, astringent: „mere țăpărișe“. *Coșeiu*, Deș.
- țăpăruș**, țăpușă (la car): „pune țăpărușile, că ne ducem după grâu. *Cetea*, Aiud.
- țăpin**, cârlig de fier mai mare. La *Uricani*, Jiu, pronunță: *țăpin*. *Bistra*.
- țăpină**, pe la *Bran*: cârlig de fier gros cu coada de lemn puternică. Cu *țăpina* se ajută la ridicarea bănelor, buștenilor ș. a.
- țăpligă**, o mică așchiuță, s. cum zic pe la *Blaj*: *vițichie*: „mi s'a băgat în djeștiu o țăpligă“. *Merișori*, Jiu.
- țăpșan**, în val. Hațeg. și pe *Jiu*, lemnul așezat dinaintea vetrei focului, ca s'o țină: „șezi pe *țăpșan* și te desculță“.

- La *Densuş* (Haşeg) *tăpşan*, ca pars pro toto, se numeşte vatra focului.
- tăptălăcă**. l. d. pitpalac, -ă; prepeliţă *Trestia, jur, Hidalmaş.*
- tăptălăgă**, aceeaş. *Aşchileul rom. Cluj.*
- tăpui**. a —, a ciopli puţin un lemn cilindric, ca să poată sta pe „tăvăluci”: „tăpueşte lemnul ala, vezi, că nu stă pe tăvăluci!” *Boufariu, Haşeg.*
- tăpuş**, un instrument rotund şi ascuţit (Cfr. tăpuşă), cu care fac găurile la opinci. *Lupşa.*
- tăpuşoă**, scobitoare de dinţi. *Jăud, Maram. comunic. Vict. Mihalyi, st. cl. V-a.*
- tăr, tărău**, izvor, şipot: „du-te la tăr şi adă apă!” *Băiţa, Huniad.*
- tărău** se zice în *munţ. apus.*
- tără**, ruda lungă, de grosimea unui par de vie; la hemeiu pun *ţare*: „eşiau oamenii cu *ţare* lungi”. *Gurghiu.*
- ţaro**, locul îngrădit, unde-s clăile de fân. *Brad.*
- ţarcoti**. a —, a mulge, „cu *ţărăita*”, ieşind puţin odată, cum este mai pe urmă, când s'a muls vaca mai de tot. „Omu ăsta nu ştie mulge, numai *ţarcoteşte*”. *Ardeal, passim.*
- targă**. f. *Haşeg.*, coşarcă (coş) de nuiеле; Cfr. ital. *targa*, fr. *targe*: scut mic, mică pavază, dicţ. Bud. cămin *împletit* din nuiеле, *pat* de scoarţă, s. *de nuiеле*, pat de purtat la tabără.
- tărgoli**. a se —, a se tăvăli, d. e. în tină, s. în neauă: „nu te *tărgoli* pe jos!” *Clopotiva, Haşeg.*
- tărioeriu**, aschii mărunte, ce se fac pe lângă „tăietoriul” de lemne: „adună *tărieriul* de lângă tăietoriu!” *Lupşa.*
- tărlţe de firez** (*Lupşa*) **fărină de firez** (Varviz). pulverea, ce se face, când taie lemne cu firezul.
- tărlute**: „taci, nu mai vorbi atât de *tărlute*!”; sinon. *ilove* = nimicuri. *Suciul sup., Soln.-Dob.*
- tărnu**: „am adus un *tărnu* de lemne” = lemne subţiri legate la olaltă, ca sarcină. *Giuravântului*: Pe la *Săcădiale* şi *Glimboacă* *tărnu* e *măturoiul* din nuiеле de mesteacăn: „adă *tărnu*, să mătur curtea”.
- tărşăg**, soţ de călătorie, sau de lucru (magh.). *Roşia, (munt.).*
- tăroste**, pl. *tărosti*. Într'o poveste din *Oroiul săcuesc* (Câmp.) = tovarăş, soţ.
- tărşiţă**, tărânăcop, gheunoae. *Bistra, (munt. ap.)*
- tărsoi**. (din *tărs*) tufişul tânăr, ros de vite, care creşte nodoros şi se face tufariu. *S. Ana, Murăş.* Prin *Vidra* de jos: *tărs* = tufă.
- tărtău**, berbecule în anul al 3-lea: „n'am berbeci, cum se cade, numai neşte *tărtăi* răi!” *Boufariu, Haşeg.* La *Sălişte* zic terţin: „alege terţii, să-i ducem la târg”.
- ţăţ** l. tilinca (fluera din coajă de salcă) dublă, care sună pe două găuri de odată. La *Cisteiul rom.*, Blaj, *ţăţ* se zice la *pu-recel*, v. acolo. II. cană micuţă, în care ţin apă pentru copiii mici: „adă *ţăţu* să dau apă la copil”. *Orlat, Racoviţa (Olt) ş. a.*
- ţătălic**, din *ţăţ*, mic urciur, cu care merg copiii după apă. *Cinguzăl, M-Vióra.*
- ţăvlic**, popic, în jocul copilăresc: „de a *popicul*”. *Sântiôna l. Gherla.*
- tecariu**, o teacă de piele neagră, în care ciobanii îşi ţin lingura. *Merişori, Jiu.*
- teapşă**, = topsă, adecă: mămăligă cu brânză s. cu oleu de sămburi. *Noerich, Hărtibaciu.*
- ţegre**, zăbrăle de lemn la fereastă, sau în fundul sănii. *Jiu.*
- tenchiu**, cucuruz, prin *Şepreuş* (Braşov) şi prin *Bănat* (Ungaria).
- tēica** v. şi *piteică* şi postăviţă. *Hoduc, Gurghiu.*
- teleguţă**, roţilele plugului. *Reteny, Somoş.*
- telte, telteu**, prin multe părţi ale Ardealului *cheltău*, magh., coş, corfă. *Suciul sup., Soln.-Dob.*
- tengerēle** (magh. tengeri barack) apri-coze. *Giorocuta, Sălagiu.*
- tenşiu**, piatră în miezuină, când despart un loc de altul. *Varviz.*
- terhulū**, năuc: „ce mai *terhulū* eşti şi tu, să crezi tu ce zico muicrea!” Proverbiu:

„din paiu ar fi, dar ti *terhăi* de minte“.  
 În Moldova: *tehăiu*; v. Șain. ad. voc.

**țermurariu**, paserea: codobatura, ce prin Rom. se zice: bățăitoare, prundariu. v. Șain. sub. voc. *Racovița*, Olt.

**terțiu** (pron. *terțiu*, *chierțiu*), berbecel în anul al 3-lea (tertio). *Pui*, Jiu

**țese**, a—, zic copiii, când se joacă aruncând pietricele late peste suprafața apei, așa cât pietricica să sară. Târn. mică, *Agrișteu* și *Vaslăb*.

**țic**, un—, un *pic*, d. e.: mi-a dat un țic de pâne“ s. de apă. *Sebeșul superior*, Olt.

**țiept**, **țieptene**, pronunță de pe la *Indol*. Turda, și pe *Jiu*, l. d. piept, pieptene. s. chept, cheptene.

**țiero**, jocul, ce se face la făgădău (cărciumă) în sara de prinderea postului de Crăciun, s. de Paști, după cină. (Cfr. grec. *τέρομα*). *Merișori*, Jiu. În *Vereș-mort* (Murăș) țiero=adunare de fete și feciori la o casă.

**țieueri**, a se țieueri, a se negustori, „se țieueriește cu tot felul de marhă“. Dela substantiv. țieueriu=negustor. *Abrud*.

**țigale**, *Bran*: cratiță cu *coadă* și cu picioare, fie de pământ, sau de fier.

**țigăncușă**, l. vrabia de fântână. *Sâplac*, Someș. II stiglițul. *Cistelec*, Câmp.

**țigheriu**, must de poame. *Bistra*.

**țioc**, (chie), cioc: „tăiați țiocurile la găini că desgrăpă, toate guliile“. *Uricuni*, Jiu.

**țiglos**, cleios, clicos: „așa-i de țigloasă pânea, de n'o poți mânca“ *Bistra*; din substantivul țiglă, pământ cleios. Ung. *tégla*.

**țigni**, a se—, a se răni; se zice numai despre cai: „calul acesta s'a țignit“ (ț. *Abrud*).

**țigor**, la Peștera l. *Bran*, = om slab, ticălos.

**țimerleu** (cu *ty* magh.) împărțitoarea la șteampuri, unde vine apa până la un loc și acolo se împarte în două părți pe 2 roate de șteampuri. *Roșia*, *Abrud*.

**tiotoare** (Cfr. cheutoare, chioatoare), prin ț. *Abrud*. = legătură s. ața, cu care se leagă ceva.

**tiisig** (pron. *tyisig*) = un par de fier, ascuțit la vârf, cu care se face gaură în stâncă la baie, pentru pușcat. *Roșia* mont.

**tiistău**, un măiug de fier, cu coadă de lemn, cu care creapă pietri. *Lupșa*.

**tiitilic**, un fel de tilincă de salce, fără dop, cimpoi.

**tilinca** pre *Săcaș* și la *Șarcaia* pe Olt se zice *titilincă*.

**țimir**, în zicerea: „nu te face țimir la lume“ = nu te face de răs. *Gurghiu*.

**tindeică**, zimții, cu cari se întinde pânza pe răsboiu. *Reteag*.

**ținhelțuri**, germ., *Năsăud*: chibrite, lemnușe, aprinjoare.

**tipăț**, pron. *chipăț*, (doară din magh. *kepe*?), măsură pentru solide =  $\frac{1}{8}$  „vică“ magh. ( $\frac{1}{8}$  véka), cam 5 l. „adă *tipățul*, să măsur nește grâu.“ *Vălcău. rom.*, Sălăgiu.

**tipsie**, pron. *cip*, tigaie de fier vărsat, cu 3 picioare, o cumpără din prăvălii, *Rachita*, Car.-Sev.

**țipă**, fluieră de salcă (și de plumb din prăvălie). *Săliște*.

**tiri**, prin *Vălcău-rom*, Sălăgiu, tare.

**tiricariu** (*Agrișteu*—Târn.-mică; *Vereș-mort*, *Mureș-Uioara*)=fărină de cucuruz immuiată pentru pui.

**tirigan**, „bibolii-s *tirigani*“=pociu lucră cu ei, trag în jug. Cfr. *tiri*, m. s. *Blaj*.

**țirloi**, l. ciocărlie, *Cicudiu*, Câmp. Cfr. num. propr. *Cirlea*. II. țeve de lemn s. de fier, pe care curge apa din izvor. *Săliște*, *Rășinari*, *Brad*. v. și *țirău*.

**tisă**, balercă (franc. *buril*), poate dela materia, din care se face, lemnul *tisă*, pinus taxus; v. slav. *tis*, *tisă*.

**țirlug**, ciocărlie. *Cistelec*, Câmp. Dar se aude și vorba *ciocărlie*, zic d. e. „cântă *ciocărlia*“; însă: „a lovit un *țirlug*“. Cfr. *țirloi*.

**țițeiū**, zărul pus cu căldarea pre foc, dacă se mestecă *încet* și *numai pe fundul căldării*, atunci căpătăm pe deasupra *urdă*; iar dacă mestecăm *tare* și nu numai pe fundul căldării, ei preste tot, atunci avem *țițeiul*. *Uricani*, Jiu.

**țițiilic** (pron. *tyityilic*), tilincă de coajă de salce fără dop, cimpoiul din coajă de salce. *Bistra și jur*.

**țițiilig** (pron. *tyityilig*), un tulnic făcut din coajă de salce. *Roș. mont*.

**țița oii**, I. planta campanula, cu mai multe specii. *M.-Gheja*. II. La *Orlat* se numește „țița oii“ floarea trifoiului.

**toae**, dornă, bolboacă: „măi copii, mare-i toaia?“ (magh. *tó?*). *Uricani*, Jiu.

**toancă**, toană: „într’o toancă am făcut asta“. De aici adj. *toncôs*, cu toane. *Țagu-M.*, Câmp.

**țoaște**, *Vălcău rom.*, Sălagiu, găluște, umplături, sarmale în curechiu. Pe la *Giorocuta* (ibid.) *pirôște*.

**toc**, se numește și un mic vas de lemn, în care se ține brânză. *Abrud*.

**tocăieriu**, mestecătoriu, lemnul cel a-nume, cu care mestecă mămăliga. *Rușor*, Soln.-Dob.

**tocăle**, mobilele din casă. *Lățunaș*, Verșeț.

**tocitoare**, o cadă mare, în care fermentează prunele, din care vor să fiarbă vinars (*voj*, *voz*). *Deș*.

**tocoiū**, bucata dintr’un trunchiu, lungă de 1 metru. Cfr. *toc*. *Lupșa*.

**țocoiân**, mielul, care-l aplică și sugă la ori și care oaie îl pun. *Milaș.-M.* Câmp.

**tohac**, putrejune de burueni mestecate cu nuièle; le folosesc pe garduri. *Bouțariu*, Hațeg.

**tohoarcă**, cojoc păcurăresc, lung până în pământ, din piei de oaie nelucrate (neargășite); și-l fac ciobanii, inșiși. *Săliște*.

**tomnăgi**, I. tăieței lați, lăște, cum zic pe la Blaj. *S. Petru*, Câmp. II. tăieței *tăiați mărunt*, adică chiar contrar la p. I; iar cei tăiați mai lați se numesc

*lășcuțe* (magh) și se pregătesc cu unsoare, cu brânză. Intr’un cânt pop.:

Am făcut niste *lășcuțe*,  
De am prins boii la căruță;  
Am făcut nește *tomnagi*,

De cu boii stai să-i tragi. *Teaca*.

**tonoase** (tóne?) prostii, nebunii: „nu face tonoase, și te ogoaie!“ *Vaşlab*. Pe la *Rodna* se zic: *tonoază*, aceleași.

**topă**, unealtă de prins pești. *Bata*, Car-Sev. (nord.) Cfr. nume propr. Al. *Țopa*, *Veza I. Blaj*.

**topi**, a se —, a se teme: „nu tie *topi* die tăși!“ = nu te teme. *Abrud*.

**topilă**, balta, unde se topește cânepa. *Clopotiva*, Hațeg.

**topor** în sens figurat: „iți fac un *topor*!“ = te ieau de cap și-ți adun părul la olaltă. *Ceanul deș*. Câmp.

**toporiște**, codoriștea sbiciului. *Rușor*, Soln.-Dob.

**toroboată**, tărăboiu, larma, ce o fac copiii. *Roșia*, *Abrud*.

**țorțonat**, prin *Rușor*, (Făgăr.), ce se zice pre aiuri în-*zorzonat*, cu multe *zorzone*, *pođoabe*; împodobit.

**tos**, în Vereșmort (Murăș)=om gros. Cfr. adj. *vartos* și ital. *toſto*.

„*țoti țepurele măi!*“ pre aiuri: *iu*, *io*, *iote*. . . *Riușor*, Făgăr.

**tovară**, sarcină, povară. *Lățunaș*, Verșeț.

**trafie**, bastul, cu care leagă la vie. *Giorocuta*, Sălagiu.

**trăgână**, în zicerea: „a trăgână la moarte: Când eră la miez de noapte,  
Eva *trăgână la moarte*

=trăgea de moarte, cum zic în cea mai mare parte a Ardealului. „Cu greu a trăgănat“ . . *Coșeiu*, Deș.

**trăgânește**, cântă, horește, pe la *Somfalău*, Târn.-mică. Tot în acest înțeles am auzit: „leagână și *tragână*“=și cântă, doinește. Din zicerea a *trăgână cânteca*, s’a făcut prin prescurtare: *tragână*=cântă a lene, lungind.

**trăgulă și trăgăce**, curcubeta de tras vin. *Lugoș ș.* a. *Jiu*. Cfr. lat. *tragula*.

**trahlă**, un fel de sanie, care se așează „pe dricuri“ (=cele 4 roate dela car) și se folosește la căratul fânului. *Cristești*, Arad.

**traivic**, un loc îngrădit, unde pasc vitele peste zi. *Boufariu*, Hațeg.

**tram**, o măsură vechiă prin Boufariu.  
Dacă-ai sta a o cântări,  
Nici la litră n'ar eși;  
Nici la litră, nici la tram,  
Nici la jumăta' de gram.

**trâmbă**, val de pânză. *Boufariu*, Hațeg.

**trânc**, vin de mere (il mănă și cu mălaiu), franc. *cidre*; s. *figheriu*, cum îi zic la Abrud și Bistra. *Jiu*.

**trialunga**, „de a—, jocul de a mingea, cum zic pe Târnavă: „de-a lungă“. *Boufariu*, Hațeg.

**trieră**, a—, îmblăți; se zice numai: a trieră cu *îmblăcirii*. *Rachita*, Car.-Sev.

**trino**, cighir—de pre strugurii storși, peste cari s'a pus apă și apoi s'au tescuit. *Romoșel*. Orășt; v. *trânc*, m. s.

„**tri-răi**“, planta: hepatica triloba.

**troăș**, ț. *Abrud*: livadă, luncă; la *Lupșa*: grădină.

**troblă**, scândură lată dar scurtă: „pune o *troblă*, 'n car!“ *Boufariu*, Hațeg.

**troinio**, urît, hăzit: ba te făcuși *troinic!* *Uricani*, Jiu.

**tromoși**, a turti, strivi. *Șoroștin*. Târn.-M. Pe la Blaj ș. a. a *potromoși*, în înțeles de a răpune.

**tron**, pron. *tr(u)on*, cu un *u* foarte scurt, este coșul de scânduri, în care țin făina de cucuruz. *Riușor*, Făgăr; în *Torontal* (Banat) tron este săcriul, cosciugul morților.

**tropariu**, jolgiul, ce se pune pe morți. *Cist. rom.*, Blaj.

**trulișcă**, flueră din coajă de salce, tilincă. *Lăfunaș*, Verșeț.

**trușnec**, turtoiu, ce rămâne din sâmburii de bostan storși în teasc pentru oleu. *Varriz*.

**țucur**, zahar. *Lăfunaș*. Verșeț. Pe aiuri „*țucăr*“. Ardeal, passim.

**tufă**, în „*țara Oașului*“ numai cea de alun:

„taie o *zmăcă de tufă*“ = o nuiă de alun.

**țugule**, vorbă îndatinată pentru a chema porcii. Aiuri zic: *ciugule-o. Dridif*, ț. Olt.

**tujlean**, tuleu de cucuruz, jipi, „*paie de cucuruz*“, cum zic la Lupșa. Intr'o cânt. pop.:

Pe părăul satului,

Mere mama dracului

C'o lumină de *dujlean*. *Petea*, Câmp.

**tuldău**, răsteu, resteu, la jug. *Lăfunaș*, Verșeț.

**tuli**, a—. In „*România ilustrată*“ An. III. No. 1. 1905.—*Ciobănașul* (horă):

Și-oiu iubi un ciobănaș

Că-mi aduce sara caș. Popul.

Foaie verde, frunză 'n dungă,

[cioban, ciobănaș.

Ciobănaș cu chica lungă,

[cioban, ciobănaș.

Când *tulești* sara 'n zăvoiu,

[cioban, ciobănaș,

Mână-ți turma mai spre noi,

[cioban, ciobănaș,

Pe sub rariștea de anini,

[cioban, ciobănaș,

Colea 'n dos după grădini.

[cioban, ciobănaș.

**tulnec** (cu *ec*) Bistra, bucium din scórță de salce; *tilinca* se zice titilic (pronunță: *tyityilic*).

**tuliște**, pe alocuri turiște, v. Șain. Intr'o colindă:

Și s'au luat și s'au dus

Cătră Rusalim în sus.

La *tuliștea* oilor... Apoi

La *tuliștea* cailor = *locul unde pasc.*

*Spătaș*, Blaj.

**tulugi**, tului s. jipi mâncați de vite. *Ighiu*, Alba-Iulia.

**tun**, a *tunâ*, a se scobori: „dacă *tunai*, *tun* să *sparg* ploștile“ = dacă m'am scoborit (pân aici), mă scobor (mai departe) să *împrăștiu* căpițele. „Și-o *tunat* fânul acasă“. *Rachitova* la „*Golești*“, Hațeg.

**turbént** și **tulbént**, încă și **dulbént**, o pantlică cusută cu fire de aur, ce împo-



dobește fruntea femeilor tinere. *Toracu M., Bănat.*

**turiță**, o buruiiană. *Ilea mare (Someș).*  
Să-mi fac verde cuuuniță,  
Cununiță de *turiță*,  
Mestecată cu trifoi,  
Să mai vii, bade, la noi,  
Batâr preste un an, ori doi!

**turjân** (magy. törzs), tuleu de cucuruz. *Ilea M. (B.-Năsăud).*

**turtă**, mălaiu copt în spuză. *Clopotiva, Hațeg.*

**turtéle**, plăcintuțe din fărină de grâu, nedospite, pe deasupra unse cu *juf* (v. m. s. ad voc.). Se fac la 40 de sfinți. De fiecare sfânt câte o turteă. Le mănecă apoi căsenii. *Stoiana, Someș.*

**turtéț**, torțâl, s. tortoțâl (germ. Flachs-seide), turtél, *cuscuta europaea* L. *Bănat, Comloș.*

**turtulată**, gătată în haine și frumoasă, ca un chip de pe turte. *Șonfalău, Târnămică.*

**tuși**, pumni, lovituri cu pumnul pe după cap; pre aiuri: *gălă-tuși*: „taci, să nu-ți dau nește *gălătuși*, să răgâi!”

**tuștină**, de t.=de tot, d. e. „s'a stins focul de tuștină”. *Feleiuđ 1. Aiud.*

**tutoă**, curcă. *Iugoș.*

**tutcan**, curcan. Intr'o poez. popor. din *Chizdia, Bănat*:  
Fă-mă, doamne, ce mi-i face,  
Fă-mă peană de *tutcan*,  
L'al meu brată (=bade) pe cazan,  
Să întorc ochii odată roată,  
Să văd brata cum se poartă,  
Cu cizmele vicsuite,  
Chimeșile pigluite (călc. cu fier),  
Cu mustățile sucite  
Și cu păru periat (pieptănat),  
Cu căciulă neagră în cap. Comun.  
Corn. Teaha.

**tutoiă**, cornul cu care bucină, când scot vitele 'n ciurdă: „auzi *tutoiu*; scoală-te și dă vaca în ciurdă!” *Săliște.*

**tutui**, a—, a-l scoate afară d. e. din casă; cum zic pe la Blaj și jur: a „*dudui*”=alungă, goni, și cum zic pe Târnava mică: a-l *interi*. *Clopotiva, Hațeg.*

**țuțul**, huiț: „am legat funia, ca să fac *țuțulu*”. *Hațeg.* De aici deminutivul:

**țuțuluș**, cu aceeaș însemnare. *Crivobara, Lipova.*

**țuțulă**, a se—, a se huiță. *Uricani, Jiu.*

**tuturéz**, bucin, în care zic copiii. Este făcut din scoartă de alun. *Boufariu, ț. Hațeg.*

## U.

**Ūal**, pre alocuri uol, cel de flori—la *Ceanudeș*. (Câmp.)=ulcior.

**ucide**, a—, a bate; se aude în *jurul Branului* mai ales în gurile bătrânelor: „vai, cum l-a ucis de rău” (cum l-a bătut).

**uclool**, resturi din simburi de bostan pisați după-ce s'au cernut. *Boufariu, Hațeg.*

**udilt**, (pron. *uggil*) rămas: „noi mergeam înainte și el *udlise* de-o bătaie de pușcă în urma noastră”. „Nu te-ai întâlnit cu fecioru meu?” „Ba m'am întâlnit, dar *udî* în Hațeg”. Cfr. sanscr. *udî*, exo. *Jiu și Hațeg.*

**udeso**, . . . Intr'un cânt. pop. din *Toracu-M., Bănat*:

Ce să fac cu cine?  
De mine nu-i bine,  
Că *uges* de cine . . .

**uică**, unchiu. *Boufariu și j., Bucovaț Hațeg, Bănat.*

**undă**, în zicerea: „în unda asta să te duci!”=în momentul acesta. *Mănăvrade, Blaj.*

**untură**, l. d. unsoare. *Caranseb., Timișoara.*

**urioși**, V. S. *Iona, Gherla*, pre aiuri *uruioci, arioci*. (*Fild. mijl., Hida, Treștia*), *uruioshi* (*Pusta-Cărnăraș, Palatca, Pîntic*), sunt firele de tort, ce rămân dela „tlară” la „nodorariu”.

**urloniū** (urlonyū) și *hurloniū*, la casele

cele vechi, o fridă ca de 60 cm. de înalță în părete, din lăuntru. Din această fridă este o gaură (30 cm.) lărg. pân afară. Pe aceasta iese fumul, căci în *hur-loniū* se făcea foc cu *ieșchii* (=vreascuri), ca să lumineze casa, când n'aveau său de luminat în „hopaiț“. *Bouțariu de jos*, Hațeg.

**urs de brânză**, *boful*, *bulzul* s. *gâsca*: mămăligă adunată rotund și în mijloc brânză. *Ilva M.* (B.-Năsăud).

**ursoaie**, hornetul dela cuptoriul din casă până 'n pod, făcut din *căbțli*; iar cel din pod, până în *urlouin* de coperiș se

numește **ursoaică**, caro e *din bârne*. *Rîușor*, Făgăr.

**urzitóre**, la *Rîușor* (Făgăr.), *Vad*, *Dridif* (Olt); pre aiuri: *urzoii*, unealta, cu care urzesc.

**uspăț**=ospăț. *Bucium*.

**uștez**, pl. **ușteză**, bordello, casă de desfrâu: „umblă prin toate *uștezele*“. *Câmpie*.

**ustunoiū**, l. d. usturoiu. *Cârța*, *Racovița*, *Veneț*. (Olt).

**usuc**, un fel de tină neagră, făcută cu coajă de ânine (=arin) spre a negri sumane: „a *liiū* (negri) șubele cu *usuc*“. *Jiu*.

## V.

**Văcălie**, I. iască de burete. *Reteag* (?) II. In *Călan*-mic *văcălie* se numesc păreții pălăriei: „copilașul aveă pe cap pălărie micuță, cu *văcălia* intoarsă în sus.“ Așa și în ț. *Hațeg* și la *Șoroștin* (Blaj). Pe *Jiu* zic *văcălie* la *veaca* s. *veșca* dela ciur.

**vaca lui Dumnezeu**, rădașca (insecta). *Trestia și jur* I. *Hidalmás*.

**văerugă**, (erugă?). Când sacă vreo răstoacă, la capăt se face un gărduș de petricile, ca să nu poată scăpa peștii: „mergi iute la *văerugă*, că se duc peștii!“ *Uricani*, *Jiu*.

**văierat**, om ticălos, dar și: om cu apucături istețe: „*văieratu-i*, bată-l D-zău!“ (Ceeace pre alocuri zic: „ii cu *dracu*“).

**văii**, **văiși**, **văi**: „*văii* cătanele trecând pe aici“=văzui, văzuși, văzū. *Brad*, com. prof. I. *Germân*.

**văjlä**, bățul mai lat la un capăt, ca o lopățică, cu care bat copiii mingea. *Rîușor*, Făgăr.; v. și leafă.

**vântălagi**, a **vântălăgi**, a face —, a face disordine: „numai o țără am fost dus de acasă, și toate le gășăsc *vântălăgile!*“ *Vereșmort*, *Murăș*. II. refl. a se vântălogi, a se da de a dura. III. adverb. **vântălog**=de a valma: „vin vântălog“. **vântărătoare**, linguroiu, cu care se ia

fărina din coș și se pune în oala de mămăligă. *Cârța sūs*, Făgăr. și *Racovița*, Olt.

**vântrălăū**, un ciocan mai mare. *Roșia mont*.

**vântură**, a face vânt și a recori: Intr'o cânt. pop.:

Fața *vântură*-ti-o-aș

Gura sărută-ți-o-aș.

**vânturișcă**, *Vaslub*, aiuri: *vântureașcă*, și *vânturătoare*, „cu care *vântură pâ-nex* (=săcara) imblătită“.

**vârciolog**, vârtejul de apă. *Lupșa*.

**vârgea** de pipă = țeva pipei. *Răușor*, Făgăr.

**vârghină**, capetele de bârne, cari ies din zid sub strașină; pe aceste acață seceri s. a. *Săliște*.

**vârliigoanță**, pescuțul, ce pre aiuri se zice *vârliugă*. *Teuș*.

**vârșag**, pl. *vârșegi*, doauă crengi gemene, oable 'n sus *Rodna*.

**vârșii**, l. d. vârfii=vârfurile. Intr'o colindă din *Mogoș-Cojocani*:

Sus la *vârșii* munților

Munții-s negrii, de 'nverzit.

Ciungi uscați, ori de 'nfrunzit.

**vârtéj**, incuietoare, zar de lemn. *Ceanudeș*, *Câmp*.

**văstră**, prin metateză din vrăstă, buchet de flori. *Toarcla*, Făgăr.

**văteală, vătălă**, brâgle la războiu. *Varviz*.

**vătăși**, a se—, a se uni, însoți, Ardeal, *passim*: „nu ne putem vătăși!“ Cfr. sanscr. *vatis*, legătură, de unde sunt derivate toate vorbele citate de Cihac ad. voc., cari toate conțin idea legăturii.

**vatră**, „cum ai venit? — pe vatră“=pe jos, pe pământ; pământ. *Hațeg*.

**veacă**, *Rășinari, Nocrich, Șaldorf* (Târn.-Mare), *Săliște* și jur: bearta (indoitura) d. e. dela albituri, în carea se trage ața și așa se leagă pe trup.

**vecă** și **veșcă**, un cerc de scândură de brad subțire, cum e la ciur și la sită, se folosește la supurluit de rufe; *veșca* la strânsul cașului, mai ales la stână. *Somfalău*, Târn.-mică.

**végii**, tuleul de cucuruz; „*végii mărunchile*“=foi de cucuruz, cari se desfac de pe ciucalău (tuleu); „*popă de vegii*“= o grămadă de tulei (*jipi*). *Rușor*, Soln.-Dob.

**veisă**, aparat de prins pești, pe la Blaj și jur: *vârșă*. *Bratfalău*, Teaca.

**vergél**, petrecerea cu joc a feciorilor la Crăciun. *Suciul sup.*, Soln.-Dob.

**verincă**, covor subțire de lână (lepedeu, velință). *Petea*, Câmp.

**vernic**, prin metateză l. d. vrednic. În *Mada*, l. Săcărâmb, are înțelesul de *harnic*: „ce mai ficior vernic!“

**verotic**, vier, porc necastrat. *Clopotiva*, Hațeg.

**verzariu**, *Abrud, Bucium*, aluat, lipiu, umplut cu lobode, când fac pâne. Prin *Giorocuta* (Sălăgiu) *vărzariu*, pl.

**verzare**, se numește și *plăcintă cu brânză*:

De plăcintă

Gura cântă,

De *vărzare*

Și mai tare.

**verver**, mâneriul dela încuietoearea ușii, ivăr. *Cârța s.*, Olt. Același lucru în *Ra-*

*covița*, Olt, se zice: *velvăr*. Să nu fie germ. *Hebel*?

**vipt**, pl. *vipturi*, bucatele, ce se duc la moară: „ai vipturi la moară?“ „Sunt multe vipturi la moară?“ *Crîșciori, Rovina* (Brad).

**virgus** și **virg**, biciu, corbaci. (Evident din *virga* lat.) Într'o colindă din *Hărțăgani* (Huniad):

Pe murg învățând

*Virgus* aducând

*Virg* de *dușinic* (?)

**vizaric**, un instrument de aramă galbină, ori de tinicheă, cu care „impistresc“ ouăle roșii la Paști, de fac *ouă împistritie*; v. m. s. *chișită*. *Abrud*.

**vlasta**: „*Frumoasele*“ i-au luat *vlasta*=puterile; ca s'o redobândească îi trebuie *lingura celor frumoase*=„lingura din Iele“ (cum zic în *Chimilelnic*, Câmp.).

**vlog**, lume multă, imbulzală, (*vulgus*?) *Vereșmort*, Murăș.

**voj**, cadă mare, vas de lemn (bute), în care adună ce culeg la vie, până storc. *Cetea*, Aiud. Pe la *Clopotiva, Grădiște* și'n toată ț. Hațeg. se pronunță *yož*.

**vojoieți**, căpătână de varză pospoiată (afănată), neindesată. *Coroiești*, Hațeg. Pe la Blaj: *ciofoi*. Pe la *Vereșmort*, Murăș, varza pospoiată o numesc: *voioi*.

**volbă**, a—, într'o cântecă popor din *Brad*:

Amărit is, frate, tare,

O'a crescut Murășu mare,

Și nu pot trece la floare!

Crîșule, Murășule,

Nu *volbă*, nu tulbură,

Că-i mândra pe matca ta,

Și mă tem, că s'o 'necă!

Decât mândra să se 'nece,

Mai bin Murășul să sece!

Deci a *volbă*= a se răstogoli cu furie, cu turbare (cfr. *volb-ură*), a se tulbură.

**voltomoci**, a—, a tot întoarce și suci: „nu *voltomoci* hainele acele“. *Coșein*, Deș.

**voreț**, curtea căsii. *Banat*.

**votcol**, triboanță, telegă, cu 2 roate pentru 1--2 persoane. *Toracu M.*, Bănat.

**vrașcă** și **scaragață**, țarcă. *Râjnov*, Brașov.

**vrăbete** (pron. *vrăbete*) pl. *vrăbeți*, (doar din *vrăbiete*?) = vrabie. Cfr. *bribeți*, v. m. s. *Lătunaș*, Verșeț.

**vrașcă**, nuiă, crenguță: „iau o *vrașcă* și ți dau câteva“.

**vreasc**, pl. *vreascuri*, sunt crengi uscate (*passim*); dar *vreasca* este nuiă *verde*, ca ital. *frasca*.

**vrójbă** (vroajbă) ciofoi de curechiu. „n'am avut curechiu (varză) în grădină, numai niște *vroajbe*! (l. d. *broasbe*?) *Cămăr. deș.*, *Orosfaia*, *Milaș* (Câmp.).

## Z.

**Zăbrac**, rău îmbrăcat, inhainat: „da zăbrac mai poate fi, amaritul de el!“ *Cetea*, Aiud.

**zabran**, insulă. *Boufariu*, Hațeg.

**zabron**, năvod (?) *Car.-Sev.*, *Bata*.

**zacătă**, bătătură: „pe ce vreme ați scos vitele din *zacătă*?“ *Merșori*, Jiu.

**zăcon**, obicei, datină: „pe la noi așa-i *zăconul*!“ *Răchitova*, Hațeg.

**zădit**, pierit, slab: „vai da *zădiți* ls oamenii, care lucră în baie!“ Cf. *izădit*, cum se zice la țară. *Uricani*, Jiu.

**zăgărnă**, săculețul făcut din păr de lână, în care se pune urda scoasă din căldare, ca să se scure zărul din ea. *Hodac*, Gurghiu, *Bran*, Jiu.

**zăgastru**, locul gol, dintre perețele grajdului și iesle, pe unde umblă oamenii, când dau de mâncare la vite. *Ohaba*, Săcaș.

**zăhăiesc**, neliniștesc: „boii nu mă *zăhăiesc*“. Ardeal, *passim*. Obs. la Șain. *zăhăit*=rătăcit.

**zăhată**, ulicioară. *Năsăud*.

**zăichin**, oleu de lemn. *Boufariu*.

**zâmbreală**, (*Bistra*) despre omul slab, uscat, uscățiv: „ce ești așa ca o *zâmbreală*?“ Pre la *Lupșa*: „copilul ăsta-i așa de *zâmbrit*“. Prin *Bistra* se zice și *bizghirit*: „ce ești așa *bizghirit*?“

**zâmocnri**, săpunelele după ce au spălat hainele în ele. *Brad*.

**zâmțău**, v. sânzău. *Hodac*, Gurghiu.

**zâmți**, unealtă dela răsboiu, cu care se întinde pânza până o țes. *Târnave*. Pe la *Rețag*, Someș, acea unealtă (*zâmții*) se numește tundeică.

**zămțal**, cuiul, care se pune la belfeie, ca să nu cadă din jug. *Lupșa*.

**zănat**, datină, obicei: „în tot satu-i *zănatu*“, proverb din *Răchitova*, Hațeg. Ibid.: „îi *zănatu*, să-l cânte pe mort după îngropare în trl demineți“.

**zăpătăcit**, împilit: „un purcel *zăpătăcit*“. *Gurghiu*.

**zăpuc**, din *zăduh*, căldură mare, înădușitoare, năduf. *Boufariu*, Hațeg.

**zarnă**, cuvânt de dispreț, sinonim cu sărântoc. *Uricani*, Jiu.

**zărzine** și **colcotușe**, prune galbine și verzi, cari se coc mai de timpuriu. Sunt *zărzine* și roșii. *Bran*.

**zăstălă**, stavila, s. dunga patului. *Varviz*.

**zăurit**, sara spre anul nou, se colindă și se zice că *zăuresc*, (*Voila*, Olt): „zăuresc feciorii la Vasili, mă duc la d. Părinte (popa) la zăurit!“ La Crăciun se zice: „colindă“, „la colindat“.

**zavélcă**, țesătură, cu flori în diverse culori; o pun muierile ca șurță dinainte în zile de sărbătoare. *Crivobara*, Bănat.

**zăvoiú**, pre lângă însemnarea generală mai are una specială în *Suciul superior*, Soln.-Dob.: *lapte acru de oi mestecat cu smântână*.

**zăvor**, ca parte a răsboiului, este parul cel lung, ce cu un capăt intră într'o gaură din butucul sulului dinapoi, ca să nu se desvâlească, după ce au slobozit, *passim*.

**zăvori**, un gard la curte în loc de poartă. *Bistra*.

**zdrâmboaie**, fluieră din scoarță de salce.

*Racovița* (Olt), *Orlat* și *Hațeg*. Cfr. *drâmbă*.  
**zdrâncănă**, zurgalău: „am cumpărat *zdrâncâne* la cai“. *Lupșa*, *Roșia mont.*  
**zghie**, șurț. *Șepreș*, *Brașov*.  
**zlei**, a —, a secă, (poate din slăi ?): „vino să *zleim* bolboaca asta“. *Rîușor*, *Făgăr*.  
**zmicură**, a—, a sfârmi cucuruz. *Uricani*, *Jiu*.  
**zmicuri**, fărâmaturi, sfârmituri. *Reteag*.  
**znagă**, I. nărav, obicei: am aflat *znaga* calului = năravul. *Giorocuta*, *Sălagiu*.  
 II. dobândă, câștig: „adusei destulă *znagă*, după atâta trudă“. *Abrud*.

**zòbită**, unflătura gingiilor la cai. *Rachita*, *Car-Sever*.  
**zolită**, „fasolea *zolită*“ = fasolea frecată. *Chendrea*, *Zsibo*.  
**zopòr**, când se topește ghiata și se duce pe vale zic oamenii: „pornește *zopòrul*“. *Racovița*, *Olt*. Cfr. magh. *zápor*, povoiu.  
**zuralu**, loc pietros, cu pietri mici, pe coaste. *Bistra*.  
**zved**, dorință. poftă: „da, că de *zvedu* tău moare dracu!“ *Uricani*, *Jiu*.  
**zvidui**, a se —, a se fămădui, a se sculă din morb: „O. nu s'o mai *zviduit*!“ *Uricani*, *Jiu*.

## SUPLEMENT.

de la *fufliu*  
*ancalo* și *po*

**Băbușcă**, la veștinte este: gaura, în care intră bumbul, butoniera. *Benic*, *Teuș*.  
**bărăce**, loc bălțos, morăștină: „nu lăsa vaca, să se ducă pre *bărăce*, că se implântă“. *Poșaga de s.*, *T.-Arieș*.  
**bărântoc**, cerșetor: „vine un *bărântoc*, deschide-I ușa.“ *Poșaga de s.*, *T.-Arieș*.  
**boriște**, locul, unde zac vitele vara, afară pre câmp: „du-te, I., cu sare, că vitele-s în *boriște*.“ *Poșaga de s.*, *T.-Arieș*.  
**bubuiu**, concii paserilor. *Almaș M.*, *Huiedin*.  
 Obs. Pe la *Huiedin* se aude și *pupuiu*.  
**buste**, crețele dela mâneca iiei, unde se încheie mâneca cu trupul iiei. *Veneția de jos*, *Olt*.  
**ciuci**, a —, a turti: „nu-mi *ciuci* pălăria“. *Poșaga de s.*, *T.-Arieș*.  
**coglete**, prin *Veza I.* *Blaj*; ochiul itelor, prin care se dă firul urzelii, s. a chiarei.  
**cojbat**, —ă; adj. coșit, coșită: pânea, d. e.: „eu i-am dat pâne bună, el mi-a dat-o *cojbată*“. Cfr. *cujbă*. *Poșaga de s.* *T.-Arieș*.  
**colie**, *Dretea*, *Huiedin*, grâu fiert.

**colțoni**, augmentativ din *colț*. Sub tivală la *poale* se fac niște triunghiuri de jolgiu, cari pre aiuri se numesc — pe nem-

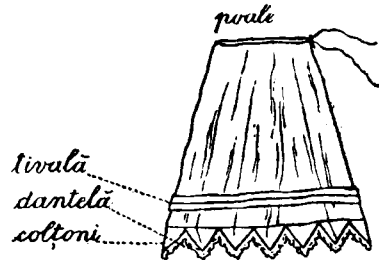

ție — „*foacăni*“, d. e. în *Blaj*; germ. *Zacken* = dinte, colț. Pe *colțoni* este cusută dantelă. *Crivobara* | *I.* *Lipova*.  
**condăc** maghiarism din *Kandász*, porcariul dela curțile domnești. *Almaș-M.*, *Huiedin*.  
**corcomăn**, concii femeilor. *Almaș-M.*, *Huiedin*.  
**corneciū**, penariu, în care țin penele de scris. *Lisa*, *Făgăraș*.  
**crupe**, grâu fiert. *Fild. mijl.*, *Huiedin*.

**durle**, turta de aluat tăiată lat; bucățile de aluat se apasă pe spată și capătă forma de gărlane. *Căpușul d. Câmp.*

**gogleaz**, gunoiu prin casă, cum fac copiii, când cioplesc câte ceva: «nu mai face *gogleaz* prin casă, că numai acum am măturat!» *Bouțariu*, Hateg; *Roșia mont.* și *jur.*

**haslă**, din germ. *Hülse*, umplătura la pușcă, cartușă. *Huiedin*, *jur.*

**Joapă**, pronunță *istro-română* l. d. *japă* = joardă, nuieă lungă. *Poșaga d. s.*, T.-Arieș.

**mânz mărturisit**, este mânzul străin, s. orfan. Se aude pe la *Cizer*, *Huiedin*.

**păfugă**, a —, = a alungă, goni, fugări: „măi I., dă-le pace la cai, nu-i tot *păfugă*.” *Poșaga de s.*, T.-Arieș.

**păhuiu**, maghiarism din *pagoly*, pădure, ținut muntos, păduros; prin strămtarea înțelesului: fagul subțire și înalt, d. e.: „loane, du-te taie *păhuiu*l acela.” *Poșaga de s.*, T.-Arieș.

**plagă**, ca latin. *plaga* = lovitură, rană, biciu. Pe la *Huiedin*, *Dretea*: „am căpăt o *plagă*”, zic copiii, când capătă în palmă. Prin *Agristeu*, Târn.-mică, se

numiă *plagă* o mică lopățiță de lemn, cu care învățătorul bătea copiii la palme.

**podiréu**, pe la *Almaș M.*, *Huiedin*, iar prin *Agristeu*, Târn.-Mică. **podirei**, — Ungurii zic: *paduréj*, — podeiu înalt, platou.

**ștează**, locul cu clădiri cu tot, unde se duc țealele de „se 'nvălesc”. *Poșaga de s.*, *Muntele-Băișoarei*, T. Arieș.

**suloiu**, lemn de brad subțire și cioplit în două dungi: „adă *suloi*i, să fac staul”. *Poșaga de s.*, T.-Arieș.

**talăchii**, valurile, când vine apa mare. Pe la Blaj zic: *cai*. Cfr. *talaz*. *Obreja*, *Mihalț*.

**țălân**, deschis: „o lăsat ușile *țalan*”, o lăsat tot *țalan*”. *Cârța*, Olt.

**tivălă**, (dela a *tivî*) încrețitura de pe piept a cămeșilor, cum și cea de pe marginile din jos a poalelor. *Crivobara*, Timiș, Bănat.

**trémuriciu** și **trémurice**, planta briza media, *passim*. Aceeaș în jurul Gherlei se zice „*lacrămile miresei*”. *Sava*, Gherla-**vers**, la *B. Huiedin*: „în tri *versuri* am fost pe deal” = în 3 rânduri. Este maghiar. *vers*.

# TERMINOLOGIA BAIEȘILOR.

## I. PĂRȚILE BĂII.

### A. În baie.

1. **Gura băii** e ușa, pre unde intră și ies băieșii.

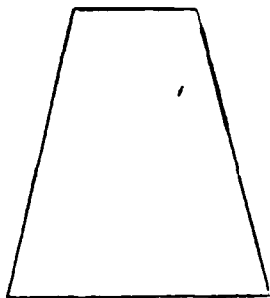

Fig. 1.

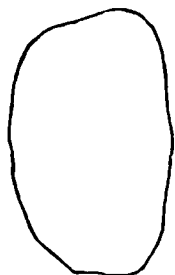

Fig. 2.

2. **Ștloalnă**, coridorul, care conduce în interiorul băii.
3. **Ortul**, locul unde lucră minerii în baie.

4. **Corandă**, o cavernă s. cavitate profundă în baie, de unde s'a scos piatra.

### B. Afară din baie :

1. **Vatra băii**, locul unde se așează piatra scoasă din baie.
2. **Șturțul**, locul fiecărui proprietar de baie; acolo își pune piatra ce i se cuvine, după ce se împărțește, și grămada de piatră căpătată prin împărțire.
3. **Rămlaș**, piatra nefolositoare, care nu se pune în „vatra băii”, ci se aruncă de o parte.
4. **Cramul**, căsuță de lângă baie, în care dorm băieșii și-și țin instrumentele lor, până sunt la baie. Acolo locuiește *straja* băii.
5. **goșteană, ștufă**, este piatra cu aur.
6. **bulhă** piatră din baie, ruptă din stâncă prin influențe meteorologice.

## II. UNELTELE (instrumentele) BĂIEȘILOR.

1. **Sfredel**, de fier, de grosimea unui

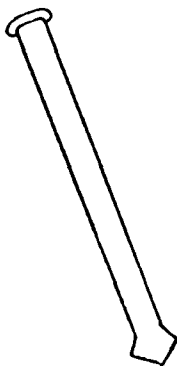

Fig. 3.

deget, lung  $\frac{1}{2}$  m. Cu acesta fac găuri în piatră.

2. **Vântălău**, ciocanul de oțel, cu care

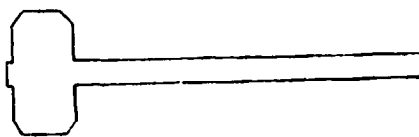

Fig. 4.

- bat în sfredel la facerea găurii.
3. **Dârg**, instrument din o bucată de

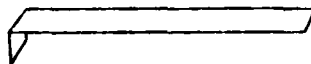

Fig. 5.

fier cu coadă lungă; cu acesta trag năsipul ce se face, când sfredelesc gaura

5

4. **Trestie** și **preslugă**, paiu de trestie crăpat în două, uns cu praf de



Fig. 6.

pușcă umeziat. Il folosesc la explodarea găurii.

5. **Ac**, fier lung și subtire în formă de ac mare, se termină într'o gaură făcută

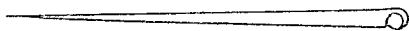

Fig. 7.

din el. Se folosește așa, că se bagă pe marginea găurii, când o umplu, ca să rămână loc la „trestie“.

6. **Tăplău**, iasca ce se pune în vârful trestiei și se aprinde, ca așa arzând



Fig. 8.

încet, baieșii să aibă timp de fugă, până nu ajunge focul la trestie, ca să explodeze umplătura.

7. **Fuituitoriu**, unealtă de fier de lungimea și grosimea sfredelului; în capăt

este scobit pre de o parte. Se folosește la

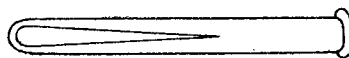

Fig. 9.

îndesarea („fuituirea“, magh.) umplăturii. *Obs.* Unde e locul umezi, nu se folosește pușcarea cu prav, ci cu dinamit (*dinamic*). Acesta îl așează în gaură, în el pun *capsla* și în capsle înțepenesc un capăt al *ținderului* (*germ.*), care este un șinor (găitan) uns cu rășină și găurit pre mijloc. Prin gaura aceasta *ținderul* este umplut cu prav de pușcă. Când pușcă cu *dinamic*, aprind un capăt al *ținderului*, se aprinde pravul și ajunge focul în *capsle*, atunci *dinamicul* explodează și rupe stânca.

8. **Ștearțul**, e lampa, de care se folosesc baieșii în baie, mai ales acolo, unde nu arde lumina, căci minerii mai

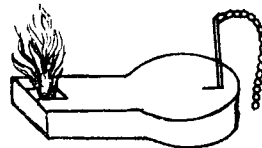

Fig. 10.

săraci folosesc lumini de seu, pe cari, ca să nu ardă prea curând, le ung cu lut („*letiu*“).

9. **Rizna**, un fel de căruță cu roate de

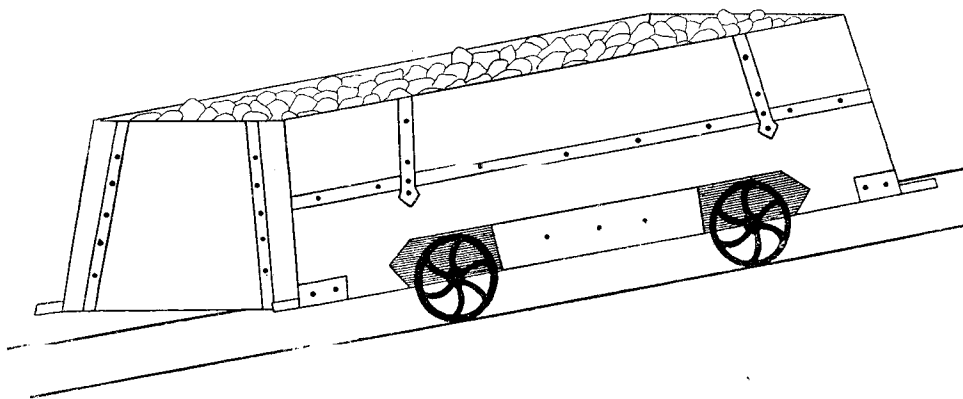

Fig. 11.



fier, cu care se scoate piatra din „ort“ până la gura băii, dacă e plană, „știoalna“. Rizna umblă pe șine de fier, sau de lemn, și sau o trage un cal, sau o împinge un om. De ambe părțile rizna are două uși, cari se deschid în sus, ca mai ușor să se poată descărca de piatră.

10. **Cârja**, un fus de care este legat un coș cu o fune, ori cu lanț, ce se poate învârti. Unde nu-i oablă „știoalna“, scot

11. **Fistău**, un ciocan mare, cu care sparg

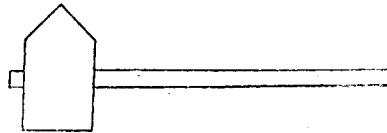

Fig. 13.

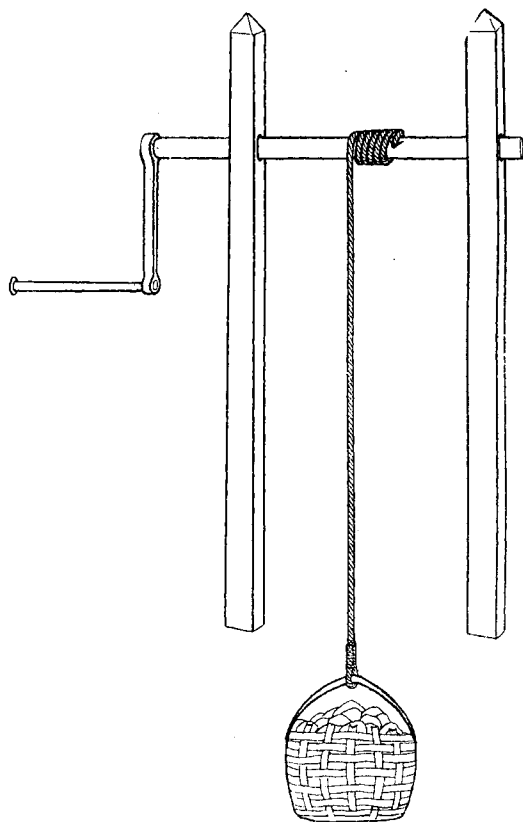

Fig. 12.

piatra din ort până la un loc drept cu „cârja“, iar de aici, până la gura băii, o scoate un om cu roaba.

piatra din vatra băii, dacă-i în bucăți prea mari.

12. **Șireghia**, *targa*, ladă cu mânere,

cu care împart în „știurțuri“ piatra din vatra băii.  
Piatra, pe care se află aur, nu se pune

în care se află aur. Acesta îl aleg cu *șaitrocul*, un vas de lemn (fig. 16). După alegere aurul care e în nisip îl

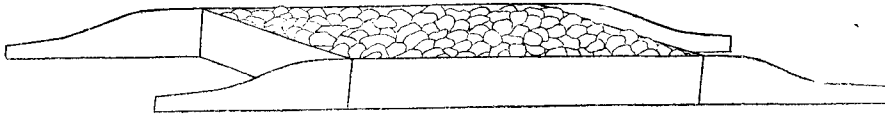

Fig. 14.

în vatra băii, ci se pisează în mojeriu, ca să scoată aurul din ea.

13. **Mojeriū** se numește un vas mare de fier cu 2 toarte, în care pisează pia-

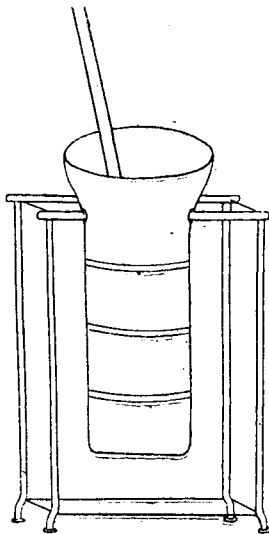

Fig. 15,

tra, pe care se află aur. Prin pisare se obține un fel de năsip frumos, galbin,

freacă în un mojeriu mai mic, cu *chinișău* (argint viu). Apoi îl storc de chinișău în o bucată de pânză. După stoarcere aurul e moale și alb, amalgam.

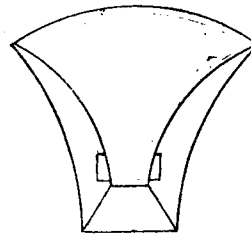

Fig. 16.

Deci îl pun în foc într'un bliduț de pământ, ca să se arză. După ardere aurul se întărește și-și capătă iarăș culoarea lui frumoasă.

14. **Tarul** este cantitatea de piatră, ce încapă în două coșuri («corfe»), cari le duc un cal.

15. **Banul** măsură veche =  $\frac{1}{2}$  gram.

16. **Batca** măsură veche =  $\frac{1}{4}$  gram.

Ex. „din un tar am făcut doi bani și o batcă“ = din 2 coșuri (corfe) de piatră am scos  $\frac{1}{4}$  gr. de aur.

### III. ȘTEAMPURILE.

Piatra din știurțuri se cară la *șteampuri* unde o macină și scot aurul din ea. Părțile constitutive ale șteampurilor sunt:  
1. **Ceterna** s. *jilipul*, scoc de lemn, în formă de ladă, pe care vine apa, ca să întoarcă roata.

2. **Roata** șteampurilor, ca roata morii, cu *cupe*, în cari cade apa.

3. **Fusul**, un trunchiu de lemn, care fiind învârtit de roată pune în mișcare *săgețile* cu ajutorul unor limbi numite *bolchie*. *Săgețile* sunt stâlpi mari, în 4

fețe, cari, fiind puși în mișcare de fus, sdrobesc piatra. În capătul din jos săgețile au înțepenite bucăți de cremene sau sunt încălțate cu fier, și partea aceasta (cu fier) se numește *păpuc*. *Piua* este acea troacă, în care cad săgețile și unde este pusă piatra, ca să se macine. *Piua* pe margini și pe fund este blănită cu scânduri de fag. Unele piue au fier pe fund. *Piua* este împărțită în mai multe părți, ca într'un loc să nu cază numai trei săgeți. La șteampurile cu nouă să-

*lău*" (fig. 17.) După ce bagă săpătura din șteampuri în vălău, conduc pre un scoc mic apă din *ceternă* și doi oameni limpezesc săpătura. Unul trage cu un dârg de fier în sus, cătră locul pe unde vine apa; altul, cu un dârg mic, făcut dintr'o șindilă, trage numai pe deasupra în jos. Dârgul cel mic se numește *crisnă*. Prin limpezirea aceasta hapurile se scurg pe *hertiu*, care este o tablă de lemn așezată pieziș din jos de vălău și pe care sunt bătute mai multe lețe. Peste scân-

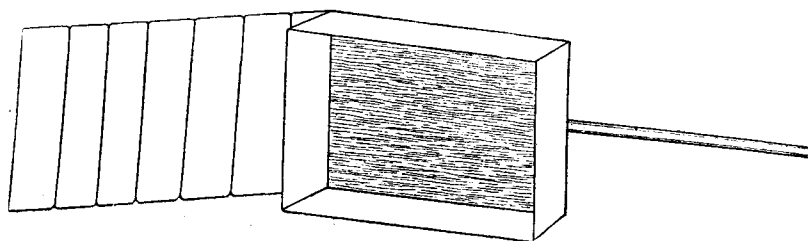

Fig. 17.

geți, *piua* este împărțită în 3 părți; la cele cu 12 în patru.

Înainte săgeților în *piua* sunt *ochiurile*, adică o scândură găurită.

Prin „ochiuri“ în timpul măcinatului stropește apa mestecată cu pietriș și ajunge dincolo de ochiuri în un loc care se numește *hălăștău*. Stropiturile aceste, pe cari băieșii le numesc *pișoăie*, le spală cu *hurcă*. Aceasta e o tablă de lemn, așezată pieziș și acoperită cu o pânză. Pietrișul îl pun pe *hurcă* și cu un vas tot toarnă apă pe el, până ce se duce tot cu apa, iar aurul fiind mai greu se așează pe pânză. Apoi spală pânza și din nămolul ce se iese de pre pânză alege aurul cu „șaitrocul“. *Hurca* o folosesc și la spălarea aurului de pre râuri: Sapă în albia râului și din săpătura aceasta alege aurul ca din *pișoăie*. Măcinătura din șteampuri, după ce s'a dat pe „vălău“, se numește *hap*, pl. *hapuri*. *Hapurile* se bagă în o ladă lătăreată numai cu 3 laturi, care se numește *vă-*

dură este așezată o pânză. *Hapurile* se opresc printre lețe pe pânza aceasta; iar în vălău rămâne nisip mai slab, care se numește *rom*, pl. *roame*. Pânza cu *hapurile* o spală într'o bute numită *jomp* (fig. 18). Din *hapuri* se alege aurul cu

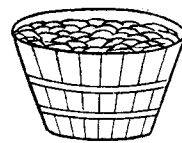

Fig. 18.

șaitrocul. Nisipul ce rămâne din *hapuri* după alegerea aurului, împreună cu roamele se numește: *șlic*. Șlicul se trimite la *cohuri*, unde topindu-se scot din el diferite metale (aur, argint, fier, sulfur). *Abrud*.

**cruce** și **scaun**, se numește locul unde se împreună două sau mai multe vine

de aur: „am dat de o *cruce* și de un *scaun*; aici trebuie să fie aur“. *Săcărâmb*.

**șut**, timpul de când intră băieșii în baie și până ies; adică dela 5 mat. până la 11 a. m. „Pe câte e azi? — Pe un *șut!*“ Iar când e *pe 2 șuturi* (în săptămână de două ori) înțeleg așa, că lucră dela 5 mat., până la 6 seara. Băieșii zic totdeauna numai scurtat: „*azi îi pe două*“ (șuturi). *Săcărâmb*.

**legier**, e șorțul de piele, care-l pun băieșii îndărăt, ca să nu se rupă cioarecii și să nu se umezască.

**plotog** numesc o bucată de piele argăsită cu care cârpesc cioarecii, ori cizmele.

**șurf**, este locul săpat, ca să cerce, nu cumva află aur; (40 m. lung, 10 m. înalt și 10 m. lat): am fost la Zlagna, să cumpăr un *șurf*.

**holdină** se numește „râmlașul“ dela baia

veche, părăsită: „Englezii au cumpărat *holdina* de pe poiană.“ *Săcărâmb*.

**gozari** numesc, în toți munții apuseni, pe acei oameni, cari se negustoresc cu produse de șteampuri: cumpără „*bo-gata*“ ș. a.

**holoangări** sunt băieși cari cunosc foarte bine toate știoalnelor și orturile băii (mai ales ale celor părăsite). Ei nu lucră cu ceilalți. Noaptea se străcoară cu 2—3 soți, „holoangări“ și aceștia, percurgând adesea căi de kilometri pe sub pământ. Trăesc din furt, sunt risipitori și cu capul a mână. Să nu fie numele lor o etimologie poporană din *Holländer*, de cari adese au venit pentru exploatarea minelor; oameni pricepuți și cu experiență?

**chiz**, pirit. *Săcărâmb*.

**Válva** este geniul băii; „Pe N. N. l-a dus *Válva* la aur!“

#### IV. OFICIALII BĂILOR.

1. Curatorul.
2. Gazda băii.
3. Oberul.

4. Hochmanul.

Afară de aceștia sunt:

1. Straja. 2. Țiganul (faurul), care ascute sfredelele.

#### ADAUS.

În *Roșia* numesc *crivală* un lemn aplicat orizontal, ca să țină stâlpii șteampurilor; iar *dârgul mic*, ce la *Abrud* se

numește *crisnă* (v. m. s.) în *Roșia* îi zic: *chijnă*.

## TERMINOLOGIA PLUTAȘILOR.

Brazii tăiați în munți sunt foarte grei de transportat din cauza drumurilor nepracticabile iarna, vara. De aceea oamenii *închid apa* (câte un pârâu, ce este printre munți), anume fac așa numitele *dugășuri*, cari îs late de 20—25 m. și afunde de câte 7—10 m. Cam așa-i *dugașul*: (v. fig. 1.)

Acolo se adună bârnela la olaltă și compun *plute*, cari sunt încheiate numai cu gânjuri. Plute de acestea se leagă câte 5—6 de olaltă. *Cârme* sunt două numai în partea dinainte. În *căsulie* este un *șirof* (șurub), cu ajutorul

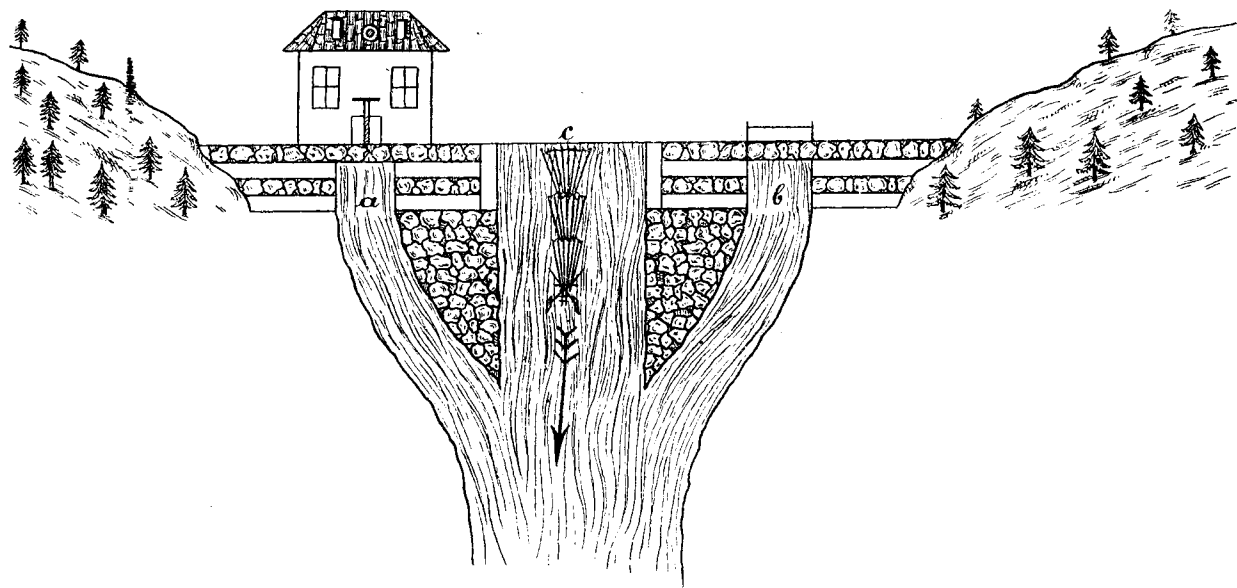

Fig. 1.

căruia se ridică poarta, *c*, care se deschide în două părți și se sloboade apa. De două laturi sunt *jilipurile*, *a*, *b*, pe cari se sloboade apa superfluă. Prin mijloc, *c*, trec plutele către *Mureș*, unde le încheie și merg cu ele în jos.

Este de însemnat, că brazii tăiați vara și toamna se lasă în locul acela până în anul viitor, când se despoaie de coaje și așa-i slobod la vale din vârful coastei. De se oprește bârna, merg oamenii cu *ciocanele de plută* și le mișcă,

să lunece la vale. Unde coasta e mai mică, bârna se pune pe *sanceu* (sanie mică) și sanceul se împiedică cu lanțul cel de care, și așa cu vitele trag bârnele la vale. Tot pe *sanceu* le duc până în Mureș și acolo le încheie și se formează pluta.

Plutele, după formă și după modul cum sunt compuse, sunt de două feluri: anume este *plută țoloșă* și *plută cu dulab*.

1. *Plută țoloșă* (fig. 2) constă din 16—18 bârne așa puse lângă olaltă, încât și *fruntea* plutei și *coada* plutei să fie într'o formă (egale) de late. Spre ajungerea acestui scop se așează bârnele unele lângă altele, așa că una se pune cu capul cel gros și lângă ea a doua cu capul cel subțire și așa mai departe, cum arată și fig. 2.

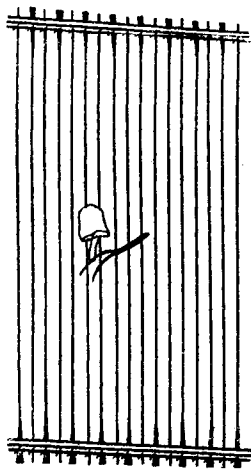

Fig. 2.

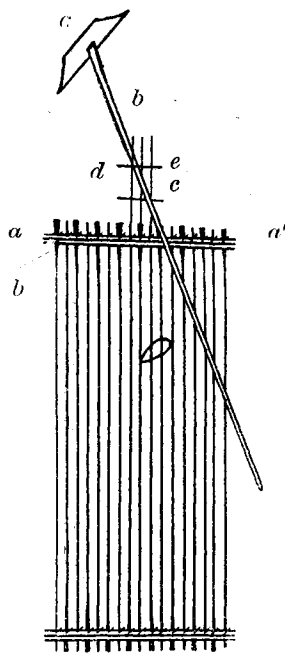

Fig. 3.

Când se apucă de încheierea plutei, atunci în bârna cea dintâi se bate un cuiu de lemn numit *boinog*. De acesta se leagă o funie și ține pluta în loc, până ce-i gata de tot; iar după ce o pornesc, se poate lua jos acel cuiu. Peste bârnele cari formează pluta se pun trei *chingi* (pronunță *cingi*), cari sunt bucăți de lemn cioplite la partea de jos și așa puse peste bârne la capete, cum arată fig. 3, *a—a'*. Prin *cingi* se bat cuii de lemn, cari trec prin fiecare bârnă. Atunci «cingile» *sunt icuite*. Dindărătul cingei mai este un cuiu numit *purice*, care este bătut pieziș pe cingă; în figură îl arată

literă *b*. Acest purece ține cingile mai tare lipite de bârne și nu lasă ca cinga să sară din locul ei.

Pe trei bârne, cari sunt la mijloc lângă cingi, se face *jugul plutei* (fig. 3). Acesta constă din trei *răsteie*, *c*, cari sunt perpendiculare pe bârne. Prin capătul de sus se bagă două *fălcele*, (v. în fig. 3, *d*) cari se numesc: *fleașcă*, *conciu*, *cingă* și *fălcea*, la o anumită distanță. Prin *răsteul* cel din mijloc se bagă *cârma*.

În fig. 3 *cârma* se indică prin *a*, *b*, dintre cari *a* se numește pana *cârmii*, *b* *cotorul* s. *coada*. Plutele pot avea mai multe *cârme*: 2—4. În punctul *f* este un gânj, aplicat în bârna din mijloc a plutei, numit *scoabă* și *cântar*. De aceasta se agață *cârma*, când trece pluta prin *dugaș* ori peste vreun iaz. Partea dinainte a plutei se numește *fană*, are trei cingi; iar cea dinapoi, *coada plutei*, se zice: *hina* (doar din german. *vorne* și *hinten* = de dinainte, de dinapoi). *Hina* este tot așa făcută ca și *fana*, și are tot atâtea *cârme*. Laturile s. *coastele hinei* se numesc *urechi*.

Pluta «țoloșă», numită și *murășană* plutește totdeauna singură. Din locul de unde le pun în apă, pleacă numai un *fărtaiu* (de plută) și merge pe Murăș în jos, până unde apa e mai lină și mai adâncă. Aici apoi agață de olaltă mai multe plute de aceste numite «fărtaie».

În fig. 2 la mijlocul plutei este *furcoala*, un lemn cu 2 coarne, de care se agață străițile și veșmintele, ca să fie scutite de apă.

*Tălpălaș* se numește creștătura ce se taie la partea din jos a bârnei, când se face pluta.

2. *Pluta cu dulab*. Acest fel de plută se construiește așa, că *toate bârnele sunt cu capetele mai subțiri dinainte, iar cele groase dindărăt* (v. fig. 4). Ea nu plutește singură, ci mai multe legate de olaltă cu gânjuri (de carpin). *Fana* acestui fel de plută este ca și a plutei «țoloșe» s. «murășane», iar *hina nu are cingi*, ci bârnele sunt legate între sine cu gânjuri numite *țeguri*. *Pluta cu dulab* poate să conște din 5—12 *fărtaie*, iar într'un *fărtaiu pot fi 6—16 bârne*. Pluta care constă din 4 *fărtaie* se numește *tar*. Plutele compuse din mai multe *fărtaie* au mai multe *cârme*.

3. *Căhulă*, pe la Varviz: *Căulă*, se numește o plută mai mică, cu care trec peste Mureș, unde nu este pod; așa dar servește ca pod umblător.

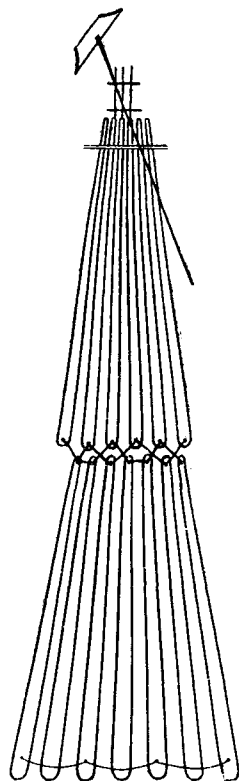

Fig. 4.

Căhula se face din bârne mai subțiri și mai mici cari de comun se folosesc la făcutul caselor și al grajdurilor.

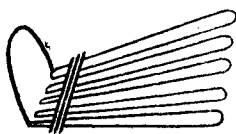

Fig. 5.

4. Multe plute sunt încărcate cu lațuri, s. cu scânduri și se numesc: *plute cu încărcătură*.

5. *Pluta lungă s. pl. nemțească* se deosebește de cele de până aici, căci nu are «jug». De aceea se numește și *plută fără jug*. La acest fel de plută în locul cârmei este înțepenit un par mare, cu care îndreaptă fârtaiul prim după care se acomodează celelalte fârtai. La «hină» este un fel de boltitură, făcută din un *brad mai gros scobit anume și înțepenit de hină* (v. fig. 5).

Pluta este foarte lungă, din câte 16—32 fârtai. Spre oprirea unei plute lungi se folosesc de un aparat așa numit *zar*.

*Zarul* plutelor lungi este cam astfel: Două bârne lungi, *a*, *b*, (v. fig. 6) sunt așezate pieziș și sunt înțepenite cu două lemne mai groase, *c*, *d*.

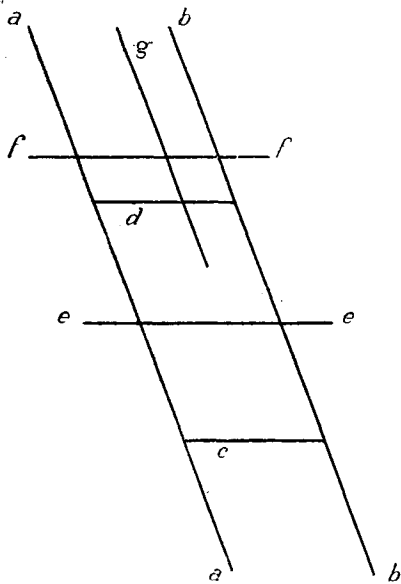

fig. 6.

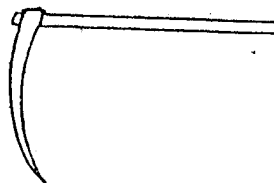

fig. 7.

Pe partea cealaltă mai sunt două bârne, *e* și *f*, cari servesc spre răzimarea bârnei *g*, care se lasă în apă prin o spărtură făcută în o bârnă groasă. Bârna *g* la un capăt se poate desface și atunci pică jos pe plută. Această bârnă se numește *opritor*. Pe o plută mai lungă sunt 3—4 *zaruri*.

6. *Plutele de scânduri* sunt făcute tot ca pluta «țoloșă», numai cât sunt mai multe pârchi de scânduri legate s. «icuite» peste olaltă.

Spre completarea terminologiei plutașilor însemnăm următoarele:



**Taină** numesc ei locul, unde apa râului merge lin și este afundă; din contră:

**Șugău**, unde apa este repede și nu-i afundă. Când ajunge pluta în *șugău*, se oprește pe pietrele râului și *se încălcește*, adică plutele se duc una peste alta. Plutele astfel încălcite se numesc *măgăzin*.

**Țapină** se numește un fel de sapoiu, cum îl arată fig. 7. Țapina servește la tragerea sau scoaterea bârnelor, cari se desfac (se desleagă) dela plută.

**Mătă** numesc plutașii niște aparate de fier, ca niște patine legate la picioare, cari la capătul din jos sunt ascuțite, iar deasupra late. Plutașii le leagă la picioare, ca să nu lunece pe bârne.

Scrise în *Jabenita* (l. Reghin), în *Deda* și în *Varviz*.

### Chibrituri.

No. curent	NUMIREA	LOCALITĂȚILE
1	aprinjoare	Maramurăș, Supădure, și jur (Târn.-mică), Crișcior, Șesuri (Brad).
2	așchiuță	Năsăud.
3	bățuri	Jod (Maramureș.)
4	cândile	Bărgău.
5	catrăniță	Târn.-mică, Râușor (Făgăr.)
6	chinderci	Ciunga, Vereșmort, M.-Uioara (Murăș.)
7	feștili	Torontal (Bănat).
8	fitile	Toracu M. „
9	foacăle	Boziaș, Boian și jur, Jidveiu, (Târn.-mică).
10	focărițe	Albac, Arada.
11	fulminanțe	Lușcal I. Năsăud.
12	ghiufe	D. S. Mărtin, Cet. de baltă, Șonfălău (Târn.-mică).
13	hașleite	Șpring I. Sebeș.
14	lemnuse	Blaj și jur.
15	măcăuțe	Năsăud. și jur.
16	moșini	Câmpie, Cacova (Aiud), Valea Alm., Deda (Toplița), Cerghizăl,
»	mărșini	Ceanu deș. (Câmp.).
»	mășini	Băișoara (Iara).
17	pacle	Calan.-mic.

No. curent	NUMIREA	LOCALITĂȚILE
18	păiuțe	Pintie (Teaca).
19	piruchi, -ci	Mogoș (munț. ap.).
20	pucioasă	Făgăraș și jur, Abrud, Buciumani, Lupșa, Bistra, Roșia.
21	preslugi	Varmăga I. Săcărâmb.
22	raipelț	Lățunaș, Verșeț (Bănat).
23	scăpărușe	Cetea (Aiud).
24	șvebele	Monor (Năsăud), Ilva M. (Rodna); <b>șveble</b> în Zarand.
25	țindelturi	

*Observare.* Din aceste 25 numiri numai 12 sunt românești, anume:

1. aprinjoare,
2. așchiuțe,
3. bături,
4. cândile,
5. cătrănițe,
6. focărițe,
7. feștili,
8. lemnușe,
9. măcăuțe,
10. pucioase,
11. păiuțe,
12. scăpărușe.

### Cartofi.

No. curent	NUMIREA	LOCALITĂȚILE
1	alune	Mica, Cerghizăl (Târn.-mică), Chirileu (Murăș), Tirimia M. (Nirașteu).
2	baraboi	Vale (Săliște), Câmpie (passim), Năsăud.
3	biguri	Nirașteu I. Niragiu.
4	bicioici	Sohodol I. Câmpeni.
5	boabe	Lupșa, Abrud.
6	boambe	Săliște, Galeș, Tilișca (Sibiu).
7	boboașe	Bistrița.
8	cartofi	Săliște, Maramurăș, Dragomirești: <i>cartofi</i> și <i>cartofii</i> .
9	colompire	Bădăcin, Șimleu, Girocuta (Sălăgiu).
10	coroabe	Fildul mijl.
11	crumpene	Blaj și jur.
12	crumpi	Bouțariu (Hațeg), Obreja (Car-Sever).
13	crumpiri	Brad, Valea dos., Caransebeș.
14	cucule	{ M. Gheja (Murăș), Luna (Arieș), Cacova (Aiud), Cicudiu { (Câmp.), Băgău, Uioara de sus (Murăș).

No. curent	NUMIREA	LOCALITĂȚILE
15	erdăpane	(?)
16	fidirëie	M. S. Ana (Murăș).
17	grampiri	Bărgău.
18	gogoășe	Răușor, Vad, Beclean etc., Făgăraș.
19	grumbe	S. Uifalău, Cetea Meșcreac (Aiud).
20	grumpe	Brad și jur.
21	grumpene	Târn.-mică, Târn. M., Sibiu, S. Iacob, (Murăș).
22	grumpiri	Rusca (Bănat), Caransebeș și jur.
23	goață	Bozna l. Zălau.
24	hiribe, hilibe	Valcău-rom., Șimleu (Sălagiu).
25	măgheruşte	Niraşteu și jur.
26	mere de pământ	Cojocna, Abrud, Valea Almaș., Borgo Tiha, Gherla și jur.
27	pere de pământ	Petea, Gădălin, Năoiu, Cistelec (Câmp.).
28	napi	Ilva M. (Rodna); napii se numesc n. de vite.
29	pichioci	Târn.-mică. Câmpie. Deda ș. a., jurul Roșiei, Gy. Vasláb, etc.
30	picioici	Murăș, Săcărâmb, Târn.-M., Huiedin, Vestem, Șinca v., etc.
31	pirôște	Berchiș l. Turda.
32	picioage	Întic l. Teaca.
33	peruşte	Băișoara l. Iara.

*Observare.* Din aceste 33 numiri numai următoarele 12 sunt românești, sau cel puțin formțiune din cuvânt românit:

1) alune, 2) baraboi, 3) boabe, 4) boambe 5) boboașe, 6) cucule, 7) gogoășe, 8) hilibe s. hiribe, 9) mere de pământ (trad. d. germ. Erdäpfel), 10) pere de pământ, 11) napi și 12) peruşte (demin. d. *pere*).