

ACADEMIA REPUBLICII POPULARE ROMÎNE

**DICTIONAR  
ENCICLOPEDIC  
ROMÎN**

VOL. I A—C

EDITURA POLITICĂ  
BUCUREȘTI 1962

7071

ACADEMIA R. P. R.  
F. I. A. I. A. S. P.  
~~25.051~~

IN I. A. S. P.  
In. 2358



## COMITETUL PRINCIPAL DE REDACȚIE

**Președinte:** *acad.* ATHANASE JOJA. **Membri:** *acad.* MIHAI BENIUC; *acad.* ELIE CARAFOLI; *acad.* CONSTANTIN DAICOVICIU; *prof. univ.* VIRGIL IANOVICI; *prof. univ.* TRAIAN IONĂȘCU; *acad.* GHEORGHE IONESCU-ȘIȘEȘTI; *acad.* IORGU IORDAN; GEORGE IVAȘCU, *publicist*; *prof. univ.* DIMITRIE MACREĂ (*coordonator principal*); *acad.* VASILE MALINSCHI; *acad.* CORNEL MICLOȘI; *acad.* ȘTEFAN MILCU; *acad.* GRIGORE MOISIL; *acad.* ILIE MURGULESCU; *acad.* GEORGE OPRESCU; *acad.* ANDREI OȚETEA; *acad.* EMIL POP; *prof. univ.* CĂLIN POPOVICI; *acad.* MIHAIL RALEA; *prof. univ.* REMUS RĂDULEȚ, *membu corespondent al Academiei R.P.R.*; *prof. univ. ing.* VALTER ROMAN; *general de armată* IACOB TECLU; *acad.* ȘERBAN ȚIȚEICA; *prof. univ.* NICOLAE TEODORESCU, *membu corespondent al Academiei R.P.R.*; GHEORGHE VASILICHI; *acad.* TUDOR VIANU.



## P R E F A Ț Ă

*Cu volumul de față începe publicarea Dicționarului enciclopedic român, care apare în patru volume. Lucrarea conține circa 46 000 de termeni și este destinată cercurilor largi de cititori. Un număr important de articole tratează despre noțiuni de bază ale științelor naturii și tehnicii, ale științelor sociale, ale artei și literaturii, despre evenimente istorice mai importante, despre continente și țări, despre marile personalități politice și culturale, lămuresc succint termeni reprezentând nume proprii și nume comune întâlnite frecvent în literatura științifică, beletristică și politică. Lucrarea cuprinde articole, informații și referiri privind geografia și istoria, economia și politica, știința și cultura patriei noastre.*

*Cuvintele comune ale limbii, precum și termenii de îngustă specialitate nu sînt prezenți în dicționar. Lucrarea nu înlocuiește deci dicționarul limbii romîne și dicționarele de specialitate.*

*Articolele sînt însoțite în cele patru volume de circa 6 000 de ilustrații și peste 200 de planșe și hărți.*

*Dicționarul enciclopedic român este întocmit de către un colectiv al Academiei Republicii Populare Romîne și al Editurii politice, prin colaborarea a peste 400 de oameni de știință, artă și cultură.*

*Autorii Dicționarului au trebuit să depună eforturi deosebite, legate de greutatea inerentă întocmirii unei asemenea lucrări și de necesitatea de a ține pasul cu ritmul accelerat al dezvoltării istorice contemporane. De aceea observațiile critice și sugestiile cititorilor vor fi de un real folos pentru îmbunătățirea edițiilor viitoare.*

*Mulțumim pe această cale tuturor colaboratorilor care au contribuit la elaborarea și definitivarea lucrării.*

## LĂMURIRI ÎN LEGĂTURĂ CU FOLOSIREA DICȚIONARULUI ENCICLOPEDIC ROMÂN

*Dicționarul enciclopedic român* cuprinde cele mai importante noțiuni de specialitate și nume proprii din domeniul culturii naționale și universale. Termenii de uz comun sînt omiși. Sînt omise de asemenea sensurile comune ale cuvintelor (de ex. în articolul **bancă** lipsește accepțiunea de « mobilă în școli » sau, la articolul **cameră**, sensul de « odaie ») și sensurile figurate (de ex. la cuvîntul **barieră** lipsește sensul de « obstacol, piedică » sau, la cuvîntul **cadru**, acela de « mediu, ambianță »). Dintre termenii unei familii lexicale, Dicționarul cuprinde numai pe cei care reprezintă mai bine noțiunea. Din familia lexicală a lui **credit** (*credita, creditare, creditor*) figurează, de exemplu, numai termenii **credit** și **creditor**, din familia cuvîntului **argint** (*arginta, argintare, argintiu, argintat*) apar numai **argint** și **argintare**.

Diversele accepțiuni ale unui termen figurează, în principiu, sub un singur titlu. Fac excepție accepțiunile mai îndepărtate (de ex. **bază**, din chimie, și **bază**, din construcții; **curbă**, din domeniul matematicii, și **curbă de sacrificiu**), care sînt tratate în articole separate.

Denumirile formate din mai multe cuvinte apar de obicei așezate alfabetic la primul cuvînt al numelui. Cînd însă termenul semnificativ nu este primul element, articolul apare la locul alfabetic al termenului semnificativ (de ex. *acid azotic* la **azotic**, dar *acizi grași* la **acizi**; *Marea Mediterană* la **Mediterană**, dar *Marea Neagră* la **Marea**; *Oceanul Atlantic* la **Atlantic**, dar *Oceanul Indian* la **Oceanul**; *munții Carpați* la **Carpați**, dar *Munții Stîncoși* la **Munții**).

Numele de instituții, de organizații, de publicații etc. formate din îmbinări de cuvinte se găsesc de obicei la primul termen (de ex. **Academia R.P.R.**, **Consiliul Mondial al Păcii**, « **Curierul românesc** »).

Numele de întreprinderi se menționează la numele localității unde ele se află (ex. la **Buzău** se menționează fabrica de mase plastice, la **Cluj**, fabrica de mobile « Libertatea » etc.). Întreprinderile de importanță republicană apar însă ca articole independente sub denumirea lor oficială (de ex. **Fabrica de rulmenți Birlad**), cu excepția cazurilor în care localitățile sînt cunoscute prin obiectivele lor industriale (ex. **Borzești**, **Săvinești**, **Roznov**).

Numele de instituții, de societăți, de asociații, de periodice etc. străine, care nu au corespondent consacrat în limba română, figurează în Dicționar cu numele lor original: **Bolșoi Teatr**, « **Lettres françaises** ».

Titlurile de opere figurează de obicei la autorul lor; fac excepție operele clasice ale marxism-leninismului, precum și marile opere filozofice, literare etc. anonime (ex. « **Alexandria** », « **Codicele Voronețean** », « **Cintec despre oastea lui Igor** »), care formează articole-titlu.

Numele proprii străine care sînt precedate de articol nu sînt așezate alfabetic după articol, ci după numele respectiv propriu-zis (ex. « **Die Wahrheit** » apare la W).

Se dau unele indicații asupra etimologiei cuvîntului, în măsura în care ele ajută la înțelegerea definiției. În general, se indică elementele etimologice originare și nu filiera directă prin care ne-a

venit termenul. De exemplu, la termenul **cosmologie** se indică etimologia greacă, deși în românește el este împrumutat din franceză. Referințele etimologice apar înaintea definițiilor, între paranteze rotunde.

Diverse indicații asupra domeniului căruia îi aparține noțiunea, asupra situației ei în timp sau într-o anumită orînduire socială, precum și alte indicații explicative se dau de asemenea între paranteze rotunde, înaintea sau în cuprinsul definițiilor.

În interiorul articolului, cuvîntul-titlu se citează de obicei prescurtat prin inițiale (ex. **beton**, prescurtat **b.**; *beton de ciment*, prescurtat *b. de c.*).

La sfîrșitul articolelor, uneori și în interiorul acestora, s-au scos în evidență, cu caractere spațiate, cuvintele la care cititorul poate găsi informații suplimentare și care întregesc și lămuresc definiția dată. De exemplu, la sfîrșitul articolului **Cezar** este adăugat: lui *i* se datorește introducerea *c a l e n d a r u l u i i u l i a n . . .*; la **cariochineză**: principalul mod de înmulțire a celulelor plantelor și animalelor. . . *V. și m i t o z ă*.

La numele străine se indică, în paranteze drepte, imediat după cuvîntul-titlu, pronunțarea, în cazul cînd aceasta prezintă dificultăți pentru cititorul de limbă romînă, precum și accentul.

Cînd în titlul articolului se dau două nume ale unei persoane, pronunțarea se indică numai pentru numele care prezintă dificultăți (ex. **Cervantes Saavedra** [*θervántes*], **Cid Campeador** [*θid*]).

Pentru redarea pronunțării s-au folosit, pe cît a fost posibil, semnele grafice din limba romînă (ex. **Corneille** [*cornéi*], **Courtois** [*curtuá*], **Courier** [*curié*]).

Pentru sunetele străine de limba romînă s-au folosit următoarele semne speciale din scrierea fonetică:

*ã* redă un *a* nazal, atunci cînd acesta e urmat de un *n* sau de un *m* care nu se articulează (ex. **Béranger** [*berãjé*]);

*ẽ* redă un *e* nazal în aceleași condiții ca și ale lui *ã* (ex. **Coquelin** [*coclẽ*]);

*õ* redă un *o* nazal în condițiile lui *ã* și *ẽ* (ex. **Cotton** [*cotõ*]);

*ę* redă un *e* foarte deschis (ex. **Baffin** [*béfin*]);

*ø* redă un *o* foarte deschis (ex. **Csokonai** [*cióconø-i*]);

*ő* și *ű* reprezintă sunetele cunoscute în limbile germană, maghiară ș.a.;

*ɹ* redă un sunet asemănător cu *ă* romînesc (ex. **Bruckner** [*brúcnɹ*]);

*l'* redă un *l* muiat (ex. **Barranquilla** [*baranchil'a*]);

*ñ* redă un *n* muiat (ex. **Cugnot** [*cũńó*]);

*ŋ* : sunet rostit ca *n* romînesc din cuvintele *încă*, *lingă*, în care *n* nu se pronunță dental, ci își are punctul de articulație la vâlul palatului (ex. **Cushing** [*cúșinŋ*]);

*θ* : sunet specific limbii engleze și celei spaniole, pronunțat ca un *s* cu vârful limbii între dinți (ex. **Cornforth** [*cónfoθ*], **Cid** [*θid*]);

*ð* : sunet specific limbii engleze, pronunțat ca un *z* cu vârful limbii între dinți (ex. **Southey** [*sáudì*]).

## LISTA ABREVIERILOR

adj.	= adjectiv	FILOL.	= filologie
AGR.	= agricultură	FILOZ.	= filozofie
AGROCHIM.	= agrochimie	FITOPAT.	= fitopatologie
AGROTEHN.	= agrotehnică	FITOTEHN.	= fitotehnie și pășuni
ANAT.	= anatomie	FIZ.	= fizică
ANTROP.	= antropologie	FIZIOL.	= fiziologie
ARHEOL.	= arheologie	FOLC.	= folclor
ARHIT.	= arhitectură	fr.	= francez
ARTE DEC.	= arte decorative	GENET.	= genetică
ARTE PLAST.	= arte plastice	GEOFIZ.	= geofizică
ASTR.	= astronomie	GEOGR.	= geografie
AV.	= aviație	GEOLOG.	= geologie
BIBL.	= biblioteconomie și bibliologie	germ.	= german
BIOCHIM.	= biochimie	gr.	= grecesc
BIOGEOGR.	= biogeografie	gr. at.	= greutate atomică
BIOL.	= biologie	gr. sp.	= greutate specifică
BOT.	= botanică	HERALD.	= heraldică
brazil.	= brazilian	HIDROTEHN.	= hidrotehnică
bulg.	= bulgar	HIST.	= histologie
celt.	= celtic	HORT.	= horticultură
CERAM.	= ceramică	I.	= Insula (Insulele)
C.F.	= căi ferate	IND. ALIMENT.	= industria alimentară
CHIM.	= chimie	IND. EXTR.	= industria extractivă
CINEMA	= cinematografie	IND. HIRTIEI	= industria hirtiei
com.	= comună	IND. LEMN.	= industria lemnului
CONSTR.	= construcții	IND. PIEL.	= industria pielăriei
CONT.	= contabilitate	IND. STICL.	= industria sticlei
COR.	= coregrafie	IND. TEXT.	= industria textilă
DR.	= drept	IST.	= istorie
DR. ROMAN	= drept roman	IST. REL.	= istoria religiei
DRUM.	= drumuri	ital.	= italian
ebr.	= ebraic	î.e.n.	= înaintea erei noastre
EC.	= economie	japon.	= japonez
EC. POL.	= economie politică	lat.	= latin
ELT.	= electrotehnică, electricitate	lat. med.	= latin medieval
EMBRIOL.	= embriologie	LINGV.	= lingvistică
e.n.	= era noastră	LIT.	= literatură
engl.	= englez	loc.	= locuitori
ETN.	= etnografie	LOG.	= logică
EXPL. PETR.	= exploatarea petrolului	m.	= mort
FARM.	= farmacie, farmacologie	M.	= Marea
fig.	= figură	magh.	= maghiar
FIN.	= finanțe	MAS.	= mașini
FILAT.	= filatelie	MAȘ. AGR.	= mașini agricole

MAT.	= matematică	reg.	= regiune
MED.	= medicină	Rep.	= Republică
MED. VET.	= medicină veterinară	REZ. MAT.	= rezistența materialelor
METAL.	= metalografie, metalurgie	rus.	= rusc
METEOR.	= meteorologie	s	= secundă
METR.	= metrologie	SCULPT.	= sculptură
MICROBIOL.	= microbiologie	sec.	= secol
mil.	= milion	sg.	= singular
MILIT.	= militarie	SILV.	= silvicultură
MINER.	= mineralogie	sin.	= sincrim
MIT.	= mitologie	sîrb.	= sîrbesc
MUZ.	= muzică	SOC. ȘT.	= socialism științific
n.	= născut	span.	= spaniol
NAV.	= navigație	ST. CONSTR.	= statica construcțiilor
ngr.	= neogrec	STATIST.	= statistică
nr. at.	= număr atomic	STIL.	= stilistică
NUM.	= numismatică	STRAT.	= stratigrafie
Oc.	= Oceanul	subst.	= substantiv
oland.	= olandez	tab.	= tabelă
Op. pr.	= opere principale	TEHN.	= tehnică și tehnologie
ORF.	= orfevrărie	TELEC.	= telecomunicații
PALEONT.	= paleontologie	TERMOTEHN.	= termotehnică
PARAZIT.	= parazitologie	TOPOGR.	= topografie și geodezie
part.	= participiu	trad. rom.	= tradus în românește
PEDAG.	= pedagogie	TRANSP.	= transporturi
PEDOL.	= pedologie	turc.	= turcesc
PESC.	= pescuit și instrumente de pescuit	ucr.	= ucrainean
PETROCHIM.	= petrochimie	ult. trad. rom.	= ultima traducere românească
PETROGR.	= petrografie	URB.	= urbanistică
p. f.	= punct de fierbere	v.	= vezi
PICT.	= pictură	var.	= varietate
pl.	= plural	v. germ.	= vechi german
PLAN.	= planificare	v. gr.	= vechi grecesc
pol.	= polonez	VITICULT.	= viticultură
POLIGR.	= poligrafie	VINĂT.	= vânătoare
pop.	= popular	vol.	= volum
port.	= portughez	v. sl.	= vechi slav
PSIH.	= psihologie	ZOOL.	= zoologie
p-t.	= punct de topire	ZOOTEHN.	= zootehnie

# LEGENDA

## SEMNELE CONVENȚIONALE DE PE HĂRȚILE ȚĂRILOR

PARIS	□ Peste 1000 000 loc.	Brno	◎ De la 100 000-500 000 loc.
BAKU	● De la 500 000 -1000 000 loc.	Conakry	○ Sub 100 000 loc.
●	Industria siderurgică	△	Gaze naturale
○	Industria metalurgiei neferoase	☐	Turbă
●	Industria prelucrării metalelor	▲	Fier
⊙	Industria construcțiilor de mașini	⚓	Mangan
⚓	Construcții navale	☒	Metale rare *)
▨	Industria chimică	▮	Nichel
▨	Industria prelucrării petrolului	▼	Bauxită
⊞	Industria materialelor de construcție	■	Cupru, zinc, plumb
▨	Industria lemnului	⊂	Cositor
▨	Industria celulozei și hîrtiei	●	Aur
⊞	Industria textilă și a confecțiilor	*	Diamante
▨	Industria pielăriei, blănăriei și încălțăminteii	┌	Grafit
⊙	Industria alimentară	☐	Mică
○	Alte ramuri industriale	+	Azbest
★	Termocentrale	S	Salpetru
☆	Hidrocentrale	☐	Sare
■	Cărbune	☐	Săruri de potasiu
▲	Petrol		
⋯	Frontiere de state	—	Căi ferate
			*) Crom, platină, wolfram etc.

Localitățile subliniate sînt capitale de țări



# LEGENDA

## SEMNELE CONVENȚIONALE DE PE HĂRȚILE REGIUNILOR ADMINISTRATIVE ALE R. P. R.

 <i>Ind. siderurgică</i>	 <i>Grafit</i>	 <i>Calcar zaharoid</i>	 <i>Nisip cuarțitic</i>
 <i>Ind. metalurgiei neferoase</i>	 <i>Petrol</i>	 <i>Calcar compact</i>	 <i>Diatomit</i>
 <i>Ind. constr. de mașini și a prelucrării metalelor</i>	 <i>Gaze naturale</i>	 <i>Travertin</i>	 <i>Balast</i>
 <i>Ind. chimică și a cauciucului</i>	 <i>Nisip bituminos</i>	 <i>Marnă</i>	 <i>Frontiere de state</i>
 <i>Ind. prelucrării petrolului</i>	 <i>Fier</i>	 <i>Argilă refractară</i>	 <i>Limite de reg. ad-tive</i>
 <i>Ind. materialelor de construcție</i>	 <i>Mangan</i>	 <i>Argilă comună</i>	 <i>Limite de raioane</i>
 <i>Ind. sticlei, a porțelanului și a faianței</i>	 <i>Crom</i>	 <i>Caolin</i>	 <i>Limite de orașe reg.</i>
 <i>Ind. lemnului</i>	 <i>Nisip metalurgic</i>	 <i>Bentonită</i>	 <i>Căi ferate duble</i>
 <i>Ind. celulozei și hîrtiei</i>	 <i>Minereuri complexe</i>	 <i>Feldspat</i>	 <i>Căi ferate simple</i>
 <i>Ind. textilă și a confecțiilor</i>	 <i>Bauxită</i>	 <i>Serpentină</i>	 <i>Șosele</i>
 <i>Ind. pielăriei, blănăriei și încălțămîntei</i>	 <i>Pirită</i>	 <i>Granit</i>	 ..
 <i>Ind. poligrafică</i>	 <i>Pirită cuprifera</i>	 <i>Gabbrou</i>	
 <i>Ind. alimentară</i>	 <i>Minereuri auro-arg.</i>	 <i>Dacit</i>	
 <i>Alte ramuri industriale</i>	 <i>Mercur</i>	 <i>Andezit</i>	
 <i>Termocentrale</i>	 <i>Mică</i>	 <i>Bazalt</i>	
 <i>Hydrocentrale</i>	 <i>Azbest</i>	 <i>Gnaus</i>	
 <i>Hydrocentrale în constr.</i>	 <i>Baritină</i>	 <i>Cuarțit</i>	
 <i>Antracit, huiță</i>	 <i>Sare</i>	 <i>Marmură</i>	
 <i>Cărbune brun</i>	 <i>Gips</i>	 <i>Talc</i>	
 <i>Lignit</i>	 <i>Calcar</i>	 <i>Ardezie</i>	
 <i>Turbă</i>	 <i>Dolomite</i>	 <i>Gresie</i>	



**A-C**



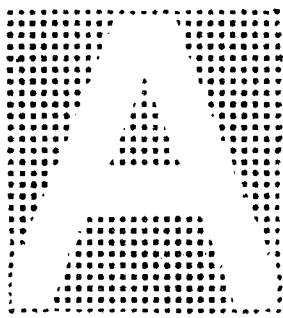

**a**, prima literă a alfabetului limbii române și a majorității altor alfabetice; sunetul notat prin această literă. În limba română *a* este o vocală deschisă, nerotunjită, din seria medială.

**A 1.** (În logica formală clasică) Simbol pentru judecata universal-afirmativă (ex. propozițiile „Toate mamiferele sînt vertebrate” sau „Orice mamifer este un vertebrat” reprezintă judecăți **A**). În schema logică: „Toți *S* sînt *P*” sau „Orice *S* este *P*”. V. și *pătratul logic*. **2.** (MUZ.) Notăție literală pentru sunetul *la*.

**a-**, **an-** (gr. *a*, *an* „fără, lipsit de”), prefix cu valoare privativă (ex. *acefal*, *anorganic*, *asimetric*).

**Aachen** [*áhən*], oraș în R. F. Germană, în landul Renania de Nord-Westfalia. 168 200 loc. (1960). Centru al bazinului carbonifer cu același nume. Întreprinderi chimice, textile și constructoare de mașini. Izvoare termale. — *Istoric*. Orașul este cunoscut încă din epoca romană sub numele *Aquae Grani*. A fost capitala imperiului lui Carol cel Mare. Are o veche catedrală în care se află mormîntul acestuia; o parte a catedralei datează de la sfîrșitul sec. al VIII-lea. Numele francez al orașului: *Aix-la-Chapelle*.

**aalenian** (STRAT.), primul etaj al jurasicului mediu (*dogger*) sau, după unii cercetători, ultimul etaj al jurasicului inferior (*liasic*). În R.P.R. se găsește în zona Reșița-Moldova Nouă, în munții Bihorului și ai Hășmașului.

**Aaltonen** [*áiltonen*], Aimo (n. 1906), președinte al Partidului Comunist din Finlanda în anii 1944—1945, reales în 1948. Membru al Partidului Comunist din Finlanda din 1927. Pentru activitatea sa revoluționară a fost deținut, între anii 1935 și 1944, în închisori și în lagăre.

**Aare (Aar)**, riu în Elveția (295 km). Izvorăște din ghețarul cu același nume situat în Alpii Bernezi, străbate lacurile Brienz și Thun, trece prin orașul Berna și se varsă în Rin. Pe **A**. se află mai multe hidrocentrale.

**Aarhus** [*órhús*], oraș în Danemarca, port la Marea Nordului, pe țărmul estic al peninsulei Iutlanda. Este al doilea oraș ca mărime al Danemarcului. 164 900 loc. (1959). Are întreprinderi de construcții navale și de mașini, industrie textilă și alimentară.



Fl. Aaron

**Aaron**, Florian (1805—1887), istoric român, propagator în Muntenia al ideilor Școlii ardelenice. A fost profesor de limba

latină la Colegiul „Sf. Sava”, unde l-a avut ca elev pe Nicolaie Bălcescu, și la Universitatea din București. A participat la revoluția din 1848. Op. pr.: „Istoria Prințipatului Țării Românești” (3 vol., 1835—1838) și „Istoria lumii” (1845). A întemeiat, împreună cu G. Hill, primul cotidian românesc, „România” (1837).

**Aaron**, Petru Pavel (1709—1764), episcop al bisericii române unite din Transilvania (1752—1764). În conflictul dintre episcopul Inocențiu Micu (Clain) și Curtea din Viena, cu privire la drepturile românilor din Transilvania, a susținut interesele Curții. S-a împotrivit mișcării de întoarcere la ortodoxie a românilor uniți, condusă de călugării Visarion și Sofronie.

**Aaron**, Vasile (c. 1770—1822), scriitor român. Sub influența ideilor iluministe, a făcut prelucrări literare pentru popor, mai ales după legende antice, care s-au bucurat, în special în Transilvania, de o popularitate asemănătoare celei a scrierilor lui Anton Pann. Cele mai răspîndite dintre acestea au fost: „Piram și Tisbe” (1808), „Leonat și Dorofata” (1815), „Istoria lui Sofronim și a Haritei cei frumoase” (1821). A publicat și prelucrări din „Metamorfozele” lui Ovidiu. În manuscris a lăsat o traducere parțială a „Eneidei” și a „Bucolicelor” lui Virgiliu.

**abá** (IND. TEXT.), postav gros de lînă, de obicei alb, țesut în gospodăriile țărănești din țara noastră, folosit la confecționarea

hainelor. Este înlocuită din ce în ce mai mult cu postavuri fabricate în întreprinderile textile. V. și dimie.

**abác**, dispozitiv pentru calcule aritmetice, format dintr-un cadru cu vergele orizontale, cu câte zece bile alunecătoare pe fiecare vergea. **A.**, folosit în antichitate de greci, de romani, de chinezi etc., este astăzi puțin utilizat.

**abácă**<sup>1</sup> (gr. *abax* „tabletă”; ARHIT.), placă subțire, de obicei pătrată, reprezentând partea superioară a unui capitel și având

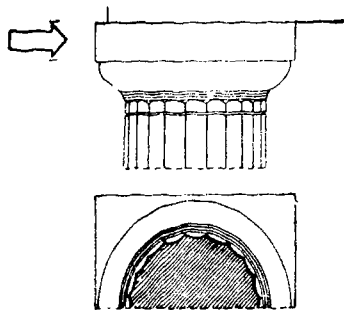

Abacă

rolul de a susține a n t a b l a m e n t u l sau partea inferioară a unor arcade.

**abácă**<sup>2</sup> (TEHN.), ansamblu de diagrame elementare, fiecare reprezentând grafic variația unei mărimi scalare în funcție de doi parametri variabili. Servește la determinarea unor mărimi scalare, când se cunoaște dependența lor de alte mărimi scalare cu valori cunoscute.

**Abadan**, oraș în sud-vestul Iranului, port la fluviul Șatt el-Arab; este accesibil pentru vase maritime. 226 100 loc. (1956). Centru de prelucrare a petrolului (cea mai mare rafinărie din lumea capitalistă) și

punct terminus al unei importante conducte de petrol. Export intens de petrol și de produse petroliere.

**Abai Kunanbaev** (1845—1904), poet iluminist cazah. Sub influența literaturii clasice ruse, a orientat literatura cazahă pe făgașul realismului critic. Versurile lui, de inspirație folclorică („O, cazahii mei”, „Nu pentru desfătare scriu eu versuri” etc.), au înfierat aristocrația feudală și birocratică; ele au contribuit la trezirea conștiinței naționale a poporului cazah. A tradus în cazahă din operele lui Pușkin, Krilov, Lermontov ș.a.

**Abakan**, oraș în partea asiatică a Uniunii Sovietice, reședința Regiunii Autonome Hakase (ținutul Krasnoiarsk, R.S.F.S. Rusă). 56 000 loc. (1959). Important nod feroviar al magistralei sud-siberiene. Întreprinderi de industrie alimentară (combinat de prelucrare a cărnii) și industrie ușoară. Centru științific și cultural cu specific național hacas.

**abandón** (SPORT), renunțare a unui concurent la continuarea probei într-o întrecere sportivă.

**abandon familial** (DR.), infracțiune săvârșită de părintele sau soțul care, cu rea-voință, părăsește sau lasă fără sprijin pe cei pe care este obligat să-i susțină material sau moral, precum și de acela care, cu rea-voință, nu-și îndeplinește obligațiile de întreținere stabilite printr-o hotărâre judecătorească.

**abanós**, denumire a lemnului obținut mai ales de la arborii din genul *Diospyros* (ex. *Diospyros melanoxylon*), familia ebnaceelor, răspândiți în zonele

tropicale și subtropicale. **A.** este un lemn greu, tare, de culoare neagră. Se prelucurează numai aburit și se utilizează pentru clape de pian, instrumente muzicale de suflat, pipe, piese strunjite sau sculptate, statuete etc.

**Abason**, Ernest (1897—1942), matematician român. A fost profesor la Politehnica din București. A adus contribuții în domeniul funcțiilor periodice, în mecanică și în electricitate.

**Abasidze**, Grigori Grigorievici (n. 1913), poet sovietic gruzin, autor al poemului istoric-revoluționar „Primăvara în orașul negru” (1938) și al unor cicluri de poezii patriotice: „Lenin la Samgori”, „La hotarul de miazăzi” (1949). Împreună cu A. V. Abașeli a compus textul imnului național al R.S.S. Gruzine. A tradus în limba gruzină din operele lui Maiakovski și Eminescu. Laureat al Premiului de stat al U.R.S.S.

**abatáj 1.** (MINE) **a**) Operație de excavare, cu unelte manuale, cu mașini, cu explozivi sau prin dizolvare cu apă, în vederea extragerii minereurilor sau a săpării unei lucrări miniere. **b**) Locul dintr-o mină subterană unde se efectuează procesul de exploatare a unui zăcămint de substanțe minerale utile. **2.** (IND. ALIMENT.) **a**) Sacrificare cu vărsare de sânge a animalelor în abator. **b**) Totalitatea operațiilor făcute în abator, de la introducerea animalelor în sala de tăiere pînă la împărțirea cărnii.

**abáte 1.** Superior al unei **a b a ț i i** catolice. **2.** Titlu onorific dat preoților catolici.

Abataj (1)



**abătere 1.** (DR.) Încălcare a dispozițiilor cu caracter administrativ sau disciplinar, prevăzute de legi, regulamente etc. și care atrage după sine anumite sancțiuni. — *A. disciplinară*, încălcare cu vină, de către o persoană făcând parte dintr-un colectiv, a regulilor de disciplină stabilite pentru activitatea celui colectiv (ex. **a.** de la disciplina muncii, **a.** de la disciplina militară). — *A. administrativă* v. *contravenție*. **2.** (FIZ., TEHN.) Diferența dintre valoarea măsurată a unei mărimi (ex. temperatură, presiune, dimensiune etc.) și valoarea ei nominală. **3.** (MAT.) *Abatere absolută*, valoare absolută a abaterii unei variabile întâmplătoare. Se exprimă prin valoarea absolută a diferenței dintre valoarea măsurată a variabilei și valoarea ei medie. — *Abatere pătratică medie*, rădăcina pătrată a sumei pătratelor abaterilor unei variabile de la valoarea medie, fiecare abatere fiind înmulțită cu probabilitatea ei de realizare. **4.** (MILIT.) Depărtarea dintre punctul de spargere al unui proiectil și obiectiv. Se măsoară în unități metrice sau unghiulare, în raport cu direcția de tragere sau cu direcția de observare. **A.** poate fi: în bătaie, în direcție și în înălțime.

**abatiză** (MILIT.), baraj împotriva infanteriei, tancurilor sau autovehiculelor, realizat în păduri din copaci doborâți cu vârful spre inamic.

**abatôr** (IND. ALIMENT.), întreprindere specială pentru sacrificarea animalelor și prepararea cărnii destinate consumului.

**abație**, mănăstire catolică cu statut special, condusă de un abate și depinzând de un episcop sau direct de papă. **A.** au apărut în apusul Europei, în sec. al VI-lea, și au constituit centre importante ale activității religioase, economice și politice din evul mediu. Ele dețineau domenii întinse, lucrate de țărănimea iobagă.

**abazie** (gr. *a*, „fără“ și *basis* „mers“; MED.), imposibilitate de a merge, datorită unei tulburări în coordonarea mișcărilor de mers. Se întâlnește în isterie și în unele afecțiuni senile ale

creierului, fiind asociată cu imposibilitatea de a sta în picioare (*astazia*).

**Abba**, Giuseppe Cesare (1838—1910), patriot și scriitor italian. A participat la expediția lui Garibaldi în Sicilia (1860), pe care a descris-o în opera sa principală: „Însemnările unuia dintre cei o mie“ (1880), intitulată mai târziu „De la Quarto la Volturmo“ (1891).

**Abbas**, Havadja Ahmad (n. 1914), scenarist indian, regizor de filme, scriitor și ziarist, militant pe țărîm obștesc. După scenariile lui au fost realizate filmele „Vagabondul“ și „Articolul 420“. În colaborare cu cineștii sovietici M. N. Smirnova și V. M. Pronin, a realizat filmul „Călătorie peste trei mări“.

**Abbasizi**, dinastie de califi arabi din Bagdad (750—1258). **A.** se considerau descendenți din Abbas, unchiul lui Mahomed. Primii califi din această dinastie au întărit orînduirea feudală. În timpul domniei **A.** au avut loc puternice răscoale ale popoarelor subjugate, ale sclavilor, ale țăranilor înfeudați și ale meșteșugarilor, care au slăbit puterea califilor, limitînd-o (în sec. IX—X) la orașul Bagdad și la împrejurimile lui. Din această dinastie a făcut parte califul Harun al-Rașid (786—809), în timpul căruia Bagdadul a devenit centrul cultural și științific al Islamului.

**Abbe**, Ernst (1840—1905), fizician german. A elaborat



E. Abbe

teoria formării imaginilor în microscop și a adus contribuții fundamentale la teoria și la construcția instrumentelor optice.

**Abbud**, Ibrahim (n. 1900), președinte al republicii Sudan (din 1962). Militar de profesie.

**abcés** (MED.), acumulare localizată de puroi, format în urma dezintegrării țesuturilor sub acțiunea microbilor; se poate dezvolta în orice țesut al organismului (plămîni, creier, rinichi etc.). — *A. rece*, abcес cu evoluție lentă, fără fenomene inflamatorii, de cele mai multe ori de natură tuberculoasă.

**Abd el-Kader** (1808—1883), conducător al luptei de eliberare națională din prima jumătate a sec. al XIX-lea a poporului algerian. Ales emir în 1832, a condus o luptă dîrză, adesea victorioasă, împotriva armatei franceze, dar în 1847 a fost luat prizonier și reținut în Franța pînă în 1853. A murit în emigrație, la Damasc.

**Abd el-Krim** (n. 1881), conducător al luptei de eliberare națională a poporului ma-



Abd el-Krim

rocan. Oastea condusă de el a înfrînt armatele spaniole la Anual (1921); s-a proclamat emir și a încercat să elibereze Marocul francez, dar a fost învins în 1926, prins și deportat pe insula Réunion. În 1947 a evadat și s-a stabilit în Egipt.

**Abderhalden** [*ábdərhalđan*], Emil (1877—1950), medic și fiziolog elvețian. A fost profesor de fiziologie la Halle (1911—1944) și Zürich. Domeniul său principal de activitate a fost fiziologia metabolismului și chimia proteinelor. A descoperit fermentii de apărare și reacția pentru diagnosticul serologic al gravidității (cunoscută sub numele de *reacția A.*). A redactat publicația monumen-

tală „Tratat al metodelor de lucru biologice“ (1920–1939). „Manualul de fiziologie“ (1925–1926, 1946) al lui A. și-a câștigat o reputație mondială.

**Abd er-Rahman**, numele mai multor emiri din Córdoba. *A. er-R. I* (756–788), singurul reprezentant al familiei Omeiazilor care a scăpat din masacrul organizat de Abbasizi la Bagdad. El a întemeiat la Córdoba un nou stat arab. *A. er-R. al II-lea* (822–852) a fost protector al artelor și științelor. *A. er-R. al III-lea* (912–961) și-a luat titlul de calif. În timpul guvernării lui, califatul de Córdoba a cunoscut o epocă de înflorire. A întemeiat școala de medicină din Córdoba.

**abdomén** (ANAT.), partea corpului situată între torace și bazin, formată dintr-o cavitate cuprinzătoare (*cavitatea abdominală*), în care se găsesc: stomacul, ficatul, pancreasul, splina, intestinul subțire și intestinul gros. Închisă în față printr-un perete muscular, cavitatea abdominală este separată în partea superioară de cavitatea toracică prin diafragmă, iar în partea inferioară comunică cu pelvisul.

**abducție** (lat. *abductio* „îndepărtare“; MED.), mișcare de îndepărtare a unui membru sau a unui segment de membru de axul median al corpului sau de axul median al mâinii, în cazul mișcării degetelor. Mușchiul care efectuează mișcarea de a. poartă numele de *mușchi abductor*.

**Abd ul-Hamid I**, sultan turc (1774–1789), sub domnia căruia s-a accentuat decadența Imperiului otoman. În urma înfringerilor suferite în războiul ruso-turc din 1768–1774, a fost nevoit să încheie tratatul de pace de la Kuciuk-Kainargi (1774). A cedat Austriei Bucovina (1775) și Rusiei Crimeea (1784).

**Abd ul-Hamid al II-lea**, sultan turc (1876–1909). În timpul domniei lui, ca urmare a războiului ruso-romano-turc din 1877–1878, România și-a cucerit independența. A instaurat un regim de teroare, reprimând cu cruzime răscoalele din Bosnia, Herțegovina,

Macedonia și Armenia. A fost detronat în 1909, în urma revoluției burgheze a „junilor turci“ (1908).

**abecedă**, manual elementar pentru învățarea scrisului și cititului. A apărut în Europa apuseană în sec. al XVI-lea. În țările românești a apărut la sfârșitul sec. al XVII-lea, sub denumirea de *bucovăna* sau *bucvar*. Termenul de a. a fost introdus la noi în anii 1824, 1825, când au apărut primele manuale școlare cu acest titlu.

„**Abecedă**“, săptăminal literar, apărut mai întâi la Brad, apoi la Turda, între 11 mai 1933 și 25 martie 1934. A avut o orientare democratică și a urmărit să promoveze pe scriitorii din provincie. Au colaborat Pavel Dan, Mihai Beniuc, Eugen Jebeleanu, Teodor Mureșan ș.a.

**Abel**, Niels Henrik (1802–1829), matematician norvegian.



N. H. Abel

A demonstrat în 1824 că, în forma lor generală, ecuațiile algebrice de grad mai mare decât gradul al patrului nu se pot rezolva cu ajutorul rădăcilor (*teorema Ruffini-Abel*). În același timp cu K. Jacobi a pus bazele teoriei funcțiilor eliptice și a cercetat integralele care-i poartă numele (*integralele abeliene*).

**Abelard** [*abelăr*], Pierre (1079–1142), filozof și teolog francez, întemeietorul conceptualismului. În opera sa principală, „Da și nu“ („Sic et non“, c. 1122), a afirmat necesitatea punerii credinței pe baze raționale. El a susținut că morală are o bază naturală și a luat poziție împotriva fanatismului religios. Concepțiile lui A., în care s-a

oglundit opoziția păturilor înaintate orășenești față de biserica catolică, au fost condamnate ca eretice. În literatura medievală a avut un larg răsunet povestea dragostei dramatice a lui A. pentru Héloïse.

**aberație** (lat. *aberratio* „îndepărtare, rătăcire“) 1. (FIZIOL.) Abatere a unui organ de la tipul normal de formă, de structură și de funcțiune. 2. (ZOOLOG.) Modificare intervenită, în cadrul unei specii, la unii indivizi care, în urma acțiunii unor condiții de mediu diferite de cele obișnuite, prezintă o abatere de la tipul normal al speciei. A. afectează de obicei una sau câteva proprietăți de mai mică importanță, atingând un număr mic de indivizi și nefixându-se ereditar. Cele mai frecvente sînt a. de culoare (ex. albinismul, melanismul). 3. (FIZ.) *Aberație optică*, deformare a imaginii, obținută cu un sistem optic, care se manifestă prin neclaritatea sau colorarea imaginii și prin necorespondența ei cu obiectul. În sistemele optice moderne, diferitele tipuri de a. sînt înlăturate după nevoile impuse de destinația acestor sisteme. — A. *cromatică*, aberație optică care se manifestă prin formarea unui spectru de imagini colorate în locul unei singure imagini, datorită variației indicelui de refracție al materialului lentilei cu lungimea de undă a radiațiilor care compun lumina albă. A.c. poate fi compensată, într-un domeniu nu prea larg de lungimi de undă, prin utilizarea de lentile compuse din

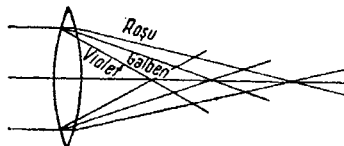

Aberație cromatică

diverse sorturi de sticlă și cu raze de curbură convenabil alese. Corectarea a.c. se numește *acromatizare*. Sin. *chromatism*. — A. *de sfericitate*, aberație optică a oglinzilor și a lentilelor cu suprafețe sferice; se manifestă prin formarea de imagini diferite la razele de lumină provenite de la obiect



și apropiate de axul sistemului optic și la razele mai depărtate de ax. Ea poate fi complet eliminată prin combinații de lentile având indici de refracție

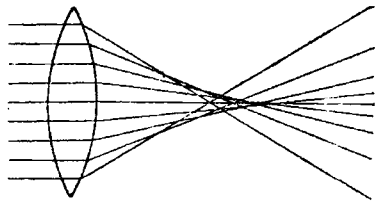

Aberație de sfericitate

diferiți și grade de dispersie variate. — (ASTR.) *Aberația luminii*, variație aparentă a poziției unui astru pe bolta cerească, datorită vitezei finite a luminii și mișcării Pământului. Se măsoară prin unghiul dintre direcțiile sub care se vede un astru în două momente diferite. Această aberație a permis elaborarea uneia dintre primele metode de determinare a vitezei luminii.

**Aberdeen** [*əbədɪn*], oraș în nord-estul Marii Britanii, în Scoția, port la Marea Nordului. 186 800 loc. (1957). Important centru de pescuit, industrie textilă și construcții navale. Universitate din 1494.

**aberdeen-angus** (după numele orașului *Aberdeen*; ZOO-TEHN.), rasă de taurine, crescută pentru producția de carne. Creată în Scoția, în sec. al XVIII-lea, a.-a. are în prezent o arie mare de răspândire în întreaga lume. Este de culoare neagră, fără coarne, cu greutatea corporală la vaci de 500—550 kg, cu un randament la tăiere, pentru animalele îngrășate, de 65—70%. În R.P.R., rasa a.-a. este folosită în vederea ameliorării unor rase locale.

**Abidjan**, capitala Republicii Coasta de Fildeș, port la Oceanul Atlantic (de care se leagă printr-un canal). 212 000 loc. (1960). Export intens de cacao, de banane, de nuci și unt de cocos. În apropiere de A. se află o centrală electrică bazată pe folosirea diferenței de temperatură dintre stratele de apă oceanice de la suprafață și cele de la adâncime.

**ab intestat** (DR.) v. **succeșiune** ~.

**abisal** (gr. a „fără” și *byssos* „fund”) 1. (GEOL.) *Zonă abisală*, zonă în mări și în oceane, care se întinde de la 2 000 m pînă la cele mai mari adâncimi. Z.a. ocupă peste  $\frac{3}{4}$  din suprafața marilor oceane (Pacific, Atlantic și Indian). În această zonă se depun mluri fine cu globigerine, argile roșii etc. V. și *depresiune oceanică*. 2. (BIOL.) *Animal abisal*, animal care trăiește în zona abisală (pești, crustacee, cefalopode, echinoderme etc.), adaptat unor condiții speciale: întuneric complet, presiune ridicată etc. A.a. prezintă modificări ale organelor vizuale (care sînt atrofiate sau, dimpotrivă, exagerat de mari) și ale organelor tactile (antene, tentacule, care sînt puternic dezvoltate); au adesea organe luminoase; sînt carnivore sau se hrănesc cu nămol bogat în substanțe organice în descompunere.

**Abisinia** v. **Etiopia**.

**abităție**, dreptul de a folosi, împreună cu familia și de regulă pe toată viața, o casă de locuit, proprietate a altuia. A. este un drept real.

**ablativ** (lat. *ablativus*, din *ablatus*, part. trecut al lui *aufere* „a îndepărta”; LINGV.), caz care exprimă despărțirea de un anumit loc, punctul de plecare, corespunzînd în linii mari acuzativului cu prepoziții din limba română; în unele limbi, de exemplu în latină, a ajuns să aibă și alte valori (instrumental, sociativ, locativ), fiind, în general, cazul complementului circumstanțial. — A. *absolut*, construcție sintactică specifică limbii latine, alcătuită dintr-un substantiv sau pronume în ablativ și dintr-un participiu prezent sau perfect în același caz și echivalentă cu o propoziție circumstanțială cauzală, concesivă, condițională sau temporală (ex. *Tarquinio Superbo regnante* „pe cînd domnea Tarquinius Superbus”).

**ablațiune** (lat. *ablatio* „îndepărta”) 1. (GEOGR.) a) Transport al materialului rezultat din dezagregarea rocilor, prin procesul de spălare în suprafață (areolară). b) Reducerea masei unui ghețar prin topire, evaporare sau desprinderea aisbergurilor. 2. (MED.; și în

forma *ablație*) Intervenție chirurgicală prin care se îndepărtează din organism, în scop terapeutic sau pentru precizarea diagnosticului (v. *biopsie*), o parte dintr-un organ sau un organ în întregime, un membru sau un segment de membru ori un țesut patologic (chist, tumoare). Sin. *exereză*, *extirpare*.

**ăblaut** (LINGV.), termen folosit în special de germaniști pentru a desemna alternanța vocalică.

**abolire**, desființare a unor instituții, a unor stări sau uzanțe (ex. a. sclaviei, a. monarhiei).

**abolitionism**, mișcare politică în favoarea desființării sclavajului negrilor, apărută la sfîrșitul sec. al XVIII-lea în S.U.A., Anglia și Franța. În sec. al XIX-lea, mișcarea s-a întărit în S.U.A., fiind susținută de burghezia din nord, care era interesată în eliberarea de brațe de muncă ieftine, necesare industriei și agriculturii capitaliste în ascensiune. Eliberat de sclavaj în urma războiului de secesiune (1861—1865), poporul negru din S.U.A. este supus și azi discriminării rasiale.

**abordaj** (NAV.), ciocnire neprevăzută a două nave sau ciocnirea unei nave de un obstacol. Sin. *coliziune*.

**abordare** (NAV.), apropiere, urmată de obicei de legare, a unei nave de bordul alteia. V. și *acostare*.

**aborigén** (lat. *ab* „de la” și *origo*, *-inis* „origine”), originar, născut în țara în care locuiește. În unele state burghize se fac discriminări în drepturi între cetățenii aborigeni și cei născuți în străinătate.

**abortiv** (lat. *ab* „în afară” și *ortus* „naștere”; MED.), substanță sau acțiune care provoacă avort.

**Abovian**, Haceatur (1805—1848), scriitor iluminist, pedagog și etnograf armean, întemeietorul literaturii armenice moderne. Activitatea lui s-a desfășurat sub influența gândirii sociale antifeudale ruse. Opera sa principală este romanul realist „Rănilor Armeniei” (1841), care înfățișează lupta de eliberare națională și socială a

poporului armean în perioada războiului ruso-persan din 1826—1828. Ca filozof, a manifestat tendințe materialiste.

**Abramescu**, Nicolaie (1884—1946), matematician român. A fost profesor la Universitatea din Cluj. A publicat lucrări de analiză matematică, de geometrie și cărți cu caracter didactic.

**Abrașevic**, Kosta (1879—1898), poet proletar sîrb. Poeziile „Roșu” și „Suieră, vin-tul” fac parte din patrimoniul clasic al poeziei sîrbe.

**abraziune** (lat. *abrasio*, -onis „roadere, tocire”) 1. (TEHN.) Acțiunea de roadere pe care o suferă un material prin frecarea cu un alt material mai dur (ex. polizarea, roaderea căptușelilor refractare ale cup-toarelor datorită frecării cu materialele introduse în ele; uzura îmbrăcămintii drumurilor din cauza roților vehiculelor etc.). 2. (GEOGR.) Proces de roadere a țărmului de către apa mării (prin valuri, marea, curenți, sloiuri de gheață etc.). **A.** generează terase, faleze, insule, tunele, nișe de **a.** ș.a.

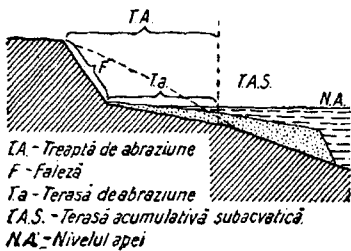

Abraziune (2)

Materialele rezultate în urma **a.** țărmurilor (galeți, nisip, argile) generează, sub influența valurilor, diferite forme acumulative de relief (perisipuri, săgeți, cordoane litorale, plaje ș.a.) dezvoltate pe șelf.

**abraziv** (TEHN.), material dur, aglomerat sau pulverulent, natural sau sintetic, cu ajutorul căruia se pot desprinde, prin frecare, așchii mici dintr-un alt material. Se întrebuințează la prelucrarea suprafeței pieselor de metal, de sticlă etc., a pietrelor prețioase, a mineralelor și a altor materiale. Poate fi folosit sub formă de pulbere uscată sau amestecată cu ulei (ex. praf de șmirghel), de pulbere lipită pe hîrtie ori pe

pînză (ex. hîrtie sticlă) sau de unelte (*abrazoare*). În R.P.R. se produc **a.** la Uzina „Carbochim” din Cluj și la Fabrica de abrazive „Cometa” din Seini, reg. Maramureș.

**abrazor** (TEHN.), unelată folosită la prelucrarea prin aș-

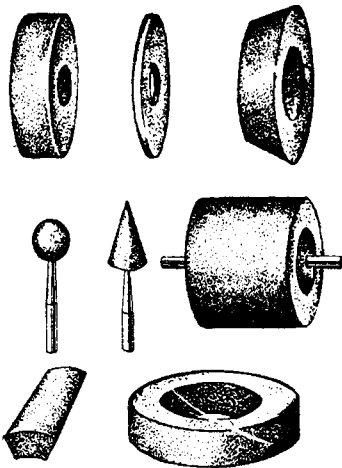

Abrazoare

chiere, de forme variate (cilindrică, conică, sferică etc.), făcută dintr-un material abraziv, aglomerat printr-un liant organic sau anorganic, ori prin tăiere din abrazive naturale (ex. gresia). V. și polizor.

**abreviere** (LINGV.), prescurtare în scris, uneori și în vorbire, a unuia sau a mai multor cuvinte (ex. v. = vezi, C.F.R. = căile ferate romîne). Se numește și *abreviație*. Sin. *prescurtare*.

**Abrikosov**, Aleksei Ivanovici (1875—1955), anatomopatolog sovietic. A fost membru al Academiei de Științe și al Academiei de Științe medicale a U.R.S.S. A descris un aspect particular de mioblastom, cunoscut în literatura mondială de specialitate sub numele de *tumoarea lui A.* Erou al Muncii Socialiste (1945). Op. pr.: „Tehnica autopsiilor anatomopatologice” (1925), „Anatomie patologică specială” (1938—1947). Laureat al Premiului de stat al U.R.S.S.

**abrogare** (DR.), scoatere din vigoare, în total sau în parte, a unui act normativ printr-un alt act normativ de aceeași valoare juridică sau de o valoare juridică superioară. **A.** poate fi *expresă*, cînd actul nou o pronunță direct, sau

*tacită (implicită)*, cînd dispozițiile din actul anterior devin incompatibile cu cele din actul nou.

**Abrud**, oraș raional în reg. Cluj, situat în Munții Apuseni-4730 loc. (1961). Localitatea este renumită din timpul românilor pentru bogatele zăcăminte aurifere. În **A.** se afla un colegiu al aurarilor („collegium aurarium”); aici s-au găsit multe vestigii romane, printre care și table cerate. Orașul a fost unul dintre centrele răscoalei populare din Transilvania conduse de Horia, Cloșca și Crișan (1784) și ale revoluției din 1848. Locuitorii se ocupă de minieritul (la zăcămintele de minereuri complexe de la Roșia Montană) și cu creșterea animalelor.

**Abruzzi** [*abruți*], munți în centrul Italiei, în lanțul Apeninilor. Altitudinea maximă: 2914 m (vîrfurile Corno, în masivul Gran Sasso d'Italia). Sînt constituiți din calcare și au numeroase forme carstice.

**abscisă** (MAT.), una dintre coordonatele carteziene.

**absență** (MED.), pierdere bruscă și de scurtă durată a cunoștinței, însoțită uneori de căderea corpului. Reprezintă una dintre formele de manifestare a epilepsiei.

**absidă** (gr. *apsis*, -idos „cerc, boltă”; ARHIT.) 1. Nișă semicirculară care încheia nava principală a unei biserici romane și în care se așezau scaunele judecătorilor. 2. (În arhitectura creștină) Nișă boltită, semicirculară, pătrată sau poligonală, așezată în prelungirea navei mediane, opusă intrării și rezervată altarului.—*A. laterală*, nișă boltită, în general de aceeași formă cu altarul, așezată pe pereții laterali ai navei mediane, pe brațele unui transept sau la capătul navelor laterale, spre răsărit.

**Absil**, Jean (n. 1893), compozitor belgian, membru al Academiei Regale din Belgia. A scris poeme și suite simfonice, muzică pentru teatru, lucrări corale și instrumentale, precum și o Rapsodie pentru vioară și orchestră, o Suită pentru orchestră și o Cantată de cameră, inspirate din mu-



Apsidă (2) semicirculară. Biserica din Gurasada (reg. Hunedoara)

zica populară românească, pe care a cunoscut-o prin intermediul culegerilor lui B. Bartók. A făcut parte din juriul primului și celui de-al doilea Concurs internațional „G. E.nescu”, care au avut loc la București, în 1958 și 1961. Președinte al Asociației de prietenie belgo-române.

**absint**, băutură alcoolică tare, de culoare verzuie, preparată din frunzele unei specii de pelin (*Artemisia absinthium*), anason, angelică și alte plante aromatice. Este un excitant al secreției gastrice, deoarece conține substanțe amare (*absintină*). În doze mari este toxic.

**absintism**, intoxicație cu absint. Se manifestă printr-o stare de excitație cerebrală, prin halucinații, amețeli, convulsii, tulburări de sensibilitate etc. Poate provoca avort.

**absolūt** (lat. *absolutus* „dezelegat, independent”) 1. Adj. Care e în afară de orice condiții și relații, necondiționat, perfect (opus r e l a t i v u l u i).

2. Subst. Principiu veșnic, imuabil, infinit care, potrivit idealismului obiectiv, ar sta la baza universului; sinonim al divinității (spiritul *absolut*, ideea *absolută*). Materialismul dialectic respinge noțiunea idealistă și metafizică a **a.**, dezvăluind natura ei mistică, antiștiințifică și arătând că **a.** este materia infinită în timp și spațiu. V. și a d e v ă r.

**absolutism**, regim politic propriu monarhiei absolute, caracterizat prin concentrarea întregii puteri în mâinile monarhului, care guvernează neîngrădit de lege cu ajutorul unui aparat birocratic centralizat, realizând în această formă dictatura clasei dominante exploatoare. Regimul absolutist, în forma monarhiei absolute feudale, a apărut la începutul descompunerii feudalismului (în Anglia, Spania, Franța către sfârșitul sec. al XV-lea, iar în Rusia în a doua jumătate a sec. al XVII-lea), ca dictatură deschisă a moșie-

rilor feudali strânși în jurul puterii centrale, pentru întărirea dominației lor de clasă. La început, **a.** a fost, în general, susținut de burghezie, interesată în crearea unui stat centralizat. Cu timpul, devenind o frână în calea dezvoltării relațiilor de producție burgheze, **a.** a intrat în conflict cu burghezia și a fost lichidat de revoluțiile burgheze. V. și d e s p o t i s m. — *A. luminat*, formă a absolutismului apărută în sec. al XVIII-lea, în perioada de descompunere a feudalismului. Conform teoriei idealiste a *a.l.*, un monarh sfătuit de gânditori luminați ar putea asigura fericirea poporului. Caracterul iluzoriu al acestei teorii se vedește în faptul că așa-zisii „monarhi luminați” (Frederic al II-lea, Maria Tereza, Iosif al II-lea, Ecaterina a II-a) au fost stăpiniți de aceeași ură de clasă de care au dat dovadă și ceilalți monarhi față de mișcările democratice ale maselor țărănești și ale păturilor progresiste orășenești. Chiar și măsurile care au ușurat dezvoltarea capitalismului au fost luate de aceștia în vederea întăririi stăpînirii clasei feudale și a atragerii burgheziei de partea lor.

**absorbânt** (FIZ.), material (sau mediu) care absoarbe: a) un fluid (lichid sau gaz), b) radiații electromagnetice ori sonore incidente (ex. **a.** de lumină, **a.** de sunete) sau c) particulele unei radiații corpusculare (ex. **a.** de neutroni).

**absorbție 1.** (FIZ.) a) Proces de încorporare a unei substanțe într-o altă substanță (**a.** fizico-chimică). b) Proces prin care numărul total de particule ce ies dintr-un corp este micșorat față de cel al particulelor care intră în corp, ca rezultat al interacțiunii particulelor cu corpul (ex. **a.** neutronilor de către barele de cadmiu, în reactoarele nucleare). c) Proces prin care energia cinetică (de mișcare) a unei particule este redusă când aceasta traversează un corp (ex. **a.** neutronilor în grafit). Sin. *moderare, încetinire, oprire*. d) Proces prin care energia undelor sonore sau a radiațiilor electromagnetice este transmisă, în parte sau în între-

gime, substanței pe care acestea cad sau o traversează (ex. a. razelor X). 2. (BIOL.) Funcție fiziologică de bază a tuturor celulelor vii, fără de care protoplasma nu se formează și nu-și poate desfășura activitatea. Prin a. pătrund în celulă apa, substanțele minerale și organice precum și gazele. Ea poate fi *selectivă*, când se realizează prin difuziune, osmoză, imbibitiție, și *activă*, când se realizează prin procese vitale care folosesc energia produsă prin respirație. A. se efectuează pe toată suprafața corpului (ex. la organismele unicelulare, la plantele acvatice submerse) sau la nivelul unor organe specializate (rădăcini, frunze, peri, la plante; piele, plămîni, intestine, la animale). A. *intestinală* este o etapă importantă a procesului de nutriție, caracterizată prin pătrunderea în sînge a produșilor rezultați din digestia alimentelor. 3. (ZOOOTEHN.) Metodă care constă în încrucișarea unei rase perfecționate cu una neameliorată, în scopul îmbunătățirii radicale și treptate, timp de mai multe generații (pînă la fixarea însușirilor dorite), a rasei neameliorate care nu mai corespunde cerințelor economice (ex. a. rasei țigăie cu rasa merinos, în vederea obținerii de oi cu lînă fină). 4. (DR.) a) Mod de comasare a organizațiilor socialiste în vederea dezvoltării și specializării lor, prin care una dintre ele încetează de a exista, drepturile și obligațiile ei fiind transmise persoanei juridice cu care s-a comasat. b) *Absorbție de pedeapsă*, sistem de aplicare a pedepsei în cazul concursului de infracțiuni, potrivit căruia instanța pronunță numai o singură pedeapsă, cea convenită pentru fapta mai gravă.

**abstenționism** (în regimul burghez), abținere demonstrativă de la exercitarea dreptului de vot. Este o formă de protest a maselor muncitoare împotriva dominației și exploatării capitaliste, precum și de manifestare a neîncrederii în parlamentele burgheze.

**abstinență** 1. (MED.) Abținere voluntară de la satisfacerea unor necesități fiziolo-

gice (ex. a. alimentară) sau a unor plăceri (ex. a. tabagică, a. alcoolică etc.). 2. (EC. POL.) *Teoria abstenenței*, teorie a economiei politice vulgare prin care economistul englez Nassau W. Senior a încercat să prezinte capitalul și acumularea capitalistă ca rezultate ale abținerii capitaliștilor de la consumul personal. K. Marx a demască caracterul apologetic, profund neștiințific și reacționar al acestei teorii, demonstrînd că orice capital își are izvorul în munca neplătită a muncitorilor, aceasta reprezentînd o plusvaloare capitalizată. Pe măsură ce proporțiile acumulării capitaliste cresc, se intensifică exploatarea proletariatului și crește consumul parazitărilor al capitaliștilor.

**abstrăct** (lat. *abstractus*, part. lui *abstrahere* „a scoate din”; FILOZ.), categorie filozofică opusă concretului, care desemnează cunoașterea proprietăților esențiale și generale ale obiectelor și fenomenelor. Reflectînd notele esențiale și generale ale obiectelor, noțiunile abstracte lasă deoparte particularitățile obiectului concret (senzorial), „fac abstracție” de acestea.

**abstractizare**, operație a gândirii care constă în extragerea proprietăților generale, comune ale unui grup de obiecte, lăsîndu-se la o parte proprietățile lor particulare. A. este legată indisolubil de limbaj și stă, împreună cu generalizarea, la baza formării noțiunilor. V. și concretizare.

**abstracții științifice**, denumire generică pentru noțiunile și categoriile care alcătuiesc sistemele diverselor științe. Cele mai generale a.ș. sînt categoriile materialismului dialectic și ale materialismului istoric, care au un rol important în fundamentarea științelor particulare, în orientarea lor justă, teoretică și metodologică. A.ș. au un conținut obiectiv, care reflectă esența proceselor din lumea materială. Fără a.ș. este de neconceput gîndirea logică, cunoașterea legilor de dezvoltare a naturii și a societății. A.ș. reflectă realitatea mai profund, mai adevărat decît percepțiile senzoriale. Ruperea de realitate,

de practică duce la abstracții neștiințifice, caracteristice idealismului și metafizicii. Abstracțiile neștiințifice sînt ficțiuni, produse ale gîndirii speculative, care mistifică realitatea. Filozofia marxistă subliniază valoarea a.ș. ca instrumente de cunoaștere, combătînd atitudinea negativistă pe care o manifestă față de ele idealizii subiecțivi, în special neopozitivizii contemporani.

**abstracționism**, curent extremist în arta decadentă burgheză, caracterizat prin renunțarea la redarea realității obiective. A apărut în artele plastice la sfîrșitul primului deceniu al sec. al XX-lea, avînd ca trăsătură predominantă îngrămădirea arbitrară și absurdă a petelor de culoare, a liniilor și volumelor. A. are întotdeauna ca rezultat anihilarea imaginii figurative și a creației artistice însăși. Curentul a fost pregătit de fovism și de cubism. El reprezintă stadiul cel mai înaintat de descompunere a artei formaliste burgheze. Printre reprezentanții acestui curent în artele plastice se numără: P. Mondriaan (Olanda), V. Kandinsky, P. Klee (Germania), R. Delaunay (Franța), S. Davis și J. Pollock (S.U.A.).

**Abubacer v. Ibn-Tufail.**

**Abukir**, port în Republica Arabă Unită, la nord-est de Alexandria. Aici a avut loc, în 1798, bătălia navală în care flota engleză, condusă de amiralul Nelson, a scufundat escadra franceză. Lîngă A., un an mai tîrziu, Napoleon Bonaparte i-a învins pe turci, iar în 1801 armata franceză din Egipt a fost înfrîntă de cea engleză.

**Abul Faraj al-Isfahani** (897—967), poet arab, autorul celebrei antologii „Cartea cîntecelor”, care cuprinde poezii, începînd cu cele ale poezilor preislamici (sec. VI—VII) și terminînd cu cele ale poezilor contemporani cu autorul. Lucrarea include date biografice ale acestor poeți și constituie totodată un prețios izvor pentru istoria califatului arab.

**Abul Feda** (1273—1331), istoric și geograf arab, cunoscut în Europa prin lucrările sale „Scurtă istorie a omenirii” și „Geografia”, care cuprind in-

formații și despre Dobrogea de la începutul sec. al XIV-lea.

**abulie** (gr. *a* „fără” și *boule* „voiață”; MED.), simptom care constă în scăderea sau pierderea voinei, în incapacitatea de a trece de la ideea la acțiune. Apare în unele boli psihice.

**Abul Vefa**, Mohamed ben Mohamed (940—c.998), astronom și matematician arab. Autor al unui tratat despre construcțiile geometrice.

**abundență** (BOT.), evaluare aproximativă a numărului indivizilor fiecărei specii de plante care intră în componența unei *fitocenoză*. În general se notează cu cifre, folosind scara 1—5 sau 1—10, în care 1 înseamnă indivizi rari, iar 5 sau 10 indivizi foarte numeroși.

**Abu Nuvas** (mijlocul sec. VIII—814), poet de limbă arabă, de origine persană, care a satirizat genurile tradiționale ale poeziei arabe și dogmele religioase. A trăit în Bagdad, la curtea califului Harun al-Rașid.

**abur** (TEHN.), vapori de apă. **A.** este un agent termic larg utilizat în tehnică la producerea lucrului mecanic (ex. în turbine și la unele motoare), în scopuri tehnologice (ex. în industria chimică, alimentară etc.), pentru încălzit etc., fiind ușor de produs și putând acumula cantități mari de căldură. La o presiune dată, **a.** poate fi: a) *saturat umed*, când mai conține urme de lichid; b) *saturat uscat*, când nu mai conține umiditate, dar o cît de mică cedare de căldură îl aduce în stare de *a. saturat umed*; c) *supraîncălzit*, când temperatura lui e superioară celei de saturație la presiunea respectivă. După valoarea presiunii, deosebim: a) *a. de presiune joasă* (pînă la 15 ata), utilizat în instalații de încălzire și în motoare de putere mică; b) *a. de presiune medie* (15—50 ata), folosit în motoare de putere medie; c) *a. de presiune înaltă* (50—225 ata), folosit în turbine de putere mare; d) *a. de presiune supraîncălzit* (peste 225 ata), abur supraîncălzit (la 600—700° C), folosit în turbinele de foarte mare putere.—**A. proaspăt** (sau *viu*), abur adus direct de la generator la utilizator, fără

să fi fost utilizat în alt agregat și fără să fi suferit vreo reducere de presiune și temperatură.—**A. derivat**, abur care a fost utilizat parțial într-o mașină și apoi derivat pentru alte scopuri.—**A. uzat**, abur evacuat din motor după utilizarea totală. **A. derivat** și **a. uzat** se mai pot utiliza pentru scopuri tehnologice sau pentru termificare.—**A. laminat** (sau *strangulat*), abur cărui i s-a redus presiunea fără producere de lucru mecanic. **V. și centrală termică; termificare.**

**aburire** (TEHN.), tratament care constă în supunerea la acțiunea aburului a unor materiale sau a unor produse industriale pentru a le îmbunătăți calitățile sau pentru a accelera unele procese de prelucrare a lor. **Aburirea materialelor textile** se efectuează cu scopul de a le pregăti pentru curățire sau vopsire, pentru relaxarea și înviorarea fibrelor, pentru fixarea dimensiunilor și a formei produselor finite etc. **Aburirea lemnului** se efectuează în vederea uscării și colorării lui, a distrugerii ouălor și larvelor de insecte, a spălării substanțelor albuminoide și a măririi plasticității. Această aburire este necesară pentru prelucrarea ulterioară a lemnului (curbare, tăiere plană etc.). **Aburirea betonului** se face pentru accelerarea întăririi lui; se utilizează mai ales la confecționarea prefabricatelor. **V. și autoclavizare.**

**Abusch** [*abus*], Alexander (n. 1902), publicist, critic și istoric literar german, una dintre personalitățile culturale de seamă din R. D. Germană. Între anii 1933 și 1946 a trăit în emigrație. A scris volumele: „Rătăcirile unei națiuni” (1945), în care a demască fascismul, „Literatură și realitate” (1952), „Restaurare sau renaștere” (1954), „Schiller, măreția și tragismul unui geniu german” (1955). Este membru al Academiei germane socialiste de arte. Distins în 1955 cu Premiul național german.

**abutilón** (BOT.) v. **teisor**.

**abúz** (DR.) **a)** *Abuz de drept*, exercitare a unui drept împotriva scopului lui economic și social. Potrivit legislației R.P.R.,

cetățenii sînt obligați să-și exercite drepturile civile în strictă conformitate cu scopul lor social-economic și ținînd seama de regulile de conviețuire socialistă. În țările capitaliste, teoria *a. de d.* este folosită pe scară largă de către monopoluri pentru ca, în folosul lor, să se îngreșească drepturile proprietarilor mici și mijlocii. De asemenea, capitaliștii abuzează de drepturile lor, concediind pe muncitorii care au participat la greve, pe comuniști și alți muncitori și funcționari progresiști. **b)** *Abuz de încredere*, infracțiune săvîrșită de acela care își însușește, dispune pe nedrept sau refuză a restitui un lucru mobil încredințat lui (sub formă de depozit, mandat, gaj, locațiune etc.) cu obligația de a-l înapoia. **c)** *Abuz în serviciu*, infracțiune care constă în încălcarea de către un funcționar a îndatoririlor de serviciu, dacă prin această încălcare se aduc prejudicii grave intereselor obștești sau intereselor legale ale unor cetățeni.

**ac 1.** Ustensilă de oțel, subțire și ascuțită la un capăt, prevăzută cu un orificiu (ureche) prin care se trece un fir; servește la cusut cu mîna sau cu mașina. Urechea la **a.** de cusut cu mîna este la capătul opus vârfului, iar la **a.** de mașină aproape de vîrf. **2.** Ustensilă asemănătoare cu cea descrisă mai sus, fără ureche și avînd forme variate, potrivit scopului în care se folosește (ex. **a.** cu gămălie, **a.** de siguranță, **a.** pentru garniturile cardelor, **a.** de tricostat etc.). **3.** Piesă de

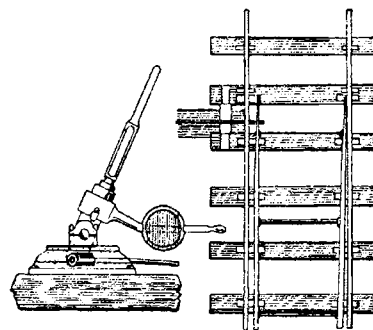

Ac de macaz

formă alungită, cu diverse întrebuințări în tehnică.—**A. aerian**, dispozitiv instalat la bifurcația liniilor electrice aeriene de con-

tact, pentru a permite trecerea prizelor de curent ale troleibuzelor. — *A. de macaz*, organ mobil al unui macaz, în formă de pană, articulată la capătul neascuțit (*călcîiul a.*) și avînd rolul de a ghida roțile vehiculelor de cale ferată atunci cînd trebuie abătute de pe o linie pe alta. — *A. de trasare*, unealtă în general de forma unei tije din oțel de scule sau din metal dur, ascuțită la unul sau la ambele capete, folosită la trasarea de linii prin zgîriere pe suprafața unui semifabricat, în vederea prelucrării lui ulterioare. — *A. indicator*, element component al unui aparat de măsură, de forma unei bare înguste, plate și ascuțite la vîrf. Prin deplasarea sa în fața diviziunilor de pe cadranul aparatului, indică valoarea mărimii măsurate. — *A. magnetic*, magnet lamelar, în formă de romb alungit, care, fiind montat pe un pivot ascuțit sau suspendat de un fir fără torsiune, în pre-

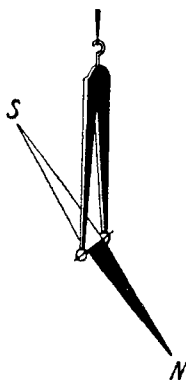

Ac magnetic

zența unui cîmp magnetic se orientează după direcția acestuia. Servește la determinarea meridianului magnetic, constituind elementul principal al busolei și al dispozitivelor sensibile de detectare a cîmpurilor magnetice. — *A. obturator*, tijă metalică, cu una dintre extremități de formă tronconică; prin mișcarea sa permite variația secțiunii unui orificiu prin care trece un lichid, determinînd astfel variația debitului acestui lichid (la carburatoare, la unele injectoare etc.). *Sin. poantou.*

**acácia** (*Acacia*), gen de plante care cuprinde aproximativ 500 de specii de arbori

și de arbuști din familia leguminoaselor, răspîndiți în zona tropicală și cea subtropicală.

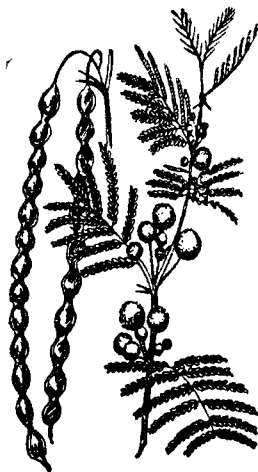

Acacia

Unele specii, datorită florilor lor frumoase, galbene sau albe, și a mirosului lor plăcut, sînt cultivate ca plante ornamentale sau pentru industria parfumului (ex. *Acacia farnesiana*); altele sînt folosite pentru extragerea gumei arabe (ex. *Acacia arabica*) sau a taninului.

**Academia de științe sociale de pe lângă C.C. al P.C.U.S.**, instituție științifică și de învățămînt superior a Partidului Comunist al Uniunii Sovietice, creată în 1946 la Moscova. Pregătește, prin sistemul de aspirantură, cadre pentru organele conducătoare de partid, pentru instituțiile de învățămînt superior, pentru institutele de cercetări științifice.

**Academia din București**, școală superioară avînd limba de predare greaca veche, întemeiată, în timpul domniei lui Constantin Brîncoveanu (1688–1714), în clădirile de la mănăstirea „Sf. Sava”. Reorganizată în timpul domniei lui Alexandru Ipsilanti, **A. din B.** a devenit un important centru de cultură grecească. În procesul dezvoltării conștiinței și culturii naționale, și o dată cu începutul luptei pentru un învățămînt cu limba de predare romînă, **A. din B.** s-a destrămat. În anul 1818 s-au deschis, în clădirea ei, cursurile școlii romînești sub conducerea lui Gh. Lazăr.

**Academia Mihăileană**, primul institut românesc de învățămînt superior din Moldova, înființat la Iași, în 1835, sub domnia lui Mihail Sturdza, de către Gh. Asachi și alți învățați romîni ai vremii. Printre profesorii care au predat aici se numără personalități remarcabile ale culturii romînești, ca M. Kogălniceanu, Ion Ghica, Ion Ionescu de la Brad, Eftimie Murgu, Damaschin Bojinca. „Partida” reacționară a boierimii vedea în dezvoltarea culturii naționale, care întărea pozițiile burgheziei în ascensiune, o amenințare a privilegiilor ei de clasă; de aceea ea a cerut și a obținut, în 1847, de la domnul M. Sturdza, desființarea cursurilor superioare ale **A. M.**

**Academia platonică**, școală filozofică idealistă, întemeiată de Platon (c. 387 î.e.n.) într-o grădină din apropierea Atenei, care ar fi aparținut eroului mitologic Akademos. A funcționat pînă în anul 129 î.e.n., transformîndu-se după aceea într-o școală eclectică. Anul 529, cînd această școală a fost definitiv închisă, marchează formal sfîrșitul istoriei filozofiei antice.

**Academia platonică din Florența** (1459–1521), școală filozofică idealistă, în care se comentau și se editau operele lui Platon. A fost întemeiată de Marsilio Ficino, cu sprijinul lui Cosimo Medici.

**Academia Republicii Populare Romîne**, cel mai înalt for de știință și cultură din R.P.R., care întrunește pe cei mai de seamă oameni ai științei, literelor și artelor din țară. **A. R.P.R.** continuă și ridică pe un plan superior tradițiile științifice și culturale progresiste ale *Academiei Romîne*, înființată la 1 aprilie 1866 sub denumirea de *Societatea Literară Romînă*, devenită în 1867 *Societatea Academică Romînă*, iar în 1879 *Academia Romînă*. De la preocupări strict filologice la început (elaborarea ortografiei, gramaticii și dicționarului limbii romîne), *Academia Romînă* și-a extins activitatea și a avut un rol pozitiv în dezvoltarea științei și culturii romînești prin studierea primelor scrieri romînești, prin tipărirea documentelor is-

toriei romînilor, prin numeroase studii de istoriografie, de fizică, chimie, medicină, matematică, biologie, geografie, geologie ș.a. Academia Romîna a dezvoltat biblioteca vechii Societăți Academice, transformînd-o în bibliotecă națională. Printre membrii ei au fost personalități de seamă ale culturii, artei și științei ca: B. P. Hasdeu, A. Saligny, I. Cantacuzino, V. Babeș, Gh. Marinescu, E. Racoviță, L. Mrazek, G. Enescu, D. Voinov, D. Pompeiu, M. Sadoveanu. Alții ca: C. I. Parhon, Tr. Săvulescu, G. Ionescu-Șișești își continuă activitatea și astăzi în cadrul **A. R.P.R.** Mari personalități ca M. Eminescu, I. Creangă și I. L. Caragiale, Al. Vlahuță, C. Dobrogeanu-Gherea, G. Ibrăileanu ș.a., care au demascat racilele regimului burghezo-moșieresc, n-au fost aleși printre membrii Academiei, iar creațiile lor nu au fost distinse cu premii academice. În 1948, din inițiativa P.M.R., Academia Romîna a fost reorganizată pe baze noi, socialiste, devenind *Academia Republicii Populare Romîne*. Întemeindu-și activitatea pe principiile marxism-leninismului, **A. R.P.R.** are menirea să contribuie prin toate mijloacele la propășirea generală a științei, literelor și artelor din R.P.R., să dezvolte și să folosească cuceririle științifice și culturale, în strînsă legătură cu producția, pentru construirea socialismului în patria noastră și pentru apărarea păcii în lume. **A. R.P.R.** efectuează cercetări științifice în toate domeniile științei și culturii, studiază posibilitatea de punere în valoare a bogățiilor naturale și a forțelor productive ale țării, colaborează cu organele superioare de stat în problemele științifice, asigură ridicarea calificării cercetătorilor științifici, întreține legături cu cele mai importante instituții științifice din lume. Are două filiale (la Iași și la Cluj), două baze științifice (la Timișoara și la Tîrgu-Mureș), 32 de institute științifice și numeroase alte unități (laboratoare, stațiuni experimentale etc.), în care lucrează peste 2 000 de cercetători. Este organizată în nouă secții științifice. În afară de

acestea, mai are în subordine următoarele instituții: Biblioteca Academiei R.P.R., Editura Academiei R.P.R. și Institutul de studii romîno-sovietic. Academia R.P.R. editează 57 de periodice, 33 de publicații neperiodice și 39 de colecții, în limbile romîna, rusă, franceză, engleză, germană și maghiară. Este condusă de un prezidiu format din 20 de academicieni, avînd în frunte un președinte și patru vicepreședinți. *Secțiile Academiei R.P.R., institutele, centrele de cercetări, colectivele și comisiile dependente de Prezidiul Academiei:* 1. *Secția de științe matematice și fizice*, cu: Institutul de matematică, Institutul de fizică, Institutul de fizică atomică, Observatorul (București); Institutul de calcul (Cluj); Institutul de matematică (Iași). 2. *Secția de științe chimice*, cu: Centrul de cercetări chimice (București); Institutul de chimie (Cluj); Institutul de chimie „Petru Poni” (Iași); Secția de chimie (Timișoara). 3. *Secția de științe tehnice*, cu: Institutul de mecanică aplicată „Traian Vuia”, Institutul de energetică, Centrul de cercetări metalurgice (București); Secția de cercetări tehnice (Iași); Centrul de cercetări tehnice (Timișoara). 4. *Secția de biologie și științe agricole*, cu: Institutul de biologie „Traian Săvulescu”, Institutul de biochimie, Institutul de speologie „Emil Racoviță”, Colectivul de pedologie, Colectivul „Ampelografia R.P.R.”, Colectivul „Pomologia R.P.R.” (București); Centrul de cercetări biologice, Secția de speologie, Secția de pedologie (Cluj); Laboratorul de zoologie (Iași); Laboratorul de biologie animală și Secția de pedologie (Timișoara). 5. *Secția de geologie și geografie*, cu: Institutul de geologie și geografie, Centrul de cercetări geofizice (București). 6. *Secția de științe medicale*, cu: Institutul de fiziologie normală și patologică „D. Danielopolu”, Institutul de neurologie „I. P. Pavlov”, Institutul de inframicrobiologie, Institutul de medicină internă, Institutul de endocrinologie „C. I. Parhon”, Centrul de cercetări antropologice, Colectivul de chimioterapie (Bucu-

rești); Institutul de cercetări medicale (Cluj); Institutul de cercetări medicale (Iași); Secția de medicină (Timișoara); Secția de medicină (Tîrgu-Mureș). 7. *Secția de științe economice, filozofice și juridice*, cu: Institutul de cercetări economice, Institutul de filozofie, Institutul de psihologie, Institutul de cercetări juridice (București); Secția de cercetări economice și Secția de filozofie (Cluj); Colectivul de cercetări economice (Iași). 8. *Secția de științe istorice*, cu: Institutul de istorie, Institutul de arheologie (București); Institutul de istorie și filozofie (Cluj); Institutul de istorie și filologie, Muzeul de istorie a Moldovei (Iași); Secția de istorie (Tîrgu-Mureș). 9. *Secția de limbă, literatură și artă*, cu: Institutul de lingvistică, Institutul de istorie literară și folclor, Institutul de istorie a artei, Centrul de cercetări fonetice și dialectale (București); Institutul de lingvistică, Secția de istorie literară și folclor, Secția de istoria artei (Cluj); Secția de lingvistică, Secția de istorie literară (Iași); Secția de științe sociale (Sibiu). *Comisiile dependente de Prezidiul Academiei R.P.R.:* 1. Comisia pentru studiul formării limbii și poporului romîn; 2. Comisia pentru ocrotirea monumentelor naturii; 3. Comisia de hidrologie; 4. Comisia de automatizare; 5. Comisia de acustică; 6. Comisia de spectroscopie; 7. Comisia pentru coordonarea întregii activități științifice din țară.

**Academia Vasiliana**, școală superioară de limbă slavonă și greacă, cu sediul la biserica „Trei Ierarhi” din Iași, întemeiată de Vasile Lupu, domnul Moldovei (1634—1653). Era organizată după modelul Academiei din Kiev (creată de mitropolitul Petru Movilă), de unde i-au și fost trimiși profesori. Numită și *Școala mare domnească*, a avut un rol însemnat în dezvoltarea culturală a Moldovei. Și-a încetat activitatea în 1821. În locul ei s-a înființat, în 1828, Gimnaziul Vasilian, care a funcționat pînă în anul 1835; în continuare a luat ființă tot aici Academia Mihăileană.



**academie** (gr. *akademia*, după numele eroului mitologic *Akademos*) 1. Denumire dată încă din antichitate (v. și *Academia platonice*) unor asociații de oameni de știință, literați, artiști, care constituiau nucleul activității culturale din țările respective. Cele mai vechi academii moderne sînt cele întemeiate la Florența (1582), Paris (1635), Berlin (1700), Petersburg (1724). 2. Denumire dată în Europa apuseană și la noi (pînă la reforma învățămîntului din 1948) unor școli superioare în care se predau materii dintr-un anumit domeniu de specialitate. — *A. de artă a*) Școală în care se predau cursuri publice de desen, pictură, sculptură etc. *b*) Asociație a creatorilor de artă plastică, arhitecți, sculptori, pictori, desenatori și gravori. *A. de a. s.* — au creat în Italia în timpul Renașterii, în Franța în sec. al XVII-lea, în Rusia în sec. al XVIII-lea și apoi în numeroase alte țări. — *A. militară*, instituție de învățămînt militar superior și centru de activitate științifică militară. În unele state poartă denumirea de școală (superioară) de război sau de colegiu militar. *A. m.* au început să ia ființă, în unele state din Europa, la începutul sec. al XIX-lea. În România, prima instituție de învățămînt militar superior a fost înființată în 1889, sub denumirea de *Școala superioară de război*, în care pregătirea cadrelor se făcea în spiritul ideologiei burgheze. Astăzi, în R.P.R. există *Academia militară generală*, care se încadrează în sistemul general de învățămînt superior. Ea pregătește cadre militare de tip nou, cu o temeinică educație politică-ideologică marxist-leninistă și cu o înaltă calificare militară.

**academism** 1. Manieră în artă care cultivă un ideal de frumusețe rece și convențională și norme canonizate, golind realitatea de ceea ce este nou, de ceea ce se dezvoltă și este mai viu în ea. 2. Manieră în pictură a așa-numitelor „academii”, care se bazează pe un desen și un colorit similare exercițiilor de școală de artă sau de atelier. 3. Curent în

artă apărut în sec. al XIX-lea, cînd neoclasicismul pierde, prin trecerea burgheziei pe poziții reacționare, conținutul lui revoluționar și se închis-tează. Imitînd în mod dogmatic și pasiv formele exterioare ale creațiilor artei antice și a Renașterii, academiștii manifestă indiferență pentru viața înconjurătoare, pentru contemporaneitate. Plecînd de la neoclasicism, academiștii ajung la un eclecticism în care accentul cade pe execuția stereotipă, lipsită de vigoare, ruptă de conținut.

**acaléfe** (gr. *akalephe* „urzică”; ZOOL.), meduze fără vâl, care trăiesc în toate mările. Datorită faptului că în majoritatea cazurilor sînt urzicătoare, au fost numite de unele popoare „meduze de foc”. În anumite regiuni ale Asiei (ex. în R. P. Chineză), unele specii de *a.* sînt folosite în alimentație. Dintre *a.*, în Marea Neagră trăiește *Aurelia aurita*.

**acânt** (ARHIT.), ornament sculptat sau pictat, care imită frunzele plantei cu același nume;



Acant. (Capitel de la templul lui Mars Ultor)

a fost mult folosit ca decorație sculpturală în arhitectura greco-romană, fiind caracteristic pentru capitelurile corintice și compozite.

**acante** (gr. *akantha* „spin”; *Acanthus*), gen de plante erbacee perene din familia acantaceelor, răspîndite în regiunile calde. Plantele din acest gen au frunze mari, frumoase, adînc penate, adeseori spinuoase. În țara noastră, în regiunile Banat și Oltenia crește spontan sau cultivată ca plantă decorativă, specia *Acanthus longifolius*.

**acantocefali** (gr. *akantha* „spin” și *kephale* „cap”; ZOOL.), clasă de viermi paraziți

din încrengătura nematelmintilor. Adulții trăiesc ca paraziți în intestinalele diferitelor vertebrate (în special în intestinalele porcilor, ale peștilor și ale păsărilor acvatică), pe care le îmbolnăvesc, producînd pagube economice. Larvele au drept

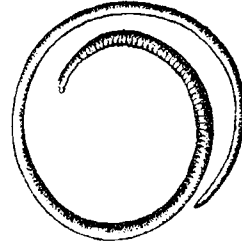

Acantocefal

gazde intermediare unele crustacee sau insecte. Acantocefalii se aseamănă cu limbricii, dar au o trompă caracteristică, retractilă, înarmată cu cîrlige și acționată de mușchi, care servește la fixarea lor de pereții intestinali ai animalului-gazdă.

**a cappella** v. *capelă*<sup>1</sup>.

**acaricide** (CHIM.), clasă de combinații chimice insecticide folosite la combaterea acarienilor.

**acarieni** (ZOOL.), ordin de artropode din clasa arahnidelor. *A.* sînt organisme mici, uneori microscopice, cu capul, toracele și abdomenul în general nediferențiate, cu aparatul bucal (o trompă alungită) adaptat pentru ros, înțepat sau supt. Trăiesc pe plante, în sol, în apă, pe animale moarte sau vii. Un număr mare de specii sînt dăunătoare agriculturii, altele sînt paraziți ai omului și ai animalelor (ex. *Sarcoptes scabiei*, *Sarcoptes equi*). Numeroși *a.* (ex. căpușele) sînt transmitători ai unor maladii grave, ca febra recurentă, encefalita la om, piroplasmozele la animale etc.

**acarinăte** (gr. *a* „fără” și lat. *carina* „carenă”; ZOOL.), păsări cărora le lipsește carena de pe linia mediană a sternului și care au pierdut complet posibilitatea de zbor (ex. struțul, cazuarul, pasărea emu, pasărea kiwi). Sin. *ratite*.

**acarioză** (MED., MED. VET.), dermatoză contagioasă parazitată, comună omului și animalelor, provocată de acarieni. La om, forma obișnuită este scabia. — *A.*



*albinelor*, boală parazitară provocată de acarianul *Acarapis Woodi*, care se înmulțește în traheele albinelor, asfixiindu-le. Boala se răspândește printre albine prin rame infectate sau

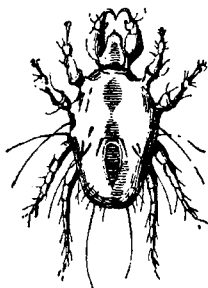

Acarieni

prin indivizi bolnavi. Ea se combate prin gazarea stupilor cu acaricide (salicilat de metil și altele).

**accelerando** (cuvânt italian însemnând „grăbind”; MUZ.), termen care indică o grăbire progresivă a mișcării.

**accelerător** (lat. *accelerare*, din *celcr* „repede”) 1. (TEHN.) Mecanism care permite să se varieze turația, respectiv viteza unui motor. 2. (FIZ.) *Accelerator de particule*, instalație utilizată la imprimarea unei energii cinetice mari particulelor încărcate, ca electroni, protoni, deuteroni etc. Servește la studiul proprietăților particulelor elementare și al structurii nucleului atomic. *A. de particule* sînt ciclici, cu traiectoria particulei accelerate închisă sau în spirală (la betatron, ciclotron, sincrotron, sincrociclotron, sincrofazotron), și aciclici, cu traiectoria particulei accelerate dreaptă (ex. *a. de p.* în cascadă, *a. de p.* electrostatic, *a. de p.* liniar). În U.R.S.S. este în curs de construcție cel mai mare *a. de p.* din lume, un sincrofazotron de 50—70 BeV, proiectat să ajungă la peste 100 BeV. La Brookhaven (S.U.A.) funcționează un sincrotron de protoni de 33 BeV, la Geneva sincrotronul CERN de 30 BeV, iar

la Dubna (U.R.S.S.) un sincrofazotron de 10 BeV. Oamenii de știință sovietici au elaborat teoria unui nou tip de accelerator bazat pe autocorecția traiectoriei particulelor care se abat, din diverse cauze, de la traiectoria normală. Se întrevede că se vor putea obține astfel particule cu energii pînă la o mie de miliarde de electron-volți. În țara noastră funcționează, în cadrul Institutului de fizică atomică al Academiei R.P.R., pentru studii experimentale privind structura nucleului atomic, un *a. de p.* de tip betatron și unul de tip ciclotron.— *A. liniar*, accelerator de particule (îndeosebi electroni și protoni) format din mai multe cavități rezonante, vidate, dispuse una după alta în linie dreaptă. Câmpurile electrice, de înaltă frecvență, produse în cavități cu ajutorul unor generatori (magnetroni sau clistroni), accelerează particulele și le măresc energia pînă la valori care ating azi miliarde de electron-volți. 3. (CHIM., TEHN.) **a) Acceleratori de întărire**, substanțe (ex. clorura de calciu) care, adăugate într-o anumită proporție în apa de amestecare a mortarelor și betoanelor, accelerează creșterea rezistențelor mecanice fără a accelera priză. Nu se recomandă la betoanele armate aflate permanent în mediu umed, din cauza pericolului de corodare a armăturii. **b) Acceleratori de priză**, substanțe (ex. carbonatul de sodiu) care, adăugate în apa de amestecare a cimentului sau mortarelor, produc o accelerare a prizei. **c) Acceleratori de vulcanizare**, substanțe anorganice (ex. oxidul de plumb, de magneziu, de zinc, sulfurile metalice etc.) sau organice (ex. mercaptobenziazolul, tiocarbamilidă etc.), folosite în procesul de vulcanizare a cauciucului, avînd ca efect scurtarea duratei procesului și îmbunătățirea proprietăților fizice ale cauciucului. **V. și vulcanizare**. 4. (CINEMA) Procedeu cinematografic de obținere a accelerării mișcării prin micșorarea vitezei peliculei în momentul înregistrării și prin proiectarea acesteia cu viteza normală (24 imagini pe secundă). Se folosește

pentru imprimarea unor mișcări de desfășurare lentă (ex. creșterea unei flori etc.). **V. și încetinitor**.

**accelerație** (FIZ.), variație a vitezei unui punct material, raportată la unitatea de timp. După felul vitezei, **a.** poate fi: *liniară*, *unghiulară* sau *areolară*. **A.** liniară e un vector legat, avînd originea în punctul material considerat. Ea are o componentă tangențială  $a_t$ , numită *a. tangențială* și o componentă normală  $a_n$ , numită *a. centripetă*. În cazul scăderii vitezei, avem *întîrziere* sau *decelerare*. Unitățile de măsură ale **a.** sînt  $m/s^2$

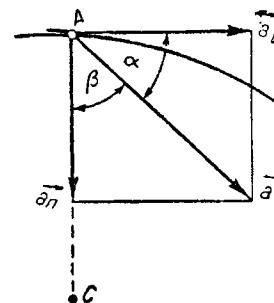

→ **Accelerație** →  
 $\vec{a}$  — vectorul accelerației;  $a_t$  —  
 vectorul accelerației tangențiale;  
 $\vec{a}_n$  — vectorul accelerației centripete

în sistemul MKS și  $cm/s^2$  în sistemul CGS.— *Accelerația gravitației*, accelerație în mișcarea pe verticală a unui corp care cade liber într-un punct dat de pe suprafața Pămîntului. Valoarea sa, care se notează cu  $g$ , depinde de latitudinea și altitudinea locului și variază cu mai puțin de 1% pe întreaga suprafață a Pămîntului; este de  $9,80665 m/s^2$  la nivelul mării și la latitudinea de  $45^\circ$ .

**accelerograf** (TEHN.), accelerometru care înregistrează valorile succesive ale accelerației.

**accelerometru** (TEHN.), aparat pentru măsurarea accelerației, în special la vehiculele aeriene.

**accént** (lat. *accentus*, part. al lui *accinere* „a cînta”; LINGV.)

1. Pronunțare mai intensă sau pe un ton mai înalt a unei silabe dintr-un cuvînt sau a unui cuvînt dintr-un grup sintactic.

2. Semn grafic pus deasupra unei litere, pentru a marca fie locul și felul accentului (1) într-un cuvînt, fie altă particularitate de pronunțare. 3. *Accent*

de intensitate (sau *dinamic, expirator*), pronunțare cu forță mai mare a unei silabe dintr-un cuvânt. Limba română, la fel ca numeroase alte limbi moderne, are *a. de intensitate*. În cuvintele cu mai multe silabe se distinge un *a. de i. principal*, mai puternic, și unul sau mai multe *a. de i. secundare*, mai slabe, despărțite prin silabe total neaccentuate. **4.** *Accent sintactic*, accent care scoate în evidență un cuvânt dintr-o propoziție sau o propoziție dintr-o frază. **5.** *Accent muzical* (sau *melodic*), pronunțare pe un ton mai înalt a unei silabe dintr-un cuvânt. În numeroase limbi vechi (greaca veche, latina clasică), accentuarea se făcea îndeosebi cu ajutorul *a.m.* (vocea se ridică aproximativ cu o cvintă). *A.m.* propriu-zis există, de exemplu, în limbile chineză și japoneză; adesea el se îmbină cu accentul de intensitate, ca în limbile norvegiană, suedeză, sîrbă sau lituaniană.—*A. ascuțit a)* (În limbile cu accent muzical) Ridicarea a vocii pe silaba accentuată sau pe partea finală a silabei accentuate dintr-un cuvânt. **b)** Semnul grafic (') al acestui mod de pronunțare, care a primit și alte întrebunțări. În franceză notează timbrul închis al vocalei *e*, în cehă lungimea vocalei.—*A. circumflex a)* (În limbile cu accent muzical) Ridicarea a vocii în prima parte a unei silabe lungi accentuate, însoțită de o coborîre a vocii în partea ei finală. **b)** Semnul grafic (^, în greacă ~) al acestui mod de pronunțare, care a primit și alte întrebunțări. În română este semnul diacritic al literei care reprezintă vocala *i*; în franceză se pune, în general, pe vocalele lungi care au fost urmate de o consoană sau de o vocală dispărută ulterior.—*A. grav a)* (În limbile cu accent muzical) Menținere a aceleiași ton pe o silabă care, în mod obișnuit, are accent ascuțit; pronunțare cu tonul neridicat a oricărei silabe lipsite de accent ascuțit sau circumflex. **b)** Semnul grafic (˘) al acestui mod de pronunțare, care a primit și alte întrebunțări. În franceză poate nota pronunțarea deschisă a vocalei *e* sau diferențiază unele cuvinte omo-

nime. **6.** (Impropriu) Mod de pronunțare specific unui anumit grai sau unei anumite limbi (ex. „vorbește cu *a. moldovenesc*”).

**acceptare** (lat. *acceptare* „a primi”) **1.** (DR.) Manifestare a voinței de a dobîndi un drept, de a primi oferta de încheiere a unui contract sau de a primi o succesiune. **2.** (FIN.; în socialism) Formă de *decontare* prin care cererea de plată emisă de furnizor este plătită de către bancă numai după consimțămîntul scris al beneficiarului.

**acceptori de hidrogen** (CHIM.), substanțe care pot primi atomi de hidrogen, cedați de altă substanță, în prezența unor catalizatori specifici (ex. chinona, în prezența paladiului, acceptă doi atomi de hidrogen, trecînd în hidrochinonă).

**accépție**, înțeles al unui cuvînt.

**accès** (lat. *accessus* „pătrundere”; MED.), ansamblu de tulburări ale organismului care se manifestă brusc, în plină sănătate aparentă, și se repetă de obicei la intervale variabile. În perioadele dintre *a.*, bolnavul nu prezintă simptomele bolii (ex. *a.* de epilepsie, de astm, de gută, de malarie etc.).

**acesorii** (TEHN.), piese anexe care se montează la un sistem tehnic (aparat, mașină, construcție etc.). *A.* nu fac parte integrantă din sistem, dar sînt folosite în legătură cu serviciul lui.

**accident** (lat. *accidens, -tis* „care se întîmplă”) **1.** (FILOZ.) Termen din filozofia premarxistă desemnînd o însușire trecătoare, secundară, neesențială pentru existența și înțelegerea unui obiect. **2.** (GEOGR.) Neregularitate a reliefului (deal, vale, ripă etc.), apărută ca rezultat al interacțiunii agenților interni (mișcări tectonice) și externi (apă, curenți de aer etc.). **3.** (TEHN.) Eveniment întîmplător și neprevăzut, produs în timpul funcționării unui sistem tehnic (mașină, instalație etc.), care cauzează o avarie. **4.** (DR.) *Accident de muncă*, vătămarea sănătății sau moartea unui angajat, cooperatork etc., provocate prin acțiunea, de obicei neprevăzută, a unei cauze exterioare victimei,

în cadrul procesului de muncă sau în legătură cu el. În capitalism, *a. de m.* sînt extrem de numeroase, deoarece patronii nu au interes să facă investiții pentru protecția muncii, existența șomajului permițînd ca forța de muncă să fie imediat înlocuită. În socialism, legislația privitoare la protecția muncii și contractele colective de muncă prevăd un complex de măsuri pentru prevenirea *a. de m.* În R.P.R., legea prevede că, în caz de boală sau de invaliditate datorate unui *a. de m.*, angajații au dreptul la ajutoare materiale sau la pensie în condiții mai avantajoase decît angajații care au suferit alte accidente. Totodată, legea dă o definiție largă *a. de m.*, cuprinzînd în această noțiune și diferite categorii de accidente care nu se produc nemijlocit în procesul de muncă (ca, de pildă, accidentele survenite în timpul deplasării de la domiciliu la locul de muncă sau invers). **5.** (LINGV.) *Accident fonetic*, modificare fonetică fără caracter de lege, ca asimilația, epenteza, metateza etc. **6.** (MUZ.) *V. alterație*.

**Accius (Attius)**, Lucius (170–c. 85 î.e.n.), poet dramatic latin. Din tragediile lui *A.* (în număr de 45), inspirate din mitologia greacă și din istoria Romei și cu aluzii politice la evenimente contemporane lui, s-au păstrat numai cîteva fragmente.

**Accra**, capitala republicii Ghana, port la Golful Guineii. 388 000 loc. (1960). Centru de prelucrare a producției agricole și miniere și centru pescăresc. Prin portul *A.* se exportă cacao, nuci de cocos, aur, diamante, mangan etc. La *A.* a avut loc, în aprilie 1960, conferința pentru pacea și securitatea Africii, la care au participat reprezentanți ai guvernelor țărilor independente din Africa și ai organizațiilor de masă din întregul continent african. Conferința a subliniat necesitatea continuării luptei împotriva colonialismului și imperialismului.

**ac-de-măre** (*Syngnathus rubescens*), pește marin din familia singnatidelor, cu corpul lung (pînă la 35 cm) și subțire, în formă de andrea, acoperit cu

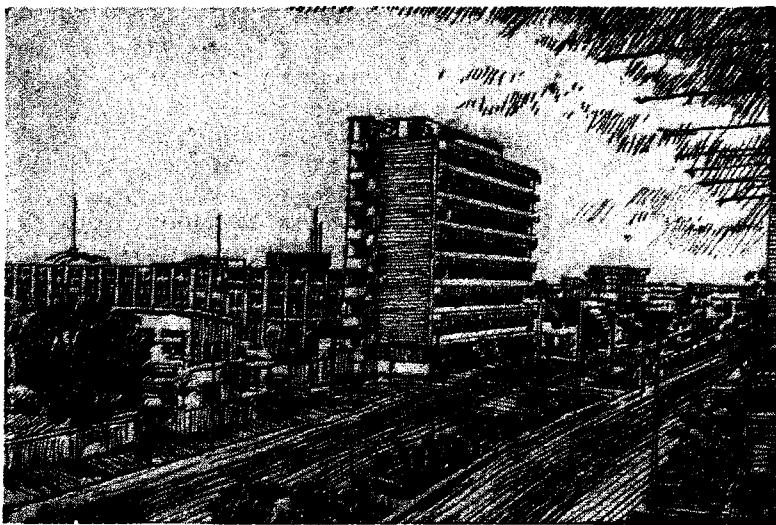

Accra. Centrul oraşului

plăci osoase. Femela depune icrele într-o pungă incubatoare, situată în coada masculului, unde se face clocirea. Se întâlneşte în Marea Neagră, Marea Caspică, Marea Mediterană și în Oceanul Atlantic; trăiește în regiunile litorale, printre plante, ținându-se în poziție verticală, fapt care îl face să rămână neobservat de către răpitori. Nu are importanță economică.

**acefalie** (gr. *a* „fără” și *kephale* „cap”) 1. (BIOL.) Lipsa capului la unele animale inferioare (ex. la scoici). 2. (MED.) Monstruoasă congenitală, incompatibilă cu viața, constând în lipsa capului la făt.

**aceracée** (*Aceraceae*), familie de plante lemnoase, care cresc în păduri (ex. arțarul, jugastrul, paltinul etc.), cu frunze opuse, întregi sau compuse. Florile, mărunte, albe-verzui, sînt grupate în inflorescențe. Fructele, numite *samară*, sînt formate din două nucușoare aripate, putînd fi ușor răspîndite de vînt. Arborii din această familie sînt folosiți în industria de mobilă sau ca plante decorative.

**aceratherium** (gr. *a* „fără”, *keras* „corn” și *therion* „fiară”; PALEONT.), mamifer fosil, strămoș al rinocerului de astăzi, caracterizat prin absența cornului, prin dinți incisivi netezi și prin faptul că are la picioarele anterioare trei degete bine dezvoltate și un al patrulea pe cale de dispariție. Speciile

acestui gen au trăit în era neozoică, din oligocen pînă în pliocen, fiind răspîndite atît în Eurasia cît și în America.

**acetăți** (lat. *acetum* „oțet”; CHIM.), săruri sau esteri ai acidului acetic. În general, **a.** sînt foarte solubili în apă și sînt descompuși de căldură. — **Acetat de aluminiu**,  $(CH_3COO)_3Al$ . Sare obținută prin tratarea hidroxidului de aluminiu cu acid acetic diluat. Se folosește ca mordant în vopsitorie, ca agent de impermeabilizare în industria textilă, iar soluția sa, în concentrație de circa 10%, e folosită în farmacie sub numele de *soluție Burow*. — **Acetat de celuloză**, amestec de esteri ai celulozei, obținut prin acțiunea anhidridei acetice și a acidului acetic asupra celulozei și prin hidroliza acidă a produsului. Se folosește la fabricarea de materiale plastice, filme, foi pentru ambalaje, geamuri incasabile, lacuri, fibre artificiale (mătasea acetat). Sin. *acetilceluloză*. — **Acetat de etil**,  $CH_3COOC_2H_5$ . Ester al acidului acetic. E un lichid incolor, volatil, cu miros plăcut. Se obține prin reacția de esterificare a acidului acetic cu alcoolul etilic. Se folosește ca dizolvant pentru lacuri. — **Acetat de plumb**, sare de plumb,  $(CH_3COO)_2Pb \cdot 3H_2O$ , a acidului acetic. Se prepară din litargă (oxid de plumb) și acid acetic. Este o substanță cristalină, ușor solubilă în apă. Se folosește în industria farmaceutică și ca mordant în

vopsitorie. — **Acetat de sodiu**,  $CH_3COONa \cdot 3H_2O$ . Sare de sodiu a acidului acetic, obținută din acid acetic și carbonat de sodiu. Se prezintă sub formă de cristale incolor, ușor solubile în apă și în alcool. E folosit în analiza chimică, industria chimică, sinteza organică, vopsitorie, medicină. — **Acetat de vinil**,  $CH_3COO-CH=CH_2$ . Ester al acidului acetic, preparat prin adăugarea la acetilenă. Este un lichid volatil, cu miros înțepător, cu tendință mare spre polimerizare. Servește la fabricarea acetatului de polivinil și a unor copolimeri (cu clorură de vinil, etilenă ș.a.).

În R.P.R., *a. de v.* se fabrică la Uzinele chimice Rîșnov (reg. Brașov). — **Acetat de polivinil**, polimer obținut prin polimerizarea acetatului de vinil. Are punctul de înmuiere scăzut (30–40°C). Se întrebuițează pe scară largă la fabricarea lacurilor, a vopselelor, a adezivilor etc. Prin hidroliza lui se formează alcoolul polivinilic. În R.P.R. se fabrică la Uzinele chimice Rîșnov (reg. Brașov). — (FARM.) **Acetat de taliu**, sare solubilă, foarte toxică, a taliului. În anumite doze este folosit extern ca depilator, asociat sau nu cu radioterapia.

**acetazolamidă** (FARM.), medicament utilizat ca diuretic în insuficiența cardiacă, în ciroza hepatică etc., în care determină o diminuare importantă a edemelor și a ascitei. Denumirea comercială a medicamentului este *diamox*.

**acetic**, *acid* ~ (CHIM.). Acid organic saturat, cu formula  $CH_3-COOH$ . E un lichid incolor, cu miros caracteristic, înțepător; se amestecă în orice proporții cu apa; p.t. 16,7°C; p.f. 118,2°C. Se fabrică prin fermentarea acetică a soluțiilor diluate de alcool, prin distilarea uscată a lemnului (v. și acid *pirolignos*) sau prin oxidarea aldehidei acetice. Oțetul conține *a.a.* în concentrație de 3–9%. — *A. a. glacial*, acid acetic de concentrație 98–99,8%. Se folosește la prepararea acetatului de celuloză, la fabricarea de solvenți pentru industria de lacuri și vopsele, în industria medicamentelor, în industria alimentară, a mătă-

surilor etc. Se fabrică la Reșița și Margina (reg. Banat) prin distilarea lemnului, iar la Rîșnov (reg. Brașov) din aldehydă acetică.

**acetil** (CHIM.),  $CH_3CO-$ . Radical organic monovalent, derivat de la acidul acetic. V. și acil.

**acetilceluloză** (CHIM.) v. **acetat de celuloză**.

**acetilenă** (CHIM.) 1. (pl.) V. *alchine*. 2.  $CH \equiv CH$ . Hidrocarbură alifatică nesaturată, cu o triplă legătură, descoperită de H. Davy în 1836 și sintetizată din elemente de

Turda (reg. Cluj) și Tîrnăveni (reg. Mureș-Autonomă Maghiară) din carbid.

**acetilsalicilic, acid** ~ (FARM.), produs sintetic obținut din acid salicilic prin acetilare. Se prezintă sub formă de pulbere cristalină albă, cu gust acru, greu solubil în apă, solubil în alcool. Are acțiune febrifugă și analgezică. Este folosit în stări febrile, nevralgii, reumatism etc. Numele comercial al acestui acid este *aspirină*.

**acetobutirat de celuloză** (CHIM.), ester mixt al celu-

care se poate amesteca cu apa, alcoolul, eterul, benzina etc. în orice proporție; p.f.  $56,2^\circ C$ . Dizolvă multe substanțe organice. Se obține prin distilarea uscată a lemnului, prin fermentarea amidonului, prin dehidrogenarea alcoolului izopropilic sau din acetilenă și vapori de apă. E întrebuințată ca solvent în industria de lacuri și vopsele și ca materie primă în diferite sinteze (a indigoului, plexiglasului, metilizobutilcetonei etc.). În țara noastră acetona se obține la distilerile de lemn de la Reșița și de la Margina (reg. Banat); se va obține în mari cantități la Combinatul de cauciuc sintetic și produse petrochimice Onești (reg. Bacău), ca produs secundar la fabricarea fenolului.

**acetonurie** (MED.), apariție a acetonei în urină. Se întâlnește în formele grave de diabet, în inanție, cancer, anemii cronice, tulburări grave intestinale, stări febrile grave etc. V. și **cetonurie**.

**Acevedo** [*açevédo*], Isidoro (1867—1952), scriitor revoluționar spaniol. Din 1886 a colaborat la presa socialistă. Este unul dintre întemeietorii Partidului Comunist din Spania. Cartea sa „Rațiunea și inima” (1925) descrie viața muncitorilor și intelectualilor spanioli, iar romanul „Cîrțile” (1930) lupta revoluționară a minerilor din Asturia. Începînd din 1937 a trăit în U.R.S.S.

**achénă** (BOT.), tip de fruct uscat care nu se deschide la coacere; are pereți tari, nelipiți de sămînța unică din interiorul

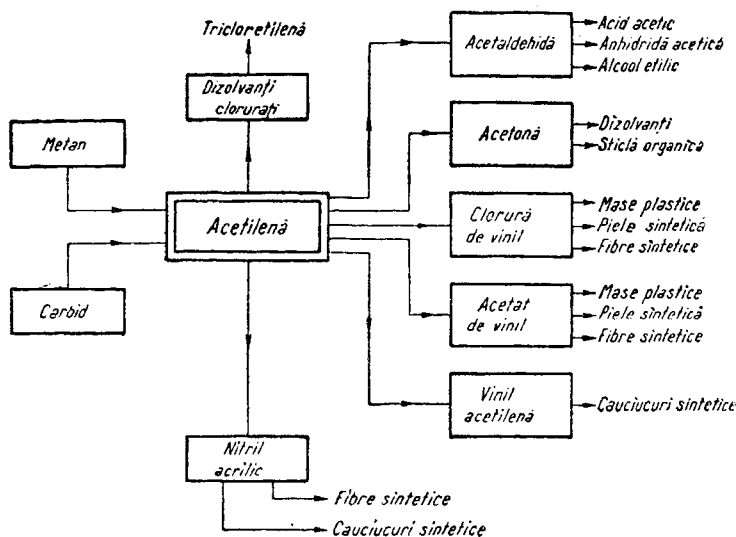

Obținerea acetilenei și domeniile mai importante de utilizare a ei

M. Berthelot în 1862; este un gaz incolor, fără miros în stare pură, foarte solubil în acetona. Formează acetiluri de cupru, argint și mercur. Dă reacții de adiție, de polimerizare etc. Se poate obține prin reacția dintre carbura de calciu (carbid) și apă sau din metan, prin oxidare parțială cu oxigen ori prin cracare în arc electric. Este un compus de mare importanță, constituind baza pentru obținerea unui număr foarte mare de compuși în industria chimică. Din **a.** se prepară aldehydă acetică, acetona, clorura de vinil, acetatul de vinil, vinilacetilena, nitrilul acrilic. Se folosește de asemenea la sudura oxiacetilenică și la iluminat. **A.** se păstrează în tuburi sub presiune. În R.P.R. se fabrică la Rîșnov (reg. Brașov) din gaz metan, iar la

lozei, obținut prin tratarea acesteia cu acid acetic și acid butiric. Este o masă plastică rezistentă la apă și la frig, cu proprietăți dielectrice bune. Se folosește sub formă de filme, foi, pelicule, în industria electrotehnică, la fabricarea lacurilor pentru acoperirea produselor textile și a pieii.

**acetofenonă** (CHIM.), lichid incolor cu miros aromatic,  $C_6H_5-CO-CH_3$ . Se obține prin condensarea benzenului cu clorura de acetil, în prezența clorurii de aluminiu drept catalizator; p.t.  $20,5^\circ C$ ; p.f.  $202^\circ C$ . Se găsește în gudroanele rezultate din cocsificarea cărbunilor de pământ. E întrebuințată în industria medicamentelor și în parfumerie.

**acetonă** (CHIM.), lichid incolor, volatil, inflamabil, cu miros eteric,  $CH_3-CO-CH_3$ ,



Achene

său (ex. aluna, ghinda, fructul de cînepă, de floarea-soarelui etc.). Unele **a.** pot avea cîrlige (ex. brusturele) sau o umbrelă formată din peri (ex. păpădia).

**acheulean** [*așöleán*], cultură din paleoliticul inferior, caracterizată prin perfecționarea tehnicii de cioplire a silexului. Unele, în formă de toporașe de mână, se realizau din miezul bulgărilor de silex. Denumirea culturii s-a dat după localitatea Saint-Acheul (Franța), unde s-au descoperit pentru prima oară unelte de acest tip. **A.** s-a dezvoltat aproximativ între anii 435 000 și 180 000 î.e.n.

**achilie** (gr. *a* „fără” și *chylos* „suc”; MED.), absența pepsinei și a acidului clorhidric din sucii gastrici. Se întâlnește în cancerul stomacal, în anemia pernicioasă etc.

**achingii** (turc. *akinci*, din *akın* „incursiune pentru jaf”), trupe neregulate de cavalerie turcească în evul mediu, care, neprimind soldă sau pământ, trăiau din prada de război.

**achitare** (DR.), declarare, prin hotărâre judecătorească, că nu e cazul să fie pedepsit cel trimis în judecată penală, fie pentru că fapta nu există, fie pentru că a fost săvârșită de altă persoană, fie pentru că fapta nu constituie o infracțiune.

**achizitor 1.** (În socialism) Persoană angajată, în anumite condiții, de întreprinderi și instituții de stat ori cooperatiste, să cumpere mărfuri la prețuri de învoială, în limitele stabilite de organele de stat, ori să contribuie la aprovizionarea cu unele produse. **2.** (În capitalism) Persoană care se ocupă cu contractarea unor asigurări, în numele și în contul unei societăți de asigurare, sau care face abonamente la diverse publicații.

**achiziții** (în socialism), operații de cumpărare a produselor agricole (în special agroalimentare) de către organele de stat sau cooperatiste. **A.** sînt o formă a comerțului socialist, prin care se valorifică, în condiții avantajoase, surplusul de produse agricole de către producători. Prin **a.** țărani vînd produse statului la prețuri de liberă învoială și fără un angajament prealabil. În R.P.R., **a.** reprezintă una dintre căile de formare a fondului central de produse agricole (în special pentru

cereale și produse animale) pe baza cointeresării materiale a producătorilor. **V. și c o n t r a c t ă r i.**

**aciclic** (gr. *a* „fără” și *kyklos* „cerc”; despre combinații chimice), care nu conține atomi legați în cicluri.

**acicul** (lat. *acicala* „acușor”)

**1.** (BOT.) Formație sau derivat rigid în formă de ac, care reprezintă rezultatul metamorfozei unor organe (ex. ramuri, frunze etc.) sau a unor părți ale lor. **A.** se întâlnește frecvent la plantele din regiunile temperate, constituind o formă de adaptare a acestora. Prin transformarea ramurilor sau a frunzelor se micșorează suprafața de evaporare și, în același timp, transpirația (ex. la citrus, acacia, păducel etc.). **2.** (ZOOL.) Fir de păr de pe parapodele viermilor polichetei, de forma unui ghimpe, în jurul cărui se găsesc alți peri, mici.

**Acidava**, castru roman, situat pe malul drept al Oltului, în apropiere de locul unde se află astăzi satul Enoșești (raionul Slatina, reg. Argeș). **A.** făcea parte din limesul alutan (linia de întărituri de-a lungul Oltului), construit de romani în sec. al II-lea. **A.** și-a primit numele de la o așezare getodacă din apropiere.

**acidimetrie** (din *acid* și gr. *metron* „măsură”; CHIM.), capitol al analizei volumetrică avînd ca obiect determinarea concentrației soluției unui acid prin titrare cu soluții de baze de concentrație cunoscută.

**aciditate 1.** (CHIM.) Mărimă care indică conținutul în acid al unei soluții și care se exprimă prin concentrația în ioni de hidrogen a acesteia. **2.** (FIZIOL.) *Aciditate gastrică*, aciditate exprimată prin cantitatea de acid clorhidric liber și de clor organic din sucii gastrici secretați de glandele stomacului. Lipsa *a.g.* îngreuează acțiunile fermenților gastrici asupra alimentelor, deci și digestia. **3.** (PEDOL.) *Aciditatea solului*, însușirea solului spălat de baze de a se comporta ca un acid slab, prin liberarea în soluție a ionilor de hidrogen. Poate fi: *actuală*, reprezentată prin concentrația în ioni de hidrogen a soluției solului, și

*potențială* (sau *hidrolitică, de schimb*), reprezentată prin totalitatea ionilor de hidrogen deplasați din sol la tratarea cu soluția unei sări. Determinarea *a.s.* servește la stabilirea necesității de *a m e n d a m e n t* calcaros.

**acidizare** (EXPL. PETR.), injectarea unei soluții de 7–15% acid clorhidric în zona de strat din apropierea găurii de sondă, în scopul măririi permeabilității acestei zone, reducerii căderii de presiune în strat și măririi debitului sondei. Efectul de sporire a producției obținut prin **a.** e relativ trecător, iar repetarea operației dă rezultate din ce în ce mai slabe.

**acidofilin**, lapte fermentat cu *Lactobacillus acidophilus* împreună cu *Streptococcus lactis*, în scopul îmbunătățirii calităților gustative și dietetice, precum și pentru o mai bună conservare.

**acidol** (FARM.), clorhidrat de betaină. Se prezintă sub forma unei substanțe cristaline, albe, solubile în apă. Este folosit în anaclorhidrie, asociat cu pepsină. Sin. *betacid, acidopeps.*

**acidopéps** (FARM.) v. **acidol.**

**acidorezistență** (MICROBIOL.), proprietate a unor bacterii (ex. bacilul tuberculozei, al leprei) de a rezista, după ce au fost colorate, la acțiunea decolorantă a acizilor.

**acidoză** (MED.), creștere a acidității sîngelui, datorită unor tulburări de ordin funcțional în organism. **A.** se caracterizează prin coborîrea pH-ului sanguin sub 7,35 (valoarea normală: 7,35–7,45). *A. organică* se datorește producerii în cantitate mare a unor acizi organici care nu sînt utilizați în organism. Astfel, *cetoacidoza* este provocată de prezența în organism a acizilor cetonici (în diabet), iar *lactoacidoza*, de prezența în organism a acidului lactic (în oboseala musculară). Dintre *a. minerale, a. gazoasă* e produsă de creșterea bioxidului de carbon în sînge (în nefrita gravă), *fosfoacidoza*, de creșterea fosfaților minerali și a esterilor fosfatici (în boli de rinichi). **A.** se determină prin măsurarea pH-ului sanguin di-

rect în sângele venos. Se întâlnește în formele grave de diabet care evoluează spre comă, în insuficiența hepatică, în inanție, în cancer, în intoxicații grave etc. Se manifestă prin somnolență, amețeli, tulburări ale vederii, vărsături, diaree etc.

**acidulăre** (CHIM.), adăugare a unei cantități de acid într-o soluție, pentru a-i mări concentrația în ioni de hidrogen.

**acil** (CHIM.), radical monovalent al unui acid organic, cu formula  $R-CO-$ . Radicalul **a.** se obține dintr-un acid organic prin scoaterea unei grupări oxidril ( $-OH$ ) din grupa carboxil ( $-COOH$ ).

**acilăre** (CHIM.), reacție chimică de introducere a unui radical acid (*acil*) în molecula unui compus organic, cu ajutorul anhidridelor, clorurilor acide și acizilor. Reacția de acilare e folosită în industrie pentru a obține esteri, amide și cetone. Se pot acila alcoolii, fenoli și amine. Această reacție se mai numește și *acetilare*.

**acin** (lat. *acinus* „boabă de strugure”; HIST.), mică dilatație la capătul terminal al unui canal glandular sau al unei bronhiole (ex. **a.** pancreatic, **a.** pulmonar).

„**A cincea aniversare a R.P.R.**”, medalie instituită în 1952 și conferită oamenilor

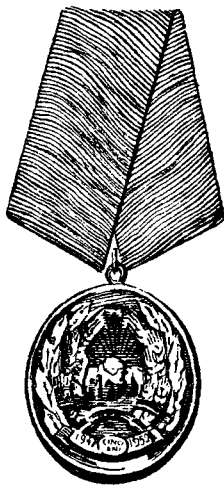

Medalia „A cincea aniversare a R.P.R.”

muncii care s-au distins în lupta și munca depusă în vederea făuririi, consolidării și prosperării Republicii Populare Romine.

**acipenseride** (lat. *acipenser*, *-eris* „cegă”), familie de pești cu scheletul în cea mai mare parte cartilagos, de talie mare, cu capul conic, cu corpul alungit, pe care se disting cinci șiruri longitudinale de plăci osoase. Peștii din această familie trăiesc în mările și în apele dulci din emisfera nordică, în special în Marea Caspică, în Marea Neagră, în Marea Adriatică și în bazinul Amu-Daria; sînt pești răpitori, care se pescuiesc pentru carne, icre negre și cleiul de pește, extras din vezica lor înotoare. În R.P.R. se găsesc următoarele specii de **a.**: morunul, nisetrul, păstruga, cega, viza și șipur, reprezentînd una dintre resursele piscicole principale ale țării, în care scop au fost create condiții speciale de creștere. Sin. *sturioni*. V. și *sturionicultură*.

**acizi** (CHIM.), compuși chimici capabili să cedeze protoni ( $H^+$ , ioni pozitivi de hidrogen) prin disociație în soluții. **A.** înroșesc hîrtia albastră de turnesol și au gust acru. Gradul de disociație al unui acid depinde de natura acidului, a solventului și de temperatură. **A.** care prin dizolvare se disociază total sau aproape total se numesc *a. tari* (ex. acidul clorhidric), iar cei care se disociază numai parțial se numesc *a. slabi* (ex. acidul acetic). Cei care conțin în molecula lor oxigen se numesc *acizi oxigenați*, iar cei care nu-l conțin se numesc *hidracizi*. După numărul de atomi de hidrogen care se pot înlocui cu metalele, acizii pot fi: *a. monobazici*, *a. bibazici*, *a. polibazici*.—**A. alifatici**, acizi organici care au una sau mai multe grupări carboxilice grefate pe un radical alifatic (ex. acidul acetic). Din seria *a.a.* fac parte și *a. grași*.—**A. aromatici**, acizi organici care au grupările carboxilice grefate pe un radical aromatic (ex. acidul benzoic, acidul ftalic).—**A. asfaltogenici**, compuși organici de culoare brună, cu aspect de gudron, de constituție nedefinită, conținînd mult sulf. Sînt componenți ai asfaltului din țitei.—**A. cetonici**, acizi organici care conțin

în moleculă gruparea carbonil alături de gruparea carbonil (ex. acidul acetilacetic,  $CH_3-CO-CH_2COOH$ ).—**A. grași**, acizi naturali, obținuți din grăsimi animale sau vegetale, și acizi sintetici, obținuți prin oxidarea parafinei. **A. g.** naturali pot fi *a. alifatici saturați* (ex. acizii: lauric, palmitic, stearic), *a. alifatici nesaturați* (ex. acizii: oleic, linoleic, linolenic) și *oxiacizi*. **A. g.** sintetici cuprind *a. alifatici saturați*. Din *a.g.* se obțin produse importante, de uz industrial și casnic: săpunuri, emulgatori, uleiuri sicative, uleiuri sulfonate, alcoolii grași, amide, amine grase, ceruri.—**A. humici**, substanțe organice specifice humusului, rezultate din putrezirea plantelor. Au o alcătuire foarte complexă, aflîndu-se în stare de dispersie coloidală. Saturați cu calciu, *a. h.* contribuie la formarea structurii grăunțoase stabile a solului.—**A. fulvici**, partea mai solubilă și încoloră din *a. humici*; *a. f.* sînt frecvenți în solurile din regiunile umede.—**A. huminici**, partea puțin solubilă și de culoare închisă din *a. humici*; sînt frecvenți în solurile de stepă.—**A. ligninsulfonici**, acizi organici cu grupă sulfonică, de constituție nedefinită, derivați ai ligninei. Se găsesc în leșiile bisulfite rezultate în procesul de obținere a celulozei din lemn prin procedeul sulfit (v. și *celuloză*). Au proprietăți tanante (v. și *tananti*).—**A. naftenici**, acizi organici parafinici și cicloparafinici. Se extrag din produsele petroliere. Pot înlocui *a. grași* naturali sau sintetici în industria săpunului, a lacurilor și a vopselelor.—**A. sulfonici**, acizi organici caracterizați prin grupa funcțională sulfonică  $-SO_3H$ , legată direct de un atom de carbon. În general sînt *a. tari*. **A. s. alifatici** se prepară prin acțiunea combinată a clorului și bioxidului de sulf asupra hidrocarburilor alifatiche. Din această clasă fac parte *mersolii*. **A. s. aromatici** se obțin prin acțiunea directă a acidului sulfuric asupra hidrocarburilor aromatice sau a altor combinații aromatice, ori la rafinarea cu acid sulfuric a distilatelor

din petrol. Sărurile lor de sodiu sau de amoniu se folosesc ca agenți de udare, spumare, emulsionare.

**aclimatizare** (BIOL.), proces de adaptare a organismelor la condiții de climă schimbate. Prin **a.** se modifică natura ereditară a organismelor, care continuă și în noile condiții de climă să se înmulțească și să dea urmași viabili. **A.** are loc: în cazul transmutării artificiale sau naturale a plantelor și animalelor în regiuni unde mai înainte nu existau sau unde au existat, dar au fost exterminate (în cazul din urmă se numește și *reaclimatizare*); în cazul lărgirii ariei de răspândire a organismelor fără intervenția omului; în cazul schimbării condițiilor de existență a organismelor (plantații, bazine acvatice etc.) fără schimbarea locului. Transformările condițiilor climatice, alături de cele fizico-geografice, hidrologice etc., s-au răsfrint și asupra viețuitoarelor globului pământesc. Astfel, unele grupe de viețuitoare au dispărut, altele au suferit transformări; s-au dezvoltat numeroase specii noi. **Miciorinismul** a deschis noi și largi perspective în **a.** plantelor și animalelor, în care factorul hotărîtor îl constituie acțiunea conștientă a omului. **A.** este utilizată ca mijloc pentru lărgirea ariei de răspândire a unor plante și animale folosite omului sau pentru obținerea de noi varietăți și rase (ex. **a.** în R.P.R. a unor soiuri de porumb hibrid, a ricinului, a orezului, a raselor de bovine schwyz, simmental etc.). Merite deosebite în elaborarea și prelucrarea bazelor teoretice și a principiilor practice pentru **a.** plantelor au avut I. V. Miciorin, N. I. Vavilov (U.R.S.S.), L. Burbank (S.U.A.), L. Vilmorin (Franța), iar pentru **a.** animalelor M. F. Ivanov (U.R.S.S.) ș.a.

**acnee** (gr. *akme* „vîrf”; MED.), boală de piele datorită unor tulburări funcționale sau unor leziuni ale glandelor sebacee. Se caracterizează prin creșterea secreției glandelor sebacee (*seboree*) și prin leziuni cutanate care derivă unele din altele: puncte negre, papule,

pustule superficiale și profunde, abcese.

**acoladă** 1. Semn grafic de forma a două fragmente de arc împreunate, prin care se arată că mai multe cuvinte, formule, portative muzicale etc. sînt legate între ele printr-un anumit raport. 2. (IST.) Moment din ceremonialul de învestire a cavalerilor medievali; consta în îmbrățișarea viitorului cavalier de către senior și în lovirea lui pe umeri cu latul săbiei.

**acomodare** 1. (FIZIOL.) *Acomodare vizuală*, capacitatea de adaptare a ochiului în vederea obținerii unei imagini clare a obiectelor situate la diferite distanțe. Se realizează prin modificarea curburii cristalinelor și, prin aceasta, a unghiului său de refracție, datorită intrării în funcțiune a unor mușchi (mușchii ciliari). Percepția vizuală se realizează astfel prin interacțiunea dintre analizatorul vizual și cel motor. 2. (LINGV.) *Asimilație parțială* între două sunete în contact direct (ex., în *dezdoi*, *s*, consoană surdă din prefixul *des-*, a devenit *z*, consoană sonoră, sub influența consoanei sonore următoare, *d*).

**acompaniament** (MUZ.) 1. Suport armonic și ritmic al unei melodii, în care succesivitatea de acorduri constituie o întregire a melodiei, avînd un profil ritmic deosebit de al acesteia și fiind lipsit în general de un sens expresiv propriu. 2. Parte muzicală instrumentală sau orchestrală care însoțește și susține un solist ori un ansamblu coral.

**acondroplazie** (gr. *a* „fără”, *chondros* „cartilaj” și *plasis* „formare”; MED.), boală congenitală caracterizată prin oprirea creșterii oaselor membrilor, în special la braț și la coapsă, în contrast cu dezvoltarea normală a trunchiului și cu dezvoltarea parțială a capului. Individul acondroplazic are membrele inferioare și superioare scurte și prezintă modificări caracteristice ale conformației feței. În ansamblul ei, boala creează o formă de nanism disproporționat. Spre deosebire de alte forme de nanism, **a.** nu influențează

dezvoltarea intelectuală a copilului.

**aconitină** (FARM.), alcaloid foarte toxic, extras din planta *Aconitum napellus* (popular *omag*). E o pulbere cristalină, albă, fără miros, foarte puțin solubilă în apă. Provoacă o inhibiție a centrilor nervoși bulbospinali (respirator, circulator, vasomotor) și exercită o acțiune analgezică asupra sistemului nervos periferic (în special asupra nervului trigemen).

**acónt** (DR.), sumă de bani plătită în contul prețului, de una dintre părțile contractante celeilalte, înainte ca aceasta să fi trecut la executarea obligației sale. În R.P.R., organizațiile socialiste nu pot conveni la plata unui **a.**, decît în cazurile anume îngăduite de lege.

**acoperire** 1. (TEHN.) **a)** Aplicare a unui strat de material pe suprafața unui obiect, pentru a-l proteja contra coroziunii, a-i schimba aspectul, a-i mări rezistența la uzură etc.; prin **a.** se economisesc metalele prețioase la fabricarea unor piese. **A. metalică** se poate efectua prin depunere electro-litică, prin *deplasa-re-chimică* (ex. cuprarea fierului prin cufundarea piesei într-o baie de sulfat de cupru), prin placare, pulverizare, amalgamare, imersiune într-o baie de metal topit etc. Grosimea stratului de **a.** depinde de metalul folosit și de condițiile de serviciu ale piesei; la poleirea cu aur ea este de 0,1 microni, la cromarea decorativă de 1 micron, la cromarea pentru protecția contra uzurii de 100—200 de microni etc. **A. nemetalică** se face cu uleiuri, vopsele, emailuri, cauciuc, ebonită etc., prin cufundarea obiectului într-o baie cu materialul de acoperire, prin stropirea cu pistolul de pulverizat, prin spoirea cu pensula etc. **A. armăturii** elementelor de construcție din beton armat se face cu un strat de beton cu grosimea de 1—4 cm, în funcție de dimensiunile elementului, de natura și de mediul în care se află construcția. **b)** Stratul de material aplicat pe suprafața unui obiect în scopul arătat mai sus. 2. (MILIT.) **a)** Neregula-



ritate pronunțată a terenului (deal, înălțime), pădure sau localitate care împiedică observarea terestră sau aeriană.

**b)** Ansamblu de măsuri de protecție a trupelor și obiectivelor împotriva lovirilor dinamice. **c)** Acțiune de luptă prin care se face siguranța trupelor care se mobilizează și se concentrează (*a. mobilizării și concentrării*), care se retrag (*a. retragerii*) etc. — *Trupe de a.*, unități sau mari unități, dispuse din timp de pace în apropierea frontierei, gata să respingă în orice moment atacul prin surprindere al inamicului, în scopul asigurării mobilizării și concentrării trupelor.

**3.** (VINĂT.) Numărul de alice dintr-un cartuș care lovesc de la distanța de 35 m într-o țintă cu diametrul de 75 cm. **4.** (EC.)

**a)** Rezervă de aur sau în devize convertibile, aflată în tezaurul băncii de emisiune, pentru a garanta biletele de bancă emise și puse în circulație. În socialism, acoperirea se realizează nu numai prin rezervele de aur, ci și prin cantitatea de mărfuri proprietate a statului. **b)** Garanție a unui împrumut sau a unei plăți viitoare, ținută la dispoziția creditorului sau a furnizorului în legătură cu livrarea unor mărfuri, executarea unor lucrări, prestarea unor servicii efectuate, care sînt în curs de efectuare sau se vor efectua. *V. și c a m b i e ; c e c.*

**acoperiș 1.** (CONSTR.) Partea superioară a unei construcții, pe care o acoperă și o protejează contra intemperiilor. **A.** este alcătuit dintr-o învelitoare exterioară de tablă, șindrila, țigla, carton asfaltat etc., care este susținută de o structură de rezistență constînd fie dintr-un schelet de bare din lemn, metal, beton armat sau din materiale combinate (șarpantă), fie dintr-o placă continuă, plană sau curbă, de beton armat, fie dintr-o boltă de beton sau de zidărie. **A.** este prevăzut cu jgheaburi, burlane și alte dispozitive de colectare și îndepărtare a apei. **2.** (GEOL., MINE) Totalitatea rocilor situate deasupra unui zăcămint. — *A. direct*, grup de strate situat imediat

deasupra unui zăcămint. — *A. fals*, banc subțire de roci friabile, situat deasupra unui zăcămint și care se îndepărtează în momentul exploatarea acestuia. — *A. principal*, primul grup de roci tari situat deasupra unui zăcămint, de obicei despărțit de acesta prin *a. direct*. Rocile din *a.p.* care sînt deranjate de excavațiile subterane intră în mișcare și produc presiuni asupra lucrărilor miniere, cu tendința de distrugere a lor, în funcție de proprietățile fizico-mecanice ale rocilor.

**acord** (lat. *ad „la“ și cor, cordis „inimă“*) **1.** Înțelegere între două părți (indivizi, instituții, state) la încheierea unui act. — (DR.) *Acord internațional v. tratat internațional.* **2.** (EC.) **a)** Una dintre formele de salarizare. *V. și salariu în acord.* **b)** *Acord comercial*, înțelegere economică între două sau mai multe state cu privire la schimbul reciproc de mărfuri pe o anumită perioadă de timp. Între țările capitaliste, *a. c.* este un instrument de organizare a schimburilor comerciale neechivalente în favoarea țărilor mai puternice, ale căror monopoluri obțin astfel supraprofituri. *A. c.* între țările socialiste este una dintre formele colaborării economice frățesti și ale ajutorului reciproc. În afară de *a. c.* încheiate cu celelalte țări socialiste, țara noastră încheie *a. c.* și cu țările slab dezvoltate, acorduri reciproc avantajoase, care contribuie la consolidarea și dezvoltarea economiei lor. Promovînd politica de coexistență pașnică, R.P.R., ca și celelalte țări socialiste, încheie de asemenea *a. c.* cu țările capitaliste pe baza egalității în drepturi și a avantajului reciproc. *V. și comerț exterior.* **c)**

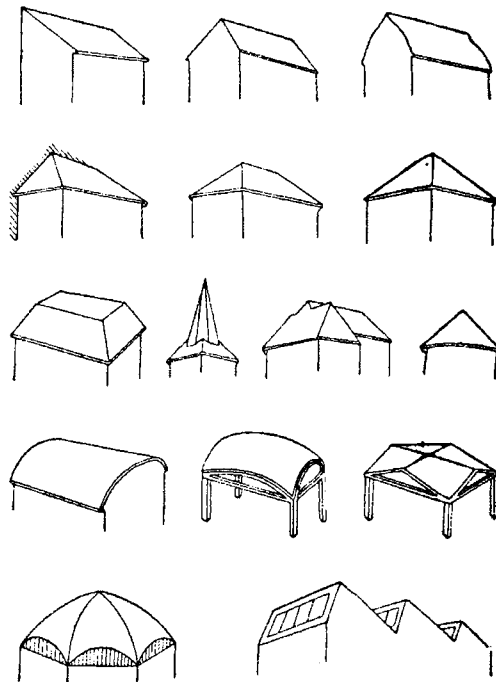

Tipuri de acoperiș

*Acord de plăți*, document internațional care consemnează înțelegerea dintre două sau mai multe state cu privire la modalitățile de plată a obligațiilor reciproce derivînd din comerțul lor exterior sau din alte operații. *A. de p.* se stabilește de obicei o dată cu acordurile care dau naștere la plăți internaționale (ex. *a. comercial*) și din care face parte integrantă. *V. și clearing.* **3.** (LINGV.) Concordanță (în număr, gen, caz, persoană) a formei cuvintelor între care există anumite raporturi sintactice (de ex. se face *a.* între predicat și subiect, între atributul adjectival și substantivul determinat etc.). — *A. după înțeles*, acord în care modificarea formei unui cuvînt este determinată de sensul și nu de forma gramaticală a celui-lalt cuvînt din relația sintactică (ex. în propoziția „au venit o mulțime“, predicatul este la plural, pentru că subiectul „mulțime“, deși are formă de singular, exprimă o pluralitate). — *A. prin atracție*, acord greșit, al unui cuvînt cu altul care se află mai aproape sau care se impune mai mult atenției vorbitorului decît cuvîntul determinat. În cazul subiectului multiplu, acordul predicatului



numai cu unul dintre componentele acestuia este o formă de *a. prin a.* (ex. în propoziția „două sute de lei este o sumă”, acordul predicatului se face, prin atracție, cu numele predicativ „sumă”). **4.** (MUZ.) Combinații de două, trei sau mai multe sunete de înălțimi diferite, produse fie simultan, fie succesiv sub formă de arpeggiu, care împreună formează o unitate organică, deosebindu-se astfel de conglomeratele de sunete cu caracter accidental. — *Acorduri consonante*, acorduri care dau impresie de stabilitate, spre deosebire de *acordurile disonante*, care cer o continuare, o rezolvare într-un *a. consonant*. **5.** (GEOGR.) *Acordul bazelor*, metodă de compensare a triangulațiilor geodezice, cu ajutorul căreia se stabilesc concordanțe între măsurători unghiulare și lungimi.

**acordare 1.** (FIZ.) Modificare a caracteristicilor unui circuit oscilant, prin care se egalează frecvența lui proprie de oscilație cu o frecvență dată (ex. *a.* unui circuit oscilant cu frecvența unui alt circuit oscilant). Efectuarea operației de acordare conduce la *sintonie*. **2.** (MUZ.) Reglare a unui instrument muzical, prin mărirea sau micșorarea tensiunii coardelor, la instrumentele cu coarde sau cu claviatură, ori a pieii, la instrumentele de percuție, astfel încât să emită sunete juste în raport cu un sunet fundamental fix (nota *la*).

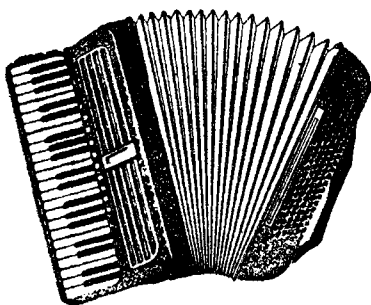

Acordeon

**acordeón**, instrument muzical portativ, cu claviatură asemănătoare cu cea a pianului, ale cărui ancii vibrează datorită curentului de aer care

iese dintr-un burduf manipulat de executant.

**acorie** (gr. *a* „fără” și *korē* „pupilă”; MED.), anomalie congenitală care constă în absența pupilei.

**Acosta**, Raúl (n. 1919), secretar general al Partidului Comunist din Peru (din 1956), al cărui membru este din 1937.

**Acosta (d'Acosta sau da Costa)**, Uriel (c. 1590—1640), filozof olandez raționalist, originar dintr-o familie de evrei portughezi. A luat poziție împotriva dogmaticii religioase iudaice, negînd nemurirea sufletului. Datorită acestei poziții, considerat eretic, a căzut victimă persecuțiilor rabinilor și autorităților olandeze.

**acostaménte**, fișii laterale din platforma drumului, care încadrează partea carosabilă, servind la circulația pietonilor, staționarea vehiculelor, depozitarea materialelor sau la lărgirea ulterioară a căii.

**acostare** (lat. *ad* „la” și *costa* „coastă”) **1.** (NAV.) Manevră de apropiere și alăturare a unei nave de mal sau de coastă, urmată, de obicei, de legarea ei de chei sau de o altă navă, de o geamandură etc. *V. și a b o r d a r e.* **2.** (C.F.) Accident de cale ferată, produs prin izbirea laterală a două vehicule la trecerea peste un schimbător de cale cînd nu sînt respectate condițiile de gabarit sau regulamentele de circulație.

**acraniáte** (gr. *a* „fără” și *kranion* „craniu”), subîncręgătură de animale cordate primitive, fără cap diferențiat, cu coardă dorsală (notocord) în tot lungul corpului, cu tubul neural nediferențiat în măduva spinării și creier și cu organele de simț aproape nedezvoltate. Caracterelor structurale fundamentale ale reprezentanților acestei subîncręgături (coarda dorsală și tubul neural) se păstrează de-a lungul întregii lor vieți (ex. la amfiox). *V. și c o r d a t e.*

**acreditare** (DR.), imputernicire dată unei persoane prin *scrisoare de acreditare* într-o calitate diplomatică (ambasador, ministru plenipotențiar).

**acreditív** (fr. *accréditif*, din *à* *crédit* „pe credit”; EC.)

**1.** (În socialism) *a*) Formă de decontare fără numerar, practică între întreprinderi și organizații socialiste. *A.* se realizează prin ordinul dat de cumpărător (ordonator) băncii care-l deserveste de a plăti în cont furnizorului o sumă corespunzătoare unor livrări de mărfuri, executări de lucrări sau prestări de servicii, efectuate în condițiile stabilite de ordonator în scrisoarea de deschidere a acreditivului. *b*) Dispoziție dată de o unitate C.E.C. unei unități situate în altă localitate de a achita o sumă de bani unui deponent. **2.** (În capitalism) Formă de decontare folosită în practica bancară pentru transferul de bani în alte localități.

**acrescămînt** (DR.), drept prin efectul căruia partea unui moștenitor sau legatar (*v. și l e g a t*) crește de pe urma faptului că unul sau mai mulți dintre comștenitorii sau colegatari nu vin la succesiune sau renunță la ea ori la legat.

**acridină** (CHIM.), combinație organică eterociclică, formată dintr-un nucleu piridinic condensat cu două nuclee benzenice. Se găsește în gudroanele rezultate din cocsificarea cărbunilor de pămînt. Este o substanță cristalină incoloră, cu p.t. 111°C. Se folosește la prepararea unor coloranți și medicamente.

**acriflavină** (FARM.) *v. tripaflavină.*

**acrobát** (gr. *akrobatos* „care merge în vîrfurile picioarelor”), persoană care execută cu mare abilitate și spectaculos exerciții de forță și de echilibru (pe sîrmă, la aparate) în întrecerile sportive sau în spectacolele de circ.

**acrocefalie** (gr. *akros* „ascuțit” și *kephale* „cap”; ANTROP.), deformare craniană caracterizată prin aspectul ascuțit, conic al cutiei craniene. Sin. *oxicefalie.*

**acrocianoză** (gr. *akron* „extremitate” și *kyanos* „albastru”; MED.), sindrom caracterizat prin răcirea și prin aspectul vînt-albăstrui al extremităților membrilor. Se datorește unor dereglări vasomotoare locale, ca

urmare a leziunii nervilor vasomotori și a precapilarelor. Poate apărea în unele boli de inimă sau de plămâni, în insuficiența tiroidiană etc.

**acrofobie** (gr. *akron* „virf” și *phobia* „frică”; MED.), teamă patologică, obsedantă de locurile înalte.

**acroleină** (CHIM.), aldehydă nesaturată,  $CH_2=CH-CHO$ , care se prezintă sub forma unui lichid cu miros înecăcios; p. f. 52°C. Se obține din glicerina prin pierderea a două molecule de apă. Sin. *aldehydă acrilică*.

**acromatic** (gr. *a* „fără” și *chroma*, *-atos* „culoare”; FIZ.)  
**1.** (Despre un sistem optic) Care transmite lumina albă fără a o descompune în culorile componente. **2.** (Despre un obiectiv optic) Care formează imagini fără margini colorate. V. și *aberație cromatică*.

**acromatism** (FIZ.), proprietate a unui sistem optic care nu prezintă *aberație cromatică*. Se obține prin utilizarea combinațiilor de lentile, convergente și divergente, cu raze de curbură potrivite.

**acromatopsie** (gr. *a* „fără”, *chroma*, *-atos* „culoare” și *opsis* „vedere”; MED.), incapacitatea de a distinge culorile. **A.** poate fi *totală*, când individul nu distinge decât negrul, cenușiul și albul, sau *parțială*, când bolnavul nu distinge culoarea roșie de cea verde (*daltonism*), cea albastră dintre alte culori (*aciropsie*) etc.

**acromegalie** (gr. *akron* „extremitate” și *meγas*, *megalos* „mare”; MED.), boală endocrină, caracterizată prin dezvoltarea exagerată a extremităților, a scheletului facial și a organelor interne. Este provocată de hipersecreția hormonului de creștere al hipofizei, ca urmare a unei tumori benigne a acestei glande (adenom eozinofil). Sin. *boala lui Pierre Marie și Marinescu*.

**acromicrie** (gr. *akron* „extremitate” și *mikros* „mic”; MED.), sindrom glandular datorit insuficienței secreției hormonului de creștere al hipofizei. Apare de obicei înaintea pubertății, manifestându-se prin *nanism*, cu oprirea dezvoltării

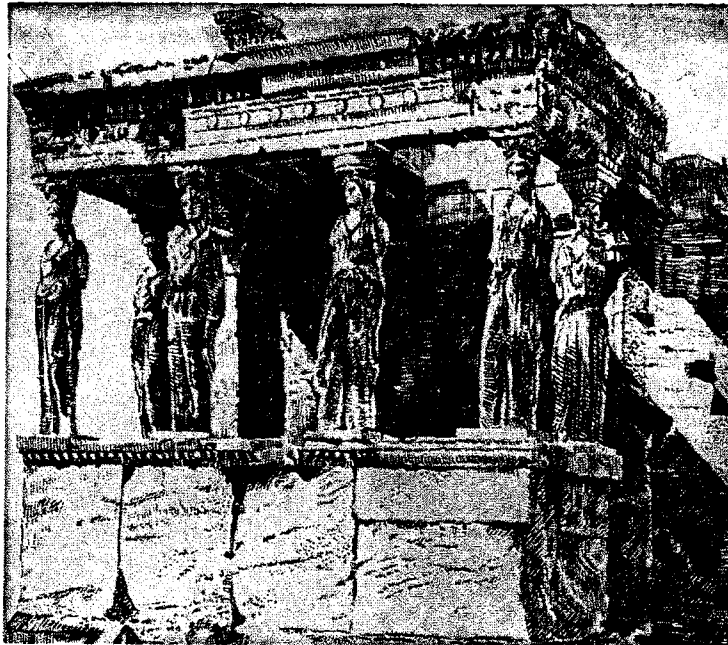

Acropola Atenei. Erechtheionul, porticul cariatidelor

tării extremităților (*micromelie*) și, uneori, a craniului (*microcefalie*).

**acromie** (gr. *a* „fără” și *chroma* „culoare”; MED.), decolorare a pielii, de obicei congenitală, datorită diminuării cantitative sau dispariției pigmentului care dă pielii culoarea normală.

**acromion** (gr. *akron* „extremitate” și *omos* „umăr”; ANAT.), proeminență osoasă care prelungește omoplatul în sus și în afară, articulându-se cu extremitatea externă a claviculei. Reprezintă punctul osos cel mai înalt al umărului.

**acroparestezie** (gr. *akron* „extremitate”, *para* „la” și *aisthesis* „simțire”; MED.), tulburare care se manifestă prin amorțeli și furnicături persistente în extremități, mai accentuate noaptea.

**acrópolis** (gr. *akros* „ridicată” și *polis* „oraș”), parte fortificată a unei așezări, situată pe o colină, constituind citadela vechilor orașe grecești. În incinta ei, **a.** cuprindea un ansamblu unitar format din palate, temple, statui, altare etc. Cele mai renumite **a.** ale Greciei antice au fost în orașele Micene, Tirint, Corint și Atena. Construită în cea mai mare parte în timpul lui Pericle, acropola din Atena este vestită prin frumusețea și prin bogata ei istorie.

**acrostih** (gr. *akron* „extremitate” și *stichos* „vers”), poezie în care literele inițiale ale versurilor formează un cuvânt, de cele mai multe ori un nume propriu, sau o sintagmă.

**acroșaj** (MINE), intersecția dintre un puț de mină și o rampă subterană.

**acroșare** (ELT.) v. **prindere**.  
**acrotēră** (gr. *akroterion* „extremitate”; ARHIT.) **1.** Mic

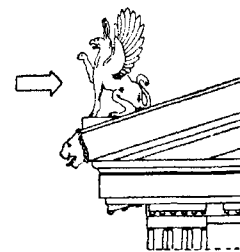

Acrotēră

pedestal așezat în virful sau la extremitățile unui fronton, pentru a susține un ornament, un vas, o statuie etc. **2.** Elementul decorativ de pe acest pedestal.

**ācru** (METR.), măsură agrară, folosită în India și în unele țări anglo-saxone. Prezintă mici variații de la o țară la alta. În Anglia și în S.U.A., 1 ācru = 4 046,94 m<sup>2</sup>.

**Ācs** [*aci*], Károly (1824–1894), scriitor maghiar, participant la revoluția din 1848–1849.

Este unul dintre primii traducători și popularizatori în limba maghiară ai creației populare românești. Volumul „Flori din câmpul poeziei populare românești” (1858) conține tălmăciri din culegerea de poezii populare a lui Vasile Alecsandri. A militat pentru prietenia dintre poporul maghiar și poporul român.

**act**<sup>1</sup> (lat. *actum* „lucru făcut, întâmplat”; DR.) **1. Act juridic a)** Manifestare de voință a uneia sau mai multor persoane, cu scopul de a crea, de a modifica, de a transmite sau de a stinge drepturi și obligații. **b)** Înscrisul întocmit de părți pentru a constata a.j. încheiat. — *A. administrativ*, act emanând de la organele administrative și care produce în mod direct efecte juridice. În socialism, a.a. este forma juridică principală în care organele administrației de stat își realizează activitatea lor. El se emite de organele administrației de stat, în baza și în executarea legilor și a celorlalte acte normative. *A. a.* poate fi: *normativ*, atunci când prin el se statornicesc norme juridice cu caracter general, și *individual*, atunci când are ca scop nașterea, modificarea sau stingerea unor raporturi juridice concrete. V. și aplicarea dreptului. — *A. constituțional*, act normativ de reglementare a unor anumite raporturi sociale fundamentale, care reflectă un stadiu determinat de dezvoltare social-economică și politică a unui stat la un moment dat, spre deosebire de constituție, care reglementează ansamblul acestor raporturi. În perioadele revoluționare, a. c. consfințesc transformările politice și social-economice înlăptuite (ex. decretul dat de Puterea sovietică după Marea Revoluție Socialistă din Octombrie și pînă la Congresul al III-lea al Sovietelor din Rusia din ianuarie 1918). În țara noastră au fost următoarele a.c.: decretul nr. 1626 din 31 august 1944, completat prin decretul nr. 1849 din 11 octombrie 1944, prin care s-a consfințit înlăturarea dictaturii militare-fasciste, instaurarea unui regim

constituțional de libertăți democratice și s-a stabilit modul de urmărire și sancționare a celor care au contribuit la dezastrul țării în timpul celui de-al doilea război mondial; legea nr. 187 din 23 martie 1945, pentru reforma agrară; legea nr. 560 din 15 iulie 1946, privind alegerile pentru Adunarea deputaților, prin care s-a introdus votul universal și sistemul unicameral; legea nr. 363 din 30 decembrie 1947, prin care a fost înlăturată monarhia, România devenind Republica Populară Română, formă de stat a dictaturii proletariului. Prin aceeași lege și prin legea nr. 364 din aceeași zi, s-a reglementat modul de organizare și de conducere a statului. — *A. de administrare a)* Act prin care un bun este făcut producător de venituri fără a fi înstrăinat (ex. închirierea unui bun; dacă bunul este nemșcător, închirierea este a. de a. numai dacă e făcută pe cel mult trei ani). **b)** Act prin care se percep fructele sau se încasează veniturile unui bun. Când administrarea privește un patrimoniu, anumite acte de înstrăinare a unor bunuri sînt considerate *acte de administrare* (ex. înstrăinarea unor bunuri mobile supuse stricăciunii). — *A. de conservare*, act menit să împiedice pierderea unui drept sau a unui alt bun (ex. întreruperea unei prescripții, întocmirea unui inventar). — *A. de dispoziție a)* Act prin care se transmite sau se constituie un drept real privitor la un bun ori se renunță la un drept (ex. proprietate, uzufruct, gaj, superficie). **b)** Act prin care se transmite un drept de creație și, în general, orice act care depășește sfera actelor de administrare. — *Acte de executare*, acte prin care se încearcă sau se realizează săvîrșirea unei infracțiuni. — *A. de notorietate*, act prin care mai multe persoane atestă, în fața organului de stat competent, existența unui fapt îndeobște cunoscut și constant. — *A. de procedură*, act făcut, în cadrul procesului, de către un organ de urmărire penală sau de jurisdicție, de către un organ

auxiliar sau de către un alt participant la proces, în exercitarea sau în îndeplinirea unor drepturi sau îndatoriri de care este legată desfășurarea procesului. — *A. de stare civilă*, înscris autentic prin care se constată și se pot dovedi faptele și actele juridice din care decurge starea civilă a unei persoane (ex. nașterea, înfierea). — *A. normativ*, act prin care un organ de stat competent emite dispoziții generale obligatorii (ex. lege, decret, hotărîre a Consiliului de Miniștri). **2. Act terorist**, infracțiune care constă în săvîrșirea, din motive politice, a unor acte împotriva vieții, integrității corporale a oamenilor de stat, a persoanelor care desfășoară o activitate politică sau obștească. În statele capitaliste, a. t. sînt săvîrșite de către organizațiile și elementele fasciste, împotriva unor personalități politice, împotriva conducătorilor partidelor comuniste și a altor activiști progresiști, precum și împotriva sediilor și clădirilor organizațiilor democratice. În R.P.R., a. t. este considerat, din punct de vedere juridic, ca o manifestare cu caracter contrarevoluționar, îndreptată împotriva securității statului.

**act**<sup>2</sup> (TEATRU), parte principală a unei piese de teatru, reprezentînd o etapă în desfășurarea acțiunii. **A.** se împarte în scene și, uneori, în tablouri. Piesele de teatru au fost împărțite pentru prima oară în a. în teatrul roman.

**acta** (lat. *acta* „acte, decrete, registre”; BIBL.) **1.** Colecție de documente, registre, condici privitoare la o anumită instituție, persoană sau problemă. **2.** Titlu dat unor periodice sau colecții de lucrări științifice, publicate de o societate sau de o instituție.

**acta diurna**, însemnări zilnice, afișate în mai multe exemplare, prin care se difuzau la romani diferite informații (politice, militare, despre spectacole etc.). Datează din sec. al II-lea î.e.n. și reprezintă cea mai veche formă de ziar.

**actaeonella** (PALEONT.), gasteropod cu cochilie globuloasă lipsită de ornamentații și cu

deschiderea alungită. Se întâlnește din carbonifer pînă în cuaternar. În R.P.R. caracterizează depozitele cretacice de la Săsciori (reg. Hunedoara), bazinul Roșia (reg. Crișana), Olănești (reg. Argeș) ș.a.

„Acta logica”, revistă de logică din R.P.R., care apare din 1958 sub îngrijirea unui comitet alcătuit din cadre didactice de la Facultatea de filozofie și Facultatea de matematică a Universității din București. Publică studii de logică dialectică, logică formală și logică matematică. Apare de două ori pe an.

**ACTH** (BIOCHIM.) v. **corticotrop.**

**actinide** (CHIM.), grup de elemente care urmează după actiniu în sistemul periodic al lui Mendeleev. Cuprinde toriul, protactiniul, uraniul și elementele transuraniene. Proprietățile lor chimice sînt asemănătoare, datorită structurii electronice analoge a ultimelor două straturi exterioare. Pot fi considerate ca făcînd parte din grupa a III-a a sistemului periodic, ca și lantanidele, cu care se aseamănă.

**actinii** (gr. *aktis*, -inos „rază”; ZOOL.), hexacoraliери mari, cu aspect de floare, frumos și



Actinie

variat colorați, cărnoși, lipsiți de schelet. Corpul, de formă cilindrică, prezintă la un capăt gura înconjurată de tentacule retractile, iar la celălalt capăt un disc cu care se fixează. **A.** trăiesc în mări și în oceane, unele fixate pe stînci (ex. *Actinia*), altele pe cochilii goale de melci locuite de paguri, cu care trăiesc în simbioză (ex. *Adamsia*). Sin. *dediței-de-mare*.

**actiniu** (CHIM.), *Ac*. Element radioactiv din grupa a III-a a sistemului periodic, cu nr. at. 89; gr. at. 227. Se găsește în minereurile de uraniu. Pro-

prietățile chimice ale **a.** sînt asemănătoare cu ale lantanului și cu ale elementelor din grupa pămînturilor rare.

**actinometr** (METEOR.), instrument pentru măsurarea intensității radiației solare directe, bazat pe absorbirea radiației de către un corp negru.

**actinomicete** (gr. *aktis*, -inos „rază” și *mykes* „ciupercă”; MICROBIOL.), grup de microorganisme cu caractere intermediare între bacterii și ciupercile inferioare. Sînt larg răspîndite în natură. **A.** din sol contribuie la descompunerea substanțelor organice (ex. *Actinomyces cellulosa*). Unele specii trăiesc în simbioză cu plante superioare (ex. *Actinomyces alni*), altele sînt patogene, producînd boli numite *actinomicoze*. Multe specii produc antibiotice (ex. *Actinomyces griseus* produce streptomycină).

**actinomicoză** 1. (MED., MED. VET.) Boală infecțioasă cronică, comună omului și animalelor (mai ales celor cornute mari), provocată de unele ciuperci microscopice și de bacterii (*Actinomyces streptothrix*, *Actinobacillus*). Se caracterizează prin apariția pe piele și pe oasele din regiunea capului a unor nodozități de mărime variabilă și prin inflamația limbii („limbă de lemn”). Există și o *a. viscerală*, caracterizată prin localizarea parazitului pe diverse organe (creier, inimă, plămîni etc.). Se tratează chirurgical sau cu iodură de potasiu. 2. (FITOPAT.) Boală a plantelor produsă de bacterii patogene; mai răspîndită este *a. cartofului* sau *rița comună*, provocată de *Actinomyces scabies*. Se manifestă prin apariția pe coaja tuberculilor a unor pustule brune, neregulate, aspre. Se combate prin folosirea cartofilor de sămînță sănătoși și prin rotația culturilor.

**actinomorf** (gr. *aktis*, -inos „rază” și *morphe* „formă”; despre flori), cu simetrie radială. Laleaua, ghiocelul, ciuboșica-cucului, floarea de dovleac etc. sînt actinomorfe.

**actinopterigii**, subclasă de pești fosili, osoși, apăruiți încă din mezozoic, din care face parte majoritatea covârșitoare a peștilor actuali.

**actinot** (MINER.), silicat natural hidratat de calciu, magneziu și fier, din grupa amfibolilor, de culoare verde; se găsește sub formă de cristale foarte alungite sau fibroase, dispuse adeseori în agregate radiare. Este frecvent în șisturile cristaline din Carpați și din Dobrogea.

**actinoterapie** (gr. *aktis*, -inos „rază” și *therapia* „tratament”; MED.), folosirea în terapeutică a agenților fizici care produc radiații luminoase, ultraviolete sau infraroșii. Razele ultraviolete își găsesc o aplicare largă în tratamentul profilactic și curativ al rahitismului.

**Actium**, numele antic al unui promontoriu situat pe coasta vestică a Greciei, celebru prin victoria navală a flotei lui Octavian August împotriva flotei lui Antonius și a Cleopatrei, repurtată în anul 31 î.e.n. în apropierea acestui promontoriu.

**activ**<sup>1</sup> 1. Care participă în mod intens, care contribuie direct și efectiv la producerea unui fenomen, a unei acțiuni etc. 2. (LINGV.) **a)** (Despre diateza verbală) Care exprimă faptul că subiectul îndeplinește acțiunea. **b)** (Despre vocabular) Care este folosit în mod frecvent în vorbire.

**activ**<sup>2</sup> 1. (DR.) Totalitatea bunurilor aparținînd unei persoane fizice sau juridice. 2. (EC.) **a)** Totalitatea mijloacelor economice existente la un moment dat într-o instituție, întreprindere sau organizație economică (ex. clădiri, mașini, materii prime, combustibil, numerar etc.). **b)** Partea din stînga a bilanțului, în care sînt înscrise, în expresie bănească, mijloacele economice existente la un moment dat ale unei instituții, întreprinderi sau organizații economice. V. și pasiv.

**activare** 1. (CHIM.) **a)** Operație efectuată asupra cărbunilor de lemn pentru a le mări puterea de adsorbție. **b)** *Activarea moleculei*, proces prin care o moleculă e adusă într-o stare de energie superioară unei limite date, astfel încît devine capabilă să reacționeze chimic. *A. m.* se poate realiza pe cale termică, foto-

chimică etc. V. și energie de activare. 2. (FIZ.) a) (În fizica nucleară) Radioactivare a unui element prin bombardarea cu neutroni sau cu alte tipuri de radiații. b) Tratament special al catodului unui tub electronic, pentru a-l face să emită un flux maxim de electroni. V. și excitare.

**activ de partid**, membrii de partid din diverse domenii de activitate, cu bogată experiență în munca de partid, de stat sau economică, cu nivel ideologic și politic ridicat, care sprijină în mod sistematic organele de partid în activitatea lor. *A. de p.* este folosit în studierea a diferite aspecte ale muncii de partid și de stat, în generalizarea experienței înaintate și în înlăturarea neajunsurilor ivite în muncă, în elaborarea proiectelor de hotărâri și mai ales în controlul aplicării hotărârilor organelor de partid, în îndeplinirea sarcinilor care decurg din directivele partidului și guvernului.

**activ fără de partid**, unul dintre mijloacele importante pentru întărirea legăturilor organizațiilor de bază cu masele, pentru mobilizarea oamenilor muncii la îndeplinirea hotărârilor partidului și guvernului. Organizația de bază creează în jurul ei un larg activ fără de partid, alcătuit din cei mai buni oameni ai muncii din întreprinderi, G.A.S., S.M.T., G.A.C., instituții sau cartiere, pe care-i ajută să-și însușească ideologia și linia politică a partidului și-i atrage în munca activă pentru îndeplinirea hotărârilor partidului și guvernului. Activul fără de partid reprezintă o importantă rezervă pentru completarea continuă a rîndurilor Partidului Muncitoresc Român.

**activitate 1.** Ansamblu de acțiuni; manifestare a unei forțe, a unei energii. 2. (FIZIOL.) *Activitate nervoasă superioară*, activitate a etajelor superioare ale sistemului nervos central, și în special a scoarței cerebrale, grație căreia se realizează, la animalele superioare și la om, coordonarea, unificarea activității tuturor organelor și adaptarea fină, dinamică a orga-

nismului la condițiile în continuă transformare ale mediului înconjurător. La baza acestei activități stă capacitatea scoarței cerebrale de a înregistra excitațiile venite din mediul extern sau intern, respectiv semnalele acestor excitații, de a le confrunta și de a elabora reacții perceptivă și efectoare, realizându-se astfel o integrare somato-viscero-corticală. Termenul a fost creat de I. P. Pavlov, care are meritul de a fi studiat experimental și de a fi elaborat teoretic, pentru prima oară în istoria fiziologiei, principiile, funcțiile și procesele fundamentale ale acestei activități. Procesele fundamentale ale *a.n.s.* sînt: excitația, inhibiția și dinamica acestora, iradierea, concentrarea și inducția reciprocă a excitației și inhibiției. Spre deosebire de animale, a căror activitate de semnalizare se desfășoară în cadrul unui singur sistem, *a.n.s.* a omului se desfășoară prin interacțiunea primului cu cel de-al doilea sistem de semnalizare, reprezentat de limbaj. 3. (PEDAG.) *Activitate în afara clasei și extrașcolare*, munca elevilor desfășurată în afara obligațiilor prevăzute în planul de învățămînt, organizată de școală sau de instituții educative (de palatele și casele de pionieri, de stațiunile tinerilor naturaliști etc.). Formele ei principale sînt: *a. de masă* (lecții, conferințe, serbări etc.), *a. în cercuri* (pe obiecte de învățămînt, artistice, tehnice, sportive etc.) și *a. individuale* (lecturi, referate). 4. (FIZ.) a) *Activitate optică*, proprietate a unor substanțe, optic active, în stare solidă, lichidă, de vapori sau în soluție, de a roti, în jurul direcției de propagare, planul de polarizație al unei raze de lumină polarizată liniar. Substanțele optic active sînt *dextrogire*, dacă rotația s-a făcut în sensul rotirii acelor unui ceasornic pentru un observator spre care se propagă lumina, și *levogire*, în cazul contrar. *A. o.* se datorește asimetriei din structura cristalină sau chimică a substanțelor respective (ex. combinațiile cu carbon asimetric etc.). b) *Activitate a unei surse radioactive*, numărul

de atomi care se dezintegrează în unitatea de timp. Se exprimă în curie. 5. (CHIM.) *Activitate termodinamică*, funcție termodinamică introdusă în studiul sistemelor concentrate (gaze reale, soluții concentrate). Caracterizează abaterea comportării gazelor reale sau a soluțiilor concentrate de la comportarea sistemelor diluate, ideale. Se exprimă ca produsul dintre concentrație (presiune) și coeficientul de activitate. 6. (ASTR.) *Activitate solară*, totalitatea fenomenelor care se produc în părțile exterioare ale Soarelui, începînd cu fotosfera. Aceste fenomene pot avea influență directă asupra ionosferei și magnetismului terestru (pete, facule, protuberanțe, erupții, fenomene în coroana solară etc.). Numărul și întinderea petelor variază după un ciclu cu o durată medie de 11,1 ani. Acest ciclu se regăsește într-o serie de fenomene geofizice, ca frecvența aurorelor polare, a furtunilor magnetice etc. Radiația radioelectrică a Soarelui, emisia de raze ultraviolete și de raze X, precum și radiația sa corpusculară, suferă variații mari în funcție de *a. s.*

**actor** (lat. *actor* „care activează”), artist (profesionist sau amator) care joacă un rol într-un spectacol sau într-un film. Arta **a.** constă în identificarea cu personajul creat, pe baza studierii condițiilor social-istorice în care s-a format personajul și a caracterului acestuia, prin folosirea calităților artistice ale actorului (sensibilitate, fantezie, temperament, voință) și a mijloacelor artistice exterioare (costum, grimă).

**actual** (în filozofia aristotelică), ceea ce este „în actu”, adică reprezintă ceva îndeplinit, spre deosebire de ceea ce există doar „în potentia”, adică în mod virtual, ca potențialitate (posibilitate). În filozofia marxistă se folosesc, de regulă, termenii *real-possibil* (respectiv *realitate-posibilitate*).

**actualism** (STRAT.), metodă de cercetare și de interpretare a istoriei Pămîntului, bazată pe compararea fenomenelor geologice din trecut

cu cele actuale, ținându-se seama atât de asemănările cât și de deosebirile specifice dintre condițiile naturale din prezent și din trecut. Folosit încă de M. V. Lomonosov și formulat de Ch. Lyell, **a.** a apărut, ca principiu materialist de interpretare a fenomenelor geologice, în lupta împotriva concepțiilor idealiste, religioase despre formarea Pământului. Aplicarea ulterioară a materialismului dialectic în geologie a permis dezvoltarea **a.**, prin eliminarea tendinței de identificare absolută a fenomenelor actuale cu cele din trecut.

**actuariat**, totalitatea operațiilor financiare și a normelor pe baza cărora se efectuează calculele privitoare la asigurări. **A.** folosește noțiunile de bază ale calculului probabilităților și ale statisticii matematice.

**Actul de navigație**, lege votată de parlamentul englez în 1651, prin care se permitea intrarea în Anglia a mărfurilor coloniale numai pe vase engleze, iar a celor europene numai pe vase engleze sau aparținând țărilor de unde proveneau mărfurile. **A. de n.** a grăbit dezvoltarea flotei engleze și a dat o puternică lovitură olandezilor, care dețineau pînă atunci monopolul transporturilor maritime.

**acționare** (TEHN.) **1.** Operație de realizare și menținere prin comenzi a regimului de funcționare al unei mașini. **2.** Antrenare a diferitelor elemente mobile ale unui sistem tehnic (mașină de lucru, vehicul etc.), cu ajutorul unei instalații constituite din motor (termic, electric, hidraulic etc.), mecanisme de transmitere a energiei (cuplaje, ambreiaje, roți dințate etc.) și dispozitive de comandă. În prezent, în industrie, cea mai răspîndită este *a. electrică* (cu motoare electrice), datorită ușurinței alimentării cu energie electrică, gamei foarte largi de puteri a motoarelor, posibilității de reglare a vitezei, de realizare a mișcărilor programate, de adaptare la comenzi automate și la automatizări complexe etc. Se utilizează de asemenea *a. pneumatice*, folo-

sind energia aerului comprimat cu compresoare, și *a. hidraulice*, folosind energia lichidelor sub presiune, realizată cu pompe. Instalațiile și mașinile complexe pot avea mai multe *a.* de același tip sau combinate. **A.** vehiculelor se realizează în special cu motoare termice; în tracțiunea feroviară, acestea sînt înlocuite treptat cu motoare electrice sau cu grupuri diesel-electrice.

**acțiune**<sup>1</sup> (lat. *actio, -onis*, din *agere* „a face”) **1.** (DR.) *Acțiune în justiție*, cerere adresată unei instanțe judecătorești prin care se solicită constatarea sau realizarea unui drept. **2.** (FIZ.) **a)** Mărimă fizică egală cu de două ori produsul dintre valoarea medie a energiei cinetice totale a unui sistem de particule într-un interval de timp și durata respectivului interval de timp. În sistemul de unități C.G.S. unitatea de **a.** este  $1 \text{ erg} \cdot \text{sec.}$ , iar în sistemul M.K.S este  $1 \text{ joule} \cdot \text{sec.}$  **A.** constituie una dintre caracteristicile de bază în mișcarea sistemelor mecanice și are un rol important în unele ramuri ale fizicii teoretice, ca: dinamica și termodinamica proceselor reversibile, mecanica cuantică etc. **V.** și principiul minimei acțiuni; Planck, constanta lui  $\sim$ . **b)** Exercițarea unei forțe sau a unui sistem de forțe asupra unui punct material sau asupra unui sistem de puncte materiale. Această denumire se extinde uneori și asupra forței sau sistemului de forțe (în acest caz este recomandabil să se utilizeze termenul de *acțiune ponderomotoare*). Dezvoltarea fizicii a demonstrat că toate acțiunile se produc numai din aproape în aproape și nu instantaneu, de la distanță, așa cum susțineau în mod metafizic newtonienii. **V.** și principiul acțiunii și reacțiunii forțelor; electromagnetism; teoria relativității. **3.** (MILIT.) *Acțiune de luptă*, acțiune dusă de trupe de diferite arme în scopul nimicirii forței vii și tehnicii de luptă a inamicului și în scopul cuceririi terenului ocupat de acesta sau pentru respingerea ofensivei acestuia și menținerea terenului propriu.

**4.** (LIT.) Desfășurare a faptelor, a conflictelor într-o operă literară; succesiunea situațiilor descrise de un autor.—**A. dramatică**, desfășurare a unui conflict, în cadrul unei piese, în care se ciocnesc voințe, pasiuni, aspirații contrare; ea are un deznodămînt care aduce rezolvarea conflictului. **5.** (TEATRU) *Acțiune fizică*, ansamblu de mișcări, gesturi și atitudini executate de actor, de-a lungul evoluției scenice, pentru a exprima în mod veridic caracterul, comportamentul, stările sufletești, intențiile și evoluția unui personaj. **6.** (FIZIOL.) *Acțiune dinamică specifică*, proprietate a alimentelor de a face să crească metabolismul bazal atunci cînd sînt introduse în organism. Ea măsoară, în esență, surplusul de calorii pe care îl degajă un individ în urma alimentației. În practică, *a. d. s.* se determină prin stabilirea diferenței dintre valoarea metabolismului bazal și cea a metabolismului efectuat după introducerea alimentelor. Cea mai mare *a. d. s.* o au proteinele.

**acțiune**<sup>2</sup> (EC. POL.; în capitalism) Hîrtie de valoare care dă deținătorului titlul de participant la capitalul unei societăți pe acțiuni și în baza căreia posesorul ei are dreptul să primească de la această societate o anumită parte din profit, numită *dividend*. **A.** este *nominativă* cînd poartă înscris pe ea numele posesorului; cînd are mențiunea „la purtător”, aparține celui care o deține. **A. privilegiată** dă dreptul la dividend fix, ca și la alte avantaje, spre deosebire de *a. ordinară*, cea mai frecventă, care dă dreptul la un dividend variabil în funcție de mărimea valorii nominale a **a.** și de mărimea profitului societății. Deținerea principalelor pachete de **a.** asigură oligarhiei financiare dominația în societățile pe acțiuni.

**Acțiunea catolică**, organizație politică a bisericii catolice, creată din inițiativa papii Pius al XI-lea, după primul război mondial, cu scopul de a realiza practic politica socială diversionistă, reacționară a Vaticanului. **A. c.** este folosită de biserică

drept instrument de luptă împotriva organizațiilor revoluționare și în primul rînd împotriva partidelor comuniste. Ea are organizații în aproape toate țările capitaliste. V. și *clericalism*.

**acuaforte** (ital. *acqua „apă“ și forte „tare“*; ARTE PLAST.)

1. Procedeu de a grava o placă de metal (mai ales de cupru) cu ajutorul unui acid. 2. Imagine, desen obținut pe hîrtie sau pe pergament prin acest procedeu. **A.**, ca tehnică, este destul de veche; ea s-a răspîndit mai ales din sec. al XVI-lea, ajungînd la dezvoltare maximă în sec. XVII—XIX. În acest gen au excelat Callot, Rembrandt, Piranesi, Goya.

**acuarélă** (ital. *acquarello*, din *acqua „apă“*; PICT.) 1. Culoare care se folosește dizolvată în apă. V. și *guașă*. 2. Pictură cu culori dizolvate în apă, deosebită de guașă prin aceea că este mai transparentă și lasă să se întrevadă fondul hîrtiei. Epoca de înflorire a **a.** a fost sfîrșitul sec. al XVIII-lea și începutul sec. al XIX-lea (în special în Anglia, Franța și Rusia).

**acuatîntă** (ital. *acqua „apă“ și tinta „vopsită“*; ARTE PLAST.), procedeu de gravură, perfecționat în sec. al XVIII-lea de francezul J.-B. Le Prince; imită efectele acuarelei monocrome (laviului). Există și **a.** în culori, realizată prin suprapunerea succesivă pe aceeași foaie de hîrtie a mai multor plăci.

**acuitate** (lat. *acutus „ascuțit“*; FIZIOL.) 1. Capacitatea organismului de a percepe impresiile și senzațiile cele mai slabe. 2. **a)** *Acuitate vizuală binoculară* (sau *stereoscopică*), capacitatea ochilor omului de a distinge două puncte (sau obiecte) situate la distanțe diferite de observator. Vederea binoculară permite aprecierea prin comparație a distanței la care se găsește un obiect și dă senzația de relief. **b)** *Acuitate vizuală monoculară*, calitate a ochiului normal de a vedea distinct două puncte vecine ale unui obiect cînd imaginile lor se formează pe două porțiuni diferite ale retinei. Ochiul normal poate distinge asemenea

puncte cînd distanța dintre ele este văzută sub unghiul minim de un minut de arc.

**aculeate** (lat. *aculeus „strămurare“*; ZOOL.), subordin de insecte din ordinul himenopterelor, prevăzute cu un organ (ovipozitorul modificat) de apărare și de atac în formă de ac (ex. albina, viespea). La unii reprezentanți ai subordinului, acest organ nu se dezvoltă (ex. la furnică).

**acumetrie** (gr. *akouein „a auzi“ și metron „măsură“*; MED.), examen care constă în măsurarea acuității auditive cu ajutorul unui instrument special numit *acumetru*.

**acumulare** (lat. *accumulare*, din *cumulus „grămadă“*) 1. Adunare la un loc, concentrare a unor elemente, a unor fenomene, acțiuni etc. 2. (FILOZ.) *Acumulare cantitativă*, proces de însumare a schimbărilor treptate, graduale, care se petrec în etapa evolutivă a dezvoltării obiectelor și fenomenelor, fără să le modifice calitatea, dar pregătind saltul calitativ (ex. scăderea treptată a temperaturii pînă la 0°C, cînd are loc înghețarea apei). În interpretarea fenomenelor sociale, absolutizarea *a. c.* și negarea saltului calitativ duce la *reformism*, iar negarea *a. c.* și absolutizarea saltului calitativ duce la *anarhism*. 3. (EC. POL.) *Acumularea capitalului*, transformarea plusvalorii în capital în procesul *reproducției* lărgite a capitalului. Mobilul acumulării capitalului este, în primul rînd, goana după plusvaloare, a cărei masă crește o dată cu lărgirea producției. În lupta de concurență, capitaliștii mai mari au o situație favorabilă și distrug pe cei mici; ca urmare, fiecare capitalist caută să-și sporească capitalul, lucru pe care nu-l poate face decît prin acumularea continuă a unei părți a plusvalorii. Volumul *a. c.* depinde mai ales de gradul de exploatare a forței de muncă, de mărimea capitalului avansat, de gradul de productivitate a muncii, de proporția în care se împarte plusvaloarea în capital și venit. K. Marx a demonstrat că *a. c.* este legată de creșterea *compoziției organice a*

capitalului și duce inevitabil, pe de o parte, la formarea *suprapopulației relative*, la pauperizarea relativă și absolută a oamenilor muncii, iar pe de altă parte la îmbogățirea într-o măsură tot mai mare a capitaliștilor. Legătura indisolubilă dintre acumularea exploatării, șomajului, sărăciei și mizeriei la un pol al societății capitaliste și acumularea bogăției, luxului și parazitismului la celălalt pol al ei este exprimată de legea *generală absolută a acumulării capitaliste*, descoperită și formulată de K. Marx. În condițiile adîncirii crizei generale a capitalismului, o dată cu ascuțirea contradicțiilor inerente lui și cu dezvoltarea capitalismului monopolist de stat, *a. c.* este legată tot mai strîns de militarizarea economiei, de cursa înarmărilor; ea accentuează disproporționalitatea în economie. *A. c.* duce la ascuțirea contradicțiilor capitalismului, ascuțire care atinge în epoca imperialismului cel mai înalt grad, pregătind premisele pentru răsturnarea revoluționară a capitalismului și victoria socialismului.—*Acumularea primitivă a capitalului*, procesul istoric de separare, prin mijloace violente și în proporții de masă, a micilor producători (țărani, meșteșugari etc.) de mijloacele de producție (pămînt, unelte) și concentrarea acestor mijloace în proprietatea capitaliștilor. În țările Europei occidentale, acest proces a avut loc între sfîrșitul sec. al XV-lea și sec. al XVIII-lea. *A. p. a. c.* reprezintă preistoria capitalului, punctul de plecare al nașterii modului de producție capitalist, procesul inițial de formare a celor două clase ale societății capitaliste, burghezia și proletariatul, și a pieței interne pentru capital. Capitalul s-a născut pe calea celor mai barbare metode de jaf, metode printre care K. Marx enumeră: jefuirea popoarelor coloniale, exploatarea fără limită a muncitorilor, femeilor și copiilor, comerțul cu sclavi, împrumuturile de stat, sistemul fiscal, protecționismul vamal, războaiele comerciale etc., în folosirea cărora statul a avut



un rol important. În România, *a.p.a.c.* a început mai târziu decât în Apus. Ea s-a desfășurat din sec. al XVIII-lea pînă în a doua jumătate a sec. al XIX-lea. *A.p.a.c.* în România a fost frînă de relațiile feudale, de jugul otoman, de cel habsburgic și de penetrația capitalului străin. În aceste condiții, procesul de separare a micilor producători de mijloacele de producție s-a desfășurat în forme specifice, extrem de chinătoare pentru masele expropriate. Astfel, a fost folosită atît exproprierea violentă a pămînturilor aparținînd țăranilor liberi (moșneni, răzeși), cît și îngustarea pămînturilor care formau gospodăria țăranilor dependenți, îngreindu-se prin aceasta condițiile lor de muncă. În România, principalele izvoare ale acumulării sumelor bănești transformate în capital au fost: arendarea vămilor și impozitele, profiturile obținute din comerțul interior și exterior, exploatarea zăcămintelor auro-argentifere, sumele de bani plătite de țăranii iobagi moșierilor pentru a se elibera de dependența juridică feudală, sistemul protecționist, jefuirea bunurilor publice etc. De asemenea, reforma agrară din 1864 din Moldova, Muntenia și Oltenia, ca și legiuirile agrare din 1853—1854 din Transilvania și Banat, au fost însoțite de o masivă deposedare a țăranilor de pămîntul lor, ceea ce a accelerat procesul de ruinare a țăranimii și de proletarizare a unei mari părți din ea. Procesul istoric al *a.p.a.c.* demonstrează faptul că capitalul s-a născut nu din muncă cinstită, nu din economiile unor indivizi „harnici” și „strîngători”, cum susțin ideologii burgheziei, ci s-a născut, după cum scrie K. Marx, „mînjit de singe și cu murdărie pe tot trupul, din cap pînă în picioare”. — *Acumularea socialistă*, utilizarea unei părți din venitul național al societății socialiste pentru lărgirea producției (prin mărirea fondurilor productive ale întreprinderilor), pentru crearea de rezerve materiale și pentru sporirea fondurilor social-culturale neproductive. *A.s.* constituie izvorul r e p r o d u c -

ției socialiste lărgite, fiind o lege a economiei socialiste. Prin sursa, conținutul, caracterul, scopul și ritmul efectuării sale, prin rezultatele social-economice, *a.s.* se deosebește în mod radical de acumularea capitalistă. *A.s.* își are izvorul în m u n c a p e n t r u societate a oamenilor liberi de exploatare; se înfăptuiește planificat, pe calea investițiilor capitale, și duce la dezvoltarea neconținută a producției socialiste și, pe această bază, la ridicarea sistematică a nivelului de trai material și cultural al oamenilor muncii. În sistemul socialist, care nu cunoaște șomajul, crizele și parazitismul, proprii capitalismului, acționează legea *a.s.* Socialismul creează condițiile unui ritm rapid al *a.s.*, necunoscut de acumularea capitalistă. Partidul Muncitoresc Român duce o politică perseverentă de realizare a *acumulărilor socialiste*, care constituie chezașia avîntului întregii economii naționale, a creșterii neîncetate a venitului național și, prin urmare, a ridicării nivelului de trai al oamenilor muncii. Numai în perioada 1949—1961 investițiile făcute de stat au reprezentat peste 180 miliarde de lei și au determinat creșterea considerabilă a capacităților de producție. Pentru perioada 1960—1965 se prevede un volum de investiții de 170—180 de miliarde de lei, adică de două ori mai mare decît în perioada de șase ani precedentă. V. și investiții capitale.

**4. (GEOGR.)** Proces de depunere a materialului detritic transportat de apă, de vînt, de ghețari etc. Forme tipice de *a.* sînt: luncile, terasele de *a.*, deltele, conurile de dejecție, dunele, morenele frontale.

**5. (HIDROTEHN.)** Strîngere a unor cantități de apă (în general din apele unui riu sau din cele ale unei văi) care prisosesc în anumite perioade de timp, într-un lac de acumulare, rezervor, bazin, castel de apă etc., cu scopul de a le folosi după necesități.

**acumulatôr** (TEHN.), aparat sau rezervor folosit pentru înmagazinarea energiei sau a agenților energetici, spre a putea fi apoi redați după

necesități. — *A. de abur*, recipient de metal, închis, izolat termic, în care se înmagazinează abur și apă sub presiune în timpul golurilor de sarcină, pentru ca aburul să poată fi utilizat în perioadele de vîrf ale centralelor termice. — *A. electric*, pilă electrochimică, care înmagazinează energie electrică (se încarcă) prin conectare la o sursă de curent continuu.

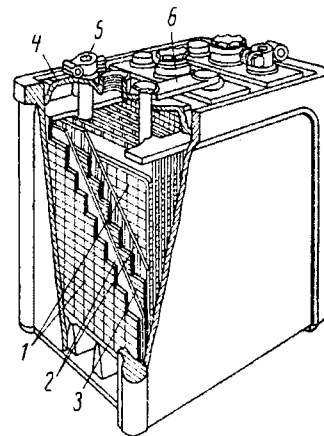

Acumulator electric

1 — plăci negative; 2 — plăci separator; 3 — placă pozitivă; 4 — punte polară; 5 — bornă; 6 — placă de legătură

*A.e.* poate reda parțial energia înmagazinată (se descarcă), prin conectare la un circuit electric receptor. Primul *a.e.* a fost construit în 1859 de către G. Planté (Franța). În practică se utilizează: a) *acumulatoare cu plumb*, ai căror electrozi sînt unul de plumb și altul de peroxid de plumb, iar electrolitul o soluție apoasă de acid sulfuric; au o tensiune la borne de circa 2 V; b) *acumulatoare alcaline*, ai căror electrozi sînt unul de cadmiu și altul de oxid de fier sau de nichel, iar electrolitul o soluție apoasă de hidroxid de sodiu sau de potasiu; au o tensiune la borne de circa 1,2 V și calități inferioare celor dintii. *A.e.* sînt întrebuințate ca surse de energie electrică pe autovehicule, în telecomunicații etc. În R.P.R., în perioada 1950—1961, producția de acumulatoare electrice a crescut de la 626,6 t la 3 435 t. — *A. hidraulic*, aparat de înmagazinare a apei sub presiune, folosit pentru asigurarea funcționării continue a preselor hidraulice în timpul vîrfurilor de sarcină.



**acupunctură** (lat. *acus* „ac” și *punctura* „înțepătură”; MED.), metodă medicală, practică încă din antichitate în Extremul Orient (China), care constă în înțeparea pielii cu ace fine, de argint, aur sau oțel, în puncte precise, deosebite pentru fiecare boală. Acele, introduse în țesutul celular subcutanat sau profund, în plină masă musculară, sînt lăsate pe loc un timp variabil (de la cîteva secunde pînă la cîteva zile), în funcție de caracterul bolii respective. Mecanismul de acțiune al **a.** este în primul rînd reflex. Metoda este practică în sciatică, lumbago, migrenă, nevralgii, spasme, unele forme de surditate etc.

**acustică** (gr. *akoustikos*, din *akouein* „a auzi”), știință care se ocupă cu studiul producerii, propagării și recepționării energiei acustice, incluzînd și efectele produse de această energie atît asupra organismului omului cît și asupra corpurilor. A apărut din timpuri foarte vechi, din nevoia de a găsi o explicație auzului și vorbirii. Dezvoltarea pe baze științifice a acusticii a început din secolul al XVI-lea, dar progrese evidente au apărut abia la începutul secolului al XX-lea, cînd au fost create posibilități de producere, cu ajutorul aparatelor, a undelor infrasonore, sonore și ultrasonore, de înregistrare și redare a sunetelor, precum și de măsurare și analizare a acestora. **A.** are următoarele ramuri mai importante din punct de vedere aplicativ: *electroacustica*, care se ocupă cu tehnica transmiterii, înregistrării și reproducerii sunetelor pe cale electrică; *ultraacustica*, care se ocupă cu producerea, propagarea, recepționarea undelor ultrasonore, precum și cu efectele pe care le produc aceste unde asupra mediului în care se propagă; *a. fiziologică*, care se ocupă cu perceperea și producerea sunetelor de către organele de simț ale viețuitoarelor și cu studiul influenței sunetelor asupra organismelor vii; *a. muzicală*, care studiază sunetele în legătură cu sistemele și formele muzicale; *a. arhitecturală*, care se ocupă cu fenomenele acustice proprii clădi-

rilor, în scopul asigurării unei bune audibilități în sălile de spectacol și obținerii unei bune izolări fonice în clădiri. În ultimul timp, **a.** studiază efectele zgomotelor și mijloacele de a le combate. În țara noastră s-au efectuat cercetări privind acustica sălilor, izolarea fonică în construcții și reducerea nivelului zgomotului industrial, utilizarea ultrasunetelor în defectoscopia nedistructivă a materialelor, la controlul calității betoanelor etc.

**acût** (lat. *acutus* „ascuțit”; MED.) **1.** (Despre o durere) Intens, ascuțit, violent. **2.** (Despre o boală) Care are o evoluție scurtă și manifestări clinice intense (ex. pneumonia, febra tifoidă, apendicita **a.** etc.).

**acuzare** (în dreptul burghez), învinuire adusă unei persoane (*acuzat*) de a fi săvîrșit o crimă.

**acuzativ** (LINGV.), caz avînd ca funcțiune specifică exprimarea complementului direct; în limba romînă este cerut de aproape toate prepozițiile, împreună cu care formeazătribute și felurite complemente.

—*A. cu infinitiv*, construcție sintactică specifică anumitor limbi (greaca veche, latina, engleza), echivalentă cu o propoziție completivă directă, după verbe cu sensul „a spune”, „a vedea”, „a simți” etc., în care subiectul stă la acuzativ, iar predicatul la infinitiv (ex. *vidi Themistoclem in Asiam transisse* „am văzut că Temistocle a trecut în Asia”).

**acuzator public** (DR.), persoană însărcinată, în împrejurări excepționale, cu urmărirea, trimiterea în judecată și susținerea învinuirii în fața instanței în anumite cauze penale. În R.P.R. au funcționat **a.p.** între anii 1945 și 1947, pe lângă Tribunalul Poporului, în procesele celor vinovați de dezastul țării sau de crime de război săvîrșite în timpul războiului antisovietic.

**acvamarin** (MINER.), varietate de beril, de culoare albastră pînă la verde-deschis, folosită ca piatră prețioasă. Cele mai frumoase exemplare de **a.** provin din munții Urali și din Brazilia.

**acvaplân** (SPORT), planșă de lemn, remorcată pe apă de o ambarcație cu motor și pe care sportivul, ținîndu-se de o coardă fixată la partea dinainte a planșei, stă în diferite poziții, imprimînd planului anumite moduri de alunecare. Este folosită în sportul nautic.

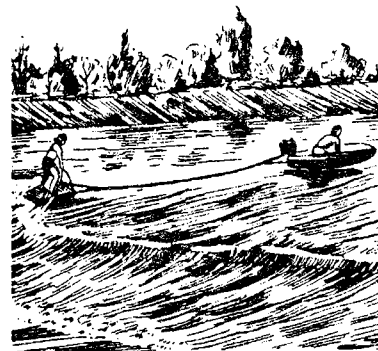

Acvaplân

**acvâriu** (lat. *aquarium* „rezervor”, din *aqua* „apă”), vas sau bazin de sticlă în care se țin plante și animale acvatice vii, în condiții asemănătoare cu cele naturale; construcție specială unde se țin, în stare vie, reprezentanții florei și ai faunei marine și de apă dulce, în scopuri științifice sau pentru a fi prezentați publicului (ex. **a.** de la Constanța).

**acvatic**, de apă.—*Mediu a.*, apa ca mediu de viață.—*Organisme acvatice*, ființe vii care populează mediul *a.*

**âcvile** (lat. *aquila* „vultur”), gen de păsări răpitoare de zi, mari, cu ciocul drept la bază

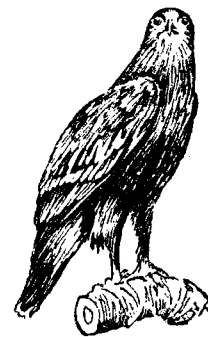

Acvilă

și încovoiat la vîrf, cu aripile lungi, cu picioarele acoperite cu pene pînă la degete și înarmate cu gheare foarte puternice. **A.** își fac cuibul pe stînci abrupte sau în arbori înalți; depun, în general, două ouă,

iar perioada de incubație durează 40—45 de zile. În R.P.R. pot fi întâlnite: *a. de munte* (*Aquila chrysaetos*), cu penajul de culoare brună (ocrotită de lege pentru raritatea ei); *a. de câmp* (sau *imperială*; *Aquila heliaca*), cu penajul brun-negricios cu pete galbene; *a. țipătoare mare* (*Aquila clanga*) și *a. țipătoare mică* (*Aquila pomarina*), ambele de culoare brună-întunecat, cu luciu metalic. **A.** sînt păsări de pradă feroșitoare, întrucît distrug un mare număr de rozătoare și de insecte dăunătoare (șoareci, pîndăi, șopîrle etc.).

**acvitanian** (STRAT.), ultimul etaj al oligocenului (după unii autori, primul etaj al miocenului), reprezentat prin depozite marine sau lagunare, cu faună de lamelibranhiate și gasteropode. În R.P.R. se găsește în regiunea subcarpatică, unde conține și zăcăminte de sare, în bazinul Petroșenilor, unde conține și cărbuni, în Depresiunea Getică (reg. Oltenia), în nord-vestul bazinului Transilvaniei (între Cluj și Jibou) etc.

**adactilie** (gr. *a* „fără” și *daktylos* „deget”; MED.), anomalie congenitală caracterizată prin absența totală a degetelor.

**adagio** (cuvînt italian însemnînd „rar”) 1. (MUZ.) **a**) Termen care indică o mișcare foarte lentă, dar ceva mai vie decît *largo*. **b**) Parte a unei lucrări muzicale concepută în această mișcare. 2. (COR.) Dans clasic lent, interpretat de doi soliști în cadrul unui balet. Dansatorul susține dansatoarea, în timp ce aceasta execută figuri de virtuozitate tehnică.

**Ada-Kaleh**, insulă pe Dunăre, dependentă de raionul Turnu-Severin (reg. Oltenia), situată la 1 km în aval de Orșova. 500 loc. (1961). Influențele climatice submediteraneene permit cultura smochinului și a altor plante iubitoare de căldură. Pe insulă se păstrează ruinele unei cetăți turcești. Punct turistic.

**Adam**, după mitul biblic, primul om, creat de Dumnezeu din lut.

**Adam**, Ioan (1875—1911), prozator român, aparținînd curentului semănătorist. A colaborat la revistele „Semănă-

torul”, „Ramuri”, „Făt-Frumos”. Povestirile și romanele sale („Pe lângă vatră”, 1900, „Rătăcire”, 1902 ș. a.) înfățișează aspecte nesemnificative din viața satului.

**Adam** [édəm], Robert (1728—1792) și James (1730—1794), arhitecți englezi. Frații **A.** sînt creatorii stilului de tip neoclasic în arhitectură, ca și în decorația interioară și de mobilier, caracterizat prin eleganță și sobrietate (*stilul Adam*). Au folosit uneori incrustații de lemn prețios, dar foarte puține elemente decorative aplicate. În creația lor, admirația pentru arta antichității se îmbină cu sensibilitatea romantică. Robert **A.** a construit și a decorat și ansambluri arhitectonice complexe, printre care conacul Luton Hoo (Anglia) și terasa Adelphi din Londra. El este de asemenea autorul unei lucrări teoretice despre arhitectură, apărută în 1773.

**Adamachi**, *Fondul* ~, fond instituit de Academia Romîină în 1894, dintr-o donație a lui *Vasile Adamachi* (1817—1892), om politic român, pentru burse de studii și pentru premierea unor lucrări științifice.

**Adamclisi**, comună în raionul Adamclisi, reg. Dobrogea. 3 320 loc. (1961). În apropierea

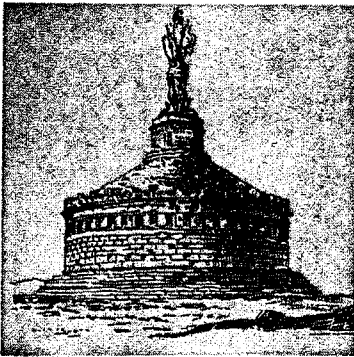

Monumentul de la Adamclisi

ei se află ruinele cetății și așezării civile romane numite *Tropaeum Traiani*. Aici s-au găsit și ruinele monumentului triumfal ridicat de romani, în timpul lui Traian, în cinstea unei victorii asupra geto-dacilor și sarmaților la începutul sec. al II-lea. Basoreliefurile reprezintă scene din viața și lupta localnicilor învinși. Monumentul, cunoscut de asemenea sub numele de *Tropaeum Traiani*,

pe lângă valoarea lui artistică, este și unul dintre izvoarele importante care contribuie la reconstituirea tabloului vieții economice și sociale a populației geto-dace și a altor triburi din sud-estul țării noastre din acea vreme.—*Raionul A.*, raion situat în sudul regiunii Dobrogea. 54 220 loc. (1961). Economie agricolă: cereale, creșterea animalelor, viticultura, pomicultura, piscicultura. Exploatarea de calcar. Numeroase urme antice: cetăți romano-bizantine, șosele și diguri (la Ostrov, Oltina, Beilic etc.).

**Adam de La Halle** [dö la ál] (c. 1240 — c. 1288), poet comic și compozitor francez. A satirizat moravurile feudalilor și șarlatania călugărilor, scriind, între altele, „Comedia frunzișului” și „Comedia lui Robin și a lui Marion”, care constituie un început de operă comică. Melodiile pe care le-a compus pentru piesele sale cultivă linia tradițională a muzicii populare franceze.

**Adamescu**, Gheorghe (1869—1942), istoric literar român, autor al unei istorii a literaturii romîne (1911) de orientare eclectică și a numeroase manuale didactice de limba și literatura romînă. În „Contribuțiune la bibliografia romînească” (3 vol., 1921—1928) a adunat un material informativ bogat. A colaborat cu I.-A. Candrea la „Dicționarul enciclopedic ilustrat” (1931), elaborînd partea istorică și geografică.

**Adams** [édəmz], John (1735—1826), om de stat american, unul dintre liderii marii burghezii americane în perioada războiului pentru independență (1775—1783). Președinte al Statelor Unite (1797—1801).

**Adams** [édəmz], John Couch (1819—1892), astronom englez. Pornind de la neregularitățile observate în mișcarea planetei Uranus, a descoperit prin calcule (1845) planeta Neptun, independent de U. J. Leverrier.

**Adams** [édəmz], John Quincy (1767—1848), om de stat american. A fost președinte al S.U.A. (1825—1829). A dezvoltat principiile politicii externe a S.U.A., cunoscute sub numele de „doctrina Monroe”, folosită astăzi de imperialiștii

din S.U.A. în scopul justificării dominației lor asupra popoarelor Americii Latine. Ca presedinte, a introdus, în interesul burgheziei industriale, tarife protecționiste ridicate.

**Adana**, oraș în sudul Turciei, 172 500 loc. (1955). Este centrul celei mai importante regiuni de cultivare a bumbacului din Turcia. Are fabrici de textile, de egrenat bumbac, de ulei, de săpun etc.

**adaos 1.** (În economia socialistă) **a)** *Adaos comercial*, cotă-parte din prețul de vânzare cu amănuntul, reprezentând diferența dintre acesta și prețul de vânzare cu ridicata al industriei. Din *a.c.* se acoperă cheltuielile de circulație și se formează beneficiul întreprinderii comerciale, care este cu atât mai mare cu cât cheltuielile de circulație sînt mai mici. **b)** *Adaos la salarii*, spor acordat unor categorii de muncitori, tehnicieni, ingineri și altor salariați, peste salariul de bază, pentru vechime în muncă, pericolozitate, condiții grele de muncă etc. Acest **a.** este o parte componentă a fondului de salarii. **2.** (TEHN.) **a)** *Adaos de prelucrare*, stratul de material de pe suprafața semifabricatelor, care urmează a fi îndepărtat prin prelucrare mecanică, spre a se ajunge la forma, dimensiunile și calitatea prevăzute pentru piesa finită. Prin metodele moderne de turnare (în cochilii, în coji, turnare centrifugă, turnare sub presiune etc.), precum și prin metodele metalurgiei pulberilor, *a. de p.* se reduc simțitor sau se înlătură complet. **b)** *Adaos tehnologic*, surplusul de material care se prevede în anumite porțiuni ale semifabricatului, în scopul ușurării executării acestuia sau pentru asigurarea prelucrării lui mecanice ulterioare. **3.** (CONSTR.) *Adaosuri la ciment*, materiale, naturale sau artificiale, care se adaugă la măcinarea clincherului de ciment portland spre a se obține lianți amestecați, avînd proprietăți tehnice diferite de acelea ale cimentului curat. Principalele grupe de *a. la c.* sînt: *adaosuri* pentru reglarea timpului de priză și pentru accelerarea întăririi, *adaosuri active*, care, adăugate

la ciment, contribuie la întărirea lui hidraulică (ex. *a. cimentoide* și *a. hidraulice*; *a. inerte* și *a. plastifiante*).

**adaptare 1.** (BIOL.) Capacitate a organismului de a se modifica în raport cu schimbările intervenite în condițiile sale de viață și prin care el devine mai apt de a îndeplini funcțiunile sale. Schimbarea condițiilor de mediu atrage după sine modificări structurale complexe ale organismului (privind forma și mărimea corpului, diferitele organe, colorația etc.) și modificări funcționale (privind funcțiunile fiziologice principale, comportamentul, temperatura corpului, presiunea osmotică etc.). Fenomenul **a.** este caracteristic tuturor formelor vieții, deoarece evoluția viețuitoarelor se face prin adaptarea lor continuă la noi condiții de viață. Problema **a.** este una dintre problemele mult dezbătute ale biologiei moderne, în jurul căreia se duce o luptă ascuțită între materialism și idealism. Reprezentanții unor curente metafizice și idealiste (*mutaționism*, *neodarvinism* etc.) susțin că **a.** este rezultatul apariției unor mutații (schimbări bruște, neașteptate), independente de condițiile de mediu și care întîmplător sînt favorabile organismului dat. Miciurinizismul, dezvoltînd concepția darvinistă, arată că **a.** se poate produce numai prin modificarea organismului în raport cu schimbările mediului. Totodată miciurinizismul subliniază rolul creator al selecției, care, prin acumularea și accentuarea variațiilor utile (*v. variabilitate*) transmise ereditare (*v. ereditate*), duce la apariția de caractere calitativ noi. În procesul evoluției, caracterele adaptive se schimbă în permanență, pe măsura schimbării relațiilor dintre organism și mediu. **A.** organismelor este larg folosită în practica științifică și de producție, ca de ex.: în *aclimatizare*, naturalizare, ameliorarea plantelor și animalelor, anabioză etc. Exemple de **a.** în natură: atrofierea organelor văzului la animalele cavernicole, depigmentarea lor, homocromia, mimetismul etc. *V. și darvinism*;

*miciurinizism*. **2.** (LIT.) Prelucrare a unei opere pentru a o trece dintr-un gen literar în altul (ex. realizarea unei piese de teatru, a unui scenariu cinematografic sau a unui scenariu radiofonic prin **a.** unei nuvele sau a unui roman). **3.** (TEATRU) *Adaptare scenică*, proces de acomodare a actorilor la condițiile impuse de rol și de montare, pentru a influența atît jocul partenerilor cît și receptivitatea publicului. *V. și Stanislavski*.

**ADAS** *v. Administrația Asigurărilor de Stat.*

**adăpost 1.** Loc de refugiu și de protecție contra intemperiilor sau pericolelor, pentru oameni sau pentru animale. **2.** (MILIT.) Construcție specială care servește pentru protecția trupelor, a tehnicii de luptă sau a populației împotriva acțiunii mijloacelor de nimicire folosite de inamic. Adăposturile pot fi: *a. de tip îngropat*, format dintr-un schelet de lemn, de beton sau de alte materiale, montat într-o groapă săpată anume și acoperit cu un tavan de pămînt, uneori întărit cu șine de cale ferată, bolovani etc., și *a. de tip subteran*, format dintr-o excavație săpată în formă de galerie și captușită în interior. **3.** (CONSTR.) *Adăpost de tunel*, nișă mare amenajată în peretele unei galerii de tunel, pentru adăpostirea lucrătorilor și a materialelor în timpul trecerii trenurilor.

**adăpostire** (MILIT.), neregularitate a terenului (vale, viroagă etc.) sau lucrare ușoară de amenajare a acestuia, care protejează pe oameni și materialele împotriva vederii și focului inamicului.

**Adda**, rîu în Italia (313 km). Izvorăște din Alpii Reticci, străbate lacul Como și se varsă în fluviul Pad. Este parțial navigabil. Pe rîul Adda sînt construite cîteva centrale hidroelectrice.

**addenda** (BIBL.), listă de note, adăugată de obicei la sfîrșitul unei lucrări științifice.

**Addis Abeba**, capitala Etiopiei. Circa 400 000 loc. (1958). Este centrul politic, administrativ, comercial și cultural al țării, legat de Golful Aden

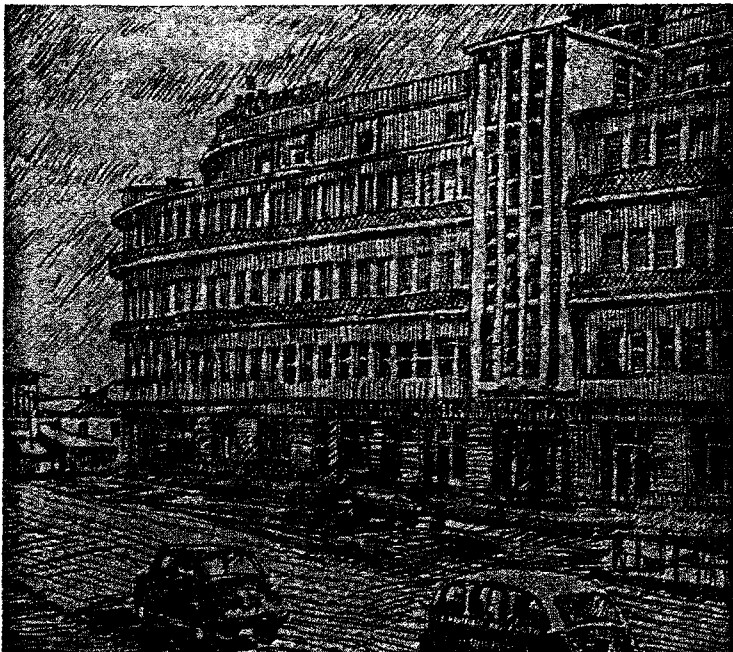

Addis Abeba. Centrul oraşului

printr-o cale ferată. Slab dezvoltat industrial, oraşul are întreprinderi textile meşteşugăreşti.

**Addison** [*édisn*], boala lui ~ (MED.), boală endocrină datorită insuficienţei glandelor corticosuprarenale, descrisă prima oară de medicul englez Th. Addison (1793–1860). Se manifestă clinic prin pigmentarea pielii şi a mucoaselor, prin astenie pronunţată, hipotensiune arterială, scădere în greutate, rezistenţă scăzută la infecţii etc. Când are manifestări mai atenuate, boala se numeşte *addisonism*.

**Addison** [*édisn*], Joseph (1672–1719), scriitor iluminist



J. Addison

şi om politic englez. Împreună cu R. Steele a editat revistele satirice-moralizatoare „Tatler” (1709–1711), „Spectator” (1711–1712) şi „Guar-

dian” (1713), punînd bazele jurnalisticii literare engleze. A criticat moravurile societăţii burgheze din timpul său, fără a atinge însă esenţa problemelor social-politice. Activitatea lui publicistică a pregătit terenul pentru romanul realist englez din sec. al XVIII-lea. A scris şi tragedia „Cato” (1713).

**Adelaide** [*édalid*], oraş în Australia, reşedinţă a statului Australia de Sud, port la Oceanul Indian. 563 000 loc. (1959). Este un mare centru industrial: construcţii de maşini, de automobile, industrie textilă şi de confecţii, de lână, de produse alimentare etc. Centru universitar.

**Adelung**, Johann Christoph (1732–1806), filolog german. A scris „Încercare de dicţionar complet, gramatical şi critic, al dialectului german de sus” (5 vol., 1774–1786), „Sistem amănunţit de predare a limbii germane” (1781–1782). Iniţiator al alcătuirii unui catalog al limbilor globului, cunoscut sub numele de „Mithridates, sau Lingvistică generală” (1806–1817), în care e cuprinsă şi limba română.

**Aden 1.** Protectorat britanic în Asia, situat în sudul Peninsulei Arabe. Este constituit din mai multe emirate şi sultanate. Suprafaţa: 290 080 km<sup>2</sup>. Populaţia: 660 000 loc. (1959). Supusă unui regim apă-

sător, tipic colonialist, populaţia este ținută în stare de înăpoiere; majoritatea ei (circa 90%) se ocupă cu agricultura (creşterea vitelor, cultura bumbacului, a cafelei, a tutunului etc.). **2.** Colonie britanică situată în sudul Peninsulei Arabe. Suprafaţa: 217 km<sup>2</sup>. Populaţia: 151 000 loc. (1959). Majoritatea populaţiei se ocupă cu pescuitul şi cu extracţia sării din mare. **3.** Oraş, centrul administrativ al protectoratului britanic şi al coloniei britanice cu acelaşi nume, port la Marea Arabiei. 99 280 loc. (1955). Rafinărie de petrol şi şantiere navale. Bază maritimă militară britanică.

**Aden**, golf situat în nord-vestul Oceanului Indian, între Peninsula Arabă şi Somalia. Comunică cu Marea Roşie prin strîmtoarea Bab el-Mandeb.

**Adenauer**, Konrad (n. 1876), cancelar federal al R. F. Germane (din 1949). Între 1920 şi 1932 a fost preşedinte al Consiliului de Stat al Prusiei. Lider din 1946 al partidului Uniunea creştin-democrată, principalul reprezentant al intereselor monopolurilor vest-germane, legate de cele ale S.U.A. A iniţiat punerea în afara legii a P.C. din Germania. Activ promotor al politicii „de pe poziţii de forţă”. Se opune stabilirii de contacte şi relaţii paşnice cu R.D.G. şi deci pregătirii condiţiilor pentru unificarea Germaniei pe baze democratice, promovează o politică de refacere a Wehrmachtului, de înarmare accelerată a R.F.G. şi de participare activă la N.A.T.O. în scopuri revanşarde.

**adenină** (BIOCHIM.), substanţă din clasa purinelor, prezentă în diferite ţesuturi animale şi vegetale. Intră sub formă de combinaţie în structura acizilor adenozin-fosforici (adenilici) şi a acizilor nucleici.

**adenită** (gr. *aden* „glandă”; MED.), inflamaţie a ganglionilor limfatici în urma unei infecţii microbiene. Poate fi acută (în blenoragie, scarlatină, rubeolă) sau cronică (în tuberculoză, sifilis).

**adenocarcinóm** (gr. *aden* „glandă” şi *karkinos* „cancer”; MED.), tumoare canceroasă epi-

telială cu punct de plecare într-o glandă. Se întâlnește mai frecvent la intestine, ficat, glanda mamară etc.

**adenofibróm** (gr. *aden* „glandă” și *fibrom*; MED.), tumoare glandulară benignă (necanceroasă), formată atât din țesutul glandei în care se dezvoltă cât și din țesut conjunctiv (ex. a. mamar).

**adenohipofiză** (ANAT.) v. **hipofiză**.

**adenoidită** (gr. *aden* „glandă” și *eidos* „formă”; MED.), inflamație a țesutului glandular din regiunea nasofaringiană, datorită creșterii virulenței microbilor obișnuiți din această regiune. Este frecventă la copii. Sin. *vegetații*; *polipi*.

**adenóm** (gr. *aden* „glandă”; MED.), tumoare glandulară benignă, constituită din celule epiteliale. Spre deosebire de tumorile canceroase, care sînt invadante, a. este perfect delimitat de țesuturile înconjurătoare printr-o capsulă. Apare mai frecvent localizat la mamele, la glandele endocrine, la uter, la intestin etc.—A. *toxic*, formă de hipertiroidie, care evoluează de cele mai multe ori pe un fond de gușă endemică veche, nodulară. Simptomele a.t. diferă întrucîtva de cele ale bolii lui Basedow, prin faptul că boala apare în general la persoane mai vîrstnice și se caracterizează prin scădere rapidă și pronunțată în greutate, tulburări cardiace, absența exoftalmiei și a tremurăturilor etc. Simptomele bolii dispar după operație. Sin. *gușă basedovifiată*.

**adenopatie** (gr. *aden* „glandă” și *pathos* „durere”; MED.), creștere în volum a ganglionilor limfatici. Poate fi de natură inflamatorie sau tumorală.

**adenozin-fosfóric, acid** ~ (BIOCHIM.), combinație între adenină, riboză și una, două sau trei molecule de acid fosforic: acid adenozin-monofosforic (AMP), difosforic (ADP) sau trifosforic (ATP). Acizii adenozin di- și trifosforic, prin legăturile de tip macroergic pe care le conțin, participă la procesele energetice din celule și din țesuturi (proces biosintetice). Acești acizi se găsesc

în cantități mai mari în drojdia de bere și în mușchii omului și ai animalelor. ATP se extrage în industria de medicamente din mușchi de animal.

**aderență** (lat. *adhaerere* „a fi lipit de ceva”) 1. (TRANSP.) Fenomen complex care are loc la suprafața de contact dintre roata motoare a unui vehicul și calea de rulare, pe baza căruia se produce rostogolirea roții pe cale, realizînd astfel deplasarea vehiculului. A. depinde de natura și de proprietățile materialelor în contact, de conformația și starea suprafețelor, de umiditate (v. și *r u g o z i t a t e*). Micșorarea a. (datorită umezelii, poleiului) duce la patinarea roților; pentru a se preveni acest neajuns, se așterne pe cale un strat de nisip, criblură etc. 2. (CONSTR.) Fenomen de legătură între diferite materiale (ex. beton și oțel, cărămidă și mortar etc.). Datorită a., la elementele de beton armat se împiedică alunecarea armăturii în betonul întărit și se asigură conlucrarea lor. 3. (MED.) Țesut fibros care se dezvoltă în special în cavitățile seroase, unind între ele organe care în mod normal sînt separate. A. pot fi congenitale, dar de cele mai multe ori apar în urma unei infecții sau a unei intervenții chirurgicale, dînd naștere la tulburări variate, în funcție de localizare. Sin. *bridă*.

**adermină** (BIOCHIM.) v. **vitamina B<sub>6</sub>**.

**adevăr** 1. (FILOZ.) Reflecție exactă a realității obiective în gîndire. A. este cea mai importantă categorie a teoriei cunoașterii marxist-leniniste. În opoziție cu idealismul, care, negînd conținutul obiectiv al a., duce la agnosticism și fideism, materialismul dialectic afirmă că orice adevăr este, prin conținutul său, un *adevăr obiectiv*, adică o reflecție a realității existente independent de conștiința oamenilor. Izvorul și criteriul a. îl constituie practica social-istorică a omenirii. Procesul de descoperire a adevărului este continuu și nelimitat în timp. A. științifice sînt a. *relative*. Ele au un conținut obiectiv, dar, fiind limitate istoricește, nu epuizează complexitatea realității obiec-

tive, ea însăși în continuă transformare. Prin *adevărurile relative*, gîndirea tinde permanent către a. *absolut*, către reflecția completă, desăvîrșită a realității obiective. A. *absolut* reprezintă suma *adevărurilor relative* în succesiunea lor istorică progresivă și infinită. Orice a. *relativ* cuprinde elemente de a. *absolut*. „Prin natura ei, gîndirea omenească e în stare să ne dea și ne dea adevărul absolut, care se alcătuiește din suma adevărurilor relative. Fiecare treaptă a dezvoltării științei adaugă noi grăunțe la această sumă a adevărului absolut, limitele fiecărei teze științifice fiind însă relative, și anume cînd lărgite, cînd îngustate de ulterioara sporire a cunoștințelor” (V. I. Lenin, „Materialism și empiriocriticism”). Reflecție realitatea obiectivă în condiții de timp și de spațiu determinate, adevărul are întotdeauna un *caracter concret*. Numai luînd în considerare condițiile istorice concrete în care apar și se dezvoltă noțiunile, teoriile etc. se poate ajunge la cunoașterea științifică a conținutului lor, a realității pe care ele o reflectă. De ex. conținutul concret al noțiunii de *democrație* este radical diferit în orînduirea burgheză față de cel din orînduirea socialistă. În capitalism, democrația asigură dreptul proprietarului privat capitalist de a exploata pe oamenii muncii, iar în socialism ea echivalează, în esență, cu eliberarea oamenilor muncii de exploatare; nu se poate vorbi deci despre *democrație* în general, deoarece, ruptă de condițiile istorice concrete, ea este golită de conținut.—A. *dublu*, teorie filozofică din evul mediu și din perioada Renașterii, reprezentată de Ibn-Roșd, Duns Scot, W. Occam, P. Pomponazzi, Fr. Bacon ș.a. Conform teoriei a.d., adevărurile raționale ale filozofiei și științei și așa-zisele adevăruri revelate ale religiei coexistă paralel, din aceasta rezultînd că ceea ce este adevărat pentru religie (ex. dogma nemuririi sufletului) ar putea să nu fie adevărat pentru filozofie, și invers. Teoria a.d. a fost, în condițiile evului mediu și ale Renașterii, o teorie

progresistă, deoarece revendica libertatea cercetării filozofice și științifice, eliberarea filozofiei de sub tutela religiei, care constituia pe atunci forma predominantă a ideologiei. Reluarea acestei teorii de către filozofii fideiști în sec. al XIX-lea și al XX-lea are un caracter reacționar, deoarece urmărește să apere religia de loviturile științei. **2.** (DR.) *Principiul adevărului material* (sau *obiectiv*), principiu de bază al dreptului procesual socialist, care, în opoziție cu principiul *a. formal* din dreptul burghez, cere concordanța deplină între realitatea obiectivă a faptelor interesând pricina și concluzia organului de urmărire penală sau de jurisdicție cu privire la acele fapte. **V.** și rolul activ al organului de jurisdicție.

„**Adevărul**”, cotidian cu orientare democratică, înființat în 1888 de Al. Beldiman și preluat, mai târziu, de C. Mille. A apărut la București între 1888 și 1916, apoi din 1919 pînă în 1937, cînd a fost suprimat de guvernul Goga-Cuza. Deși legat de anumite cercuri burgheze, ziarul a luat uneori poziție pentru apărarea libertăților democratice și împotriva fascismului. A reapărut între 1946 și 1951.

„**Adevărul ilustrat**”, revistă de literatură, apărută la București între 1895 și 1897. A avut o orientare democratică, grupînd în jurul ei scriitorii de la „Contemporanul”.

„**Adevărul literar și artistic**”, periodic literar și de cultură, fondat de C. Mille. A apărut săptămînal la București, între 1920 și 1939. Printre colaboratorii săi se numărau: Mihail Sadoveanu, Tudor Arghezi, Ion Agîrbiceanu, Gala Galaction, G. Călinescu, G. Topîrceanu, Demostene Botez, Jean Bart, Emil Isac.

**adeziune** (lat. *adhaesio*, *-onis* „alipire”; FIZ.), atracție între două suprafețe aflate în contact foarte strîns, datorită forțelor intermoleculare, care acționează la distanțe relativ mici. **A.** este cu atît mai puternică cu cît contactul dintre suprafețe este mai bine realizat și e deosebit de mare la corpurile solide

aduse în contact prin intermediul unui lichid care ulterior se solidifică. Pe acest principiu se bazează lipirea, înclieirea, chituiria.

**adezivi 1.** (CHIM.) Produși care permit lipirea a două suprafețe din același material sau din materiale diferite (lemn, metal, sticlă, cauciuc, mase plastice). **A.** sînt *naturali*, de origine animală sau vegetală (cazeina, dextrina, colagenul), și *sintetici*. Aceștia din urmă pot fi: **a.** pe bază de rășini ureoformaldehidice, de rășini fenolformaldehidice, rășini epoxidice, poliuretani, alcool furfurilic etc. **A.** sintetici sînt superiori celor naturali, prin rezistența lor la apă, la solvenți, la ciuperci și la insecte. **2.** (FITOPAT.) Substanțe care se adaugă în compoziția preparatelor chimice folosite la combaterea bolilor și dăunătorilor plantelor, cu scopul de a realiza o mai bună fixare a preparatelor respective pe suprafața plantelor tratate (ex. melasa, albușul de ou etc.).

**adezivitate 1.** (FIZ.) Forța de adeziune, raportată la unitatea de suprafață de contact a două corpuri între care se manifestă adeziunea. **2.** (DRUM.) Proprietate a lianților hidrocarbonați (bitum, gudron) de a adera la agregate (pietriș etc.) fără a se desface în prezența apei.

**adiabată** (FIZ.), curbă care indică, într-o reprezentare gra-

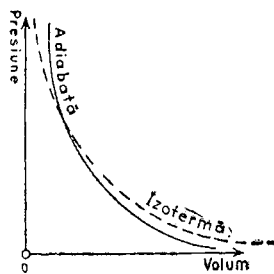

Adiabată

fică oarecare, transformarea adiabatică suferită de un fluid.

**adiabatic** (FIZ.; despre un fenomen fizico-chimic), care se petrece într-un sistem ce nu schimbă căldură cu exteriorul. Chiar dacă izolarea termică de mediul exterior nu este per-

fectă, un proces care se petrece destul de repede față de viteza cu care are loc schimbul de căldură poate fi considerat **a.** (ex. propagarea sunetelor prin gaze).

**Adige**, fluviu în nordul Italiei (410 km). Izvorăște din Alpii Retic, trece prin orașul Verona și se varsă în Marea Adriatică. Pe **A.** sînt construite mari centrale hidroelectrice.

**adinamie** (gr. *a* „fără” și *dynamis* „forță”; MED.), scădere accentuată a forței musculare, care apare în cursul unor boli grave ca febra tifoidă, hepatita epidemică etc.

**ad-interim** (expresie latină însemnînd „uneori, în prezent”), care e provizoriu, care ține locul titularului (ex. ministru **a.-i.**).

**adipic, acid** ~ (CHIM.), acid dicarboxilic aciclic saturat,  $HOOC-(CH_2)_4-COOH$ . Se obține prin oxidarea ciclohexanului. Este folosit ca materie primă pentru fabricarea fibrelor sintetice de tip nailon. Esterul dioctilic și cel dibutilic ai *a.a.* sînt buni plastifianți pentru mase plastice.

**adipozitate** (MED.), acumulare excesivă de grăsime în țesutul celular subcutanat.

**aditamént** (TOPOGR.), metodă de rezolvare a triangulațiilor, în care se lasă neschimbate unghiurile și se modifică laturile. **V.** și *triangulație*.

**aditiv depresant** (CHIM.) v. *anticongelant*.

**adiție** (lat. *additio*, din *addere* „a adăuga”) **1.** (CHIM.) *Reacție de adiție*, reacție prin care se introduc atomi, grupări de atomi sau molecule într-o moleculă cu caracter nesaturat (ex. adiția clorului la etilenă).

**2.** (FIZIOL.) *Adiție latentă*, fenomen care constă în apariția unei reacții fiziologice într-un organism în urma mai multor excitații succesive, o singură excitație fiind prea slabă pentru a provoca reacția. *A.l.* a fost descoperită de I. M. Secenov. *Sin. sumație*.

**adîncime 1.** (PEDOL.) *Adîncime critică*, adîncime deasupra căreia, dacă se ridică nivelul hidrostatic al stratului acvifer freatic, se produce salinizarea solului. *A.c.* variază obișnuit



între 1,5 și 4 m, în raport cu condițiile climatice și cu gradul de mineralizare a apei. Prezintă importanță pentru proiectarea irigațiilor. **2.** (HIDROTEHN.) *Adâncime navigabilă*, adâncime minimă de apă necesară navigației vaselor. *A.n.* este egală cu pescajul vasului plus 0,155 m la râuri și 0,31 m la fluvii; la mare, *a.n.* variază în funcție de starea mării (flux și reflux).

**adjectiv** (lat. *adjectivus* „care se adaugă”; LINGV.), parte de vorbire flexibilă, care arată o însușire a unui obiect (ex. *bun, înalt* etc.) și determină numele acestuia, acordându-se cu el în gen, număr și caz; are grade de comparație. Există două categorii de adjective: *a. calificative* (adjectivele propriu-zise) și *a. determinative* (sau *pronominale*); acestea din urmă, fără să exprime însușiri și fără să aibă grade de comparație, au unele particularități gramaticale proprii adjectivelor (determină substantive și se acordă cu ele); din această categorie fac parte: *a. posesive* (cartea mea), *a. demonstrative* (omul acesta), *a. interogative-relative* (care copil?) și *a. nehotărâte* (unii oameni).

**Adjud**, oraș raional în reg. Bacău, situat la confluența râului Trotuș cu Siretul, reședință de raion. 7 180 loc. (1961). Nod feroviar și rutier.—*Raionul A.*, cu 136 120 loc. (1961). Culturi cerealiere, de plante tehnice (floarea-soarelui, cîneapă, sfeclă de zahăr), de viță de vie și creșterea animalelor (bovine, ovine). Viticultura și pomicultura sînt dezvoltate în zona dealurilor subcarpatice.

**adjudecare** (DR.), atribuire în proprietate a unui bun, scos în vânzare prin licitație publică, persoanei (*adjudecatar*) care oferă prețul cel mai mare.

**adjutant** (MILIT.), ofițer care îndeplinește, pe lângă un comandant sau un șef militar, atribuții similare funcției de secretar.

**Adler**, Alfred (1870—1937), neurolog și psiholog austriac, elev al lui S. Freud și inițiator al așa-zisei psihologii individuale. Influențat de F. Nietzsche, **A.** a pretins că forța motrice a vieții psihice ar fi

„voința de putere”; nesatisfacerea ei ar duce la *complexul de inferioritate*, care, prin compensare, ar stimula, la rîndul său, „voința de putere”. Teoria reacționară a lui **A.** este o expresie a individualismului burghez.

**Adler**, Friedrich (n. 1879), unul dintre conducătorii oportuniști ai social-democrației austriece, dușman al mișcării muncitorești revoluționare. A participat la organizarea Internaționalei oportuniste de la Viena, numită de Lenin Internaționala II<sup>1/2</sup>, devenind apoi unul dintre liderii așa-zisei „Internaționale muncitorești socialiste” a socialiștilor de dreapta, înființată în 1923. Adept al filozofiei idealist-subiective a lui E. Mach, el a fost combătut de Lenin în lucrarea „Materialism și empiriocriticism”. În prezent, promotor al antisovietismului în S.U.A., unde a emigrat.

**Adler**, Max (1873—1937), teoretician al curentului oportunist, revizionist denumit austeromaxism, unul dintre liderii oportuniști ai social-democrației austriece. A încercat să revizuiască filozofia marxistă în spiritul filozofiei neokantene și să reducă marxismul la o doctrină etică. A fost demascat și combătut de Lenin.

**Adler**, Viktor (1852—1918), unul dintre conducătorii reformiști ai Partidului social-democrat austriac și ai Internaționalei a II-a, reprezentant al austeromaxismului. În timpul primului război mondial a ocupat o poziție centristă și s-a opus acțiunilor revoluționare ale clasei muncitoare, susținînd politica „păcii între clase”. După prăbușirea Imperiului habsburgic a fost cîțva timp ministru de externe al republicii burgheze austriece.

**ad libitum**, expresie latină însemnînd „după voie”, folosită mai ales în muzică pentru a indica o execuție mai rapidă sau mai încetă, potrivit simțirii interpretului.

**ad litteram**, expresie latină însemnînd „întocmai”, folosită pentru a arăta că se reproduce, se respectă întocmai ceea ce a scris sau a spus cineva.

**administrare 1.** (EC.) Totalitatea operațiilor privitoare la gospodărirea și la controlul bunurilor încredințate unei instituții, întreprinderi, organizații economice sau unei persoane. **V.** și act de administrare. **2.** (DR.) *Administrare operativă directă*, drept în temeiul căruia o organizație socialistă de stat este îndreptățită și obligată să posedă, să întrebunțeze și, dacă e cazul, să dispună de bunurile care i-au fost repartizate din fondul unitar al proprietății socialiste de stat, potrivit scopului pentru care a fost înființată și în îndeplinirea sarcinilor de plan ce i-au fost stabilite. Dreptul de *a.o.d.* este un drept real de tip nou, opozabil tuturor, mai puțin statului, și prin care fondul unitar al proprietății socialiste de stat nu este cu nimic știrbit.

**administrător** (DR). **1.** Persoană care administrează sau gospodărește un bun (ex. **a.** numit de tribunal pentru bunul sechestrat, **a.** al unui imobil, **a.** al pășunilor comunale, ales de comitetul cetățenesc al fondului zoopastoral comunal). **2.** Persoană care conduce un serviciu de administrație.—*A.-sechestrul*, organizație socialistă însărcinată cu administrarea unui imobil urmărit pentru realizarea anumitor creanțe.—*A. delegat* (în capitalism), persoană care conduce o societate anonimă pe acțiuni în intervalul dintre ședințele consiliului de administrație. De regulă, *a.d.* este deținătorul celor mai multe acțiuni ale acelei societăți.

**Administrația Asigurărilor de Stat (ADAS)**, organizație socialistă a cărei sarcină este îndeplinirea asigurărilor de bunuri și de persoane. Funcționează sub îndrumarea și controlul Ministerului Finanțelor. **V.** și asigurare.

**administrăție**, conducere, gospodărire a unei instituții, a unei întreprinderi, a unei organizații; personalul de conducere al acestora.—*A. de stat a)* Formă de activitate a statului (executivă și de dispoziție) care constă în realizarea funcțiilor lui pe baza și în aplicarea dispozițiilor legale. Spre deosebire de caracterul birocratic al *a. de s. bur-*

gheze, în socialism *a. de s.* are un profund caracter democratic, realizând atragerea maselor de oameni ai muncii la conducerea treburilor statului și apărarea intereselor lor. **b)** Totalitatea organelor de stat care îndeplinesc activitatea executivă și de dispoziție. În R.P.R. există organe centrale ale *a. de s.* (Consiliul de Miniștri, organul suprem executiv și de dispoziție al puterii de stat; ministerele și organele care funcționează pe lângă Consiliul de Miniștri, de ex. comisii și comitete de stat, direcții generale și centrale etc.) și organe locale ale *a. de s.* (comitetele executive ale sfaturilor populare cu secțiunile lor).—*A. militară a)* Parte a științei militare care se ocupă cu organizarea, întreținerea, completarea și mobilizarea forțelor armate, precum și cu probleme privitoare la ordinea interioară și la traiul trupelor. **b)** Conducere, de către autorități militare, a teritoriului cucerit sau ocupat ca rezultat al războiului.

**admisie** (MAȘ.) **1.** Intrare dirijată a agentului motor (abur, aer, amestec carburant etc.) în mașina care-l utilizează. **2.** Porțiune (exprimată în procente) din cursa pistonului unei mașini de forță, parcursă în timpul intrării agentului motor în mașină.

**admitanță** (ELT.), mărime caracteristică pentru un circuit electric de curent alternativ, egală cu raportul valorilor efective (eficace) ale curentului și tensiunii aplicate circuitului. **A.** este mărimea reciprocă *i m p e d a n ț e i*.

**admitanțmetru** (ELT.), instrument pentru măsurarea admitanței, folosit în special în radiotehnică.

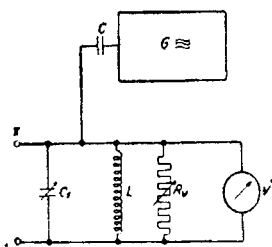

Admitanțmetru

**A.D.N.** (*Allgemeiner Deutscher Nachrichtendienst*), agenție germană de informații, în-

ființată în octombrie 1946 la Berlin. Din aprilie 1953 a devenit agenția de stat de informații a R. D. Germane.

**adnotare** (BIBL.) **1.** Însemnare, notă prin care se întregește, se explică sau se corectează un text (ex. *ediție cu adnotări*). **2.** *Adnotare bibliografică*, scurtă prezentare a unei cărți, cu indicarea tematicii și a categoriei de cititori căreia i se adresează.

**adolescență**, faza de trecere, în evoluția omului, de la stadiul copilăriei la cel adult, cuprinsă aproximativ între 12—13 ani (când începe perioada preadolescenței, *p u b e r t a t e a*) și 17—18 ani. În perioada adolescenței are loc maturizarea treptată a funcțiunilor organismului, inclusiv a celei sexuale; de asemenea are loc o intensă dezvoltare psihică. Adolescența nu trebuie considerată ca fiind determinată numai de modificările biologice, ci și de societate, de educație și de instrucție. Din punct de vedere psihologic, adolescența se manifestă prin dezvoltarea posibilităților intelectuale, maturizarea gândirii, cristalizarea aptitudinilor, stabilizarea trăsăturilor morale și voliționale ale caracterului.

**adonic**, *vers ~*, vers antic format dintr-un dactil și un troheu sau un spondeu, care, de obicei, încheia (ca al patrulea vers) o strofă safică (ex. „Apele mării; Mie redă-mă” din „Oadă în metru antic” de M. Eminescu).

**Adonis** (în mitologia greco-romană), zeu al tinereții și al frumuseții bărbătești. După mit, înainte de a deveni zeu, Adonis a fost un tânăr frumos de care s-a îndrăgostit Afrodita. Ucis de un mistreț la o vânătoare, a ajuns în infern, unde, la rugămintea Afroditei, a fost transformat în zeu. După legendă, Adonis stătea șase luni pe pământ și șase luni în infern. Cultul său era legat de ciclurile vegetației.

**adoptarea legilor**, dezbaterea și votarea de către organele legislative a proiectelor de lege. În statele socialiste, din moment ce o lege a fost adoptată de către organul legislativ, ea se publică și devine obligatorie. În Republica Populară

Română, legile sînt adoptate prin votul majorității simple a deputaților Marii Adunări Naționale și se publică în Buletinul oficial al Marii Adunări Naționale, sub semnătura președintelui Consiliului de Stat al R.P.R. În statele burgheze, votarea proiectelor de lege de către parlamente constituie numai o fază în formarea legii; proiectul votat de parlament devine lege numai după ce este sancționat și promulgat de către șeful puterii executive. Pe această cale, clasele dominante caută să împiedice intrarea în vigoare a proiectelor prin care, datorită puternicei presiuni exercitate de mase, parlamentele au fost nevoite să facă unele concesii.

„**A 25-a aniversare a eroicelor lupte ale ceferiștilor și petroliștilor**”, medalie instituită în R.P.R. în anul 1958 și conferită celor care au luat parte la marile bătălii de clasă



Medalia « A 25-a aniversare a eroicelor lupte ale ceferiștilor și petroliștilor »

ale ceferiștilor și petroliștilor din ianuarie-februarie 1933, conduse de P.C.R., și celor care au fost martori ai apărării în procesul ceferiștilor și petroliștilor sau au participat la organizarea acțiunilor de solidarizare cu ei.

**Adour** [*adúr*], fluviu în sud-vestul Franței (335 km). Izvoarăște de pe versantul nordic al munților Pirinei și se varsă în Golful Gasconiei. Este navigabil pe o distanță de 128 km. Pe **A.** sînt instalate mai multe centrale hidroelectrice.



**adrenalină** (FIZIOL., BIO-CHIM.), hormon secretat de porțiunea medulară a glandei suprarenale. Se prepară și sintetic. Are acțiune asupra proceselor metabolice, mărind consumul de oxigen și provocând creșterea concentrației glucozei sanguine prin mobilizarea glicogenului hepatic. În același timp are și o acțiune vasoconstrictoare, micșorând calibrul vaselor și determinând creșterea presiunii sanguine. Sin. *epinefrină*, *suprarenină*.

**adrenocrom** (FIZIOL., BIO-CHIM.), produs intermediar al metabolismului adrenalinei. Se prezintă sub forma unei pulberi de culoare roșie-brună, puțin solubilă în apă. Exerciță o puternică acțiune hemostatică, reducând timpul de sîngerare. Acționează, de asemenea, asupra pereților vasculari, mărind rezistența capilară.

**Adrian** (Publius Aelius Hadrianus), împărat roman (117—138), urmaș al lui Traian. Silit de situația economică și socială critică în care se afla imperiul, a inițiat numeroase reforme administrative, urmărind întărirea dominației de clasă a aristocrației romane și a puterii imperiale. Pe plan militar a promovat o politică defensivă. În timpul lui au avut loc răscoale ale populației locale în Dacia. După înfrîngerea lor, **A.** s-a ocupat de întărirea sistemului defensiv al noii provincii. Pentru întărirea stăpînirii romane, Dacia a fost organizată prin anul 119 în două provincii: Dacia Inferior și Dacia Superior.

**Adrianopol**, oraș în vestul Turciei europene, situat pe malurile fluviului Marița. 33 000 loc. (1955). A fost întemeiat de împăratul roman Adrian. În anul 1205 armatele romîno-bulgare au înfrînt aici pe cruciații Imperiului latin de răsărit. Cucerit de turci în 1361, **A.** a fost capitala Imperiului otoman între 1365 și 1453. În urma războiului ruso-turc din 1828—1829 s-a încheiat aici tratatul de pace prin care s-a desființat monopolul economic al Imperiului otoman asupra Principatelor Romînești și-au restituit Țării Romînești raialele Brăila, Giurgiu și Turnu (-Măgurele). Numele actual al orașului este *Edirne*.

**Adriatică**, *Marea ~*, mare în sudul Europei, în bazinul Mării Mediterane cuprinsă între Peninsula Italică și Peninsula Balcanică. Este legată de Marea Ionică prin strîmtoarea Otranto. Suprafața: 132 000 km<sup>2</sup>. Adîncimea maximă: 1 589 m (în

**adstrăt** (LINGV.), totalitatea elementelor datorite influenței care s-a exercitat asupra unui idiom imediat după constituirea lui (ex. adstratul arab în limba spaniolă).

**adúct** (CHIM.), combinație moleculară între doi compuși

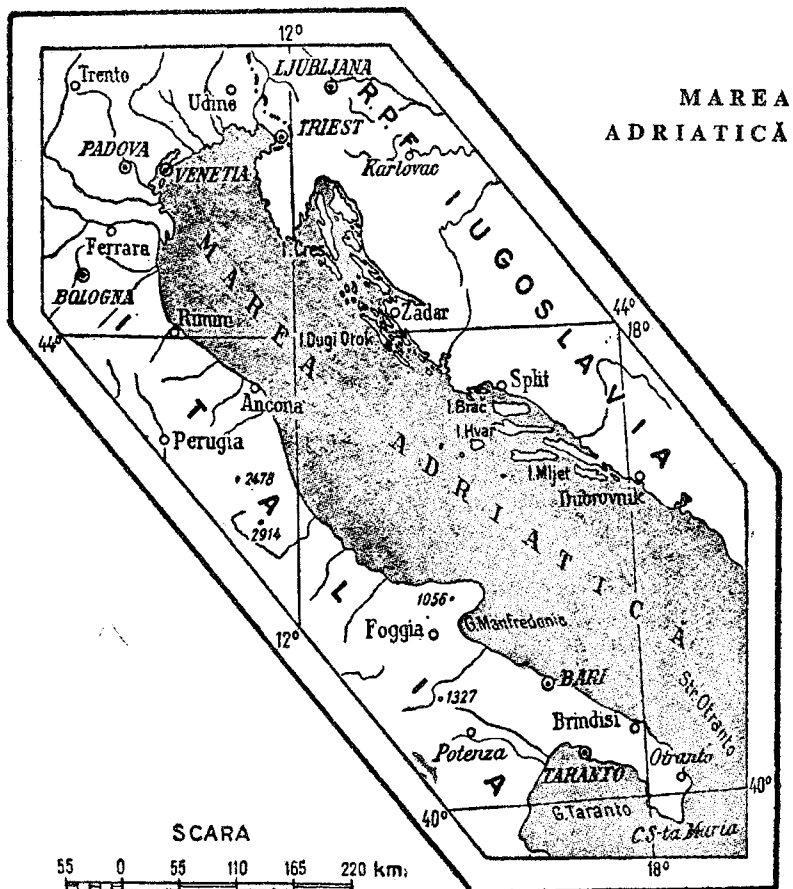

partea sudică). Tărmurile aparțin Italiei, R. P. F. Iugoslavia și R. P. Albania. Porturi importante: Veneția, Bari, Triest, Rijeka, Dubrovnik, Durrës.

**adsorbție**, fenomen fizico-chimic de acumulare a moleculelor unui gaz sau ale unui corp dizolvat (*adsorbat*) pe suprafața unui corp solid sau a unui lichid (*adsorbant*). Capacitatea de **a.** a unui adsorbant reprezintă cantitatea de substanță adsorbită de un gram sau de un centimetru cub de adsorbant și se exprimă în g/g sau g/cm<sup>3</sup>; ea depinde de natura adsorbatului și a adsorbantului și variază invers proporțional cu temperatura. **A.** se aplică în industrie la extragerea sau la concentrarea substanțelor ușor volatile (benzina, substanțele aromatice etc.) și stă la baza analizei cromatografice.

chimici diferiți, care se pot separa din nou prin metode fizice. Formarea și descompunerea **a.** stau la baza unei metode de separare a combinațiilor cu catenă liniară de cele cu catenă ramificată (ex. ureea formează **a.** numai cu hidrocarburile, cu acizii organici sau cu alcoolii cu catena liniară, nu însă și cu cei cu catena ramificată).

**aducție** (lat. *adductio* „aducere”) 1. (MED.) Mișcare de apropiere a unui membru sau a unui segment de membru de axul median al corpului. Mușchiul care efectuează mișcarea de aducție poartă numele de *mușchi aductor*. 2. (HIDROTEHN.) Construcție hidrotehnică destinată conducerii unor lichide sau unor gaze de la punctul de captare pînă la punctul de folosire (ex. *canal de a.*, *conductă de a.*, *tunel de a.*).

**adulár** (MINER.), feldspat potasic limpede, cristalizat în sistemul monoclinic sau triclinic. În R.P.R. se găsește în unele filoane metalifere și în unele roci vulcanice din reg. Maramureș, din Munții Metaliferi și din Dobrogea, în parte ca produs de transformare a plagioclazilor sub influența soluțiilor apoase fierbinți.

**adúlt** (lat. *adultus*, part. lui *adolere* „a crește”), organism ajuns la deplina dezvoltare a tuturor funcțiilor (fizice și psihice). Se consideră **a.** individul care și-a încheiat perioada de creștere intensă (la om de la 17—18 ani, dată care indică cu aproximație sfârșitul adolescenței, și pînă la c. 50 de ani, dată considerată ca marcînd începutul bătrîneții). În acest stadiu se stabilește un echilibru între anabolism și catabolism.

**adunare 1.** Întrunire a mai multor persoane pentru a discuta unele probleme de interes comun și a lua hotărîri. În viața de partid, *adunarea generală* este organul superior al organizației de bază. Se convoacă cel puțin o dată pe lună. În *a. g.* se dezbate problemele esențiale ale activității economice, ale muncii politice, ideologice, organizatorice și culturale de masă, ale conducerii organizațiilor de masă, ale vieții interne de partid etc. și se adoptă hotărîri corespunzătoare. În adunările generale se alege, anual, organul executiv al organizației de bază, biroul, care conduce întreaga muncă curentă a organizației. *A. g.* ascultă, periodic, dările de seamă ale biroului asupra activității sale. *A. g.* ale membrilor organizației de bază U.T.M. sau ai sindicatului sînt de asemenea organele superioare ale acestor organizații. — *A. constituantă*, adunare reprezentativă, aleasă în vederea votării sau modificării unei constituții. În condițiile capitalismului în ascensiune, convocarea *a.c.* a avut un caracter progresist, deoarece scopul ei era desființarea privilegiilor și absolutismului feudal și recunoașterea drepturilor și libertăților democratice burgheze. Mai tîrziu însă, pentru a împiedica modificarea constituției și pentru a-și menține dominația de

clasă, burghezia a statornicit norme restrictive de convocare a *a. c.* În țările socialiste nu există deosebire între *a. c.* și *a. legislativă*, întrucît constituția reflectă realitățile socialismului în continuu progres și nu mai există motive să fie stabilite restricții la adoptarea de către organul suprem al puterii de stat a unei legi de modificare a ei; dimpotrivă, poporul muncitor este interesat ca în constituție să se oglindească cuceririle economice și social-politice obținute de el. — *A. legislativă*, organ reprezentativ suprem care are atribuția de a se pronunța, prin vot, asupra proiectelor de lege. — *A. națională a)* Denumire dată organului suprem al puterii de stat în unele țări de democrație populară (ex. în R. S. Cehoslovacă). Prin componența socială, ca și prin scopul ei, *a. n.* reprezintă interesele maselor largi de oameni ai muncii. V. și Marea Adunare Națională a R. P. R.; organe ale puterii de stat. **b)** Denumire dată Camerei deputaților din Franța, a cărei atribuție principală este legiferarea. V. și parlament. — *Adunări populare* (în R.P.R.), adunări în cadrul cărora se prezintă cetățenilor dări de seamă de către deputați, se discută probleme ale politicii interne și internaționale, realizîndu-se, și pe această cale, participarea maselor la conducerea treburilor obștești și la viața politică a țării. — *A. populară*, denumire dată organului suprem al puterii de stat în unele țări de democrație populară (ex. în R. P. Albania, R. P. Bulgaria; în R.P.D. Coreeană se numește *a. p. supremă*). V. și organe ale puterii de stat. — *Adunarea Reprezentanților Populari din Întreaga Chină*, denumire a organului suprem al puterii de stat din R. P. Chineză. V. și China. **2.** (PEDAG.) **a)** *Adunări cu părinții*, adunări organizate periodic, pe clase sau pe școală, în vederea strîngerii legăturii dintre școală și familie, pentru asigurarea educației elevilor în spiritul socialismului. **b)** *Adunări pionierești*, forme principale de organizare a acti-

vității pionierilor în spirit comunist. **3.** (MAT.) Operație care constă în totalizarea a două sau a mai multor mărimi de aceeași natură într-una singură.

**Adunarea Constituantă** (9 iulie 1789—30 septembrie 1791), organ al puterii legislative în perioada revoluției burgheze din Franța, în care predominau reprezentanții marii burghezii. Constituția pe care a adoptat-o, în septembrie 1791, a desființat privilegiile feudale și a pus biserica sub controlul statului. Avînd la bază principiul inviolabilității proprietății, ea a consacrat monarhia constituțională, a întărit puterea marii burghezii, înlocuind exploatarea feudală cu cea capitalistă și îndepărtînd de la exercitarea drepturilor cetățenești peste 80% din populația Franței. **A.C.** a stabilit pentru Franța un sistem administrativ unitar. I se spune, eliptic, *Constituantă*.

**Adunarea Generală a O.N.U.**, unul dintre organele principale ale Organizației Națiunilor Unite, alcătuit din reprezentanții tuturor statelor membre ale acestei organizații. Ca atribuții mai importante, ea are dreptul să dezbată, în limitele Cartei O. N. U., orice problemă privind menținerea păcii și securității internaționale; să facă recomandări statelor, exceptînd problemele înscrise pe ordinea de zi a Consiliului de Securitate; să efectueze studii și să facă recomandări în problemele colaborării internaționale în domeniul economic, social și cultural. Ea hotărăște admiterea de noi membri în O.N.U., la recomandarea Consiliului de Securitate, și alege membrii nepermanenți ai Consiliului de Securitate și membrii altor organe principale ale O.N.U. **A. G. a O.N.U.** se întrunește în sesiuni anuale ordinare, precum și în sesiuni extraordinare, care se convoacă de către Secretarul General la cererea Consiliului de Securitate al O.N.U. sau la cererea majorității membrilor O.N.U. În cursul sesiunilor ordinare, activitatea **A. G. a O.N.U.** se desfășoară în ședințe plenare și în șapte comitete principale: Comitetul politic special; Co-

mitetul pentru probleme politice și de securitate; Comitetul pentru probleme economice și financiare; Comitetul pentru probleme sociale, umanitare și culturale; Comitetul de tutelă; Comitetul pentru probleme administrative și bugetare; Comitetul pentru probleme juridice. Dintre sesiunile ordinare ținute pînă în prezent, o importanță deosebită a avut-o sesiunea a XV-a (1960). Prin numărul mare de țări primite, ca și prin prezența a peste 30 de șefi de state, ea a fost cea mai largă și mai reprezentativă întrunire internațională la nivel înalt, iar dezbaterile s-au concentrat, din inițiativa țărilor socialiste, asupra problemelor vitale ale vieții internaționale contemporane: dezarmarea generală și totală; lichidarea rămășițelor sistemului colonial, problemă în care, din inițiativa țărilor socialiste, s-a adoptat o declarație cu privire la acordarea independenței țărilor și popoarelor coloniale; depunerea asigurare a universalității O.N.U. și îmbunătățirea structurii organelor sale. Delegația R.P.R. a făcut propunerea, acceptată de Adunarea Generală a O.N.U., de a se înscrie pe ordinea de zi problema acțiunilor pe plan regional în vederea îmbunătățirii relațiilor de bună vecinătate între state europene aparținând unor sisteme social-politice diferite. La propunerea R.P.R., s-a adoptat o rezoluție privind măsuri pentru promovarea în rîndurile tineretului a ideilor păcii, respectului reciproc și înțelegerii între popoare. Prin aceasta, R.P.R., alături de celelalte țări socialiste, s-a manifestat încă o dată ca un factor activ în menținerea și în consolidarea păcii în lume.

**Adunarea Legislativă** (1 octombrie 1791—20 septembrie 1792), organ al puterii legislative în perioada revoluției burghize din Franța, care a succedat Adunării Constituante. Sub presiunea maselor populare pariziene, care sfărîmaseră complotul aristocratic, condus de rege, și luaseră cu asalt (în noaptea de 9 spre 10 august 1792) palatul regal, **A.L.** a decretat suspendarea monarhiei și întemnițarea familiei regale.

**Adunarea Mondială a Păcii**, adunare a reprezentanților forțelor iubitoare de pace din întreaga lume, convocată de Consiliul Mondial al Păcii. La lucrările care au avut loc între 22 și 29 iunie 1955, în orașul Helsinki, au participat aproape 2 000 de persoane, reprezentînd organizațiile partizanilor păcii din 68 de țări. La această adunare mondială au luat parte și reprezentanții unui mare număr de alte curente sociale care luptă pentru apărarea păcii. Cu toate deosebirile de concepții ideologice și politice, participanții la adunare au căzut de acord asupra celor mai importante probleme ale menținerii și consolidării păcii: problema dezarmării și securității, a interzicerii armei atomice, a suveranității naționale și a păcii. Au fost adoptate: Mesajul către O.N.U. (24 iunie) și Apelul de la Helsinki (29 iunie). Adunarea a chemat toate guvernele să se călăuzească în politica externă după principiile respectului reciproc și suveranității, neagresiunii și neamestecului în treburile interne, egalității și avantajului reciproc, coexistenței pasnice. Ea s-a pronunțat pentru restabilirea dreptului legitim al R. P. Chineze la O.N.U., pentru retragerea trupelor de pe teritoriile străine și pentru desființarea bazelor militare străine din diferite țări ale lumii.

**advaita**, doctrină idealist-obiectivă din filozofia indiană, formulată la începutul sec. al IX-lea de Șankara, care susținea că singura realitate și unica temelie a lumii este spiritul universal (brahman), considerînd lumea senzorială drept o simplă aparență, o iluzie (maya). Doctrina **a.** a jucat în India un rol reacționar, asemănător cu acela pe care l-a avut în Europa teoria platonice a ideilor. V. și v e d a n t a.

**advécție** (METEOR.), mișcare a aerului atmosferic în direcție orizontală sau aproape orizontală. Aerul deplasat își păstrează proprietățile specifice (temperatura, umezeala etc.).

**adventice** (ANAT.), tunică externă care învelește arterele. Este formată din țesut con-

junctiv cu elemente fibroase și elastice și din fascicule fine de fibre musculare netede. În **a.** se găsesc capilarele sanguine, care asigură hrana pereților vaselor respective.

**adventism** (de la lat. *adventus* „venire”), doctrină mistică practică de o sectă religioasă creștină, întemeiată către 1831, în S.U.A., de baptistul W. Miller. **A.** a atras îndeosebi pe micii fermieri și negustori ruinați, care-și căutau refugiul în misticismul religios. Secta a pătruns și în Europa. Adventiștii sârbătoresc sîmbăta și cred într-o „a doua venire”, apropiată, a lui Hristos, care va inaugura „împărăția de o mie de ani a lui Dumnezeu pe pămînt” (v. *chiliasm*). **A.** propagă zădărnicia oricărei lupte pentru progres, exclusivismul și izolarea în comunități închise, ostilitatea față de cultură și știință. Singura carte acceptată de **a.** este Biblia.

**adventív** (Despre plante)  
1. De proveniență străină, care a ajuns și s-a răspîndit într-un anumit loc, fie adus intenționat și cultivat de om, uneori sălbăticiindu-se (ex. *cenușarul*), fie adus accidental (ex. *bătrînișul*).  
2. *Rădăcină adventivă*, rădăcină care crește mai ales de la nodurile de jos ale tulpinii, la unele specii de plante intrate într-o fază de vegetație mai înaintată. *Rădăcinii a.* îi revine rolul principal în nutriția plantelor.

**advérb** (lat. *adverbium*, din *ad* „lîngă” și *verbum* „verb”), parte de vorbire, în general neflexibilă, dar cu grade de comparație, care arată locul, timpul, modul, cauza, scopul unei acțiuni sau unei stări. **A.** determină un verb (ex. *lucrează bine*), un adjectiv (ex. un om *mai tînăr*) sau un alt adverb (ex. *lucrează foarte bine*), mai rar un substantiv (ex. *mersul înainte*). Unele **a.** (*chiar, nu, numai* etc.) se referă la o propoziție întreagă sau la o anumită parte a ei.

**Ady** [*ódi*], Endre (1877—1919), poet maghiar. S-a născut la Mecențiu (în prezent satul Ady, comuna Căuș, reg. Maramureș). După studii de drept, a intrat în ziaristică. În primele sale volume de versuri, orien-

tarea lui **A.** a fost simbolistă. Curînd însă, în poezia lui pătrund ecourile luptei revoluționare a clasei muncitoare.



Ady Endre

Sub influența revoluției ruse din 1905, pe care a salutat-o cu entuziasm, și a avîntului mișcării muncitorești din Ungaria, **A.** a cîntat misiunea istorică a proletariatului și s-a considerat aliat și frate al clasei muncitoare („Cîntecul fiului de proletar”). A luat atitudine împotriva asupririi naționale a popoarelor din Austro-Ungaria și a militat pentru înfrățirea dintre ele („Cîntecul iacobinului maghiar”). **A.** a denunțat, în versuri de o rară vigoare, asuprirea burghezo-moșierească și a adresat înflăcărare îndemnuri la luptă maselor muncitoare („Lupta cu boierul”, „Neputul lui Gheorghe Doja”, „Pe aria grofescă”, „Solia fetei morgana” ș.a.). Poet vizionar, **A.** a întrezărit zorii noii vieți, socialiste, a patriei sale, sugerînd de repetate ori, prin simboluri elocvente, cu implicații politice, iminența revoluției proletare. Pătrunse de patos revoluționar, utilizînd o limbă bogată în imagini îndrăznețe, adesea de sursă folclorică, versurile lui **A.** au avut un rol important în mobilizarea forțelor democratice maghiare pentru lupta de eliberare socială. Ele au exercitat o mare influență asupra dezvoltării poeziei maghiare progresiste. **A.** și-a manifestat simpatia pentru poporul român și pentru scriitorii romîni din epoca sa. Op. pr.: volumele de versuri „Poezii noi” (1906), „Sînge și aur” (1907, trad. rom.), „În fruntea morților” (1918); „Nuvele” (trad. rom. 1961).

**aéd** (gr. *aeido* „a cînta”), poet epic din Grecia antică, care își recita și își cînta versurile. Creația epică orală a generațiilor de **a.** stă la baza epopeilor homerice.

**A.E.G.** v. **Allgemeine Elektrizitäts-Gesellschaft.**

**Aegyssus**, așezare getică, apoi cetate și așezare romană, iar mai tîrziu bizantină, pe locul unde se află astăzi orașul Tulcea. Așezarea este amintită de poetul latin Ovidiu.

**Aenesidemus din Cnossos** (c. sec. I î.e.n.), filozof sceptic grec din perioada de declin a orînduirii sclavagiste, care a exagerat caracterul relativ al percepțiilor senzoriale, mărturiile organelor de simț fiind, după el, întru totul dependente de situația obiectului perceput, de starea individului, precum și de deosebirile de cultură și de moravuri.

**ăer**, amestec de gaze alcătuit din straturile inferioare ale atmosferei. Conține în volume: oxigen 21%, azot 78%, restul de 1% fiind format din gaze inerte, bioxid de carbon și cantități mici, variabile, de vapori de apă, hidrogen, ozon etc. Greutatea unui litru de **a.**, în condiții normale de temperatură și de presiune, este de 1,293 g. Din **a.** se obțin oxigenul, azotul și argonul, care sînt mult folosite în industrie. — **A. alveolar**, aerul care umple alveolele pulmonare. **V.** și **respirație**. — **A. condiționat**, sistem de ventilație modernă a încăperilor, prin care se reglează în același timp proprietățile fizice ale aerului (temperatură, umiditate, mișcare) și gradul lui de puritate (reducerea cantităților de praf, bacterii, gaze toxice etc.). **V.** și **condiționarea aerului**. — **A. impurificat**, aer care conține substanțe străine în concentrații vătămătoare sănătății omului. Acțiunea nocivă a **a. i.** se exercită și asupra animalelor, plantelor și chiar asupra construcțiilor. — **A. viciat**, aer neplăcut dintr-o încăpere, încărcat cu substanțe rău mirositoare sau cu bioxid de carbon. Vicierea **a.** se datorește alterării proprietăților fizice ale acestuia (temperatură, umidi-

tate, mișcare) și activităților fiziologice umane (respirație, transpirație etc.). Se combate printr-o ventilație rațională. — **A. de mină**, aerul din lucrările miniere subterane, rezultat din amestecul de aer atmosferic cu gazele (explozive, toxice, sufocante) emanate din roci sau produse de împușcarea cu explozivi ori de focuri subterane, cu vapori de apă, praf industrial etc. **V.** și **aeraj**. — **A. lichid**, produs obținut prin răcirea aerului sub temperatura de  $-140,7^{\circ}\text{C}$  și la o presiune convenabilă de circa 38,4 at. Se fabrică prin comprimarea aerului la presiuni mari și destindere adiabatică bruscă, ceea ce are ca urmare producerea unei răciri puternice; gazul astfel răcit este comprimat din nou la presiune mare și apoi destins pînă la presiunea normală. Repetînd succesiv operațiile de mai sus, se realizează temperatura și presiunea necesare începerii lichifierii gazului. Principiul se realizează tehnic în mașina Linde și în mașina Claude (v. și lichiefiere). **A. l.** este incolor sau slab colorat în albastru limpede, cu p. f. de circa  $-192^{\circ}\text{C}$ , densitatea aproximativă 1. Se păstrează în vase Dewar. Materialele introduse în **a.l.** capătă, ca urmare a temperaturii joase, proprietăți speciale (ex. cauciucul își pierde elasticitatea și devine sfărîmicios, iar metalele își micșorează rezistivitatea). **A. l.** se utilizează în laboratoarele de cercetări la obținerea de temperaturi foarte joase; în amestec cu cărbune praf, în anumite condiții, este folosit ca exploziv în lucrări subterane, iar prin distilarea lui fracționată se prepară oxigen lichid, azot lichid și gaze nobile.

**aeraj**, totalitatea operațiilor de introducere în mină a aerului curat de la suprafață, de distribuire a lui în lucrările miniere și de evacuare a aerului viciat din subteran, în scopul obținerii unui aer de mină propriu pentru respirația oamenilor, stabilirii unui climat minier (temperatură, umiditate) adecvat condițiilor optime de muncă, diluării gazelor combustibile etc. **V.** și **ventilație**.

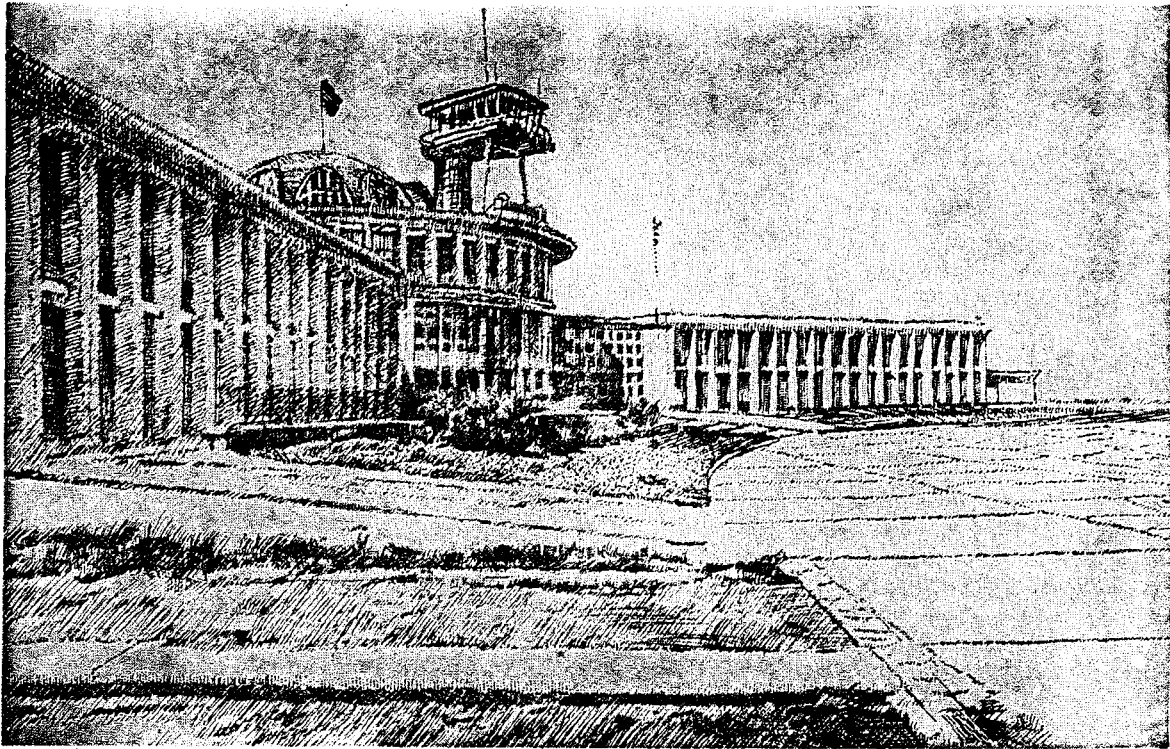

Aerogara Băneasa

**aerare** (TEHN.), introducerea unei cantități de aer într-un mediu lichid sau granular, pentru creșterea cantității de aer pe care-l conține mediul. Uneori, prin **a.** se realizează și un proces tehnic, cum este răcirea (ex. **a.** apei, **a.** cerealelor etc.).

**aerarium**, tezaur public la romani, păstrat în templul lui Saturn și administrat de senat. Începând cu domnia lui August, acest tezaur provenea numai din veniturile provinciilor senatoriale; restul veniturilor intra într-un alt tezaur, special creat, denumit *fiscus Caesaris*, cu care mai târziu a fost înlocuit.

**aerlift** (EXPL. PETR.), metodă de exploatare a sondelor prin erupție artificială, la care antrenarea țigăii la suprafață se face cu ajutorul aerului comprimat. Aerliftul se utilizează rar în Republica Populară Română, din cauza inconvenientelor pe care le prezintă (formarea de amestecuri explozive, degradarea calității etc.).

**aerobe** (gr. *aer*, *aeros* „aer” și *bios* „viață”; BIOL.), organisme care au nevoie pentru activitatea lor vitală de oxigen liber molecular. Aerobe sînt

toate plantele, majoritatea cîmpitoare a animalelor și o parte importantă din microorganisme. Acestea din urmă se împart în *a. obligate*, care se dezvoltă numai în prezența aerului (ex. unele microorganisme saprofite, ca bacteriile nitrificatoare, o parte din sulfobacterii, microbii patogeni etc.), și *a. facultative*, care pot trăi atît în prezența oxigenului molecular cît și în absența lui (ex. unele drojdii, bacterii denitrificatoare etc.).

**aerobióză** (BIOL.), formă de viață a unor organisme (de obicei bacterii), în care energia necesară proceselor vitale rezultă din respirație prin reacții de oxidare cu participarea oxigenului molecular liber din mediu.

**aerocolie** (gr. *aer*, *aeros* „aer” și *kolon* „colon”; MED.), acumulare de gaze în intestinul gros. Această boală este însoțită întotdeauna de senzația de balonare abdominală.

**aerodinamic** (gr. *aer*, *aeros* „aer” și *dynamis* „forță”; FIZ.; despre corpuri solide), care are forma exterioară astfel constituită încît să îndeplinească, la deplasare, o rezistență minimă din partea aerului (ex. rachetele, avioanele etc. sînt

**a.**). Corpurile **a.** se numesc și *carecate*.

**aerodinamică** (FIZ.), ramură a mecanicii fluidelor, care studiază efectele provocate de mișcarea relativă dintre fluide (mai ales aer) și solide (ex. scurgerea gazelor prin conducte, efectele vîntului asupra clădirilor, coșurilor, podurilor etc.) și mai cu seamă efectele provocate de mișcarea corpurilor (ex. a avioanelor) în aer.

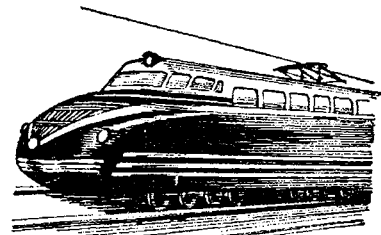

Locomotivă electrică cu profil aerodinamic

Datorită progresului aeronauticii, aerodinamica s-a dezvoltat considerabil în ultimii 30 de ani, rezultatele ei ducînd la perfecționarea diverselor tipuri de aeronave (avioane, elicoptere, rachete etc.). Contribuții importante în acest domeniu au fost aduse de savantul rus N. E. Jukovski, iar în țara noastră de academicianul Elie Carafoli

**aerodină** (AV.), aeronavă mai grea decât aerul (ex. avionul, elicopterul etc.).

**aerodrom** (gr. *aer*, *aeros* „aer” și *dromos* „drum”), teren amenajat pentru decolarea și aterizarea avioanelor.

**aeroelasticitate** (AV.), știință care studiază interacțiunea dintre forțele aerodinamice și forțele elastice, precum și influența acestei interacțiuni asupra calculului organelor unui avion sau asupra calculului elementelor unor construcții.

**aerofagie** (gr. *aer*, *aeros* „aer” și *phagein* „a mânca”; MED.), înghițire și acumulare în stomac a unei cantități de aer. Fenomen fiziologic, a. determină, atunci când cantitatea de aer înghițită este prea mare, senzații de balonare, palpitații, stare de oboseală etc. Apare ca fenomen patologic la nevropați; la sugari se datorește, de cele mai multe ori, suptului în gol.

**aerofobie** (gr. *aer*, *aeros* „aer” și *phobos* „frică”; MED.), teamă patologică de curenții de aer. Se întâlnește în turbare, în isterie etc.

**aerofotogrammetrie** (TOPOGR.), metodă de întocmire a hărților și a planurilor cu ajutorul fotografierii din avion a suprafețelor terestre. Se folosește în cartări, în prospectări și în cercetări științifice din variate domenii de activitate (geologie, geografie, pedologie, agricultură, construcții etc.). **A.** este o metodă științifică de mare randament.

**aerogără**, ansamblu de clădiri situate pe un aeroport, care adăpostesc serviciile administrative și tehnice necesare pentru asigurarea traficului aerian de pasageri și de mărfuri.

**aerolit** (gr. *aer*, *aeros* „aer” și *lithos* „piatră”; ASTR.), corp de piatră care cade pe Pământ din spațiul interplanetar. V. și **meteorit**.

**aerologie** (METEOR.), știință care se ocupă cu studiul straturilor atmosferice înalte.

**aeromecanică** (FIZ.), știință care studiază echilibrul și mișcarea aerului sau a unui gaz oarecare, precum și efectele exercitate asupra unui corp solid cufundat în fluidul res-

pectiv; cuprinde *aerostatica* și *aerodinamica*.

**aeromodel**, model de avion de dimensiuni reduse, care poate zbura sau plana o distanță apreciabilă.



Aeromodel

**aeromodelism**, sport aviatic de masă pentru tineret și copii, care constă în proiectarea, construcția și lansarea aeromodelurilor. Prin **a.** se urmărește dezvoltarea interesului pentru construcția de aeronave și pentru transporturile aeriene. În R.P.R. sînt organizate cercuri de **a.** în școli, în case și palate ale pionierilor, în case ale tineretului etc.

**aeronaautică** (gr. *aer*, *aeros* „aer” și *nautikos*, din *naus* „navă”), ramură a tehnicii care se ocupă cu problemele zborului.

**aeronavă** (gr. *aer*, *aeros* „aer” și lat. *navis* „corabie”), vehicul aerian care transportă pasageri sau mărfuri și care se menține în aer prin plutire sau prin acțiunea dinamică a aerului asupra unor suprafețe solide ale vehiculului. Din prima categorie fac parte *aerostatele* (baloane, dirijabile), iar din a doua *aerodinele* (avioane, elicoptere, autogire, girodine). Sin. *navă aeriană*.

**aeroplán v. avion.**

**aeroplanctón** (BIOL.), totalitatea organismelor foarte mici care se găsesc suspendate în atmosferă. **A.** este alcătuit din unele alge microscopice, din sporii bacteriilor și ciupercilor, din polenul plantelor superioare, precum și din animale foarte mici (insecte, larve de insecte etc.). **A.** este luat de curenții de aer și purtat uncori la distanțe mari.

**aeropórt** (gr. *aer*, *aeros* „aer” și lat. *portus* „port”), teren cu ansamblul construcțiilor și insta-

lațiilor necesare decolării, aterizării, manevrării, adăpostirii și întreținerii avioanelor.

**aeroreactor** (AV.), dispozitiv de propulsie prin reacție, în care jetul de gaze se compune în mare parte din aer absorbit din atmosfera înconjurătoare.

**aerosól** (CHIM., MED.), sistem compus din particule solide sau lichide, dispersate într-un gaz sau în aer. Dacă particulele sînt solide, se obține un fum; dacă sînt lichide, se obține o ceață. Prezența lor este deseori dăunătoare. Ei pot fi îndepărtați cu ajutorul aspiratoarelor, prin filtrare, prin udare, prin electroforeză etc. **A.** sînt larg utilizați în medicină în tratamentul diverselor boli (ex. **a.** cu antibiotice, **a.** cu efedrină etc.), în agricultură la combaterea dăunătorilor etc.

**aerosoloterapie** (MED.), tratament prin care substanțele medicamentoase se introduc, sub formă de aerosoli, pe căile respiratorii, cu ajutorul unui pulverizator sau al unui aparat special. **A.** e folosită în laringite, sinuzite, bronșite, astm etc.

**aerostát** (gr. *aer*, *aeros* „aer” și *statos* „care se menține”), aeronavă mai ușoară decât aerul (ex. balon, dirijabil etc.), folosită în trecut în navigația aeriană, iar în prezent în scopuri științifice (meteorologice). Primele **a.** au fost construite de către francezii Joseph și Etienne Montgolfier (balonul cu aer cald, 5 iunie 1783) și, curînd după aceea, de către fizicianul J. A. Charles (balonul cu hidrogen, 1 decembrie 1783). Ascensiuni cu **a.** în scopuri științifice, s-au făcut în Rusia, în 1804 și în 1887, ultima realizată de savantul D. I. Mendeleev. Principalul inconvenient al baloanelor consta în lipsa mijloacelor de dirijare a zborului lor. Primul proiect de dirijabil metalic aparține lui K. E. Tsiolkovski (1887). În anii 1893—1894, David Schwarz a realizat la Petersburg un astfel de dirijabil, care a efectuat ascensiuni în anul 1898. Construcția dirijabilelor cu schelet metalic, rigide a fost perfecționată în Germania de Graf von Zeppelin (prima ascensiune în 1900, deasupra lacului Constanța, El-



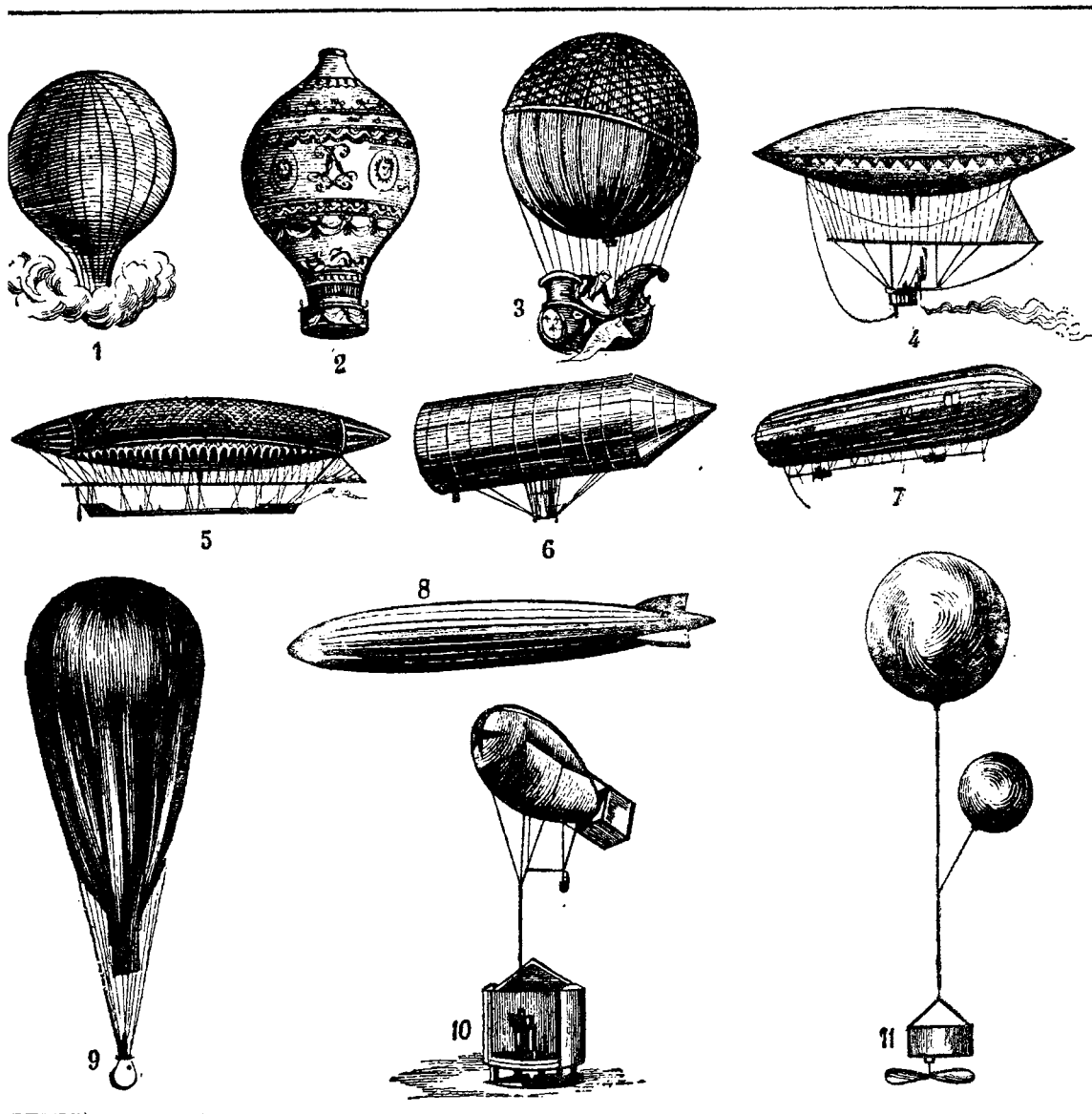

ostate 1. Primul balon cu aer cald, construit de frații Montgolfier (Franța, 5 iunie 1783). 2. Balonul cu aer cald care Pilâtre de Rozier și marchizul d'Arlandes au efectuat prima ascensiune (Franța, 21 noiembrie 1783). 3. Balonul cu ogen cu care fizicianul J. A. Charles și călugărul Robert au efectuat prima ascensiune (Franța, 1 decembrie 1783). 4. Primul n-dirijabil, construit de H. Giffard (Franța, 24 august 1852). 5. Primul dirijabil, „La France”, echipat cu motor electric (Franța, 17 noiembrie 1852). 6. Primul dirijabil cu înveliș metalic, construit de David Schwarz (Rusia, 1898). 7. Primul dirijabil cu schelet metalic, „Zeppelin-Luftschiff”, construit de Graf von Zeppelin (Germania, 1900). 8. Dirijabilul „Graf Zeppelin”, construit de Graf von Zeppelin (Germania, 1928). 9. Stratostatul profesorului Piccard (Elveția, 1931). 10. Balon captiv (U.R.S.S., 1940-1944). 11. Balon-sondă meteorologic (U.R.S.S., 1955).

a). Navigația aeriană cu a. ost înlocuită de zborul cu oane, care prezintă mai multă iranță, ușurință în manevre, viteză sporită etc.

**erostatică**, ramură a fizicii, se ocupă cu echilibrul gazelor, în special cu echilibrul aerului de aer atmosferic, cum și cu echilibrul solidelor în aer.

**erostăție** (AV.), ramură a aeronauticii, care cuprinde studiul construcției și zborului aerostatelor.

**aerotaxăție**, metodă nouă, de mare randament, folosită în silvicultură, care constă în determinarea elementelor caracteristice ale arboretelor (compoziția pe specii, consistența, înălțimea medie, diametrul coroanei și chiar volumul la hectar), fie prin observare directă, fie folosind fotograme aeriene, studiate cu ochiul liber sau prin intermediul unor aparate stereoscopice.

**aerotéhică** 1. Disciplină care se ocupă cu studiul para-

metrilor geometrici și al indicilor tehnici-economici ce stau la baza construcției aeronavelor. 2. Ramură a tehnicii aplicată la aviație (construcții de avioane, de aeroporturi cu amenajările lor etc.).

**aeroterapie** (gr. *aer*, *aeros* „aer” și *therapeia* „tratament”; MED.), cură de aer (de munte), indicată în special în bolile pulmonare cronice (tuberculoză, emfizem etc.).

**aerotriangulație** (TOPOGR.), metodă de determinare a punc-

telor de triangulație cu ajutorul fotogramelor aeriene și al metodelor fotogrammetrice, în vederea întocmirii hărților topografice.

**Aetius**, Flavius (c. 395—454), general roman din Imperiul de apus, originar din Durostorum (Moesia). În fruntea unei armate de galo-romani a zdrobit la Mauriacus (Cîmpiile Catalaunice) pe hunii de sub conducerea lui Attila (451).

**afabulație** (lat. *ad* „la, împreună” și *fabula* „povestire”), ansamblul întâmplărilor care constituie intriga unei opere literare epice sau dramatice.

**afazie** (gr. *a* „fără” și *phasis* „vorba”; MED.), tulburare a funcțiilor limbajului, datorită îmbolnăvirii centrilor corespunzători din scoarța cerebrală în urma unor leziuni vasculare, a unor tumori cerebrale etc. Se caracterizează prin diminuarea, pierderea sau denaturarea facultății de a exprima gândurile prin grai, fără să existe însă o paralizie a organelor care servesc la articularea cuvintelor (mușchii limbii, ai buzelor etc.).

**afect** (PSIH.), reacție emoțională puternică, cu o desfășurare impetuoasă și relativ de scurtă durată (ex. furia, mînia, spaima). Din punct de vedere fiziologic, **a.** se explică prin excitarea unor centri subcorticali și prin inhibarea parțială a activității scoarței cerebrale, ceea ce duce la fenomenul „îngustării conștiinței”, adică la slăbirea controlului asupra propriei conduite.

**afectivitate**, latură a vieții psihice a omului, care cuprinde afectele, emoțiile și sentimentele și care reflectă modul și gradul de satisfacere a trebuințelor, a intereselor, a năzuințelor etc. **A.** se bazează pe activitatea scoarței cerebrale; în desfășurarea ei intervin însă și centrii nervoși subcorticali, sistemul neurovegetativ, glandele cu secreție internă, circulația sîngelui, respirația etc. Ea apare ca un mod complex de adaptare la incitățiile externe, avînd rolul de stimulent sau de frînă în activitatea umană.

**afecțiune** (MED.), boală, stare patologică (ex. **a.** pulmonară, **a.** cardiacă).

**aféliu** (gr. *apo* „departe de” și *helios* „soare”; ASTR.), punctul cel mai îndepărtat de Soare de pe orbita unei planete sau a unei comete.

**aferență** (FIZIOL.), transmiterea excitației nervoase de la neuronii senzoriali periferici la cei centrali. Se deosebesc două feluri de **a.**: **aferență directă** și **aferență inversă**. — **A. directă**, aferență prin care centrii nervoși primesc informații de la receptorii senzoriali (ochi, ureche, piele etc.). — **A. inversă**, transmitere a impulsurilor nervoase de la organele de execuție (mușchi, glande etc.) înapoi spre centrii nervoși, fenomen studiat pentru prima dată de fiziologul sovietic P. K. A n o h i n. În aferența inversă centrii respectivi primesc informații de la organele efectoare, în funcție de felul în care se efectuează reacțiile (ex. dacă anumite mișcări musculare sînt împiedicate de condițiile exterioare, centrii nervoși, pe baza informațiilor primite prin aferența inversă, comandă noi mișcări, pînă la îndeplinirea actului motor respectiv). Fenomenul aferenței inverse este analog cu mecanismul folosit în mașinile automate, denumit în tehnică cir-

cuit de reacție sau legătură inversă. Această analogie este studiată de cibernetică.

**afereză** (gr. *aphairesis* „îndepărtare, cădere”; LINGV.), fenomen fonetic care constă în dispariția unui sunet (sau a unui grup de sunete) de la începutul unui cuvînt (ex. rom. *miel* provine din lat. *agnellus* prin afereza lui *a*).

**afét** (MILIT.), suport, mobil sau fix, pe care se fixează țeava unor arme de foc (tun, aruncător de mine etc.). Servește pentru a transporta țeava, a-i da stabilitate în timpul tragerii, a ușura ochirea etc.

**Afganistan**, stat în sud-vestul Asiei. Suprafața: 650 000 km<sup>2</sup>. Populația: circa 13 150 000 loc. (1959), formată din afgani (50%), tadjici, uzbeci, turkmeni etc. Capitala: *Kabul*. Relief muntos, cuprinzînd unul dintre masivele cele mai înalte ale lumii (Hinducus). Climă continentală excesivă. Rîurile posedă bogate resurse energetice. Afganistanul este o țară agrară slab dezvoltată, în care domină relații de producție feudale, iar economia naturală ocupă un loc important. 90% din populație este ocupată în agricultură, însă trei sferturi din terenurile agricole aparțin moșierimii, statului și





bisericii. Principala ramură a agriculturii este creşterea extensivă a animalelor, mai ales a oilor caracul (locul al doilea în lume, după U.R.S.S.). Principalele culturi: grâu, porumb, orez, orz, bumbac. Industria, slab dezvoltată, dispune de mici întreprinderi textile, cu un pronunţat caracter meşteşugăresc. Subsolanul Afganistanului este încă slab cercetat. Se extrag în cantităţi mici cărbune, sare, cromit, aur. Ţara nu dispune de căi ferate.

**Istoric.** Procesul cristalizării şi dezvoltării relaţiilor feudale a început în A. cam prin sec. VII. Teritoriul A. a fost stăpînit de arabi, mongoli etc., iar în sec. XVI—XVIII de Imperiul marilor mogoli din India şi de Iran. Întărirea relaţiilor feudale şi lupta împotriva dominaţiei străine au creat premisele pentru constituirea în sec. XVIII a statului feudal independent afgan. După două războaie sîngeroase cu Anglia (1838—1842 şi 1878—1880), A. a fost supus de aceasta. În 1919 are loc al treilea război afgan cu Anglia; lupta poporului afgan şi sprijinul prietenesc al statului sovietic au silit Anglia să recunoască independenţa A. Emirul *Amanulla-han* (1919—1929) a făcut o serie de reforme, care reflectau schimbările sociale petrecute în A. pe baza dezvoltării relaţiilor de producţie capitaliste, şi a încheiat un acord de prietenie cu Rusia Sovietică (1921). O răscoală a feudalilor, pusă la cale de Anglia, l-a răsturnat pe *Amanulla-han*; răscoala a fost însă repede înfrîntă de *Nadir-han*, care s-a declarat padişah, întemeind dinastia din care face parte şi *Muhammed Zahir*, regele de azi. În 1926 A. a încheiat un tratat de neagresiune cu U.R.S.S., pe care l-a reinnoit în 1931. Uniunea Sovietică acordă ajutor Afganistanului în construirea unor obiective economice importante, iar împreună cu Republica Populară Romînă şi Republica Socialistă Cehoslovacă îi acordă asistenţă tehnică în domeniul prospecţiunilor şi extracţiei petroliere. Cu toate încercările Angliei şi ale S.U.A. de a-l atrage în

blocurile militare agresive din Asia, statul afgan a rămas consecvent politicii sale de neutralitate, declarată încă din 1939. Afganistanul este o monarhie constituţională. Şeful statului este regele. Parlamentul este format din două camere: Consiliul popular şi Adunarea nobilimii (care îndeplineşte funcţiile unui senat). Pentru rezolvarea problemelor mai importante, padişahul convoacă Marea Girgă (adunarea reprezentanţilor triburilor şi înalţilor demnitari). A. întreţine relaţii diplomatice cu R.P.R.

**afin** (*Vaccinium myrtillus*), arbust din familia ericaceelor, foarte ramificat. Are ramuri cu



Afin a — ramură cu flori;  
b — floare; c — secţiune prin  
floare

muchii ascuţiţi, frunze căzătoare, oval-alungite şi flori de culoare roz-deschis. Fructul (*afina*) este o bacă zemoasă, neagră-albăstruiie, brumată, cu gust acrişor, folosită în industria alimentară. Creşte în zona muntoasă.

**afinare** (METAL.) 1. Proces metalurgic de obţinere a metalelor tehnice pure din metale brute, prin curăţirea acestora de impurităţi. 2. Perioadă în procesul de elaborare a oţelurilor, cuprinzînd oxidarea elementelor însoţitoare (carbon, mangan, siliciu, fosfor etc.) şi îndepărtarea produselor rezultate.

**afinitate** (lat. *affinitas*, -atis „raport, înrudire”) 1. (CHIM.) Proprietate a două substanţe de a reacţiona împreună uşor, cu producerea unui efect termic şi, uneori, luminos. Capacitatea substanţelor de a reacţiona depinde, în primul rînd, de structura electronică periferică,

dar este influenţată şi de alţi factori, ca temperatură, concentraţie, solvenţi, catalizator. Într-o reacţie chimică, măsura afinităţii este dată de variaţia pe moleculă-gram a energiei libere. — A. pentru electroni a) Energie degajată la formarea unui ion negativ, prin primirea de către un atom a unuia sau mai multor electroni. b) Tendinţă a unui atom sau a unui radical de a primi electroni. Se manifestă mai ales la elementele puternic electronegative. 2. (IND. TEXT.) Capacitate a diferitelor materiale textile de a putea fi vopsite cu anumiţi coloranţi din floştele de vopsire. 3. (DR.) Legătură juridică între un soţ şi rudele celui alt soţ. În dreptul burghez, sub influenţa concepţiei religioase, a. constituie o piedică la căsătorie. În R.P.R., în dreptul familiei, efectele juridice ale a. sînt limitate exclusiv la obligaţia de a întreţine, în anumite condiţii, copilul celui alt soţ. Sin. alianţă.

**Afinoghenov**, Aleksandr Nikolaevici (1904—1941), dramaturg sovietic rus, autor al mai multor piese inspirate din viaţa eroică a oamenilor sovietici: „Omul ciudat” (1928), „Frica” (1930), „Departee” (1935), al comediei lirice „Maşenka” (1940). A scris de asemenea drama romantică „Te salut, Spanie!” (1936). Ultima sa piesă, „În ajun” (1941), este închinată luptei împotriva cotropitorilor fascişti.

**afiş 1.** Înştiinţare, de obicei imprimată, care se expune în public, cuprinzînd informaţii în legătură cu hotărîrile unui anumit organ de stat sau unei organizaţii obşteşti, cu un spectacol, cu o manifestare culturală, cu o întrecere sportivă, cu o expoziţie etc. 2. Gen de artă plastică, care foloseşte pentru transmiterea ideii imaginii larg generalizatoare, simboluri, metafore, alegorii, însoţite de un scurt text, sau numai texte prezentate decorativ. Prin caracterul său mobilizator, a. îndeplineşte funcţiile de agitaţie vizuală sau slujeşte scopurilor de informare, de instructaj, de reclamă etc. A. ilustrat în alb-negru a apărut în sec. al

XVII-lea, iar *a. în culori* către 1866. **A.** a atins un înalt nivel ideologic și artistic în țările socialiste. În R.P.R., după 1944, această artă s-a dezvoltat, căpătând un conținut nou. S-au creat numeroase afișe politice și culturale, remarcabile prin tematica axată pe problemele vii ale actualității și prin realizarea lor artistică. Printre reprezentanții acestui gen în R.P.R. se numără: I. Molnar, I. Cova, P. Nazarie, V. Gri-gorescu ș.a.

**afix** (lat. *affixus*, part. lui *affigere* „a lipi”) **1.** (LINGV.) Element (sufix, prefix sau infix) care, adăugat la o rădăcină sau la o temă, formează împreună cu aceasta un cuvânt sau o formă flexionară. **2.** (MAT.)

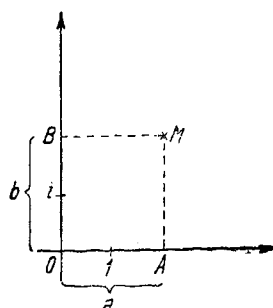

Afix (2)

Numărul complex  $a+bi$ , corespunzător punctului *M*, care, în raport cu două axe rectangulare, are coordonatele  $x=a$ ,  $y=b$ .

**afinarea solului**, lucrare agricolă executată cu grapa, cu cultivatorul, cu prășitoarea, cu sapa etc., pentru a mobiliza stratul superficial al solului. Favorizează aerisirea, pătrunderea apei, distrugerea buruienilor și împiedică evaporarea apei din sol. Prin arătura cu plugul, afinarea solului se face mai adâncă. Sin. *mobilizarea solului*.

**A.F.L.-C.I.O.** v. **Federația Americană a Muncii-Congresul Sindicatelor Industriale.**

**afforiment** (GEOL.) v. **deschidere geologică.**

**afluent**, apă curgătoare care se varsă în altă apă curgătoare mai mare (ex. Jiul este *a.* al Dunării).

**afocal**, *sistem* ~ (FIZ.), *sistem* optic centrat, format din două lentile sau grupuri de

lentile dispuse astfel ca focarul-*image* al primei lentile să coincidă cu focarul-*obiect* al celei de-a doua. Un fascicul incident de raze paralele cu axa sistemului rămâne paralel și la ieșirea din sistem.

**afonie** (gr. *a* „fără” și *phone* „voce, sunet”; MED.), lipsă sau pierdere a vocii datorită lezării laringelui sau inervației acestuia, cu păstrarea facultății de a articula. Se observă în tumorile laringelui, în tuberculoză, în sifilis, în laringite simple, după traheotomie, în intoxicația cu *be-ladonă* etc.

**afonizare** (LINGV.), fenomen fonetic care constă în pierderea vibrațiilor glotale la sunetele sonore. Sin. *asurzire*.

**aforism** (gr. *aphorismos* „definiție”) **1.** Judecată cu caracter moral, care exprimă, într-o formă concisă, o părere despre viață. Sin. *maximă*, *sentință*. **2.** Enunț care sugerează un adevăr teoretic.

**a fortiori** (expresie latină însemnând „cu atât mai mult”), formă de raționament care constă în trecerea de la o judecată la alta, din cauză că în favoarea celei de-a doua judecăți există tot atâtea *temeiuri* sau chiar *temeiuri* în plus (ex. „Dacă altitudinea de 1 000 m este contraindicată pentru unii bolnavi de plămâni, cu atât mai mult va fi contraindicată pentru ei altitudinea de 2 500 m”).

**afretare** (NAV.; în țările capitaliste), închiriere (parțială sau totală) a unei nave, pentru transportul de mărfuri de la un port la altul.

**Africa**, al doilea continent, după Asia, ca mărime, situat între 37°20' lat. nordică (Capul Blanc) și 34°51' lat. sudică (Capul Acelor), tăiat de ecuator și de cele două tropice. Țărmurile sale sînt scaldate la est de Oceanul Indian, la nord-est de Marea Roșie, la nord de Marea Mediterană și la vest de Oceanul Atlantic. Împreună cu insulele, dintre care cea mai mare este Madagascar, are o suprafață de 30 300 000 km<sup>2</sup>. Populația, circa 260 000 000 loc., este formată în cea mai mare parte din negri și arabi. Populația de origine europeană, deși

foarte puțin numeroasă, deține încă poziții dominante în viața economică și politică a **A.** Populația autohtonă este supusă discriminării rasiale în multe state africane, și mai ales în Republica Sud-Africană. Exterminarea băștinașilor, comerțul de sclavi, îndelungata dominație și exploatare colonialistă au făcut ca ponderea **A.** în populația globului să scadă de la 20% în sec. al XVII-lea la 8% în prezent. Relieful este predominant de platouri și de munți, cîmpiile fiind extinse în zonele de litoral și în partea vestică a continentului. Cele mai mari platouri sînt: Platoul de Sud, Platoul Nigeriei, Platoul Camerunului și Platoul Etiopian. Deșerturile (Sahara, Libia și Kalahari) ocupă mari suprafețe. Fluvii importante: Nil (6 500 km), Congo (4 320 km), Niger (4 160 km) și Zambezi (2 660 km). Deși în **A.** se găsesc 18,7% din resursele hidroenergetice ale lumii, doar o infimă parte din ele sînt folosite. Lacuri de origine tectonică: Nyasa, Tanganica, Victoria, Albert. Clima **A.** este ecuatorială și tropicală. Vegetația este reprezentată prin păduri tropicale și savane, unde cresc palmieri, acacia, baobabi, banani, curmali, arahide etc. Fauna, variată, se compune mai ales din cămile, antilope, girafe, rinoceri, hipopotami, lei, elefanți, zebre, struți, hiene, maimuțe, crocodili. Subsolul **A.** conține mari bogății, numai parțial explorate; în el se găsesc cele mai mari zăcăminte de uraniu din lumea capitalistă, 34,4% din zăcămintele de minereu de fier, 74,9% din cele de crom, circa 51,4% din cele de cobalt, 90,2% din cele de diamante, 47,3% din cele de cupru, concentrate mai ales în Congo, Rhodesia, Republica Sud-Africană. În Sahara se găsesc mari rezerve de țitei și de gaze naturale. Cea mai mare parte din bogățiile subsolului **A.** se găsește în mîinile monopolurilor imperialiste europene și americane. Țările **A.** se află într-o stare de profundă înapoiere economică, culturală și socială, ca urmare a dominației colonialiste multisekulare; se mențin în cea mai mare

## ȚĂRILE AFRICII

ȚARA	SUPRAFATA Km <sup>2</sup>	POPULAȚIA
AFRICA CENTRALĂ	617 000	1 227 000 (1960)
ALGERIA	2 381 741	11 020 000 (1960)
BURUNDI	c. 28 000	2 200 000 (1960)
CAMERUN	474 945	4 097 000 (1960)
CIAD	1 284 000	2 675 000 (1961)
COASTA DE FILDEȘ	322 463	3 300 000 (1961)
CONGO (BRAZZAVILLE)	342 000	794 600 (1959)
CONGO (LÉOPOLDVILLE)	2 344 932	14 150 000 (1960)
DAHOMÉY	115 762	1 934 000 (1960)
ETIOPIA	1 184 320	21 800 000 (1959)
GABON	267 000	440 000 (1960)
GHANA	237 873	6 691 000 (1960)
GUINEEA	245 857	3 000 000 (1960)
LIBERIA	111 370	1 250 000 (1956)
LIBIA	1 759 540	1 195 000 (1960)
REP. MALGAȘĂ	589 840	5 487 000 (1961)
MALI	1 204 021	4 500 000 (1960)
MAROC	443 680	11 626 000 (1960)
MAURITANIA	1 085 805	727 000 (1959)
NIGER	1 188 794	2 850 000 (1960)
NIGERIA	923 772	35 750 000 (1961)
REP. ARABĂ UNITĂ	1 000 000	27 060 000 (1961)
RUANDA	c. 26 000	c. 2 700 000 (1960)
SENEGAL	197 100	2 597 000 (1959)
SIERRA LEONE	72 326	2 400 000 (1959)
SOMALIA	637 661	1 990 000 (1959)
REP. SUD - AFRICANĂ	1 223 409	14 929 000 (1960)
SUDAN	2 505 823	11 928 000 (1961)
TANGANICA	937 061	9 404 000 (1961)
TOGO	57 000	1 440 000 (1961)
TUNISIA	125 180	3 965 000 (1960)
UGANDA	243 410	8 682 000 (1960)
VOLTA SUPERIOARĂ	274 122	3 635 000 (1960)
<b>TERIT. DEPEND. DE MAREA BRITANIE</b>		
BASUTOLAND	30 344	685 000 (1960)
BECHUANALAND	712 249	337 000 (1959)
<b>FEDERAȚIA RHODESIA ȘI NYASALAND</b>		
NYASALAND	117 498	2 830 000 (1960)
RHODESIA DE NORD	746 256	2 430 000 (1960)
RHODESIA DE SUD	389 362	3 070 000 (1960)
GAMBIA	10 369	290 000 (1959)
KENIA	582 646	6 551 000 (1960)
<b>INSULA MAURITIUS (INCLUSIV INSULELE DEPENDENTE)</b>		
INSULA MAURITIUS	2 096	c. 660 000 (1960)
INSULELE SEYCHELLES	404	43 150 (1959)
INSULA SF. ELENA	122	c. 5 000 (1959)
SWAZILAND	17 363	266 000 (1961)
<b>INSULELE ZANZIBAR ȘI PEMBA</b>		
INSULELE ZANZIBAR ȘI PEMBA	2 643	307 000 (1960)
<b>TERIT. DEPENDENTE DE FRANȚA</b>		
INSULELE COMORE	2 171	185 000 (1959)
INSULA RÉUNION	2 510	336 000 (1960)
SOMALIA FRANCEZĂ	21 700	70 000 (1959)
<b>TERIT. DEPENDENTE DE PORTUGALIA</b>		
ANGOLA	1 246 700	4 605 000 (1960)
INSULELE CAPULUI VERDE	4 033	195 000 (1959)
GUINEEA PORTUGHEZĂ	36 125	570 000 (1960)
MOZAMBIK	783 030	6 329 000 (1959)
INSULELE SÃO TOMÉ ȘI PRINCIPE	964	64 000 (1959)
<b>TERIT. DEPENDENTE DE SPANIA</b>		
<b>AFRICA OCCIDENTALĂ SPANIOLĂ (IFNI, SAHARA SPANIOLĂ)</b>		
AFRICA OCCIDENTALĂ SPANIOLĂ	267 500	78 000 (1959)
INSULELE CANARE	7 273	890 400 (1958)
GUINEEA SPANIOLĂ	28 051	216 000 (1959)
POS. SPANIOLÉ IN AFRICA DE NORD	213	c. 146 000 (1959)
<b>TERIT. DEPEND. DE REP. SUD-AFRICANĂ</b>		
AFRICA DE SUD - VEST	823 876	572 000 (1960)

parte relațiile feudale și semi-sclavagiste. Fărâmițarea tribală, existentă în cele mai multe din țările A., contribuie și ea la menținerea înapoierii economice. Locul dominant în economia A. îl deține agricultura, înapoiată, cu un caracter de monocultură. Majoritatea covârșitoare a populației este ocupată în agricultură. Țările A. dau peste 80% din producția de ulei de palmier a lumii capitaliste, circa 65% din producția de cacao boabe, 45% din cea de curmale, 32% din cea de arahide, 16% din cea de cafea ș.a. Deși cu o populație relativ numeroasă (8% din aceea a globului), cu resurse naturale bogate, A. participă doar cu 1% la producția industrială mondială, revenindu-i mai puțin de 3% din venitul mondial. De aceea și numărul clasei muncitoare este redus (12 000 000 de oameni), iar numărul muncitorilor organizați în sindicate este și mai mic. Continentul constituie mai ales o sursă de materii prime minerale și agricole pentru monopolurile imperialiste. Circa 92% din materia primă minerală extrasă este exportată. A. produce 98% din extracția de diamante a lumii capitaliste, peste 65% din cea de aur, circa 70% din cea de cobalt, 60% din cea de columbit, 45% din cea de crom, 42% din cea de minereu de mangan, 25% din cea de cupru. Concludent pentru înapoierii culturală și socială a A. este analfabetismul aproape complet (în unele țări și teritorii din A. ecuatorială și din A. occidentală, 95-99% din populația adultă este analfabetă), durata medie a vieții populației băștinașe extrem de scăzută (23-30 de ani), lipsa aproape totală a sistemului de asistență medicală (în preajma obținerii independenței, numărul locuitorilor care revenea la un medic era, de exemplu, în Nigeria de aproape 53 000, în Togo de 33 000).

A. a fost leagănul unor vechi civilizații (Egipt, Sahara, Imperiul Mali, Imperiul zulușilor etc.), de la care au rămas numeroase vestigii de cultură materială și de artă. La sfârșitul sec. al VII-lea î.e.n.,

fenicienii au navigat în jurul **A.** Ulterior romanii ocupă nordul Africii. În sec. al VII-lea e.n., are loc pătrunderea arabilor în Africa de nord. În sec. al XV-lea portughezii pătrund în **A.** de vest și de sud (Guinea, Congo, Angola ș.a.), întemeind imperiul lor colonial. În sec. al XIX-lea, englezii, francezii și germanii explorează **A.** centrală și sudică, terminând împărțirea întregii **A.** între puterile coloniale europene. În urma primului război mondial are loc reîmpărțirea Africii între puterile coloniale, care și-au atribuit fostele colonii ale Germaniei învinse. În prezent, coloniile existente aparțin Angliei, Spaniei, Portugaliei și Franței, unele dintre ele depășind cu mult suprafața și numărul populației metropolelor. Marea Revoluție Socialistă din Octombrie a atras și popoarele **A.** în torentul general al mișcării revoluționare mondiale. Victoria U.R.S.S. în al doilea război mondial, instaurarea regimului de democrație populară într-o serie de țări din Europa și din Asia, crearea sistemului mondial socialist și transformarea lui în factorul hotărâtor al istoriei contemporane au accelerat într-o măsură uriașă dezvoltarea mișcării de eliberare națională a popoarelor **A.** Dacă la sfârșitul celui de-al doilea război mondial existau în **A.** numai patru state independente, în perioada 1951—1961 și-au obținut independența 25 de țări. Aproximativ 220 000 000 de africani trăiesc astăzi în condiții de independență politică. În **A.** se mai află sub jugul asupririi coloniale aproximativ 40 000 000 de africani. Lupta popoarelor **A.** împotriva regimului colonialist se intensifică pe zi ce trece (în Angola, Kenia, Nyasaland ș.a.). Alături de celelalte țări socialiste, R.P.R. acordă în mod dezinteresat sprijin economic și politic tinerelor state naționale în înaintarea lor pe calea progresului, în crearea unei industrii proprii, în dezvoltarea și întărirea economiei lor, în vederea cuceririi independenței economice depline

și a consolidării pozițiilor lor în lupta împotriva imperialismului. În același timp, țările socialiste sprijină lupta pentru independența națională a popoarelor care se mai află încă sub jugul colonialist. Zdrobirea lanțurilor colonialismului de către un număr crescând de țări ale **A.** le-a transformat pe acestea în factori activi pe arena politicii internaționale, a contribuit la schimbarea raportului de forțe în favoarea luptei antiimperialiste, pentru pace și progres social. În fiecare an se sărbătorește, la 1 decembrie, *Ziua Africii*, iar la 15 aprilie, *Ziua libertății Africii*.

**Africa Centrală**, stat în partea centrală a Africii. Suprafața: 617 000 km<sup>2</sup>. Populația: 1 227 000 loc. (1960), formată

rilor imperialiste europene. Teritoriul republicii **A. C.** a fost cotoșit de colonialiștii francezi în 1894 și înglobat în Africa Ecuatorială Franceză. Din cauza foametei și a exploatații coloniale au dispărut triburi întregi. În august 1960 Franța a fost nevoită să acorde **A. C.** independența, aceasta devenind republică în cadrul „Comunității franceze”. Președintele statului, ales pe 5 ani, este în același timp și șeful guvernului. Adunarea națională, aleasă pe 5 ani, exercită puterea legislativă. Principalul partid politic se numește Mișcarea pentru emanciparea socială a Africii negre.

**Africa de Sud-Vest**, teritoriu în Africa aflat sub tutela O.N.U., ocupat în mod sama-

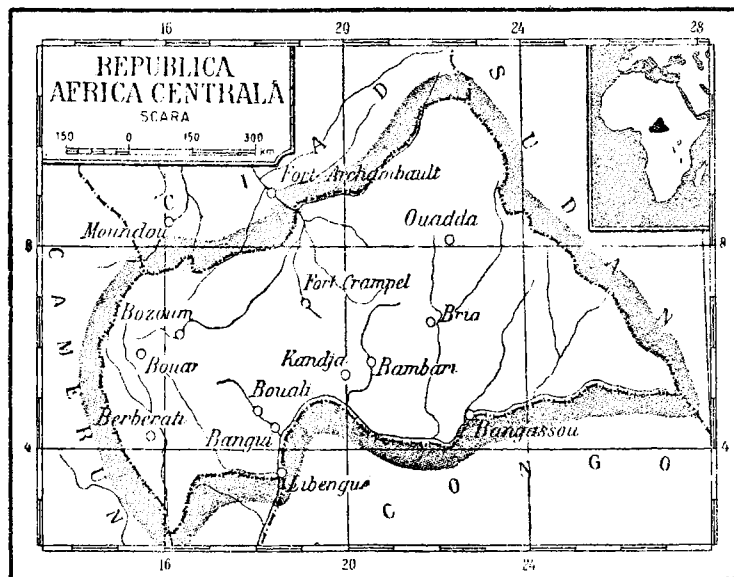

mai ales din triburi bantu și triburi sudaneze. Capitala: *Bangui*. Relieful constă dintr-un platou muntos, acoperit de savane, a cărui înălțime scade spre nord. **A. C.** este una dintre cele mai sărace țări ale continentului african. Datorită exploatații colonialiste la care a fost supusă, economia este orientată exclusiv spre producția de bumbac și de cafea pentru export. Această specializare unilaterală provoacă lipsa cronică de alimente. Industria este limitată la câteva fabrici de egrenat bumbac, o fabrică de ulei și câteva mici mine de diamante și aur, aflate încă sub controlul monopolu-

volnic în 1949 de Uniunea Sud-Africană. Suprafața: 823 876 km<sup>2</sup>. Populația: 572 000 loc. (1960), formată în cea mai mare parte din băștinași (bantu, hotenotoși, boșimani). Centrul administrativ: *Windhoek*. Este un teritoriu de podișuri și deșerturi întinse. În subsol se găsesc mari zăcăminte de diamante, vanadiu, zinc, plumb și uraniu. Ocupă unul dintre primele locuri din lume în producția pieilor de caracul, în extracția de diamante și de vanadiu. Locul predominant în viața economică îl au europenii.

*Istoric.* Europeanii (portughezii) și-au făcut apariția pe

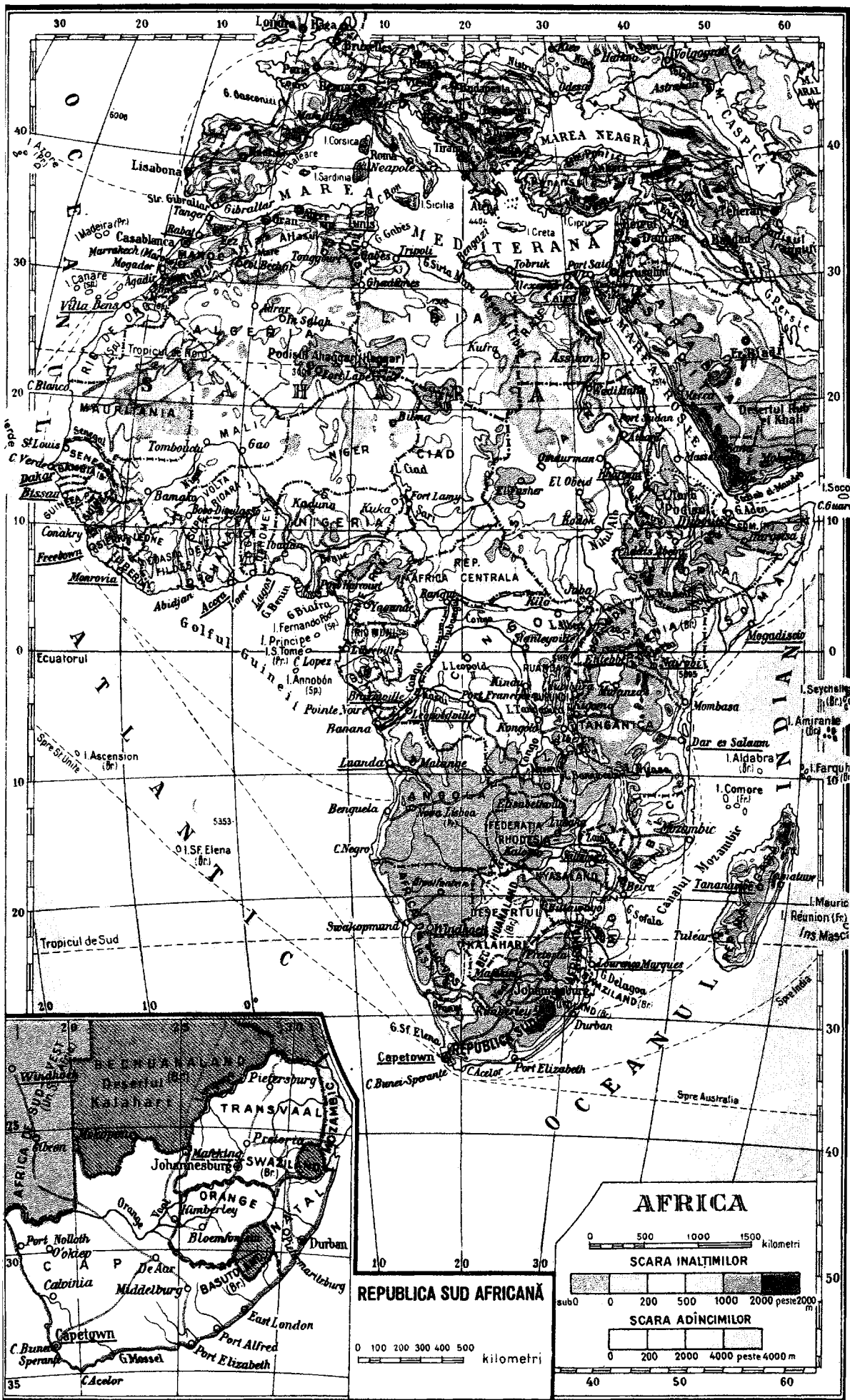

**AFRICA**

0 500 1000 1500 kilometri

SCARA INALTIMILOR

sub 0 0 200 500 1000 2000 peste 2000 m

SCARA ADINCIMILOR

0 200 2000 4000 peste 4000 m

**REPUBLICA SUD AFRICANĂ**

0 100 200 300 400 500 kilometri



coastele țării în sec. al XV-lea, iar spre sfârșitul sec. al XIX-lea țara a devenit obiectul rivalității anglo-germane. În 1884, Bismarck a declarat posesiune germană aproape întreg litoralul **A. de S.-V.** și, pînă în 1890, Germania a cotoplit teritoriul ei. Triburile băștinașe s-au răscolat deseori împotriva cotoplitorilor, cea mai puternică răscoală fiind aceea dintre anii 1904 și 1907. După înfrîngerea Germaniei în primul război mondial, **A. de S.-V.** a fost încredințată, ca teritoriu sub mandat, administrației Uniunii Sud-Africane (Republica Sud-Africană de astăzi). Ignorînd hotărîrile O.N.U., guvernul Uniunii Sud-Africane a refuzat, după cel de-al doilea război mondial, să includă acest teritoriu în sistemul de tutelă al O.N.U., anexîndu-l și declarîndu-l, în 1949, provincie a Uniunii Sud-Africane. Rașiștii sud-africani au instaurat pe teritoriul anexat un regim de discriminare rasială și de asuprire. Creșterea mișcării de eliberare a dus la crearea a două organizații politice: Uniunea națională și Organizația populară, care conduc lupta pentru despărțirea **A. de S.-V.** de Republica Sud-Africană.

**africată** (lat. *ad „la“* și *fricare „a freca“*; LINGV.), consoană cu caracter complex, a cărei articulație începe cu o ocuziune și se termină printr-o constricție (ex. *africata f* începe ca un *t* și se termină ca un *s*). Sin. *semiocluzivă*.

**afrikaans**, varietate a limbii olandeze, vorbită de *buri* în sudul Africii. Din 1925 este, alături de engleză, limba oficială în Republica Sud-Africană.

**Afrodita**, zeița dragostei și a frumuseții în mitologia greacă, identificată la romani cu *Venus*. După legendă, **A.** s-ar fi născut din spuma mării. Cultul zeiței, de origine asiatică și legat de riturile fecundității, a fost celebrat inițial în insulele Cipru și Citera. **A.** a fost reprezentată în numeroase statui antice ca *Afrodita din Cnidos*, *Venus din Milo*, *Venus de Medici* și în picturi ale lui *Boticelli*, *Rafael*, *Tiziano*, *Rubens* ș.a.



Afrodita (Venus din Milo)

**afrodiziac** (FARM.), substanță sau aliment care stimulează impulsurile sexuale (ex. cantarida).

**afrontare** (MED.), apropiere operatorie a buzelor unei plăgi, în vederea asigurării unei bune cicatrizări.

**ăftă** (MED., MED. VET.), leziune elementară a pielii și mucoaselor, constînd dintr-o veziculă plină cu lichid opalescent; prin spargere, aceasta lasă locul unei ulcerării dureroase, care se cicatrizează fără a lăsa urme. Apare în febra aftoasă sub formă de erupții localizate pe mucoasa bucală și pe diverse regiuni cutanate (ex. pe ugerul vacilor).

**afuiere** (HIDROTEHN., CONSTR.), acțiune de eroziune locală a albiei, provocată de creșterea vitezei apelor curgătoare în apropierea fundației unor construcții hidrotehnice, a unor poduri etc. Prin **a.** unor elemente de fundații se pot produce accidente.

**afumare** (IND. ALIMENT.), procedeu de conservare prin expunere la fum a unor produse alimentare (carne, pește, fructe etc.), supuse astfel acțiunii antiseptice a aldehidei formice, acidului acetic, fenolilor și crezolilor conținuți în fum. Prin **a.**, care se poate

efectua cu fum cald (peste 80°C) sau rece (sub 40°C), se obține și uscarea parțială a produsului.

**afumător** (ZOOTEHN.) **1.** Utilaj apicol cu ajutorul căruia se produce fum fără flacără, prin arderea putregaiului de lemn sau a altor materiale. Se folosește pentru liniștirea familiei de albine în perioada cînd se lucrează în stup. **2.** Amenajare primitivă pentru afumarea cărnii, a slăninii sau a peștelui, în scopul conservării.

**afuz-ală**, soi de viță originar din Asia Mică, cu ciorchinii mari și rămuroși, ajungînd pînă la 2 kg, cu boabele mari, crocante, de culoare galbenă-verzuie. În R.P.R. se cultivă în partea de sud a țării. Este un soi productiv, apreciat ca strugure de masă.

**agalactie** (gr. *a „fără“* și *gala, -ktos „lapte“*) **1.** (MED.) Absența secreției lactate la femeia care a născut. **2.** (MED. VET.) *Agalactie contagioasă*, boală epizootică a oilor și a caprelor, provocată de microbul *Mycoplasma agalactiae*. Se manifestă prin încetarea secreției lactate și prin leziuni oculare și articulare. Cauzează mari pagube economice. Tratamentul este puțin eficace; boala se poate preveni prin vaccinări. Sin. *răsfug alb*.

**Agamemnon** (în mitologia greacă), *basileu* care ar fi domnit la Micene și Argos, fiul lui Atreu, fratele lui Menelau, conducătorul oștirilor aheene și animatorul expediției împotriva Troiei. Pentru a îndupleca minia zeiței Artemis și a obține vînt prielnic la plecarea flotei aheene, a îngăduit jertfirea fiicei sale Ifigenia. Cînd s-a întors de la Troia, a fost asasinat de Clitemnestra, soția sa, în complicitate cu uzurpatorul Egist. Crima a fost răzbunată de fiul său Oreste. Este unul dintre personajele principale ale „*Iliadei*” și ale tragediilor clasice grecești.

**agar-agar** (CHIM., MICROBIOL., TEHN.), substanță zaharoasă extrasă din unele alge marine, care, în apă caldă, dă un produs gelatinos, folosit în laborator ca mediu de cultură pentru bacterii, ciuperci și alge. Se folosește și asemenea în industria alimentară, în indus-



tria textilă (la apretarea țesăturilor) și în industria farmaceutică (la prepararea unor medicamente).

**agăt** (MINER.), varietate de calcedonie, formată din benzi plane, concentrice sau cu contur neregulat, de culori variate: negru (*onix arab*), brun cu alb (*sardonix*), roșu cu alb (*carneol*) etc. Este utilizat, din cele mai vechi timpuri, ca piatră semiprețioasă.

**agatirși**, populație tracă; a locuit în sec. al VI-lea î.e.n. în regiunea cursului mijlociu al Mureșului. Istoricul Herodot îi amintește pe a. în legătură cu expediția lui Darius I împotriva scitilor.

**Agatocle**, tiran al Siracuzei (316–289 î.e.n.). Cu sprijinul sărăcimii libere, el a înlăturat conducerea oligarhică și a fost ales strateg autocrat (316). A creat un puternic stat sclavagist, supunând aproape întreaga Sicilie. După moartea lui, acest stat s-a destrămat.

**agăvă** (*Agave americana*), plantă din familia amarilidaceelor, cu frunze mari, lungi până la 2 m, late și groase, cu spini pe margini. Înfloreste o singură dată, la 15–20 de ani, și apoi moare. Este originară din Mexic, unde se cultivă ca plantă textilă. În R.P.R. se cultivă ca plantă ornamentală.



Agavă

**agă** (turc. *aga* „comandant“)

**1.** Titlu acordat unor comandanți de oaste în Imperiul otoman. **2.** Titlu dat în țările românești, începând din a doua jumătate a sec. al XVI-lea, comandantului de slujitori pedestri (*dărăbani* și *seimeni*), însărcinat și cu paza orașului de reședință. Ulterior, a. a devenit șeful a giei.

**agén**, soi de prun, originar din Franța, cu coroana sferică, deasă, voluminoasă. Fructul are formă elipsoidală și este de culoare roz, marmorată, cu ceară abundentă la suprafață (pruină). Pulpa, nelipită de simbură, este de culoare verde-

gălbuie sau galbenă-portocalie, cu vinișoare lucioase. Crește mai ales în zona colinelor Carpaților Meridionali. Fructul se folosește în industria alimentară.

**Agence France Presse** (A.F.P.) [*ajās frās pres*], principala agenție de presă franceză, cu sediul la Paris. Înființată în 1944, ea se află sub controlul guvernului și este finanțată de stat.

**agenezie** (gr. *a* „fără“ și *genesis* „naștere“; MED.) **1.** Anomalie care constă în incapacitatea de reproducere biologică. **2.** Anomalie caracterizată prin dezvoltarea insuficientă a unui țesut sau a unui organ în cursul perioadei embrionare.

**agént**<sup>1</sup> (lat. *agens*, *-tis*, de la *agere* „a lucra“) **1.** Angajat al unui organ de stat sau al unei întreprinderi, pentru îndeplinirea unei sarcini permanente sau speciale (ex. *a. fiscal*, *a. de asigurare*, *a. comercial*). — *A. diplomatic*, persoană trimisă de un stat într-un alt stat, pentru a-l reprezenta, în mod oficial, în relațiile politice cu acesta (ex. ambasador, ministru plenipotențiar, însărcinat cu afaceri). **2.** (MILIT.) *Agent de transmisiuni*, militar care, în timp de război, duce ordine sau rapoarte de la un comandant la altul. **V.** și *ofițer de legătură*.

**agént**<sup>2</sup> **1.** (FIZ.) Substanță sau fenomen care face posibil, generează, modifică sau influențează un proces fizic sau chimic. **2.** (CHIM.) *Agent corosiv*, substanță solidă, lichidă sau gazoasă (aerul atmosferic, vaporii de apă etc.) care atacă printr-o acțiune chimică sau electrochimică suprafața unui metal cu care vine în contact. — *Agenți activi de suprafață* (sau *tensioactivi*), compuși chimici de natură organică, care, adsorbiți în stratul superficial al unei soluții, micșorează tensiunea superficială a dizolvantului. Datorită proprietăților lor de spălare, emulsionare, înmuiere, udare, egalizare în vopsire etc., se folosesc în industria textilă, în industria pielăriei și în industria chimică. În R.P.R. a. a. de s. se fabrică la Timișoara și la

Ploiești. — *A. de udare*, agent activ de suprafață care, micșorând tensiunea superficială a unei soluții, mărește capacitatea de udare a unor substanțe solide de către soluție. **3.** (TEHN.)

*Agent termic*, agent care produce sau transferă căldură sau frig într-o instalație termică. *A.t.* se împart în *a. t. calorifici* și *frigorifici*. *A. t. calorific* poate fi: a) *a. calorigen*, care produce căldură (ex. combustibilul din focare sau din motoarele termice); b) *a. calorifer*, care transferă căldura de la un mediu cu temperatura mai înaltă la unul cu temperatura mai joasă. *A. t. frigorific* poate fi: a) *a. frigorigen*, care produce temperaturi joase, consumând din căldura mediului ambiant (ex. amoniacul, freonul etc.); b) *a. frigorifer*, care transferă frig la un mediu de răcit de la un mediu cu temperatura mai joasă, în general de la un *a. frigorigen*.

— *A. energetic*, agent care, prin modificările sale de stare, permite transformarea energiei, într-un sistem tehnic, dintr-o formă în alta. *A.e.* sînt: apa (la pompe, turbine hidraulice), aburul (la turbine, la mașini cu piston), aerul comprimat (la compresoare și la alte mașini pneumatice), gazele de ardere (la motoare cu ardere internă, la turbine cu gaze), unele metale lichide, de exemplu sodiul (la anumite centrale atomoelectrice), câmpul electromagnetic (la mașini și aparate electrice) etc. — *A. motor*, agent energetic care, prin modificările sale de stare (presiune, temperatură, volum), permite, într-un motor, transformarea energiei dintr-o anumită formă în energie mecanică. **4.** (BIOL.) *Agent patogen*, microorganism sau macroorganism care, într-un organism animal sau vegetal, determină apariția unui proces patologic (ex. microbi, virusurile, paraziții). **5.** (GEOGR.) *Agenți geografici*, forțe fizice sau organice care produc transformări continue în învelișul geografic. Se împart în două categorii: *a. g. interni* (endogeni), din interiorul scoarței Pământului (ex. mișcările orogenice, epirogenice, vulcanismul etc.), și *a. g. externi* (exogeni), din afara scoarței Pământului (ex. temperatura,



vînturile, precipitațiile, rîurile, valurile, ghețarii etc.).

**Agencia Internațională pentru Energia Atomică**, organizație internațională creată în 1957, sub egida O.N.U., cu sediul la Viena, care are ca principală sarcină să contribuie la dezvoltarea și folosirea practică a energiei atomice în scopuri pașnice și la dezvoltarea cercetărilor științifice în acest domeniu. Organele principale ale agenției sînt conferința generală, consiliul guvernatorilor și secretariatul. Republica Populară Romînă este membră a acestei agenții.

**Agencia romînă de presă (Agerpres)**, agenție oficială de informații din R.P.R., înființată în 1949. Funcționează pe lângă Consiliul de Miniștri al R.P.R. și difuzează în țară știri interne și externe, iar în străinătate informații privitoare la viața politică, economică și culturală din R.P.R. *Agerpres* are corespondenți în țară și în străinătate și primește, pe bază de contract, informații de la agențiile de presă străine.

**agenție 1. (EC.)** Reprezentanță, filială sau sucursală a unei instituții de asigurare, bancare sau a unei întreprinderi comerciale situate în altă localitate sau în alt punct al aceleiași localități decît acela în care se află sediul principal. **A.** înlesnește cetățenilor încheierea operațiilor cu întreprinderea de bază, fără ca aceștia să se deplaseze la sediul central.—**A. economică**, reprezentanță economică a unei țări într-o altă țară, prin intermediul căreia se efectuează o serie de operații economice internaționale. **2. Agenție de presă**, instituție, de stat sau particulară, care culege informații din toate domeniile de activitate, furnizîndu-le pe bază de contract organelor de presă și organizațiilor de radio-difuziune și televiziune din țară și de peste hotare, transmite textul unor documente oficiale etc. Primele *a. de p.* au apărut în prima jumătate a sec. al XIX-lea. *A. de p.* din zilele noastre dispun de o vastă rețea de corespondenți în țară și peste hotare și folosesc cele mai variate mijloace de legătură (radio, telefon, telegraf, teletip,

telefoto) pentru transmiterea informațiilor și a materialului ilustrativ. *A. de p.* din țările capitaliste sînt dependente de marile monopoluri, ale căror interese le servesc. Agențiile socialiste de presă se disting prin atitudinea lor militantă pentru cauza păcii, prin informații care respectă riguros adevărul, ceea ce a determinat creșterea considerabilă a prestigiului și influenței lor. Sînt considerate agenții mondiale: TASS, Reuter, Agence France Presse, Associated Press, United Press International. Există și agenții specializate, care transmit articole și reportaje, sau diverse agenții fotografice, de informații economice, cinematografice etc.

**Agerpres v. Agenția romînă de presă.**

**ager publicus** (expresie latină însemnînd „ogorul obștesc”), fond funciar de stat în Italia antică și în provinciile romane, format prin confiscarea pămînturilor care aparțineau populației subjugate.

**Agasilau**, conducător al grupării conservatoare spartane și rege al Spartei (c. 401—358 sau 360 î.e.n.). În timpul lui, Sparta a purtat un război cu perșii și cu o coaliție a cetăților grecești, recîștigînd hegemonia în Grecia.

**agustru (GEOL.) v. con de dejectie.**

**Aghireșu**, comună în raionul Huedin, reg. Cluj. 4 460 loc. (1961). Extracție de argilă caolinoasă și întreprinderi de materiale de construcție. Are o centrală electrică, care alimentează cu energie electrică orașul Cluj.

„**Aghiută**”, săptămînal satiric, editat de B. P. Hasdeu, la București, din noiembrie 1863 pînă în mai 1864. Publicația și-a îndreptat critica împotriva coaliției burghezo-moșierești.

**agie**, denumire dată, în sec. al XVIII-lea și în prima jumătate a sec. al XIX-lea, instituției polițienești din Țara Romînească și din Moldova, însărcinată cu menținerea ordinii publice în capitală.

**agitator 1. (CHIM.)** Dispozitiv mecanic de amestecare între ele a lichidelor sau a amestecurilor de lichide cu solide,

în vederea asigurării omogenității amestecurilor și a soluțiilor. Este utilizat în industria chimică, alimentară etc. Agitatoarele sînt de mai multe feluri: cu palete, cu elice, cu rotor etc.; folosirea lor este în funcție de natura substanțelor, de felul reacției, de forma și de mărimea vasului în care se face amestecul etc. **2. (MAȘ.)** Organ de mașină montat în rezervoarele mașinilor de stropit, de prăfuit, de împrăștiat îngrășăminte, de semănat etc.; servește la amestecarea substanțelor lichide în

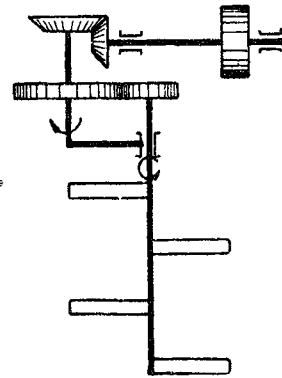

Agitator (2)

scopul menținerii constante a concentrației, la agitarea substanțelor pulverulente sau a semînelor, în scopul evitării formării gurilor interioare și al ușurării scurgerii lor.

**agitație politică**, mijloc de înrîurire politică a maselor prin convorbiri, conferințe, manifeste, ziare, broșuri, cărți, radio, cinematograf etc. Trăsăturile specifice ale **a.p.** desfășurate de partidul marxist-leninist al clasei muncitoare sînt: caracterul ei de masă, înaltul conținut ideologic, caracterul concret, forța de convingere, legătura ei cu sarcinile practice vitale ale luptei revoluționare, combativitatea față de ideologia burgheză. Prin **a.p.**, ca și prin **p r o p a g a n d ă**, de care nu poate fi despărțită, ele complectîndu-se reciproc, se răspîndește în rîndul maselor un mare volum de idei și cunoștințe. **A.p.** are un rol de cea mai mare însemnătate în întărirea continuă a legăturilor P.M.R. cu masele, în ridicarea avîntului poporului în muncă, în obținerea realizărilor de însemnătate hotărîtoare în

domeniul industrializării țării, în întărirea economică-organizatorică a G.A.C., în dezvoltarea agriculturii socialiste. Congresul al III-lea al P.M.R. a trasat agitației și propagandei sarcina de a-și concentra eforturile pentru ca prevederile planului de 6 ani să devină temeinic cunoscute de oamenii muncii, de a mobiliza cele mai largi mase la îndeplinirea lor, de a milita pentru extinderea a tot ce este înaintat și valoros în experiența participanților la întrecerea socialistă, de a combate rutina și indolența care împiedică răspândirea noului.

**Agirbiceanu**, Ion (n. 1882), prozator român, membru al Academiei R.P.R., născut în satul Cenade, lângă Blaj. În tinerețe a fost preot de țară



I. Agirbiceanu

în Munții Apuseni și a cunoscut îndeaproape viața grea a moșilor. Opera lui, alcătuită din numeroase culegeri de povestiri („De la țară”, 1906; „Două iubiri”, 1910; „În întuneric”, 1910; „Popa Man”, 1920; „Trăsurica verde”, 1921; „Dezamăgire”, 1924 ș.a.), din romane („Arhanghelii”, 1914; „Sectarii”, 1938 ș.a.) și amintiri („Licean... odinioară”, 1939; „Amintirile”, 1940), oferă în genere o imagine realistă a societății românești din Transilvania dinaintea de primul război mondial și dintre cele două războaie mondiale, condamnând setea de avere, politicianismul burgheziei și moșierimii și dovedind o caldă înțelegere față de cei nevoiași. Povestirea sa „Fefelega” (1908) este o realizare de valoare antologică a epicii românești. În scrierile apărute în perioada dintre cele două războaie mondiale au pătruns unele elemente

mistice și naționaliste. Preocupat de probleme de morală, A. prezintă adesea, în cărțile sale, lupta dintre „legea trupului” și „legea minții”, din perspectivă religioasă („Legea trupului”, 1926; „Legea minții”, 1927). După eliberarea țării activează pe teren publicistic, manifestându-și adeziunea la opera de construcție a socialismului.

**aglomerant** (CONSTR.) v. **liant**.

**aglomerare** (lat. *agglomerare*, din *ad* „la” și *glomus*, -*eris* „ghem”; TEHN.), legare într-un singur corp solid a părților unor materiale mărunte, de obicei cu ajutorul unui liant. În metalurgie, a. minereurilor mărunțite se face prin încălzirea la temperaturi ridicate, sub temperatura de topire, și prin presarea materialului de aglomerat, fiind însoțită de transformări în compoziția chimică și în structura materialului.

**aglomerat** 1. (PETROGR.) Rocă formată din diferite fragmente de materiale rezultate din exploziile vulcanice. În R.P.R., a. se găsesc în Munții Apuseni, Munții Gutii, Munții Oașului ș.a. 2. (METAL.) Produs obținut prin aglomerarea minereurilor. 3. (CONSTR.) Corp rezultat din aglomerarea naturală sau artificială a unor materiale mărunte (ex. pietrele abrazive, gresile etc. sint a.).

**aglomerator** (METAL.), instalație sau mașină folosită

**aglutinant** (IND. TEXT.), substanță viscoasă, preparată din amidon, dextrină, albumină, gume etc., cu care se amestecă un colorant pentru a se păstra pasta colorantă în conturul desenului ce se imprimă pe un material textil.

**aglutinare** (lat. *agglutinare*, din *ad* „la” și *glutinum* „clei”) 1. (BIOL.) Alipire a bacteriilor, a hematiilor și a altor celule. Sub acțiunea unor substanțe specifice (aglutinine), se formează conglomerate, flocoane sau grăunțe, care precipită la fundul eprubetei, lăsând lichidul clar. A. constituie o metodă de laborator cu ajutorul căreia se poate preciza diagnosticul infecțiilor, se pot determina grupele sanguine etc. 2. (LINGV.) Alipire a unei particule la un cuvânt sau a unui cuvânt la alt cuvânt; astfel, rom. *omidă* provine din neogrecul *o mīdas*, prin a. articolului *o* la substantivul *mīdas*.

**aglutinină** (BIOL.), substanță specifică de tipul anticorpilor, care se acumulează în sângele omului și al animalelor în cazul bolilor infecțioase și în cazul imunizării artificiale (ex. vaccinări preventive). A. provoacă imobilizarea microbilor prin alipirea și depunerea lor.

**aglutinogén** (BIOL.), substanță de natură proteică, care are însușirea de a produce aglutinina. V. și grupă sanguină.

**Agni**, zeul focului în mito-

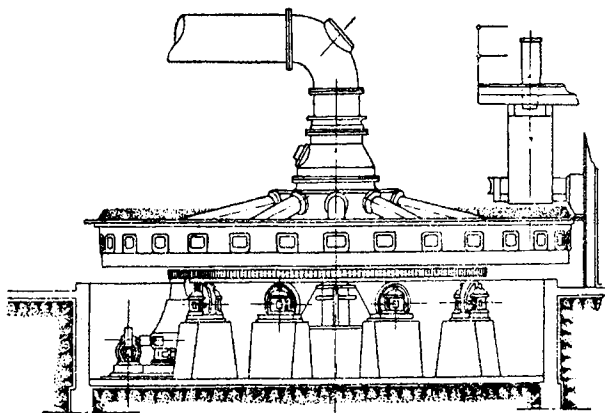

Agglomerator

pentru aglomerarea minereurilor. A. poate fi cu mers continuu (cu benzi, mese de aglomerare, cuptoare rotative de aglomerare) sau discontinuu (cu oale sau cutii).

logia vedică din India antică; soarele, fulgerul, focul altarului și al căminului erau considerate ca întruchipări ale lui A.

**Agnita**, oraș raional în reg. Brașov, reședință de raion.

10 020 loc. (1961). Întreprinderi de pielărie-încălțăminte și de textile.—*Raionul A.*, cu 47 700 loc. (1961). Agricultură bazată pe cultura cerealelor și pe creșterea animalelor pentru lapte. La Ilimbav se găsesc zăcăminte de gaz metan, care sînt captate în conducta Agnita-Botorca, construită de brigăzile de muncă voluntară ale tineretului în 1947.

**agnosticism** (gr. *agnostos* „necunoscător, neștiutor”), concepție filozofică care neagă posibilitatea cunoașterii lumii, a reflectării ei veridice în conștiința oamenilor. **A.** duce în mod necesar la negarea în spirit idealist a realității obiective și a legilor ei de dezvoltare. A fost fundamentat de D. Hume și I. Kant în spiritul idealismului subiectiv. Termenul de **a.** a fost creat de naturalistul Th. Huxley. Concepția a devenit expresia ideologică a intereselor claselor reacționare, condamnate de istorie, care frînează dezvoltarea științei și a tehnicii și sînt ostile prefacerilor sociale progresiste. Filozofia burgheză contemporană se situează, în general, pe poziții agnostice. Demonstrînd din punct de vedere teoretic falsitatea agnosticismului, clasicii marxism-leninismului au dezvăluit totodată rădăcinile lui de clasă. Ei au arătat că agnosticismul este infirmat permanent de activitatea practică de transformare a naturii și a societății, care dovedește posibilitatea cunoașterii tot mai profunde a lumii și a legilor ei.

**agnozie** (gr. *a* „fără” și *gnosis* „cunoaștere, percepție”; MED.), tulburare nervoasă care constă în incapacitatea de a recunoaște cele văzute, auzite, pipăite etc. (**a.** vizuală, auditivă, tactilă) fără ca funcțiunile organelor de simț corespunzătoare să fie alterate. Se datorește unor leziuni localizate în centrul nervoși superiori din scoarța cerebrală sau unor tulburări funcționale ale acestora.

**agógică** (gr. *agoge* „mers, mișcare”; MUZ.), teorie care se ocupă cu schimbările mișcării ritmice în timpul execuției unei piese muzicale, schimbări determinate de anumite cerințe ale conținutului expresiv (în general, grăbirea mișcării la o

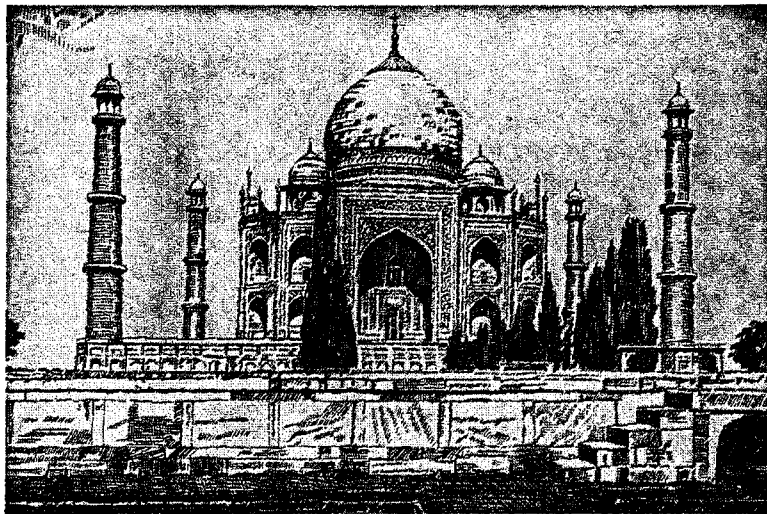

Agra. Mausoleul Tadj-Mahal

frază melodică suitoare, încetinirea mișcării la una coboritoare).

**agónă** (FIZ.), loc geometric al punctelor de pe suprafața Pămîntului cu declinație magnetică nulă. **A.** reprezintă *izogona* de declinație nulă.

**agonie** (gr. *agonia*, din *agon* „luptă”; MED.) **1.** Stare care precedă moartea și în cursul căreia se mai observă slabe licăriri de viață. Grecii o considerau ca o luptă între viață și moarte, de unde îi vine și numele. **2.** (Impropriu) Comă.

**agorá** (gr. *agora* „piață”) **1.** Adunare a poporului înarmat, în Grecia antică (epoca homerică). **2.** Piață publică în vechile cetăți grecești, de formă simetrică, înconjurată cu coloane și

etc. Constituie o formă de obsesie.

**Agra**, oraș în India (statul Uttar-Pradesh), pe malurile râului Jumna (afluent al Gangelui). 375 700 loc. (1951). Între anii 1527 și 1658 a fost capitala Imperiului mogol (din India). Important prin monumentele sale arhitectonice din secolele al XVI-lea și al XVII-lea, printre care „Palatul roșu” al lui Akbar și celebrul mausoleu Tadj-Mahal, construit de Șah-Djehan pentru soția sa. Astăzi, centru comercial și industrial, cu întreprinderi de pielărie-încălțăminte, de textile, de uleiuri, cu mori etc. Însemnat centru cultural.

**agrafá** **1.** (TEHN.) Obiect din sîrmă sau din tablă, folosit la prinderea sau la fixarea a două sau a mai multor piese (de ex. **a.** pentru prinderea capetelor curelelor late de transmisie). **2.** (CONSTR.) Piesă de metal în formă de plăcuță, scoabă, cîrlig etc., folosită în construcții la legarea blocurilor de piatră, ancorarea și fixarea zidăriei, fixarea învelitorilor și jgheburilor. Se numesc **a.** și barele scurte de oțel rotund care servesc la legarea armăturilor pieselor de beton armat. **3.** (MED.) Mică piesă metalică, ascuțită la ambele capete, cu ajutorul căreia se mențin unite, pînă la cicatrizare, buzele unei plăgi rezultate în urma unei intervenții chirurgicale sau a unui accident. Sin. *coțcă*.

**agrafie** (gr. *a* „fără” și *graphein* „a scrie”; MED.), stare patologică caracterizată prin

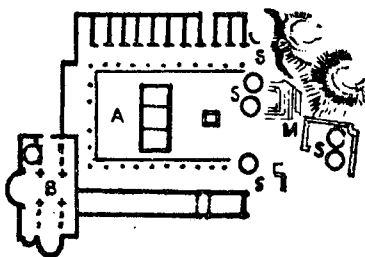

Agora din Atena.

A — agora; B — basilică; S — silozuri; M — magazii

bogat decorată (cu statui, coloane votive, temple etc.), unde se desfășura activitatea politică, social-culturală și comercială.

**agorafobie** (gr. *agora* „piață” și *phobos* „frică”; MED.), stare patologică manifestată prin teamă exagerată și nemotivată de a traversa străzi largi, piețe

incapacitatea de exprimare a gândurilor în scris. Se datorește unor leziuni localizate în centrul nervoși superiori din scoarța cerebrală.

**agranulocitoză** (MED.), boală provocată de reducerea considerabilă a numărului de globule albe cu dispariția polinuclearelor neutrofile și caracterizată printr-o stare infecțioasă gravă și prin leziuni

mărime variabilă, rezultat prin lipirea particulelor primare din sol. O deosebită stabilitate asigură agregatului complexul adsorbant, saturat cu calciu. **3.** (MINER.) *Agregat mineral*, concreștere de minerale în diferite formațiuni naturale: roci, minereuri etc. *A. m. simplu* este alcătuit dintr-un singur mineral, iar *a. m. complex* din mai multe minerale. Principalele tipuri sînt: *a. granular*, *druza*, *concreștiunea*, *impregnația*, *crusta*, *oolitele* ș.a. **4.** (CONSTR.; la pl.) Materiale granulare (nisip natural sau de concasare, pietriș, piatră spartă sau bolovani etc.) folosite în amestec

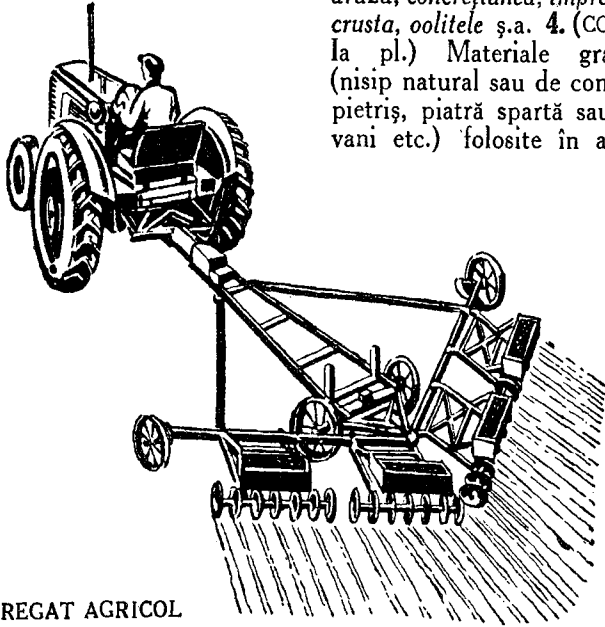

AGREGAT AGRICOL

ulceronecrotice, localizate în special în jurul gurii. **A.** trebuie deosebită de *sindromul agranulocitar*, complex de simptome care apare în cursul unor boli ca septicemia, intoxicația cu benzol, cu bismut, cu aur, în manipularea de substanțe radioactive etc.

**agregat** (lat. *aggregare*, din *ad* „la” și *grex* „grămadă”) **1.** (TEHN.) Grup de mașini format prin cuplarea unei mașini de forță cu una sau mai multe mașini de lucru sau generatoare. Ex. *a. de pompare* (motor-pompă), *a. de sudură* (motor-generator de sudură), *a. agricol* (tractor-mașină agricolă) etc. — (IND-TEXT.) *A. destrămător-bătător*, grup de mașini care constituie ultima parte a instalației secției de curățire în filaturile de bumbac. Efectuează operații de destrămare, amestecare și curățire a bumbacului. **2.** (PEDOL.) Component elementar al structurii solului, de formă și de

cu lianți și apă la obținerea mortarelor și betoanelor.

**agrement**, acordul guvernului unui stat de a primi o persoană propusă ca *agent diplomatic* al unui alt stat.

**agresiune** (lat. *aggressio*, *-onis* „atac”), atacul săvârșit de unul sau de mai multe state împotriva altor state, în scopul de a le cotropi teritoriul, de a le desființa independența și de a înrobi popoarele lor. **A.** reprezintă o trăsătură caracteristică a politicii externe a statelor imperialiste, îndeosebi a S.U.A., care au devenit principala forță a agresiunii și războiului, reazemul principal al reacțiunii mondiale. Această politică este îndreptată împotriva țărilor socialiste și a mișcărilor de eliberare națională și socială (ex. agresiunea împotriva Coreii, Egiptului, Cubei ș.a.). U.R.S.S., care a luptat și luptă permanent împotriva **a.**, a cerut încă din 1933, la Conferința pentru

dezarmare de la Geneva, să se adopte o declarație cu privire la definirea agresiunii și agresorului, pentru a se înlătura orice pretext de justificare a agresiunii. Sub presiunea Angliei și Franței, conferința a respins propunerea sovietică. U.R.S.S. a încheiat însă în același an, cu o serie de state, convenții pentru definirea **a.** După al doilea război mondial, U.R.S.S. a ridicat din nou problema necesității definirii **a.**, la sesiunea a V-a a Adunării Generale a O.N.U. (1950), și a prezentat, în cadrul unui comitet special creat la a VII-a sesiune a Adunării Generale a O.N.U. (1952), un proiect de definiție a agresiunii care, pe lângă definiția *agresiunii armate*, cuprinde și definițiile *a. indirecte*, *a. economice* și *a. ideologice*. Trăsătura esențială a definițiilor sovietice ale **a.**, sub toate formele ei, constă în precizarea că nici un fel de considerente, politice, strategice sau economice, nu pot servi drept justificare a agresiunii.—*A. armată*, formă a agresiunii constînd în fapta unui stat care declară război unui alt stat, invadează cu forțele armate teritoriul unui alt stat, chiar fără declarație de război, bombardează teritoriul ori atacă intenționat navele sau aeronavele, introduce forțele sale terestre, maritime sau aeriene pe teritoriul altui stat fără autorizația acestuia sau încălcînd condițiile în care acesta a dat autorizație, stabilește o blocadă maritimă în privința litoralului sau porturilor altui stat, sprijină bandele armate care, formate pe teritoriul său, pătrund pe teritoriul unui alt stat sau refuză să ia măsuri depinzînd de el pentru a lipsi de ajutor și protecție acele bande.—*A. indirectă*, formă a agresiunii constînd în fapta unui stat care încurajează activitatea subversivă (acte de terorism, diversiuni etc.) împotriva unui alt stat, provoacă un război civil pe teritoriul unui alt stat, favorizează lovituri de stat sau schimbări de politică în interesul agresorului.—*A. economică*, formă a agresiunii constînd în fapta unui stat care, în scopul subordonării economice și poli-

tice a altui stat, ia măsuri de presiune economică, încălcând suveranitatea și independența economică a acestuia, punând astfel în primejdie bazele vieții lui economice; ia măsuri care împiedică un alt stat să-și exploateze bogățiile naturale sau să le naționalizeze; supune un alt stat la o blocadă economică.

— *A. ideologică*, formă a agresiunii constând în fapta unui stat care încurajează propaganda de război, propaganda în favoarea folosirii armei atomice, bacteriologice sau chimice și a altor arme de distrugere în masă, propaganda în favoarea ideilor fasciste sau naziste, a exclusivismului rasial sau național, ori a urii și disprețului față de alte națiuni.

### agresivitate 1. (FITOPAT.)

Însoțire a unor agenți patogeni de a ataca mai multe specii de plante. Paraziții cu *a.* mare sînt foarte fagubitori (ex. ciuperca *Sclerotinia sclerotiorum* atacă floarea-soarelui, morcovul, pătrunjelul, păstîrnacul, tomatele etc., producînd putrezirea lor).

2. (GEOL.) Proprietate pe care o au apele naturale de a ataca, prin acțiune chimică, construcții de cărămidă, de beton, de metal etc.

*agresor* (DR.), stat care săvîrșește o agresiune.

*Agricola*, Georg (pe numele său adevărat *G. Bauer*) (1494—1555), savant german originar din Saxonia. A practicat medicina, apoi s-a dedicat studiului mineralelor. El a arătat pentru prima oară că minereurile nu s-au format în același timp cu Pămîntul, ci prin procese geologice ulterioare. În lucrarea sa principală, „*De re metallica*” (1556), s-a ocupat cu clasificarea mineralelor, cu probleme de minerit, cu tehnologia proceselor metalurgice etc. Este socotit „părintele mineralogiei”.

„*Agricultura nouă*”, ziar înființat în aprilie 1954. Se adresează maselor de cititori de la sate, răspîndind cunoștințe din domeniul agrozootehnicii. Apare de două ori pe săptămîna, la București.

*agricultură* (lat. *agricultura*, din *ager, agri* „cîmp” și *cultura* „cultură”), una dintre ramurile principale ale producției materiale; cuprinde producția vege-

tală și creșterea animalelor. *A.* creează produse alimentare necesare populației și materii prime pentru industrie. O trăsătură distinctivă a *a.* constă în faptul că producția agricolă este legată nu numai de procese economice, ci și de procese naturale de reproducție, prin urmare în dezvoltarea ei oamenii trebuie să țină seama nu numai de legile economice, ci și de legile naturii. Unele lucrări agricole de bază au caracter sezonier. Particularitatea pămîntului, care este principalul mijloc de producție în *a.*, constă în aceea că, în condițiile folosirii lui raționale și ale perfecționării tehnicii, fertilitatea nu scade, ci, dimpotrivă, crește. Influența factorilor naturali asupra producției agricole se micșorează pe măsura înzestrării ei tehnice superioare, a aplicării cuceririlor științei și tehnicii moderne. În comunism, cînd nivelul de înzestrare tehnică și de organizare a producției în *a.* se va apropia de nivelul industriei, cînd munca în *a.* se va transforma într-o varietate a muncii industriale, această tendință se va manifesta cu deosebită tărie. *A.* ocupă un loc important în producția mondială. În 1960, numărul populației ocupate în *a.* era de circa 1,5 miliarde de oameni, ceea ce reprezintă 59% din populația de pe glob. Suprafața de pămînt folosită pentru *a.* în lume este de 3,8 miliarde ha, adică 28% din totalul uscatului. *A.* dă un procent important din produsul social total și din venitul național al celor mai multe țări. În economia R.P.R., *a.* și silvicultura dau 31,1% din venitul național (1961). Suprafața agricolă a R.P.R. era în 1961 de 14 600 500 ha (reprezentînd 61,5% din suprafața totală a țării), iar cea arabilă de 9 820 700 ha. O mare importanță pentru dezvoltarea *a.* o au mecanizarea proceselor de producție (prin folosirea tractoarelor și a mașinilor agricole), chimizarea, electricarea etc. Mecanizarea asigură creșterea volumului producției, scurtarea timpului de executare a lucrărilor și economisirea timpului de muncă al lucrătorilor agricoli, ridicînd astfel

productivitatea muncii. O importanță deosebită pentru creșterea producției agricole o au introducerea de noi soiuri de plante și rase de animale, mai productive și de calitate superioară, aclimatizarea lor la condițiile naturale de mediu, combaterea dăunătorilor și a bolilor, perfecționarea metodelor agro-și zootehnice etc. *A.* este una dintre primele forme ale activității economice a omului; în toate orînduirile precapitaliste, ea a fost ramura dominantă a economiei. Dezvoltarea capitalismului în *a.* a avut loc pe două căi tipice, pe care V. I. Lenin le-a numit „*calea prusacă*” și „*calea americană*”. În primul caz, marea gospodărie moșierească feudală s-a menținut și s-a transformat lent în gospodărie capitalistă; în al doilea caz, gospodăria moșierească fie că nu a existat, și atunci *a.* a început să se dezvolte pe calea sistemului de ferme capitaliste, fie că a fost desființată de revoluția burgheză. Calea a doua a asigurat o dezvoltare mai rapidă a forțelor de producție. În România, pătrunderea capitalismului în *a.* a avut loc în principal pe „*calea prusacă*”, ceea ce a însemnat menținerea, alături de relațiile capitaliste, și a unor rămășițe ale relațiilor de producție feudale. *A. capitalistă* este caracterizată prin existența, pe de o parte, a marilor gospodării capitaliste, bazate pe proprietatea privat-capitalistă, care folosesc mijloace mecanizate și exploatează muncă străină, iar pe de altă parte a gospodăriilor micilor producători, bazate pe proprietatea privată și pe munca proprie a acestora, care, în cea mai mare parte a lumii capitaliste, din cauza fărîmării lor, nu au posibilitatea să folosească mijloace mecanizate. În țările capitaliste, micile gospodării, care formează marea majoritate a gospodăriilor agricole, dețin o parte relativ mică din suprafața de pămînt, cea mai mare parte fiind concentrată în mâinile marilor proprietari agricoli. Intensificarea procesului de concentrare a proprietății asupra pămîntului este însoțită de ruina gospodăriilor țărănești bazate pe munca proprie,

de proletarizarea țăranilor muncitori. O mică parte dintre țăranii mai înstăriți devin chiar buri. În imperialism se accelerează concentrarea pământurilor aparținând gospodăriilor mici și mijlocii în proprietatea marilor gospodării capitaliste. În unele țări capitaliste, monopoliurile ocupă poziții dominante în **a.** pe seama ruinării și alungării de pe pământuri a fermierilor și țăranilor. De exemplu, în S.U.A., numai în perioada 1947—1960, numărul fermierilor s-a redus cu 1 200 000; în R.F.G., din 1949 pînă în 1961 numărul gospodăriilor dispunînd de 0,5 hectare pînă la 10 hectare s-a redus cu circa 400 000; în America Latină, mai bine de jumătate din totalul suprafeței agricole este stăpînită de un mic grup de mari proprietari, reprezentînd doar 1,5% din totalul celor ce se ocupă cu agricultura; în Argentina, din totalul gospodăriilor țărănești, 72% lucrează pe pământuri care nu le aparțin. Creșterea producției agricole, datorată în țările capitaliste dezvoltate unei productivități a muncii ridicate, nu înseamnă în același timp și mărirea veniturilor țăranimii, deoarece mari cantități de produse agricole rămîn stocate, altele se distrug în vederea menținerii prețurilor de monopol (de exemplu, în 1960, cu toate că a avut loc o creștere a producției agricole din S.U.A., totuși veniturile fermierilor au rămas la nivelul din 1959, cînd au fost cu aproximativ  $\frac{1}{3}$  mai mici decît în 1948). Mica gospodărie se poate menține uneori numai cu prețul muncii excesive și al subconsumului țăranilor. Țărănimea din țările slab dezvoltate suferă un jug dublu, al moșierilor și al burgheziei monopoliste, ceea ce accentuează starea ei de mizerie și ruină. Una dintre legitățile dezvoltării **a.** în capitalism este aceea că, față de industrie, **a.** rămîne mereu în urmă, satul fiind exploatat de către oraș. În condițiile capitalismului, **a.** se dezvoltă unilateral; în numeroase țări slab dezvoltate persistă chiar sistemul de *monocultură*, ceea ce menține economia acestor țări în stare de înapoiere și de subordonare față de mo-

nopoluri. **A. socialistă** se dezvoltă pe baza proprietății socialiste asupra mijloacelor de producție, în cele două forme: de stat și cooperatist-colectivistă, excluzînd exploatarea omului de către om; **a.s.** se dezvoltă planificat, fără crize, folosind consecvent metode intensive de cultivare a pămîntului, ceea ce asigură progresul ei neîntrerupt, utilizarea cît mai deplină a forțelor de producție și introducerea pe scară tot mai largă a tehnicii, a metodelor de muncă avansate și a cucceririlor științei. Dat fiind rolul **a.** în economia socialistă, dezvoltarea ei constituie o importantă problemă de partid și de stat. Statul socialist acordă sprijin tehnic și financiar, asigură cadre calificate etc. pentru dezvoltarea agriculturii. Transformarea socialistă a agriculturii prin unirea de bunăvoie a milioane de mici gospodării individuale în mari gospodării colective, prin crearea unei vaste rețele de gospodării de stat și stațiuni de mașini și tractoare, înseamnă o profundă revoluție în relațiile economice de la sate, în întregul mod de viață al țăranimii. Satul este eliberat astfel de exploatare, de sub jugul chiaburimii; se pune capăt diferențierii de clasă, ruinării și mizeriei țăranimii. Marile gospodării agricole socialiste și-au dovedit din plin superioritatea atît asupra micii gospodării țărănești individuale cît și asupra marii gospodării agricole capitaliste. În R.P.R., ca urmare a înlăptuirii cu succes a politicii P.M.R. de transformare socialistă a agriculturii, în structura economică și socială a acesteia au avut loc schimbări radicale. **A.** României era caracterizată în timpul regimului burghezo-moșieresc prin existența, pe de o parte, a marilor moșii și a gospodăriilor chiaburești, care dețineau majoritatea pămîntului, și, pe de altă parte, a sutelor de mii de gospodării țărănești mici și mijlocii, care formau majoritatea covârșitoare din numărul gospodăriilor agricole (peste 90%), la care se adăuga și un număr important de proletari agricoli. În 1930 existau 700 000

de familii țărănești fără nici un petec de pămînt, alte 610 000 de familii nu aveau, în medie, decît un pogon. În același timp însă, un număr de 12 200 de moșieri stăpîneau o suprafață arabilă mai mare decît 2 460 000 de familii țărănești laolaltă. De asemenea în 1935 aproape 37% din gospodăriile țărănești nu aveau nici o vită de muncă, o treime nu aveau nici o vacă, aproape o jumătate nici un porc și nici o oaie; în 1938 reveneau un plug la 3 gospodării, o grapă la 4 gospodării cu suprafața între 1 și 3 hectare. Înapoierea industrială a țării și împletirea relațiilor de producție capitaliste cu puternice rămășițe ale relațiilor de producție feudale au constituit cauza principală a înapoierii și a stării de degradare a agriculturii noastre în trecut. În cursul primei etape a revoluției populare a fost înlăptuită, în 1945, reforma agrară; prin reforma agrară au fost expropriate, fără plată, pămînturile moșierești și a fost împrumărită gratuit țărănimea muncitoare. În lupta pentru făurirea reformei agrare s-a încheiat alianța dintre clasa muncitoare și țărănimea muncitoare. Lichidarea rămășițelor feudale în **a.** și desființarea moșierimii ca clasă au însemnat rezolvarea sarcinii fundamentale a primei etape a revoluției populare și crearea premiselor pentru trecerea la înlăptuirea revoluției socialiste. La plenara C.C. al P.M.R. din 3—5 martie 1949 au fost trasate sarcinile privind întărirea alianței clasei muncitoare cu țărănimea muncitoare și transformarea socialistă a agriculturii. Linia trasată de partid la această plenară a stat la baza întregii munci desfășurate în transformarea socialistă a agriculturii. Această linie justă a partidului a învins în lupta împotriva liniei grupului fracționist Pauker-Luca, care primejduia alianța muncitoarească-țărănească și frîna procesul de transformare socialistă a agriculturii. Aplicînd creator la condițiile țării noastre planul cooperatist al lui Lenin, învățînd din bogata experiență a Partidului Comunist al Uniunii Sovietice în construcția socia-

listă la sate, partidul a desfășurat o amplă activitate pentru crearea și dezvoltarea bazei tehnice-materiale necesare agriculturii socialiste, formarea cadrelor de specialiști necesari, a luat măsuri de cointeresare materială a producătorilor agricoli, a dus o consecvență politică de clasă la sate, a desfășurat larg revoluția culturală, a inițiat utilizarea formelor inferioare de cooperare spre a înlesni trecerea țărânimii la socialism și a dus o muncă îndelungată și răbdătoare pentru a convinge țărâtimea muncitoare să-și unească micile gospodării în mari gospodării agricole socialiste. Procesul de formare a gospodăriilor colective în țara noastră a început în anul 1949; din 1952 s-a acordat atenția cuvenită înființării întovărășirilor agricole, care, fiind o formă simplă, intermediară de cooperare socialistă în producție, au înlesnit trecerea țărânimii spre forma superioară, gospodăria colectivă. În procesul transformărilor revoluționare din viața satului a apărut o clasă nouă, țărâtimea colectivistă, iar pe baza extinderii și consolidării sectorului socialist la sate și datorită politicii partidului de îngrădire, ch i a b u r i m e a a fost lichidată ca clasă (1959), punându-se astfel capăt pentru totdeauna exploatarea omului de către om. Mișcarea de trecere în masă a țărânimii la G.A.C. s-a intensificat după Congresul al III-lea al P.M.R. și s-a accentuat după plenara C.C. al P.M.R. din 30 iunie — 1 iulie 1961 și mai ales după Consfătuirea pe țară a colectiviștilor, din decembrie 1961. În martie 1962 s-a încheiat colectivizarea agriculturii. Sesiunea extraordinară a Marii Adunări Naționale din 27 aprilie 1962 a consacrat evenimentul istoric al terminării colectivizării agriculturii în R.P.R. cu patru ani înainte de termenul stabilit la Congresul al III-lea al P.M.R. Sectorul socialist din agricultură deținea la această dată 95% din suprafața arabilă și 93,4% din suprafața agricolă a țării. Justețea liniei trasate de partid în agricultură a fost confirmată prin victoria defini-

tivă a socialismului la sate. Caracteristic pentru procesul de transformare socialistă a agriculturii a fost înaintarea treptată, continuă, pe măsura creării bazei tehnice-materiale

mașini agricole. O atenție deosebită a fost acordată dezvoltării și întăririi gospodăriilor agricole de stat, formă superioară a agriculturii socialiste; acestea au un

R. P. ROMÂNĂ

**PARCUL DE TRACTOARE ȘI MAȘINI AGRICOLE  
PRINCIPALE DIN AGRICULTURĂ ÎN ANII**

1938, 1948, 1950, 1955, 1960, 1961

( LA SFÎRȘITUL ANULUI )

BUCĂȚI

	1938	1948	1950	1955	1960	1961	PREVEDEREA PE 1965
TRACTOARE AGRICOLE FIZICE	4 049	10 189	13 713	23 033	44 194	51 952	100 000
TRACTOARE AGRICOLE CONV. (15 C.P.)	4 858	12 227	16 746	30 488	65 290	77 259	150 000
SEMĂNĂTORI MECANICE	....	5 100	6 350	12 454	33 948	48 000	70 000
CULTIVATOARE MECANICE	.....	560	1 343	7 787	20 667	18 175	
COMBINE ȘI AUTOCOMBINE PENTRU PĂIOASE	....	45	118	1 535	17 577	23 427	PESTE 43 000
BATOZE PENTRU PĂIOASE	15 161	16 320	14 251	15 467	12 660	10 400	*

și a cadrelor de specialiști necesari și pe măsura convingerii țărânimii de a trece pe drumul agriculturii socialiste. Datorită industrializării socialiste a țării a fost asigurată continuu baza tehnică necesară dezvoltării agriculturii socialiste. În perioada 1950—1961 statul a îndreptat spre agricultură investiții în valoare de peste 23 miliarde lei, din care cea mai mare parte pentru mașini și utilaje. De asemenea statul a acordat gospodăriilor colective credite avantajoase; numai între 1959 și 1961 acestea s-au ridicat la 1 726 milioane lei. Tractoarele și mașinile agricole au fost puse la dispoziția țărânimii prin intermediul stațiilor de mașini și tractoare, care au un rol important în organizarea și dezvoltarea agriculturii socialiste. În primăvara anului 1962, agricultura dispunea de 54 000 tractoare fizice, 50 000 semănători mecanice, 25 000 combine pentru păioase și alte

rol esențial în creșterea producției agricole globale și marfă, în asigurarea fondului central cu cereale, carne, lapte și alte produse, precum și a G.A.C. cu semințe de soi și cu animale de rasă. În perioada 1948—1962 au fost pregătiți pentru agricultură peste 14 000 de specialiști cu studii superioare, 25 000 de cadre tehnice medii și peste 100 000 de mecanizatori și alți muncitori calificați prin școli profesionale și cursuri de calificare. O trăsătură importantă a procesului construcției socialiste la sate o constituie creșterea continuă, în tot timpul acestui proces, a producției agricole vegetale și animale. S-a dezvoltat cultura cerealelor, în primul rând a grâului și porumbului, care ocupă aproape 72% din suprafața arabilă, producția de cereale totalizând aproximativ 10 600 000 tone. A cunoscut o puternică dezvoltare producția de floarea-soarelui, sfeclă de zahăr, cartofi și legume



Media anuală a producției totale de cereale în anii 1956—1960 a depășit cu 1 170 000 tone, iar în 1961 cu 2 600 000 tone media anilor 1934—1938; la floarea-soarelui, producția totală a fost în 1961 de 10 ori, la sfecla de zahăr de 7 ori și jumătate, iar la cartofi de 2,2 ori mai mare decât media producției totale a anilor 1934—1938. În același timp a crescut și șeptelul, în ianuarie 1962 numărul bovinelor fiind de 4 707 000, cu peste 1 054 000 mai mare decât în 1938; numărul vacilor de 2 143 000, cu 357 000 mai mare; al porcinelor de 4 665 000, cu aproape două milioane mai mare; al ovinelor de 12 846 000, cu circa 2 400 000 mai mare, iar al păsărilor de peste 44 692 000, cu 17 367 000 mai mare. Ca urmare a creșterii numărului animalelor, îmbunătățirii structurii pe rase a șeptelului, a îmbunătățirii furajării și îngrijirii animalelor, s-au obținut an de an sporuri însemnate la principalele produse animale. În anul 1961 producția de lapte a fost cu 57,5%, cea de lână cu 47,4%, cea de carne în greutate vie cu 54%, iar producția de ouă cu 136% mai mare decât în 1950. Sporirea producției agricole vegetale și animale asigură satisfacerea nevoilor crescînde de consum ale populației și de aprovizionare a industriei cu materii prime. Pentru perioada 1960—1965, Congresul al III-lea al P.M.R. a trasat sarcina creșterii considerabile a producției agricole vegetale și animale, în vederea creării în cel mai scurt timp posibil a unui belșug de produse agroalimentare. În viitor, producția globală agricolă urmează să crească simțitor, pe calea dezvoltării intensive și multilaterale a agriculturii, prin îmbinarea armonioasă a diferitelor ramuri de producție, ținînd seama de condițiile economice și pedoclimatice, prin folosirea mai rațională a suprafețelor agricole. Sporul producției agricole se va realiza îndeosebi prin introducerea unor soiuri de înaltă productivitate, prin mărirea producției la hectar etc. Sarcina principală în domeniul producției agricole în această perioadă este sporirea consi-

derabilă a producției de cereale, mai ales de grâu și de porumb, de aceasta depinzînd și dezvoltarea tuturor celorlalte ramuri, și în special creșterea animalelor. Se acordă atenție de asemenea și altor ramuri ale agriculturii ca: legumicultura, viticultura și pomicultura, care aduc mari venituri și care contribuie la aprovizionarea populației orașenești. În privința creșterii animalelor, care va deveni ramură de bază a agriculturii, se prevede sporirea numărului bovinelor, al ovinelor, al porcinelor și al păsărilor. Realizarea sarcinilor privind creșterea importantă a numărului de animale, precum și sporirea producției de carne și lapte, este condiționată în mod nemijlocit de dezvoltarea considerabilă a bazei furajere, în cadrul căreia ponderea cea mai mare o are porumbul. Pentru îndeplinirea acestor sarcini se prevede ridicarea continuă a nivelului de înzestrare tehnică a agriculturii (în 1965 a. va dispune de circa 100 000 de tractoare fizice, de peste 70 000 de semănători, de peste 43 000 de combine pentru păioase etc.), folosirea largă a îngrășămintelor chimice (în 1965 peste 2 000 000 t, adică de peste 8 ori mai mult decât în 1959), efectuarea unor importante lucrări de îmbunătățiri funciare, fertilizarea solului, sporirea suprafețelor arabile, creșterea numărului cadrelor de specialiști necesare agriculturii etc. Pînă în 1970 numărul cadrelor tehnice-agricole cu pregătire medie va crește de la 21 000 (1962) la 59 000, iar al cadrelor cu pregătire superioară de la 14 100 la 23 500. Pentru a asigura exploatarea rațională și economică a parcului de mașini și a efectua lucrări de înaltă calitate, a. va dispune în 1970 de peste 150 000 de mecanici agricoli, față de 53 000 cîți sînt în 1962, de circa 4 000 de maiștri mecanici, față de 1 500 și de 3 000—3 500 de ingineri mecanici, față de 1 300 existenți. Alături de pregătirea acestor cadre de specialiști, organizarea învățămîntului agrozootehnic pentru masele largi de țărani colectivști

va contribui la înrădăcinarea în practica agricolă a metodelor științifice avansate, la sporirea productivității muncii agricole și reducerea prețului de cost. Raportul prezentat de tovarășul Gh. Gheorghiu-Dej la sesiunea extraordinară a Marii Adunări Naționale din 27 aprilie 1961 reprezintă un program vast de măsuri menite să asigure creșterea continuă a producției agricole vegetale și animale, organizarea conducerii agriculturii la nivelul cerințelor noii etape de dezvoltare a agriculturii, redistribuirea cadrelor cu studii superioare, astfel încît majoritatea lor covârșitoare să lucreze acolo unde se hotărăște soarta producției, îmbunătățirea învățămîntului agricol. În acest raport se dau indicații concrete în vederea dezvoltării și consolidării G.A.C. potrivit unui plan de perspectivă, pe o durată de mai mulți ani, fundamentat multilateral și pe baza studierii atente a tuturor factorilor care acționează asupra producției. O importanță deosebită au indicațiile date cu privire la reorganizarea conducerii agriculturii, pe baza unei concepții originale, care marchează o contribuție creatoare a P.M.R. la soluționarea complexe probleme a conducerii planificate a agriculturii socialiste. Noua formă organizatorică, corespunzătoare noii etape de dezvoltare a agriculturii, asigură o conducere științifică, competentă și unitară, capabilă să facă față sarcinilor de mare răspundere privind dezvoltarea continuă a agriculturii socialiste. În acest scop a fost înființat Consiliul Superior al Agriculturii, ca organ al Consiliului de Miniștri, și consiliile agricole regionale și raionale, ca organe ale sfaturilor populare, creîndu-se astfel condiții pentru participarea la conducerea agriculturii a cadrelor celor mai pregătite, care lucrează nemijlocit în producție. După terminarea colectivizării, unirea gospodăriilor colective mici în gospodării colective mai mari, întărirea economică-organizatorică și dezvoltarea lor multilaterală constituie un proces neîntrerupt, care consoli-



dează relațiile de producție socialiste la sate. Ca și în perioada anterioară, P.M.R. concentrează eforturile principale

dintre clasa muncitoare și țărănime, avînd o însemnătate hotărîtoare pentru desăvîrșirea construcției socialiste în țara

R. P. ROMÎNĂ

**PRODUCȚIA MEDIE LA HA A PRINCIPALELOR CULTURI  
PE CATEGORII DE GOSPODĂRII.**

ÎN ANII 1934-1938, 1950, 1955, 1960 și 1961 - CHINTALE-

	1934-1938*	1950	1955	1960	1961
<b>GRÎU - TOTAL</b>	10,3	8,0	10,2	12,2	13,4
- G.A.S.		9,6	14,1	17,8	18,3
- G.A.C.		9,2	13,7	13,5	14,0
- GOSP. AGRIC. INDIVIDUALE		7,9	9,4	8,6	9,1
<b>PORUMB - TOTAL</b>	10,4	7,4	18,0	15,5	16,7
- G.A.S.		7,4	21,7	18,8	24,7
- G.A.C.		8,4	19,3	19,4	19,9
- GOSP. AGRIC. INDIVIDUALE		7,4	17,8	11,6	11,8
<b>FLOAREA SOARELUI - TOTAL **</b>	8,7	4,2	9,0	10,7	10,8
- G.A.S.		6,2	8,4	12,6	13,1
- G.A.C.		5,3	9,9	11,8	11,4
- GOSP. AGRIC. INDIVIDUALE		4,1	8,8	8,6	7,7
<b>SFECLĂ DE ZAHĂR - TOTAL</b>	153,5	88,4	138,0	170,2	169,2
- G.A.S.		65,0	139,3	172,0	272,0
- G.A.C.		90,6	146,8	182,0	171,4
- GOSP. AGRIC. INDIVIDUALE		90,6	138,0	134,9	125,3
<b>CARTOFI - TOTAL **</b>	77,2	69,5	100,6	102,8	97,5
- G.A.S.		68,3	91,0	105,4	105,2
- G.A.C.		46,8	99,8	104,2	93,2
- GOSP. AGRIC. INDIVIDUALE		69,6	101,5	97,5	95,1

\* MEDIA PE 5 ANI

\*\* PRODUCTIA MEDIE SE REFERĂ LA CULTURA ÎN OGOR PROPRIU

în direcția consolidării economice a gospodăriilor colective, a sporirii avutului obștesc, baza puterii economice a gospodăriei, și a ridicării neconținute a nivelului de trai al colectivităților. Înfăptuirea cu succes a sarcinilor trasate de Congresul al III-lea al P.M.R. în domeniul construcției socialiste la sate și al dezvoltării a. schimbă întreaga viață a satului, asigură un puternic avînt al forțelor de producție din a., continuă îmbunătățirea nivelului de trai al oamenilor muncii, întărirea economiei socialiste, ridică pe o treaptă superioară alianța

noastră. V. și colectivizarea agriculturii; G.A.C.; G.A.S.; S.M.T. — A. intensivă, sistem de agricultură în care sporurile de producție se obțin prin investiții suplimentare de mijloace de producție și de muncă pe unitatea de suprafață. A.i. se bazează pe dezvoltarea multilaterală a producției, prin mecanizarea procesului de producție, prin folosirea îngrășămintelor minerale și, în general, prin folosirea științei și a tehnicii în vederea creșterii producției. În socialism, linia principală de dezvoltare a a. este cea intensivă. — A.

extensivă, sistem de agricultură în care sporirea producției se bazează pe mărirea suprafețelor cultivate și a șeptelului, cheltuiindu-se o cantitate relativ mică de mijloace și de muncă pe unitatea de suprafață. Agricultura extensivă este o noțiune relativă, deoarece mărirea investițiilor de mijloace de producție și de muncă pe unitatea de suprafață variază în funcție de ramura a., de condițiile pedoclimatice etc. În capitalism, celelalte condiții rămînînd neschimbate, cu cît forța de muncă este mai ieftină, cu atît a. este mai extensivă. Spre deosebire de România burghezo-moșierescă, unde a. avea un caracter extensiv-cerealier, în Republica Populară Romînă agricultura socialistă se dezvoltă ca o agricultură intensivă și multilaterală; în același timp sînt redată producției o serie de suprafețe inundabile, erodate sau devinite improprii ca urmare a exploatării neraționale a pămîntului în timpul regimului burghezo-moșieresc.

**Agrigento**, oraș în sudul Siciliei, întemeiat în sec. al VI-lea î.e.n. de grecii doriani. Important centru comercial al lumii antice. Aliat cu Cartagina în timpul războaielor punice (264—201 î.e.n.), A. a fost cucerit de romani, mai întîi în anul 262 î.e.n. și apoi, definitiv, în anul 210 î.e.n. A aparținut, succesiv, bizantinilor și arabilor. Azi, capitala provinciei cu același nume.

**Agripina**, Iulia (16—59 e.n.), a patra soție a împăratului roman Claudius. Ambițioasă și lipsită de scrupule, ea l-a otrăvit pe Claudius, l-a înlăturat de la tron și pe Britannicus, fiul lui Claudius, și a asigurat astfel domnia lui Nero, fiul ei din prima căsătorie. A murit asasinată de acesta din urmă.

**ăgriș** (*Ribes grossularia*), arbust fructifer din familia saxifragaceelor, înalt de 60—150 cm, cu ramurile arcuite, prevăzute cu ghimpi. Fructul (*ăgrișa*) este o bacă falsă, mică, ovoidală sau sferică, de culoare verde, gălbuie sau roșiatică, cu multe semințe, cu gust dulce-acrișor. Se cultivă în regiunea

dealurilor. Se consumă în stare proaspătă sau se întrebuintează în industria alimentară.

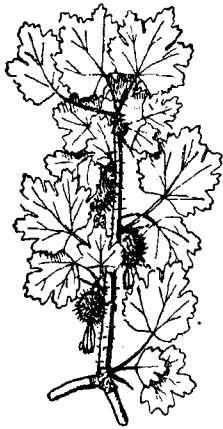

Agriș

**agro-** (gr. *agros* „ogor“), element de compunere cu sensul „agricol“, „referitor la agricultură“ (ex. *agronom*, *agrotehnică*).

**agrobiologie** (gr. *agros* „ogor“, *bios* „viață“ și *logos* „vorbitură“), știință al cărei obiect este studiul legilor biologice generale care acționează în cultura plantelor și în creșterea animalelor. Este baza teoretică a științelor agronomice. **A.** se ocupă cu organismele vii (plante și animale), elaborând metodele științifice de dirijare a naturii vii, metodele de transformare a plantelor și a animalelor în scopul măririi producției în agricultură. **A.** studiază: a) legile de dezvoltare a organismelor vii; b) variabilitatea naturii organismelor, ca urmare a schimbării condițiilor de viață, și schimbarea dirijată a eredității organismelor; c) dezvoltarea naturii vii ca o unitate a organismului cu mediul înconjurător; d) varietatea formelor naturii organice și plasticitatea organismelor; e) influența activității organismelor asupra mediului lor de viață; f) legăturile intraspecifice și interspecifice ale organismelor vegetale și animale. Termenul de **a.** a fost introdus de acad. T. D. Lîsenko.

**agrochimie**, știință care se ocupă cu studiul circulației substanțelor în agricultură și cu măsurile de acționare asupra proceselor chimice care se petrec în sol, în plante și în

animale, în scopul ridicării producției și îmbunătățirii calității produselor. În ultimul timp, acestei științe i-a revenit și sarcina elaborării mijloacelor chimice de protecție a plantelor agricole. Deoarece aplicarea îngrășămintelor constituie metoda fundamentală a intervenției omului în circulația substanțelor în agricultură, problemele nutriției plantelor și ale chimiei solului, studierea proceselor de interacțiune a solului, a plantei și a îngrășămintelor reprezintă direcțiile principale ale dezvoltării **a.** Elaborând bazele științifice ale aplicării îngrășămintelor, **a.** studiază condițiile pentru crearea unui regim de nutriție favorabil plantelor, în funcție de particularitățile lor biologice. În **a.** se utilizează metodele de analiză chimică a plantelor, a solurilor, a îngrășămintelor și a produselor animale, precum și experimentările în casa de vegetație și în cimp. Dezvoltarea **a.** ca știință este în strînsă legătură cu realizările științelor naturii, în special ale chimiei, ale biologiei și, în ultimul timp, ale fizicii. Aplicarea în cercetările agrochimice a metodei atomilor marcați, bazată pe realizările fizicii nucleare, a deschis perspective aprofundării cunoștințelor despre natura celor mai importante procese pe care le studiază **a.** Reprezentanți de seamă ai **a.** au fost: Jean-Baptiste Boussingault, J. Liebig, D. N. Prianșnikov, K. K. Ghedroiț. În România, fondatorul **a.**, în special al chimiei solului, a fost Teodor Saidel. În anii regimului de democrație populară, **a.** a luat o mare dezvoltare; cercetările științifice în acest domeniu se efectuează în numeroasele laboratoare ale instituțiilor științifice, dezvoltate sau create după eliberarea țării. Prin încheierea cu succes a procesului colectivizării agriculturii, în țara noastră s-au creat condiții favorabile pentru chimizarea agriculturii, pentru folosirea cât mai rațională a pământului.

**agrofond**, sol cultivat pe care se aplică totalitatea măsurilor agrotehnice (lucrările so-

lului, îngrășămintele, asolamentele etc.), pentru a se crea condiții favorabile sporirii producției.

**agrometeorologie**, știință care cercetează condițiile meteorologice, climatice și hidrologice, în scopul folosirii lor în agricultură.

**agronomie** (gr. *agros* „ogor“ și *nomos* „lege“), complex de științe pe care se bazează producția agricolă. **A.** are ca obiectiv principal elaborarea metodelor și procedurilor menite să ducă la sporirea continuă a producției vegetale și animale, pentru asigurarea populației cu produse agroalimentare și a industriei cu materii prime. **A.** s-a constituit ca sistem științific numai după consolidarea științelor fundamentale ale naturii: chimia, biologia, fizica etc., și ca o punere în practică a datelor acestora. **A.** se împarte în mai multe grupe, și anume: a) grupa care cuprinde științele biologice: pedologia, agrotehnica, fitotehnia, legumicultura, pomicultura, viticultura, microbiologia, fitopatologia, ameliorarea plantelor agricole, zootehnia, medicina veterinară; b) grupa care cuprinde științele mecanice-tehnice: științele despre mașinile agricole, despre aplicarea electricității în agricultură și despre construcțiile și instalațiile necesare agriculturii; c) grupa care cuprinde științele despre lucrările de îmbunătățire a solurilor și despre recuperarea pentru agricultură a terenurilor neproductive, prin îndigui, desecări, drenaje, irigații, restaurarea solurilor deteriorate prin eroziune, fixarea nisipurilor, îmbunătățirea solurilor sărăturoase și a altor soluri anormale; d) grupa care cuprinde științele economice-organizatorice: organizarea teritoriului și a gospodăriilor agricole, planificarea, economia agrară, statistica și contabilitatea; e) grupa care cuprinde științele despre păstrarea și prelucrarea produselor agricole: păstrarea produselor agricole în magazii, silozuri și frigorifere, prelucrarea produselor vegetale și animale în produse finite pentru consum. Popoarele vechi (chinezii, fenicienii, grecii, romanii) au avut

scrieri de **a.** la nivelul cunoștințelor epocii lor. Pe măsura acumulării observațiilor din activitatea practică, s-au elaborat lucrări de **a.** în epocile următoare. Una dintre cele mai cunoscute a fost lucrarea lui Olivier de Serres (1539—1619). Dintre personalitățile de seamă care au contribuit mult la constituirea **a.** ca sistem științific au fost: Albrecht Thaer, Mathieu de Dombasle, A. V. Sovietov, K. A. Timireazev, P. A. Kosticev, V. V. Dokuceaev, I. V. Miciurin, T. D. Lisenko, precum și mulți agrotehniciști, fiziologi și geneticiști. În România, primele cărți de **a.** au apărut la sfârșitul sec. al XVIII-lea și începutul sec. al XIX-lea. Întemeietorul **a.** ca știință în țara noastră a fost Ion Ionescu de la Brad, care a publicat o serie de monografii remarcabile și, sub forma lecțiilor ținute la Școala normală din București, un tratat cuprinzând diferitele discipline ale **a.** Alți oameni de știință care au adus în trecut contribuții valoroase la studiul **a.** au fost: P. S. Aurelian, Vlad Cîrnu Munteanu, G. Maior, N. Filip, C. Sandu-Aldea, M. Chirișescu-Arva, Haralamb Vasiliu, Agricola Cardaș ș.a. După eliberarea țării de sub jugul fascist și trecerea la politica de transformare socialistă a agriculturii, **a.** a devenit o pîrgie în asigurarea creării marii agriculturi socialiste mecanizate, a victoriei și desăvîșirii construcției socialiste. Datorită politicii P.M.R. și sprijinului acordat de statul democrat-popular, dezvoltarea bazei materiale a cercetărilor a contribuit mult la ridicarea pe o treaptă mai înaltă a **a.** Statul democrat-popular a reorganizat și a dezvoltat, pe baze noi, rețeaua de instituții de cercetare științifică. În scopul asigurării unei conduceri, îndrumări și coordonări unitare a întregii activități științifice din agricultură, în anul 1962 a fost înființat Institutul central de cercetări agricole, alcătuit din Institutul de cercetări pentru cereale și plante tehnice, Institutul de cercetări hortiviticole, Institutul de cercetări zootehnice, Institutul de cerce-

tări veterinare și biopreparate „Pasteur”, Institutul pentru mecanizarea agriculturii, Secția de economie agrară și Secția de pedologie. Realizările mai importante ale **a.** în țara noastră sînt: cunoașterea amănunțită a diferitelor tipuri de sol, întrebuințarea îngrășămintelor chimice, a fungicidelor, insecticidelor și erbicidelor, crearea de noi soiuri, valoroase, la principalele plante, crearea de hibrizi simpli și dubli de porumb, punerea în valoare a terenurilor inundabile din lunca Dunării, folosirea irigațiilor, introducerea unor plante noi în cultură, restaurarea terenurilor erodate, plantarea viilor și a pomilor în terase pe terenurile în pantă, mecanizarea agriculturii, zona de producție agricole, crearea și îmbunătățirea raselor de animale ș.a. Activitatea științifică în domeniul **a.** contribuie la ridicarea producției vegetale și animale. Se acordă o atenție deosebită cercetărilor din domeniul economiei agrare, privind problemele de organizare și retribuție a muncii, căile de creștere a eficienței economice a investițiilor, de ridicare a productivității muncii și reducere a prețului de cost al producției agricole. Ca denumire a **a.** se folosește adesea și *știința agricolă* (sau *științe agricole*).

**agrotehnică** (gr. *agros*, „ogor” și *techné*, „meșteșug”) **1.** Ramură a agronomiei care se ocupă cu studierea factorilor de vegetație și a modului de a-i dirija, în vederea obținerii unor producții mari, permanente și de calitate superioară. Factorii de vegetație cei mai importanți sînt cuprinși în însușirea principală a solului, care este fertilitatea. **A.** urmărește menținerea și sporirea continuă a fertilității, printr-o serie de mijloace ca: organizarea teritoriului, asolamentele, lucrările solului, îngrășămintele, lupta contra eroziunii solului etc. **A.** este știința pe care se bazează *fitotehnia* și celelalte discipline de specialitate din domeniul agronomiei. Teoria și practica **a.** se dezvoltă, în țara noastră, pe baza datelor celor mai noi ale științei. **A.** se îmbogățește con-

tinuu prin cercetări de laborator, în casa de vegetație și în câmp și prin studierea rezultatelor obținute de frunțașii în producție. În țara noastră se acordă o deosebită însemnătate introducerii și extinderii metodelor agrotehnice avansate, în scopul ridicării producției la hectar și al îmbunătățirii calității ei. Reprezentanți de seamă ai **a.** pe plan mondial: P. A. Kosticev, N. A. Sokolov, V. P. Mosolov, E. A. Mitscherlich, J. E. Russel, iar în România: G. Maior, M. Chirișescu-Arva, Gh. Ionescu-Șișești ș.a. **2.** Totalitatea procedurilor de cultură care se aplică unei plante (ex. **a.** porumbului, **a.** viței de vie).

**aguezie** (gr. *a* „fără” și *geusis* „gust”; MED.), stare patologică caracterizată prin diminuarea sau pierderea simțului gustului. Se întâlnește în unele boli ale sistemului nervos.

**Ahaggar**, masiv muntos în partea centrală a Saharei, alcătuit din roci cristaline. Altitudinea maximă: 3 005 m (muntele Tahat). La poalele lui se întinde o suprafață mare de grohotișuri (hamadă), ca urmare a acțiunii de dezagregare mecanică a rocilor în condițiile climatului tropical.

**Ahaia 1.** Ținut în Grecia antică, situat în nordul Peloponesului. Numele provine de la aheeni, primii greci care s-au stabilit în această regiune. **2.** Provincie romană, formată în anul 146 î.e.n., care cuprindea întreaga Grecie de la sud de Tesalia. **3.** Principat fundat în Grecia, între 1205 și 1210, de participanții la cruciada a IV-a. Transformat în principatul grec al Moreii (1430), a dăinuit pînă la cucerirea lui de către turci (1460).

**aheeni**, uniune de triburi care au pătruns în Grecia la începutul mileniului al II-lea î.e.n. și s-au stabilit în Pelopones, întemeind puternice centre de civilizație (ex. Micene). Sub presiunea migrațiunii doriștilor (sfârșitul sec. al XII-lea î.e.n.), **a.** s-au retras în nordul Peloponesului.

**Ahemenizi**, dinastie de regi persani (558—330 î.e.n.). Cyrus, Cambise, Darius I, Xerxe ș.a. au făcut parte din această dinastie, în timpul căreia în Persia s-a întărit organizarea statală și, prin cuceriri, s-a format un mare imperiu sclavagist, zdruncinat adesea de răscoalele populațiilor exploatare. Imperiul A. a fost desființat în urma campaniilor lui Alexandru Macedon în Orient.

**Ahernar** (ASTR.), stea de mărimea stelară unu, cea mai luminoasă din constelația Eridan.

**Aheron** (în mitologia greacă), unul dintre fluviile infernului, afluent al Stixului, pe care umbrele morților îl treceau cu o luntre condusă de Caron. Mitul a fost sugerat de cursul, în parte subteran, al unui fluviu din Epir (Grecia). În antichitate au existat mai multe rîuri și lacuri cu acest nume.

**Ahidjo**, Ahmadu (n. 1922), președinte al Republicii Federative Camerun (din 1960), lider al partidului Uniunea Camerunului. A. este partizan al menținerii Republicii Camerun în „comunitatea franceză”.

**Ahile**, erou celebru din mitologia greacă, fiul lui Peleu, regele mirmidonilor, și al zeiței



Ahile

Thetis; personaj principal în „Iliada”. Potrivit mitului, pentru a-l face nemuritor, mama sa l-ar fi cufundat în apele Stixului; numai călcîiul, de care-l ținuse, i-ar fi rămas vulnerabil. După ce l-a ucis pe Hector în fața Troiei, a căzut, la rîndul său, rănit la călcîi de o săgeată otrăvită a lui Paris. Figura legendară a lui A. era considerată în antichitatea greco-romană ca o

întruchipare a idealului eroic. Mitul lui A. a constituit o temă folosită adesea în antichitatea greco-romană în artele plastice și în ceramică, iar în epoca modernă i-a inspirat pe Rubens, Ingres, Delacroix ș.a. Expresia „călcîiul lui A.” este întrebuințată pentru a desemna principala slăbiciune, punctul vulnerabil al caracterului unui om.

**Ahmadabad**, oraș în vestul Indiei (statul Gudjarat). 788 300 loc. (1951). Nod de cale ferată. Centru important al industriei textile (bumbac, mătase artificială). Întreprinderi de industrie chimică și de pielărie. Centru comercial cu vestite manufacturi de covoare.

**Ahmad-Șah Durrani** (c. 1721—1773), om de stat și comandant de oști afgan. A pus bazele statului independent afgan, al cărui șah a fost între anii 1747—1773. A cucerit întinse teritorii din India, Iran și Turkestan.

**Ahmatova** (pseudonimul *Annei Andreevna Gorenko*) (n. 1893), poetă sovietică rusă. În lirica ei prerevoluționară au predominat motive erotice cu tendință mistică. Versurile cele mai bune ale A. sînt dedicate luptei patriotice a ostașilor sovietici („Versuri din Tașkent”, 1942—1944) și luptei pentru pace („Slavă păcii”, 1950). A tradus din versurile lui M. Eminescu.

**Ahmed al III-lea**, sultan otoman (1703—1730). Armata lui a învins la Stănilești (1711) armata ruso-moldoveană. În urma înfrîngerilor suferite din partea armatei austriece, A. al III-lea a încheiat pacea de la Passarowitz (Požarevac) în 1718, prin care a cedat Austriei nordul Serbiei, Banatul și Oltenia. În 1730, ienicerii s-au răscolat și l-au detronat.

**Aho**, Juhani (1861—1921), reprezentant de seamă al prozei realiste finlandeze. A scris povestiri („Calea ferată”, 1884; „Singur”, 1890) și romane („Fiica pastorului”, 1885; „Soția pastorului”, 1893; „Panu”, 1897; „Juha”, 1911). A. critică cu ironie burghezia de pe pozițiile țărănimii patriarhale și face o analiză psihologică cu tendințe naturaliste. A luptat pentru reforme burghezo-de-

mocratice. În anii 1905—1906 a manifestat o atitudine ostilă față de lupta proletariatului finlandez, iar după 1917 a devenit reacționar fățiș.

**Ahriman** (numirea greacă, mai cunoscută, a lui *Angra-Mainyu*, din vechea religie persană reformată de Zoroastru), principiul răului, al întunericului, contrariul lui Ormuzd (numit în persană *Ahura Mazda*), principiul binelui, al luminii. Acest dualism reflectă într-o formă fantastică lupta contrariilor. V. și *mazdeism*.

**Ahtum** (sec. al XI-lea), conducător al uneia dintre primele formațiuni statale romîno-slave de tip feudal. A stăpînit Banatul și sudul Crișanei, pe care le avusese înainte în stăpînire voievodul român Glad. Nerecunoscînd autoritatea regelui Ungariei, Ștefan I, A. a fost înfrînt de acesta. Este menționat în cronica lui *Anonymus*.

**Ahundov**, Mirza Fatali (1812—1878), scriitor iluminist azerbaidjan, filozof mate-



M. F. Ahundov

rialist, militant de seamă pe tărîm social, întemeietor al literaturii realiste azerbaidjane. Influențat de ideile democrat-revoluționarilor ruși, A. a considerat arta ca factor al progresului social. Protestul social pe care îl exprimă opera sa ajunge pînă la ideea necesității răsturnării prin violență a exploataretilor feudali.

**Aiax (Aias)**, numele a doi eroi din poemele homerice: a) Fiul lui Telamon (regele Salaminei), cel mai viteaz erou al aheenilor, alături de Ahile, în războiul troian. După moartea lui Ahile, armele acestuia au fost trase la sorți între

Ulise și A. Deoarece Ulise a ieșit câștigător, A., orbit de mînie, și-a pierdut mințile și s-a sinucis. Acest subiect a fost tratat de Sofocle în tragedia „AiAx”. b) Fiul lui Oileu și regele locrienilor. În timpul prădării Troiei a răpit-o pe Cassandra de lângă altarul Ateinei, unde se refugiase, impietate pentru care, potrivit legendei, zeii l-au pedepsit azvîrlindu-l în mare.

**Aidit**, Dîpa Nusantara (n. 1923), președinte al C.C. al



D. N. Aidit

Partidului Comunist din Indonezia (din 1959), vicepreședinte al Consiliului Consultativ Popular, membru în guvernul Republicii Indonezia (din 1962). A devenit membru al partidului comunist în 1943.

**Aini**, Sadridin Saidmuradovici (1878—1954), scriitor sovietic tadjic, întemeietor al prozei tadjice noi. În operele sale a denunțat despotismul feudal („Călăii Buharei”, 1920; „Robii”, 1935) și caracterul inuman al relațiilor capitaliste („Moartea cămătarului”, 1939, trad. rom. 1954). Principala sa operă este romanul autobiografic „Buhara” (1948). Laureat al Premiului de Stat al U.R.S.S.

**ainu**, populație indigenă puțin numeroasă (circa 18 000 loc.) din nordul Japoniei. Trăiește izolată, ocupîndu-se mai mult cu vîntoarea și cu pescuitul. Viața socială a acestei populații păstrează încă rămășițe ale matriarhatului.

**aisberg** (engl. *iceberg* „munte de gheață”), bloc imens de gheață, desprins din calota de gheață polară sau dintr-o banchiză. A. plutesc pe ocean, către ecuator, determină scă-

derea temperaturii din jur și stingheresc navigația.

**Aisne** [en], rîu în nordul Franței (280 km). Izvorăște de la poalele munților Ardeni și se varsă în rîul Oise (afluent pe dreapta al Senei), în apropiere de Compiègne. Face parte din sistemul de canale din nordul Franței, fiind navigabil pe o porțiune de 117 km.

**Ai U** (*Tan Dao-ghen*) (n. 1904), scriitor chinez. S-a făcut cunoscut prin impresiile de călătorie din sud-vestul Chinei și Birmania („Călătorie în sud”), precum și prin nuvelele și povestirile în care descrie lupta poporului chinez împotriva cōtropicitorilor japonezi. A scris și romane: „Munții” (1948) și „Călirea oțelului” (1957), cel din urmă înfățișînd viața metalurgistilor din Anșan.

**Aiud**, oraș raional în reg. Cluj, situat în lunca Mureșului, reședință de raion. 12 900 loc. (1961).—*Raionul A.*, cu 69 110 loc. (1961). Întreprinderi alimentare, chimice, culturi cerealiere și viticole. Producție de vinuri superioare.

**Aivazovski**, Ivan Konstantinovici (1817—1900), pictor rus, membru al Academiei de arte din Petersburg; maestru al peisajului marin, în care a introdus figuri de marinari



I. K. Aivazovski

și de pescari în luptă cu furțuna („Al nouălea val”, 1850). Lucrările sale reprezentînd scene de bătălie, inspirate de războiul din Crimeea, oglindesc cu forță și veridicitate eroismul marinarilor și al comandanților flotei ruse. Reprezentat în Muzeul de artă al R.P.R. prin trei peisaje marine.

**Aix-en-Provence** [ex-ă-provâs], oraș în sud-estul Franței, la nord de Marsilia.

54 200 loc. (1954). Nod feroviar. Vechi centru comercial. Industrie alimentară; izvoare termale.

**Ajaccio** [ajacsió; ital. *aiácio*], oraș în Corsica, port la Marea Mediterană și reședință administrativă a insulei. 33 000 loc. (1954). Important centru comercial, de pescuit și turistic (stațiune climatică). Întreprinderi de construcții navale.

**Ajaev**, Vasili Nikolaevici (n. 1915), prozator sovietic rus. A început să publice în 1937. Romanul său „Departee de Moscova” (1948, trad. rom.) este remarcabil prin evocarea dîrzeniei cu care un colectiv de oameni sovietici a construit, în anii Marelui Război pentru Apărarea Patriei, o conductă petrolieră în taiga. Laureat al Premiului de Stat al U.R.S.S.

**Ajanta (Agianta)**, localitate din India, vestită prin cele 29 de temple și de mănăstiri subterane săpate în stîncă, bogat ornamentate cu sculpturi și picturi, datînd aproximativ de la sfîrșitul sec. al III-lea î.e.n. pînă în sec. al VII-lea e.n. Cele mai frumoase monumente sînt din sec. V—VII e. n., reprezentînd în mare măsură o chintesență a vechii arte indiene.

**ajúr** (fr. à „la” și *jour* „zi, lumină”; IND. TEXT.) 1. Țesătură cu goluri de fire în lungime și în lățime sau numai într-o singură direcție, făcute în scop decorativ în timpul țeserii. 2. Tricou cu goluri obținute prin deplasarea, în timpul tricotării, a unor ochiuri sau a unor jumătăți de ochiuri de pe un ac pe altul vecin. 3. Broderie pe o țesătură (față de masă, șervet sau obiect de îmbrăcăminte), executată, conform unui model, după ce în prealabil s-au scos grupe de fire din urzeală sau din bătătură. Se folosește și în cusăturile populare românești.

**ajustáj** (TEHN.), relație între dimensiunile a două piese care se assemblează prin întrepătrundere. A. poate fi cu *joc*, dacă dimensiunile interioare ale piesei cuprinzătoare sînt mai mari decît dimensiunile exterioare ale piesei cuprinse, sau cu *strîngere*, dacă dimensiunile interioare ale piesei cuprinzătoare sînt mai mici decît dimen-

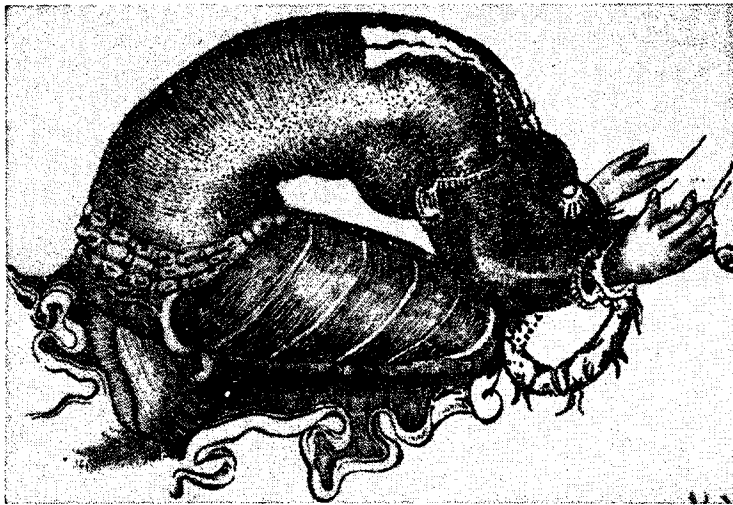

Frescă de la Ajanta (sec. VI e.n.)

siunile suprafeței de contact exterioare ale piesei cuprinse.

**ajustare 1.** (TEHN.) Operație de prelucrare finală a suprafeței unei piese, efectuată manual sau cu procedee mecanizate, după prelucrările mecanice obișnuite, spre a se ajunge la forma și la dimensiunile prescrise. **2.** (IND. TEXT.) **a)** Ultimele operații de finisare a țesăturilor, care constau în măsurarea, plierea, rulara, ștampilarea și împachetarea lor. **b)** Modificarea unui obiect de îmbrăcăminte, corespunzător cu forma și cu dimensiunile corpului pe care îl îmbracă. **3.** (METAL.) *Ajustarea vetrei*, repararea la cald a părților uzate din vatra cuptoarelor pentru elaborarea oțelurilor.

**ajutāj** (TEHN.), tub scurt, cu profil longitudinal, executat astfel încât curgerea fluidelor (lichide sau gaze) să se producă în fiecare secțiune la presiunile, respectiv la vitezele dorite.

**ajutoare materiale**, forme de asigurare materială a muncitorilor și funcționarilor, precum și a altor categorii de oameni ai muncii, acordate în cadrul asigurărilor sociale socialiste. **A.m.** constau în plata unor sume de bani sau, în unele cazuri (în gospodăriile agricole colective), în acordarea unor produse, atunci când cei în cauză sînt lipsiți de ciștigul lor (în urma unei boli, a carantinei etc.), ori cînd sînt nevoiți să facă față unor cheltuieli speciale (decesul unui membru de familie). În R.P.R., în cadrul asigurărilor sociale de stat, angajații au dreptul la **a.m.** în cazul

pierderii temporare a capacității de muncă, al prevenirii îmbolnăvirilor, al refacerii și întăririi sănătății, la ajutoare de maternitate, de deces etc. La decesul angajatului, **a.m.** se acordă celor care suportă cheltuielile de înmormîntare. În cazul pierderii temporare a capacității de muncă, pricinuită de o boală sau de un accident, angajații permanenți au drept la **a.m.** din prima zi a pierderii capacității de muncă și pînă la data însănătoșirii sau a pensionării lor. În caz de sarcină și lehuzie, **a.m.** se acordă pe tot timpul concediului de maternitate (v. și *concediu*). În Republica Populară Romînă, ca și în toate celelalte țări socialiste, grija față de om caracterizează reglementarea tuturor categoriilor de ajutoare materiale, precum și a celorlalte măsuri luate în cadrul asigurărilor sociale.

**ajutorință**, dare din sec. al XVIII-lea, în Țara Romînească și în Moldova. În Țara Romînească, ajutorința se percepea asupra vitelor mari, fiind o reeditare a văcăritului. În Moldova ajutorința a fost înființată de Ioan Callimachi (1758–1761) și s-a perceput asupra „ogea-curilor” sau „hornurilor”, ea constituind o reeditare a *fumaritului*.

**Ajutorul muncitoresc român**, organizație de masă legală, creată în România în 1927, din inițiativa P.C.R., cu scopul de a ajuta pe muncitorii aflați în luptă sau închiși pentru activitate revoluționară. În 1933

**A.m.r.** a fost interzis de guvernul burghezo-moșieresc.

**Ajutorul Roșu Internațional (M.O.P.R.)**, organizație internațională pentru ajutorarea luptătorilor revoluționari. A luat ființă în 1922, în urma apelului lansat de Comitetul Executiv al Internaționalei Comuniste. **A.R.I.** a organizat acțiuni de protest împotriva terorii albe și reacțiunii fasciste, în apărarea luptătorilor revoluționari arestați și condamnați de justiția burgheză, precum și de ajutorare a lor și a familiilor lor. În 1924 s-a creat *Ajutorul roșu din România*, secție a **A.R.I.** În cadrul ei au activat muncitori, țărani, intelectuali și mici meseriași. La început, Ajutorul roșu din țara noastră a activat legal; mai tîrziu, datorită prigoanei desfășurate de autoritățile burghezo-moșierești, și-a dus activitatea în condiții de semilegalitate și ilegalitate.

**Akaba**, golf situat în nord-estul Mării Roșii, între Peninsula Sinai și Peninsula Arabă.

„**Akahata**”, organul central al Partidului Comunist din Japonia. Apare zilnic, la Tokio, din 1945.

**Akbar**, Djelal ed-Din, padișah al Indiei (1556–1605), din dinastia Marilor Mogoli. **A.** descindea din Timur Lenk. Sprijinindu-se pe aristocrația feudală, el a făcut reforme însemnate în scopul creării unui stat feudal centralizat și a unei noi religii, constituite din elemente induiste, islamice, zoroastre și creștine.

**akin**, poet și cîntăreț, maestru al creației orale la popoarele cazah, chirghiz etc., care compune și recită versuri acompaniindu-se cu instrumentul popular *dombra*. O mare popularitate a avut creația **a. cazah** *Djambul Djabaev*.

**Akkad**, vechi oraș în Mesopotamia, pe malul stîng al Eufratului. În mileniul al III-lea î.e.n. a fost centrul puternicului stat sclavagist *Akkad*. Cei mai importanți regi ai **A.** au fost: *Sargon*, care a supus orașele din Sumer, și *Naram-Sin*.

**akkadieni**, popor semitic care, în mileniul al III-lea î.e.n., a întemeiat orașul și statul Akkad. **A.** sînt cunoscuți pentru

arta lor veche, mesopotamiană, care a continuat pe cea sumeriană. Arta akkadiană a dezvoltat basorelieful și sculptura cu subiecte mitologice pe sigilii.

**Akmolinsk** v. **Țelinograd**.

**Akominatos** v. **Choniates**.

**Akron** [*ékran*], oraș în S.U.A., în statul Ohio. 306 000 loc. (1958). Este cel mai important centru al industriei cauciucului din S.U.A. Are și întreprinderi chimice, constructoare de avioane etc.

**Ala ad-Din** (sec. XIV), primul vizir otoman. De numele lui se leagă începuturile legislației otomane, introducerea primelor monede otomane și organizarea armatei permanente.

**Alabama** [*elabéma*], fluviu navigabil în S.U.A. (1 064 km). Izvorăște din munții Apalași și se varsă în Golful Mexic, formînd o deltă.

**Alabama** [*elabéma*], stat în sudul S.U.A. Suprafața: 133 667 km<sup>2</sup>. Populația: 3 193 000 loc. (1959), dintre care 30% negri. Centrul administrativ: *Montgomery*. Întinse culturi de bumbac și de porumb. Se extrag în cantități mari cărbuni și minereu de fier pentru combinatul siderurgic din orașul american Birmingham. De asemenea este dezvoltată industria textilă, chimică și forestieră. Pe râul Tennessee se află un complex industrial chimico-metalurgic.

**alabastru** (MINER.), varietate de gips, albă, compactă, fin grăunțoasă, întrebuințată la fabricarea unor obiecte ornamentale.

**alác** (*Triticum monococcum*), specie de grâu cultivat încă din timpurile preistorice. Are un singur bob în spiculeț, învelit strîns în palee. Rezistă bine la cădere și la rugină, dar nu este productiv. În țara noastră nu este cultivat decît pe suprafețe restrînse, în Munții Apuseni. Denumirea de **a.** a fost atribuită și altor grîne cu bobul îmbrăcat (ex. *Triticum spelta*).

**Aladin**, eroul unui basm din „O mie și una de nopți”, posesor al unei lămpi fermecate care avea puterea să-i îndeplinească toate dorințele.

**Alagoas**, stat în estul Braziliei, pe țărmul Oceanului

Atlantic. Suprafața: 27 793 km<sup>2</sup>. Populația: 1 259 000 loc. (1960). Centrul administrativ *Maceió*. Este un stat agrar înapoiat, specializat în cultura trestiei de zahăr, bumbacului și în creșterea vitelor. Industria: fabrici de hirtie, tutun, zahăr și spirit.

**alamán**, unealtă de pescuit folosită la prinderea peștilor marini (hamsii, chefali). Este confecționat din plasă și constă dintr-un sac central cu aripi, avînd la partea inferioară inele prin care se trece funia de strîngere.

**alámă** (METAL.), aliaj cu bază de cupru, în care zincul este principalul element adăugat (pînă la 50%). Are culoarea aurului și este foarte mult folosită în tehnică, fiind ușor de prelucrat, maleabilă, ductilă, rezistentă la acțiunea agenților corosivi etc. Poate fi: a) **a.** turnată, laminată, forjată; b) **a.** specială; c) **a.** pentru lipit. V. și **t o m b a c**.

**alambic** (arab. *al* articol și *ambic* „vas de distilare”; CHIM.), instalație folosită pentru distilarea lichidelor. Este alcătuit dintr-un cazan de distilare (blază), așezat pe un focar, dintr-o serpentină de răcire (refrigerent) și dintr-un recipient de prindere a distilatului.

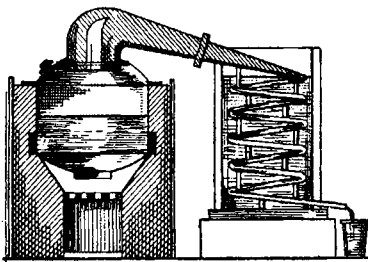

Alambic

Se folosește în industria chimică, farmaceutică, alimentară, pentru distilat cantități mai mici de lichide.

**Åland** [*óländ*] (**Aaland** sau **Ahvenanmaa**), arhipelag finlandez în Marea Baltică, situat la intrarea în Golful Botnic. Suprafața: 1 505 km<sup>2</sup>. Populația: 21 800 loc. (1957). Pescuit, agricultură.

**aláni**, triburi de origine sarmată, care locuiau, în sec. II—I î.e.n., în regiunea Mării Negre și în nordul Caucazului. Împinși de huni (sec. al IV-lea), au pătruns în Europa centrală

și occidentală, pînă în Spania, unde au fost zdrobiți de vizigoți. *Osetinii* sînt urmași ai **a.**

**alanină** (BIOCHIM.), aminoacid natural, întilnit frecvent în proteine.

**alantoidă** (BIOL.), una dintre anexele embrionare la grupul de animale amniotice (reptile, păsări, mamifere). Îndeplinește funcția de respirație, de secreție și de nutriție a embrionului. La reptile și la păsări învește întregul embrion; la mamifere numai parțial, participînd la formarea placentei. În **a.** se găsește o bogată rețea de vase sanguine, datorită cărora se realizează schimbul de gaze al embrionului cu mediul înconjurător sau legătura cu organismul matern.

**Alarcón y Mendoza** [*mendóga*], Juan Ruiz de (1581—1639), dramaturg spaniol, creator al comediei spaniole realiste de caracter. În opera sa principală, drama „Țesătorul din Segovia” (1634), **A.** a apărut demnitatea omului simplu împotriva umilintelor la care era supus de feudalii vremii. Stilul său se distinge prin concizie și limpezime. Comedia „Adevărul îndoielnic” (1630) l-a inspirat pe Corneille în piesa „Mincinosul” și pe Goldoni în comedia cu același titlu.

**Alaric**, rege al vizigoților (395—410). Sub conducerea lui, vizigoții au cucerit și au prădat Roma (410). A murit în cursul unei expediții în sudul Italiei.

„**Alarma**”, ziar ilegal antimilitarist al C.C. al P.C.R., apărut din martie 1932 pînă în octombrie 1933. A demascat politica burgheziei și moșierimii de folosire a armatei pentru înăbușirea grevelor și manifestațiilor oamenilor muncii și a luptat pentru acordarea de drepturi politice și libertăți democratice soldaților, împotriva insultelor și bătăii în armată, pentru asigurarea unor condiții omenești de hrană și îmbrăcăminte pentru soldați. A demascat pregătirile de război, precum și campania de calomni organizată de burghezie și moșierime împotriva U.R.S.S., prezentînd în paginile sale adevărata stare de lucruri din Țara socialismului.



**alarmă**, înștiințare a trupelor, a întreprinderilor, a populației etc. despre un pericol apropiat, în scopul luării măsurilor de protecție și de luptă. **A.** poate fi: *aeriană, atomică, chimică, de luptă*. Situația în care se găsesc trupele, întreprinderile sau populația din momentul dării semnalului de **a.** pînă în momentul anunțării trecerii pericolului se numește *stare de a.*

**Alaska**, peninsulă și stat al S.U.A., în extremitatea nord-vestică a continentului american. Suprafața: 1518775 km<sup>2</sup>.

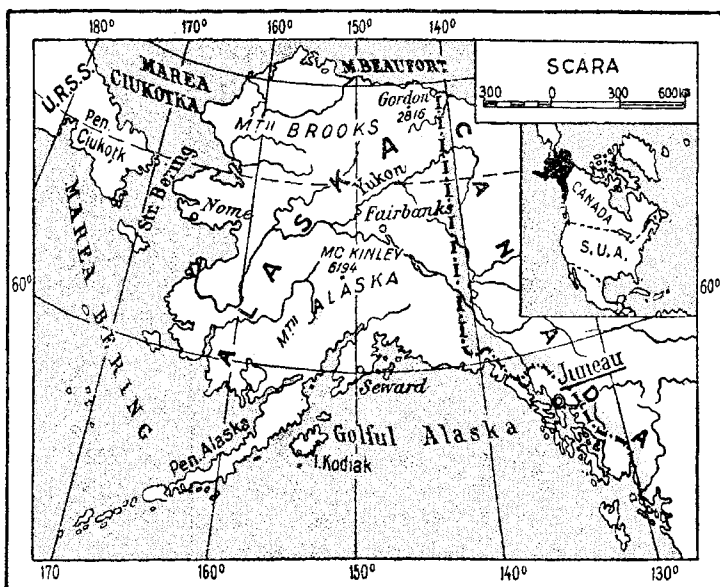

Populația: 191 000 loc. (1959), formată din albi, eschimoși, indieni și aleutini. Centrul administrativ: Juneau. Cea mai mare parte a teritoriului este formată din podișul Yukon, mărginit la nord și la sud de cîte un lanț muntos. Climat subpolar. Subsolul conține zăcăminte de aur, argint, cărbune, antimoniu și petrol. Principala ramură a economiei este pescuitul.

**alaun** (CHIM.) **1.** Sulfat dublu al unui metal trivalent și al unui metal monovalent,  $Me^I Me^{III} (SO_4)_2 \cdot 12 H_2O$ , în care  $Me^{III}$  poate fi aluminiu, fier, crom, galiu, indiu, titan, vanadiu etc., iar  $Me^I$  sodiu, potasiu, rubidiu, cesiu, taliu și ionul amoniu. Cristalizează în octaedre regulate; prin încălzire poate pierde apa de cristalizare, transformîndu-se într-o pulbere amorfă. Unii alauni se folosesc la tăbăcirea pieilor, în industria

hîrtiei, ca mordanți în vopsitorie etc. În R.P.R. se obțin la Combinatul chimic „K. Marx” din Tîrnăveni și la Uzina chimică-metalurgică din Baia Mare.—**A. de aluminiu**, sulfat dublu de aluminiu și un metal monovalent (sodiu, potasiu etc.) sau amoniu ( $NH_4^+$ ). Este o substanță cristalină. Se folosește la tăbăcărie, în industria hîrtiei și ca mordant în vopsitorie.—**A. de crom**, sulfat dublu de crom și de potasiu; se prezintă sub formă de cristale de culoare violetă-închis, solubile în apă. **2.** (În sens restrîns) Sulfat

dublu de aluminiu și de potasiu; se prezintă sub formă de cristale mari, incolore, sau sub formă de pulbere cristalină.

**Alavi**, Bozorg (n. 1904), scriitor și publicist iranian, participant activ la mișcarea democratică din Iran. A scris lucrări realiste („Însemnări din închisoare”, 1941; „Cincizeci și trei”, 1942; „Iranul luptător”, 1955; „Petrolul însîngerat”, 1956), în care înfățișează viața maselor muncitoare din Iran și cheamă la luptă împotriva reacțiunii.

**alămire** (METAL.), operație de depunere, pe cale electrolică, a unui strat subțire de alamă pe suprafața pieselor de metal, pentru îmbunătățirea aspectului, protecția împotriva coroziunii etc.

**alăptare**, mod de alimentare a puilor de mamifere cu laptele secretat de glandele

mamare ale mamei. Perioada de **a.** durează, după specie, de la cîteva săptămîni la cîteva luni.

„**Alăuta romînească**”, cea dintîi revistă literară din Moldova, supliment al gazetei „Albina romînească”. A apărut la Iași, la 14 martie 1837, sub redacția lui Gh. Asachi. O nouă serie a revistei a apărut în 1838, sub direcția lui M. Kogălniceanu. A fost suprimată la 1 septembrie 1838, din cauza tendințelor ei de critică socială la adresa rînduielilor feudale ale timpului.

**alb**<sup>1</sup> (CHIM.) **a)** *Alb de plumb*, carbonat bazic de plumb; este un pigment alb, cunoscut încă din antichitate și folosit pînă în ultimul timp în industria vopselelor. În prezent se folosește numai în mică măsură, din cauza proprietăților sale otrăvitoare. Sin. *ceruză*. **b)** *Alb de titan* v. *bioxid de titan*. **c)** *Alb de zinc* v. *oxid de zinc*.

**alb**<sup>2</sup> **1.** (ZOOOTEHN.) *Alb mijlociu*, rasă de porci originară din Anglia, creată în sec. al XIX-lea prin încrucișarea raselor marele alb cu micul alb. Are talia mijlocie, culoarea albă, capul mic și profilul capului concav. Este o rasă precoce, pretențioasă la hrană și la întreținere, cu prolificitate de 7–8 purcei la o fătare.—**A. de Banat**, rasă de porci care se crește mai ales în reg. Banat, provenită din încrucișarea raselor mangalița, berk, edelschwein și, în special, alb mijlociu. Se aseamănă morfologic și fiziologic cu albul mijlociu, însă are o constituție mai viguroasă, profilul capului mai puțin concav, prolificitatea mai ridicată (10–11 purcei la o fătare), precocitatea foarte bună, ajungînd prin îngrășare la vîrsta de 7 luni pînă la 110–120 kg.—**A. ucrainean de**

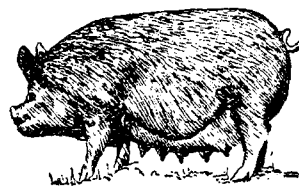

Alb de Banat

*stepă*, rasă de porci creată de M. F. Ivanov, la Askania-Nova (U.R.S.S.), prin încrucișarea



rasei locale cu marele alb. Are talia mare, culoarea albă, prolificitatea de 10—12 purcei la o fătare și precocitatea bună, porcii îngrășați ajungând la vârsta de 9 luni la greutatea medie de 140 kg. Porcii din această rasă au fost importati și la noi ca rasă amelioratoare.— *A. de carne romînesc*, tip nou de porc, creat între anii 1950 și 1960 la Stațiunea experimentală Rușețu (reg. Galați), din încrucișarea rasei romînești stocli cu rasa marele alb, după metoda lui M. F. Ivanov. Se caracterizează printr-o rezistență mai mare decît a marelui alb și printr-o producție apropiată de a acestuia. Are culoarea albă, talia mare, ajungînd la 2 ani la circa 200 kg. Prolificitatea medie este de 11 purcei la o fătare. Prin îngrășare poate atinge la 7—8 luni greutatea de 100 kg. Se crește în zona de stepă a țării (reg. Galați, București, Ploiești). 2. *Alba de Băneasa*, tip nou de găină, creată la stațiunea experimentală Băneasa în 1954, prin încrucișarea raselor rhode, sussex și leghorn. La găini, greutatea ajunge la 3,2 kg. Producția medie de ouă este de 121 buc. pe an, putînd ajunge, la unele exemplare, pînă la 193 buc. Prin incubarea ouălor rezultă peste 71% pui. Poate fi crescută în toate regiunile țării.

**Alba**, raion administrativ în reg. Hunedoara, cu reședința la Alba-Iulia. 88 010 loc. (1961). Raion de munte, cu economie bazată pe exploatarea și prelucrarea minereurilor neferoase (la Zlatna, Valea Dosului). Principalele ramuri în agricultură: pomicultura și viticultura, creșterea bovinelor și a porcinelor.

**Alba**, Fernando Alvarez de Toledo, duce de (1507—1582), general și om de stat spaniol, reprezentant al aristocrației reacționare. Guvernator al Țărilor de Jos (1567—1573) în timpul revoluției burgheze izbucnite în 1566, el a încercat s-o înăbușe prin forța armelor și printr-un regim de teroare sălbatică. Represiunea cruntă exercitată cu ajutorul tribunalului extraordinar („Consiliul tulburărilor”, supranumit, pen-

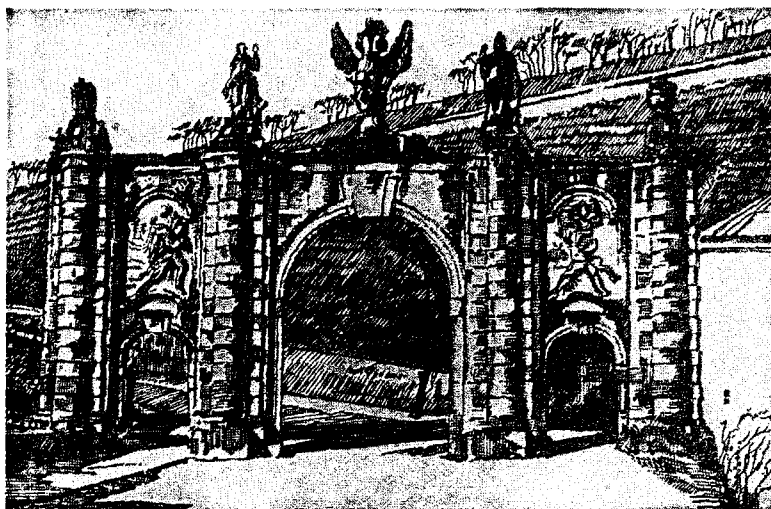

Alba-Iulia. Poarta nr. 1 a cetății

tru cruzimea lui, „Tribunalul singelui”) a contribuit la unirea tuturor claselor sociale din Țările de Jos împotriva Spaniei. În anul 1580 trupele spaniole de sub conducerea ducelui de Alba au ocupat Portugalia.

**Albac**, comună din raionul Cîmpeni, reg. Cluj, situată în Țara Moților (Munții Apuseni). 3 760 loc. (1961). Este locul unde s-a născut Horia (1730), conducătorul răscoalei populare din 1784. Centru meșteșugăresc, specializat în prelucrarea lemnului.

**Alba-Iulia**, oraș raional în reg. Hunedoara, reședință de raion, pe malul drept al Mureșului. 17 280 loc. (1961). Industrie alimentară, de pielărie și de încălțăminte. Bibliotecă înzestrată cu numeroase documente și incunabule (v. și *Batthyány*). Bogat muzeu istoric.—*Istoric*. Așezare dacică, oraș roman (*Apulum*), centru slavo-romin în evul mediu timpuriu (numit *Bălgard*) și capitală a principilor Transilvaniei (sec. XVI—XVII). La **A.-I.**, în anul 1600, Mihai Viteazul s-a proclamat „domn al Țării Romînești, al Transilvaniei și a toată țara Moldovei”. În sec. al XVII-lea, important centru de tipărituri romînești. În cetatea zidită din nou de Carol al VI-lea la începutul sec. al XVIII-lea, au fost întemnițați Horia, Cloșca și Crișan, conducătorii răscoalei populare din 1784. Celulele în care au fost închiși se mai văd și azi deasupra porții principale. Crișan

și-a pus capăt zilelor în închisoare, iar Horia și Cloșca au fost executați, în ziua de 28 februarie 1785, prin frîngere cu roata. La **A.-I.** a avut loc, la 1 decembrie 1918, marea adunare populară care a proclamat unirea Transilvaniei cu România. Orașul are monumente istorice, printre care catedrala romano-catolică, o clădire de mari dimensiuni, în întregime din piatră, construită între 1250 și 1290. Elementele ei arhitecturale și plastica decorativă sînt caracteristice stilului romanic târziu, cu excepția citorva coloane din partea apuseană a navei mediane și a portalului principal, terminate către 1290, care sînt în stil gotic.

**Alba-Longa**, străveche cetate în Latium. După legendă, ar fi fost fondată de fugarii din Troia învinsă, conduși de Enea. În sec. al VII-lea î.e.n. a fost distrusă de romani.

**albaneză**, *limba ~*, limbă indo-europeană, provenită, după unii specialiști, din tracă, după alții din iliră, cu un mare număr de cuvinte împrumutate din latină, greacă, slavă etc.; în structura ei există elemente comune cu limba romînă, cu bulgara și cu alte limbi balcanice. Are două dialecte principale: gheg (în nord) și tosc (în sud) și unul de tranziție între acestea (cel din Elbasan). Cele mai vechi texte de limbă albaneză sînt din sec. al XV-lea. Scrierea actuală folosește alfabetul latin.

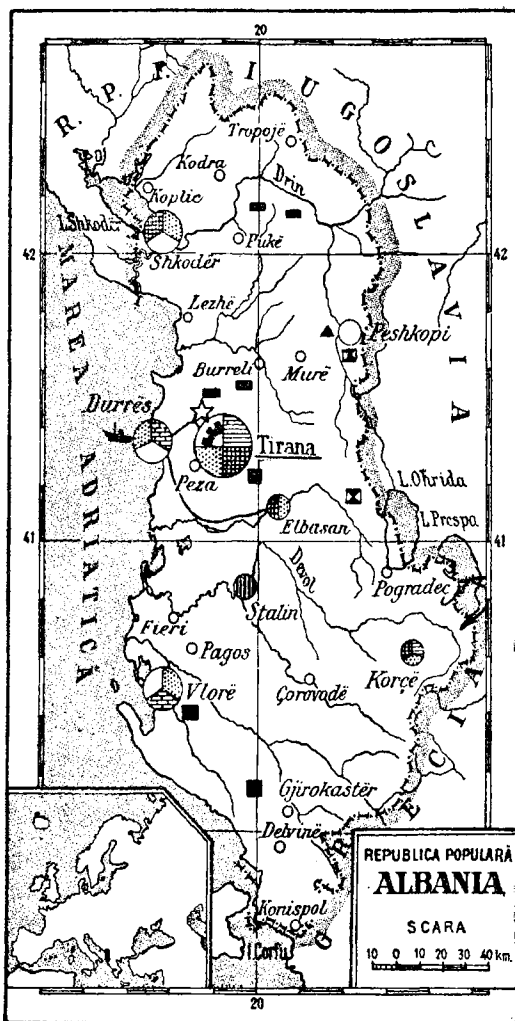

**Albania** (*Republica Populară Albania*), stat situat în partea de vest a Peninsulei Balcanice. Se mărginește la nord și la est cu R. P. F. Iugoslavia, la sud-est cu Grecia, iar la vest este scăldată de Marea Adriatică. Suprafața: 28 748 km<sup>2</sup>. Populația: 1 625 000 loc. (1960), dintre care 97% albanezi, restul greci, sârbi etc. Capitala: *Tirana*. Alte orașe: Shkodër, Korçë, Elbasan, Berat, Durrës, Vlorë. A. este o țară muntoasă, 2/3 din teritoriul ei aflându-se la o altitudine de peste 1 000 m. În cuprinsul ei se ridică prelungirile Alpilor Dinarici, sub denumirea de Munții Albaniei, înalți de 2 000–2 600 m. Partea cea mai joasă a reliefului A. o formează cîmpia de pe țărmul Adriaticii, care se întinde între Golful Vlorë și Lacul Shkodër. Cea mai mare parte a țării are o climă temperat-continentală, iar în cîmpia litorală clima este mediteraneană. Ape mai importante: Drin și Semen.

Lacuri: Shkodër, Ohrida și Prespa. Munții A. sînt acoperiți cu păduri de foioase și de conifere și cu pășuni alpine, iar cîmpia litorală este favorabilă culturilor irigate și pomiculturii de tip subtropical. A. dispune de însemnate zăcăminți de petrol, bitum, minereuri de crom; are, de asemenea, zăcăminți de ulei, lignit, minereu de fier și de cupru, pirită, marmură etc.

**Istoric.** În decursul istoriei, teritoriul A. a făcut parte din Imperiul roman (sec. I î.e.n.–sec. IV e.n.), din Imperiul bizantin și apoi (din 1479), după o eroică rezistență a poporului albanez, din Imperiul otoman. Lupta dusă timp de cinci secole de poporul albanez împotriva jugului otoman a scos în evidență figuri de eroi populari, ca Gheorghe Castrioti (Skanderbeg, 1405–1468). Spre sfîrșitul sec. al XIX-lea, în A. s-a dezvoltat o largă mișcare de eliberare națională. După eșecurile Turciei în primul război balcanic, A. și-a proclamat independența (28 noiembrie 1912). Puterile imperialiste au încercat să-și instaureze protectoratul asupra A., dar mișcarea de eliberare națională, care s-a intensificat ca urmare a dezvoltării mișcării muncitorești revoluționare și sub influența Marii Revoluții Socialiste din Octombrie, le-a silit, prin puternica răscoală de la Vlorë (1920), să renunțe la planul de transformare a A. într-o colonie și să-i recunoască independența (Londra, 1920). Mișcarea democratică, dezvoltîndu-se, s-a transformat în 1924 în insurecție armată, pentru scurtă vreme victorioasă.

În același an, marii feudali în frunte cu Ahmed Zogu, ajutați de imperialiști, au pus mîna pe putere; în 1928 acesta a fost proclamat rege. El a dus o politică de înăbușire a mișcării democratice și de subordonare economică și politică a A. față de Italia fascistă, care în 1939 a ocupat țara cu forța armată. În timpul celui de-al doilea război mondial, poporul albanez a desfășurat lupta de eliberare împotriva ocupanților italieni și, după capitularea Italiei, împotriva ocupanților germani, care, în septembrie 1943, cotropiseră țara. Înaintarea Armatei Sovietice eliberatoare în Balcani a creat condiții favorabile pentru succesul luptei de eliberare a poporului albanez. După eliberare (29 noiembrie 1944), în țară a fost instaurată puterea populară. La 11 ianuarie 1946, A. a fost proclamată republică populară. Constituția adoptată în martie 1946 oglindea noile schimbări petrecute în stat. A. este un stat de tip socialist. Partidul Muncii din Albania constituie forța conducătoare în stat. Prim-secretar al C.C. al P.M.A. este *Enver Hodja*. Organul central al P.M.A. se numește „Zëri i popullit”. Organul suprem al puterii de stat este Adunarea Populară, aleasă pe patru ani. Organul de conducere a statului este Prezidiul Adunării Populare. Organul suprem executiv este Consiliul de Miniștri, format de către Adunarea Populară. Puterea de stat locală este exercitată de sfaturile populare. A. este membră a O.N.U.

**Dezvoltarea economică.** În trecut, A. era o țară agrară înapoiată, dependentă de capitalul străin. În țară, aproape că nu exista industrie; la sate dominau relațiile de producție feudale. Agricultură dădea 90% (1938) din valoarea globală a producției. Nivelul dezvoltării culturale era scăzut; 85% din populație era analfabetă. După instaurarea puterii populare, poporul albanez a pășit la dezvoltarea economică și culturală. Au fost dezvoltate industria petrolieră, extracția de minereu de crom și de cupru; au fost puse

bazele industriei energetice; s-au construit întreprinderi de prelucrare a lemnului și de materiale de construcție; s-a creat industria textilă și alimentară. În economia A. predomină sectorul de stat și cooperatist; mai există de asemenea sectorul micii producții de mărfuri la sate și rămășițe ale sectorului particular capitalist. În agricultură, în 1960, cooperativele agricole cuprindeau peste 71% din numărul gospodăriilor țărănești și circa 85% din suprafața totală cultivată de țărani. Principalele culturi agricole sînt: cerealele, plantele industriale (bumbac, floarea-soarelui, tutun, sfeclă de zahăr), citricele, măslinul și vița de vie. Este de asemenea dezvoltată creșterea animalelor, în special a vitelor cornute mici. Partea principală a mărfurilor importate o formează utilajul industrial, mașinile agricole, autovehiculele. A. exportă minereuri de crom, petrol și produse petroliere, tutun, ulei de măsline, citrice.

**Învățămîntul și instituțiile culturale-științifice.** În Republica Populară Albania a fost lichidat analfabetismul în rîndurile populației pînă la vîrsta de 40 de ani; totodată a fost introdus învățămîntul obligatoriu de 7 ani. Din anul 1957 funcționează la Tirana prima universitate din țară. În anul 1958 existau în întreaga Albanie șase instituții de învățămînt superior. În anul universitar 1959—1960, numărul studenților albanezi era de circa 4 000.

Realizările obținute au fost posibile datorită eforturilor poporului albanez și ajutorului multilateral și dezinteresat acordat de țările socialiste și în primul rînd de U.R.S.S. Așa cum s-a arătat la Consfătuirea de la Moscova din 1960, conducerea P.M.A. s-a îndepărtat de la linia comună a partidelor comuniste și muncitorești; ea continuă să desfășoare o activitate potrivnică unității mișcării comuniste internaționale, cauzei socialismului și intereselor fundamentale ale poporului albanez.

**Albarran**, Joaquin (1860—1912), medic și chirurg francez, de origine cubană. S-a ocupat

în special de chirurgia căilor urinare. Opere principale: „Maldăile chirurgicale ale rinichiului și ureterului” (1899), „Tumorile rinichiului” (1903), „Explorarea funcțiilor rinichiului” (1905).

**albastru 1.** (CHIM.) *Albastru de Prusia*, combinație complexă obținută prin reacția dintre sărurile de fier trivalent cu ferocianura de potasiu. Se întrebuițează ca pigment. Se mai numește *a. de Berlin*. **2.** (FARM.) *Albastru de metilen*, pulbere cristalină, de culoare albastră-închis, solubilă în apă. Are acțiuni multiple: este anti-septic intern și extern (în infecții ale căilor urinare, arsuri), mărește capacitatea de oxidare a singelui (în intoxicații cu oxid de carbon, cu sulfamide, cu nitriți, cu cianuri) și stimulează terminațiile nervoase parasimpatice, activînd contracțiile musculaturii netede (în atonia intestinală). **3.** (ARTE PLAST.) *Albastru de cobalt a)* Substanță de un albastru intens, constituită din silicați, aluminați și oxizi de cobalt, folosită la fabricarea culorilor, pentru pictura în ulei, ca siccativ la colorarea cristalurilor și în industria ceramică. **b) Denumire a culorii de un albastru intens și pur.**

**albatros** (*Diomedea exulans*), pasăre marină din familia diomedidelor, asemănătoare cu pescărușul, dar mult mai mare

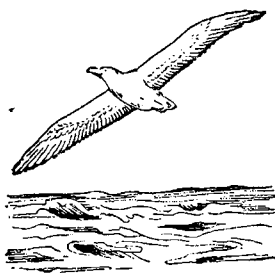

Albatros

decît acesta, de culoare albă, cu aripile lungi, înguste și negre la vîrf. Trăiește în largul mărilor și al oceanelor și vine la țarm numai pentru clocit.

**albăstreala lemnului** (FITOPAT.), boală a lemnului de rășinoase, provocată de ciupercile din genul *Ophiostoma*. Se manifestă prin schimbarea culorii lemnului, care devine al-

băstruie, fără ca această schimbare să-i altereze însă calitățile fizico-mecanice. Se întîlnește în Carpați, mai ales la molid. Boala își continuă dezvoltarea și în depozitele de bușteni și de scînduri neaerisite bine.

**albăstrită** (*Centaurea*), gen de plante erbacee din familia compozitelor, cu flori de culoare albastră, purpurie, roz sau galbenă, grupate în inflorescențe. Cuprinde aproximativ 500 de specii, răspîndite în Europa, Asia, America și Australia. Specia *Centaurea cyanus*, cu forme de primăvară sau de toamnă, se întîlnește și în țara noastră, ca buruienă în culturile de cereale, de in și prășitoare. Se combate prin curățirea severă a semințelor plantelor care urmează să fie însămînțate. Unele specii de *a.* se folosesc ca plante decorative.

**albédo** (lat. *albedo* „albeață”; FIZ.), mărime fotometrică egală cu raportul dintre intensitatea luminii radiate difuz de un corp și intensitatea luminii care cade pe acel corp. A. caracterizează puterea de reflectare a corpurilor. Un corp asupra căruia cade radiația solară apare cu atît mai alb, cu cît albedoul său este mai apropiat de unitate. Corpul absolut negru are *a.* egal cu zero. Cunoașterea *a.* servește la stabilirea constituției suprafeței corpurilor cerești fără lumină proprie.

**Albéniz** [*albénig*], Isaac (1860—1909), compozitor și pianist spaniol, unul dintre cei mai de seamă reprezentanți ai muzicii noi spaniole. Lucrările sale, inspirate din muzica populară spaniolă, se caracterizează prin forță expresivă și printr-un pronunțat colorit național (ex. rapsodia „Catalonia”, executată în 1899; suita pentru pian „Iberia”, 1906—1909; opera comică „Pepita Jimenez”, 1896, precum și piese scurte pentru pian).

**Alberti**, Leon Battista (1404—1472), arhitect italian, pictor, sculptor, muzician, poet și teo-



Albăstrită

retician umanist al artei Renașterii. Autor al unor lucrări și tratate despre arhitectură, pictură, sculptură etc., **A.** este unul dintre primii artiști italieni preocupați de studiul perspectivei. Ca arhitect, a lucrat, între altele, la Florența (capela bisericii Santa Annunziata, palatul Rucellai, 1451-1455; fațada bisericii Santa Maria Novella, terminată în 1470), la Rimini (unde a continuat biserica San Francesco, 1447-1450, și așa-numitul Templu malatestian). A scris o comedie („Filodox”) în limba latină, dar a luptat pentru promovarea în literatură a limbii italiene.

**Alberti, Rafael** (n. 1902), poet spaniol. A debutat cu versuri moderniste. Sub influența Frontului popular și a luptei maselor împotriva reacțiunii, Alberti a devenit poet revoluționar. După ce a participat la războiul național-revoluționar al poporului spaniol (1936-1939), a emigrat în Argentina. În lirica sa („Țăranii din Estremadura”, 1933; „Poetul în stradă”, 1936; „La cotitură”, 1937; „Baladele și cîntecele fluviului Paraná”, 1954), **A.** înfățișează mizeria maselor populare, aspirațiile lor către o viață mai bună, precum și rolul activ al poetului-cetățean. **A.** a actualizat vechea tradiție a romanței eroice spaniole. În limba română a apărut, în 1958, o culegere de poezii ale lui **A.**, cu titlul „Între garoafă și spadă”. Împreună cu soția sa, Maria Teresa León, a tradus în spaniolă poeziile lui Eminescu („Poesias”, 1958). Participă activ la lupta pentru pace.

**Albertina**, una dintre cele mai importante și mai mari colecții de grafică din lume, fondată la Viena către sfîrșitul sec. al XVIII-lea și numită astfel după întemeietorul său, ducele Albert de Saxa-Teschen. Cuprinde, în afară de numeroase desene de Albrecht Dürer, opere grafice ale marilor maeștri din diferite țări ale Europei, în exemplare excepționale.

**Albertus Magnus** (*pseudonimul lui Albert von Bollstädt*) (1193 sau 1207-1280), teolog, filozof idealist și naturalist ger-

man. Exponent influent al filozofiei scolastice, reacționare. A fost printre primii care și-au luat sarcina să pună filozofia lui Aristotel în slujba dogmaticii creștine, denaturînd gîndirea aristotelică. În lucrările sale de zoologie și botanică, pe lângă basme biblice, superstiții și prejudecăți magice, se află și unele observații științifice valoroase. A fost profesorul lui *Toma d'Aquino*.

**albgardiști**, forțe armate contrarevoluționare ale burgheziei și moșierimii ruse, care, împreună cu menșevicii, cu socialiștii-revoluționari și cu intervenționiștii străini, au luptat împotriva Puterii sovietice în perioada războiului civil (1918 - 1920). **A.** au fost zdrobiți de unitățile Armatei Roșii.

**albián** (STRAT.), primul etaj al cretacicului mediu sau, după unii autori, ultimul etaj al cretacicului inferior, caracterizat prin specii de amoniți și belemniti. În R.P.R. s-a găsit la Covasna (Regiunea Mureș-Autonomă Maghiară), la Fieni (reg. Ploiești), în zona Reșița-Moldova Nouă (reg. Banat), în Munții Pădurea Craiului (reg. Crișana), la Cernavodă și la Medgidia (reg. Dobrogea) ș.a.

**albie**, porțiunea unei văi ocupată permanent sau temporar de apă. În cadrul unei **a.** se deosebesc: *a. minoră*, partea mai joasă a unei **a.** (matca), prin care apa curge permanent sau în cea mai mare parte a anului, și *a. majoră*, partea mai ridicată a unei **a.** (lunca), acoperită de ape numai în timpul viiturilor mari.

**albigenzi** (IST. REL.), secțanți **c a t a r i** (sec. al XII-lea și începutul sec. al XIII-lea) care au respins autoritatea papii și au reușit să înlăture cîțva timp dominația catolicismului în sudul Franței. Numele lor provine de la orașul Albi. Mișcarea **a.** a exprimat, în forme religioase, opoziția puternică a maselor față de feudalism. Între anii 1209 și 1229, papa Inocențiu al III-lea a organizat împotriva **a.**, cu ajutorul regelui Franței, o serie de războaie, care s-au încheiat prin exterminarea a zeci de mii de „eretici” și prin convertirea forțată la

catolicism a **a.** rămași în viață. **albilă** (*Pieris brassicae*), fluture alb cu virfurile aripilor anterioare negre. Este dăunător,

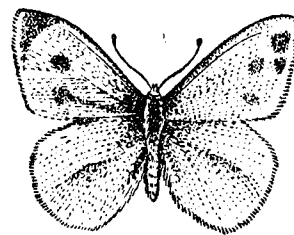

Albilă

deoarece larvele sale se hrănesc cu frunze de varză și de conopidă. Se mai numește *fluture de varză*.

**Albina**, instituție de credit și economii, fondată în 1871 la Sibiu; cea mai importantă bancă a burgheziei române din Transilvania. A avut legături strînse cu *Partidul național român*. Prin activitatea ei, **A.** a contribuit la lărgirea și întărirea păturii chiaburești și a moșierimii. A subvenționat activitatea culturală a *Astreii*. Banca **A.** avea sucursale la București și în principalele orașe transilvănene și controla într-o formă sau alta toate celelalte bănci românești din aceste orașe. A fost naționalizată în 1948.

„**Albina**”, revistă săptămînală pentru sate, fondată în octombrie 1897 din inițiativa lui Spiru Haret. Deși subordonată direct guvernelor vremii, a avut meritul, datorită unor colaboratori legați de popor, printre care și G. Coșbuc, de a fi contribuit la răspîndirea cunoștințelor științifice la sate și la combaterea misticismului. Din 1948 este revista a ș e z ă m i n t e l o r c u l t u r a l e din R.P.R. Apare la București.

„**Albina**”, ziar românesc, organ al Partidului național român, partidul burgheziei românești din Transilvania. A apărut la Viena și apoi la Budapesta între 27 martie 1866 și 31 decembrie 1876 (din 1869, sub direcția lui Vincențiu Babeș).

„**Albina Carpaților**”, revistă culturală ilustrată, apărută la Sibiu între 18 august 1877 și 30 septembrie 1880. A acordat atenție creației populare și a contribuit la popularizarea în Transilvania a creației scriitorilor din România.

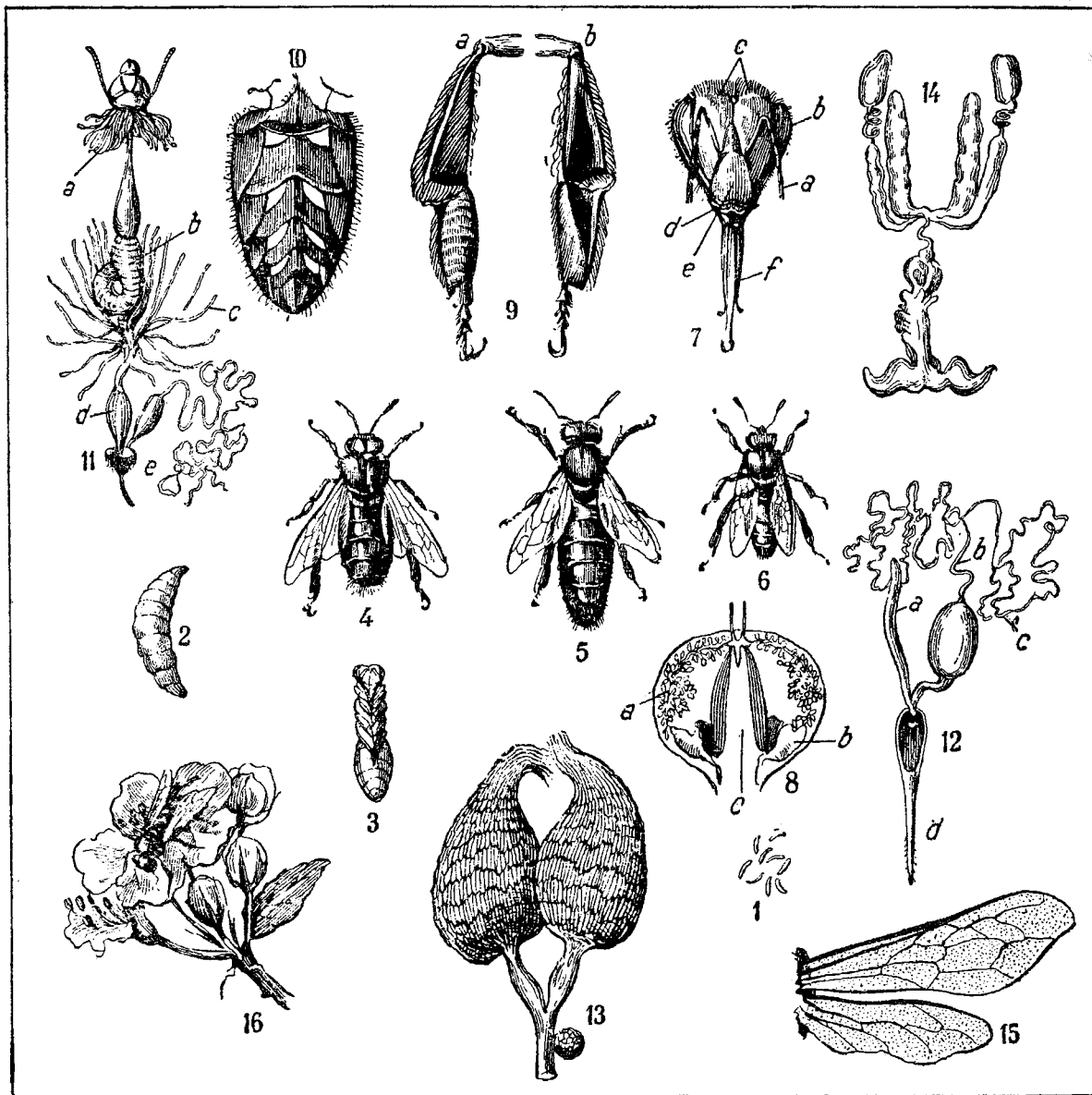

ALBINE. 1. Ouă. 2. Larvă. 3. Nimfă. 4. Trântor. 5. Matcă. 6. Albină lucrătoare. 7. Capul albinei lucrătoare văzut din față (a — antene, b — ochi compuși, c — ochi simpli (ocelii), d — maxilarul inferior (mandibula), e — buza superioară (labrum), f — trompă). 8. Secțiune orizontală în capul albinei (a — glande postcerebrale, b — glande mandibulare, c — farinx). 9. Picioarul posterior la albina lucrătoare (a — fața internă, b — fața externă). 10. Fața internă a abdomenului la albina lucrătoare. 11. Aparatul digestiv la albină (a — glande salivare, b — intestin, c — tub Malpighi, d — rectum, e — glanda veninoasă). 12. Organul de atac și de apărare (a — glanda alcalină, b — glanda acidă, c — rezervor glandular, d — ac). 13. Ovarul mătci. 14. Organul de reproducere la trântor. 15. Aripile la albină. 16. Recoltarea polenului de către albina lucrătoare

„Albina Pindului”, revistă bilunară de „litere, științe și arte”. A apărut la București, apoi la Craiova, între 15 iunie 1868 și 1 aprilie 1870 și între anii 1875 și 1876. Printre colaboratorii cei mai de seamă ai acestei reviste se numărau scriitorii și cărturarii Ioan Heliade-Rădulescu, Dimitrie Bolintineanu și alții. A publicat și traduceri din Horatius, Shakespeare, Goethe, Schiller, Byron, Heine.

„Albina românească”, pri-

ma gazetă din Moldova în limba română, editată la Iași de Gh. Asachi. A apărut între 1 iunie 1829 și 24 noiembrie 1858; a publicat și lucrări literare.

**albină** (*Apis mellifica*), insectă din familia apidelor, cu corpul acoperit de peri fini, cu capul prevăzut cu două antene și ochi compuși. Aparatul bucal este adaptat pentru supt, lins, tăiat și masticat, iar picioarele posterioare sînt adaptate pentru strîngerea polenului. Trăiește

în familii (stupi), constituite dintr-o *matcă* (femelă), cîteva sute de *trântori* (masculi) și mii de *albine lucrătoare* (asexuate). Albinele prezintă o deosebită importanță economică pentru mierea și ceara pe care le produc. V. și apicultură.

**albinărel** (ZOOLOG.) v. **prigorie**.

**albinărit** 1. V. apicultură. 2. (IST.) Dîjmă către domnia Țării Romînești, reprezentînd a zecea parte din cantitatea de miere și de ceară obținută

de producători. Este menționată încă din sec. al XIV-lea. În Moldova, această dijmă se numea *deseatină din albine*.

**albinism** (BIOL.), anomalie congenitală, la animale și la om, care constă în absența totală sau parțială a pigmentilor din piele, păr, pene, solzi etc. (adesea și din irisul și coroida ochilor). Se caracterizează prin aspectul alb-gălbui mat al tegumentelor și prin culoarea roșiatică a irisului și a coroidiei. Este însoțită uneori de o rezistență scăzută a organismului față de factorii vătămători ai mediului.

**Albion**, denumire dată în antichitate Angliei. Se folosește și astăzi, în limbajul figurat.

**albire 1.** (IND. HIRTIEI, IND. TEXT.) Tratarea fibrelor, a țesăturilor, a tricotelurilor și a pastei de lemn cu agenți oxidanți (cloriți și hipercloriți alcalini, apă oxigenată, peroxid de sodiu etc.) sau reducători (bioxid de sulf, hidrosulfid de sodiu etc.), în scopul distrugerii pigmentilor naturali. V. și a z u r a r e.

**2.** (IND. ALIMENT.) Decolorare, purificare sau condiționare a unor produse alimentare. **A.** uleiului se efectuează cu ajutorul pământurilor decolorante și al cărbunelui activ, a zahărului prin spălarea cristalelor de zahăr în centrifuge cu apă și abur, a legumelor prin opărirea lor cu apă sau prin aburire.

**Al-Biruni**, Abu Raihan Mohammed ibn-Ahmed (973—1048), savant enciclopedist din Horezm, care a scris în limba arabă lucrări valoroase de matematică, astronomie, fizică, botanică, geografie, istorie și mineralogie. A calculat pentru prima oară greutatea specifică a mineralelor și a descris sistemele calendaristice din Orientul antic. O mare importanță documentară are lucrarea sa „Descrierea Indiei”. Concepția sa filozofică, deși în ansamblu idealistă, cuprinde o serie de teze materialiste, îndreptate împotriva teologiei islamice. **Al-B.** a susținut independența științei față de religie.

**albit** (MINER.), feldspat plagioclaz sodic, cristalizat în sistemul triclinic, în forme tabulare sau alungite, care se

întâlnește în roci acide (ex. în granite, sienite, pegmatite etc.). Este alb, uneori cenușiu, verzui, roșiatic, cu luciu sideflu sau sticlos. Se întrebuițează în ceramică.

**albitorie** (IND. TEXT.), secție a unor întreprinderi textile, în care materialele fibroase (fibre, fire, țesături, tricotaje, uneori confecții) se albesc cu reactivi capabili să distrugă pigmentii fibrelor.

**albitură<sup>1</sup>** (ZOOLOG.), nume generic dat exemplarelor mici de pești de culoare albă sau argintie (ex. babușca, plătica etc.).

**albitură<sup>2</sup>** (POLIGR.), piesă cu înălțimea mai mică decât a literelor tipografice, folosită la culegerea și la paginarea unui text pentru a păstra distanța dintre cuvinte, dintre rînduri etc.

**Alboteanu**, Ioan (1757—1844), primul profesor de limba română și de matematică de la Seminarul din Socola (Iași). A luptat pentru introducerea limbii române în învățămînt în locul celei grecești.

**alboceală** (FITOPAT.), boală provocată de ciupercile din genul *Cystopus*, care apare mai ales la plantele din familia cruciferelor. Se manifestă prin apariția pe plante a unor pete albe strălucitoare, cu aspect de smalt, și prin degenerarea și deformarea organelor atacate. În țara noastră este mai răspîndită și mai păgubitoare **a.** verzei, produsă de *Cystopus candidus*, care se combate prin măsuri agrotehnice.

**albumén** (BOT.), țesut vegetal care se găsește în semințele celor mai multe angiosperme și care servește la depozitarea substanțelor organice de rezervă. La cereale, **a.** conține amidon și din el se obține făina. Unele semințe nu au **a.**; ele se numesc *exalbuminate* (ex. fasolea, mazărea).

**albumină** (BIOCHIM.), substanță naturală din clasa proteinelor, ușor solubilă în apă și coagulabilă prin încălzire. Greutatea moleculară între 43 000 și 70 000. După origine, se disting: *ovalbumina* (în ou), *lactalbumina* (în lapte), *mioalbumina* (în mușchi), *serumalbumina* (în ser). Se formează din oricare aminoacid în afară de glicină.

**albuminoide** (BIOCHIM.) v. **protide**.

**albuminurie** (MED.), prezența albuminei în urină. Se întâlnește în diferite boli de rinichi (nefrite, nefroză lipoidică, tuberculoză renală etc.), în insuficiența cardiacă, în hemoragia cerebrală sau meningeă, în boli infecțioase acute (scarlatină, gripă etc.).

**albumiță** (BOT.) v. **floare-de-colț**.

**albumoză** (BIOCHIM.), produs primar de degradare a proteinelor. **A.** se precipită cu sulfat de amoniu, ca și proteinele, dar, spre deosebire de acestea, nu coagulează la cald. Prin degradare ulterioară, **a.** se transformă în peptone, substanțe proteice cu structură mai simplă.

**albúrn** (BOT.), totalitatea straturilor tinere din masa lemnoasă a arborilor, situate între inima lemnului (față de care sînt mai deschise la culoare) și scoarță. Prin **a.** se face transportul apei și al sărurilor minerale. Este mai ușor atacat de insecte și de ciuperci decât restul lemnului.

**albuș**, substanță de natură albuminoidă, viscoasă și transparentă, care înconjură gălbenușul ouălor de păsări, reptile, pești selacieni etc., servind la protecția acestuia și ca sursă importantă de procurare a apei în decursul dezvoltării embrionului. Prin încălzire se coagulează, devenind alb și consistent.

**alcáic** (de la numele poetului grec Alkaios) **1.** *Vers alcaic*, vers inventat de Alceu (Alkaios), format din cinci picioare, cu cezura după al doilea; este alcătuit dintr-o anacruză, un troheu, un spondeu, un dactil, un troheu și o silabă. A fost folosit de Horațiu. **2.** *Strofă alcaică*, strofă compusă din patru versuri; două alcaice, unul iambic și unul coriambic.

**alcalicelulóză** (CHIM., IND. TEXT.), produs obținut din celuloză purificată (provenită din lemn, paie, stuf etc.), prin tratare cu soluții de hidroxid de sodiu de diverse concentrații. **A.** obținut prin tratarea celulozei cu o soluție de hidroxid de sodiu de 18—19% servește la fabricarea mătăsii

artificiale prin procedeul viscozei. V. și b u m b a c m e r c e r i z a t.

**alcălii** (CHIM.), denumire pentru hidroxizii metalelor alcaline.

**alcalimetrie** (CHIM.), capitol al analizei volumetrică, care se ocupă cu determinarea concentrației soluției unei baze prin titrare cu soluții de acizi de concentrație cunoscută.

**alcaloizi** (BIOCHIM., FARM.), substanțe azotate bazice, de origine vegetală, care grupează compuși din clase diferite ale chimiei organice. Au acțiune farmacodinamică variată și caracteristică fiecăruia. Dau săruri cu acizii minerali și precipitate cu reactivii specifici, ca acidul picric, clorura de aur. Mulți **a.** se produc industrial prin extracție din plante și se folosesc ca medicamente, de exemplu opiul și morfina (din capsule de mac), cocaina (din frunze de *Erythroxylon coca*), chinina (din coaja arborelui de chinină), reserpina (din *Rauwolfia serpentina*). Ceaiul, cafeaua și cacao conțin de asemenea **a.** Consumați în cantități mari și repetate, unii **a.** produc intoxicații grave.

**alcaloză** (MED., BIOCHIM.), creștere a alcalinității singelui peste valorile normale, datorită introducerii sau reținerii în organism a unui exces de baze sau eliminării unei cantități mari de acizi. Se deosebesc: *a. gazoasă*, caracterizată prin pierderea bioxidului de carbon, și *a. negazoasă*, caracterizată prin acumularea bicarbonaților. **A.** se observă în cursul respirației forțate (datorită eliminării excesive de bioxid de carbon), în vărsăturile repetate din cursul ulcerului gastric, al stenozei pilorice etc.

**Alcamene** (c. 460 — c. 403 î.e.n.), sculptor grec; a fost elevul lui Fidias și continuatorul acestuia. Lui Alcamene i se atribuie, ca opere, statui ale lui Dionysos, Hefaistos, o statuie a Afroditei Urania, considerată capodopera lui etc.

**alcăni** (CHIM.), hidrocarburi saturate aciclice, cu formula generală  $C_nH_{2n+2}$ . Primul ter-

men din seria **a.** este metanul. Sin. *hidrocarburi parafinice; parafine*.

**alcaptonurie** (MED.), tulburare metabolică congenitală, caracterizată prin prezența în urină a acidului homogentizinic, rezultat din utilizarea defectuoasă a unor aminoacizi. Urina bolnavilor de **a.**, lăsată în contact cu aerul, capătă o culoare brună sau chiar neagră.

**Alcaz**, Eugeniu (1808—1892), colonel în armata Moldovei, partizan al Unirii. A fost adjutant al lui Grigore Ghica, apoi prefect de poliție al orașului Iași (1862) și colaborator politic apropiat al lui M. Kogălniceanu. A întemeiat fabrica de postav de la Buhuși (reg. Bacău).

**alcazăr** (arab. *al*, articol, și *kazar* „palat”), palat, uneori



Alcazarul din Sevilla

fortificat, al regilor mauri din Spania. Cunoscută atît prin mărimea cît și prin bogata lor ornamentație sînt **a.** din Córdoba, Sevilla, Toledo și Segovia.

**Alceu** (Alkaios) (sfîrșitul sec. VII—începutul sec. VI î.e.n.), poet liric grec din Lesbos, contemporan cu Safo. Se trăgea dintr-o familie de aristocrați. În poemele sale a cîntat sentimentul dragostei, bucuriile traiului în desfătare și pasiunile ivite în toiu luptelor politice. Teme din poezia lui **A.** și unele elemente de prozodie au fost preluate de Horațiu în „Ode”. Versul și strofa alcaică sînt considerate o inovație a lui **A.**

**alchéne** (CHIM.), hidrocarburi aciclice nesaturate, cu formula generală  $C_nH_{2n}$ , care au în molecula lor o legătură

dublă. Primul termen al seriei este etilena. Sin. *hidrocarburi olefinice; olefine*.

**alchidăli** (CHIM.), rășini sintetice poliesterice, obținute prin condensarea unui acid care are două grupări carboxil (acid ftalic, acid maleic) cu un polialcool. Se folosesc la prepararea unor lacuri și vopsele rezistente. În R.P.R. se produc la Fabrica „Color” din București.

**alchil** (CHIM.), radical organic monovalent, provenit din eliminarea unui atom de hidrogen din molecula unei hidrocarburi parafinice (*alcan*). Formula generală:  $C_nH_{2n+1}$ . — *Alchil-aril sulfonat*, agent activ de suprafață, anionic; se obține prin grefarea unei grupe sulfonice ( $-SO_3H$ ) în molecula unei hidrocarburi aromatice cu catenă laterală lungă (în medie 12 atomi de carbon).

În industrie se folosesc sărurile de sodiu ale acizilor alchil-aril sulfonici (ex. dodecilbenzensulfonatul de sodiu), ca agenți de spălare și ca auxiliari textili.

În R.P.R., *a.-a.s.* se fabrică la Timișoara și la Ploiești și este cunoscut în comerț sub numele „Alba”.

**alchilare**, reacție chimică prin care se introduce un alchil în

molecula unui compus organic. Agenții de **a.** sînt alcoolii, halogenurile de alchil, sulfatii de alchil și olefinele. Dintre reacțiile de **a.** mai importante amintim: **a.** benzenului cu etilena, pentru obținerea etilbenzenului, produs folosit la fabricarea stirenului; **a.** benzenului cu propilena, pentru obținerea izopropilbenzenului, produs folosit la fabricarea fenolului și acetonei sau a  $\alpha$ -metilstirenului; **a.** hidrocarburilor parafinice cu olefine, pentru obținerea de benzine de **a.**

**alchimie** (lat. med. *alchymia*, din arab. *al*, articol, și *chimia* „chimie”), etapă a dezvoltării chimiei în evul mediu, în care sînt continuate și amplificate practicile meșteșugărești ale antichității de obținere a diferitelor produse (sticlă,



coloranți naturali, metale și aliaje). În această etapă are loc și orientarea greșită a activității unor alchimiști, care căutau posibilitatea de transformare (transmutație) a metalelor ordinare în aur cu ajutorul



Lecție de alchimie  
(după o gravură din sec. XV)

unei substanțe cu însușiri fantastice (*piatra filozofală*) și a reîntinerii cu ajutorul *elixirului vieții*. Ideea posibilității transmutației elementelor a apărut din antichitate la unele popoare care aveau cunoștințe empirice de chimie (în China, India, Egipt, Asiria), o dată cu dezvoltarea economiei de mărfuri și transformarea aurului în echivalent general; preluată de arabi, **a.** a fost introdusă în Europa occidentală în sec. X—XI, luând, în sec. XII—XIII, o foarte largă răspândire și un caracter predominant mistic. Pe măsura acumulării cunoștințelor științifice, **a.** și-a pierdut însemnătatea. La sfârșitul sec. al XVII-lea, ideea posibilității de obținere a aurului din alte metale cu ajutorul metodelor **a.** a fost părăsită. Deși dominată de magie și folosind unele mijloace neștiințifice, **a.** a reușit să obțină și realizări valabile (Geber, sec. VIII, descoperă acidul azotic, Paracelsus, 1493—1541, prepară diferite medicamente, Agricola, 1494—1555, s-a ocupat de metalurgie, Palissy, 1510—1589, de ceramică și agricul-

tură, Glauber, 1604—1668, de fabricarea sticlei și coloranților). Începând din sec. al XVIII-lea, chimia s-a eliberat de **a.** pe baza teoriei flogisticului, și cu ajutorul materialului faptic acumulat s-a putut dezvolta ca știință. Mijloacele pe care le pune la dispoziție fizica nucleară permit, în prezent, să se realizeze în laboratoare sau în reactoare nucleare transmutația elementelor. Acest rezultat s-a obținut prin îmbogățirea cunoștințelor asupra structurii materiei datorită progresului tehnic. De asemenea, metodele geriatrice de regenerare a organismului se bazează pe progresele medicinei și biochimiei, neavând nimic comun cu elixirele recomandate în trecut de **a.**

**alchine** (CHIM.), hidrocarburi aciclice nesaturate, cu triplă legătură și cu formula generală  $C_nH_{2n-2}$ . Cel mai important termen al seriei este acetilena,  $CH\equiv CH$ . Sin. *hidrocarburi acetilenice; acetilene*.

**Alcibiade** (c. 451—404 î.e.n.), om politic, orator și general atenian, elev al lui Socrate. Renumit prin nestatornicia caracterului, prin ambiția, viața libertină și cariera sa aventuroasă. În timpul războiului peloponezic (431—404 î.e.n.) i-a ajutat pe spartani în lupta dusă împotriva patriei sale. După lovitura de stat oligarhică de la Atena (411 î.e.n.), a fost rechemat și ales strateg al flotei ateniene. Repurtind câteva victorii asupra flotei spartane, a fost numit strateg cu puteri nelimitate (407 î.e.n.).

**Alciona** 1. (În mitologia greacă) a) Una dintre cele șapte Pleiade. Potrivit legendei, fiind urmărită de Orion, s-ar fi transformat într-o stea. b) Pasăre fabuloasă, despre care se credea că își făcea cuibul pe valurile mării. 2. (ASTR.) Stea de mărimea stelară trei. Este cea mai luminoasă din grupul Pleiadelor.

**Alcman** (sec. al VII-lea î.e.n.), poet liric grec, originar din Sardes. A compus poeme lirice, care erau interpretate de un cor alcătuit din fete tinere. Aceste compoziții melodioase,

denumite partenee, l-au consacrat ca pe unul dintre întemeietorii genului liric coral.

**alcoolat** (CHIM.), derivat al alcoolilor, obținut prin înlocuirea hidrogenului din grupa hidroxilului cu un metal.

**alcooli** (arab. *al*, articol, și *cohol* „lucru subtil”; CHIM.), derivați ai hidrocarburilor, avînd în moleculă una sau mai multe grupări hidroxil ( $-OH$ ), grefate pe atomi de carbon legați de alți atomi sau de alți radicali prin legături simple. **A.** pot fi primari ( $RCH_2OH$ ), secundari ( $R_2CHOH$ ) sau terțiari ( $R_3COH$ ), după natura carbonului de care este legată gruparea  $-OH$ . **A.** inferiori sînt lichizi și solubili în apă. Cu creșterea greutateii moleculare, solubilitatea în apă scade. Se întrebunțează pe scară largă la prepararea aldehydelor, acizilor, esterilor, ca solvenți, detergenți etc.—*Alcool absolut*, alcool liber de apă și de alte impurități, cu un conținut în alcool etilic de minimum 99,8% în greutate. Se folosește ca reactiv în sinteza chimică, iar în unele țări lipsite de zăcăminte petrolifere se folosește drept carburant în amestec de 20—30% cu benzină, căreia îi mărește în același timp cifra octanică.—*Alcool amilic*,  $C_5H_{11}-OH$ . Alcool aciclic saturat; are opt izomeri. *A.a.* se obține prin fermentație sau prin clorurarea pentanilor, urmată de hidroliza clorurilor obținute. Este utilizat ca solvent. *A.a.* de fermentație se fabrică la Timișoara. Se mai numește *pentanol*.—*Alcool benzilic*,  $C_6H_5-CH_2-OH$ . Cel mai simplu alcool aromatic. Se găsește în anumite uleiuri eterice. Este un lichid incolor, cu miros aromatic; p.f. 205,3°C. Se întrebunțează în parfumerie și în medicină.—*Alcool butilic*,  $CH_3-(CH_2)_2-CH_2OH$ . Alcool aciclic saturat primar. Se obține prin fermentarea amidonului și prin *oxosinteză*. Se folosește la prepararea unor esteri și ca dizolvant. *A.b.* de fermentație se obține la Timișoara. Sin. *butanol*.—*Alcool denaturat* v. *spirt denaturat*.—*Alcool etilic*,  $C_2H_5OH$ . Alcool aciclic saturat. Este un lichid incolor, inflamabil; p.f. 78,3°C



În cantități mari este toxic. Se amestecă în orice proporții cu apă, cu alcoolul metilic, cu eterul și cu alte substanțe organice. Reacționează cu metalele alcaline, dând alcoolați. Prin dehidrogenare catalitică dă aldehydă acetică, prin deshidratare dă etilenă, prin oxidare catalitică dă acid acetic. *A.e.* se obține prin fermentarea zaharurilor și a amidonului din fructe, cereale, cartofi, iar pe cale sintetică prin hidrogenarea catalitică a aldehydei acetice ori prin hidratarea etilenei. Se folosește în industria chimică, farmaceutică, alimentară (băuturi alcoolice), ca dizolvant etc. *A.e.* rafinat (circa 96%) se obține prin rectificarea *a.e.* brut. Sin. *etanol*. — *Alcool furfurilic*,  $C_4H_8OCH_2OH$ . Lichid incolor, cu p.f.  $170^\circ C$ , miscibil cu apă și cu dizolvanți organici. Se obține din furfurool, prin hidrogenare. Cu acizi dă rășini rezistente la coroziune și cleiuri termorezistente. — *A. grași*, alcooli monohidroxilici aciclici, corespunzători acizilor grași. *A.g.* sintetici se obțin prin hidrogenarea catalitică a acizilor grași sau a esterilor. Se folosesc la prepararea *a.g. sulfonați* (care sînt agenți activi de suprafață anionici, cu calități superioare de spălare) și în cosmetică (drept emulgatori). — *Alcool izobutilic*, alcool butilic,  $(CH_3)_2-CH_2-CH_2OH$ , cu catenă ramificată. Se obține prin fermentație și prin sinteză din gaz de sinteză. Prin deshidratare trece în izobutilenă, materie primă folosită la fabricarea cauciucului sintetic. Este folosit și ca dizolvant. — *Alcool izopropilic*,  $CH_3-CHOH-CH_3$ . Alcool propilic secundar. Se prepară din gazele obținute la cracarea produselor petroliere. Este folosit ca materie primă pentru fabricarea acetonei și ca dizolvant. — *Alcool metilic*,  $CH_3OH$ . Cel mai simplu alcool saturat primar. Este un lichid incolor, inflamabil, toxic (provoacă orbirea și uneori moartea, chiar numai prin simpla inhalare a vaporilor); p.f.  $64,5^\circ C$ . În industrie se obține prin hidrogenarea catalitică a oxidului de carbon și prin distilarea uscată a lemnului (v. și

acid pirolignos). Se folosește ca dizolvant, anticongelant, la prepararea formaldehidei, a sulfatului și a clorurii de metil și în industria coloranților. În R.P.R. se obține prin distilarea uscată a lemnului la Margina și la Reșița (reg. Banat), iar prin sinteză la Combinatul chimic din orașul Victoria (reg. Brașov). Sin. *metanol*. — *Alcool polivinilic*, polimer care se obține pe cale industrială, prin hidroliza acetatului de polivinil. Este solubil în apă și insolubil în dizolvanți organici. Se folosește în industria maselor plastice (tuburi, pelicule etc.) și la fabricarea fibrelor sintetice înlocuitoare de bumbac. Prin tratare cu diverse aldehyde, se obțin acetali polivinilici, folosiți la fabricarea adezivilor, a lacurilor, a emailurilor. — *Alcool propilic*,  $CH_3-CH_2-CH_2OH$ . Alcool aciclic saturat primar. Se obține din reziduurile de la distilarea alcoolului etilic de fermentație. Se prepară și prin oxosinteză din etilenă. Se folosește ca dizolvant. Sin. *propanol*. — *Alcool vinilic*,  $CH_2=CHOH$ . Alcool nesaturat, nestabil. Alcoolul vinilic se obține prin adiția apei la acetilenă, însă se izomerizează imediat și trece în aldehydă acetică.

**alcoholism** (MED.), ansamblul fenomenelor patologice determinate de abuzul de băuturi alcoolice. Sin. *etilism*. — *A. acut*, stare trecătoare de beție, datorită consumării unei mari cantități de băuturi alcoolice într-un interval de timp scurt. Se caracterizează printr-o stare de excitație, cu confuzie mentală, lipsă de coordonare a mișcărilor etc. și, în unele cazuri, prin comă, cu pierderea mai mult sau mai puțin îndelungată a cunoștinței. — *A. cronic*, intoxicație determinată de abuzul îndelungat de băuturi alcoolice. Se caracterizează prin leziuni ale organelor interne (creier, ficat, stomac etc.), prin scăderea rezistenței la infecții, tulburări nervoase (polinevrită, tremurături etc.), micșorarea capacității de muncă, diminuarea capacității intelectuale și, în cele din urmă, prin demență. Băuturile alcoolice și a.

sînt cunoscute din cele mai vechi timpuri; o dată cu dezvoltarea capitalismului, a. devine un flagel în rîndul maselor exploatate, reduse la condiții de mizerie fizică și ținute în stare de incultură. Prima analiză științifică a cauzelor răspîndirii a. în societatea capitalistă a fost făcută de F. Engels, în 1845, în lucrarea „Situația clasei muncitoare din Anglia”. Urmările sociale ale a. se concretizează prin scăderea productivității muncii, accidente, influențe dăunătoare asupra vieții de familie. În țările socialiste se desfășoară o largă propagandă antialcoolică în cămine culturale, cluburi, cinematografe, prin radio, prin atragerea maselor largi la practicarea sporturilor, culturii fizice etc. De asemenea, există spitale și centre pentru tratamentul alcoolismului.

**alcoholizare** (MED.), folosire a alcoolului etilic în scop terapeutic, prin injecții (ex. a. trigemenului în nevralgia trigeminală).

**alcoholmetrie** (CHIM.), ramură a *alcoometriei*, care cuprinde metode de stabilire exactă a concentrației în alcool a amestecurilor de alcool etilic și apă, prin determinarea greutății specifice, cu ajutorul *alcoholmetrului*.

**Alcor** (ASTR.), stea de mărimea stelară cinci, din constelația Ursa Mare. Alcor formează o pereche fizică cu steaua Mizar.

**Alcuin** (Albinus Flaccus) (735—804), cărturar medieval de origine engleză, care are meritul de a fi pus bazele învățămîntului în statul franc al lui Carol cel Mare. Lucrările lui Alcuin enunță principiile de bază ale învățămîntului de la începutul evului mediu din Europa și sînt pătrunse în întregime de spirit teologic. Alcuin a alcătuit de asemenea manuale pentru instituțiile de învățămînt ale timpului.

**Aldan**, rîu în Uniunea Sovietică, în R.S.S.A. Iakută (2242 km). Izvorăște din munții Stanovoi și se varsă în Lena. Este în cea mai mare parte navigabil și constituie o bogată resursă hidroenergetică. În ba-

zinul **A.** se găsesc importante zăcăminte de aur, de mică și de cărbune.

**Aldebaran** (arab. *al*, articol, și *debaran* „următor [Pleidelor]”; ASTR.), stea de mărimea stelară unu, din constelația Taurul.

**aldehide** (CHIM.), compuși organici, caracterizați prin gruparea funcțională carbonilică

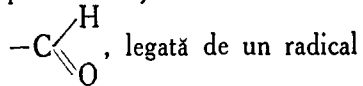

hidrocarbonat. **A.** sînt substanțe foarte reactive, dînd reacții de adiție, substituție, condensare, polimerizare, oxidare și reducere; ele au o largă întrebuintare în industria chimică, în special în industria maselor plastice. **A.** al căror radical hidrocarbonat are un număr mare de atomi de carbon au miros plăcut, se găsesc în esențele naturale și sînt folosite în parfumerie.—*Aldehida acetică*,  $\text{CH}_3\text{CHO}$ . Aldehidă alifatică. Este un lichid incolor, cu miros înțepător; p.f.  $20,8^\circ\text{C}$ . În natură se formează în fermentația alcoolică a zaharurilor. În industrie se prepară prin adiția apei la acetilenă sau prin dehidrogenarea alcoolului etilic. Din *a.* se prepară acidul acetic, acetatul de etil, alcoolul etilic, rășini sintetice (cu fenol sau uree). Prin polimerizare dă metaaldehidă (folosită drept combustibil solid). În R.P.R. se fabrică la Rîșnov (reg. Brașov). Sin. *acetaldehidă*.—*Aldehidă acrilică* v. *acroleină*.—*Aldehidă benzoică*,  $\text{C}_6\text{H}_5\text{CHO}$ . Cea mai simplă aldehidă aromatică. Este un lichid uleios, incolor, cu miros de migdale. Se găsește în migdalele amare. Se prepară industrial din clorură de benziliden sau prin oxidarea toluenului. Se folosește în sinteza organică și în parfumerie. Sin. *benzaldehidă*.—*Aldehidă formică*,  $\text{HCHO}$ . Cea mai simplă aldehidă aciclică. Se prezintă sub formă de gaz incolor, cu miros înțepător, solubil în apă. Deoarece în stare pură se polimerizează ușor, se păstrează ca soluție în apă, cu concentrația de 40%, numită *formol* sau *formalină*. Se obține industrial prin dehidrogenarea alcoolului metilic.

Se folosește în numeroase sinteze organice și, în cantități mari, la prepararea rășinilor de policondensare fenolformaldehidice, ureoformaldehidice a galalitului, a tananților sintetici, a lacurilor și cleiurilor sintetice. Se mai numește *metanal*. Sin. *formaldehidă*. V. și *fenoplaste*; *aminoplaste*.

**aldine** (de la numele lui *Aldo Manuzio*, 1449—1515, tipograf și editor italian; POLIGR.), litere cu liniile de bază mai groase, folosite pentru culegerea titlurilor, a subtitlurilor etc.

**Aldington** [*ôldiŋtən*], Richard (1892—1962), scriitor englez. Romanul său „Moartea unui erou” (1929) descrie criza morală a intelectualității burgheze în perioada primului război mondial. În volumul „Lawrence din Arabia” (1955) demască imperialismul englez. În general, creația lui **A.** este dominată de pesimism.

**aldosteron** (FIZIOL., BIOCHIM.), hormon cu structură steroidă, extras din glanda corticosuprarenală. Mult mai activ decît *deoxycorticosteronul*, intervine în metabolismul mineral (în special în metabolismul sodiului și al potasiului), precum și în cel al apei.

**aldóze** (CHIM.), clasă de monozaharide, care au în moleculă o grupare aldehidică (ex. glucoza). V. și *hidrați de carbon*.

**Aldridge** [*ôldriŋi*], James (n. 1917), scriitor progresist englez, născut în Australia. În romanul „Vulturul de mare” (1944), **A.** descrie lupta antifasciștilor greci împotriva ocupanților germani. Comedia „Al 49-lea stat” (1946) satirizează relațiile politice dintre S.U.A. și Anglia. În „Diplomatul” (1949), „Eroi ai orizonturilor pustii” (1954) și „Vreau ca el să nu moară” (1957) arată atitudinea diferitelor pătri sociale din Anglia față de destinul istoric al poporului englez și față de avîntul mișcării de eliberare din țările aflate în sfera de influență a imperialismului englez. **A.** a fost distins cu Medalia de aur (1953) de către Consiliul Mondial al Păcii.

**Aleabiev**, Aleksandr Aleksandrovici (1787—1851), compozitor rus. A compus peste 150 de romane, între care și „Privighetoarea”, pe versuri de Delvig, cîntece patriotice, satirice și lirice, inspirate adesea din muzica populară. **A.** creat și muzică simfonică, de cameră, de operă și de balet și a prelucrat numeroase melodii populare („Cîntece ucrainene”, 1832).

**Alecsandri**, Vasile (1821—1890), scriitor clasic român, născut la Bacău. A făcut studii în țară și în Franța. Contactul stabilit la Paris cu cercurile intelectualilor progresiști a influențat în mod pozitiv formarea lui ca scriitor și ca om politic. Întors în țară, s-a consacrat activității culturale, literare și politice. El a condus, împreună cu M. Kogălniceanu și C. Negruzzi, Teatrul național din Iași (1840—1842); a colaborat la „Dacia literară” (1840) și a scos, împreună cu M. Kogălniceanu și cu I. Ghica, revista „Propășirea” (1844), amîndouă cunoscute prin orientarea lor patriotică, progresistă. A participat activ la pregătirea mișcării revoluționare de la 1848 din Moldova, fiind unul dintre conducătorii ei. După înăbușirea mișcării a plecat în exil, unde și-a continuat activitatea de militant al ideilor pașoptiste. La reîntoarcerea în țară a devenit unul dintre principalii promotori ai luptei pentru unirea Principatelor, în care scop a scos revista „România literară” (1855); a susținut aplicarea reformelor lui Al. I. Cuza, precum și lupta pentru făurirea independenței naționale. Cu toate că în ultima perioadă a vieții a făcut concesii monarhiei, el și-a manifestat simpatia pentru țărănimea obidită, publicînd, între altele, poezia „Plugul blăstămat” (1880). **A.** a desfășurat o bogată activitate literară, scriind aproape în toate genurile și contribuind la dezvoltarea lor. Orientarea generală a operei lui **A.** este democratică și patriotică, deși cu unele alunecări naționaliste, mai ales spre sfîrșitul activității sale. Proza sa cuprinde nuvele de factură romantică („Buchetiera de la Florența”, 1840), descrieri de călătorie în țară („O primblare

la munți", 1844) sau în străinătate („Călătorie în Africa", 1855), amintiri despre N. Bălcescu, Al. Russo sau despre mișcarea de la 1848 („Dridri", 1873), precum și lucrări în care



V. Alecsandri

critică moravurile și „reaua întocmire" a societății vremii sale („Balta Albă", 1847; „Vasile Porojan", 1880). Cea mai importantă creație din proza sa este „Istoria unui galbîn și a unei parale" (1844), satiră a societății feudale. Poezia lui A. este legată, în cea mai mare parte, de activitatea politică și reflectă unele dintre cele mai de seamă momente din istoria țării: trezirea conștiinței naționale („Deșteptarea României", 1848), unirea Principatelor („Hora Unirii", 1857), războiul pentru independență (ciclul „Ostașii noștri", 1877 — 1878). A. a cîntat trecutul eroic de luptă al poporului în poeme epice („Dumbrava Roșie", 1872; „Dan, căpitan de plai", 1874) care au devenit adevărate modele ale genului. Lui A. i se datorește publicarea primei mari culegeri de poezii populare românești („Poezii populare ale românilor", 1852—1853). Punînd la baza propriei creații inspirația din folclor, A. marchează prin volumul „Doine și lăcrămioare" (1853) un moment însemnat în dezvoltarea liricii românești. A. a publicat un ciclu de „Pasteluri" (1875), poezii lirice-descriptive, în care dragostea de viață și de natură a poetului este zugrăvită în imagini sugestive. Teatrul său cuprinde numeroase comedii („Iorgu de la Sadagura", 1844; „Iași în carnaval", 1845; „Chirița în Iași", 1850; „Chirița în provincie", 1852 ș.a.), în care se

critică cu umor sau cu ironie concepțiile înapoiate ale boierimii, cosmopolitismul ei, spoiala de cultură; monologuri cu cîntece duioase sau satirice, în care scriitorul aduce pe scenă figuri dragi poporului („Barbu Lăutarul", 1867; „Ion Păpușariul", 1867), ridiculizează unele racile politice („Sandu Napoila ultraretrogradul", 1860; „Clevetici ultrademagogul", 1860). În alte piese („Rusaliiile în satul lui Cremene", 1860; „Sinzișana și Pepelea", 1880), autorul își exprimă simpatia pentru oamenii din popor, ale căror virtuți și obiceiuri le aduce de asemenea pe scenă. Dramele sale istorice „Despot-vodă" (1879), „Fîntîna Blanduziei" (1884), „Ovidiu" (1884), scrise în versuri și pătrunse de un puternic suflu liric, constituie momente importante în dezvoltarea dramei istorice românești. Prin piesele sale, A. este întemeietorul repertoriului național în teatrul românesc. Scriitorul a avut o contribuție hotărîtoare în dezvoltarea versificației noastre și a formării limbii literare moderne. Activitatea politică și literară a lui A., reflectînd aspirațiile poporului român într-o epocă de afirmare a conștiinței naționale, se înscrie ca o importantă contribuție patriotică și progresistă în istoria creării statului național român și în dezvoltarea culturii românești.

**alée 1.** Spațiu, de lățime mică, destinat circulației pietonilor sau vehiculelor în interiorul unui micoraion, cvartal de locuințe, scuar, parc etc. **2.** Fișe dintr-o arteră rutieră largă, destinată unei circulații speciale (biciclete, motociclete, călăreți etc.). **3.** Spațiu de circulație, mărginit pe ambele părți de anumite elemente arhitecturale specifice sau numai de vegetație, conducînd, în general, spre un capăt de perspectivă (a. de sfîncși, de menhire, de plopi etc.).

**Alegani, Munții ~,** partea estică a munților Apalași (S.U.A.). Se întind în direcția nord-est (statul New York) — sud-vest (statul Kentucky). Altitudinea variază între 600 m, la nord, și 1480 m, la sud. Relieful este adînc fragmentat

de văi. A. sînt constituiți din depozite sedimentare paleozoice, în special calcare. Păduri de foioase. Zăcăminte importante de cărbune.

**alegător,** persoană care are dreptul să voteze la alegerile pentru organele reprezentative. Spre deosebire de statele burgheze, unde oamenii muncii sînt împiedicați în mare măsură de la vot prin numeroase restricții, în R.P.R. orice cetățean, fără nici un fel de îngrădire, are drept de vot la împlinirea vîrstei de 18 ani. Fac excepție cei lipsiți de facultățile mintale și persoanele condamnate prin hotărîre judecătorească la pierderea dreptului electoral. V. și sistem electoral.

**alégeri,** desemnare prin vot a persoanelor care urmează să facă parte din organele reprezentative sau din alte organe, organizații etc. În statele capitaliste, deși constituțiile proclamă dreptul de vot universal, în realitate, o mare parte dintre cetățeni sînt lipsiți de dreptul de vot prin sistemul electoral, prin sistemul cenzitar etc. Astfel, în S.U.A., 13—15 milioane de cetățeni sînt lipsiți de dreptul de vot, iar, în medie, circa 40% dintre cetățeni cu drept de vot nu participă la alegeri. A. și campaniile electorale sînt folosite de partidele burgheze ca, prin demagogie, reclamă etc. să înșele pe alegători spre a le smulge votul. Partidele politice burgheze fac uz de diferitele restricții (de avere, de rasă, de sex, de grad de cultură etc.) prevăzute în constituție sau în legi și, folosind și aparatul de stat, recurg la diferite mijloace de corupție și de teroare (de exemplu, falsificarea alegerilor, punerea în ilegalitate a partidelor comuniste, folosirea forței armate), cu scopul de a denatura voința maselor și de a obține în parlament cît mai multe locuri. În etapa actuală, cînd contradicția dintre monopoluri și masele largi populare se ascute continuu, oligarhia financiară nesocotește brutal voința alegătorilor, mergînd pînă la lichidarea democrației și la instaurarea regimului fascist. În R.P.R., ca și în celelalte țări socialiste, prin realizarea de-

plină a votului universal și egal, majoritatea covârșitoare a populației participă la **a.** Cetățenii aleg prin vot direct și secret pe cei mai buni fii ai poporului, ca să-i reprezinte în organele puterii de stat. În alegerile din R.P.R., candidații Partidului Muncitoresc Român se prezintă alături de candidații organizațiilor de masă (sindicate, U.T.M. etc.) pe listele Frontului Democrației Populare, expresie a unității moral-politice crescînde a poporului muncitor. Alegerile și campaniile electorale care le preced sînt un prilej de educare politică a cetățenilor și de atragere a lor la conducerea treburilor obștești. După ce-i propun pe candidați, cetățenii conduc și controlează toate operațiile electorale și se bucură de deplină libertate în exercitarea dreptului de vot. Ei dispun de toate mijloacele materiale pentru popularizarea candidaților (săli de întrunire, presă, radio etc.). Aceasta face ca cetățenii să participe în masă la **a.** În România, față de 1930, cînd din totalul populației de 14 280 729 au participat la alegeri 2 840 680 cetățeni, în 1961, din totalul populației de 18 403 414 cetățeni, au participat la **a.** 12 417 800. La aceste alegeri au votat 99,78% din totalul alegătorilor.

**alegorie** (gr. *allegoria*, din *allos* „altul” și *agoreuein* „a vorbi”) 1. Procedeu artistic prin care se prezintă lucruri, ființe sau întâmplări fictive în așa fel încît să sugereze realități similare din alte domenii decît acelea înfățișate. 2. Compoziție literară care folosește acest procedeu (ex. fabulele și ghicitorile). 3. Imagine pictată sau sculptată întruchipînd o idee morală, politică etc.

**Aleksandrov**, Aleksandr Vasiliievici (1883—1946), compozitor sovietic și dirijor de cor, artist al poporului din U.R.S.S., organizatorul Ansamblului de cîntece și dansuri al Armatei Sovietice. A compus marșuri și cîntece de masă în care se oglindesc dragostea de patrie, eroismul și marea forță creatoare a poporului sovietic. **A.** este autorul muzicii imnului de stat al U.R.S.S. (1943), al cîntecului „Războiul sfînt”

(1941), al unor lucrări simfonice, de cameră etc. Laureat al Premiului de stat al U.R.S.S.

**Aleksandrov**, Grigori Vasiliievici (n. 1903), regizor și scenarist sovietic de film, artist al poporului din U.R.S.S. La începutul carierei sale, a lucrat ca asistent și colaborator al lui S. M. Eisenstein. A abordat îndeosebi genul comediei. Realizările lui, filmele „Cercul”, „Volga-Volga”, „Toată lumea rîde, cîntă și dansează”, „Primăvara”, „Întîlnire pe Elba”, filmul biografic „Compozitorul Glinka” etc., se numără printre cele mai de seamă producții ale cinematografeii sovietice. Laureat al Premiului de stat al U.R.S.S.

**Aleksandrov**, Ivan Gavrilovici (1875—1936), savant sovietic în domeniul energiei și hidrotehnicii, membru al Academiei de Științe a U.R.S.S. A participat la întocmirea planului GOELRO, a proiectului hidrocentralei de pe Nipru; este autorul schemei de electrificare a Siberiei.

**Aleksandrov**, Pavel Sergheevici (n. 1896), matematician sovietic, membru al Academiei de Științe a U.R.S.S. Cunoscut prin lucrările sale din domeniul teoriei mulțimilor și topologiei.

**Alekseev**, Piotr Alekseevici (1849—1891), muncitor textil, unul dintre primii muncitori revoluționari ruși. Pentru



P. A. Alekseev

activitatea sa revoluționară a fost arestat și condamnat la 10 ani muncă silnică.

**Aleksei Mihailovici**, țar al Rusiei (1645—1676), tatăl lui Petru I cel Mare. A promovat o politică de întărire a privilegiilor nobiliare, codificînd drep-

tul iobăgist. Înăsprirea jugului feudal și a fiscalității au dus la ascuțirea luptei de clasă, la puternice răscoale ale orășenilor în deceniile al cincilea, al șaselea și al șaptelea din sec. al XVII-lea și la războiul țărănesc de sub conducerea lui Stepan Razin (1670—1671). În timpul domniei lui **A.M.** s-a întărit și s-a centralizat aparatul de stat, începîndu-se astfel trecerea la absolutism. Tot atunci au avut loc unirea Ucrainei cu Rusia (1654) și războiul cu polonii, încheiat în 1667 prin armistițiul de la Andrusovo.

**Alemán y de Enero**, Mateo (1547—c. 1614), scriitor spaniol, autor al romanului picaresc „Guzmán de Alfarache” (vol. I, 1599; vol. II, 1604), unul dintre cele mai valoroase romane spaniole, amplă frescă satirică a moravurilor feudale din Spania de sub domnia lui Filip al III-lea.

**alemáni**, uniune de triburi germanice stabilite în regiunea Rinului. **A.** au atacat neconștient Imperiul roman și, mai târziu, statul franc, pînă cînd au fost învinși de franci la Tolbiac (496).

**Alembert** v. **D'Alembert**.

**Alep**, oraș în Republica Arabă Siria. 398 500 loc. (1954). Centru comercial și industrial (textile, covoare de lînă).

**Aleramo**, Sibilla (pseudonimul *Rinei Faccio*) (1876—1960), scriitoare italiană progresistă. În romanele sale a înfățișat lupta femeii în societatea capitalistă pentru o viață independentă și demnă („O femeie”, 1906), iar în poezii a cîntat munca și pacea, dragostea pentru Uniunea Sovietică și încrederea în viitorul omenirii (volumul „Ajutați-mă să vorbesc”, 1951).

**alergare** (SPORT), mișcare constînd în parcurgerea unei distanțe prin pași alternativi, caracterizați printr-un moment în care ambele picioare nu ating solul (așa-zisa fază de „zbor”). **A.** devine probă athletică atunci cînd ea se desfășoară pe distanțe determinate sub formă de întrecere, într-un timp măsurat și în condițiile prevăzute de regulamentul unor astfel de întreceri. **A.** poate fi executată pe terenuri special amenajate (**a.**

pe pistă), pe terenuri naturale (**a.** pe teren variat sau cros) și pe drumuri pietruite (**a.** de maraton). După lungimea ei, **a.** poate fi: de viteză, de semi-fond și de fond. Dacă pe pista de **a.** se așază obstacole, după natura acestora **a.** poartă denumirea de **a.** de garduri sau de obstacole. **A.** executată pe pistele fără obstacole poartă denumirea de **a.** pe plat. Se mai numește *cursă athletică*.

**alergătoare** (IND. TEXT.), dispozitiv pe care se așază mosoarele cu fire pentru executarea urzelii țesăturilor.

**alergătoare indiană**, rasă de rațe originară din India de est, numită astfel din cauza mersului repede. Are două

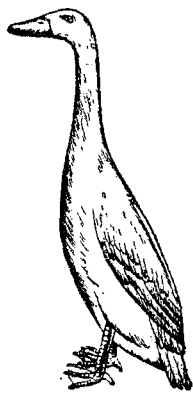

Alergătoare indiană

varietăți mai importante: *albă* și *albă bălțată cu cafeniu*. Este o rasă amelioratoare, bună producătoare de ouă (150—200 de ouă anual), care a luat parte la formarea rasei *k h a k i c a m p b e l l*, răspândită în R.P.R.

**alergén** (MED.), agent, în general de natură proteică, care produce starea de alergie (ex. albușul de ou, polenul, praful de fin, unele fructe, prafuri industriale minerale sau vegetale etc.). Există și alergene incomplete, sau haptene, de natură cristaloidă, care devin antigene prin cuplarea lor cu proteinele constitutive ale organismului.

**alergie** (MED.), manifestare patologică provocată de creșterea sensibilității organismului la introducerea pe cale digestivă, respiratorie etc. a unor substanțe străine, numite *alergene*. Bolile alergice mai frecvente sînt: astmul bronșic, urticaria,

eczemele, dermatozele profesionale.

**alértă** (fr. *alerte* „alarmă“; ASTR.), semnal convențional internațional, prin care erau puse în stare de alarmă toate observatoarele de pe glob care au lucrat în cadrul Anului Geofizic Internațional (A.G.I.) și al Cooperării Geofizice Internaționale (C.G.I.). Prin acest semnal se atrăgea atenția asupra fenomenelor solare (exploziile solare, emiterea de către Soare în spațiul cosmic a particulelor electrizate și a radiațiilor ultraviolete etc.) și fenomenelor geofizice corelate (furtuni magnetice, aurore polare etc.) care se puteau produce și care trebuiau urmărite.

**Aleš** [*áles*], Mikoláš (1852—1913), pictor, decorator, desenator și ilustrator ceh. S-a inspirat în special din istoria și folclorul ceh. Compozițiile lui, pătrunse de patriotism fierbinte, vădesc o remarcabilă inventivitate plastică. **A.** este autorul decorațiilor din foaierea Teatrului național din Praga; a făcut ilustrații și pentru unele ediții ale baladelor populare cehe.

**alesătură 1.** Procedeu de ornamentare a țesăturilor populare românești prin separarea cu mîna, după un model, a firelor de urzeală și băteală. **2.** Motiv decorativ colorat, realizat în arta populară românească prin procedeul descris mai sus.

**Alesia**, vechi oraș în Galia, în apropiere de locul unde se află azi localitatea *Alise-Sainte-Reine* (departamentul Côte-d'Or, Franța), unde, în anul 52 î.e.n., gali răsculați sub conducerea lui Vercingetorix au fost învinși de Cezar. Prin ocuparea **A.** s-a terminat de fapt cucerirea Galiei de către romani.

**Alessandrescu**, Alfred (1893—1959), dirijor român, compozitor, pianist și autor de studii muzicologice, maestru emerit al artei din R.P.R. Compozițiile sale (schița pentru orchestră de coarde „Amurg de toamnă“, 1910; poemele simfonice „Didona“, 1911, și „Acteon“, 1915; melodiile pentru voce și orchestră, muzica de cameră) se caracterizează prin

melodicitate și prin meșteșug armonic și orchestral. A contribuit la dezvoltarea muzicii românești prin bogata sa activi-



A. Alessandrescu

tate dirijorală, muzicologică și pe tărîm obștesc.

**Alessandri Rodrigues** [*rodrigues*], Jorge (n. 1896), om politic chilian. Din 1958, președinte al republicii Chile.

**Aleşd**, comună în reg. Crișana, reședință de raion. 5 890 loc. (1961). Întreprinderi de materiale de construcție.—*Raiounul A.*, cu 69 680 loc. (1961). Industrie de materiale de construcție și exploatare de bauxită. Economie agricolă cu caracter complex (pomicultură, cereale, creșterea animalelor). Importante obiective turistice: peștera Vadu Crișului, Valea Iadului. La **A.** a avut loc în 1904 o răscoală țărănească, înăbușită cu cruzime de guvernul burghez-moșieresc din Ungaria.

**aleurit** (PETROGR.) **1.** Depozit mobil format din fragmente de roci cu dimensiuni cuprinse între 0,05 și 0,005 mm (după alți autori, între 0,1 și 0,01 mm). **2.** Frațiune din sedimentele detritice cu granulația de dimensiunile arătate mai sus, adică intermediară între nisip și argilă. Din grupul **a.** face parte loessul, care ocupă suprafețe întinse în Dobrogea și în Cîmpia Romîna.

**aleurolit** (PETROGR.), aleurit compact.

**aleurónă** (BOT.), substanță proteică; se află sub formă de grăuncioare în celulele stratului aleuronic la numeroase semințe de cereale, leguminoase și oleaginoase și servește ca substanță de rezervă.

**aleuronic**, *strat* ~ (BOT.), parte de celule bogate în proteină; se găsește în partea

externă a endospermului la cereale și conține grăuncioare de aleuronă.

**Aleutine, Insulele** ~, arhipelag aparținând S.U.A., situat între peninsula Alaska și peninsula Kamciatka. Are lungimea de 1 740 km și suprafața de 37 800 km<sup>2</sup>. Populația băștinașă: circa 500 loc. (1959). Desparte Marea Bering de Oceanul Pacific. Baze militare ale S.U.A.

**alevin** (ZOOLOG.), pui de pește în primele zile de dezvoltare, în stadiul dintre resorbția sacului vitelin și apariția solzilor.

**Alex, Leon** (1907—1944), pictor și grafician român. Multe dintre lucrările sale (desene, guașe, picturi în ulei), străbătute de revoltă împotriva vicilor societății burgheze, redau mizeria proletariatului, prigoana împotriva luptătorilor pentru progres. A folosit uneori o manieră influențată de simbolism sau de procedee expresioniste.

**Alexander, Béla** (1852—1916), radiolog maghiar. A fost profesor la Universitatea din Budapesta. Este creatorul școlii de radiologie maghiare. Op. pr.: „Evoluția coloanei vertebrale” (1906).

**Alexandrescu, Dimitrie** (1850—1925), jurist român burghez. A fost profesor de drept



D. Alexandrescu

civil la Facultatea de drept din Iași. Opera sa principală, „Explicațiunea teoretică și practică a dreptului civil român” (11 vol., 1886—1915), este un amplu și documentat comentariu exegetic al codului civil având însă, în parte, un caracter de compilație. Cu toate că a susținut unele soluții progresiste în domeniul reglementării juri-

dice referitoare la persoane și la familie, în esență a rămas legat de interesele regimului burghezo-moșieresc.

**Alexandrescu, Grigore** (1810—1885), poet clasic român, născut la Tirgoviște. A participat din tinerețe, alături de N. Bălcescu, I. Ghica, C. Bolliac

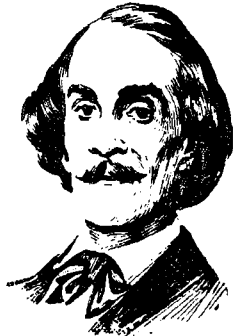

Gr. Alexandrescu

și alții, la mișcarea social-patriotică îndreptată împotriva regimului feudal, situându-se pe o poziție consecvent democratică. Pentru activitatea sa politică a fost urmărit de autoritățile feudale ale vremii și ținut un timp în închisoare (1840). A lucrat în redacția ziarului „Popolul suveran”, organul revoluției din 1848, și a luat parte la lupta pentru unirea Principatelor, fiind membru în Comisia centrală de la Focșani. A debutat cu poezii publicate în „Curierul românesc” al lui I. Heliade-Rădulescu. Poezia sa este influențată de ideile care au pregătit revoluția din 1848. Lirica patriotică a lui A. exprimă încrederea în viitorul țării și în progresul omenirii („Anul 1840”) și evocă trecutul glorios de luptă al poporului român împotriva asupririi turcești („Umbra lui Mircea. La Cozia”, „Răsăritul lumii. La Tismana”). Caracterul profund și înaintat al creației lui A. își găsește o valoroasă realizare artistică în satire și în fabule. În satirele sale, inspirându-se din realitățile sociale ale vremii, înfățează moravurile claselor dominante („Satiră. Duhului meu”, „Epistolă domnului I. Cimpineanu”, „O profesiune de credință”). În fabule („Toporul și pădurea”, „Ciinele și câțelul”, „Boul și vițelul”, „Dreptatea leului”, „Vulpea liberală”

ș.a.), adevărate scenete pline de vervă, A. critică despotismul și privilegiile feudale, moravurile corupte, parvenitismul, mînbismul și cosmopolitismul, mînuind un vers mlădios, adaptat felului de vorbire al personajelor. Lui A. îi revine meritul de a fi consacrat în literatura română ca specii literare autonome epistola, meditația și satira. A tradus din Lamartine, Byron ș. a. Prin critica sa viguroasă la adresa claselor exploatare, prin măiestria sa artistică, A. a deschis drum creației eminesciene.

**Alexandrescu, Petre** (1828—1899), pictor român de formație academistă. A făcut studii la Roma și la Paris (între 1851 și 1859). A lucrat îndeosebi portrete și compoziții, printre care „Unirea Principatelor” (litografiată în 1858).

**Alexandrescu, Sică** (n. 1896), regizor român, artist al poporului din R.P.R. Format la școala realistă a lui P. Gusty, a revalorificat, în anii puterii populare, comediile lui I. L. Caragiale, a montat unele comedii ale lui Gogol și Goldoni și lucrări dramatice de mare actualitate, românești și sovietice („O chestiune personală” de A. Stein, „Anii negri” de A. Baranga și N. Moraru ș.a.). De două ori laureat al Premiului de stat.

**Alexandria**, oraș raional situat în Cîmpia Dunării, în reg. București, pe malurile râului Vedea; reședință de raion. 20 620 loc. (1961). Centru de morărit. — *Raionul A.*, cu 117 640 loc. (1961). Principala ramură economică a raionului este agricultura (cultura cerealelor, în special a grîului).

**Alexandria**, oraș în Republica Arabă Unită, principalul port al țării la Marea Mediterană. 1 416 000 loc. (1959). Prin A. R.A.U. exportă circa 80% din produsele sale. Are întreprinderi textile, alimentare, chimice, de construcții navale, rafinării etc. — *Istoric.* Fundată de Alexandru Macedon în anii 332—331 î.e.n., A. a devenit capitala statului greco-egiptean al Ptolemeilor și un însemnat centru meșteșugăresc, comercial, cultural și religios al lumii elenistice, mai tirziu și al Im-

perului roman. În sec. al III-lea î.e.n. a fost clădit aici *Farul*, considerat drept una dintre „cele șapte minuni” ale lumii vechi. În A. se aflau în antichitate o bibliotecă celebră, conținând aproape 700 000 de volume și de papirusuri, care a ars în mai multe rânduri, și un „Museum”, care a jucat rolul de principal centru de cercetare științifică și de învățământ superior în epoca elenistică. Orașul, ocupat de romani (definitiv în anul 30 î.e.n.), de arabi (640) și apoi de turci o dată cu întregul Egipt (1517), a decăzut, ridicându-se din nou abia de la mijlocul sec. al XIX-lea.

„**Alexandria**”, roman popular, în care este povestită viața lui Alexandru Macedon. Alcătuit în Egiptul elenistic (în sec. al II-lea î.e.n.), romanul s-a răspândit la toate popoarele Europei. La români a pătruns încă din sec. al XVI-lea, printr-o traducere după o versiune sîrbească a cărei copie s-a făcut la mănăstirea Neamț în 1562. A cunoscut o largă circulație. Cea mai veche copie a traducerii românești se păstrează în Codex Neogoeanus (1620). Prima tipăritură datează din vremea lui Constantin Brîncoveanu, cu adaosuri, în mare parte luate din folclor, care oglindesc frînturi din viața socială a poporului român din sec. XVI—XVII. La rîndul lor, elemente din A. au pătruns în folclor (în colinde, orații etc.) și în onomastica populară.

**alexandrin**, *vers* ~, *vers* compus din douăsprezece silabe, întrebuintat mai ales în Franța începînd cu sec. al XIII-lea și atingînd perfecțiunea în operele marilor clasici francezi Corneille și Racine.

**alexandrină I.** (FILOZ.) Școala alexandrină, numele mai multor școli filozofice care și-au desfășurat activitatea în perioada elenismului târziu (sec. I î.e.n. — sec. al VI-lea e.n.), în orașul Alexandria din Egipt: a) școala iudeo-alexandrină, b) școala neopitagoreică, c) școala neoplatonică și d) școala catehetică creștină. Ele au încercat să îmbine filozofia idealistă

greacă cu mitologia orientală, cu iudaismul sau cu creștinismul. Prin orientarea lor mistică și eclectică, concepțiile acestor școli reflectă descompunerea orînduirii sclavagiste. 2. (ARTE PLAST.) *Arta alexandrină v. elenistică, arta e.*

**Alexandru**, numele a trei țări ai Rusiei din familia Romanov, dintre care mai însemnați au fost: *Alexandru I*, împărat al Rusiei (1801—1825) după uciderea tatălui său, Pavel I, printr-un complot la care a luat parte. La început, dîndu-se drept liberal de teama mișcărilor revoluționare, A. I a inițiat unele reforme care n-au atins însă bazele feudalismului. A purtat războaie cu Franța (1805—1807, 1812, 1813—1814), cu Suedia, Turcia și Persia. În timpul domniei lui A. I, armata rusă, sub comanda lui Kutuzov, a obținut victoria în războiul de apărare a patriei din 1812. A. I a fost principalul organizator al Sfîntei Alianțe (1815). *Alexandru al II-lea*, împărat al Rusiei (1855—1881), fiul lui Nicolae I. A fost un conservator convins, dar teama de tulburările țărănești care luau amploare l-a silit să efectueze reforma agrară din 1861, în urma căreia capitalismul a început să se dezvolte repede în Rusia, mai ales în industrie. El a înăbușit cu cruzime răscoala polonă din 1863 și a înăsprit teroarea împotriva mișcărilor revoluționare. Pe plan extern a dus o politică filogermană. Împotriva lui, narodovoltii au săvîrșit o serie de atentate; a murit asasinat, la Petersburg, în 1881.

**Alexandru I.** *Insula* ~, insulă în nord-vestul Antarctidei, descoperită în 1821 de expediția rusă condusă de F. F. Belingshausen și M. P. Lazarev. Este despărțită de Antarctida prin Strîmtoarea Regele George al VI-lea.

**Alexandru Aldea**, domn al Țării Românești (1431—1436), fiul lui Mircea cel Bătrîn. A obținut domnia cu ajutorul lui Alexandru cel Bun și al unei „partide” boierești filoturce. A domnit sub tutela acestei partide. S-a închinat turcilor și le-a plătit tribut.

**Alexandru cel Bun**, domn al Moldovei (1400—1432), din familia Mușatinilor. A obținut tronul cu ajutorul lui Mircea cel Bătrîn. Din primii ani de domnie a urmărit întărirea independenței țării prin



Alexandru cel Bun

consolidarea statului feudal centralizat. A dezvoltat cancelaria domnească, a precizat atribuțiile dregătorilor și a întărit organizarea oștirii. În timpul domniei lui, patriarhia din Constantinopol a recunoscut mitropolia de la Suceava (1401). El a sprijinit dezvoltarea comerțului intern și extern prin privilegii de comerț acordate negustorilor din Liiov, Brașov și Bistrița și a contribuit la înflorirea târgurilor. I-a ajutat pe poloni în luptele cu cavalerii teutoni (la Grünwald, 1410, și la Marienburg, 1422) și a intervenit în luptele din Țara Românească dintre Dan al II-lea și Alexandru Aldea, urmașii lui Mircea cel Bătrîn, ajutându-l pe Aldea să obțină domnia. A fost aliatul tătarilor în 1431 și a susținut împreună cu aceștia pe lituani împotriva polonilor, care începuseră tratative cu ungurii în vederea împărțirii Moldovei. În timpul domniei lui, turcii au atacat pentru prima dată Moldova (1420), dar au fost respinși.

**Alexandru cel Mare v. Alexandru Macedon.**

**Alexandru Lăpușneanu**, domn al Moldovei (1552—1561, 1564—1568). A obținut tronul cu ajutorul mării boierimi și al panilor poloni. A sprijinit comerțul și a dus o luptă crâncenă împotriva anarhiei mării boierimi. În politica externă a căutat, la început, să se ridice



împotriva turcilor, dar, nepri-mind nici un ajutor din afară, a fost obligat să domnească pînă la urmă ca om credincios al Porții. Din ordinul turcilor a distrus unele cetăți ale țării.



Alexandru Lăpușneanu

A mutat capitala de la Suceava la Iași. În 1556, Alexandru Lăpușneanu a întreprins o campanie în Transilvania împotriva austriecilor, instalînd ca voievod al acestei provincii pe Ioan Sigismund Zápolya. În timpul domniei lui s-a accentuat exploatarea otomană. Este eroul principal al nuvelei cu același nume de C. Negruzzi.

**Alexandru Macedon** (356–323 î.e.n.), mare comandant de oști și conducător de stat macedonean. A fost educat de Aristotel. La moartea tatălui său, Filip al II-lea (336), a devenit rege al Macedoniei. După cucerirea cetăților grecești, ca exponent al intereselor stăpînilor de sclavi greco-mace-



Alexandru Macedon

doneni, a organizat marea expediție împotriva Imperiului persan. Învîgînd la Granicos (334), la Issos (333) și la Gaugamela (331) oștile persane, a ajuns pînă în India și a întemeiat un mare stat care se

întindea de la Dunăre pînă la fluviul Ind. Neavînd însă o bază economică unitară și reprezentînd de fapt o uniune militar-administrativă întîmplătoare și netrăinică, statul creat de **A.M.** s-a destrămat, după moartea acestuia, în mai multe formații politice, cunoscute sub numele de regate elenistice. Succesele lui **A.M.** se explică atît prin slăbiciunea internă a statului persan cît și prin superioritatea artei și tehnicii militare macedonene. Deschizînd un cîmp larg pentru colonizarea greacă, pentru dezvoltarea meșteșugurilor și a comerțului, expedițiile conduse de **A.M.** au contribuit la înlăturarea parțială și temporară a crizei sistemului sclavagist grec. Este cunoscut și sub numele de *Alexandru cel Mare*.

**Alexandru Nevski** (1220–1263), om de stat, diplomat și mare comandant de oști rus.



Alexandru Nevski

A fost cneaz al Novgorodului (1236–1252) și mare cneaz al Vladimirului (din 1252). A zdrobit pe feudații suedezi pe Neva (1240), de unde și numele de Nevski, și pe cavalerii germani în marea bătălie de pe ghița lacului Ciud (1242). A înăbușit răscoalele antifeudale ale țăranilor și orășenilor săraci. Prin politica sa, **A.N.** a întărit feudalismul în cnezatele din nordul Rusiei.

**alexie** (MED.) v. **cecitate verbală**.

**alexină** (BIOL.) v. **complement**.

**alezaj** 1. (TEHN.) Suprafață cilindrică interioară a unei piese. 2. (MAS.) Diametrul interior al cilindrilor unui motor.

**alezare** (TEHN.), operație de prelucrare fină, prin așchiere,

a interiorului cilindric sau conic al unui corp. Se efectuează fie manual (cu un alezor), fie la o mașină-unealtă (ex. la mașina de alezat, la strung, la mașina de găurit).

**alezor** (TEHN.), unealtă aș-



Alezoare

chietoare, de formă cilindrică sau conică, folosită pentru alezare.

**alfa**, numele primei litere a alfabetului grecesc, notată grafic *A*,  $\alpha$  și avînd valoarea fonetică a lui *a*.

**alfabét** (gr. *alpha* și *beta*, numele primelor două litere ale alfabetului grecesc), totalitatea literelor, dispuse într-o anumită ordine, care servesc la notarea fonemelor unei limbi. Numărul literelor variază de la un alfabet la altul (ex. alfabetul latin are 26 de litere, cel grecesc 24, cel arab 28, cel românesc 27, cel rusesc 33 etc.). Se presupune că primul alfabet a fost alcătuit de către fenicienii, cu circa 1300 de ani î.e.n., pornindu-se de la scrierea hieroglifică egipteană; **a.** fenician a fost preluat, cu modificări, de greci, de la care l-au împrumutat romanii. **A.** limbilor europene moderne au la bază fie **a.** latin, fie **a.** grecesc. **A.** vechilor popoare semitice stau la baza **a.** ebraic, a celui arab și, probabil, a celor indiene. Alfabetele unor limbi asiatice, ca persana, afgana, malaeza, pakistaneza etc., au la bază **a.** arab.—**A. grecesc**, alfabet folosit în scrierea limbii grecești, din antichitate pînă astăzi. **A. vechi grecesc** avea mai multe variante (*eolo-doric*, *atic*, *insular* și *ionian*), care difereau între ele prin numărul literelor. **A. g.** folosit azi are la bază **a.** ionian, adoptat oficial la Atena în timpul lui Euclid.—**A. latin**, alfabet derivat din alfabetul grecesc (variante eolo-dorică), folosit mai întîi de etrusci și preluat de romani. Cele mai vechi texte scrise cu acest **a.** datează din sec. al IV-lea î.e.n.



Scrierea majorității limbilor moderne folosește sisteme de litere provenite direct din *a. latin.*

Chiril. Mai simplu decât *a. glagolitic*, *a.c.* stă la baza alfabetelor unora dintre limbile slave moderne: rusă, ucraineană, bulgară, sîrbă. Acest *a.* a fost folosit și pentru scrierea limbii romîne pînă în 1860, cînd a

fost introdus oficial *a. latin.* — *A. gotic.* a) Alfabet creat de Ulfila, pe baza alfabetului

ALFABETUL GRECESC

FORMA	VALOAREA FONETICĂ ȘI DENUMIREA
Α α	a alfa
Β β, β	b beta
Γ γ	g gama
Δ δ	d delta
Ε ε	é epsilon
Ζ ζ	dz dzeta
Η η	ê eta
Θ θ	th theta
Ι ι	i iota
Κ κ	k kappa
Λ λ	l lambda
Μ μ	m mii
Ν ν	n nii
Ξ ξ	x csi
Ο ο	o omicron
Π π	p pi
Ρ ρ	r ro
Σ σ, ς	s sigma
Τ τ	t tau
Υ υ	ü üpsilon
Φ φ	ph phi
Χ χ	h hi
Ψ ψ	ps psi
Ω ω	o omega

NOTĂ: În greaca modernă Ββ, β se pronunță v, iar Ηη și Υυ se pronunță i

— *A. glagolitic*, alfabet care are la bază literele minuscule grecești, folosit începînd din sec. al IX-lea în unele texte religioase bulgărești și croate. Bulgarii au scris cu *a.g.* pînă în sec. al XII-lea; în Croația, *a.g.* a fost folosit, în unele locuri, pînă în timpurile noastre. — *A. chirilic*, alfabet derivat din literele unciale grecești, folosit în textele slave începînd din sec. al IX-lea; elaborarea lui este atribuită misionarului

ALFABETUL CHIRILIC

FORMA	VALOAREA FONETICĂ	VALOAREA NUMERICĂ	FORMA	VALOAREA FONETICĂ	VALOAREA NUMERICĂ
А а	a	1	Ф ф	f	500
Б б	b		Х х	h	600
В в	v	2	Ѡ ѡ	o	800
Г г	g	3	Ѳ ѳ	șt	
Д д	d	4	Ц ц	ț	900
Е е	e	5	Ч ч	ç	90
Ж ж	j		Ш ш	ș	
С с	dz	6	Ъ ъ	ă, ũ	
З з	z	7	Ы ы	i, i, ũ	
И и	î	8	Ь ь	ă, ũ, i	
І і	i	10	Ѣ ѣ	ea	
К к	c, k	20	Ю ю	iu	
Л л	l	30	Ѧ ѧ	ia	
М м	m	40	Ѩ ѩ	ie	
Н н	n	50	Ѭ ѭ	ia, ea	
О о	o	70	Ѯ ѯ	î	
П п	p	80	Ѻ ѻ	cs	60
Р р	r	100	Ѵ ѵ	ps	700
С с	s	200	Ѷ ѷ	th, ft	9
Т т	t	300	Ѹ ѹ	i, u	400
У у	u	400	Ѻ ѻ	în	
Ѹ ѹ	u		Ѱ ѱ	ğ	

ALFABETUL RUSESC

FORMA	VALOAREA FONETICĂ	FORMA	VALOAREA FONETICĂ
А а	a	Р р	r
Б б	b	С с	s
В в	v	Т т	t
Г г	g	У у	u
Д д	d	Ф ф	f
Е е	ie	Х х	h
Ё ё	io	Ц ц	ț
Ж ж	j	Ч ч	ç
З з	z	Ш ш	ș
И и	i	Щ щ	sci
Й й	i (scurt)	Ъ ъ	v SEMN TARE
К к	c	Ы ы	î
Л л	l	Ь ь	v SEMN MOALE
М м	m	Э э	e
Н н	n	Ю ю	(iu)
О о	o	Я я	(ia)
П п	p		

grecesc, pentru scrierea Bibliei traduse de el în limba vizigoților. b) Alfabet întrebuințat în scrierea limbii germane începînd din sec. al XI-lea; el este înlocuit astăzi, în general, cu cel latin. — *A. fonetic*, sistem de notare exactă a sunetelor vorbirii, folosit de lingviști și filologi în lucrări de specialitate (ex. alfabetul fonetic interna-

ALFABETUL MORSE

SEMNE GRAFICE	CODUL UNIVERSAL	SEMNE GRAFICE	CODUL UNIVERSAL	SEMNE GRAFICE	CODUL UNIVERSAL	SEMNE GRAFICE	CODUL UNIVERSAL
a	·—	j	·— ·— ·—	s	···	2	··— ·—
b	—···	k	— ·— ·—	t	—	3	···—
c	— ·— ·—	l	···	u	··—	4	···— ·—
d	···	m	··— ·—	v	···—	5	··· ·— ·—
e	·— ·—	n	··—	w	··— ·—	6	··· ·— ·—
f	··— ·—	o	— ·— ·—	x	— ·— ·—	7	— ·— ·— ·—
g	··— ·— ·—	p	··— ·— ·—	y	— ·— ·— ·—	8	— ·— ·— ·— ·—
h	··· ·— ·—	q	··— ·— ·— ·—	z	··— ·— ·—	9	— ·— ·— ·— ·— ·—
i	···	r	··— ·—	1	··— ·— ·— ·—	0	— ·— ·— ·— ·— ·—

țional). V. și transcriere fonetică. — *A. silabic* v. *scriere silabică*. — *A. telegrafic*, tablou de corespondență între semnele unui cod și semnele grafice pe care le reprezintă (ex. *alfabetul Morse*).

**alfabetizare**, acțiunea de a învăța pe neștiutorii de carte adulți să scrie și să citească. **A.** constituie o sarcină importantă a revoluției culturale în fostele țări înapoiate care trec de la capitalism la socialism. În Republica Populară Română, acțiunea de **a.** a început imediat după 23 August 1944 și s-a intensificat după reforma învățământului din 1948. Analfabetismul a fost lichidat la noi în anii primului plan cincinal (1951—1955).

#### Al-Farabi v. Farabi.

**Alfieri**, Vittorio (1749—1803), poet și dramaturg italian, creatorul tragediei clasice italiene.



V. Alfieri

Animat de ideile iluminismului, a salutat revoluția burgheză din Franța, declarându-se însă împotriva iacobinilor. Adversar al absolutismului („Despre tiranie”, 1777, trad. rom. 1866; „Despre principe și despre literatură”, 1778—1786) și luptător pentru libertatea și unitatea Italiei, el a îmbrățișat însă ideea creării unei republici aristocratice în care să se mențină privilegiile nobile și barierele sociale. În tragediile sale („Saul”, 1782, trad. rom. 1836; „Mirra”, 1789, trad. rom. 1843), a evocat lupta eroică pentru libertate. Alte opere: „Virginia” (1777, trad. rom. 1836), „Brutus prim” (1787), „Brutus secund” (1786—1788).

**Alföld** [*ólföld*], porțiune a Cimpiei Dunării mijlocii, în R. P. Ungară, situată la est de Dunăre. Soluri fertile. Este

dezvoltată cultura plantelor (grâu, porumb, orez, bumbac) și creșterea oilor.

**algau** (ZOOOTEHN.), varietate a rasei de vaci schwyz, crescută în Germania, în ținutul Algau. Are talie înaltă (1,35—1,45 m), greutate corporală mare (500 kg) și culoare cenușie-deschis. Este bună producătoare de lapte (3 000 l anual, cu 3,7% grăsime), mai puțin de carne.

**alge** (BOT.; *Algae*), denumire colectivă pentru talofitele autotrofe, capabile de fotosinteză. După gradul de organizare și după culoarea talului, se deosebesc *a. albastre* (*Cyanophyceae*), *a. roșii* (*Rhodophyceae*), *a. verzi* (*Chlorophyceae*), *a. brune* (*Phaeophyceae*) etc. Înmulțirea acestor plante se face asexuat, prin fragmentare și prin spori, sau sexuat, prin copularea a câte doi gameți. **A.** trăiesc în apele dulci, saline (mări și oceane) și pe uscat. Importanța lor economică este multiplă. În agricultură, **a.** se întrebuințează ca nutreț și ca îngrășământ natural. Din prelucrarea lor industrială se obțin diferite materii prime pentru industrie (iod, brom, potasiu, agar-agar, substanțe proteice, vitamine, alcoolii etc.). În acest scop, **a.** sînt colectate din apele mărilor și ale oceanelor sau sînt cultivate în bazine sau vase speciale. Ele constituie, de asemenea, hrana de bază a multor pești. Prin fotosinteza lor, **a.** îmbogățesc mereu, cu oxigenul necesar respirației ani-

malelor acvatice, apele în care trăiesc. Au un rol important în circulația materiei prin procesul de sinteză a substanțelor organice.

**algebră** (arab. *al gebr* „a reuni, a pune la un loc”) **1.** (MAT.) Ramură a matematicii, care studiază structurile algebrice, deci cuprinde teoria grupurilor, a inelelor, a corpurilor, a spațiilor vectoriale, a matricelor, a laticelor, cea a rezolvării ecuațiilor algebrice și a sistemelor de ecuații algebrice, în special a sistemelor de ecuații liniare. Primele încercări rudimentare de rezolvare algebrică a problemelor aparțin egiptenilor și babilonenilor (cu circa 2 000 de ani î.e.n.). Aceștia au studiat probleme care duceau la ecuații de gradul I și II, pe care le-au rezolvat printr-o operație algebrică nouă: extragerea rădăcinii pătrate. Grecii au meritul de a fi creat o **a.** cu caracter exclusiv geometric. De cele mai multe ori, o problemă de algebră era rezolvată de ei prin intersecția a două curbe plane auxiliare, convenabil alese, sau prin determinări succesive de astfel de intersecții. Studiul sistematic al ecuațiilor a fost elaborat însă de învățații din Orient abia în evul mediu. François Viète a înlocuit pentru întâia oară cifrele cu litere pentru mărimile cunoscute. La dezvoltarea **a.** au contribuit matematicienii N. Tartaglia, R. Descartes, G. Cardano, L. Ferrari, I. New-

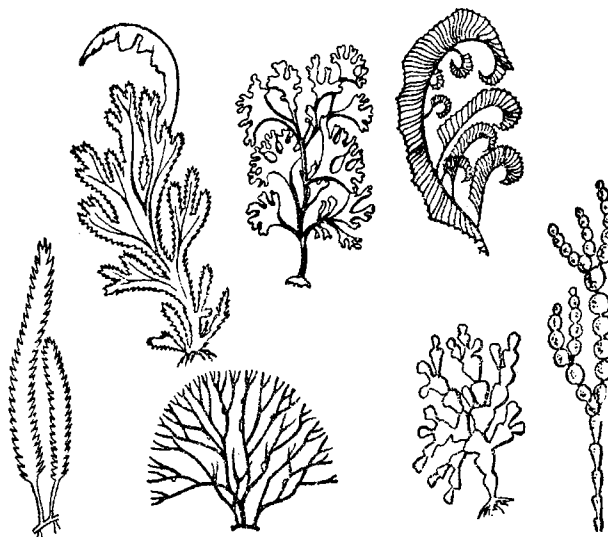

Diferite forme de alge

ton, L. Euler, L. Lagrange, K. Gauss, N. Abel, E. Galois ș.a. În vremea noastră, școala sovietică a adus contribuții importante la dezvoltarea a. prin O. I. Schmidt, N. G. Cebotariov, A. G. Kuroș, A. I. Malțev ș.a. În ultimele decenii s-a dezvoltat o ramură importantă a algebrei pentru aplicații în tehnică: a. mecanismelor automate, ale cărei baze au fost puse de V. I. Șestakov, M. A. Gavrilov (U.R.S.S.), Claude Shannon (S.U.A.) ș.a. Școala românească, condusă de acad. Gr. C. Moisil, a contribuit de asemenea la dezvoltarea a. mecanismelor automate. 2. (LOG.) Algebra logicii, parte a logicii matematice care cuprinde calculul propozițiilor, calculul claselor și calculul relațiilor. A fost întemeiată în deceniul al cincilea al secolului trecut de G. Boole și A. de Morgan.

**Alger**, capitala Algeriei, port la Marea Mediterană. 805 600 loc. (1959), inclusiv suburbiile. Important centru comercial, industrial și cultural. Industrie alimentară, de pielărie, textilă (covoare).

**Algeria**, țară în nordul Africii. Suprafața: 2 381 741 km<sup>2</sup>. Populația: 11 020 000 loc. (1960), dintre care 1 028 000 de europeni (peste 500 000 dintre aceștia au plecat, în cursul anului 1962, în Franța). Capitala: Alger. Relieful este, în general, muntos (munții Atlas în nord și munții Ahaggar în sud-est). În sudul Algeriei se întinde un podiș deșertic (Sahara). Zona de litoral este fertilă și cultivată în special cu viță de vie, tutun, smochini, măslini, lămii și portocali. Subsolul A. are importante zăcăminte de petrol, de gaze naturale, mine-reu de fier, uraniu, fosforite, plumb, zinc. Industrie slab dezvoltată, bazată pe prelucrarea produselor agricole.

**Istoric.** Populația străveche era formată din triburi numide. În sec. al III-lea î.e.n., micile regate sclavagiste numide au fost reunite de Masinisa (201-149 î.e.n.), iar în anul 46 î.e.n. regatul numid a devenit provincie romană. Teritoriul A. a fost ocupat în decursul vremii



de vandali (sec. al V-lea) și de bizantini (sec. al VI-lea). În timpul statornicirii relațiilor feudale, A. a fost cucerită de arabi (sec. al VII-lea); populația A. a trecut la islamism și, în majoritate, și-a însușit limba arabă. În sec. al XVI-lea, A. a fost transformată în provincie a Imperiului otoman. În sec. al XVIII-lea a devenit stat feudal independent, condus de un dey. În 1830 Franța a început un război sîngeros împotriva poporului algerian, reușind pînă la urmă să ocupe A. (1848) și s-o transforme în colonie. Exploatată cu lăcomie încă din secolul trecut, A. prezenta, în momentul eliberării sale, tabloul înapoierii economice și social-culturale tipic coloniilor africane. În A. colonială venitul mediu anual al francezilor era de 7 ori mai mare decît al algerienilor. Sub apăsarea jugului exploataților băștinași (feudali) și al asupririi colonialiste, marea masă a țărănimii algeriene, reprezentînd 70% din gospodăriile țărănești, nu mai posedă decît între 10 și 1 ha (sau chiar mai puțin) de pămînt din cel mai prost. Populația algeriană n-a încetat lupta pentru independența sa națională,

deși încă din perioada războiului de apărare (1830-1848), sub conducerea lui Abd el-Kader. Această luptă s-a intensificat sub influența Marii Revoluții Socialiste din Octombrie. Creșterea numerică și politică a clasei muncitoare algeriene, supusă dublului jug al asupririi naționale și al exploatarei capitaliste, crearea sindicatelor și apoi a partidului comunist (în 1920) au sporit forța și combativitatea mișcării de eliberare națională. După al doilea război mondial, mișcarea de eliberare națională a căpătat un caracter mai organizat și a cuprins mase mai largi. În 1954 a izbucnit răscoala armată a poporului și a luat ființă Frontul de Eliberare Națională, reprezentînd largi forțe sociale, care a creat Armata de eliberare națională și a condus lupta poporului algerian pentru autodeterminare, libertate și independență națională, împotriva colonialiștilor francezi, sprijiniți de complicitățile lor din N.A.T.O. În 1958 s-a proclamat Republica Algeria și s-a constituit la Cairo guvernul provizoriu (G.P.R.A.). În martie 1962 a fost încheiat, între reprezentanții G. P. R. A. și ai guvernului francez, acordul

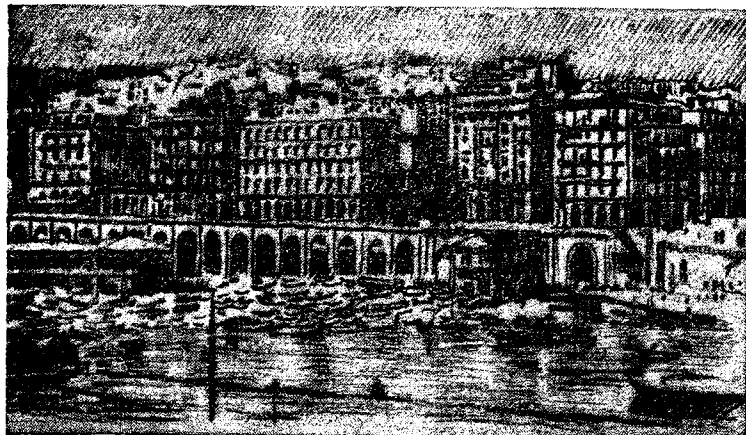

Alger. Portul

privind încetarea focului în Algeria. În iulie 1962 a fost proclamată independența Algeriei, iar în septembrie 1962 Republica Algeriană Democratică și Populară. În octombrie 1962, Algeria a fost primită în O.N.U.

**Algesiras**, oraș spaniol, port situat în apropiere de Gibraltar. În 1906 a avut loc aici o conferință internațională care a rezolvat, în favoarea Franței, rivalitatea imperialistă franco-germană pentru stăpânirea Marocului.

**algezimetrié** (gr. *algeis* „durere” și *metron* „măsură”; FIZIOL.), determinare, cu ajutorul instrumentului numit *algezimetru*, a intensității excitației necesare pentru apariția unei senzații dureroase.

**algie** (gr. *algos*, *algeis* „durere”; MED.), durere care se ivește spontan sau ca urmare a excitației unor formațiuni nervoase senzitive de către un proces patologic.

**Algol** (ASTR.), stea variabilă din constelația Perseu, a cărei mărime stelară oscilează între

2,2 și 3,5 în interval de 2 zile, 20 de ore și 49 de minute. Pe cale spectroscopică s-a stabilit că steaua **A.** este constituită dintr-un ansamblu de doi aștri principali, unul mai luminos, altul mai puțin luminos, care se eclipsează reciproc la fiecare rotație. Acest ansamblu este situat la circa 115 ani-lumină de Soare. Există numeroase alte stele de tipul stelei variabile **A.**, denumite *stele (sau sistem) de tip A. sau stele duble cu eclipsă*.

**algologie**, parte a botanicii care se ocupă cu studiul algelor. **A.** studiază forma, structura, metabolismul, creșterea, înmulțirea, răspîndirea, clasificarea, cultura și întrebuințarea algelor.

**algonkián** (STRAT.), eră geologică căreia îi sînt atribuite formațiunile dintre sfîrșitul arhaicului și începutul cambrianului, reprezentată prin roci metamorfice și magmatice. Conține urme de organisme (radiolari, spongieri, viermi anelizi, hidrozoare, crustacei, alge). Din **a.** datează primii cărbuni. Este mai puțin metamorfozat și cutat decît arhaicul. În R.P.R. nu i-a fost încă dovedită existența, deși se presupune că există. Sin. *precambrian*.

**algoritm** (după numele lui *Al-Horezmi*, matematician arab de la începutul sec. al IX-lea), procedeu de calcul folosit în matematică și în logică. El permite, pornind de la anumite date, găsirea în mod mecanic a unor rezultate prin intermediul unui șir finit de operații. Cu ajutorul **a.** se rezolvă și raportarea reciprocă a expresiilor logice (v. și *calcul logic*). Datorită lucrărilor matematicianului sovietic A. A. Markov, teoria **a.** s-a constituit ca o ramură nouă a matematicii. — *Algoritm* lui *Euclid*, algoritm pentru calcularea celui mai mare divizor comun a două numere sau a două polinoame. — *Algoritm de traducere*, totalitatea regulilor cu ajutorul cărora se face automat o traducere.

**Alhambra**, fortăreață și palat al regilor mauri din Granada (Spania), situată pe o colină care domină orașul și a cărei construcție a început în sec. al XIII-lea. Vastul ansamblu de încăperi de locuit și săli de recepție este grupat în jurul a două curți interioare, denumite una „curtea leilor”, iar cealaltă „curtea cu mirți”.

**Al-Hariri** v. **Hariri**.

**Al-Horezmi** v. **Horezmi**.

**Ali**, al patrulea calif arab (656—661), discipol și ginere al lui Mahomed. A avut un rol însemnat în elaborarea și în răspîndirea islamismului.

**Ali**, feudal albanez, pașă de Ianina (1788—1822), renumit pentru cruzimile sale. A reușit să unească sub conducerea sa Albania, Epirul și Moreea, întemeind un stat independent, cu centrul la Ianina. Sultanul Mahmud al II-lea a pornit împotriva lui un război, care s-a terminat cu uciderea lui **A.** și cu destrămarea statului întemeiat de acesta (1822).

**aliāj** (METAL.), material cu proprietăți asemănătoare celor ale metalelor, obținut, prin difuziune, de cele mai multe ori în stare topită, din două (*a. binar*) sau mai multe (*a. ternar*, *cuaternar* etc.) elemente chimice, dintre care cel puțin elementul predominant este un metal. Fazele din care sînt formate **a.** pot fi alcătuite din componente pure, din soluții solide sau din combinații chimice (combinații intermetalice). Importanța practică a **a.** se datorește proprietăților lor (rezistență, duritate etc.), superioare celor ale metalelor pure.

— *A. anticorrosiv*, aliaj rezistent la coroziune. — *A. inoxidabil*, produs metalic feros sau neferos, capabil să reziste agenților

Curba de strălucire și explicația variației strălucirii la steaua Algol

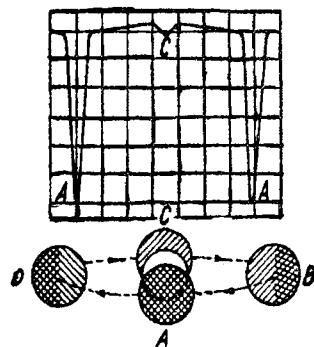

Curba de strălucire și explicația variației strălucirii la steaua Algol

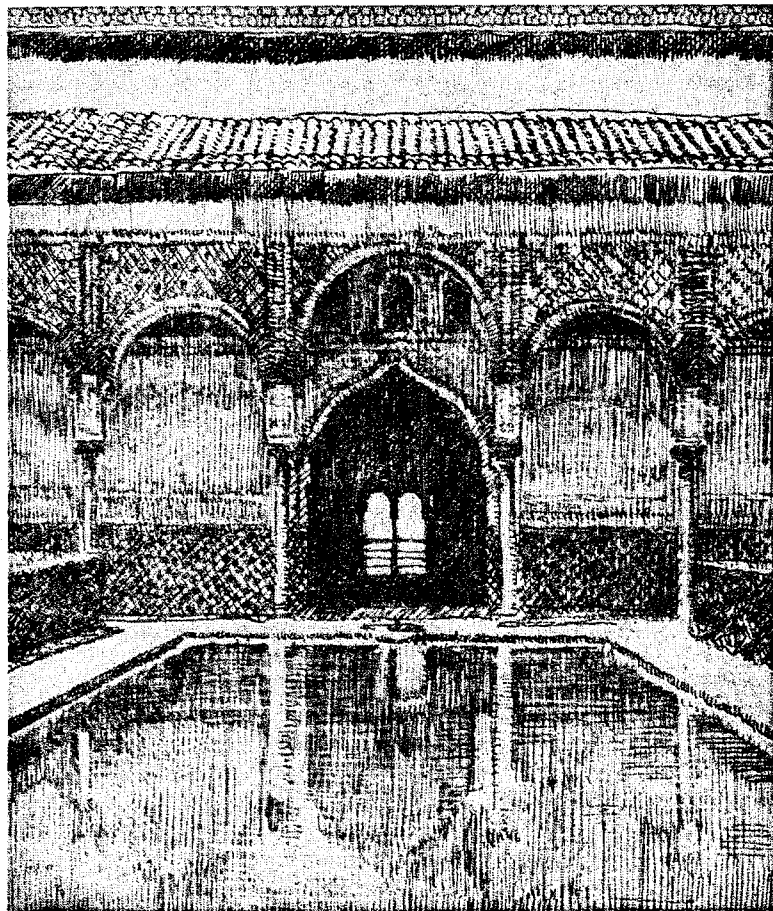

Alhambra. Curtea cu mirți

oxidanți, care acționează pe cale umedă sau uscată, la temperatură ordinară sau cel mult pînă la 300°C. V. și oțeluri inoxidabile.—*A. antifricțiune*, aliaj de plumb-stibiu (12—17% Sb), de staniu-cupru-stibiu (85—88% Sn, 4—5% Cu, 8—10% Sb) etc., folosit la căptușirea cuzineților. Sin. *compoziție de lagăr*.—*A. de lipit*, aliaj moale de staniu și plumb, eventual cu adaosuri de bismut, cadmiu sau stibiu, ori tare (brazură), de cupru și zinc, eventual cu adaosuri de argint, staniu sau nichel, folosit pentru lipirea pieselor de metal.—*A. dur*, produs metalic care cuprinde carburi, nitruri sau boruri metalice; se obține de obicei pe calea metalurgiei pulberilor și are o duritate ridicată, uneori apropiată de aceea a diamantului, care poate fi menținută și la temperaturi înalte (ex. carboloy, stellite, widia etc.).—*A. refractar*, aliaj care își păstrează proprietățile chimice și mecanice la temperaturi ridicate (ex. oțeluri aliate cu crom, siliciu

și molibden).—*A. ușor*, aliaj cu greutate specifică sub 3,5, compus din aluminiu și mici adaosuri de siliciu, cupru, zinc, nichel, magneziu etc.—*A. foarte ușor*, aliaj cu gr. sp. sub 2, care conține ca metal de bază magneziul, cu mici adaosuri de aluminiu, zinc, mangan etc.; este folosit în aviație și în industria automobilelor (ex. *a. elektron*, cu 90% Mg).—*A. tipografic*, aliaj ternar de plumb, stibiu și staniu, folosit la turnarea materialului tipografic imprimabil și neimprimabil (litere, rînduri de linotip, plăci de stereotipie, albitură, linii etc.). Sin. *compoziție de literă*.—*A. ușor fuzibil*, aliaj cu punct de topire coborît (ex. *metal Wood*, cu p. t. 60°C, *a. Darcet*, cu p. t. 94°C etc.), folosit la confecționarea siguranțelor fuzibile etc.

**Alianța Cooperatistă Internațională**, uniune internațională a organizațiilor naționale de cooperatie de consum din diferite țări, înființată în 1895. Uniunea centrală a cooperativelor de consum din Republica

Populară Română (Centrocoop) face parte din Alianța Cooperatistă Internațională.

**alianța dintre clasa muncitoare și țărănime**, formă deosebită a colaborării dintre clasa muncitoare și țărănime, sub conducerea clasei muncitoare, în revoluția burghezodemocratică, în revoluția socialistă, în construirea socialismului și comunismului. **A. dintre c. m. și ț.** este singura forță capabilă să doboare puterea de stat capitalistă, să instaureze dictatura proletariatului și să pună capăt exploatării omului de către om. La baza acestei alianțe stau interesele fundamentale comune ale ambelor clase: lichidarea relațiilor sociale bazate pe exploatare și făurirea societății socialiste. Principiile fundamentale ale teoriei despre alianța dintre clasa muncitoare și țărănime au fost elaborate de K. Marx și F. Engels. În condițiile imperialismului, V. I. Lenin a dezvoltat aceste principii, formulînd o teorie încheagată despre alianța dintre clasa muncitoare și țărănimea muncitoare, sub hegemonia clasei muncitoare, ca principală forță socială în obținerea victoriei depline în revoluțiile democratice și socialiste. Conținutul **a. dintre c. m. și ț.** depinde de etapa procesului revoluționar, de raportul concret al forțelor de clasă existente într-o țară sau alta. Indiferent de aceste particularități, alianța dintre clasa muncitoare și țărănime, sub conducerea clasei muncitoare, este o lege generală, universal-valabilă a revoluției și a construcției socialiste. Aplicînd în mod creator strategia și tactica leninistă, P.C.R. a luptat încă de la înființarea sa pentru îndeplinirea **a. dintre c. m. și ț.** Politica de încheagare și de consolidare a alianței de clasă a proletariatului din România cu țărănimea a fost fundamentată din punct de vedere teoretic, strategic și tactic de *Congresul al V-lea al P.C.R.* În perioada luptei pentru sprijinirea războiului antihitlerist, îndeplinirea reformei agrare, sfărîmarea vechiului aparat de stat burghezo-moșieresc și instaurarea puterii democratice. P.C.R.

a militat pentru încheierea alianței dintre clasa muncitoare și masele de bază ale țărănimii. În această perioadă, P.C.R. a dus față de chiaburime o politică de neutralizare. Alianța trainică dintre clasa muncitoare și țărănimea muncitoare s-a încheiat în prima etapă a revoluției populare, în focul luptei pentru exproprierea pământului moșieresc și pentru împărțirea lui țărănimii muncitoare. Ea s-a consolidat în lupta pentru trecerea de la desăvârșirea sarcinilor revoluției burghezo-democratice la înfăptuirea sarcinilor revoluției socialiste. La baza politicii sale față de țărănime, în condițiile trecerii la construirea socialismului, P.M.R. a pus lozincă leninistă, înscrisă în Rezoluția C.C. al P.M.R. din 3-5 martie 1949: „Ne sprijinim pe țărănimea săracă, strângem alianța cu țărănimea mijlocasă și ducem o luptă neîntreruptă împotriva chiaburimii“. Crearea bazei economice a socialismului în țara noastră, lichidarea oricărei forme de exploatare a omului de către om au întărit și mai mult **a. dintre c. m. și ț.** În condițiile victoriei definitive a socialismului, această alianță a căpătat un conținut nou, fiind bazată pe relații socialiste de colaborare și de ajutor reciproc între cele două clase sociale prietene: muncitorimea și țărănimea colectivistă. Victoria socialismului în țara noastră a ridicat pe o treaptă mai înaltă alianța muncitorească-țăărănească și unitatea moral-politică a întregului popor. Întărirea alianței dintre cele două clase este o condiție primordială în asigurarea trecerii treptate la comunism. În țările capitaliste, dependente și coloniale, **a. dintre c. m. și ț.** reprezintă forța cea mai importantă în opera de cucerire și apărare a independenței naționale, de înfăptuire a transformărilor democratice adânci și de asigurare a progresului social. Ea este menită să fie baza atragerii în lupta împotriva imperialismului a celor mai largi pături de oameni ai muncii, a tuturor forțelor patriotice naționale, baza realizării unui larg front popular (național) antiimperialist.

**alianță** (DR.) 1. Înțelegere politică între state, consemnată în tratate, prin care aceste state se obligă să acționeze în comun sau să-și dea ajutor reciproc în relațiile internaționale, pentru promovarea sau apărarea unor interese comune sau a unei anumite situații politice, în-deosebi în eventualitatea unui război sau a unui atac armat împotriva unuia dintre ele. Spre deosebire de tratatele de **a.** dintre țările capitaliste, care au de cele mai multe ori un caracter agresiv, tratatele de **a.** încheiate de statele socialiste au drept scop menținerea păcii și a securității popoarelor (ex. *Tratatul de prietenie, alianță și asistență mutuală dintre U.R.S.S. și R.P.R.*, 1948). 2. V. *afinitate*.

**Ali-Baba**, eroul basmului oriental „Ali-Baba și cei 40 de hoți“ din „O mie și una de nopți“. Cu ajutorul formulei magice „Sesam, deschide-te!“, **A.-B.** reușește să desferece intrarea unei peșteri în care o bandă de tilhari ascunsese comori. El devine stăpînul acestor comori, pe care le împarte, generos, săracimii.

**alibi** (cuvînt latin însemnînd „în altă parte, aiurea“; DR.) 1. Dovadă de nevinovăție rezultată din constatarea că, la data săvîșirii infracțiunii, cel învinuit se afla în altă parte decît la locul săvîșirii ei. 2. Mijloc de apărare care urmărește să ducă la o asemenea constatare.

**Alicante**, oraș în Spania, port la Marea Mediterană. 112 200 loc. (1958). Industrie alimentară bazată pe prelucrarea materiilor prime locale din regiune (struguri și alte fructe).

**alică** (VÎNĂT.), fiecare dintre micile proiectile sferice de plumb (1,25-4,5 mm diametru) cu care se încarcă cartușele la armele de vînătoare, pentru vînarea animalelor mici.

**alicărie** (CONSTR.), material constituit din spărturi de cărămidă sau de piatră, rezultat, ca deșeu, la prelucrarea blocurilor de piatră, la transportul materialelor sau din dărîmări și folosit ca agregat pentru betoane ușoare, pentru pavaj provizoriu, ca material de umplutură etc.

**alicotă**, parte ~ (MAT.), parte dintr-o mărime anumită, care se cuprinde de un număr întreg de ori în această mărime (ex. 3, 4, 8 sînt p.a. ale numărului 24).

**alienare** (FILOZ., DR.) v. **înstrăinare**.

**alienație mintală** (MED.), termen generic pentru orice fel de boală mintală; cuprinde nu numai psihozele cu halucinații, delir etc. (ceea ce numim în mod curent *nebunie*), ci și idioția, cretinismul și toate tulburările intelectului, chiar cele temporare.

**alifatică**, combinație ~ (CHIM.), combinație organică fără cicluri în moleculă, constituită din atomi de carbon legați unul de altul în formă de lanț liber la cele două capete.

**alifie** (FARM.), preparat compus din substanțe active încorporate într-o masă onctuoasă; se folosește numai extern în medicină și în cosmetică. *Sin. unguent*.

**aligator** (engl. *alligator*, din span. *el lagarto* „șopîrlă“; ZOOLOG.), gen de crocodili cu botul lat, din familia aligatoridelor. Se deosebesc două

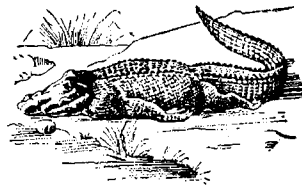

Aligator

specii: *Alligator sinensis*, lung de 2-2,5 m, răspîndit în China, și *Alligator mississippiensis*, lung de 4-4,5 m, răspîndit în apele dulci ale Americii de Nord, unde, ca rezultat al vînării intensive (pielea se folosește în industria marochinăriei), numărul lor s-a redus mult.

**Aligher**, Margarita Iosifovna (n. 1915), poetă sovietică rusă. Autoarea cunoscutului poem „Zoia“ (1942, trad. rom.), care evocă eroismul partizanei Zoia Kosmodemeanskaia. Poemul „Victoria ta“ (1945) și ciclurile de versuri „Primele semne“ (1948), „Colinele lui Lenin“ (1953), „Drumetului“ (1954) ș.a. sînt străbătute de patos romantic și de un puternic



lirism. Laureată a Premiului de stat al U.R.S.S.

**aligoté**, soi de viță originară din Franța, cu struguri mici sau mijlocii și boabe mici, rotunde, de culoare albă-verzuie. Este un soi fertil, de mare producție, atât în regiunea dealurilor cât și la șes. La noi este folosit pentru producerea vinurilor de masă.

**Alihanian**, Artemi Isaakovici (n. 1908), fizician sovietic, membru corespondent al Academiei de Științe a U.R.S.S. Cunoscut prin lucrările sale în domeniul fizicii nucleului atomic și al razelor cosmice. Laureat al Premiului de stat al U.R.S.S.

**Alihanov**, Abram Isaakovici (n. 1904), fizician sovietic, membru al Academiei de Științe a U.R.S.S. A făcut cercetări importante în domeniul analizei roentgenografice, al fizicii razelor X și al dezintegrărilor radioactive. Împreună cu fratele său A. I. Alihanian, a efectuat cercetări asupra razelor cosmice. În 1949 a construit, împreună cu un colectiv, primul reactor sovietic, în care se folosea ca încetinitor apa grea. Laureat al Premiului de stat al U.R.S.S.

**aliment** (lat. *alimentum*, din *alere* „a hrăni”; BIOL.), produs în stare naturală sau prelucrat, care conține substanțe nutritive necesare organismului pentru întreținerea activității vitale. **A.** consumate de om trebuie să conțină albumine, grăsimi, hidrați de carbon, săruri, apă, vitamine și substanțe-balast (pe care organismul nu le asimilează, ex. celuloza). Ele au jucat un rol important în procesul de apariție a omului (folosirea pe lângă **a.** de origine vegetală a **a.** de origine animală, bogate în elemente chimice noi, a contribuit la dezvoltarea normală a întregului organism, în special a creierului). **A.** are un rol esențial în viața materială a omului. În desăvârșirea regimului alimentar care a contribuit la dezvoltarea omului primitiv, deosebit de însemnate au fost descoperirea focului și a olăritului, care au permis frigerea, fierberea și păstrarea cărnii. În felul acesta s-a putut face mai ușor asimilația **a.** în

organism. Alimentația cu carne a asigurat o nutriție mai substanțială și a eliberat pe strămoșii omului de necesitatea căutării continue a hranei, creîndu-le timp disponibil pentru alte activități. Lărgirea activității economice (în special dezvoltarea agriculturii, a creșterii animalelor etc.) și acumularea de cunoștințe practice au dus la mărirea sortimentelor de **a.** Pentru o cât mai bună asimilare a lor, **a.** trebuie să îndeplinească o serie de condiții: să conțină un anumit număr de calorii, să aibă gust plăcut și aromat, să contribuie la o mai bună secreție a sucului gastric. În același scop este necesară o bună preparare și o prezentare atrăgătoare a lor. **V. și alimentație.** — **Alimente de protecție**, substanțe care se dau muncitorilor spre a-i feri, în cursul procesului de producție, de intoxicații profesionale și, în general, pentru a-i proteja în cazul condițiilor de muncă vătămătoare sănătății. În R.P.R., dispozițiile legale privind protecția muncii prevăd obligația întreprinderilor de a da oamenilor muncii, în mod gratuit, *a. de p.* (de ex., în locurile de muncă unde se folosesc substanțe toxice, se dă muncitorilor lapte, iar acolo unde temperatura este ridicată se dă apă carbogazoasă salină).

**alimentare** (TEHN.) **1.** Furnizare continuă de materiale, de utilaje, de energie etc., necesare vieții și activității populației și producției de bunuri dintr-o localitate sau dintr-o regiune (ex. **a.** cu energie electrică a unei localități, a unui consumator etc.). — (HIDROTEHN.) **Alimentare cu apă**, totalitatea lucrărilor tehnice destinate captării, transportului și distribuției apei necesare unei localități, unei industrii, unei gospodării agricole etc. **2.** Operație manuală, semiautomată sau automată prin care se asigură materialul sau piesele (dintr-un magazin sau buncăr) necesare ciclului de prelucrare al mașinilor-unelte.

**alimentator** (MAȘ.) **1.** Dispozitiv de alimentare a unei mașini cu combustibil, cu materie primă etc. **2.** Parte com-

ponentă a unei mașini de încărcat cu funcționare continuă sau a unei mașini-unelte

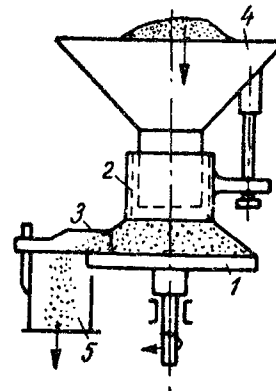

Alimentator

1 — disc rotativ; 2 — manșon pentru reglarea debitului; 3 — ra-cletă; 4 — pîlnie de alimentare; 5 — igheab de eliminare

automate, avînd rolul de a dirija materialul către organul de transport, respectiv către locul de prelucrare.

**alimentație 1.** (BIOL.) Proces complex de introducere în organism a substanțelor nutritive și de transformare a lor în compuși chimici relativ simpli, utilizați de organism pentru formarea și reînnoirea țesuturilor și a organelor corpului, precum și ca izvor de energie. **A.** constituie condiția de bază a existenței animalelor în natură și latura cea mai importantă a schimbului de substanțe dintre organism și mediu, și deci principala legătură dintre acestea. Ea joacă un rol important în aclimatizare și constituie factorul principal care determină răspîndirea diferitelor specii. În creșterea animalelor, *a. rațională* (bazată pe *norme de hrană*) constituie cel mai important mijloc de ridicare a productivității, de îmbunătățire a raselor și de întărire a constituției acestora. **A.** are un rol important în înmulțire, în secreția laptelui, în activitatea musculară a organismului etc. Insuficiența hranei duce la micșorarea rezistenței organismului față de temperaturi joase și de infecții, la tulburări ale proceselor fiziologice care privesc înmulțirea. Alături de muncă, factorul hotărîtor, **a.** a jucat

un rol important în procesul de transformare a maimuței în om. Ea reprezintă unul dintre factorii de seamă pentru păstrarea sănătății și a capacității de muncă a omului. **A.** făcută în mod rațional acoperă în întregime pierderile organismului adult și satisface necesitățile de creștere ale organismului tânăr, prin substanțe nutritive, ca protide, glucide, lipide, vitamine și săruri minerale. Necesitatea fiecăreia dintre aceste substanțe depinde de factori ca: vîrstă, sex, gen de activitate și condiții, atât biologice cît și sociale. În funcție de acești factori, alimentele trebuie să cuprindă un anumit număr de calorii care să acopere energia cheltuită. I. P. Pavlov a acordat o mare importanță regimului sever de **a.**, înțelegînd prin aceasta servirea meselor la aceleași ore ale zilei. În acest caz se observă reflexul la timp, adică secretarea foarte activă a sucului gastric, bogat în fermenți, la ora mesei. Dacă nu se respectă orele exacte, reflexul dispăre, fapt care poate duce la zdruncinarea proceselor de digestie și la apariția diferitelor stări patologice (gastrite, colite etc.). Pentru omul sănătos se recomandă servirea mesei de patru ori, minimum de trei ori pe zi. Este de asemenea necesară și o justă repartizare a produselor (animale și vegetale) la diferitele mese. Produsele bogate în proteine (carne, pește, leguminoase) se repartizează la mesele de dimineață și de prînz. Pentru mesele de seară sînt indicate produsele lacto-vegetariene. Alimentația stabilită în funcție de cerințele fiziologice și de condițiile de mediu se numește *alimentație rațională*. V. și aliment; digestie; fotosinteză.

**2. (MED.) Alimentație mixtă** (la sugari), alimentație combinată, cu lapte matern și lapte de proveniență animală.—**A. artificială** (la sugari), alimentație cu lapte de proveniență animală. **3. (EC.) Alimentația publică în R.P.R.**, rețeaua întreprinderilor specializate în deservirea populației cu mîncăruri pregătite și cu băuturi (cantine, restaurante, restaurante-cantină, bufete). Este organizată la orașe de sfa-

turile populare, prin trusturi de alimentație publică, iar la sate prin sistemul cooperăției de consum.

**alineat** (lat. *a linea* „în afara liniei”; BIBL.) **1.** Rînd cu care începe un text (sau un fragment de text cuprinzînd o idee nouă), diferențiat de celelalte rînduri prin diferite procedee: literă, cerneală, distanțare mai la dreapta sau mai la stînga rîndului care urmează etc. **2.** Pasaj, porțiune de text care începe cu un astfel de rînd și se termină acolo unde începe un altul de același tip.

**aliniamént 1.** (DRUM., C. F.) Porțiune rectilinie din traseul unei căi de comunicație terestră. **2. (MILIT.)** Linie de teren care servește la indicarea misiunilor de luptă ale trupelor sau la coordonarea acțiunilor acestora (ex. **a.** de apărare, **a.** de coordonare a mișcării, **a.** de desfășurare etc.). Se indică prin detalii și neregularități ale terenului.

**aliniere** (URB.), așezare a construcțiilor, a parcelelor etc. dintr-o localitate după o anumită linie dinainte stabilită.

**Aliobin**, Aleksandr Aleksandrovici (1892—1946), șahist rus, campion mondial din 1927 (după victoria reputată asupra lui J. R. Capablanca) pînă în 1935 și din 1937 (după victoria asupra lui M. Euwe) pînă în 1946. **A.** este un strălucit reprezentant al școlii șahiste ruse, creată de A. D. Petrov și M. I. Cigorin; mare specialist în „partide oarbe”.

**aliór**, denumire populară dată mai multor specii de plante din genul *Euphorbia*, care conțin în toate organele vegetative un suc lăptos, caustic și otrăvitor (ex. *laptele-cîinelui*, *laptele-cucului*).

**alităre** (METAL.) v. **calorizare**.

**aliterăție**, procedeu stilistic care constă în repetarea aceluiași sunet (sau grup de sunete) la începutul (sau în interiorul) mai multor cuvinte succesive,

cu scopul de a reda o mișcare sau de a crea efecte de armonie imitativă (ex. „Prin vulturi vîntul viu vuia”. G. Coșbuc).

**aliúră** (fr. *allure* „fel de a merge”), mod de deplasare a unui animal patruped după felul în care își mișcă membrele, asociindu-le simultan sau succesiv, și după viteza cu care face acest lucru. La cal, **a.** principale sînt: pasul, trapul, buiestrul și galopul.

**alizarină** (CHIM.), derivat al antrachinonei. Se prezintă sub formă de cristale portocalii; p. t. 290°C. Este un colorant cunoscut din antichitate. Se extrage din rădăcina de roibă. **A.** sintetică se prepară din antrachinonă și este primul colorant natural care a fost preparat sintetic. Se folosește în special pentru vopsirea în roșu aprins a bumbacului și a lînii.

**alizée**, vînturi care bat în regiunile intertropicale, în tot timpul anului, cu direcție constantă: de la nord-est spre sud-vest în emisfera nordică și de la sud-est spre nord-vest în cea sudică.

**Al-Kindi**, Abu-Iussuf ibn-Ishak (800—879), filozof și savant enciclopedist arab, inițiatorul orientării aristotelice în filozofia arabă. A trăit la Basra și la Bagdad. **Al.-K.** a preconizat necesitatea fundamentării filozofiei pe studiul matematicii și al științelor naturii și a subliniat caracterul imuabil al raporturilor cauzale. A fost persecutat de oficialitatea clericală musulmană din cauză că a îndrăznit să critice Coranul pentru contradicțiile și naivitățile lui.

**alla breve** (expresie italiană însemnînd „în scurt”; MUZ.), termen care indică o mișcare rapidă în doi timpi.

**Allah** (arab. *al-ilah* „dumnezeu”), denumire a lui Dumnezeu în religia islamică. V. și *islam*.

**Allahabad**, oraș în India (statul Uttar-Pradesh), situat la confluența Jumnei cu Gangele-332 300 loc. (1951). Nod feroviar. Industrie de sticlă, de tutun, textilă și alimentară.

**Alleg**, Henri (n. 1921), publicist algerian, luptător pentru libertatea și independența Algeriei, director al ziarului „L'Al-



Alior



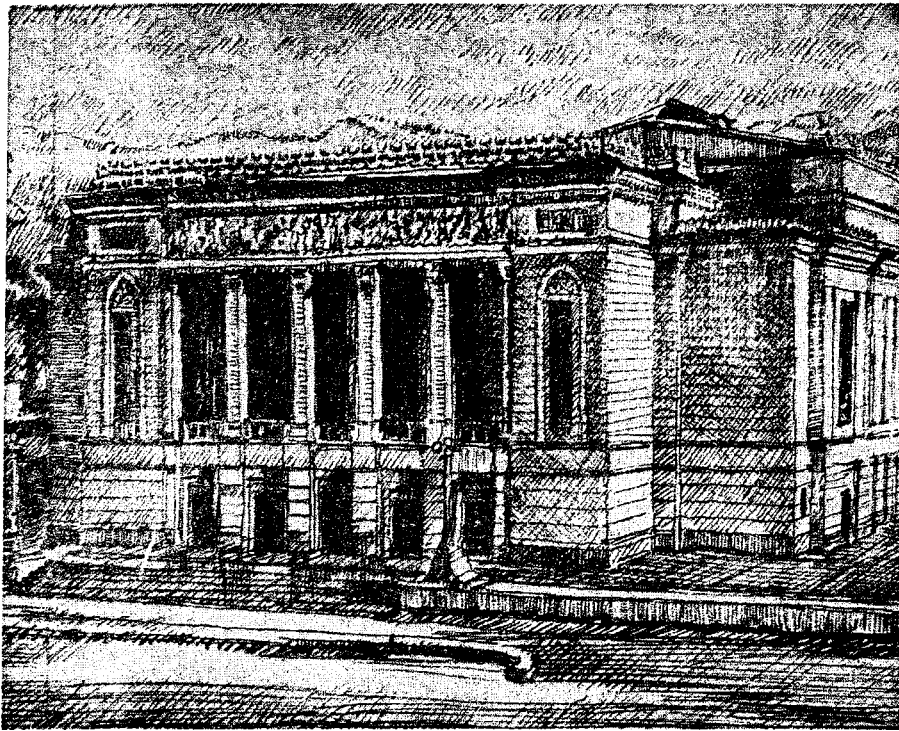

Alma-Ata. Teatrul de operă Abai

ger Républicain". Întemnițat de către autoritățile colonialiste franceze, a evadat în 1961 și s-a stabilit în străinătate. În 1962 s-a reîntors în Algeria. Este autorul cărților „Tortura” (1958, trad. rom. 1958) și „Prizonieri de război” (1961), în care demască tratamentul inuman la care erau supuși deținuții politici algerieni de către autoritățile colonialiste franceze.

**allegretto** (cuvânt italian, diminutiv al lui *allegro*; MUZ.)  
**1.** Termen care indică o mișcare vie, dar mai puțin grăbită decât *allegro*. **2.** Parte a unei lucrări muzicale concepută în această mișcare.

**allégro** (cuvânt italian însemnând „vii, vesel”; MUZ.)  
**1.** Termen care indică o mișcare repede, vioaie. **2.** Parte a unei lucrări muzicale concepută în această mișcare.

**allemandă** **1.** Vechi dans de origine populară germană, cu caracter vesel, vioi. **2.** Piesă



Allemandă (2)

muzicală cu care începea, de obicei, suita clasică franceză. Are un ritm moderat, în doi timpi.

**Aller** [*álər*], riu în R. D. Germană (260 km). Izvorăște din apropierea orașului Magdeburg și se varsă în Weser. Este navigabil pe o distanță de 117 km, fiind legat de Canalul Central german.

**Allgemeine Electricitäts-Gesellschaft** (A.E.G.), unul dintre cele mai mari trusturi electrotehnice din R.F. Germană. Cooperează cu concernul Siemens, cu General Electric Company din S.U.A. și cu alte concerna internaționale. În România, Allgemeine Electricitäts-Gesellschaft a avut în trecut filiale și un număr mare de acțiuni în societățile din industria producătoare de energie electrică. V. și t r u s t.

**Allier** [*alié*], riu în centrul Franței (410 km). Izvorăște din munții Ceveni și se varsă în fluviul Loara. Este navigabil pe o distanță de 228 km.

**allit** (PETROGR.), denumire generală dată rocilor sau produselor lor de alterare, formate mai ales din hidroxizi naturali de aluminiu (hidrargilit, boehmit, diaspor). În grupa a. intră bauxitele și lateritele.

**Alma-Ata**, oraș în U.R.S.S., capitala R.S.S. Kazah. 508 000 loc. (1961). Înființat în 1854, ca centru comercial și administrativ. În anii Puterii sovietice a devenit cel mai puternic centru industrial, cultural și științific al R.S.S. Kazah. Întreprinderi constructoare de mașini, textile și alimentare (de produse lactate, paste făinoase, carne și conserve). Aici se află Academia de Științe a R.S.S. Kazah, 11 institute de învățământ superior, trei teatre, muzee. A.-A. este unul din cele mai frumoase orașe ale U.R.S.S., prin structura rectangulară a străzilor, prin parcurile și clădirile lui monumentale.

curile și clădirile lui monumentale.

**Almadén**, oraș în partea centrală a Spaniei. 12 400 loc. (1955). Este centrul unei regiuni renumite pentru extracția mercurului (circa 1/3 din extracția de mercur a lumii capitaliste).

„**Almagest**” (ASTR.), importantă culegere de lucrări astronomice a lui Ptolemeu, datînd de la mijlocul sec. al II-lea e.n. Conține unul dintre cele mai vechi cataloage de stele ajunse pînă în zilele noastre și expunerea sistemului geocentric al lui Ptolemeu, care a fost folosit de biserică în lupta împotriva concepțiilor științifice despre lume în evul mediu. În sec. al XVI-lea, N. Copernic a pus bazele concepției moderne heliocentrice a sistemului solar, dînd o puternică lovitură concepțiilor antiștiințifice clericale.

**almandin** (MINER.), granat aluminiferos, de culoare roșie-brună; cristalizează în sistemul cubic, în forme de dodecaedru romboidal, și este foarte răspîndit în șisturile cristaline și în aluviuni. Varietatea comună se utilizează ca abraziv, iar varietatea limpede ca piatră semiprețioasă. În R.P.R. se întilnește în șisturile cristaline

din Carpați și din Dobrogea și în aluviunile formate din eroziunea acestor șisturi.

**Almăj**, munți situați în sud-vestul R.P.R., în nordul defileului Dunării; fac parte din grupa Munților Banatului. Altitudinea maximă: 1 226 m (virful Svinecea). Munții **A.** sînt constituiți din roci cristaline. În cadrul lor se disting zone depresionare umplute cu depozite sedimentare paleozoice și mezozoice reprezentate în special prin calcare.

**Almeida**, Brites d', țărancă portugheză care a condus în 1385 lupta maselor populare din orașelul Aljubarrota împotriva invaziei spaniolilor. Este numită și Ioana d'Arc a Portugaliei.

**Almeida Garrett**, João Baptista (1799—1854), scriitor portughez, inițiator al romantismului în Portugalia. Patriot, luptător împotriva absolutismului, a fost exilat în mai multe rînduri pentru idealurile sale de libertate. În piesa „Filippa de Vilhena” (1840), și mai cu seamă în „Fratele Luiz de Sousa” (1844), opera sa principală, ca și în poeziile lirice (culegerea „Frunze căzute”, 1853, ș.a.), **A.G.** evocă trecutul și tradițiile patriei sale, punînd în valoare bogate elemente de folclor.

**Almohazi**, dinastie maurospaniolă (1147—1269), care a răsturnat dinastia Almoravizilor. În urma feudalizării, a luptelor interne și a deselor răscoale, statul almohad s-a fărîmițat într-o serie de state feudale.

**Almoravizi**, dinastie maurospaniolă (c. 1061—1147), care a cucerit Marocul și întreaga Spanie, dar a fost răsturnată în 1147 de Almohazi.

**Almqvist**, Karl Jonas Love (1793—1866), scriitor suedez. Lucrările sale au stîrnit numeroase polemici și campanii de presă. Sub influența lui J. J. Rousseau, a debutat ca romantic, disprețuind „societatea convențională”, dar mai tîrziu a evoluat spre realism (în ciclul de romane „Cartea măceșului”, 1832—1851; „Moara de la Skällnora”, 1838). A influențat creația lui A. Strindberg și a Selmei Lagerlöf.

**almucantarăt** (ASTR.), cerc mic de intersecție a sferei cerești cu un plan paralel cu planul orizontului, pe care toate stelele au aceeași înălțime deasupra orizontului. Trecherile stelelor la un anumit **a.** sînt folosite pentru determinarea coordonatelor geografice ale locului.

**álnico** (METAL.), aliaj feromagnetic de fier (63%) cu aluminiu (12%), nichel (20%), cobalt (5%) și adaos de cupru, folosit la fabricarea magnetilor permanenți.

**alocăre** (lat. *ad* „la” și *locare* „a pune”; EC.), afectarea unor mijloace bănești sau materiale în vederea realizării unei anumite acțiuni (ex. pentru construirea unui obiectiv industrial).

**alocație** (în țările socialiste)

**a)** *Alocație de stat*, sumă de bani acordată în temeiul legii, din fondurile statului, unei instituții, organizații, întreprinderi sau unei persoane.—*A. de s. pentru copii*, indemnizație lunară acordată în R.P.R., din bugetul de stat, salariaților, pensionarilor și altor categorii de oameni ai muncii, precum și copiilor care beneficiază de pensia de urmaș. Se acordă, în cadrul anumitor limite de salariu, de pensii sau burse, și pînă la o anumită vîrstă a copiilor. A fost introdusă din 1956, în cadrul măsurilor luate de Partidul Muncitoresc Român pentru ridicarea nivelului de trai al oamenilor muncii. **b)** *Alocație bugetară*, sumă prevăzută într-un buget aprobat, pentru efectuarea anumitor cheltuieli de către instituții, întreprinderi și organizații de stat, în vederea îndeplinirii sarcinilor de plan.

**alódiu** (lat. *allodium*, din v. germ. *all* „tot” și *od* „moșie”), proprietate funciară liberă de orice sarcini servile sau vasalice, de care proprietarul putea dispune după plac, spre deosebire de *f e u d*, asupra căruia grevau obligații vasalice. **A.** a fost răspîdit în apusul Europei în perioada feudalismului timpuriu (sec. V—XI).

**alóe 1.** (BOT.; *Alôe*) Gen de plante din familia liliaceelor, care cresc în semipustiurile din Africa și din India. Plantele din acest gen au frunze

mari, cărnoase și spinoase și flori galbene sau roșii. La noi se cultivă în sere și în apartamente. **2.** (FARM.) Produs obținut din sucul extras din



Aloe

frunzele diferitelor specii de **a.** Se prezintă sub formă de bucăți neregulate, brune-negre, cu aspect sticlos, cu gust foarte amar, solubile în alcool și parțial în apă. Exerciță o acțiune purgativă prin excitarea contracțiilor intestinului gros. Este folosit și împotriva tuberculozei.

**alofáne** (IND. STICL.), varietate de minerale amorphe, formate din silicați de aluminiu coloizi. Întră în compoziția unor argile, numite *argile alofanoide*, mai ales a argilelor caolinoase, alcătuiind porțiunea alofanoidă a acestora. Spre deosebire de caolin, **a.** se dezagregă cu acid clorhidric.

**alogamie** (gr. *allos* „altul” și *gamos* „unire”; GENET.), fecundare naturală a unei plante cu polen provenit de la alte plante din aceeași specie. **A.** se realizează cu ajutorul vîntului, al insectelor etc. și duce la sporirea vitalității organismelor datorită unirii unor gameți de proveniențe diferite în procesul fecundației.

**alogén** (gr. *allos* „altul” și *genos* „rasă”; PETROGR.; despre un component al unei roci sedimentare), format anterior rocii și într-un loc diferit de aceasta (ex. componentele dintr-un conglomerat).

**alogism** (gr. *a* „fără” și *logos* „rațiune”; FILOZ.) **1.** Judecată care contrazice logica. **2.** Concepție mistică, iraționalistă, care pretinde că instinctul, intuiția, credința și revelația divină ar fi mijloace de cunoaștere superioare științei și gîndirii logice.

**alohtón** (gr. *allos* „altul“ și *chthon* „pământ“; GEOL.), formațiune geologică care a suferit deplasări față de locul inițial de formare. În general, **a.** este mai vechi decât stratele pe care le acoperă. În Carpații Meridionali, **a.** este reprezentat prin Pînza Getică, care cuprinde masivele Lotrului, Cîbinului, Sebeșului, Făgărașului, Poiana Ruscă, Semenicului, Locvei ș.a.

**alopatie** (gr. *allos* „altul“ și *pathos* „suferință“), sistem obișnuit de tratament în medicină, constînd în folosirea de medicamente în doze care, la omul sănătos, produc simptome inverse simptomelor caracteristice bolii ce urmează să fie tratată (ex. hipotiroidismul se tratează cu extract de tiroidă, care, administrat unui om sănătos, i-ar produce hipertiroidism).

**alopexie** (gr. *alopex*, -*cis* „vulpe“, animal care suferă uneori de o boală caracterizată prin căderea părului; MED.), absența sau căderea temporară (totală sau parțială) a părului de pe cap sau de pe corp. Se observă, fiziologic, la nou-născuți și, patologic, în cursul unor boli de piele produse de ciuperci, al unor boli nervoase, infecțioase etc.

**alotropie** (gr. *allos* „altul“ și *tropos* „schimbare“; CHIM.), proprietate a unor elemente chimice de a se prezenta în mai multe forme sau modificări, care diferă între ele prin însușirile fizice (punct de topire, tensiune de vapori, greutate specifică), iar uneori și prin comportarea chimică. Existența modificărilor alotropice este, în general, consecința existenței unor rețele cristaline diferite (sulfurul rombic și monoclinic) sau a unui număr diferit de atomi în moleculă (oxigenul și ozonul). Modificările alotropice ale unui element se pot transforma una în alta fie reversibil, la o anumită temperatură (*transformare enantiotropă*), fie ireversibil, forma mai puțin stabilă trecînd în cea stabilă (*transformare monotropă*). Sin. *formă alotropică*.

**aloxán** (BIOCHIM., FIZIOL.), substanță cristalină, apropiată ca structură chimică de acidul

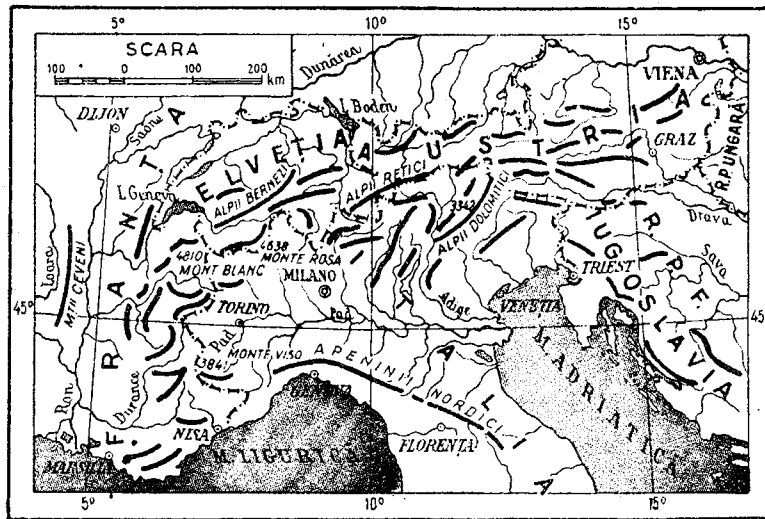

Munții Alpi

uric. În anumite doze distruge celulele pancreatice care secretă insulina. Este folosit în producerea experimentală a diabetului (*diabet aloxanic*).

**alpaca**<sup>1</sup> (ZOOLOG.; *Lama pacos*) Mamifer rumegător, care reprezintă forma domesticită a lamei, renumit pentru



Alpaca (1)

lîna sa de calitate superioară (datorită fineței și lungimii firelor). Trăiește în America de Sud (pe platourile din Peru și din Bolivia). Este folosită pentru lînă, pentru carne și ca animal de tracțiune. **2.** (IND. TEXT.) Tesătură (stofă) fină, de culoare închisă, cu fața lucioasă, făcută de obicei din lîna animalului descris mai sus. Este folosită pentru îmbrăcăminte de vară.

**alpaca**<sup>2</sup> (METAL.), aliaj de cupru (45—65%), nichel (10—22%) și zinc, de culoare albă-argintie, practic inoxidabil în atmosferă, folosit la fabricarea tacîmurilor, a instrumentelor medicale și optice etc.

**Alpatov**, Mihail Vladimirovici (n. 1902), istoric de artă sovietic, membru al Academiei de arte a U.R.S.S. A scris studii valoroase despre arta

rusă, despre arta bizantină și arta vest-europeană. Op. pr.: „Arta italiană din epoca lui Dante și Giotto“ (1939), „Istoria generală a artelor“ (1948—1955), „Andrei Rubliov“, „A.A. Ivanov“ (1956) ș. a.

**Alpi**, munți situați în Europa, pe teritoriul Italiei, Elveției, Franței, Germaniei și Austriei, avînd o lungime de 1 200 km și o lățime între 135 și 260 km. Altitudinea maximă: 4 810 m (vîrfurile Mont Blanc). **A.** s-au format în era terțiară, în timpul orogenezei alpine. Sînt constituiți din roci cristaline și metamorfice. Se împart în *A. vestici* și *A. estici*. Masivele mai importante din *A. vestici* sînt: *A. Maritimi*, *A. Savciei*, *A. Pennini*, *A. Bernezi* și *A. Retici*, iar din *A. estici*: *A. Bavariei*, *A. Salzburgului*, munții *Tauer*, *A. Dolomitici* și *A. Carnici*. Clima din **A.** este umedă și rece. Ghețarii ocupă 4 140 km<sup>2</sup>. Rîurile din această regiune posedă importante resurse hidroenergetice, folosite parțial în Italia, Elveția și Austria. Din **A.** izvorăsc fluviile și rîurile Rin, Ron, Pad, Inn, Drava, Adige ș.a. Aici se găsesc numeroase lacuri (Geneva, Constanța, Maggiore, Como ș.a.). Munții sînt străbătuți, prin trecătorile principale (Simplon, Saint-Gothard ș.a.), de numeroase șosele și căi ferate. Între 1958 și 1962 s-a construit, sub Mont Blanc, un tunel pentru automobile (11,5 km). Populația este densă, mai ales la contactul dintre zona agricolă și cea de pădure. Resurse economice: agricultură (pină la

1 300–1 400 m), păduri și pășuni. Frumusețea Alpilor atrage numeroși turiști.—*Alpii Pennini*, lanț muntos al *Alpilor vestici* în Italia și Elveția, limitați de trecătorile Simplon la est și Saint-Bernard la vest. Altitudinea maximă: 4 638 m (masivul Monte Rosa). Sint acoperiți pînă la 2 000 m de păduri, apoi de pășuni alpine și de ghețari.—*Alpii Dinarici*, lanț de munți pe teritoriul R.P.F. Iugoslavia. Altitudinea maximă: 1 913 m (vîrfurile Troglav). *Alpii Dinarici* prezintă numeroase fenomene carstice. Sint în mare parte acoperiți cu păduri de fag și de stejar.

**Alpii Australieni**, lanț muntos situat în estul Australiei. Sint munții cei mai înalți și cei mai tineri ai continentului. Altitudinea maximă: 2 234 m (vîrfurile Kosciuszko). S-au format în permocarbonifer și în terțiar. Sint constituiți din roci sedimentare cu intruziuni de granit.

**alpin**, care se referă la munții Alpi și, prin extensiune, la fenomenele din regiunea cea mai înaltă a munților.—(BIOGEOGR.) *Etaj a.*, partea superioară a munților înalți, care începe dincolo de limita de sus a pădurilor (în munții din țara noastră de la aproximativ 2 000 m în sus). Se caracterizează printr-un climat aspru (iarnă de cel puțin șase luni), cu vînturi puternice. În multe cazuri în *e. a.* există zăpezi persistente, ghețari și stînci golașe. Vegetația este alcătuită din tufșuri pitice și dese, ierburi, mușchi și licheni. Fiind lipsit total de copaci, se numește și „gol de munte”.—(GEOLOG.) *Orogeneză alpină*, totalitatea proceselor de cutare a scoarței Pămîntului, care au început la sfîrșitul triasicului și au continuat pînă în cuaternar. Ca urmare a acestor mișcări s-au format munții Alpi, Apenini, Carpați, Balcani, Caucaz, Himalaia ș.a.

**alpinism**, ramură sportivă în care, cu ajutorul unei tehnici speciale și al unui echipament adecvat, se efectuează ascensiuni pe trasee muntoase cu un anumit grad de dificultate. Atingerea unor obiective greu accesibile (piscuri, creste, pereți etc.) capătă caracter de



Alpinism

întrecere, fiind considerată performanță sportivă.

**alpino-himalaián, sistemul**—(GEOLOG.), sistem muntos a cărui formare, începută în cretacicul mediu, s-a desăvîrșit la sfîrșitul pliocenului. Din acest sistem fac parte munții Atlas, Pirinei, Alpi, Carpați, Balcani, Caucaz și Himalaia.

**Alsacia**, provincie în nord-estul Franței, între fluviul Rin și munții Vosgi. Suprafața: 8 900 km<sup>2</sup>. Populația: circa 1 300 000 loc. (1954). Principalul oraș: *Strasbourg*. Mari zăcăminte de săruri de potasiu lângă Mulhouse. Industria este reprezentată prin uzine constructoare de mașini, chimice, fabrici textile. Importantă regiune agrară cu culturi de grîu, orz, tutun, cartofi, viță de vie.

—*Istoric*. **A.** a fost locuită în timpuri străvechi de celți. Provincie romană între sec. I î.e.n. și al V-lea e.n., ocupată apoi de alemani, pe care francii i-au învins la Tolbiac (496), ea a fost înglobată în regatul franc. În anul 870 teritoriul ei a trecut în posesiunea regatului franc de răsărit (viitoarea Germanie), dar prin pacea westfalică (1648) a revenit Franței. Anexată din nou de Germania în 1871, în urma războiului franco-prusac, **A.** a revenit iarăși Franței după

primul război mondial, prin pacea de la Versailles (1919). În 1940 Germania hitleristă a smuls din nou Franței Alsacia, împreună cu Lorena. La sfîrșitul anului 1944, în condițiile înaintării victorioase a Armatei Sovietice și ale deschiderii de către aliați a celui de-al doilea front, **A.** a fost eliberată de către armata franceză.

**Altai**, sistem muntos situat în sud-vestul Siberiei, la hotarul U.R.S.S. cu R. P. Mongolă și R. P. Chineză; înălțimea medie: 1 500–2 500 m. Altitudinea maximă: 4 506 m (vîrfurile Beluha). Numeroși ghețari. Zăcăminte polimetalice bogate.

**Altair** (ASTR.), stea de mărimea stelară unu, cea mai luminoasă din constelația Vulturul.

**Altamira**, peșteră în nordul Spaniei, celebră prin picturile în mai multe culori făcute pe stîncă de oamenii din paleoliticul superior.

**altár** (lat. *altarium*, din *altus* „înalt”) 1. Loc ridicat sau masă pe care se depuneau în antichitate ofrande sau se celebrau sacrificii. 2. Masă de cult în biserici sau încăperea în care se găsește aceasta.

**Aldorfer**, Albrecht (c. 1480–1538), pictor, gravor și arhitect german, cel mai de seamă reprezentant al așa-numitei „școli de la Dunăre”. A pictat alegorii religioase și tablouri istorice și mitologice, în care fantezia se împletește cu o ascuțită observație realistă. Personajele din compozițiile sale poartă, în genere, costume din vremea sa, iar clădirile sînt inspirate din arhitectura Renașterii germane și italiene, chiar și în scenele biblice. Unul dintre primii peisagisti ai Renașterii.

**Altenburg**, oraș în R. D. Germană, în districtul Leipzig. 47 500 loc. (1957). Industrie constructoare de mașini. În apropierea orașului se află exploatarea de cărbune brun.

**alterare 1.** (PETROGR.) Totalitatea proceselor de dezagregare și descompunere chimică a rocilor, care au loc la suprafața sau în paturile superioare ale scoarței Pămîntului, deasupra nivelului hidrostatic. **A.** se produce sub acțiunea agenților atmosferici, a apelor de infiltrație, a activității plantelor

și animalelor. **2.** (IND. ALIMENT.) *Alterarea alimentelor*, modificare structurală a alimentelor sub acțiunea mediului înconjurător (aer, umiditate, lumină, căldură, microorganisme etc.). Când modificările proprietăților organoleptice, fizice, chimice și biochimice sînt profunde și cînd, datorită acestui fapt, ele determină scăderea valorii nutritive, apariția substanțelor toxice și a mirosurilor neplăcute, schimbarea consistenței, gustului și culorii etc., alimentele nu mai pot fi consumate.

**alterație** (MUZ.), procedeu de modificare a înălțimii inițiale a unui sunet prin semne

♯ - diez                      ✕ - dublu diez  
 ♭ - bemol                    ♭♭ - dublu bemol  
 ♭ - becar

Alteratie

care urcă sau coboară sunetul: diezul, dublul diez urcă sunetul; bemolul, dublul bemol coboară sunetul; becarul anulează efectul diezului, dublului diez, bemolului sau dublului bemol. Sin. *accident*.

**alternanță** (lat. *alternus* „unul după altul”) **1.** (FIZ.) Totalitate a valorilor succesive pe care le ia o mărime periodică sau pseudoperiodică în decursul unei jumătăți de perioadă sau de pseudoperioadă (ex. a. valorilor pozitive sau a celor negative, în cazul unei mărimi care variază sinusoidal). **2.** (LINGV.) *Alternanță fonetică*, schimbare regulată a unui sunet din temă prin altul, în formele flexionare sau în familia unui cuvînt.—A. *consonantică*, alternanță care se produce între consoanele din tema unui cuvînt (ex. schimbarea lui s în ș; des-deși, a lui t în ț: tăiat-tăiați etc.).—A. *vocalică*, alternanță care se produce între vocalele din tema unui cuvînt. Ea poate afecta timbrul vocalelor (ca în *carte*, *cărți*), cantitatea (ex., în latină, prezentul *vēnit* se deosebește de perfectul *vēnit* prin cantitatea lui e) sau accentuarea lor (ex.,

în romînă, perfectul simplu *cîntă* se deosebește de prezentul *cîntă* prin accentuarea lui *ă*). Sin. *ablaut*, *apofonie*.

**alternare de generații** (BOT.), fenomen general care intervine în procesul de înmulțire a plantelor dotate cu sexualitate și care constă în succesiunea regulată a două generații: una sexuată, care poartă organe și celule sexuale, numită și *gametofit*, alta asexuată, care produce spori, numită *sporofit*. Organizarea și durata celor două generații variază foarte mult la diferitele încrengături de plante (ex. la mușchi predomină gametofitul, iar la ferigi sporofitul).

**alternarióză** (FITOPAT.), boală a plantelor, provocată de ciuperci din genul *Alternaria*. Foarte răspîdită și păgubitoare este a. cartofului, produsă de *Alternaria solani*; această boală se manifestă prin pete brune-închis, cu zone concentrice, care apar pe frunze, pe tubercule etc. Se combate prin stropiri cu zeamă bordeleză în concentrație de 1%.

**alternativă** (lat. *alternare*, din *alter* „altul”; LOG.), relație între două judecări, în care, dacă o judecată e adevărată, cealaltă e falsă; (în accepția comună) situație în care se găsește cineva cînd trebuie să aleagă între două soluții (posibilități) care se exclud.

**alternatór** (ELT.) v. **generator sincron**.

„Alte zări”, organul legal de presă al Comitetului regional antifascist din Transilvania, apărut la Cluj, sub îndrumarea P.C.R., în noiembrie 1933. A fost interzis de guvernul burghezo-moșieresc în martie 1934.

**altigráf** (lat. *altus* „înalt” și gr. *graphein* „a scrie”; AV.), altimetru barometric care înregistrează pe o diagramă altitudinea avionului în timpul zborului.

**altimetrie**, ramură a topografiei care se ocupă cu determinarea înălțimilor punctelor caracteristice de pe scoarța terestră, față de o suprafață de referință, în vederea reprezentării reliefului pe hartă prin curbe de nivel (*izohipse*), tente sau hașuri.

**altimétru** (lat. *altus* „înalt” și gr. *metron* „măsură”), aparat cu care se măsoară înălțimea față de un punct sau față de un nivel, luat ca referință.

**Altini**, Eustatie (c. 1780—1815), pictor român. A studiat la Academia de arte din Viena. Alături de ansambluri de pictură religioasă, a pictat portrete remarcabile prin realismul viziunii și calitatea meșteșugului (ex. „Portret de femeie”, din Muzeul de artă al R.P.R.).

**Altinum**, așezare getică, apoi romană, mai târziu bizantină, situată pe malul lacului cu același nume, pe locul unde se află astăzi comuna Oltina (raionul Adamclisi, reg. Dobrogea).

**altitudinea**, înălțimea unui punct de pe suprafața terestră, calculată față de nivelul mării (*a. absolută*) sau față de un punct de referință (*a. relativă*).

**altită** (în portul popular românesc), porțiune ornamentată

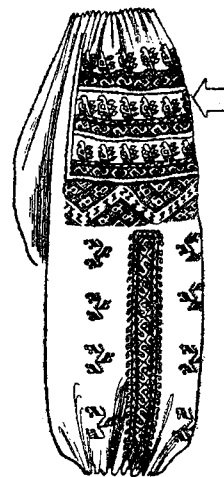

Altită

prin alesătură sau cusătură, cu material colorat (bumbac, in, mătase sau fir metalic), formînd un dreptunghi în partea de sus a mîneșilor iilor.

**Altîntepe**, centru minier, pendinte de comuna Eschibaba din raionul Istria, reg. Dobrogea. Exploatare de pirită cuprifera, care se prelucrează la fabrica de îngrășăminte de la Năvodari (reg. Dobrogea).

**áltó** (cuvînt italian însemnînd „înalt”; MUZ.) **1.** Voce mai puțin înaltă decît m e z z o s o p r a n o ; în corul mixt pentru patru voci constituie vocea a

doua. 2. Instrument de suflat, a cărui scară corespunde vocii de mai sus. 3. V. violă.

**altocumulus**, nori în formă de grămezi, situați la o înălțime de 2500—6000 m.

**altói** (HORT., VITICULT.), ramură cu 1—3 muguri sau numai mugur, în vegetație ori în stare de repaus, care, în urma altoirii, concrește cu portaltoiul. Formează tulpina și coroana sau numai coroana plantei noi, altoite.

**altoire**, metodă prin care se realizează concreșterea unei por-

să piardă însă contactul cu fondul (ex. „La Marseillaise” de Fr. Rude de pe Arcul de triumf l'Étoile din Paris). V. și basorelief.

**altostrátus**, formație de nori situată la o înălțime de 2500—5000 m, care se prezintă sub forma unui strat uniform de culoare mai mult cenușie.

**aluát**, produs păstos intermediar, folosit în industria panificației și în patiserie. Este constituit dintr-un amestec de făină de grâu sau de seară cu

vită electrică mare. Are compuși foarte numeroși, fiind, după oxigen și siliciu, al treilea element ca grad de răspândire. Este ușor atacat de baze și acizi, afară de acidul azotic. Are valența 3. Dă numeroase combinații. În industrie se obține din bauxită prin transformare în alumină, care este descompusă prin electroliză. Alumiul și aliajele sale se întrebuințează la fabricarea pieselor de metal ușoare, în aeronautică și în electrotehnică. Industria alumiului este una dintre ramurile cele mai importante ale metalurgiei neferoase. Ea s-a dezvoltat în sec. al XX-lea, o dată cu dezvoltarea aviației. În cadrul lagărului socialist, principalele țări producătoare de aluminu sunt Uniunea Sovietică, Republica Populară Chineză și Republica Populară Ungară. În Republica Populară Română se prevede construirea unei uzine de aluminu, pe baza rezervelor de bauxită din regiunea Crișana. Această uzină va crea o nouă bază de materie primă pentru industria constructoare de mașini și pentru alte ramuri industriale. În cadrul țărilor capitaliste, 3/4 din producția de a. este concentrată în S.U.A. și Canada, restul fiind produs de Norvegia, Franța, R. F. Germană, Italia, Austria și Japonia. Întreaga producție de a. a țărilor capitaliste se află sub controlul câtorva mari monopoluri americane, engleze, franceze și vest-germane.

**Aluminium Company of America** [*Éluminium cãmpãni av americã*] (ALCOA; „Societatea americană a alumiului”), cel mai mare trust din industria de aluminu a S.U.A., înființat în 1888. El dă 1/3 din producția de aluminu a S.U.A. și, împreună cu trusturile controlate, aproape 50% din producția de aluminu a țărilor capitaliste. Prin intermediul trustului de aluminu din Canada, controlează uzine de aluminu din Anglia, India, Italia, Spania, Norvegia, R. F. Germană, Japonia etc. La rîndul său este controlat de grupul financiar Mellon. A contribuit la înarmarea Germaniei hitleriste.

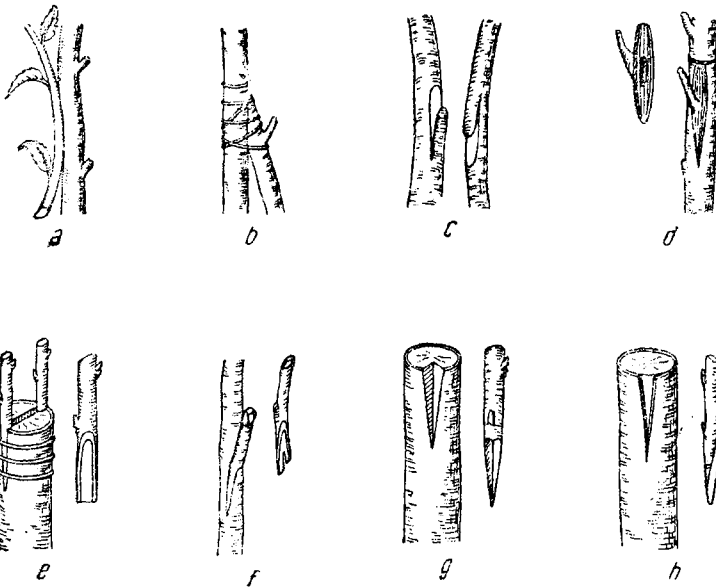

Sisteme de altoire

a — altoire prin apropiere laterală; b — altoire prin apropiere laterală sub coajă; c — altoire prin apropiere laterală, cu limbi; d — altoire în copulație; e — altoire în despicătură; f — altoire laterală în lemn; g — altoire în triangulație; h — altoire sub coajă, simplă

țiuni de plantă, numită altoi, cu o altă plantă, aflată pe rădăcini proprii, numită portaltoi. După felul plantei și după faza de creștere, se practică mai multe feluri de a.: în copulație, în despicătură, prin apropiere, cu ramură detașată, cu muguri detașați etc. — *Altoirea viței*, operația de îmbinare a altoiului, provenit de la soiurile cultivate, cu portaltoiul sălbatic. *A. v.* este cel mai eficace mijloc de luptă împotriva filoxerei, care atacă rădăcinile soiurilor nobile, dar nu le atacă pe acelea ale portaltoiului sălbatic.

**altoreliéf** (în sculptură), varietate a reliefului, în care formele se desprind puternic, fără

apă și deseori cu adaosuri pentru afinare sau pentru a-i da proprietățile fizico-chimice și gustative dorite (sare, lapte, zahăr, esențe aromate, mirodenii etc.). **A.** pentru pîine se afinează prin fermentație cu drojdie sau cu maia, iar **a.** pentru biscuiți și produse de patiserie pe cale chimică, cu bicarbonat de sodiu, bicarbonat de amoniu, praf de copt etc. **A.** pentru paste de făinoase nu se afinează. Sin. *coacă*.

**alumină** (CHIM.) v. **oxid de aluminu**.

**alumiñiu** (CHIM.), *Al*. Element cu nr. at. 13; gr. at. 26,97; gr. sp. 2,7; p.t. 658,7°C; p. f. 2270°C. Metal argintiu, ductil și maleabil, cu conducti-







**aluminizare** (METAL.), proces de acoperire a unor piese metalice sau nemetalice cu un strat de aluminiu, mai ales pentru a le da o rezistență mai mare la coroziune. **A.** se realizează prin stropire cu pistolul sau volatilizare în vid (la mase plastice).

**aluminotermie** (METAL.), procedeu metalurgic de reducere și topire a unui metal, bazat pe reacția exotermă a unui amestec format din pulbere de aluminiu cu un oxid metalic. Prin **a.** se obțin temperaturi pînă la 3 000°C. **A.** a fost realizată pentru prima oară de savantul rus N. N. Beketov în 1859.

**alumosilicați** (MINER.), compuși naturali în a căror structură cristalină o parte dintre ionii de siliciu sînt înlocuiți cu ioni de aluminiu, înconjurați, fiecare, de patru ioni de oxigen, dispuși în colțurile unui tetraedru (ex. feldspați, mize, zeoliți).

**alun** (*Corylus avellana*), arbust din familia betulaceelor, înalt de 2—5 m. Are frunze oval-alungite, cu baza inegal

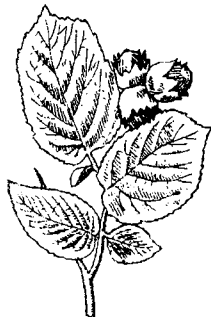

Alun

cordiformă și vîrf lung, ascuțit. Fructul (*aluna*) este o achenă sferică sau ovoidală cu un mic cioc, înconjurată la bază de un înveliș verde în formă de degetar. În R.P.R., **a.** crește în zona forestieră, de la cîmpie pînă la munte. Alunele au un conținut bogat în ulei și se folosesc în alimentație. Lemnul este elastic și rezistent, dar cu întrebuintări limitate, din cauza dimensiunilor mici ale arbustului.

**alunăr** (ZOOL.) v. **gaiță-de-munte**.

**alună de pămînt** (*Arachis hypogaea*), plantă anuală din familia leguminoaselor, originară din Brazilia. După fecundare, baza ovarului se lungeste

și pătrunde în pămînt pînă la 10 cm adîncime, unde se formează fructul (*aluna*). Semințele fructului conțin 42—59% substanțe grase și 20—34% substanțe proteice. **A. de p.** sînt folosite pentru extragerea uleiului alimentar, iar tulpinile pentru furaj. La noi se cultivă în regiunile sudice ale țării. Sin. *arahidă*.

**alunecare 1.** (FIZ.) **a)** Deplasare fără rostogolire a unui corp pe suprafața altui corp. **b)** Deplasare de ansamblu a unui strat atomic dintr-un cristal față de un plan vecin, datorită unei deformații plastice. **2.** (ELT.) Mărime caracteristică mașinilor electrice asincrone de curent alternativ, egală cu diferența dintre turația sincronă și cea a rotorului, împărțită la turația sincronă a mașinii; poate fi exprimată și în procente. **3.** (GEOL., GEOGR.) *Alunecare de teren*, fenomen de deplasare a terenului aflat în pantă, pe un fundament impermeabil. **A.** se produce în special după ploii îndelungate. Terenul se desprinde sub propria sa greutate, alunecînd pe suportul impermeabil muiat de apele de infiltrație. În partea superioară, masa alunecată a solului prezintă rupturi, iar în cea inferioară material care se încalcă. La **a.** se disting: rîpa de desprindere, lupa de **a.**, valul de **a.** și alte elemente. **A.** se clasifică după unghiul lupei de **a.**, adîncimea lupei de **a.**, formă etc. Formarea **a.** are loc datorită deplasării pe un strat plastic (argile) a rocilor de deasupra, fenomenelor de sufoziune, mării grosimii depozitelor deluviale etc. De obicei **a.** sînt influențate de mai multe cauze. Ele se dezvoltă îndeosebi pe terenurile lipsite de un covor vegetal. În țara noastră au o largă răspîndire în Subcarpați și Podișul Transilvaniei. În scopul stăvilirii **a.** și folosirii terenurilor afectate de ele se fac împăduriri, plantări de pomi fructiferi, captarea pînzelor subterane etc.

**alunelul**, joc popular românesc cu diferite variante, răspîndit în Oltenia. Este un joc de bărbați sau mixt, în linie, cu brațele pe umeri sau încru-

cișate la spate. Are ritm binar și o mișcare vioaie, cu pași bătuți sau încrucișați.

**alungire** (FIZ., REZ. MAT.), creștere relativă a lungimii unui corp datorită unei acțiuni externe (ex. unui efort axial de întindere). **A.** este egală cu raportul dintre creșterea lungimii și lungimea inițială a corpului și se exprimă în procente.

**alunit** (MINER.), sulfat natural, hidratat, de aluminiu și potasiu, cristalizat în sistemul romboedric. Are culoarea albă-gălbuie și luciul sticlos. Apare sub formă de mase pămîtoase, născute prin transformarea feldspaților din rocile eruptive sub influența soluțiilor hidrotermale; poate fi și de natură exogenă (ex. în argile, bauxite etc.). Din **a.** se obțin sulfați de aluminiu și de potasiu, cu utilizări variate în industria vopselelor, a pielăriei, în medicină etc. Este și o sursă pentru obținerea oxidului de aluminiu. În R.P.R. a fost găsit, ca produs al transformării unor roci vulcanice, la Roșia Montană (reg. Cluj), muntele Puturosul (reg. Mureș-Autonomă Maghiară) ș.a.

**aluviu** (GEOL.) v. **holocen**.

**aluviuni**, material transportat de apele curgătoare și depus pe fundul albiei, pe luncă sau la vărsare. **A.** sînt formate din bolovăniș, pietriș, nisip și mîl, care se depun sub formă de straturi. Depunerile aluvionare conțin uneori zăcăminte de minerale grele (aur, platină, diamante etc.). Sînt favorabile culturilor de orez, de legume etc.

**Alvarez** [*alváreθ*], Arnedo (n. 1897), secretar general din 1938 al C. C. al Partidului Comunist din Argentina. Membru din 1925 al acestui partid.

**alveolár** (LINGV.; despre sunete), a cărui articulație se produce prin atingerea vîrfului limbii de regiunea alveolelor dinților superiori (ex. *r* românesc este o consoană alveolară).

**alveolă** (lat. *alveolus* „cavitate mică”) **1.** (ANAT.) **a)** *Alveolă pulmonară*, cavitate sferică de dimensiuni microscopice, situată la extremitatea unei bronhiole. Reprezintă ultimul segment anatomic al căilor respiratorii. La nivelul *a. p.* au loc schimburile respiratorii. **b)**

*Alveolă dentară*, fiecare dintre cavitățile naturale ale oaselor maxilare, în care sînt înfipti dinții. **2.** (GEOGR.) *Alveolă eoliană*, mică adîncitură a solului în regiunile desertice, săpată de vînt cu ajutorul nisipului pe care îl poartă în suspensie. În zonele muntoase, *a. e.* sînt des grupate în cadrul unor aflorimente sau pereți stîncoși, generînd structuri alveolare (sau celule eoliene).

**alveolită** (MED.) **1.** Inflamație a alveolelor pulmonare, întîlnită în pneumonie, bronhopneumonie, tuberculoză etc. **2.** Inflamație a unei alveole dentare.

**alviță**, produs alimentar zaharos, obținut din caramel frecat la cald cu extract de ciuin și adaos de nuci, migdale, alune și esențe aromatate.

**Alzate y Ramirez** [*albáte i ramíreθ*], Antonio (1729—1790), gînditor iluminist mexican, om de știință cu o temeinică formație enciclopedică și publicist de talent. **A.** a dus o luptă susținută împotriva scolasticii, opunîndu-i concepția după care filozofia trebuie să aibă drept țel cunoașterea naturii. A fondat „Diario literario de México”, tribună a gîndirii înaintate din America Latină. Prin activitatea sa, el a contribuit la pregătirea ideologică a mișcării național-democrate din Mexic și din alte țări ale Americii Latine.

**Amado** [*amádu*], Jorge (n. 1912), scriitor revoluționar brazilian. Primul său ciclu de romane sociale, „Cacao” (1933),



J. Amado

„Sudoare” (1934) și „Jubiabá” (1935), păstrează reminiscențe naturaliste, dar prezintă un pronunțat caracter progresist.

Trilogia „Pămînt fără lege” (1943, trad. rom.), „Pămîntul fructelor de aur” (1944, trad. rom.) și „Secerișul roșu” (1946, trad. rom.) demască asupra poporului brazilian de către imperialismul american și de către capitaliștii și moșierii autohtoni, iar trilogia „Zidul de piatră” este dedicată luptei poporului brazilian, sub conducerea partidului comunist. Laureat al Premiului internațional Lenin „Pentru întărirea păcii între popoare” (1951).

**Amagasaki**, oraș în Japonia, situat în sudul insulei Honshu (Hondo), port la Oceanul Pacific; e încadrat în sfera de activitate industrială a orașului Osaka. 335 500 loc. (1955). Industrie metalurgică, constructoare de mașini, chimică, textilă etc.

**Amalasuța**, fiica lui Teodor cel Mare, regină a ostrogoților și regentă în timpul minoratului fiului său Atalaric (sec. al VI-lea). A fost ucisă (535) din ordinul vărului său Theodat, cu care se măritase. Sfîrșitul ei tragic constituie subiectul baladei „Regina ostrogoților” de G. Coșbuc.

**amalgám** (CHIM.), aliaj de mercur cu diferite metale. **A.** poate fi solid, plastic sau lichid. Pe formarea de amalgame se bazează extragerea unor metale (aur, argint etc.) din minereuri. **A.** de argint, staniu sau cupru se întrebuintează în dentistică. **A.** de sodiu este folosit în unele reacții chimice. **A.** se mai folosesc la fabricarea oglinzilor, la tratarea și la protecția unor suprafețe metalice etc.

**amalgamare** (METAL.) **1.** Producere a unui aliaj de mercur (*amalgám*). **2.** Procedeu metalurgic de extragere, cu ajutorul mercurului, a aurului și argintului în stare nativă din minereuri fin măcinate. **A.** se poate executa în aparate de măcinare, simultan cu procesul de măcinare (*a. internă*), sau pe mese de amalgamare (*a. externă*).

**amalthus** (PALEONT.), cefalopod fosil din grupa amonitelor, cu cochilie discoidală, care are la marginea ventrală o creastă ca un șnur, iar pe suprafața coaste fine în formă

de seceră. În R.P.R. se întîlnește în depozitele jurasice din Banat.

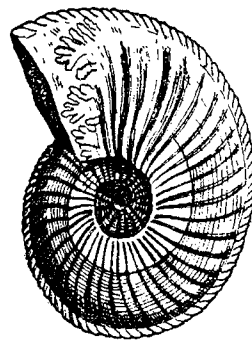

Amalthus

**Aman**, Theodor (1831—1891), pictor și grafician român, personalitate de seamă în dezvoltarea mișcării artistice românești din sec. al XIX-lea. Și-a făcut studiile în țară și la Paris. A participat activ la revoluția din 1848 și la marile evenimente ale epocii. Compozițiile istorice, care înfățișează momente din lupta romînilor pentru libertate, unitate și independență națională, ocupă un loc de frunte în opera lui **A.** („Hora Unirii la Craiova”, 1857; „Vlad Țepeș și solii turci”, circa 1862—1863; „Izgonirea turcilor la Caluğăreni”, 1872; „Tudor Vladimirescu”, circa 1874—1876; „Boierii surprinși la ospăț de trimișii lui Vlad Țepeș”, 1886). **A.** a pictat de asemenea tablouri de gen, inspirate din viața țaranilor („Horă la Aninoasa”, 1890), peisaje („Pe terasă la Sinaia”, 1888), naturi moarte („Pepene verde”), portrete („Zec Brîncoveanu”, 1859; „Iancu Văcărescu”, 1864; „Țigancă”, 1884) și numeroase autoportrete. În gravurile sale a redat aspecte din viața de huzur a claselor stăpînitore („Jocul de cărți”), ca și din viața poporului asuprit („Țăran cu căciula în mînă”, 1875; „Adunați la mămăligă”, 1876). **A.** a luptat pentru înființarea primei școli de arte frumoase din București, al cărei director a fost pînă la moarte. Preocupările sale artistice s-au manifestat și în sculptură, arhitectură și arte decorative. **A.** a izbutit în lucrările sale cele mai reprezentative să ajungă la un realism autentic, deși prin formația sa

a fost tributar academismului. În pictură a dovedit o măiestrie excepțională, bazată pe un desen executat cu precizie și sensibilitate, pe un colozit plin de prospețime, virtuozitate în redarea materialelor, dozaj nuanțat al luminii și umbrelor, noblețe a viziunii și echilibru în compoziție.—*Muzeul Aman*, muzeu în București, instalat în 1908 în fosta locuință a artistului, construită și împodobită după planurile și indicațiile sale. Include un fond bogat de picturi, desene, acuarele, gravuri, sculpturi, creații ale lui **A.**, precum și instrumentele de care s-a servit acesta ca gravor. Fondul de bază al colecției



Th. Aman

l-au constituit operele aflate în casa artistului la moartea sa. În anii regimului de democrație populară, colecția s-a îmbogățit simțitor cu o seamă de lucrări reprezentative, îndeosebi cu portrete.

**amanét** (DR.) v. **gaj**.

**amanetăre** (EC.), formă cămătărească de împrumut în orînduirile bazate pe exploatare. Debitorul este obligat să predea drept garanție pentru restituirea la termen a banilor împrumutați un obiect mobil de valoare, care, în caz de neplată, trece în proprietatea creditorului.

**Amara 1.** Lac sărat, situat pe cursul mijlociu al Ialomiței, lângă Slobozia. Suprafața: 150 ha. **2.** Stațiune balneară de interes republican, pentru tratarea bolilor reumatice și ginecologice, situată pe malul lacului cu același nume. 2 910 loc. (1961).

**Amaradia**, afluent pe stînga al Jiului. Lungimea: 103 km. Izvorăște din dealurile subcarpatice oltene. Formează o vale largă, cu soluri aluvionare fertile.

**amarantacée** (*Amarantaceae*), familie de plante erbacee, de obicei anuale, cu frunze întregi, alterne sau opuse, verzi, roșietice sau pestrițe. Florile sînt unisexuate sau hermafrodite, mici, purpurii, galbene sau albe, grupate în inflorescențe lungi, în formă de spic sau în glomerule aspectuoase (ex. la creasta-cocoșului, moțul-curcanelui). Unele plante din această familie cresc prin culturi, producînd pagube (de ex. știrul).

**amarăre** (oland. *maaren* „a lega”; NAV.), fixare, prin legare sau așezare în locașuri special amenajate, a obiectelor aflate pe o navă, pentru a nu se deplasa în timpul navigației pe o mare agitată, cînd nava capătă mișcări de rului și de tangaj.

**amarilidacée** (*Amaryllidaceae*), familie de plante monocotiledonate, care cuprinde aproape o mie de specii de plante erbacee, de obicei cu bulb și ovar inferior. Unele specii trăiesc și la noi, prin păduri (ghiocelul), prin pajiști (narcisa) sau se cultivă în sere și în apartamente (agava, chiparoasa).

**Amaterasu**, zeița soarelui, divinitatea supremă în religia șintoistă (Japonia). E reprezentată printr-o oglindă metalică, simbol al soarelui. Cunoscută și sub numele de *Amaterasu O-mi-kami* (augustă divinitate care luminează cerul). V. și **șintoism**.

**Amati**, celebră familie de meșteri de viori din Cremona (Italia). Cel mai vestit reprezentant al ei, Niccolò (1596—1684), a fost maestrul lui *Stradivarius* și al lui *Guarneri*.

**amauróză** (gr. *amauros* „orb”; MED.), diminuare sau pierdere a vederii, datorită unei leziuni a retinei, a căilor nervoase optice sau a centrilor corticali ai vederii. Amauroza poate apărea în sifilisul nervos, diabet, tumori cerebrale, meningită, alcoolism, intoxicații cu sulfură de carbon etc.

**amazoáne** (gr. *a* „fără” și *mazos* „sîn”; în mitologia greacă), cete de femei războinice care, după legendă, ar fi trăit în Pont și care, neîntrecute arcașe și călărețe, își tăiau sînul drept pentru a putea mînuși mai ușor

arcul. Au fost des reprezentate în sculptură și pictură (de către Fidias, Policlet, Rubens etc.).

**Amazon**, cel mai mare fluviu din America de Sud (6 400 km, iar împreună cu Ucayali circa 7 000 km). Izvorăște din munții Anzi, trece prin Peru și Brazilia și se varsă în Oceanul Atlantic, formînd un mare estuar. Este fluviul cu cel mai bogat debit din lume, avînd un bazin de 7 180 000 km<sup>2</sup>. Este navigabil pe o distanță de 4 300 km.

**Amazonas**, stat în nord-vestul Braziliei, în bazinul mijlociu și superior al Amazonului. Suprafața: 1 586 473 km<sup>2</sup>. Populația: 626 000 loc. (1960). Centrul administrativ: *Manaus*. Aproape întreg teritoriul acestui stat este acoperit de pădurea ecuatorială umedă, în care se exploatează extensiv cauciucul natural și lemnul prețios.

**amazonit** (MINER.), varietate verde de microclin, folosită ca piatră semiprețioasă.

**ambaláj**, material sau obiect făcut din hirtie, mase plastice, textile, lemn, sticlă sau metal, destinat să cuprindă sau să învelească produsele în timpul manipulării, depozitării, transportului sau vînzării lor.

**ambaláre** (MAS.), creșterea vitezelor unghiulare ale organelor rotitoare ale unei mașini peste valorile lor nominale, ceea ce poate provoca avarii mașinii. Pentru a împiedica **a.**, unele mașini sînt prevăzute cu regulatoare de viteză.

**ambarcáție**, mijloc de transport pe apă, de diferite dimensiuni, cu sau fără punte, cu vîsle, cu pînze sau cu motor, construit din lemn, oțel, aliaje ușoare sau mase plastice (ex. barcă, balenieră, barcaz, bac, șalupă, șalupă-remorcher, cuter etc.). În sport se folosesc **a.** cu furcheți (schif și gig) și fără furcheți (caiac și canoe), **a.** cu motor și **a.** cu vele.

**Ambarțumian**, Viktor Amazaspovici (n. 1908), astrofizician sovietic, membru al Aca-



Amazoană

demiei de Științe a U.R.S.S., președinte al Uniunii Astronomice Internaționale. A descoperit (1947) și a studiat asociațiile de stele. A elaborat o nouă



V. A. Ambarțumian

teorie a absorbției luminii în mediile nebuloase. Cercetările sale din ultimii ani au arătat că stelele se nasc în grupuri, iar procesul de formare a lor continuă și în zilele noastre. Laureat al Premiului de stat al U.R.S.S.

**ambasadă** (DR.) 1. Reprezentanță diplomatică permanentă, în frunte cu un ambasador. 2. Clădirea în care funcționează această reprezentanță.

**ambasador**, agent diplomatic cu rangul cel mai înalt.

**ambidextrie** (lat. *ambo* „ambii” și *dextra* „mina dreaptă”), capacitatea de a se folosi cu aceeași îndemânare de ambele mâini.

**ambielaj** (MAȘ.), ansamblu format din biețele unui motor, asamblate cu arborele cotit.

**ambigén**, termen întrebuintat de unii lingviști pentru a denumi genul neutru din limba română. Această denumire se bazează pe faptul că, din punct de vedere formal, substantivele neutre se comportă la singular ca masculinele, iar la plural ca femininele.

**ambitus** (MUZ.), întinderea unei melodii, de la sunetul ei cel mai grav pînă la cel mai înalt. Sin. *întindere*.

**ambliopie** (gr. *amblys* „tocit” și *ops, opos* „ochi”; MED.), diminuare a vederii în urma unor leziuni ale mediilor transparente ale ochilor.

**amblipode** (PALEONT.), mamifere erbivore din grupa copitatelor foarte vechi, de talie mare. Fac trecerea la proboscidiieni, cu care se aseamănă prin picioarele groase, prevăzute cu

cîte cinci degete. Craniul lor este prevăzut pe partea superioară cu protuberanțe osoase și cu depresiuni, din cauza cărora au *cavitatea cervicală* foarte redusă. Unele dintre **a.** dispuneau de canini crenelați, foarte dezvoltăți, care le serveau, ca și protuberanțele osoase, la apărare împotriva carnivorelor. Au trăit în timpul eocenului.

**amblistoma** (ZOL.; *Ambystoma*), gen de amfibieni din familia amblistomidelor, care cuprinde aproximativ 20 de specii. Animalele din acest gen au corpul cărămiziu, cu pete mici de culoare mai deschisă, lung de 15–25 cm. **A.** este răspîndită în America de Nord. Cea mai cunoscută specie este *a. de Mexic* (*Ambystoma mexicanum*), care nu se mai dezvoltă



Amblistoma

prin metamorfoză, larvele sale, numite *axolot*, fiind capabile să se înmulțească în acest stadiu. V. și *neotenie*.

**ambrazură 1.** (MILIT.) Deschizătură în peretele unei lucrări de fortificație, prin care se execută trageri cu tunul, cu obuzierul și cu mitraliera cu afet. 2. (ARHIT.) Deschizătură într-un zid, lăsată în vederea montării unei uși sau unei ferestre.

**ámbră 1.** Substanță ceroasă, brună-cenușie, cu miros de mosc, care se formează în intestinul cașalotului. Este întrebuintată în parfumerie. 2. *Ambră galbenă* v. *chihlimbar*.

**ambreiāj** (TEHN.), organ de mașină care asigură o legătură temporară între doi arbori coaxiali, unul de antrenare și altul antrenat, permițînd cuplarea și decuplarea comandată sau automată (*a. automat*) a arborilor în timpul funcționării motorului. **A.** se folosesc la autovehicule și la mașinile de lucru (mașini-unelte, mașini agricole, de ridicat etc.), pentru transmiterea cuplului-motor organului de lucru (ex. arborelui de lucru al unei mașini, roților motoare ale unui vehicul etc.).

**A.** pot fi: *ambreiaje elastice*, care permit cuplarea și decuplarea arborilor sub sarcină, la orice turație, admitînd și o

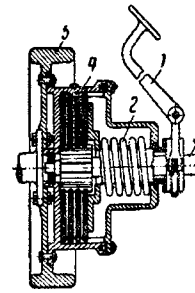

Ambreiāj cu mai multe discuri  
1—pedală; 2—resort; 3—arbore de transmisie; 4—discuri de ambreiere; 5—volant

rotire relativă a elementelor care le compun; *ambreiaje rigide*, care permit cuplarea numai în repaus sau la turații mici și decuplarea la orice turație și nu admit, în serviciu, rotirea relativă a elementelor care le compun.—**A. mecanic**, ambreiāj la care legătura temporară dintre cei doi arbori se realizează prin întrepătrunderea unor proeminente (ex. dinți) ale elementelor care îl compun sau prin frecarea dintre fețele lui în contact, datorită acțiunii comandate sau automate a unui resort, forței centrifuge etc.—**A. electromagnetic**, ambreiāj la care

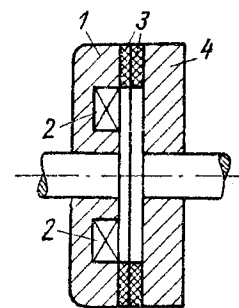

Ambreiāj electromagnetic  
1—miez feromagnetic; 2—înfășurare; 3—suprafață de frecare; 4—armătură

legătura dintre arbori se obține prin contactul datorit forței de atracție exercitate de un electromagnet, solidar cu unul dintre arbori, asupra armăturii sale mobile, fixate de celălalt arbore.—**A. hidraulic**, ambreiāj constituit dintr-un rotor de pompă centrifugă, acționat de arborele-motor, și un rotor de turbină solidar cu arborele condus, ambele funcționînd într-o carcasă comună, solidară cu primul

rotor. Transmiterea cuplului de rotație se realizează prin circulația unui lichid (ulei mineral, mai rar apă) în circuit închis, între cele două rotoare.

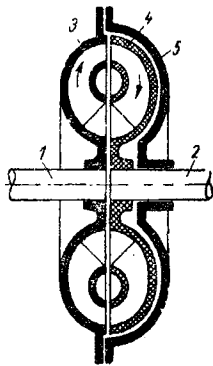

Ambreiaj hidraulic  
1 — arbore antrenant; 2 — arbore antrenat; 3 — rotorul pompei; 4 — rotorul turbinei; 5 — carcasă

**ambrózie** (gr. *an* „fără” și *brotos* „muritor”), hrana preferată a zeilor, după mitologia greacă, socotită dătătoare de nemurire. Alături de *a.*, în legende se pomenește de obicei și nectarul, băutura zeilor.

**ambulácre** (lat. *ambulacrum* „mişcare”; ZOOL.), organe de locomoție caracteristice echinodermelor, care servesc și la respirație și pipăie. Au forma unor tubușoare subțiri cu pereți musculoși și elastici. Se termină de obicei cu câte o ventuză.

**ambulánță** (lat. *ambulare* „a umbla”) 1. Spital mobil în spatele frontului. 2. Vehicul special amenajat pentru transportul la spital al răniților, accidentaților și bolnavilor.

**ambulatoriu** (MED.) 1. Instituție medico-sanitară în care bolnavii vin pentru a fi consultați de un personal medical calificat, fără a fi internați. V. și policlinică. 2. *Tratament ambulatoriu*, tratament urmat de către un bolnav în afara spitalului.

**ambuscádă** (MILIT.), procedeu de luptă care constă în dispunerea din timp și mascat (v. mascare) a unei subunități pe căile cele mai probabile de acțiune ale inamicului, în scopul atacării lui prin surprindere, pentru a captura prizonieri sau pentru a-i produce pierderi.

**ambutisáre** (TEHN.), operație de prelucrare, prin defor-

mare plastică la rece sau la cald, a unui semifabricat de tablă, de oțel sau din foi de alte materiale, spre a obține obiecte cave (capace, cutii, farfurii etc.). V. și presare adîncă.

**amelioráre** (lat. *ad* „la” și *melior* „mai bun”) 1. (BIOL.) Ramură a geneticii, care se ocupă cu crearea unor noi soiuri de plante de cultură și a unor noi rase de animale domestice, precum și cu îmbunătățirea soiurilor și raselor existente, în funcție de cerințele economice. Pentru ameliorarea plantelor și a animalelor se folosesc diferite metode de zdruncinare a eredității organismelor, de educare dirijată, cu ajutorul condițiilor de mediu, și de selecție artificială a indivizilor valoroși. Teoria științifică a ameliorării a fost elaborată de Ch. Darwin în secolul trecut. O contribuție importantă la fundamentarea ei științifică a fost adusă de I. V. Miciurin (U.R.S.S.). În R.P.R., a. plantelor și a animalelor se efectuează în diferite instituții științifice. 2. (CHIM.) *Ameliorarea ligniților*, procesul de îmbunătățire a calității ligniților. *A.l.* se poate face prin mijloace fizice (preparația mecanică în vederea îndepărtării sterilului, ascarea în vederea scăderii conținutului în apă, brichetarea) și prin mijloace chimice, ca semicarbonizarea (v. și cocsificare) și gazificarea (cînd se obține un combustibil gazos, ușor de transportat prin conducte).

**amelioráții** (AGROTEHN.) v. **îmbunătățiri funciare**.

**amenajámént** 1. (SILV.) *Amenajament forestier a)* Sistem de măsuri prin care se studiază și se organizează procesul de producție forestieră în vederea asigurării unei producții continue și sporite; prevede refacerea, ameliorarea, mărirea fondului forestier și elaborarea metodelor de folosire rațională și de protecție a pădurilor. Aceste măsuri au căpătat o largă aplicare în țara noastră în anii regimului de democrație populară, ducînd la îmbunătățirea patrimoniului forestier. Se prevede executarea unor lucrări de împădurire pe o suprafață de peste 400 000 ha. *b)* Lucrare tehnică (proiect) prin care, pe

baza cercetării condițiilor biologice, tehnice și economice de desfășurare a procesului de producție, se organizează și se conduce economic gospodărirea pădurilor. 2. (ZOOTEHN.) *Amenajament pastoral*, proiect în care sînt prevăzute toate măsurile privitoare la organizarea, folosirea și îmbunătățirea unei pășuni pe o anumită perioadă de timp. *A.p.* constituie o condiție de bază pentru organizarea pășunatului rațional și pentru mărirea randamentului pășunilor.

**amenajáre**, ~ *hidraulică* (HIDROTEHN.), totalitatea măsurilor tehnice și a lucrărilor avînd ca scop combaterea acțiunilor dăunătoare ale unui curs de apă (inundații, eroziuni etc.) sau valorificarea resurselor lui potențiale (pentru irigații, obținerea energiei hidraulice, navigație, piscicultură, alimentarea cu apă etc.). Amenajările hidraulice pot fi: *a. complexe*, realizate pentru satisfacerea simultană a mai multor scopuri, în raport cu interesele generale ale economiei naționale; *a. integrale*, constînd în amenajarea resurselor hidraulice de pe un întreg teritoriu. Condițiile materiale și sociale optime pentru realizarea *a. complexe* și *a. integrale* sînt create numai în statele care construiesc socialismul și comunismul, datorită caracterului planificat al economiei lor. Astfel, în R.P.R., începînd din 1950, se execută *a. complexă* a cursului Bistriței.

**amendámént** 1. (DR.) Text care se introduce într-un proiect de lege, pentru a preciza, a completa sau a modifica unele dispoziții. În domeniul actelor internaționale, *a.* se folosește, în același scop, la proiecte de rezoluții și hotărîri (care se adoptă în cadrul organizațiilor internaționale) și la proiecte de tratate sau chiar la tratatele internaționale în vigoare. 2. (AGROCHIM.) Substanță care îmbunătățește indirect condițiile de nutriție ale plantelor, prin schimbarea unor însușiri fizice, chimice sau biologice nefavorabile ale solului (în special reacția puternic acidă sau bazică). Sub formă de carbonat, oxid și hidroxid de calciu, *a.* se folosește pe solurile acide

(îndeosebi pe podzoluri), iar sub formă de sulfat de calciu pe solurile bazice (îndeosebi pe sărături).

**amendă** (DR.), sancțiune penală, administrativă, fiscală sau civilă, care constă în obligația de a plăti o sumă de bani.—*A. penală*, amendă care, în caz de neplată, se transformă uneori în închisoare.—*A. civilă* (în socialism), amendă plătită în folosul statului de cel care, aducând atingere drepturilor personale nepatrimoniale ale altuia (ex. dreptul la nume, dreptul de autor), nu a executat măsurile ordonate de instanța judecătorească în vederea restabilirii dreptului atins. În raporturile dintre organizațiile socialiste, actele normative prevăd aplicarea de *amenzi civile* acelei organizații care nu-și îndeplinește obligațiile stabilite în vederea încheierii unui contract, chiar dacă nu există o pagubă directă.

**Amenemhat**, numele a patru faraoni egipteni din dinastia a XII-a (care a domnit în sec. XX—XIX î.e.n.), dintre care mai cunoscuți au fost: *Amenemhat I* (2000—1980 î.e.n.) și *Amenemhat al III-lea* (1849—1801 î.e.n.), sub domnia căruia s-au făcut mari lucrări de irigație, de extragere a aramei și edilitare (Labirintul și lacul Moeris).

**Amenhotep**, numele a patru faraoni din dinastia a XVIII-a, care au condus Egiptul în sec. XVI—XIV î.e.n. Cel mai însemnat a fost *Amenhotep al IV-lea* (1418—c. 1400 î.e.n.), autorul unei reforme religioase, prin care, înlocuind cultul lui Amon-Ra cu cel solar, mono-teist, al lui Aton, a urmărit să slăbească dominația politică a marii preoții din Teba, adepti a zeului Amon-Ra.

**amenințare** (DR.), infracțiune care constă în săvârșirea unor acte de natură să însufle unei persoane temerea că împotriva sa se va săvârși o acțiune dăunătoare.

**amenorée** (gr. *a* „fără”, *men* „lună” și *rhein* „a curge”; MED.), absența menstruației la femeia adultă. Apare ca fenomen normal în cursul sarcinii (*a. de sarcină*), al alăptării (*a. de lactație*) și în perioada care urmează menopauzei. Ca fenomen

patologic, **a.** poate fi întâlnită în diferite boli endocrine (insuficiență ovariană sau hipofizară, hiperfoliculinie, acromegalie, mixedem, boala lui Basedow etc.), în unele boli cronice (tuberculoză), în inflamația uterului, în carențe alimentare, șocuri emoționale (*a. de spaimă*) etc.

**amént** (BOT.), inflorescență la unii arbori, formată din flori



Ament

unisexuate, foarte mici, fără peduncul, înșirate pe o axă și care atarnă ca un ciucure. Alunul, stejarul, salcia etc. au **a.** Se mai numește (popular) *mîșișor*.

**amentacée** (*Amentaceae*), plante lemnoase, cu frunze căzătoare, flori mărunte unisexuate, rar hermafrodite, reunite în inflorescențe alungite numite amenți sau mîșișori. În zona temperată, ele constituie principalele esențe lemnoase din pădurile de foioase (ex. fagul, stejarul, carpenul, mesteacănul, arinul, ulmul, castanul, alunul, salcia, plopul etc.). Lemnul și scoarța unora dintre **a.** (din care se extrage tanin) sînt folosite în industrie, iar fructele unora (ex. nucile, alunele) sînt folosite în alimentație.

**America**, masă continentală în emisfera occidentală, situată între Oceanul Pacific și Oceanul Atlantic, între 83°39' latitudine nordică și 55°59' latitudine sudică, și constituită din două continente: America de Nord și America de Sud. Suprafața (cu insulele înconjurătoare): circa 42 000 000 km<sup>2</sup>. Linia de despărțire a celor două **A.** trece prin Istmul Panama. Peninsulale principale: Labrador, Florida, Yucatan la est, California și Alaska la vest. Insulele sînt grupate la nord (Groenlanda, Arhipelagul Arctic Canadian), la sud (Țara de Foc) și în regiunea Americii Centrale (Arhipelagul Antilelor). Groenlanda

și partea nord-estică a Americii de Nord au fost atinse de corăbieri normanzi încă în sec. al X-lea. **A.** a fost descoperită de Cristofor Columb în cursul a patru călătorii (prima în 1492) și denumită ulterior cu numele navigatorului Amerigo Vespucci. Din sec. al XVI-lea, spanioli, portughezi, englezii și francezii au început colonizarea Americii, întronind un regim crud de asupra și exploatare și înăbușind în sînge răscoalele băștinașilor. La venirea lor, europenii au găsit în **A.** popoare situate pe o treaptă înaltă de cultură și de viață materială, cu o veche civilizație (tributul maya din Mexicul de sud și din Yucatan, aztecii din Mexic, statul incașilor din Peru etc.). Populația autohtonă (indienii) a fost decimată pînă la mai puțin de jumătate din numărul pe care-l avea înaintea venirii europenilor, mai ales în S.U.A. și în Canada. Pentru munca istovitoare pe plantațiile din noul continent au fost aduși sclavi negri din Africa. Dezvoltarea coloniilor pe drumul capitalismului a dus la conflicte între acestea și metropole. În urma unor războaie de eliberare (1775—1783 în America de Nord și 1810—1826 în America Latină), coloniștii au format state independente. Dezvoltarea acestor state a fost însă inegală. S.U.A., dezvoltîndu-se rapid, au dezlănțuit războaie de cuceriri (în 1846—1848 cu Mexicul, în 1898 cu Spania pentru Cuba, Porto Rico, Filipine și Hawai etc.) și au început să se amestece din ce în ce mai mult în treburile interne ale statelor americane. În sec. al XX-lea, și mai ales după cel de-al doilea război mondial, S.U.A. și-au întărit pozițiile economice în aceste state, aservindu-le intereselor lor. Popoarele din statele aservite imperialismului din S.U.A. se ridică împotriva regimurilor militare tiranice instaurate cu ajutorul acestuia. Cuba, în care se înfăptuiește o revoluție profund populară, a fost prima țară care, eliberîndu-se, a devenit în același timp portdrapelul luptei de eliberare a tuturor popoarelor asupra din America Latină.

**America Centrală**, teritoriu situat în partea sudică a Americii de Nord. Este o regiune istmică muntoasă, de origine vulcanică, care face legătura între cele două continente ale Americii. Canalul Panama (82 km lungime), terminat în 1914, unește Oceanul Pacific cu Oceanul Atlantic. Suprafața: 770 000 km<sup>2</sup>. Cuprinde statele Guatemala, Salvador, Honduras, Nicaragua, Costa Rica, Panama, partea de sud-est a Mexicului și colonia Hondurasul Britanic.

**America de Nord**, continent situat între 83°39' și 7°12' latitudine nordică (punctele extreme sînt Capul Morris Jesup la nord și Capul Mariato la sud). Cuprinde: Canada, S.U.A.,

Mexic, America Centrală, Insulele Aleutine, Arhipelagul Arctic Canadian, Groenlanda, Arhipelagul Antilelor ș.a. Groenlanda, cea mai întinsă dintre insule, aparține Danemaricii. Suprafața: circa 24 200 000 km<sup>2</sup>. Populația: 266 000 000 loc. (1960), alcătuită în majoritate din emigranți europeni (englezi, francezi, germani, spanioli, irlandezi, italieni) și populație autohtonă (indieni și eschimoși). Populația băstinașă a scăzut mult datorită muncii forțate și exploatării crunte la care a fost supusă de colonizatori. Începînd din sec. al XVI-lea, au fost aduși, ca sclavi, negri din Africa, pentru muncile agricole, în special în sudul S.U.A.; aceștia suferă și astăzi

de pe urma segregăției rasiale. În S.U.A., limba predominantă este engleza, în Canada engleza și franceza, iar în țările Americii Centrale și în Mexic, spaniola. Cea mai mare parte a reliefului o constituie cîmpiile și podișurile. Relieful este orientat de la nord spre sud în trei mari fișii paralele. La vest se află două șiruri de munți: Munții Coastelor și Munții Stîncoși, legați prin podișuri înalte și întinse. La est sînt munții Apalași, iar în centru Podișul Prenilor. Clima variază de la cea arctică în nord-vest la cea tropicală în sud-est. În **A. de N.** curge fluviul Mississippi, care, împreună cu Missouri, atinge lungimea de circa 7 000 km, iar în partea de nord-est se găsesc Marile Lacuri (246 000 km<sup>2</sup>). Alte fluvii: Colorado (2 740 km), Mackenzie (1 600 km), Rio Grande del Norte (2 870 km) ș.a. Vegetația și fauna variază, în funcție de zonele climatice. Pădurile, întinse odinioară, au fost în mare măsură exploatare nerățional, ceea ce a dus la dezvoltarea în masă a eroziunii solurilor (mai ales în S.U.A.). Subsolul **A. de N.** este bogat în resurse naturale (cărbuni, petrol, gaze naturale, minereu de fier, mari resurse hidroenergetice etc.). Ponderea economică cea mai mare în producția industrială și agricolă a **A. de N.** o au S.U.A., cea mai dezvoltată țară capitalistă.

**America de Sud**, continent situat între 12°25' latitudine nordică și 55°59' latitudine sudică (punctele extreme sînt: Capul Gallinas la nord și Capul Horn la sud). Suprafața: c. 18 000 000 km<sup>2</sup>. Populația: 140 000 000 loc. (1960), formată din autohtoni (indieni), metiși, descendenți ai coloniștilor spanioli și portughezi, negri, mulatri și emigranți europeni de dată mai recentă. Populația autohtonă este în continuu regres din cauza tratamentului inuman la care a fost supusă de către cuceritorii și coloniștii europeni, stabiliți aici începînd din sec. al XVI-lea. **A. de S.** este situată, în cea mai mare parte, în zonele ecuatorială și tropicală. Relieful: în partea vestică lanțul munților Cordilieri, iar

### TĂRILE AMERICII DE NORD

TARA	SUPRAFAȚA Km <sup>2</sup>	POPULAȚIA
CANADA	9 976 177	18 240 000 (1961)
COSTA RICA	50 900	1 244 000 (1961)
CUBA	114 524	6 933 000 (1961)
REP. DOMINICANĂ	48 734	3 014 000 (1960)
GUATEMALA	108 889	3 868 000 (1961)
HAITI	27 750	3 505 000 (1960)
HONDURAS	112 088	2 014 000 (1961)
JAMAICA	11 424	1 607 000 (1960)
MEXIC	1 969 367	35 726 000 (1961)
NICARAGUA	148 000	1 471 000 (1960)
PANAMA	74 474	1 084 000 (1961)
SALVADOR	21 146	2 612 000 (1960)
STATELE UNITE ALE AMERICII	9 363 367	182 950 000 (1961)
TRINIDAD SI TOBAGO	5 128	825 700 (1960)
<b>TERIT. DEPENDENTE DE M. BRITANIE</b>		
ARHIPELAGUL BAHAMA	11 396	105 000 (1960)
INSULA BARBADOS ȘI ALTE INSULE DIN M. CARAIBILOR	c. 4 100	c. 680 000 (1960)
INSULELE BERMUDE	53	44 000 (1959)
HONDURAS BRITANIC	22 963	90 380 (1960)
I-LE VIRGINE (TORTOLA ETC.)	174	7 338 (1960)
<b>TERIT. DEPENDENTE DE DANEMARCA</b>		
INSULA GROENLANDA	2 175 000	30 000 (1959)
<b>TERIT. DEPENDENTE DE FRANȚA</b>		
INSULA GUADELUPA	1 780	270 000 (1960)
INSULA MARTINICA	1 102	277 000 (1960)
I-LE SAINT PIERRE ȘI MIQUELON	240	4 930 (1959)
<b>TERIT. DEPENDENTE DE OLANDA</b>		
ANTILELE OLANDEZE	961	190 000 (1960)
<b>TERIT. DEPENDENTE DE S.U.A.</b>		
ZONA CANALULUI PANAMA	1 432	41 680 (1960)
PORTO RICO	8 897	2 353 000 (1960)
I-LE VIRGINE (SAINT CROIX ETC.)	344	31 900 (1960)



în partea centrală și estică podișuri și câmpii întinse (Cîmpia Orinocului, Podișul Guyanelor, Cîmpia Amazonului, Podișul Braziliei și Cîmpia Paranei). Vegetația: păduri ecuatoriale.

stare de înapoiere de către monopolurile străine. Mai dezvoltate din punct de vedere economic sînt Argentina, Brazilia, Chile și Uruguay. Economia celorlalte state are un

**americium** (CHIM.), *Am*. Element radioactiv sintetic, cu nr. at. 95; face parte dintre elementele actinide transuraniene. Este un metal alb-argintiu, cu densitatea 11,7.

**amerizare** (fr. à „la” și mer „mare”), evoluția și manevra unui hidroavion sau a unei rachete special amenajate, prin care acestea iau contact cu apa, se așază pe apă și alunecă pe suprafața ei pînă la oprire.

**amerizor**, dispozitiv al unui hidroavion, care permite deșojarea și amerizarea acestuia. **A.** poate fi constituit fie din flotoare, fie din însuși fuzelajul-cocă.

**amestec 1.** (FIZ., CHIM.) Produs obținut prin punerea laolaltă a două sau a mai multor substanțe (numite *componente*), astfel încît în diferite regiuni ale sale, într-un volum dat, să se găsească fragmente ale componentelor care păstrează proprietățile caracteristice ale substanței din care provin și care pot fi separate prin mijloace fizice sau mecanice.—**A. azeotropic**, amestec lichid de două sau mai multe substanțe, a cărui compoziție nu se modifică prin distilare obișnuită și care are o temperatură de fierbere constantă pentru o presiune dată. **A. a.** se numește *pozitiv*, cînd temperatura de fierbere a amestecului este mai înaltă decît a constituenților, și *negativ*, cînd temperatura lui de fierbere este mai scăzută decît a constituenților. Se deosebește de substanțele pure prin faptul că compoziția lui se modifică la variația presiunii.—**A. echimolecular**, amestec omogen sau eterogen de două sau mai multe substanțe (elemente sau combinații) în raport de mola mola.—**A. exploziv a)** Amestec de două sau mai multe substanțe a căror reacție poate produce o dezvoltare bruscă de gaze și de căldură, însoțită de o creștere a presiunii cînd are loc într-un spațiu închis. De obicei *a.e.* este format din substanțe care conțin oxigen legat de clor sau de azot (substanțe care cedează ușor oxigenul) și din substanțe ușor oxidabile (ex. amestecul de azotați, clorați sau perclorați cu cărbune, sulf,

### TĂRILE AMERICII DE SUD

ȚARA	SUPRAFAȚA km <sup>2</sup>	POPULAȚIA
ARGENTINA	2 778 412	20 956 000 (1960)
BOLIVIA	1 098 581	3 465 000 (1960)
BRAZILIA	8 513 844	88 300 000 (1960)
CHILE	741 767	7 802 000 (1961)
COLUMBIA	1 138 338	14 132 000 (1960)
ECUADOR	270 670	4 436 000 (1961)
PARAGUAY	406 752	1 812 000 (1961)
PERU	1 285 215	10 857 000 (1960)
URUGUAY	186 926	2 803 000 (1958)
VENEZUELA	912 050	6 709 000 (1960)
<b>TERIT. DEPENDENTE DE M. BRITANIE</b>		
INSULA FALKLAND	11 961	2 191 (1959)
GUYANA BRITANICĂ	214 970	566 000 (1960)
<b>TERIT. DEPENDENTE DE FRANȚA</b>		
GUYANA FRANCEZĂ	91 000	31 000 (1959)
<b>TERIT. DEPENDENTE DE OLANDA</b>		
GUYANA OLANDEZĂ (SURINAM)	142 822	270 000 (1960)

riale, savane (numite în Cîmpia Orinocului *llanos*, iar în Brazilia *campos*) și stepe (*pampas*). Pădurile din **A. de S.** au fost patria arborelui de cacao, de chinină, de cauciuc etc. Fauna este foarte variată: tapiri, lama, șerpi giganți (anaconda), furnicari, colibri etc. În țările acestui continent sînt concentrate mari rezerve de petrol, de argint, de cupru, de bauxită, de salpetru și de fier. Subsolul nu este încă în întregime cercetat. Resursele hidroenergetice, foarte mari, sînt puțin folosite. Agricultură este dezvoltată în mod extensiv și are caracter de monocultură. Culturi mai importante: trestia de zahăr, tutunul, cafeaua, cacao, bananierii, citricele. Statele din **A. de S.** sînt pe primele locuri din lume în privința creșterii animalelor pentru lînă. Aceste state (Argentina, Bolivia, Brazilia, Chile, Columbia, Ecuador, Paraguay, Peru, Uruguay, Venezuela) sînt în general agrare, furnizoare de materii prime ale unor state imperialiste ca S.U.A., Anglia, R. F. Germană. Ele au fost timp îndelungat menținute în

caracter semicolonial. În afară de aceste state, mai există încă în **A. de S.** țări cu regim colonial (Guyana Britanică, Surinam și Guyana Franceză). În țările **A. de S.** se desfășoară tot mai larg lupta activă anti-imperialistă pentru eliberare națională deplină, pentru dezvoltare economică independentă și pentru transformări democratice.

**America Latină**, denumire comună a țărilor care ocupă partea sudică a Americii de Nord și America de Sud, precum și a țărilor Arhipelagului Antilelor, și în care limbile predominante sînt spaniola și portugheza. Majoritatea acestor state, deși formal independente, sînt încă, într-o mare măsură, subordonate intereselor monopolurilor străine. În ultimii ani, în America Latină s-a intensificat mișcarea populară de eliberare de sub jugul economic și politic al S.U.A. Astfel, în 1959, în Cuba a învins revoluția democratică, ceea ce constituie astăzi un exemplu însuflețitor pentru toate popoarele Americii Latine.



făină de lemn). **b)** Amestec de gaze sau de vapori-gaze (format dintr-un combustibil și un combustibil), care, atunci când componenții se găsesc în anumite proporții, poate reacționa brusc, producând o explozie.—*A. nitrant*, amestec de acid azotic și acid sulfuric, folosit la nitrarea hidrocarburilor aromatice și a multor altor substanțe.—*A. refrigerent*, amestec de gheață cu una sau mai multe substanțe chimice, care absoarbe căldura. Efectul se datorește faptului că unele săruri absorb căldură la dizolvare. De ex., prin amestecarea clorurii de sodiu cu gheață fărîmițată se poate obține o temperatură de  $-21^{\circ}\text{C}$ , iar amestecul format din gheață fărîmițată cu clorură de amoniu și azotat de potasiu poate produce o scădere de temperatură pînă la  $-35^{\circ}\text{C}$ .—*A. de formare* (METAL.), material constituit din nisip de turnătorie căruia i s-au adăugat lianți (argile, bentonite) și substanțe de îmbunătățire (praf de cărbune, dextrină, rumeguș etc.), folosit la confecționarea formelor și a miezurilor de turnătorie.

**2. (SILV.) Amestec grupat**, mod de răspîndire a arborilor într-o pădure compusă din două sau din mai multe specii, fiecare specie formînd un buchet (grup, pîlc) care alternează cu buchete alcătuite din alte specii (ex. a.g. de gorun și fag).

**amestecător** (TEHN.), aparat sau mașină care servește la amestecarea unor substanțe. Este constituit dintr-un recipient în care se face amestecul și dintr-un mecanism sau dispozitiv care efectuează amestecarea substanțelor. După tipul de construcție pot fi: *a. cu barbotare*, *a. cu difuziune*, *a. cu agitare*, *a. cu răvășire* etc.

**ametabolă** (gr. *a* „fără” și *metabole* „transformare”), nume generic dat insectelor inferioare care se dezvoltă direct, fără metamorfoză, larva semănînd cu adultul.

**ametist** (MINER.), varietate de cuarț, de culoare violetă, folosită ca piatră semiprețioasă. În R.P.R. se întîlnește în unele filoane aurifere de la Baia Mare (reg. Maramureș) și de la Brad (reg. Hunedoara).



Specii de amfibieni întîlnite în țara noastră.

1. Salamandră de uscat (*Salamandra salamandra*).
2. Broască de lac (*Rana esculenta*).
3. Brotăcel (*Hyla arborea*).
4. Broască rioasă (*Bufo viridis*).
5. Buhai de baltă (*Bombina bombina*).
6. Salamandră cu creastă (*Triturus cristatus*).

**ametropie** (gr. *a* „fără”, *metron* „măsură” și *ops* „ochi”; MED.), tulburare a vederii datorită unui viciu de refracție a mediilor transparente ale ochiului. Din categoria ametropiei fac parte miopia, hipermetropia (prezbitismul) și astigmatismul.

**amfetamină** (FARM.) v. **benzedrină**.

**amfiartroză** (gr. *amphi* „împrejur” și *arthron* „articulație”; ANAT.), articulație care permite doar mișcări limitate; articulație semimobilă (ex. articulația dintre două vertebre este o amfiartroză).

**amfibiieni** (gr. *ampho* „doi” și *bios* „viață”; ZOOL.), clasă

de vertebrate puțin numeroasă, care ocupă o situație intermediară între pești și celelalte vertebrate. Cuprinde forme actuale sau dispărute. Majoritatea amfibienilor trăiesc cînd în apă, cînd pe uscat, în funcție de stadiile ciclului lor biologic. Amfibiienii au pielea golașă, umedă, bogată în vase de sînge și glande, inima trica-merală, patru degete la piciorul anterior, cinci la cel posterior. Se înmulțesc în mediu acvatic prin depunere de ouă, a căror fecundare se face în afara corpului matern. Larvele (mormolocii) devin adulți prin metamorfoză; în stadiul de larve respiră prin branhiile, iar în sta-

diul adult respiră fie prin plămâni și piele, fie numai prin branhiile (formele permanente acvatice), ori numai prin piele (ex. genul *Plethodon* din America de Nord și Centrală). Se cunosc circa 2000 de specii. Dintre **a.** trăiesc în țara noastră: broasca, salamandra, tritonul etc. Sin. *batracieni*.

**amfibiu** (gr. *ampho* „doi” și *bios* „viață”; despre un vehicul), amenajat astfel încât să se poată deplasa și pe uscat și pe apă (de ex. automobil **a.**, tanc **a.** etc.).

**amfiboli** (gr. *amphibolos* „ambiguu”; MINER.), grup foarte răspândit de silicați hidratați de magneziu, fier, aluminiu, calciu sau sodiu, cristalizați în sistemul monoclinic sau rombic. Sînt de culoare verzuie, brună pînă la negru, uneori și incolori. Speciile mai frecvente sînt: antofilitul, tremolitul, actinotul, hornblenda, riebeckitul. Deși cu compoziție chimică variată, **a.** au totuși multe proprietăți comune (forma alungită a cristalelor, clivajul după două direcții etc.). În Republica Populară Română se întîlnesc în cele mai variate roci eruptive și metamorfice (diorite, șisturi amfibolice, amfibolite, hornblendite etc.).

**amfibolit** (PETROGR.), rocă metamorfică alcătuită din amfiboli, plagioclazi, uneori și cu epidot, magnetit etc., cu textură masivă sau sistoasă, de culoare verde-închis pînă la negru. Este răspândit în șisturile cristaline din Carpați și din Dobrogea.

**amfibráh** (gr. *amphi* „de două părți” și *brachys* „scurt”), picior de vers compus din trei silabe: în metrica antică, o silabă lungă încadrată de cîte una scurtă (— — —); în metrica modernă, o silabă accentuată între două neaccentuate (ex. *tă-ri-e*).

**amficiónie** (gr. *amphiktiones* „vecini”), uniune de triburi sau asociație de orașe-state în Grecia antică, grupate în jurul unui sanctuar comun unde se afla tezaurul și unde aveau loc serbările religioase. Cea mai importantă **a.** era la Delfi.

**amfigónie** (gr. *ampho* „doi” și *gonos* „naștere”; BIOL.), formă de înmulțire sexuată, caracterizată prin faptul că ga-

meții masculi și femeli care se contopesc sînt produși de indivizi separați.

**Amfilohie Hotiniul** (sec. al XVIII-lea), cărturar român. A luptat pentru introducerea în învățămînt a limbii române în locul celei grecești. A publicat, pentru prima oară în principatele dunărene, un manual de matematică în limba română: „Elementi aritmetice arătate firești” (1795). Manualul este o prelucrare după aritmetica italianului P. A. Conti. A publicat, de asemenea, lucrarea „De obște gheografie” (1795), traducere după Buffier.

**amfineuriéni** (*Amphineura*), clasă de moluște, exclusiv marine, cu corpul turtit dorsoventral, oval, rar vermiform, cu simetrie bilaterală, diferențiat în cap, picior și sac visceral. Corpul este acoperit cu o manta, adeseori întărită de plăci tari (ex. la *chiton*). Numărul branhiilor variază de la cîteva perechi pînă la 40 (ex. la *Tonicella marmorea*). **A.** sînt lipsiți de organe senzoriale. Sistemul nervos aminteste de cel scalariform al viermilor *policheti*. Sînt răspîndiți în aproape toate mările. În Marea Neagră trăiește *Chilon marginatus*. **A.** constituie una dintre cele mai importante dovezi ale legăturii filogenetice dintre moluște și anelide.

**amfióx** (ZOOLOG.; *Branchiostoma lanceolatum*), acraniat marin cu corpul transparent, în formă de suveică, lung de 3—7 cm. Scheletul de susținere



Amfióx

este format numai de notocord. Trăiește în Oceanul Atlantic, Marea Mediterană, Marea Neagră. Prin trăsăturile sale, **a.** ocupă o poziție intermediară între vertebrate și nevertebrate și constituie o importantă dovadă a evoluției lumii vii.

**amfiteátru** (gr. *amphi* „împrejur” și *theatron* „sală, loc de privire”) **1.** (În arhitectura greco-romană) Edificiu de formă circulară sau eliptică, în general neacoperit, cu locurile pentru

public dispuse în trepte (gradene) în jurul unei arene pe care aveau loc reprezentațiile

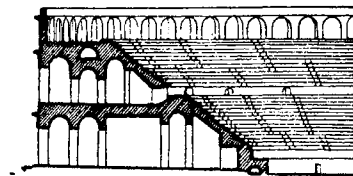

Amfiteatru. Secțiune

(ex. **a.** din Roma, numit Colosseum, **a.** din Nîmes, Arles, Sarmisegetusa ș.a.). **2.** Amenajare în trepte a unui teatru, stadion etc., pentru a permite spectatorilor o bună vizibilitate spre scenă sau spre arenă. **3.** Sală de curs sau de conferințe de mare capacitate, cu bănci sau scaune așezate în trepte.

**amfiteriu** (PALEONT.), mamifer fosil de talie mică din grupa trituberculata. Molarii săi, trituberculați, seamănă și cu cei de marsupiale, și cu cei ai reptilelor din familia theriodontelor (ordinul theromorpha). Se presupune că animalele din această grupă au dat naștere atît marsupialelor cît și mamiferelor placentare. A trăit în jurasicul mediu.

**Amfitrion**, rege legendar al Tirintului, descendent din Perseu, și soț al Alcmenei. Potrivit mitului, din legăturile acestuia cu Zeus s-ar fi născut Hercule, recunoscut apoi de **A.** ca fiu al său. Atribuindu-i-se o fire generoasă, **A.** a ajuns un simbol pentru gazdă, pentru stăpînul casei. Plaut, Molière ș.a. au scris piese cu acest titlu.

**Amfitrite**, divinitate a mării în mitologia greacă, soția lui Poseidon, reprezentată de obicei pe o cochilie de scoică, în manta de purpură, înconjurată de nereide și de tritoni.

**amfiúra** (ZOOLOG.; *Amphiura*), gen de echinoderme mici, hermafrodite, din ordinul ofiuridelor, cu corpul în formă de disc, prevăzut cu cinci brațe lungi și subțiri acoperite cu țepi. Trăiește și în Marea Neagră (*Amphiura florifera*).

**ámforă** (lat. *amphora*, din gr. *amphoreus* „cu două torți”), vas (de obicei de pămînt ars) de formă ovoidală, cu două torți, al cărui fund era adesea

ascuțit, pentru a putea fi înfipt în nisip. În a. grecii și romanii păstrau vin, ulei sau grâu.



Amforă

**amfotér** (gr. *amphoterós* „a-partinând la două părți”; CHIM., despre unele substanțe), care are proprietatea de a reacționa ca un acid în prezența unei baze și ca o bază în prezența unui acid (ex. hidroxidul de zinc reacționează cu acizii dând săruri ale acestora, iar cu bazele dând hidroxozincați).

**amfotonie** (MED.), stare de hiperactivitate a segmentului vegetativ simpatic și parasimpatic al sistemului nervos. Termenul a fost creat de fiziologul român D. Danielopolu.

**ámia** (*Amia calva*), pește din ordinul holostei, lung de circa 1 m, având corpul acoperit de solzi osoși și lungi.



Amia

Femela este mai mare decât masculul. Trăiește în lacurile și în fluviile din America de Nord. Este unul dintre puținii reprezentanți actuali ai acestui ordin, care era foarte răspândit în mezozoic.

**amiáză** (ASTR.), moment din zi în care centrul Soarelui trece la meridianul locului, având cea mai mare înălțime deasupra orizontului.

**amibă** (gr. *amoibe* „schimbare”; ZOOL.; *Amoeba*), protozoar lipsit de membrană, format dintr-o masă protoplasmatică nestabilă, cu o organizare simplă. Se mișcă cu ajutorul pseudopodelor, care variază ca formă după specie. Trăiește liberă în ape dulci,

în mare, în sol sau ca parazit. Specia *Entamoeba histolytica* provoacă dizenteria.

**Amicii U.R.S.S.**, organizație de masă legală, creată (în iulie 1934) și condusă de Partidul Comunist din România, cu scopul de a face cunoscut în mijlocul maselor adevărul despre Uniunea Sovietică, de a combate propaganda antisovietică, prin care burghezia și moșierimea urmăreau să înșele poporul pentru a-l țîrî în război contra Țării socializmului. Apelul asociației era semnat de muncitori comuniști și intelectuali progresiști, ca Alexandru Sahia, Constantin David, George Mihail-Zamfirescu și alții. Din această organizație făceau parte muncitori, oameni de știință, ziaristi, scriitori, artiști etc. Activitatea organizației a fost interzisă de guvernul liberal în noiembrie 1934, dar în primăvara anului 1935 s-a creat, tot din inițiativa P.C.R., „Societatea pentru întreținerea raporturilor culturale dintre România și Uniunea Sovietică”, organizație legală, a cărei activitate avea același scop și în al cărei comitet de conducere se aflau fruntași ai științei și culturii românești, ca Traian Săvulescu, George Enescu, Alexandru Sahia, N. Tonitza, V. Maximilian, G. Timică și alții.

**amidáze** (BIOCHIM.), grupă de enzime din clasa hidrolazelor, care desfac legătura dintre carbon și azot din diverse substanțe, cu excepția polipeptidelor și a proteinelor, fixând elementele apei. Cuprinde subgrupe de enzime importante, clasificate după substratul asupra căruia acționează: *amínazele* (produc dezaminarea hidrolitică a bazelor purinice), *acilamidazele* (produc scindarea hidrolitică a amidelor, ca de ex. ureaza), *cicloamidazele* (provoacă hidroliza amidelor ciclice), *amidínazele* (provoacă ruperea grupărilor guanidinice din derivații guanidinicici).

**amide** (CHIM.), compuși organici rezultați din înlocuirea hidroxilului grupării carbonilice a acizilor organici cu gruparea amino ( $-NH_2$ ) (ex. *acetamida*,  $CH_3CONH_2$ ). *Formamida* este lichidă, celelalte a.

fiind substanțe solide, de obicei frumos cristalizate. Au caracter slab bazic. Intră în constituția multor produse naturale (proteine, polipeptide) și sintetice. Se utilizează în industria medicamentelor, a polimerilor (fibre poliamidice) etc.

**amidogén 1.** Exploziv de propulsie asemănător cu pulberea neagră obișnuită. **2.** Dinitrată cu bază de nitroglicerină, la care se adaugă azotat de amoniu și parafină (cite 5%).

**amidón** (BIOCHIM.), polizaharid ( $C_6H_{10}O_5$ )<sub>n</sub>, provenit din vegetale, în special din grăunțe, tuberculi și fructe, sursă importantă de glucide pentru animale și oameni. Se formează în plante prin unirea unui număr foarte mare de molecule de glucoză, provenite, la rândul lor, din bioxid de carbon și apă prin procesul de sinteză clorofiliană. Se găsește în plante, sub formă de granule constituite din două componente: *amiloză* și *amilopectină*. Prin degradare treptată se obțin *dextrinele*, apoi maltoza și, ca ultim produs, glucoza. Se prepară din cartofi, porumb, orez. Se folosește ca materie primă în industria spirtului, a glucozei, în industria farmaceutică și în cea alimentară.

**amidopirínă** (FARM.), derivat de pirazon, înrudit ca structură cu antipirina și obținut din aceasta. Se prezintă sub formă de pulbere cristalină albă, fără miros, solubilă în apă. Are o acțiune febrifugă și analgezică. În doze mari și tratament prelungit poate produce scăderea numărului de globule albe. Sin. *piramidon*.

**Amiel** [*amiél*], Henri Frédéric (1821—1881), scriitor elvețian de limbă franceză, autor al unui cunoscut jurnal intim, publicat postum, în care a analizat cu subtilitate simțăminte omenești, alunecând însă în psihologism excesiv și în pesimism.

**Amiens** [*amiē*], oraș în Franța, la nord de Paris. 92 500 loc. (1954). Nod feroviar. Industrie textilă, constructoare de mașini și chimică. Aici se află unul dintre cele mai desăvârșite monumente de artă gotică, catedrala din A., care datează din sec. al XIII-lea.

**amiezită** (DRUM.), îmbrăcăminte rutieră permanentă, confecționată dintr-un beton asfaltic preparat la cald și așternut la rece, bitumul fiind fluidificat cu un produs ușor, obținut din distilarea petrolului. **A.** a fost printre primele îmbrăcăminti asfaltice permanente aplicate în România la modernizarea drumurilor.

**amigdălă** (gr. *amygdale* „migdală”; ANAT.), formație anatomică în formă de migdală. **A.** propriu-zisă este o formație ovoidă pereche, de natură limfatică, situată de o parte și de alta a istmului gîtlejului, între pilierii vălului palatului (*a. palatine*). În afară de aceasta, mai există în jurul istmului gîtlejului formații limfoide asemănătoare, care formează în totalitate *inelul lui Waldeyer*.

**amigdalectomie** (gr. *amygdale* „migdală” și *ektome* „extirpare”; MED.), îndepărtare chirurgicală a amigdalelor palatine. Intervenția este indicată în cazul inflamației cronice a acestora.

**amigdalită** (MED.), inflamație a amigdalelor. *A. acută* se caracterizează prin creșterea în volum a amigdalelor, dureri și greutate la înghițire, stare febrilă etc. *A. cronică* reprezintă un focar de infecție, care poate provoca și întreține diverse boli (reumatism, nefrite, flebite etc.), de unde necesitatea îndepărtării chirurgicale a amigdalelor infectate.

**amil 1.** (CHIM.),  $-C_5H_{11}$ . Radical organic monovalent, provenind din pentan prin pierderea unui atom de hidrogen. **2.** (FARM.) *Nitrit de amil*, lichid volatil de culoare gălbuie, vasodilatator cu acțiune rapidă, dar trecătoare. Este folosit la inhalatii în crizele de angină pectorală, determinînd congestia feței și a jumătății superioare a trunchiului, cu senzație de căldură și accelerare a bătăilor inimii.

**amilaze** (BIOCHIM.), enzime care catalizează reacția de hidroliză a amidonului și glicogenului. Foarte răspîndite la animale și la plante (*a. salivară*, *a. pancreatică*), unde au rolul de a transforma rezervele de glucide sau amidonul ali-

mentar în componente ușor asimilabile. Se cunosc două tipuri de **a.**:  $\alpha$  și  $\beta$ , care se deosebesc prin tipul de legături pe care le hidrolizează. **A.** din orzul încolțit (malț) sau din mucegaiuri se folosesc în procesul de fabricare a berei și spiritului în prima fază de zaharificare (transformare a amidonului în zahăr fermentisabil).

**amilodextrină** (BIOCHIM.), polizaharid care rezultă din hidroliza puțin avansată a amidonului. Dă colorație albastră cu iodul și se precipită în contact cu alcoolul de 40°.

**amiloidoză** (gr. *amylon* „amidon” și *eidosis* „formă”; MED.), proces patologic care constă în formarea în unele organe și țesuturi (ficat, rinichi, splină, ganglioni limfatici, vase de sînge) a unei substanțe proteice amorfe, asemănătoare ca reacții chimice cu amidonul. Apare în cursul unor boli cronice (tuberculoză, osteomielită, malarie, sifilis etc.).

**amiloliză**, procedeul utilizat în industria alimentară (panificație, industria alcoolului, a berei) pentru hidrolizarea amidonului în maltoză și glucoză, sub acțiunea *enzimelor* amilolitice conținute în făină sau în malț.

**amilopectină** (BIOCHIM.), component al amidonului; constituie învelișul exterior și insolubilul al granulelor de amidon. Cu iodul se colorează în roșu, purpuriu-violet, iar cu apa caldă formează o pastă. Este un polizaharid ramificat, cu greutatea moleculară de 100 000—1 000 000, format din 1 000—3 000 de molecule de glucoză.

**amiloză** (BIOCHIM.), constituent solubil al granulei de amidon. Se colorează cu iodul în albastru-închis. Este un polizaharid liniar, cu greutatea moleculară de 32 000—160 000, format din 200—300 de molecule de glucoză. În amestec cu amilopectina formează amidonul.

**amimie** (gr. *a* „fără” și *mimesis* „imitare”; MED.), pierdere a capacității de exprimare prin mimică a unor stări afective. Se întîlnește în unele boli nervoase.

**aminare** (CHIM.), reacție prin care se introduce gruparea amino într-un compus organic. În acest scop se folosesc diferite metode (ex. tratarea cu amoniac a unui derivat halogenat sau a unui alcool).

**amîne** (CHIM.), clasă de substanțe chimice organice care pot fi considerate ca derivați ai amoniacului, în care unul sau mai mulți atomi de hidrogen sînt înlocuiți cu radicali organici. Se prepară prin reducerea nitroderivaților, prin alchilarea directă a amoniacului cu derivați halogenați sau cu alcooli, prin hidrogenarea catalitică a nitrililor. **A.** pot fi *primare* ( $R-NH_2$ ), *secundare* ( $R-NH-R$ ) și *tertiare* ( $R_2N-R$ ), după nu-

mărul de atomi de hidrogen dezlocuiți. **A.** inferioare sînt gazoase, cele mijlocii lichide, cele superioare solide. Au caracter bazic. Dau reacții de alchilare, de acilare, de diazotare a aminelor aromatice, de condensare cu aldehide. Se folosesc în industria coloranților, a medicamentelor, a detergenților, a maselor plastice și ca stabilizatori pentru cauciuc.

**amino**, grupare  $\sim$  (CHIM.),  $-NH_2$ . Grupare monovalentă care rezultă prin înlocuirea unui atom de hidrogen din molecula de amoniac cu un radical hidrocarbonat; se găsește în compușii organici de tipul aminelor, amidelor etc.

**aminoacizi** (BIOCHIM.), substanțe caracterizate prin prezența în aceeași moleculă a unei funcții acide, carboxil ( $-COOH$ ), și a unei funcții bazice, aminice ( $-NH_2$ ). După poziția relativă a funcției carboxil și aminice din moleculă se disting: **a.**  $\alpha, \beta, \gamma, \delta, \epsilon$ . **A.** naturali sînt în majoritate  $\alpha$ . Există în toate ființele, în stare liberă sau în combinații variate, intrînd în structura proteinelor tisulare, hormonilor, enzimelor, alcaloizilor, antibioticilor etc. Au proprietăți optice, electrice și chimice speciale. Prin hidroliza combinațiilor naturale s-au obținut 20—25 **a.** frecvenți și cîțiva ocazionali. După numărul grupărilor carboxilice sau aminice și după restul hidrocarbonic se disting mai multe grupuri de **a.**

**aminoplăste** (CHIM.), rășini sintetice obținute prin reacții de policondensare între formaldehidă și compuși care conțin grupări aminice (ex. uree, anilină, melamină). **A.** sînt rășini termoreactive, care sub acțiunea căldurii se întăresc și devin insolubile și infuzibile; sînt rezistente la acțiuni mecanice (lovire, zgîriere), la oxidare, grăsimi, alcali diluați, alcoolii și alți solvenți. Datorită proprietăților lor electroizolante, **a.** sînt folosite mult în industria electrotehnică. Prin amestecarea **a.** cu materiale de umplutură (celuloză, făină de lemn, azbest) se obțin mase de presare, din care se fabrică diferite obiecte de uz industrial și casnic. Prin impregnarea foilor de hîrtie sau a unor textile cu **a.** se obțin laminate care se folosesc ca tapete, ca acoperitoare pentru mese etc. Datorită rezistenței la acțiunea soluțiilor apoase, unele **a.** (ex. rășinile de uree) se folosesc ca adezivi și la tratarea țesăturilor de bumbac și mătase artificială, pentru a le mări rezistența la spălare și la umiditate.

**aminozahăruri** (BIOCHIM.), derivați ai zaharurilor, care conțin în locul unei grupări hidroxil ( $-OH$ ) o grupare aminică ( $-NH_2$ ) (ex. glucozamina, manozamina, galactozamina). **A.** participă la structura unor substanțe naturale importante (imunopolizaharide, mucopolizaharide, streptomycină, eritromicină).

**amintiri** (LIT.), specie a genului epic, uneori impregnată de lirism, în care autorul povestește întîmplări și impresii din diferite etape ale vieții sale, evenimente istorice la care a participat direct sau întîlnirile sale cu oameni celebri etc. (ex. „Amintiri din copilărie” de Ion Creangă).

**amiotrofie** (gr. *a* „fără”, *myon* „mușchi” și *trophe* „hrană”; MED.), atrofie a unui grup de mușchi scheletici, datorită unor leziuni nervoase, musculare sau unor boli articulare.

**amiral**, cel mai mare grad în marina militară. În Forțele Armate ale R.P.R. corespunde gradului de general-colonel din trupele de uscat. **V. și g r a d e m i l i t a r e.**

**amiralitate**, cel mai înalt comandament al forțelor maritime militare din unele țări.

**Amirante**, grup de insule coraligene situat în Oc. Indian,

rile diferențiate ale plantelor și animalelor (ex. țesuturi endocrine, ficat, cartilaje, celulele din organele de înmulțire ale plantelor etc.).



Amman. Vedere parțială

la N.-V. de Madagascar. Suprafața: 83 km<sup>2</sup>. Sînt dependente de insulele Seychelles, colonie a Marii Britanii. Plantații de palmieri de cocos, pescuit etc.

**Amiras**, Alexandru, cronicar grec din sec. al XVIII-lea. Originar din Smirna, unde a trăit o vreme, s-a stabilit în Moldova, ajungînd mare sulger. A scris în limba greacă o istorie a lui Carol al XII-lea al Suediei și a tradus în grecește, în 1729, din porunca domnului Moldovei, Grigore Ghica, un corp de cronici moldovene.

**Amisos**, veche colonie greacă pe țărmul nordic al Asiei Mici, între Sinope și Trapezunt, locul de naștere al geografului Strabon. A fost întemeiată de negustorii și pirații foceni în sec. al VII-lea î.e.n., pe locul unei vechi așezări hittite.

**amitoză** (BIOL.), mod de diviziune directă a celulelor animale sau vegetale, fără apariția cromozomilor. În cazul **a.**, nucleul se divide în două sau în mai multe părți egale ori diferite ca mărime, prin strangularea sau prin fragmentarea nucleului în doi sau în mai mulți nuclei secundari. **A.** este larg răspîndită în țesutu-

**Amlaș**, vechi ducat romînesc din Transilvania, situat la vest de Sibiu. Domnii Țării Romînești din sec. XIV-XV aveau și titlul de „herțeg al Amlașului (și Făgărașului)”.

**Amman**, capitala Iordaniei, 211 000 loc. (1958). Este situat la intersecția principalelor drumuri comerciale care leagă Siria, Arabia Saudită și Israel. Întreprinderi textile, manufactură de tutun, fabrici de băuturi spirtoase, de ciment și de cărămidă.

**Ammianus Marcellinus** (c. 330 - c. 400), general și istoric roman, autorul operei intitulate „Istoria”, în care sînt expuse evenimentele din perioada de la sfîrșitul sec. I pînă spre sfîrșitul sec. al IV-lea. Dintre cele 31 de cărți ale „Istoriei” sale s-au păstrat numai ultimele 18, consacrate perioadei dintre 353 și 378; ele cuprind informații importante și pentru istoria țării noastre.

**amnezie** (gr. *a* „fără” și *mnesis* „memorie”; MED.), pierdere totală sau parțială a memoriei. Se poate întîlni în arterioscleroza cerebrală, paralizia generală progresivă, demența toxică, traumatisme craniene, epilepsie etc.

**amniós** (gr. *amnion* „membrana a fetusului”; BIOL.), una

dintre anexe embrionare întâlnite la majoritatea vertebratelor (reptile, păsări, mamifere) și la unele nevertebrate (insecte). Cavitatea amniotică conține lichidul amniotic, care are rolul de protecție a fătului.

**amniote** (ZOL.), vertebrate al căror embrion are amnios și alantoidă. V. și anexe embrionare.

**amnistie** (gr. *amnestia* „uitare”; DR.), act al puterii de stat prin care se înlătură caracterul penal al unor fapte săvârșite. Dacă a intervenit după condamnare, stinge și executarea pedepsei. În R.P.R., a. se acordă de către Marea Adunare Națională, iar între sesiuni de către Consiliul de Stat al R.P.R. V. și grațiere.

**amofós**, îngrășământ chimic care conține fosfor și azot. Se prepară prin dizolvarea amoniacului gazos în acid fosforic. A. conține 10–12% azot și 48–52% anhidridă fosforică. Este ușor solubil, are acțiune acidifiantă și se administrează pe solurile bogate în calciu.

**Amon**, zeu din mitologia Egiptului antic, considerat inițial protectorul orașului Teba. Mai târziu a fost identificat cu Ra, zeul soarelui, și venerat, sub numele de Amon-Ra, ca principala zeitate a Egiptului.

**amoniac** (gr. *ammoniakon*, de la numele zeului egiptean *Amon*, lângă templul căruia se prepara în antichitate amoniac; CHIM.),  $NH_3$ . Compus hidrogenat al azotului. Este un gaz incolor, cu miros înțepător, înecăcios, foarte solubil în apă. Soluția apoasă de a. are reacție bazică. Cu acizii reacționează dând săruri de amoniu; cu bioxidul de carbon reacționează formând ureea. Prin oxidarea a. se obține acid azotic. Rezultă ca produs secundar la cocsificarea cărbunilor și prin sinteză directă din azot și hidrogen. E întrebuițat în mari cantități la fabricarea îngrășămintelor chimice azotoase, a

acidului azotic, a sărurilor de amoniu, a explozivilor etc. În R.P.R. se fabrică la combinațiile chimice din Făgăraș și din orașul Victoria (reg. Brașov).

**amonificare** (AGROCHIM.), descompunere a protidelor și a altor compuși organici din sol sub acțiunea microorganismelor, având ca rezultat formarea amoniacului.

**amoniti** (de la numele zeului egiptean *Amon*, din cauza asemănării lor cu coarnele de

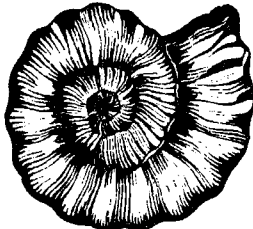

Amonit

berbec cu care se împodobeau capul zeului; PALEONT.), ordin de moluște cefalopode care au trăit de la sfârșitul paleozoicului până la sfârșitul mezozoicului. Aveau cochilia împărțită în camere prin septe (pereți) ondulate, în ultima cameră fiind adăpostit corpul animalului. În R.P.R., a. caracterizează diferite formațiuni mezozoice, mai ales pe cele epicontinentale (Dobrogea, Banat, Munții Apuseni), mai rar depozitele de flis (Carpații orientali).

**amóniu** (CHIM.),  $NH_4^+$ . Cation monovalent. În compuși se comportă ca un metal alcalin, formând săruri de amoniu.

**amonte**, în ~, în susul văii, al apei; mai aproape de izvoare (în comparație cu alt punct).

**amoralism** (FILOZ.), negarea oricărei morale, renunțarea la principiile morale (ex. concepția expusă de filozoful burghez Fr. Nietzsche în lucrarea sa „Dincolo de bine și rău”). Eticienii burghezi contemporani care susțin a. îl folosesc, de fapt, drept paravan pentru propovăduirea disprețului față de adevăratele valori morale care slujesc progresului social, pentru promovarea moralei burgheze individualiste, antiomane, reacționare. A. a pregătit terenul pentru apariția ideologiei fasciste.

**amórf** (FIZ.) v. stare amorfă.

**Amorim**, Enrique Manuel (1900–1960), scriitor uruguaian. În povestirile („De la unul la șase”, 1932) și în romanele sale („Căruța”, 1932; „Concetățeanul Aguilar”, 1934; „Căluș și umbra sa”, 1941 ș.a.), A. înfățișează viața aspră a țărănimii uruguaiene, îndeosebi a crescătorilor de vite. După al doilea război mondial, scriitorul ia parte activă la lupta pentru pace. În romanele scrise în această perioadă („Victoria nu vine singură”, 1952 ș.a.), el descrie mizeria și lipsa de drepturi a oamenilor muncii, precum și creșterea protestului spontan al maselor.

**amorsa drumului**, porțiune din traseul unui drum, la intrarea în orașe, având, în general, lățimea și rezistența mai mari decât restul traseului.

**amorsare 1.** (TEHN.) Provoacă a unui fenomen printr-o acțiune exterioară (de ex. a unei explozii, a unei reacții chimice etc.). **2.** (DRUM.) Operație de pregătire, în lucrările de asfaltare, prin care se urmărește sporirea adhezivității straturilor pe care se aplică lianți hidrocarbonați (bitum, gudron). Constă în tratarea agregatelor (sau a suprafețelor pe care acestea se aplică) cu soluții de bitum subțiat, cu emulsii diluate sau numai în simpla încălzire a agregatelor.

**amórsă**, dispozitiv pentru aprinderea unei încărcături de pulbere sau de exploziv. Funcționează prin percuție (la cartușe de armă, aruncătoare, bombe etc.), prin fricțiune (la guri de foc de artilerie, grenade etc.), prin aprindere electrică (la guri de foc de artilerie, la rachete, explozivi de mine etc.) sau prin aprindere cu fitil (la minele militare, la explozivi de mină etc.).—A. electrică, dispozitiv constituit dintr-o bulă de substanță combustibilă, care se aprinde fie cu ajutorul unui filament parcurs de un curent electric și încălzit până la incandescență (a. cu incandescență), fie prin scinteie electrică (a. cu scinteie) și care provoacă explozia unei capse detonante.

**amortizare 1.** (FIZ., TEHN.) a) Scădere progresivă, în timp, a variațiilor locale ale unei mărimi caracteristice unui feno-



Amon



men. Se produce prin pierdere de energie. **b)** Reducere în timp a amplitudinii unei oscilații (mecanice, electrice etc.). Se produce prin pierdere de energie, datorită frecării (oscilațiile

zarea prin rezistența opusă la trecerea unui lichid prin orificiul sau orificiile dintre două camere ale mecanismului; *a. pneumatic*, care realizează amortizarea prin comprimarea unei

direcției, asigură echilibrul și stabilitatea de zbor a avionului. — *A. orizontal*, parte a ampenajului compusă din stabilizator și profundor, care asigură stabilitatea și dirijarea avionului în planul vertical (urcare, zbor orizontal sau picaj). — *A. vertical*, parte a ampenajului compusă din derivă și direcție, care asigură dirijarea și stabilitatea avionului în planul orizontal.

**ampér** (după numele fizicianului Ampère; METR.), unitate de măsură a intensității curentului electric în sistemul MKSA. Este egală cu intensitatea unui curent electric constant care, menținut în două conductoare paralele, rectilinii, de lungime infinită și de secțiune circulară neglijabilă, așezate în vid la o distanță de 1 m unul de altul, ar produce între aceste două conductoare o forță egală cu  $2 \cdot 10^{-7}$  kg.m.s<sup>-2</sup> (newtoni) pe metru de lungime. Se notează cu simbolul *A*. Se numește și *amper absolut*.

**Ampère** [*âpér*], André Marie (1775—1836), fizician și matematician francez, membru al Academiei de Științe din Paris. A fost unul dintre întemeietorii electrodinamicii moderne. A descoperit legea interacțiunii curenților electrice (1820), fundamentală pentru electrodinamică, a stabilit *regula lui A.* și a propus, pentru explicarea magnetismului corpurilor, ipoteza curenților moleculari, bazată pe proprietățile magnetice ale curenților electrice circu-

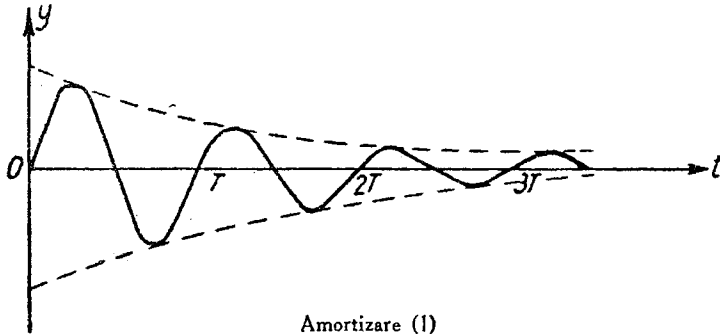

Amortizare (1)

mecanice) sau efectului electrocaloric și radiației (oscilațiile electrice). **2.** (EC. POL.) *Amortizare a mijloacelor fixe* (în socialism), înlocuire în formă bănească a acelei părți din valoarea mijloacelor fixe care, corespunzător uzurii acestora în procesul muncii, este transmisă treptat asupra valorii produselor finite. Fondurile bănești recuperate în acest fel formează fondul de amortizare, destinat înlocuirii fondurilor fixe uzate și reparațiilor capitale. *A. m. f.* se deosebește de amortizarea capitalului fix; ea asigură reproducerea obiectelor proprietății socialiste și se realizează în mod planificat prin cote anuale pe care întreprinderile le includ în prețul de cost al produselor. O dată cu creșterea înzestrării tehnice a întreprinderilor socialiste și cu ridicarea productivității muncii, sporește greutatea specifică a cotei de amortizare a mijloacelor fixe în cadrul prețului de cost, dar scade mărimea ei absolută pe unitatea de produs.

**amortizór** (TEHN.), dispozitiv pentru amortizarea oscilațiilor periculoase sau nedorite ale unui sistem tehnic, datorite disipării energiei (prin frecare internă sau externă sau prin efect electrocaloric); este folosit în construcția mașinilor, a vehiculelor, a instrumentelor de măsură etc. Există diverse tipuri de *a.*: *a. mecanic*, care realizează amortizarea prin frecarea unor elemente ale sale; *a. hidraulic*, care produce amorti-

cantități de aer; *a. electro-magnetic*, folosit în construcția instrumentelor de măsură, a aparatelor și a mașinilor electrice; produce amortizarea prin curenți induși în plăci masive de metal sau în înfășurări speciale; în mașinile electrice sincrone, *a.e.* este constituit din bare de cupru sau de alamă,

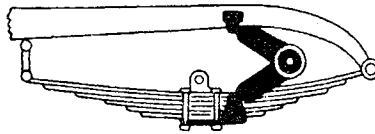

Amortizor mecanic

așezate în creștăturile pieselor polare ale mașinilor și conectate în scurtcircuit prin părțile lor frontale.

**ampatamént** (TEHN.), distanța dintre axele osiilor extreme ale unui vehicul terestru.

**ampelografie** (gr. *ampelos* „viță” și *graphein* „a descrie”; VITICULT.), știință care se ocupă cu studiul genurilor, speciilor și soiurilor de viță. Se împarte în: *a. generală*, care studiază sistematica, originea, evoluția și variabilitatea speciilor din familia vitaceelor, și *a. specială*, care studiază genurile, speciile și soiurile din punct de vedere botanic, agrobiologic și tehnologic. Partea aplicată a *a.* se ocupă de raionarea soiurilor în vederea extinderii lor în condiții optime de cultură.

**ampenaj**, organ al unui avion, compus din plane mobile și fixe, dispus, în general, în partea din spate a fuzelajului. Servește la schimbarea



A. M. Ampère

lari.—*Regula lui A.* (sau *inotătorului*), un ac magnetic tinde să se situeze transversal pe direcția unui curent electric liniar, astfel încât polul său nord se rotește spre stînga unui observator așezat de-a lungul



curentului care-l parcurge din-spre picioare spre cap.

**ampermetru** (METR.), instrument pentru măsurarea intensității curentului electric dintr-un circuit. **A.** poate fi magnetoelectric (cu magnet permanent), electromagnetic, electro-dinamic, termic, cu termocuplu etc. **A.** este gradat în amperi și se leagă întotdeauna în serie, în circuitul al cărui curent se măsoară. În R.P.R., fabricarea **a.** a început în anii puterii populare la

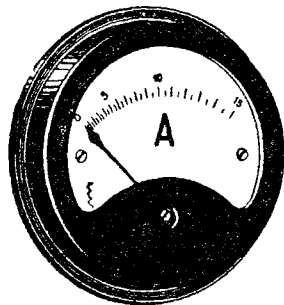

Ampermetru

Uzina „Electromagnetica” din București. **V.** și instrument electric de măsură.

**amperoră** (METR.), unitate practică de măsură a cantității de electricitate, egală cu sarcina electrică ce străbate un conductor prin care trece un curent de 1 amper timp de o oră. Se notează cu simbolul **Ah**. Este egală cu 3 600 de coulombi.

**amperorămetru** (METR.), instrument înregistrator, gradat în amperore, pentru măsurarea sarcinii electrice care trece printr-un circuit electric de curent continuu.

**amperspiră** (METR.) **a)** Unitate de măsură a solenității în sistemul de unități MKSA. **b)** Unitate de măsură a tensiunii magnetomotoare în sistemul MKSA raționalizat; este egală cu tensiunea magnetomotoare produsă de o spiră străbătută de un curent de 1 amper de-a lungul unei linii închise pe care o îmbrățișează o singură dată.

**amplasament 1.** (CONSTR., URB.) Locul pe care se așază o instalație, o construcție, un ansamblu de clădiri etc. **2.** (MILIT.) Lucrare genistică în care se instalează pentru tragere

o piesă de artilerie (tun, obuzier etc.).

**amplasare** (TEHN.), așezare a unei instalații, mașini, construcții etc. pe locul destinat ei.

**amplidină**, mașină electrică de curent continuu cu colector, având patru linii de perii pentru fiecare pereche de poli. Este tipul de mașină electrică amplificatoare cu cea mai largă întrebuințare în automatizări. Funcționarea **a.** se bazează pe principiul utilizării cîmpului magnetic de reacțiune a indușului la mașinile de curent continuu. Acest principiu a fost folosit pentru prima oară în 1905 de inginerul austriac E. Rosenberg la construcția unor mașini electrice speciale. Primele **a.** au fost construite în 1939 de M. A. Edwards și E. F. Alexanderson (S.U.A.) și, după un an, de A. G. Iosifian (U.R.S.S.). În R.P.R., primele **a.** au fost construite în anii puterii populare.

**amplificare 1.** (MAT.) **a)** Înmulțire a unui element al unei mulțimi (număr, vector etc.) cu un număr. **b)** Înmulțire cu același număr a număratorului și a numitorului unei fracții. **2.** (ELT., TELEC.) Operație de mărire a valorilor instantanee ale puterii, intensității curentului sau tensiunii unui semnal, cu păstrarea formei semnalului (a dependenței de timp a mărimii care constituie semnalul) și cu utilizarea energiei date de o sursă separată. **3.** (FIZ.) *Amplificare prin gaz*, creștere a numărului de ioni în gazul care umple tuburile contoarelor de radiație. *A. prin g.* se produce datorită ciocnirii moleculelor cu electronii accelerați prin tensiunea aplicată contorului, electroni produși în urma acțiunii ionizante a particulelor elementare sau a fotonilor care au pătruns în contor.

**amplificator 1.** (ELT., TELEC.) Aparat sau mașină electrică ce reproduce la ieșire semnalul aplicat la intrare, sporindu-i puterea (*a. de putere*), intensitatea curentului (*a. de curent*) sau tensiunea (*a. de tensiune*), prin folosirea unei surse separate de energie. — *A. electronic*, amplificator în care se folosesc tuburi electro-

nice pentru amplificarea puterii sau intensității curentului unui semnal electric, utilizând variația curentului unui tub electronic determinată de variația

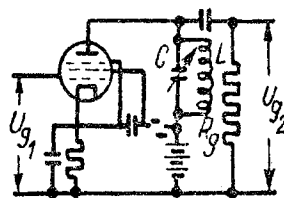

Amplificator

tensiunii aplicate între grila de comandă și catod. *A. e.* se folosesc în aparatele de radio, în instalațiile de radioficare, în automatizări etc. — *A. magnetic*, amplificator static la care amplificarea se realizează prin modificarea stării de magnetizare a fierului. Este folosit în sistemele de automatizare. În R.P.R. se fabrică diferite tipuri de *a.m.* — *A. cu rele*, amplificator electric la care amplificarea se realizează prin intermediul releelor. Se folosește în sistemele de comandă și automatizare. **V.** și mașină electrică amplificatoare; *amplidină*. **2.** (TEHN.) *Amplificator hidraulic*, dispozitiv care permite dirijarea unui curent de lichid (apă, ulei etc.) sub mare presiune, de la o sursă exterioară (pompa, acumulator hidraulic etc.) către organele comandate, folosind, pentru dirijare, o mică putere de acționare. *A. h.* se folosesc în sistemele de comandă automată. Tot aici sînt utilizate și *amplificatoare pneumatice*, care funcționează pe principii asemănătoare.

**amplitudine** (lat. *amplitudo*, -inis „mărime, întindere”;

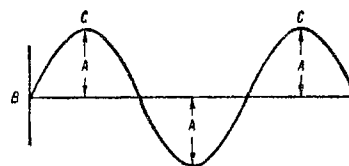

Amplitudine

FIZ.) **1.** Valoare absolută maximă a elongației. **2.** Diferența dintre valoarea maximă și valoarea de echilibru (de obicei minimă) pe o perioadă a unei mărimi care variază periodic.



TH. AMAN *Izgonirea tūrcilor la Călugăreni. Ulei pe pînză*

**Ampoi**, afluent pe dreapta al Mureșului. Are lungimea de 60 km. Izvorăște din Munții Apuseni.

**ampriză** (CONSTR.), termen desemnând lățimea fișiei de teren, în profilul transversal al unui drum, al unei căi ferate, al unui canal etc., pe care se execută lucrările de terasament.

**amputație** (MED.), îndepărtare (pierdere) accidentală sau în urma unei intervenții chirurgicale a unui membru sau a unui segment de membru. Amputație se numește uneori și îndepărtarea unui organ (de ex. amputație de sîn, amputație de rect).

**Amritsar**, oraș în nordul Indiei (statul Punjab). 325 700 loc. (1951). Nod feroviar, întreprinderi textile (de bumbac, de mătase naturală și artificială), alimentare, manufacturi de covoare, artizanat (obiecte din metal și os, pielărie). La Amritsar, în 1919, cu prilejul unui miting de protest contra politicii teroriste a autorităților coloniale britanice, au fost ucise sau rănite din ordinul acestora circa 2 000 de persoane.

**Amsterdam**, capitala Olandei (sediul guvernului fiind la Haga), port legat printr-un

canal de Marea Nordului. 870 000 loc. (1959). Cel mai important centru economic, politic și cultural al țării și unul dintre marile centre comerciale și financiare din vestul Europei. Are numeroase întreprinderi industriale: șantiere navale, fabrici de ulei, de tutun, de hîrtie, de șlefuit diamante. Aici se găsește *Rijksmuseum*, care și datorează renumele importanței colecții de capodopere ale artei olandeze din sec. al XVII-lea. În această colecție figurează opere ale lui Rembrandt, Vermeer, Frans Hals, Jan Steen, Ruysdael ș.a., precum și remarcabile lucrări ale altor artiști europeni.

**Amu-Daria**, fluviu în Asia Centrală Sovietică (2 540 km). Izvorăște din munții Hinducș și se varsă în Marea Aral. Apele A.-D. sînt folosite pentru irigații și pentru energie electrică. În 1960 au fost terminate primele două sectoare ale Canalului Karakum, între Amu-Daria și oaza Tedjen, pe o lungime de 534 km. Al treilea sector, cu o lungime de 260 km, a fost terminat în mai 1962 și ajunge pînă la orașul Așhabad. Apele fluviului permit valorificarea agricolă a sute de mii de hectare, con-

struirea de noi orașe și centre industriale în deșertul Karakum.

**amuletă**, obiect căruia, potrivit unei superstiții datînd din vremurile preistorice, i se atribuia proprietatea miraculoasă de a feri pe purtătorul lui de boli, de accidente și de „spirite rele”. În așezările și mormintele vechi se găsesc numeroase a., de diferite forme. Sin. *talisman*.

**Amundsen**, Roald (1872—1928), explorator polar norvegian. Este primul care a stră-



R. Amundsen

bătut Arctica, din Groenlanda pînă în Alaska. În 1911 a atins polul sud, cu o lună înaintea lui R. Scott. În timpul încercărilor de salvare a exploratorilor italieni de pe dirijabilul „Italia” (condus de U. Nobile), A. a dispărut în regiunea polului nord.

**Amundsen**, Marea ~, mare în extremitatea sudică a Oceanului Pacific, în apropierea Antarctidei, cu adîncimi de peste 1 000 m, acoperită tot timpul anului de ghețuri. A fost explorată prima oară de J. Cook în 1774.

**Amur**, fluviu în Extremul Orient Sovietic, format din unirea râurilor Șilka și Argun. Lungimea: 2 846 km (împreună cu Șilka și Onon, circa 4 510 km). Se varsă în Marea Ohotsk. Este navigabil pe tot parcursul. Cursul mijlociu al A. formează granița dintre Uniunea Sovietică și R. P. Chineză. Afluenți principali: Ussuri, Sungari, Zeia, Bureia. Pe baza resurselor hidroenergetice considerabile ale fluviului (c. 45 000 000 kW), a zăcămintelor de cărbune, de minereu de fier și de metale prețioase din bazinul lui, în

Amsterdam. Canalul berarilor



această regiune se dezvoltă industria energochimică. Porturi principale: Blagoveșcensk, Habarovsk, Komsomolsk pe Amur, Nikolaevsk pe Amur.

**amúrg** (ASTR.), interval de timp după apusul Soarelui, când, datorită luminii difuzate de atmosferă, nu este complet întuneric. Durata **a.** depinde de latitudinea locului, de anotimp și de gradul de întunecare la care ne referim, produs de coborîrea Soarelui sub orizont. V. și crepuscul.

**amuțire** (LINGV.), fenomen fonetic care constă în pronunțarea din ce în ce mai puțin perceptibilă, pînă la dispariția totală, a unui sunet (ex. **a.** consoanelor finale în latina populară).

**amuzie** (gr. *amouisia* „lipsă de pricepere muzicală sau artistică”; MED.), pierdere a capacității de a cînta din gură, dintr-un instrument, de a înțelege sunetele muzicale sau de a descifra note muzicale. Apare în urma unor leziuni ale centrilor nervoși corespunzători din scoarța cerebrală.

**Amyot** [*amió*], Jacques (1513–1593), scriitor umanist francez din epoca Renașterii.



J. Amyot

Traducerile sale din literatura greacă veche (Heliodor, Plutarh ș.a.) sînt făcute într-o limbă accesibilă, îmbogățită cu expresii și cuvinte luate din limba poporului. Prin înfățișarea virtuților cetățenești și prin perfecțiunea prozei, aceste traduceri s-au bucurat de o largă răspîndire, au influențat dezvoltarea literaturii clasice franceze, a literaturii iluministe și a celei care a pregătit revoluția franceză.

**an 1.** (ASTR.) **a)** Interval de timp foarte apropiat de durata

unei revoluții a Pămîntului în jurul Soarelui.—**A. sideral**, interval de timp în care Pămîntul efectuează o revoluție în jurul Soarelui; durata sa este cu 20 de minute și 24 de secunde mai lungă decît a **anului tropic**, și anume de 365 de zile, 6<sup>h</sup>, 9<sup>m</sup>, 10<sup>s</sup>.—**A. tropic**, durata dintre două treceri consecutive ale Soarelui prin punctul vernal, adică prin punctul în care ecliptica intersectează planul ecuatorului (la echinocțiul de primăvară); are 365 de zile, 5<sup>h</sup>, 48<sup>m</sup>, 46<sup>s</sup> și stă la baza calendarului.

—**A. anomalistic**, interval de timp între două treceri succesive ale Pămîntului la periheliu sau afeliu; este cu 4<sup>m</sup>, 44<sup>s</sup> mai lung decît **anul sideral**.—**A. calendaristic** (sau *comun, civil*), interval de timp de la 1 ianuarie pînă la 31 decembrie; are 365 de zile calendaristice, iar în anii bisecți 366.—**A. bisect** (sau *bisextil*), an cu durata de 366 de zile; ziua în plus rezultă din însumarea plusului de ore, minute și secunde care constituie diferența dintre **a. tropic** și **a. calendaristic** obișnuit, de 365 de zile, și se adaugă lunii februarie, care în **a. bisect** are 29 de zile. Sînt **a. bisecți** toți anii ale căror ultime două cifre formează un număr divizibil cu 4, iar anii reprezentînd secole numai dacă numărul secolelor este divizibil cu 4. **b)** **An-lumină**, unitate de măsură prin care se exprimă distanța de la Pămînt la un astru, egală cu 9 460 de miliarde de kilometri. Această unitate reprezintă drumul parcurs de lumină cu o viteză de 300 000 km pe secundă într-un an tropic. **2.** (EC.) **An agricol**, perioadă de timp (de un an) care începe o dată cu muncile de toamnă și se termină în toamna următoare, o dată cu recoltarea produselor. **3.** (FIN.) **An bugetar**, perioadă de timp pentru care organul puterii legislative aprobă veniturile și cheltuielile bugetare. În R.P.R., **a. b.** coincide cu **anul calendaristic**; în statele capitaliste el diferă adesea de **anul calendaristic** (ex. în Anglia, Japonia, R. F. Germană: 1 aprilie—31 martie; în S.U.A., Italia: 1 iulie—30 iunie).

**anabaptiști** (gr. *ana* „din nou” și *baptizein* „a boteza”), adepți ai unei secte religioase care a constituit inițial ramura plebeiană a Reformei. **A.** cereau botezarea la vîrstă adultă, desființarea ierarhiei religioase, stăpînirea în comun a bunurilor etc. În condițiile în care forma principală de manifestare a protestului antifeudal era erezia religioasă, în timpul războiului țărănesc german din 1525, sub influența lui Th. Münzer, majoritatea anabaptiștilor au participat la lupta revoluționară împotriva iobăgiei. Încă în al doilea sfert al sec. al XVI-lea, în rîndurile anabaptiștilor a învins însă spiritul de neîmpotrivire, renunțarea la lupta politică, pasivitatea față de nedreptățile sociale. Urmașii anabaptiștilor, *mennonitiții*, se mai întîlnesc în unele țări din apusul Europei și în America. Ei slujesc ca instrument de diversiune al cercurilor imperialiste.

**anabióză** (gr. *ana* „din nou” și *biosis* „viață”; BIOL.), reducere maximă a activității vitale a organismelor vegetale sau animale, în condiții neprielnice dezvoltării lor (uscăciune, temperatură scăzută etc.), pînă la dispariția semnelor vizibile ale vieții. Acestea pot reapărea în prezența condițiilor favorabile vieții (ex. **a.** semințelor uscate, **a.** sporilor la unele plante, **a.** nevertebratelor etc.). Este una dintre cele mai vechi forme fiziologice de adaptare a organismelor la condițiile nefavorabile de mediu, apărută în procesul evoluției. **A.** poate fi provocată artificial, în scopuri practice (ex. vaccinul uscat, folosirea spermei conservate a animalelor etc.).

**anabolism** (FIZIOL.), fază a metabolismului în care substanțele nutritive se transformă în substanțe proprii organismului animal sau vegetal. În cursul **a.** se sintetizează, din materialul rezultat în urma digestiei sau absorbției directe din mediu, substanțe organice complexe (proteine, grăsimi, zaharuri etc.), care intră în alcătuirea materiei vii, iar unele se depun ca rezerve în organism. Datorită **a.**, are loc acumulara de energie potențială în orga-

nism. Sin. *asimilație*. V. și *metabolism*; *catabolism*.

**anaclohidrie** (gr. *ana* „fără” și *clorhidric*; MED.), absența acidului clorhidric din suc gastric. Apare în unele anemii, în cancerul de stomac.

**anacolūt** (gr. *anakoluthon* „incoerent”; LINGV.), greșeală care constă în lipsa de continuitate gramaticală între începutul și sfârșitul unei construcții, datorită faptului că vorbitorul întrerupe construcția inițială, pentru a trece la alta (ex. fraza *cine ajunge mai repede, ai acelaia să fie banii*, conține un a.). Uneori a. este întrebuințat de scriitori pentru caracterizarea unor personaje.

**Ana Comnena** (1083-1148), fiica lui Alexie Comnen, împăratul Bizanțului, renumită prin erudiția ei. Este autoarea operei „Alexiada”, închinată tatălui său, în care se găsesc referiri cu privire la români.

**Anacreon** (c. 570-478 î.e.n.), poet liric grec. A trăit la curtea tiranului Policrate din

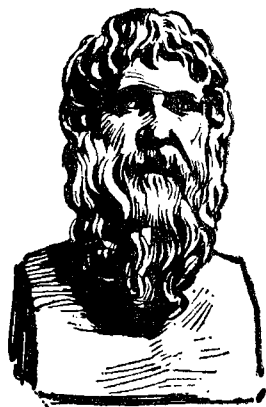

Anacreon

Samos, apoi la Atena, în vremea domniei lui Hiparh. Este considerat cel mai de seamă reprezentant al poeziei erotice de la începutul secolului al V-lea î.e.n. În versurile sale melodioase, din care nu s-au păstrat decât fragmente, sînt cîntate, pe un ton șagalnic, dragostea, vinul și fericirea efemeră. Imitații anacreontice, datorate unor poeți ulteriori, au influențat poezia lirică franceză din sec. al XVI-lea și a altor literaturi europene. Începuturile poeziei lirice românești (poezii Văcărești, C. Conachi)

poartă, de asemenea, amprenta unei inspirații anacreontice.

**anacrónic** (gr. *ana* „înapoi” și *chronos* „timp”) 1. Care conține o eroare de cronologie. 2. Necorespunzător, nepotrivit cu spiritul epocii; învechit.

**anacruză** (gr. *ana* „fără” și *krousis* „apăsare, accent”)

### Tempo de marș



Anacruză

1. (MUZ.) Notă sau grup de note dinaintea primului timp tare din măsură, constituind începutul unui motiv muzical.

2. (LIT.) Prima silabă neaccentuată a unui vers.

**Ana de Austria** (1601—1666), fiica regelui Spaniei Filip al III-lea și soția lui Ludovic al XIII-lea al Franței. A fost regentă în timpul minoratului fiului ei Ludovic al XIV-lea (1643—1661), timp în care a guvernat de fapt favoritul ei, cardinalul M a z a r i n.

**Ana de Bretagne** (1477—1514), fiica ducelui Francisc al II-lea, moștenitoare a ducatului Bretagne. Prin căsătoria ei cu regele Franței Carol al VIII-lea și apoi, la moartea acestuia, cu Ludovic al XII-lea, ducatul Bretagne a fost alipit la Franța.

**Anadîr**, fluviu în Uniunea Sovietică, în estul Siberiei (1145 km). Izvorăște din munții Siberiei de nord-est și se varsă în Marea Bering. În timpul viiturilor cursul inferior este navigabil.

**anaeróbe** (gr. *an* „fără”, *aer* „aer” și *bios* „viață”; MICROBIOL.), organisme capabile să trăiască în absența oxigenului molecular liber. A. sînt unele plante și animale (bacterii, infuzori ciliari, moluște). Se deosebesc: a. *obligate* (ex. bacteria tetanosului), care se dezvoltă numai în lipsă totală de oxigen, și a. *facultative* (ex. unele drojdii), capabile să trăiască atît în prezența cît și în absența oxigenului din mediul înconjurător.

**anaerobiózá** (BIOL.), formă de viață a unor organisme care trăiesc într-un mediu lipsit de

oxigen molecular liber și în care energia necesară proceselor vitale rezultă din fermentații. Organismele anaerobe își procură oxigenul pentru respirație prin reducerea substanțelor organice sau a unor substanțe anorganice (nitrați, sulfați). Sin. *anoxibioză*.

### Internaționala

**anafilaxie** (gr. *ana* „contrar” și *phylaxis* „apărare”; MED.), sensibilitate crescută și calitativ modificată a organismului față de administrarea extradigestivă repetată de proteine străine.

**anaforá** (în țările românești în sec. al XVIII-lea și la începutul sec. al XIX-lea) 1. Proclamație a domnului. 2. Raport al boierilor din divan către domn în probleme de drept și de administrație încredințate lor spre cercetare.

**anafóră** (gr. *ana* „înapoi” și *phora* „întoarcere”), procedeu stilistic care constă în repetarea aceluiași cuvînt la începutul mai multor fraze sau părți de frază (ex. „Sufală vîntul de pe munți, Vine-mi dor de la părinți; Sufală vîntul de pe brazi, Vine-mi dorul de la frați”).

**anaforéză** (gr. *ana* „înapoi” și *phoresis* „mișcare”; CHIM.), deplasare a particulelor dintr-o soluție coloidală spre anod, sub acțiunea cîmpului electric.

**anafóric** (despre cuvinte), care reia o noțiune, o idee exprimată anterior. Pronumele este întrebuințat adesea cu valoare anaforică (ex. „Kogălniceanu a fost sfetnicul lui Cuza; ei au năzuit către reforme sociale importante”).

**anaglîf** (gr. *anaglyphos* „sculptat în relief”; FIZ.), procedeu stereoscopic pentru a vedea imaginile în relief; în acest scop se folosesc ochelari cu sticle de culori diferite, complementare (ex. roșu și verde).

**anagrámă** (gr. *ana* „înapoi” și *gramma* „literă”), schimbare a ordinii literelor unui cuvînt

pentru a obține un altul; cuvântul obținut prin această schimbare (ex. *anodic-adonic, rimat-mirat*).

**anál** (ANAT.), care se referă la anus, din regiunea anusului (ex. *nervi a., arteră a.*).

**analcid** (CHIM.), denumire comercială dată hexaclorociclohexanului.

**anále** (lat. *annales* „istorie pe ani”, de la *annus* „an”)  
**1.** Scriere cu caracter istoric, în care evenimentele sînt expuse cronologic, an de an, fără nici un fel de interpretare sau de generalizare. **2.** Publicație cu caracter periodic, care conține comunicări, însemnări, dări de seamă etc. privind activitatea unei societăți, instituții (ex. „Analele Academiei R.P.R.”) sau studii, articole, documente, referate și informații privitoare la o anumită sferă de probleme (ex. „Analele romîno-sovietice”).

**analécte** (gr. *analektos* „cules”), fragmente alese din operele unuia sau ale mai multor scriitori și publicate împreună (ex. „Chrestomatie sau analecte literare” de Timotei Cipariu).

**„Analele Academiei Republicii Populare Romîne”,** publicație anuală a Academiei R.P.R., care cuprinde lucrările sesiunilor ordinare și festive, comunicările și conferințele ținute cu aceste prilejuri, convențiile de colaborare științifică cu academiile din străinătate, schimbările petrecute în structura Academiei etc. Au apărut, începînd din 1867 pînă în 1879, sub titlul „Analele Societății Academice Romîne”, din 1879 pînă în 1948 sub titlul „Analele Academiei Romîne”, iar din 1948 sub titlul „Analele Academiei Republicii Populare Romîne”.

**„Analele de psihologie”,** publicație fondată și condusă de filozoful și psihologul idealist C. Rădulescu-Motru, ca organ al „Societății romîne de cercetări psihologice”. Au apărut între anii 1934 și 1944. Analele au avut o orientare predominant eclectică. Fiind multă vreme singura revistă de psihologie din România și dat fiind interesul crescînd pentru problemele de psihofiziologie, în coloanele ei

au pătruns și articole ale unor savanți materialişti, ca Gh. Marinescu, C. I. Parhon și A. Kreindler.

**„Analele germano-franceze”,** revistă teoretică de limbă germană, întemeiată la Paris, în 1844, de K. Marx și A. Ruge, hegelian de stînga, radical burghez. Aici au fost publicate lucrările lui K. Marx: „Contribuții la critica filozofiei hegeliene a dreptului. Introducere” și „Contribuții la problema evreiască”, precum și lucrările lui F. Engels: „Schită a unei critici a economiei politice” și „Situația Angliei. «Past and Present» by Thomas Carlyle”, lucrări care marchează situația lui K. Marx și a lui F. Engels pe pozițiile materialismului și comunismului. După apariția unui singur număr (dublu), publicația și-a încetat activitatea din cauza greutăților ivite în difuzarea ei secretă în Germania și a divergențelor dintre K. Marx și A. Ruge, care se menținea pe o poziție burgheză radicală.

**„Analele Institutului de istorie a partidului de pe lingă C.C. al P.M.R.”,** revistă de istorie care publică documente și materiale de partid, studii și referate cu privire la istoria mișcării muncitorești din România și la legăturile ei internaționale, critică și bibliografie etc. Apare din 1955.

**„Analele romîno-sovietice”,** publicație periodică editată de Institutul de studii romîno-sovietic al Academiei R.P.R. Înființată în 1946, publicația apare, la București, în mai multe serii: filozofie, economie, istorie, matematică-fizică, agricultură-zootehnie, chimie, biologie, metalurgie etc. Publică referate și traduceri din publicațiile sovietice de specialitate și articole originale.

**„Analele tipografice”,** ziar al Asociației muncitorilor tipografi din București, apărut între 1869 și 1872, dată după care și-a schimbat numele în „Uvriatul”. Este unul dintre primele ziare muncitorești din România.

**analéptic** (FARM.), substanță cu acțiune stimulatorie asupra sistemului nervos central, utilizată în special pentru exci-

tarea centrilor bulbari inhibați (respirator, circulator). Cafeina, pentazolul, lobelina sînt **a.**

**analfabetism,** neștiință de carte în masa populației muncitoare, fenomen propriu orînduirii burgheze și caracteristic în special țărilor coloniale și dependente. **A.** este un rezultat al politicii antinaționale a claselor exploatoare băstinașe, duse de comun acord cu monopolurile imperialiste, interesate în menținerea înapoierii acestor țări. **A.** există și în țări capitaliste ca S.U.A., Italia ș.a. În timpul regimului burghezomșieresc, în România au existat peste 4 000 000 de analfabeți și semianalfabeți. După instaurarea regimului democratic-popular, s-a dus o largă acțiune de alfabetizare, în urma căreia **a.** a fost lichidat încă în cursul primului plan cincinal (1951—1955).

**analgezie** (gr. *an* „fără” și *algesis* „durere”; MED.), pierdere a sensibilității la durere. Se întîlnește în diverse leziuni ale sistemului nervos, care întrerup căile de transmitere a excitațiilor dureroase (ex. în siringomielie), precum și în isterie.

**analgezínă** (FARM.), v. **antipirină.**

**analitic 1.** Care se referă la analiză, care procedează prin analiză, prin descompunerea unui întreg în părțile lui componente. **2.** (LINGV.) **a)** (Despre o formă gramaticală) Alcătuit din două sau mai multe cuvinte (ex., în limba romînă, viitorul *voi face* este o formă verbală analitică). **b)** (Despre limbi) În care predomină formele flexionare analitice.

**analizator** (FIZIOL.), aparat anatomofuncțional, constituit dintr-un receptor periferic (organul de simț), dintr-o cale prin care excitația acestuia se transmite în sistemul nervos central și dintr-un capăt central (celulele scoarței cerebrale), în care se termină calea nervoasă. **A.** sînt de două feluri: *externi* și *interni*. Principalii *a. externi*, sînt: vizual, auditiv, gustativ, olfactiv, cutanat (tactil, de temperatură, de durere). Funcția **a.** este de a analiza, de a diferenția însușirile obiectelor și ale fenomenelor din lumea încon-

jurătoare sau din interiorul organismului. Termenul a fost creat de fiziologul sovietic I. P. Pavlov. El corespunde concepției materialist-dialectice, potrivit căreia activitatea organelor de simț se află într-o unitate indisolubilă cu aceea a sistemului nervos central. *A. interni* fac legătura cu organele interne; se mai numesc și *a. viscerali*. — *A. motor*, aparat anatomofuncțional care analizează mișcările. Este compus din receptorii aflați în mușchi, tendoane și articulații, din calea nervoasă de conducere și terminația din scoarța emisferelor cerebrale. În cazul omului, *a. m.* are o deosebită însemnătate în legătură cu analiza și sinteza mișcărilor fine care se succed în procesul muncii și al mișcărilor coardelor vocale, gurii etc. care se produc în cursul vorbirii. Se numește și *analizator chinestezic*.

**analiză** (gr. *analysis* „descompunere”) **1.** (FILOZ.) Metodă generală de cercetare a realității, bazată pe descompunerea unui întreg (fenomen sau obiect) în elementele lui componente și pe studierea fiecăruia dintre acestea. **A.** poate fi *mentală* (*a. logică*, *a. psihologică* etc.), atunci când operează asupra conceptelor, definițiilor etc., și *materială* (*a. apei*, *a. singelui*, *a. sucului gastric*, *a. solului*), atunci când operează asupra unor obiecte sau fenomene din natură; în acest din urmă caz, ea se mai numește și *partițiune*. Opusă analizei, dar strâns legată de ea, este *sinteza*, care constă în cunoașterea obiectelor și fenomenelor pe baza reunirii mintale sau materiale a elementelor obținute prin **a.** și prin stabilirea legăturilor dintre aceste elemente. **A. și s.** constituie importante mijloace de cunoaștere. Capacitatea de a efectua analiza și sinteza se bazează pe practica omenească îndelungată a descompunerii și reunirii lucrurilor. Prin dezvoltarea gândirii și prin acumularea de cunoștințe s-a format treptat capacitatea de **a.** și de **s.**, fără a se mai opera cu obiectele înseși, ceea ce nu înseamnă că izvorul material al **a. și s.** poate fi uitat. Ruperea acestora de baza lor obiectivă duce la idealism. **A.**

**și s.** efectuate mintal sînt deosebit de importante în știință, mai ales atunci cînd experimentul e greu sau imposibil de realizat (ex. în sociologie, în economia politică etc.). Filozofia marxistă critică separarea metafizică a **a.** de **s.**, demonstrînd unitatea acestor două metode. Gîndirea constă în aceeași măsură în descompunerea unor obiecte în elementele lor, ca și în reunirea într-o unitate a unor elemente legate între ele. „Fără analiză nu există sinteză” (Engels). **2.** (FIZIOL.) *Analiză și sinteză*, cele două funcții fundamentale ale activității nervoase superioare. Analiza, denumită și *funcția analizatorilor*, și sinteza, denumită și *funcția de închidere a circuitului nervos*, se desfășoară într-o unitate indisolubilă. Există mai multe niveluri de analiză: la nivelul receptorilor senzoriali (ochi, ureche etc.), în segmentele subcorticale ale sistemului nervos central și la nivelul scoarței cerebrale, unde se realizează o analiză fină, pe baza *inhibiției de diferențiere*. **A. și s. corticală** reprezintă mecanisme neurofiziologice ale **a. și s.**, care se desfășoară în activitatea psihică, în reflecția senzorială, în procesele de gîndire și în limbaj etc. **3.** (EC. POL.) **a)** *Analiza activității economice a întreprinderilor* (în socialism), examinare a activității economice a unei întreprinderi sau a unei ramuri de producție pe o anumită perioadă de timp (lună, trimestru, an), în scopul stabilirii felului în care au fost îndepliniți indicatorii cantitativi și calitativi ai planului, al cunoașterii factorilor care au determinat rezultatele obținute, al descoperirii și mobilizării rezervelor interne de care dispune întreprinderea sau ramura de producție respectivă pentru îmbunătățirea activității ei. Ea se efectuează prin folosirea datelor evidenței contabile, statistice și tehnico-operative. Măsurile care se iau pe baza acestei analize contribuie la întărirea gospodăririi socialiste. **b)** *Analiza de prețuri*, totalitatea calculului efectuate la întocmirea unui proiect, în vederea stabilirii prețurilor unitare la fiecare

articol de deviz, ținîndu-se seama de prețul unitar al materialelor loco șantier, de normele de plată și de tarifele legale, de amortizarea utilajului. **c)** *Analiza bugetului* (în socialism), examinare a execuției bugetare pe o anumită perioadă (lună, trimestru, an), prin folosirea datelor evidenței contabile bugetare și a evidenței statistice, în comparație cu indicatorii bugetului și ai planului de stat și cu perioadele anterioare. Prin **a. b.** se asigură controlul îndeplinirii sarcinilor privind mobilizarea integrală și la termen a resurselor și finanțarea fără întrerupere a acțiunilor prevăzute, precum și scoaterea la iveală și mobilizarea rezervelor existente. Ea constituie un instrument important în planificarea financiară. **d)** *Analiză contabilă* (în socialism), cercetare a fiecărei operații economice din cadrul unei întreprinderi, organizații socialiste etc., în vederea stabilirii conturilor corespondente în debitul și în creditul cărora urmează să se înregistreze operația respectivă. **4.** (LINGV.) *Analiză gramaticală*, descompunere a unei unități lingvistice (cuvînt, propoziție, frază) în elementele alcătuitoare, pentru determinarea valorii lor morfologice și sintactice. **5.** (LIT.) *Analiză literară*, examinare, caracterizare și apreciere critică a conținutului și a formei unei opere literare. În critica științifică, analiza implică raportarea conținutului operei la adevărul vieții. — **A. psihologică**, mijloc de caracterizare a personajului în literatura epică, prin descrierea amănunțită a stărilor sale sufletești. **6.** (MAT.) **a)** *Analiză matematică*, ramură a matematicii, care se bazează pe noțiunile de limită, funcție și număr real; cuprinde calculul diferențial și integral, teoria funcțiilor de variabilă reală și complexă, calculul variațiilor, studiul ecuațiilor diferențiale și cu derivate parțiale, al ecuațiilor integrale, al seriilor etc. Bazele **a. m.** s-au pus prin inventarea calculului diferențial și integral de către Newton și Leibniz și mai târziu prin opera lui Euler. În sec. al XVIII-lea, și mai ales prin lucrările matematicienilor din sec. al XIX-lea (A. L.



Cauchy, G. F. B. Riemann, K. Th. W. Weierstrass, M. V. Ostrogradski, G. Cantor), *a. m.* a fost riguros fundamentată. În sec. al XX-lea, conceptele și metodele *a. m.* au fost extinse la funcții definite pe mulțimi oarecare, dând naștere la discipline matematice noi, ca *topologia* și *analiza funcțională*. Școala contemporană sovietică de *a. m.* a adus contribuții de valoare în topologie, analiza funcțională, teoria ecuațiilor cu derivate parțiale etc. prin P. S. Aleksandrov, L. S. Pontreaghin, S. L. Sobolev, I. G. Petrovski ș.a. Contribuții însemnate în *a. m.* a adus și școala matematică română. D. Pompeiu a introdus noțiunea de *derivată areolară*; Tr. Lalescu a scris primul tratat din lume de teoria ecuațiilor integrale; S. Stoilov a introdus metodele topologice în teoria funcțiilor de variabilă complexă. — *A. numerică*, ramură a matematicii, care se ocupă cu aflarea soluțiilor numerice ale problemelor de analiză matematică; *a. n.* prezintă o mare importanță pentru aplicațiile matematicii. Un deosebit impuls pentru dezvoltarea *a. n.* îl constituie apariția mașinilor electronice de calcul. — *A. funcțională*, ramură modernă a matematicii, care studiază funcții mai generale decât funcțiile studiate în calculul diferențial și integral (ex. funcții de linii, suprafețe, volum). Cuprinde studiul spațiilor vectoriale, topologice și al funcțiilor definite pe aceste spații. *A. f.* are importante aplicații în teoria ecuațiilor diferențiale, a ecuațiilor cu derivate parțiale și a ecuațiilor integrale. Contribuții de seamă în *a. f.* au adus matematicienii V. Volterra, D. Hilbert, S. Banach, I. M. Ghelfand ș.a. **b)** *Analiză combinatorie*, capitol din algebră care se ocupă cu studiul aranjărilor, permutărilor și combinațiilor. **7. a)** (FIZ., MAT.) *Analiză armonică*, descompunere a unei mărimi periodice nesinusoidale într-o sumă de mărimi armonice sinusoidale (descompunere în serii Fourier). Servește la calcularea amplitudinilor și a fazelor oscilațiilor armonice componente ale mărimii periodice analizate. *A. a.* de mare precizie se face cu

ajutorul analizatoarelor electronice. **b)** (FIZ.) *Analiză granulometrică*, determinare a distribuției procentuale a particulelor solide dintr-un material granular (pământ, nisip, pietriș etc.), aflat în stare uscată. **c)** (FIZ.) *Analiză prin activare*, procedeu folosit la determinarea cantitativă a unor elemente aflate în concentrație mică într-o substanță; constă în detectarea radioizotopilor produși în material, când acesta este iradiat cu neutroni, deuteroni etc. Prezintă mare importanță pentru identificarea impurităților, care în multe procese tehnologice joacă un rol esențial (ex. în tehnologia materialelor semiconductoare). **d)** (CHIM., FIZ.) *Analiză spectrală*, metodă de determinare a compoziției chimice a unei substanțe sau a substanțelor dintr-un preparat, bazată pe examinarea spectrelor de emisie sau de absorbție a luminii. A fost descoperită de G. R. Kirchhoff și R. W. Bunsen. **8.** (FIZ., TELEEC.) *Analiza imaginii*, descompunere pe cale optică sau electronică a unei imagini în elemente simple, susceptibile de a fi transformate în semnale electrice, transmissibile individual. În televiziune și în telefotografie, imaginea este analizată prin măturarea ei în linii succesive de către un fascicul luminos sau electronic, astfel încât șirul luminozităților (nuanțelor) succesive ale elementelor din fiecare linie să poată fi reprezentat printr-un curent electric variabil, transmisibil prin radio sau pe fir. **9.** (CHIM.) **a)** *Analiză chimică*, ansamblu de procedee folosite pentru stabilirea compoziției chimice a substanțelor. Când se urmărește identificarea elementelor dintr-o substanță sau a substanțelor dintr-un amestec fără a se determina și proporțiile în care se află ele, *a. c.* se numește *calitativă*, iar când se urmărește și determinarea acestor proporții, ea poartă denumirea de *cantitativă*. — *A. colorimetrică* v. *colorimetrie*. — *A. cromatografică* v. *cromatografie*. — *A. gravimetrică* v. *gravimetrie*. — *A. volumetrică* v. *volumetrie*. — *Analiza gazelor*, determinarea cantitativă a componentelor unui amestec gazos, bazată pe anu-

mite proprietăți fizice sau chimice ale gazelor. *A. g.* prin metode chimice se bazează pe absorbția selectivă a unuia dintre componenți de către o anumită substanță, iar cea prin metode fizice pe măsurarea variației conductibilității termice sau electrice, pe măsurarea căldurii de ardere a gazelor, a căldurii de absorbție etc. **b)** *Analiză fizico-chimică*, ansamblul procedeelelor de cercetare a structurii interne a sistemelor chimice și a compoziției calitative și cantitative a acestora, bazate pe studiul proprietăților lor fizice. *A. f.-c.* cuprinde metode optice (analiză spectroscopică, colorimetrică, turbidimetrică, de raze X), electrice (analiză conductometrică, electrogravimetrică, potențiometrică, polarografică), cromatografice și radiochimice. — *A. electrochimică*, ansamblul procedeelelor de analiză chimică calitativă și cantitativă, bazate pe măsurarea unor mărimi electrice ale soluțiilor sau pe măsurarea variației lor în timpul efectuării analizei. Dintre aceste procedee, *a. electrogravimetrică* se bazează pe cântărirea cantității de substanță depusă pe un electrod în urma electrolizei, *a. conductometrică* pe măsurarea variației conductibilității electrice a soluțiilor, *a. potențiometrică* pe măsurarea diferenței de potențial electric între doi electrozi convenabil aleși, *a. polarografică* pe măsurarea intensității curentului în cursul unei electrolize cu diferență de potențial variabilă între electrozi, dintre care unul, polarizabil, este foarte mic în raport cu celălalt. Sin. *electroanaliză*. **10.** (BIOCHIM.) *Analiză biochimică*, identificare și determinare a componentelor chimice din organismele vii și stabilire a modului de transformare a acestor componente în cazul stărilor normale și patologice. Folosește procedee fizico-chimice, chimice și microbiologice. **11.** (BOT.) *Analiză botanică*, operație prin care se stabilește natura, numărul sau procentul diferitelor specii de plante pe o anumită suprafață de teren. *A. b.* servește la aprecierea calității pășunilor, fînețelor, finului etc. **12.** (FITOPAT.)

*Analiză biologică*, operație de laborator, de seră sau de câmp, prin care se determină acțiunea fungică sau insecticidă a produselor chimice destinate combaterii bolilor sau dăunătorilor. Prin *a. b.* se stabilește eficacitatea produsului, adică măsura în care acesta distruge agenții patogeni sau dăunătorii ori împiedică dezvoltarea lor. **13.** (PEDOL.) *Analiză mecanică*, separare în grupe a particulelor minerale componente ale solului după diametrul lor și determinarea cantității acestora în raport cu masa solului. **14.** (METAL.) *Analiză metalografică*, examinare a metalelor sau a aliajelor acestora, pe probe metalografice, cu ochiul liber (*a. macrografică*) sau la microscop (*a. micrografică*), în scopul cunoașterii structurii lor. V. și *metalografie*.

**analizor 1.** (FIZ.) **a**) Dispozitiv (de obicei un *nicol*) prin care trece numai componenta

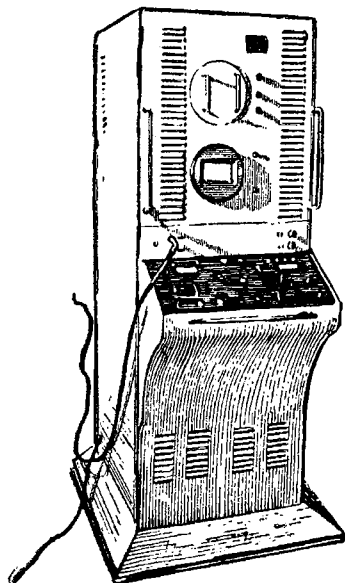

Analizor de amplitudine (d)

luminii polarizate într-un anumit plan (ex. planul optic al nicolului); servește la studiul stării de polarizare a unui fascicul de lumină. **b**) Parte componentă a *polariometrelor*. **c**) Dispozitiv pentru măsurarea gradului de depolarizare a unui fascicul de neutroni. **d**) Nume comun pentru diferite instrumente și aparate, folosite fie pentru efectuarea analizei cantitative a unor

amestecuri de substanțe (ex. *a. de gaze*), fie pentru separarea componentelor armonice ale unei oscilații periodice nearmonice (ex. *a. de sunete*). **2.** (CHIM.) Aparat pentru măsurarea (de obicei continuă) a conținutului procentual al componentelor unui amestec gazos; este folosit în special în industria chimică. Funcționarea *a.* se bazează pe valorile diferite pe care le au mărimile care caracterizează proprietățile fizice sau chimice ale componentelor amestecului. Există *a.* bazate pe absorbție chimică, *a.* bazate pe conductivitatea electrică sau termică, *a.* bazate pe căldura de reacție etc. Se utilizează pentru determinarea conținutului în bioxid de carbon, clor, acid clorhidric gazos, amoniac, bioxid de sulf, oxigen, hidrogen sulfurat etc. al amestecurilor gazoase. **3.** (EXPL. PETR.) *Analizor electric v. model electric*.

**analogie** (gr. *analogia* „raport, legătură”) **1.** Asemănare între două sau mai multe noțiuni, situații, fenomene etc. **2.** (LOG.) *Raționament prin analogie*, silogism care, din asemănarea anumitor însușiri a două obiecte, conchide probabilitatea asemănării celor două obiecte și în privința altor însușiri (ex., din faptul că există o asemănare între condițiile necesare vieții pe Pământ și cele existente pe Marte, se conchide probabilitatea existenței vieții pe această planetă). **3.** (DR.) Metodă de aplicarea normelor juridice, care constă în soluționarea unui caz neprevăzut în mod direct de vreo normă juridică, fie prin aplicarea normei care prevede cazul cel mai asemănător (*a. legii*), fie prin aplicarea principiilor generale ale sistemului de drept respectiv (*a. dreptului*). În timp ce în dreptul burghez *a.* este o metodă folosită foarte frecvent și deseori împotriva legii sau pentru ocolirea ei, în dreptul socialist această metodă se folosește în mod excepțional, fără încălcarea legii, în scopul unei mai bune aplicări a acesteia. **4.** (LINGV.) Fenomen care constă în modificarea formei sau, uneori, a sensului unui cuvânt sub influența altui cuvânt ori a altei forme a aceluiași cuvânt (ex.

formeii vechi românești de perf. simplu *feciu* i-a luat locul *făcu* prin analogie cu *temui*, *bătui* etc.; sensul „latură” al cuvântului românesc *aripă* este dezvoltat prin *a.*) **5.** (BIOL.) Asemănare totală sau parțială a organelor sau a unor părți ale organelor care îndeplinesc aceeași funcție, dar au origini și structuri diferite. *A.* se datorește adaptării organelor respective la același mediu (ex. aripile la insecte și aripile la păsări, branhiile la pești și branhiile la raci).

**anamnéză** (gr. *ana* „în sus” și *mnesis* „amintire”; MED.), ansamblu de date privitoare la evoluția unei boli pe care medicul le obține prin interogarea bolnavului. Constituie prima parte a oricărei foi de observație medicală.

**anamniote** (gr. *an* „fără” și *amnion* „membrana fetusului”; ZOOL.), vertebrate al căror embrion este lipsit de amnios și de alantoidă (v. și *anexembriolare*). Peștii și batracienii sînt *a.*

**ananás** (*Ananas sativus*), plantă erbacee perenă, din familia bromeliaceelor, originară din America Centrală, cu frunze



Ananas

lungi dispuse în spirală pe o tulpină scurtă, care poartă în vîrf o inflorescență simplă ca un spic, terminată cu un buchet de frunze. Florile sînt hermafrodite, purpurii-violacee. Fructul (*bacă*) este cărnos, mare și are în vîrf un smoc de frunzișoare verzi. Se cultivă în regiunile tropicale pentru fructele sale deosebit de gustoase, succulente și aromate, precum și pentru fibrele rezistente care se extrag din frunze.

**Anand**, Mulk Radj (n. 1905), scriitor indian. A scris în engleză și mai tîrziu în pendjabă povestiri și romane realiste („Cel care nu poate fi atins”, 1935; „Două frunze și un mugur”, 1937). La întoarcerea

din Spania, unde a fost corespondent de război în brigăzile internaționale, a publicat trilogia: „Satul” (1939), „Dincolo de apele negre” (1940), „Spada și secera” (1942). Cel mai cunoscut roman al său este „Culii” (1936, ult. trad. rom. 1954). În opera sa, **A.** înfățișează viața grea a muncitorilor agricoli și industriali din India și revolta acestora împotriva colonialismului englez. Premiul internațional pentru pace (1953).

**Ananke** (gr. *ananke* „necesitate”), zeiță la vechii greci, care, potrivit mitului, hotăra soarta fiecărui muritor. La primii filozofi greci, **A.** era personificarea necesității.

**Anapa**, oraș în Uniunea Sovietică, în sudul R.S.F.S. Ruse. 17 600 loc. (1959). Stațiune balneoclimatică pe malul Mării Negre. Centrul unei importante regiuni viticole și pomicole.

**anapést**, picior de vers compus din trei silabe: în metrica antică, primele două sînt scurte, iar a treia lungă (∪∪-); în metrica modernă, primele două sînt neaccentuate, urmate de una accentuată (ex. *as-cun-zîs*). **A.** este inversul dactilului.

**anarhie în producție** (EC. POL.), fenomen economic propriu producției de mărfuri bazate pe proprietatea privată asupra mijloacelor de producție, opus organizării și conducerii planificate a economiei naționale specifice socialismului. În condițiile proprietății private, și îndeosebi în capitalism, proporțiile în economie, repartizarea teritorială și pe ramuri a mijloacelor de producție și a muncii se înfăptuiesc în mod stihnic, sub imperiul concurenței, fără să se țină seama în mod nemijlocit de nevoile sociale. Proporțiile economiei se realizează prin încălcarea lor permanentă, prin crize care le restabilesc în mod violent. O dată cu dezvoltarea capitalismului, anarhia în producție ia o amploare uriașă, ca urmare a accentuării caracterului social al producției, aflat în contradicție cu însușirea privat-capitalistă a rezultatelor muncii. Goana monopolurilor după profituri ridicate intensifică concurența, accentuează caracterul anarhic al

economiei capitaliste, duce la folosirea incompletă, cronică a capacităților de producție, la iredirea forțelor de producție și a muncii în proporții uriașe, la șomaj, la cheltuieli neproductive considerabile. Fiind expresia contradicției fundamentale a capitalismului, anarhia în producție este lichidată numai după înlăturarea pe cale revoluționară a capitalismului, prin instaurarea proprietății socialiste asupra mijloacelor de producție. Pe această bază nouă devine necesară și posibilă organizarea planificată a producției sociale, în scopul ridicării bunăstării membrilor societății.

**anarhism**, curent politic mic-burghez, expresie ideologică a intereselor păturilor ruinate ale micii burghezii, a stării de spirit a păturilor înapoiate ale proletariatului, precum și a lumpenproletariatului. Esența **a.** rezidă în individualism și subiectivism. **A.** a luat naștere pe la mijlocul sec. al XIX-lea și s-a dovedit mai influent în țările în care capitalismul s-a dezvoltat într-un ritm mai lent și în care mica burghezie avea o mai mare greutate specifică. Anarhiștii, spre deosebire de marxiști, considerau în mod greșit că sursa exploatării s-ar afla în existența statului și nu în proprietatea privat-capitalistă asupra mijloacelor de producție. **A.** nega necesitatea oricărei puteri de stat (inclusiv a dictaturii proletariatului), necesitatea luptei politice organizate a proletariatului pentru putere, necesitatea partidului proletariatului și a rolului său conducător în mișcarea revoluționară. Negînd rolul istoric al proletariatului, anarhiștii subordonează de fapt clasa muncitoare politicii burgheziei. **A.** consideră drept primul și ultimul act al revoluției desființarea statului. Conținutul dușmănos al **a.** a fost demascat de K. Marx și F. Engels într-o serie de lucrări. Prin demascarea și zdrobirea **a.**, K. Marx și F. Engels au demonstrat că sursa exploatării este proprietatea privat-capitalistă asupra mijloacelor de producție, că proletariatul are nevoie de statul său de dictatură a proletariatului în vederea desfășurării luptei de

clasă și a construirii societății socialiste. Negarea sub o formă sau alta a necesității statului socialist este reluată de revizionismul contemporan. Metoda principală de luptă a anarhiștilor este tactica terorii individuale. Principalii reprezentanți ai **a.** au fost Max Stirner (Germania), P. J. Proudhon (Franța), M. A. Bakunin (Rusia). **A.** a exercitat o influență nefastă, dezorganizatoare asupra mișcării muncitorești din Spania, Italia și dintr-o serie de țări ale Americii Latine. Spre sfîrșitul sec. al XIX-lea, **a.** a influențat mișcarea sindicală (v. și *a n a r h o s i n d i c a l i s m*). Dezvoltarea proletariatului industrial și a mișcării muncitorești revoluționare, victoria Marii Revoluții Socialiste din Octombrie, apariția sistemului mondial socialist, creșterea mișcării comuniste internaționale au dus la completa destrămare a mișcării anarhiste, care mai are o oarecare influență în țările Americii Latine și în Spania.

**anarhosindicalism**, curent oportunist mic-burghez în mișcarea sindicală internațională, aflat sub influența politică și ideologică a anarhismului și potrivit intereselor mișcării muncitorești. A luat naștere la sfîrșitul sec. al XIX-lea, ajungînd la o mare dezvoltare la începutul sec. al XX-lea, mai ales în Franța, Italia, Spania, Elveția și în statele Americii Latine. **A.** neagă necesitatea partidului politic al clasei muncitoare și rolul conducător al acestuia, socotind syndicatele ca forma cea mai înaltă de organizare a muncitorilor, iar lupta economică singura care corespunde intereselor clasei muncitoare. Acest curent susține că victoria asupra burgheziei, în urma căreia mijloacele de producție ar trece în mîna sindicatelor fără cucerirea puterii de stat de către proletariat și fără dictatura proletariatului, poate fi obținută prin greva economică generală. Ca și anarhiștii, anarhosindicaliștii neagă toate formele de luptă „politică” a clasei muncitoare, proclamînd lozincă reacționară a „neutralității sindicatelor” în această luptă. Victoria marxismului asupra refor-

mismului în mișcarea munci-torească a dus la falimentul ideilor **a**.

**anartrie** (gr. *an* „fără” și *arthron* „articulație”; MED.), imposibilitate de a articula cuvintele. Se întâlnește în boli ale sistemului nervos.

**anărți**, trib celtic care, în sec. al III-lea î.e.n., era așezat între Someș și Tisa. În sec. I î.c.n., **a**. au fost înfrinți de daci, care se aflau sub conducerea lui Burebista.

**anasărcă** (gr. *ana* „prin, de-a lungul” și *sarx*, *sarkos* „carne”; MED.), infiltrație seroasă generalizată a țesutului subcutanat, care determină umflarea corpului și a membrilor. Apare în diverse boli de inimă, de rinichi, de ficat etc.

**anasón** (*Pimpinella anisum*), plantă anuală din familia umbeliferelor, având tulpina ramificată în partea superioară și



Anason

flori mici de culoare albă. Fructele, folosite în industria alimentară și cea farmaceutică, conțin 2–3% ulei eteric și 18–20% substanțe grase. La noi se cultivă pe suprafețe mici.

**Anastasiu I**, împărat al Imperiului roman de răsărit (491–518). În timpul lui a avut loc o importantă reformă monetară. Pentru a face față incursiunilor popoarelor migratoare, a construit un zid lung de 78 km, care apăra Constantinopolul și teritoriul învecinat, și a întărit cetățile din Dobrogea.

**anastatic** (gr. *anastasis* „reconstituire”; BIBL.; despre textul unei opere tipărite sau litografiate), reprodus întocmai, prin imprimare sau gravare cu ajutorul anumitor procedee chimice, fără a mai fi cules din nou în tipografie.

**anastigmatic** (FIZ.; despre un sistem de lentile), la care s-au corectat aberațiile de astigmatism și de curbură a câmpului pe o regiune întinsă a planului-imagini.

**anastomoză** (gr. *anastomosis* „unire a două guri”; MED.), comunicație naturală sau artificială (în urma unei intervenții chirurgicale) între două vase sanguine, între două organe cavitare etc.

**anastrofă** (gr. *ana* „înapoi” și *strophe* „întoarcere”), procedeu stilistic constând din schimbarea ordinii gramaticale obișnuite a cuvintelor, cu scopul de a atrage atenția asupra unui amănunt (ex. „o lungă de demult poveste”).

**Ana Stuart** (1665 – 1714), fiica lui Iacob al II-lea Stuart, regină a Angliei (1702–1714). În timpul domniei ei a fost cucerit Gibraltarul, iar Scoția s-a unit definitiv cu Anglia (1707), formând împreună Marea Britanie.

**anatémă**, excomunicare, sub afurisenie, din sînul bisericii, pronunțată în evul mediu de patriarhi și de papi; instrument al terorii religioase.

**Anatolia**, vechea denumire a Asiei Mici. Astăzi, prin **A**. se înțelege partea asiatică a Turciei.

**anatomie** (gr. *ana* „prin” și *tome* „tăietură”), știință care se ocupă cu studiul structurii organismului uman (*a. umană*), animal (*zooanatomie*) sau vegetal (*fitoanatomie*) și al raporturilor dintre diversele organe constitutive. Studiul **a**. se bazează pe disecție și pe alte metode. În prezent, **a**. este din ce în ce mai strîns legată de fiziologie, căpătînd o orientare funcțională. Ea se împarte în mai multe ramuri: *a. descriptivă*, *a. topografică*, *a. patologică* etc. Cele mai vechi date de **a**. pot fi găsite în „Canonul medicinei”, apărut în China în mileniul al II-lea î.e.n., și în „Yadurveda”, una dintre Vede (cărți sacre ale hindușilor; circa 1000 de ani î.e.n.). În antichitatea greacă, unele informații cu privire la structura corpului apar în lucrările lui Aristotel, ale lui Hipocrat și în cele ale reprezentanților Școlii alexandrine. Se

pare că primii care au efectuat disecții pe cadavre umane au fost Erasistratos și Herophilos, aparținînd de asemenea acestei școli. Totuși, în acea epocă, cele mai multe date de anatomie proveneau din studiul organismelor animale. Aceste date, incomplete și deseori greșit interpretate, au fost compilate de medicul roman Galenus (sec. al II-lea e.n.), constituind, pentru o perioadă de aproximativ 1500 de ani, baza medicinei practice. Epoca feudală aduce cu sine o lungă perioadă de stagnare pentru anatomie, disecția cadavrelor fiind interzisă. În acest timp, în Orientul Apropiat, învățatul tadjic Ibn-Sina (Avicenna) a făcut studii de **a**., contribuind la dezvoltarea acestei discipline. În sec. al XVI-lea, învățatul belgian A. Vesal pune bazele *a. umane*, în urma studiilor amănunțite făcute pe cadavre. Vesal a scris un faimos tratat de **a**., „De humani corporis fabrica”, în care se dau pentru prima oară date privitoare la structura corpului omenesc în totalitatea lui. Opera lui a fost completată și dezvoltată de elevii și succesorii lui. Datele obținute de Vesal au permis savantului englez W. Harvey (sec. al XVII-lea) să descopere circulația sîngelui, fapt fundamental care marchează actul de naștere al fiziologiei moderne. Printre cei care au adus contribuții importante în perioada de început a **a**. figurează Malpighi, Bichat, Schwann (care a pus bazele teoriei celulare), Darwin (care a evidențiat forțele motrice ale procesului istoric de dezvoltare a organismelor) ș.a. În sec. al XIX-lea, ca urmare a progreselor științei și tehnicii, se desprind din **a**. o serie de ramuri, care devin discipline independente: *histologia*, *a. patologică*, *a. topografică* etc. În România, dezvoltarea **a**. este legată de numele lui F. Rainer, V. Papiilian ș.a. – *A. comparată*, ramură a anatomiei care studiază comparativ, la diferite grupe de animale, forma și structura unor organe sau sisteme de organe în legătură cu funcțiile pe care le îndeplinesc. Alături de embriologie și paleontologie, *a. c.* constituie fundamentul

darvinismului, furnizînd un bogat material pentru dovedirea unității originii și dezvoltării istorice a animalelor.—*A. descriptivă*, parte a anatomiei care descrie fiecare organ, indicîndu-i poziția, raporturile cu celelalte organe, direcția, greutatea, forma etc. Se împarte în mai multe subdiviziuni: *osteologia*, care descrie oasele și scheletul, *artrologia*, care descrie articulațiile, *miologia*, care descrie mușchii etc.—*A. patologică*, parte a anatomiei care studiază modificările patologice apărute în țesuturi și organe în cursul diferitelor boli. Are o importanță deosebită în clinica medicală și în medicina legală. Utilizează ca metode de cercetare: biopsia și puncția bioptică, autopsia și microscopia.—*A. topografică* (sau *operatorie*), parte a anatomiei care descrie structura macroscopică a organismului animal pe regiuni, de la învelișul tegumentar către os, și raporturile dintre organe. Constituie o disciplină utilă în chirurgie.

**anatoxină** (gr. *ana* „contrar” și *toxikon* „otravă”; MICROBIOL.), *exotoxină* microbiană, care, sub acțiunea combinată a formolului și a căldurii, își pierde toxicitatea, păstrîndu-și însă capacitatea imunizantă. Se folosește ca vaccin în diferite afecțiuni (difterie, tetanos, infecții stafilococice sau streptococice etc.).

**Anaxagora** (c. 500—428 î.e.n.), filozof grec materialist, originar din Clazomene (Asia Mică). El considera că deosebirea dintre lucruri se datorează amestecării în proporții diferite a unor particule materiale eterogene, invariabile calitativ și divizibile la nesfîrșit („semințele lucrurilor”), cunoscute sub denumirea aristotelică ulterioară de „homeomerii”. **A.** își explica originea mișcării materiei prin impulsul inițial al unei forțe exterioare, „nous” (inteligenta, spiritul), pe care și-l reprezenta însă ca „cel mai subtil și mai curat dintre toate lucrurile”. Socrate și Pericle au ascultat lecțiile lui. La bătrînețe, **A.** a fost nevoit să fugă din Atena, fiind condamnat la moarte pentru necredință în zei.

**Anaximandru** (c. 610—546 î.e.n.), naturalist și filozof materialist grec, reprezentant al Școlii din Milet. A construit primele cadrane solare și a întocmit prima hartă geografică în Grecia antică. El considera că principiul lumii este materia nedeterminată și infinită (*apeiron*), din care au luat naștere toate lucrurile prin lupta a două contrarii: caldul și recele.

**Anaximene** (c. 585—c. 525 î.e.n.), filozof materialist grec, ultimul reprezentant al Școlii din Milet. **A.** considera că toate lucrurile și înșiși zeii provin dintr-un principiu material, aerul, ca rezultat al dilatării și condensării acestuia.

**ancadramént** (ARHIT.), element decorativ, în relief, executat în piatră, lemn, cărămidă

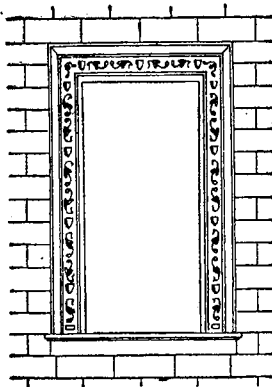

Ancadrament

sau tencuială, care mărginește o deschidere (ușă, fereastră etc.) sau un panou.

**Âncerl** [*âncerl*], Karel (n. 1908), dirijor ceh, profesor la Școala superioară de muzică din Praga, unul dintre cei mai de seamă interpreți ai muzicii cehe clasice și moderne.

**ancherit** (MINER.), carbonat de calciu, magneziu și fier, de culoare cenușie sau galbenă-brună. Se găsește în roci sedimentare și metamorfice. Rocile cu **a.** sînt utilizate ca minereu de fier. În R.P.R. se găsește, asociat cu dolomite și siderite, la Ghelar și Teliuc (reg. Hunedoara).

**anchetă 1.** (DR.) Cercetare ordonată de către un organ de stat sau făcută de acesta, în scopul strîngerii dovezilor necesare pentru constatarea unei fapte ilegale și pentru stabilirea

răspunderilor. În dreptul R.P.R. există următoarele forme principale de **a.**: a) *a. penală*, urmărire făcută de anchetatorii penali, obligatorie în cauzele privitoare la unele infracțiuni și în cauzele în care infractorii sînt minori; b) *a. judecătorească*, activitate desfășurată de instanța judecătorească, constînd în citirea actului de inculpare sau a plîngerii părții vătămate și în verificarea probelor administrate în faza urmăririi penale, precum și, dacă este cazul, în administrarea de probe noi; c) *a. socială*, adunare de informații despre un minor învinuit de o infracțiune, privind starea fizică, morală, antecedentele și condițiile de viață ale acestuia, precum și ale familiei lui. **2.** (LINGV.) Operație de adunare (directă sau prin corespondență) a unor fapte de limbă cu ajutorul unui chestionar (prin anchete dialectale se adună, de ex., material referitor la graiurile sau la dialectele unei limbi).

**anchilostomiáză** (MED.), boală parazitara, frecventă în țările calde, provocată de localizarea în intestinul subțire a viermelui nematod *Anchilostoma duodenale*. Se întilnește în special la mineri.

**anchiloză** (gr. *ankylosis*, din *ankylos* „curbat, sucit”; MED.), suprimare parțială sau totală a mișcărilor într-o articulație, în urma unui traumatism, a unei inflamații a seroasei articulare (ex. artrite, reumatism, fracturi) sau după o intervenție chirurgicală, cînd are drept scop punerea în repaus a articulației respective și, prin aceasta, grăbirea vindecării.

**âncie** (MUZ.), lamă de metal sau de trestie, care, acționată de un curent de aer, produce sunete datorită vibrațiilor. Este folosită la instrumente de suflat (clarinet, fagot, oboi etc.).

**anclanșare** (ELT.), operație de închidere a unui circuit electric, realizată manual sau automat prin intermediul unui aparat de conectare. **A.** automată este larg practică în tehnica sistemelor energetice.

**anclavă** (GEOL.), corp de natură variată, înglobat în masa unei roci eruptive. Se disting: *a. enalogene*, formate din frag-

mente de roci străine, și a. *homeogene*, născute din produsele cristalizării timpurii a magmei din care a rezultat roca-gazdă.

**ancolăre v. încleiere.**

**ancombrament** (TEHN.), spațiul ocupat de un obiect, considerat din punctul de vedere al gabariturii.

**ancoraj** (MINE) 1. Operație complexă de perforare a găurii de mină, de introducere și de fixare a ancorei. 2. Susținere cu ancore a rocilor.

**ancorare** 1. (NAV.) Fixarea unui corp plutitor (navă, ambarcație, geamandură etc.) de fundul apei, prin scufundarea de ancore; se mai numește și *ancoraj*. 2. (AV.) Legarea avionului cu cabluri fixate prin țăruiși la pământ, spre a-l feri de acțiunea vântului. 3. (CONSTR., TEHN.) a) Legarea unei construcții sau a unui element de

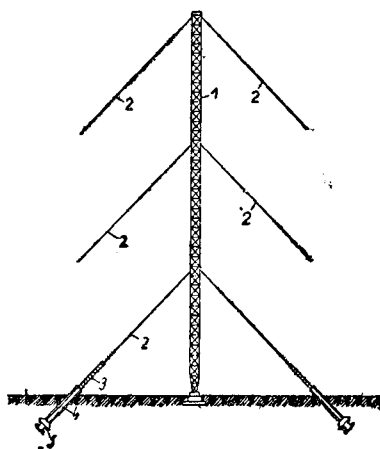

Ancorarea unui pilon metalic de antenă de radioemisiune

1 — pilon; 2 — cabluri de ancorare; 3 — dispozitive de prindere a cablurilor; 4 — piesă de legătură; 5 — placă de ancorare

construcție (coș de fabrică, pilon, grindă etc.) de teren (în care sînt îngropate elemente destinate acestui scop), de o altă construcție sau de un alt element de construcție, cu un ansamblu de piese (ex. tiranți, piese de strîngere etc.), pentru a asigura preluarea unor eventuale forțe orizontale sau pentru a împiedica deplasarea de pe reazem. b) Înglobarea în masa betonului a capetelor, de obicei îndoite (v. și c i o c), ale armăturilor elementelor de beton armat.

**âncoră** 1. (NAV.) Dispozitiv din oțel turnat sau forjat, format, în esență, dintr-o tijă cu două sau mai multe brațe

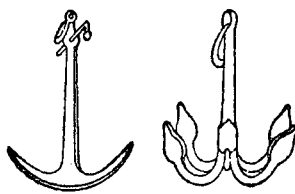

Ancore

terminate cu gheare; se leagă de navă printr-un lanț sau printr-o parîmă și servește la ancorarea navei. 2. (CONSTR., TEHN.) Piesă rezistentă, de obicei metalică, folosită la realizarea unei ancorări. 3. (MAȘ.) *Ancoră de fretare*, piesă din oțel în formă de I, care, strînsă la cald, assemblează părțile componente ale unui organ de mașină (ex. obada unui volant din două jumătăți). 4. (MINE) Element de susținere, format dintr-o tijă de oțel introdusă parțial într-o gaură de mină (perforată în acest scop într-o rocă deschisă) și înțepenită în fundul găurii pe pereți printr-un dispozitiv de presare. Servește pentru a restabili în rocă starea de tensiune și echilibru interior existente înainte de săparea lucrării miniere. 5. (PESC.) Triplu cîrlig de undiță, folosit la pescuitul cu lanseta al peștilor răpitori mari (știucă, șalău etc.).

**ancosă**, termen impropriu pentru *crestătură de mașină electrică*.

**anclasare** (TEHN.), depunere de praf de cărbune sau de ulei ars pe electrozii unei bujii, formînd un strat care împiedică funcționarea normală a bujiei.

**andaluzit** (MINER.), silicat natural de aluminiu, cristalizat în sistemul rombic sub formă de cristale alungite, mate, colorate în cenușiu-roz sau brun. Se găsește în unele micașisturi, gnaise și corneene din Carpați. Rocile cu a. sînt folosite în industria materialelor refractare.

**Andamane, Insulele** ~, arhipelag în Oceanul Indian, aparținînd Indiei, situat în golful Bengal. Suprafața: 6 500 km<sup>2</sup>. Populația: 19 000 loc. (1951).

Singurul oraș: *Port Blair*. Se cultivă cocotieri, orez, ceai, arbori de cafea, porumb.

**andante** (cuvînt italian care înseamnă „mergînd încet”; MUZ.) 1. Termen care indică o mișcare lentă, dar mai vie decît *adagio*. 2. Parte a unei lucrări muzicale concepută în această mișcare.

**andantino** (MUZ.), termen care indică o mișcare ceva mai vie decît *andante*.

**Andersen, Hans Christian** (1805—1875), scriitor danez.



H. C. Andersen

A scris poeme, comedii și romane („Improvizatorul”, 1835; „Un simplu scripcar”, 1837; „Două baronese”, 1849). A devenit celebru prin basmele și poveștile sale de un farmec deosebit, cu conținut democratic, dar al căror realism este diminuat de o concepție morală burgheză-filantropică („Basme pentru copii”, 1835—1837; „Noi basme”, 1844—1848). Creația lui A. se caracterizează prin sensibilitate, fantezie, cursivitatea povestirii și larga folosire a motivelor folclorice. Multe dintre scrierile lui au fost traduse și în romînește.

**Andersen Nexo, Martin** (1869—1954), scriitor comunist danez, supranumit „Gorki al Nordului”. A fost puternic influențat de revoluția rusă din 1905—1907, iar după Marea Revoluție Socialistă din Octombrie a luat apărarea primului stat muncitoresc-țărănesc („În întîmpinarea zorilor”, 1923; „Două lumi” și „Jos mîinile”, 1934). A luptat prin presă împotriva intervenției fasciste în războiul național-revoluționar al poporului spaniol; a condamnat imperialismul și militarismul. În 1940, în perioada ocupației germane, a fost în-

temnițat. În romanele sale, care constituie un tablou realist al vieții și luptei proletariatului



M. Andersen Nexö

danez (trilogia istorică „Pelle cuceritorul”, 1906–1910, trad. rom. 1956; „Ditte, fiica omului”, 1917–1921, trad. rom. 1957; „Morten cel roșu”, 1945–1948), A. demască regimul de exploatare burgheză a oamenilor muncii, precum și oportunismul și reformismul social-democraților de dreapta danezi. A fost un luptător activ pentru pace și socialism.

**Anderson** [éndəsn], Carl David (n. 1905), fizician american. A lucrat în domeniul razelor cosmice; a descoperit (1932) electronul pozitiv (pozitronul), iar în 1936, împreună cu Neddermayer, mezonul  $\mu$ . Premiul Nobel (1936).

**Anderson** [éndəsn], Marian (n. 1902), cîntăreață neagră americană. Are un repertoriu vast de concert care cuprinde arii din opere, muzică de cameră, cîntece populare, lieduri etc.

**Anderson** [éndəsn], Sherwood (1876–1941), scriitor american în a cărui operă elementele realiste, constînd în zugrăvirea mizeriei vieții de provincie americane, se îmbină cu tendințe naturaliste, decadente. Op. pr.: volumele de nuvele „Winesburg, Ohio” (1919), „Triumful oului” (1921), romanele „Oameni în marș” (1917), „Dincolo de dorință” (1932).

**andezit** (PETROGR.), rocă vulcanică, de culoare cenușie pînă la neagră, formată din plagioclaz, hornblendă, uneori biotit sau piroxen. Întrebunțat la pavaje și la construcții; este cea mai răspîndită rocă din lanțul vulcanic al munților Gutii, Bîrgăului, Călimani, Gurghiului, Harghita și Metaliferi.

**Andhra Pradesh**, stat federal în partea de est a Indiei. Suprafața: 273 691 km<sup>2</sup>. Populația: circa 36 000 000 loc. (1961). Centrul administrativ: *Hyderabad*. Regiune înapoiată economică. Se cultivă orez, tutun, porumb, grâu, arahide, bumbac. Industria este slab dezvoltată; se exploatează cărbuni, mică, mangan.

**Andijan**, oraș în Uniunea Sovietică, reședință regională în R.S.S. Uzbekă. 130 000 loc. (1959). Nod feroviar. Industrie de mașini rutiere, chimică și alimentară. Orașul este situat în apropierea unor importante zăcăminte de petrol și de gaze naturale.

**andîn** (GEOL.) a) *Sistem andin*, lanț muntos constituit din munții Cordilieri (Anzi), format în timpul cutărilor din orogeneza andină. b) *Orogeneză andină*, totalitatea proceselor de cutare a scoarței care s-au manifestat în special în partea de vest a celor două Americi, în jurasicul superior (în oxfordian și kimeridgian). Ca urmare a acestor mișcări tectonice a luat naștere lanțul muntos al Cordilierilor (Anzilor).

**andivă** (BOT.) v. **cicoare-de-grădină**.

**Andorra**, mică republică situată în Pirineii Orientali și aflată sub protectoratul comun al Franței și Spaniei. Suprafața: 453 km<sup>2</sup>. Populația: 7 000 loc. (1959), de limbă catalană. Capitala: *Andorra la Vieja*. Ocupația principală a locuitorilor este păstoritul și exploatarea lemnului.

**Ando Sioeki** (c. 1700 – deceniul al 6-lea al sec. XVIII), filozof japonez din timpul orînduirii feudale, iluminist, materialist și ateist. A combătut feudalismul și religiile existente în Japonia. Op. pr.: „Adevăratele legi ale naturii”.

**Andrássy** [óndrași], Gyula (1823–1890), om politic maghiar, reprezentant al marii aristocrații. A fost prim-ministru al Ungariei. A contribuit la crearea statului dualist Austro-Ungaria (1867), al cărui ministru de externe a fost (1871–1879). A promovat o politică expansionistă în sud-estul Europei.

**Andreescu**, Ion (1850–1882), pictor român, unul dintre clasicii picturii românești. A studiat la Școala de arte frumoase din București. Între 1872 și 1878 a fost profesor de desen la Buzău. Un moment important în dezvoltarea artei lui A. l-a constituit cunoașterea, în 1873, a operei lui Grigorescu, prezentată la expoziția „Amicilor bellelor arte” din București. Stimulat de opera marelui său înaintaș, A. desfășoară o muncă tenace pentru a-și desăvîrși calitățile ce apar de la primele sale lucrări: puterea de observație, sensibilitatea adîncă pentru culoare, vigoarea și profunzimea sentimentului. Lucrările din



I. Andreescu

perioada buzoiană evocă, într-o viziune concentrată și gravă, imaginea satului românesc de la sfîrșitul secolului trecut, cu suferințele și aspectele lui mizere („Casă la drum”, „Casa ciurarului”, „Cumpăna satului”, „Margine de sat”), ca și priveliști de țîrguri („Țîrg în preajma Buzăului”). În tablourile înfățișînd copaci sau colțuri de pădure, A. reușește să evoce farmecul și prospețimea naturii. Între 1879 și 1882 și-a continuat activitatea în Franța. Aici a frecventat Academia Julian, dar cea mai mare parte din timp și-a consacrat-o picturii în mijlocul naturii la Barbizon. Multe dintre tablourile pictate în această epocă sînt adevărate capodopere: „Iarna la Barbizon” (1881), „Pădurea de fagi” (1880), „Drumul mare”, „Stîncile de la Apremont”, „I a arat” (1880), „Autoportret” (1882). A. rămîne și în Franța pictorul peisajului rustic și al vieții țărănești. În peisajele sale



el reușește, printr-o construcție viguroasă a formelor, printr-un colorit subtil diferențiat, prin interpretarea cu sensibilitate a efectelor de lumină, să comunice un puternic sentiment de plenitudine a vieții. Peisajele, ca și puținele lui portrete și naturi moarte, sînt opere realiste, concepute temeinic și sobru, care nu fac concesii idilismului și gustului mic-burghez al vremii. Opera lui **A.**, imagine fidelă a frumuseților naturii și a vieții trudnice a țaranului, și-a găsit adevărata prețuire în anii regimului de democrație populară. În 1948 pictorul a fost ales membru de onoare post-mortem al Academiei Republicii Populare Romîne.

**Andreev**, Leonid Nikolae-vici (1871—1919), scriitor rus. A debutat sub semnul realismului critic („Bargamot și Garaska”, 1898; „Primul onorariu”, 1900), dar a alunecat apoi spre decepționism („Gîndirea”, 1902). Caracterul contradictoriu al operei lui **A.** se adîncește după 1905, cînd protestul împotriva absolutismului și simpatia față de revoluționari (piesa „Spre stele”, 1905; nuvela „Guvernatorul”, 1906, trad. rom.; „Povestea celor șapte spînzurați”, 1908, trad. rom. ș.a.) alternează cu unele tendințe reacționare, mistic-romantice și expresioniste (piesa „Anatema”, 1908; nuvela „Triumful întinericului”, 1907). A murit în emigrație.

**Andreev**, Nikolai Andreevici (1873—1932), sculptor și desenator sovietic, maestru



N. A. Andreev

emerit al artei din R.S.F.S.R. În prima perioadă de creație, **A.** a realizat statui cu caracter realist, înfățișînd per-

sonalități ale culturii ruse („N. V. Gogol”, 1909 etc.). Capacitatea creatoare a lui **A.** s-a afirmat însă pe deplin după Marea Revoluție Socialistă din Octombrie, cînd a participat la înfăptuirea planului leninist al „Propagandei prin monumente” („A. I. Herțen”; „N. P. Ogariov”, ambele între 1918 și 1922; „A. N. Ostrovski”, 1928—1929). Opera capitală a lui **A.** o constituie ciclul „Leniniana” (1920—1932), care cuprinde peste 100 de desene și sculpturi.

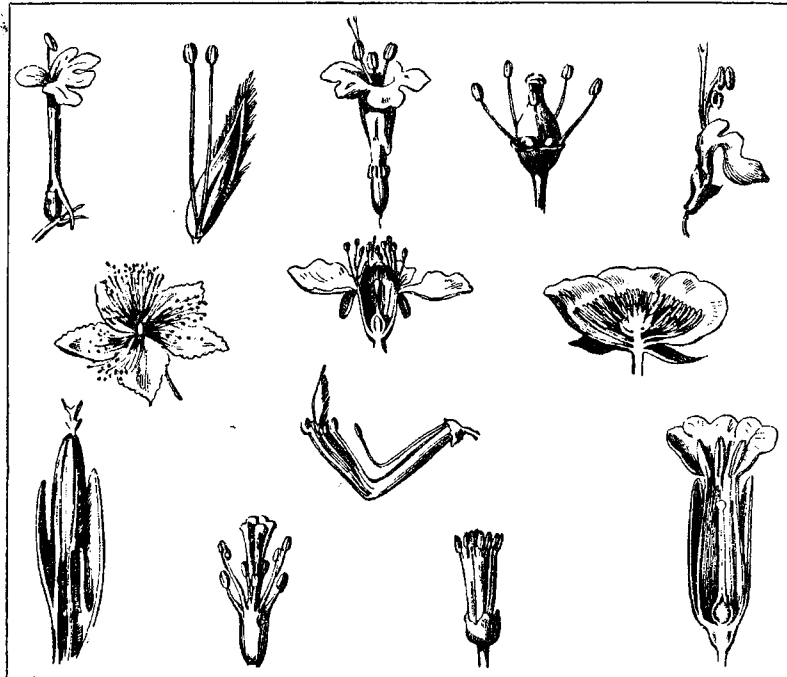

Androceu. Diferite forme

**Andrei**, Petre (1891—1940), sociolog și om politic burghez român. A fost profesor la Universitatea din Iași și, în mai multe rînduri, ministru. A propagat concepții voluntariste și a folosit o metodă de cercetare eclectică. **A.** a recunoscut existența claselor sociale și a luptei de clasă, dar, privind societatea ca o realitate în primul rînd spirituală, nu a considerat lupta de clasă ca forța motrice a dezvoltării sociale. El a crezut în mod utopic că societatea armonioasă a viitorului va fi înfăptuită și condusă de o elită intelectuală. Criticînd fascismul și în special legionarele. Op. pr.: „Probleme de sociologie” (1927), „Sociologie generală” (1936).

**Andrei al II-lea**, rege al Ungariei (1205—1235), căruia „slujitorii regelui”, cu ajutorul păturilor largi ale poporului, i-au impus în 1222 acordarea „Bulei de aur”, confirmare și lărgire a privilegiilor nobilimii din Ungaria. A fost conducătorul cruciadei a V-a.

**Andrieșescu**, Ioan (1888—1944), arheolog român. A fost profesor la Universitatea din București și director al Muzeului național de anticități (1927—1935). Între 1916 și 1931 a condus săpăturile de la Săl-

cuța, Piscul Crășani, Sărata-Monteoru etc., contribuind la dezvoltarea cercetărilor asupra orînduirii comunei primitive în țara noastră. A publicat studii valoroase asupra epocii bronzului. Membru corespondent al Academiei Romîne și al mai multor societăți de arheologie din străinătate. Op. pr.: „Contribuție la Dacia înainte de romani” (1912), „Piscul Crășani” (1924).

**androcéu** (gr. *aner*, *andros* „bărbat” și *oikia* „lăcaș”; BOT.), totalitatea organelor bărbătești dintr-o floare, reprezentate prin stamine și însoțite uneori de staminodii (stamine sterile).

**androgén** (gr. *aner*, *andros*, „bărbat” și *genos* „gen”; FIZIOL., BIOCHIM.), care se referă

la caracterele sexuale masculine; care stimulează apariția caracterelor sexuale masculine (ex. hormon a.).

**androgini** (gr. *aner*, *andros* „bărbat” și *gyne* „femeie”), ființe imaginare în mitologia greacă, în același timp bărbați și femei. Fiindcă ar fi încercat să-i alunge pe zei din Olimp, Zeus i-ar fi pedepsit tăindu-i în două jumătăți, care s-ar căuta reciproc. Mitul a. reprezintă, într-o formă alegorică, atracția sexelor.

**androginie** (MED.), anomalie congenitală care constă în prezența caracterelor sexuale masculine la o persoană de sex feminin. Sin. *pseudohermafroditism feminin*.

**andrologie** (gr. *aner*, *andros* „bărbat” și *logos* „cuvânt, vorbire”), ramură a medicinei care se ocupă cu studiul fiziologiei și patologiei organelor sexuale masculine.

**Andromaca**, eroină din legendele Greciei antice, soția lui Hector. După căderea Troiei, a devenit roaba și apoi soția lui Pirus, fiul lui Ahile. Alungată de acesta, a ajuns soția lui Helenos, fratele lui Hector. **A.** este una dintre cele mai impresionante figuri ale „Iliadei” și ale tragediei clasice, prin demnitatea, cinstea și curajul pe care le întruchipează, înfruntând loviturile soartei. Legenda **A.** se regăsește în teatrul lui Euripide și Racine.

**Andromeda** (în mitologia greacă), fiica lui Cefeu, regele Etiopiei, și a Casiopeii. Destinată să fie sacrificată pentru a scăpa țara de un monstru marin, a fost salvată de **P e r s e u**, care s-a căsătorit cu ea.

**Andromeda** (ASTR.), constelație din emisfera boreală, în care se găsește o cunoscută nebuloasă, asemănătoare galaxiei noastre, cu structura interioară spirală; se află la aproape 2 000 000 de ani-lumină de Pământ. Este vizibilă din țara noastră din vară pînă în primăvară.

**andromedide** (ASTR.), ploaie periodică de meteoriți, care se produce între 23 și 27 noiembrie din direcția constelației Andromeda. Fenomenul a fost observat pentru prima oară în anul 1872.

**Andronicus**, Livius (c.280—204 î.e.n.), unul dintre primii scriitori romani, sclav eliberat. Traducerile sale, imitațiile după marii tragici greci sau după poezia epică homerică („Odi-seea”) au înlesnit cunoașterea literaturii grecești de către romani. A scris poezii originale și a creat unele forme ale versului latin.

**androsterón** (FIZIOL., BIOCHIM.), hormon masculin cu structură steroică, excretat în urină. Are 1/7-1/10 din activitatea androgenă a testosteronului. Se obține și sintetic, din colesterol.

**ándruc** (POLIGR.), tipar de probă.

**Andrzejewski** [*andjeiéfsci*], Jerzy (n. 1909), prozator polonez, autor al culegerii de nuvele „Noaptea” (1946), în care descrie suferințele maselor populare sub ocupația hitleristă, și al romanului „Cenușă și diamant” (1948), în care zugrăvește perioada de după eliberare și lupta pentru construirea socialismului în Polonia.

**Andun**, oraș din nord-estul R. P. Chineze, în provincia Liaonin, pe fluviul Ialuțzean. Circa 400 000 loc. (1957). Are întreprinderi de prelucrare a lemnului, de rafinare a metalelor neferoase etc.

**anecdôtă** (gr. *anekdotos* „inedit”) 1. Scurtă povestire hazlie cu un final neașteptat, bazată pe întâmplări din viața de toate zilele, atribuite adesea unor anumite personaje sau tipuri sociale. Se transmite mai ales pe cale orală. V. și *snoavă*. 2. Detaliu istoric puțin cunoscut.

**anelide** (lat. *annellus* „inel”; *Annellides*), încrengătură de viermi inelați (ex. rîma, lipitoarea etc.), caracterizați prin prezența *m e t a m e r i e i*. Corpul este format dintr-un număr considerabil de segmente (metamere), atât la exterior cît și în structura internă (repetarea multor organe interne). **A.** sînt animale marine, de apă dulce și terestre, cu sau fără apendice (parapode). Ele reprezintă un grup important pentru înțelegerea evoluției nevertebratelor superioare; din unele **a.** (polichete) au derivat moluștele și artropodele.

**anemie** (gr. *an* „fără” și *haima* „sînge”; MED.), stare patologică caracterizată prin scăderea numărului de globule roșii și a hemoglobinei din sînge. Se manifestă prin paloarea pielii și a mucoaselor, palpitații, astenie etc. și poate fi de natură parazită, infecțioasă, toxică etc. — *A. pernicioasă*, formă de anemie în care numărul globulelor roșii scade foarte mult, uneori sub 1 000 000/mm<sup>3</sup>, iar valoarea globulară e mai mare de 1. Se manifestă prin paloare de ceară, slăbiciune generală, tulburări digestive și nervoase. — (MED. VET.) *Anemia infecțioasă a calului*, boală contagioasă a s o l i p e d e l o r, provocată de un virus filtrabil. Evoluează de obicei cronic și se manifestă prin accese periodice de febră, micșorare a numărului de globule roșii și tulburări cardiovasculare. Se transmite în primul rînd prin insecte înțepătoare (tăuni, țînțari etc.). Nu se cunoaște încă un tratament eficace al acestei boli.

**anemocóre** (gr. *anemos* „vînt” și *chorein* „a se deplasa”), plante ale căror fructe sau semințe sînt adaptate pentru răspîndirea prin vînt (ex. fructele de ulm, de carpen, de păpădie, semințele de salcie, de plop, de bumbac etc.). Organele respective prezintă adaptări corespunzătoare (perisori, aripioare etc.).

**anemofile** (gr. *anemos* „vînt” și *philos* „iubit de”), plante ale căror flori se polenizează cu ajutorul vîntului (ex. porumbul, cînepa, secara, alunul, stejarul, fagul etc.). Florile lor sînt mici, necolorate sau slab colorate, lipsite de nectar și produc polen mult și ușor. La unele **a.** (molid, brad), grăuntele de polen are două pungi cu aer, care ușurează plutirea.

**anemograf**, anemometru înregistrator.

**anemométru** (gr. *anemos* „vînt” și *metron* „măsură”), aparat care servește la măsurarea vitezei și uneori a direcției vîntului. Se compune dintr-un receptor, format din patru cupe semisferice care se învîrtesc sub presiunea vîntului, și din sistemul înregistrator, care indică numărul de rotații

ale receptorului. După numărul de rotații într-un interval de timp dat se calculează viteza medie a vântului în m/s.

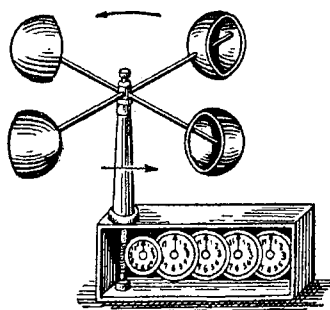

Anemometru

**anemone** (*Anemone*), gen de plante erbacee, perene, din familia ranunculaceelor, care înfloresc de obicei primăvara, de timpuriu, prin păduri; au flori mari, frumoase, albe sau galbene (ex. oița, păștița).

**anemostat** (TEHN.), aparat folosit pentru difuzarea aerului în încăperi, la încălzirea centrală cu aer cald, fără a produce curenți supărători.

**anencefalie** (gr. *an* „fără” și *enkephalon* „creier”; ANAT.), anomalie incompatibilă cu viața, caracterizată prin lipsa emisferelor cerebrale.

**anepigraf** (gr. *an* „fără” și *epigraphe* „inscripție”; despre un monument), fără nici o inscripție.

**anergie** (gr. *an* „fără” și *ergon* „reacție”; MED.), lipsă de reacție a organismului la unul sau la mai mulți *antigeni*. Poate fi *pozitivă*, adică favorabilă individului (ex. imunitatea din bolile infecțioase), sau *negativă*, adică defavorabilă organismului, trădând deficiența mijloacelor de apărare ale lui.

**aneroid** (GEOGR.), aparat



Aneroid

pentru măsurarea presiunii atmosferice. Partea principală a

**a.** o constituie o cutiuță metalică elastică din care este scos aerul. La schimbarea presiunii atmosferice, cutiuța se dilată sau se contractă, iar o săgeată legată de ea printr-un sistem de pârghii indică pe cadran valoarea presiunii. Se folosește îndeosebi în cercetările expeditivă. Se numește și *barometru metalic* sau *barometru aneroid*.

**anestezic** (FARM.), substanță care determină suprimarea progresivă, temporară și reversibilă a unor funcțiuni ale sistemului nervos central sau periferic. **A.** se împart în: *a. generale* (eter etilic, protoxid de azot, clorofom, clorură de etil etc.), care lucrează pe sistemul nervos central și sînt utilizate în intervențiile chirurgicale, provocînd somn adînc și pierderea percepției și a cunoștinței, și *a. locale* (cocaina, novocaina, percaina, anestezina etc.), care lucrează pe sistemul nervos periferic și sînt utilizate în unele intervenții chirurgicale sau pentru insensibilizarea unor părți dureroase.

**anestezie** (gr. *an* „fără” și *aisthesis* „sensibilitate”; MED.)

**1.** Metodă chirurgicală prin care se împiedică în mod trecător, cu ajutorul unor substanțe chimice (*anestezice*) sau al unor agenți fizici, perceperea senzațiilor dureroase sau transmiterea excitațiilor dureroase. Anestezia poate fi *generală* sau *locală* și se poate realiza prin inhalajii sau injecții intravenoase, intramusculare, rahianestezii etc. **2.** Lipsă a sensibilității, întilnită în unele boli nervoase, în cazurile de secționare a nervilor etc.

**anestezină** (FARM.), ester etilic al acidului paraaminobenzoic. Se prezintă sub formă de pulbere cristalină albă, fără miros, cu gust amar, foarte puțin solubilă în apă, dar solubilă în alcool și în ulei vegetal. Anestezina este folosită ca anestezic local. Fiind puțin solubilă, este încorporată de obicei în pudre, alifii și supozitoare. Sin. *benzocaină*.

**Anestin**, Ion (1847–1919), actor român, interpret valoros al eroilor din comediile lui Caragiale. A jucat pe scenele teatrelor naționale din Craiova și (după 1888) din București.

**Anestin**, Victor (1875–1918), ziarist român, popularizator al problemelor științifice, îndeosebi al celor de astronomie, pe care le-a publicat în revista „Orion”, fondată de el în anul 1907. A întemeiat de asemenea „Societatea astronomică română” (1908), iar în 1913, împreună cu Gh. Țițeica, societatea „Prietenii științei”. Op. pr.: „Cucerirea aerului” (1909); „Astronomie populară” (traducere din englezește după H. Macpherson, 1909); „Romanul cerului” (1912).

**aneurină** v. **vitamina B<sub>1</sub>**.  
**anevrism** (MED.), dilatație în formă de sac sau de fus a

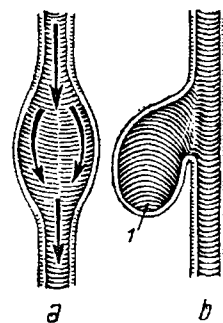

Anevrism

a — anevrism fuziform; b — anevrism sacciform; 1 — sacul anevrismal

peretelui unui vas sanguin (de obicei arteră), în urma unei leziuni traumatiche sau inflamatorii (arterioscleroză, sifilis).

**anexe** (lat. *ad* „la” și *nexus* „legat”) **1.** (ANAT.) Țesuturi, formații sau organe a căror acțiune se însumează cu aceea a altor organe, în cadrul unei funcții comune (ex. perii și unghiile sînt **a.** ale pielii). În accepția curentă, ovarele și trompele uterine sînt considerate **a.** ale uterului. **2.** (BIOL.) *Anexe embrionare*, formații temporare ale embrionului, la animale și la om, care au rolul de protecție împotriva acțiunilor mecanice și de a asigura nutriția, respirația și excreția produselor de dezasimilare. **A.e.** constituie formații adaptive, care asigură legătura organismului (în dezvoltare) cu mediul exterior. Prezența acestor anexe este caracteristică pentru vertebratele superioare (reptile, păsări și mamifere) și pentru

cîteva nevertebrate (scorpioni, insecte). A.e. sînt: sacul vitelin, corionul, amniosul, alantoida și placenta. După prezența sau absența amniosului și a alantoidei, vertebrele pot fi împărțite în: amniote și anamniote.

**anexită** (MED.), inflamație unilaterală sau bilaterală a trompelor uterine și a ovarelor, ca urmare a infecției gonococice ori a infecțiilor survenite după naștere sau după avort. Se manifestă prin dureri difuze în regiunea abdominală și a bazinului, hemoragii, dureri menstruale, tulburări digestive, nervoase etc.

**anexiune** (lat. *annexio*, -onis „unire”), cîmpire, alipire cu forța de către un stat a teritoriului unui alt stat, împotriva voinței populației acestuia. Politica de a., proprie statelor capitaliste, s-a intensificat o dată cu trecerea la imperialism și îndeosebi în perioada crizei generale a capitalismului. R.P.R., împreună cu celelalte state socialiste, luptă împotriva politicii de a. V. și Anschluss.

**angajament de plată** (EC.; în R.P.R.), obligație scrisă luată de întreprinderi față de Banca de Stat, la contractarea unui împrumut, în care se prevede respectarea condițiilor de utilizare și rambursare a creditului.

**angajare**<sup>1</sup> (DR.), primire în serviciu a unei persoane, prin încheierea unui contract de muncă. În R.P.R., acela care angajează este, în marea majoritate a cazurilor, o organizație socialistă.

**angajare**<sup>2</sup> (AV.), fază inițială a intrării în vrie, cînd un avion, zburînd la un unghi mare de atac (depășind unghiul de portanță maximă), se înclină lateral.

**angajat** (DR.), persoană fizică (muncitor sau funcționar) care, în temeiul unui contract de muncă, se află în serviciul unei întreprinderi, al unei instituții sau al unei alte persoane. Sin. *salariat*.

**Angara**, rîu în Uniunea Sovietică, în centrul Siberiei (1 826 km). Izvorăște din lacul Baikal și se varsă în fluviul Ienisei. Este navigabil între Irkutsk și Bratsk. Pe A., în 1957,

a intrat în funcțiune hidrocentrala de la Irkutsk (660 000 kW), iar din 1955 se construiește hidrocentrala de la Bratsk (4 500 000 kW), cea mai mare din lume. Se vor mai construi și alte hidrocentrale; puterea instalată a fiecăreia dintre acestea va depăși 4 000 000 kW. Toate aceste hidrocentrale vor contribui la valorificarea bogățiilor naturale ale Siberiei centrale și răsăritene.

**angarii** (ngr. *angaria* „covoada”), nume generic dat în evul mediu obligațiilor în muncă impuse țărănimii, în țările românești.

**Angarsk**, oraș în Uniunea Sovietică, în centrul Siberiei, pe malul rîului Angara. 134 000 loc. (1959). Industrie de prelucrare a lemnului, de material de construcție. Furnizează materialul necesar construcțiilor hidrotehnice de pe Angara.

**angeită** (gr. *angeion* „vas”; MED.), inflamație a vaselor sanguine: artere (*arterită*), vene (*flebită*) sau vase limfatice (*limfangită*).

**Angelescu**, Aurel (1886—1938), matematician român. A fost profesor la Universitatea din Cluj și apoi la cea din București. A publicat lucrări în domeniul analizei matematice și algebrei.

**Angelescu**, Eugen (n. 1896), chimist român, profesor de chimie organică la Universitatea din București, membru corespondent al Academiei Republicii Populare Romîne. A făcut cercetări în domeniul chimiei coloidale, al solubilității selective a unor substanțe organice și în domeniul cineticii chimice. Desfășoară o largă muncă de popularizare a științei în rîndul maselor. A elaborat lucrarea cu caracter didactic: „Introducere în chimia fizică” (1940).

**angelică** (*Angelica archangelica*), plantă medicinală din familia umbeliferelor, cu tulpina de 50—150 cm, ramificată și groasă la bază. În țara noastră crește spontan la munte, pe lîngă pîraie etc. Rădăcina conține 3—6,3% acid angelicinic, iar în fructe se găsește ulei eteric în proporție de 1—1,2%. Se cultivă pe suprafețe mici. Este folosită în indus-



Angelică

tria farmaceutică și la prepararea unor băuturi spirtoase.

**Angelico da Fiesole** (numit și *Fra Angelico*) (c. 1387—1455), pictor italian din școala florentină. A executat pictură murală la Florența (mănăstirea San Marco), Roma (Vatican) etc. Deși legat de evul mediu prin tematica religioasă, A. da F. aparține Renașterii timpurii prin trăsăturile realiste ale unor figuri, care au caracter portretistic, și prin preocuparea pentru redarea volumelor și chiar a perspectivei. A pictat în tonuri deschise și luminoase, armonizate cu mare măiestrie. Op. pr.: „Madona țesătorilor de in” (1433, Florența, galeria Uffizi); „Încoronarea Fecioarei” (Paris, muzeul Luvru, și Florența), frescele din Capella Nuova a domului din Orvieto (1447) ș.a.

**Angers** [ãjê], oraș în partea de vest a Franței, port pe rîul Maine. 104 600 loc. (1954). Nod feroviar. Are întreprinderi textile, constructoare de mașini agricole, de încălțăminte și este centru comercial de vinuri. Monumente istorice din sec. XI—XIII.

**Anghel**, Dimitrie (1872—1914), poet, prozator și dramaturg român. În tinerețe a fost membru al cercului socialist din Iași. A debutat în 1890 la revista „Contemporanul”. Alături de elemente simboliste, creația sa literară cuprinde și elemente realiste, remarcîndu-se prin încredere în viață, dragoste de adevăr și frumos. A cîntat cu delicatețe florile, stabilind sugestive corespondențe între acestea și sentimentele omenești. În colaborare cu Șt. O. Iosif a scris „Calei-



ANIMALE DE BLANĂ: 1. Castor (*Castor fiber*). 2. Dihor (*Putorius putorius*). 3. Jder (*Martes martes*). 4. Marmotă (*Marmota marmota*). 5. Nurchă (*Putorius lutreola*). 6. Hermină (*Mustela erminea*), blană de iarnă. 7. Vidră (*Lutra lutra*). 8. Vulpe (*Vulpes vulpes*): a) varietate comună (roșie); b) varietate argintie.

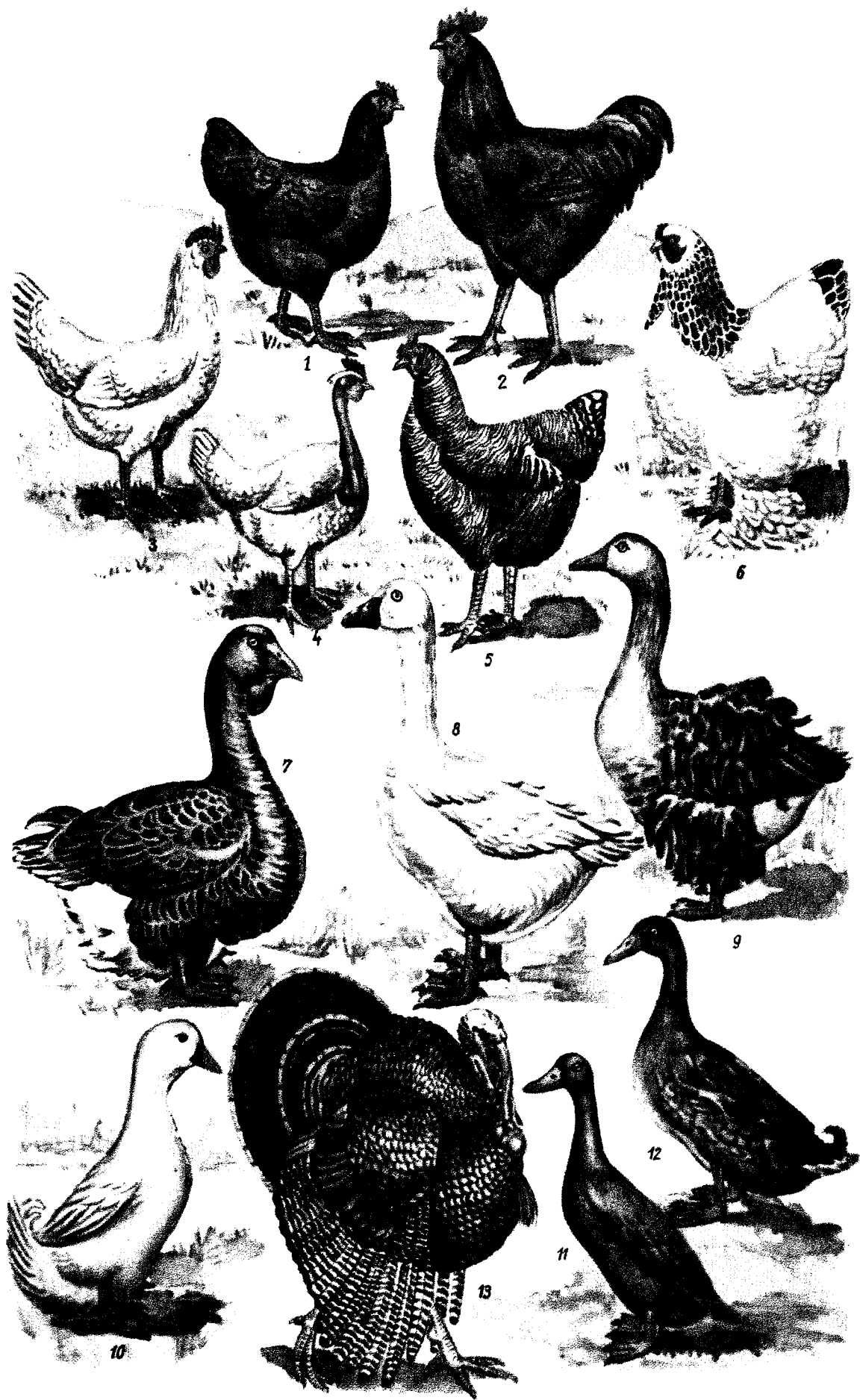

SPECII ȘI RASE DE PĂSĂRI DIN R.P.R.: 1. Găină rasa rhode-island. 2. Cocoș rasa rhode-island. 3. Găină rasa leghorn. 4. Găină rasa gît golaș de Transilvania. 5. Găină rasa plymouth. 6. Găină rasa brahma. 7. Gîscă rasa toulouse. 8. Gîscă rasa emden. 9. Gîscă rasa frizată danubiană. 10. Rață rasa pekin. 11. Rață rasa khaki campbell. 12. Rățoi rasa khaki campbell. 13. Curcan rasa bronzată.

doscopul lui A. Mirea" (2 vol., 1908—1910) și comedia „Cometa" (1908), care cuprind versuri satirice. Poezia lui A. se caracterizează prin sensibilitate, fantezie și eleganță în



D. Anghel

expresie (vol. „În grădină", 1903, și „Fantazii", 1909). A tradus din La Fontaine, Ibsen și simbolisti.

**Anghel**, Gheorghe (n. 1904), sculptor român, maestru emerit al artei din R.P.R. Opera sa, în cea mai mare parte portretistică, se caracterizează prin pătrundere psihologică și printr-un modelaj fin („George Enescu", bust și monument, 1946; „N. Bălcescu", cap, 1949; „Valentin Gheorghiu", bust, 1951; „D. Ghiață", bust, 1954; „G. Oprescu", medalion în bronz, și numeroase portrete de femei).

**Angheluță**, Octavian (n. 1904), pictor român, artist emerit al R.P.R., profesor la Institutul de arte plastice „N. Grigorescu" din București. Autor de compoziții, portrete, peisaje inspirate din tematica nouă a construcției socialiste („Construcția furnalului nr. 5-Hunedoara"; „Proba oțelului"; portretul „Tataia"). Se manifestă de asemenea, cu vigoare, în domeniul portretului șarjat și caricatural. De două ori laureat al Premiului de stat.

**Angheluță**, Theodor (n. 1882), matematician român. A fost profesor la Universitatea din Cluj. Autor al unor importante lucrări privind teoria ecuațiilor integrale lineare și a ecuațiilor funcționale. Este cunoscut și prin cercetările sale asupra limitării modulelor rădăcinilor ecuațiilor algebrice.

**anghilă** (*Anguilla anguilla*), pește teleostean migrator din familia anghilidelor, cu corpul în formă de șarpe, aproape cilindric, cu coada turtită lateral și cu falca inferioară ieșită în afară. Trăiește în fluviile din vestul și sudul Europei. Adulții migrează în vecinătatea insulelor Bermude (Marea Sargasselor), unde, după depunerea icrelor, mor. Larvele, duse de curentul Golfstrom, ajung după 2—4 ani în fluviile Europei care se varsă în Atlantic, unde se transformă în adulți. Capacitatea de răspindire a anghilelor este foarte mare, ele putând să se tîrască pe uscat dintr-un bazin în altul; aceasta are loc noaptea, cînd se tîrăsc pe iarba umedă mai mulți kilometri. În R.P.R. apar, rareori, în M. Neagră, de unde pătrund în Dunăre. Aceste exemplare, nemaiputînd să pătrundă în Oceanul Atlantic, nu se mai reproduc.

**anghinare** (*Cynara scolymus*), plantă erbacee perenă din familia compozitelor, cu tulpina dreaptă, ramificată, frunzele mari, spinoase, de culoare verde albicioasă, și florile roșii-violacee, dispuse în capitule mari și învelite la bază de solzi cărnoși. Originară din regiunea mediteraneană, se cultivă pentru solzii cărnoși ai inflorescenței și pentru receptaculii florali, care sînt comestibili.

**angină** (lat. *angina*, de la *angere* „a sufoca"; MED.), inflamație a faringelui și a amigdalelor. Se caracterizează prin durere la înghițire, creșterea în volum a ganglionilor submaxilari, uneori stare febrilă. — *A. pectorală*, boală de inimă caracterizată prin crize dure-roase în regiunea cardiacă, cu iradiere în membrul superior stîng, în omoplat, în gît, însoțite de o senzație de moarte iminentă. Este determinată de

spasme sau alterări structurale ale arterelor coronare care hrănesc inima.

**angiocolită** (gr. *angeion* „vas" și *chole* „bilă"; MED.), inflamație a căilor biliare intrahepatice și extrahepatice. Se întilnește în diverse infecții intestinale (de ex. în febra tifoidă), precum și în bolile însoțite de tulburarea scurgerii bilei prin căile biliare (calcul pe coledoc, tumoare a capului pancreasului etc.). Poate fi gravă prin starea septicemică pe care o provoacă.

**angiografie** (gr. *angeion* „vas" și *graphein* „a scrie"; MED.) 1. Punere în evidență prin radioscopie sau radiografie a vaselor sanguine, după introducerea intravenoasă a unei substanțe radioopace. Este folosită în clinică pentru precizarea diagnosticului în diferite boli (arterite, flebite etc.). 2. Studiul vaselor sanguine.

**Angiolieri**, Cecco (c. 1260—c. 1312), poet italian. Sonetele



Anghinare

sale, remarcabile prin sinceritatea sentimentelor și prin vigoarea și expresivitatea formei, cuprind aspecte pitorești ale vieții poporului din vremea sa.

**angiologie** (gr. *angeion* „vas" și *logos* „cuvînt, studiu"), parte a anatomiei care se ocupă cu studiul vaselor sanguine și limfatice.

**angióm** (gr. *angeion* „vas"; MED.), tumoare benignă, de cele



mai multe ori congenitală, constituită dintr-o aglomerare de vase sanguine sau limfatice dilatate, separate între ele prin țesut conjunctiv. Sin. *nev vascular*.

**angiospasm** (gr. *angeion* „vas” și *spasmos* „spasm”; MED.), micșorare a vaselor sanguine dintr-o anumită regiune a corpului, ca urmare a contracției fibrelor musculare circulare din tunica medie. Poate fi produs prin acțiunea nervilor vasoconstrictori sau sub influența unor substanțe prezente în sânge (ex. adrenalina). Angiospasmul determină tulburarea circulației locale, ducând uneori la creșterea tensiunii arteriale.

**angiospérme** (gr. *angeion* „vas” și *sperma* „sămînță”; BOT.), încrengătură care cuprinde cele mai evoluat plante, adaptate la condiții variate de viață și răspândite pe întreaga suprafață a globului pământesc. **A.** sînt plante cu flori, care produc semințe întotdeauna închise în fructe. Prezența fructului și a semințelor închise este caracterul distinctiv al tuturor **a.** Cuprinde peste un sfert de milion de specii. După numărul *c o t i l e d o a n e l o r*, se împart în două clase: *dicoiledonate*, cu două cotiledoane, și *monocotiledonate*, cu un singur cotiledon. Din această încrengătură fac parte numeroase plante, foarte valoroase pentru om: alimentare (grîul, orzul, porumbul, cartoful etc.), textile (inul, bumbacul, cînepa etc.), furajere (măzărîchea, trifoiul etc.), medicinale (valeriana) și multe alte plante.

**Angkor**, vechea capitală a Khmerului, celebră prin monumente (temple și palate) de o mare valoare arheologică, datînd din secolele IX—XIII.

**angli**, populație germanică din sudul Iutlandei. În sec. al V-lea, **a.** au trecut Marea Nordului și au ocupat estul Insulelor Britanice, dînd numele lor acestui teritoriu.

**Anglia v. Marea Britanie.**

**anglo-saxoni**, nume dat popoarelor germanice (*angli*, *iuți*, *saxoni*) care au invadat și au cucerit Anglia în sec. V—VI.

**Angola**, colonie portugheză în vestul Africii, pe coasta Oceanului Atlantic. Suprafa-

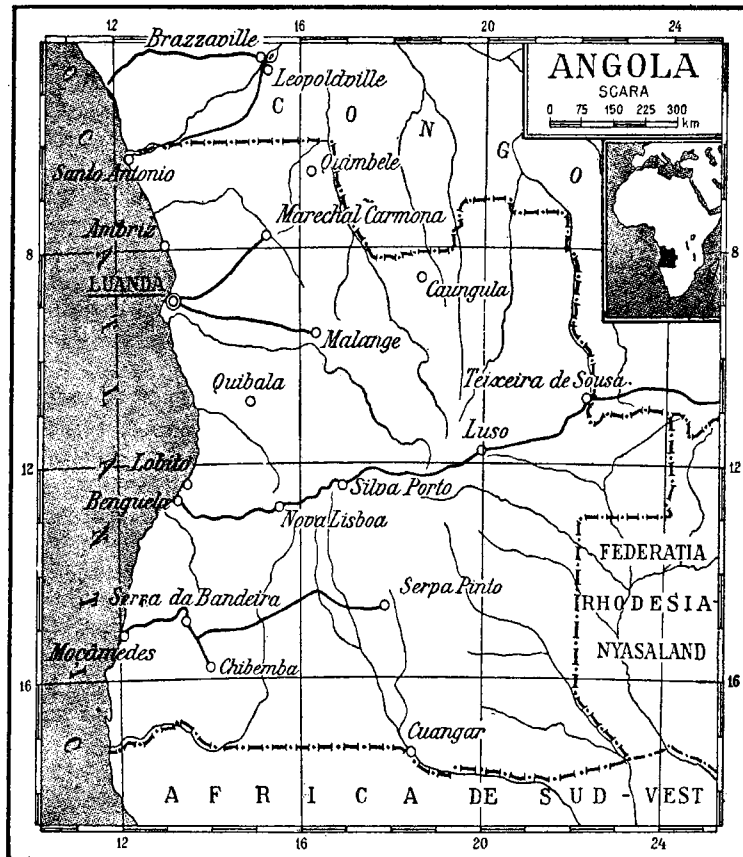

ța: 1 246 700 km<sup>2</sup>. Populația: 4 605 000 loc. (1960), formată în majoritate din negri bantu și dintr-un număr mic de portughezi. Centrul administrativ: *Luanda*. Principala ramură economică este agricultura. **A.** este mare producătoare de sisal. Sînt dezvoltate culturile de cafea, trestie de zahăr, bananieri, tutun, bumbac, orez etc. Industrie extractivă slab dezvoltată (se exploatează și se exportă diamante și minereuri de mangan). Datorită expansiunii monopolurilor imperialiste, **A.** a fost transformată într-o anexă agrară și sursă de materii prime a puterilor colonialiste, în special a Portugaliei și Angliei. —*Istoric.* În sec. XV—XVI, pe teritoriul de azi al **A.** au existat trei mari state: Congo, Lunda și Gola-an-Dango, care făceau negoț cu țările Orientului arab. În sec. al XVI-lea Portugalia a început războaiele de cucerire a **A.** La sfîrșitul sec. al XVII-lea, zdrobind rezistența organizată a populației băștinașe, Portugalia a transformat **A.** într-o colonie. În timpul războaielor de cucerire și al comerțului cu sclavi, colonialiștii portughezi au distrus vechile centre

culturale și au exterminat în masă populația băștinașă. Granițele actualei colonii **A.** au fost fixate la Conferința internațională pentru problemele coloniale de la Berlin (1884—1885). Lupta de eliberare a poporului angolez a căpătat amploare începînd cu al treilea deceniu al sec. al XX-lea, cînd au luat ființă primele organizații politice ale populației locale. Partide politice luptătoare pentru independența **A.** au apărut abia după al doilea război mondial. În 1955 a fost creat Partidul Comunist din Angola. În aceeași vreme au luat ființă Uniunea populară și alte partide patriotice. Partidul Comunist din Angola și o serie de organizații democratice s-au unit, în 1956, în Mișcarea populară pentru eliberarea Angolei. În 1961 mișcarea pentru eliberarea poporului angolez a luat forma luptei armate împotriva dominației colonialiștilor portughezi. Lupta poporului angolez se bucură de sprijinul majorității țărilor membre ale O.N.U., care au votat în 1962 o rezoluție de condamnare a colonialismului portughez.

**angóra** (după numele orașului *Angora*, azi *Ankara*, capitala Turciei; ZOOL., ZOOTEHN.)  
**1. Capră angora**, rasă de capre originară din regiunile apusene ale R.S.S. Turkmene, de unde a fost transmutată în Asia Mică în sec. al XIII-lea. Are talia de 60–65 cm și greutatea de 35–40 kg. Dă la o tunsoare 3–4 kg de păr. Din părul caprelor angora se fac țesături folosite pentru îmbrăcăminte, tapiserie, se confecționează pături, plușuri etc.  
**2. Iepure angora**, rasă de iepuri specializată pentru producția de păr. Are greutatea de 2–4 kg și fată de 3–6 ori pe an, cite 6–8 pui la o fătare. Dă anual 200–500 g de păr, folosit pentru confecționarea tricotelor și a îmbrăcămintei calduroase pentru sporturile de iarnă, pentru aviatori etc.  
**3. Pisică angora**, rasă de pisici cu păr lung și mătășos, mai ales de culoare albă. Din părul *p.a.* se confecționează covoare, tricotate, pluș de calitate superioară etc.

**angrenaj** (MAȘ.), mecanism constituit din două sau mai multe roți dințate, destinat să transmită, fără alunecare, cu-

plul de rotație unor elemente de mașină prin intermediul dinților roților.—*A. cilindric*, angrenaj cu roți dințate, cilindrice, cu dinți drepecți sau înclinați, având axele paralele. *A.c.* este *exterior*, dacă dinții ambelor roți sînt exteriori, sau *interior*, dacă o roată are dinți interiori, iar cealaltă exteriori.—*A. conic*, angrenaj cu roți dințate, tronconice, folosit la transmiterea mișcării de rotație de la un ax la alt ax, concurrent cu primul.—*A. cu bolțuri*, angrenaj cilindric la care una dintre roți este prevăzută la periferie cu *bolțuri* în loc de dinți. Este utilizat în special în mecanismele mașinilor de ridicat și la unele mașini agricole.—*A. cu cremalieră*, angrenaj cilindric la care una dintre roți este înlocuită cu o *cremalieră*; este utilizat pentru transformarea unei mișcări circulare în mișcare rectilinie și invers.—*A. elicoidal*, angrenaj format din două roți dințate, cilindrice, cu dantura în elice, ale căror axe nu sînt paralele și nici nu se întretaie în plan.—*A. cu melc*, angrenaj elicoidal constituit dintr-un șurub, numit *melc*, cu

diametrul mult mai mic decît cealaltă roată dințată, numită *roată melcată*, axele roților fiind, în general, perpendiculare una pe alta.—*A. hipoid*, angrenaj format din două roți conice, cu dantura în elice, ale căror axe se întretaie în plan.

**Ångström** [*ŷngström*], Anders Jens (1814–1874), fizician și astronom suedez. A făcut primele determinări exacte ale liniilor din spectrul solar și a aplicat cel dintîi analiza spectrală la studiul stelelor. A publicat primul mare atlas de spectre optice (1868). După numele său este denumită unitatea de măsură pentru lungimi de undă.

**ångström** (METR.), unitate de lungime egală cu  $10^{-8}$  cm, folosită în special în spectroscopie și în fizica atomică. Se notează cu simbolul Å.

**anhidride** (gr. *an* „fără“ și *hydor* „apă“; CHIM.)  
**1.** Substanțe anorganice (oxizi ai unor metaloizi), care, reacționînd cu apa, formează un acid.—*Anhidridă carbonică* v. *bioxid de carbon*.  
**2.** Substanțe organice formate prin eliminarea unei molecule de apă din două grupări carboxil ( $-COOH$ ) aflate în catene diferite sau în aceeași catenă (sau inel aromatic).—*Anhidridă acetică* ( $CH_3CO$ )<sub>2</sub>O. Anhidridă a acidului acetic. Este un lichid incolor, cu miros înțepător; p.f. 139,6°C. În industrie se obține prin oxidarea catalitică a aldehidei acetice sau din cetenă și acid acetic. Important agent de acetilare. Se folosește în industria organică de sinteză, la fabricarea coloranților, a medicamentelor, a acetatului de celuloză etc. În R.P.R. se fabrică la Rîșnov (reg. Brașov).—*Anhidridă ftalică*, anhidridă a acidului ftalic. Se prezintă sub formă de cristale incolore; p.t. 131,6°C. Se prepară prin oxidarea naftalinei sau a ortoxilenului. Este utilizată la prepararea de plastifianți pentru mase plastice (ex. dibutilftalat), de rășini alchidice și de coloranți.—*Anhidridă maleică*, anhidridă a acidului maleic. Se obține prin oxidarea catalitică a benzenului. Este o substanță cristalină și servește la prepararea de rășini alchidice (v. și *alchidali*).

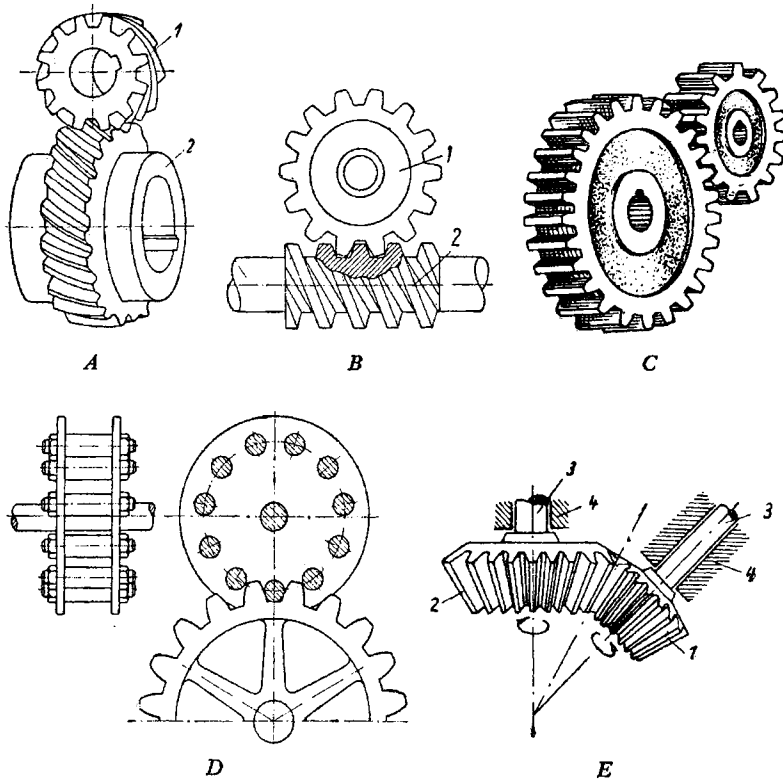

A. Angrenaj elicoidal: 1 — roată conducătoare; 2 — roată condusă. B. Angrenaj cu melc: 1 — roată melcată; 2 — melc. C. Angrenaj cilindric. D. Angrenaj cu bolțuri. E. Angrenaj conic: 1 — roată conducătoare; 2 — roată condusă; 3 — arbore; 4 — palier.

**anhidrit** (MINER.), sulfat anhidru natural de calciu ( $CaSO_4$ ), cristalizat în sistemul rombic, în agregate fibroase sau grăuntoase, incolore sau diferit colorate, cu luciu sticlos. Este un mineral de depunere marină ori hidrotermală sau format prin deshidratarea gipsului. Se folosește la fabricarea cimenturilor, a acidului sulfuric, a unor îngrășăminte minerale, în industria hârtiei, la confecționarea unor obiecte de artă și de ornament etc. În R.P.R. se găsește în unele filoane metalifere hidrotermale, fără a forma acumulări importante. Recent a fost descoperit și anhidrit sedimentar la Mineciu-Ungureni (reg. Ploiești), la Călan (reg. Hunedoara), la Jebac (reg. Cluj) etc., unde se exploatează.

**anhidroză** (gr. *an* „fără” și *hidros* „sudoare”; MED.), stare patologică caracterizată prin reducerea importantă a secreției sudorale sau prin suptarea ei.

**anhidru** (CHIM.; despre o substanță sau un material), lipsit complet de apă.

**Anhuei**, provincie în estul R. P. Chineze. Suprafața: 139 900 km<sup>2</sup>. Populația: 33 560 000 loc. (1957). Centrul administrativ: *Hefei*. Una dintre principalele regiuni agricole ale țării (culturi de orez, grâu, bumbac, iută, ceai). Industrie textilă și alimentară.

**Anicikov**, Nikolai Nikolae-vici (n. 1885), anatomopatolog sovietic, membru al Academiei de Științe a U.R.S.S., al Academiei de științe medicale a U.R.S.S. și membru de onoare al Academiei R.P.R. Este cunoscut mai ales prin cercetările sale privitoare la patologia vaselor sanguine și la autoinfecție. Op.pr.: „Manual de fiziologie patologică” (1928). Laureat al Premiului de stat al U.R.S.S.

**anihilare** (lat. *ad* „la” și *nihil* „nimic”; FIZ.), proces prin care o particulă și o antiparticulă de același fel se întilnesc și se transformă spontan într-una sau în mai multe particule de altă natură (ex. **a.** unui electron și a unui pozitron cu formarea, în mod obișnuit, a doi fotoni cu energia de

0,511 MeV, conform principiului echivalenței masă-energie).

**anilină** (CHIM.),  $C_6H_5-NH_2$ . Lichid uleios, incolor, cu miros specific. Se găsește în mici cantități în gudroanele rămase la distilarea cărbunilor de pământ. În industrie se obține prin reducerea nitrobenzenului (procedeul Zinin) sau prin tratarea cu amoniac sub presiune a monoclorbenzenului. Prezintă o mare importanță pentru industria chimică, deoarece servește la fabricarea coloranților, a medicamentelor, a acceleratorilor de vulcanizare, a rășinilor sintetice etc. În R.P.R. se fabrică la „Colorom” din Codlea (reg. Brașov).

**animál**, organism care reprezintă una dintre formele de viață pe pământ și care se caracterizează prin nutriție heterotrofă. Împreună cu plantele, formează cele două diviziuni principale ale lumii organice. Se cunosc circa 1 500 000 de specii de **a.**, aparținând următoarelor încrângături: protozoare (circa 15 000 de specii), spongieri (circa 5 000 de specii), celenterate (circa 9 000 de specii), viermi (circa 20 000 de specii), moluște (circa 105 000 de specii), artropode (circa 1 050 000 de specii) și cordate; acestea din urmă, la rândul lor, se subîmpart în acraniate, tunicieri și vertebrate (ciclostomi, pești, amfibii, reptile, păsări, mamifere). De la apariția primelor viețuitoare pe pământ, de-a lungul timpurilor, în cursul evoluției lumii organice, diferitele specii de **a.** au suferit un continuu proces de transformare sub influența condițiilor de mediu. În acest proces au apărut și s-au perfecționat sistemul organelor de digestie, de respirație, de locomotie etc. Cu excepția protozoarelor și a spongierilor, la **a.** se întilnește sistemul nervos, care coordonează funcția tuturor organelor. Populind cele mai diferite locuri, **a.** formează, împreună cu plantele, biocenoză. **A.** constituie obiectul de studiu al zoologiei. Din timpuri străvechi, **a.** (cu excepția dăunătorilor) au fost folosite ca sursă de hrană, de

materie primă, de forță de muncă etc.—*Animale de blană*, animale prețioase pentru blana care le acoperă corpul și care prezintă utilitate economică. Unele *a. de b.* trăiesc în stare sălbatică și sînt vîinate; altele cresc în captivitate sau în semicaptivitate. Cele mai cunoscute *a. de b.* sînt samurul, marmota, sconcsul, nutria, nurca, vulpea argintie.—*Animale-mată* (ZOO-TEHN.), efectivul de femele dintr-o anumită specie de animale (vacă, oi, scroafe, iepe) sau păsări (găini, rațe, găște, curci) care, în afara exploatării lor pentru producțiile specifice (lapte, lînă, ouă etc.), constituie nucleul de bază pentru reproducerea și înmulțirea speciei respective în cadrul unei unități agricole (C.A.S., G.A.C. etc.) sau administrative (comună, raion, regiune). Stabilirea efectivelor de *a.-m.* se face în funcție de condițiile agroclimatice, de necesitățile economice și de profilul unităților respective. Sporirea numărului de *a.-m.* prin păstrarea și creșterea tineretului provenit în primul rînd din prăsilă proprie prezintă o deosebită importanță pentru dezvoltarea rapidă a efectivelor de animale și pentru creșterea continuă a productivității lor.

**animaliculiști**, biologi preformiști din sec. XVII—XVIII, care, situîndu-se pe o poziție metafizică, considerau că în spermatozoid (numit pe atunci *animalicul spermatic*) există dinainte format viitorul organism. Sin. *spermatişti*. V. și *preformism*.

**animaliér** (ARTE PLAST.)  
1. Adj. (Despre genuri sau opere artistice) Care înfățișează mai ales animale. 2. Subst. Sculptor, pictor sau grafician care, în lucrările sale, înfățișează veridic animale și care se specializează în acest gen.

**animism** (lat. *anima* „suflet”), una dintre cele mai vechi forme ale religiei, apărută în paleolitic (cea mai veche etapă a orînduirii comunei primitive), cînd nivelul forțelor de producție, al experienței și al cunoștințelor era foarte scăzut. **A.** consta în credința oamenilor că obiectele ar fi însuflețite, datorită existenței unor forțe supranaturale, concepute ca

„spirite“ ale acestor obiecte. Din **a.** s-a născut credința în zei. Unele elemente de **a.** se păstrează pînă azi, în toate formele de religie. **A.** constituie una dintre rădăcinile gnoseologice ale idealismului.

**Anina**, oraș raional în reg. Banat, subordonat orașului Reșița, situat la poalele vestice ale Munților Semenicului. 14 610 loc. (1961). Este unul dintre principalele centre carbonifere ale țării. Împrejurimi de interes turistic: lacul Bohui, peștera Anina etc.

**Aninoasa**, comună subordonată orașului Petroșeni, în reg. Hunedoara. 6 390 loc. (1961). Centru minier în bazinul carbonifer Valea Jiului.

**anión** (CHIM.), ion care poartă una sau mai multe sarcini negative elementare (ex. ionul de clor  $Cl^-$ , ionul sulfuric  $SO_4^{2-}$ , ionul fosforic  $PO_4^{3-}$  etc., în care sarcina negativă se notează prin  $-$ ).

**anionit** (CHIM.), substanță naturală sau sintetică, de origine organică sau minerală, care are proprietatea de a reține, prin schimb de ioni, anionii dintr-o soluție. Producții naturale cu funcțiune de **a.** sint acizii humici. **A.** se folosesc la deionizarea soluțiilor, la epurarea apelor potabile și industriale de anionii acizilor minerali.

**anisián** (STRAT.), etajul inferior al triasicului mediu, reprezentat prin depozite marine, în special prin calcare cu cefalopode. În R.P.R. se întilnește în nordul Dobrogei (Tulcea), în munții Rarău, Hășmașului și Perșani, în împrejurimile Brașovului, în Banat (la Sasca) etc. Sin. *virglorian*.

**anisól** (CHIM.), eter metilic al fenolului  $C_6H_5-O-CH_3$ . Se prezintă sub forma unui lichid incolor, cu miros plăcut. Se folosește în sinteza organică.

**anizocitóză** (gr. *anisos* „inegal“ și *kytos* „celulă“; MED.), inegalitate în dimensiunea globulelor roșii, neînsoțită de modificarea formei acestora. Apare în anemiile grave.

**anizotropie** (gr. *anisos* „inegal“ și *tropoin* „a întoarce“; FIZ.), proprietate a unei substanțe (*anizotrope*) de a avea una sau mai multe mărimi de material ale căror valori variază

după direcția în care ele se măsoară. Există *a. electrică, magnetică, optică* etc. Monocristalele, de ex., cu excepția celor din sistemul cubic, prezintă *a. optică*, adică indicele lor de refracție variază după direcția de propagare a luminii prin cristal. V. și *izotropie*.

**Anjero-Sudjensk**, oraș în Uniunea Sovietică, în vestul Siberiei. 116 000 loc. (1959). Unul dintre principalele centre ale bazinului carbonifer Kuznețk. Industrie de utilaj minier, de reparații de vagoane, de sticlă și de medicamente.

**Anjou** [*anjú*], provincie istorică în apusul Franței. La sfîrșitul sec. al IX-lea a devenit comitat independent. În 1154 contele de Anjou, Henric al II-lea Plantagenet, a ajuns rege al Angliei. Astfel, **A.** a devenit feud englez, pînă în 1480, cînd a fost alipit definitiv domeniului regal francez. Domeniu al familiei de **A.**, care a dat regi Angliei (1154—1399), regatul napolitan (1268—1442), Ungariei (1308—1382) și Poloniei (1370—1382).

**Ankara**, capitala Turciei, oraș situat în Asia Mică, pe rîul Ankara, în centrul Podișului Anatoției. 605 700 loc. (1960), inclusiv suburbiile. Nod feroviar, rutier și aerian (două aeroporturi). Important centru economic și cultural al țării. Industria cimentului, a mătăsii, alimentară etc. Are o universitate și un conservator. — *Istoric*. Orașul a fost stăpînit succesiv de romani (*Ancyra*), de bizantini și de turcii selgiucizi și cucerit de otomani sub Murad I (1360). Lîngă **A.** a fost înfrîntă, de emirul mongol Timur Lenk, armata otomană condusă de Baiazid I Fulgerul (1402). După proclamarea republicii turce, începînd de la 13 octombrie

1923, orașul a devenit capitala noului stat. Numele vechi: *Angora*.

**anluminură**, termen folosit pentru a denumi ilustrațiile în culori vîi ale manuscriselor medievale. V. și *miniatură*.

**anna spăth** [*șpet*], soi de prun original din Germania, cu coroana înaltă, invers piramidală. Fructul este mare, ovoid, cu adîncitura longitudinală largă și pronunțată, cu pielea groasă, violacee, acoperită cu pruină. Pulpa este verde-gălbui, nelipită de simbur. Este răspîdit în toată țara.

**annularia** (PALEONT.), ramuri cu frunzele dispuse în rozetă și cu forme diferite (spatulate, lanceolate), sudate la baza lor. Provin de la reprezentanții genului fosil *calamites*. În R.P.R. **a.** se găsește în stratele de cărbuni de vîrstă carboniferă de la Secu, Lupac, Bigăr (reg. Banat).

**Annunzio**, v. **D'Annunzio**.  
**anód** (gr. *ano* „în sus“ și *odos* „drum“; ELT.), electrodul prin care curentul

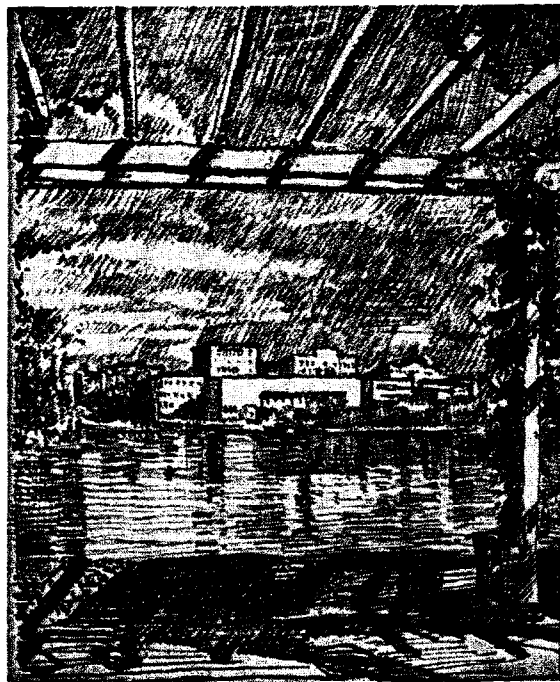

Ankara. Parcul Tineretului

continuu de conducție pătrunde într-un mediu (ex. un electrolit). **A.** este legat la polul pozitiv al sursei de alimentare. Prin extensiune, termenul se folosește și pentru electrodul

respectiv al unui tub electronic. V. și catod.

**anodontă** (gr. *an* „fără” și *odontos* „dinte”; *Anodontia cygnea*), animal lamelibranhiat care trăiește în milul din bălți și din iazuri. Are valvele mari, subțiri și lipsite de dinți la țigă. Carnea este comestibilă, iar valvele sînt folosite la fabricarea nasturilor. Sin. *scoică de baltă*.

**anofel**, gen de insecte diptere, care cuprinde țînțari caracterizați prin poziția lor oblică în repaus. Femelele înțeapă omul și animalele, iar anumite specii transmit, după un timp de maturație în propriul lor organism, malarie. În R.P.R., transmitători de malarie sînt țînțarii anofeli din grupul *Anopheles maculipennis* și *Anopheles sacharovi*. V. și malarie.

**anofelism**, prezența țînțarilor anofeli într-o localitate sau într-o zonă, independent de prezența malariei.

**anoftalmie** (gr. *an* „fără” și *ophthalmos* „ochi”), anomalie congenitală sau accidentală, care constă în absența unuia sau a ambilor globi oculari. A. congenitală este adesea însoțită de alte anomalii.

**Anohin**, Piotr Kuzmici (n. 1898), fiziolog sovietic, membru al Academiei de științe medicale a U.R.S.S., elev și continuator al lui I. P. Pavlov. A adus importante contribuții la studierea inhibiției corticale, a arcului reflex, a reflexului de orientare și a dezvoltării proceselor nervoase în viața embrionară. Este autorul teoriei aferenței inverse.

**anomalie magnetică de la Kursk** (GEOL.), cea mai mare anomalie magnetică de pe glob, situată pe teritoriul U.R.S.S., în regiunile Kursk și Belgorod din R.S.F.S. Rusă. În regiunea a.m. de la K., acul magnetic al busolei este puternic deviat de la direcția meridianului magnetic, datorită unor foarte mari acumulări de minereu de fier (magnetit) aflate în subsolul acestei regiuni. A. m. de la K., observată încă din 1783 de P. B. Inohodțev și apoi de mulți alți savanți ruși și străini, a

început să fie studiată sistematic abia în 1919, pe baza indicațiilor lui V. I. Lenin. Cercetările au condus la descoperirea în această regiune a unor zăcăminte de minereu de fier practic inepuizabile. Suprafața regiunii anomalei este de circa 120 000 km<sup>2</sup>, anomalia întinzîndu-se pe o lungime de aproximativ 650 km. Rezervele de minereu de fier sînt apreciate ca cele mai mari din lume; minereul este reprezentat prin cuarțite precambriene cu magnetit și prin acumulări secundare de martit. Conținutul în fier al minereurilor bogate este în medie de 61,5%, iar al minereurilor sărace de 30%. În regiunea a. m. de la K. există în prezent exploatarea miniere subterane și în carieră (ex. la Gubkin, Lebedinsk etc.). La Iakovlev se va deschide o mină adîncă, cu o producție anuală de 18 000 000 de tone. În 1965 se prevede o producție anuală de 25–30 000 000 tone minereu de fier, urmînd ca mai tîrziu să se ajungă la 100–150 000 000 tone anual. Prin valorificarea imenselor zăcăminte de minereu de fier din această regiune, ea devine una dintre cele mai importante regiuni miniere ale U.R.S.S. și ale lumii, care va asigura cu materii prime industria siderurgică din centrul părții europene a U.R.S.S.

**anomalie** (gr. *an* „fără” și *omalos* „asemenea, egal”)

- (MED.) Deviație de la forma normală a unui organ, a unei părți a corpului sau a organismului în întregime, prin dedublare, exces, lipsă sau oprire a dezvoltării etc. (ex. apariția a șase degete la o mînă este o a. prin exces).
- (GEOL.) Deviație a mărimilor geofizice (a. geofizică) sau geochimice (a. geochimică) față de fondul general al unei regiuni sau al scoarței terestre, detectată prin măsurători pe o anumită suprafață de teren. Descoperirea și studiul a. ajută la cunoașterea structurii geologice a scoarței Pămîntului și la descoperirea zăcămintelor de substanțe minerale utile.
- (METEOR.) Anomalie termică, abaterea temperaturii medii zilnice sau periodice (tempe-

ratura medie lunară, pe decade) a unui punct geografic de la temperatura medie multianuală a acelui punct sau de la temperatura medie a paralelei pe care se află acel punct.

4. (ASTR.) Anomalie adevărată, unghi format în planul orbitei unei planete, între axa mare a orbitei și dreapta care unește

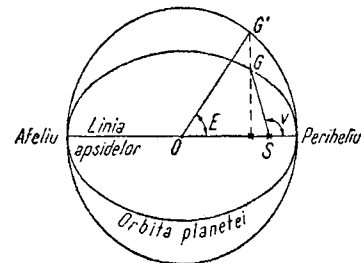

V — Anomalie adevărată; E — Anomalie excentrică

Soarele cu poziția planetei.—A. mijlocie, anomalie adevărată corespunzătoare unui mobil ce s-ar deplasa cu o viteză unghiulară constantă în jurul Soarelui, avînd perioada de revoluție egală cu a planetei date.—A. excentrică, unghi format între axa mare a orbitei unei planete și dreapta care unește centrul elipsei cu proiecția ortogonală a poziției planetei pe un cerc avînd ca rază semiaxa mare a orbitei planetei.

**Anonymous**, nume prin care este desemnat primul cronicar maghiar de limbă latină, autor al lucrării „Faptele ungarilor” (*Gesta Hungarorum*). Lucrarea, denumită la noi și „Cronica notarului anonim”, scrisă, probabil, după moartea regelui Béla al III-lea (1173–1196), prezintă o deosebită importanță documentară. Ea atestă, printre altele, existența romînilor în Transilvania, înainte de venirea ungarilor, și a formațiilor statale conduse de Gelu, Menumorut și Glad. A. mai este cunoscut și sub numele de „regis Belae notarius” („notarul regelui Béla”).

**Anonymous Caransebesiensis**, denumire atribuită autorului rămas necunoscut al primului dicționar bilingv cu romîna ca limbă de bază. Lucrarea, intitulată *Dictionarium valachico-latinum*, datează din jurul anului 1700 și este

neterminată. Ea cuprinde peste 5 000 de cuvinte-titlu, printre care numeroși termeni din Banat. Autorul mai este cunoscut și sub numele, dat de B. P. Hasdeu, de *Anonymus Lugoshiensis*. Denumirea de *Anonymus Caransebesiensis*, este dată și lucrării înseși.

**anorexie** (gr. *an* „fără” și *orexis* „poftă de mâncare”; MED.), pierderea poftei de mâncare. Se întâlnește în multe boli (de ex. în boli febrile, gastrointestinale și cronice ca tuberculoza, cancerul). — *A. mintală*, pierdere totală a poftei de mâncare, însoțită de repulsie față de alimente. Se întâlnește de obicei în boli neuropsihice (de ex. în isterie).

**anorganic** (gr. *an* „fără” și *organon* „organ”; CHIM., despre substanțe), de origine minerală. Sin. *neorganic*.

**anorhidie** (gr. *an* „fără” și *orchis*, *-idos* „testicul”; MED.) 1. Anomalie care constă în absența sau în atrofia testiculelor. Poate fi congenitală sau datorită extirpării chirurgicale a testiculelor. 2. Absența secreției interne testiculare.

**anortit**, mineralul cel mai bogat în calciu din grupa feldspaților plagioclazi. Se prezintă cristalizat în forme tabulare triclinice, de culoare albă, cenușie, galbuie sau roșiatică, cu luciu sticlos. Se găsește în rocile eruptive bazice și în unele șisturi cristaline.

**anosmie** (gr. *an* „fără” și *osme* „miros”; MED.), diminuare sau dispariție a simțului mirosului. A. poate fi cauzată de astuparea căilor nazale, de inflamația sau atrofia mucoasei nazale, de lezarea nervului olfactiv etc.

**Anosov**, Pavel Petrovici (1797—1851), savant metalurgist rus. A studiat procesele de elaborare a oțelurilor turnate de calitate superioară, a descoperit procedeul de elaborare a oțelului turnat prin cementarea fierului în creuzete și de elaborare a oțelului din fontă prin topire (1833—1837). Este primul cercetător care a folosit microscopul pentru studiul structurii oțelurilor (1831).

**anotimp** (ASTR.), fiecare dintre cele patru diviziuni ale anului (primăvară, vară, toamnă

și iarnă), determinate de faptul că axa Pământului este înclinată față de planul orbitei pământiești și nu-și schimbă di-

inspirat, schimburilor gazoase defectuoase în plămâni, diminuării capacității sanguine de fixare a oxigenului, insuficienței

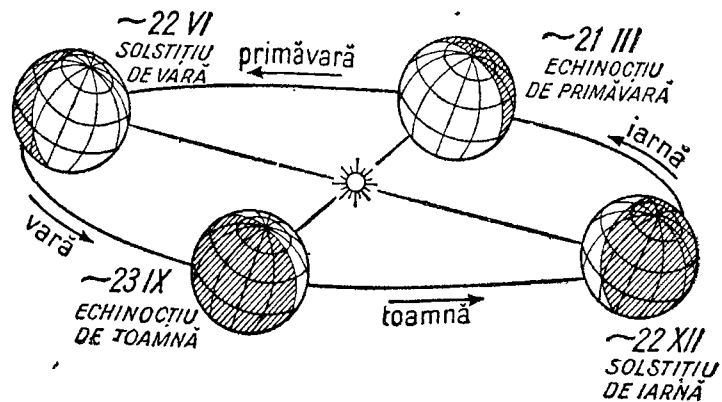

Iluminarea Pământului de către Soare în cele patru anotimpuri

recția în timpul deplasării Pământului în jurul Soarelui. Începutul astronomic al primăverii este la 21 martie (*echinocțiul de primăvară*), al verii la 22 iunie (*solstițiul de vară*), al toamnei la 23 septembrie (*echinocțiul de toamnă*), al iernii la 22 decembrie (*solstițiul de iarnă*). Contrastul cel mai pronunțat dintre anotimpuri, din punct de vedere climatic, se constată în zona temperată a Pământului.

**Anouilh** [*anúí*], Jean (n. 1910), autor dramatic francez. A scris un mare număr de piese, unele dintre ele sub influența existențialismului. Dintre piesele sale, mai valoroase sînt cele în care predomină realismul și accentele de critică socială antiburgheză și anticlericală („Întîlnirea din Senlis”, 1941; „Ciocîrlia”, 1953).

**anovarie** (gr. *an* „fără” și lat. *ovarium*, de la *ovum* „ou”; MED.) 1. Anomalie care constă în absența sau în atrofia ovarelor. Poate fi congenitală sau datorită extirpării chirurgicale a ovarelor. 2. Absența secreției interne ovariene.

**anoxibioză** (BIOL.) v. **anaerobioză**.

**anoxie** (gr. *an* „fără” și *oxys* „viu, vioi”; MED.), tulburare care constă în scăderea, sub valorile fiziologice, a cantității sau a consumului de oxigen de la nivelul țesuturilor organismului. Se datorește insuficienței oxigenului din aerul

circulatorii etc. Se manifestă prin tulburări nervoase (dureri de cap, slăbiciune, oboseală), prin modificări circulatorii și respiratorii etc.

**anrocament**, material de construcție alcătuit din blocuri de piatră spartă sau din bolovani. Servește fie la consoli-

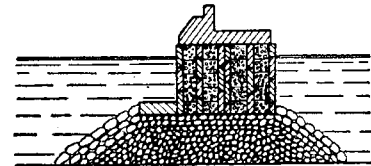

Anrocament

darea unor lucrări (taluzuri, fundații), fie ca material de bază pentru unele construcții (diguri, baraje).

**ansamblu 1.** Tot unitar rezultat din unirea mai multor elemente (de același gen). 2. (MUZ.) Formă muzicală scrisă pentru a fi executată de mai mulți interpreți vocali sau instrumentali. 3. (TEATRU, MUZ.) Colectiv de creație al unui spectacol sau al unei instituții teatrale, muzicale etc. (ex. Ansamblul Teatrului național „I. L. Caragiale”, Ansamblul Teatrului de operă și balet al R.P.R., Ansamblul de cîntece și dansuri al C.C.S.). — *A. coral*, colectiv de interpreți vocali, alcătuit după criteriul întinderii și asemănării vocilor. Cea mai frecventă formație o reprezintă corul mixt, alcătuit din soprane, altiste, tenori și bași. Există de asemenea coruri de femei, de

copii și de bărbați. Cele mai vechi a.c. românești sînt: „Reuniunile de cîntări și muzică” din Lugoj (1810), azi corul „Ion Vidu”; corul țărănesc din Chizătău (1857); corul din Norwich, reg. Brașov (1860); corul mitropoliei din Iași (1863); corul țărănesc din Săliște (1884); corul „Carmen” (1901); corul țărănesc din Poiana Sibiului (1908); corul „Cîntarea Romîniei” (1919) ș.a. În R.P.R., a.c. au luat o mare dezvoltare, ele fiind cuprinse în cele 30 000 de formații artistice (coruri, formații de dans, brigăzi artistice de agitație) de la orașe și sate. În București există circa 120 de coruri. Printre cele mai de seamă a.c. de amatori din R.P.R. pot fi citate: Ansamblul artistic al Uniunii Tineretului Muncitor (1946), pe lângă care activează capela corală „Gheorghe Cucu”, și Ansamblul Palatului pionierilor (1950). A.c. profesioniste mai importante care activează în prezent în țara noastră: corurile filarmonicilor „George Enescu” (București), „Moldova” (Iași), „Banatul” (Timișoara) și al Filarmonicii din Arad; corul mixt și corul de copii al Radiodifuziunii și televiziunii romîne; Ansamblul de cîntece și dansuri al Consiliului Central al Sindicatelor (1946); Ansamblul de cîntece și dansuri al Ministerului Forțelor Armate (1947); Ansamblul de cîntece și dansuri „Cioacărlia” al Ministerului Afacerilor Interne (1947); Ansamblul folcloric de cîntece și dansuri al Sfatului popular al capitalei (1953); Ansamblul de cîntece și dansuri „Nicolaie Bălcescu” din Craiova (1953); Ansamblul de cîntece și dansuri „Ciprian Porumbescu” din Suceava (1953); Ansamblul sîrbesc de cîntece și dansuri din Timișoara (1954); Ansamblul secuiesc de cîntece și dansuri din Tîrgu-Mureș (1956); Ansamblul de cîntece și dansuri din Baia Mare (1959). Aceste ansambluri au un rol însemnat în larga răspîndire a cîntecelor și dansurilor populare romînești și ale minorităților naționale. Ele stimulează activitatea artiștilor amatori căreia în țara noastră i se acordă o mare însemnatate. Acest fapt își găseș-

te expresia, printre altele, în organizarea periodică a concursurilor raionale, regionale și republicane. La al VI-lea concurs pe țară, desfășurat în 1961, au participat un număr de peste 24 000 formații artistice, însumînd peste 615 000 artiști amatori. Ansamblurile de cîntece și dansuri au promovat interpreți de valoare ca Nicolaie Herlea, Dan Iordăchescu, Ladislau Konya, Elena Cernei, Octav Enigărescu, Teodora Lucaciu ș.a. **4. (FIZ.) a) Ansamblu critic**, ansamblu de material fisibil și material moderator, capabil să mențină o reacție de fisiune în lanț la o putere foarte mică. Este întrebuițat mai ales pentru studiul comportării materialului fisibil în diverse condiții. Depășirea condițiilor critice poate duce la desfășurarea explozivă a reacției în lanț. **Sin. reactor critic. b) Ansamblu subcritic**, ansamblu de material fisibil și material moderator, în care reacția de fisiune în lanț nu este încă stabilită. A. s. poate să întrețină în masa sa un flux de neutroni cînd este introdusă în centrul său o sursă de neutroni oarecare (ex. un amestec de poloniu și beriliu). Servește la studii experimentale în legătură cu construcția reactorilor nucleari. Prin modificări corespunzătoare ale geometriei, compoziției sale etc., a.s. poate deveni *ansamblu critic*. **Sin. reactor subcritic.**

**ănsă 1.** Toartă rotunjită la unele ustensile, la coșuri sau la vase. **A.** vaselor, uneori împodobită, este lipită de corpul sau de gîtul acestora. **2. (MICROBIOL.)** Fir de platină sau de nichelină, în formă de laț sau de ac, care, aplicat la un mîner de metal, de lemn sau de sticlă, servește la recoltarea sau la însămîntarea microorganismelor. **3. (ANAT.)** Formație anatomică cu aspect de toartă sau de laț (ex. a. intestinală).

**Anschluss** [*ănslus*] (germ. „alipire”), politica de cîmpire a Austriei, promovată de imperialismul german după primul război mondial și mai ales de către hitleriști. Germania hitleristă, cu consimțămîntul marilor puteri impe-

rialiste, a desființat statul austriac, anexîndu-l (martie 1938). **V. și Austria.**

**Anselm de Canterbury** [*chêntabəri*] (1033–1109), episcop și filozof catolic, născut la Aosta (Italia), supranumit „părintele scolasticii”. A pus idealismul platonian în slujba dogmaticii catolice și a propagat principiul obscurantist după care știința ar trebui să se afle în slujba credinței. A fost adept al realismului scolastic și inițiatorul „argumentului ontologic” (pretinsă demonstrare a existenței lui Dumnezeu).

**Anșan**, oraș în nord-estul R.P. Chineze, în provincia Liaonin. 805 000 loc. (1957). Este principalul centru al primei baze metalurgice a țării. Combinatul siderurgic lucrează pe baza bogatelor zăcămintele de minereu de fier din apropiere. Industrie cocco-chimică și constructoare de mașini.

**antablament**, element de arhitectură clasică, așezat la partea superioară a unui zid

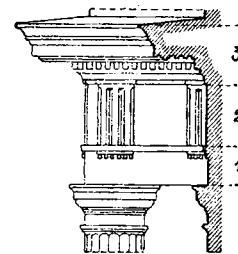

Antablament

1 — arhitravă; 2 — friză;  
3 — cornișă

sau deasupra unui șir de coloane. **A.** susține acoperișul și formează coronamentul unui edificiu. Se compune din arhitravă, friză și cornișă, fiecare dintre aceste trei părți avînd o decorație caracteristică ordinului arhitectural în compoziția căruia este folosit.

**antagonism** (gr. *anti* „contra” și *agonizomai* „lupt”) **1. (FILOZ.)** Formă a contradicției, manifestată între grupuri și clase sociale cu interese fundamentale opuse (ex. contradicția dintre burghezie și proletariat). **A.** de clasă este un tip de contradicție propriu orînduirilor sociale bazate pe exploatarea omului de



către om; el poate fi rezolvat numai prin revoluția socială. V. și **contradicție**.  
**2.** (MICROBIOL.) *Antagonism microbial*, tip de relații între două sau mai multe specii de microorganisme, prin care una dintre specii împiedică dezvoltarea celorlalte, fie secretând substanțe antibiotice, fie determinând modificări în compoziția chimică a mediului, care devine astfel impropriu pentru celelalte specii (ex. bacteriile lactice acidifică mediul și prin urmare bacteriile de putrefacție, care au nevoie de un mediu alcalin sau neutru, nu se mai pot dezvolta).

**antalgic** (gr. *anti* „contra” și *algos* „durere”; MED.), care calmează durerea (ex. medicament **a.**, poziție **a.**).

**Antanta** (fr. *entente* „înțelegere”), bloc agresiv format la începutul sec. al XX-lea de trei dintre statele imperialiste, Anglia, Franța și Rusia țaristă, la care au aderat apoi și S.U.A., pentru a contrabalansa blocul imperialist agresiv al Triplei Alianțe. La baza politicii ambelor blocuri stătea tendința spre o nouă împărțire a lumii între principalele puteri imperialiste, ceea ce a provocat dezlănțuirea primului război mondial. În anii 1918—1920 **A.** a organizat intervenția împotriva Statului sovietic. Blocul s-a destrămat după terminarea primului război mondial și după zdrobirea intervenției antisovietice. Sin. *Antanta Cordială*, *Tripla Înțelegere*.

**Antarctica**, regiunea polară sudică, cuprinzând Antarctida și insulele înconjurătoare, sudul Oceanului Atlantic, al Oceanului Indian și al Oceanului Pacific. Această regiune se extinde pînă la 48—60° latitudine sudică. Suprafața: circa 60 000 000 km<sup>2</sup>. Este regiunea globului pămîntesc cu cea mai aspră climă. **A.** a rămas în cea mai mare parte necercetată. Începînd din 1957, cu ocazia Anului Geofizic Internațional și a Studiului fizicii globului, au fost înființate aici 45 de stațiuni științifice, aparținînd diferitelor state, care desfășoară un larg program de cercetări de mare importanță pentru rezolvarea pro-

blemelor geofizice ale globului pămîntesc. Tratatul cu privire la **A.**, încheiat la 1 decembrie 1959, prevede folosirea teritoriului **A.** numai în scopuri pașnice, interzicîndu-se crearea de baze militare, efectuarea de experiențe nucleare etc. Semnat și ratificat de 12 state (U.R.S.S., S.U.A., Anglia, Franța, Argentina ș.a.), tratatul rămîne deschis tuturor statelor membre ale Organizației Națiunilor Unite.

**Antarctida**, continentul din jurul polului sud, descoperit de navigatorii ruși F. F. Bellingshausen și M. P. Lazarev în 1820—1821. **A.** ocupă aproximativ zona delimitată de cercul polar de sud. Suprafața: circa 13 200 000 km<sup>2</sup>. Este locuită de personalul stațiunilor științifice ale diferitelor țări (U.R.S.S., S.U.A., Marea Britanie, Franța, Australia, Norvegia, Argentina ș.a.), stațiuni inițiate în vederea cercetării **A.** cu ocazia Anului Geofizic Internațional și a Studiului fizicii globului. **A.** este acoperită de o calotă glaciară în grosime de 1 500—3 000 m. Clima este foarte aspră, iar temperatura cea mai scăzută înregistrată este de -88,3°C. În subsolul **A.** se găsesc zăcăminte de cărbune, de fier, de metale neferoase și rare.

**Antares** (ASTR.), stea de mărimea stelară unu, situată în constelația Scorpionului. Este ușor de recunoscut, datorită culorii sale roșietice. Are diametrul de circa 300 de ori mai mare ca diametrul Soarelui.

**ântă** (ARHIT.), element decorativ de forma unui pilastru sau

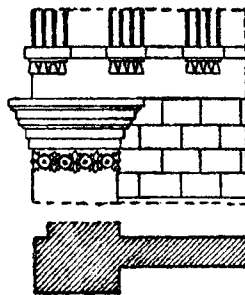

Antă

a unei coloane angajate, așezat în prelungirea zidurilor laterale ale unui edificiu, cu care face corp comun.

**ante** - (lat. *ante* „înainte”), element de compunere cu sensul „înainte (de)”, „anterior”, „în față” (ex. *antebelic*, *antebraț*).

**antebrăț 1.** (ANAT.) Parte a membrului superior al corpului omenesc, cuprinsă între articulația cotului și cea a pumnului. **2.** (ZOOTEHN.) Parte a membrilor anterioare la animale, avînd ca bază anatomică oasele radius și cubitus.

**antecalculație** (CONT.), calculație de plan a prețului de cost, care se întocmește în economia socialistă pe perioade (de obicei anual) și pe produse, înainte de începerea activității de producție și de efectuarea cheltuielilor, pe baza normelor de consum de materii și materiale, a normelor de muncă etc. **A.** are drept scop determinarea prețului de cost planificat al producției, a prețurilor de aprovizionare etc.

**antecedent** (lat. *ante* „înainte” și *cedens* „care merge”)

**1.** (LOG.) Primul termen al unei judecări complexe, introdus prin cuvîntul „dacă”. **A.** intră într-o anumită relație cu un alt termen, numit *consecvent*, astfel încît enunțarea adevărului **a.** atrage după sine și adevărul consecventului (ex. „Dacă înveți, știi”, schematic redat: „Dacă *p*, atunci *q*”). În sens mai larg, prin **a.** se înțelege tot ce poate constitui premisa, punctul de plecare al unei demonstrații.  
**2.** (DR.) *Antecedente penale*, fapte penale privind trecutul inculpatului, consemnate de obicei în fișele de evidență (v. *caziera judiciară*) și de care instanța de judecată ține seamă la stabilirea pedepsei, în limitele prevăzute de lege.  
**3.** (MED.; la pl.) Simptome sau fenomene care precedă o boală și care trebuie să fie cunoscute de medic pentru stabilirea diagnosticului și pentru prescrierea unui tratament eficace în boala respectivă. **A.** se împart în *a. personale* și *a. heredocolaterale* (ale părinților și rudelor apropiate).

**antecliză**, structură geologică principală a unei platforme, avînd aspect de anticlină l cu flancurile slab înclinate. Zona axială a unei **a.** se carac-

terizează prin ridicarea relativă a fundamentului (care este cristalin și cutat), prin prezența unor lacune importante în succesiunea stratigrafică și prin grosimea relativ mică a formațiunilor sedimentare care acoperă fundamentul. Când în zona axială rocile sedimentare lipsesc, fundamentul cutat apare la suprafață, constituind scuturi (ex. a. Voronej și a. Anabar din U.R.S.S.).

**antemăsurătoare** (TEHN.)

1. Evaluare cantitativă referitoare la o lucrare sau la o operație, făcută înaintea executării ei. 2. Parte a unui proiect, în care se face evaluarea cantităților de materiale și a operațiilor necesare unei lucrări, pe baza planurilor și a calculului întocmit în celelalte documente ale proiectului.

**anténă** (lat. *antenna* „catarg”)

1. (ZOOLOG.) Apendice situat pe capul artropodelor (crustacei, insecte etc.), care servește mai ales ca organ de simț tactil și olfactiv. A. sînt articulate și pot avea dimensiuni și forme variate (filiforme, măciucate, lamelate etc.) 2. (TELEC.) Dispozitiv format din conductoare filiforme, stilpi de metal sau suprafețe conductoare, prin care se radiază în spațiu (a. de emisie) sau prin care se captează din spațiu (a. de recepție) energia transmisă prin undele electromagnetice. A. de emisie primește energie electromagnetică de la un radioemittor cu care este cuplat printr-o linie de alimentare, iar a. de recepție transferă energia captată unui radioreceptor printr-o linie de transmisiune. La unele instalații (de radar, de radiorelee etc.) se utilizează o singură a. atât pentru emisie cît și pentru recepție. În aceste cazuri se asigură separarea celor două funcții ale a.,

fie prin conectarea succesivă a acestora numai la emittor sau numai la receptor (cu un comutator emisie-recepție), fie prin utilizarea unor frecvențe foarte diferite. Pentru marea diversitate de a. se folosesc, în general, denumiri care indică forma lor, frecvențele de lucru, domeniul de utilizare, proprietățile etc. (ex. a. orizontală, a. verticală, a. cilindrică, a. conică, a.-fantă, a.-far, a. dielectrică, a. cu ferită, a. de autovehicul, a. de radar, a. de televiziune etc.)—A.-directivă, antenă de emisie sau antenă de recepție a cărei construcție determină concentrarea radiației într-o anumită direcție ori favorizează recepția undelor incidente din anumite direcții. Este utilizată în instalații de radiotelegrafe, de radiorelee etc.

**antepăt** (la armele de vîntoare), piesă de lemn, cu garnituri metalice, așezată sub țevi, în fața trăgacelor. Sin. *piesa a treia*.

**anteproiect**, proiect sumar, care cuprinde numai elementele esențiale și caracteristice ale unei lucrări, calculate cu o anumită aproximație.

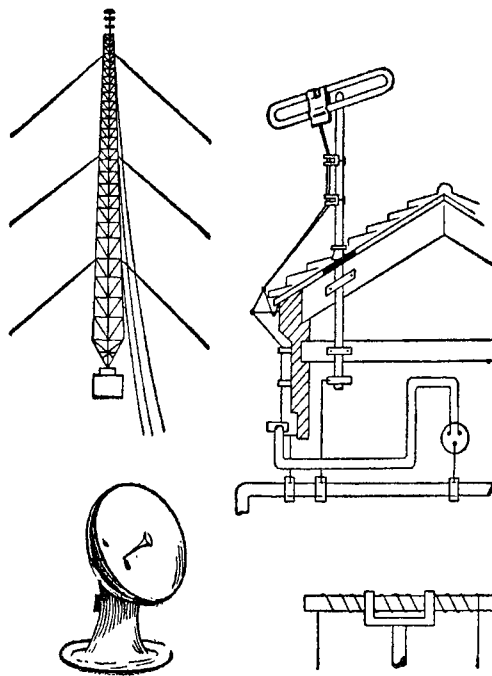

Antene

**antéră** (gr. *anthera* „înflorit”; BOT.), partea terminală a staminei, umflată și împărțită de obicei în două părți, numite

teci sau loji, unite printr-un conectiv. Fiecare lojă are cîte doi saci polinici, în care se formează grăuncioarele de polen.

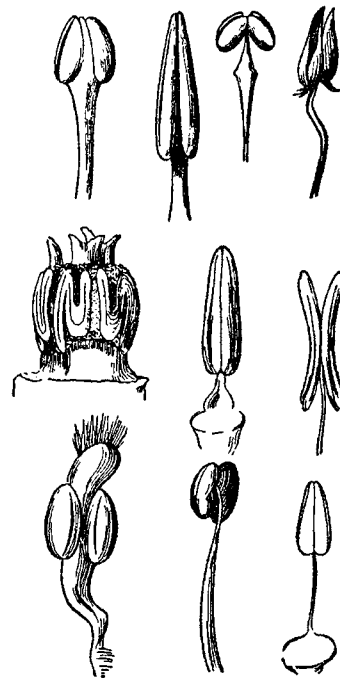

Anteră. Diferite forme

**anteridie** (BOT.), organ de înmulțire a plantelor, în care iau naștere celulele sexuale bărbătești, numite anterozoizi. A. se găsesc la unele alge verzi sau roșii, la mușchi și la criptogamele vasculare.

**anterozoid** (gr. *antheros* „înflorit”, *zoon* „animal” și *eidos* „aspect”; BOT.), celulă sexuală masculină formată în anteridie. Prin mișcări active cu ajutorul cililor sau flagelilor, a. se deplasează spre oosferă, pe care o fecundează.

**antestépă**, zonă de tranziție între zona de pădure și cea de stepă. În această zonă predomină vegetația ierboasă și arborii scunzi și rari (ex. nord-estul Cîmpiei Romîne și Dobrogea sînt regiuni de a.). Sin. *silvostepă*.

**antét** (fr. *en-tête* „în cap, la început”), indicație scrisă, de obicei imprimată, plasată în partea de sus a unei hîrtii sau a unui plic, care conține numele, adresa, numărul de telefon etc., aparținînd unei instituții, unei întreprinderi, mai rar unei persoane.

**antetitlu** (BIBL.), text care apare înaintea titlului propriuzis al unei lucrări, cuprinzînd

de obicei numele instituției sub ale cărei auspicii apare cartea, numele seriei sau al colecției din care face parte sau alte indicații similare.

**antetrén**, vehicul pe două roți care se cuplează cu unele vehicule cu tracțiune animală sau mecanică în vederea transportului.

**antetrupiță**, parte a unor pluguri de obicei cu tracțiune

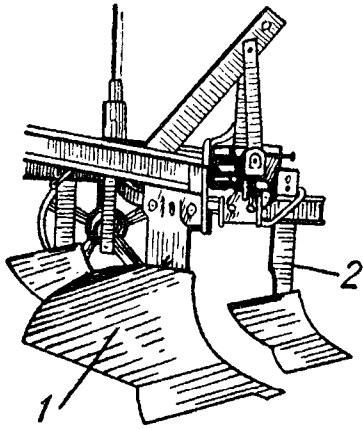

Plug cu antetrupiță  
1 - Trupiță; 2 - Antetrupiță

mecanică, mai mică decât trupița și fixată pe cadrul plugului înaintea acesteia. În timpul aratului, antetrupița taie și răstoarnă pe fundul brazdei stratul de pământ de la suprafață și îngroapă resturile vegetale.

**Anteu** (în mitologia greacă), unul dintre giganți, fiul zeului



Anteu în luptă cu Hercule

mării, Poseidon, și al zeiței pământului, Gea. A. era invincibil, deoarece ori de câte ori atingea pământul căpăta forțe noi. A fost învins în cele din

urmă de Hercule, care, ținându-l suspendat în aer, l-a strâns pînă l-a înăbușit. Mitul este folosit azi ca o ilustrare a principiului după care contactul omului cu realitatea vie îl face de neînviu.

**anthracotherium** (gr. *anthrax*, *anthraĥos*, „cărbune” și *therion*, „animal”; PALEONT.), gen de mamifere fosile, asemănătoare cu suideele (porcinele), mari, de talia unui rinocer, cu craniu masiv, cu patru degete (ex. *a. magnum* din oligocenul european). În R.P.R. s-au găsit urme ale a. în bazinul Petroșenilor și la nord-vest de Cluj.

**anti-** (gr. *anti* „contra”), element de compunere cu sensul „împotriva”, „opus” (ex. *antidogmatic*).

**antiatóm** (FIZ.), atom ipotetic, care ar fi format din antinucleu în jurul căruia se găsesc electroni pozitivi (pozitroni). V. și *antimaterie*.

**antibiogramă** (MICROBIOL.), analiză care arată gradul de rezistență sau de sensibilitate al unor microbi la acțiunea unuia sau a mai multor antibiotice. Se obține prin metode de laborator.

**antibiotic** (gr. *anti* „contra” și *bios* „viață”; MICROBIOL., MED.), substanță organică produsă de anumite microorganisme sau obținută prin sinteză, care, în soluții, are proprietatea de a opri dezvoltarea microbilor (*bacteriostatic*) sau de a-i distruge (*bactericid*). A. sînt folosite în medicină la tratamentul bolilor sau stărilor infecțioase, în zootehnie ca stimulatori de creștere pentru animalele tinere, în fitotehnie la combaterea bacteriozelor și în industria alimentară pentru conservarea alimentelor. În R.P.R. a fost construită, în anii puterii

populare, Fabrica de antibiotice din Iași. Penicilina, streptomina, aureomicina sînt a.

**antibióză** (MICROBIOL.), antagonism microbial care se bazează pe elaborarea de antibiotice.

**anticatód** (ELT.), piesă de metal așezată în fața catodului unui tub de raze X. Anticatodul are rolul de a emite raze X sub acțiunea fasciculului de electroni produși de catod și proiectați asupra piesei.

**antichitate** (IST.) 1. Epoca civilizațiilor vechi care aparțin istoriei antice, caracterizată prin predominarea relațiilor de producție sclavagiste. 2. (La pl.) Obiecte, rămășițe materiale care au aparținut diferitelor epoci ale antichității.

**anticiclón**, arie cu presiune atmosferică ridicată, caracterizată prin presiunea maximă (pînă la 1 070 mb) în centru, prin curenți de aer de la centru spre periferie și prin timp frumos.—*Anticiclónul asiatic*, arie climatologică, ocupînd, în timpul iernii, centrul continentului asiatic și avînd axul central în R. P. Mongolă.—*Anticiclónul azoric*, arie climatologică permanentă a atmosferei, situată în Oceanul Atlantic, cu axul central în apropiere de Insulele Azore. Presiunea atmosferică în centrul anticiclónului azoric este de circa 1 022—1 025 mb.

**anticipantă** (MINE) 1. *Anticipantă liniară*, distanța cea mai scurtă dintre centrul unei încărcături de exploziv (așezată într-o gaură de mină etc.) și cea mai apropiată suprafață liberă a masei care urmează să fie dislocată. 2. *Anticipantă volumetrică*, volumul de rocă ce urmează să fie dislocat prin explozia unei încărcături.

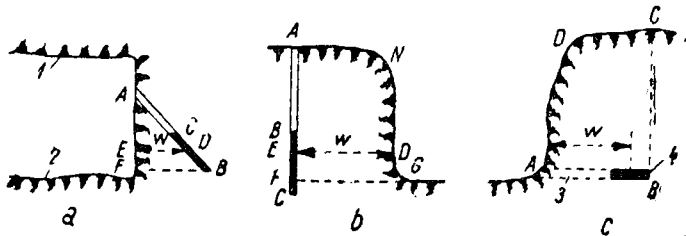

Anticipantă volumetrică

a — la o gaură de mină într-o lucrare subterană; b — la o gaură de sondă de minare într-o exploatare la zi; c — la o cameră de minare; ED = w — anticipanta liniară; BC — încărcătură; 1 — tavan; 2 — talpă; 3 — galerie; 4 — cameră de minare.

**anticipare** (LINGV.), fenomen fonetic care constă în pronunțarea unui sunet dintr-un cuvânt înainte de locul unde era pronunțat într-o epocă mai veche sau unde în mod normal ar trebui pronunțat (ex. rom. *cuib* < lat. *cubium*).

**anticlină** (GEOL.), cută în formă de boltă, în scoarța pământului, constituită din unul sau mai multe strate (cel din interior fiind cel mai vechi), și la care ambele flancuri intersectează același plan orizontal. **A.** este o structură geologică favorabilă acumulării zăcămintelor de petrol și de gaze. În anii puterii populare, în R.P.R. au fost descoperite noi **a.** petrolifere, ca cele de la Bîlteni-Țicleni (reg. Oltenia) și Șuța Seacă (reg. Ploiești). V. și **c u t ă**.

**anticlinoriu** (GEOL.), asociație de cute care prezintă în ansamblu o structură de anticlinal, avînd zona centrală mai ridicată decît zonele periferice.

**anticlór** (CHIM.), substanță capabilă să se combine ușor cu clorul fără să dea compuși dăunători. Se întrebunțează la declorurări (tiosulfatul de sodiu se folosește, de ex., la declorurarea firelor și a țesăturilor albite cu hipocloriți).

**anticoagulánt** (FARM.), substanță care împiedică procesul de coagulare a singelui (ex. heparina, dicumarina, utilizate în tratamentul flebitelor, în infarctul miocardic, în arterite etc.).

**Anticomintern**, *Pactul ~*, tratat de alianță militară agresivă încheiat la Berlin între Germania hitleristă și Japonia imperialistă, la 25 noiembrie 1936. A fost îndreptat în primul rînd împotriva U.R.S.S. La 6 noiembrie 1937 a aderat la acest pact și Italia fascistă.

**anticomunism**, politică folosită de burghezie pentru înrîurirea ideologică a maselor, al cărei conținut principal îl constituie calomnierea orînduirii socialiste, falsificarea politicii și țelurilor partidelor comuniste, a marxism-leninismului, în vederea apărării orînduirii capitaliste. **A.** este principala armă politică-ideologică a imperialismului. Sub masca **a.** reacțiunea imperialistă persecută și prigo-

nește tot ce este înaintat, revoluționar, caută să dezbinе rîndurile oamenilor muncii, să paralizeze voința de luptă a proletarilor. **A.** devine principala armă a reacțiunii în lupta împotriva forțelor democratice din țările Asiei, Africii, Americii Latine. Sub steagul **a.** s-au unit astăzi toți dușmanii progresului social: oligarhia financiară și clica militaristă, fasciștii și clericaliile reacționari, colonialiștii și moșierii, toți lacheii ideologici și politici ai reacțiunii imperialiste. **A.** oglindește profunda criză de idei și degradarea extremă a ideologiei burgheze. Apărarea cu succes a intereselor oamenilor muncii, cauza menținerii păcii, realizarea idealurilor socialiste ale clasei muncitoare impun o luptă hotărîtă împotriva **a.**

**anticoncepționál** (BIOL.; despre anumiți agenți), care împiedică fecundarea ovulului de către spermatozoid, care împiedică gravidația.

**anticongelánt** (CHIM.), substanță care, adăugată în proporții mici într-un lichid, provoacă scăderea temperaturii de congelare a acestuia (ex. acțiunea etilenglicolului, a glicerinei, a alcoolului metilic sau etilic asupra apei sau acțiunea produșilor de condensare a naftalinei cu parafine clorurate asupra uleiurilor minerale). Sin. *aditiv depresant, antigel*.

**anticonstituțional** (despre o acțiune, o lege sau despre orice alt act normativ), care încalcă dispozițiile constituției, contra constituției. Parlamentele din statele burgheze adoptă frecvent legi care încalcă însăși constituția lor. În unele state burgheze, justiția are dreptul să înlătore aplicarea unei legi, declarînd-o anticonstituțională, ceea ce înseamnă, în fapt, supunerea parlamentului controlului instanțelor judecătorești. Burghezia poate încălca astfel propria sa lege îndată ce nu-i mai convine sau poate împiedica punerea în aplicare a unor legi pe care, sub presiunea puternică a maselor, parlamentul ar fi constrîns să le voteze. Aceasta constituie încă un mijloc prin care burghezia luptă împotriva revendicărilor legale ale clasei munci-

toare. Sin. *neconstituțional*. V. și *separația puterilor, principiul s.p.*

**anticorosiv** (CHIM.), substanță organică sau anorganică, care, adăugată în cantități mici într-un mediu corosiv, micșorează sau anulează procesul de corozie.

**anticórp** (MICROBIOL.), substanță proteică din serul sanguin, rezultată în urma reacției organismului față de un **a n t i g e n**. Introducerea antigenului pe altă cale decît cea bucală constituie condiția esențială de formare a **a.** Combinîndu-se numai cu antigenul care i-a dat naștere, **a.** are proprietatea de a reacționa specific. El îndeplinește un rol deosebit de important în obținerea imunității. V. și **i m u n i t a t e**; **r e a c ț i e a n t i g e n - a n t i c o r p**.

**anticriptogámic** (FITOPAT.), produs chimic folosit în acțiunea de protecție a plantelor împotriva bolilor produse de ciuperci.

**Anticrist** (gr. *Antichristos*; în religia creștină), unul dintre numele lui Satan, opusul lui Hristos. În apocalipsul lui Ioan, **A.**, sau „Fiară“, era numele dat împăratului roman Nero. Ulterior biserica a folosit termenul pentru a denumi pe eretici, pe liber-cugetători, pe materialişti și pe ateii.

**anticva**, denumire dată unei familii de litere de tipar cu caractere latine, asemănătoare cu cele folosite în inscripțiile sculptate pe monumentele din Roma antică. Literele de tipul **a.** se caracterizează prin linii de egală grosime și prin absența tălpilor; ele au fost gravate în cursul secolului al XV-lea.

**antiderapánt** (despre un dispozitiv, un material sau un tratament superficial de cale), care împiedică **d e r a p a r e a** vehiculelor.

**antidetónánt** (CHIM.), substanță chimică (tetraetil de plumb, carbonil de fier etc.) care se amestecă în proporții mici cu un carburant (benzină sau motorină) pentru a-i mări cifra octanică și pentru a corecta astfel detonația, autoaprinderea și ancrasarea bujiilor. Se folosește în special la carburanții pentru motoare cu electroaprindere.

**antidót** (gr. *anti* „contra” și *dotos* „dat”; FARM.), substanță folosită cu scopul de a neutraliza o otrăvă pătrunsă în organism. Se deosebesc a. chimice și a. fiziologice. Cele chimice precipită otrava sau o transformă într-o combinație netoxică (ex. dimercapto-propanolul în intoxicațiile cu mercur, arsen, plumb). Cele fiziologice combat efectele produse de otrăvă (ex. stricnina combate efectele luminalului, pilocarpina efectele atropinei etc.).

„**Anti-Dühring**”, operă clasică a marxismului, scrisă de F. Engels, publicată mai întâi sub formă de articole (1877–1878), apoi în volum separat (1878). Titlul complet al acestei opere polemice este „Domnul Eugen Dühring revoluționează știința”, ea fiind îndreptată împotriva lui E. Dühring, socialist egalitar mic-burghez, dușman al marxismului și al mișcării muncitorești. Demascând caracterul antiștiințific, metafizic și eclectic al ideilor filozofice, economice și social-politice ale lui Dühring, Engels a expus în același timp principiile fundamentale ale științei marxiste și a elaborat o serie de probleme noi ale teoriei și practicii revoluționare ale proletariatului. În această operă sînt de asemenea generalizate, în lumina marxismului, progresele înregistrate de științele naturii în secolul trecut. Lucrarea cuprinde o *Introducere* și trei secțiuni: *Filozofie*, *Economie politică* și *Socialism*, corespunzătoare celor trei părți constitutive ale marxismului. În *Introducere*, Engels arată deosebirea dintre materialismul dialectic și materialismul metafizic și expune pe scurt concepția materialistă a istoriei și rădăcinile social-economice ale socialismului științific. Secțiunea *Filozofie* cuprinde expunerea principalelor teze ale marxismului cu privire la materie și mișcare, legile dialecticii, teoria cunoașterii, teoria moralei și a dreptului. În secțiunea *Economie politică*, Engels face o expunere amplă a economiei politice științifice, marxiste. Demonstrînd caracterul primordial al economicului în raport cu politicul în procesul apari-

ției proprietății private, Engels combate teoria violenței a lui Dühring. Capitolul al X-lea al acestei secțiuni (intitulat *Din „istoria critică”*) a fost scris de Marx. Ultima secțiune tratează problema transformării socialismului din utopie în știință. Engels stăruie asupra caracterului obiectiv al legilor economice; el dezvoltă teoria marxistă a producției și repartiției în societatea socialistă și problemele referitoare la revoluția socialistă, la dictatura proletariatului, la familia și educația socialistă și la procesul dispariției statului în comunism. „*Anti-Dühring*” constituie un exemplu de combativitate revoluționară, un model de spirit partinic, de luptă intransigentă împotriva dușmanilor socialismului, împotriva ideologiei burgheze și a oportunismului. Cartea lui Engels a avut un rol uriaș în dezvoltarea mișcării proletare internaționale, în formarea cadrelor marxiste din diferite țări. Această operă constituie pînă azi una dintre cele mai valoroase lucrări clasice ale marxismului, o armă dintre cele mai ascuțite în lupta împotriva dușmanilor comunismului științific.

**antielectrón** (FIZ.) v. **pozitron**.

**antienzimă** (BIOCHIM.), substanță sau amestec de substanțe care împiedică activitatea anumitor enzime. V. și **antiferment**.

**antifascist**, participant la mișcarea antifascistă.

**antifebrină** (FARM.), medicament febrifug și analgezic.

**antiferment** (BIOCHIM.), substanță care împiedică, de la o anumită concentrație într-o soluție, activitatea fermenților. V. și **antienzimă**.

**antiferoelectric** (FIZ.; despre un material), care are structură cristalină și în care apar spontan (în absența cîmpului electric exterior) straturi atomice polarizate electric în sensuri opuse (spre deosebire de materialele **feroelectrice** la care apar regiuni macroscopice cu polarizare uniformă).

**antiferomagnetic** (FIZ.; despre un material), care are structură cristalină și în care mag-

neții elementari ai atomilor vecini sînt orientați antiparalel în mod spontan, în absența cîmpului magnetic exterior (spre deosebire de materialele **feromagnetice**, la care orientarea spontană e paralelă).

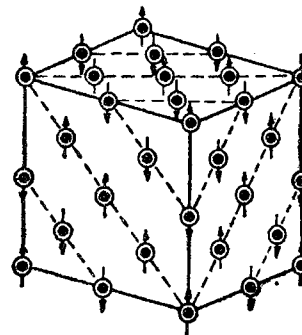

Antiferomagnetic

**Antifon** (a doua jumătate a sec. V. î.e.n.), filozof sofist grec, din generația „sofiștilor bătrîni”, adept al democrației sclavagiste și apărător al intereselor păturilor mijlocii agrare. A opus natura, ca principiu suprem, puterii de stat și rînduieilor sociale și a enunțat teza egalității naturale dintre greci și negreci.

**antifrază** (gr. *anti* „contra” și *phrasis* „expresie”; STIL.), folosirea unui cuvînt sau a unei expresii cu un sens contrar adevăratului înțeles, pentru a obține un efect ironic.

**antigél** (CHIM.) v. **anticongelant**.

**antigén** (MICROBIOL.), substanță străină de organism, care, introdusă în acesta, provoacă apariția unor substanțe contrare, numite anticorpi. V. și **reacție antigen-anticorp**.

**antigermín** (FARM.), nume dat combinației echimoleculare de acid ortooxichinolin sulfonic cu piramidon. Se prezintă sub formă de cristale gălbui, amare, solubile în apă. Se întrebuintează ca febrifug, analgezic și antiseptic în tratamentul gripei și al diverselor stări febrile.

**Antigona** (în legendele grecești), fiica lui Edip și a Iocastei. Pentru devotamentul cu care a slujit de călăuză părintelui ei orb, ea trecea drept simbol al dragostei filiale. Călcînd porunca regelui Creon al Tebei, A. l-a înmormîntat pe fratele ei, Polinice, care ridicase armele

împotriva patriei și căzuse pe cîmpul de luptă. Condamnată să fie închisă într-o peșteră pentru această faptă, ea s-a sinucis. Legenda Antigonei i-a inspirat lui Sofocle una dintre cele mai valoroase tragedii ale sale.

**antihálo** (FIZ.), strat de protecție al unui material fotografic, format dintr-un lac sau dintr-o gelatină colorată. Acest strat are rolul de a împiedica producerea efectului halo. Prin aplicarea lui se obțin plăcile sau filmele antihalo.

**antihelmintic** (FARM.), medicament care favorizează eliminarea din organism a viermilor intestinali (ex. santonina se folosește împotriva ascarizilor, preparatele din rizomul de *Filix mas* și atebrina împotriva teniei etc.). Sin. *vermifug*.

**antihistaminic de sinteză** (FARM.), medicament care exercită o acțiune contrară acțiunii histaminei, pe care o neutralizează (ex. fenegan). **A. de s.** sînt indicate în manifestările alergice și, în general, în toate bolile în care histamina apare ca agent determinativ.

**antihormón** (BIOL., FIZIOL.), substanță specifică de apărare, elaborată de organism în cazul unui tratament îndelungat cu un hormon proteic. Savanții sovietici au stabilit că formarea **a.** reprezintă o reacție imunologică la introducerea din afară a proteinelor străine de organism.

**Antikainen**, Toivo (1898—1941), militant al mișcării muncitorești revoluționare finlandeze, unul dintre organizatorii și conducătorii Partidului Comunist din Finlanda.

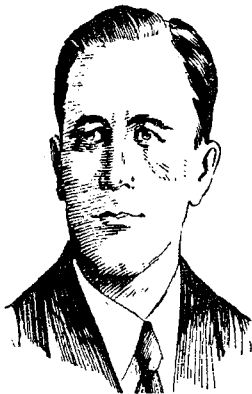

T. Antikainen

deze, unul dintre organizatorii și conducătorii Partidului Comunist din Finlanda.

**Antile**, arhipelag în Marea Caraibilor, situat între cele două Americi. Suprafața: 220 000 km<sup>2</sup>. Populația: circa 15 000 000 loc. Se împarte în Antilele Mari (insulele Cuba, Jamaica, Haiti și Porto Rico) și Antilele Mici (insulele Guadelupa, Martinica, Dominica, Santa Lucia ș.a.). **A. mari** sînt formate din munți de încrețire, cu înălțimi pînă la 3 175 m, care se continuă spre nord cu un platou calcaros. **A. mici** sînt aproape în întregime vulcanice (vulcani activi Mont Pélé, Soufrière ș.a.). Climă tropicală umedă. Are culturi de tutun, de trestie de zahăr, arbori de cafea, bananieri.

**Antilele Olandeze** (sau **Indiile Occidentale Olandeze**), grup de șase insule, posesiune olandeză, situate în Antilele Mici (Marea Caraibilor). **A. O.** cuprind insulele Curaçao, Bonaire, Aruba, St. Maarten (partea sudică), St. Eustatius, Saba. Suprafața: 961 km<sup>2</sup>. Populația: 190 000 loc. (1960), formată mai ales din negri și mulatri. Centrul administrativ: *Willemstad* (pe insula Curaçao). Industria de prelucrare a petrolului, adus din Venezuela, este principala ramură economică. Produsele petroliere reprezintă circa 98% din export. Produsele alimentare se importă.

**antilogaritm** (MAT.), număr care are ca logaritm un număr dat. Numărul  $N$  este antilogaritmul lui  $b$  dacă  $\log. N = b$ .

**antilópă**, nume dat unui grup de animale rumegetoare paricopitate din familia bovidelor. Lungimea corpului variază între 60 cm și 3 m, iar înălțimea între 30 cm și 1,5 m. **A.** au picioarele lungi și subțiri și coada scurtă; coarneau, de forme diferite, apar în general la masculi, rareori și la femele. Trăiesc de obicei în stepe și pustiuri, iar unele specii și în zonele alpine; majoritatea sînt răspîndite în Africa și în sudul și centrul Asiei; cîteva specii, printre care gazela, au fost acclimatizate în U.R.S.S. **A.** se vîneză mai ales pentru piele.

**antiluétic** (FARM.), medicament folosit în tratamentul sifilisului (ex. penicilina, unii compuși ai mercurului,

arsenului, bismutului etc.). Sin. *antisifilitic, spirocid*.

**antimaláric** (FARM.), medicament folosit pentru prevenirea și tratamentul malariei (ex. paludrina, chinina, atebrina, plasmochina etc.). Sin. *antipaludic*.

**antimatérie** (FIZ.), denumire adoptată pentru o substanță încă ipotetică, care ar fi compusă numai din antiatomi, formați din antiparticule. Astfel, antinucleele antiatomilor ar conține antiprotoni și antineutroni (în loc de protoni și neutroni, ca în nucleele normale), iar în jurul lor s-ar roti antieletroni (în loc de electroni, ca în atomii normali). Legile fundamentale ale antiatomilor nu par a fi diferite de ale atomilor normali; atomii s-ar putea distinge de antiatomi prin semnul sarcinii electrice a ionilor respectivi (negativă în cazul ionilor antiatomici). **A.** singură e stabilă, însă în contact cu materia obișnuită se anihilează (*v. și anihilare*), eliberîndu-se cantități mari de energie. Pînă acum au fost puse în evidență pe cale experimentală o mare parte din antiparticulele elementare, care iau naștere fie în procesele produse de radiația cosmică (ex. ciocniri de mare energie), fie în procesele produse de particulele accelerate artificial; dar acestea nu au fost încă sintetizate sub formă de antiatomi. **A.** nu trebuie opusă materiei, care, de fapt, în sensul ei general, o include, **a.** fiind și ea o formă structurală sub care se prezintă materia. Denumirea de **a.** trebuie înțeleasă numai în sens strict fizic.

**antimálúric** (FITOPAT.), preparat chimic cu acțiune fungicidă, care se folosește, sub formă de praf sau de soluție, în combaterea málurii la grâu. Cu **a.** se tratează sămînța înainte de a fi semănată.

**antimitótic** (FARM.), substanță care are calitatea de a inhiba multiplicarea celulelor tumorale și deci evoluția tumorilor. Se folosește în tratamentul unor tumori, intervenind într-o anumită fază a mitorzei (ex. colchicina, uretanul, azot-iperitele etc.).

**Antim Ivireanul** (?—1716), mitropolit al Țării Românești

în vremea lui Constantin Brîncoveanu. Cărturar luminat, originar din Iviria (Gruzia), a instalat tipografia la mănăstirile Snagov și Rîmnic, imprimînd



Antim Ivireanul

cărți de cult și cu caracter didactic și moral în grecește și în romînește (printre ele, „Floarea darurilor“). Opera sa de căpetenie, „Didahiile“, conține predici, în care autorul, dovedind un puternic talent oratoric, denunță moravurile societății din acea vreme, îndeosebi viciele boierimii. Îneztrat cu reale însușiri artistice, A.I. a ornamentat lucrările imprimate de el, a ilustrat Evangheliile de la 1693 și 1697, a decorat ușa de intrare a mănăstirii Antim și a pictat portretul lui Constantin Brîncoveanu. Ducînd o politică de apropiere față de Rusia, și-a atras dușmănia Porții otomane, din ordinul căreia a fost ucis.

**antimóniu** (CHIM.), *Sb.* Element cu nr. at. 51; gr. at. 121,76; p.t. 630°C; p.f. 1645°C. Este un semimetal alb-argintiu. Se găsește în stare naturală sub formă de stibină (*sulfură de a.*), din care se și extrage. Se combină cu oxigenul, cu halogenii, cu sulfurul, iar prin topire formează aliaje cu diferite metale. Funcționează în treptele de valență -3, +3 și +5. E întrebuințat în aliaje pentru fabricarea literelor tipografice, a cuzinețelor, a plăcilor de acumuloare, în tehnologia dispozitivelor cu semiconductori etc. Sin. *stibiu*.

**antineutrino** (FIZ.), antiparticula unui *neutrino*. Se admite astăzi că emisia unui *a.* însoțește orice dezintegrare radioactivă cu emisie de electroni. Ca și neutrino, *a.* nu are sarcină electrică, iar masa lui de

repaus este, după cunoștințele actuale, nulă. *A.* poate interacționa numai cu un proton, pe care îl transformă într-un neutron și un pozitron. În acest mod a și fost pus în evidență pe cale experimentală.

**antineutrón** (FIZ.), antiparticula *neutronului*, de care se deosebește prin semnul momentului magnetic. Existența *a.* s-a stabilit prin observarea energiei eliberate la anihilarea lor cu neutronii. A fost pus în evidență pe cale experimentală de fizicianul italian O. Piccioni ș.a., în S.U.A. (1956).

**antinevrălgic**, agent, medicament care înlătură nevralgia.

**antinomie** (gr. *anti* „contra“ și *nomos* „lege“; FILOZ.), categorie premarxistă exprimînd contradicția dintre două teze care se exclud reciproc și care sînt considerate deopotrivă de adevărate. Kant a formulat patru *a.*, opunînd, de ex., simplul complexului, libertatea necesității etc. Aspectul pozitiv al învățaturii kantiene despre *a.* este semnalarea contradicțiilor realității obiective, iar aspectul său negativ este separarea metafizică a celor două laturi ale contradicției, care constituie, de fapt, o unitate dialectică. Totodată, afirmînd imposibilitatea rezolvării *a.*, Kant s-a situat pe poziții agnostice și fideiste. Înlăturînd interpretarea metafizică a *a.*, materialismul dialectic a demonstrat că *a.* exprimă natura contradictorie proprie tuturor obiectelor și fenomenelor.

**antinucleu** (FIZ.), nucleu ipotetic care ar avea sarcină negativă și ar fi format din antiprotoni și antineutroni.

**Antiohia**, oraș în Siria elenistică (azi *Antakya*, în sudul Turciei), fundat în anul 300 î.e.n. de Seleukos I Nikator, unul dintre generalii lui Alexandru Macedon. A fost capitala regatului seleucizilor, mare centru meșteșugăresc, comercial și cultural al antichității. După răspîndirea creștinismului a devenit unul dintre cele mai importante centre religioase.

**Antiopa**, eroină legendară din Beoția, vestită prin frumusețea ei; sedusă de Zeus, ar fi născut doi gemeni, pe Amfion

și Zetos, care în „Odiseea“ apar ca fondatori ai Tebei.

**antioxidant** (CHIM.), substanță care împiedică reacțiile de oxidare ce au loc sub acțiunea oxigenului din aer (producînd degradarea multor produse: rîncezirea grăsimilor, îmbătrînirea cauciucului, polimerizări cu formare de rășini a olefinelor din bazinele de crăcare). Există *a. naturali* (ca tocoferolul din uleiuri, substanțele din latex) și *a. sintetici* (amine aromatice și mercapto-derivați, folosiți în industria cauciucului). Sin. *antioxigen, inhibitor de oxidare*.

**antioxigén** (CHIM.) v. **antioxidant**.

**Antipa**, Grigore (1867-1944), biolog darvinist român, elev al lui Haeckel. A fost director al Muzeului de istorie naturală din București (1892-1944),



Gr. Antipa

care îi poartă numele, și membru al Academiei Romîne și al mai multor academii din străinătate. Este întemeietorul școlii romînești de hidrobiologie și ihtiologie și unul dintre creatorii muzeologiei moderne, inițiatorul dioramelor. Op. pr.: „Fauna ihtiologică a Romîniei“ (1909), „Pescăria și pescuitul în Romînia“ (1916), „Marea Neagră“ (1940).

**antipaludic** (FARM.) v. **antimalaric**.

**antiparalele 1.** (MAT.) Drepte antiparalele, perechi de drepte situate astfel, încît punctele în care dreptele unei perechi intersectează dreptele celeilalte perechi să fie vîrfurile unui patruleter inscriptibil. **2.** (FIZ.; despre vectori sau despre drepte orientate) Paralele și de sensuri opuse.

**antiparticulă** (FIZ.), particulă elementară care are aceeași



masă cu un alt tip de particulă, dar diferă de aceasta prin semnul sarcinii electrice sau prin alte proprietăți (ex. pozitronul este **a.** electronului, fiind încărcat electric pozitiv și având momentul magnetic invers). **Antiprotónul**, **antineutronul**, **antineutrino** etc. sînt **a.** Existența **a.** a rezultat teoretic din interpretarea teoriei electronilor a lui Paul Dirac (1928), după care trebuia să existe și antielectronul (pozitronul), descoperit apoi experimental în 1932. O particulă și antiparticula ei apar simultan în așa-zisa creare de perechi și se anihilează reciproc.

**antiperistaltism** (FIZIOL.), activitate motoare reprezentată prin contracții musculare inelare ale pereților tubului digestiv (esofag, stomac sau intestin). Aceste contracții se propagă în sens opus celui obișnuit (de la intestinul gros spre stomac), avînd drept consecință împingerea înapoi a alimentelor și a sucurilor digestive și, uneori, evacuarea lor prin vărsături.

**antipirétic** (FARM.) v. **febrifug**.

**antipirină** (gr. *anti* „contra” și *pyr* „foc, febră”; FARM.), derivat de **pirazon**. Se prezintă sub formă de pulbere cristalină, albă, solubilă în apă și în alcool. Exerciță o acțiune analgezică, antitermică și, în aplicații externe locale, hemostatică. Sin. **fenazonă**, **analgezină**, **pirazolină**.

**antipode** (BOT.), celule care se află în sacul embrionar al angiospermelor, în partea opusă ovulului. Numărul acestor celule poate varia între 1 și 300, de obicei însă sînt 3. **A.** nu participă la fecundarea și la dezvoltarea embrionului. V. și **sac embrionar**.

**antipózi** (gr. *anti* „opus” și *pus, podos* „picior”) **1.** (GEOGR.) Pereche de puncte diametral opuse pe suprafața globului pămîntesc (ex. polul nord și polul sud). **2.** (MAT.) Pereche de puncte diametral opuse pe o sferă. **3.** (CHIM.) **Antipózi optici**, substanțe care au formula chimică, proprietățile fizice și chimice identice, dar care se deosebesc între ele prin faptul că rotesc planul de pola-

rizare a luminii cu același unghi, dar în sensuri opuse. Sin. **izomeri optici**.

**antiprotón** (FIZ.), antiparticulă a protonului. Are aceeași masă cu protonul și aceeași mărime a sarcinii electrice, dar diferă de acesta prin semn. A fost pus în evidență pe cale experimentală de fizicianul italian E. Segré ș.a., în S.U.A. (1955).

**antirábic** (gr. *anti* „contra” și lat. *rabies* „turbare”; MED.), **vaccin** ~, vaccin folosit, preventiv sau curativ, împotriva turbării. Primul v.a. din lume a fost realizat de savantul francez L. Pasteur, iar în țara noastră de Victor Babeș.

**antisemitism**, formă a șovinismului rasial, generată de orînduirile bazate pe exploatare, care se exprimă prin atitudinea dușmănoasă și propagarea urii față de evrei, prin îngrădirea drepturilor lor, prin maltratări în masă și prin alte forme de persecuție. Clasele exploatare din țările capitaliste întrețin **a.** cu scopul de a abate atenția oamenilor muncii de la lupta de clasă și pentru a slăbi unitatea lor internațională în lupta împotriva exploatării. **A.** a constituit o politică de stat a Germaniei hitleriste, care, în timpul celui de-al doilea război mondial, a exterminat un mare număr de evrei, atît din Germania cît și din țările Europei cîmpite sau aservite de ea. **A.** a constituit, de asemenea, o conduită politică a organizațiilor fasciste din România burghezo-moșierească, în special a organizației fasciste teroriste Garda de fier. După instaurarea regimului fascist în România, **a.** a devenit o politică de stat. Constituția statului democrat-popular român prevede asigurarea deplinei egalități în drepturi a cetățenilor R.P.R., fără deosebire de naționalitate sau de rasă, și pedepsirea prin lege a oricărei manifestări de șovinism, de ură de rasă, de ură națională, precum și a propagandei naționaliste, șovine.

**antiseptic** (gr. *anti* „contra” și *sepsis* „putrefacție”; MED.), metodă folosită în medicină, în special în chirurgie, care constă în distrugerea microbilor

prezenți într-o plagă operatorie sau accidentală, cu ajutorul unor substanțe chimice, numite **antiseptice** (alcool, apă oxigenată, sublimat, permanganat de potasiu etc.).

**antiséptic** (FARM.), substanță chimică avînd proprietatea de a distruge bacteriile din organismele și din produsele vegetale și animale. **A.** sînt întrebunțate în lupta împotriva microbilor patogeni. Mecanismul lor de acțiune este complex: coagularea protoplasmei, modificări în sistemul enzimatic indispensabil vieții microbilor și modificări în permeabilitatea membranei germinului. Fenolul, alcoolul etilic, formolul, iodul, cresolul, clorul, compușii mercurici etc. sînt **a.**

**antisér** (FITOPAT.), ser obținut din singele unui animal injectat cu o bacterie fitopatogenă sau cu un virus și care cuprinde anticorpii formați sub influența directă a acestora. Servește la identificarea bolilor provocate de agentul patogen respectiv. Se mai numește și **ser specific**.

**antisifilitic** (FARM.) v. **antiluetic**.

**antisimétric** (FIZ.; despre un sistem), care, în urma operației de simetrie față de un punct sau de un plan, capătă proprietăți opuse celor inițiale (ex. un dipol electric este **a.** în ceea ce privește distribuția sarcinii electrice).

**antispástic** (FARM.; despre agenți, medicamente), care diminuează sau suprimă spasmele (ex. căldura sau medicamente ca beladona, atropina, papaverina).

**antispumánt** (CHIM.), substanță care are proprietatea de a suprima sau de a micșora capacitatea de spumare a unor lichide. Este folosit în industria petrolieră, în industria alimentară (la fabricarea zahărului, a drojdiei de bere), în industria chimică etc.

**antistátic** (IND. TEXT.), produs chimic auxiliar, folosit în tratarea materialelor din fibre sintetice, pentru a preveni electrizarea lor în timpul prelucrării sau purtării.

**Antistene** (c.435–370 î.e.n.), filozof grec, întemeietorul școlii cinice, elev al lui Socrate și



I. ANDREESCU *Pădurea de fagi.* Ulei pe pânză

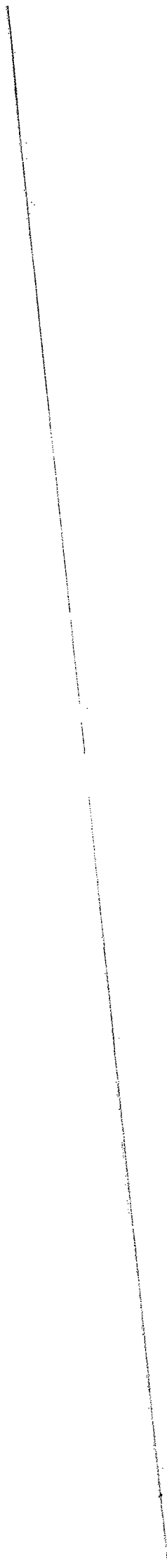



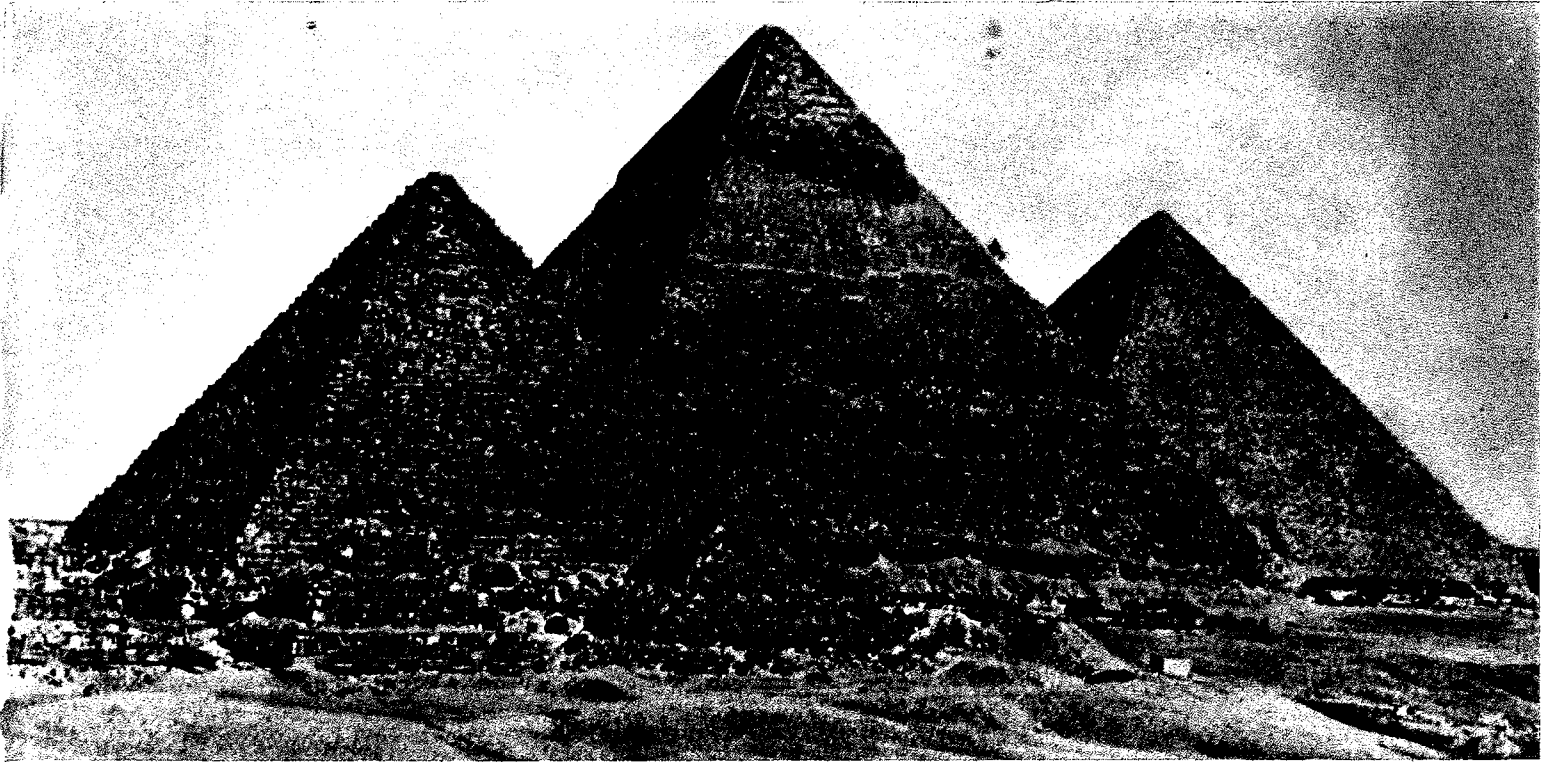

Piramidele de la Giseh (mileniul al III-lea î.e.n.)



Partenonul. Atena (sec. al V-lea î.e.n.)

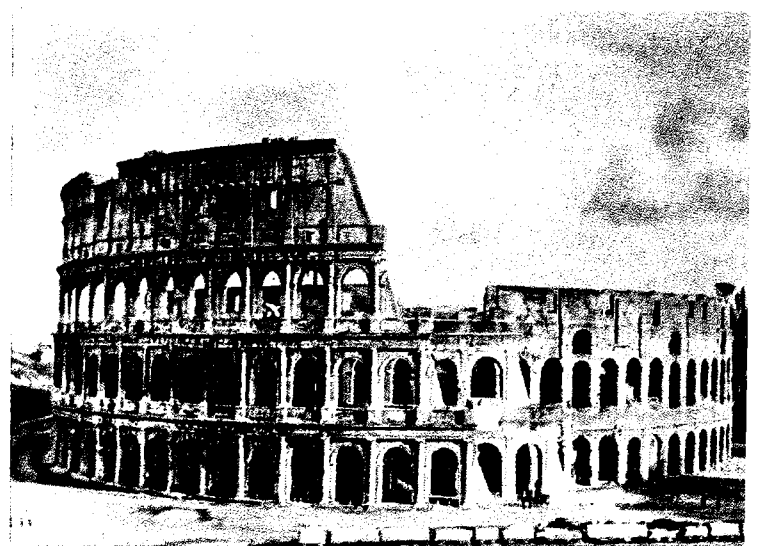

Colosseum. Roma (sec. I e.n.)

Templul Kandarya Mahadeva. Khajuraho (sec. X—XI)

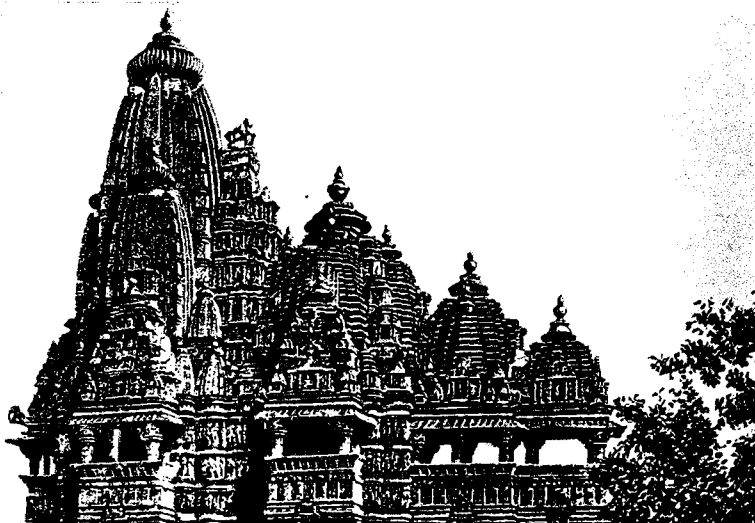

Templul cerului. Pekin (sec. al XV-lea)



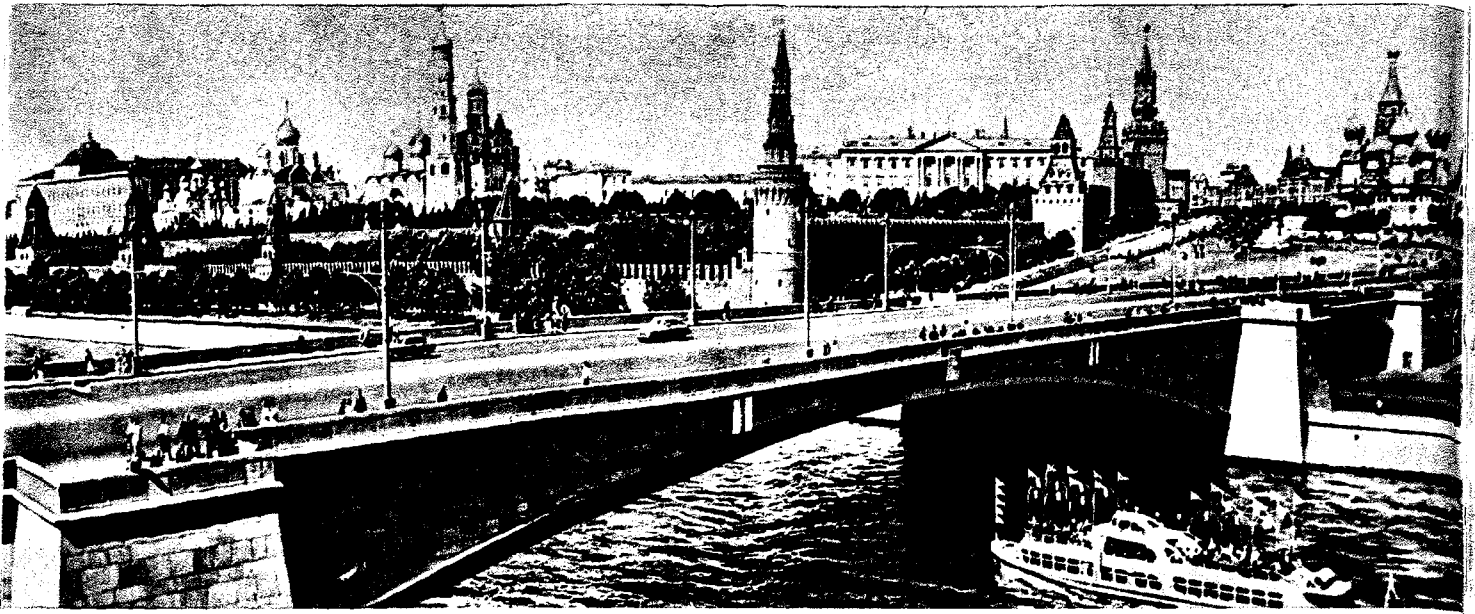

Kremlinul din Moscova (sec. XIV—XIX)



Catedrala din Reims (sec. XIII—XIV)



Bazilica Sf. Petru din Roma (sec. XVI—XVII)

Universitatea „M. V. Lomonosov” din Moscova (1953)

Palatul Versailles (sec. al XVII-lea)

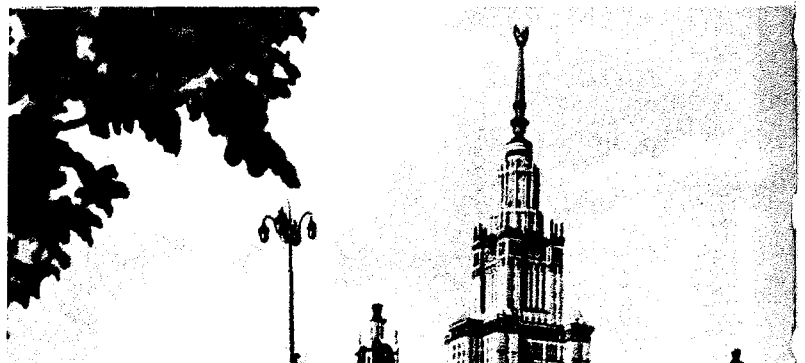
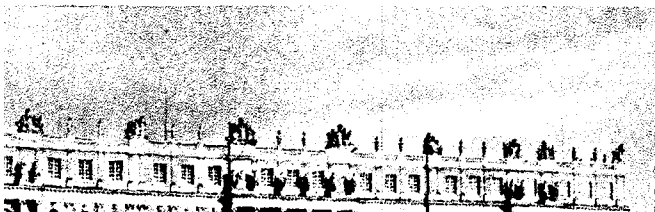

profesor al lui Diogene din Sinope. Concepția sa cuprinde elemente materialiste, orientate împotriva teoriei idealiste platonice a ideilor. A recoman-



Antistene

dat renunțarea la plăceri, indiferența față de normele conviețuirii sociale și a propagat idealul retrograd al fugii de cultură și de societate. Filozofia sa exprimă spiritul de descurajare al maselor de cetățeni liberi sărăciți, din perioada de după războiul peloponeziac. V. și cinicii.

**antistrofă** (în poezia lirică și în drama greacă veche), parte cîntată de cor, urmînd după strofă.

**Antitaurus**, munți în Turcia, situați de-a lungul țărmului Mării Mediterane, parte componentă a Taurusului Mare (sistem muntos din Asia Mică). **A.** este format din două culmi paralele. Altitudinea maximă: 3 054 m (culmea Beidag).

**antiteză** (gr. *anti* „contra” și *thesis* „poziție”) **1.** (FILOZ.) Judecată opusă unei alte judecări, numită teză. În filozofia idealistă hegeliană, **a.** (denumită și „negație” sau „opoziție”) constituie treapta a doua a triadei, schemă abstractă a autodezvoltării ideii absolute. **A.** neagă teza și este negată, la rîndul ei, de sinteză. În filozofia marxistă, **a.** este înțeleasă într-un sens cu desăvîrșire nou, materialist. Ea exprimă opoziția noului față de vechi, negarea revoluționară a vechiului de către nou, care primă dezvoltării din natură, societate și gîndire caracterul ascendent. V. și negarea negației. **2.** (STIL.) Procedeu de stil care se bazează pe opoziția dintre două cuvinte, două idei, două amănunte (ex. „Buturuga mică răstoarnă carul mare”).

**antitiroidian de sinteză** (FARM.), substanță chimică care împiedică, printr-un mecanism enzimatic, sinteza hormonilor tiroidieni în glanda tiroidă. **A. de s.** se folosesc, împreună cu iodul, în tratamentul medical al bolii lui Basedow și în pregătirea bolnavului pentru intervenția chirurgicală. Metiltiouracilul, propiltiouracilul, percloratul de potasiu, tioureea sînt **a. de s.**

**antitoxină** (BIOL.), tip de anticorpi care au proprietatea de a neutraliza acțiunea toxinei sub influența căreia au apărut. **A.** au o largă aplicare în medicină, la pregătirea unor seruri (ex. **a.** din serul antitetanic neutralizează efectele exotoxinei bacilului tetanic).

**antitrinitarism**, curent religios care neagă dogma „sfintei treimi”; a apărut în sec. II-IV, renăscînd în perioada Reformei (sec. al XVI-lea) în Germania, Elveția, Italia etc. Antitrinitarieni au fost prigonii sîngeros de bisericile catolică și calvină ca „eretici”. Cultul antitrinitarian este practicat în prezent de unitarieni.

**antociâne** (BOT.), grup de pigmenți care se găsesc în sucular al florilor, fructelor, frunzelor etc., cărora le dă culoarea roșie, albastră sau violetă. Culoarea **a.** se schimbă în funcție de pH-ul mediului și de alți factori. Lumina este în general o condiție esențială pentru formarea **a.** (ex. la fructe). Ea se poate forma însă și în absența luminii (ex. la sfeclă).

**antofilit** (MINER.), specie de amfibol cu fier și magneziu. Se prezintă cristalizat în sistemul rombic, sub formă de cristale alungite, adesea fibroase, de culoare brună sau galbenă-verzuie. Se întilnește în șisturile cristaline din Carpații Meridionali.

**antofite** (gr. *anthos* „floare” și *phytos* „plantă”; BOT.), termen folosit pentru a denumi plantele cu flori.

**antofitoză** (FITOPAT.), boală a plantelor, provocată de unele plante parazite sau semiparazite cu flori (ex. cuscuta, viscul).

**Antoine** [ātuán], André (1858-1943), regizor, actor și critic de teatru francez. A ini-

țiat și a condus ansamblul „Teatrului liber” (1887), al cărui program artistic milita, cu mijloace adesea naturaliste, împotriva academismului și a melodramei romantice de la sfîrșitul sec. al XIX-lea. A cultivat un repertoriu cu problematică socială antiburgheză, lipsită însă de profunzime, și a contribuit la găsirea a numeroase soluții regizorale în teatrul modern.

**Antokolski**, Mark Matveevici (1843-1902), sculptor realist rus, membru al Academiei



M. M. Antokolski

de arte din Petersburg. A devenit partizan al orientării democratice în artă sub influența lui I. E. Repin, I. N. Kramskoi și V. V. Stasov. În lucrările sale cu subiecte istorice („Ivan cel Groaznic”, 1870-1871; „Petru I”, 1872; „Ermak”, 1891) și-au găsit expresie sentimentele patriotice ale artistului și profunzimea analizei psihologice. Reprezentat în Muzeul de artă al R.P.R. prin două lucrări în bronz: „Cronicarul Nestor” și „Mefisto”.

**Antokolski**, Pavel Grigorievici (n. 1896), poet sovietic rus, autor al unor poeme cu temă istorică („Robespierre și Gorgona”, 1928; „Comuna anului 71”, 1931) și al ciclului de versuri „Marea depărtare” (1936), inspirat din realitatea sovietică. În cunoscutul poem „Fiul” (1943) a zugrăvit chipul unui tînăr comunist căzut în lupta împotriva fasciștilor. În poemele „O mie opt sute patruzeci și opt” (1948), scris cu prilejul împlinirii a 100 de ani de la apariția Manifestului Partidului Comunist, și „Pe-o ulicioară dincolo de Arbat” (1954), **A.** evocă tradițiile mișcării muncitorești revoluționare.



Multe dintre poeziile lui **A.** au fost traduse în limba română.

„**Antologia greacă**“, colecție de poezii grecești din epoca elenistică. Cuprinde cele două antologii celebre, alcătuite de compilatori bizantini pe baza unei culegeri mai vechi a lui Meleagros: „Antologia palatină“ (sec. al X-lea) și „Antologia planudeană“ (sec. al XIV-lea). Poeziile, compuse în distih elegiac, sînt satirice sau erotice, inscripții votive, epitafuluri etc. **A. g.** reprezintă și o prețioasă sursă de informații pentru cele mai variate aspecte ale vieții publice și private din epoca elenistică.

**antologie** (gr. *anthos* „floare“ și *legein* „a culege“), culegere de texte reprezentative din opera unui autor sau a mai multor autori.

**Anton cel Mare din Buda v. Budai Nagy, Antal.**

**Antonello da Messina** (1430–1479), pictor italian din epoca Renașterii. A călătorit mult prin Italia, după unii și în Țările de Jos. Și-a însușit temeinic tehnica flamandă a picturii în ulei și a răspîndit-o în Italia. A pictat portrete realiste, tablouri cu subiecte religioase, în care apar adesea în fundal scene din viața cotidiană a timpului. Reprezentat în Muzeul de artă al R.P.R. prin două lucrări: „Răstignirea“ și „Fecioara cu pruncul“.

**Antonescu, George G.** (1882–1953), pedagog burghez român. A fost profesor la Universitatea din București. Influențat de Herbart, **A.** a propagat o concepție pedagogică idealistă, eclectică, denumită de el „formativ-organicistă“. Această concepție era aservită intereselor burgheziei, promovînd individualismul. Op. pr.: „Istoria pedagogiei“ (1927); „Pedagogia generală“ (1930).

**Antonescu, Ion** (1882–1946), general, dictator militar fascist în România între anii 1940 și 1944. Și-a început cariera de ofițer comandînd o subunitate de represiune în timpul răscoalei țărănilor din 1907. Adus la putere de cercurile cele mai reacționare ale burgheziei și moșierimii, ca reprezentant al acestora, a aservit România Germaniei hit-

leriste și, contrar intereselor naționale ale poporului român, a tîrît țara în războiul criminal împotriva Uniunii Sovietice. Arestarea lui în august 1944 a fost semnalul dezlănțuirii insurecției armate. Judecat în 1946 ca criminal de război, a fost condamnat la moarte de Tribunalul Poporului și executat.

**Antonescu, Mihai** (1904–1946), politician reacționar român, ministru de externe și vicepreședinte al Consiliului de Miniștri în timpul dictaturii militare-fasciste a lui Ion Antonescu. Arestat în timpul insurecției armate din august 1944, a fost condamnat la moarte în 1946 de Tribunalul Poporului, ca criminal de război, și executat.

**Antonescu, Petre** (n. 1873), arhitect român, membru al



P. Antonescu

Academiei R.P.R. A fost profesor la Academia de arhitectură din București. A ocupat un loc de frunte în mișcarea pentru renașterea vechii arhitecturi românești și pentru afirmarea specificului național în arhitectură (ex. clădirea Sfatului popular al capitalei, fostul Minister al Lucrărilor Publice). Alte construcții importante: Banca de investiții, Facultatea de științe juridice din București. Laureat al Premiului de stat.

**Antonescu, Petre** (1858–1935), silvicultor român. A fost profesor la Politehnica din București. Este unul dintre promotorii științei silvice în țara noastră. A contribuit la perfecționarea sistemelor de amenajamente forestiere. Op. pr.: „Tratamentul grădinarit și aplicațiunea sa în România“ (1892), „Studii asupra torentilor din valea Topologului“ (1901).

**Antonescu, Teohari** (1866–1910), istoric și arheolog român, unul dintre primii specialiști în epigrafia greacă și romană din țara noastră. A fost profesor la Universitatea din Iași. Op. pr.: „Le trophée d'Adamclissi“ (Monumentul de la Adamclissi), 1905; „Cetatea Sarmisegetusa reconstituită“, 1906; „Columna Traiană, studiată din punct de vedere arheologic, geografic și artistic“, 1910).

**antoním** (gr. *anti* „contra“ și *onoma, onyma* „nume“; LINGV.), cuvînt care, considerat în raport cu altul, are un înțeles exact opus (ex. *mare* este **a.** lui *mic*, *bunătate* este **a.** lui *răutate*).

**Antoninus Pius**, împărat roman, fiul adoptiv și succesorul lui *Adrian*. În timpul domniei lui (138–161) a avut loc, se pare, o răscoală a triburilor geto-dace și au apărut primele semne ale crizei interne care avea să macine imperiul pînă la prăbușire.

**Antoniu, Costache** (n. 1900), actor român, artist al poporului din R.P.R., profesor la Institutul de artă teatrală și cinematografică „I. L. Caragiale“ din București. Jocul său se caracterizează prin sublinierea laturii umane a caracterelor și printr-o extremă economie de mijloace expresive. Printre creațiile sale, mai importante sînt: *Cetățeanul turmentat* din „O scrisoare pierdută“ a lui I. L. Caragiale, *unchiul Vania* din



C. Antoniu

piesa cu același nume de A. P. Cehov, *Andronic* din „Ultima oră“ de M. Sebastian. De trei ori laureat al Premiului de stat.

**Antonius, Marcus** (83–30 î.e.n.), om politic și comandant de oști roman, adept al politicii

lui Cezar. Împreună cu August și Lepidus a format în anul 43 al doilea triumvirat și a primit conducerea provinciilor orientale ale statului roman. În lupta pentru putere dintre triumviri s-a bazat pe ajutorul reginei Cleopatra a Egiptului, dar a fost învins de August la Actium (31 î.e.n.), după care s-a sinucis în Egipt.

**antonomăză** (gr. *anti* „contra” și *onoma* „nume”), procedeu stilistic prin care se folosește un nume propriu în locul unui nume comun sau un nume comun ori o perifrază în locul unui nume propriu (de ex. *harpagon* în loc de „zgîrcit” sau *încingătorul de la Călugăreni* în loc de „Mihai Viteazul”).

**Antonovici**, Maksim Alekseevici (1835–1918), gânditor democrat rus, iluminist, filozof materialist, critic literar. Colaborator activ al revistei „Sovremennik” („Contemporanul”). În luptă cu idealismul, a susținut teza unității materiale a lumii și a apărut pozițiile senzualismului materialist. Concepția sa rămânând însă metafizică, A. a făcut unele concesii idealismului. În critica literară a promovat realismul.

**antozoare** (gr. *anthos* „floare” și *zoarion* „animal mic”; *Anthozoa*), clasă de animale celenterate, reprezentată prin polipi. Animalele din această clasă sînt vieuitoare marine, sedentare, trăind fie solitar (ex. actinia), fie, mai ales, în colonii (ex. mărgeanul). Au aspect de floare, de dimensiuni variate, cu corpul cilindric și cu simetrie radiară; gura, circulară sau în formă de fantă, e înconjurată de un număr variabil de tentacule, simple sau penate. Sînt înzestrate cu un faringe și cu o cavitate gastrală, împărțită în compartimente (*loje*) prin niște pereți verticali (*septe*). Unele specii au schelet calcaros și formează recifi coraliere, altele sînt lipsite de schelet (ex. actiniile). Sin. *coralieri*.

**antracén** (CHIM.),  $C_{14}H_{10}$ . Hidrocarbură aromatică policiclică, formată din trei nuclee benzenice condensate; p.t. 216,1°C; p.f. 351°C. Se prezintă sub formă de cristale

albe-gălbui, cu fluorescență albastră. Se prepară prin distilarea gudronului cărbunilor de pămînt și servește îndeosebi la fabricarea unor coloranți.

**antrachinonă** (CHIM.), combinație organică din grupa chinonelor, derivată de la antracen; p.t. 286°C; p.f. 379°C. Se prezintă sub formă de cristale galbene. Este obținută prin oxidarea antracenului și servește ca materie primă pentru coloranții antrachinonici. V. și *lizarina*.

**antracit** (PETROGR.), cărbune natural care conține o cantitate foarte mare de carbon (89,5–96,5%). Este sărac în apă și în materii volatile și are o putere calorică de circa 7 800–8 350 kcal/kg. A. constituie un combustibil apreciat, care arde cu flacără scurtă, fără fum și dă un cocs pulverulent. În R.P.R. se găsește la Schela (reg. Oltenia) și Lupac (reg. Banat).

**antracnoză** (FITOPAT.), boală a unor plante provocată de anumite ciuperci parazite din genul *Colletotrichum*, *Ascochyta* etc. Se manifestă prin pete brune, roșietice sau galbene-portocalii, care apar pe frunze, pe tulpini și pe fructe. În țara noastră fac pagube mari: a. *fasolei*, produsă de ciuperca *Colletotrichum lindemuthianum*; a. *inului*, produsă de *Colletotrichum lini*; a. *castraveților*, produsă de *Colletotrichum oligochaetum*; a. *mazării*, produsă de *Ascochyta pisi*. Boala se previne prin folosirea semințelor sănătoase.

**antracoză** (MED.), formă de pneumoconioză, care se datorește inhalării îndelungate a pulberii de cărbune. Face parte din categoria bolilor pulmonare profesionale. Pentru prevenirea bolii se utilizează azi în mine forajele umede, care împiedică răspîndirea prafului de cărbune.

**antráct**, pauză între actele unui spectacol, necesară pentru repausul actorilor, pentru schimbarea decorurilor și a costumelor etc.

**ántrax** (gr. *anthrax* „cărbune”), boală infectocontagioasă, comună omului și animalelor, produsă de bacilul *Antrax*. Se manifestă prin abcese, care cuprind toate straturile pielii.

O formă deosebit de gravă o constituie *pustula malignă*, caracterizată prin edem intens la locul de inoculare și prin simptome de colaps. Animalele se pot îmbolnăvi de a. prin furajele și iarba de pe terenurile infectate sau, uneori, prin insecte înțepătoare. La om, a. este mai mult o boală profesională, transmisă de la animale, apărînd la măcelari, tăbăcari, scărmanători de lînă etc. Boala se tratează cu ser anticărbunos și cu antibiotice, iar pentru prevenirea ei se practică vaccinarea anticărbunoasă a animalelor. Sin. *dalac*, *cărbune*.

**antrenamént 1.** (SPORT) Procesul de pregătire tehnică, tactică, fizică, morală și teoretică a sportivilor dintr-o anumită ramură de sport. **2.** (ZOO-TEHN.) Exercițiu metodic, susținut și progresiv, la care este supus un organ, un aparat sau întregul organism animal în scopul obținerii unei producții superioare. Prin a. se înțelege așa-numita gimnastică funcțională (ex. a. aparatului locomotor la cabaline sau a. glandei mamar la vaca de lapte).

**antrenáre 1.** (TEHN.) a) Punerea și menținerea în mișcare a unui organ de mașină sau a unei mașini prin exercitarea unui cuplu motor sau a unei forțe de tracțiune (la vehiculele remorcate). b) Deplasarea unui material de către un curent de fluid. **2.** (CHIM.) *Antrenare cu vapori de apă*, procedeu de distilare a unui lichid nemiscibil cu apa, prin introducerea în el a vaporilor de apă. Se obține astfel scăderea temperaturii de vaporizare a lichidului, ceea ce permite distilări la temperaturi mult mai scăzute decît în distilarea simplă. Se folosește la îndepărtarea urmelor de benzină din uleiurile vegetale de extracție, la îndepărtarea anilinei din amestecul de reacție, la distilarea glicerinei pure din glicerina brută etc.

**antrenór<sup>1</sup>** (SPORT), persoană cu o pregătire și atestare corespunzătoare, care conduce procesul de instruire și de educație al sportivilor dintr-o ramură de sport.

**antrenór<sup>2</sup>** (MAȘ.), utilaj folosit pentru rotirea unor scule sau a pieselor pe mașini-unelte.

**antrepózit**, magazie destinată depozitării unor mari cantități de mărfuri, în special a mărfurilor care formează obiectul operațiilor de import-export.

**antrepriză** (DR.), *contract de ~*, contract prin care o persoană (*antreprenorul*) se obligă să execute pe riscul său, pentru o altă persoană (*comitentul*), o lucrare determinată, în schimbul unui preț. *C. de a.* are o sferă de aplicare foarte largă (ex. construirea de case, repararea de apartamente, comandarea de mobilă, de îmbrăcăminte, repararea obiectelor de uz casnic).

**antretoază** 1. (CONSTR.) Grindă transversală, așezată din loc în loc, la distanțe egale, între grinzile principale ale unui pod, pentru a susține elementele

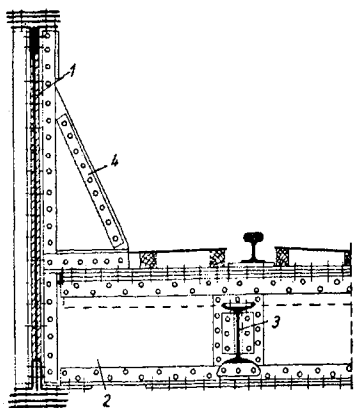

Pod metalic cu calea jos (jumătate de secțiune transversală a suprastructurii)  
1 — grindă principală; 2 — antretoază;  
3 — lonjeron; 4 — ranfort

căii, a transmite grinzilor principale sarcinile și a face rigid ansamblul construcției. 2. (MAȘ.) Bară metalică de formă cilindrică, cu ajutorul căreia se consolidează doi pereți plani paraleli sau doi pereți cilindrici, cu axă comună, care fac parte din corpul unui cazan de abur.

**antropism** (gr. *anthropos* „om”), concepție teologică reacționară, înrudită cu antropocentrismul și antropomorfismul, care consideră că omul se opune întregii naturi, fiind făcut după chipul și asemănarea lui Dumnezeu și constituind scopul suprem al creației. **A.**, comun tuturor religiilor, a fost combătut cu argumente științifice de naturalistul german E. Haeckel.

**antropo-** (gr. *anthropos* „om”), element de compunere cu sensul, (referitor la) om (ex. *antropologie*, *antropomorfism*).

**antropocentrism** (gr. *anthropos* „om” și *kentron* „centru”), concepție antiștiințifică, reacționară, potrivit căreia omul este rațiunea de a fi a universului, scopul acestuia. La baza **a.** stă credința religioasă că lumea ar fi fost creată în interesul omului, pentru ca acesta, stăpânind-o, „să poată sluji mai bine lui Dumnezeu”. **A.** servește astfel exclusiv teologiei. Știința respinge, o dată cu creaționismul, și concepția că omul ar fi scopul universului. Ea arată că omul este un produs necesar al evoluției biologice și al transformării unei anumite specii de antropoide în procesul muncii.

**antropofagie** (gr. *anthropos* „om” și *phagein* „a mânca”), deprindere, la unele triburi și popoare, de a folosi carnea omenească ca hrană. **A.** a apărut în comuna primitivă, în timpul perioadelor mai lungi de foamete. Obiceiul era foarte larg răspândit mai ales în perioada trecerii de la matriarhat la patriarhat. Domesticirea animalelor sălbatice și dezvoltarea creșterii lor au dus la lichidarea **a.** Ea s-a mai păstrat numai în practica mistică-religioasă a unor triburi. În epoca descoperirilor geografice, **a.** mai era practică în Polinezia, în Africa și la unele triburi din America. Sin. *canibalism*.

**antropogenéză**, știința despre originea omului, unul dintre principalele capitole ale antropologiei. **A.** se bazează în special pe rezultatele anatomiei comparate, ale fiziologiei, psihologiei, embriologiei și cercetărilor paleontologice. Ea pleacă de la teoria înrudirii omului cu primatele, teorie elaborată de Ch. Darwin și T. Huxley. F. Engels a demonstrat rolul hotărâtor al muncii în procesul de transformare a maimuței în om. Antropogeneza infirmă, ca antiștiințifică și reacționară, teoriile despre originea diferitelor rase de oameni din diferite genuri sau specii de maimuțe.

**antropogeografie**, ramură a geografiei burgheze, care studiază raporturile dintre om și

natură și repartitia populației pe glob, bazându-se pe ideile determinismului geografic. **A.** consideră că dezvoltarea societății este determinată de creșterea densității populației și că particularitățile regionale decurg din adaptarea pasivă a oamenilor la mediul geografic. **A.** a stat la baza geopoliticii și a teoriilor rasiste. Izvorită din sociologia materialist-vulgară și din unele idei greșite ale lui K. Ritter, **a.** a fost sistematizată de geograful german Fr. Ratzel. Cu ajutorul tezelor antiștiințifice despre „legile spațiale ale istoriei” și despre „stat ca organism biologic”, el a căutat să fundamenteze tendințele de expansiune ale statului imperialist. În România, principalul promotor al **a.** a fost S. Mehedinți, care a răspândit concepții rasiste și geopolitice și a formulat teoria șovină a „spațiului vital românesc”.

**antropoide** (gr. *anthropos* „om” și *eidōs* „formă”), maimuțe superioare, asemănătoare cu omul (ex. gorila, urangutanul, cimpanzeul); se deosebesc de maimuțele inferioare prin lipsa cozii, a calozităților fesiere și a sacilor faciali. Cu excepția gorilei, **a.** duc o viață arboricolă, deplasându-se prin cățărare, fugă și salturi de pe o ramură pe alta. Pe pământ se deplasează folosind, de obicei,



Antropoid (urangutan)

cele patru membre și ținând corpul în poziție semiverticală. Sînt răspândite în regiunea tro-

picelor din Africa și în insulele Sumatra și Kalimantan (Borneo.) Dintr-o specie dispărută de **a.** a apărut, printr-o evoluție biologică îndelungată, omul. Sin. *antropomorfe*.

**antropologică**, școală ~  
**1.** (DR.) Școală întemeiată în a doua jumătate a sec. al XIX-lea de C. Lombroso; ea concepea, în mod fals, infracțiunea ca un produs al factorilor biologici, iar pe infractor ca un tip înăscut de „om criminal”. Deși creată într-o epocă în care științele naturii, datorită influenței concepției materialiste, își schimbaseră metoda de cercetare, „doctrina” școlii antropologice este fundamental neștiințifică și retrogradă; ea a stat la baza politicii de reprimare a celor ce luptau pentru eliberare socială, la baza măsurilor teroriste și inumane luate de fasciști și de rasiști. În concepția marxistă asupra cauzelor infracțiunii, factorii determinanți nu sînt cei biologici, ci cei social-economici. **2.** Școală sociologică burgheză ultra-reacționară, apărută în a doua jumătate a sec. al XIX-lea ca o variantă a rasișmului și a darvinismului social. Adepții acestei școli pretind că particularitățile anatomofiziologice ale oamenilor ar exercita o influență nemijlocită asupra caracterului popoarelor și a desfășurării vieții sociale. Denaturînd datele antropometrice, ei îi declară arbitrar pe unii oameni ca fiind „de rasă inferioară”, iar pe alții „de rasă superioară”, pretext pentru a susține caracterul „natural” și „veșnic” al inegalității de clasă, al asupririi naționale și coloniale. Principalii inițiatori ai ș.a. în sociologie au fost: A. Gobineau, G. Vacher de Lapouge și Ch. Letourneau (Franța), O. Ammon (Germania), Fr. Galton (Anglia). În prezent, ș.a. are numeroși adepți în rîndul sociologilor, etnografilor și antropologilor burghezi din S.U.A., reprezentanții ei cei mai cunoscuți fiind E. Huntington și E. Hooton. V. și antropogeografie; biosociologie.

**antropologie** (gr. *anthropos* „om” și *logos* „cuvînt, studiu”), ramură a științelor naturii, care

studiază omul, originea, evoluția lui biologică și rasele umane. **A.** este o știință complexă, care, așa cum a arătat F. Engels, marchează trecerea de la morfologia și fiziologia omului și a raselor umane la istorie. Explicația evoluției biologice a omului este însă posibilă numai pe baza cunoașterii legilor de dezvoltare ale societății, omul fiind un produs al vieții sociale, al relațiilor create în procesul muncii, al producției sociale; de aceea, una dintre sarcinile principale ale **a.** constă în lămurirea procesului de trecere de la legile vieții biologice a animalelor, a strămoșilor omului, la legile de dezvoltare ale societății. După metoda și obiectul cercetării, **a.** aparține grupului științelor biologice, dar ea este strîns legată de științele istorice, și în primul rînd de arheologie și etnografie. Datele **a.** se folosesc în medicină (la studiul dezvoltării fizice a omului) și în industrie (la standardizarea obiectelor de îmbrăcăminte). Începuturile **a.** pot fi urmărite încă din antichitate, cînd aceasta era înglobată în medicină, în anatomie, în istorie și în geografie. Elemente de **a.** au apărut, de pildă, în lucrările lui Herodot, Hipocrat, Aristotel etc. În cursul epocii feudale au dominat concepțiile mistice, neștiințifice, scolastice cu privire la originea omului, la rasele umane etc. Încercări de clasificare a raselor se găsesc în lucrările multor filozofi și biologi (de ex. la K. Linné, I. Kant etc.). Ideea înrudirii omului cu lumea animală apare în lucrările materialiştilor francezi din sec. al XVIII-lea, dar ea devine o noțiune științifică de largă circulație abia după apariția lucrărilor epocale ale lui Ch. Darwin despre evoluția speciilor și originea omului. **A.** se conturează ca ramură de sine stătătoare a științelor naturii în a doua jumătate a sec. al XIX-lea. Printre fondatorii acestei discipline se numără P. Broca, R. Virchow, A. P. Bogdanov ș.a. După primul război mondial, în Germania hitleristă și în alte țări cu dictatură fascistă, **a.** a fost folosită pentru promovarea ideilor retrograde, cri-

minale despre așa-zisa superioritate a „rasei ariene” asupra celorlalte rase, respectiv a germanilor asupra celorlalte popoare. Antropologia științifică luptă consecvent împotriva falsificatorilor **a.**, care răspîndesc ideea rasiște. În România, un rol important în dezvoltarea **a.** l-a avut Fr. Rainer, care, prin activitatea sa, poate fi considerat fondatorul acestei științe în țara noastră. Actualul institut de **a.** din București dezvoltă creator moștenirea științifică a lui Fr. Rainer, în noile condiții de muncă create de statul democrat-popular.—*A. criminală*, ramură a antropologiei burgheze reacționare, care se ocupă cu studiul biologic al infractorilor pentru a stabili așa-zisele caractere proprii acestora.

**antropologism**, concepție filozofică care privește omul numai ca pe o ființă biologică, nesocotind faptul că el este un produs al condițiilor vieții sociale, al istoriei. **A.** deschide drum interpretării idealiste a fenomenelor sociale. Principalul reprezentant al acestei concepții a fost L. Feuerbach. **A.** este tributary concepției metafizice despre „om în general” sau despre „natura umană veșnică”, dar la Feuerbach el a însemnat totodată o luare de poziție împotriva spiritualismului și a dualismului.

**antropometrie** (gr. *anthropos* „om” și *metron* „măsură”), metodă de studiu care constă în măsurarea diferitelor segmente ale corpului uman. Constituie una dintre metodele de bază ale antropologiei.

**antropomorfie** (BIOL.) v. **antropoide**.

**antropomorfism** (gr. *anthropos* „om” și *morphe* „formă”) **1.** Concepție idealistă religioasă, care atribuie forțelor naturii sau unor ființe supranaturale închipuite (spirite, zei) însușiri și trăsături omenești. **A.** este înrudit cu animismul și se manifestă mai ales în religiile politeiste. Elemente de **a.** se întîlnesc și în religiile monoteiste (mozaism, creștinism), precum și în unele doctrine filozofice idealiste. Concepția a fost criticată, încă în

sec. al VI-lea î.e.n., de gânditorul grec Xenofan. 2. Reprezentare, în artele plastice, a zeilor sub înfățișare omenească (ex. în sculptura greco-romană).

**antroponimie** (gr. *anthropos* „om” și *onoma* „nume”; LINGV.) 1. Ramură a lingvisticii care studiază numele de persoană. 2. Totalitatea numelor de persoană dintr-o localitate, dintr-o regiune sau dintr-o limbă.

**antropopitéc** (gr. *anthropos* „om” și *pithekos* „mămuț”), animal a cărui existență a fost presupusă numai pe baza unor pietre pe care le-ar fi folosit și care a fost considerat de arheologul francez Gabriel de Mortillet (1821–1898) drept precursorul omului.

**antropozofie**, ramură a ocultismului, respectiv a teozofiei, întemeiată în 1912 de Rudolf Steiner. A. îmbină teozofia cu toate practicile mistice vechi (*yoga*, *maniheismul*, *cabalistica* etc.) și reprezintă o încercare de a justifica și a întări religia.

**anuár**, publicație periodică anuală, cuprinzând informații despre activitatea unei instituții, întreprinderi, organizații de masă etc. pe timp de un an sau lucrările științifice ale unei instituții.

**Anubis**, divinitate a vechilor egipteni, după mit fu al zeiței Isis și al zeului Osiris, zeu al



Anubis

funeraliilor, care întovărășea sufletele în călătoria lor de după moarte. Era reprezentat cu trup de om și cap de șacal.

**Anucin**, Dmitri Nikolaevici (1843–1923), geograf, antropolog, etnograf și arheolog sovietic de seamă, membru al Academiei de Științe din Petersburg. A pus bazele geografiei regionale și geografiei istorice



D. N. Anucin

în Rusia. La recomandarea lui V. I. Lenin, A. a luat parte la lucrările de elaborare a primului atlas geografic sovietic al lumii.

**anulăre** (DR.), suprimare a efectelor unui act juridic cu începere de la data încheierii lui. V. și nulitate relativă; nulitate absolută.

**Anul Geofizic Internațional**, intervalul dintre 1 iulie 1957 și 31 decembrie 1958, când s-au efectuat, printr-o largă colaborare internațională, studii amănunțite asupra Pământului, atmosferei și fenomenelor din spațiul cosmic care influențează Pământul. Lucrările efectuate în acest interval au continuat în cadrul Cooperării Geofizice Internaționale pe anul 1959. A. G. I., ca formă de colaborare științifică internațională, a fost precedat de Anii Polari Internaționali (1882–1883, 1932–1933). La lucrările A.G.I. au participat 67 de state. U.R.S.S., S.U.A., Anglia, Franța etc. au adus contribuții importante în domeniile geofizicii și ale științelor asociate (meteorologia, geomagnetismul, studiul aurorelor polare, al ionosferei, al activității solare, al razelor cosmice, al longitudinilor și latitudinilor, al glaciologiei etc.). Au fost organizate mii de stații de observație de diverse genuri, s-au echipat și trimis expediții în Arctica și în Antarctica, s-au efectuat cu vase special

construite (antimagnetice) studii oceanografice; U.R.S.S. și S.U.A. au lansat rachete geofizice, sateliți artificiali ai Pământului și rachete cosmice, dotate cu aparataj complex de cercetare științifică, în vederea studierii fenomenelor din spațiul interplanetar. S-au obținut noi și importante informații asupra densității atmosferei la mari înălțimi (s-a constatat că atmosfera se întinde pînă la circa 3 000 km), asupra structurii ionosferei, a căilor de propagare a undelor electromagnetice, a naturii radiației cosmice primare, asupra zonelor de radiație din jurul Pământului (descoperite de Van Allen și S. N. Vernov și colaboratorii săi), a frecvenței micrometeoritilor în spațiul cosmic, a comportării organismului viețuitoarelor în cursul zborului cosmic etc. O contribuție deosebit de însemnată la lucrările A.G.I. a avut-o U.R.S.S., care a organizat cele mai numeroase stațiuni de observații, a înființat



în Antarctica stațiunile Mirnii, Vostok și Sovetskaia, ultimele două situate cel mai adînc în interiorul continentului, în regiunea polului geomagnetic și a zonei inaccesibilității relative. U.R.S.S. a obținut rezultate importante și în studiile oceanografice. Țara noastră a participat la aceste lucrări prin cercetările efectuate la Observatorul astronomic din București al Academiei R.P.R., Institutul meteorologic central, Observatorul magnetic Surlari (Căldărușani) al Comitetului Geologic, Institutul de fizică din București al Academiei R.P.R. și Observatorul astronomic din Cluj. La Observatorul din București s-a lucrat

la problema timpului uniform și a longitudinilor, la problema solară, la observarea sateliților artificiali și la cercetări seismologice. În anii 1964—1965 se va organiza Anul Internațional al Soarelui Calm, în perioada minimului activității solare, pentru ca, prin comparație, să se pună în valoare datele obținute cu ocazia A.G.I., care a avut loc în timpul maximului activității Soarelui.

**anunciator** (TELEC.), aparat constituit dintr-un electromagnet cu armătura mobilă, folosit în centralele telefonice manuale pentru a semnaliza apelul de stabilire a unei legături (*a. de apel*) sau pentru a comanda întreruperea legăturii la terminarea convorbirii (*a. de fine de comunicație*).

**anure** (gr. *an* „fără” și *oura* „coadă”; ZOOL.), ordin din clasa amfibienilor, cuprinzând cea mai numeroasă și mai răspândită grupă de amfibieni actuali, cu o organizație superioară, fără coadă, cu două perechi de membre adaptate pentru salt (ex. broasca). Fecundarea la aceste animale are loc de obicei la exterior, iar organele copulatoare lipsesc. Animalele din acest ordin sînt răspîndite pe tot globul, cu excepția Antarcticii.

**anurie** (gr. *an* „fără” și *ouron* „urină”; MED.), încetarea secreției urinare. Se întâlnește de obicei în bolile grave de rinichi (nefrite difuze, intoxicații cu sulfamide etc.), în cazul apariției unor obstacole pe căile urinare (calculi, îndoiri, comprimări) etc. Poate fi produsă și în mod reflex (*a. reflexă*).

**ânuș** (ANAT.), segment terminal al intestinului gros, care comunică cu exteriorul și prin care sînt eliminate materiile fecale. În afara perioadelor de defecație, **a.** este menținut închis prin contracția unui mușchi circular (sfincterul) care delimitează orificiul anal.

**anvelopă 1.** (TEHN.) Înveliș de protecție pentru camera de aer a roții de automobil, de bicicletă etc., confecționat din cauciuc vulcanizat și avînd inserții textile (din pînză sau sfoară) și întărituri metalice la marginile libere. Banda de



Anvers. Catedrala

rulare a **a.** are un profil special pentru a evita deraparea. Există și **a.** fără camere de aer; în acest caz ele se montează pe jante mai adînci și se umflă direct cu aer. Datorită elasticității proprii și aerului comprimat închis în interior, **a.** lucrează ca o pernă amortizoare, absor-

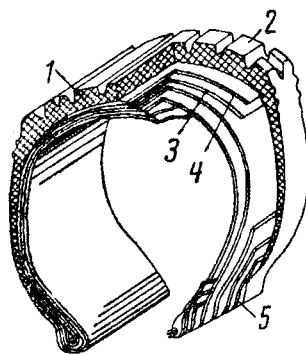

Anvelopă

1 — bandă de rulare (profil); 2 — profil antiderapant; 3 — strat protector; 4 — pînză protectoare; 5 — talon

bind șocurile și unele mișcări perturbatorii. Producția de **a.** în R.P.R. se dezvoltă în ritm rapid: astfel, în 1961 s-au produs 368 000 buc., iar în 1965 se prevede o creștere de

circa 3 ori (1 100 000 buc.), prin punerea în funcțiune a fabricii de **a.** „Danubiana” de la Popești-Leordeni (orașul București). **2.** (ARTE PLAST.) Atmosferă care învăluie figurile dintr-un tablou, îndulcindu-le contururile. **A.** se realizează în pictură prin valori tonale apropiate, care se succed armonios, și prin felul în care este condusă pensula.

**anvergură** (AV.), distanța dintre extremitățile unei aripi de avion, măsurată perpendicular pe axa lui longitudinală.

**Anvers** [*âver*] (în limba flamandă *Antwerpen*), oraș în nordul Belgiei, situat pe Canalul Albert și fluviul Escaut, la 90 km de Marea Nordului. 628 000 loc. (1958), cu suburbiile; unul dintre cele mai mari porturi din Europa. Șantiere navale, fabrici de produse chimice, de mobilă, de confecții, de hîrtie, de zahăr etc. Important centru cultural (monumente arhitectonice medievale, muzee, instituții de învățămînt etc.).

**anxietate** (lat. *anxietas*, din *angere* „a strînge, a sufoca”; MED.), stare de neliniște, de teamă nelămurită, de așteptare încordată, însoțită uneori de o

senzație de greutate în respirație, de palpitații, paloare etc. Se întâlnește în unele boli ca angina pectorală, nevroza anxioasă etc.

**anxiolitic** (FARM.) v. **ata-raxic**.

**Anzenruber** [*anʒanrubər*], Ludwig (1839—1889), dramaturg austriac. A scris, uneori în dialect, piese populare („Pastorul din Kirchfeld”, 1870; „Țăranul sperjur”, 1871; „Viermele conștiinței”, 1874), romane („Pata infamiei”, 1876) și povestiri, în care a zugrăvit realist viața satului austriac, ridicându-se împotriva obscurantismului și puritanismului moral și religios.

**anzeriforme** (*Anseriformes*), ordin de păsări înotătoare, de talie mare și mijlocie, cu gât lung și picioare scurte; picioarele au patru degete, dintre care trei îndreptate înainte și unite prin membrană. Ciocul **a.**, de obicei larg și turtit de sus în jos, are pe margini dinți sau lame cornoase. Penajul este compact și unsuros, iar puful abundent. Se înmulțesc o dată pe an. Răspândite pe tot globul pământesc, păsările din acest ordin, în care intră peste 200 de specii, alcătuiesc baza vînatului sportiv și profesional (ex. gîsca sălbatică, rața sălbatică etc.). Unele specii au fost domesticate, din ele provenind rase domestice de găște sau de rațe.

**Anzi** v. **Cordilieri**.

**A.N.Z.U.S.** (*Australia-New Zealand-United States*), tratat politic-militar pe care, din inițiativa lor, S.U.A. l-au încheiat cu Australia și Noua Zeelandă la San Francisco (1951). El reprezintă un bloc agresiv în zona Oceanului Pacific, îndreptat împotriva statelor socialiste și a popoarelor care s-au eliberat sau luptă pentru eliberarea lor de sub jugul colonial. Principalul organ de conducere al A.N.Z.U.S. este Consiliul, format din ministrii afacerilor externe ai statelor participante. După crearea S.E.A.T.O., rolul A.N.Z.U.S. s-a redus într-o oarecare măsură, dar el continuă să fie o unealtă a politicii externe a S.U.A.

**Aomîn** (*Macao*), teritoriu în sud-estul R.P. Chineze. Su-

prafața: 16 km<sup>2</sup>. Populația: 215 000 loc. (1959). În 1557 a fost arendat Portugaliei, iar din 1848 este ocupat efectiv de către aceasta.

**aorist** (LINGV.), formă verbală în unele limbi (ex. în greaca veche), care exprimă o acțiune trecută fără a indica dacă efectul ei persistă sau nu în momentul vorbirii.—*A. slab* (sau *sigmatic*), formă indo-europeană de **a.**, caracterizată prin prezența elementului *s* între temă și desinențe (ex. de la verbul grecesc *lyo* „dezleg”, *a. slab* este *elysa*).—*A. tare*, formă indo-europeană de **a.**, caracterizată prin adăugarea desinențelor specifice direct la tema verbală (ex. *a. tare* al verbului grecesc *leipo* „las” este *élipen*).

**aortă** (gr. *aorte* „vînă, vas”; ANAT.) **1.** Cea mai mare arteră a corpului la vertebrate. La om începe din ventriculul

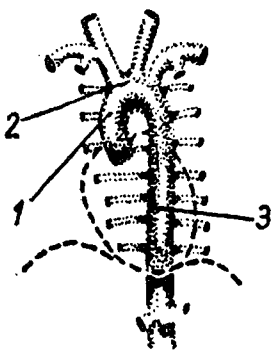

Aortă

1 — aorta ascendentă; 2 — crosa aortei;  
3 — aorta descendentă

stîng, la baza inimii, și prezintă trei segmente: *a. ascendentă*, apoi o porțiune curbată (*cîrja aortei*), și *a. descendentă*, care străbate toracele și abdomenul. În drumul său, **a.** are mai multe ramuri colaterale. Se termină în dreptul vertebrei a patra lombară, bifurcîndu-se. Prin **a.** și arterele colaterale care se ramifică din ea, sîngele oxigenat este răspîndit în tot organismul. **2.** Vas pulsator cu funcție de inimă la unele animale nevertebrate (ex. la viermi). **aortită** (MED.), inflamație a aortei, datorită, în majoritatea cazurilor, unei infecții cronice (sifilis, reumatism etc.).

**Apáczai Csere** [*ópáçei cêre*], János (1625—1659), învățat ma-

ghiar din Transilvania. A studiat la Cluj, Alba-Iulia și în Olanda, unde a devenit adept al raționalismului cartezian și al sistemului lui Copernic. Întors în patrie, a publicat manuale și lucrări cu caracter enciclopedic. A elaborat planuri de organizare pe baze înaintate a învățămîntului în limba maghiară. Cîndirea lui antiscolastică, pentru care a avut de suferit persecuții din partea oficialităților feudale, a fost frînată de credința sa religioasă. Op. pr.: „Enciclopedia maghiară” (1653), „Mica logică maghiară” (1654).

**Apafi**, veche familie de nobili din Transilvania. Din ea a făcut parte principele *A. Mihai I*, care a obținut tronul Transilvaniei în 1661, cu ajutorul Porții otomane, și a participat la asediul Vienei (1683). În 1687 a cedat Transilvania Austriei, el păstrîndu-și tronul pînă la moarte (1690). Fiul său, *A. Mihai al II-lea*, n-a fost recunoscut de austrieci ca principe al Transilvaniei.

**Apahida**, comună dependentă de Cluj. 3 390 loc. (1961). Aici s-au făcut descoperiri arheologice importante din diferite epoci, de ex. cimitirul celtic din sec. III—II î.e.n. și mormîntul cu obiecte de aur caracteristice pentru arta din perioada prefeudală (sec. al V-lea e.n.).

**Apalași**, sistem muntos situat în estul Americii de Nord și dispus paralel cu țărmul Oceanului Atlantic, pe o lungime de 2 600 km. Altitudinea maximă: 2 036 m (vîrfurile Mitchell). Sînt munți vechi, constituiți din roci cristaline și sedimentare. Zăcămintele de fier, cărbune, cupru, cobalt, argint, zinc și petrol. **A.** se află pe teritoriul S.U.A. și al Canadei.

**apalași**, populație băstinașă din America de Nord, care trăia între munții Apalași și fluviul Mississippi. Decimați în timpul sîngeroasei colonizări a Americii de Nord (sec. XVIII—XIX), **a.** trăiesc azi numai în rezervații.

**apanaj**, domeniu funciar sau rentă în bani, acordate de suverani, în evul mediu, pentru întreținerea unor membri ai familiei regale.



**aparăt** (lat. *apparatus*, din *parare* „a pregăti”) **1.** (TEHN.) Sistem tehnic constituit din corpuri, cel puțin în parte solide, care servește la efectuarea unor operații tehnice sau științifice, precum și la dirijarea energiei sau la transformarea ei statică dintr-o formă în alta. După scopul lor, **a.** sînt foarte variate. Astfel: *a. de acționare* (ex. întrerupătoare, reglatoare etc.) servesc la manevra sau la punerea în funcțiune a unor mașini, instalații etc.; *a. de cercetare* (ex. oscilograf, **a. Kipp** etc.) servesc la studiul sau la reproducerea în laborator a unor fenomene; *a. de control* servesc la controlul stării (compoziției, funcționării, poziției, orientării etc.) unui sistem tehnic sau fizico-chimic (ex. aparatele de bord ale unui avion dau indicațiile necesare pentru pilotaj); *a. de încercare* servesc la efectuarea încercărilor cu privire la proprietățile materialelor, ale rocilor, ale sistemelor tehnice sau ale unor elemente ale acestora etc.; *a. de protecție* se folosesc la protejarea oamenilor și animalelor contra acțiunilor vătămătoare sau la protejarea sistemelor tehnice contra avariilor (ex. **a. de scafandrier**). **V. și instrument de măsură.** **2.** (ELT.) *Aparat electric*, aparat ale cărui părți esențiale sînt parcurse de curent electric sau au sarcină electrică. În producerea, distribuția și utilizarea energiei electrice se folosesc *a.e.* de conectare, de reglare, de comandă, de control și semnalizare, de măsură, de transformare statică a energiei electrice, aparate electrochimice, electrotermice, electro-medicale, de uz casnic etc. În instalațiile de telecomunicații se mai folosesc *a. e.* de generare, amplificare și transformare a semnalelor, adesea cu ajutorul tuburilor electronice (*a. electronice*). **3.** (CONSTR.) *Aparat de reazem*, aparat sau element de construcție care asigură reazemarea unei construcții în anumite condiții (ex., la poduri, *a. de r.* asigură transmiterea sarcinilor suprastructurii pe infrastructură). *A. de r.* pot fi *fixe*, atunci cînd fixează punctul de transmitere

a sarcinii (cu plăci sau cu balansier), și *mobile*, atunci cînd permit deplasarea punctului de aplicare a sarcinii

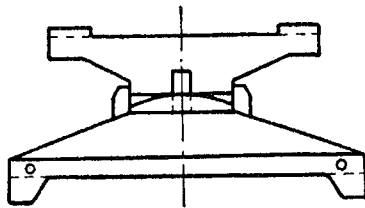

Aparat de reazem fix

(cu plăci, cu rulouri, cu pendule sau cu sector). **4.** (BIBL.) *Aparat de lectură*, aparat prevăzut cu o lupă puternică și cu un ecran luminos, servind la citirea microfilmelor și a microcopiilor. **5.** (POLIGR.) *Aparat de fotoreproducere*, aparat fotografic de dimensiuni mari, folosit în tehnica grafică pentru reproducerea originalelor. **6.** (MILIT.) *Aparat de ochire*, ansamblu de piese care servește pentru îndreptarea armei de foc pe țintă. Poate fi de mai multe tipuri: *a. de o. mecanic, opticomecanic și electronic.* **7.** (MED.) *Aparat gipsat*, aparat alcătuit din atele metalice cu

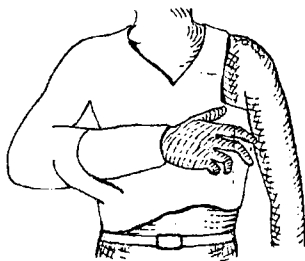

Aparat gipsat

feșe de tifon (sau exclusiv din feșe de tifon) și gips muiat în apă, care se mulează pe trunchi sau pe unul dintre membre, immobilizîndu-l într-o poziție favorabilă vindecării unei fracturi, unei boli articulare, corectării unei diformități etc. **8.** (ANAT.) Ansamblu de organe cu structură diferită, care îndeplinesc una dintre funcțiile de bază ale organismului animal (ex. *a. respirator, digestiv, circulator* etc.). — *A. stridulant*, organ special, la unele insecte, cu ajutorul căruia se produc anumite sunete sau zgomote particulare. Se bazează pe principiul vibrației unei lame frecate

de un organ dințat (ex. aripile la greier și la lăcustă, piciorul și aripa la cossaș etc.). **9.** (GEOL.) *Aparat vulcanic*, structură geologică născută în urma activității vulcanice; această structură este constituită dintr-un ansamblu format din stîlpul vulcanic (umplutura coșului vulcanic, adică a căii de acces a lavei), conul vulcanic (rezultat din acumularea materialului expulzat, dispus în jurul coșului vulcanic) și crater (partea terminală a coșului vulcanic, în formă de pîlnie), pe unde au loc erupțiile. Prin explozii violente, *a. v.* este distrus, iar din el rezultă o *calderă* (depresiune mărginită de resturile conului vulcanic). În R.P.R. se găsesc *a. v.* bine conservate în lanțul vulcanic Călimani-Harghita (ex. craterul Sf. Ana de lângă Tușnad).

**aparatăj** (TEHN.), totalitatea aparatelor folosite într-o ramură a tehnicii sau a științei, considerate independent de scopul în care sînt utilizate.

**aparăt critic**, totalitatea notelor și comentariilor critice și explicative care însoțesc ediția unei opere literare, științifice etc.

**aparăt de stat** (DR.) **1.** Totalitatea organelor de stat care îndeplinesc funcțiile statului, realizînd puterea clasei dominante. În orînduirile bazate pe exploatare, **a. de s.** este un instrument represiv, birocratic și ostil masei, prin care se realizează dominația de clasă a exploatare. De aceea, cucerind puterea, clasa muncitoare sfărîmă **a. de s.** burghez și îl înlocuiește cu un nou aparat, legat de mase, instrument al noii puteri și al construirii societății fără clase și fără exploatare, aparat prin care masele muncitoare sînt atrase la conducerea statului. Constituția Republicii Populare Romîne menționează ca făcînd parte din **a. de s.** organele puterii de stat, organele administrației de stat, instanțele judecătorești și procuratura. **2.** Personalul organelor de stat.

**aparăt științific**, totalitatea mijloacelor de investigație științifică folosite de un cercetător.

**aparatură** (TEHN.), totalitatea aparatelor care asigură

funcționarea, controlul sau reglarea unei instalații sau a unei mașini, ori care servesc pentru efectuarea unei lucrări de cercetare.

**apareiaj** (ARHIT.) 1. Mod de tăiere și de dispunere a

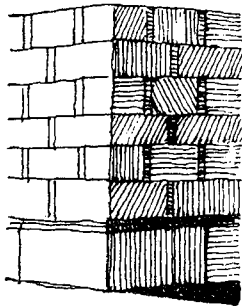

Apareiaj

pietrei sau a cărămizii în zidurile de fațadă ale unei construcții, astfel încât piatra sau cărămida să-și păstreze la vedere aspectul natural. 2. Mod de decorare a unui zid, care imită așezarea pietrelor sau a cărămizilor.

**aparțință** (FILOZ.), categorie a cunoașterii prin care se înțelege manifestarea exterioară, perceptibilă prin simțuri, a obiectelor. **A.** este rezultatul contactului nostru nemijlocit prin intermediul simțurilor cu obiectele și reprezintă o cunoaștere neaprofundată. Uneori, din această cauză, **a.** poate constitui o reflectare denaturată a esenței (ex. apusul și răsăritul Soarelui, mirajul sau „fata morgana”, fetișismul mărfii etc.). Ideologii burghezi și revizionști prezintă adeseori în chip sofisticat laturile aparente ale proceselor sociale ca esență a lor. Materialismul dialectic ne arată că **a.** nu este în nici un caz o ficțiune, cum o consideră mulți filozofi idealști agnostici, ci o categorie care are întotdeauna o bază obiectivă, ca manifestare exterioară a esenței obiectelor. **V.** și **e s e n ț ă** și **f e n o m e n.**

**Aparicio** [*aparithio*], Antonio (n. 1917), scriitor spaniol progresist. A luat parte la războiul național-revoluționar al poporului spaniol. Din 1939 trăiește în emigrație. A scris romane despre lupta poporului spaniol împotriva fascismului, culegerea de poezii „Basm despre peștișor și despre stea” (1946), care cuprinde și versuri

închinat Marelui Război pentru Apărarea Patriei al Uniunii Sovietice, lucrarea publicistică cu caracter antifascist „Cînd murea Europa” (1946), poemul „Spania trăiește și în moarte” (1948) ș.a.

**aparteu** (TEATRU), comentariu-monolog al unui actor, care întrerupe unitatea dialogului pentru a atrage atenția spectatorilor asupra unor situații, asupra unor amănunte din piesă.

**apartheid**, formă sălbatică de prigoană rasială, promovată de conducătorii ultrareacționari ai Republicii Sud-Africane cu scopul de a împiedica dezvoltarea luptei de eliberare a populației de culoare. El are la bază discriminarea rasială legiferată, lipsirea populației de culoare de cele mai elementare drepturi sociale și politice.

**apăși**, trib de indieni care trăia în America de Nord, între fluviile Colorado și Rio Grande del Norte. Decimați în timpul sîngeroasei colonizări a Americii de Nord (sec. XVIII—XIX), **a.** trăiesc azi numai într-o rezervație. Membrii acestui trib erau vestiți pentru prudența și șiretenia lor în războaie.

**Apáthy** [*ópati*], István (1863—1922), histolog și zoolog maghiar. A fost profesor la universitățile din Cluj și Seghedin. S-a făcut cunoscut prin cercetările sale asupra histologiei sistemului nervos și prin perfecționările aduse tehnicii histologice. A descoperit neurofibrilele. Pionier al biologiei în Ungaria, a propagat ideile darviniste și a subliniat legătura dintre știință și viață. Op. pr.: „Microtehnica morfologiei animale” (1896—1900).

**apatie** (gr. *a* „fără” și *pathos* „pasiune”) 1. (FILOZ.) **a)** Atitudine indiferentă față de viață, față de lumea înconjurătoare. **b)** (În etica stoică) Stare a celui care și-a înăbușit pasiunile, considerate de *Zenon Stoicul* drept „frământare sufletească care contravine naturii și rațiunii”. Scepticul *Pyrrhon* socotea că **a.** este începutul înțelepciunii. Morala comunistă consideră **a.** ca o atitudine negativă, bolnăvi-

cioasă, care, ca fenomen social, este o expresie a decăderii claselor sociale condamnate de istorie la dispariție. 2. (MED.) Stare patologică de indiferență față de orice activitate și de lipsă de interes față de mediul înconjurător. Se întâlnește în schizofrenie, melancolie etc.

**apatit** (MINER.), mineral cristalizat în sistemul hexagonal, incolor sau variat colorat (mai ales verzui), transparent sau tulbure, cu luciu sticlos sau gras; principalul fosfat natural de calciu. Se întâlnește ca mineral accesoriu în rocile eruptive, în pegmatite, sub formă de concrețiuni în roci sedimentare, în sisturi cristaline etc. Servește în proporție de 90% la fabricarea îngrășămintelor minerale (superfosfați etc.) și la extragerea fosforului. Cele mai mari zăcăminte de **a.** din lume se găsesc în U.R.S.S. (în peninsula Kola). Rezerve mult mai mici de **a.** se găsesc în Spania, Suedia, Norvegia, Canada, Republica Sud-Africană etc.

**apatrid** (gr. *a* „fără” și *patris*, *-idos* „patrie”), persoană fără cetățenie (fie că nu a avut-o niciodată, fie că a pierdut-o fără să fi dobîndit alta). **V.** și **cetățenie**.

**apă I.** (CHIM.),  $H_2O$ . Compus hidrogenat al oxigenului; este un lichid incolor, fără miros, fără gust, cu p. f. la 100°C, cu densitatea maximă egală cu 1 (la +4°C). Reacționează cu unele anhidride acide, formînd acizi, și cu unii oxizi bazici, formînd hidroxizi. De asemenea reacționează cu unele metale în diferite condiții de temperatură, cu degajare de hidrogen. Cu cărbunele înroșit dă un amestec de oxid de carbon și hidrogen, numit *gaz de apă*. Pentru substanțele anorganice, apa este solventul cel mai obișnuit. Joacă un rol important în procesele fiziologice. Apa naturală (de izvor, de ploaie etc.) nu este niciodată pură; în ea se află dizolvate diferite substanțe. — **A. de constituție**, apă care intră în molecula unor minerale sau substanțe chimice. Este legată foarte puternic prin legături ionice, care nu se pot desface fără ca molecula să nu se descompună. — **A. de cristalizare**, apă care formează,

cu unele minerale sau săruri, combinații cristalizate hidratate (ex. sulfatul de cupru cristalizat cu cinci molecule de apă).—*A. dură*, apă care conține în soluție compuși ai calciului și ai magneziului, astfel încât durezza ei depășește limita admisă pentru apa potabilă sau industrială. *A. d.* se asimilează greu, incrustează la fierbere carnea și legumele (prin precipitarea calciului sub formă de carbonat), nu face spumă cu săpunul (până ce toți compușii de *Ca* sau *Mg* nu sînt precipitați ca oleat de *Ca* sau *Mg*); în industrie produce cruste de carbonat de calciu pe pereții generatorilor de abur, formînd un strat rău conducător de căldură, și micșorează randamentul caloric al generatorului. *A. d.* nu se poate folosi în industria textilă, a cleiurilor, a zahărului, a amidonului etc.—(TEHN.) *A. industrială*, apă naturală, uneori tratată, întrebuințată în procesele tehnologice ale întreprinderilor, în diferite scopuri. Uneori *a.i.* trebuie supusă unei epurări după folosire și înainte de evacuarea în riuri sau lacuri, deoarece conține anumite impurități sau substanțe toxice (*apă reziduală*).—(IND. EXTR.) *A. de injecție*, apă destinată injectării în zona acviferă (*injectare extraconturală*) sau în cea petroliferă (*injectare intraconturală*), în scopul alimentării unui zăcămint de țitei cu energie suplimentară pentru eliminarea mai completă a țiteiului. II. (GEOGR., GEOL., PEDOL.) Mediu în scoarța pămîntului sau la suprafața lui, format din apa (I) care conține în cantități variabile substanțe dizolvate sau în suspensie. 1. (GEOGR.) a) *Ape continentale*, apele subterane și de la suprafața uscatului.—*A. de suprafață*, apă care curge sau staționează la suprafața scoarței terestre sau care alcătuiește mările și oceanele. Provine din precipitațiile atmosferice, din topirea zăpezilor sau din izvoare. *A. de s.* constituie surse de alimentare cu apă potabilă, industrială, pentru irigații, servesc la transport etc. Se împart în *ape curgătoare* (riuri, fluvii, torenți etc.), *ape stătătoare* (lacuri, mări, oceane)

și *ape stagnante* (formate din apele meteorice, reținute la suprafața solului în zone de depresiune mai mici: bălți, mlaștini etc.). b) *Apă din atmosferă*, apă în stare gazoasă, lichidă sau solidă, care se găsește în atmosferă. Apa în faza gazoasă (vaporii) determină umiditatea aerului. Aproape întreaga cantitate de apă din atmosferă se găsește în troposferă.—*A. meteorică*, apă provenită din precipitații atmosferice (ploaie, zăpadă, ceață etc.). În natură, *a.m.* care cad pe uscat sînt, în parte, colectate de rețeaua hidrografică (torenți, pîraie, riuri), iar în parte se infiltrează în pămînt. În orașe, *a.m.* sînt evacuate printr-un sistem de canalizare astfel dimensionat, încît să prevină inundațiile.—*A. moartă*, zonă dintr-o masă de apă în mișcare în care nu există curenți de tranzit, iar apa pare stătătoare (ex. pe unele brațe ale riurilor). 2. (GEOL.) *Ape subterane*, ape acumulate în scoarța pămîntului, în porii, fisurile sau golurile rocilor. Provin din infiltrația precipitațiilor atmosferice sau a apelor curgătoare superficiale, precum și din condensarea subterană a vaporilor de apă din atmosferă sau din masele magmatice. Se disting mai multe feluri de *a.s.*:—*A. freatică*, primul strat de apă, care se găsește la adîncimi mici și care influențează formarea și proprietățile solului. Din *a.f.* se alimentează de obicei izvoarele și fîntinile.—*Ape de adîncime*, totalitatea apelor situate sub primul strat impermeabil de la suprafața terenului (uneori la mari adîncimi) și care au o extindere regională continuă.—*A. arteziană*, apa care, găsindu-se sub presiune între două strate impermeabile ale unei depresiuni sau ale unui sinclinal, țîșnește la suprafață în foraje sau prin crăpături. În condiții favorabile, *a.a.* sînt utilizate ca surse de alimentare cu apă potabilă și în industrie. În R.P.R., regiunile cele mai bogate în *a.a.* sînt: nord-estul Cîmpiei Romîne, sudul Moldovei (lunca riului Bîrlad) etc.—*A. de sinclinal*, apă sărată care se găsește în partea inferioară a unui zăcămint de țitei, spre

sinclinal. După mărimea zonei cu *a. de s.*, zăcămintele pot deveni productive sau neproductive.—*A. de talpă*, apă care se găsește în partea inferioară a unui zăcămint de țitei cu înclinație foarte mică.—*A. de zăcămint* (sau *veterică*), apă care saturează parțial rocile din zona gaziferă și petroliferă și toate rocile din zona acviferă a unui zăcămint petrolifer.—*A. fosilă*, apă prinsă în roci încă din timpul formării acestora. Reprezintă o parte din apa bazinului în care s-au depus rocile respective. Este în general sărată și nu are nici o legătură cu suprafața, dar poate apărea în timpul forării unei sonde. *A.f.* care se extrage împreună cu țiteiurile se numește *a. de sondă*. Aceasta conține în concentrație mare clorură de sodiu, săruri de calciu și de magneziu, iar în cantități mai mici iod, brom și potasiu. E folosită la obținerea iodului și, uneori, a magneziului.—*A. vadoasă* (sau *de infiltrație*), apă care provine din infiltrația în scoarța pămîntului a apelor acumulate din precipitațiile atmosferice, ca proces determinat de circuitul apei în natură. Constituie sursa cea mai importantă de alimentare cu apă a stratelor acvifere.—*A. juvenilă* (sau *magmatică*), apă de origine internă, care provine din condensarea vaporilor aflați în masele de magmă.—*A. potabilă*, apă naturală, subterană sau de suprafață, bună de băut. În acest scop ea trebuie să îndeplinească următoarele condiții principale: să aibă o temperatură între 7 și 12°C, să fie incoloră, transparentă, fără miros, fără gust, să nu conțină suspensii minerale sau organice, săruri solubile în cantitate mai mare decît un gram la litru, substanțe otrăvitoare (compuși de cupru, plumb, arsen etc.) și nici microbi, care pot provoca îmbolnăvirea oamenilor sau a animalelor. Pentru alimentarea centrelor populate se utilizează ape filtrate și tratate cu substanțe sterilizante. 3. (PEDOL.) *Apă accesibilă*, apa din sol care poate fi folosită de plante. Se determină prin diferența dintre conținutul de apă al solului la un moment dat

(v. și umiditatea solului) și coeficientul de ofilire.—*A. capilară a)* Apa reținută în sol, sub acțiunea tensiunii superficiale, în jurul particulelor și în spațiile lacunare de dimensiuni capilare; se mișcă, sub acțiunea forțelor de menisc, în orice direcție. Constituie principala rezervă de apă accesibilă plantelor. *b)* (GEOL.) Apă subterană aflată în porii sau în golurile unor roci nesaturate cu apă, al căror diametru este cuprins între 0,0001 și 0,5 mm.—*A. gravitațională*, apa care nu poate fi reținută de sol și, sub acțiunea forței de gravitație, se infiltrează liber spre adâncime (*apă de infiltrație*) sau se scurge la suprafața pantelor (*apă de spălare*). Constituie o pierdere pentru provizia de apă a solului necesară plantelor.—*A. higroscopică*, apa reținută de un sol uscat adus într-o atmosferă umedă; formează la suprafața particulelor de sol o peliculă subțire (grosimi moleculare). *A. h. circulantă* în sol numai prin trecere în vapori și, prin urmare, nu poate fi folosită de plante.—*A. peliculară* (sau *osmotică*), apă care îmbracă particulele de sol de deasupra stratului de apă higroscopică. *A. p.* este reținută prin forțe de coeziune, se mișcă liber de la peliculele mai groase spre cele mai subțiri și este numai parțial accesibilă plantelor.

**apă amoniacală** (CHIM.), produs secundar obținut în procesul de cocsificare a cărbunilor. Componentul principal al **a. a.** este amoniacul; se întrebuințează la fabricarea sulfatului de amoniu.

**apă de barită** (CHIM.), soluție de hidroxid de bariu. Se folosește în laborator pentru absorbția bioxidului de carbon, cu care dă carbonat de bariu, insolubil în apă.

**apă de clor** (CHIM.), soluție obținută prin dizolvarea clorului în apă. Este un agent oxidant puternic, întrebuințat ca decolorant în industria textilă și a hârtiei.

**apă de Javel** (CHIM.), soluție de hipoclorit de potasiu, care se obține prin acțiunea la rece a clorului asupra soluției de

hidroxid de potasiu. Se întrebuințează ca decolorant în industria textilă și a hârtiei. Acțiunea decolorantă a acestei soluții se datorește puterii oxidante a hipocloritului de potasiu.

**apă grea** (CHIM.),  $D_2O$ . Combinație a oxigenului cu deuteriul. Are proprietăți diferite de cele ale apei obișnuite: densitate mai mare, indice de refracție mai mic, temperatura de fierbere ( $101,42^\circ C$ ) și cea de topire ( $+3,80^\circ C$ ) mai ridicate. Se găsește în cantități foarte mici în apă, din care se obține prin diferite procedee, în special prin electroliză. Se folosește în unele reactoare nucleare ca substanță moderatoare.

**apă oxigenată** (CHIM.),  $H_2O_2$ . Peroxid de hidrogen. Se prezintă sub forma unui lichid dens, siropos, incolor sau albăstrui. De obicei se dă numele de *a. o.* soluției în apă a peroxidului de hidrogen, iar sub numele de *perhidrol* se găsește în comerț soluția cu o concentrație de 30% în volume. În soluție, *a. o.* este întrebuințată ca dezinfectant și ca decolorant, datorită proprietății sale de a pune în libertate cu ușurință oxigenul.

**apărare** (MILIT.), formă de luptă folosită atunci când ofensiva nu este posibilă sau nu este indicată. Scopul **a.** constă în menținerea cu fermitate a pozițiilor ocupate, respingerea ofensivei inamicului, producerea de pierderi importante trupelor acestuia și crearea condițiilor favorabile pentru trecerea la ofensivă. Succesul **a.** se asigură prin organizarea focului, prin puterea acestuia, prin folosirea judicioasă a terenului și amenajarea lui genetică, prin manevra forțelor și a mijloacelor și executarea ripostelor ofensive, prin buna pregătire de luptă și politică a trupelor, precum și, mai ales, prin moralul, fermitatea și dârzenia acestora. Cea mai importantă misiune a trupelor aflate în **a.** constă în zădărnicierea ofensivei inamicului și în zdrobirea grupării sale principale. Sin. (ieșit din uz) *defensivă*.

**„Apărarea ceferiștilor“**, ziar apărut sub îndrumarea P.C.R., în 1934, în perioada judecării procesului conducătorilor muncitorilor petroliști și ceferiști arestați în timpul marilor bătălii de clasă din ianuarie-februarie 1933. „Apărarea ceferiștilor“ a publicat numeroase articole în apărarea celor arestați și implicați în proces.

**„Apărarea Patriei“**, ordin instituit în 1949 și conferit în R.P.R. pentru activitate militară, politică și științifică prin

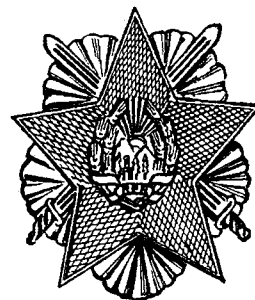

Ordinul „Apărarea Patriei“  
clasa I

care s-a adus o contribuție însemnată la lupta pentru apărarea patriei și a poporului muncitor. Se conferă și cetățenilor altor state.

**„Apărarea Patriei“**, organ de presă central al Ministerului Forțelor Armate ale R.P.R. Între iulie 1945 și ianuarie 1952 a avut titlul „Glasul armatei“. Este decorat cu ordinul „Steaua Republicii Populare Române“ cl. I. Apare zilnic la București.

**Apărarea patriotică**, organizație de masă ilegală, cu caracter antifascist, creată la începutul anului 1942 din inițiativa Partidului Comunist din România. Până la eliberarea țării de sub jugul fascist, Apărarea patriotică a dus o largă activitate de ajutorare a victimelor terorii antonesciene. După răsturnarea regimului fascist antonescian, Apărarea patriotică a activat, în condiții legale, în direcția sprijinirii frontului antihitlerist și a ajutat din punct de vedere material și moral pe luptătorii revoluționari eliberați din închisori și din lagăre.

**„Apărătorul proletar“**, organ al Comitetului de ajutorare de pe lângă Sindicatele unitare.

apărut în decembrie 1928. A luptat împotriva terorii, pentru amnistie generală, pentru încheierea alianței dintre clasa muncitoare și țărănime, pentru o reformă agrară, democratică.

**apă regală** (CHIM.), amestec format din trei părți acid clorhidric și o parte acid azotic. Se prezintă sub forma unui lichid de culoare galbenă-închisă. Este întrebuințată la dizolvarea unor metale care nu sînt atacate de alți agenți (ex. a aurului).

**apă tare** (CHIM.), nume popular al acidului azotic. Termenul se folosește uneori, în mod eronat, pentru a denumi și acidul clorhidric.

**ape** (DR.) **a)** *Ape teritoriale*, porțiunea de mare sau de ocean, de-a lungul coastelor, supusă suveranității statului riveran și formînd o parte integrantă a teritoriului său. Pornind de la practica internațională, statele socialiste susțin, împreună cu numeroase alte state, că lățimea *a. t.* se fixează de către statele riverane de obicei între 3 și 12 mile marine; *a. t.* ale R.P.R. au lățimea de 12 mile marine. Statele imperialiste, care, în politica lor agresivă, tind să se apropie cît mai mult de coastele altor țări în scopuri militare și economice, pretind că *a. t.* trebuie să aibă o lățime cît mai redusă. Sin. *mare teritorială*.

**b)** *Ape interioare*, râurile, fluviile, lacurile și canalele situate pe teritoriul unui singur stat, mările interioare, precum și apele porturilor și golfurilor interioare. Apele interioare sînt supuse suveranității statului pe teritoriul căruia se află. **c)** *Regimul juridic al apelor*, reglementare dată prin legi, decrete și alte acte normative cu privire la administrarea, folosirea rațională și multilaterală a apelor (consum personal în nevoile gospodărești, alimentarea cu apă a orașelor, a centrelor industriale și a celorlalte localități, navigație și plutărit, pescuit, irigații, lacuri de acumulare, industrie etc.), precum și la protecția apelor.

**apeduct**, construcție hidrotehnică, folosită în trecut în scopul conducerii apei prin curgere liberă de la punctul de captare pînă la punctul de folosință (într-o așezare umană).

**apel 1.** Chemare (în scris sau oral) adresată unei persoane, unei colectivități sau maselor largi. **2.** (DR.) Cale de atac prin care se obține rejudicarea în fond a procesului de către instanța de fond imediat superioară aceleia care a pronunțat hotărîrea atacată. În R.P.R. **a.** a fost desființat, întrucît, în urma îmbunătățirii procedurii în fața instanței de fond și a reorganizării recursului, s-au creat, și fără **a.**, condițiile necesare pentru pronunțarea de hotărîri legale și temeinice, realizîndu-se totodată o mai mare operativitate în judecarea proceselor. **3.** (TELEC.) Chemare la distanță prin producerea unui semnal sonor sau luminos; se folosește în telegrafie și în telefonie.

**apelativ** (LINGV.), substantiv comun (în opoziție cu numele propriu).

**apella** (IST.), nume dat adunării poporului din Sparta. Din adunare făceau parte toți cetățenii cu drepturi depline trecuți de 30 de ani. Ea alegea pe efori, pe membrii *gerusiei* și pe cei doi regi și lua hotărîri în toate problemele importante ale statului.

**Apelles**, pictor grec din a doua jumătate a sec. al IV-lea î.e.n. A trăit la curtea lui Alexandru Macedon și la cea a lui Ptolemeu. Unele picturi murale din Pompei sînt, probabil, copii după lucrările lui **A.** sau sînt inspirate de acestea.

**Apelul către popoarele din lumea întreagă**, document elaborat de Consfătuirea reprezentanților partidelor comuniste și muncitorești de la Moscova din noiembrie 1960.

**Apelul de la Stockholm al Comitetului permanent al Congresului Mondial al Partizanilor Păcii**, apel adoptat la 19 martie 1950, prin care se cerea interzicerea necondiționată a armei atomice ca armă de agresiune și de distrugere în masă a oamenilor și stabilirea unui control internațional strict asupra aplicării acestei hotărîri. Apelul precizează că „se va considera drept criminal de război acel guvern care va folosi primul arma ato-

mică împotriva oricărei țări“. El a fost semnat în 1950 de 500 000 000 de oameni de diferite naționalități, profesii și convingeri politice; în țara noastră el a fost semnat de peste 10 000 000 de oameni.

**ape minerale**, ape subterane sau de suprafață, termale sau atermale, cu un conținut variabil de săruri, de gaze sau de substanțe minerale radioactive (ex. bioxid de carbon, hidrogen sulfurat, fier, brom, iod, litiu etc.), care le conferă proprietăți terapeutice. În R.P.R., **a. m.** se găsesc în numeroase localități, constituind o bogăție naturală a țării. Sînt utilizate în tratamentul multor boli, ca: reumatism, ulcer gastroduodenal, afecțiuni cardiovasculare, renale, de nutriție etc. Principalele izvoare de **a. m.** din țara noastră se găsesc la: Govora, Olănești, Căciulata, Călimănești (reg. Argeș); Biborțeni, Zizin, Bodoc, Vilcele, Covasna (reg. Brașov); Borsec (reg. Mureș-Autonomă Maghiară); Sîngeorz (reg. Cluj); Vatra Dornei (reg. Suceava); Băile Slănic (reg. Bacău); Iași; Lipova (reg. Banat); Amara (reg. București) ș.a.—**A. radioactive**, ape naturale cu un conținut de substanțe minerale radioactive, a căror concentrație depășește valoarea de 3,5 unități Mache. Avînd acțiuni terapeutice, sînt folosite pentru cură balneară. În R.P.R. *a.r.* se găsesc la Băile Herculane (reg. Banat), Someșeni și Sîngeorz (reg. Cluj), Geoagiu (reg. Hunedoara), Moneasa și Băile Victoria (reg. Crișana) ș.a.—**A. termale**, ape subterane cu temperatura mai ridicată decît temperatura medie înregistrată în regiune în cea mai caldă lună. *A. t.* se împart în: *hipotermale*, cu temperatura între 20 și 37°C; *izotermale*, cu temperatura între 37 și 42°C, și *hipertermale*, cu temperatura de peste 42°C. În R.P.R., cele mai importante stațiuni cu *a. t.* sînt: Băile Herculane (reg. Banat), Băile Victoria și 1 Mai (reg. Crișana), Geoagiu și Vața (reg. Hunedoara) ș.a.

**apendice 1.** (ANAT.) Prelungire a cecului, în formă de tub închis la capăt sau de vierme (de unde și numele de *a. vermi-*

**CLASIFICAREA ȘI INDICAȚIILE PRINCIPALELOR APE MINERALE DIN R.P.R.**

		<b>CONTINUTUL MINIM LA 1 L de APĂ</b>	<b>MODUL DE FOLOSIRE</b>	<b>AȚIUNEA</b>	<b>INDICAȚII</b>	<b>CELE MAI IMPORTANTE STAȚIUNI</b>
1	APE OLIGOMETALICE	MAI PUȚIN DE 1g DE MINERALE	EXCLUSIV ÎN CURĂ INTERNĂ  CURĂ INTERNĂ  CURĂ EXTERNĂ (BĂI)	DIURETICE  CALMANTE, ANTISEPTICE, ANTIINFLAMATOARE  SEDATIVE, ANTIINFLAMATOARE	PIELIȚE, CISTITE, PIELOCISTITE, FOSFATURII etc.  AFECȚIUNI ALE TUBULUI DIGESTIV, ALE CĂILOR BILIARE ȘI URINARE  AFECȚIUNI REUMATISMALE, BOLI NERVOASE etc.	OLĂNEȘTI, izvorul 24 CĂLIMĂNEȘTI, izvorul 7 SLĂNIC-MOLDOVA, izvorul 300  BĂILE „VICTORIA” 47 °C BĂILE „1 MAI” 42 °C MONEASA 32 °C  VAȚA DE JOS 35-37 °C GÎOAGIU 31-36 °C
2	APE CARBOGAZOASE	CEL PUȚIN 1g DE CO <sub>2</sub>	CURĂ INTERNĂ  CURĂ EXTERNĂ (BĂI)	ACTIVEAZĂ MOBILITATEA GASTRICĂ, MĂRESC SECRETIA BILIARĂ, DIURETICE  SCAD TENSIUNEA ARTERIALĂ, TONIFICĂ MIOCARDUL, ECHILIBREAZĂ SISTEMUL NERVOS	GASTRITE HIPOACIDE, ENTERITE ȘI ENTEROCOLITE, AFECȚIUNI URINARE  BOLI CARDIOVASCULARE, HIPERTENSIUNE, HIPERTIROIDIE, NEURALGII	BORSEC, BUZIAȘ, COVASNA, TUȘNAD, VATRA-DORNEI etc.  TUȘNAD, BORSEC, COVASNA, VATRA-DORNEI etc
3	APE ALCALINE ȘI ALCALINO-FERDOASE	PESTE 1g SĂRURI	CURĂ INTERNĂ	REDUC ACIDITATEA GASTRICĂ, FAVORIZEAZĂ SECRETIA BILIARĂ, NORMALIZEAZĂ ACTIVITATEA SISTEMULUI NERVOS	GASTRITE HIPERACIDE, BOALĂ ULCEROASĂ, HEPATITĂ CRONICĂ, COLECISTITĂ, STĂRI ALERGICE, RAHITISM, OSTEOMALACIE	BODOC MALNAȘ VÎLCELĂ BUZIAȘ LIPOVA
4	APE CLORURO-SODICE (SĂRATE)	CEL PUȚIN 1g DE Na Cl	CURĂ INTERNĂ  CURĂ EXTERNĂ (BĂI)	INFLUENȚEAZĂ SECRETIA ȘI MOTILITATEA GASTRICĂ, SCAD SECRETIA BILIARĂ  STIMULEAZĂ TESUTUL CONJUNCTIV, METABOLISMUL	GASTRITE CRONICE, ENTERITE ȘI COLITE, AFECȚIUNI CRONICE HEPATOBILIARE  REUMATISM CRONIC, NEURALGII, NEVRITE etc., TUBERCULOZĂ OSTEOARTICULARĂ, BOLI ENDOCRINE	SLĂNIC-MOLDOVA BĂILE HERCULANE MOINEȘTI BĂLTĂTEȘTI  MANGALIA, MAMAIA, AGIGEA, EFORIE, TECHIRGHIOI, LACUL SĂRAT, GOVDRA, AMARA etc.
5	APE IODURATE	CEL PUȚIN 1mg DE IOD	CURĂ INTERNĂ CURĂ EXTERNĂ (BĂI)	ROL ÎN FUNCȚIA GLANDEI TIROIDE, ANTI-INFLAMATDARE REDUC FUNCȚIA GLANDEI TIROIDE ANTIINFLAMATDARE	BOALA BASEDOW, GUȘĂ CHISTICĂ, GUTĂ  BOLI REUMATISMALE CRONICE, HIPERTIROIDISM, BOLI NERVOASE, CARDIOVASCULARE, RESPIRATORII	GOVORA BAZNA OLĂNEȘTI VULCANĂ etc.
6	APE SULFUROASE	CEL PUȚIN 1mg DE SULF	CURĂ INTERNĂ CURĂ EXTERNĂ (BĂI)	MĂRESC SECRETIA ȘI MOTILITATEA GASTRO-INTESTINALĂ, AU EFECT ANTITOXIC  SCAD TENSIUNEA ARTERIALĂ, FAVORIZEAZĂ METABOLISMUL	CONSTIPAȚII, COLITE CRONICE, HEPATITA CRONICĂ, INTOXICAȚII CRONICE CU Hg, Pb  REUMATISM CRONIC, HIPERTENSIUNE ARTERIALĂ	BĂILE HERCULANE, GOVORA, PUCIOASA, MANGALIA  BĂILE HERCULANE, GOVORA, PUCIOASA, MANGALIA
7	APE RADIOACTIVE (RADONICE)	CANTITĂȚI VARIABILE DE ELEMENTE RADIOACTIVE	CURĂ INTERNĂ CURĂ EXTERNĂ (BĂI)	STIMULEAZĂ SECRETIA GASTRICĂ ȘI INTESTINALĂ SCAD TENSIUNEA ARTERIALĂ, INHIBĂ TIROIDA, STIMULEAZĂ METABOLISMUL	GASTRITE HIPOACIDE, CONSTIPAȚII  AFECȚIUNI REUMATICE, BOLI NERVOASE, CARDIOVASCULARE, ENDOCRINE, OBEZITATE	BĂILE HERCULANE SÎNGEORZ BĂILE VICTORIA

form). La om, **a.** este de 2—20 cm, lungime, cu diametrul cavității de 3—7 mm. Inflamarea **a.** provoacă *apendicita*.—**A. xifoid**, segment inferior, terminal, al osului stern. **2.** (BIBL). Adaos, anexă, supliment la textul unei cărți sau al unei publicații, cuprinzând, de regulă, documente, articole sau informații complementare. **3.** (LINGV.) Element fonic suplimentar care însoțește articulația unui sunet (ex. sunetul *c* avea, în lat., în cuvinte ca *aqua* „apă”, *quatuor* „patru”, un **a.** labiovelar și era notat grafic *qu*).

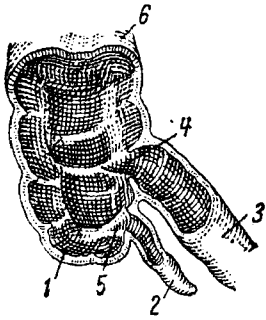

Appendice  
1 — cecul; 2 — apendicele; 3 — ilionul;  
4 — valvula ileocecală; 5 — valvula apendiculocecală (Gerlach); 6 — colonul ascendent.

**apendicită** (MED.), inflamație acută sau cronică a *apendicelui*. Se manifestă prin crize dure-roase, uneori prin grețuri, vărsături, constipație. Se tratează, în majoritatea cazurilor, prin îndepărtarea chirurgicală a apendicelui.

**Apeni**, lanț muntos situat în lungul Peninsulei Italice, pe o lungime de 1100 km. Altitudinea maximă: 2914 m (munții *Abruzzi*). Zăcămintele de bauxită, blendă, galenă, marmură etc. Prezintă degradări puternice ale solului, ca urmare a despăduririlor excesive.

**apercépție** (lat. *ad* „la” și *perceptio* „cunoaștere”; PSIH.), proces mental care constă în integrarea percepțiilor în experiența senzorială trecută, în sistemul cunoștințelor anterioare, în conținutul vieții psihice a omului.

**aperiódic** (gr. *a* „fără” și *periodos* „drum împrejur”; FIZ.; despre unele mărimi) **1.** Care nu variază periodic în timp. **2.** Care atinge valoarea de echilibru fără a-și schimba sensul (ex. un curent electric).

**apertură 1.** (FIZ.) **a)** Deschidere prin care poate trece o radiație sau un flux de particule. **b)** (La lentile) Produsul dintre indicele de refracție al mediului dintre obiect și lentilă și sinusul unghiului sub care se vede raza lentilei din punctul de intersecție al axei ei cu planul obiectului. Servește îndeosebi la stabilirea puterii separatoare a unui microscop. Se mai numește și *apertură numerică*. **2.** (LINGV.) Grad de deschidere a canalului fonator în timpul emiterii sunetelor (de ex., în limba română, vocalele *e* și *o* au o **a.** mai mare decât *i* și *u*).

**apetale**, grup mare de plante dicotiledonate, de obicei lemnoase, caracterizate prin flori reduse sau simplificate, la care lipsesc petalele. Din acest grup fac parte și arborii cu florile dispuse în amenți. **V.** și **amেন্টacee**.

**ápex** (lat. *apex* „vîrf”; ASTR.), punct de pe bolta cerească, situat în constelația Hercule, spre care se deplasează sistemul nostru solar (cu o viteză de circa 20 km/s).

**Apia**, capitala statului Samoa de Vest (în partea centrală a Oceanului Pacific), port în nordul insulei Upolu. 11 840 loc. (1951).

**apicál** (LINGV.; despre sunete), care se articulează apropiind vîrfurile limbii de dinți, de alveole sau de bolta palatului (ex. rom. *r* este o *consoană apicală*).

**apicultură** (lat. *apis* „albină” și *cultura* „cultură”) **1.** Știință care se ocupă cu creșterea și îngrijirea rațională a albinelor, în scopul obținerii de venituri directe (miere și ceară) și indirecte (polenizarea culturilor agricole, făcută de albine). Avantajele indirecte pot să întrecă în valoare de 10—15 ori pe cele provenite din miere și ceară. Dezvoltarea apiculturii în sistemul agriculturii socialiste este astăzi sprijinită de statul nostru prin acordarea de credite, înzestrarea cu utilaj, cu cadre calificate etc. **2.** Îndeletnicirea cu creșterea și îngrijirea albinelor și cu folosirea producției lor. Sin. *albinărit*.

**apirexie** (gr. *a* „fără” și *pyrexia* „febră”; MED.), absență a febrei în caz de boală.

**Apis**, taurul sacru în religia egipteană, adorat la Memfis ca incarnare a zeului Osiris; simboliza energia creatoare a naturii. Era folosit uneori și ca

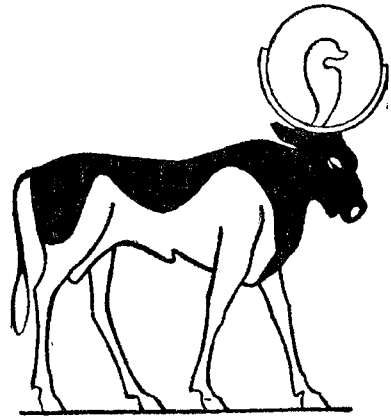

Apis

simbol al Egiptului. Cultul lui **A.** a cunoscut o largă răspîndire în sec. X—VI î.e.n. Se numea și *Hapi*.

**aplanare** (DRUM.), ansamblu de lucrări, în general de terasamente (săpături, umpluturi, răspîndire de pietriș etc.), executate pe platforma unui drum sau a unui teren în vederea realizării unei suprafețe plane și netede.

**aplanétic** (FIZ.; despre un sistem optic, de ex. un obiectiv fotografic), care este stigmatic pentru punctele apropiate de axa optică. **V.** și **stigmatism**.

**aplatisare** (TEHN.), modificare a formei unui obiect, astfel încît să capete două suprafețe opuse, aproximativ plane și paralele, cu o distanță relativ mică între ele în comparație cu celelalte dimensiuni.

**aplatisarea curbei de sarcină** (ELT.), repartizare cît mai uniformă, pe o anumită perioadă (zi, săptămîină etc.), a cantității de energie electrică absorbită de unul sau de mai mulți consumatori, în vederea unei cît mai bune folosiri a capacității instalațiilor de producție și de transport a energiei. Aplatisarea curbei de sarcină se realizează prin măsuri tehnice-organizatorice.

**aplicarea dreptului**, activitate prin care organele de stat sau organizațiile obștești, împuternicite legal în acest scop, asigură aplicarea la



anumite situații a dispozițiilor generale cuprinse în normele juridice. **A. d.** determină fie nașterea, modificarea sau stingerea unor raporturi juridice concrete, fie rezolvarea litigiilor referitoare la aceste raporturi. Ea se realizează prin acte cu caracter juridic (ex. acte administrative, hotărâri judecătorești și arbitrale). În statul socialist, această activitate se desfășoară în strictă conformitate cu legile și cu celelalte acte normative, urmărind realizarea în fapt a acestora, întărirea legalității socialiste, apărarea drepturilor cetățenești. În statul burghez contemporan, **a. d.** constituie adesea un mijloc de ocrotire a legii, de încălcare a drepturilor cetățenilor, în interesul clasei dominante exploatare.

**aplicație tactică** (MILIT.), formă de instruire a comandamentelor și a trupelor, care constă în rezolvarea practică a unor situații ipotetice de luptă. Se poate executa pe hartă sau pe teren.

**aplică** 1. Ornament în relief, fixat pe suprafața unui obiect, a unui panou, a unui perete etc. 2. Candelabru fixat în mijlocul unui perete, al unei coloane, al unui pilastru sau de o parte și de alta a unei ferestre, a unui cămin.

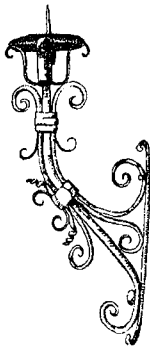

Aplică

**aplit** (PETROGR.), rocă eruptivă filoniană, de culoare deschisă, fin grăunțoasă. În funcție de mineralele componente, se deosebesc *a. granitice*, *a. sienitice*, *a. dioritice* etc. De prezența **a.** e legată existența unor minerale metalifere și a unor minerale rare. În R.P.R., **a.** se găsește îndeosebi în masivele granitice.

**aplomb** (ZOOOTEHN.), poziție și direcție a membrilor animalelor în raport cu pământul și cu planul median al corpului, când animalul se sprijină deopotrivă pe toate picioarele. **A.** prezintă importanță pentru aprecierea animalelor după ex-

terior (mai ales la caii de viteză și de tracțiune), în vederea selecției.

**apnee** (gr. *a* „fără” și *pnein* „a respira”; MED.), oprire temporară, voluntară sau involuntară, a respirației. Are loc în timpul înghițirii, al mirosirii unei substanțe iritante (amoniac etc.), după respirații ample, rapide și repetate, în leziuni sau intoxicații ale centrilor nervoși sau, la noul-născut, imediat după naștere. Se datorește întreruperii activității ritmice a centrilor respiratori. Prolungirea **a.** produce moartea.

**„Apocalips”** (gr. *apokalypsis* „dezvăluire, revelare”), una dintre cărțile „Noului testament”, cea mai veche carte a creștinismului primitiv, scrisă în anii 68—69 și atribuită evanghelistului Ioan. Conține proiecții fantastice despre un prețins „sfârșit al lumii”, despre „judecata de apoi”, precum și alte născociri folosite de biserică, în special în evul mediu, ca mijloc de terorizare spirituală a credincioșilor.

**apocinacée** (*Apocynaceae*), familie de plante erbacee sau lemnoase, cu un suc lăptos bogat în cauciuc. Plantele din această familie au frunze opuse și flori hermafrodite, actinomorfe, cu petale unite. Semințele sînt acoperite cu peri mățoși. Cuprinde circa 1 000 de specii tropicale și mediteraneene.

**apocópă** (gr. *apokope*, din *apokoptein* „a suprima”; LINGV.), fenomen fonetic care constă în dispariția unui sunet sau a unui grup de sunete de la sfârșitul unui cuvînt (ex. forma de imperativ, pers. a 2-a sg. *păzea* provine din *păzește* prin **a.**).

**apocrif** (gr. *apokryphos* „ascuns”; despre scrieri sau documente), fals, neautentic sau atribuit altui autor decît celui real.

**apocrin** (FIZIOL.), tip de secreție glandulară, caracterizată prin eliminarea unei părți a celulei (polu secretor) în momentul expulzării produsului acumulat în interiorul acesteia. Secreția **a.** este caracteristică glandei mamare.

**apocromát** (FIZ.; despre un obiectiv optic), care are corec-

tată a aberația cromatică pentru trei culori diferite (roșu, galben și violet).

**apodóză** (LINGV.), a doua parte a unei perioade condiționale, care exprimă consecința primei părți (numită *protază*); se numește apodoză în special propoziția regentă a unei subordonate circumstanțiale condiționale.

**apofiză** (gr. *apophysis* „ex-crescență”) 1. (ANAT.) Proeminență a unui os, de cele mai multe ori palpabilă sub piele, care servește pentru inserția mușchilor sau pentru articulații (ex. *a. mastoidă*, *a. olecraniană*, *a. vertebrelor* etc.). 2. (PETROGR.) Ramificație de formă tabulară sau cilindrică a filonelor, zăcămintelor, corpurilor eruptive etc., care pătrunde în rocile înconjurătoare. — (EXPL. PETR.)



Apofiză (2)

*A. de inundare*, ramificație îndreptată spre țitei a suprafeței de contact dintre apă și țitei, în timpul exploatarea unui zăcămint.

**apofonie** (LINGV.) v. **alternanță vocalică**.

**apoftémă**, maximă, adagiu, sentință aparținînd unui personaj celebru, de obicei din antichitate.

**apogamie** (gr. *apo* „departe de” și *gamos* „unire”; BIOL.), formarea embrionului la plante dintr-o altă celulă decît oosfera. Apogamia se întilnește, relativ rar, la unele fanerogame și la ferigi.

**apogéu** (gr. *apo* „departe de” și *ge* „pămînt”; ASTR.), punct de pe orbita unui astru, situat la cea mai mare depărtare de Pămînt. Termenul se folosește numai pentru Lună, sateliți artificiali și Soare. În mișcarea aparentă a Soarelui, **a.** corespunde afeliului orbitei terestre.

**apogiatură** (MUZ.) 1. Ornament melodic, constituit dintr-o notă scurtă care precedă o notă principală de altă înălțime (în general la interval de secundă mare sau mică).—*Dublă a.*, ornament constituit din două ase-

menea note. 2. (În armonie) Notă străină într-un acord, care se rezolvă într-o notă constitutivă a acordului respectiv.

**apolitism**, atitudine de indiferență față de politică. Este o manifestare a ideologiei burgheze, prin care burghezia caută să îndepărteze pe oamenii muncii de la viața politică, de la lupta de clasă, să împiedice lupta revoluționară a maselor. Ideologia burghezi propovăduiesc a. sub forma obiectivismului burghez în știință, a „artei pentru artă” etc. Adoptarea unei atitudini apolitice înseamnă în realitate a face politica dușmanului de clasă, înseamnă în mod obiectiv a sprijini burghezia în acțiunile ei îndreptate împotriva clasei muncitoare, împotriva socialismului. Indiferența unor părți ale populației din țările capitaliste față de viața politică este o urmare a stării de înapoiere a acestor părți, a insuficienței lor dezvoltări ideologice și a dezamăgirii provocate de politica claselor guvernante. În condițiile noii etape a crizei generale a capitalismului, mase tot mai largi de oameni ai muncii se ridică la luptă împotriva dominației monopolurilor, pentru democrație, progres social și pace. În statele socialiste, participarea celor mai largi mase ale oamenilor muncii la conducerea treburilor obștești este o trăsătură caracteristică a vieții social-politice.

**Apollinaire** [*apolinér*] (*Guillaume-Apollinaire de Kostrowitsky*) (1880—1918), poet francez, precursor al suprarealismului și teoretician al cubismului. Unele dintre poeziile sale („Loreley”, „Corn de vânătoare”, „Clopotele” ș.a.) sînt remarcabile prin sinceritatea sentimentelor și noutatea imaginilor.

**Apollonios din Rodos** (c. 295—c.215 î.e.n.), poet epic și filolog grec din Alexandria, autor erudit al „Argonauticii”, epopee care a avut o mare influență asupra literaturii latine, în special asupra creației lui Virgiliu. A condus marea bibliotecă din Alexandria (Egipt).

**Apollonios Dyskolos** (sec. al II-lea e.n.), gramatic grec din Alexandria, inițiator al stu-

diilor de sintaxă a limbii grecești. Din opera lui s-a păstrat, parțial, un tratat asupra sintaxei părților de vorbire din limba greacă.

**Apollonios de Perga** (sec. al III-lea î.e.n.), mare geometru și astronom grec, reprezentant al Școlii din Alexandria. A considerat pentru întâia oară elipsa, parabola și hiperbola ca secțiuni plane ale conurilor cu bază circulară. A cunoscut majoritatea proprietăților secțiunilor conice și a introdus în studiile astronomice mișcările circulare și epiclele pentru a explica mersul planetelor. De la el a rămas tratatul „Secțiuni conice”.

**Apolo** (în mitologia greacă și romană), zeul zilei, al luminii și al artelor, protector al



Apolo

poeziei și al muzicii, conducătorul corului muzelor, personificare a soarelui. Era considerat și protectorul celor ce preziceau viitorul. A. era reprezentat uneori ca un tânăr care cîntă din liră. I s-a închinat un templu renumit la Delfi. Era numit și *Febus-Apolo*.

**Apolodor din Damasc** (c. 60—125 e.n.), arhitect roman și inginer militar din epoca lui Traian și Adrian. A construit podul peste Dunăre de la Drobeta (Turnu-Severin), cu 20 de stâlpi de piatră uniți prin arce, termele și grandiosul for al lui Traian din Roma, cu toate monumentele sale. Printre acestea se numără și Columna lui Traian.

**apológ** (gr. *apo* „despre” și *logos* „cuvînt, vorbire”), scurtă povestire, în versuri sau în

proză, care conține o învățătură morală practică, prezentată în formă alegorică.

**apologét** (cu sens peiorativ), susținător fervent al unei idei, al unui sistem social, politic sau filozofic perimat (ex. a. al capitalismului).

**apologétică**, ramură a teologiei care se ocupă cu apărarea creștinismului. A fost inițiată în sec. II—III de Iustin, Tertulian, Origene ș. a.

**apologie** (gr. *apologia* „apărare”), scriere sau discurs care elogiază în mod exagerat o persoană, o idee etc. Se folosește astăzi în sens peiorativ.

**apométru** (TEHN.), instrument de înregistrare a cantității de apă care trece printr-o conductă. Se compune dintr-un corp prevăzut cu flanșe pentru montarea la conductă, avînd în interior un element mobil (care se rotește sau se deplasează sub acțiunea curentului de apă) și dintr-un dispozitiv de înregistrare a numărului de rotații sau de curse, proporțional cu cantitatea de apă care trece prin conductă. Sin. *contor de apă*.

**apomorfînă** (FARM.), substanță obținută prin încălzirea morfinei la autoclav (120—140°C) în prezența acidului clorhidric. Se prezintă sub formă de pulbere cristalină, albă sau alb-cenușie, solubilă în apă. Are o acțiune vomitivă puternică. Nu este nici analgezică și nici hipnotică.

**aponevróză** (ANAT.), prelungire fibroasă lată a unui mușchi, la nivelul inserției osoase a acestuia sau la unirea lui cu mușchii vecini, pe o linie fibroasă rezistentă. Reprezintă totodată și foia de înveliș a mușchiului (ex. a. *palmară*, a. *abdominală* etc.).

**apoplexie** (gr. *apoplexia* „izbire, lovire”) 1. (MED.) a) Pierdere bruscă a cunoștinței, a mișcărilor și a sensibilității, cu păstrarea funcțiilor cardiace și respiratorii. Se datorește de cele mai multe ori unei hemoragii cerebrale. b) Revărsare bruscă de sînge într-un organ (plămîn, uter, placentă). Sin. *ictus apoplectic*. 2. (FITOPAT). *Apoplexia caisului*, boală a caisului, cu evoluție rapidă, care apare datorită unui complex de factori (ger, înghețuri tîrzii, secetă excesivă, sol sau port-

altoi nepotrivit, diferite micro-organisme etc.) și care duce la pieirea subită a pomului. Este răspândită și în țara noastră, unde distruge uneori livezi întregi.

**aporéticá** (gr. *aporein* „a se îndoi”; în filozofia antică), metodă, procedeu de a descoperi contradicțiile și dificultățile teoretice, cu scopul fie de a ajunge, prin biruirea lor, la descoperirea adevărului (de ex. la Aristotel), fie de a fundamenta o îndoială radicală în ceea ce privește posibilitatea cunoașterii (de ex. la discipolii filozofului sceptic Pyrrhon, numiți din această cauză *aporétici*).

**aporie** (gr. *aporia* „dificultate, nesiguranță”), termen desemnând, la filozofii greci antici, o problemă greu sau chiar imposibil de rezolvat. Aporiile apar adesea ca rezultat al încercării de a rezolva metafizic o problemă filozofică. Așa, de pildă, conceperea metafizică, unilaterală a mișcării ca succesiune de momente discontinue duce la negarea mișcării. *Zenon din Elea* a devenit celebru prin formularea unor astfel de aporii.

**apostazie** (gr. *apostasis* „abandonare”), renunțare, declarată în public, la o anumită credință religioasă.

**a posteriori** (expresie latină însemnând „din ceea ce urmează”) **1.** După cercetarea faptelor, după experiență. **2.** Termen folosit de filozofia idealistă, în special de *I. Kant*, pentru a desemna cunoștințele provenite din experiență, în opoziție cu cunoștințele *a priori*, care ar fi independente de experiență și care singure ar face posibilă cunoașterea autentică. Distincția dintre *a p.* și antonimul său *a priori*, proprie filozofiei burgheze, rupe în mod metafizic cunoașterea rațională de cea senzorială, ducând la agnosticism.

**Apostol**, Gheorghe (n. 1913), membru al Biroului Politic al C. C. al P.M.R., prim-vicepreședinte al Consiliului de Miniștri al R.P.R. Muncitor ceferist, a început să activeze în mișcarea muncitorească revoluționară în 1932. În anul 1934 a fost primit în rândurile Partidului Comunist din România, din însărcinarea căruia

a îndeplinit munci de răspundere în mișcarea sindicală și în alte organizații de masă conduse de partid. În 1937 a fost condamnat de Consiliul de război din Galați la 3 ani și șase luni închisoare pentru activitate revoluționară și a fost deținut în închisoarea din Galați și la Doftana. În 1940 a fost arestat din nou și internat



Gh. Apostol

în lagărele Miercurea-Ciuc, Caracal și Tg.-Jiu, de unde a evadat la începutul lunii august 1944. După victoria insurecției armate din august 1944, a participat intens la munca de reorganizare a mișcării sindicale. În 1945 a fost ales secretar, apoi președinte al Confederației Generale a Muncii. La Conferința națională a P.C.R. (octombrie 1945) a fost ales membru al C. C. al P.C.R., iar de la Congresul I al P.M.R. (1948) este membru al Comitetului Central și al Biroului Politic al C. C. al P.M.R. Între anii 1952 și 1954 a fost vicepreședinte al Consiliului de Miniștri al R.P.R. Din aprilie 1954 până în octombrie 1955 a îndeplinit funcția de prim-secretar al C. C. al P.M.R. Între 1955 și 1961 a fost președinte al Consiliului Central al Sindicatelor din R.P.R. Din 1961 este prim-vicepreședinte al Consiliului de Miniștri al R.P.R. Este decorat cu ordine și medalii ale R.P.R.

**Apostolache**, comună în raionul Teleajen, reg. Ploiești. 2 290 loc. (1961). Localitatea a luat ființă în 1462.

**apóstoli** (gr. *apostolos* „trimis”), propovăduitori ai creștinismului la începuturile acestuia și organizatori ai unor comunități creștine primitive. În marea lor majoritate, **a.** sînt persoane

mitice, închipuite. În mitul despre Hristos se vorbește despre cei 12 apostoli, cei mai „aproșiți” ucenici ai săi, și despre alți apostoli, continuatori ai doctrinei. Pe seama unora dintre ei sînt puse și o serie de scrieri (epistolele lui Pavel, ale lui Petru etc.).

**apostróf** (LINGV.), semn ortografic, în forma unei virgule (’), folosit pentru a arăta dispariția accidentală în rostire a unui sunet sau a unei silabe (ex. *un’te duci = unde te duci?*).

**apostrófă** (gr. *apostrophe* „întoarcere”) **1.** Procedeu stilistic care constă în întreruperea expunerii, pentru ca vorbitorul sau autorul să se adreseze direct cuiva. **2.** Reproș pe un ton categoric, violent.

**apotémă** (gr. *apothema*, din *apotithemi* „fixez”; MAT.) **1.** Segment de dreaptă care unește centrul unui poligon regulat cu mijlocul unei laturi. **2.** Segment de dreaptă care unește vârful unei piramide regulate cu mijlocul unei laturi a bazei. **3.** Segment de dreaptă care unește mijlocurile a două laturi ale po-

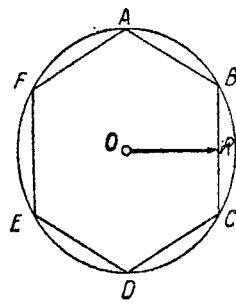

Apotemă

OR — apotema unui hexagon

ligoanelor bazelor unui trunchi de piramidă regulată dreaptă, situate pe aceeași față laterală.

**apozíție** (LINGV.), atribut pus pe același plan cu cuvîntul determinat. **A. substantivală** și cea **pronominală** stau în cazul nominativ, indiferent de cazul termenului determinat, sau în același caz cu termenul determinat. **A.** poate fi **simplică** (ex. orașul *Galați*) sau **dezvoltată** (ex. Traian, *împăratul romanilor*).

**appassionato** (MUZ.), cuvînt italian care indică o interpretare plină de însuflețire, de pasiune.

**Appell**, Paul Emile (1855—1930), matematician francez, membru al Academiei de Științe

din Paris și membru de onoare al Academiei Române. A publicat numeroase lucrări de mecanică, de geometrie și de teoria funcțiilor analitice.

**Appert** [*apér*], Nicolas (1750–1841), inventator francez. Este autorul procedurii de conservare a alimentelor prin sterilizarea lor termică, după ce au fost închise ermetic în borcane sau în cutii de tablă (*procedul A.*).

**Appianus** (sfârșitul sec. I e. n. — c. 170), istoric de seamă al Romei antice, grec de origine. A scris „Romaika” („Istoria romanilor”), alcătuită din 24 de cărți, dintre care nu ni s-au păstrat în întregime decât cărțile VI–VIII, XI–XVII, precum și câteva fragmente mici, prin lexicografii de mai târziu. Lucrarea este bogată în informații privitoare la popoarele și regiunile cucerite de romani și la perioada războaielor civile.

**Appleton** [*éplən*], Edward Victor (n. 1892), fizician englez, membru al Societății Regale din Londra. A făcut cercetări în fizica atmosferei înalte, descoperind stratul numit de atunci *stratul A.* Premiul Nobel pentru fizică (1947).

**Apponyi** [*óponi*], Albert (1846–1933), om politic reacționar maghiar, reprezentant al aristocrației funciare și clericale, președinte al Partidului național maghiar. A dus o politică de maghiarizare forțată a românilor, slovacilor și slavilor de sud. A condus delegația Ungariei la conferința pentru încheierea păcii după primul război mondial (Trianon, 1920), împotriva unirii Transilvaniei cu România. În timpul dictaturii fasciste a lui Horthy a militat pentru restaurarea dinastiei habsburgice.

**apraxie** (gr. *a* „fără” și *praxis* „acțiune”; MED.), dispariția capacității de executare corectă a unor acțiuni obișnuite (de ex. îmbrăcarea), datorită pierderii înțelegerii modului de întrebuințare a obiectelor uzuale și a imposibilității de a executa diversele mișcări într-o succesiune corectă. E cauzată de leziuni localizate în anumite zone ale scoarței cerebrale.

**apresolină** (FARM.), produs sintetic (hidrazinftalazina) care

se prezintă sub formă de pulbere albă, cristalină, fără miros, solubilă în apă. Este întrebuințată ca medicament hipotensiv în formele grave de hipertensiune. Dă adesea fenomene secundare: cefalee, greață etc. Sin. *hidralazină*.

**apré** 1. (IND. TEXT.) Preparat cu care se tratează țesăturile, firele și, uneori, fibrele textile pentru a le da calități noi, ca îngreuiere, plinătate, moliciune etc., sau pentru a le face antiseptice. 2. (IND. PIEL.) Preparat care se aplică pe suprafața pieilor tăbăcite, în timpul finisării, în vederea formării unui strat de protecție și de lustru.

**aprinde** (TEHN.), inițierea arderii unui material combustibil. V. și *autoaprinde*. — *A. întârziată*, aprinderea amestecului combustibil-aer, într-un motor cu aprindere electrică, cu un avans mai mic decât cel necesar. *A. i.* se folosește la pornirea motorului sau la regim de suprasarcină. — *A. prematură*, aprinderea amestecului carburant într-un motor cu explozie înainte de producerea scintei electrice, datorită supraîncălzirii electrozilor bujiei, existenței unor puncte incandescente în interiorul cilindrului etc. *A. p.*, dăunătoare bunei funcționări a motorului, se manifestă printr-un zgomot înfundat și poate provoca oprirea motorului.

**aprinzător** (TEHN.) 1. Dispozitiv special care permite aprinderea fitilului unei încărcături explozive. Aprinderea se realizează prin percuție sau prin frecare. 2. Organ al lămpilor de siguranță, folosite de mineri, care permite reaprinderea fără a le deschide, pentru a evita provocarea incendiilor sau exploziilor.

**a priori** (expresie latină însemnând „din ceea ce precedă”) 1. Înainte de cercetarea faptelor, înainte de experiență. 2. Termen folosit de filozofia idealistă, în special de *I. Kant*, pentru a susține că anumite forme ale cunoașterii (denumite *apriorice*) ar fi independente de experiență și nu ar putea fi deduse din ea, dar ar condiționa experiența, ar face-o posibilă. *Kant* afirma caracterul subiectiv

și aprioric al timpului, al spațiului, al cauzalității, al necesității, al legilor etc. Materialismul dialectic respinge concepția idealistă despre cunoștințele **a p.**, arătând că orice cunoaștere provine în ultimă instanță din experiență, din acțiunea lumii materiale asupra organelor noastre de simț. V. și *a posteriori*.

**apriorism**, concepție filozofică raționalistă cu caracter subiectivist, dezvoltată de *I. Kant*. Ea preconizează în mod agnostic caracterul independent de experiență (aprioric) al categoriilor.

**„Aprobate”**, colecție de legi feudale votată de dieta Transilvaniei în vremea lui Gh. Rákóczi al II-lea. Cuprinde legiurile dietelor Transilvaniei dintre 1540 și 1653, grupate pe probleme (în cinci părți). Titlul latinesc al colecției era: „Approbatæ constitutiones regni Transilvaniae et partium Hungariae eidem adnexarum”. **A.**, împreună cu „*Compilatele*” și cu „*Tripartitul*” lui *Verböczy*, formau codicele Transilvaniei. Ele au întărit regimul feudal în Transilvania.

**aprod**, vechi dregător al curții domnești, în Moldova și Țara Românească, cu atribuții variate: împlinirea poruncilor și paza curții domnești, scoaterea locuitorilor din sate la munca domnească, încasarea unor dări, aducerea la divan a împričinaților și aplicarea unor pedepse, în afara celei capitale. Funcția de **a.** a apărut în sec. al XV-lea.

**apropiere vegetativă prealabilă**, metodă elaborată de *I. V. Miciurin* pentru învingerea rezistenței la încrucișare în cazul hibridării îndepărtate. În acest scop se altoiește o ramură de un an de la o plantă hibridă tânără, aparținând unei specii de pomi fructiferi, în coroana unui pom matur dintr-o altă specie. Sub influența hranei elaborate de portaltoi are loc o schimbare a metabolismului altoiului. După câțiva ani de conviețuire se execută hibridarea sexuală între cele două specii. Cu ajutorul acestei metode, *I. V. Miciurin* a reușit să obțină hibridi între diferite

specii de pomi fructiferi (ex. hibridarea dintre scoruș și păr, dintre păr și măr etc.).

**aprovare** (NAV.), înclinare longitudinală temporară a unei nave, cu prora scufundată mai mult decât pupa, datorită unei repartizări neraționale a încărcăturii. V. și *asietă*.

**aprovizionare tehnică-materială** (PLAN., în socialism), procesul repartizării planificate a mijloacelor de producție și al aducerii lor la consumator. **A. t.-m.** are sarcina să asigure: stabilirea necesităților reale de materie primă, combustibil, energie electrică, utilaj ale diferitelor întreprinderi, ramuri etc.; evidențierea și calcularea tuturor resurselor materiale necesare pentru aprovizionarea economiei naționale; elaborarea pe această bază a balanțelor materiale și a planurilor de repartizării; asigurarea consumului rațional și economic al resurselor materiale, cu cheltuieli minime de mijloace materiale și de muncă socială; organizarea rațională a legăturilor economice dintre producător și consumator etc. Existența proprietății socialiste face posibilă și necesară aprovizionarea producției în mod organizat, pe bază de plan, asigurând ritmicitatea producției, creșterea ei continuă.

**aproximare** (MAT., FIZ.), operație de determinare a unei valori care diferă puțin de valoarea adevărată a unei mărimi. **A.** este necesară în cazul când valoarea adevărată a mărimii rezultă dintr-o relație în care intră numere obținute din măsurători ce n-au putut fi făcute exact sau în cazul când valoarea exactă a unei necunoscută nu poate fi calculată prin metodele actuale ale matematicii.

**aproximație** (lat. *approximatio* „apropiere”, din *proximus* „cel mai apropiat”) 1. (FILOZ.) Termen care exprimă apropierea într-o anumită măsură a cunoașterii de un adevăr. Adevărurile relative ale științei aproximează obiectul sub diferite raporturi. 2. (MAT., FIZ.) a) Diferența dintre valoarea exactă a unei mărimi și o valoare apropiată, obținută printr-o operație de aproximare.

b) Eroarea maximă (diferența maximă dintre valoarea măsurată și cea reală sau prevăzută a unei mărimi) admisă într-o măsurătoare, în realizarea dimensiunilor unei piese etc. **A.** poate fi prin lipsă sau prin adaos.

**apside** (gr. *apsis*, *apsidos* „boltă”; ASTR.), punctele extreme ale axei mari a orbitei eliptice pe care o descrie un corp cereesc în jurul altuia. În cazul mișcării planetelor în jurul Soarelui, **a.** corespund periheliului și afeliului. — *Linia apsidelor*, linia care unește cele două puncte extreme amintite, adică axa mare a orbitei eliptice.

**aptère** (gr. *a* „fără” și *pteron* „aripă”), nume generic dat insectelor lipsite de aripi. Caracterul apter poate fi primar (la insectele primitive la care nu s-au dezvoltat aripile; v. și *apterigote*) sau secundar (la insectele la care aripile s-au atrofiat, ex. puricele, păduchele etc.).

**apterigote**, subclasă de insecte inferioare, lipsite de aripi, cuprinzând un număr relativ mic (200—300) de specii. Pentru **a.** este caracteristic faptul că, în ce privește înmulțirea, sînt *ametabole*, din ou ieșind o insectă tânără cu numărul de segmente incomplet, care se completează ulterior, în timpul năpîrlirilor. **A.** din ordinul *Thysanura* aduc pagube în grădinile de zarzavat.

**Aptheker**, Herbert (n. 1915), istoric și publicist negru, participant activ la lupta împotriva discriminării rasiale din S.U.A. Autor al lucrării „Istoria popoului american”, concepută în 12 volume, dintre care au apărut volumele „Epoca colonială” (1959) și „Revoluția americană din 1763—1783” (1960).

**aptitudine** (PSIH.), însușire psihică individuală, care condiționează reușita îndeplinirii unei anumite activități. Formarea unei **a.** determinate este în funcție de condițiile de

mediu, de instrucție, educație, ocupații corespunzătoare etc. Innăscute sînt doar anumite particularități anatomofiziologice, care se pot dezvolta numai dacă găsesc împrejurări favorabile. Învățămîntul politehnic și, în general, educația comunistă contribuie la dezvoltarea multilaterală a **a.**, necesare atît

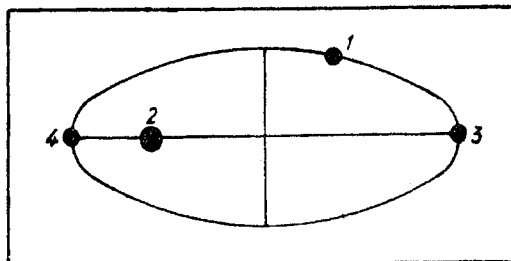

Apside

4—3. linia apsidelor; 2. Soare sau Pământ; 1. planetă sau satelit

pentru munca fizică cît și pentru cea intelectuală.

**aptian** (STRAT.), etaj al cretacului inferior, caracterizat prin prezența anumitor specii de amoniți, belemniti, foraminifere etc. În R.P.R. se întîlnește în Carpații Orientali (regiunea Covasnei și valea Bicazului), în împrejurimile Cernavodei, în zona Reșița-Moldova Nouă, în munții Bihorului, Metaliferi, Trascăului ș.a.

**Apuleius**, Lucius (c. 125—c. 180), scriitor roman originar din Africa, filozof de orientare platoniciană, retor și autor de lucrări științifice. Scrierile sale, pline de contradicții și îndoieli, oglindesc realități tipice ale epocii sclavagiste intrate în faza de decadență. Lucrarea sa principală, romanul fantastic „Metamorfoze”, sau „Măgarul de aur” (trad. rom. 1958), bogat în elemente folclorice, este o puternică satiră la adresa moravurilor decadente ale vremii.

**Apulum**, centru al dacilor apuli, pe locul unde se află astăzi Alba-Iulia. În epoca romană a devenit municipiu, apoi colonie. **A.** a fost un important centru economic, administrativ, politic și militar al Daciei romane și reședință a guvernatorului Daciei Superior și apoi al Daciei Apulensis. Castrul de la **A.** adăpostea legiunea a XIII-a, Gemina. Viața orașului

a continuat și după părăsirea Daciei de către administrația romană.

**apuntare** (AV.), fază de zbor a unei aeronave, prin care aceasta se așază pe puntea unei nave portavion.

**apupare** (NAV.), înclinare longitudinală temporară a unei nave, cu pupa scufundată mai mult decât prora, datorită unei repartizări neraționale a încărcăturii. V. și *asi et ă*.

**Aquitania**, provincie istorică în sud-vestul Franței. A fost ocupată de romani (sec. I î.e.n. — sec. V. e.n., timp în care cuprindea regiunea dintre Garonne și Pirinei), de vizigoți (sec. al V-lea) și înglobată apoi de Clovis în regatul franc (507). În epoca carolingiană a devenit ducat, iar în 1152 a căzut în stăpînirea contelui de Anjou, care, ajungînd rege al Angliei (1154), a făcut din A. o provincie engleză pînă în 1453. După războiul de 100 de ani a fost definitiv încorporată domeniului regal francez.

**ar** (lat. *area* „suprafață”; METR.), unitate de măsură pentru arii, egală cu 100 m<sup>2</sup> (1/100 dintr-un ha). Este folosit mai ales pentru suprafețe de terenuri și se notează cu simbolul *a*.

**ăra** (*Ara macao*), specie de papagal viu colorat (de obicei roșu ca sîngele), răspîndit în America de Sud.

**aráb**, rasă de cai formată în Peninsula Arabia și răspîndită astăzi în toată lumea. În țara de origine are o talie mică (înălțimea 146 — 150 cm), greutatea medie 400 kg, temperament foarte vioi și docil. Este o rasă de cai bună pentru călărie, pentru tracțiune ușoară și pentru ameliorarea altor rase, în care scop a fost crescută și în țara noastră.

**arabă**, *limba* ~, limba arabilor și a altor populații care și-au însușit-o, vorbită în sud-vestul Asiei și în nordul Africii (Irak, Liban, Iordania, Yemen, Arabia Saudită, Republica Arabă Siria, Republica Arabă Unită, Libia, Tunisia, Algeria,

Maroc, o parte din Sudan ș.a.). Face parte din familia limbilor semite. Are numeroase subdiviziuni dialectale. Cele mai vechi texte sînt din sec. al IV-lea. Este una dintre marile limbi de cultură ale lumii, care a servit în Orientul Apropiat, mai ales în evul mediu, ca limbă internațională de comunicare și ca limbă a cultului mahomedan. Are alfabet propriu.

**arabesc**, tip de ornamentație specific artei arabe (de unde și numele) sau împrumutat din

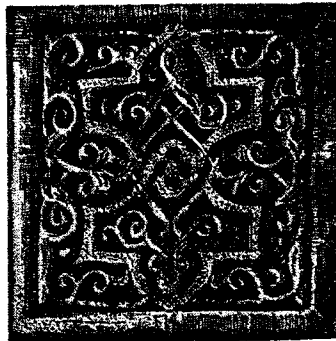

Arabesc în piatră

această artă. A. constă din combinații variate, bogate și armonioase de linii și motive geometrice și uneori din motive reprezentînd plante. Acest tip de ornamentație nu folosește niciodată motive reprezentînd animale sau oameni, din cauza prescripțiilor religiei mahomedane, care interzicea, în general, reprezentările figurative.

**arabi**, nume dat popoarelor din grupa limbilor semite care locuiesc în țările din Orientul Apropiat și din nordul Africii. Numărul lor este de circa 80 000 000 (1956). Ocupația de bază a a. este agricultura. Alături de relațiile capitaliste, la a. se mai păstrează rămășițe ale feudalismului și ale comunei primitive. În evul mediu ei au creat un stat uriaș (cuprinzînd toate teritoriile pe care trăiesc astăzi), cu o civilizație și o cultură înfloritoare. În secolele XVI—XIX au avut de suferit dominația otomană, iar din secolul al XIX-lea jugul puterilor colonialiste europene. După primul și apoi după al doilea război mondial, lupta arabilor pentru eliberarea deplină de sub jugul colonial și pentru unitate a înregistrat

succese însemnate. Statele arabe Irak, Republica Arabă Siria, Republica Arabă Unită, Arabia Saudită, Republica Arabă Yemen, Libia, Tunisia, Maroc, Algeria s-au eliberat de sub dominația colonială. În Oman, poporul duce luptă armată împotriva colonialiștilor englezi, iar în Bahrein, Kuweit etc. se întefeste lupta de eliberare națională.

**Filozofia arabă**. Mișcare filozofică de limbă arabă, desfășurată în sec. IX—XIII pe teritoriul care se întindea din Spania, peste nordul Africii, pînă în regiunea Indului, prin colaborarea mai multor popoare: arabii, iraniienii, horezmienii, tadjicii, evreii. Limba cultă fiind cea arabă, lucrările oamenilor de știință, ale filozofilor au fost scrise, în majoritatea lor, în această limbă, ceea ce a dus, în literatura occidentală, la falsa denumire de „arabă” dată întregii mișcări. Centrele cele mai importante ale mișcării au fost Bagdadul și Córdoba. Aici s-au dezvoltat matematicile, astronomia, mecanica, chimia, biologia, care au lăsat mult în urmă știința din Europa occidentală. Prin mijlocirea creștinilor „eretici” din Siria au fost traduse în limba arabă lucrări ale lui Platon, Aristotel și ale altor autori greci. În dezvoltarea ei, filo-



Artă arabă. Lampă de moschee. Siria

zofia arabă a cunoscut o ascuțită luptă ideologică între tendințele progresiste, materialiste, și cele reacționare, idealiste, religioase. Baza socială a acestei lupte ideologice au constituit-o contradicțiile de clasă specifice orînduirii feudale. Sistemul feudal



Ara



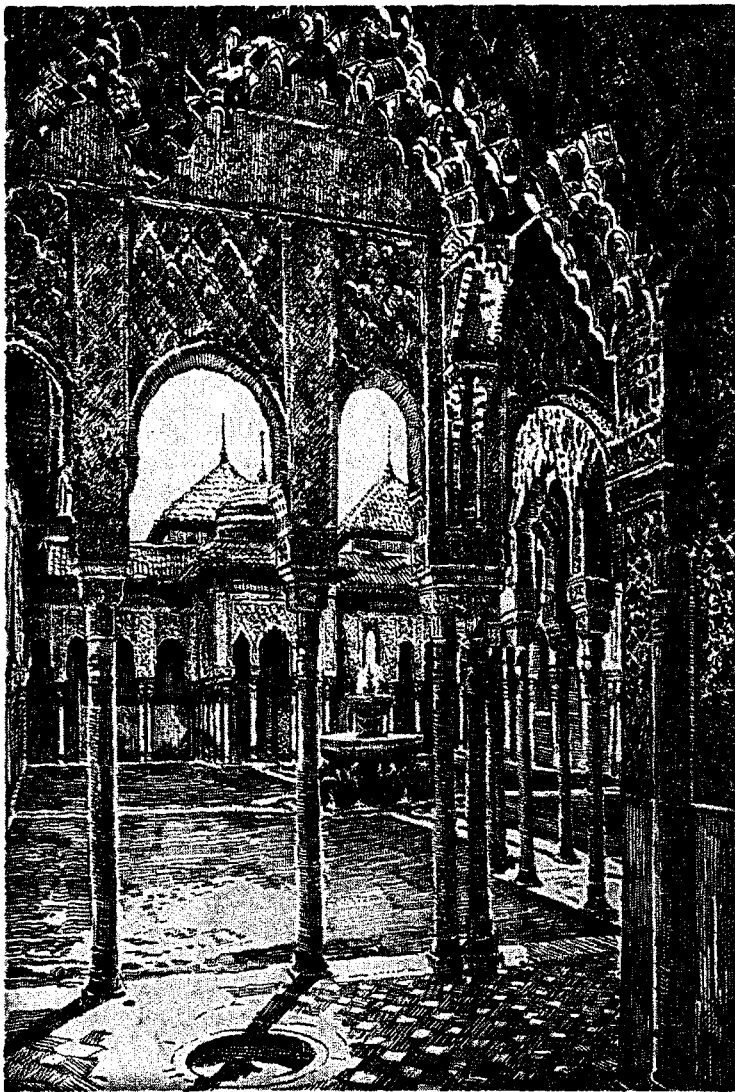

Alhambra (Granada). Curtea leilor

s-a bucurat de sprijinul religiei mahomedane. Împotriva dominației feudale și a fanatismului bisericii mahomedane s-au ridicat țărani iobagi și unele elemente orașenești. Mișcarea socială antifeudală a constituit, într-o anumită măsură, baza obiectivă a ideologiei care a promovat știința, raționalismul filozofic, dus uneori până la materialism, și ostilitatea față de formele cele mai reacționare ale religiei. Unele elemente materialiste se constată și la cîțiva exponenți ai sufișmului, prigonți ca „eretici”. Teologii care își propuneau să fundamenteze filozofic dogmele Coranului au dat naștere curentului mutakallimilor, cu caracter idealist-scolastic. Dintre adepții acestui curent, muta z i l i i i au manifestat tendințe raționaliste mai pronunțate, preluînd ideile unor filo-

zofi greci antici. Reprezentantul principal al idealismului filozofic dogmatic a fost arabul *Al-Așari* (873—935). Împotriva dogmatismului scolastic al mutakallimilor a luat atitudine arabul oriental *Al-Kindi* (800—879), valoros om de știință și filozof, precum și enciclopedistul *Al-Farabi* (c. 870—950). În Orient, savantul și filozoful tadjico-iranian *Ibn-Sina* (*Avicenna*, 980—1037) a relevat unele dintre elementele materialiste ale aristotelismului și a reprezentat, împreună cu horezmianul *Al-Biruni* (973—1048), cea mai înaintată poziție a gândirii științifice din acea vreme. Iranianul *Al-Gazali* (m. 1111) a fost exponentul reacțiunii idealiste îndreptate împotriva lui Avicenna. În Spania, arabul *Ibn-Roșd* (*Averroes*, 1126—1198) a împins mai departe orientarea materialistă și antimistică,

iar arabii *Ibn-Badja* (m. 1138) și *Ibn-Tufail* (m. 1185), filozofi idealști, au enunțat utopii sociale contradictorii, cuprinzînd un amestec bizar de individualism cu unele trăsături umaniste. Lupta dintre misticismul fanatic și raționalism s-a dus și prin literatura filozofică arabă din cadrul mozaismului. Misticismul iudaic extrem a fost reprezentat de adepții *Cabalei*; dimpotrivă, accentuate tendințe raționaliste s-au constatat la *Ben Gabirol* (1021—1070) și mai ales la *Maimonide* (*Moșe ben-Maimon*, 1135—1204). Spre sfîrșitul perioadei s-a intensificat dominația clerului reacționar, împrejurare care a atras după sine oprirea avîntului științific și filozofic, mai întîi în Orient, apoi în Africa și în Spania.

*Arta arabă*, artă creată, începînd din sec. al VII-lea e.n., de popoarele arabe și de

alte popoare din țările Orientului Mijlociu și Apropiat, din nordul și nord-vestul Africii și din sud-vestul Europei (Spania). Pînă în secolul al IX-lea, orașele-reședință ale dinastiilor de califi (Damasc și Bagdad) au fost centrele acestei arte, care a realizat o sinteză originală între elementele bizantine, mesopotamiene și cele din restul Orientului. În sec. X—XII a ajuns la o mare înflorire artistică Egiptul musulman. Această înflorire a continuat pînă la extinderea dominației turcești (1517). Arta arabă din regiunea siriano-egipteană a influențat atît întregul Maghreb (regiunea din nord-vestul Africii, în special Tunisia) cît și Spania. La început, monumentele arhitectonice arabe (palate, moschei, mausolee, fortărețe) au fost de tip



Pumnal



bizantin aproape pur (ex. moscheea Omar din Ierusalim); curînd însă s-a adoptat planul dreptunghiular al moscheilor, cu o mare curte interioară încadrată de porticuri (ex. moscheile Ibn-Tulun și Amru din Cairo). În sec. X—XII dimensiunile edificiilor sporesc (ex. El-Azhar și El-Akmar din Cairo). Remarcabile sînt monumentele arhitecturii maure din Spania (ex. moscheea din Córdoba, sec. VIII—X, palatul Alhambra din Granada, sec. XIII—XIV), cu nesfîrșitele lor colonade. Alături de arhitectură s-a dezvoltat și arta decorativă (mozaicul, prelucrarea metalelor, a lemnului, a pieilor, ceramica, covoarele etc.), pictura de manuscris și caligrafia. Artă decorativă arabă nu folosește, în general, reprezentarea figurii omenești sau a animalelor, ci manifestă preferință pentru ornamentul pur (v. și arabesc).

**Arabia**, cea mai mare peninsulă a Asiei, situată în sud-vestul continentului. Suprafața: circa 2 730 000 km<sup>2</sup>. Regiune de podiș; cea mai mare parte a **A.** este deșertică. Clima la nord este subtropicală, la sud tropicală, iar în centru continentală excesivă, cu amplitudini cuprinse între  $-11^{\circ}$  și  $+55^{\circ}\text{C}$ . În partea de est se găsesc mari zăcăminte de petrol. Populația, foarte rară, este în cea mai mare parte nomadă și se ocupă cu creșterea animalelor. În **A.** se află Arabia Saudită, Republica Arabă Yemen, Kuwait, parțial Iordania și Irak, precum și posesiunile și protectoratele engleze Oman, Omanul Contractual, Katar, Aden. Se mai numește *Peninsula Arabă*.

**Arabia Saudită**, stat situat în sud-vestul Asiei, care ocupă cea mai mare parte a Arabiei. Suprafața: circa 1 600 000 km<sup>2</sup>, în mare parte deșertică. Populația: circa 7 000 000 loc. (1958), formată în cea mai mare parte din arabi, și concentrată la extremitatea de est și de vest a țării. Capitala: *Er-Riad*. Alte orașe: Mecca și Medina (locuri de pelerinaj pentru musulmani). **A. S.** este o țară înapoiată din punct de vedere economic, în care predomină relațiile feudale

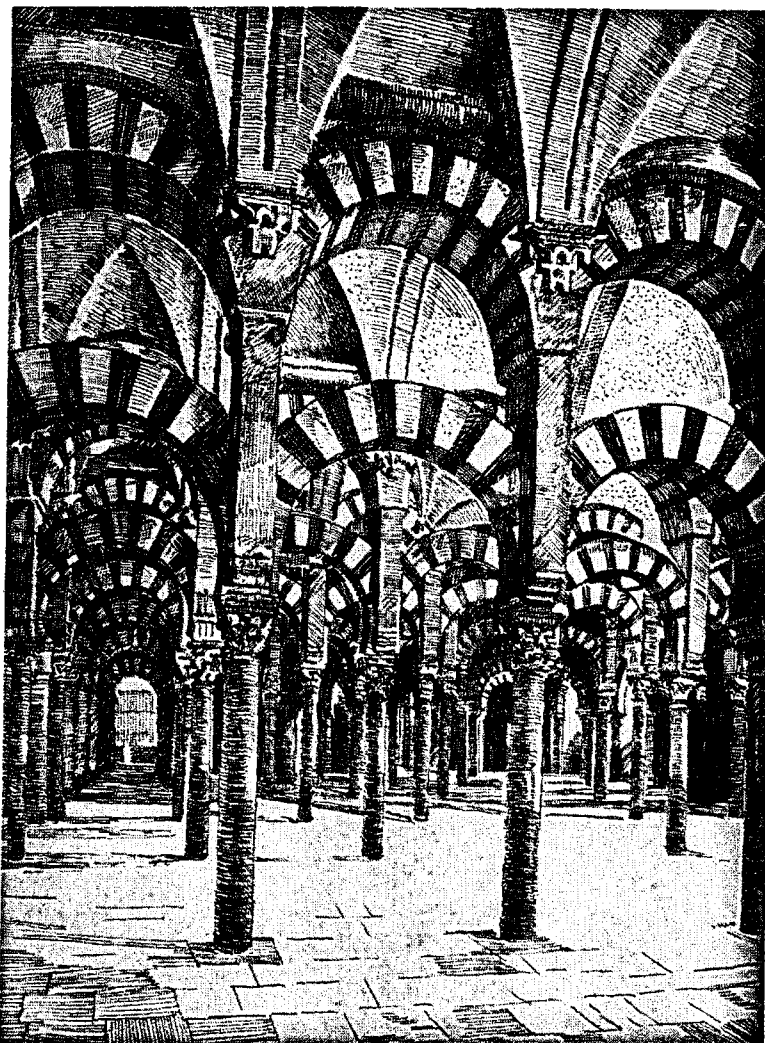

Moscheea din Cordoba. Interior

și tribale. Principala bogăție a subsolului, petrolul, prin care **A.S.** ocupă un loc important în lumea capitalistă, este în întregime în mâinile monopolurilor americane. În 1960 producția de țitei a atins 61 680 000 de tone; întreaga producție de petrol se exportă, extracția petrolului neavînd vreo influență asupra dezvoltării economice a țării. Sursa principală de existență a majorității populației o constituie creșterea animalelor. În oaze se cultivă citrice, orez, grâu, orz, cafea, curmali. În Golful Persic se pescuiesc perle.

*Istoric.* Înaintea erei noastre, pe teritoriul actual al **A. S.** au existat cîteva state sclavagiste. În sec. al V-lea, o puternică uniune de triburi arabe și-a extins influența asupra Nejdului (nucleul statului actual), Arabiei răsăritene și Hadramautului. După descompunerea

acestei uniuni, centrul politic cel mai important a devenit Mecca, leagănul religiei musulmane. În decursul evului mediu, teritoriul **A. S.** a făcut parte din Califatul de Bagdad, iar în sec. al XVI-lea o parte a teritoriului a fost cucerită de turci. După dezmembrarea Imperiului otoman (1918), locul cotropitorilor turci au încercat să-l ocupe colonialiștii englezi. Mișcarea de eliberare națională din Arabia răsăriteană, al cărui nucleu a fost Nejdul, a înlesnit dinastiei Saudizilor unificarea țării (printr-o serie de cuceriri) și crearea statului actual (1932). Încă de la începutul deceniului al patrulea al sec. al XX-lea, **A. S.** a devenit obiectul expansiunii monopolurilor americane. În anii de după cel de-al doilea război mondial s-a accentuat pătrunderea în economia țării a capitalului vest-german și japonez.

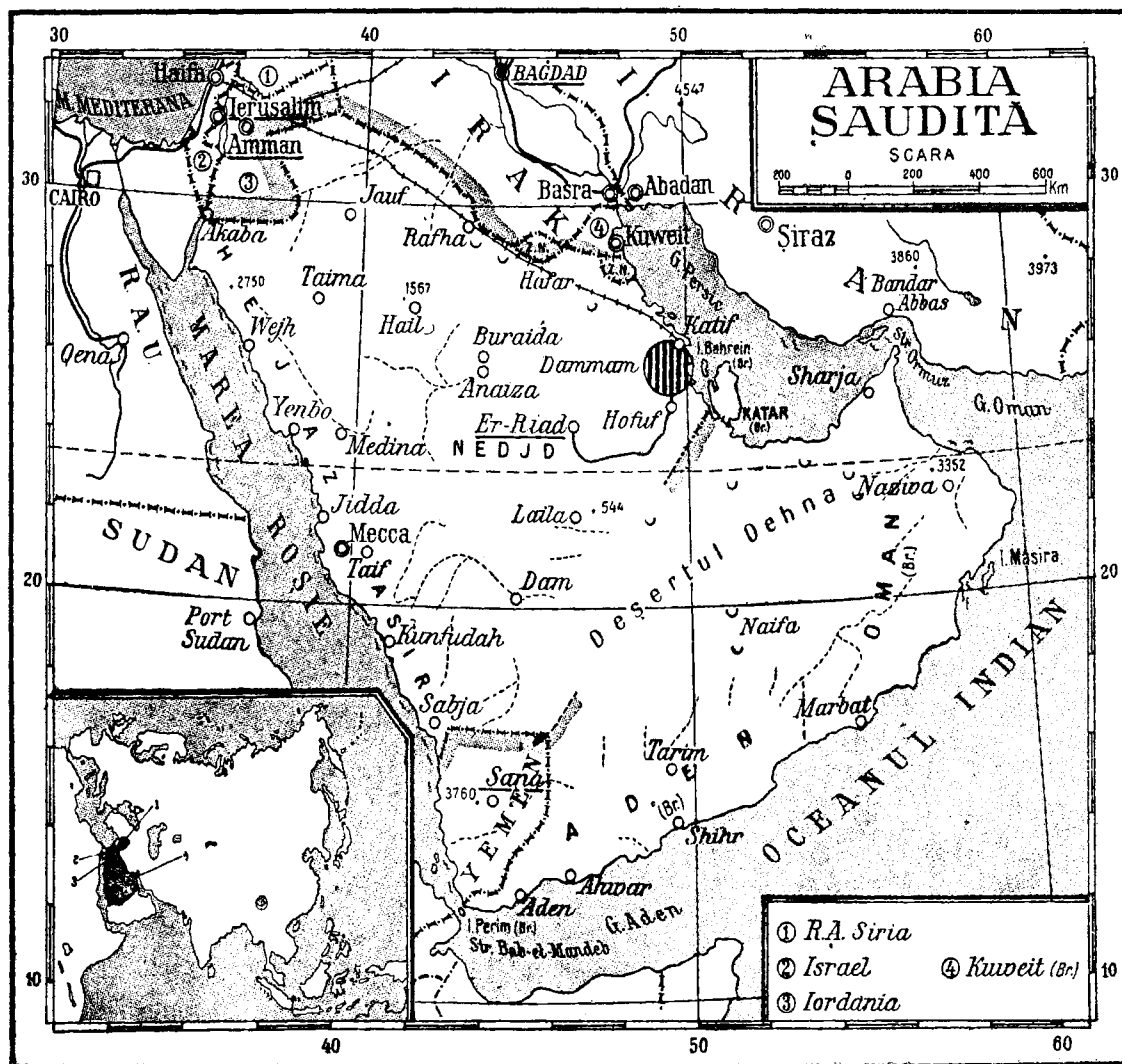

**A. S.** este o monarhie absolută teocratică. Șeful statului este regele, în același timp și șef al bisericii și al guvernului. În **A. S.** nu există parlament și nici partide politice. În 1954 a fost creat, în ilegalitate, Frontul de eliberare națională, care cuprinde grupurile patriotice și democratice din țară.

**Arabi-Pașa, Ahmed** (1841-1911), conducătorul mișcării de eliberare națională din Egipt în 1879-1882. A organizat și a condus lupta poporului egiptean împotriva armatei engleze cotropitoare (1882). În urma înfringerii a fost surghiunit în insula Ceylon, de unde s-a întors în patrie în 1901.

**araccevism**, termen folosit pentru a denumi orice dominație arbitrară și brutală. Cuvântul vine de la numele ministrului țarist **A. A. Araccev**, care a instituit în Rusia, la începutul sec. al XIX-lea, o astfel de guvernare.

**Arad**, oraș regional în nord-vestul regiunii Banat, reședință de raion, situat pe malurile Mureșului. 113 530 loc. (1961), împreună cu localitățile subordonate 123 580 loc. Este unul dintre marile centre industriale ale țării. Industrie a construcțiilor de mașini și de prelucrare a metalelor, dezvoltată mai ales în anii regimului de democrație populară (uzinele de strunguri și cele de vagoane de cale ferată), industrie textilă, alimentară și chimică. Centru cultural: teatru de stat, filarmonică, muzeu (cu o bogată secție de artă). — Ra-

ionul **A.**, cu 117 000 loc. (1961), are o agricultură intensivă: cereale, legume, cartofi, plante tehnice, viticultură și creșterea animalelor.



Arad. Palatul Cultural

**Arafura**, *Marea ~*, mare mărginașă din bazinul Oc. Pacific, așezată între Australia și Noua Guinee. Suprafața: 1 037 000 km<sup>2</sup>. Adâncimea maximă: 3 680 m.

**aragáz** (CHIM.), gaz lichefiat care conține peste 90% butan; este întrebuințat drept combustibil în locuințe, ateliere, laboratoare etc. Se păstrează mai ales în butelii sub presiune.

**Arago** [*aragó*], Dominique François Jean (1786—1853), astronom și fizician francez, membru al Academiei de Științe din Paris. A fost membru al Guvernului provizoriu din 1848. A cercetat polarizarea luminii, descoperind polarizarea cromatică, a măsurat indicii de refracție ai luminii și a explicat scinteierea stelelor prin interferența luminii. Lucrările lui cele mai importante sînt în domeniul electromagnetismului, domeniu în care a descoperit magnetismul rotatoriu (1824). A stabilit de asemenea existența unor legături



F. Arago

între auroarele polare și furtunile magnetice. Renumit popularizator al științei.

**Aragon**, vechi regat din nord-estul Spaniei, format în sec. al XI-lea și mărit în timpul Reconquistei (sec. XI—XV). Ca urmare a greii exploatare feudale, au avut loc aici, în a doua jumătate a secolului al XV-lea, mari răscoale țărănești. Prin căsătoria lui Ferdinand, regele A., cu Isabela, regina Castiliei, în 1469, A. s-a unit cu Castilia (1479), formînd regatul Spaniei.

**Aragon** [*aragó*], Louis (n. 1897), scriitor francez realist socialist și militant pe tărîm social. A debutat cu versuri suprarrealiste. Sub influența lui H. Barbusse și V. Maiakovski, și în special în urma primirii

lui în Partidul Comunist Francez, s-a orientat spre un realism viguros, vădit în ciclul de romane „Lumea reală”. În timpul ocupației hitleriste a luptat în Rezistența franceză și a compus poeme patriotice de mare popularitate („Poetul, partidului său”, „Balada celui care cînta în cătușe”, „Legenda lui Gabriel Péri” ș.a.). După



L. Aragon

război, A. a publicat un vast roman în 6 volume, „Comuniștii” (1949—1951, trad. rom.), în care înfățișează lupta poporului francez, mobilizat de partidul comunist, împotriva burgheziei corupte și trădătoare (perioada 1939—1940). În 1958 i-a apărut romanul istoric „Săptămîna patimilor” (trad. rom.), în care scriitorul evocă într-o perspectivă nouă, cu aluzii critice la contemporaneitate, „cele 100 de zile” ale lui Napoleon. A publicat și numeroase studii și articole de teorie și critică literară. Membru al C.C. al P.C. Francez, director al săptămînalului „Les lettres françaises”, membru al Consiliului Mondial al Păcii. Este laureat al Premiului internațional Lenin „Pentru întărirea păcii între popoare” (1957).

**aragonit** (MINER.), carbonat natural de calciu (CaCO<sub>3</sub>), cristalizat în sistemul rombic sub formă de cristale alungite sau de fibre dispuse radial și avînd culori variate. Formează cruste sau mase compacte. A. e depus de izvoare termale, se găsește în cochiliile moluștelor etc.

**Araguaia**, rîu în Brazilia (2 200 km). Izvorăște din Sierra do Cayapo, trece prin regiunea Mato Grosso și se varsă în fluviul Tocantins.

**arahidă** (BOT.) v. **alună-de-pămînt**.

**arahnide** (gr. *arachne* „păianjen” și *eidos* „înfățișare”), clasă de animale artropode terestre, care cuprinde un număr de peste 27 000 de specii, adaptate la condiții de viață foarte diferite (unele au devenit acvatice sau parazitare). Corpul a. este format dintr-un cefalotorace cu șase perechi de apendice și din abdomen. Respirația lor se face prin trahee sau plămîni. Sexele sînt separate; sînt ovipare sau vivipare (ex. unele specii de scorpionii). De obicei, după împerechere, femela devorează masculul. Din clasa a. fac parte: scorpionii, păianjenii, acarienii etc. Multe dintre specii sînt dăunătoare prin transmiterea unor maladii (ex. acarienii) sau prin mușcăturile lor veninoase (ex. unele specii de păianjeni și de scorpionii), altele aduc importante foloase prin distrugerea unui mare număr de muște, țînțari etc. (ex. unii scorpionii și mai multe specii de păianjeni).

**arahnoidă** (gr. *arachne* „pînză de păianjen” și *eidos* „înfățișare”; ANAT.), foia mijlocie a meningelor. Se prezintă sub forma unei membrane seroase, care, împreună cu pia mater, formează meningele moi (sau leptomeningele).

**arahnoidită** (MED.), inflamația arahnoidiei. A. poate fi difuză (cînd se manifestă prin semne de hipertensiune intracraniană) sau localizată (cînd determină tulburări care simulează o tumoare cerebrală sau rahidiană).

**Arakceev**, Aleksei Andreevici (1769—1834), general și om de stat rus, favorit al țarilor Pavel I și Alexandru I. Ministru de război (1808) și apoi președinte al departamentului de război al Consiliului de Stat (1810), A. a concentrat în mâinile sale toată puterea, instituind un regim de despotism polițienesc, arbitrar și brutal. În 1817 i s-a încredințat conducerea coloniilor militare, organizate în scopul creării unei caste militare.

**Araks**, rîu în Uniunea Sovietică, în Transcaucazia (994 km). Izvorăște din masivul Bingöl (Turcia) și se varsă în fluviul

Kura. Formează, pe o lungime de 605 km, granița Uniunii Sovietice cu Turcia și cu Iranul. Este folosit pentru irigații.

**Aral**, *Marea* (sau *Lacul*) ~, bazin închis, cu apă sărată, situat în Asia Centrală Sovietică. Suprafața: 66 458 km<sup>2</sup>. Adâncimea medie: 20–25 m, iar cea maximă: 68 m. Primește apele fluviilor Amu-Daria și Sir-Daria. Principalele porturi la Marea Aral sînt Aralsk și Muinak.

**arămă** v. **cupru**.

**aranjamente** (MAT.), grupe de cîte  $n$  obiecte care se pot forma din  $m$  obiecte distincte, astfel ca două grupe oarecare să difere între ele fie prin natura obiectelor, fie prin ordinea lor în grupă, fiecare obiect neputînd intra într-o grupă decît cel mult o singură dată (ex. dacă obiectele sînt  $a, b, c, d$ , aranjamentele lor, luate cîte două, sînt:  $ab, ac, ad, ba, bc, bd, ca, cb, cd, da, db, dc$ ). Numărul aranjamentelor care se pot forma cu  $m$  obiecte luate cîte  $n$  este:  $A_m^n = m(m-1)(m-2) \dots (m-n+1)$ .

**Arany** [*árány*], János (1817–1882), poet maghiar, reprezentant de frunte al realismului



Arany János

critic. S-a născut la Salonta (reg. Crișana), dintr-o familie de țărani săraci. Prieten apropiat al lui Petöfi, A. a luat parte activă la revoluția din 1848. Opera sa literară, pătrunsă de un spirit democrat radical și de patriotism, cuprinde balade pe teme luate din istorie și din viața poporului („Biata Agnes”, „Bărzii din Wales”, „La clacă de porumb”), poeme alegorice în care denunță feudalismul, tirania și domnia sîngeroasă a împăratului Franz Joseph („Tin-

guirea Rașelei”), poezii în care evocă memoria lui Petöfi, patetice mărturii ale fidelității lui A. față de revoluție („Las lira”). În poemul epic de mare amploare „Toldi” (1847), care a stimulat avîntul revoluționarilor de la 1848, și în „Amurgul lui Toldi” (1848), A. a creat figura unui erou popular simbolizînd lupta dramatică a țărănimii pentru dreptate socială. Maestru al versului, a fost un cunoscător desăvîrșit al limbii vii a poporului. Multe dintre poeziile lui sînt traduse și în romînește.

**arăți**, crescători de vite, nomazi sau stabili, constituind principala clasă a producătorilor direcți din Mongolia. În trecut, a. erau crunt exploatați de marii proprietari și de biserică; astăzi, în Republica Populară Mongolă, eliberați de exploatare, a. participă la construirea socialismului.

**araucariacee** (*Araucariaceae*), familie de plante din încrengătura gimnospermelor, care cuprinde plante lemnoase, conifere, cu frunze aciculare sau late, întotdeauna verzi. Plantele din această familie sînt răspîndite în America de Sud, Australia, Noua Zeelandă. La noi se cultivă uneori ca plante decorative de apartament (ex. *araucaria*).

**arămire** (METAL.), operație prin care se realizează depunerea unui strat subțire de cupru pe suprafața unui obiect. A. se face pe cale electrochimică, iar în cazul fierului, pentru unele utilizări, prin simpla imersiune a obiectelor în soluția unei sări de cupru. Sin. *cuprare*.

**arătură** (AGR.) 1. Lucrare executată cu plugul la adîncimea de 10–40 cm (în funcție de natura solului, de planta cultivată, de anotimp etc.), care constă în tăierea brazdelor și răsturnarea lor. Arătura contribuie în mare măsură la îmbunătățirea proprietăților fizice, chimice și biologice ale solului în vederea sporirii producției la plantele cultivate. 2. Teren pe care s-a efectuat lucrarea descrisă mai sus.

**arbalétă**, armă de aruncat săgeți sau proiectile, folosită în evul mediu. Se compunea dintr-un arc de oțel sau de

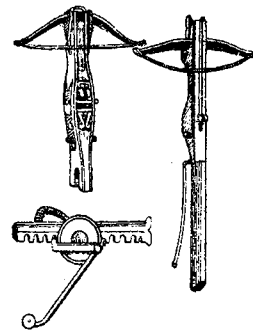

Arbaleta

lemn și dintr-o coardă, montate pe un pat de lemn.

**arbaletriér** (CONSTR.), piesă înclinată care alcătuiește talpa superioară a unei ferme de acoperiș. Susține penele cu căpriorii și învelitoarea.

„**Arbeiderbladet**”, ziarul central al Partidului muncitoresc norvegian. Înființat în 1884. Are orientare social-democrată.

**Arbenz Guzmán**, Jacobo (n. 1913), om politic din Guatemala, ministru, apoi președinte al republicii (1950–1954). În timpul guvernării sale a fost votată legea reformei agrare (1952), în baza căreia s-a trecut la naționalizarea domeniilor trustului United Fruit Company (S.U.A.) și a fost lichidată o parte a proprietății moșierești. În 1954, în urma unei lovitură de stat militară și a unei intervenții armate organizate de S.U.A., regimul democratic din Guatemala a fost răsturnat, iar A. G. a fost nevoit să emigreze.

**arbitraj** (DR.), judecată prin arbitri, rezolvare a unei pricini de către persoane numite de părțile în litigiu. În R.P.R., datorită caracterului popular al justiției și încrederii de care ea se bucură în mase, judecata prin arbitri nu mai este folosită în prezent de părțile interesate, acestea adresîndu-se instanțelor judecătorești pentru rezolvarea litigiilor.—*Arbitrajul de stat*, organ de stat care rezolvă litigiile patrimoniale dintre organizațiile socialiste, luptă activ împotriva deficiențelor constatate cu prilejul cercetării litigiilor și urmărește, prin semnalările pe care le face, prin măsurile pe care le propune și prin hotărârile pe care le pronunță, întărirea legalității populare, a disciplinei de plan, a disciplinei contractuale și a gospodăririi socialiste,

apărarea proprietății socialiste, precum și mărirea simțului de răspundere personală. În R.P.R., organele *a. de s.* funcționează pe lângă Consiliul de Miniștri, pe lângă Comitetul executiv al Sfatului popular al capitalei și pe lângă comitetele executive ale sfaturilor populare regionale. Pe lângă ministere și celelalte organe centrale ale administrației de stat, pe lângă uniunile centrale de cooperative sau alte organizații centrale obștești funcționează organe arbitrale proprii.—*A. internațional*, mijloc de rezolvare a diferendelor dintre state, care constă în supunerea diferendelor, pe baza înțelegerii dintre statele-părți, unui arbitru (ales de comun acord) sau unei instanțe arbitrale internaționale dinainte constituită. Statele imperialiste folosesc *a. i.* spre a-și impune voința lor altor state. Fără a respinge *a. i.* ca mijloc de rezolvare a litigiilor dintre state, statele socialiste consideră că diferendele internaționale pot fi rezolvate mai bine pe calea tratativelor directe.

**arbitru 1.** (DR.) Persoană numită de părțile în litigiu pentru a le rezolva pricina.—*A. de stat*, persoană competentă să rezolve litigiile dintre organizațiile socialiste. V. și **Arbitrajul de stat**. **2.** (SPORT) Persoană oficială, calificată, desemnată de forul de specialitate să conducă o competiție sportivă. **A.** veghează ca competiția să se desfășoare în condițiile prevăzute de regulament și sancționează orice abatere disciplinară sau greșeală tehnică.

**arboradă** (NAV.), ansamblu format din arborii (catargele) și vergile unei nave.

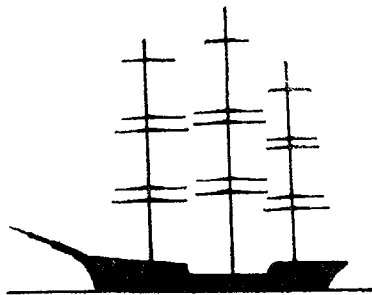

Arborada unei nave cu trei catarge

**arbore**<sup>1</sup> (BOT.), plantă lemnoasă, alcătuită în mod obișnuit dintr-o singură tulpină

(trunchi) și dintr-o coroană formată din mai multe ramuri mai subțiri decât trunchiul. Înălțimea *a.* este diferită, de la o specie la alta, depășind, în general, 7 m. Cei mai înalți *a.* din lume sînt *eucaliptii*, care cresc în Australia și ajung pînă la 155 m. În țara noastră, înălțimea maximă o atinge *olidul*, care crește pînă la 60 m.—*A. de cacao* (*Theobroma cacao*), plantă lemnoasă din familia sterculiaceelor, originară din America (zona tropicală), avînd tulpina înaltă de 8–10 m, frunzele oval-lanceolate, iar florile și fructele pedunculat, fixate direct pe trunchi. Fructul este o drupă, care ajunge pînă la 30 cm lungime; conține 50–60 de semințe, bogate în

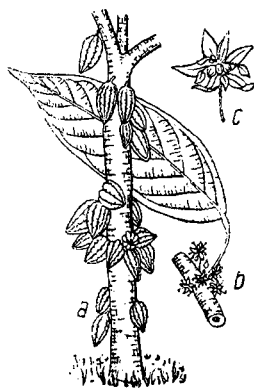

Arbore de cacao: a — fructe dezvoltate pe tulpină; b — porțiuni de ramură cu o inflorescență pornită din axa tulpinală; c — floare

grăsimi (unt de cacao). Prin uscare și măcinare, din aceste semințe se obține făina de cacao, întrebuințată în alimentație, mai ales la prepararea ciocolatei. Cele mai întinse suprafețe cultivate cu *a. de c.* sînt în Ghana și Brazilia, apoi în Nigeria, Camerun, Togo.—*A. de cafea* (*Coffea arabica*), plantă lemnoasă din familia rubiaceelor, originară din Etiopia (Africa); crește înaltă de 4–5 m, are frunze late, ovale, lucioase, de culoare verde-închis, și flori albe sau roz. Fructul este o drupă roșie-verzuie, la maturitate neagră, cu două semințe (boabele de cafea), din care se obține cafeaua, întrebuințată în alimentație, și cofeina, folosită în medicină. Circa 80% din recolta mondială de cafea boabe se obține în America Latină (Brazilia,

Columbia, Mexic, Salvador), 16% în Africa (Kenia, Uganda, Etiopia), restul în Asia (India și Indonezia).—*A.*

*de camfor* (*Cinnamomum camphora*), plantă lemnoasă din familia lauraceelor, originară din Asia orientală, cultivată mult în China și în Japonia. Crește înalt de 10–15 m și atinge uneori vîrsta de



Arbore de cafea

2 000 de ani; are frunze persistente, ovale, lucioase și flori galbene. Din tulpina și din frunzele lui se extrage prin distilare *camforul*.—*A. de cauciuc* (*Hevea brasiliensis*), plantă lemnoasă din familia euforbiaceelor, originară din regiunea Amazonului și Orinocului (America de Sud); are frunze trifoliolate, tulpina înaltă de 15–20 m și grosă de 60–80 cm, din care, prin creștăturile făcute în scoarță, se extrage un suc lăptos. În contact cu aerul, acesta se coagulează, dînd cauciucul brut de cea mai bună calitate. Azi este cultivat pe scară largă în aproape toate regiunile Asiei de sud-est, mai ales în Malaya, Ceylon și Indonezia.—*A. de chinină* (*Cinchona*), plantă lemnoasă din familia rubiaceelor, răspîdită în America de Sud. Are frunze ovale și flori albe sau roz. Din scoarța tulpinei se extrage *chinina*.—*A. de cuișoare* (*Eugenia cariophyllata*), arbore exotic din familia mirtaceelor, cu frunze persistente, membranoase și cu flori mici, albe sau roz. Mugurii florali se usucă și se valorifică sub denumirea de *cuișoare*, folosite drept condiment sau pentru extragerea unui ulei. Patria *a. de c.* se află în insulele Moluca, unde olandezii au limitat cultura lui în scopuri monopoliste. În secolul XVIII-lea, *a. de c.* a fost plantat în insulele Réunion, Zanzibar etc. În prezent, plantațiile cu *a. de c.* au fost mult extinse în insula Madagascar.—*A. de piine* (*Artocarpus incisa*), plantă lemnoasă din familia moraceelor, cu tulpina înaltă de 10–15 m și foarte grosă. Fructul, aproape sferic, de mă-

rimea unui dovleac, are gust de piine și se consumă fiert sau copt. Crește sălbatic în regiunile tropicale ale globului, mai ales în Asia și în America. — *Arborele vieții* (*Thuya orientalis*) a) Plantă din familia cupresaceelor, originară din Asia, înaltă pînă la 40 m, foarte rămuroasă, cu coroana deasă și cu frunze mici, solzoase, persistente; semințele sînt nearipate. În țara noastră se cultivă ca plantă ornamentală. b) Denumire dată în anato-

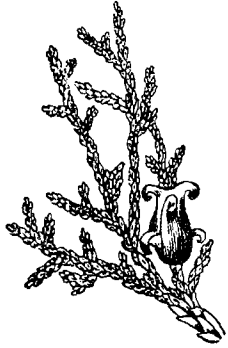

Arborele vieții

mie aspectului arborescent pe care îl prezintă substanța nervoasă albă a cerebelului pe secțiunile transversale ale acestui organ.

**arbore**<sup>2</sup> 1. (TEHN.) Organ de mașină care se rotește în jurul axei longitudinale a fusurilor sale de reazem și transmite cuplul de rotație, respectiv puterea primită de la alte organe pe care le susține sau cu care este asamblat. Este solicitat în special la torsiune și la încovoiere. — *A. cu came*, arbore prevăzut cu came pentru comanda supapelor de distribuție la motoarele cu ardere internă. Este

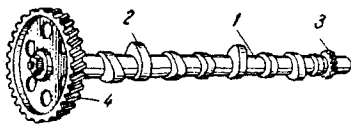

Arbore cu came

1 — arbore; 2 — camă; 3 și 4 — pinioane

acționat de a. motor al mașinii. — *A. canelat*, arbore care are pe suprafața exterioară, pe o porțiune din lungimea sa, șanțuri longitudinale (caneluri), uniform distribuite pe circumferință, în care pătrund proeminențele cu aceeași formă ale interiorului butucului unei piese

cu care se assemblează. Este folosit pentru transmiterea cuplurilor de rotație mari sau cu șocuri, cînd este necesar un

vergilor care poartă pînze (la navele cu pînze), sau a vergilor care poartă semnele de navigație, antena de T.F.F. și

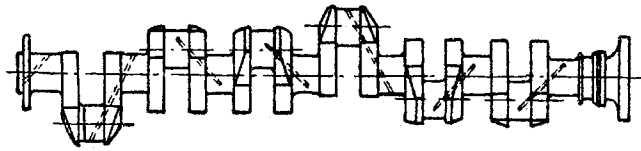

Arbore cotit

montaj riguros centric sau cînd piesa montată pe arbore are o deplasare axială frecventă. — *A. cotit*, arbore cu unul sau mai multe coturi, care, articulate prin fusuri (manetoane) cu biețele corespunzătoare, transformă mișcarea rectilinie alternativă a pistoanelor în mișcare de rotație continuă. Este folosit la mașinile cu piston (motoare, compresoare etc.). Sin. *vilbrochen*. — *A. flexibil*, arbore compus din mai multe spirale concentrice din sîrmă de oțel, răsucite în sensuri contrare, care poate transmite mișcări de rotație cu devieri în orice direcție. Se introduce în interiorul unui tub flexibil de protecție, fixîndu-se la capete prin lipire sau prin piese de legătură. Este folosit la acționarea unor scule, aparate medicinale etc. — *A. planetar*, arbore asamblat cu roata centrală planetară a unui diferențial, prin intermediul căruia se transmite mișcarea de la acesta la roata motoare a vehiculului (automobil, tractor etc.). Sin. *ax planetar*. — *A. portelice*, organ al motorului pe care este montată elicea (la avion, vapor, barcă cu motor). 2. (ELT.) *Arbore electric*, sistem special de acționare electrică, cu mai multe motoare care învîrtesc diferitele mecanisme, nelegate mecanic, ale unei instalații. Motoarele pot avea aceeași viteză unghiulară sau viteze unghiulare care se află într-un raport dat. Se utilizează la acționarea mașinilor de ridicat, a laminoarelor, a mașinilor rotative de tipărit etc. 3. (NAV.) Grindă lungă sau ansamblu de 2-4 grinzi lungi, de formă tronconică, din lemn sau din table de oțel îndoite și nituite ori sudate între ele. A. se fixează pe puntea navei, în poziție aproximativ verticală, și servește la susținerea pînzelor, a

bigile de încărcare (la navele cu propulsie mecanică). Se mai numește și *catarg*. V. și *arborădă*.

**Arbore**, Luca, boier moldovean de la sfîrșitul secolului al XV-lea și începutul celui de-al XVI-lea. După moartea lui Ștefan cel Mare, ca reprezentant al mării boierimi, ostile centralizării, a urzit un complot împotriva lui Ștefăniță Vodă, care ducea o politică de centralizare a statului. În urma acestui complot, neizbutit, a fost decapitat în 1523. A. este unul dintre personajele principale ale dramei „Viforul” de B. Delavrancea.

**Arbore**, Nina (1887—1941), pictoriță și graficiană romînă. Desenele și gravurile ei, de multe ori cu conținut social, au fost publicate în diferite periodice (printre care „Cuvîntul liber”). În pictură a manifestat o înclinație spre stilizare excesivă. A practicat și pictura murală.

**arbore genealogic** (IST.), reprezentare grafică a tuturor ascendenților sau descendenților unei persoane; se înfățișează ca un arbore cu numeroase ramuri.

**arborét**, porțiune de pădure caracterizată printr-o vegetație omogenă, deosebită de restul pădurii din jur. Poate fi: a. *amestecat*, constituit din mai multe specii, dintre care cel puțin două se găsesc în proporție mai mare de 10%; a. *pur*, constituit dintr-o singură specie (sau în care speciile de amestec nu reprezintă mai mult de 10%); a. *cultivat*, dirijat după anumite reguli de silvicultură; a. *exploatabil*, care a atins sau a depășit vîrsta cînd poate fi exploatat; a. *virgin*, în care omul nu a intervenit sub nici o formă; a. *echien*, în care toți arborii (proveniți din plantare,

din semănat sau din lăstari) au aproximativ aceeași vîrstă; *a. plurien*, în care diferența de vîrstă a arborilor este mai mare de 20 de ani.

**arbust**, plantă lemnoasă, de obicei cu mai multe tulpini care pornesc de la nivelul solului sau puțin de deasupra lui și se ramifică puternic; ramificațiile nu formează o coroană distinctă și nu sînt prea diferite de tulpini în ceea ce privește grosimea (ex. alunul, socul, singurul etc.).

**Arbuzov**, Aleksandr Erminingheldovici (n. 1877), chimist sovietic, membru al Academiei



A. E. Arbuzov

de Științe a U.R.S.S., Erou al Muncii Socialiste (1957). A studiat problemele sintezei și proprietățile fizico-chimice ale compușilor organofosforici. A reușit să stabilească compoziția și proprietățile terpenelor din coniferele din Rusia și a construit instalații de sticlă, dintre care unele au o largă răspîndire în laboratoarele de chimie. Laureat al Premiului de stat al U.R.S.S.

**Arbuzov**, Aleksei Nikolae-vici (n. 1908), dramaturg sovietic rus. A scris piese închinete tineretului: „Cale lungă” (1935), „Tania” (1938), „Orașul zorilor” (1940), „Căsuța de la marginea orașului” (1943), „Întîlnire cu tinerețea” (1948), „Ani de pribegie” (1954). Piesa „Cronica europeană” (1953) are ca temă destinul intelectualității în țările din apusul Europei în zilele noastre, iar „Poveste din Irkutsk” (1959) prezintă viața oamenilor sovietici în etapa construcției desfășurate a comunismului. Opera sa se distinge printr-o fină analiză psihologică, prin cunoașterea profundă a problemelor morale și prin lirism.

**arc 1.** (MAT.) Porțiune dintr-o curbă, delimitată de două puncte ale ei. **2.** (CONSTR.) Element de construcție, avînd ca axă o curbă plană cu rază

mare de curbură în raport cu dimensiunile secțiunii lui transversale, destinat să suporte încărcarea permanentă și utilă, și rezemat astfel încît să fie împiedicată sau limitată deplasarea extremităților datorită deformării. **A.** se folosesc ca elemente principale de rezistență la poduri, acoperișuri de hale industriale, la monumente de arhitectură etc. și se execută din lemn, din metal, din zidărie sau din beton armat. Elementele geometrice principale ale **a.** sînt: nașterile, cheia, deschiderea, săgeata și pleoștirea. După felul legăturilor, pot

fi: **a.** cu două sau cu trei articulații, **a.** dublu încastrate, **a.** cu tiranți etc. **A.** se comportă mai bine decît grinzile drepte, compresiunea fiind solicitarea dominantă și încovoierea solicitarea secundară. Pentru consumul minim de material, axa **a.** trebuie să fie cît mai apropiată de curba de presiune. **3.** (ARHIT.) Element de arhitectură care leagă între ele două ziduri, doi piloni, două coloane etc., făcut din cărămizi sau din piatră, dispuse astfel încît să se susțină în spațiu unele pe altele prin acțiunea propriei lor greutate. **A.** poate avea diferite forme: **a.** în unghi ascuțit, alcătuit din două fețe înclinate, formînd la vîrf un unghi; este o formă elementară, precedînd tipurile de **a.** propriu-zise; **a. frînt** (sau în ogivă), format din două **a.** de cerc egale care se întîlnesc sub un anumit unghi; e folosit, în special, în arhitectura gotică; **a. în plin cintru**, format dintr-un semicerc; **a. rampant** (nesimetric), folosit la scări; **a. trilobat**, constituit din trei **a.** de cerc (trei lobi) și avînd centrele pe o curbă (de

ex. *parabola, elipsa* etc.).—**Arc butant**, arc de sprijin, amplasat în afara clădirii, avînd rolul de a prelua și a transmite unui contrafort exterior greutatea și

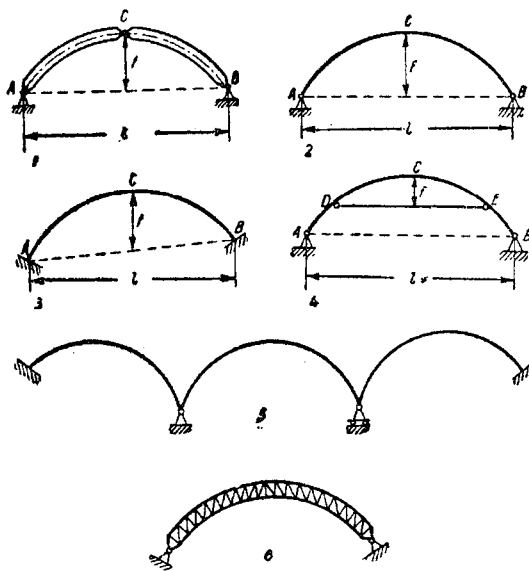

Tipuri de arcuri: 1 — arc cu trei articulații cu inimă plină (elementele componente); 2 — arc cu două articulații; 3 — arc încastrat; 4 — arc cu tirant; 5 — arc continuu; 6 — arc cu zăbrele. ABC — axa arcului; AB — linia nașterilor; A și B — nașteri C — cheia, f — săgeată; l — deschidere

împingerile bolților; este caracteristic arhitecturii gotice.—**A. de triumf** **a)** Construcție romană monumentală, formată dintr-una sau trei arcade, bogat decorate, plasată pe o arteră de circulație sau într-o piață, pe sub care treceau trupele victorioase la întoarcerea din război

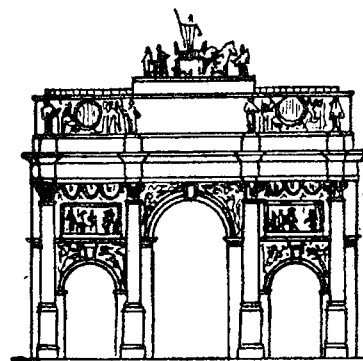

Arc de triumf cu trei deschideri

(ex. *a. lui Titus, a. lui Constantin*, la Roma). După modelul roman s-au creat arce de triumf în multe capitale europene. **b)** (În arhitectura creștină veche) Arcul care separă nava bazilicii de cor. **4.** Armă



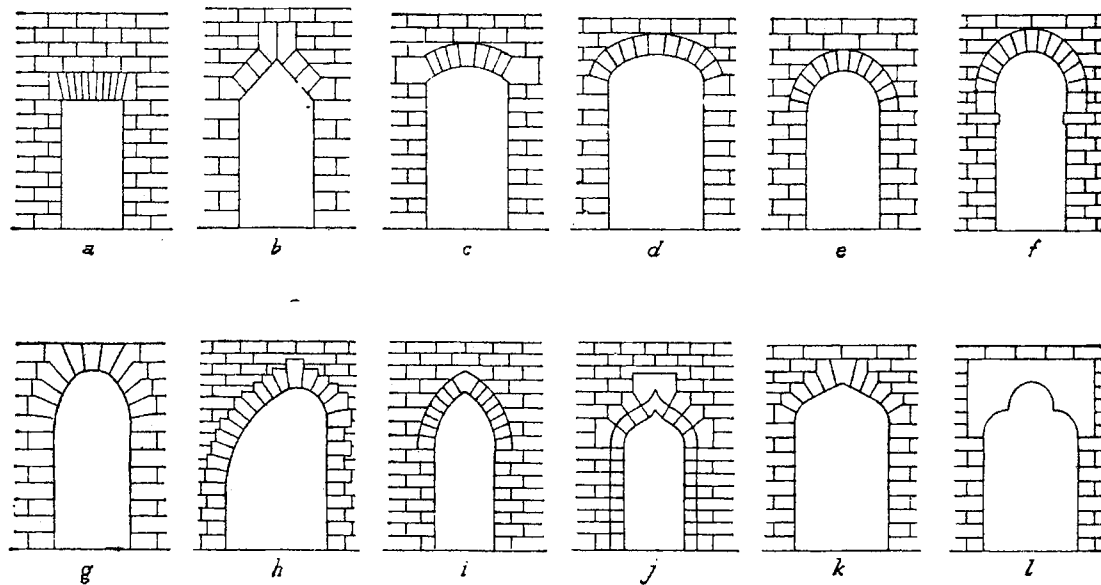

Arc a — arc plat; b — arc în unghi ascuțit; c — arc bombat; d — arc în mîner de coș; e — arc în plin cintru; f — arc suprainălțat; g — arc eliptic; h — arc rampant; i — arc în ogivă; j — arc în acoladă; k — arc Tudor; l — arc trilobat

formată dintr-o bucată de lemn flexibil, curbat, ale cărui capete sînt legate cu o coardă pentru aruncarea săgeților. A fost folosit în timpul comunei primitive, al sclavagismului și feudalismului. Astăzi este întrebuințat ca instrument sportiv, în tragerea la țintă. 5. (MAȘ.) Organ de mașină, care servește în general la realizarea unei legături elastice între două piese și care capătă deformații elastice relativ mari sub acțiunea forțelor exterioare, revenind la forma inițială după îndepărtarea acestora. În perioada deformației elastice, a. acumulează energia mecanică, pe care o redă la restabilirea formei inițiale, după ce forțele exterioare au fost îndepărtate. A.

sînt solicitate mai mult la încovoiere și la torsiune. Se execută în special din oțel, alame, bronzuri speciale etc. A. se folosesc pentru amortizarea șocurilor, pentru exercitarea unei forțe elastice permanente, pentru măsurarea forțelor, pentru acționarea unor mecanisme etc. — A.-disc, arc for-

mat din discuri sau talere tronconice și folosit pentru amortizarea forțelor foarte mari (150 t și chiar mai mari). — A. elicoidal, arc format din bare sau sîrme înfășurate după o elice; se folosește la amortizarea șocurilor, la măsurarea forțelor etc. — A. cu foi, arc format din una sau mai multe foi sau lamele elastice, care preiau simultan sarcina de lucru; este folosit în special pentru amortizarea șocurilor la vehicule. — A. eliptic, arc format din două arcuri cu foi, dispuse față în față și articulate la capete. — A. inelar, arc format dintr-un număr de inele exterioare și interioare de profil special care alternează între ele; este folosit la amortizarea forțelor foarte mari. — A. lamelar, arc format

dintr-o singură foaie sau lamelă încastrată la un capăt. — A. spiral plan, arc format dintr-o bandă sau dintr-un fir înfășurate în spirală; este folosit la acționarea diferitelor mecanisme (ceasuri, aparate de măsură și de înregistrare etc.). — A. volut, arc elicoidal obținut din înfășurarea în spirală a unei benzi de secțiune dreptunghiulară variabilă. Este folosit la amortizarea forțelor mari în cazul unor deplasări relativ mici (ex. la tamponarele vagoanelor). V. și resort.

**arcáci 1.** Îngrăditură sau despărțitură pentru separațiunile în grupuri mici. 2. Îngrăditură făcută de pescari în apă pentru prinderea și păstrarea peștelui în bălți, iarna.

**arcadă 1.** (ARHIT.) Element arhitectonic, format dintr-unul sau mai multe arce și din elementele care le susțin (zid, coloană, stîlp). Este folosită la portaluri, ferestre, porticuri, apeducte, poduri etc. — A. oarbă, arcadă închisă în spate de zidul pe care îl decorează. 2. (ANAT.) Formație anatomică în formă de arc (ex. a. orbitală, a. dentară, a. arterială palmară, a. fibroasă inghinală etc.).

**Arcadia**, provincie în Grecia antică, așezată în centrul peninsulei Moreea. În literatura evului mediu și a Renașterii, termenul a fost folosit pentru a denumi o țară imaginară ideală, simbol al fericirii vieții pastorale.

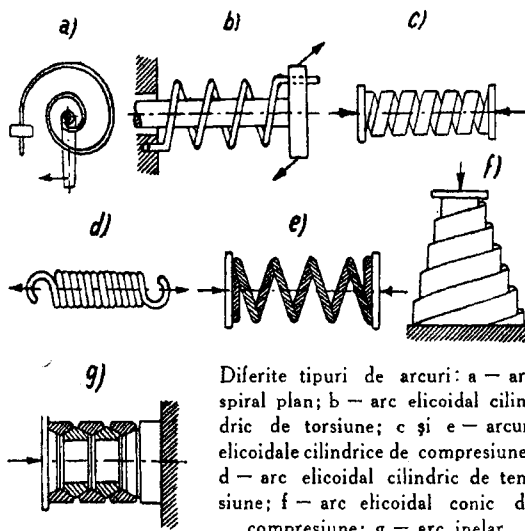

Diferite tipuri de arcuri: a — arc spiral plan; b — arc elicoidal cilindric de torsiune; c și e — arcuri elicoidale cilindrice de compresiune; d — arc elicoidal cilindric de tensiune; f — arc elicoidal conic de compresiune; g — arc inelar

**Arcadiu** (Arcadius), fiul mai mare al împăratului Theodosiu, la moartea căruia a devenit primul împărat al Imperiului roman de răsărit (395—408), Imperiul de apus revenind fratelui său Honoriu. În timpul său, o invazie a goților a zguduit imperiul.

**arcănul**, joc popular românesc, răspândit în nordul Moldovei. În trecut era jucat cu prilejul recrutării. Este o variantă a sirbei. Are ritm binar, o mișcare moderată, cu pași bătuți și cu figuri executate la comandă.

**arcatură** (ARHIT.), succesiune de arcade, în general oarbe, de dimensiuni mai mici,

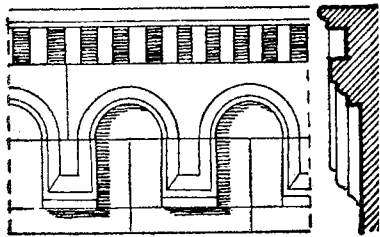

Arcatură

care decorează suprafața unui zid. În arhitectura românească, **a.** apare desfășurată pe toată suprafața zidului sau sub formă de ocnițe.

**arc electric**, descărcare electrică în gazul dintre doi electrozi (produsă pentru prima dată în 1802 de savantul rus V. V. Petrov), însoțită de efecte luminoase și calorice intense. Această descărcare este utilizată în unele cuptoare electrice, la sudarea metalelor, ca sursă luminoasă în unele proiectoare etc. Apariția accidentală a **a. e.** poate determina deteriorarea aparatelor și instalațiilor electrice.

**archebuză**, armă de foc portativă din evul mediu (secolele al XV-lea și al XVI-lea). Inițial se descărca prin aprinderea unui fitil, iar mai târziu printr-o scâpărătoare. În timpul tragerii archebuza se proptea în umăr și pe un suport vertical. Ostașul care o mînuia se numea *archebuzier*.

**„Archirie și Anadan”**, roman popular cu caracter moral-didactic, de origine asiriană, datînd din sec. al VI-lea î.e.n., în care se arată nerecunoștința

unui tînăr (Anadan) față de unchiul său (Archirie), care îl înfiase și-l crescuse. A fost tradus în limba romînă în secolul al XVII-lea, după o versiune slavă, și tipărit de Anton Pann în 1850.

**Arcidava**, cetate dacă și castru roman pe drumul imperial de la Lederata la Apulum, pe locul unde se găsește astăzi satul Vărădia, raionul Oravița, regiunea Banat.

**Arcole**, comună în nordul Italiei, unde, în 1796, armatele franceze comandate de Napoleon Bonaparte au învins armata austriacă.

**Arconada**, César Muñoz (n. 1900), scriitor spaniol progresist. În romanele „Turbina” (1930), „Săracii contra bogaților” (1933), „Împărțirea pământului” (1934) se observă orientarea scriitorului spre tematica socială. În anii războiului național-revoluționar al poporului spaniol a fost corespondent de presă, iar din 1939 trăiește în U.R.S.S. **A.** înfățișează în povestirile („Spania invincibilă”, 1943) și în nuvelele sale („Povestiri din Madrid”, 1941—1945) lupta eroică a poporului spaniol. A mai scris poemul „Dolores” (1944) și drama „Manuela Sanchez” (1948), inspirată din lupta par-tizanilor din Spania.

**arcóză** (PETROGR.), gresie bogată în feldspați (cel puțin 25%), provenită din dezagregarea rapidă a granitelor și gnaiselor. În R.P.R. se întil-nește în unele formațiuni me-zozoice din Munții Apuseni și din Carpații Meridionali.

**arc reflex** (FIZIOL., PSIH.), ansamblul elementelor nervoase care asigură transmiterea excitației sub formă de influx nervos de la receptor la organul efector, determinînd reacția adecvată de răspuns la acțiunea unui stimul. Părțile constitutive ale **a. r.** sînt: a) receptorul (ochi, ureche etc.); b) fibrele nervoase aferente (care transmit impulsurile în sistemul nervos central); c) centrii nervoși respectivi, cu neuronii receptor și efector, precum și locul de conexiune funcțională între acești neuroni, numit *sinapsă*; d) fibrele nervoase eferente (care transmit impulsurile venite de la centrii nervoși la organele de execuție: mușchi, glande etc.).

**Arctica**, regiunea polară de nord, cuprinzînd extremitățile Eurasiei și Americii de Nord, pînă la izoterma de +10° din iulie și august. Suprafața: circa 25 000 000 km<sup>2</sup>, din care uscatul ocupă circa 10 000 000 km<sup>2</sup>. Porțiunea oceanică este acoperită de banchiză, care se întinde, iarna, pe o suprafață de 11 000 000 km<sup>2</sup>. Temperatura este scăzută în tot cursul anului, ajungînd pînă la -52°C. Vegetația, săracă, este reprezentată mai ales prin licheni, iar fauna prin urși polari, morse, foci, păsări. În **A.** se găsesc zăcă-minte de cărbune, de metale neferoase și rare etc. Important bazin pentru pescuit. Explorarea **A.** a început în sec. al XIX-lea, cu descoperirea insulelor Novaia Zemlea și Franz Joseph. În 1878—1879, suedezul Nordenskiöld a traversat, pentru prima oară

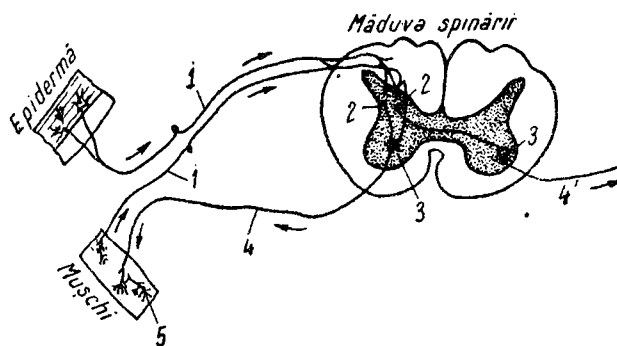

Schema unui arc reflex care trece prin măduva spinării

1 — fibrele nervoase aferente; 2 — celulele nervoase ale măduvii spinării care primesc impulsurile de la fibrele nervoase aferente; 3 — celulele nervoase motrice ale măduvii spinării; 4 — fibrele nervoase eferente; 5 — terminațiile fibrelor nervoase eferente (săgețile indică direcția impulsurilor nervoase în arcul reflex)

în istorie, Oceanul Înghețat de la vest spre est. În 1909, exploratorul american Robert Peary atinge regiunea polului nord. Între 1903 și 1928, norvegianul Roald Amundsen cercetează întregul țarm al Oceanului Înghețat. Statul sovietic a organizat numeroase expediții în **A.**, punând bazele „drumului maritim de nord”. În 1937 s-a creat prima stațiune științifică la polul nord, sub conducerea amiralului Papanin. Ulterior, numeroase expediții sovietice au făcut descoperiri importante în **A.**: lanțul muntos submarin Lomonosov (1948), noi insule etc. În prezent, **A.** este împărțită pe sectoare între U.R.S.S., S.U.A., Canada, Danemarca și Norvegia.

**Arcturus** (gr. *arktuos*, din *arktos* „urs” și *oura* „coadă”; ASTR.), una dintre cele mai luminoase stele din emisfera boreală. Face parte din constelația Boarului și este de mărimea stelară zero.

**arcuirea ramurilor** (HORT.), încovoierea ramurilor și a lăstarilor unui pom pînă la bază, unde se leagă, cu scopul de a favoriza formarea mugurilor de rod în număr mai mare; se execută primăvara devreme sau în cursul vegetației. **A. r.** grăbește fructificarea pomilor, mai ales a celor pitici.

**arcuș**, vergea de lemn între capetele căreia e întinsă o șuviță de păr de cal, care servește la punerea în vibrație, prin frecare, a coardelor unor instrumente (vioară, violă, violoncel etc.).

**Arda**, afluent pe dreapta al Mariței, pe teritoriul R. P. Bulgaria și al Greciei (300 km). Izvorăște din masivul Rodope. Este navigabil pe cursul inferior, pentru vase de tonaj mic.

**Ardeal v. Transilvania.**

**ardéi** (*Capsicum annum*), plantă anuală din familia solanaceelor, originară din Mexic și din Guatemala. Are rădăcina pivotantă, tulpina cilindrică și ramificată, frunzele oval-lanceolate și florile albe. Fructul (bacă) are forme diferite și este de culoare verde la început, apoi galbenă sau roșie. În cultură se găsesc mai multe soiuri: *a. grași*, *a. gogoșari*,

*a. lungi*, *a. iuți*. În R.P.R. se cultivă pretutindeni, în afară de regiunile răcoase sau prea

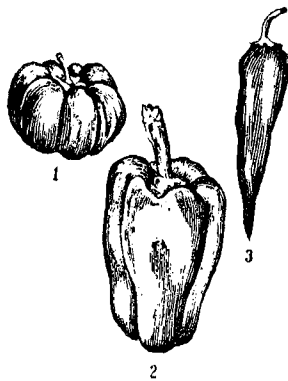

Ardei

1 — ardei gogoșar; 2 — ardei gras;  
3 — chanteclaire

secetoase. Fructul este întrebuințat în alimentație.

**ardeleăna**, joc popular românesc, răspândit în Transilvania și în Banat. Se joacă în perechi așezate în coloană față în față, ținându-se de miini. Are ritm binar și o desfășurare în deplasări laterale și în învîrtituri.

**Ardeleanu**, Carol (1883 — 1949), prozator român. În unele dintre romanele sale sînt descrise condițiile grele de viață ale clasei muncitoare în regimul burghezo-moșieresc („Viermii pămîntului”, 1933). Viziunea sa realistă se resimte de influențe naturaliste.

**Ardeleanu**, Mihai (1903—1936), erou al războiului antifascist din Spania (1936—1939). Tatăl său, țaran sărac, a participat la răscoala țărănească din 1904 de la Aleșd (reg. Crișana) și a fost condamnat la muncă silnică pe viață. În perioada în care a luptat în Spania, **A.** a fost primit în rîndurile partidului comunist (1936). A căzut în luptele pentru apărarea Madridului, în timp ce îndeplinea o misiune de luptă.

**ardenéz** (ZOOTEHN.), varietate a rasei belgiene de cai, care se crește în regiunea munților Ardeni. Este un cal masiv, cu temperament limfatic, avînd talia de 150—160 cm și greutatea de 650—750 kg. De la vîrsta de doi ani poate fi folosit atît la muncă cît și la reproducție. La noi în țară calul ardenez

servește ca ameliorator al raselor locale, pentru a le spori masivitatea și puterea de tracțiune.

**Ardeni**, masiv muntos hercinic, de mică altitudine, situat în nordul Franței și în sudul Belgiei. Înălțimea maximă: 694 m. Conține importante zăcăminte de huiă și mici zăcăminte de minereuri de fier.

**ardénică**, faza ~ (STRAT.) totalitatea mișcărilor orogenice ale scoarței care s-au manifestat la sfîrșitul silurianului în Irlanda, Țara Galilor, Scandinavia, Spitzbergen, Groenlanda, în nordul Americii, precum și în regiunea munților Ardeni, în Masivul Renan, în munții Harz, în Turingia, Moravia și R.P. Polonă. Aceste mișcări au dat naștere și Munților Grampiani (Scoția), Munților Scandinavi ș.a. *F.a.* este penultima fază a orogenezei caledonienne.

**ardeno-polonă**, zona ~ (STRAT.), zonă de sedimentare intensă (geosinclinală), formată în cea mai mare parte în paleozoic și situată la marginea de sud a scutului baltic. Formațiunile geologice ale *z.a. — p.* au fost cutate în orogeneza caledoniană și hercinică și se întîlnesc în munții Ardeni, Masivul Renan, munții Harz, în Turingia, Saxonia, Silezia și în colinele Lysa Gora din R. P. Polonă.

**árdere 1.** (CHIM., TEHN.) Reacție de combinare a unei substanțe cu oxigenul, însoțită de dezvoltare de căldură și, în mod obișnuit, de emisiune de lumină (flăcără). După caracterul reacției se deosebesc *a. complete* și *a. incomplete*. La combustibili cei mai importanți (reprezențați îndeosebi prin lemne, cărbuni, petrol, gaze de sondă), produșii principali obținuți prin *a. completă* sînt bioxidul de carbon și apa, iar prin *a. incompletă* oxidul de carbon, apa, produși oxigenați (acizi, alcoolii, aldehide) etc. Arderea este caracterizată prin căldura de **a.**, temperatura de aprindere, viteza de propagare a flăcării. După viteza de propagare a flăcării deosebim: *a. lente*, cu viteza de propagare mică (pînă la 1 m/s), și *a.*

Casă țărănească din Hațeg,  
reg. Hunedoara



Casă țărănească cu foișor  
din reg. Argeș



Casă țărănească din Bancu, reg.  
Mureș-Autonomă Maghiară



Casă țărănească din  
Cartiu, reg. Oltenia

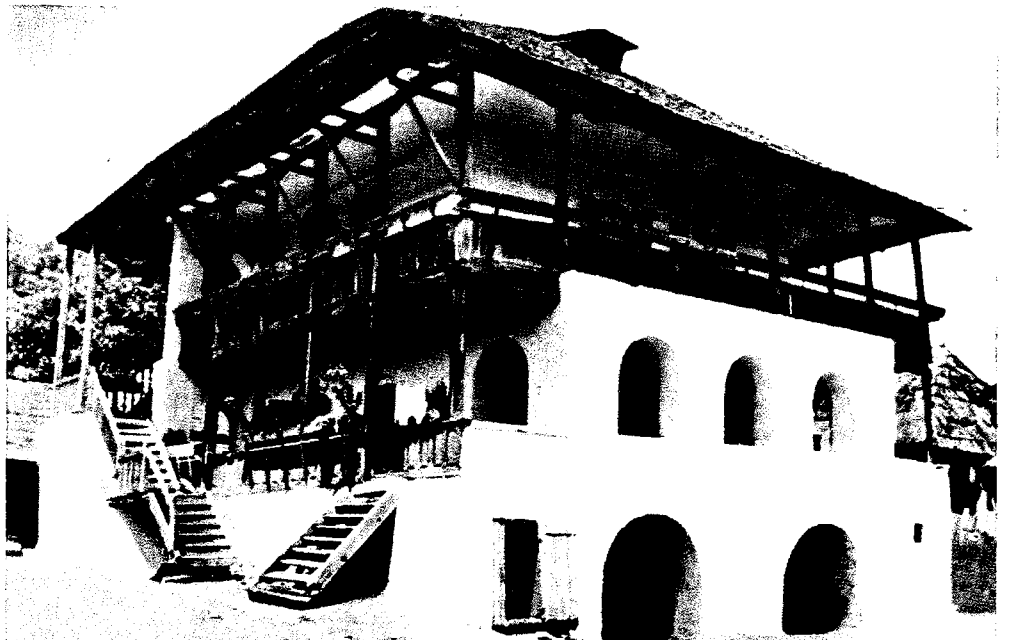

ARHITECTURĂ POPULARĂ DIN ROMÂNIA

Cula de la Măldărești, reg. Argeș

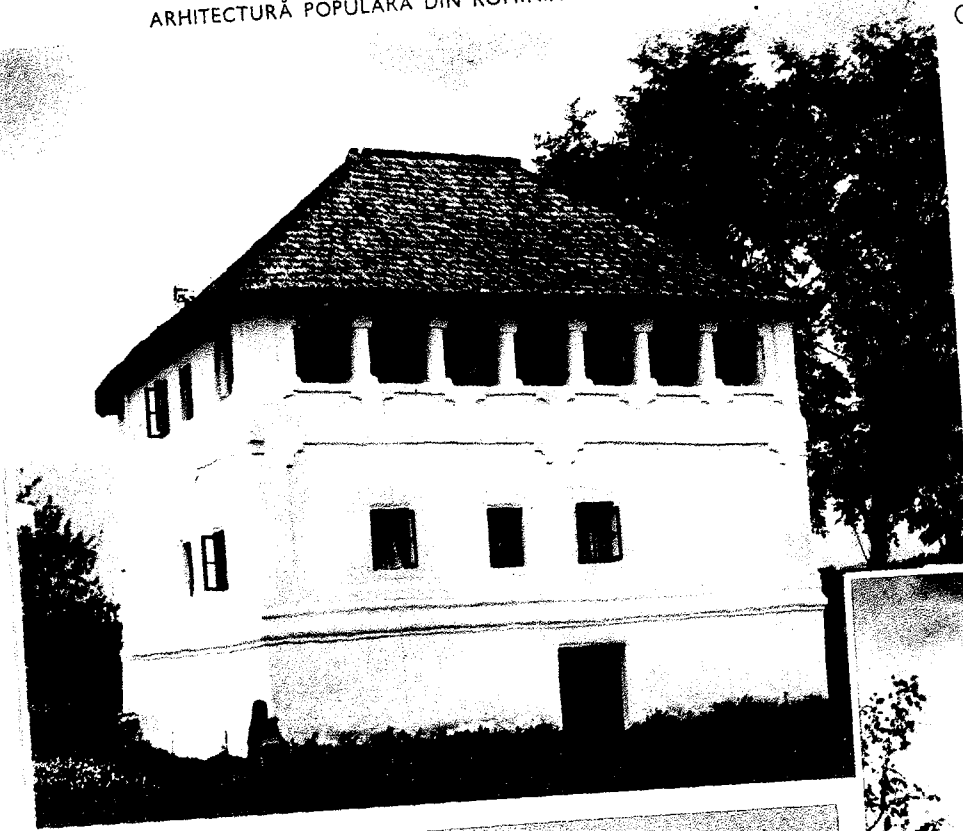

Biserica de lemn din Fildul de Jos, reg. Cluj



Casă țărănească din Moldova de nord

Casă dublă din Mangalia, reg. Dobrogea



*rapide* (nur viteza de p la 4 km/ 2. (METAL.) mod de a prevăzute c regeneratoa

În aceste aerul de arc apoi pătrun nativ, când p pe la celălă Siemens-Mi

### ardézie

argiloasă sa foarte fine, presiunii; se de foi. Se la acoperire fectionarea a dalelor p tăblițelor R.P.R., m zăcămintul

### ardomét

metru c

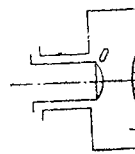

A — disc în termoelectri densoare; C la punct;

la măsura înalte (de l **areál**, a unei specii a unei alte de plante Mărimea z de factorii bilitățile de nismelor, d etc. În l speciilor vi condițiile sau nefav acestui fap tru justa e lelor și a împotriva d de răspindi



*rapide* (numite și *detonații*), cu viteza de propagare mare (până la 4 km/s). Sin. *combustie*.  
**2. (METAL.) Ardere cu inversare**, mod de ardere în cuptoare prevăzute cu câte două camere regeneratoare la fiecare cap. În aceste camere, gazele și aerul de ardere se preîncălesc, apoi pătrund în cuptor alternativ, când pe la un capăt, când pe la celălalt (ex. în cuptoarele Siemens-Martin).

**ardézie** (PETROGR.), gresie argiloasă sau argilă cu granule foarte fine, întărită din cauza presiunii; se prezintă sub formă de foi. Se întrebuițează local la acoperirea caselor, la confecționarea unor plăci izolante, a dalelor pentru pardoseli, a tăblițelor de scris etc. În R.P.R., mai important este zăcămintul de **a.** de la Deva.

**ardométru** (TEHN.), **pirometru** cu radiație, servind

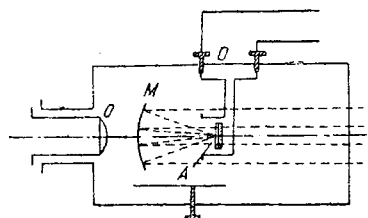

Ardometru

A — disc înegrit, fixat pe cuplul termoelectric; M — oglindă condensoare; O — ocular de punere la punct; D — montura cuplului

la măsurarea temperaturilor înalte (de la 600° la 3 000°C).

**areál**, arie de răspândire a unei specii, a unui gen sau a unei alte categorii taxonomice de plante sau de animale. Mărimea **a.** este determinată de factorii de mediu, de posibilitățile de răspândire a organismelor, de trecutul lor istoric etc. În limita **a.**, numărul speciilor variază în funcție de condițiile de viață, favorabile sau nefavorabile. Cunoașterea acestui fapt este necesară pentru justa exploatare a animalelor și a plantelor și în lupta împotriva dăunătorilor. Sin. *arie de răspândire* (sau *de repartiție*).

**arefléxie** (MED.), absență a reflexelor, ca urmare a imposibilității transmiterii impulsurilor nervoase de-a lungul arcurilor reflexe. Poate cuprinde toate reflexele (în caz de comă

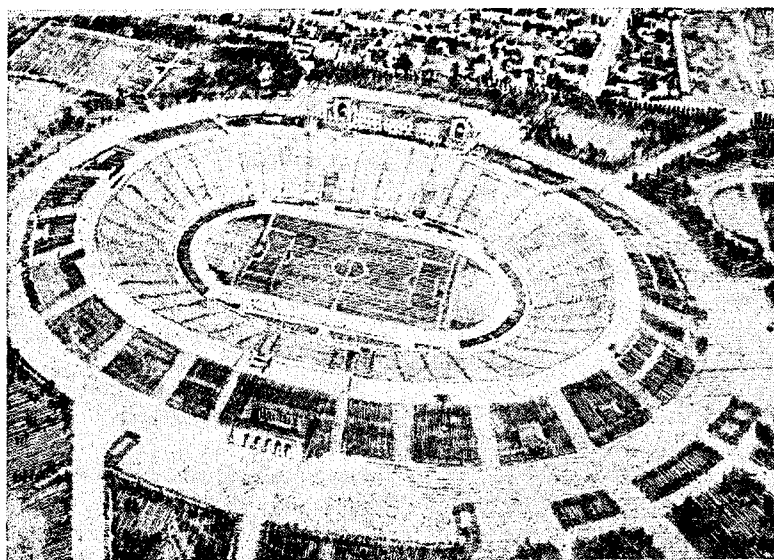

Arena Stadionului „23 August”

profundă) sau este limitată la un anumit reflex sau grup de reflexe (în tabes, poliomielită etc.).

**Arefu**, comună în raionul Curtea de Argeș, reg. Argeș, situată la poalele munților Ghițu. 3 260 loc. (1961). Fabrică de cherestea. În apropierea comunei se află punctul turistic Cumpăna.

**arenă** (lat. *arena* „nisip”)  
**1. (ARHIT., SPORT) a)** Spațiul central al unui amfiteatru antic, acoperit cu nisip, unde aveau loc luptele de gladiatori, luptele cu fiarele sălbatice, cursele de care etc. **b)** Ansamblul construcțiilor care deserveau acest spațiu. **c)** Suprafața de teren din complexul unui stadion, dintr-o sală de sport, de circ etc., pe care se desfășoară competiții sportive sau reprezentații date de echipe sau de ansambluri sportive, artistice etc. **2. (PETROGR.)** Sediment continental neconsolidat, rezultat din acumularea pe loc a materialelor provenite din dezagregarea rocilor granitice sau gnaisice. Prin cimentarea acestor materiale iau naștere **arcozele**.

**arendăre** (EC.), contract prin care proprietarul unui bun (teren, întreprindere, imobil etc.) cedează celeilalte părți contractante (arendășul), în anumite condiții, folosința temporară a acelui bun. Pentru folosirea bunului respectiv, arendășul plătește proprietarului **arendă**. Forma cea mai răspân-

dită de arendare este **a. pământului**. În capitalism, după natura social-economică a arendării pământului, distingem: **a. capitalistă**, în cadrul căreia folosirea bunului arendat este bazată pe exploatarea muncii salariate în scopul obținerii de plusvaloare; **a. țărănească**, cunoscută și sub numele de **a. foamei**, la care recurg țărani cu pământ puțin, nevoiți să ia în arendă un mic petec de pământ spre a-și putea asigura existența. Prin **a. țărănească**, marii proprietari funciari exploatează țărănimea. În socialism, **a.** este exclusă, ca urmare a existenței exclusive a proprietății socialiste asupra mijloacelor de producție. În R.P.R., **a. pământurilor** a fost interzisă prin lege, o dată cu lichidarea ultimelor rămășițe ale exploatarei omului de către om la sate (1959). În dreptul internațional este cunoscută și **a.** prin care un stat cedează altui stat, în baza unui tratat, folosința temporară a unei părți din teritoriul său. Puterile imperialiste folosesc această formă de **a.** pentru a acapara teritoriul străine și a subjuga țările slab dezvoltate.

**arendă** (EC.), sumă plătită de arendaș proprietarului, pentru folosirea temporară a bunului arendat. **A.** capitalistă reprezintă o parte a plusvalorii stoarse de arendaș prin exploatarea proletariatului agricol și include renta și dobânda la capitalul investit în bunul arendat. V. și **arendare**.

**arenoblastóm** (MED.), tumoare masculinizantă a ovarului. Se manifestă clinic prin semne de defeminizare, reducerea și apoi oprirea menstruației, regresivitatea caracterelor sexuale secundare feminine, dezvoltarea de tip masculin a sistemului osteomuscular, creșterea părului pe față, pe trunchi și pe membre etc.

**Arenski**, Anton Stepanovici (1861–1906), compozitor rus,



A. S. Arenski

pianist și dirijor. A scris trei opere, printre care „Vis pe Volga”, baletul „Nopti egipțene”, două simfonii, concerte pentru vioară, pian și orchestră, un trio, romane. Opera lui se caracterizează prin lirism, melodicitate și simplitate. **A.** este și autorul unor studii și manuale de muzică.

**areolă** (ANAT., MED.), suprafață delimitată a pielii, de culoare diferită de cea a tegumentelor înconjurătoare.—**A. inflamatorie**, porțiunea de piele cu aspect congestiv care înconjură o zonă centrală inflamată.—**A. mamelonară**, suprafața pigmentată care înconjură mamelonul.

**areometrie**, capitol al fizicii, care studiază metodele de măsurare a densității lichidelor cu ajutorul *areometrelor*.

**areométru** (gr. *araios* „puțin dens” și *metron* „măsură”; FIZ.), aparat care servește la determinarea densității lichidelor. Funcționează pe baza principiului lui Arhimede. Există două tipuri: *a. cu greutate constantă* (mai răspândit) și *a. cu volum constant*. **A.** se introduce în lichidul studiat; cu cât densitatea lichidului este mai mică, cu atât **a.** se afundă mai mult; pe o scară gradată se citește densitatea.

**areopág**, organ suprem de judecată și de control în Atena antică. Inițial a fost compus numai din *eupatrizi*, apoi (începând de la Solon) din *arhonții* care ieșeau din funcție. **A.** judeca cele mai grave cazuri penale (omorul cu premeditare, incendierea etc.), supraveghea cultul religios și controla activitatea organelor de stat. După reforma lui Efialte (462 î.e.n.), **a.** și-a pierdut importanța politică.

**Arequipa** [*arechipa*], oraș în sud-vestul Perului, situat la circa 2 300 m altitudine. 121 900 loc. (1958). Industrie textilă (prelucrarea lînii), alimentară și de pielărie. Universitate (din 1821). Orașul a fost înființat de spanioli, în 1540, pe locul unei vechi așezări a incașilor.

**Ares** v. **Marte**.

**arestare** (lat. *ad* „la” și *restare* „a rămîne”), privare de libertate a unei persoane prin deținere preventivă sau deținere la locul de executare a pedepselor, dispusă de organul de stat competent. În R.P.R., Constituția prevede că nimeni nu poate fi arestat decât pe baza hotărârii tribunalului sau a procurorului, conform prevederilor legii.—**Arestare preventivă** v. *deținere preventivă*.

**Aretino**, Pietro (1492–1556), scriitor satiric italian din epoca



P. Aretino

Renașterii. A scris cu vervă și umor, uneori în spirit licențios, în toate genurile literare, dar a excelat în pamflete și scrieri satirice (*pasquinete*). În aceste opere, ca și în comedile sale („Curtezana”, 1534; „Ipocritul”, 1542; „Filozoful”, 1546) și în cele șase volume de scrisori, apărute postum, **A.** a demascat

moravurile corupte ale societății aristocratice din vremea sa, în frunte cu papii și monarhii, ceea ce i-a atras denumirea de „biciul principilor”.

**argăt** (în capitalism), muncitor agricol salariat. Argații constituie pătura socială cea mai exploatată de la sate. În țările socialiste, ca urmare a transformării socialiste a agriculturii, categoria **a.** dispăre din structura socială a satului, foștii argați trecînd fie în rîndurile clasei muncitoare, fie în rîndurile țărănimii colectivistice.

**argăseală** (IND. PIEL.), pastă fluidă, compusă din soluție de alaun de potasiu sau sulfat de aluminiu, clorură de sodiu, gălbenuș de ou și făină de grâu, folosită la argăsirea pieilor sau a blănurilor.

**argăsire** (IND. PIEL.), procedeu de prelucrare a pieilor și blănurilor, în scopul obținerii unor produse rezistente la putrezire și cu însușiri corespunzătoare scopului în care se întrebuițează. **A.**, spre deosebire de tăbăcire, are un caracter reversibil: prin spălare, produsele revin la starea anterioară.

**Argedava**, cetate în Dacia (situată, probabil, pe Argeș), una dintre cetățile de scaun în vremea lui Burebista și a regilor daci de prin sec. I î.e.n.

**Argelander** [*arghelander*], Friedrich Wilhelm (1799–1875), astronom german, membru al Academiei de Științe din Berlin. A elaborat metodele de observare a stelelor variabile și a întocmit un catalog și un atlas a 324 198 de stele din emisfera de nord a cerului.

**argentán** (METAL.), varietate de *alpaca*, avînd culoarea argintului.

**Argentina**, stat în America de Sud. Suprafața: 2 778 412 km<sup>2</sup>. Populația: 20 956 000 loc. (1960), alcătuită în proporție de circa 96% din descendenți ai coloniștilor europeni (spanioli, italieni) și din emigranți din diferite țări ale Europei de la sfîrșitul sec. al XIX-lea și începutul sec. al XX-lea. Restul populației este format din indieni și metiși. Limba predominantă e cea spaniolă. Capitala: *Buenos Ai-*

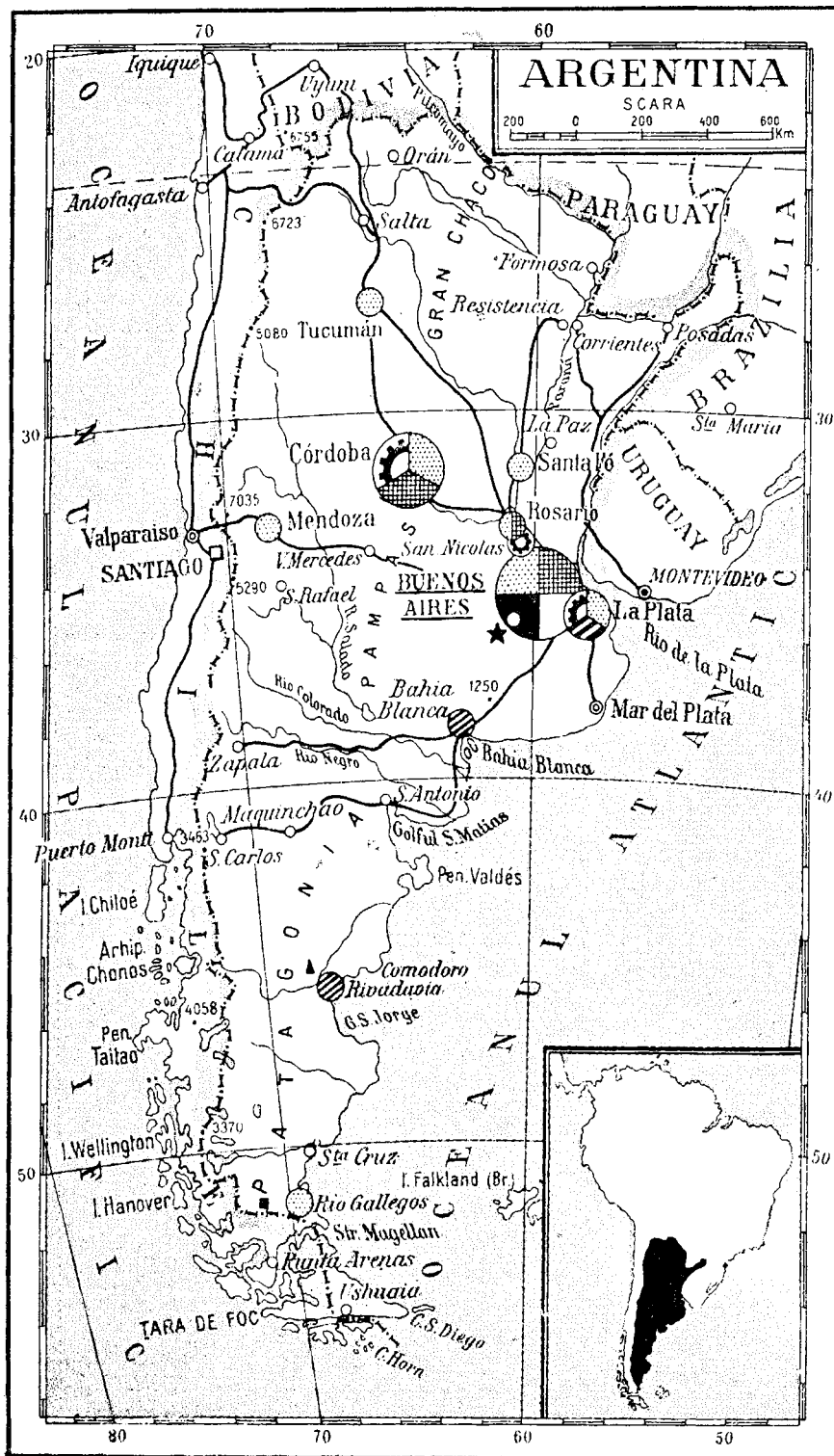

reprezentînd 85—90% din valoarea exportului. Principalele culturi sînt griul, porumbul, floarea soarelui, bumbacul, maté (plantă specifică Americii de Sud) etc. Se cresc animale, în special pentru carne. **A.** ocupă locul al doilea în lume prin numărul de ovine, și locul al patrulea prin numărul de bovine. În producția și exportul de tananți (din arborele kebracho), **A.** ocupă primul loc în lume. Industria este bazată în cea mai mare parte pe prelucrarea produselor agricole, fiind mai dezvoltată industria prelucrării cărnii, a morăritului și industria textilă. Industria grea nu asigură necesitățile vitale ale țării, fiind limitată mai ales la extracția petrolului și minereurilor polimetalice. Se dezvoltă industria construcțiilor de mașini. Jumătate din producția industrială a țării este concentrată în orașul Buenos Aires. În economia **A.**, monopoliurile americane, engleze și vest-germane ocupă poziții importante.

*Istoric.* Populația străveche era formată din triburi indiene. În sec. al XVI-lea, teritoriul **A.** a fost cucerit de spanioli, care l-au denumit *La Plata* și care au trecut la exterminarea în masă a populației băștinașe. În 1806—1807 englezii au încercat să ocupe Buenos Aires, dar au fost izgoniți de populația orașului. Puterea a fost luată de aristocrația creolă, care

res. Alte orașe importante: Córdoba, Rosario, Tucumán, La Plata. Relieful este format la vest din Anzii Cordilieri, bogăți în resurse minerale, la est din cîmpiile Gran Chaco, Pampas, cu soluri fertile, și la sud din Podișul Patagoniei. Cele mai mari fluvii care străbat teritoriul **A.** sînt Paraná, Paraguay și Uruguay, care formează la vărsare estuarul La

Plata. Climă tropicală, subtropicală și temperată. **A.** este o țară agrară-industrială. Predomină marea proprietate moșierească, partea covârșitoare a pămîntului aparținînd moșierilor autohtoni și companiilor străine. Circa 80% din țărani nu posedă pămînt, fiind arendași-dijmași. Agricultură **A.** este specializată în producția de cereale și în creșterea animalelor, acestea

în 1810 a început lupta de eliberare de sub dominația Spaniei, instituind o juntă pentru conducerea revoluției și încredințînd, mai tîrziu (1814), comanda supremă lui J. de San Martín, militar îndrăzneț și capabil, fost ofițer în armata spaniolă. În 1816 s-a proclamat independența *Provinciilor Unite din La Plata*, care în 1826 s-au transformat în *Republica Fede-*

*rativă a Argentinei.* În timpul guvernării lui Rosas (1829—1852), mare moșier, s-au extins latifundiile și a început pătrunderea capitalului străin. În 1865—1870 A. a participat, alături de Brazilia și Uruguay, la războiul împotriva Paraguayului, în scopul răsturnării guvernului progresist al acestei țări și cotozirii ei teritoriale, război care a provocat puternice proteste ale maselor muncitoare argentinienne. În condițiile dezvoltării industriei, la sfârșitul sec. al XIX-lea și începutul sec. al XX-lea, a luat avânt mișcarea muncitorească. După marile greve din 1905—1907, mișcarea muncitorească s-a întărit și, sub influența Marii Revoluții Socialiste din Octombrie, a luat un nou avânt (marea grevă din Buenos Aires, 1919; răscoala argașilor, 1921 etc.). În 1918 s-a creat Partidul Comunist din Argentina, care a devenit conducătorul ferm și consecvent al luptelor muncitorești și sub conducerea căruia s-a constituit Frontul Popular (1936). În timpul celui de-al doilea război mondial, guvernanții A. au dus o politică de colaborare cu agresorii fasciști. După al doilea război mondial, capitalul S.U.A. a început să pătrundă în A. Împotriva politicii antinaționale și antipopulare a guvernului Frondizi (1958—1962), care a anulat rezultatele alegerilor din februarie 1962, ciștigat de opoziție, a avut loc o puternică mișcare populară. Cercurile militariste din A. l-au înlăturat pe A. Frondizi și au pus mâna pe putere, urmărind să întărească dictatura burgheziei și moșierilor și să înăsprească prigoana împotriva forțelor progresiste, în primul rând împotriva partidului comunist. Rivalitatea dintre aceste cercuri alimentează starea de instabilitate politică a Argentinei. A. este o republică federală condusă de un președinte ales pe șase ani, care este în același timp șeful guvernului. Organul suprem legislativ este Congresul național, format din Camera deputaților și Senat. A. întreține relații diplomatice cu R.P.R. Principalele partide politice:

Uniunea civică radicală intransigentă, reprezintă interesele burgheziei și are influență în rândurile burgheziei mici și mijlocii și ale intelectualilor. Mișcarea națională pentru unitatea poporului, partid anti-imperialist și antioligarhic; Uniunea civică radicală a poporului reprezintă interesele marii burghezii financiare și ale moșierilor; Partidul peronist, partid al adeptilor fostului președinte J. Perón (1946—1955); Partidul creștin-democrat; Partidul conservator popular-democrat; Partidul socialist din A.; Partidul social-democrat; Partidul Comunist din Argentina.

**Argeș**, afluent pe stînga al Dunării (340 km). Izvorăște din Munții Făgărașului și trece prin Curtea de Argeș și prin Pitești. Are importante resurse hidroenergetice. Apele din cursul inferior sînt folosite pentru irigarea culturilor legumicole care se practică în lunca sa. Afluenții principali: Vislan, Rîul Doamnei, Neajlov, Sabar, Dimbovița. Cursul inferior al Argeșului a fost, se pare, centrul uniunii tribale a ordessenilor (argessenilor) condusă de Dromichaites. La Rovine, pe Argeș, s-a dat la 10 octombrie 1394, una dintre cele mai grele bătălii din istoria războaielor turco-romîne, bătălie terminată cu victoria oștii Țării Romînești, condusă de Mircea cel Bătrîn, asupra oștilor otomane, conduse de Baiazid.

**Argeș**, regiunea ~, regiune administrativ-economică situată în sudul R.P. Romîne. Suprafața: 15 800 km<sup>2</sup>. Populația: 1 177 970 loc. (1961). Este împărțită în 11 raioane administrative, cu 11 orașe, dintre care unul regional, Pitești, care este și reședința regiunii. Pe teritoriul regiunii, de la nord spre sud, se succed diferite zone de relief. Zona nordică, muntoasă, cuprinde versantul sudic al Munților Făgăraș (cu vîrfurile Negoiu, 2535 m, vîrfurile Iezerului Mare, 2463 m ș.a.), Munții Lotrului, Munții Căpățînei, Depresiunea Loviștei (Brezoi-Titești). Urmează o serie de depresiuni subcarpatice, (depresiunile Cîmpulung, Curtea de Argeș, Arefu, Ho-

rezu), apoi dealuri subcarpatice, depresiuni intracolinare și dealuri piemontane. În sud se întinde o zonă de cîmpie, formată din terasele Oltului și Argeșului, cîmpia înaltă piemontană a Piteștilor și în extremitatea sudvestică, cîmpia Boianului. Clima variază de la nord la sud, în funcție de distribuția zonală a reliefului. Regiunea este străbătută de râurile Olt și Argeș, cu importante resurse hidroenergetice. Subsolul conține numeroase bogății: lignit, petrol, gaz metan, sare, calcar, mică, izvoare minerale. *Regiunea A.*, în trecut una dintre regiunile înapoiate ale țării, lipsită aproape complet de industrie și cu o agricultură primitivă, a devenit, în anii regimului de democrație populară, o regiune industrial-agrară în plină dezvoltare. În 1959 producția globală a industriei era de 15,7 ori mai mare decît în anul 1938. În economia țării, în 1961, regiunea A. avea o pondere însemnată în producția de lignit brut, de țitei extras, de gaze de sondă brute, de cherestea, de țesături de bumbac etc. Pe baza bogățiilor descoperite în subsol, au fost create noi ramuri industriale: extracția petrolului (la Valea Caselor, Cobia, Moșoaia), a gazelor de sondă și industria chimică (Uzina de produse sodice de la Govora și Fabrica de tananți „Argeșul” de la Pitești). A fost creată de asemenea industria construcțiilor de mașini (Uzina mecanică de la Cîmpulung-Muscel). S-a dezvoltat mult industria carboniferă (Schitu-Golești, Poienari etc.), forestieră (Combinatul de industrializare a lemnului de la Rîmnicu-Vilcea, fabricile de cherestea de la Curtea de Argeș, Brezoi, Rucăr). Are industrie ușoară și alimentară (fabricile de pielărie și încălțăminte de la Pitești și Rîmnicu-Vilcea, Întreprinderile textile-Pitești, fabricile de conserve din fructe de la Riureni și Băiculești). Agricultură regiunii A., colectivizată în întregime, dispune de condiții favorabile de dezvoltare. Terenurile arabile ocupau, în 1961, 34,3% din suprafața

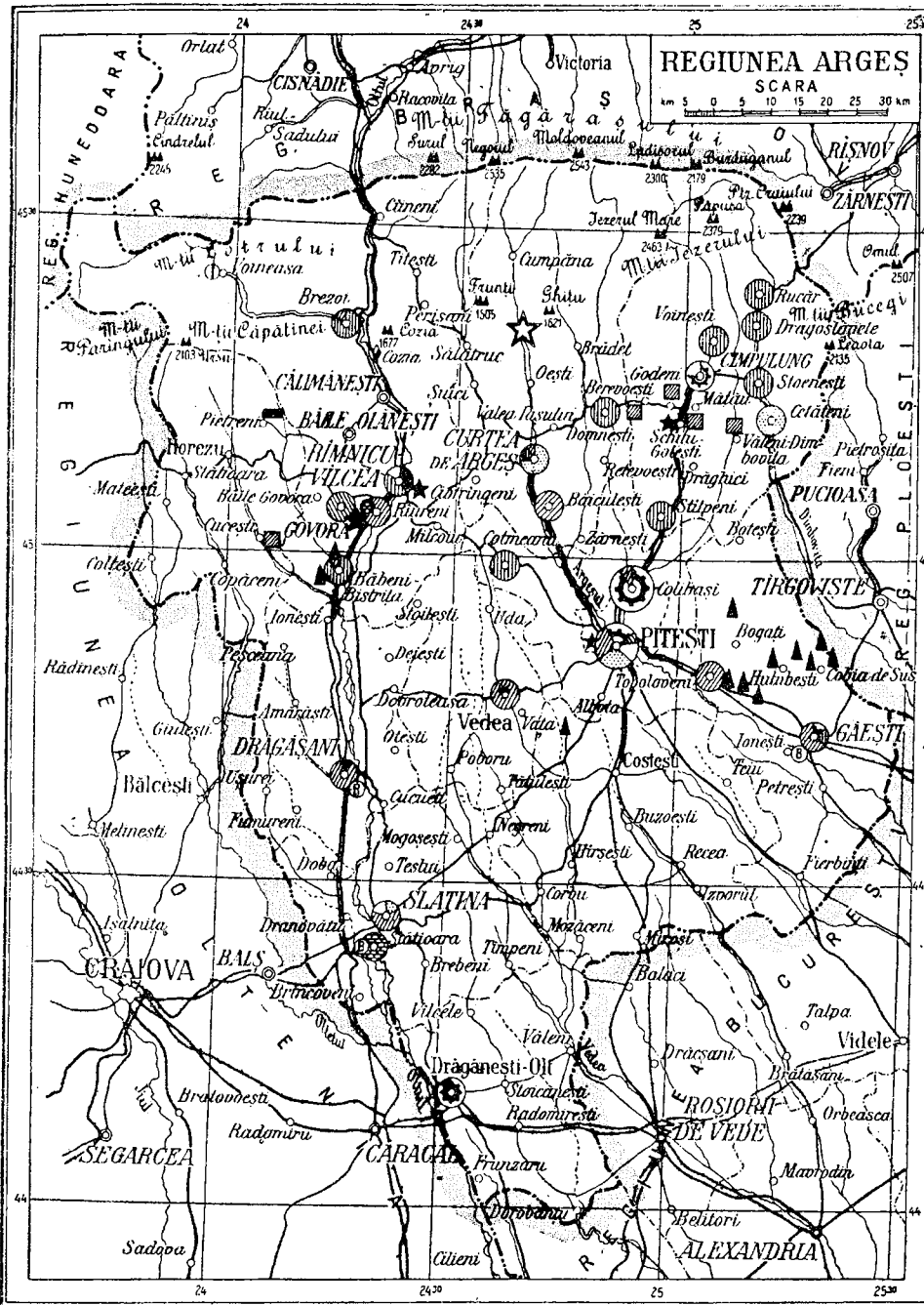

totală a regiunii. Culturile cerealiere (de grâu și mai ales de porumb) ocupau 81,6% din suprafața arabilă, fiind concentrate în partea sudică, de câmpie. Pomicultura și viticultura, răspindite în zona de dealuri, ocupă un loc de seamă în economia regiunii. Regiunea ocupă primul loc pe țară în cultura prunilor. Creșterea animalelor (a ovinelor în zona de munte, a bovinelor și a porcinelor în partea sudică) este dezvoltată. Regiunea A. a cunoscut după eliberarea țării, în special în anii regimului democrat-popular, un puternic avânt cultural. În 1961–1962,

în regiune erau 1 225 școli de cultură generală. În 1961, funcționau 953 de cămine culturale și case de citit, 1 023 de biblioteci publice, 220 de instalații cinematografice. Institut Pedagogic (Pitești). Organul de presă al Comitetului regional P.M.R. și al Sfatului popular regional: „Secera și ciocanul”.

**Argheș**, cetate care era așezată pe râul Argeș, pe locul unde se află astăzi orașul Curtea de Argeș. Este amintită de izvoare în 1330, în legătură cu expediția lui Carol Robert, regele Ungariei, împotriva lui Basarab I, domnul Țării Românești.

monahală, pe care a părăsit-o apoi dezamăgit. După câțiva ani de ședere în Elveția și în Franța, revenind în țară și-a început activitatea publicistică, afirmându-se în coloanele revistei „Facla”, condusă de N. D. Cocea, ca unul dintre cei mai viguroși pamfletari ai literaturii române. A colaborat la numeroase alte reviste, editând el însuși câteva periodice, cel mai cunoscut dintre acestea fiind „Bilete de papagal”. În timpul dictaturii fasciste a luat deschis atitudine potrivnică față de ocupații hitleriste, din care cauză a fost internat de autoritățile fasciste

**Argetoianu, Constantin** (1871–1952), om politic burghez român reacționar, fost de mai multe ori ministru, iar în perioada dictaturii regale (1938–1940), pentru scurt timp, prim-ministru. În 1921, ca ministru de interne, a ordonat arestarea și întemnițarea participanților la Congresul I al Partidului Comunist din România.

**Arghezi, Tudor** (pseudonimul lui Ion Theodorescu) (n. 1880), scriitor român, membru al Academiei R.P.R. Fiu de țărani originari din Cărbunești, regiunea Oltenia. S-a născut la București, unde și-a făcut studiile liceale. Dezvoltarea personalității sale a cunoscut adânci frământări și contradicții, care s-au oglindit în opera sa. În tinerețe a frecventat un timp Clubul socialist. Ulterior, într-un moment de criză morală, s-a refugiat vremelnic în viața

în lagărul de la Tîrgu-Jiu. A debutat în 1896, dar primul său volum de versuri a fost publicat abia la vârsta de 47 de ani („Cuvinte potrivite“, 1927).



T. Arghezi

Au urmat: „Flori de mucigai“ (1931), „Cărticică de seară“ (1935), „Hore“ (1939). Primele poezii se resimt de influențe ale simbolismului. În versurile scrise înainte de Eliberare viziunea poetului este alterată uneori de misticism. În conștiința lui se înfruntă setea de cunoaștere și de transformare a lumii prin luptă, cu neliniștea, șovăielile, decepțiile și resemnarea. Uneori poetul regretă faptul de a fi pus la îndoială explicațiile date de religie, alteori însă el se ridică împotriva „sfintelor porunci“. În numeroase poezii („Plugule“, „Lumină lină“, „Binecuvîntare“, „Caligula“, „Testament“), A. cîntă strădaniile și noblețea omului muncii și își afirmă simpatia față de cei oprimați. În numeroasele sale volume de proză („Icoane de lemn“, 1930; „Poarta neagră“, 1930; „Tablete din Țara de Kuty“, 1933; „Ochii Maicii Domnului“, 1934; „Cimitirul Buna-Vestire“, 1936 ș.a.), precum și în culegerile sale de articole („Pagini din trecut“, 1956 ș.a.), deși cu unele infiltrații naturaliste, A. demască cu mare forță satirică moravurile putredei societăți burghezo-moșierești. În anii puterii populare, în lirica lui A. se face simțită influența concepției despre viață a clasei muncitoare. „Cîntare omului“ (1956) este un amplu poem filozofic închinat eforturilor omului de a făuri civilizația. Volumul

„Frunze“ (1961) cuprinde poezii, a căror notă predominantă este dragostea de viață și seninătatea în fața morții. Lirica de revoltă socială se îmbogățește și ea prin culegerea de poeme „1907“ (1955), evocare dramatică și polemică a marilor răscoale țărănești. S-a afirmat și ca valoros traducător al lui La Fontaine, Krilov și Baudelaire. Opera lui A. s-a distins de timpuriu prin plasticitatea imaginilor, prin darul îmbinării celor mai neașteptate și mai sugestive cuvinte și rime, prin concizia frazelor încărcate de sens și vigoare, prin bogăția conținutului de idei și de sentimente. Sinceritatea, forța evocatoare, suplețea și muzicalitatea versurilor au pus în valoare dramatismul frământărilor poetului și au făcut ca poezia argheziană să exercite o puternică influență asupra poeziei noastre contemporane. Prin puternica sa personalitate, prin vigoarea mesajului poetic, nouitatea expresiei și înalta măiestrie, atît în poezie cît și în proză, A. s-a impus ca unul dintre cei mai mari și mai originali artiști ai cuvîntului. Desfășoară o bogată activitate obștească și publicistică. Laureat al Premiului de stat.

**argilă 1.** (PETROGR.) Rocă sedimentară, constituită mai ales din silicați hidratați de aluminiu (caolinit, montmorilonit etc.), asociați cu material detritic (cuart, mică etc.), geluri feromanganifere și silicioase, carbonați și resturi de organisme sub formă de particule mai mici de 0,001 mm. Are culoare variată, în funcție de procentul de oxizi de fier și de substanță carbunoasă. Este mai mult sau mai puțin plastică și refractară și poate reține apa și diverși ioni prin adsorbție. Se utilizează în ceramică, în industria cimentului etc., iar varietățile puternic adsorbitive se folosesc la purificarea uleiurilor minerale și vegetale (ex. *a. refractară*, exploatată în munții Pădurea Craiului, la Damiș, reg. Crișana, Vulcan, reg. Brașov, Anina, reg. Banat, și varietăți comune, exploatate în numeroase puncte ale R.P.R. pentru fabricarea de

cărămizi și olărie). **2.** (CONSTR.) **a)** *Argilă expandată*, material obținut prin încălzirea rapidă a argilei feruginoase la peste 1 100°C, provocîndu-se astfel o degajare de gaze în masa argilei, care face materialul poros. Se folosește ca agregat pentru betoanele ușoare. V. și *granulit*; *cheramzit*. **b)** *Argilă stabilizată*, argilă tratată chimic (cu clorură de calciu, var gras, ciment sau gudroane) spre a i se reduce schimbările de volum la variația umidității și a i se mări stabilitatea la acțiunea apei. Se folosește ca liant în betoanele argiloase pentru drumuri de interes secundar.

**argilit** (PETROGR.), rocă rezultată din deshidratarea și recristalizarea unei argile. Datorită presiunii stratelor, se separă foarte ușor în plăci.

**argilizare 1.** (PEDOL.) Proces chimic de alterare a silicaților, în cursul căruia se formează minerale argiloase. **2.** (MINE) Metodă prin care o rocă este făcută impermeabilă față de apă, umplîndu-se porii și fisurile cu argilă injectată sub formă de suspensie.

**arginină** (BIOCHIM.), aminoacid bazic care există în toate proteinele, reprezentînd în unele cazuri 2/3 din totalul aminoacizilor. Participă la sinteza ureii în ficat.

**argint 1.** (CHIM.) *Ag*. Element cu nr. at. 47; gr. at. 107,88; gr. sp. 10,5; p.t. 960,5°C; p.f. 2 170°C. Metal alb, moale, maleabil și ductil. Are cea mai mare conductibilitate electrică. Se găsește în natură în stare nativă sau sub formă de argentită (sulfură), de kerargirită (clorură) și de alți compuși. Se extrage din plumbul brut, obținut din galene argentifere, prin diverse metode. Se dizolvă ușor în acid azotic. Are valența 1; excepțional funcționează și cu valența 2. În stare metalică e întrebuințat la bateria monedelor, în giuvaergerie etc., iar unii dintre compușii săi, cum sînt clorura, bromura și iodura de argint, se întrebuințează în fotografie.—*A. viu v. mercur*. **2.** (FARM.) *Argint coloidal*, produs obținut prin reducerea azotatului de argint în mediu



alcalin. Se prezintă sub formă de lamele sau de pulbere granuloasă, neagră-verzuie sau albastruie-închis, cu luciu metalic. Soluția prezintă caractere coloidale. E întrebuințat ca antiseptic local și general (ex. colargolul, protargolul etc.).

**argintare** (METAL.), acoperire cu un strat de argint a unor obiecte în scopul protecției lor împotriva acțiunii agenților externi sau pentru a le da un aspect mai frumos. **A.** se poate realiza pe cale electro-litică, prin placare etc.

**argirism** (MED.), intoxicație cu săruri de argint. Se manifestă prin colorația cenușiu-albastruie a pielii, greutate în respirație, palpitații etc.

**argón** (gr. *an* „fără” și *ergon* „acțiune”; CHIM.), *Ar*. Element cu nr. at. 18; gr. at. 39,944. Este un gaz incolor, fără miros și fără gust. Se găsește în atmosferă, în proporție de 0,93% în volume. Se obține prin distilarea fracționată a aerului lichid. Este inert din punct de vedere chimic. Folosit la umplerea becurilor electrice.

**argonauți**, eroi din legendele grecești, care au plecat din Tesalia, sub conducerea lui Iason, plutind pe corabia Argo.



Argonauți

După ce au înfruntat numeroase primejdii, au ajuns pînă în Colhida (sudul Caucazului), de unde au adus *lina de aur*. Această legendă străveche este legată de expansiunea grecilor pe țărmurile Mării Negre. Ea a fost transpusă în versuri de Apollonios din Rodos.

**argóu** (LINGV.), limbaj convențional folosit de anumite categorii sociale, cu scopul de a nu fi înțelese de neinițiți, mai ales de autorități. Vocabularul argotic cuprinde cuvinte din limba comună, folosite cu un

sens special, precum și o serie de termeni dialectali sau împrumutați din limbi străine. În trecut, în România, **a.** era folosit, de ex., de diverse categorii de lumpenproletari (delincvenți, vagabonzi, cerșetori etc.), pături sociale generate de regimul burghezo-moșieresc.

**argument 1.** (LOG., FILOZ.) Cunoștința adevărată care slujește drept bază în demonstrarea sau în combaterea unei teze, idei, teorii etc. — *A. cosmologic*, argument sofistic pentru demonstrarea existenței lui Dumnezeu. *A. c.* pretinde că lumea ar trebui să aibă o cauză inițială și prin urmare un autor, Dumnezeu. Argumentul este absurd, deoarece presupusa cauză inițială trebuie, la rîndul ei, să aibă și ea o cauză, și tot așa la infinit. Materialismul dialectic arată că materia e necreată și infinită în timp și spațiu, că lanțul causal al fenomenelor este fără început și fără sfîrșit și că deci lumea materială nu are nici un „creator”. — *A. ontologic*, falsă demonstrație a existenței lui Dumnezeu. Potrivit *a.o.*, oamenii au în minte ideea unei ființe perfecte; perfecțiunea presupune însă în mod necesar existența; ființei perfecte din mintea oamenilor i-ar corespunde deci existența reală a lui Dumnezeu. *A.o.* e fals, fiindcă răstoarnă raportul real dintre gîndire și existență, deducînd în mod idealist, sofistic, existența din gîndire. Faptul că oamenii pot avea ideea unei ființe fantastice nu înseamnă nicidecum că această ființă există cu adevărat. — *A. moral*, demonstrație sofistică, falsă, a existenței lui Dumnezeu. El pornește de la pretinsa existență a unei conștiințe morale innăscute sau a unei „ordini morale în univers”, care, după teologi, n-ar putea fi explicată decît ca fiind de origine divină. *A.m.* este o variantă a *argumentului ontologic*, falsitatea lui demonstrîndu-se în același mod. — *A. teleologic*, fals argument pentru dovedirea pretensei existențe a lui Dumnezeu. Conform *a.t.*, ordinea naturală a lucrurilor ar implica existența în natură a unui scop, iar acesta existența unei voințe supranaturale care

să-l conceapă și să-l realizeze, adică existența lui Dumnezeu. Materialismul dialectic demonstrează falsitatea *a.t.*, deoarece ordinea din natură se explică prin acțiunea legilor obiective proprii materiei, iar scopurile nu pot fi concepute decît de către oamenii individuali, ca ființe înzestrate cu conștiință, sau de către colectivitatea umană. **2.** (MAT.) **a)** Variabilă independentă de care depinde

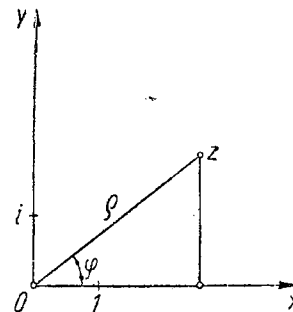

Argument (b)

o funcție. **b)** Unghiul pe care îl formează raza vectorială  $\rho$  (dreapta care unește originea cu imaginea unui număr complex) cu semi-axa reală. Numărul  $Z = \rho(\cos\varphi + i \sin\varphi)$  are **a.**  $\varphi$ .

**argumentum ad absurdum**, dovedirea adevărului unei teze prin demonstrarea faptului că acceptarea tezei contradictorii duce la consecințe absurde. La baza argumentării prin reducere la absurd stă legea terțiului exclus. Sin *reducere la absurd*. V. și *demonstrație apagogică*.

**argumentum ad hominem**, falsă argumentație prin care se combate omul care susține o idee și nu ideea pe care acesta o susține.

**Argun**, rîu în Extremul Orient Sovietic (1520 km). Izvorăște din lanțul muntos Marele Hingan și curge spre est, formînd pe o porțiune a cursului său granița între U.R.S.S. și R. P. Chineză. Perioadic este navigabil. Împreună cu Șilka formează fluviul Amur.

**Argus** (în mitologia greacă), monstru cu o sută de ochi, care putea să rămînă treaz și să doarmă în același timp. Însărcinat de Hera să o păzească pe Io, a fost ucis de Hermes, care l-a adormit cu flautul său. Hera i-a cules ochii și i-a



imprimat pe penele păunului. Numele mitologic *Argus* este întrebuițat adeseori ca simbol al vigilenței.

**arguție** (lat. *argutia* „sofism”) 1. Mod de argumentare de natură sofistică, caracterizat prin folosirea amănuntelor nesemnificative, a dovezilor nesigure. 2. Subtilitate exagerată.

**arhaic** (gr. *archaios* „vechi, primitiv”) 1. Adj. (Despre stilul operelor de artă) Care aparține unei perioade anterioare perioadei clasice, și în special celei de dinaintea clasicismului grec. 2. Subst. (STRAT.) Cea mai veche eră geologică, alcătuită din roci metamorfice și magmatice intens cutate și care conțin unele urme discutabile de organisme. Împreună cu formațiunile *algonkienne*, formațiunile arhaicului alcătuiesc nucleele continentelor actuale (ex. scuturile *baltic, sino-siberian, canadian, brazilian* etc.) și părțile centrale ale unor masive muntoase (ex. ale Munților Scandinavici).

**arhaism** (LINGV.), cuvînt, formă fonetică sau gramaticală a unui cuvînt ori construcție de limbă care nu mai circulă de mult în vorbirea curentă. Unele **a.** se pot păstra în expresii fixe (ex. în expresia *a bate cîmpii* se păstrează forma veche de plural masculin a substantivului *cîmp*), altele continuă să existe în graiuri regionale conservatoare (ex. *brîncă* „mină”, cunoscut limbii comune actuale numai în expresii ca *a da brînci, a cădea în brînci* etc.). **A.** sînt folosite, cu scopuri artistice, în operele literare cu conținut istoric.

**arhaizant** (despre stilul operelor de artă), care recurge intenționat la mijloace de expresie (procedee, cuvinte) specifice unor epoci vechi. În operele literare cu conținut istoric, acest stil se folosește pentru a reda „culoarea locală”. Constituie adesea o manifestare a formalismului, specifică mai ales unor curente din arta burgheză. Sin. (în artele plastice) *primitivist*.

**Arhanghelsk**, oraș în Uniunea Sovietică, reședință regională în nordul R.S.F.S. Ruse. Mare port fluvial și maritim, situat pe fluviul Dvina Nordică,

aproape de Marea Albă. 271 000 loc. (1961). Centru al industriei lemnului, hîrtiei și celulozei, al industriei chimice, de construcții navale, de materiale de construcție, al industriei alimentare și ușoare. Unul dintre principalele porturi ale Uniunii Sovietice prin care se exportă lemnul.

**Arhanghelski**, Andrei Dmitricvici (1879—1940), cunoscut geolog sovietic, membru al Academiei de Științe a U.R.S.S.



A. D. Arhanghelski

A studiat structura geologică a părții europene a U.R.S.S. și a Asiei Centrale și a întocmit pentru prima dată o raionare geotectonică a acestui teritoriu. **A.** a elaborat numeroase lucrări, referitoare la: teoria formării bauxitelor, legile de formare a zăcămintelor sedimentare de minerale utile, utilizarea metodelor geofizice în studiile geotectonice, raporturile dintre geosinclinale și platformă, teoriile de formare a petrolului din Caucaz etc. Op. pr.: „Structura geologică și istoria geologică a U.R.S.S.” (1932). Laureat al Premiului Lenin.

**arhâr** (*Ovis ammon*), ovină sălbatică, considerată strămoș al majorității raselor actuale de oi cu coada lungă (merinos, țigaie, țurcană, caracul etc.). În prezent se găsește răspîndit în munții Asiei Centrale, unde se vînează pentru carne și blană. În R.S.S. Kazahă, în scopul adaptării la condițiile montane a oilor cu lînă fină, s-a obținut, prin încrucișarea arhârului cu oaia merinos, rasa *arhar merinos*.

**arhegón** (BOT.), organ feminin de reproducere, caracteristic pentru mușchi, ferigi și gimnosperme; are forma unei butelii, în care se găsește oosfera.

**arheociatide** (PALEONT.; *Archaocyatidae*), grup de animale fosile din cambrian, apropiate atît de spongieri cît și de celenterate. Reprezentanții acestui grup aveau forma unei cupe cu pereți dubli și poroși, despărțiți prin alți pereți verticali și orizontali. Arheociatidele au dat naștere la adevărate recife. Urme de arheociatide s-au găsit în Asia (U.R.S.S., R. P. Chineză, R. P. Mongolă).

**arheografie** v. **arhivistică**.

**arheologie** (gr. *archaios* „vechi” și *logos* „vorbire, studiu”), știință care studiază trecutul istoric al omenirii pe baza interpretării urmelor istorice materiale ale vechilor culturi (uneltele de muncă, locuințele, așezările, fortificațiile, armele, podoabele, mormintele etc.), descoperite prin săpături. **A.** s-a format ca știință la sfîrșitul sec. al XVIII-lea și începutul sec. al XIX-lea. Pe baza efectuării primelor săpături științifice, arheologul danez C. Thomsen a fundamentat (1836) ipoteza împărțirii „preistoriei” în trei epoci (a pietrei, a bronzului și a fierului, ipoteză emisă de filozoful latin Lucrețiu), iar după apariția lucrării lui Ch. Darwin „Originea speciilor”, francezul G. Mortillet a elaborat (1869—1883) clasificarea epocii de piatră, bazată pe teoria evoluționistă. Succesele etnografiei, datorate lui E. Tylor, L. Morgan și, mai ales, lui F. Engels, au creat condiții pentru trecerea de la studierea uneltelor omului primitiv la studierea societății omenești primitive în ansamblu; s-au organizat mari expediții arheologice în Egipt, Iran, Irak, Grecia ș.a., descoperindu-se vechile civilizații egiptene, mesopotamiene și grecești. La sfîrșitul sec. al XIX-lea și începutul sec. al XX-lea, O. Montelius a elaborat metoda tipologică, constînd în sistematizarea urmelor materiale pe tipuri, iar școala evoluționistă în etnografie și **a.**, bazîndu-se pe metoda comparării culturii diferitelor popoare, s-a apropiat de înțelegerea unității legilor dezvoltării societății și a elaborat noțiunea de *cultură arheologică*. Ideologii rasiști au denaturat această noțiune, punînd

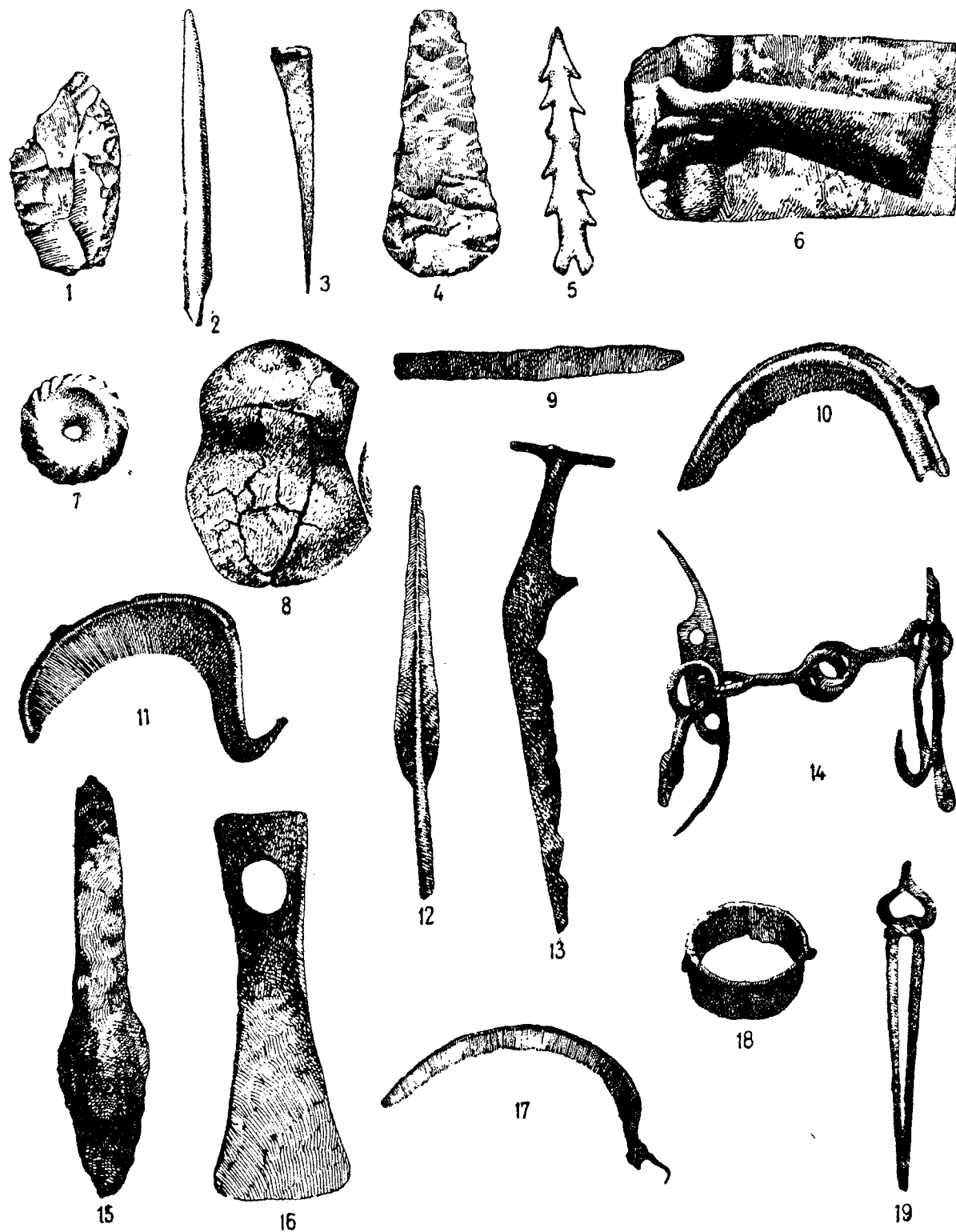

Unelta. 1. Răzuitor musterian din paleoliticul mijlociu (Ripiceni). 2. Virf de suliță, din os, de la Baia de Fier (aurignacian, paleoliticul superior). 3. Pumnal de os de la Sărata-Monteoru (cultura Cucuteni, faza B) neoliticul târziu. 4. Topor de silex, cioplit, de la Glina (cultura Gumelnița), neoliticul târziu. 5. Harpună de corn de la Tangîru (cultura Gumelnița) neoliticul târziu. 6. Valvă a unui tipar de piatră pentru turnat topoare de bronz de la Sărata-Monteoru (cultura Monteoru), epoca bronzului. 7. Fusaiolă de lut de la Verbicioara (cultura Verbicioara), epoca bronzului. 8. Ciocan de miner, din piatră, de la Verbicioara (cultura Verbicioara), epoca bronzului. 9. Lamă de fierăstrău de la Spălnaca (prima epocă a fierului). 10. Seceră cu limbă de mîner de la Tăuteu (prima epocă a fierului). 11. Seceră cu cîrlig de la Drajna de Jos (prima epocă a fierului). 12. Virf de lance din fier de la Balta Verde (prima epocă a fierului). 13. Sabie cu un tăis de la Ferigile (prima epocă a fierului). 14. Zăbală de fier de la Ferigile (prima epocă a fierului). 15. Brăzdar de plug geto-dacic, din fier, de la Poiana; 16. Săpăligă de fier geto-dacică de la Poiana. 17. Seceră de fier de la Bratei (sec. V). 18. Piesă metalică de la Bratei (sec. V). 19. Clește de fier de la Bratei (sec. V)



Vase. 1. Vas de lut ars (cultura Vădastra, faza II), neoliticul mijlociu. 2. Vas de lut ars de la Traian-Dealul Fintinii (cultura Cucuteni, faza Precucuteni III), neoliticul mijlociu. 3. Vas de lut ars de la Traian-Dealul Fintinii (faza A-B a culturii Cucuteni), neoliticul târziu. 4. Vas de lut ars de la Sărata-Monteoru (cultura Monteoru), epoca bronzului. 5. Vas de lut ars de la Cirna (cultura Gîrla Mare), epoca bronzului. 6. Vas de lut ars de la Saeş (cultura Wietemberg), epoca bronzului. 7. Vas de lut ars de la Lechinţa de Mureş (Hallstatt timpuriu). 8. Vas de lut ars de la Mediaş (Hallstatt timpuriu). 9. Vas de lut ars geto-dacic, descoperit în Dobrogea (sec. VI î.e.n.). 10. Vas dacic de bronz cu toartă de la Grădiştea Muncelului. 11. Vasul cu ştampilă dacică de la Grădiştea Muncelului. 12. Vas provincial roman de la Sarmisegetusa (Ulpia Traiană). 13. Urnă funerară carpică din cimitirul de la Poieneşti (raionul Vaslui). 14. Lampă creştină de lut de la Apulum (sec. IV). 15. Opaş de lut de la Sucidava (sec. VI)

în mod fals întreaga dezvoltare a societăţii omeneşti în legătură cu mişcarea şi răspîndirea culturilor popoarelor „alese”. Prima jumătate a sec. al XX-lea se caracterizează prin specializarea diverselor ramuri ale a., prin intensificarea studierii di-

verselor epoci (neoliticul, epoca bronzului şi epoca fierului), prin perfecţionarea metodologiei cercetărilor (ex. folosirea metodei carbonului radioactiv, care înlesneşte stabilirea cronologiei absolute) şi prin valorificarea pe scară largă a datelor arheo-

logice în elaborarea concluziilor istorice. Prin lucrările lor s-au distins: J. Déchelette, L. Niederle, V. A. Gorodţov, V. G. Childe, G. Clark şi A. Evans. Arheologii marxişti, pornind de la premisa legăturii dintre cultura materială şi viaţa socială

pe diferite trepte ale dezvoltării istorice, reconstituie structura, felul de viață și cultura societăților vechi. În România, primele săpături arheologice s-au făcut în sec. al XIX-lea, de către Al. Odobescu și Gr. Tocilescu. În sec. al XX-lea s-au organizat săpături temeinice, obținându-se, sub conducerea lui V. Pirvan, I. Andrișescu, C. Daicoviciu, E. Condurachi ș.a., o serie de succese (ca descoperirile din coloniile grecești de pe țărmul Mării Negre, cele de la Poiana, cele din munții Orăștiei etc.). O dezvoltare mare a căpătat **a.** în anii regimului democrat-popular, când au fost pregătite numeroase cadre și s-au organizat pe scară largă săpături arheologice. Rezultatele dobândite pînă acum la noi au pus în valoare materiale din toate epocile istoriei vechi și feudale și au permis elaborarea unor lucrări de sinteză.

**arheoptérix** (gr. *archaios* „vechi” și *pteryx* „pasăre”; PALEONT.), cea mai veche pasăre cunoscută din istoria pămîntului, de mărimea unui porumbel, avînd atît caractere de reptilă (inel sclerotic osificat, dinți conici împlîntați în alveole, vertebre biconcave, membrele anterioare cu trei degete terminate cu gheare, coadă lungă ca la șopîrlă, formată din 20—21 de vertebre), cît și caractere de pasăre (conformația centurii scapulare și a membrilor posterioare, corpul acoperit cu pene). Urmele **a.** au fost descoperite în calcarele litografice de vîrstă jurasică superioară de la Solnhofen (R. F. Germană).

**arhilóc**, vers antic (atribuit poetului grec Arhiloh), avînd două variante: *a. mare*, compus din șapte picioare (patru dactili, dintre care primii trei pot fi înlocuiți prin spondei, și trei trohei), și *a. mic*, format din trei picioare (doi dactili și o silabă). Horațiu a folosit în unele poezii acest tip de vers.

**Arhiloh** (prima jum. a sec. VII î.e.n.), poet liric grec din Paros, înzestrat cu un puternic temperament satiric. În puținele fragmente rămase din epodele, elegiile și imnurile lui, vehemența criticii sociale se îmbină cu meditații amare asupra vieții. Lui **A.** i se atribuie

crearea versului iambic care îi poartă numele.

**Arhimede** (c. 287—212 î.e.n.), vestit matematician și fizician grec al antichității. A trăit cea mai mare parte a vieții la Siracuză (în Sicilia). Dintre



Arhimede

numeroasele sale lucrări în domeniul matematicii, o deosebită importanță are calculul lungimii curbelor, al suprafețelor și al volumelor după o metodă elaborată de el, care a anticipat analiza infinitezimală. A determinat cu mare precizie dependența dintre diametrul și lungimea cercului, cvadratura parabolei, proprietățile spiralelor etc. A stabilit legile pîrghiilor și unul dintre principiile fundamentale ale hidrostatiei, care îi poartă numele. Autor a numeroase invenții: mașini pentru irigarea cîmpurilor (*șurubul lui A.*), sisteme de pîrghii și scripeți pentru ridicarea greutăților, mașini de aruncat care au fost folosite în război etc. Prin invențiile lui a contribuit la apărarea, timp de trei ani, a Siracuzei împotriva romanilor. Cu ajutorul unor oglinzi, el le aprindea vasele de la distanță. După legendă, **A.** ar fi fost omorît de un soldat roman, care l-a surprins, în timpul ocupării orașului, desenînd niște cercuri pe nisip în vederea rezolvării unor probleme de geometrie. Atunci **A.** ar fi rostit cuvintele, devenite aforism, „noli tangere circulos meos” („nu atinge cercurile mele”).—*Principiul lui A.*, principiu după care un corp cufundat într-un fluid (lichid sau gaz) este supus acțiunii unei forțe ascensionale egală cu greutatea volumului de fluid dezlocuit. *Principiul lui A.* are aplicații importante la plutirea corpurilor.

**arhipelág**, grup de insule, în mări sau în oceane. Insulele

unui **a.** au de obicei aceeași origine (vulcanică, coraligenă, continentală etc.) și aceeași constituție geologică. Se situează, de obicei, pe praguri submarine și pe platforme continentale.

**Arhipelagul Arctic Canadian**, arhipelag situat în Oceanul Înghețat, între Groenlanda și America de Nord. Face parte din teritoriul Canadei. Suprafața: 1 300 000 km<sup>2</sup>. Populația permanentă, formată în special din eschimoși, este de circa 4 000 loc. Este înghețat mai tot timpul anului.

**Arhipelagul Ionic**, grup de insule în Marea Ionică, aparținînd Greciei. Principalele insule: Corfu, Leucas, Chefalonia, Itaca. Suprafața: 2 237 km<sup>2</sup>. Populația: 228 600 loc. (1951). **A. I.** este acoperit cu plantații întinse de măslini, de citrice, cu culturi de viță de vie și este renumit ca bază de pescuit. După al doilea război mondial, multe dintre insulele lui au fost transformate în închisori pentru patrioții democrați greci.

**arhistratég**, comandant suprem al armatei în Grecia antică.

**„Arhitectura R.P.R.”**, revistă a Uniunii arhitecților din R.P.R. și a Comitetului de stat pentru construcții, arhitectură și sistematizare. Apare din 1953.

**arhitectură** (lat. *architectura*, din gr. *architekton* „construcător”), activitate constînd în organizarea spațiului și construirea de complexe și ansambluri de construcții de producție, de transport, de locuit, publice, social-culturale etc., în care se desfășoară viața și munca oamenilor. **A.** constituie o parte a culturii materiale a societății, avînd ca scop satisfacerea unor necesități materiale și spirituale ale oamenilor. Ea depinde de nivelul de dezvoltare a forțelor de producție, de natura relațiilor de producție, de ideologia diferitelor clase. Condițiile mediului natural, materialele de construcție (lemn, cărămidă, piatră, metal, beton armat etc.), nivelul cunoștințelor științifice și al tehnicii construcției influențează **a.**, soluțiile ei constructive și formele ei specifice. În **a.** se manifestă totodată particularitățile naționale, cultura și tradițiile popoarelor, determi-

nate de condițiile lor specifice de existență, de dezvoltarea lor istorică. **A.** se realizează pe baza unui sistem de creație propriu, care cuprinde metode tehnice, științifice și artistice (potrivit concepțiilor estetice ale diferitelor clase, în special ale claselor dominante), mijloace de compoziție elaborate de-a lungul evoluției ei istorice. Prin rolul ei, **a.** exercită asupra oamenilor o influență ideologică și are prin aceasta o funcție social-educativă. Dependența **a.** de orînduirea economică a societății i-a imprimat un caracter de clasă și a determinat dezvoltarea ei. Fiecare formațiune socială a dat naștere unei **a.** caracteristice, diferențiată după popoare și regiuni. **A.** a apărut în comuna primitivă, ca urmare a necesității oamenilor de a se apăra de forțele naturii (condiții climatice excesive, intemperii, animale sălbatice etc.); cu puteri unite au fost construite adăposturi primitive (bordeie, colibe, case comune, locuințe lacustre etc.), precum și monumente funerare sau de cult (*dolmene, cromlehuri, menhire*). Împărțirea societății în clase antagoniste, concentrarea majorității resurselor materiale ale societății în mâna claselor exploatoare au pus **a.**, care nu se poate realiza decît cu importante mijloace materiale și umane, în slujba acestor clase. De-a lungul mileniilor, alături de **a.** claselor dominante s-a dezvoltat **a.** populară. Creată cu mijloace modeste, **a.** populară a răspuns cu iscusință și simț artistic necesităților poporului, exercitînd o permanentă influență asupra dezvoltării generale a **a.** În orînduirea sclavagistă, în statele despotice orientale (Egipt, Asiria, Babilon ș.a.) au fost ridicate, prin munca maselor de sclavi, monumente enorme (palate, temple, piramide, ziggurate, monumente funerare, cetăți etc.), care serveau la preamărirea zeilor, la divinizarea regilor și faraonilor, la influențarea ideologică a maselor în spiritul supunerii față de aceștia, la satisfacerea gustului exploatorilor pentru lux și a necesităților de apărare împotriva atacurilor din afară. În Grecia antică, în condițiile

democrației sclavagiste dezvoltate în orașele-state libere, a fost creată **a.** clasică, etapă dintr-una din cele mai însemnate din istoria **a.** prin realismul operelor arhitectonice și perfecțiunea formelor. În Roma antică, datorită extinderii imperiului, creșterii populației urbane și progresului tehnicii construcțiilor (ex. tehnica execuției bolților și a „betonului roman“), s-au creat noi tipuri de construcție, ridicîndu-se vaste edificii publice, edilitare, de spectacole etc. (apeducte, terme, teatre, circuri, forumuri etc.). În țările Asiei și ale Americii, **a.** a cunoscut o înaltă dezvoltare. În India, China, Japonia, Indonezia, în Irak, Asia centrală, America Centrală și de Sud au fost create monumente originale, de o bogăție plastică și decorativă deosebită (pagode, stupe, apadane, temple, piramide în trepte etc.). În orînduirea feudală s-au ridicat castele întărite pentru seniorii feudali, palate orășenești, locuințe modeste ale locuitorilor „burgurilor“, precum și numeroase construcții de cult (biserici și catedrale) care vădesc influența religiei, forma dominantă a ideologiei în societatea feudală. În această perioadă s-au dezvoltat, mai ales în apusul Europei, stilul *roman* și apoi cel *gotic*, creații valoroase ale meșteșugărimii orașelor, în sud-est stilul *bizantin*, iar în răsărit *școala arhitecturală rusă*. La hotarul dintre orînduirea feudală și cea capitalistă, s-a dezvoltat arhitectura *Renașterii*, expresie a necesităților unei noi clase, burghezia, în luptă cu puterea feudală. În opoziție cu tendințele mistice ale feudalismului, Renașterea a creat o **a.** rațională, pătrunsă de umanism, ale cărei forme proporționate și armonioase, bazate pe prelucrarea creatoare a moștenirii antice, au exercitat o puternică influență asupra dezvoltării ulterioare a **a.** La sfîrșitul sec. al XVI-lea și în sec. al XVII-lea s-a dezvoltat în Europa de apus *barocul* (sub influența contrareforme) și apoi *clasicismul*, stiluri caracteristice monarhiilor absolutiste, în care au fost create mari ansambluri arhitecturale;

în răsăritul Europei s-a dezvoltat școala *clasicismului rus* (a doua jumătate a sec. al XVIII-lea — începutul sec. al XIX-lea). Orînduirea capitalistă, dominată de contradicții ascuțite, de interesele proprietarilor particulari în goană după profit, n-a dat viață nici unui stil arhitectural remarcabil. **A.** capitalistă din sec. al XIX-lea se caracterizează prin dezvoltarea haotică a orașelor, prin creșterea contrastului dintre centrul „burghez“ și periferia „proletară“ mizeră, prin generalizarea a *cademismului* și *eclecticismului*. La începutul sec. al XX-lea, dezvoltarea rapidă a producției industriale a creat largi posibilități în tehnica construcției, prin folosirea scheletului metalic, a betonului armat, a sticlei etc. Diversele curente arhitecturale: *cubismul*, *constructivismul*, *funcționalismul* etc., deși au oferit unele soluții problemelor funcționale și tehnice, au dus la formalism și nu au reușit să închege un stil arhitectural. Marea Revoluție Socialistă din Octombrie a pus, pentru prima oară în istorie, arhitectura în slujba întregului popor. În U.R.S.S. și apoi în celelalte țări socialiste, desființarea proprietății private asupra mijloacelor de producție a creat posibilitatea unei restructurări totale a activității de construcție și posibilitatea desfășurării unei vaste activități de creație arhitecturală pentru ridicarea marilor complexe industriale, pentru rezolvarea problemei locuinței, pentru construirea numeroaselor edificii social-culturale, de învățămînt, sportive etc., necesare noii societăți socialiste. La baza construcției și a reconstrucției orașelor a fost pusă planificarea științifică, noile complexe și ansambluri subordonîndu-se unei concepții unitare. Industrializarea procesului de construcție, folosirea celor mai avansate mijloace tehnice, a materialelor de construcție noi, a maselor plastice, a aluminiului etc. permit nu numai realizarea unui ritm rapid de execuție și a unor construcții economice, ci și executarea unor construcții și ansambluri

care să corespundă cerințelor celor mai avansate ale oamenilor muncii.

În țările românești, **a.** a urmat o dezvoltare originală. În Muntenia și Oltenia s-au creat monumente valoroase pe baza tradițiilor bizantine; o înflorire deosebită a avut loc în epoca brîncovenească (sfîrșitul sec. al XVII-lea), cînd s-au ridicat construcții bine proporționate și bogat decorate. În nordul Moldovei, în sec. al XVI-lea, au fost ridicate mănăstiri și biserici cu pereții pictați la exterior, opere ale unor valoroși meșteri populari. Transilvania păstrează impunătoare monumente romanice și gotice, precum și construcții în stilul Renașterii, barocului și clasicismului. La sfîrșitul sec. al XIX-lea și începutul sec. al XX-lea, în condițiile dezvoltării capitalismului, în opoziție cu eclecticismul și cu tendințele cosmopolite, s-a dezvoltat o școală națională care a prelucrat formele vechii arhitecturii românești. Promotorul acestei școli a fost arhitectul Ion Mincu. Între cele două războaie mondiale, **a.** a urmat, în linii mari, dezvoltarea haotică caracteristică în special societății capitaliste, aflate în stadiul ei ultim, imperialismul. Instaurarea orînduirii democrat-populare a deschis în fața **a.** perspectivele unui uriaș avînt creator. Pusă în slujba maselor, **a.** a contribuit la ridicarea unui imens volum de construcții. S-au construit orașe noi; în toate orașele țării s-au ridicat noi cartiere de locuit, mari întreprinderi și combinate industriale, hidrocentrale și termocentrale, sanatorii, teatre, școli, case de cultură, mari complexe balneoclimatice, asigurarea sănătății oamenilor muncii constituind unul dintre criteriile de bază în alcătuirea proiectelor de clădiri și în execuție. În condițiile socialismului, **a.** nouă din R.P.R., chemată să contribuie la satisfacerea necesităților materiale și spirituale ale întregului popor, realizează un stil propriu epocii construirii socialismului și comunismului. V. și Republica Populară Romîna (*arhitectura*); urbanism; construcție.

**arhitravă** (ARHIT.), partea inferioară a unui antablament, care se sprijină pe capetele coloanelor sau pe zid. Dimensiunile și decorația **a.** sînt deter-

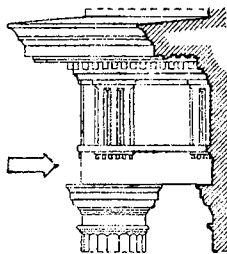

Arhitravă

minate de ordinul de arhitectură în compoziția căruia este folosită.

„**Arhiva**“, revistă întemeiată în iulie 1889, ca organ al Societății științifice și literare din Iași. A fost condusă în primii ani, printre alții, de istoricul A. D. Xenopol, lingvistul H. Tiktin, biologul N. Leon. Printre colaboratorii de frunte din această perioadă se numără geologul Gr. Cobălcescu, medicul I. V. Ștefănescu, istoricul N. Iorga, lingvistul A. Philippide. Din 1921 pînă la încetarea apariției (1940), **A.** a fost organul Societății istorico-filologice din Iași.

„**Arhiva istorică a Romîniei**“, publicație periodică editată la București, între 8 august 1864 și 20 august 1865 și în 1867, de B.P. Hasdeu. A publicat documente importante pentru istoria patriei, precum și studii elaborate de B. P. Hasdeu.

„**Arhiva pentru știința și reforma socială**“ (1919-1943), revistă trimestrială de sociologie, politică și filozofie cu caracter apologetic burghez, fondată și condusă de D. Gusti; din 1921 a fost organ al Institutului social român. A propagat concepțiile idealiste și voluntariste ale Școlii monografice (sociologice) din București.

„**Arhiva romînească**“, publicație istorică periodică apărută la Iași, sub redacția lui Mihail Kogălniceanu, în anii 1840-1841 și 1845. O a doua ediție a revistei a apărut în anii 1860 și 1862.

**Arhivele statului**, instituție care are ca sarcină conservarea și inventarierea fondurilor arhi-

vistice de stat. **A. s.** au fost înființate la București în 1831, iar la Iași în 1832. În Transilvania, arhivele orașenești datează încă din evul mediu. În anii regimului de democrație populară s-a lărgit rețeaua **A.s.**, înființîndu-se unități în toate centrele regionale și chiar în unele centre raionale. A editat „**Revista arhivelor**“, seria I (1924-1947), iar din 1958 editează seria nouă, care publică documente, referate și monografii științifice.

**arhivistă**, știință auxiliară a istoriei, care se ocupă cu strîngerea, conservarea și folosirea documentelor. Sin. *arheografie*.

**arhivoltă** (ARHIT.), detaliu de arhitectură, de regulă decorat cu sculpturi, așezat deasupra unei arcade la o ușă, la o fereastră, la un portal etc.

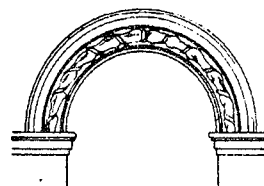

Arhivoltă

**ărhon** (ngr. *arhon* „domn“), titlu de politețe dat în vorbirea curentă boierilor din Moldova și din Țara Romînească în epoca fanariotă.

**arhonte**, magistrat superior în unele cetăți antice grecești, mai ales la Atena. Funcția de **a.** a fost inițial accesibilă numai reprezentanților aristocrației. Din sec. al V-lea i.e.n., ea a putut fi exercitată și de ceilalți cetățeni, autoritatea politică a **a.** scăzînd în favoarea aceleia a strategilor.

**Ariadna** (în mitologia greacă), fiica lui Minos, regele Cretei. Îndrăgostită de Teseu, i-ar fi înlesnit acestuia ieșirea din Labirint cu ajutorul unui fir călăuzitor („firul Ariadnei“). Părăsită de Teseu, ar fi devenit mai tîrziu soția lui Dionysos.

**arianism**, curent religios creștin din sec. al IV-lea e.n., răspîndit printre populațiile de la periferia Imperiului roman (mai ales printre triburile germanice), care nega natura divină a lui Hristos. El exprima starea de spirit potrivnică rin-

duielilor social-politice din perioada de sfârșit a imperiului. A fost condamnat ca erezie de sinodul ecumenic de la Niceea (325). Numele curentului vine de la preotul Arie din orașul egiptean Alexandria.

**ariboflavinoză** (MED.), avitaminoză datorită insuficienței sau absenței din alimentație a vitaminei B<sub>2</sub> (riboflavină). Se manifestă prin fisurarea colțurilor gurii, a buzelor, prin leziuni ale pielii nasului etc.

**ariceală 1.** (MED. VET.) Boală de piele la cai, localizată la picioare; se manifestă prin inflamația pielii și aglutinarea părului. Poate fi cauzată de infecții, intoxicații alimentare, paraziți și lovituri. Apare frecvent la cai care trăiesc în grajduri neigienice. **2.** (FITOPAT.) Boală a viței de vie, provocată de bacteria *Agrobacterium tumefaciens*. Se manifestă prin umflături noduroase, neregulate, de dimensiuni variabile, care apar pe părțile lemnoase. Produce debilitarea și uscarea butucilor de viță. În țara noastră este mai răspândită în podgoria de la Drăgășani.

**Aricescu, Constantin D.** (1823—1886), istoric și publicist român, participant la revoluția din 1848 din Țara Românească. A fost membru în Divanurile ad-hoc, desfășurând o vie activitate în favoarea unirii principatelor. Ca director al Arhivelor statului din București, a sistematizat fondul arhivistic. A publicat lucrări istorice privind istoria orașului Cîmpulung, revoluția din 1848 și răscoala din 1821. Ca scriitor, Aricescu a compus versuri naive și un roman neizbutit („Misterele căsătoriei”, 1862, 1863, 1886).

**arici 1.** (ZOOLOG.; *Erinaceus europaeus*) Mamifer insectivor



Arici

din familia erinacidelor. Are botul ascuțit, coada scurtă și corpul gros, acoperit cu ghimpi. Cu ajutorul unui mușchi de sub piele se poate încolăci

strîns, în așa fel încît pare un ghem. Este un animal folositor, hrănindu-se cu insecte, șoareci, șerpi veninoși, pe care-i vînează noaptea. Hibernează. **2.** (MILIT.) Element de baraj antitanc sau împotriva infanteriei, alcătuit din cîte trei

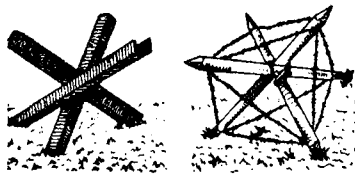

Arici (2)

pari sau grinzi metalice, dispuse cruciș. Este folosit în special pentru închiderea culoarelor și a breșelor din baraje.

**arici-de-mare** (*Echinus melo*), echinoderm din clasa echinidelor, cu corpul sferic, turtit la cei doi poli. Are un schelet calcaros, format din 20 de rînduri de plăci, acoperite cu numeroși țepi mobili. Aparatul digestiv este prevăzut cu lanterna lui Aristot. În Marea Mediterană trăiește specia *Echinus esculentus*, care este comestibilă.

**„Arici-Pogonici”,** periodic cu caracter de album ilustrat, editat de revista „Luminița”, organ al Comitetului Central al U.T.M., pentru copiii de vîrstă preșcolară. Apare lunar, din 1957, la București.

**ariditate** (lat. *ariditas*, -atis „uscăciune”), caracter climatic specific regiunilor cu climă continentală excesivă, în care evaporația este cantitativ mai mare decît precipitațiile căzute într-o perioadă multianuală.

**arie<sup>1</sup>** (lat. *area* „loc, spațiu”) **1.** (MAT.) Măsura unei suprafețe. Unitatea de măsură în sistemul CGS este centimetrul pătrat, iar în sistemul MKS metrul pătrat. **2.** (TEHN.) *Aria secțiunii*, aria suprafeței obținute prin secționarea unui obiect cu un plan (ex. secționarea unei bare cu un plan perpendicular pe axa ei). **3.** (BIOL., GEOGR.) *Arie de răspîndire* (sau de repartiție) v. *areal*. **4.** (GEOL.) *Arie continentală*, regiune foarte întinsă, situată în afara zonelor geosinclinale, corespunzînd părții principale a continentelor și fiind constituită dintr-un fundament vechi, cutat, care a de-

venit mai rigid și a fost acoperit de depozite orizontale ori slab ondulate.—**A. geologică**, suprafață pe care se întinde o formațiune sau o unitate geologică (ex. aria gresiei de Tarcău, aria geosinclinalului carpatic etc.). **5.** (AGR.) Suprafață de teren special amenajată pentru treieratul plantelor cultivate. Sin. *arman*. **6.** (LINGV.) Teritoriu de răspîndire a unui idiom sau a unui fapt de limbă. Există *a. dialectale*, *a. fonetice*, *a. morfologice* etc.

**arie<sup>2</sup>** (MUZ.), fragment dintr-o operă, dintr-un oratoriu sau dintr-o cantată etc., executat de un cîntăreț cu acompaniament de orchestră sau de pian și avînd o construcție muzicală încheată, de sine stătătoare; exprimă sentimentele unui anumit personaj într-un moment al acțiunii dramatice.

**arieni**, nume dat de către unii lingviști și istorici populațiilor de limbă indo-europeană. Termenul a fost folosit de doctrinarii rasismului german pentru a denumi așa-zisa „rasă superioară”, ai cărei reprezentanți tipici erau considerați germanii înșiși, în opoziție cu așa-zisele „rase inferioare”, neariene, față de care au dus o politică de exterminare.

**arierat mintal** (MED.), înapoiat mintal, persoană insuficient dezvoltată psihic. V. și *înapoiere mintală*; *oligofrenie*.

**arierbéc** (CONSTR.), partea dinspre aval a unei pile de pod, cu secțiunea transversală rotunjită sau ascuțită, pentru a ușura scurgerea apei, împiedicînd formarea vârtejurilor care pot eroda fundul albiei. V. și *a v a n b e c*.

**ariergărdă** (MILIT.), subunitate sau unitate care se deplasează în urma forțelor principale, cu misiunea de a face siguranța acestora.

**Arieș**, afluent pe dreapta al Mureșului. Are lungimea de 164 km. Izvorăște din Munții Apuseni. Pe malul **A.** se găsește orașul industrial Turda.

**arietă** (MUZ.), arie de porții reduse, apropiată de caracterul romanței.

**aril** (CHIM.), radical organic monovalent, derivat de la o hidrocarbură aromatică prin



eliminarea unui atom de hidrogen (ex. radicalul fenil  $-C_6H_5$ , derivat de la benzen  $C_6H_6$ ).

**arimare** (AV., NAV.), aranjare și fixare a încărcăturii unui vehicul aerian sau naval, pentru obținerea unui centraj favorabil echilibrului și stabilității.

**arin** (*Alnus*), nume dat mai multor specii de arbori sau arbuști din familia betulaceelor, cu frunze ovale, dințate pe margini, și flori în amentzi, de culoare verzuie-roșiatică; înfloresc înainte sau, rareori, o dată cu înfrunzirea. Fructul este o achenă de dimensiuni mici. **A.** crește mai ales pe malurile râurilor de munte și prin pădurile umede de șes. La munte crește o specie mai scundă, *Alnus viridis*.—*A. negru* (*Alnus glutinosa*), specie de arin înalt pînă la 28 m, cu tulpina dreaptă și prelungită pînă la vârful coroanei, cu frunze ovale, aproape rotunde. Crește din regiunea de cîmpie și de coline pînă în regiunea muntoasă. Lemnul, fiind rezistent la apă, se utilizează la confecționarea

de piloți, ghizduri de fîntîni etc. Este foarte apreciat în sculptură; se folosește și în fabricile de chibrituri, la construcțiile de avioane etc. Scoarța conține materii colorante și mult tanin.

**arioso** (MUZ.), fragment de operă, de oratoriu sau de cantată, care, ca structură și mod de executare, se situează între arie și recitativ, deosebindu-se de arie printr-o construcție mai liberă a succesiunii frazelor melodice, iar de recitativ printr-un grad mai mare de cantabilitate.

**Ariosto**, Ludovico (1474—1533), poet italian din epoca Renașterii. A scris comedii cu caractere

realist, satire în care stigmatizează viața nobililor de la curte, ode, stanțe și so-



Ariosto

nete. În capodopera sa, poemul eroicomic „Orlando Furioso” (1516—1532), inspirat din epopeile feudale și din romanele cavalești, poetul a ironizat cu multă vervă și cu umor idealurile cavalești perimate. Lucrarea oglindește spiritul umanist, antiscolastic și optimismul epocii Renașterii. Ea este străbătută de o puternică dragoste de patrie. Opera lui **A.** a avut un larg ecou în aproape toate literaturile euro-

pene. În literatura română, ea a influențat creația lui I. Budai-Deleanu („Țiganiada”).

**Ariovist**, șef al uniunii tribale a suebilor și unul dintre conducătorii triburilor germane care au invadat Galia sub pretextul de a veni în ajutorul sequanilor în lupta acestora împotriva romanilor. El a fost învins de Cezar, în anul 58 î.e.n., și alungat din Galia.

**ăripă 1.** (ANAT.) Organ care servește la zbor, propriu păsărilor, unor insecte și unor mamifere. Deși îndeplinește aceeași funcție, **a.** diferă de la o grupă de viețuitoare la alta, după structura și originea acestora. La păsări, **a.** constă din modificarea membrului anterior, adaptat pentru zbor; la insecte, **a.** reprezintă o modificare a tegumentului (partea rigidă fiind traheele ramificate cu pereții chitinizați); **a.** liliacului este o modificare a membrului anterior, format dintr-o piele întinsă între patru degete puternic alungite. **2.** (AV.) Organ al unui avion asupra

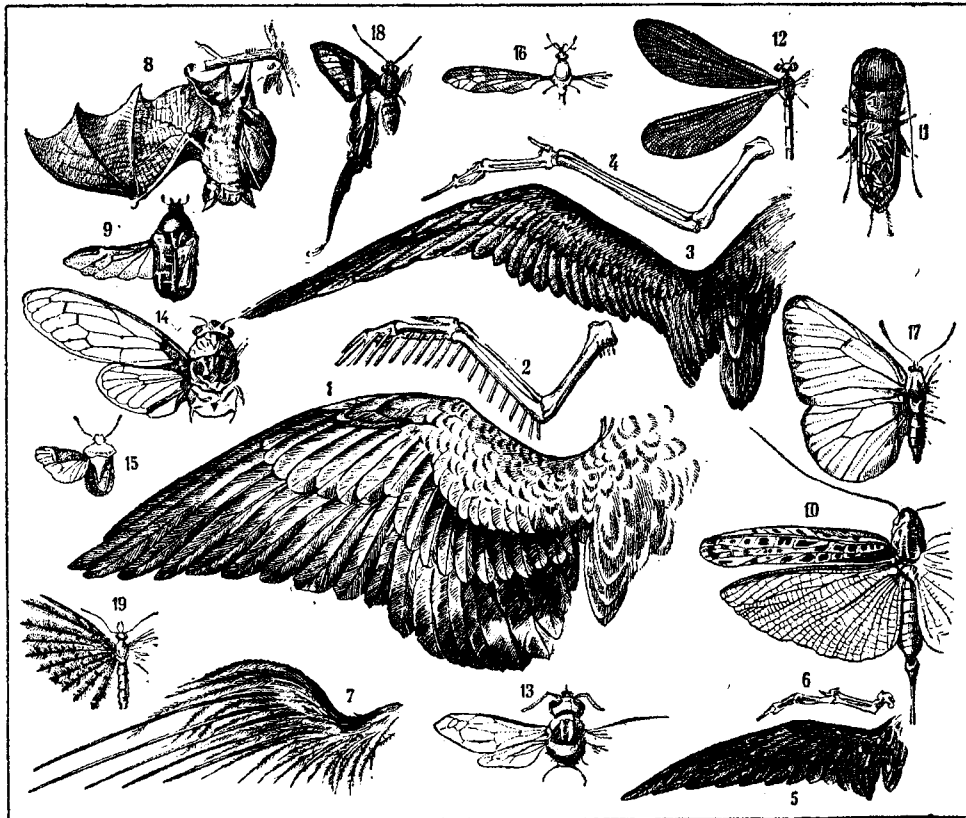

Aripa la unele insecte, păsări și mamifere

1—2. Aripa la porumbel. 3—4. La zburătoarele cu aripi lungi (fregată). 5—6. La zburătoarele cu aripi scurte (lăstun mare). 7. La caxuar (pasăre nezburătoare). 8. La liliac (mamifer). 9. La coleoptere. 10—11. La ortoptere. 12. La odonate. 13. La himenoptere. 14. La homoptere. 15. La hemiptere. 16. La diptere. 17—18—19. La lepidoptere

căruia se exercită portanța aerodinamică. **3.** (CONSTR.) Perete lateral de sprijin, făcut din beton, lemn sau zidărie, care prelungește culeea unui pod sau portalul unui tunel, pentru susținerea terasamentelor sau a taluzurilor de la capetele acestora. **4.** (NAV.) *Aripi de ruluu*, table de oțel sudate sau nituite pe părțile laterale ale fundului unei nave, dispuse în sens longitudinal și perpendiculare pe fund, pentru a micșora oscilațiile transversale (de ruluu) ale navei. **5.** (MILIT.) Parte laterală a dispozitivului unei importante grupări de forțe (ex. **a.** dreaptă sau **a.** stângă).

**aripioară** (AV.), parte mobilă a aripii unui avion, care, prin rotirea sa în jurul unui ax (comandată cu ajutorul manșei), permite înclinarea sau redresarea laterală a avionului.

**Arismendi**, Rodney (n. 1913), prim-secretar al C.C. al



R. Arismendi

Partidului Comunist din Uruguay (din 1955). Membru din 1931 al acestui partid.

**Aristarh din Samos** (sec. IV — prima jumătate a sec. III î.e.n.), astronom grec. A elaborat un sistem planetar în care presupune că Pământul se rotește în jurul axei sale și în jurul Soarelui, indicând și o metodă pentru determinarea distanțelor dintre Pământ și Lună, Pământ și Soare. Teoria lui reprezintă stadiul cel mai avansat al heliocentrismului antic și are un caracter progresist, cu atât mai remarcabil cu cât în acea perioadă concepția dominantă era cea geocentrică.

**Aristarh din Samothrace**, cel mai de seamă critic și filolog alexandrin din prima

jumătate a secolului al II-lea î.e.n. A comentat și a corectat texte din Homer, Hesiod, Alceu și Pindar, atrăgându-și renumele de critic sever, dar drept.

**Aristia**, Costache (c. 1800—1880), actor, scriitor și om politic român. A participat la răscoala lui T. Vladimirescu



C. Aristia

și la revoluția din 1848. Artist-cetățean, **A.** a imprimat teatrului un caracter militant politic. După o scurtă apariție, ca elev, pe scena de la Cișmeaua Roșie, a studiat la Paris cu J. Talma. Întors în țară, a întemeiat în 1833, împreună cu alți intelectuali legați de mișcarea revoluționară democratică, prima școală de artă dramatică (v. și *Societatea filarmonică*). Pregătind primele cadre profesionale de actori, el a pus bazele teatrului cult în Țara Românească. A tradus din Homer, Alfieri ș.a.

**Aristide** (c. 540—c. 467 î.e.n.), om politic atenian, conducător al grupării oligarhice al cărei sprijin social era aristocrația. Adversar politic al lui Temistocle. După victoria asupra persilor la Salamina (480) și la Plateea (479), și-a întărit poziția politică. A organizat Liga maritimă de la Delos (478). În timpul guvernării lui **A.** și mai ales a urmașului său, Cymon, s-a întărit puterea politică a areopagului.

**Aristip din Cirene** (c. 435—c. 360 î.e.n.), filozof grec, discipol al lui Socrate și întemeietor al școlii cirenaice. V. și *cirenaicii*.

**aristocrație** (gr. *aristos* „nobil” și *kratos* „putere”), pătură a unei clase sau a unui grup social, care se bucură de privilegii datorate bogăției sau originii. **A.** provine inițial din

căpeteniile gentilice în urma descompunerii comunei primitive. În societatea sclavagistă, din **a.** făceau parte familiile bogate, posesoare de sclavi și de mari întinderi de pământ, iar în orînduirea feudală nobilii cei mai de vază și mai apropiați de curtea regală. În urma revoluțiilor burgheze, o parte din **a.** a dispărut, iar altă parte s-a menținut, făcînd compromisuri cu burghezia și adaptîndu-se condițiilor noii orînduiri burgheze.

**aristocrația muncitorească**, pătură a clasei muncitoare din țările capitaliste, coruptă de burghezia monopolistă prin salarii mai mari și alte avantaje, provenite din supraprofiturile monopolurilor și opusă prin interesele ei masei principale a oamenilor muncii. Purtătoare a influenței politice și ideologice a burgheziei în rîndurile proletariatului, **a.m.** frînează dezvoltarea mișcării muncitorești revoluționare în țările capitaliste și constituie reazemul socialiștilor de dreapta. Procesul ei de constituire a început la sfîrșitul sec. al XIX-lea. În prezent, în condițiile în care în mișcarea muncitorească din țările capitaliste au loc importante deplasări spre stînga, **a. m.** își pierde treptat influența. V. și *birocrația muncitorească*.

**Aristofan** (c. 446—c. 385 î.e.n.), cel mai mare poet comic al Greciei antice. Din opera lui s-au păstrat 11 comedii,



Aristofan

care au un vădit caracter politic. **A.** susține interesele țărânimii din Atica, năpăstuită în vremea războiului peloponezic, și combate orientarea războinică a politicii ateniene, dic-

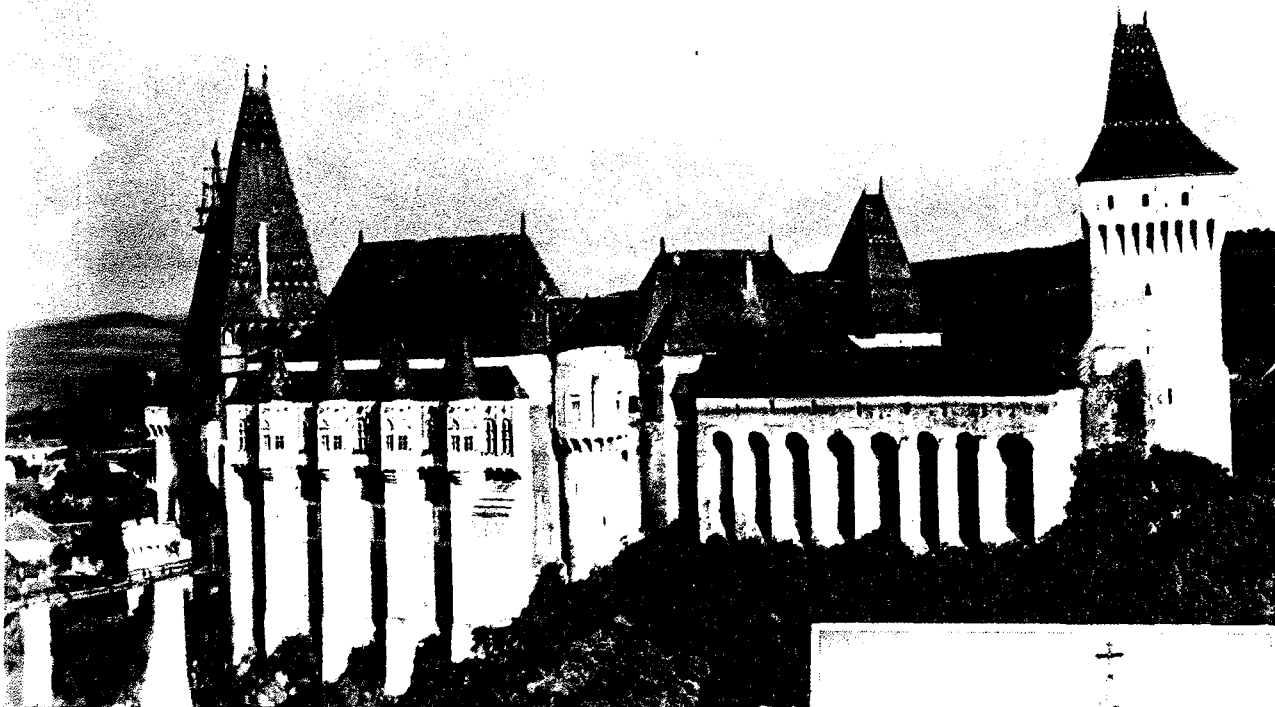

Castelul de la Hunedoara (sec. al XV-lea)



Biserica mănăstirii Cozia (sec. al XIV-lea)



Catedrala romano-catolică din Alba-Iulia (sec. al XIII-lea)

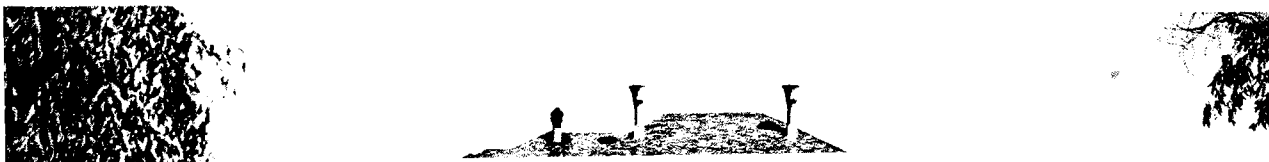

Palatul Mogoșoaia (sec. XVII—XVIII)

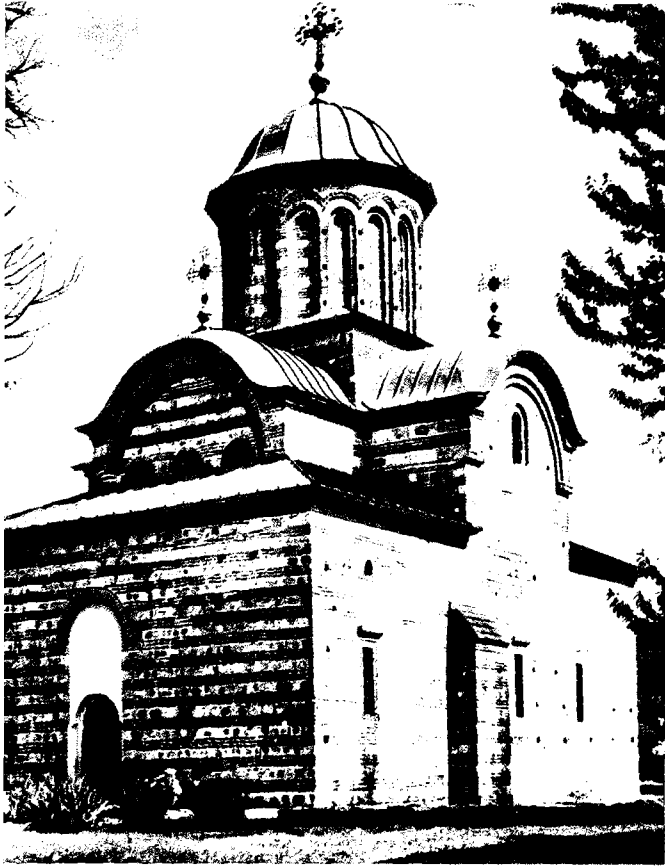

Biserica Sf. Nicolaie Domnesc de la Curtea de Argeș  
(sec. al XIV-lea)



Castelul de la Criș (sec. al XVI-lea)

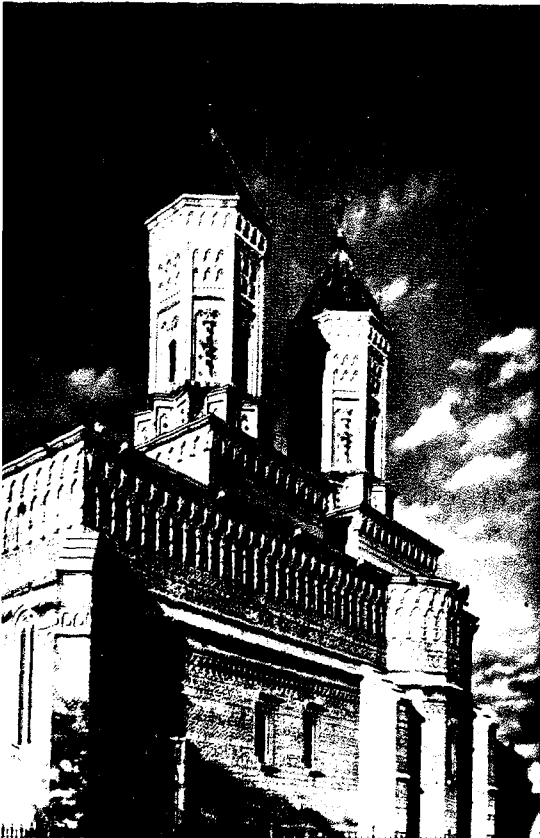

Biserica Trei Ierahi din Iași (sec. al XVII-lea)

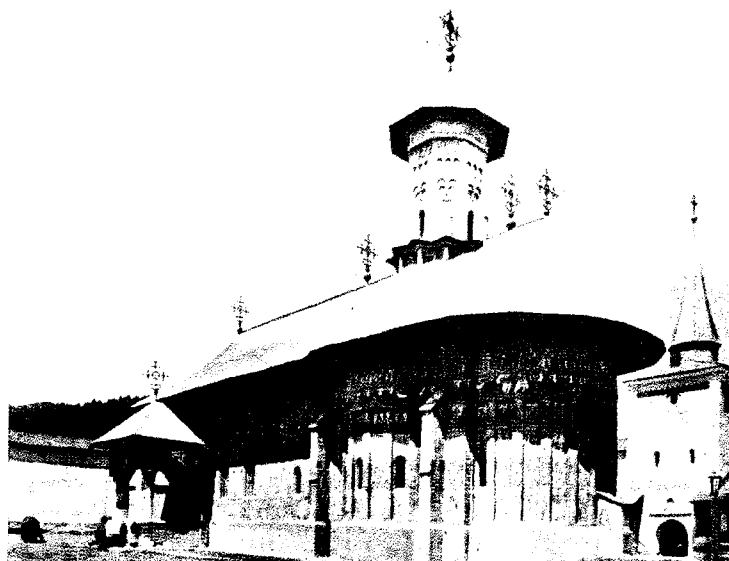

Mănăstirea Sucevița (sec. al XVI-lea)

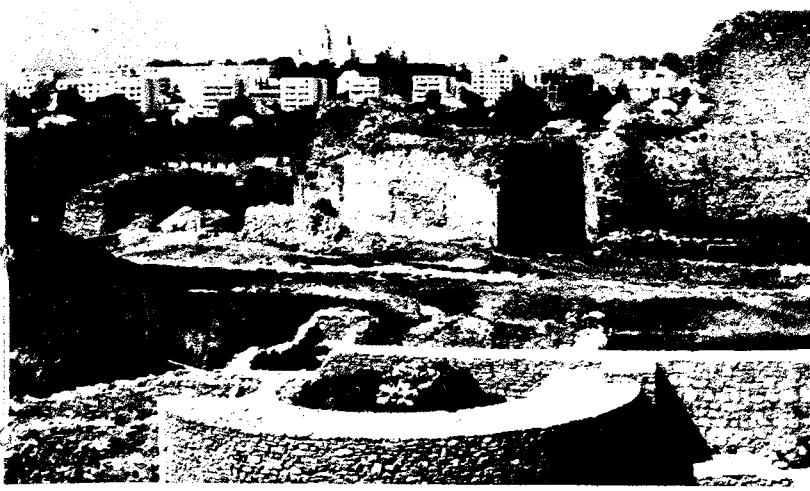

Suceava. În primul plan ruinele cetății

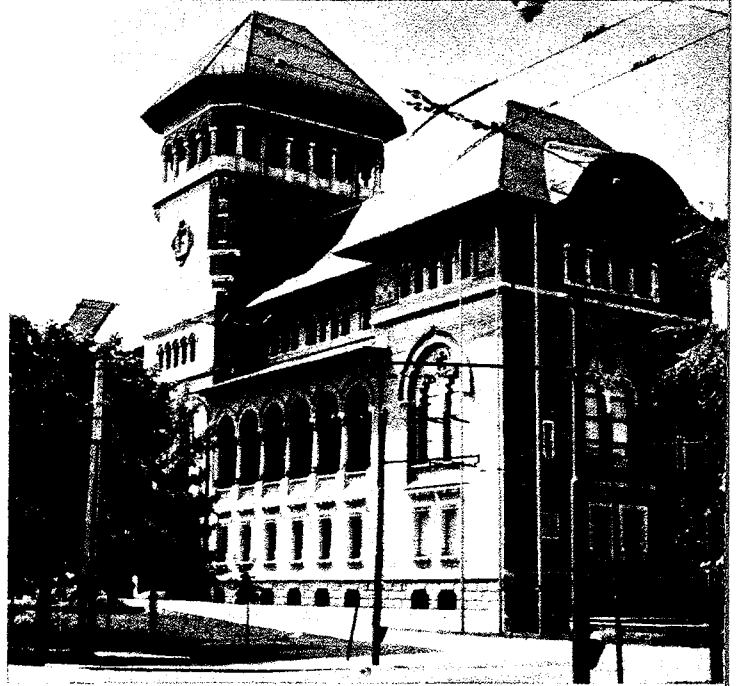

București. Muzeul de istorie a P.M.R.

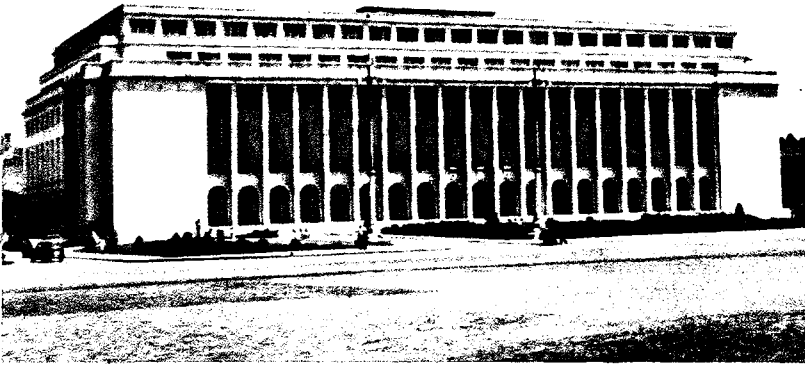

București. Clădirea Consiliului de Miniștri



Timișoara. Complex studențesc

Iași. Piața Unirii



Mamaia. Complex de odihnă





Ploiești. Centrul orașului



Galați. Construcții noi de locuințe

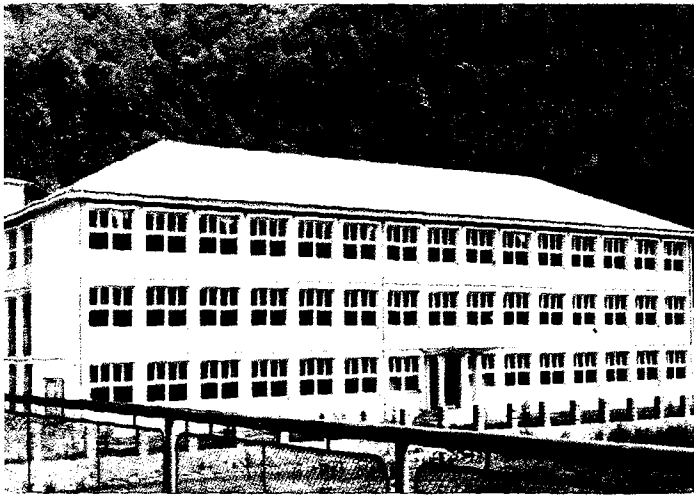

Baia Mare. Școală elementară de 8 ani cu 16 clase



Mangalia. Sanatoriul



Bacău. Centrul orașului



Tg.-Mureș. Blocuri noi în centrul orașului



tată de interesele neguțătorilor și ale proprietarilor de ateliere („Pacea”, trad. rom.). El critică sistemul judiciar din Atena („Viespile”), educația preconizată de sofști („Norii”, trad. rom.), se ridică împotriva demagogilor și politicienilor verosi („Cavalerii” și „Acarnieni”), apără menirea poeziei, care trebuie, în primul rând, să-i educe pe cetățeni („Broaștele”, trad. rom.). În ultimele sale comedii („Adunarea femeilor”, „Plutos”, trad. rom.), el satirizează utopia din epoca sclavagistă cu privire la împărțirea egală a bunurilor materiale. Comediile lui A. se remarcă prin spiritul lor satiric, prin comicul situațiilor, prin pasajele de un lirism inspirat. Limbajul personajelor sale se caracterizează prin vervă populară, prin vivacitatea ripostelor și printr-o mare inventivitate stilistică.

**aristofanic 1.** Nume dat în versificația antică tetrametrului anapestic, folosit adesea de Aristofan în comediiile sale. **2.** Vers antic format din trei picioare (un dactil urmat de doi trohei).

**Aristotel** (numit și *Stagiritul*, după orașul natal Stagira) (384—322 î.e.n.), filozof grec, „cel mai mare gânditor al antichității” (Marx), „minte cea mai universală” dintre vechii filozofi greci (Engels). A studiat douăzeci de ani în Academia lui Platon, de care apoi s-a despărțit. A fost timp de trei ani profesorul lui Alexandru Macedon. După urcarea acestuia pe tron, A. a fost unul dintre conducătorii aripii moderate a partidului macedonean. În urma morții lui Alexandru, a fost nevoit să plece în exil în Colhida, pe insula Eubeea, unde a murit. A. a sintetizat în opera sa ansamblul cunoștințelor filozofice și științifice dobândite de greci până la sfârșitul sec. al IV-lea î.e.n. și a pus bazele multor ramuri noi ale științei. Școala fondată de A., *Liceul* sau *Școala peripatetică*, a fost, în opoziție cu Academia lui Platon, care avea o orientare speculativă, un centru de cercetări științifice. Concepția filozofică a lui A. este indisolubil legată de acti-

vitatea sa științifică multilaterală. Punctul de plecare al filozofiei aristotelice îl constituie recunoașterea primordialității naturii față de cunoaștere. A. a criticat teoria platonice a ideilor, arătând că generalul există în lucrurile individuale, că esența există în obiecte și că adevăratele „substanțe” (realități primordiale și independente) sînt lucrurile materiale concrete percepute prin simțuri. V. I. Lenin



Aristotel

a apreciat critica aceasta ca „o critică a idealismului ca idealism în general”, prin care A. „a subminat bazele idealismului”. În analiza raportului dintre general și individual, și în genere oricînd abordează problema raportului dintre categorii contrare, gândirea lui A. vedește „embrioni vii ai dialecticii și aspirații spre dialectică” (Lenin). În același timp însă, A. nu a reușit să înțeleagă principiul dialectic al unității contrariilor, dedublarea unicului în laturi contradictorii și întrepătrunderea acestora, ceea ce a constituit rădăcina gnoseologică a alunecărilor sale în idealism. Noțiunile fundamentale ale teoriei aristotelice a existenței sînt: „materia”, substratul nedeterminat din care sînt alcătuite lucrurile, și „forma”, principiul determinant care face ca un lucru să fie ceea ce este. După A., forma, spre deosebire de „ideea” platonice, nu are o existență de sine stătătoare, independentă de materie; materia și forma sînt inseparabile, ceea ce constituie elementul viu, pozitiv al ontologiei aristotelice, realismul ei. Raportul materie-formă nu este însă înțeles de A. ca o întrepătrundere de contrarii. Materia este, după el, pasivă, reprezentînd o simplă potențialitate, care

devine actuală (se realizează) numai prin acțiunea formei. Forma nu este produsă de materie prin propria dezvoltare a acesteia, ci apare ca un principiu ideal, de natură radical diferită față de materie. Neînțelegerea unității dialectice dintre materie și formă îl împinge astfel pe A. în mod necesar, pînă la urmă, pe poziții idealiste. A. a dezvoltat teoria mișcării, distingînd, pe lângă mișcarea mecanică, alte cinci feluri de mișcare: apariția, nimicirea, creșterea, diminuarea și transformarea calitativă. El a definit mișcarea ca trecere de la posibilitate la realitate, de la „potență” la „act”, idee profund dialectică. Dar și în cazul mișcării se manifestă la A. aceeași imposibilitate de a duce dialectica pînă la capăt. Incapacitatea sa de a înțelege mișcarea ca a u t o m i ș c a r e l-a obligat să postuleze ca izvor al mișcării un „prim motor imobil”, exterior naturii și de ordin pur ideal („formă a formelor”), asimilat în cele din urmă cu divinitatea. De această latură sterilă, idealistă a filozofiei lui A. s-a cramponat scolastica, deoarece servea perfect scopurile teologiei, ale ideologiei feudale. Prin teoria causalității, A. a încercat să cuprindă întreaga bogăție a realului, aspectele specifice ale mișcării și dezvoltării din natură. El a distins patru feluri de cauze: materială, formală, eficientă și finală. Prin cauzele materială și eficientă, A. a scos în evidență substratul material al mișcării și dezvoltării, respectiv producerea efectului de către cauză. Prin cauzele formală și finală, el a căutat să scoată în relief sensul dezvoltării întregului, legea acestei dezvoltări, pornind în special de la fenomenele lumii organice. Totodată însă, această idee valoroasă a filozofiei aristotelice apare în forma idealistă a finalismului, conform căruia dezvoltarea ar fi predeterminată de un scop, deoarece A. n-a reușit să descopere că dezvoltarea este o autodezvoltare a materiei. În teoria aristotelică a cunoașterii iese în evidență în mod pregnant latura realistă și dialectică a concepției sale filozofice. Obiectul cunoașterii



este pentru **A.** natura, lumea reală și nu lumea imaginară a ideilor platonice. Știința trebuie să dezvăluie în natură generalul, necesarul. Întrucât generalul nu există însă decît în particular („forme inteligibile sînt conținute în cele sensibile“), cunoașterea trebuie să pornească de la percepția senzorială a lucrurilor individuale, pentru ca de la aceasta să se ridice treptat la general, la necesar. **A.** este convins de capacitatea rațiunii de a înțelege și de a cunoaște lumea așa cum este ea. Teoria cunoașterii a lui **A.** constituie cea mai profundă și mai completă descriere a drumului cunoașterii elaborată în antichitate. Ea indică în esență just calea cunoașterii, mișcarea de la senzorial la rațional, și determină pentru prima oară esența cunoașterii științifice ca dezvăluind legitatea naturii, inteligibilul în multiplicitatea sensibilului. Descriind mișcarea de la senzorial la logic, **A.** n-a putut însă descoperi și explicarea dialecticii ei. **A.** „se incurcă tocmai în dialectica generalului și particularului, a noțiunii și senzației etc., a esenței și fenomenului“ (Lenin). El n-a putut să descopere modul în care se realizează trecerea de la senzorial la logic și a fost nevoit să susțină că natura inteligibilului s-ar afla în absolută separare față de natura sensibilului. De aceea **A.** a ajuns să recurgă la un așa-numit „intelect activ“, de natură divină, care ar extrage ideile generale din datele simțurilor. **A.** este întemeietorul logicii formale ca știință. El a conceput formele logice ca fiind în același timp și forme ale existenței, iar logica drept știință a adevărului, drept „organon“ (instrument, metodă de cunoaștere a realității obiective). **A.** a descoperit **s i l o g i s m u l** și a elaborat teoria lui amănunțită, evidențiind totodată mecanismul deducției logice în genere. La baza logicii lui **A.** stau legile noncontradicției (v. **c o n t r a d i c ție**) și terțiului exclus, care au fost formulate pentru prima oară de el în lupta împotriva sofisticii antice. Cu ajutorul lor se face distincția riguroasă între adevăr

și fals, condiție sine qua non a existenței științei. **A.** are meritul istoric de a fi descoperit astfel principiile care feresc în genere gîndirea de a cădea în sofistică. Prin toate acestea, logica aristotelică își păstrează actualitatea nealterată și în zilele noastre. În același timp însă, încercarea lui **A.** de a aplica legea noncontradicției și în analiza raportului dialectic dintre categoriile contrare, incapacitatea lui de a concilia această lege cu principiul heraclitean al unității contrariilor i-au închis calea spre înțelegerea trecerii contrariilor unul într-altul. Aceasta a făcut ca analiza aristotelică realistă, plină de elemente dialectice, să sfîrșească ineluctabil în idealism și metafizică. După cum a arătat V. I. Lenin, scolastica și clericalismul au luat de la **A.** ceea ce este mort, rezultatele fără mișcare, și nu ceea ce este viu, aspirațiile, căutările. Ideile lui **A.** în domeniul științelor naturii au reprezentat un moment de seamă în istoria științei antice grecești. El a făcut numeroase observații valoroase în domeniul biologiei și a descris și clasificat peste 500 de specii animale. După **A.**, lumea este fără început și sfîrșit în timp, dar finită în spațiu; în centrul ei se află Pămîntul. Sistemul geocentric al lui **A.**, dezvoltat mai tîrziu de Ptolemeu (sec. II e.n.), a dăinuit pînă la revoluția săvîrșită în astronomie de Copernic. Concepția social-politică a lui **A.**, deși în ansamblu idealistă, conține o serie de teze valoroase; ea se caracterizează prin orientarea spre studiul fenomenelor concrete ale vieții sociale. Teoria despre stat a lui **A.**, prin care el a căutat să găsească mijloacele pentru întărirea statului sclavagist, se sprijină pe un vast material factual referitor la 158 de cetăți-state grecești. Ca exponent ideologic al clasei stăpînilor de sclavi, **A.** a încercat să justifice teoretic sclavia, pe care o privea ca pe o „stare naturală“. **A.** a expus pentru prima oară într-un mod sistematic și unitar problemele eticii. El a subliniat legătura strînsă dintre morală și viața socială. **A.** a abordat și studiul fenome-

nelor economice, enunțînd o serie de idei profunde, relevante ca atare de Marx, privind forma valoare, procesul schimbului, banii etc. El a făcut pentru prima oară distincție între valoarea de întrebuințare și valoarea de schimb. În estetică, **A.** a combătut idealismul platonice și a dezvoltat o concepție realistă despre natura artei. După el, arta este o „imitație“ (*mimesis*), adică o reproducere a realității, dar nu o simplă reproducere a faptelor particulare așa cum s-au petrecut în realitate, ci o redare creatoare a posibilului și a generalului, a ceea ce „ar putea să se petreacă“. **A.** a subliniat valoarea cognitivă a artei, precum și rolul ei educativ, arătînd că ea îl înobilează pe om, prin purificarea (*catharsis*), eliberarea lui de pasiunile urite, josnice. Gîndirea lui **A.** a exercitat o puternică influență asupra filozofiei arabe și a celei scolastice. Gîndirea aristotelică, denaturată cu desăvîrșire de scolastici, și-a găsit prima interpretare justă în operele clasice ale marxism-leninismului. Opere mai importante: „Metafizică“, „Fizică“, „Despre suflet“, lucrările de logică, grupate sub titlul „Organon“, „Politica“, „Poetica“, „Etica nicomahică“, „Istoria animalelor“, „Meteorologia“ etc.

**aritmética** (gr. *arithmetike*, din *arithmos* „număr“), parte a matematicii, care se ocupă cu studiul numerelor naturale, întregi și raționale, al operațiilor elementare care se pot efectua cu ele și al relațiilor de inegalitate, de divizibilitate, de congruență etc.

**aritmie** (gr. *a* „fără“ și *rythmos* „ritm“; MED.), tulburare în activitatea inimii, caracterizată prin inegalitatea numărului, ritmului și intensității contracțiilor mușchiului cardiac. Poate fi produsă de o tulburare a activității nervilor inimii sau de leziuni ale mușchiului cardiac. Din categoria **a.** fac parte: *extrasistola*, *a. sinusală*, *tahicardia paroxistică*, *fibrilația auriculară* etc.

**aritmograf** (gr. *arithmos* „număr“ și *graphein* „a scrie“), aparat care efectuează mecanic operații aritmetice și le înregistrează.

**aritmogrif**, joc de cuvinte încrucișate, la care literele cuvintelor ce trebuie aflate pe baza indicării sensurilor lor sînt înlocuite convențional cu valori numerice, astfel ca un anumit număr să reprezinte una și aceeași literă în toate cuvintele jocului dat (ex. a = 5, c = 9 etc.).

**aritmometru** (gr. *arithmos* „număr” și *metron* „măsură”), aparat cu care se efectuează, manual sau mecanic, operații aritmetice elementare. Este folosit în special la rezolvarea problemelor de geodezie, înlocuind aproape în întregime metodele de rezolvare a acestora pe baza tabelului de logaritmi.

**Ariuşd**, aşezare neolitică, descoperită în satul cu același nume din regiunea Brașov, caracteristică pentru cultura *cucuteni* (căreia i se mai spune *complexul Ariuşd — Cucuteni — Tripolie*). V. și *cucuteni*.

**Arizona**, stat în sud-vestul S.U.A. Suprafața: 295 024 km<sup>2</sup>. Populația: 1 233 000 loc. (1959). Centrul administrativ: *Phoenix*. Este străbătut de fluviul Colorado. Economie reprezentată prin agricultură irigată (bumbac, legume, citrice) și industrie extractivă (cupru, plumb, zinc, aur). Pe fluviul Colorado se află hidrocentrala Hoover Dam.

**Arkadiev**, Vladimir Konstantinovič (1884—1953), fizician sovietic, membru corespondent al Academiei de Științe a U.R.S.S. Este cunoscut prin lucrările sale în domeniul magnetodinamicii și opticii. A dezvoltat metodele spectroscopiei magnetice.

**Arkansas**, rîu pe teritoriul S.U.A. (2 410 km). Izvorăște din Munții Stîncoși și se varsă în fluviul Mississippi. Este navigabil pe o distanță de 1 000 km. Apele **A.** se folosesc parțial pentru irigații.

**Arkansas**, stat în sudul S.U.A. Suprafața: 137 539 km<sup>2</sup>. Populația: 1 744 000 loc. (1959). Centrul administrativ și principalul centru industrial: *Little Rock*. Agricultură este ramura economică principală (culturi de porumb, de bumbac, de orez, de legume). **A.** dă peste 90% din producția de bauxită a S.U.A. Sînt dezvoltate industria de aluminiu, chimică și forestieră.

**arlechin** (TEATRU) 1. Personaj buf din vechea comedie italiană (*commedia dell'arte*). Provenit din tipurile satirice ale teatrului popular antifeudal, **a.** a avut semnificații diferite în etapele succesive ale dezvoltării teatrului, fixîndu-se ca tip al intrigantului. Caracterul nestatornic al **a.** este înfățișat printr-o costumație foarte pestriță și printr-o jumătate de mască. 2. Termen care denumește extremitățile laterale, din față, ale scenei.

**Arles** [*arl*], oraș situat în sud-estul Franței, port la fluviul Ron. 37 400 loc. (1954). Nod feroviar. Industrie siderurgică, de hîrtie și alimentară. Important obiectiv turistic prin monumentele arhitectonice ale orașului, care datează din epoca romană.

**A.R.L.U.S.** v. **Asociația romînă pentru strîngerea legăturilor cu Uniunea Sovietică.**

**armament** (MILIT.) 1. Totalitatea mijloacelor de nimicire aflate în dotarea unei unități (sau subunități) militare, a unei mașini de luptă etc. **A.** care se transportă de luptători (baionetă, pușcă, pistol, pușcă-mitralieră etc.) se numește *a. portativ*. 2. *Armamentul bărcii*, personalul de deservire a unei bărci.

**armân** (AGROTEHN.) v. *arie*<sup>1</sup>.

**Armand**, Inessa (născută *Steffen Elizaveta Fiodorovna*)



I. Armand

(1875—1920), activistă a mișcării muncitorești revoluționare din Rusia și a celei internaționale. A devenit membră a P.M.S.D. (b) din Rusia în 1904. În numeroase rînduri a fost arestată și exilată de organele guvernului țarist. A luat parte la conferințele de la Zimmernwald și Kiental.

**armare** 1. (CONSTR.) Fasonare, aşezare și fixare a armăturilor necesare unei piese de beton armat sau precomprimat. 2. (MINE) Montarea construcției de susținere a tavanului, a pereților și, eventual, a tălpii unei excavații subterane (galerie, puț etc.). V. și *acoperiș; susținere*. 3. (TEHN.) **a)** Operația de îmbrăcare a cablurilor, barelor etc. cu un înveliș metalic de protecție. **b)** Operația de lipire a unei plăcuțe de oțel special sau de metal dur pe corpul de oțel obișnuit al unei unelte, pentru a obține un tăiș dur și durabil și a economisi astfel materialul scump. 4. (NAV.) **a)** Operația de imbarcare a echipajului și de înzestrare a unei nave cu aparatul și materialele (combustibil, provizii etc.) necesare navigației. **b)** Operația de ridicare și de fixare a catargelor și a pînzelor unei ambarcații cu pînze, spre a o face gata de plecare.

**armăș**, vechi dregător domnesc în Moldova și în Țara Romînească. Era însărcinat cu paza temnițelor, cu aplicarea pedepselor corporale și cu aducerea la îndeplinire a execuțiilor capitale. Subalternii lui se numeau *armășei*. Funcția de **a.** e constatată documentar din sec. al XV-lea.

**armata industrială de rezervă a capitalului** (EC.), surplusul relativ de muncitori care se formează în societatea capitalistă față de cererea de forță de muncă din partea capitaliștilor, constituind armata șomerilor ca supra populație relativă. După cum a demonstrat K. Marx, ea este un rezultat inevitabil al acumulării capitalului, al creșterii compoziției organice a acestuia. Întrucît, în procesul acumulării capitalului, capitalul constant crește mai repede decît capitalul variabil, cererea de forță de muncă scade relativ, deși proletariatul crește o dată cu dezvoltarea capitalismului. Ca urmare, o parte a populației muncitorești se dovedește „de prisos”, formează **a. i. de r. a c.**, fără de care nu este posibilă nici existența și nici dezvoltarea capitalismului. Rîndurile ei le îngroașă mereu

țărâniea și mica burghezie orășenească, care se ruinează. Existența acestei armate creează capitaliștilor condiții pentru intensificarea exploatării clasei muncitoare, deoarece ea exercită o presiune continuă asupra salariilor muncitorilor care lucrează, aceștia, pentru a nu fi concediați, fiind nevoiți să muncească în condiții grele și cu un salariu de mizerie. În timpul crizelor economice de supraproducție, armata șomerilor crește foarte mult. Masa de șomeri constituie armata de rezervă a capitaliștilor, din care, atunci când necesitățile valorificării capitalului o cer, aceștia își recrutează noile brațe de muncă. O dată cu intrarea capitalismului în criza generală, armata de șomeri devine permanentă, capătă un caracter cronic și este un rezultat al folosirii incomplete, cronice a capacităților de producție. În numeroase țări, șomajul de masă, ca și suprapopulația agrară, s-a transformat într-o adevărată calamitate națională. În țările capitaliste dezvoltate din America de Nord și din Europa occidentală, precum și în Japonia și Australia, potrivit statisticilor oficiale, la un proletariat industrial de 85 000 000 există 8 000 000—10 000 000 de șomeri totali. În afară de aceștia, există un număr și mai mare de șomeri parțiali. Pentru desființarea șomajului este necesară lichidarea revoluționară a capitalismului și construirea socialismului. V. și ș o m a j.

**Armata Republicii Populare Române v. Forțele Armate ale Republicii Populare Române.**

**Armata Roșie v. Forțele Armate ale Uniunii Republicilor Sovietice Socialiste.**

**Armata salvării**, organizație creștină cu caracter pretins filantropic, fondată în 1878, la Londra, de preotul metodist William Booth, în scopuri diversioniste. Organizată după principii militare, **A.s.** constituie un mijloc important de răspândire a concepțiilor religioase; în colonii ea a jucat rolul de agent al colonialiștilor pentru supunerea politică, economică și spirituală a popoarelor. În S.U.A. și în

alte țări capitaliste, **A.s.** a devenit o organizație profascistă, strins legată de interesele capitalului financiar. Ea acționează, de pe pozițiile anticomunismului și antisovietismului, împotriva mișcării muncitorești și a organizațiilor acesteia, pe care caută să le abată de la lupta de clasă.

**Armata Sovietică**, denumire dată Forțelor Armate ale Uniunii Republicilor Sovietice Socialiste, după Marele Război pentru Apărarea Patriei, în locul aceleia de *Armata Roșie*.

**armată (MILIT.) 1.** Grupare de oameni înarmați, organizată și întreținută de stat în vederea războiului ofensiv sau de apărare; totalitatea forțelor armate ale unui stat. Ca și statul, **a.** este un fenomen social-istoric. Apariția ei este legată de formarea și dezvoltarea societății bazate pe clase antagoniste și a statului. În societățile cu clase antagoniste, **a.** este un instrument în mâna claselor exploatoare în scopul purtării războaielor de jaf și de cotoșire, al înăbușirii luptei revoluționare a maselor populare oprite. Dezvoltarea forțelor de producție duce la perfecționarea armamentului, la apariția unor noi mijloace tehnice de luptă, iar apariția unei tehnici militare noi determină schimbări atât în organizarea armatei cât și în arta militară. Schimbarea relațiilor de producție determină de asemenea schimbări importante în ce privește calitatea luptătorilor, principiile de organizare și instruire a forțelor armate. Armatele regulate nu s-au format dintr-o dată, ci în mod treptat, începând de la apariția statelor. Rolul reacționar al **a.** s-a manifestat din plin atât în orînduirea sclavagistă și în cea feudală, cât mai ales în orînduirea capitalistă. În capitalism, spune V. I. Lenin, armata permanentă a devenit pretutindeni un instrument al reacțiunii, o slugă a capitalului în lupta împotriva muncii, un călău al libertății poporului. Dintre armatele țărilor capitaliste, **a. S.U.A.** este forța militară principală a reacțiunii

mondiale. Instaurarea dictaturii proletariatului în Uniunea Sovietică și în țările de democrație populară a determinat totodată apariția unor armate de tip nou, armatele socialiste, care au la bază principii noi de organizare, instruire și educare a trupelor, deosebite în mod radical de cele ale armatelor burgheze. **2.** Mare unitate operativă, constituită din mai multe mari unități tactice de același fel sau de arme diferite. — **A. de cadre**, armată regulată permanentă, care în timp de pace are efectivul de cadre (ofițeri și subofițeri) necesar instruirii contingentelor recrutate pe baza serviciului militar obligatoriu. În caz de război, efectivele *a. de c.* se măresc pînă la completarea necesarului de mobilizare, prin chemarea sub arme a rezervelor instruite. Acest sistem este adoptat de majoritatea statelor. Bazele *a. de c.* în țara noastră au fost puse în 1830, potrivit prevederilor Regulamentului organic. — **A. de miliție**, armată în care unitățile militare au, în timp de pace, numai un aparat de evidență și un număr de cadre de comandă redus. Cei obligați să presteze serviciul militar sînt înscrși în unitățile aflate pe teritoriul unde locuiesc și sînt instruiți în timpul unor scurte convocări periodice. O astfel de armată are Elveția. — **A. populară**, forță militară de tip nou, care apără cuceririle revoluționare ale poporului, independența și securitatea patriei socialiste. *A. p.* se deosebește în mod radical de armatele țărilor capitaliste, atât prin natura sa socială cât și prin menirea ei istorică. În timp ce armatele statelor capitaliste sînt instrumente menite să servească interesele claselor exploatoare, să oprească propriile popoare, să cotoșească și să jefuiască alte țări, *a.p.* este armata muncitorilor și țăranilor eliberați, instrument al dictaturii proletariatului, apărătoare a cauzei socialismului și comunismului. Aplicînd în practică principiile organizării, instruirii și educării armatei dictaturii proletariatului, elaborează de V. I. Lenin, Partidul Comunist al Uniunii Sovietice

a făurit prima armată de tip nou din lume, care s-a dovedit de neînving în lupta pentru apărarea patriei socialiste. Victoria revoluției democrat-populare într-un șir de țări din Europa și din Asia a pus în fața partidelor comuniste și muncitorești din aceste țări sarcina făuririi forțelor armate proprii de tip nou, care să apere cuceririle revoluționare ale poporului muncitor împotriva dușmanilor interni și externi. P.M.R. a făurit *a.p. română*, armată de tip nou, armată a muncitorilor și țăranilor, apărătoare devotată a cuceririlor revoluționare ale poporului, a independenței și securității patriei noastre socialiste. Forțele Armate ale Republicii Populare Române sînt organizate, conduse și educate de P.M.R., care acordă o grijă deosebită întăririi capacității de apărare a patriei. Între armatele țărilor socialiste s-au stabilit relații frățești de strînsă colaborare, relații care se dezvoltă și se adîncesc continuu, în scopul apărării integrității lagărului socialist și a păcii în lume. Un scut al independenței și suveranității țărilor lagărului socialist îl constituie Organizația Tratatului de la Varșovia (v. și *Varșovia*). Popoarele frățești ale țărilor lagărului socialist și armatele lor populare, călăuzindu-se după principiul „toți pentru unul și unul pentru toți”, reprezintă o forță uriașă, capabilă să asigure independența, libertatea și securitatea fiecărei țări în parte și a întregului lagăr socialist în ansamblu.

**armator 1.** (MINE) Miner specializat în montajul construcțiilor de susținere a excavațiilor subterane. **2.** (EC.) Întreprinzător capitalist care înzestrea, pe cont propriu, vasele de transport cu cele necesare navigației.

**Armavir**, oraș în Uniunea Sovietică, în sudul R.S.F.S. Ruse, situat pe râul Kuban. 111 000 loc. (1959). Nod feroviar. Industrie alimentară (conserve de carne, lapte), construcție de mașini (instrumente de măsurat) și de prelucrare a lemnului.

**armă** (MILIT.) **1.** Unealtă sau mașină destinată nimicirii inamicului. Dezvoltarea armelor depinde de modul de producție și de baza tehnică-materială a societății. **A.** pot fi: *a. albă*, destinată pentru lupta corp la corp prin împungere, tăiere sau lovire (ex. *pumnal, baionetă, sabie* etc.); *a. de foc*, care aruncă un glonț sau un proiectil prin presiunea gazelor rezultate din arderea pulberii (ex. *pistolet, pușcă, mitralieră, tun* etc.); *a. de nimicire în masă*, care, folosind energia nucleară, termonucleară, substanțe chimice de luptă sau agenți patogeni, poate produce pierderi foarte mari în oameni și materiale. Apariția și folosirea *a. de nimicire în masă* sînt direct legate de stadiul imperialist al capitalismului, cînd clasele exploatare recurg, în lupta pentru menținerea dominației lor și pentru reîmpărțirea lumii, la cele mai monstruoase metode de exterminare în masă a oamenilor. Prin puterea lor de distrugere și efectele de durată, aceste arme constituie un grav pericol pentru întreaga omenire. Spre a feri omenirea de ororile provocate de întrebuințarea lor, Uniunea Sovietică și celelalte țări ale lagărului socialist, întreaga omenire progresistă luptă pentru interzicerea *a. de nimicire în masă*. Din această categorie de arme fac parte: **a)** *a. atomică*, armă de nimicire în masă care se bazează pe folosirea energiei nucleare. După modul de acțiune, *a.a.* poate fi: *a. atomică cu acțiune explozivă* și *substanțe radioactive de luptă*. *A. a. cu acțiune explozivă* are efect distructiv datorită unde de șoc, emanației de lumină, radiației penetrante și infectării radioactive a terenului și atmosferei. Ea este destinată distrugerii obiectivelor importante și nimicirii în masă a forței vii a inamicului. Se fabrică sub formă de bombe, proiectile, mine, torpile, rachete etc. *Substanțele radioactive de luptă* sînt destinate infectării aerului, terenului și materialelor, în scopul producerii de pierderi forței vii. Se întrebuințează sub formă de praf, lichid sau fum. Prin măsuri de protecție a trupelor și a populației civile se micșo-

rează mult efectele de distrugere ale *a. atomice* (v. și *protecție antiatomică*). *A. a.* a fost folosită pentru prima dată în 1945, de imperialiștii americani, împotriva populației orașelor japoneze Hiroshima (6 august) și Nagasaki (9 august), deși necesitățile militare nu justificau întrebuințarea ei. În prezent, statele imperialiste, în frunte cu S.U.A., desfășoară o intensă activitate de înarmare cu acest fel de armament a statelor participante la pactele agresive N.A.T.O., S.E.A.T.O. și C.E.N.T.O.; **b)** *a. cu hidrogen*, armă de nimicire în masă, care folosește energia termonucleară. Energia degajată este de câteva mii de ori mai mare decît în cazul exploziei atomice simple. Efectul *a. cu h.* este mult mai mare decît al *a. atomice* (v. și *bombă cu hidrogen*). Mijloacele de protecție împotriva efectelor *a. cu h.* sînt aceleași ca și cele folosite împotriva *a. atomice*. **V.** și *protecție antiatomică*; **c)** *a. bacteriologică*, armă de nimicire în masă, care constă în folosirea agenților patogeni (bacterii, virusuri, ciuperci etc.) și a toxinelor lor în scopul infectării oamenilor, animalelor, culturilor, alimentelor și apei. Atacul bacteriologic se execută cu bombe, proiectile, aparate de pulverizare, fiolc etc. Arma bacteriologică a fost interzisă încă din 1925, prin Protocolul de la Geneva, și condamnată de întreaga omenire progresistă. Cu toate acestea, ea a fost folosită de către agresorii japonezi în 1939 împotriva R.P. Mongole și U.R.S.S., precum și în 1940—1942 împotriva Chinei. Procesele de la Nürnberg (1946) și Habarovsk (1949) au dovedit că hitleriștii germani și fasciștii japonezi au cultivat imense cantități de microbi patogeni în scopul folosirii lor ca armă bacteriologică. În anii 1951—1952, agresorii americani au folosit *a.b.* în războiul împotriva pașnicului popor coreean. În prezent, S.U.A. investesc mari sume de bani pentru descoperirea și cultivarea, în scopuri antiomane, a celor mai virulenți agenți patogeni. Apărarea împotriva efec-

telor *a.b.* se realizează în special printr-un sistem de măsuri preventive, ca depistarea și distrugerea rapidă a agenților patogeni, controlul și dezinfectarea permanentă a apei, a alimentelor, a localurilor etc., vaccinarea populației etc.; **d)** *a. chimică*, armă de nimicire în masă, care cuprinde *substanțele toxice de luptă* și mijloacele cu ajutorul cărora ele sînt răspîndite asupra inamicului. Arma chimică a fost folosită pentru prima oară de germani, la 22 aprilie 1915, în luptele de la Ypres (Belgia). Protocolul de la Geneva (1925), semnat inițial de 34 de state, la care au aderat ulterior și alte state, interzice folosirea *a.c.* Deși Italia a ratificat protocolul, fasciștii italieni au folosit arma chimică în războiul imperialist de cucerire a Abisiniei (1935—1936). De asemenea, ea a fost folosită în războiul împotriva pașnicului popor coreean, în 1951—1952. Protecția împotriva efectelor armei chimice se realizează prin măști contra gazelor, costume speciale, adăposturi antichimice și prin mijloace de detectare și de neutralizare a substanțelor întrebuințate ca armă chimică.

**2.** Categorie de trupe din forțele armate, specializată și dotată în funcție de misiunile pe care le îndeplinește în luptă (ex. *infanterie, artilerie, aviație* etc.).—*Arme întrunite*, trupe de arme diferite, constituite în mod organic în subunități, unități sau mari unități. Elementul de bază în organizarea *a.f.* îl constituie trupele de infanterie sau de tancuri.

**armătură 1.** (CONSTR.) **a)** Sistem de vergele de oțel, legate între ele și puse în interiorul elementelor de construcție din beton armat sau din alte materiale. Are rolul de a prelua eforturile de întindere din piese, iar uneori și o parte din eforturile de compresiune. **A.** poate fi *flexibilă*, cînd e realizată din vergele subțiri de oțel, sau *rigidă*, cînd e realizată din profile de oțel laminat. **b)** Piese de oțel montate pe piloți de lemn, pentru protecție în timpul baterii piloților și pentru ușurarea înfîngerii acestora în teren. **2.** (MINE) An-

samblul elementelor de susținere discontinuă a unei lucrări miniere subterane, confecționate din lemn, oțel sau prefabricate de beton armat, avînd un contur plan simplu (grindă, stîlp, arc de cerc dintr-o singură bucată) sau complex (poligon, cadru, combinații de grinzi și stîlpi etc.). **3.** (TEHN.)

**a)** Totalitatea aparatelor, instrumentelor sau dispozitivelor de comandă, de control, de reglare sau de siguranță montate la instalații, cazane, rezervoare, mașini etc. **b)** Fiecare dintre elementele de utilaj enumerate mai sus. **c)** Totalitatea elementelor de metal introduse într-o piesă confecționată din mase plastice sau din materiale aglomerate, pentru a-i mări rezistența mecanică.

**4.** (ELT.) **a)** Parte componentă a unui aparat, a unei mașini sau instalații electrice, formată din una sau mai multe piese de metal, care servește de obicei la susținere, la protecție, la realizarea unei legături mecanice etc. **b)** Înveliș metalic pentru protecția unui cablu electric. **c)** Fiecare dintre plăcile conducătoare ale unui condensator electric, separate printr-un material izolan. **d)** Partea mobilă a circuitului magnetic al unui electromagnet. **e)** Parte componentă a circuitului magnetic al unei mașini electrice: statorul sau rotorul. **f)** Dispozitiv de legătură mecanică între izolatoare și suport, izolatoare și cleme etc.

**arme** (HERALD.), ansamblul semnelor heraldice proprii unei steme, unui blazon etc.

**Armenia v. Republica Socialistă Armeană.**

**armînden 1.** Sărbătoare populară de primăvară la romîni, ținută, în unele regiuni, la 1 mai. **2.** Crăci verzi, de obicei de mesteacăn, cu care se împodobesc în ziua de 1 mai porțile curților, ușile și ferestrele etc.

**Arminius**, șef de trib german și conducător al mișcării antiromane din sînul triburilor germane în timpul lui August. A zdrobit armata romană comandată de Varus în pădurea Teutoburg (9 e.n.).

**armistițiu** (lat. *armistitium*, din *arma* „arme” și *sistere* „a

înceta”; DR.), acord încheiat între părțile beligerante, în scopul suspendării operațiilor militare pe o durată determinată sau nedeterminată. Poate fi general, cînd suspendă operațiile militare pe întregul front de luptă, și parțial sau local, cînd le suspendă numai pe o anumită porțiune de front.

**armonică 1.** (FIZ.) Vibrație care însoțește vibrația fundamentală de aceeași natură și care se efectuează cu o frecvență egală cu un multiplu întreg al frecvenței vibrației fundamentale (ex., la o coardă vibrantă, vibrația fundamentală este de 400 de vibrații pe secundă, armonică a doua are 800 de vibrații pe secundă, cea de-a treia 1200 de vibrații pe secundă etc.). **2.** (MUZ.) Instrument muzical portativ, cu burduf și butoane. Apăsînd pe unul și același buton, se emit două sunete diferite, prin strîngerea

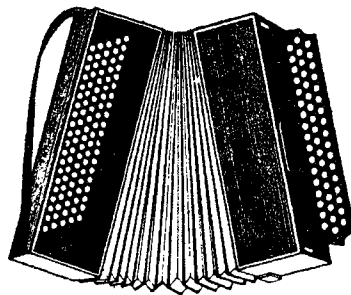

Armonică

și, respectiv, desfacerea burdufului.—*A. de gură*, instrument muzical prevăzut cu tuburi plătate într-o cutie paralelipipedică și avînd *an cii* libere de metal. Sunetele se obțin prin suflare sau aspirare, instrumentul deplasîndu-se pe suprafața buzelor.

**armonie** (gr. *harmonia* „poziționare”) **1.** (MUZ.) Unitate organică a mai multor sunete produse simultan. Noțiunea de armonie este, pînă la un anumit punct, identică cu noțiunea de *a c o r d*, în ambele cazuri sunetele componente formînd un întreg. **A.** cuprinde însă și înălțuirea acordurilor, raporturile stabilite între ele, legile care stau la baza înălțuirii lor etc. Ea întregeste și îmbogățește sensul expresiv al melodiei. **2.** (LINGV.) *Armonie vocalică*, fenomen fonetic caracteristic anumitor limbi (fino-ugrice, turcice), care constă în

potrivirea de timbru a vocalelor din elementele alcătuitoare ale cuvîntului (ex., în maghiară, sufixul de dativ are forma *-nek*, în *embernek* „omului“, și *-nak*, în *anyának* „mamei“). Sin. *sinarmonie*. **3.** (LIT.) *Armonie imitativă*, efect stilistic, onomatopeic, bazat pe alegerea unor cuvinte ale căror sunete succesive sugerează un ansamblu de sunete din natură (ex. „Un tropot de copite, potop ropotitor“). (Alecandri).

**armóniu** (MUZ.), instrument cu claviatură, ale cărui sunete sînt produse de a n c i i libere de metal, care vibrează la presiunea aerului dintr-un burduf acționat de picioarele executantului prin intermediul unor pedale.

**Armoriciani**, munți hercici, tociți, situați în partea de vest a Franței, în peninsulele Bretagne și Cotentin, orientați de la nord-vest spre sud-est. Conțin zăcăminte de huilă și minereuri de fier.

**Armstrong** [*ámstrɔŋ*], Edwin Howard (1890—1954), radiotehnician american. A inventat recepția regenerativă (1913), superheterodina (1918) și recepția superregenerativă (1922). A dovedit avantajele modulației de frecvență (1936—1939).

**Armstrong** [*ámstrɔŋ*], Louis (n. 1900), compozitor, șef de orchestră, virtuos al trompetei și cîntăreț negru din S.U.A. Valorifică muzica populară a negrilor în formele muzicii de jazz.

**armură** **1.** (IST.) Totalitatea părților care alcătuiau îmbrăcămîntea de apărare folosită de războinici din antichitate și pînă la mijlocul secolului al XVII-lea. Era formată din plăci de metal, din zale sau din părți complete de îmbrăcămînt metalică. **A.** a dispărut o dată cu creșterea puterii armelor de foc. **2.** (IND. TEXT.) V. *legătură*. **3.** (MUZ.)

Ansamblul semnelor de al t e r a ț i e, care servesc la determinarea tonalității unei piese muzicale.



Armură

**Arnaldo da Brescia** [*bré-șia*] (c. 1100—1155), reformator politic italian, elev al lui Abélard. A condus masele populare din Roma care s-au răscolat împotriva papalității și aristocrației și care au instaurat în oraș republica (1145—1155). Reformele lui sînt un amestec de reminiscențe republicane romane și creștine. Trădat de negustorimea bogată, **A.** a fost prins de împăratul german Frederic I Barbarossa și predat partizanilor papii, care l-au ars pe rug și i-au aruncat cenușa în Tîbru.

**arnăuțeasca**, dans jucat, în trecut, de arnăuții din garda domnească. A pătruns în țopor și se joacă și astăzi în satele din jurul Bucureștiului. Este o horă de mîna în două părți.

**arnăuți** (turc. *arnaut* „albanez“), nume dat ostașilor mercenari (de obicei albanezi) care serveau în garda domnească din Țara Romînească și din Moldova în epoca fanariotă.

**Arndt**, Ernst Moritz (1769—1860), publicist și poet german. Fiu de țaran iobag, **A.** a demascat, prin violente pamflete („Spiritul vremii“, 1806—1818), tirania napoleoneană și trădarea aristocrației feudale. A militat pentru desființarea iobăgiei („Istoria iobăgiei în Pomerania și Rügen“, 1803) și pentru libertatea și unitatea națională a germanilor (poeziile patriotice „Cîntece pentru germani“, 1813). După 1815, cînd pozițiile „Sfintei Alianțe“ s-au consolidat, **A.** a fost persecutat de reacțiunea feudală.

**Arnhem**, oraș în Olanda, pe fluviul Rin. 123 200 loc. (1958). Nod feroviar. Industrie textilă (fibre sintetice) și chimică. Mare topitorie de cositor.

**arnici**, fire de bumbac cu torsione redusă, răsucite și vopsite în diferite culori, cu care se brodează înfloriturile pe cămăși, pe ștergare etc.

**Arnim**, Achim (Ludwig Joachim) von (1781—1831), scriitor german aparținînd cercului din

Heidelberg al romanticilor de orientare evazionistă. E cunoscut mai ales prin culegerea de poezii populare germane „Cornul fermecat al băiatului“ (1806—1808), pe care a publicat-o împreună cu Clemens Brentano. În alte opere (romanul „Străjerii coroanei“, 1817), a idealizat epoca feudală în spiritul aristocrației prusace.

**Arnim**, Bettina (Elisabeth) von (1785—1859), scriitoare germană cu afinități pentru curentul romantic, soția lui Achim von Arnim și sora lui Clemens Brentano. Admiratoare a lui Goethe, și-a publicat corespondența, în parte fictivă, cu acesta („Corespondența lui Goethe cu un copil“, 1835). A scris romane cu tematică social-politică, cu tendințe liberale („Această carte aparține regelui“, 1843) și un manifest împotriva împărțirii Poloniei (1846).

**Arno**, fluviu în centrul Italiei (248 km). Izvorăște din Apeninii Etruriei, trece prin orașele Florența și Pisa și se varsă în Marea Ligurică, la nord de orașul Livorno. Cursul superior al fluviului este legat de Tîbru printr-un canal.

**Arnold**, Max (1897—1946), pictor român. S-a remarcat îndeosebi în tehnica acuarelui, domeniu în care a realizat lucrări pline de lirism și de mare finețe a coloritului (peisaje, interioare, autoportrete).

**Arnolfo di Cambio** (1232 sau 1240—1301 sau 1302), arhitect florentin, unul dintre creatorii stilului gotic florentin. Op. pr.: bisericile Santa Croce și Santa Maria del Fiore din Florența.

**Arnolfo di Firenze**, sculptor florentin din sec. al XIII-lea, elevul lui N. Pisano, după unii istorici de artă una și aceeași persoană cu *Arnolfo di Cambio*. În sculptura lui se observă elemente care anunță Renașterea timpurie (monumentul funerar al cardinalului de Braye din Orvieto).

**Arnota**, mănăstire din Oltenia, zidită de Matei Basarab înainte de 1636, pe locul alteia mai vechi. A fost restaurată de Barbu Știrbei în 1852—1856, care a înființat aici o închisoare politică. La **A.** au fost reinhumate osemintele lui Matei



Arnăut

Basarab, aduse de la Biserica Domnească din Tîrgoviște.

**aromatică**, *combinație* ~ (CHIM.), substanță al cărei caracter chimic e determinat de prezența în moleculă a unui ciclu de cinci sau șase atomi, cu o structură caracteristică; poate fi o hidrocarbură, un heterociclu sau un derivat al acestora. Combinațiile aromatice sînt stabile și au caracter saturat, prezentînd o reactivitate specială, caracterizată atît prin reacții de adiție cît și prin reacții de substituție. Proprietățile chimice speciale ale combinațiilor de acest tip sînt numite cu termenul general de *caracter aromatic*. Reprezentantul tipic al combinațiilor aromatice e *benzenul*.

**aromatizare** (CHIM.), proces chimic de transformare a hidrocarburilor nearomatice în hidrocarburi aromatice, prin reacții de ciclizare și de dehidrogenare. **A.** se folosește la ridicarea cifrei octanice (peste 80) a benzinelor și la obținerea de hidrocarburi aromatice necesare industriei chimice. Se efectuează la temperaturi și presiuni ridicate, în prezența unor catalizatori (pe bază de platină).

**aromîni**, populație de origine romînă din sudul Dunării, care a migrat, în sec. IX—X, de la Dunăre, din vecinătatea Daciei, în interiorul Peninsulei Balcanice, lucru atestat atît de lingvistică cît și de cronicarii bizantini. Aceștia îi amintesc în sudul Peninsulei Balcanice în sec. al X-lea. **A.** s-au așezat în regiunile muntoase din Macedonia, Tesalia, Etolia, Acarnania, Epir și Albania, ocupîndu-se mai ales cu creșterea vitelor. Orașele întemeiate de **a.** (Moscopole, Gramostea, Mețovo, Siracu) s-au bucurat în timpul Imperiului bizantin și al celui otoman de o largă autonomie. În cursul evului mediu, mulți dintre **a.** au devenit negustori, iar în perioada de destrămare a feudalismului au avut un însemnat rol în dezvoltarea economiei burgheze din sud-estul Europei, din Ungaria și din Austria. De numele cîtorva dintre negustorii aromîni (Gojdu, Sina) este legată fundarea unor însemnate instituții culturale romînești din

fosta Austro-Ungarie. **A.** vorbesc un dialect al limbii romîne.

**Aroneanu**, H. (1880—1920), medic, unul dintre organizatorii cercului socialist „Romînia muncitoare” din Bacău. A participat la organizarea grevei generale din 1920 pe valea Trotușului. Arestat de organele polițienești



H. Aroneanu

ale statului burghez-moșieresc, a fost asasinat în închisoare.

**Aron Tiranul**, domn al Moldovei (1591—1595). În timpul domniei lui, caracterizată printr-o excesivă fiscalitate, au avut loc cîteva răscoale țărănești. A fost aliat cu Mihai Viteazul și cu Sigismund Báthory împotriva turcilor.

**Arosemena**, Carlos, președinte al republicii Ecuador (din 1961).

**arpacăș** (IND. ALIMENT.), produs alimentar obținut prin decorticarea, degerminarea și șlefuirea boabelor de orz, de grîu tare sau de mei.

**Arpad**, conducător (c. 890—907) al triburilor maghiare care s-au stabilit în Panonia. A fost întemeietorul *dinastiei arpadiene*, care s-a stins în 1301.

**arpagic**, ceapă mică (0,8—3 cm în diametru), obținută din semințele de ceapă semănate des (100—120 kg/ha). **A.** se păstrează iarna în locuri uscate, la o temperatură de 15—18°C, iar primăvara se plantează în cîmp, folosindu-se 400—800 kg/ha. În producerea **a.** sînt specializate localitățile Ișalnița, Coțofeni (reg. Oltenia), Dărăști (reg. București), Cenad (reg. Banat) și altele.

**arpégiu** (it. *arpeggio*, din *arpa* „harpă”; MUZ.), executare succesivă a notelor unui acord.

**arpențăj** (TOPOGR.), metodă simplă de întocmire a planuri-

lor fără curbe de nivel, numai prin folosirea instrumentelor de măsurat lungimi.

**Arras** [*ară* și *arás*], oraș în nordul Franței (departamentul Pas de Calais), cunoscut încă din evul mediu pentru manufactura de tapiserii.—*Uniunea de la A.*, uniune încheiată, în 1579, de nobilimea provinciilor din sud-vestul Țărilor de Jos, în scopul de a menține aceste provincii în cadrul monarhiei spaniole. Constituirea acestei uniuni reflectă solidarizarea nobililor speriați de succesele revoluției burgheze din Țările de Jos.

**Arrau**, Claudio (n. 1904), pianist chilian, al cărui stil se remarcă prin sobrietate și finețe. A făcut parte din juriul primului Concurs internațional „George Enescu” (București, 1958), cu care ocazie a și concertat la noi.

**Arrhenius**, Svante August (1859—1927), fizico-chimist suedez, membru al Academiei de Științe din Stockholm. A elaborat (1883—1887) teoria *dissociației electrolitice*, care explică procesul de electroliză și unele reacții chimice în soluții. S-a ocupat cu aplicarea legilor chimiei fizice



S. A. Arrhenius

la biologie. A cercetat unele probleme de astronomie și astrofizică. Premiul Nobel (1903).

**Arrubium**, așezare getică, apoi cetate romană, bizantină și turcească, pe malul Dunării, în Dobrogea, pe locul unde se află astăzi localitatea Măcin. Numele așezării este de origine celtică.

**arsén** (CHIM.), *As*. Element cu nr. at. 33 și gr. at. 74, 91. Se prezintă sub formă de cristale hexagonale, cenușii cu



luciu argintiu, ușor de sfărâmat. În natură se găsește combinat cu sulf (realgar, auripigment), cu oxigen, cu unele metale și în stare nativă. Formează combinații cu hidrogenul, oxigenul, halogenii, sulfurul, și aliaje cu diferite metale. În combinații funcționează în treptele de valență  $-3$ ,  $+3$  și  $+5$ . **A.** se utilizează ca adaos la unele aliaje pentru cuzineți, iar compușii săi, foarte otrăvitori, sînt folosiți ca deratizanți, unii dintre ei în medicină (în terapeutică unor boli infecțioase și ca tonic).

**arsenal** (MILIT.) **1.** Întreprindere industrială în care se repară armamentul. **2.** (În unele state) Întreprindere pentru fabricarea, repararea și păstrarea diferitelor feluri de armament.

**arseniăți** (CHIM.), săruri ale acidului arsenic. **A.** de sodiu și cel de calciu se întrebunțează la combaterea dăunătorilor din plantațiile de bumbac și de pomi fructiferi.

**arsenic, acid** ~ (CHIM.),  $H_3AsO_4$ . Acid al arsenului pentavalent, obținut prin acțiunea acidului azotic concentrat asupra arsenului sau a trioxidului de arsen, ori prin dizolvarea pentoxidului de arsen în apă.

**Arseniev, Vladimir** Klavdievici (1872-1930), explorator, etnograf și scriitor sovietic. A efectuat între 1902 și 1927 mai multe expediții în Extremul Orient sovietic. În operele lui **A.**, reeditate în numeroase rînduri („Prin ținutul Ussuri”, 1921; „Dersu Uzala”, 1923, traduse în limba română, în 1959, sub titlul „Prin taigaua Orientului Îndepărtat”), descrierea științifică se îmbină cu zugrăvirea artistică a naturii.

**arseniós, acid** ~ (CHIM.), acid al arsenului trivalent, obținut prin dizolvarea trioxidului de arsen în apă; stabil numai în soluții apoase. Este un acid foarte slab.

**arseniți** (CHIM.), săruri ale acidului arsenios. **A.** metalelor alcaline sînt ușor solubili, hidrolizînd în soluție apoasă. **A.** metalelor grele sînt greu solubili. Unii **a.** sînt folosiți ca insecticide și ca erbicide.

**arseniuri** (CHIM.), combinații ale arsenului cu metalele.

Cu acizi diluați, **a.** dau hidrogenul arseniat.

**arsine** (CHIM.), combinații organice derivate de la hidrogen arseniat, prin înlocuirea parțială sau totală a atomilor de hidrogen cu radicali organici.

**Arsonval, Arsène d'** (1851-1940), fiziolog și fizician francez, membru al Academiei de Științe din Paris. A studiat problemele căldurii animale, electrofiziologia și radiologia fiziologică. A descoperit în 1891 tratamentul bolilor nervoase cu ajutorul curentului de înaltă frecvență, tratament care îi poartă numele (darsonvalizare).

**arsură 1.** (MED.) Leziune provocată de acțiunea agenților fizici (căldură) sau chimici (acizi) asupra țesuturilor vii. În funcție de intensitatea leziunii produse, se observă înroșirea pielii (**a.** de gradul I), apariția de vezicule pline cu serozitate (**a.** de gradul al II-lea) și necroza țesuturilor (**a.** de gradul al III-lea). **A.** pielii sînt grave prin starea toxică infecțioasă și de denutriție pe care o determină în evoluția lor; aceste tulburări sînt proporționale cu întinderea **a.** **2.** (FITOPAT.) Boală a unor plante, caracterizată prin simptome asemănătoare cu cele produse de foc. Poate fi provocată de bacterii (ex. de *Erwinia amylovora*, care produce **a.** merilor și a perilor), de insolajie excesivă (ex. **a.** viței de vie) etc. **3.** (METAL.) Strat de oxid produs pe suprafața unei piese de metal în timpul tratamentelor termice sau al încălzirii pentru laminare, forjare etc. Sin. *tunder*.

**arșin** (METR.), veche unitate rusească de lungime, folosită pînă la introducerea sistemului metric, egală cu 71,12 cm. Puțin modificat, **a.** se folosea, pînă la introducerea sistemului metric, și în Bulgaria, Iran, Turcia și Iugoslavia.

„**Arta plastică**”, revistă a Comitetului de Stat pentru Cultură și Artă și a Uniunii artiștilor plastici din R.P.R., înființată în 1954.

**Artaxerxe**, numele a trei regi persani din dinastia *Ahemenezilor*. Cel mai cunoscut este *A. al II-lea* (405 și 359 î.e.n.). El a învins la Cunaxa (401 î.e.n.) pe greci, care susțineau ca pre-

tendent la tron pe Cyrus cel Tânăr, fratele lui.

**artă 1.** (FILOZ., ARTE) Formă a conștiinței sociale. **A.** este unul dintre elementele constitutive ale suprastructurii sociale, ale culturii, ale activității creatoare a omenirii. Ea îndeplinește, ca și știința, o funcție gnoseologică (de cunoaștere), dar, spre deosebire de aceasta, ea oglindește realitatea prin imagini concret-senzoriale. Funcția estetică (de reflectare artistică a realității) constituie funcția specifică a artei. Arta se supune legilor generale ale cunoașterii, legile artei fiind manifestarea specific estetică a acestor legi generale. **A.** îndeplinește totodată și o funcție social-educativă. Reflectarea artistică a realității nu reprezintă o simplă fotografiere a acesteia, ci este rezultatul unui proces de generalizare, de tipizare a fenomenelor, de redare a esenței lor. Operele de **a.** au un *conținut* ideologic-emoțional, care este elementul lor determinant, și o *formă*, care organizează, exprimă și comunică acest conținut. Între conținutul și forma operelor de artă există o unitate indisolubilă, izvorită din corelația lor dialectică. Literatura, pictura, sculptura, muzica, teatrul, cinematografia, dansul etc. sînt ramuri ale **a.**, fiecare dintre ele avînd un limbaj specific (cuvinte, culori, volume, sunete etc.) și reguli compoziționale proprii. În interiorul fiecărei ramuri a **a.** pot fi deosebite genuri și specii artistice (poemul, romanul, epopeea etc., în literatură; sonata, simfonia etc., în muzică; peisajul, portretul etc., în pictură). **A.** apare ca activitate specific umană încă în preistorie și se dezvoltă de-a lungul istoriei. Ca formă a conștiinței sociale, **a.** este determinată de existența socială și are un rol activ în dezvoltarea societății. În orînduirile împărțite în clase, **a.** are un puternic caracter de clasă, exprimînd, în modalitate estetică, interesele specifice ale claselor sociale. În societățile bazate pe relații de exploatare, în care există două culturi opuse, una a claselor reacționare și alta, cu caracter demo-

cratic, a claselor progresiste, artei care exprimă năzuințele claselor în declin și se opune arta care exprimă interesele maselor, ale claselor în ascensiune. Clasele interesate în dezvoltarea societății promovează o **a.** realistă, care reflectă veridic societatea. Clasele reacționare, dimpotrivă, încurajează **a.** antirealistă, deformatoare a realității. Astfel, burghezia imperialistă promovează arta cu caracter decadent, evazionist, mistic, ermetic etc. Ruperea de realitate a **a.** burgheze decadente culminează astăzi în abstracționism. **A.** are și o anumită *independentă relativă* față de baza economică de care este determinată. Independența relativă a artei rezultă nu numai din faptul că reflectarea artistică este subordonată unor legi specifice, că arta prezintă particularități care o deosebesc de celelalte forme ale conștiinței sociale. Ea decurge totodată din faptul că **a.** reflectă existența socială în mod indirect, prin mijlocirea altor forme ale conștiinței sociale (politica, etica, filozofia etc.). Între **a.** diferitelor orânduri sociale există unele elemente de continuitate. Valoarea și trăinicia operelor de **a.** rezultă din bogăția și adâncimea conținutului de idei, din caracterul înaintat al acestuia, din oglindirea aspirațiilor de libertate și a dragostei de viață proprii poporului, din însemnătatea general-umană a acestor aspirații, exprimate în forme istorice concrete, din înalta măiestrie artistică, din concordanța între conținut și formă. Datorită acestui fapt, marile opere de artă supraviețuiesc orândurii care le-a generat. **A.** creată de pe pozițiile clasei muncitoare, prin folosirea metodei *realismului socialist*, este o artă națională în formă și socialistă în conținut, raportul dintre conținutul socialist și forma națională având un caracter dialectic. **A.** realist-socialistă este profund partinică și are un pronunțat caracter popular. Ea reprezintă o oglindire veridică, concret-istorică a bogatei și variatei realități socialiste în continuă dezvoltare. Având posibilitatea de a se realiza în stiluri și

genuri deosebite, constituind o expresie înaintată și vie a ceea ce este nou, cu adevărat comunist, și demascând tot ce se opune progresului societății, **a.** realist-socialistă reprezintă o etapă superioară în istoria artelor. **A.** realismului socialist educă pe oamenii muncii în spiritul luptei pentru comunism, contribuie la formarea și consolidarea conștiinței lor socialiste. Chezășia îndeplinirii acestor cerințe este aplicarea consecventă a principiului leninist al îndrumării artei de către partidul clasei muncitoare. Artă realist-socialistă, pornind de la adevărul că imaginea artistică este o reflectare subiectivă a realității obiective, creația artistică fiind condiționată din punct de vedere social-istoric, respinge concepția estetică idealistă și reacționară a *artei pentru artă*, care proclamă independența artei față de viața socială. Totodată ea respinge concepția *artei pure*, care absolutizează forma artistică, o transformă într-un scop în sine și presupune că arta este lipsită atât de funcția de cunoaștere cât și de cea social-educativă. Preluând critica adusă de democrații revoluționari ruși și de alți gânditori progresiști acestor concepții, răspândite în arta burgheză în special după înfrângerea revoluției din 1848, estetica marxist-leninistă demască esența de clasă, reacționară a oricăror asemenea concepții. Ea demonstrează că orice operă de artă include, cu sau fără voia artistului, convingerile și sentimentele sale, poziția sa de clasă, că arta, ca formă a conștiinței sociale, nu poate fi apolitică și că ea îndeplinește o funcție social-politică determinată de interesele și aspirațiile diferitelor clase sociale. Critica realist-socialistă respinge, o dată cu formalismul, și *naturalismul*, care relevă numai aspectele neesențiale, netipice ale realității sociale. Ea combate tendințele de cultivare exclusivă a aspectelor minore, intimiste ale vieții psihice, refugiul în trecut, orice tendințe de îndepărtare de viață, de mistificare a realității, ca și *sociologismul vulgar*, care

nu ține seama de specificul artei, de cerințele reflectării artistice, golind creația de conținutul ei emoțional și substituindu-i scheme abstracte. Congresul al III-lea al P.M.R. a chemat pe oamenii de artă ca, dezvoltând rezultatele pozitive obținute până în prezent în lărgirea tematicii și îmbogățirea fondului de idei al creației lor, să creeze opere la nivelul înaltelor exigențe ideologice și artistice ale etapei desăvârșirii construcției socialiste, să se apropie și mai mult de popor, să aprofundeze cunoașterea vieții noi, a oamenilor muncii din țara noastră. La Conferința pe țară a scriitorilor din R.P.R. din 1962, referindu-se la creația literară realist-socialistă, tovarășul Gh. Gheorghiu-Dej a arătat că ea „are menirea de a reflecta puternicul avânt al construcției economiei și culturii socialiste, schimbările în modul de viață al poporului, de a zugrăvi chipul luminos al muncitorului, al țaranului colectivist, al intelectualului, de a cultiva în inimile oamenilor mândria patriotică, îndemnându-i la noi fapte eroice, pentru triumful celor mai înaintate idei ale timpului nostru, ideile comunismului”. — *A. populară*, creație artistică, de obicei anonimă, realizată de popor. Ea cuprinde literatura, muzica, jocurile, obiectele de artă plastică sau de artă decorativă și aplicată create de popor, prin urmare și ansamblul formelor de artă legate de cultura materială populară, care constă în împodobirea uneltelor, a locuinței, a mobilierului, a costumului etc. Printre aceste forme se numără: creștăturile în lemn (pe elemente de arhitectură, pe unelte), ceramica, țesăturile și cusăturile, prelucrarea artistică a pieilor, a metalelor, a osului, pictura pe sticlă, împletiturile. Multe dintre aceste ornamente se caracterizează prin predominanța motivelor geometrice sau a celor stilizate și prin originalitatea coloritului. Numeroasele variante regionale se încadrează totuși într-un stil unitar. **2. (LIT.) Artă poetică a)** Capitol al teoriei literaturii, care studiază mijloacele de exprimare literar-

artistică a realității. Curente, școlile, grupările literare și-au formulat de-a lungul timpurilor reguli de urmat în alcătuirea operelor literare (ex. „Arta poetică” a lui Boileau a fost considerată drept cod al clasicismului). În aceste reguli s-au reflectat anumite tendințe ideologice istorice determinate.

**b)** Poezie prin care autorul își exprimă convingerile despre rostul artei și despre idealul său poetic.

**3. Artă teatrală,** gen al artei în care reflectarea vieții se realizează printr-un ansamblu de mijloace artistice (literare, muzicale, picturale, coregrafice, arhitecturale etc.) și tehnice, în care predomină acțiunea dramatică și jocul actorului. Opera de *a. t.* se manifestă ca spectacol într-un cadru scenic, în fața unui public. La încheierea unui spectacol teatral contribuie, în mod creator și unitar, autorul dramatic, actorii, pictorul scenograf, tehnicienii etc., întregul proces al făuririi spectacolului fiind îndrumat de regizor.

**V. și teatru.**

**4. Artă cinematografică,** varietate a artei, apărută la sfârșitul sec. al XIX-lea și începutul sec. al XX-lea. *A. c.* se caracterizează printr-o sinteză complexă și armonioasă a unor elemente literare, teatrale, picturale, muzicale etc., având și mijloace specifice ca: selecția imaginilor filmate de la distanțe diferite de obiectiv (plan general, plan prim etc.), îmbinarea acestora cu ajutorul montajului, proiectarea lor etc. La crearea filmelor participă regizori și actori, scenariști, compozitori, operatori, ingineri de sunet, tehnicieni ș.a. Datorită excepționalei bogății și diversității a mijloacelor sale de expresie, *a. c.* poate să reprezinte realitatea în mod multilateral și, datorită caracterului său de masă (un film se poate multiplica într-un număr nelimitat de copii, poate fi reprezentat simultan în fața a sute de mii de spectatori), este un excelent mijloc de propagare a ideilor.

V. I. Lenin, ținând seama de uriașa răspândire și de marea putere de convingere a artei cinematografice, a considerat-o cea mai importantă dintre arte. Istoria dezvoltării *a. c.* începe

din 1895, data inventării, pe baza cuceririlor științei și tehnicii, a *c i n e m a t o g r a f i e i*. Până la sfârșitul primului război mondial, *a. c.* nu era încă o artă de sine stătătoare, ci imita în mare măsură teatrul și literatura, deși s-au făcut unele încercări pentru a se ajunge la o exprimare proprie (distribuția mai liberă a acțiunii în spațiu cu ajutorul montajului, folosirea planurilor generale și mari, iluminarea specifică, folosirea decorului în relief, a truajelor etc.). În această perioadă crește influența literaturii în *a. c.* Printre cei mai de seamă realizatori de filme se numără G. Méliès, Max Linder în Franța; W. Paul, A. Collins în Anglia; V. Sjöström, M. Stiller în Suedia; D. Griffith, M. Sennett, Ch. Chaplin în S.U.A.; I. Protazanov în Rusia ș.a. Între anii 1920 și 1930, creația cinematografică a căpătat un caracter independent și original. Regizori ca J. Feyder („Atlantida”, „Thérèse Raquin”), A. Gance („Roata”, „Napoleon”), J. Epstein („Hanul roșu”), R. Clair („Antract”), din Franța; F. Murnau („Ultimul om”), F. Lang („Metropolis”), din Germania; Ch. Chaplin („Piciul”, „Goana după aur”), J. Cruze („Caravana”), K. Vidor („Parada cea mare”), E. v. Stroheim („Lăcomia”), din S.U.A., ș.a. au dat un puternic impuls *a. c.* În această perioadă, în unele producții, în special din Germania, a pătruns influența expresionismului. Activitatea regizorilor s-a lovit permanent de interesele înguste ale proprietarilor caselor de filme, care urmăreau comercializarea acestei arte. În același timp, în U.R.S.S., regizorii S. Eisenstein („Grevă”, „Crucișătorul Potemkin”), V. Pudovkin („Mama”), A. Dovjenko („Pământ”, „Arsenal”) ș.a. au adus în *a. c.* avântul Marii Revoluții Socialiste din Octombrie, folosind pentru prima oară metoda realismului socialist. În preajma anului 1930 apare filmul sonor, care a înnoit în mod radical *a. c.* Apariția cinematografului sonor a coincis cu criza economică din 1929—1932, care a determinat radicalizarea creației

unei părți a oamenilor de artă din țările capitaliste, printre care mulți regizori și actori de film: Ch. Chaplin („Luminile orașului” și „Timpuri noi”), K. Vidor („Piinea noastră cea de toate zilele”), J. Ford („Fructele miniei”), în S.U.A.; G. Pabst („Ulița durerii”), în Germania; J. Renoir („Iluzia cea mare”), R. Clair („Sub acoperșurile Parisului”), M. Carné („Noaptea amintirilor”), J. Duvivier („Pépé le Moko”), în Franța. În U.R.S.S. s-a afirmat metoda realismului socialist: „Ceapaev” (G. și S. Vasiliev), trilogia „Maxim” (G. Kozințev și L. Trauberg), „Lenin în Octombrie” (M. Romm), „Deputatul de Baltica” (A. Zarhi și I. Heifit) ș.a. După terminarea celui de-al doilea război mondial, pe baza perfecționării tehnicii cinematografice, s-a extins realizarea filmului în culori, s-au produs filme pentru ecran lat, în care se folosește stereofonia, se întreprind lucrări pentru utilizarea unei largi panorame (cinerama etc.), și se continuă experiențele în domeniul stereocinematografiei (cinematografia în relief). Sub influența noului raport de forțe pe plan internațional, determinat de victoria popoarelor asupra fascismului, se dezvoltă *a. c.* progresistă. În Italia a apărut școala așa-numitului neorealism. Filmele influențate de această școală, deși suferă uneori de o perspectivă limitată, dezvăluie cu puternice accente de critică socială multe dintre contradicțiile lumii capitaliste: „Hoții de biciclete” și „Umberto D.” (V. De Sica), „Roma, oraș deschis” (R. Rossellini), „Roma, orele 11” (G. De Santis), „Noaptea Cabiriei” (F. Fellini), în Italia; „Strada Mare” (J. A. Bardem), în Spania. În Franța, regizorii și scenariștii progresiști realizează filme de înaltă ținută artistică: M. Carné („Gervaise”), R. Clair („Frumusețea diavolului”), L. Daquin („Revărsat de zori”) ș.a. Capacitatea de a înfățișa critic realitatea este caracteristică și unor producții ale câtorva regizori tineri francezi cât și unor regizori vest-germani ca W. Staudte („Trandafiri pentru d-l procuror”), K. Hoffmann („Copiii

minune") sau ale unor regizori americani, așa-numiți „independenți”, ca Rogosin („Întoarce-te, Africă!”), J. Cassavetes ș.a. În țările Orientului, cinematografia capătă o mare dezvoltare. În India se afirmă regizorii S. Ray („Pather Pançali”), Raj Kapoor („Vagabondul”), Bimal Roy („Doi acri de pământ”); în Japonia, Kaneto Shindo („Insula”), S. Iamamoto („Strada fără soare”) ș.a. Apare cinematografia în țările arabe, în America Latină și în special în Mexic, unde se afirmă o a. c. inspirată de viața și năzuințele poporului. Majoritatea producției cinematografice contemporane din S.U.A. și din alte țări capitaliste, aparținând monopolurilor imperialiste, se află însă sub semnul decadentismului. Tematica ei se bazează pe preocuparea exclusivă pentru senzațional, are un caracter adesea reacționar, pornografic și imoral și cultivă mijloace de expresie formaliste. Creația cineștilor din țările socialiste se caracterizează prin mari și valoroase realizări, bazate pe folosirea tradițiilor artei naționale și a metodei realismului socialist. În U.R.S.S., trăsăturile revoluționare, profund umaniste ale a. c. s-au adâncit, tematica acesteia s-a lărgit, creația a căpătat un caracter mai original, exprimând cu autenticitate gândurile, sentimentele și aspirațiile cele mai nobile și mai înaintate ale oamenilor muncii: „Zboară cocorii” (M. Kalatozov), „Balada soldatului” și „Cer senin” (G. Ciuhrai), „Soarta unui om” (S. Bondarciuk), „Casa în care locuiesc” (L. Kulidjanov și I. Seghel), „Bătălie în marș” (V. Basov). Printre filmele valoroase realizate în țările socialiste s-au remarcat: „Am fost tineri” (B. Jelezkova), „Alarma” (Z. Jandov), în R. P. Bulgaria; „Se ridică noi luptători” și „Romeo, Julieta și întunericul” (J. Weiss), „Baricada mută” (O. Vavra), în R. S. Cehoslovacă; „Fata cu părul cărunț” (Uan Pin și Sui Hua), „Fiicele Chinei”, în R. P. Chineză; „Ultima etapă” (W. Jakubowska), „Strada hotarului” (A. Ford), în R. P. Polonă; „Consiliul zeilor” și „E. Thälmann”

(K. Maetzig), „Profesorul Mamlock” (K. Wolf), în R. D. Germană; „Călușii” (Z. Fábri), „Un petec de pământ” și „Pământ eliberat” (F. Bán), în R. P. Ungară. Începuturile cinematografeiei în România se pot situa la sfârșitul sec. al XIX-lea. În 1896 a fost prezentată prima proiecție cinematografică, cuprinzând „vederi” din Paris. Primele „vederi” românești datează din 1897 („Înundațiile de la Galați”, „Vasele flotei” etc.), iar primul film de lung metraj din 1912 („Războiul pentru independență”). Între anii 1923 și 1930 s-au creat filme artistice în care predomina influența teatrului („Manasse” și „Lia”, realizate de J. Mihail). Primele filme de desen animat au apărut în 1927. În 1930 s-a realizat filmul sonor „Ciuleandra”. În anii regimului democrat-popular s-au creat premisele pentru o producție cinematografică continuă și de nivel tehnic și artistic ridicat (studiouri, pregătire de cadre etc.). Tematica filmelor artistice oglindește în primul rând problemele vieții noi în plină dezvoltare. Noua cinematografie românească, inspirată din ideile și realizările revoluției, ale construcției socialismului și ale luptei pentru pace, s-a făcut cunoscută și peste hotare, prin filme artistice ca: „Mitrea Cocor” (V. Iliu), „Valurile Dunării” (Livi Ciulei), „Setea” (M. Drăgan), iar în domeniul desenului animat prin filmele lui I. Popescu-Gopo „Scurtă istorie”, „Șapte arte”, „Homo sapiens” ș. a. V. și cinematografie; Republica Populară Română (cinematografia); film. 5. *Arte plastice*, genurile de artă al căror mijloc specific și exclusiv de exprimare este imaginea vizuală (ex. sculptura, pictura, grafica, artele decorative etc.). 6. (CERAM.) *Artele focului*, arte industriale ale căror produse se realizează prin arderea în cuptor sau trecerea prin foc: ceramica de toate felurile, emailurile, sticlăria. A. f. se practică din timpurile cele mai vechi. 7. (POLIGR.) *Arte grafice a*) Ansamblu de procedee tehnice și științifice cu ajutorul cărora se reproduc și se multiplică semne,

desene și orice figură, pe un suport material, pentru a le prezenta în forma cea mai adecvată și atractivă, ca imprimate, cărți etc. b) Industria și meșteșugul imprimării și confecționării de cărți, imprimate etc. 8. *Arta militară*, parte a științei militare care studiază teoria și practica pregătirii și ducerii acțiunilor de luptă și ale războiului în ansamblu. Cuprinde strategia, arta operativă și tactică.—A. *operativă*, parte a artei militare care studiază teoria și practica pregătirii și ducerii acțiunilor de luptă de către marile unități operative (front și armată). A. o. este veriga de legătură între strategie și tactică; a fost fundamentată de știința militară sovietică.

**artefact** (lat. *ars, artis* „meșteșug” și *factum* „făcut”; ANAT.), imagine falsă întilnită în preparatele histologice, datorită folosirii unor substanțe fixatoare sau colorante care modifică structura țesutului studiat (ex. precipitarea pe lamă a unui colorant poate crea falsa imagine a unei incluzii celulare).

**artel** (în socialism), formă economică de asociere liber consimțită a oamenilor muncii, bazată pe socializarea principalelor mijloace de producție și a muncii, pe repartitia după muncă, în scopul creșterii producției și al ridicării continue a nivelului de trai al membrilor săi. A. reprezintă forma principală de trecere a micilor producători individuali la marea producție socialistă; în cadrul lui se îmbină armonios interesele individuale ale membrilor cu interesele generale ale a. și ale întregii societăți (ex. a. agricol, a. al pescarilor, a. al meșteșugarilor etc.).—A. *agricol*, principala verigă a colectivizării agriculturii. A. a. permite și existența gospodăriei auxiliare personale a membrilor. La baza a. a. stă dezvoltarea gospodăriei obștești, care este izvorul creșterii avuției lui, inclusiv a veniturilor membrilor săi. A. a. se conduce după un statut bazat pe principiul democrației interne. Organul superior de conducere este adunarea generală a mem-

brilor, care alege un consiliu de conducere, un președinte și o comisie de revizie. Statul socialist acordă *a. a.* un larg sprijin material, organizatoric și tehnic, în vederea ridicării producției agricole, a victoriei socialismului la sate și a consolidării alianței dintre clasa muncitoare și țărănimia muncitoare. Gospodăriile agricole colective din țara noastră sînt organizate pe principiul *a. a.* V. și *gospodărie agricolă colectivă; colhoz.*

**arte liberale** (sau „cele șapte arte liberale“), denumire prin care erau desemnate în evul mediu gramatica, retorica, dialectica (adică logica formală), aritmetica, geometria, astronomia și teoria muzicii. Primele trei (*trivium*) constituiau primul ciclu al învățămîntului scolastic, iar următoarele patru (*quadrivium*) ciclul al doilea.

**Artemis v. Diana.**

**arteră 1.** (ANAT.) Vas care conduce sîngele de la inimă la periferie (organe și țesuturi). **A.** are peretele gros și elastic și este

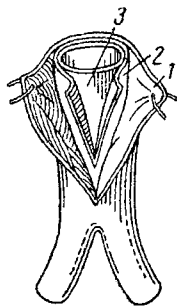

Arteră

- 1 — tunica externă (adventicea);  
2 — tunica medie; 3 — tunica internă (intima)

ășezată în profunzime. În secțiune, **a.** are lumenul rotund și apare constituită din trei straturi, numite *tunici*: tunica externă (*adventicea*), tunica medie (bogată în fibre elastice și musculare) și tunica internă (*intima* sau *endartera*). La fiecare pulsație, ca urmare a elasticității pereților, are loc o dilatare și apoi o constricție a **a.** 2. (URB.) **Arteră de circulație a)** Cale de circulație rutieră sau navigabilă cu trafic mare. **b)** Stradă de mare circulație în cadrul unei localități. Se deosebesc: *a. de tranzit, a. de*

*penetrație, a. magistrale*; acestea din urmă traversează o localitate, legînd punctele ei cele mai importante.

**arteriografie** (gr. *arteria* „arteră“ și *graphein* „a scrie“; MED.), radiografie a unei artere, după injectarea intravasculară a unei substanțe care rămîne opacă la razele Roentgen. **A.** permite precizarea diagnosticului în trombozele arteriale, în aneurisme și în alte afecțiuni ale sistemului vascular.

**arteriolă** (ANAT.), ramificație subțire a arterelor, de dimensiune intermediară între artere și vasele capilare. Din **a.** sîngele trece în capilare.

**arterioscleróză** (gr. *arteria* „arteră“ și *sklerosis* „duritate“; MED.), stare patologică caracterizată prin transformarea țesutului muscular elastic din pereții arterelor în țesut fibros, dur, impregnat cu săruri de calciu și cu substanțe grase. Este însoțită de creșterea tensiunii arteriale, de tulburarea irigației organelor și a funcțiilor acestora. **A.** apare în mod obișnuit la persoane în vîrstă (*a. senilă*) și în diverse stări patologice (infecții sau intoxicații cronice, boli endocrine, renale etc.).

**Artevelde**, Iacob van (c. 1290—1345), om politic flamand, conducător al răscoalei orășenilor din Gand împotriva aliatului Franței, contele de Flandra (1337—1338). Deoarece prosperitatea industriei textile flamande depindea de importul lînii engleze, el a încheiat un tratat politic și comercial cu Anglia. În calitate de șef al consiliului orășenesc din Gand, **A.** a organizat în 1339 o uniune între Flandra, Brabant, Hainaut și Olanda, care a intrat în războiul de 100 de ani de partea Angliei, împotriva Franței. Politica sa dictatorială a provocat o răscoală a meseriașilor din Gand. În timpul acestei răscoale, **A.** a fost ucis.

**Arthur**, rege legendar din Britania, simbol al luptei de apărare a celților împotriva cuceririi anglo-saxone (sec. V—VI). Este personajul central al unui ciclu de poeme cavaleresti. Cunoscut și sub numele de *Artus*.

**articol<sup>1</sup>**, gen publicistic care cuprinde o expunere asupra unei teme politice, economice, științifice etc.—**A. de fond**, principalul articol dintr-o publicație periodică (ziar, revistă), care exprimă punctul de vedere al redacției în cele mai importante probleme ale actualității. Are un caracter de îndrumare, de orientare. V. și editorial.

**articol<sup>2</sup>** (LINGV.), parte de vorbire flexibilă care însoțește un substantiv, un adjectiv, un pronume, un numeral, apărînd fie înainte și separată de ele, fie alipită la sfîrșitul lor și avînd rolul de a individualiza obiectul desemnat de substantiv și de a marca diverse funcțiuni gramaticale ale cuvintelor pe care le însoțește. După funcțiune, principalele feluri de articol sînt: *a. hotărît* și *a. nehotărît*; după poziție, **a.** este *enclitic* sau *proclitic*.—**A. hotărît** (sau *definit*), articol a cărui funcțiune principală este să arate că obiectul desemnat de substantiv este cunoscut; el îndeplinește și funcțiuni secundare de ordin gramatical, de exemplu indicarea cazului, legătura dintre două substantive sau dintre un substantiv și un adjectiv etc. În limba romînă, *a. h.* este de mai multe feluri: *propriu-zis, posesiv și adjectival*. După poziție, *a. h. propriu-zis* este de obicei *enclitic* (ex. în omul, fratele, soarelui, casa), dar în anumite situații poate fi *proclitic* (*lui Vasile*).—**A. nehotărît** (sau *nedefinit*), articol care indică obiectul desemnat de substantiv drept reprezentant al speciei (ex. *un tovarăș, o carte*).—**A. enclitic**, articol hotărît care se așază la sfîrșitul numelui (ex. *calul, muntele*).—**A. proclitic**, articol care se așază, ca un cuvînt separat, înaintea numelui (ex. *lui Vasile, al copilului, cel mare, un om*).—**A. adjectival**, articol hotărît cu forme speciale (*cel, cea, cei, cele*), care, însoțind un adjectiv determinant al unui substantiv articular sau al unui nume propriu, individualizează într-o măsură mai mare pe posesorul calității (ex. *omul cel bun, Ștefan cel Mare*).—**A. partitiv**, articol care, în unele limbi, arată că obiectul desemnat de substantiv este prezentat numai ca o parte

dintr-un întreg (ex., în fr., je mange du pain „eu mănânc pâine”). Limba română nu are acest tip de articol.—*A. posesiv* (sau *genitiv*), articol hotărît care însoțește un pronume posesiv, un substantiv sau un pronume în cazul genitiv; el apare și înaintea numeralului ordinal. E întotdeauna proclitic și se acordă în gen și număr cu substantivul care denumește obiectul posedat (ex. un prieten al meu; erou al muncii socialiste).

**articol**<sup>3</sup> (EC.) **a)** Element al unui sortiment de mărfuri, care se desface în comert și care se distinge prin anumite dimensiuni, culori, calități, prin materialul întrebuintat etc. (ex. costum bărbătesc de o anumită mărime, culoare, calitate etc.). **b)** *Articol bugetar*, subdiviziune a clasificății bugetare, care indică, la capitolul venituri, plătorii unui venit bugetar sau natura veniturilor, iar la capitolul cheltuielilor natura cheltuielilor.—*A. contabil*, reflectare sub formă de egalitate valorică în conturi, cu ajutorul dublei înregistrări, a unei operații economice. Conține data, conturile corespondente debitoare și creditoare, explicația operației și suma. V. și *f o r m u l ă c o n t a b i l ă*.—*A. de calculație*, grupare a cheltuielilor de producție, făcută în funcție de destinația acestora. *A. de c.* este format dintr-un anumit fel de cheltuială (ex. materii prime și materiale, salarii, cheltuielile secțiilor de fabricație, cheltuielile generale ale întreprinderii etc.), iar totalitatea lor formează nomenclatura cheltuielilor pe articole de calculație, folosită la calcularea prețului de cost pe produs sau pe grupe de produse.

**articulare** (LINGV.) **1.** (În morfologie) Alăturarea articolului (hotărît) la un cuvânt. **2.** (În fonetică) Realizare a unui sunet prin efectuarea anumitor mișcări ale organelor vorbirii.

**articulație** **1.** (ANAT.) Legătură mobilă, semimobilă sau fixă între două sau mai multe oase vecine. Suprafețele de contact ale oaselor cu legătură mobilă sînt acoperite de un cartilaj învelit de o membrană, numită *sinovială*, care secretă

un lichid ce favorizează alunecarea oaselor (ex. **a.** genunchiului, **a.** cotului, **a.** scapulo-

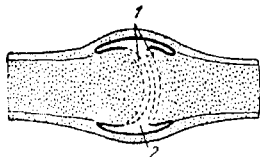

Articulație

1 — suprafețele articulare;  
2 — cavitatea articulară

humerală etc.). **2.** (TEHN.) *Cuplă cinematică* la care mișcarea relativă a celor două elemente ale sale este o mișcare de rotație. După forma suprafețelor de contact, **a.** pot fi *sferice și cilindrice*.—*A. cilindrică*, articulație care permite rotirea în jurul unei axe de direcție determinată (ex. **a.** realizată de balamale).—*A. sferică*, articulație constituită din două elemente cu suprafața de contact sferică,

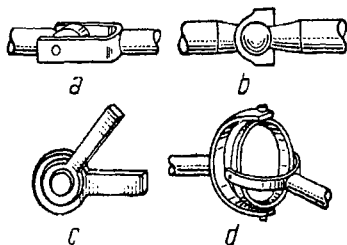

Articulații

a, c — articulații cilindrice; b — articulație sferică; d — articulație cardanică

care permite rotirea arborilor în jurul oricărei axe.—*A. cardanică*, articulație care permite transmiterea mișcării de rotație de la un arbore (de mașină) la altul, aceștia fiind așezați în continuare, dar făcînd un unghi oarecare între ei. *A. c.* constă din două furci montate în capetele celor doi arbori și o piesă în formă de cruce sau de inel, care leagă cele două furci între ele și permite mișcarea relativă a celor doi arbori în jurul celor două axe rectangulare ale articulației. *A. c.* este de fapt o dublă articulație. Se mai numește *a. universală*. Sin. *cruce cardanică*. **3.** (REZ. MAT., ST. CONSTR.) Legătură între două corpuri solide, permițînd rotirea lor relativă în jurul unei axe care trece prin punctul de arti-

culație. **A.** este caracterizată prin inexistența momentelor încovoietoare.—*A. plastică* (denumire convențională în teoria plasticității), secțiune a unei bare solicitată în întregime în domeniul plastic, în care se produc deformații permanente (neelastice). V. și *diagrama eforturilor*. **4.** (LINGV.) Ansamblu de mișcări ale organelor vorbirii necesare pronunțării unui sunet.—*Bază de a.*, totalitatea particularităților și tendințelor articulatorii ale membrilor unei comunități lingvistice.

**artificier**, specialist în păstrarea, transportul și manipularea explozivilor și a materialelor auxiliare (capse, fitiluri); execută operațiile de încărcare, burare, împușcare a găurilor de mină etc.

**artificii** (CHIM.), dispozitive compuse dintr-un amestec carburant și o substanță care să coloreze flacăra sau să producă ceață ori fum pentru obținerea unui efect vizual sau auditiv. Sînt întrebuintate în *focuri de artificii*, în teatru pentru imitarea focului sau incendiului, în arta militară pentru producerea fumului sau ceții artificiale și în semnalizări luminoase.

**artificiu de calcul** (MAT.), procedeu de calcul care permite în unele cazuri rezolvarea unei probleme într-un mod mai simplu decît cu metodele generale.

**Artigas**, José Gervasio (1764-1850), general uruguaian, conducător (1811-1820) al luptei pentru independența a poporului din Uruguay împotriva colonizatorilor spanioli și portughezi.

**artilérie** (MILIT.) **1.** Armă a trupelor de uscat, constituită din subunități, unități și mari unități al căror armament de bază este constituit din tunuri, obuziere, aruncătoare de mine etc. Înainte de inventarea prafului de pușcă, **a.** se numea ansamblul mașinilor de război (baliste, catapulte etc.) care se bazau pe aruncarea, la distanțe variabile, a unor greutăți. **A.** devine o armă specială după apariția tunului (sec. al XI-lea în China și sec. al XIV-lea în Europa). **2.** Totalitatea pie-

selor (gurilor de foc) și instalațiilor care servesc la aruncarea de proiectile la diferite distanțe (tunuri, obuziere, aruncătoare de mine etc.). Caracteristicile principale ale pieselor de **a.** sînt *distanța de tragere și calibrul*. Distanța de tragere (*bătăia*) poate fi pînă la circa 30 km, iar calibrul 20—400 mm. După destinație și construcție, **a.** poate fi: *a. de cîmp* (grea sau ușoară), destinată pentru sprijinul trupelor la șes și în teren puțin accidentat; *a. de munte*, cu o construcție specială, care permite a fi ușor transportată în teren muntos; *a. antitanc*, specializată pentru lupta împotriva tancurilor și mașinilor

blindate; *a. cu reacție*, destinată pentru tragerea cu proiectile reactive (folosită pentru prima oară de Armata Sovietică în Marele Război pentru Apărarea Patriei); *a. antiaeriană*, specializată pentru lupta împotriva țintelor aeriene; *a. de coastă* (fixă sau mobilă), instalată pe litoralul maritim, destinată să ducă lupta împotriva navelor; *a. navală*, instalată pe bordul navelor de luptă, destinată pentru tragerea asupra obiectivelor navale și terestre. După modul de transport, **a.** poate fi: *autopropulsată, purtată* (pe autovehicule, samare etc.), *tractată* (hipo, auto). Armata Sovietică a dat o mare importanță arti-

leriei, în special în timpul Marelui Război pentru Apărarea Patriei. În țara noastră, primele tunuri au fost întrebuintate pe timpul domnitorului Vlad Dracul, în prima jumătate a secolului al XV-lea.

**artimón** (NAV.), arbore (carg) situat la pupa unci nave cu pînze și cu mai mulți arbori.

**artinskián** (STRAT.), epocă inferioară a permianului în facies marin, denumită astfel după localitatea *Artinsk* (U.R.S.S.) și caracterizată prin specii de cefalopode, brahiopode etc. **A.** se găsește în U.R.S.S., în sudul Europei etc.

**artiodactile** (gr. *artios* „cu soț, pereche” și *daktylos* „deget”), ordin de mamifere erbivore mari, terestre, cu piciorul adaptat pentru fugă, terminat cu două degete dezvoltate, acoperite cu cîte o copită, și cu două degete mici, reduse. Numeroase **a.** au fost domesticate (boul, lama, cămila).

**artist**, creator într-un domeniu al artei (pictor, sculptor, compozitor etc.); persoană care interpretează în public o operă de artă (actor, pianist, cîntăreț, dansator etc.).—*A. al poporului din R.P.R.*, titlu de onoare instituit din 1950 și care se acordă de Consiliul de Stat, la propunerea Consiliului de Miniștri, oamenilor de frunte ai artei, cu merite excepționale în opera de dezvoltare a teatrului, muzicii, cinematografului sau artelor plastice.—*A. emerit* v. *emerit*.

**artizanát**, meșteșug practicat cu artă.—*Produse de a.*, produse lucrate artistic de către meșteșugari. Produsele românești de **a.** (țesături, covoare, obiecte din lemn sculptat, din piele, ceramică etc.) sînt mult apreciate peste hotare. În anii regimului democrat-popular s-au înființat numeroase întreprinderi de stat și cooperatiste pentru *p. de a.*, menite să valorifice și să dezvolte creația artistică populară.

**Artobolevski**, Ivan Ivanovici (n. 1905), savant sovietic în domeniul teoriei mașinilor și mecanismelor, membru al Academiei de Științe a U.R.S.S. A elaborat clasificarea mecanismelor spațiale și metode noi de analiză cinematică a acestora și a mecanismelor complexe

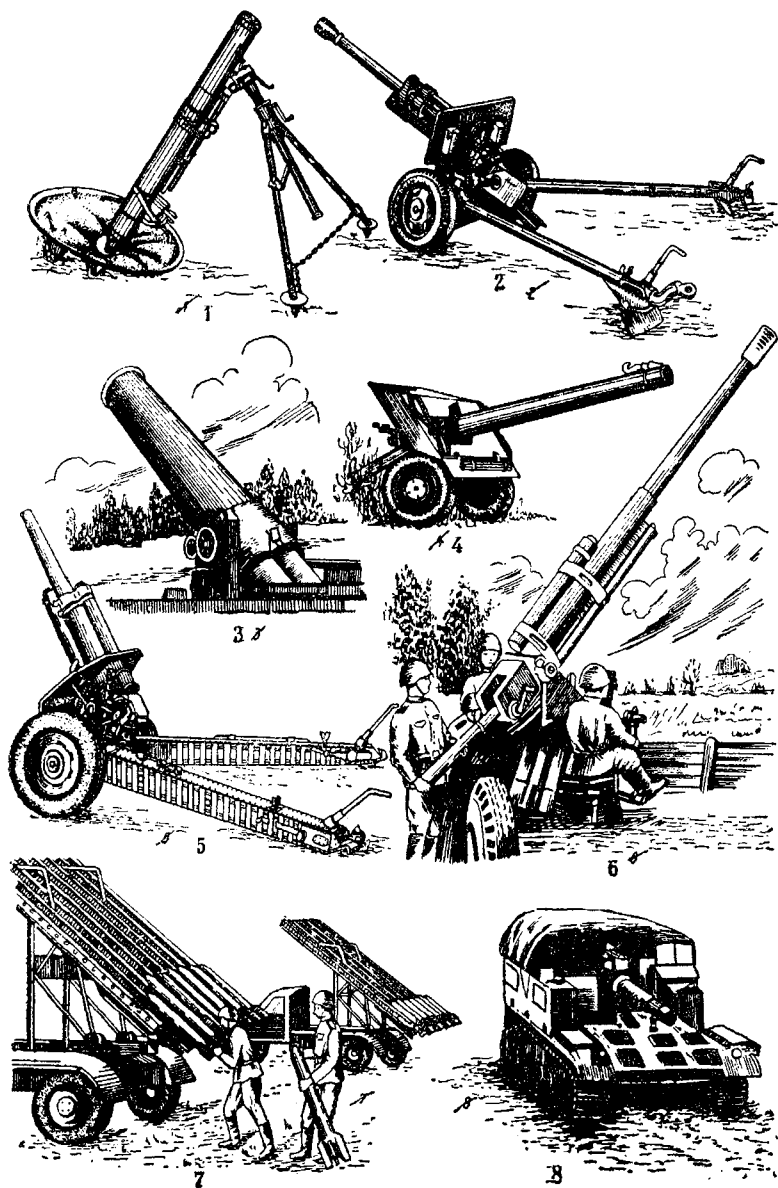

Artilerie

1. Aruncător de mine de 120 mm. 2. Tun de 76 mm. 3. Mortier de 914 mm. 4. Tun fără recul de 120 mm. 5. Obuzier de 122 mm. 6. Tun antiaerian de 85 mm. 7. Aruncător cu reacție. 8. Obuzier autopropulsat de 155 mm.



policiclice. A colaborat la elaborarea metodelor de studiu ale unor mașini automate pentru industria constructoare de mașini, pentru poligrafie și industria alimentară.

**artralgie** (gr. *arthron* „articulație” și *algos* „durere”; MED.), durere articulară care apare în diferitele forme de reumatism, după eforturi musculare prelungite etc.

**artrită** (gr. *arthron* „articulație”; MED.), inflamație a unei articulații, datorită gonococului, stafilococului, streptococului etc. Se manifestă prin umflarea regiunii articulare, dureri locale, limitarea mișcărilor în articulație etc.

**artritis** (MED.), stare constituțională caracterizată printr-o predispoziție la unele boli articulare și de nutriție, ca gută, eczemă, diabet zaharat, migrenă, astm bronșic, hemoroizi etc. Apariția acestor boli este favorizată de o viață neigienică, sedentară și de o alimentație excesivă și nerațională, cu abuz de alcool.

**artropatie** (gr. *arthron* „articulație” și *pathos* „afecțiune”), boală articulară. Poate fi: *a. reumatică*, boală care se manifestă prin dureri localizate la articulația afectată, mișcări reduse etc.; cu timpul, articulațiile prinse tind să se deformeze, datorită procesului inflamator avansat; *a. tabetică*, boală localizată în special la nivelul articulației soldului sau genunchiului; adeseori este asociată cu fracturi; *a. siringomică*, boală care afectează în special articulația umărului, a cotului sau a degetelor.

**artroplastie** (gr. *arthron* „articulație” și *plassein* „a forma”; MED.), intervenție chirurgicală făcută cu scopul de a reda mișcările unei articulații anchilozate.

**artropode** (gr. *arthron* „articulație” și *pous, podos* „picior”; ZOOL.), încrengătură de nevertebrate superioare cu apendice (antene, picioare) alcătuite din mai multe articule. Corpul este segmentat, avînd o simetrie bilaterală. Segmentele corpului se repartizează în trei regiuni, alcătuiind capul, toracele și abdomenul. Corpul *a.* este învelit într-o membrană (cuticulă) chi-

tinoasă, care are rol de schelet extern. Din cauza rigidității învelișului chitinos, creșterea *a.* se face în mod periodic, numai în timpul năpîrlirilor, cînd noua cuticulă, fiind încă moale, permite sporirea dimensiunilor corpului. Mușchii *a.* sînt striati. Sistemul circulator se caracterizează prin apariția unui organ pulsatil central (inima). *A.* prezintă grupul cu cele mai multe specii ale regnului animal. Se împart în mai multe clase (ex. *crustacee, arahnide, miriapode, insecte, trilobiți*).

**artroză** (gr. *arthron* „articulație”), boală articulară cronică, de tip degenerativ, întîlnită în special la persoanele în vîrstă. Se datorește unor tulburări de nutriție, care determină o uzură articulară (ex. *a. soldului, a. genunchiului*).

**artăr tătăresc** (*Acer tataricum*), arbust sau arbore scund din familia aceraceelor, înalt pînă la 10 m, cu scoarța netedă, de culoare cenușie întunecată.



Artăr tătăresc

Are frunze late, ovale, dințate neregulat pe margini. Fructele aripate, cîte două pe o codiță lungă, sînt, înainte de maturitate, roșii-purpurii, mai tîrziu brune. În țara noastră crește mai ales în regiunea de cîmpie. Adeseori este cultivat în plantații forestiere de protecție, în perdele forestiere și în parcuri.

**Artimovici, Lev Andreevici** (n. 1909), fizician sovietic, membru al Academiei de Științe a U.R.S.S. A studiat proprietățile electronilor rapizi și a lucrat în domeniul opticii electronice. În prezent lucrează în domeniul cercetărilor asupra reacțiilor termonucleare controlate. Laureat al Premiului Lenin.

**aruncare 1.** (FIZ.) *Aruncarea corpurilor*, imprimare a unei mișcări, cu o anumită viteză inițială, unui corp pe o anumită direcție, corpul fiind

apoi lăsat liber sub acțiunea greutății sale. După direcția vitezei inițiale, *a. c.* poate fi verticală, înclinată și orizontală. În primul caz, traiectoria corpului este liniară, iar în ultimele două cazuri este o parabolă. V. și **balistică 2.** (SPORT) Probă de atletism care constă în împingerea, azvîrlirea sau lansarea unor obiecte, determinate ca formă, dimensiune și greutate, la o distanță cît mai mare. Modul și condițiile de executare a unei *a.* sînt stabilite prin reguli speciale. Există patru *a.* principale: *a. greutății* (prin împingere), *a. sulitei* (prin azvîrlire), *a. discului* și *a. ciocanului* (prin lansare).

**aruncător** (MILIT.) *a)* *Arunctător cu reacție*, piesă de artilerie destinată lansării proiectilelor cu reacție. Se prezintă sub formă de tuburi sau șine de ghidaj, montate pe mașini sau cărucioare. *b)* *Aruncător de flăcări*, armă destinată luptei apropiate, alcătuită în general dintr-un recipient, un dispozitiv de lansare a lichidului incendiar și un tub de legătură, care, pe bază de presiune, poate arunca la distanță lichidul inflamabil, incendiind obiectivele inamice. *c)* *Aruncător de grenade antitanc*, gură de foc care servește pentru tragerea grenadelor reactive antitanc. Are forma unui tub în care intră coada grenadei, corpul ei rămînînd afară. *d)* *Aruncător de mine*, gură de foc întrebunțată pentru aruncarea de mine pe o traiectorie curbă (cu unghi de tragere mai mare de 45°),

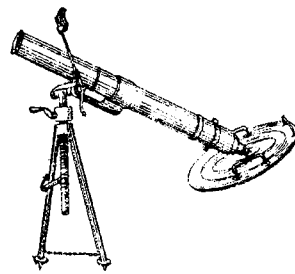

Aruncător de mine

spre a lovi obiectivele adăpostite după creste, clădiri, în rîpe, văi adînci etc. Este compus dintr-o țevă fără ghinturi în interior, o placă de bază pentru reazemul țevii pe pămînt, un suport pentru sprijinirea și



30

înclinarea țevii și din mecanismele de ochire. Sin. *brand*.

**Aruwimi**, riu în partea centrală a Africii (1 300 km). Izvorăște de lângă lacul Albert și se varsă în fluviul Congo. Are două izvoare: Nepoko la nord și Ituri la sud. Navigabil doar parțial, din cauza numeroaselor repezișuri și cascade.

**arvéni**, puternic trib din Galia; a locuit pe teritoriul care constituie astăzi provincia *Auvergne* din Franța. Romanii au purtat, în sec. I î.e.n., mai multe lupte cu **a. Cezar** a înfrînt (în anul 52 î.e.n.) rezistența organizată de *Vercingetorix*, conducătorul lor.

**arz** (turc. *arz* „expunere“), memoriu, reclamație, plingere adresată Porții de către domnii, boierii sau membrii clerului din țările românești.

**arzător** (CHIM., TEHN.)

1. Aparat care servește la amestecarea unui combustibil solid pulverizat, lichid sau gazos, cu un comburant necesar arderii

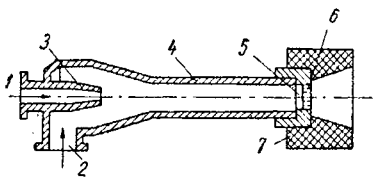

Arzător

1 — gaz; 2 — aer; 3 — ajutoraj de gaz; 4 — cameră de amestec; 5 — gura arzătorului; 6 — capul arzătorului; 7 — piesă de material refractar (acumulator de căldură)

pentru producerea de căldură sau lumină. **A.** sînt de două feluri: *normale*, care funcționează cu un singur fel de combustibil, și *combinat*, care funcționează cu două feluri de combustibil (lichid-solid sau lichid-gaz). În practică se folosesc becurile de gaz și **a.** pentru focarele cuptoarelor industriale sau ale cazanelor și pentru sudură. **V.** și **injector**.  
2. Aparat industrial folosit pentru efectuarea reacțiilor de ardere a unui gaz în vederea obținerii de produse chimice (ex. **a.** pentru obținerea acetilenei, a acidului clorhidric etc.).

**as**, unitate monetară de bronz la romani. Cele mai vechi instrumente de schimb au fost *aes rude* (bare de bronz simple), apoi *aes signatum* (bare de bronz ștampilate). Primele mo-

nede de bronz au fost bătute în sec. al IV-lea î.e.n. **A.** era numit și *as libralis*.

**Asachi**, Alexandru (? — c. 1875), grafician român, fiul lui Gh. Asachi. A studiat la Academia Mihăileană. Autor de litografii, naive ca factură, dar însuflețite de sentimente patriotice, apărute ca ilustrații la nuvelele istorice ale tatălui său.

**Asachi**, Dimitrie (c. 1820—1868), matematician și topograf român, fiul lui Gh. Asachi. A publicat, în limba germană, la München, în 1841, lucrarea „Asupra inversării șirurilor“, prima lucrare originală de matematică elaborată de un român. A fost profesor de topografie la Școala militară din Iași și la Gimnaziul central din același oraș. A publicat primul tratat de topografie în românește (1854).

**Asachi**, Elena (născută *Tayber*) (?—1877), compozitoare, pianistă și cîntăreață de origine vieneză. A compus muzică de acompaniament pentru piesele de teatru ale soțului ei, Gh. Asachi, cantata „Între văile înflorite“, coruri, cîntece. Lucrările sale constituie începutul muzicii profesionale românești.

**Asachi**, Gheorghe (1788—1869), cărturar umanist și scriitor român. A făcut studii la Lvov, Viena și Roma, după care a devenit profesor la Iași. A fost întemeietorul învățămîntului în limba română în Moldova (1813), unul dintre întemeietorii *Academiei Mihăilene* și al primei gazete românești din Moldova, „Albina românească“ (1829). Organizator al primelor reprezentații teatrale din Moldova în limba română (1816) și al Conservatorului filarmonic dramatic (1836). **A.** a scris nuvele istorice („Ruxanda Doamna“, „Petru Rareș“ ș.a.), drame istorice („Elena Dragoș“, „Petru Rareș“), poemul cu elemente fantastice „Turnul lui But“, poezii erotice, balade și fabule influențate de clasicism și preromantism. Sub influența lui Petrarca, a scris primele sonete românești. A făcut prelucrări din dramaturgia universală („Mirtil și Hloe“). Deși a adus, în prima fază a activității sale, o contribuție însemnată la dezvoltarea culturii și literaturii

romîne, mai tîrziu, depășit de evenimentele politice a căror semnificație progresistă nu a



Gh. Asachi

înțeles-o, **A.** s-a situat pe poziții conservatoare, antiunioniste.

**Asafiev**, Boris Vladimirovici (cunoscut și sub pseudonimul *Igor Glebov*) (1884—1949), muzicolog și compozitor sovietic, profesor, membru al Academiei de Științe a U.R.S.S., artist al poporului din U.R.S.S.



B. V. Asafiev

Lucrările sale de istorie și teorie a muzicii au avut un rol important în dezvoltarea științei muzicale sovietice. Creația lui, sprijinită pe tradițiile realiste ale muzicii clasice ruse, cuprinde muzică de balet de o deosebită expresivitate dramatică („Flăcările Parisului“, 1932; „Fîntîna din Bahcisarai“, 1934; „Prizonierul din Caucaz“, 1937), muzică de operă, muzică simfonică de înaltă măiestrie compozițională, cantate etc. Laureat al Premiului de stat al U.R.S.S.

„**Asahi Shimbun**“, unul dintre cele mai mari cotidiene burgheze din Japonia. Înființat în 1879, aparține concernului de presă „Asahi“; apare de două ori pe zi, la Tokio și în cîteva alte mari orașe din Japonia.

**asalt** (lat. *ad* „la” și *saltus* „săritură”; MILIT.) **1.** Atac decisiv asupra unei cetăți, localități sau poziții puternic fortificate, în scopul înfringerii rezistenței inamicului și al cuceririi obiectivului respectiv. **2.** (În terminologia veche) Ultimul salt al atacului, prin care atacatorul, folosind mijloacele de luptă apropiată, urmărește nimicirea inamicului sau capturarea lui.

**asamblare** (TEHN.) **1.** Operație de reunire (prin înșurubare, împănare, fretare etc.) a elementelor (pieselor) componente ale unui sistem tehnic.

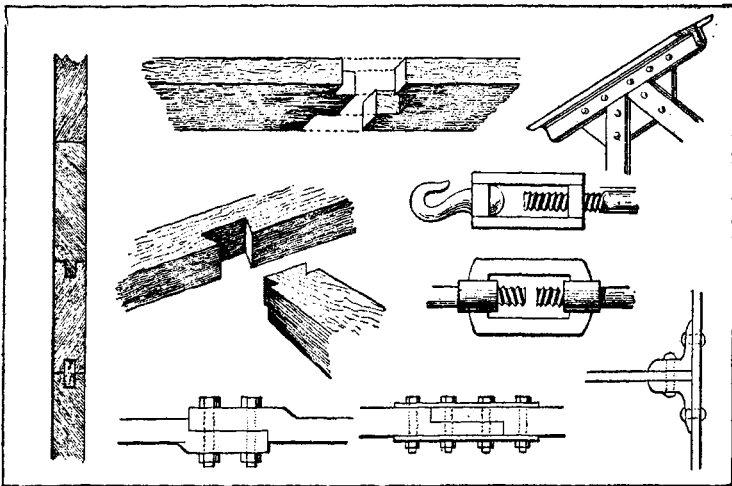

Tipuri de asamblare

**A.** poate fi realizată prin legături rigide (*a. rigidă*), care nu permit deplasarea relativă a pieselor asamblate, prin legături cinematice (*a. mobilă*), permițând rotirea sau deplasarea ghidată a pieselor (ex. biela și manivela), sau prin legături elastice cu arcuri (*a. elastică*), permițând deplasări limitate. **2.** Legătură între două elemente, realizată prin operația descrisă mai sus, astfel încât aceasta să nu se desfacă sau să slăbească în timpul funcționării. Poate fi *demontabilă*, dacă permite desfacerea în piese componente fără deteriorare, și *nedemontabilă*, dacă desfacerea necesită deteriorarea pieselor.

**asanare** (lat. *ad* „la” și *sanare* „a face sănătos”) **1.** (MED.) Operație de salubritate, de curățire a unui teritoriu, a unui obiectiv sau a unui focar, constatate ca neigienice (ex. **a.** unui cartier de locuințe insa-

lubre). **2.** (HIDROTEHN.) Ansamblu de lucrări tehnice destinate colectării și îndepărtării apei în exces (de obicei stătătoare) de pe un teritoriu. **A.** se face în scopuri economice sau sanitare. În anii puterii populare, în R.P.R. s-au efectuat lucrări importante de **a.** în lunca Dunării, în Delta Dunării, în lunca Siretului etc. **3.** (DRUM.) *Asanarea platformei*, uscarea platformei unui drum cu ajutorul drenurilor sau al straturilor filtrante, pentru a asigura scurgerea și îndepărtarea apelor de suprafață și de infiltrație.

țaratul bulgar s-a dezmembrat și cu care dinastia **A.** se stinge.

**Asău**, comună în raionul Moinești, reg. Bacău, pe valea Troțușului. 4 610 loc. (1961). De aici se extrage cărbune brun, în special pentru termocentrala de la Comănești.

**Asbest**, oraș în Uniunea Sovietică, în Urali (R.S.F.S. Rusă). 60 000 loc. (1959). A fost construit și s-a dezvoltat datorită exploatarea zăcămintului de azbest de aici, unul dintre cele mai mari din lume (zăcămintul Bajenov). Întreprinderi de articole tehnice de azbest.

**Asbjörn** [ásbiörn], Peter Christen (1812—1885), folclorist și scriitor norvegian. A publicat basme și legende populare norvegiene. În opera sa literară, care a contribuit la stimularea mișcării romantice norvegiene, sînt descrise natura scandinavă și viața poporului norvegian.

**ascaridióză** (MED., MED. VET.), boală parazită provocată prin localizarea în intestinul subțire, mai rar în alte organe ale omului sau ale animalelor, a diferitelor specii de limbrici (*Ascaris lumbricoides* la oameni, *Ascaris suum* la porci etc.). **A.** se manifestă prin anemie, pierderea poftei de mâncare, balonare abdominală, diaree, slăbire, oprirea creșterii (la copii), stări nervoase. Infestarea se face prin apă sau prin alimentele care conțin ouăle acestor paraziți. V. și *helmin-tiază*.

**ascarizi** (*Ascaris*; BIOL.), gen de viermi paraziți din clasa nematodelor, cu corpul de formă cilindrică, lung de 12-40 cm.

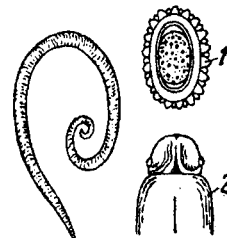

Ascarid

1 — ou de ascarid;  
2 — cap de ascarid

Gura, așezată la extremitatea anterioară a corpului, este prevăzută cu trei buze. Unele specii de **a.** trăiesc în intestinul subțire al omului (ex. *Ascaris lum-*

**Asanuma**, Inajiro (1898—1960), om politic japonez. A fost președinte al Comitetului executiv central al Partidului socialist din Japonia. În 1960 a fost ucis de un membru al unei organizații fasciste.

**asasinat** (DR.),ucidere cu premeditare a unui om.

**Asănești** (1186—1258), dinastie de țari ai celui de-al doilea țarat bulgar, cu capitala la Tîrnovo, întemeiat în urma unei răscoale antibizantine. **A.** s-au luptat în mai multe rînduri cu bizantinii, lărgind limitele statului lor pînă la Marea Egee și Marea Adriatică. Cei opt țari ai dinastiei au fost: *Asan I* (1186—1196), *Petru* (1196—1197), *Ionită*, zis și *Caloian* (1197—1207), *Borilă* (1207—1218), *Ioan Asan al II-lea* (1218—1241), *Căliman Asan* (1241—1246), *Ioan Mihail Asan* (1246—1257), *Căliman al II-lea* (1257—1258), în timpul căruia

*bricoides*), altele în intestinul subțire al animalelor (ex. *Ascaris suum* la porci, *Ascaris vitulorum* la viței), provocând *ascariodioza*. Sin. *limbric*.

**ascensiune dreaptă** (ASTR.), unghiul format de planul cercului orar al punctului vernal cu planul cercului orar al astrului respectiv. Se măsoară pe ecuator în sens direct. V. și **coordonate ecuatoriale**.

**ascensór** (TEHN.), instalație pentru transportul pe verticală al persoanelor sau materialelor,

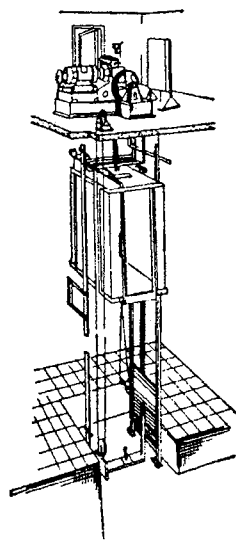

Ascensör

constituită dintr-o platformă, o colivie sau o cabină, care se deplasează pe ghidaje fixe, trasă de cabluri ce se înfășoară pe una sau mai multe tobe acționate de motoare electrice. Ascensoarele pentru materiale pot ridica greutatea pînă la 10 t, cu o viteză de 1,5 m/s, iar cele de persoane pînă la circa 30 de oameni, cu viteze între 0,8 și 1 m/s sau pînă la 6 m/s (cele de mare viteză, la clădirile înalte și în mine). Ascensoarele sînt prevăzute cu dispozitive de blocare, siguranță și alarmă. Sin. *lift*.

**ascetism**, concepție etică-religioasă care propagă renunțarea la satisfacerea nevoilor materiale ale omului, înfrînarea dorințelor trupesti prin posturi și diverse alte exerciții mortificatoare, în vederea „purificării”, a „perfecționării spirituale”, ca o condiție a dobîndirii „grației divine” și a intrării în rai. **A.** caracterizează cele mai multe

religii și secte religioase. El a avut o mare extindere în creștinismul primitiv și medieval. **A.** reprezintă o concepție obscurantistă, antisocială și antiumană.

**Aschoff** [*ášoff*], Ludwig (1866—1942), anatomopatolog german. A efectuat cercetări importante asupra sistemului nervos al inimii. Op. pr.: „Tratat de anatomie patologică” (1909).

**ascidii** (gr. *askidion*, din *askos* „sac”; ZOOL.; *Ascidiae*), clasă de cordate inferioare, cu corpul în formă de sac, pe a cărui porțiune superioară se găsesc două orificii: unul superior (sifonul bucal), prin care intră apa, și altul inferior (sifonul cloacal), prin care apa se evacuează. La exterior, corpul este învelit într-o tunică cu aspect gelatinos. **A.** trăiesc fixate mai ales pe stînci, în mări (ex. *Ciona intestinalis* din Marea Neagră).

**ascită** (gr. *askites* „hidropizie”; MED.), acumulare de lichid, de obicei seros, în cavitatea abdominală, producînd creșterea în volum a abdomenului. Apare în boli ca ciroza hepatică, insuficiența cardiacă, peritonita etc.

**asclepiad** (după numele poetului grec *Asclepiade*), vers antic cu două variante: *a. mare*, compus dintr-un troheu (sau spondeu), trei coriambi și un iamb; *a. mic*, care are doi coriambi în loc de trei. În literatura latină, **a.** a fost folosit în special de Horațiu.

**asclepiadacée** (*Asclepiadaceae*), familie de plante erbacee, de arbori și arbuști, cu suc lăptos (latex). Frunzele sînt întregi, în general opuse, florile hermafrodite, cu petale unite, staminele adesea concrescute cu pistilul. Semințele sînt prevăzute cu un smoc de peri lungi, albi-mătăsoși (ex. *iarba-fiarelor*, *ceara-albinei* etc.).

**Asclepiade din Bitinia** (128—56 î.e.n.), medic grec care a introdus practica medicală științifică elină la Roma. El considera procesele vitale și patologice ca rezultat al echilibrului, respectiv dezechilibrului, dintre părțile solide indivizibile (atomi) din organism, în contrast cu concepția umorală hipocratică. Din scrierile sale au rămas cîteva fragmente.

**Asclepios** (în mitologia greacă), zeul tămăduirii, considerat patronul medicinei. Cultul său, al cărui centru era la Epidaur, a avut o mare răspîndire în Grecia antică. Avea ca emblemă



Asclepios

cocoșul și șarpele, simboluri ale vigilenței și ale prudenței. Romanii l-au preluat în sec. al III-lea î.e.n., sub numele de *Esculap*. Mai tîrziu a fost confundat cu *Serapis*.

**ascochitóză** (FITOPAT.), boală a plantelor, manifestată prin pete galbene-cenușii sau brun-deschis, cu numeroase puncte negre, care apar pe frunze, pe tulpini și pe fructe. În țara noastră este răspîndită **a. mazării**, provocată de ciuperca *Ascochyta pisi*. Se previne prin folosirea la semănat a semințelor sănătoase.

**Ascoli**, Graziadio Isaia (1829—1907), lingvist italian neogramatic, fondator al revistei „Archivio glottologico italiano” (1873). A fost profesor la Universitatea din Milano. Prin „Studiul ladine” (1873) a introdus în preocupările romaniștilor *retoromana*, iar în lucrarea „Italia dialectală” (1882) a pus bazele dialectologiei italiene.

**ascomicete** (BOT.; *Ascomycetes*), clasă de ciuperci cu aproximativ 37 000 de specii, saprofite, parazite sau trăind în simbioză (v. și *Licheni*), cu corpul vegetativ format de obicei din filamente; se înmulțesc prin spori care se formează în niște umflături terminale, numite sporangii. Unele **a.** sînt comestibile (ex. *trufe*, *zîrcioșii*), altele au întrebuințări în medicină (ex. *cornul-secarei*) sau în industrie (ex. *drojdia de bere*),

iar altele sînt dăunătoare, provocînd boli, ca fâinarea agrișului, fâinarea stejarului, putregaiul brun etc.

**ascórbic**, *acid* ~ v. **vitamina C**.

**ascuțire** (TEHN.), operație de prelucrare prin deformare plastică sau prin aşchiere (strunjire, frezare, polizare etc.), în vederea obținerii unei muchii ascuțite sau a unui vîrf.

**asédiu** (MILIT.), procedeu de cucerire a cetăților sau a punctelor fortificate ale inamicului, prin încercuirea și atacarea lor sistematică.

**asemănare** (MAT.), corespondență biunivocă între punctele  $M$  ale unei figuri  $F$  și punctele  $M'$  ale unei figuri  $F'$ , astfel încît raportul dintre distanța

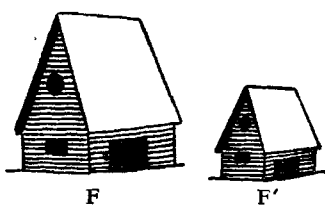

Asemănare

a două puncte oarecare ale figurii  $F$  și distanța dintre cele două puncte omologe ale figurii  $F'$  să fie constant. Sin. *similitudine*.

**asepsie** (gr. *a* „fără” și *sepsis* „infecție”; MED.), metodă de sterilizare a instrumentelor chirurgicale, a cîmpurilor operatorii, a compreselor etc. cu ajutorul factorilor fizici: căldură, ultrasunete, raze ultraviolete etc. **A.** a intrat în practica chirurgicală în urma descoperirilor lui L. Pasteur în domeniul microbilor.

**asertiune** (LOG.), enunț al cărui adevăr este afirmat (ex. enunțul „Unghiurile opuse la vîrf sînt egale” devine o **a.** cînd îl formulăm: „E adevărat că unghiurile opuse la vîrf sînt egale”). Trecerea de la simpla enunțare la **a.** ne redă modalitatea logică a trecerii de la planul ipotetic la cel categoric, de la formularea ipotezei la formularea teoriei.

**asesor popular** (în sistemul socialist de organizare judecătorească), persoană aleasă pe timp limitat, la propunerea organizațiilor oamenilor muncii, pentru a participa la activitatea

de înfăptuire a justiției. În R.P.R., **a. p.** au intrat în completele de judecată de la 1 martie 1948. Poate fi ales **a. p.** orice cetățean care a împlinit vîrsta prevăzută de lege, nu a suferit nici o condamnare penală și are folosința și exercițiul drepturilor politice și civile.

**A. p.** sînt aleși pe patru ani, timp în care sînt chemați la instanță prin rotație, pentru cîte o perioadă de 2—6 luni pe an, păstrîndu-și locul pe care-l ocupă în producție. Tribunalele populare și tribunalele militare de mari unități judecă în complet de judecată format dintr-un judecător și doi **a. p.**, iar tribunalele regionale și tribunalele de regiuni militare judecă în complet de judecată format din doi judecători și trei **a. p.** Aceștia din urmă au, în timpul judecății și la pronunțarea hotărîrii, aceleași drepturi și îndatoriri ca și judecătorii. Introducerea sistemului de judecată cu participarea **a. p.** asigură atragerea oamenilor muncii la activitatea de judecată, caracterul profund democratic al justiției noastre, pronunțarea de hotărîri temeinice, corespunzătoare principiilor socialismului.

**asexuat** (gr. *a* „fără” și lat. *sexus* „sex”; ANAT.), organism care nu are caractere de apartenență la unul dintre sexe și care se reproduce vegetativ sau partenogenetic. V. și *r e p r o d u c e r e*.

**asfalt 1.** (GEOL.) Rocă sedimentară caustobolitică, de culoare brună-neagră, constituită dintr-un amestec de hidrocarburi bogate în rășini, din compuși ai sulfului și ai azotului, care a luat naștere fie în urma unui proces de bituminizare a substanțelor organice, fie prin oxidarea și polimerizarea petrolului. În R.P.R. se găsesc zăcăminte de **a.** la Derna și Brusturi (reg. Crișana) și la Mătița (reg. Ploiești). **2.** (DRUM., CONSTR.) **a)** Amestec de bitum natural sau rezidual cu substanțe minerale granulate, care servește la executarea diferitelor tipuri de îmbrăcămînți rutiere și de izolații hidrofuge. Se deosebesc: *a. comprimat*, obținut din pulbere de rocă asfaltică; aceasta este încălzită, așternută pe șosea și

compactată mecanic; *a. turnat*, beton asfaltic, folosit, mai ales în orașe, pentru acoperirea străzilor și a trotuarelor și pentru izolații; *a. cilindrat*, întrebuințat în special la șosele. **b)** Denumire generică dată îmbrăcăminții rutiere confecționate cu bitum.

**asfaltare** (DRUM.), aplicarea, la cald sau la rece, a unei îmbrăcăminți de asfalt pe un drum sau pe o stradă.

**asfaltene** (CHIM.), substanțe conținute în bitum, insolubile în eter de petrol, dar solubile în cloroform, în sulfură de carbon etc. Sînt substanțe tari, negre, conținînd, în afară de carbon și hidrogen, și o cantitate mică de oxigen și de sulf, uneori chiar de azot; ele conferă bitumului calitatea de aglomerant.

**asfixie** (gr. *a* „fără” și *sphyxis* „pulsatie”; MED.), stare de sufocare datorită diminuării sau opririi schimburilor respiratorii în plămîni. Are drept urmare scăderea concentrației de oxigen și creșterea concentrației bioxidului de carbon în sînge și în țesuturi. Se datorește unui obstacol extern (strangulare, spînzurare) sau intern (polip, cancer laringian), înecării, paraliziei mușchilor respiratori, poliomielitei etc. și se manifestă prin învinețirea și umflarea feței, proeminența globilor oculari, leșin, pierderea urinei și a fecalelor etc.

**Asgeirsson** [*ásgeirsson*], Asgeir (n. 1894), om politic islandez. A fost ales președinte al republicii Islanda în 1952 și reales în 1956 și 1960.

**Asia**, parte a continentului Eurasia. Cuprinde 30% din suprafața uscatului. Este situată în emisfera boreală (cu excepția Arhipelagului Malaez). Punctele extreme continentale: la sud capul Piai (1°16' latitudine nordică), iar la nord capul Celiuskin (77°43' latitudine nordică). Granița relativă cu Europa trece de-a lungul munților Urali, al fluviului Ural și al Mării Caspice. La sud-vest este despărțită de Africa prin Canalul Suez. Țărmurile **A.** sînt udate la sud-vest de Marea Mediterană și Marea Roșie, la sud de Oceanul Indian, la est de Ocea-

nul Pacific, iar la nord de Oceanul Înghețat. Suprafața: circa 43 600 000 km<sup>2</sup>, dintre care insulele ocupă peste 2 000 000 km<sup>2</sup>, iar peninsulele 8 000 000 km<sup>2</sup>. De **A.** țin arhipelagurile Kurile, Filipine, Arhipelagul Japonez și Arhipelagul Malaiez. Are cinci peninsule mari: Coreea și Kamciatka la est, Arabia, India și Indochina la sud. Populația: circa 1,6 miliarde loc. (1957), reprezentând 57% din populația globului. În **A.** sînt țările cu populații dintre cele mai numeroase: R. P. Chineză, India, Indonezia, Japonia. Populația **A.** este compusă din cele trei rase mari: mongoloidă, euro-poidă și negro-australoidă. Principalele grupe de limbi sînt: chino-tibetană, indo-europeană, semito-hamitică și altaică. În relieful **A.** predomină formele înalte (munții Himalaia, cei mai înalți de pe glob, cu vîrfurile Ciomolungma, sau Everest, de 8 848 m, munții Tian-Șan, Altai, Saian etc.) și podișurile întinse (Tibet, Pamir, Gobi, Siberia centrală). Cîmpiile sînt periferice: Cîmpia Siberiei de vest, Turanică, a Chinei de nord, Indo-Gangetică, a Mesopotamiei etc. Clima variază de la cea arctică (în nord) la cea tropicală (în sud); în nord-estul Siberiei se situează polul frigului din emisfera boreală (Verhoiansk, Oimeakon, cu temperaturi pînă la -70°C), iar în interiorul Arabiei temperatura în timpul verii depășește +50°C. Fluviile cele mai mari ale **A.** sînt: Obi cu Irtiș (5 570 km), Ienisei (4 130 km), Lena (4 270 km), Kolîma (circa 2 600 km), Indighirka (1 790 km), Amur (4 350 km), Huanhe (4 845 km), Iantzi (5 800 km), Mekong (4 500 km), Gange (2 700 km), Brahmaputra (2 900 km), Tigru (1 950 km) și Eufrat (2 700 km). Principalele lacuri: Aral, Balhaș, Baikal (cel mai adînc de pe glob, 1 742 m). Vegetația și mai ales fauna sînt variate, în funcție de zonele climatice: tundra și taigaua în Siberia, cu reni și animale cu blănuri scumpe; stepa aridă în Asia Centrală, cu oaia, calul și iacul; pădurile ecuatoriale, cu flora și fauna de junglă; stepele bogate în culturi agricole (griu, bum-

bac, orez). În regiunea musonică trăiesc vite cornute, tigri, elefanți, șerpi etc. În stepele aride nisipoase din **A.** vestică trăiesc ovine, cabaline, cămile. Subsolul **A.** este bogat în zăcăminte de cărbuni (Siberia, China de est, Indochina și Coreea), petrol (Orientul Apropiat, Mijlociu și Extrem), fier (Siberia, China de nord-est, India), minereuri polimetalice și rare (Siberia, China, Coreea, India), staniu (Indochina, Malaya), pietre prețioase (Siberia, India, Ceylon, Birmania), mangan (Caucaz, India), diamante (Iakuția) etc.

Asia este continentul unor vechi civilizații (China, India, Asia Centrală, Mesopotamia), de pe urma cărora au rămas numeroase monumente de artă, dovezi ale unei culturi materiale avansate. Primele informații mai detaliate despre Asia au fost date în sec. al XIII-lea, de venețianul Marco Polo în urma călătoriei în China, Pamir, India, Orientul Mijlociu și Apropiat. În sec. al XV-lea, neguțătorul rus Afanasi Nikitin a ajuns în India, cu mult înaintea lui Vasco da Gama, lăsînd cartea de însemnări „Călătorie peste trei mări”. În sec. XVI—XVIII, exploratorii ruși (Ermak, Dejnev, Poiarkov, Atlasov, Habarov, Krașennikov ș.a.) pătrund în Siberia pînă la Oceanul Pacific și pe țărmul vestic al Americii de Nord. Între 1675 și 1678, învățatul moldovean Nicolaie Milescu Spătarul întreprinde, din însărcinarea țarului Rusiei, o călătorie în China, în urma căreia lasă o descriere complexă a **A.** și în special a Chinei. În sec. al XIX-lea, exploratorii ruși Prjevalski, Semionov-Tian-Șanski ș.a. cercetează Asia Centrală, Mongolia, China, Tibetul. Bogățiile mari ale **A.** au atras atenția puterilor capitaliste din Europa și din America, care au pătruns adînc în viața politică și economică a țărilor asiatice, subordonîndu-le intereselor lor. În sec. XVIII—XIX englezii cuceresc India, transformînd-o în colonie. În alte țări (China, Japonia), puterile europene pătrund abia în sec. al XIX-lea. La sfîrșitul

sec. al XIX-lea și începutul sec. al XX-lea s-a desăvîrșit procesul de colonizare a **A.** de către Anglia, S.U.A., Germania, Franța, Portugalia și Japonia, continentul devenind unul dintre obiectivele luptei pentru reîmpărțirea lumii între puterile imperialiste. Popoarele **A.** au dus o luptă tot mai dîră împotriva puterilor colonialiste. În India (1857—1859), în China (1851—1864, 1898 și 1900) etc. au avut loc mari răscoale populare anticolonialiste. Larga mișcare de eliberare de sub jugul colonial a luat un considerabil avînt după Marea Revoluție Socialistă din Octombrie, care a exercitat asupra **A.** o puternică înfrîurire, în special prin crearea republicilor sovietice socialiste asiatice. Astăzi, aceste republici se află, din punct de vedere economic și cultural, cu mult înaintea celorlalte state asiatice și chiar a unor state capitaliste europene cu economie dezvoltată, fapt care exercită o influență crescîndă asupra mișcării de eliberare de sub jugul imperialist a popoarelor **A.** și a celor din Africa și din America Latină. După al doilea război mondial, majoritatea covîrșitoare a popoarelor **A.** s-au eliberat de colonialism și au pășit pe calea unei dezvoltări proprii, independente: R. D. Vietnam (1945), R.P.D. Coreeană (1948), R. P. Chineză (1949), care construiesc socialismul și care cuprind, împreună cu partea asiatică a U.R.S.S. și cu R. P. Mongolă, peste 2/3 din teritoriul **A.**; au devenit independente o serie de state (India, Indonezia, Birmania ș.a.) care duc o politică de pace și de neparticipare la blocuri militare. Intrarea acestor state în arena politicii mondiale a schimbat raportul de forțe în Asia și în lume în favoarea păcii. Unele state, deși formal independente, se află sub dependența economică și politică a S.U.A. și Angliei, făcînd parte din diferitele pacte militare agresive: Pakistan, Vietnamul de Sud, Coreea de Sud, Iordania, Iran, Tailanda, Filipine, Turcia ș.a. Cele mai numeroase colonii, protectorate și teritorii dependente



aparțin Angliei: Aden, Mascat și Oman, Omanul Contractual, insulele Bahrein, Katar, insulele Maldive, Singapore, Seangan (Hong Kong), Borneo de Nord, Brunei, Sarawak etc. Portugalia deține partea estică a insulei Timor și teritoriul chinez Aomîn (Macao). S.U.A. ocupă în mod ilegal insula Taivan, care aparține R. P. Chineze. Ocupă de asemenea, insulele Ryukyu și Bonin. Puternicele mișcări de masă din Japonia, Coreea de Sud, lupta armată din Vietnamul de Sud etc. slăbesc tot mai mult pozițiile imperialiștilor și forțelor reacționare din aceste țări. R.P.R., alături de celelalte țări socialiste, întreține relații economice reciproc avantajoase cu țările recent eliberate din A., ceea ce contribuie la înaintarea acestora pe calea progresului, la crearea unei industrii proprii, la dezvoltarea și întărirea economiei lor, la asigurarea independenței economice reale și consolidarea pozițiilor lor în lupta împotriva imperialismului. V. și Eurasia.

**Asia Centrală**, regiune întinsă de podișuri și deșerturi în Asia, cuprinzând Mongolia și o parte din teritoriul R. P. Chineze. Suprafața: 6 000 000 km<sup>2</sup>. Climatul continental excesiv; fauna și flora sînt variate. În subsol se găsesc mari rezerve de cărbune, petrol, aur, minereuri polimetalice etc. Regiune importantă pentru creșterea animalelor.

**Asia Centrală Sovietică**, partea extrem-sudică a Uniunii Sovietice, cuprinzând Republicile Unionale Uzbekă, Turkmână, Kirghiză și Tadjikă. Relieful variază de la munții cei mai înalți din U.R.S.S. (virfurile: Kommunizm, 7 495 m, și Pobeda, 7 439 m) pînă la deșerturile Karakum și Ust-Urt. A. C. S. dă circa 3/4 din producția U.R.S.S. de bumbac, fiind cunoscută, de asemenea, ca o importantă regiune pentru creșterea oilor, a cailor și a viermilor de mătase și pentru culturile pomicole. Se practică pe scară largă irigația. În anii Puterii sovietice s-a dezvoltat mult extracția de cărbune, de metale neferoase, de petrol și gaze naturale, industria prelucrătoare etc.

**Asia Mică**, peninsulă în vestul Asiei, scaldată de apele Mării Negre, Mării Marmara, Mării Egee și Mării Mediterane. Strîmtorile Bosfor și Dardanele o despart de Europa. A. M. este în cea mai mare parte un podiș de 800—1 500 m înălțime (Podișul Anatoliei), înconjurat de munți înalți. Resursele minerale (cărbuni, crom, cupru, plumb, zinc, mercur), deși numeroase, sînt slab exploatate. Se cultivă cereale, legume, tutun, bumbac etc. A. M. formează partea asiatică a Turciei.

**asibilăre** (lat. *ad* „la” și *sibilare* „a șuiera”; LINGV.), fenomen fonetic care constă în transformarea unei consoane ocluzive în consoană africată (semiocluzivă) sub influența unui *i* sau *e* următor (*t* din lat. *tibi* devine *ti* în rom. *ție*; *c* din lat. *caelum* devine *c(e)* în rom. *cer*).

**asiétă** (NAV.), înclinare în direcție longitudinală a unei nave. O navă poate fi *aprobată*, cînd prora este scufundată mai mult decît pupa, *apupată*, cînd pupa este scufundată mai mult, și *pe chilă dreaptă*, cînd *a.* este nulă, adică atît prora cît și pupa sînt scufundate în mod egal.

**asignăte** (lat. *ad* „la” și *signum* „semn”), hîrtie-monedă emisă pentru prima dată în Rusia, în 1769, la început convertibilă în argint. Folosirea *a.* pentru acoperirea deficitelor bugetare provocate de războaie a dus în cele din urmă la suspendarea convertibilității lor și la inflație. În 1839—1843, *a.* au fost înlocuite cu bilete de bancă convertibile. Franța a emis și ea, în 1789—1796, *a.*, care, din cauza inflației puternice, și-au pierdut repede orice valoare și au dispărut din circulație.

**asigurare 1.** (DR.) **a)** Raport juridic născut din lege sau dintr-un contract, în care o parte (*asigurătorul*) se obligă să plătească, în schimbul unei prime vărsate la anumite termene de către cealaltă parte (*asiguratul*), o sumă de bani în cazul realizării unei împrejurări ce constituie riscul în vederea căruia se face *a.* (ex. incendiu, inundație, grindină, accident, moarte etc.). A.

poate fi de bunuri sau de persoane și este de două feluri: *a. obligatorie*, care se face asupra bunurilor aparținînd gospodăriilor agricole colective sau cetățenilor, precum și pentru călători sau proprietarii de autovehicule, și *a. facultativă*, care se face prin contract, asigurătorul plătiind suma asigurată, în cazul realizării riscului, fie celui care a încheiat contractul, fie unui alt beneficiar desemnat de acesta (ex. *a.* de viață sau pentru accidente etc.). În țările socialiste, *a.* se fac de către organizații socialiste de stat, în scopul apărării proprietății socialiste și al ocrotirii intereselor oamenilor muncii, în timp ce în țările capitaliste ele se fac de către societăți comerciale particulare, în vederea obținerii de profituri pentru capitaliști. În R.P.R., *a.* se înfăptuiesc de către Administrația Asigurărilor de Stat (ADAS). **b)** *Asigurarea dovezilor*, procedură urgentă prin care organul competent încuviințează administrarea unei probe chiar înainte de începerea procesului, dacă există primejdia ca proba să dispară sau să fie greu de administrat în viitor, sau atunci cînd pîrîtul nu se opune. **2.** (MILIT.) *Asigurare de luptă*, totalitatea măsurilor luate în vederea prevenirii unui atac prin surprindere din partea inamicului și în scopul creării condițiilor favorabile pentru intrarea la timp și în mod organizat în luptă a trupelor proprii. *A. de l.* cuprinde cercetarea, siguranța, apărarea antiaeriană, mascarea etc.—*A. genistică*, totalitatea măsurilor și lucrărilor genistice executate în scopul ușurării acțiunilor proprii și îngreierii acțiunilor inamicului. Principalele sarcini ale *a.g.* sînt: cercetarea de geniu, amenajarea genistică a terenului (tranșee, adăposturi etc.), pregătirea și întreținerea drumurilor, înlăturarea barajelor, amenajarea trecerilor peste cursurile de apă, înzestrarea trupelor cu mijloace și materiale de geniu etc.—*A. tehnică*, totalitatea măsurilor luate și activitatea desfășurată în vederea unei bune funcționări, exploatarei, evacuării și reparării a tehnicii de luptă.—A.

*chimică*, totalitatea acțiunilor de luptă duse de către trupele chimice pentru nimicirea forței vii a inamicului, acoperirea cu fum a propriului dispozitiv și realizarea protecției antichimice a trupelor proprii.

**asigurări sociale**, sistem de măsuri privitoare la acordarea de ajutoare materiale, de pensii și de alte forme de asistență socială angajaților și altor categorii de oameni ai muncii, precum și familiilor acestora, în perioada în care ei se găsesc, temporar sau definitiv, în incapacitate de muncă sau în alte cazuri prevăzute de lege. **A. s.** din țările socialiste se deosebesc fundamental de cele din țările capitaliste. În țările socialiste, principala formă de asigurări o constituie **a. s.** de stat. Angajații și alți beneficiari ai **a. s.** de stat nu plătesc cotizații de asigurare, fondurile fiind constituite din contribuțiile plătite, în mod exclusiv, de întreprinderi și instituții, iar neplata lor nu privează pe angajați de beneficiul **a. s.** În țările socialiste, **a. s.** constituie un sistem complet, care cuprinde toate categoriile de oameni ai muncii și care intervine în toate cazurile în care ei se găsesc în situația de a nu putea munci. În țările capitaliste, dimpotrivă, sistemul **a. s.**, obținut prin lupta clasei muncitoare, este neunitar, nu se acordă în toate cazurile, diferă de la o ramură la alta, iar importante categorii de oameni ai muncii (ex. angajații din agricultură) nu beneficiază de **a. s.** Condițiile prevăzute de lege pentru acordarea drepturilor de **a. s.** sînt mult mai avantajoase în țările socialiste decît în cele capitaliste. Administrarea fondurilor **a. s.** se face, în socialism, de către sindicate, adică chiar de către oamenii muncii, spre deosebire de țările capitaliste, unde administrarea **a. s.** se face de către case de asigurări care folosesc importante fonduri din cotizațiile oamenilor muncii pentru întreținerea unui aparat administrativ-birocratic. În R.P.R., statul alocă importante fonduri pentru plata ajutoarelor materiale și a pensiilor, pentru trimiterea la odihnă sau tratament balneo-climatic a oamenilor

muncii, precum și pentru acordarea asistenței medicale gratuite. În 1962 cheltuielile prevăzute în buget pentru **a. s.** de stat reprezintă 4 186 000 000 de lei. În afară de aceasta, statutul model al gospodăriei agricole colective prevede posibilitatea creării unui fond pentru ajutorarea bătrînilor sau a celor care nu mai pot munci. Pe această bază, unele gospodării colective aplică un sistem propriu de ajutorare a celor în apăs de muncă. Terminarea colectivizării agriculturii și întărirea economică-organizatorică a gospodăriilor colective creează posibilități sporite în vederea elaborării și realizării unui sistem unitar de asigurare materială a colectivităților la bătrînețe și în caz de invaliditate.

**asimetrie 1.** Lipsă de simetrie. Sin. *disimetrie*. **2.** (LOG., MAT.) Proprietate a relațiilor între doi termeni, care nu este valabilă și în sens reciproc;  $xRy$  este o relație asimetrică atunci cînd exclude pe  $yRx$  (ex. „Dacă  $A$  este fiul lui  $B$ ,  $B$  nu poate fi fiul lui  $A$ ”; „Dacă  $2$  este mai mic decît  $3$ , nu se poate ca  $3$  să fie mai mic decît  $2$ ”). **3.** (GEOGR.) *Asimetria văilor*, înclinarea diferită a versanților văilor, pe lungimi mari. Se constată în special în zonele de cîmpie. Există mai multe cauze ale *a. v.*: a) subsăparea, în special a unui versant, de către un rîu; b) expoziția versanților; c) numărul diferit de afluenți pe care-i primește rîul principal de pe dreapta și stînga; d) variația structurii și litologiei versanților; e) dinamica apei curgătoare etc. (ex. **a.** văii Dunării între Turnu-Severin și Tulcea, **a.** Oltului în cursul inferior ș.a).

**asimilație 1.** (LINGV.) Fenomen fonetic (opus *disimilației*) care constă în modificarea unui sunet sub influența altuia, în așa fel încît primul devine asemănător sau identic cu al doilea. **A.** se poate produce între două sunete în contact direct (v. *acomodare*) sau între două sunete situate la oarecare distanță (ex. *năroc* devine, prin **a.** la distanță, *noroc*).—*A. parțială*, asimilație prin care un sunet primește anumite caractere articulatorii de

la alt sunet, fără să devină identic cu acesta (ex. *subsol*, pronunțat *supsol*, prin *a. p.* a consoanei sonore *b* la consoana surdă *s*).—*A. totală*, asimilație în urma căreia un sunet devine identic cu alt sunet (ex. *năsip* devine *nisip*).—*A. progresivă*, asimilație în care sunetul modificat stă după cel care exercită influența modificatoare (ex. fr. *chausson* a devenit în rom. *șoșon*).—*A. regresivă*, asimilație în care sunetul modificat stă înaintea sunetului care exercită influența modificatoare (ex. lat. *serenum* devine în rom. *senin*).—*A. reciprocă*, asimilație care constă în modificarea ambelor sunete, avînd drept rezultat un singur sunet, cu particularități proprii amîndurora (ex. lat. *au* a dat în it. *o* deschis, vocală velară și rotunjită ca *u* și deschisă ca *a*). **2.** (PETROGR.) *Asimilație magmatică*, fenomen de interacțiune a unei magme cu rocile înconjurătoare, în urma căruia apar roci eruptive hibride cu o compoziție intermediară în raport cu aceea a corpurilor care intră în reacție. **3.** (BIOL.) *V. anabolism*. **4.** (BOT.) *Asimilație clorofiliană v. fotosinteză*. **asimptotă** (MAT.), dreaptă (D) asociată unei curbe plane într-o poziție relativă față de curbă,

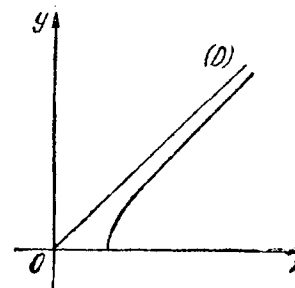

Asimptotă

astfel încît distanța dintre un punct variabil al curbei și această dreaptă să tindă către zero cînd punctul se deplasează pe curbă spre infinit. Se mai numește *dreaptă asimptotă*.

**asincron, regim ~**, regim de funcționare a unei mașini electrice de curent alternativ, în care viteza unghiulară a rotorului este diferită de cea a cîmpului magnetic învîrtitor al statorului.

**asindeton** (gr. *a* „fără” și *syndein* „a reuni”; LINGV.), absența conjuncțiilor dintre doi

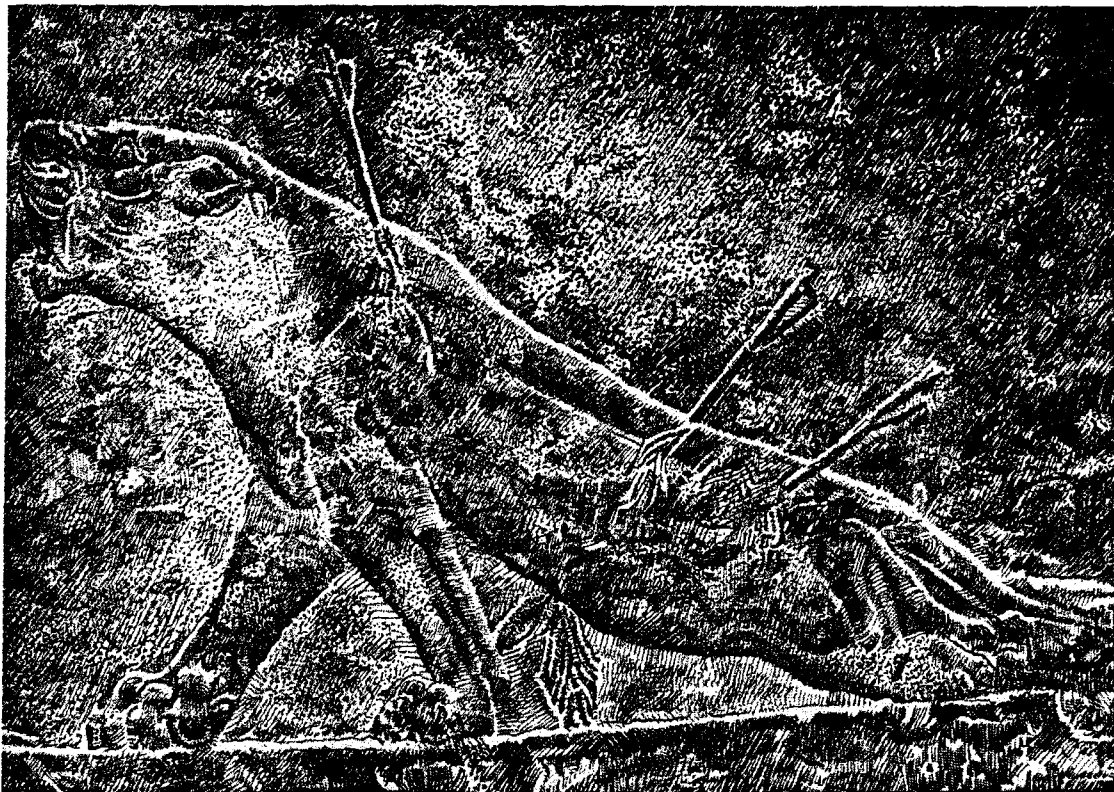

Leoaică murind. Basoreliev din Ninive (sec. VII î.e.n.)

sau mai mulți termeni ai unei propoziții, dintre două sau mai multe propoziții ale unei fraze (ex. *vrînd-nevrînd*, față de *vrînd* sau *nevrînd*).

**asinergie** (MED.), tulburare a mobilității, manifestată prin imposibilitatea de a îndeplini simultan diferite mișcări elementare.

**Asiria**, vechi stat sclavagist, format la sfîrșitul mileniului al III-lea și începutul mileniului al II-lea î.e.n. pe cursul inferior al Tigrului, cu capitala la Assur (mai târziu la Ninive). După o lungă perioadă de dominație succesivă a babilonenilor, a hitiților, a statului Mitanni etc., alternînd cu cîteva faze de independență, **A.** s-a ridicat la rangul de mare putere politică în Orientul Apropiat, în sec. XV—XI și apoi din sec. al X-lea pînă în a doua jumătate a sec. al VII-lea î.e.n. În această ultimă etapă, cuceririle întreprinse de regii *Tiglatpalassar al III-lea* (745—727), *Salmanassar al V-lea* (727—722), *Sargon al II-lea* (722—705), *Sennacherib* (705—680), *Asarhaddon* (680—669) și *Assurbanipal* (669—c. 663) au făcut din **A.** un stat puternic, cu un vast teritoriu, cuprinzînd aproape întreaga Mesopotamie, inclu-

siv Babilonul, teritoriile din nordul Siriei, Fenicia și, pentru scurt timp, Egiptul. Către sfîrșitul sec. al VII-lea î.e.n., lupta împotriva stăpînirii străine și lupta de clasă din Asiria au slăbit statul atît de mult încît acesta s-a prăbușit în cele din urmă sub puternicele lovituri conjugate ale mezilor și babilonenilor (605 î.e.n.).

**asiriologie**, ramură a arheologiei care se ocupă cu studiul rămășițelor materiale ale culturilor antice de pe teritoriul Mesopotamiei și al regiunilor învecinate.

**asiro-babiloneană**, artă ~, arta care s-a dezvoltat în antichitate în Mesopotamia. Artei babilonene din regatul vechiului Babilon (prima jumătate a mileniului al II-lea î.e.n.) i-a succedat arta popoarelor care au ocupat țara: kassitii și asirienii. Dar arta babiloneană avea să mai cunoască o perioadă de înflorire, în timpul regatului noului Babilon (626—538 î.e.n.). Artă primei epoci, moștenitoare a tradițiilor sumero-akkadiene, este cunoscută prin foarte rare monumente, dintre care cel mai de seamă este stela codului regelui Hammurapi (sec. al XVIII-lea î.e.n.), cuprinzînd

o remarcabilă culegere de legi, deosebit de importantă pentru cunoașterea organizării sociale și statale a Babilonului. *Arta asiriană* a folosit la rîndul ei forme și canoane elaborate de popoarele și civilizațiile mesopotamiene mai vechi din aceste regiuni. În construcții, asirienii au utilizat cărămida crudă, cărămida arsă și, foarte rar, piatra. Zidurile erau compacte, încăperile deschizîndu-se spre o curte interioară. Palatul regal, așezat pe o platformă înaltă, cu turnurile lui dreptunghiulare, cu creneluri în trepte, cu porți arcuite și străjuite de statui de zei reprezentați prin tauri sau lei cu chip omenesc, părea o cetate. Un exemplu caracteristic este palatul lui Sargon al II-lea de la Dur-Șarrukin, din sec. al VIII-lea î.e.n. Pe lîngă templele principalilor zei se înălțau *ziguratele*. Orașele erau înconjurate de ziduri întărite cu turnuri dreptunghiulare și cu porți puternice. Pereții palatelor erau împodobiți cu picturi murale, cu basorelievuri policrome, înfățișînd îndeosebi scene de luptă, de vînătoare și imagini de animale. Artă reliefului cunoaște o perioadă de mare înflorire



Taur înaripat de la poarta palatului lui Assurnasirpal al III-lea din Nimrud-Kalah

în sec. al VII-lea î.e.n., când formele, mai înainte statice și rigide, devin mai libere și mai zvelte, ajungându-se și la efecte de perspectivă. Figurile sînt mai expresive, artiștii redau cu mai multă precizie tipurile atletice și animalele în mișcare. *Gliptica* s-a dezvoltat sub forma sculpturii sigiliilor cilindrice. S-au lucrat și amulete din bronz și statuete din aur sau argint. *Arta nouă* Babilon, în care au intervenit și elemente asiriene, e mai bine cunoscută

și în artele aplicate. V. și Babilon; Ninive.

**asistare** (DR.), participare a părinților sau a tutorelui în procesul civil, alături de minorul care a împlinit 14 ani, pentru a-i întregi capacitatea de exercițiu (v. și *capacitate civilă*) și pentru a-l putea apăra astfel împotriva unor eventuale abuzuri ale părții potrivnice.

**asistență 1.** (DR.) *Asistență juridică*, apărare și, dacă este cazul, reprezentare a celor in-

(ruinele palatului lui Nabucodonosor, poarta zeiței Iștar din Babilon, grădinile suspendate). Uriașele palate fortificate în incinta cărora se găsea și templul cu turn în trepte (zigurat) reflectă concentrarea întregii puteri economice, politice, militare și religioase în mîna despotului. Caracteristice pentru arta nouă Babilon sînt sculptura masivă și reliefulurile animaliere în piatră (ex. dragonii și taurii sfinți care decorează poarta zeiței Iștar), bogăția decorației policrome în ceramica smălțuită

teresați în fața instanțelor judecătorești, dare de consultații, redactare de cereri, plîngeri și alte acte cu caracter juridic. În R.P.R., *a.j.* se acordă prin birourile colective organizate în cadrul colegiilor de avocați. *A. j.* se acordă în unele cazuri din oficiu și gratuit. În statul socialist, *a. j.* constituie o importantă garanție materială a dreptului de apărare. — *Asistență maritimă*, ajutor dat unei nave în pericol de către o altă navă. 2. (MED.) *Asistență medicală*, îngrijire a bolnavilor de către un personal medical calificat, la domiciliu sau într-o instituție medico-sanitară. În țările socialiste, *a. m.* este o sarcină de stat, prevăzută în Constituție. Ea este rațională, calificată, gratuită, teritorializată. În R.P.R. se dă o deosebită importanță *a.m.*, prin mărirea numărului de paturi în spitale, sanatorii, case de naștere, prin acordarea gratuită a tratamentului spitalicesc, balneo-climatic, a medicamentelor etc. Numărul total de paturi din spitale, sanatorii și case de naștere a crescut în Republica Populară Romîna de la 33 763 în anul 1938 la 137 170 în anul 1961.

**asistență mutuală**, colaborare internațională politică și militară între state, stabilită prin tratate, în scopul apărării comune împotriva unui eventual atac armat. Tratatul de *a.m.* obligă statele semnatare să-și acorde sprijin reciproc în cazul în care unul dintre

Assurnasirpal al III-lea la vînătoare de lei. Basorelief din Nimrud-Kalah



ele este atacat de o a treia putere; ele trebuie să aibă un caracter pur defensiv. Fiind determinate de scopurile politicii lor externe, așa-zisele tratate de a.m. dintre țările lagărului imperialist nu au caracter defensiv, ci urmăresc subordonarea țărilor mici și slabe de către țările mari și puternice, înăbușirea mișcărilor de eliberare națională și socială, întreținerea războiului rece și pregătirea de noi agresivități. Statele socialiste susțin în permanență ideea încheierii de tratate de a.m. ca mijloc de asigurare a securității, de preîntâmpinare a agresivității. R.P.R. a încheiat tratate de a.m. bilaterale cu celelalte state socialiste și participă la Tratatul de la Varșovia, tratat multilateral de a.m.

**asistolie** (gr. a „fără” și *systole* „contracție”; MED.), denumire sub care era cunoscută înaintea insuficiența cardiacă totală.

**A.S.I.T. v. Asociația științifică a inginerilor și tehnicienilor din R.P.R.**

**asiză 1.** (CONSTR.) Fiecare rînd sau strat al unei zidării de cărămidă, piatră, blocuri de beton etc., așezat astfel încît forțele principale care acționează asupra zidăriei să fie perpendiculare pe el. **2.** (DRUM.)

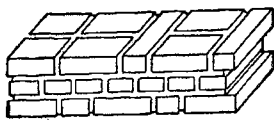

Trei asize de cărămidă

**Asize stabilizate**, straturi rutiere suprapuse care alcătuiesc corpul șoselei; sînt formate din pămînturi selecționate sau ameliorate, din balast sau din piatră concasată nesortată; permit folosirea rațională a materialelor locale.

**Askania-Nova**, rezervație naturală de stat din R.S.S. Ucraineană, întemeiată în 1828. Aici funcționează Institutul științific ucrainean de cercetări zootehnice pentru raioanele de stepă „M. F. Ivanov”, după numele savantului zootehnician sovietic care a desfășurat aici o rodnică activitate pentru îmbunătățirea și crearea de noi rase de animale. Aici au fost

create rasa de oi *askania-nova*, rasa de porci *alb ucrainean de stepă* etc. În parcul botanic se cultivă o bogată colecție de plante, cuprinzînd unele dintre cele mai valoroase specii, potrivite pentru zona de stepă a Ucrainei. În parcul zoologic trăiesc specii de animale sălbatice din regiunile de stepă ale Africii, Australiei etc.

**Asmara**, oraș în nordul Etiopiei, în provincia Eritreea. 120 000 loc. (1958). Trafic de mărfuri. Industrie de conserve de carne și de prelucrare a cafelei. În imediata apropiere a A. se află exploatarea de sare și de săruri de potasiu.

**asmățui** (*Anthriscus cerefolium*), plantă erbacee anuală



Asmățui

din familia umbeliferelor, originară din Asia, cu tulpina înaltă de 50–60 cm, cu frunze sectate și flori albe dispuse în umbel. Se cultivă pentru frunzele sale aromatice, care se întrebunțează drept condiment. Asmățuiul se mai numește și *hasmațuchi*.

**Asmus**, Valentin Ferdinandovici (n. 1894), filozof sovietic, profesor la Universitatea din Moscova. Autor a numeroase lucrări de istoria filozofiei, logică, estetică și teoria literaturii. Op. pr.: „Studii despre istoria dialecticii în filozofia modernă” (ed. a II-a, 1930), „Logica” (1947), „Descartes” (1956).

**asociativitate**, proprietate a unei operații matematice care, repetată și aplicată unui șir de elemente, conduce la același rezultat, independent de felul în care sînt grupate acele elemente (ex. adunarea și înmulțirea numerelor reale au proprietatea de a., care permite să se scrie:  $(a+b)+c=a+(b+c)$ ;  $(a \times b) \times c = a \times (b \times c)$ , a, b, c fiind trei numere oarecare).

**Asociația europeană a comerțului liber** (denumită și

„mica zonă a comerțului liber”), grupare a șapte țări (Anglia, Suedia, Danemarca, Norvegia, Elveția, Austria și Portugalia), înființată la 20 noiembrie 1959, din inițiativa Angliei, pentru a opune rezistență concurenței Pieței comune. În cadrul grupării s-a prevăzut desființarea taxelor vamale în comerțul dintre țările participante, păstrîndu-se însă dreptul ca fiecare țară să stabilească un tarif vamal propriu în relațiile comerciale cu țările din afara asociației. Formarea acestei grupări a reflectat ascuțirea contradicțiilor dintre puterile imperialiste în problema piețelor. Presiunile făcute de cercurile monopoliste engleze au determinat guvernul englez să se pronunțe pentru aderarea Angliei la Piața comună.

**Asociația generală a lucrătorilor din România**, asociație muncitorească profesională cu caracter corporatist și de ajutor reciproc, creată în 1872. Statutul publicat în gazeta „Lucrătorul român”, organ al asociației, preciza că scopul asociației este să combată „tot ce e rău și vătămător lucrătorilor”. În urma persecuțiilor la care a fost supusă de către autoritățile burghezo-moșierești, asociația și-a încetat existența în 1873.

**Asociația generală a muncitorilor din Timișoara**, organizație muncitorească creată în 1868, la Timișoara. A fost prima organizație muncitorească cu caracter politic, bazată pe principiile luptei de clasă, din istoria mișcării noastre muncitorești. A luptat pentru dreptul de asociere, pentru dreptul de vot universal, pentru libertatea presei și pentru îmbunătățirea condițiilor de trai ale muncitorilor. A condus greva din 1869 a lucrătorilor de la căile ferate din Timișoara. În cadrul asociației, care a avut legături strînse cu Internaționala I, s-au propagat unele idei socialiste și internaționaliste. Denumirea de Asociația generală a muncitorilor au purtat-o și organizațiile muncitorești din orașele Oradea, Oravița, Reșița, Brașov, Arad, Sibiu, Cluj.

**Asociația internațională a juriștilor democrați (A.I.J.D.),** organizație a juriștilor progresiști din numeroase țări, creată la Paris, în 1946, din inițiativa unui grup de juriști francezi. Ideea fundamentală pentru care militează ea este „dreptul în slujba păcii”. În vederea înlăturării acestei idei, organizația luptă pentru promovarea principiilor independenței și egalității în drepturi a popoarelor, pentru combaterea fascismului, apărarea drepturilor și a libertăților democratice, asigurarea unei păci trainice între popoare. *Asociația juriștilor din R.P.R.* face parte din această asociație.

**Asociația internațională a muncitorilor v. Internaționala I.**

**Asociația internațională de științe juridice,** asociație înființată în 1950, sub auspiciile U.N.E.S.C.O. La aceasta este afiliată și *Asociația română de științe juridice*, în calitate de comitet național, activând pentru promovarea progresului social și a coexistenței pașnice printr-o mai bună cunoaștere a dreptului țărilor socialiste și al altor țări.

**Asociația juriștilor din R.P.R.,** organizație care grupează pe juriștii din toate ramurile de activitate, înființată la 4 iulie 1949, în urma reorganizării *Asociației juriștilor democrați din România* (organizație constituită imediat după 23 August 1944). Scopul ei este să contribuie la popularizarea legilor Republicii Populare Române în rândurile oamenilor muncii, la ridicarea nivelului profesional și ideologic al membrilor săi. Este afiliată la *Asociația internațională a juriștilor democrați*.

**Asociația lucrătorilor tipografi din București,** prima asociație profesională a muncitorilor tipografi din România, înființată la București, în 1858, sub numele de *Casa de prevedere și economii a lucrătorilor tipografi*. Până în 1865 avea mai mult caracterul unei organizații de ajutor reciproc. De la această dată, activitatea ei s-a îndreptat spre apărarea intereselor muncitorilor tipografi împotriva patronilor și a

aparaturii de stat burghezo-moșieresc. În 1869 a început să editeze o gazetă proprie, „Analele tipografice”. Asociația s-a dezorganizat în 1871.

**Asociația națională a industriștilor,** organizație a monopolistilor din S.U.A., creată în 1895 și reunind peste 20 000 de companii, ale căror întreprinderi produc aproximativ 80% din întreaga producție industrială a țării. Nucleul conducător al asociației este format din miliardari, care reprezintă mai puțin de 2% din numărul total al membrilor. Înființată în scopul apărării intereselor monopolurilor respective, ea este un instrument de asigurare a dominației vîrfurilor oligarhiei financiare asupra corporațiilor și societăților mai mici și exercită o influență puternică asupra politicii interne și externe a S.U.A. în direcția militarizării economiei, a limitării drepturilor sindicatelor muncitorești și a intensificării războiului rece. Totodată asociația cheltuiește fonduri uriașe pentru coruperea înalților funcționari ai aparatului de stat și a vîrfurilor de conducere din sindicatele muncitorești, pentru finanțarea campaniilor electorale etc.

**Asociația oamenilor de artă din instituțiile teatrale și muzicale din R.P.R. (A.T.M.),** organizație înființată în 1957. Ea cuprinde pe oamenii de artă din domeniul teatrului și al muzicii. Organizează dezbaterile problemelor privitoare la creația acestora, precum și contactele și schimburile de experiență cu organizațiile profesionale similare, cu teatrele sau artiștii din alte țări.

**Asociația oamenilor de știință din R.P.R. (A.O.Ș.),** organizație constituită la 18 iunie 1956. Este afiliată la *Federația mondială a oamenilor de știință*.

**Asociația pentru Națiunile Unite (A.N.U.),** asociație creată în R.P.R. la 21 iulie 1955. Este membră a *Federației mondiale a asociațiilor pentru Națiunile Unite*.

**Asociația pentru protecția mamei și a copilului,** organizație legală de masă, înființată la începutul anului 1935

și condusă de Partidul Comunist din România. Paralel cu munca de colectare de obiecte și de bani pentru ajutorarea copiilor săraci, asociația a răspîndit cuvîntul partidului în masele de muncitori. În ultimele luni ale anului 1935, asociația a fost silită să activeze ilegal, iar spre sfîrșitul aceluiași an să-și înceteze activitatea. A fost cunoscută și sub numele de *Mama și copilul*.

**Asociația română pentru strîngerea legăturilor cu Uniunea Sovietică (A.R.L.U.S.),** organizație înființată în țara noastră în noiembrie 1944, cu scopul întăririi prieteniei dintre poporul român și popoarele Uniunii Sovietice. Conținutul muncii cultural-politice de masă desfășurate de A.R.L.U.S. îl constituie popularizarea realizărilor de însemnătate istorică obținute de Uniunea Sovietică în construirea socialismului și comunismului, a politicii sale externe de pace și răspîndirea experienței sovietice în diferite domenii de activitate. În strînsă colaborare cu *Asociația de prietenie sovieto-română, A.R.L.U.S.* popularizează în Uniunea Sovietică realizările poporului român în construirea socialismului. Centre importante ale activității asociației sînt casele prieteniei romîno-sovietice, înființate în principalele orașe ale țării. Asociația editează revista săptămînală „Veac nou”.

**Asociația slavistilor din R.P.R.,** organizație științifică înființată în 1956, la București, sub auspiciile Ministerului Învățămîntului. Coordonează activitatea slavistilor (lingviști, istorici, istorici literari, folcloriști, etnografi) din țară și are scopul de a dezvolta cercetările de slavistică, îndeosebi pe cele privitoare la relațiile romîno-slave. Editează publicația proprie „Romanoslavica”.

**Asociația socialistilor romîni din Budapesta,** asociație întemeiată la Budapesta, în 1900, de socialiștii romîni din Ungaria. În 1903 s-a transformat în secția romînă a Partidului social-democrat din Ungaria, care îngloba pe muncitorii de naționalitate romînă din această țară.



**Asociația științifică a inginerilor și tehnicienilor din R.P.R. (A.S.I.T.),** organizație de specialitate înființată în 1949, care a participat activ la progresul tehnic și științific în R.P.R. și la introducerea tehnicii noi în economie, contribuind astfel la înfăptuirea construcției socialiste; a editat 18 reviste tehnice de specialitate și „Lexiconul tehnic român”. Și-a încetat activitatea în iulie 1962, când, la conferința pe țară a inginerilor și tehnicienilor, a fost înființat Consiliul național al inginerilor și tehnicienilor din R.P.R.

**asociație 1.** (DR.) Grupare a mai multor persoane, care, prin convenție, pun în comun, în mod stabil, contribuția lor materială, cunoștințele și activitatea lor pentru realizarea unui scop, fără caracter pecuniar sau patrimonial, ca de exemplu: dezvoltarea pregătirii lor profesionale, științifice, artistice, sportive. Gruparea poate dobîndi personalitate juridică în condițiile stabilite de lege.

**2.** *Asociații de ajutor reciproc,* asociații care constituiau primele forme de organizare a muncitorilor din țara noastră, apărute în a doua jumătate a sec. al XIX-lea. Ele aveau un caracter limitat, de ajutor reciproc în caz de boală, de moarte sau de șomaj. Din aceste *a.* făceau parte atît muncitori salariați cît și mici meșteșugari cu ateliere proprii.

**3.** *Asociații profesionale,* forme de organizare a muncitorilor, superioare *a. de ajutor reciproc,* create în țara noastră mai ales după războiul de independență din 1877—1878. Cu toate că aveau un caracter de clasă mai pronunțat, ele primeau la început în rîndul lor și mici patroni cu ateliere proprii. *A. p.* și-au pus ca sarcină să organizeze masele muncitoare și să le aperse interesele. Ele au constituit începuturile mișcării sindicale din țara noastră.

**4.** *Asociații de prietenie și legături culturale cu R.P.R.,* organizații obștești voluntare, existente într-o serie de țări ale lumii, care au drept scop întărirea prieteniei dintre popoarele țărilor respective și poporul ro-

mîn. Astfel de organizații există în U.R.S.S., precum și într-o serie de țări capitaliste ca Franța, Italia, Finlanda ș.a.

**5.** *Asociație sportivă,* unitate organizatorică de bază a Uniunii de cultură fizică și sport. *A. s.* se organizează pe întreprinderi, instituții, S.M.T., G.A.S., G.A.C., sate (cămine culturale), șantiere, școli, instituții de învățămînt superior, unități militare, cooperative meșteșugărești, cartiere și funcționează pe baza unui regulament elaborat de Consiliul general al Uniunii de cultură fizică și sport. Scopul *a. s.* este de a atrage la practicarea sportului pe oamenii muncii în vederea dezvoltării lor fizice multilaterale și a întăririi sănătății.

**6.** (BOT.) Unitate de bază în clasificarea grupurilor de organisme vegetale (fitocenoză); este alcătuită din mai multe specii de plante. Structura *a.* este determinată de factorii de mediu și de relațiile reciproce existente între speciile componente. Datorită acestui fapt, *a.* au, de obicei, un aspect unitar, caracterizîndu-se printr-o specie predominantă, după care li se dă și denumirea (ex. fâget, stuțărieș etc.). *A.,* la rîndul ei, face parte dintr-o unitate mai largă, numită *biocenoză.* Fiecare *a.* ocupă un anumit areal (arie de răspîndire). Studiul *a.* permite cunoscerea valorii economice a terenurilor agricole și stabilirea căilor de îmbunătățire și de folosire rațională a lor.

**7.** (CHIM.) *Asociație moleculară,* reunire a două sau mai multe molecule identice (avînd valențele principale saturate). În *a.m.,* moleculele sînt legate prin forțe *van der Waals* sau prin *punți de hidrogen.* Asocierea moleculelor influențează puternic unele proprietăți ale corpurilor (ex. temperatura de fierbere și de topire).

**8.** (ASTR.) *Asociații de stele,* grupuri rare de stele, de origine comună. Primele asociații de stele au fost descoperite de astronomul sovietic V. A. Ambartsumian în anul 1947. Ele sînt sisteme dinamice nestabile; stelele care intră în componența lor se împrăștie treptat în spațiu. Acest fapt dă posibilitatea să fie apreciată vîrsta lor, care, după

cum s-a constatat, este foarte mică (cîteva milioane de ani) în comparație cu vîrsta obișnuită a stelelor. Studiarea *a. de s.* a avut o însemnătate hotărîtoare în crearea cosmogoniei stelare.

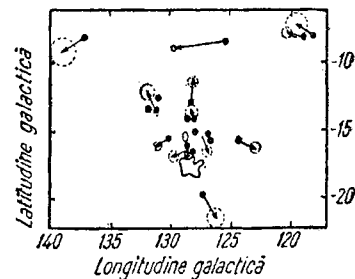

Mișcări proprii de expansiune în asociația de stele Perseu

Astronomii sovietici au pus în evidență pentru prima oară nașterea stelelor în *a. de s.*

**9.** (PSIH.) *Legătură* care se stabilește între percepții, reprezentări, idei, stări afective; ea a fost descrisă pentru prima oară de Aristotel, care a formulat trei feluri de *a.:* prin *continguitate,* prin *asemănare* și prin contrast. I. P. Pavlov a arătat că mecanismul fiziologic al *a.* este legătura temporară care se stabilește între două focare de excitație, pe baza acțiunii repetate a doi stimuli care coincid în timp.

**asociaționism,** curent mecanicist, în psihologia sec. XVII—XIX, care explica neștiințific întreaga activitate psihică prin asocierea mecanică și progresivă a unor procese psihice simple (senzații, reprezentări, idei). *A.* a avut o ramură materialistă (Hobbes, Locke, Hartley, Priestley, Spinoza, Gassendi, La Mettrie, Helvétius ș.a.) și una idealistă (Berkeley, Hume, Bain, J. Mill, J. St. Mill, Spencer, Herbart, Ribot, Wundt ș.a.).

**Asociațiunea transilvană pentru literatura română și cultura poporului român (Astra),** organizație culturală a burgheziei române din Transilvania, înființată la Sibiu, în 1861, din inițiativa unor fruntași ai culturii (Timotei Cipariu, George Barițiu ș.a.). Încă de la înființare, în sinul asociației s-au ciocnit două tendințe: una, de orientare patriotică și democratică, reprezentată de G. Barițiu, alta, de orientare cleri-



cală, reacționară, reprezentată de A. Șaguna. Asuprirea națională la care erau supuși românii în cadrul statului austro-ungar a determinat predominarea în sînul ei, în acea perioadă, a orientării democratice. Astfel se explică rolul important pe care l-a avut asociația în răspîndirea culturii române în Transilvania. Ea a înființat la Sibiu o mare bibliotecă, o școală civilă cu internat și un muzeu. A editat și a premiat lucrări literare și științifice, a scos (în 1868) revista „Transilvania”. Ei i se datorește apariția unei colecții „poporale”, în care s-au tipărit broșuri în cca 2 000 000 exemplare, și editarea primei enciclopedii românești, „Enciclopedia română” (3 vol., 1898—1904). După 1918, datorită influenței predominante a virfurilor burgheziei, în activitatea *Astrei* a cîștigat teren orientarea naționalistă.

**Asoka (Așoka)**, rege indian (c. 273—232 î.e.n.), care a unificat aproape întreaga Indie și a stabilit relații cu statele elenistice.

**asolamént**, măsură agrotehnică care constă în împărțirea terenului de cultură în mai multe sole (tarlale), în raport cu numărul plantelor ce urmează a fi cultivate, și în repartizarea, prin rotație, a fiecărei plante pe o solă anumită. **A.** constituie un mijloc de sporire a producției agricole, datorită succesiunii plantelor după felul de nutriție, consumul de apă, sistemul radicular, însușirile solului etc.

**asomăre** (IND. ALIM.), operație de abator care constă în amețirea animalelor înainte de tăiere, prin lovire în frunte cu un ciocan, prin electrocutare etc.

**asonántă**, rimă imperfectă, în care silabele finale nu sînt, în structura lor, absolut identice (ex. „Treci, dorule, Mureșul/Nu-mi mai rupe sufletul”).

**aspártic, acid** ~ (BIOCHIM.), aminoacid dicarboxilic cu patru atomi de carbon. Sub forma amidei numită *asparagina*, *a. a.* reprezintă rezerva de azot a multor vegetale. Joacă un rol important în sinteza naturală a altor aminoacizi.

**Asparuh** (c. 646—c. 700), han al bulgarilor din regiunea Mării de Azov. Migrînd spre vest, bulgarii conduși de **A.** au ocupat teritoriul dintre Dunăre și Balcani, supunînd triburile slave așezate acolo, de care au fost apoi asimilați. Învîingînd pe bizantini, **A.** i-a silit să recunoască statul bulgar (679 sau 681).

**Aspasia din Milet**, soția lui Pericle, celebră în lumea greacă prin calitățile ei excepționale: inteligență, cultură și frumusețe. În casa ei se întîlneau poeții, filozofii, oamenii de seamă ai sec. al V-lea î.e.n.

**aspéct** (LINGV.), categorie gramaticală, proprie anumitor limbi (ex. limbilor slave), care arată gradul de realizare a acțiunii exprimate de verb. În limba română, care nu cunoaște o categorie gramaticală propriuzisă a **a.**, acesta poate fi exprimat prin mijloace lexicale sau sintactice.—*A. imperfectiv* (sau *durativ*), aspect care arată că acțiunea verbului e în curs de desfășurare (ex. rus. читать „a citi”, față de rus. прочитать „a citi pînă la capăt, a termina de citit”).—*A. perfectiv*, aspect care arată că acțiunea verbului este efectuată, încheiată (ex. rus. рассказать „a povesti pînă la capăt”, față de rus. рассказывать „a povesti”).

**aspritate** (TEHN.), proprietate a unei suprafețe de a avea neregularități mici și dese, răspîndite în general neuniform; denumirea unei astfel de neregularități.

**aspersór** (lat. *aspersus* „stropit”; TEHN.), dispozitiv de iri-

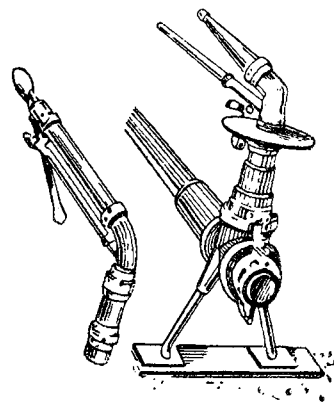

Aspersor

gare prin aspersiune, care pulverizează apa adusă

prin conducte de alimentare și de distribuție, pentru a stropi suprafața de irigat.

**aspirantúrá** (PEDAG.), sistem de învățămînt în R.P.R., în U.R.S.S. și în majoritatea țărilor de democrație populară, la care se pot înscrie cei care au trecut examenul de stat și manifestă aptitudini pentru activitatea științifică. Prin **a.** se pregătesc viitoarele cadre ale învățămîntului superior și ale institutelor de cercetări științifice. După trecerea unor examene și susținerea publică a disertației, se obține titlul de *candidat în științe*.

**aspirát** (LINGV.; despre un sunet), realizat prin aspirație (ex. *h* din *harmăsar*, pronunțare regională, este o consoană aspirată).

**aspiratór** (TEHN.), aparat folosit la aspirarea unui fluid sau a unui material pulverulent. Are utilizări variate: crearea vidului într-un recipient închis (*pompa de vid*), aspirarea unui lichid dintr-un rezervor (sifon), aspirarea prafului din covoare, de pe pardoseli (*a. de praf*) etc.

**aspiráție 1.** (LINGV.) Zgomot produs prin frecarea aerului în trecerea lui prin laringe. **A.** poate preceda o vocală (rom. *hoț*, lat. *heri* „ieri”, gr. *hex* „șase”) sau poate urma după o consoană (ex., în germană, *t, p, c* sînt pronunțate *th, ph, ch*). **2.** (TEHN.) Deplasare a unui fluid printr-o conductă sau printr-un orificiu, datorită micșorării presiunii la capătul conductei înspre care acest fluid se deplasează sau în camera în care el urmează să fie introdus.

**aspirină** (FARM.), nume comercial al acidului acetic salicilic.

**áspru** (ngr. *aspron* „monedă nouă”), mică monedă turcească de argint, cu largă circulație în țările românești în secolele al XV-lea—XVII-lea. Valoarea asprului a variat mult de-a lungul timpului.

**Assaky**, Gheorghe (1855—1899), chirurg român, nepot al lui Gh. Asachi, cunoscut mai ales prin cercetările experimentale asupra suturii nervilor la distanță. Este considerat ca unul dintre precursorii

neurochirurgiei moderne. Op. pr.: „Despre sutura nervilor la distanță“ (1886), „Noi cercetări relative la influența condițiilor mecanice asupra creșterii nervilor“ (1886).

**Assam**, stat federal în nord-estul Indiei. Suprafața: 220 172 km<sup>2</sup>. Populația: circa 11 900 000 loc. (1961), formată din assamiți (50%), bengalezi, tibetani, birmani etc. Centrul administrativ: *Shillong*. Relieful este în general muntos, cu înălțimi pînă la 3 826 m. Climat tropical musonic foarte umed (precipitații anuale pînă la 12 500 mm). Culturi de ceai, de tutun, de bumbac, de trestie de zahăr etc. Se exploatează petrol, cărbune etc.

**Associated Press** [*asosieitid pres*], una dintre principalele agenții de presă din S.U.A., înființată în 1848, cu sediul central la New York. Ea servește direct interesele politice ale marilor monopoli americani. Majoritatea ziarelor și posturilor de radio din S.U.A. folosesc serviciile acestei agenții.

**Assuan**, oraș în Republica Arabă Unită, situat pe malul Nilului. 28 400 loc. (1952). Industrie ușoară dezvoltată. Din 1960, pe baza acordului cu Uniunea Sovietică, în spiritul ajutorului acordat de aceasta dezvoltării economice a țărilor slab dezvoltate, au început aici lucrările de construire a unui mare baraj. Se construiește o centrală hidroelectrică cu capacitatea de 9,5 miliarde kWh anual. Ca urmare a barării Nilului, se va permite irigarea a sute de mii de ha, ceea ce va mări suprafețele însămînțate ale R.A.U. cu 30%.

**Assur**, zeu principal al asirienilor, după care s-a dat numele orașului Assur, devenit capitala statului asirian.

**Assurbanipal**, ultimul rege însemnat al Asiriei (c. 669—c. 633 î.e.n.). În timpul domniei lui, Asiria și-a extins, prin războaie prădalnice, dominația asupra Egiptului, Caldeii și Elamului. Civilizația asiriană, în special arta, a cunoscut în timpul său o mare înflorire. Spre sfârșitul domniei lui se ivesc semnele descompunerii imperiului asirian.

**Astarte**, zeiță feniciană, protectoare a fertilității pămîntului, a maternității și a dragostei. Era reprezentată în chip de femeie cu o semilună pe frunte. Cultul ei a cunoscut trespădărit o largă răspîndire în toată regiunea mediteraneană, inclusiv la Roma.



Astarte

**astatiniu** (CHIM.), *At*. Element cu nr. at. 85, sintetizat în 1940. Toți izotopii **a**. sînt radioactivi. Are proprietăți fizice și chimice asemănătoare cu ale halogenilor.

**astenie** (gr. *a* „fără“ și *sthenos* „forță“; MED.), stare patologică caracterizată prin senzația subiectivă și starea obiectivă de slăbiciune, de scădere a forței fizice și intelectuale. Se deosebește de starea fiziologică de oboseală prin caracterul ei intens și prelungit, ea nedispărînd prin repausul obișnuit. Astenia psihică se caracterizează prin scăderea simțitoare a capacității de lucru intelectual.

**astereală** (CONSTR.), căptușeală de scînduri așezate alăturat, cu rosturi suficiente spre a permite dilatația prin umezire, destinată să susțină un strat de material și să transmită elementelor de rezistență (căpriori, pene, grinzi etc.) în-

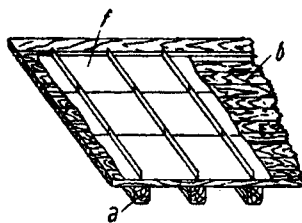

Învelitoare

a — căpriori; b — astereală;  
f — tablă

cărcările de pe suprafață. **A**. acoperișului, fixată pe căpriori, susține învelitoarea și transmite scheletului de rezistență greutatea învelitorii și încărcările care îi revin (vînt, zăpadă). **A**. unui cofraj de planșeu susține betonul proaspăt turnat și transmite

greutatea acestuia la piesele de susținere.

**astereognozie** (gr. *a* „fără“, *stereos* „solid“ și *gnosis* „cunoaștere“; MED.), pierdere a capacității de recunoaștere a unui obiect prin pipăit, fără ajutorul vederii. Se întîlnește în cazurile de leziuni ale căilor și centrilor sensibilității profunde, în special în leziuni ale scoarței cerebrale.

**asterisc** (gr. *asteriskos* „steluță“), semn grafic în formă de steluță (\*), care are diverse întrebuințări; după un cuvînt, trimite în josul paginii la o notă; în lingvistică, așezat înaintea unui cuvînt sau a unei forme gramaticale, arată că acestea nu apar în texte, ci sînt presupuse, reconstruite (ex. la baza rom. *muia*, fr. *mouiller*, sp. *mojar*, port. *molhar* stă verbul lat. neatestat \**molliare*).

**asteroid** (gr. *aster*, *asteros* „stea“ și *eidos* „aspect“; ASTR.), planetă mică, din sistemul solar, puțin strălucitoare. **A**. se află în special între orbitele lui Marte și Jupiter.

**asteroide** (ZOOL.) v. **stelede-mare**.

**asteronim** (gr. *aster*, *asteros* „stea“ și *onyma* „nume“; BIBL.), steluță, grup de stelute sau o majusculă urmată de stelute (ex. B\*\*\*), care înlocuiesc, într-o scriere, numele unui autor sau al unui personaj, pentru a-i păstra (în mod real sau fictiv) anonimul.

**Astier de la Vigerie** [*astie dö la vijeri*], Emmanuel d' (n. 1900), ziarist și activist pe tărîm social din Franța, luptător pentru pace. A participat la mișcarea de rezistență din Franța în timpul ocupației hitleriste. Este unul dintre fondatorii organizației „Luptătorii pentru pace și libertate“ (1948); din 1955 este vicepreședinte al Consiliului Mondial al Păcii. Laureat al Premiului internațional Lenin „Pentru întărirea păcii între popoare“ (1957).

**astigmatism 1.** (FIZ.) Aberrație a unei lentile cu suprafețe sferice, care face ca imaginea unui punct ce nu se află pe axa optică să fie constituită dintr-o pereche de linii scurte, perpendiculare una pe alta și puțin distanțate între ele. **2.** (FIZ., MED.) Defect al unei

lentile sau al ochiului omenesc, care constă în variația razei de curbură a lentilei ori a corneei transparente de la un plan la altul, datorită căreia obiectele, atât cele apropiate cât și cele depărtate, apar deformate. **A.** poate apărea la oameni și din cauza lipsei de omogenitate a cristalinului. Se corectează prin ochelari cu lentile cilindrice.

**astm** (gr. *asthma* „respirație”; MED.), stare patologică caracterizată prin greutate în evacuarea aerului din plămâni și prin nevoia intensă de aer. Apare de obicei sub formă de crize și se datorește spasmului mușchilor bronhiolilor. Criza de **a.** începe brusc, de obicei noaptea, cu senzație de sufocare, sudori reci, respirație grea, tuse cu expectorație mucoasă. Cauza **a.** poate fi o iritație locală a aparatului respirator, o stare alergică, o infecție etc.

**Aston** [*ĕstən*], Francis William (1877—1945), fizician englez, membru al Societății Regale din Londra. A construit primul spectrograf de masă și a descoperit 213 izotopi ai elementelor neradioactive. Premiul Nobel (1922).

**Astra v. Asociațiunea transilvană pentru literatura română și cultura poporului român.**

**astragál** (gr. *astragalos* „vertebră, os”) **1.** (ANAT.) **a)** Os al piciorului pe care se sprijină cele două oase ale gambei: tibia și peroneul. Sin. *talus*. **b)** Numele vechi al *atlasului*, prima vertebră cervicală, al cărei corp este unit cu a doua vertebră. **2.** (ARHIT.) Element decorativ

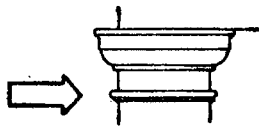

Astragal (2)

de secțiune semicirculară, care face trecerea de la fusul coloanei la capitel.

**Astrahan**, oraș în Uniunea Sovietică, reședință regională în sudul R.S.F.S. Ruse, mare port în delta fluviului Volga. 313 000 loc. (1961). Industrie a conservelor de pește și de prelucrare a lemnului. În 1962 a

intrat parțial în funcțiune un mare combinat de celuloză și carton, care folosește ca materie primă stuful. Centru comercial și cultural.

**astrahán 1. a)** Pielciță de miel caracul cu părul mătăsoș și creț, a cărei denumire provine de la orașul Astrahan, renumit pentru comerțul cu aceste pielele, denumite și *persiane*. **b)** Imitație a blănii acestui miel, realizată prin țeserea și finisarea specială a firelor obținute pe cale chimică sau prin lipirea buclelor respective pe o țesătură. **2. a)** *Astrahan alb*, soi de măr originar din U.R.S.S., cu fructe de mărime mijlocie, sferice-alungite, de culoare albă-verzuie. Pulpa fructelor este albă, zemoasă, cu gust dulceag-acrișor. Se coace la sfârșitul lunii iulie. **b)** *Astrahan roșu*, soi de măr originar din U.R.S.S., cu fructe de mărime mijlocie, sferice sau sferice-turtite, de culoare roșie-zmeurie, cu dungi abia vizibile și cu ceară violacee abundentă, cu pulpa albă-gălbuie, uneori cu vinișoare roșii, zemoasă, cu aromă pronunțată. Se coace la începutul lunii august. În prezent, ambele soiuri se cultivă pe suprafețe mici în nordul R.P.R., urmînd ca în viitor să fie extinse în toată țara.

**astralită**, exploziv de siguranță pe bază de azotat de amoniu, trinitrotoluen și nitroglicerina, cu mare forță explozivă, folosit în minele metalifere, în cele de cărbuni negri-zutoși, în saline, în cariere și la lucrări de derocare.

**astralón** (CHIM.), produs de copolimerizare a clorurii de vinil și acrilatului de metil. Este folosit la prepararea plăcilor, foilor, filmelor transparente neinflamabile și rezistente la apă. Înlocuiește celulozidul.

**Astra română**, societate anonimă monopolistă din România, înființată în 1910 și aflată sub controlul trustului anglo-olandez Royal Dutch Shell. A avut ca obiect exploatarea terenurilor petrolifere, prelucrarea și desfacerea petrolului. Capitalul, care inițial a fost de 29 400 000 de lei, a crescut continuu, ridicîndu-se în 1943 la 2 555 833 500 de lei. Profitul net declarat a

fost în anii 1941—1943 de 888 000 000 de lei. **A. r.** a fost cea mai puternică societate petrolieră din România și a constituit un pilon de bază al dominației capitalului străin în țara noastră; în 1943, ea deținea 31,69% din producția de petrol a României, 31,76% din prelucrarea lui și 27,4% din exportul de petrol al țării. **A. r.** a obținut profituri fabuloase prin jefuirea rezervelor de petrol ale României și prin exploatarea sălbatică a muncitorilor. În mod deosebit au fost reduse salariile muncitorilor în perioada crizei din 1929—1933. Aceasta a fost și perioada unor puternice lupte ale petroliștilor de la **A. r.** împotriva concedierilor și reducerii salariilor. În februarie 1933, petroliștii de la **A. r.** au declarat grevă, solidarizîndu-se cu muncitorii de la Grivița. După 23 August 1944, conducătorii societății au organizat, în înțelegere cu reacțiunea din România, un vast plan de sabotare a producției petroliere a României și de înrăutățire a situației muncitorilor, plan demascat și zădărnicit. În 1948 **A. r.** a fost naționalizată, toate bunurile ei trecînd în proprietatea întregului popor.

**Astra-vagoane**, societate monopolistă, constituită în România, în 1921, cu o însemnată participare a capitalului străin. În 1927 **A.-v.** a acaparat uzinele metalurgice „Romloc” din Brașov, în 1928 uzinele „Vulcan” din București, iar în 1934 fabrica de vagoane „Unio” din Satu-Mare. Capitalul ei a crescut, pînă în 1931, la 75 000 000 de lei, cît era inițial, la 420 000 000 de lei. În 1937 majoritatea covârșitoare a acțiunilor societății **A.-v.** au fost cumpărate de Uzinele și Domeniile Reșița. În 1941 a fost militarizată, iar capitalul ei a fost sporit la 900 000 000 de lei, sporul fiind subscris de către statul burghezo-moșieresc pentru dezvoltarea producției de armament. În 1943 salariul muncitorilor calificați de la **A.-v.**, supuși unei crunte exploatare, reprezenta abia 41%, iar al celor necalificați doar 27,2% din minimul necesar de trai. În schimb, profiturile capi-

taliștilor de la **A.-v.** au ajuns în 1943 la 1 386 600 000 de lei. În 1948 bunurile societății **A.-v.** au trecut, prin naționalizare, în proprietatea întregului popor.

**astringent** (FARM.), substanță folosită pentru combaterea unei secreții exagerate. Taniul, sulfatul de zinc, alaunul, nitratul de argint etc. sînt **a.**

**astrobiologie** (gr. *astron* „astru”, *bios* „viață” și *logos* „vorbitură”), știință care se ocupă cu studiul vieții de pe alte planete ale universului. Este o disciplină științifică creată în U.R.S.S. Principala parte a **a.** o constituie *astrobotanica*, adică studiul plantelor de pe alte planete. Ipoteza despre existența vieții pe alte planete a apărut încă din antichitate și este actuală și în zilele noastre (Lucrețiu, Giordano Bruno, Newton, Lomonosov ș.a.); a fost susținută de clasicii marxism-leninismului. Ea pleacă de la ideea că, în univers, proprietățile vieții, ca formă de mișcare a materiei, au un caracter unitar în fond, dar că ele sînt diferite prin formă și manifestare și că puterea de adaptare a materiei vii la condițiile de mediu este mare. Cercetările din ultimii ani, în special *analiza spectrală* a luminii de pe planeta Marte, au adus puternice argumente în sprijinul ipotezei despre existența vieții pe alte planete. Analiza meteoritilor carbonați a adus în ultimul timp indicii asupra existenței în aceștia a unor materii hidrocarbonate care par să fie rezultatul unei sinteze biogene (acid ribonucleic). **A.** va căpăta o fundamentare experimentală o dată cu dezvoltarea astronauticii, cu zborurile spre Lună și Marte.

**astrofizică** (gr. *astron* „astru” și *physicos*, din *physis* „natură”), ramură a astronomiei care se ocupă cu studiul structurii fizice și al compoziției chimice a astrilor și a materiei interstelare, cu procesele fizice și chimice care se petrec în ele și cu interacțiunile dintre aștri. În sens larg, **a.** poate fi considerată ca astronomia zilelor noastre, ea cuprinzînd și astronomia stelară, cosmogonia și cosmologia. *A. practică* se ocupă cu elaborarea metodelor și aparatului specifice cercetării fizice

a corpurilor cerești cu ajutorul fotografiei, fotometriei, spectroscopiei, radioastronomiei, rachetelor și sateliților artificiali etc., precum și cu aplicarea practică a acestor metode. *A. p.* poate fi împărțită, după metodele principale de cercetare, în mai multe ramuri: *astrofotografia*, *astrofotometria*, *astro-spectroscopia* etc. *A. teoretică* cuprinde teoriile asupra structurii corpurilor cerești (asupra atmosferelor stelare, structurii interne a stelelor etc.) și studiul proceselor fizice evolutive ce au loc în ele (evoluția stelelor, izvoarele de energie etc.). Cercetări izolate de **a.** au fost făcute încă în sec. al XVII-lea, o dată cu descoperirea lunetei de către G. Galilei, cu ajutorul căreia au fost efectuate observații asupra suprafeței Lunii, Soarelui și a unor planete. În 1761, M. V. Lomonosov a descoperit atmosfera lui Venus. În 1814–1815, J. Fraunhofer a descris liniile întunecate descoperite de el în spectrul solar (observate încă în anul 1802 de englezul Wollaston). Dezvoltarea vertiginoasă a **a.** ca ramură independentă a astronomiei a început abia în a doua jumătate a sec. al XIX-lea, o dată cu descoperirea analizei spectrale de către G. R. Kirchhoff și R. W. Bunsen, cu construirea primelor fotometre astronomice și cu aplicarea fotografiei în studiile astronomice (în spectroscopia astronomică de către A. A. Belopolski). Dezvoltarea spectroscopiei este legată de cercetările lui A. I. Secchi, J. N. Lockyer, J. Janssen, A. A. Belopolski, W. Campbell și E. Pickering (în special în domeniul fotometriei). În aceeași perioadă apar primele cataloage fotometrice. La sfîrșitul sec. al XIX-lea și începutul sec. al XX-lea iau o mare amploare și cercetările solare. Construirea marilor

telescoape, dezvoltarea fizicii și radiotehnicii de la începutul sec. al XX-lea au dus la lărgirea considerabilă a cercetării astrofizice. În al cincilea deceniu al sec. al XX-lea, se fundează, ca o disciplină independentă, *radioastronomia*. Totodată apar primele încercări de folosire a televiziunii în observarea corpurilor cerești (în U.R.S.S., S.U.A. ș.a.). În prezent, un loc de seamă în știința mondială îl ocupă școala sovietică de *a. teoretică*, întemeiată de V. A. Ambartsumian. Progresele actuale ale **a.** se împletesc cu cele ale noilor ramuri ale fizicii, în special ale fizicii atomului și nucleului atomic, ale fizicii plasmei, ale magnetohidrodinamicii etc. Dezvoltarea radioastronomiei, lansarea rachetelor, a sateliților artificiali și a navelor cosmice cu instrumente pentru măsurători pe bord și cu aparatură de televiziune, zborul primilor cosmonauți au dus la descoperiri astrofizice extrem de importante. Astfel, cu ajutorul sateliților artificiali și al rachetelor cosmice s-au obținut date despre radiația de unde scurte a corpurilor cerești (raze ultraviolete, raze X și raze  $\gamma$ ), despre radiația

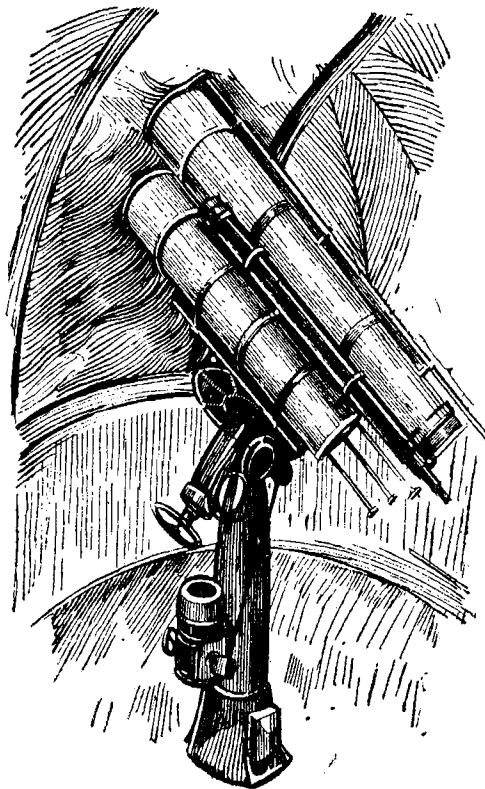

Astrograf dublu

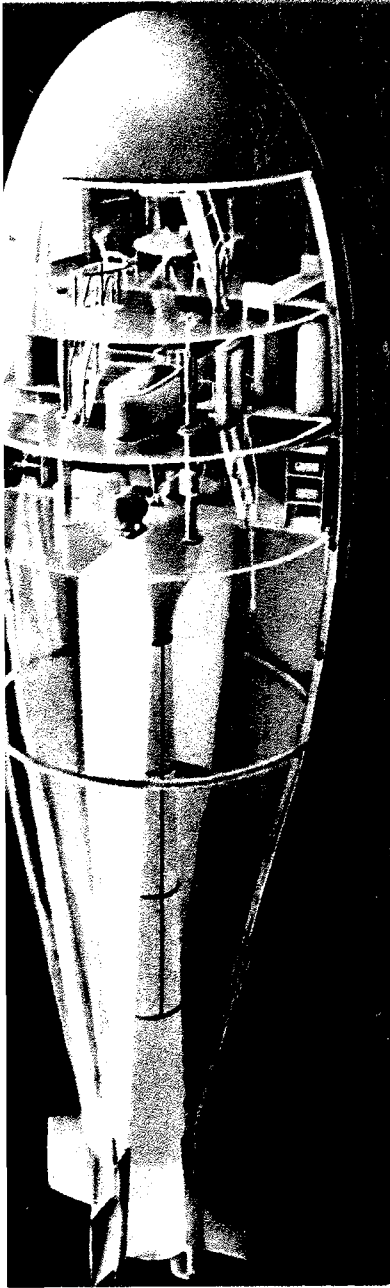

Macheta navei proiectate de K. E. Ţiolkovski

„Sputnik III” (15.V.1958)

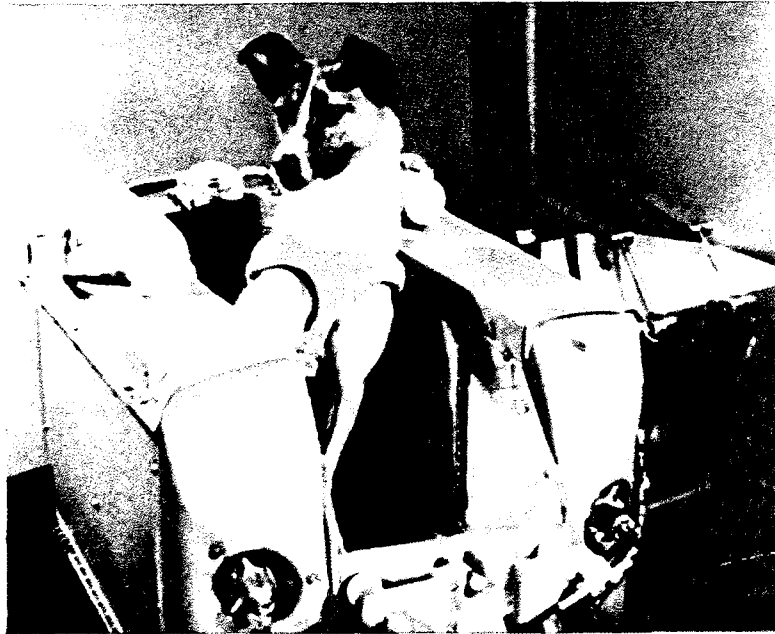

Containerul cu cîinele Laika de pe „Sputnik II” (3.XI.1957)

Stația automată interplanetară lansată de U.R.S.S. spre Venus (12.II.1961)

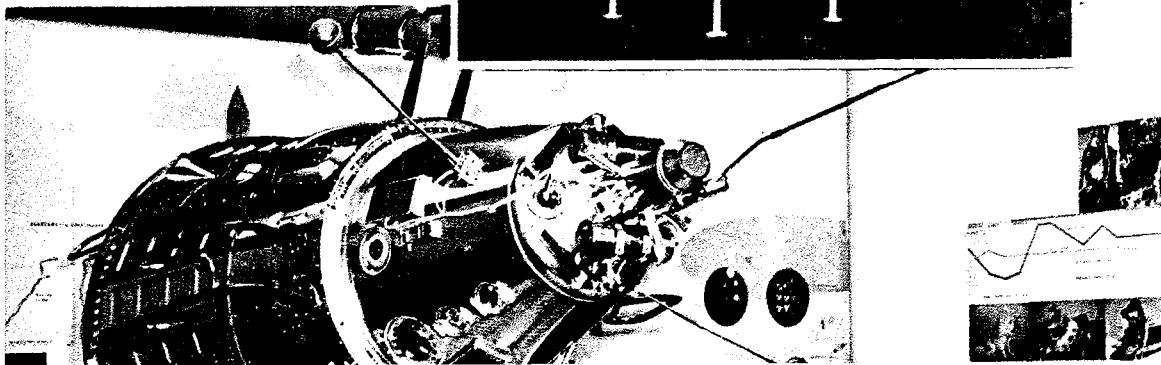
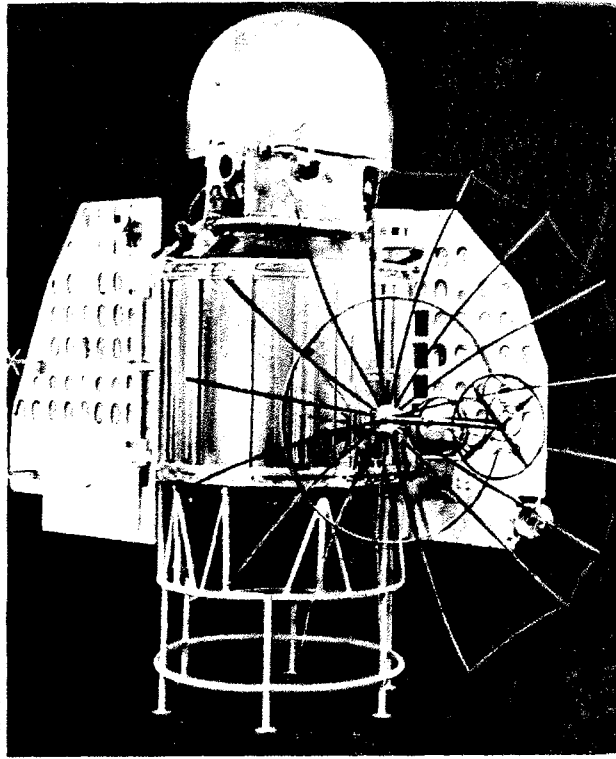



I. A. Gagarin (12.IV.1961, o revoluție în jurul Pământului)



G. S. Titov (6.VIII.1961, 17 revoluții în jurul Pământului)



J. Glenn (20.II.1962, 3 revoluții în jurul Pământului)



M. S. Carpenter (24.V.1962, 3 revoluții în jurul Pământului)

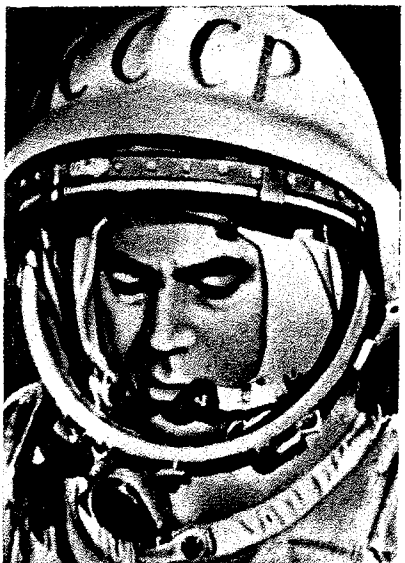

A. G. Nikolaev (11.VIII.1962, peste 64 revoluții în jurul Pământului)



P. R. Popovici (12.VIII.1962, peste 48 revoluții în jurul Pământului)



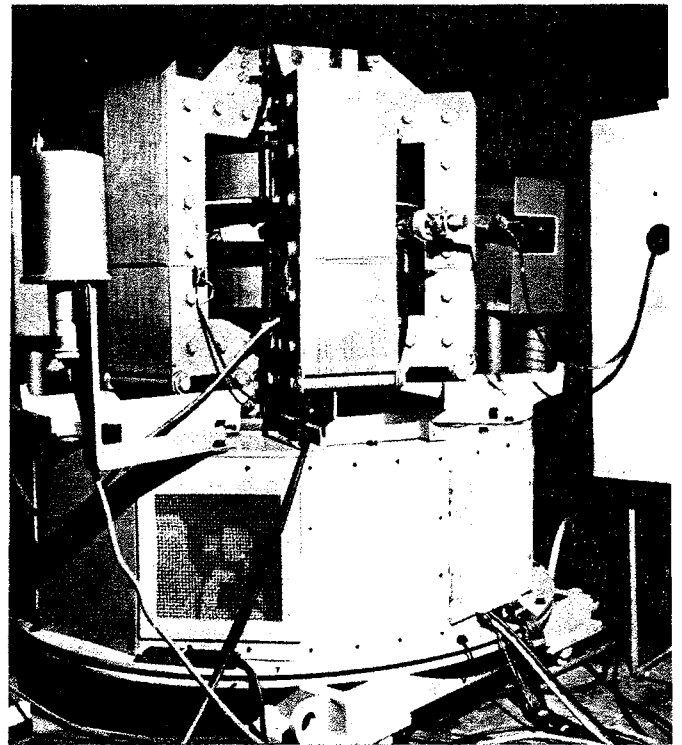
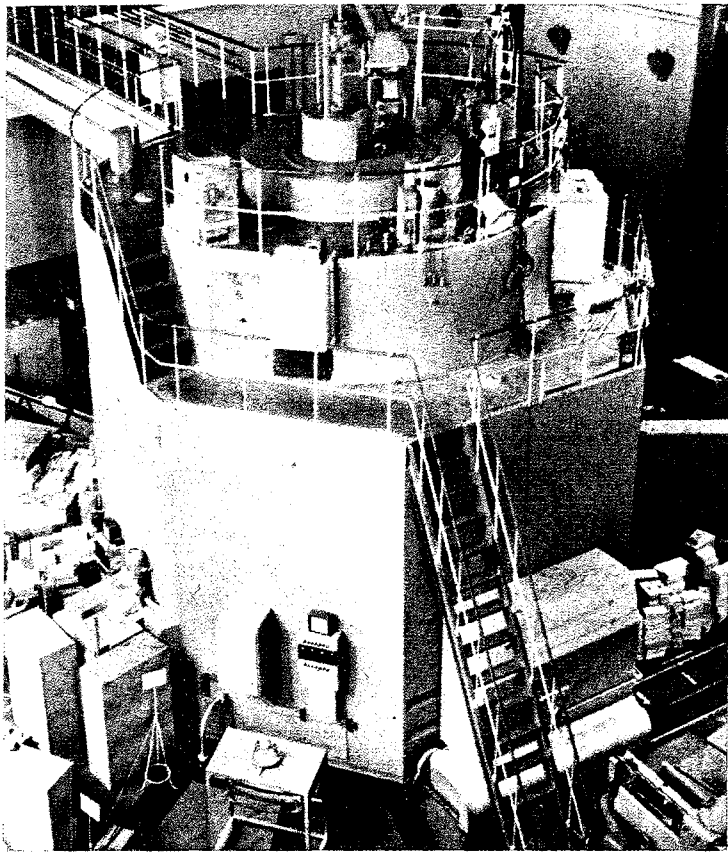

Betatronul I.F.A. (R.P.R.)

Reactorul atomic I.F.A.(R.P.R.)

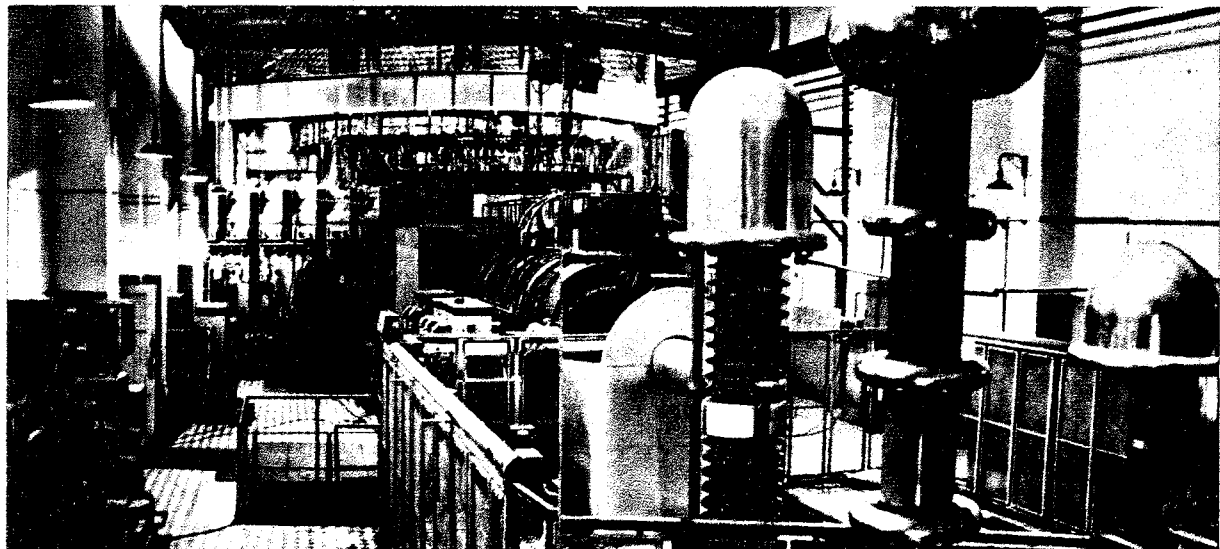

Prima centrală atomoelectrică (U.R.S.S.)

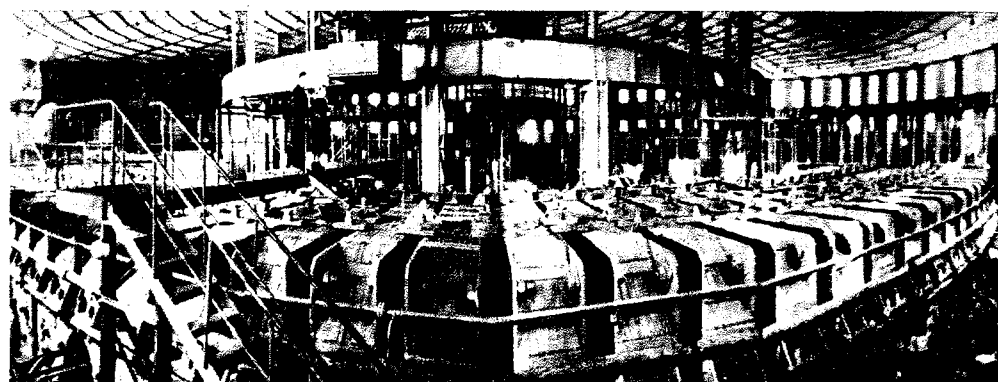



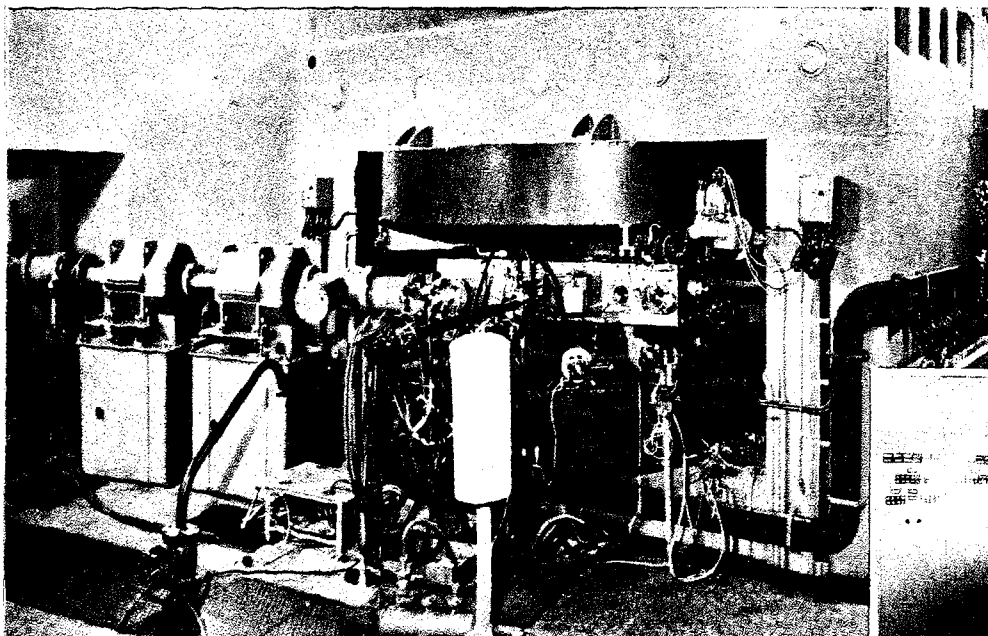

Masa de comandă a ciclo-  
tronului I.F.A. (R.P.R.)

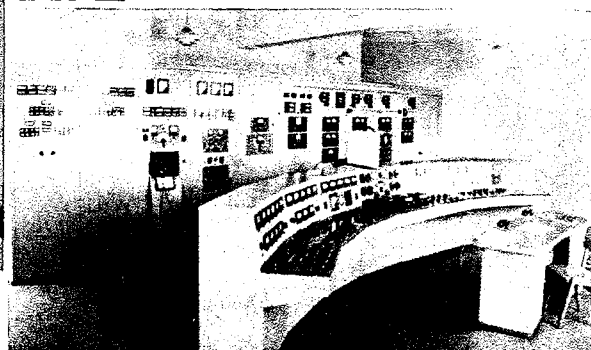

Ciclotronul I.F.A. (R.P.R.)

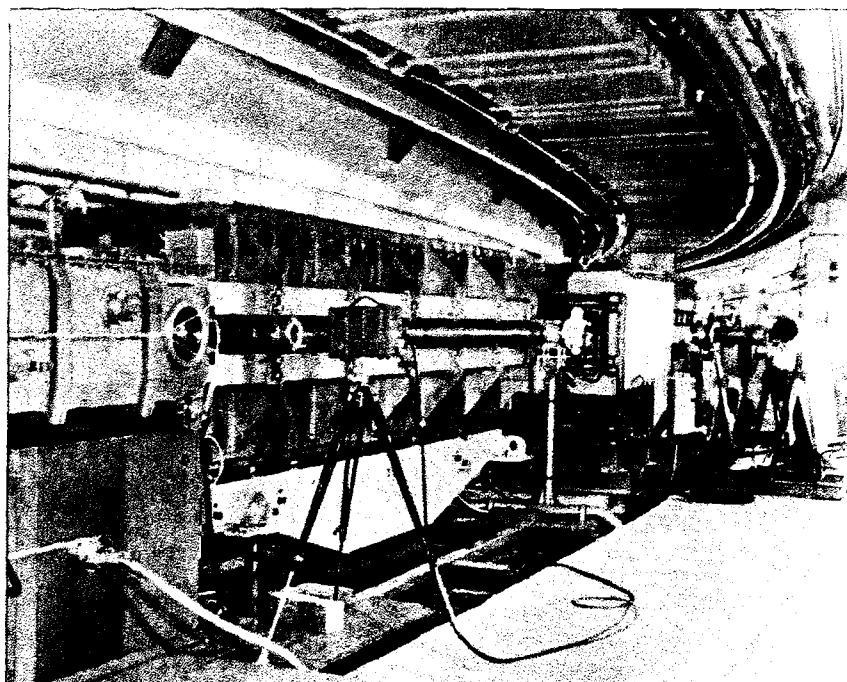

Sincrotronul CERN (Elveția)

Sincrociclotronul de  
la Dubna (U.R.S.S.)

corpulară a Soarelui, despre zonele de radiații din jurul Pământului, s-a fotografiat parțea opusă a Lunii etc.

**astrográf** (gr. *astron* „astru“ și *graphein* „a scrie“; ASTR.), lunetă fotografică astronomică; servește la determinarea pozițiilor astrilor cu ajutorul fotografiei, prin măsurători pe clișee.

**astroidă** (gr. *astron* „astru“ și *eidos* „imagine“; MAT.), curbă descrisă de un punct al

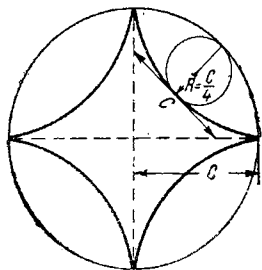

Astroidă

unui cerc care se rostogolește fără alunecare în interiorul unui cerc fix cu raza de patru ori mai mare. Astroida este considerată ca reprezentând o hipocicloidă particulară, în formă de stea cu patru colțuri.

**astrolab cu prismă** (ASTR.), instrument pentru măsurarea poziției astrilor și a coordonatelor geografice ale locului. Se compune dintr-o lunetă orizontală, care are în fața obiectivului o prismă cu secțiunea triunghi echilateral, iar sub nivelul prisme o baie de mercur, care formează așa-numitul orizont artificial. Razele care vin de la o stea formează două imagini în lunetă. Există diferite teluri de **a. cu p.**, care folosesc observarea trecerii stelelor la aceeași înălțime deasupra orizontului.

**astrologie** (gr. *astron* „astru“ și *logos* „cuvânt, vorbire“), pseudoștiință care își propune să prezică viitorul pe baza cunoașterii pozițiilor, mișcărilor etc. ale astrilor (în special ale planetelor) și pe baza diferitelor fenomene cerești. Apărută în antichitate, **a.** persistă ca superstiție în unele țări, fiind folosită ca mijloc de înșelare a maselor. Astronomia a dovedit netemeinicia **a.** și a precizat în ce constă influența Soarelui asupra unor fenomene geofizice (ca

magnetismul terestru, aurorele polare etc.).

**astrometrie** (gr. *astron* „astru“ și *metron* „măsură“), ramură a astronomiei care se ocupă cu stabilirea poziției stelelor, cu determinarea coordonatelor geografice și a timpului. **A.** cuprinde *astronomia sferică*, care cercetează pozițiile și deplasările aparente ale astrilor, provocate de fenomene ca refracția, aberația etc., și *astronomia practică*, care se ocupă cu instrumentele și cu metodele pentru determinarea timpului, a coordonatelor cerești și geografice.

**astronaut** (gr. *astron* „astru“ și lat. *navata* „navigator“), pasager al unei nave cosmice. Primul **a.**, aviatorul-maior sovietic I. A. Gagarin, a efectuat la 12 aprilie 1961 zborul în cosmos pe bordul navei cosmice satelit „Vostok I“ („Răsăritul“), deschizând astfel era zborurilor omului în spațiul cosmic. Sin. *cosmonaut*.

**astronautică** (gr. *astron* „astru“ și *nautikos* „de navigație“), știința și tehnica zborului cosmic; se ocupă cu problemele privitoare la condițiile mișcării astronavelor, cu cercetarea posibilităților de navigație a ființelor vii în spațiul interplanetar, cu studierea spațiului cosmic, precum și a corpurilor cerești, prin folosirea zborurilor cosmice. **A.** a preocupat pe oameni încă din antichitate, dar n-a căpătat o formă științifică decât în lucrările savantului sovietic K. E. Tioikovski (1857–1935), și în special în lucrarea sa „Cercetarea spațiului cosmic cu ajutorul aparatelor cu reacție“, în care au fost tratate matematic problemele zborului cosmic. În U.R.S.S., cercetările teoretice astronomice, ca și experimentările practice, au fost considerabil dezvoltate în cadrul avântului general pe care l-a luat știința după Marea Revoluție Socialistă din Octombrie. Ca rezultat al acestui avânt, **a.** sovietică a înscris pentru totdeauna în istorie fapta eroică de a fi lansat primul cosmonaut spre aștri, deschizând prin aceasta calea cuceririi cosmosului și de către alte țări și popoare. Realizarea proiectilelor-rachetă, a rachetelor geofizice și a rachetelor balistice

intercontinentale, lansarea sateliților artificiali ai Pământului, a planetelor artificiale, a rachetelor lunare și a navelor-satelit reprezintă momente hotărâtoare ale luptei pentru cucerirea cosmosului, în care U.R.S.S. s-a situat permanent pe locul întâi, ca deschizătoare de drumuri, realizând performanțe neegale. Începutul acestui lanț de victorii îl constituie realizarea pentru prima oară a vitezei cosmice circulare (7,9 km/s), prin lansarea, la 4 octombrie 1957, a primului satelit artificial al Pământului, „Sputnik I“ (83,6 kg). A urmat, la 3 noiembrie 1957, lansarea lui „Sputnik II“ (508,3 kg) și, la 15 mai 1958, a lui „Sputnik III“ (1 327 kg). Sateliții sovietici au avut un program științific complex (studiul radiațiilor, al razelor cosmice, al micrometeoritilor, al câmpurilor magnetice etc., iar pe „Sputnik II“ s-a realizat și un experiment biologic, cu cîinele Laika). Primul satelit american „Explorer I“ a fost lansat cu o întârziere de patru luni față de primul satelit sovietic, avînd caracteristici inferioare (greutate de 13,9 kg) și un program științific mai limitat. Realizarea celei de-a doua viteze cosmice de evaziune din sfera de atracție a Pământului (11,2 km/s) a fost obținută în U.R.S.S. la 2 ianuarie 1959, prin lansarea lui „Lunik I“ (1 472 kg), prima planetă artificială a Soarelui. Au urmat alte două rachete cosmice, „Lunik II“ și „Lunik III“, prima ducînd fanioanele U.R.S.S. pe suprafața Lunii, cea de-a doua reușind fotografierea părții invizibile de pe Pământ a satelitului nostru natural. S.U.A. au realizat a doua viteză cosmică la 3 martie 1959, lansînd pe o orbită în jurul Soarelui pe „Pioneer II“, cu o greutate de numai 6,1 kg. Studiul spațiului interplanetar și al diferitelor radiații a fost continuat în U.R.S.S. cu stația interplanetară de 643,5 kg, lansată spre Venus la 12 februarie 1961. Seria navelor cosmice sovietice a fost inaugurată la 15 mai 1960, cu prima navă-satelit (4 540 kg), lansată după efectuarea unor experiențe cu rachete balistice interconti-

mentale în Oceanul Pacific (ianuarie 1960). Cu navele-satelit sovietice s-a pregătit zborul omului în cosmos, realizându-se condițiile de viață pe o navă cosmică și posibilitatea aterizării nevătămate a diferitelor viețuitoare aflate pe bordul lor (în special ciini), prima aterizare de acest fel efectuându-se la 19-20 august 1960. La 12 aprilie 1961 a fost efectuat, în U.R.S.S., primul zbor al unui om în cosmos de către maiorul I. A. Gagarin. Acesta a executat o revoluție în jurul Pământului pe bordul navei „Vostok I”, de 4725 kg; orbita, înclinată pe ecuator cu 64°57', a avut perigeul la 181 km și apogeul la 327 km (recalculat), perioada fiind de 89,1 minute, iar durata totală a zborului de 108 minute. La 6 august 1961, maiorul G. S. Titov a executat al doilea zbor cosmic, pe bordul navei „Vostok II”, de 4731 kg, timp de 25 de ore și 18 minute, efectuând 17 revoluții în jurul Pământului pe o distanță de peste 700 000 km și pe o orbită înclinată pe ecuator cu 64°56' (perigeul la 178 km și apogeul la 257 km). La 11 august 1962 și-a luat zborul din U.R.S.S. nava cosmică „Vostok III”, având la bord pe cosmonautul A. G. Nikolaev, iar la 12 august 1962 a fost lansată nava cosmică „Vostok IV”, având la bord pe P. R. Popovici. Orbitele extrem de apropiate ale navelor arată precizia și siguranța lansărilor sovietice (la 14 august parametrii orbitelor erau, respectiv: perioada de revoluție 88,028

și 88,179 minute; apogeul 214 și 224 km; perigeul 170 și 173 km). Navele au fost, la un moment dat, la numai 6,5 km depărtare una de alta și au menținut tot timpul legătura bilaterală radio. Navele cosmice au aterizat în locul prevăzut, în ziua de 15 august, la 6 minute interval și la distanță de circa 200 km una de alta. Cu această ocazie s-au pus la punct primele faze ale tehnicii „întilnirii în cosmos”, ceea ce permite, folosindu-se rachetele actuale, asamblarea unor mari nave cosmice sau a unor platforme cosmice, pentru lansări depărtate spre Lună, Marte, Venus. Zborul cosmonauților și îndeosebi zborul simultan și de lungă durată al celor doi cosmonauți sovietici a permis studiul influenței stării de imponderabilitate și a altor factori ai zborului cosmic asupra organismului uman și compararea comportării diferitelor persoane în aceleași condiții de zbor. În decursul acestor lungi zboruri, comparabile ca perioadă cu acele necesare pentru o călătorie dus-întors la Lună, nu s-au ivit tulburări ale aparatului vestibular sau alte tulburări fiziologice. Cosmonauții au putut lucra și au executat un vast program de cercetări științifice în starea îndelungată de imponderabilitate în care s-au aflat. Prin rezultatele tehnice și cele de medicină și biologie cosmică, aceste zboruri, ca și lansarea unei serii de sateliți artificiali „Cosmos”, au apropiat mult viitoarele călătorii ale omului spre Lună.

Între 16 oct. — 30 nov. 1962, U.R.S.S. a experimentat cu succes într-o regiune a Oceanului Pacific noi tipuri de puternice rachete purtătoare, fără ultimele trepte, pentru obiecte cosmice. În S.U.A., după două zboruri suborbitale, la 10 luni după zborul orbital al primului cosmonaut sovietic a fost executat, la 20 februarie 1962, de către locotenent-colonelul J. Glenn, un zbor de 5 ore și 55 de minute în jurul Pământului, pe bordul navei „Friendship-7”, care a efectuat trei revoluții (perioada 89 de minute, perigeul la 160 km, apogeul la 256 km). La 24 mai 1962, căpitanul-locotenent american M.S. Carpenter a executat trei revoluții în jurul Pământului pe nava cosmică „Aurora-7”. Navele cosmice americane au avut doar a patra parte din greutatea navelor cosmice sovietice. Întietatea pe plan mondial a astronauticii sovietice decurge din însăși superioritatea orînduirii socialiste față de orînduirea capitalistă. Orînduirea sovietică, bazată pe proprietatea socialistă asupra mijloacelor de producție, poate organiza dezvoltarea planificată, pe front larg, a științei și tehnicii, poate asigura condiții optime pentru dezvoltarea tuturor disciplinelor științifice-tehnice necesare realizării zborului cosmic. A. sovietică, ca și toate celelalte științe, se dezvoltă în cadrul programului de perspectivă a întregii activități științifice elaborat de P.C.U.S. Orînduirea socialistă asigură unirea științei cu producția, coordonează în cele mai bune condiții activitatea colectivelor de savanți, tehnicieni și muncitori, poate pune la dispoziție, pe măsura necesităților, cadrele de specialiști, baza materială, toate mijloacele necesare unor asemenea grandioase realizări. În aceste condiții, a. sovietică a realizat obiectivele pe care și le-a fixat, etapă cu etapă, în mod progresiv, cu maximum de precizie. Scopul a. sovietice este progresul științei și binele omenirii. Folosirea pașnică a spațiului cosmic a fost și este linia de dezvoltare a astronauticii sovietice. Spre deosebire de U.R.S.S., în S.U.A. cerce-

DATA LANSĂRII	NUMĂRUL ROTAȚIILOR	NUMELE COSMONAUTULUI	DENUMIREA NAVEI	ÎNĂLȚIMEA MAXIMĂ IN km.	km. PARCURSI	DURATA ZBORULUI
12-IV-1961	1	I.A.GAGARIN	VOSTOK 1 URSS	302	circa 40.000	108 minute
6-VIII-1961	17	G.S.TITOV	VOSTOK 2 URSS	257	peste 700.000	25 ore, 18 minute
20-II-1962	3	J.GLENN	FRIENDSHIP 7 SUA	256	circa 120.000	5 ore, 55 minute
24-V-1962	3	M.S.CARPENTER	AURORA 7 SUA	262,4	circa 120.000	circa 6 ore
11-VIII-1962	PESTE 64	AG.NIKOLAEV	VOSTOK 3 URSS	251	circa 2.640.000	94 ore, 22 minute
12-VIII-1962	PESTE 48	P.R.POPOVICI	VOSTOK 4 URSS	254	circa 1.980.000	70 ore, 57 minute

tările cosmice sînt în general subordonate concurenței dintre trusturi, care urmăresc succese de moment și profituri imediate, ca și rivalităților dintre diferitele arme, care le imprimă un caracter militar îngust și unilateral. Lipsite de o perspectivă și o coordonare de ansamblu, eforturile S.U.A. în domeniul cercetărilor astronautice se fărâmițează, ducînd la rezultate parțiale și, în general, la rămînerea în urmă a astronauticii americane față de cea sovietică. Cercetările cosmice ale S.U.A., reflectînd linia agresivă a politicii lor externe, sînt bazate pe teoria „războiului cosmic” și a folosirii în viitor a unor „baze militare” pe Lună și pe alte planete. S.U.A. au lansat sateliți cu scopuri militare fățișe, de detectare, recunoaștere și spionaj (sateliții „Midas”, „Samos”, unii sateliți „Discoverer”, „Courier” etc.). Rămînerea în urmă a tehnicii S.U.A. față de cea a U.R.S.S. și-a găsit expresia în special în lipsa unor rachete la fel de puternice ca cele sovietice. Sateliții sovietici au atins greutatea record de 6 483 kg (satelitul lansat la 4 februarie 1961); satelitul american cel mai greu, „Midas 2”, cîntărea abia 2 300 kg (24 mai 1960), adică numai circa a treia parte din greutatea satelitelui sovietic. Astronautica a dobîndit pînă în prezent numeroase cunoștințe științifice noi privind Pămîntul, Luna și spațiul cosmic. S-a determinat mai bine forma Pămîntului; au fost descoperite zonele de radiații din jurul Pămîntului, distribuția materiei pulverulente micrometeoritice; s-au studiat radiația de mică lungime de undă și cea corpusculară a Soarelui, razele cosmice primare, magnetismul corpurilor cerești (Pămînt, Lună) și al spațiului interplanetar, comportarea organismelor în condițiile zborurilor cosmice etc. În perspectiva zborurilor cosmice în viitorul apropiat se prevăd realizarea unor nave cosmice cu mai mulți cosmonauți pe bord, zboruri cu debarcări de aparate pe Lună, zboruri de probă cu animale pe traiectorii spre Lună, zboruri ale omului în jurul Lunii, debarcarea oamenilor pe

Lună, trimiterea unor aparate de măsură în jurul planetelor mai apropiate sau pe acestea etc. **A.** va căpăta și aplicații practice: îmbunătățirea previziunilor meteorologice (prin folosirea sateliților meteorologici), comunicații intercontinentale, stabilirea unui sistem de televiziune mondial (prin utilizarea sateliților artificiali-„staționari”), sprijinirea navigației, cercetări geodezice etc. Sin. *cosmonautică*. V. și L. *unik*; navă cosmică; Sputnik; Vostok.

**astronávă** v. **navă cosmică**.

**astronomie** (gr. *astron* „astru” și *nomos* „lege”), știința despre aștri și Univers. Studiază pozițiile, mișcările, formele, suprafețele, structurile, compozițiile, interacțiunile și evoluția aștrilor, structura sistemelor de aștri, a Galaxiei și a Universului. **A.** cuprinde următoarele ramuri: *astrometria*, *mecanica cerească*, *astronomia stelară*, *astrofizica*, *cosmogonia* și *cosmologia*. **A.** a luat naștere din necesitățile practice ale societății (orientarea pe ape și pe uscat, măsurarea timpului, calendarul). Primele observații astronomice sistematice au fost făcute de chinezi, asiro-caldeeni, egipteni, cu circa 2 000 de ani î.e.n. Grecii vechi au pus bazele științifice ale **a.** cu lucrările lui Aristarh din Samos, Eratostene, Hiparh ș. a., însă concepția geocentrică, expusă de Ptolemeu în sec. al II-lea e.n. și răspîndită pînă tîrziu în evul mediu, în special prin intermediul arabilor, a frînat dezvoltarea **a.** Dezvoltarea comerțului și a navigației, precum și apariția producției de mărfuri în sec. XV—XVI, au determinat o serie de descoperiri

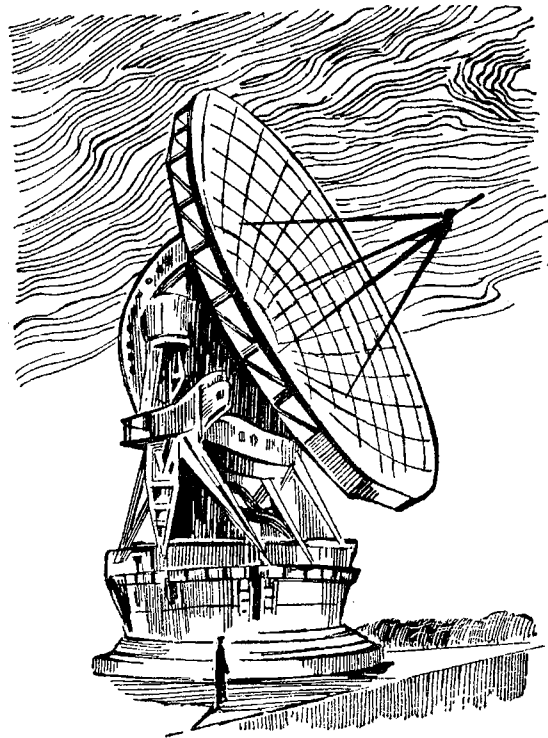

Radiotelescop sovietic  
cu diametrul de 22 m de la Institutul  
„Lebedev” din Moscova

care au permis eliberarea științei de sub influența religiei, au revoluționat știința. N. Copernic a fundamentat sistemul heliocentric, apărut cu deosebit succes de G. Galilei, care a introdus luneta în observațiile astronomice. J. Kepler, folosind observațiile lui T. Brahe, a stabilit legile mișcării planetelor, iar I. Newton, întemeietorul mecanicii cerești, a fundamentat fizic aceste legi prin descoperirea atracției universale. *Mecanica cerească* a ajuns la un înalt grad de dezvoltare către sfîrșitul secolului al XIX-lea și începutul secolului al XX-lea; ea a contribuit la întărirea pozițiilor concepției materialiste despre natură, dar într-o formă mecanicistă, preocuparea ei de bază fiind determinarea orbitelor planetelor și modificării lor în timp, sub influența atracției celorlalte planete. A. Einstein, prin fundamentarea teoriei relativității generalizate (1915), a dat o nouă interpretare teoriei gravitației universale, explicînd unele fenomene care nu puteau fi înțelese în cadrul teoriei lui Newton. La începutul sec. al XIX-lea s-au pus bazele **a.**

*stelare*, iar în a doua jumătate a secolului al XIX-lea, prin introducerea fotometriei și spectroscopiei, a luat naștere *astrofizica*, care în prezent este ramura cea mai avansată și în plin progres a astronomiei. Lansarea rachetelor cosmice, a sateliților artificiali și a omului în cosmos, inaugurată de astronautica sovietică, a deschis o nouă etapă experimentală în **a.**, deosebit de importantă pentru confirmarea științifică a concepției materialist-dialectice despre Univers, despre unitatea materiei, despre interdependența fenomenelor și cognoscibilitatea lumii etc. Încercările astronomilor idealști de a folosi unele rezultate ale **a.**, ca fenomenul fizic al „deplasării spre roșu”, pentru a emite teorii mistice-idealiste despre „crearea” Universului „finit în timp și în spațiu”, despre „nașterea materiei din nimic”, s-au dovedit fundamentale greșite. Progresele **a.** demonstrează că procesul de naștere și de dezvoltare a stelelor și a galaxiilor se desfășoară fără încetare și în prezent, ca un fenomen natural, ceea ce exclude intervenția unui moment sau impuls inițial de creare a lumii. În România, cercetările astronomice au început la sfârșitul sec. al XIX-lea, când s-au realizat unele studii teoretice importante în domeniul mecanicii cerești (S. Haret, C. Gogu, N. Coculescu); au luat ființă observatoarele astronomice din Iași (1875), din București (1908) și din Cluj (1924). În anii regimului democrat-popular au fost lărgite programele de cercetări astronomice, iar observatoarele au fost înzestrate cu aparatură modernă. S-au extins lucrările de astrometrie meridiană și fotografică, inițiate și conduse de acad. G. Demetrescu (ex. „Catalogul de stele slabe”, întocmit în colaborare cu Observatorul din Pulkovo). S-a înființat o secție de astrofizică (Soare, sateliți, fotometrie) pentru lărgirea cercetărilor în domeniile moderne ale astronomiei, cercetări începute la noi în țară de C. Pîrvulescu și I. Armeanca și continuate de prof. Călin Popovici. — *A. stelară*,

capitol al astronomiei care se ocupă cu caracterele statistice ale stelelor, statistica stelară (străluciri, mase, spectre etc.), cu distribuția spațială, cu mișcările stelelor și ale Soarelui printre stele din punct de vedere cinematic și dinamic (*dinamica stelară*). *A. s.* se ocupă și de structura și evoluția sistemelor de stele și a Galaxiei. La începutul sec. al XVIII-lea, E. Halley a descoperit mișcările proprii ale stelelor, iar spre sfârșitul aceluiași secol, W. Herschel a cercetat în mod științific distribuția stelelor în spațiu și a determinat direcția mișcării Soarelui în spațiu. În 1837, V. I. Struve a determinat pentru prima oară distanța pînă la o stea (Vega) și a dezvoltat observarea stelelor duble. V. I. Struve s-a ocupat și de distribuția stelelor față de planul Căii Laptelui și a descoperit absorbția luminii în spațiul interstelar. În sec. al XX-lea s-au precizat ideile privitoare la structura Galaxiei. S-a pus în evidență tot mai mult rolul materiei interstelare și au fost studiate caracterele dinamice ale Galaxiei de către H. Oort, K. F. Ogorodnikov ș.a. În ultimul timp, astronomii din Olanda și Australia, folosind procedee de radioastronomie, au precizat forma spirală a brațelor Galaxiei. Astronomii sovietici V.A. Ambartsumian, B.V. Kukarkin, P.P. Parenago, A.N. Deici ș.a. au adus contribuții însemnate în domeniul *a. s.* privitoare la materia interstelară, dinamica stelară, subsistemele stele, roiurile și asociațiile de stele, stelele variabile etc.

**ástru**, corp situat pe bolta cerească (stea, planetă, nebuloasă, sistem stelar etc.).

**Asturias**, Miguel Angel (n. 1899), scriitor guatemalez. A scris versuri, povestiri (vol. „Oameni de porumb”, 1949; „Week-end în Guatemala”, 1956) și romane („Domnul președinte”, 1946, trad. rom.; „Vînt puternic”, 1950; „Papa verde”, 1954). În opera sa, **A.** înfățișează condițiile grele de viață ale poporului din Guatemala, înrobite de trusturile nord-americane. A publicat și o culegere de fol-

clor: „Legendele Guatemalei” (1930).

**Asunción** [*asunθión*], capitala republicii Paraguay, situată pe fluviul Paraguay. 219 500 loc. (1950). Prin port trece circa 75% din exportul țării și 90% din import. Întreprinderi textile, alimentare, de pielărie și de construcții navale.

**Asvaghosha** (sec. I—II e.n.), poet și dramaturg indian, presupus inițiator al școlii filozofice Mahayana. Autor al poemelor „Buddhacearita” („Viața lui Buddha”) și „Saundarananda” („Viața lui Nanda, fratele lui Buddha”). Lui **A.** i se atribuie, printre alte scrieri, și „Sariputra”, dramă închinată lui Buddha, cel mai vechi model de dramă în limba sanscrită.

**Asztalos** [*ástalos*], István (1909—1960), prozator maghiar din R.P.R. A dus o viață grea, fiind, pe rînd, tăietor de lemne, miner, muncitor în fabrică etc. Primele sale romane și nuvele, concepute în spirit realist, dezvăluie mizeria claselor exploatare din România burghezo-moșierească. După eliberarea țării, arta sa își găsește o deplină realizare în prezentarea cu veridicitate și căldură a luptei unite a oamenilor muncii români și maghiari pentru o viață nouă („Vîntul nu se stîrnește din senin”, 1949, trad. rom.; „Inimă tînără”,



Asztalos István

1952, trad. rom.; „Omenie”, 1957, trad. rom.). A desfășurat o bogată activitate obștească. Laureat al Premiului de stat.

**Așanti**, vechi stat în vestul Africii, ale cărui baze au fost puse la sfârșitul sec. al XVII-lea și începutul sec. al XVIII-lea. Orînduirea socială a acestui stat a fost puțin studiată. El a cunoscut o deosebită dezvoltare

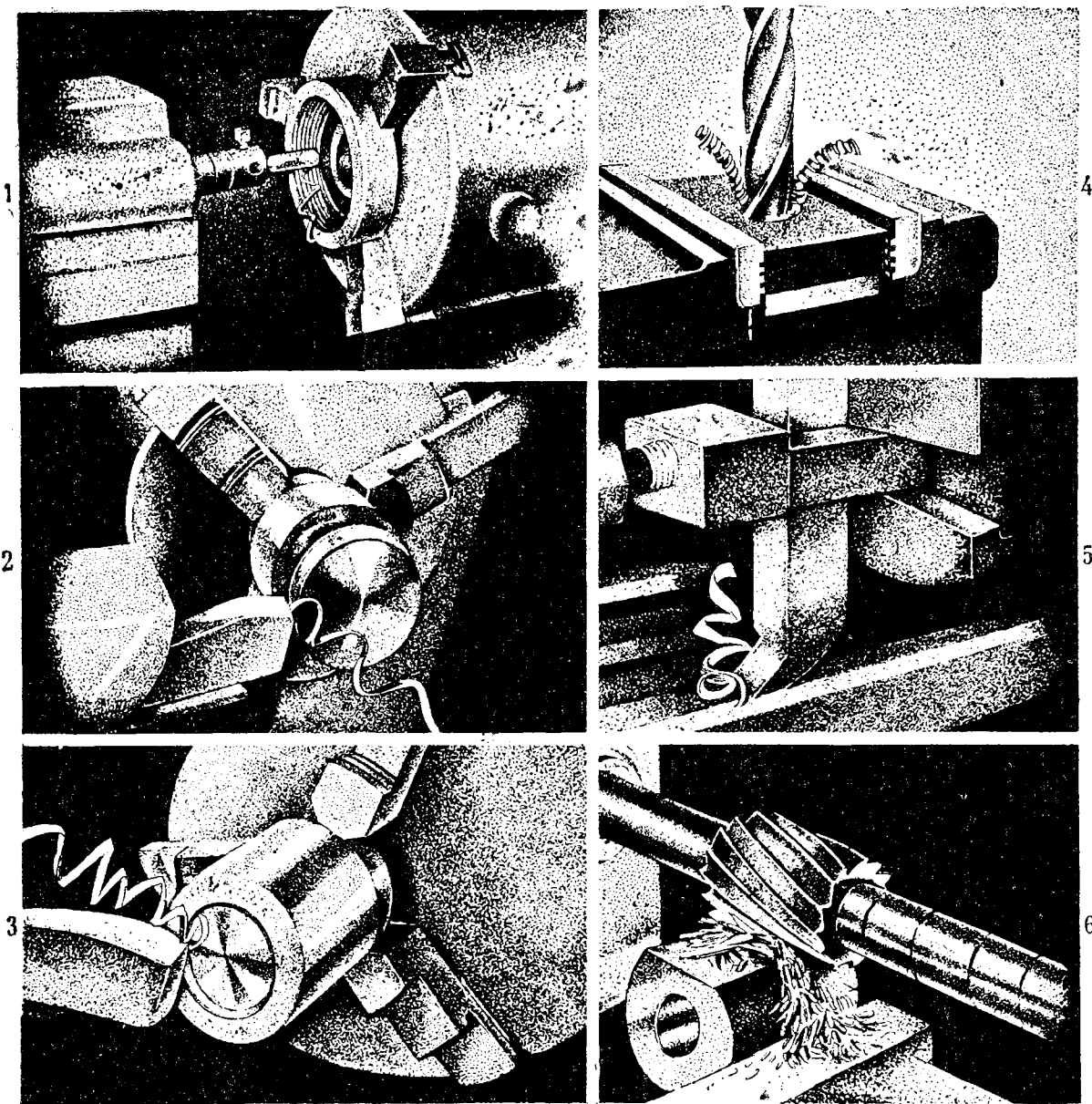

Operații de așchiere

1 — filetare (interioară); 2 — strunjire (cilindrică exterioră); 3 — strunjire (frontală); 4 — găurire;  
5 — rabotare; 6 — frezare

tare la începutul sec. al XIX-lea, când granițele lui s-au extins pînă la tărîmul Golfului Guineii. Între 1805 și 1874, Anglia a dus împotriva statului A., în scopul subjugației lui, șapte războaie, reușind să-i impună protectoratul abia în 1896 și apoi, în 1902, să-i includă teritoriul în fosta colonie engleză Coasta de Aur. Din 1957 teritoriul A. constituie una dintre regiunile administrative ale statului Ghana.

**âșchie** (TEHN.), particulă de formă neregulată, desprinsă parțial sau total dintr-un corp, în mod natural sau ca rezultat al unei acțiuni mecanice.

**așchiere** (TEHN.), procedeu de prelucrare a materialelor prin desprindere de așchii. Această operație se execută manual sau mecanizat (cu mașini-unelte stabile sau portative), cu ajutorul unor scule așchietoare avînd unul sau mai multe tășuri. După mijlocul de a. folosit, există operații de broșare, tăiere, frezare, mortezare, pilire, polizare, rabotare, strunjire etc.—*A. rapidă*, așchiere efectuată cu avansuri și adîncimi relativ mici, la viteze de a. mari, cu scule avînd tășul confecționat din materiale rezistente la uzură (metalo-ceramice și mineralo-ceramice).

Prin *a.r.* se realizează o creștere considerabilă a productivității muncii și se obțin suprafețe prelucrate neted. *A.r.* a fost introdusă de strungarii sovietici P. B. Bikov și G. S. Bortkevici.—*A. intensivă*, așchiere efectuată cu avansuri și adîncimi mari la viteze de a. moderate. Prin *a.i.* se obțin: creșterea productivității muncii, utilizarea în întregime a puterii mașinii-unelte, folosirea rațională a parcului de mașini-unelte de construcție mai veche (cu turații relativ mici).

„**Așezămintele Ierusalimului**“, culegere a legilor și obiceiurilor feudale introduse



de cruciații din nordul Franței în regatul Ierusalimului, la sfârșitul sec. al XI-lea și folosite aici pînă la sfârșitul sec. al XIII-lea. **A. I.** s-au păstrat, sub o formă indirectă, evoluată, în tradiția orală, în coduri de legi și în tratate juridice feudale din Cipru datînd din sec. al XIII-lea. Ele sînt „expresia cea mai clasică a rînduieilor feudale” (F. Engels).

**așezămînt v. fundație.**

**așezămînt cultural**, instituție culturală din R.P.R., a cărei activitate se bazează pe participarea largă a oamenilor muncii de la orașe și sate și care are ca scop răspîndirea științei și culturii în rîndul maselor, stimularea creării de noi valori cultural-artistice și educarea comunistă a oamenilor muncii. **A.c.** cuprind variate tipuri de instituții culturale, ca de exemplu: căminele culturale, bibliotecile, casele de cultură, palatele culturii, muzeele, casele memoriale etc. Unele **a.c.** sînt instituții de stat (căminele culturale, muzeele etc.), altele se află sub egida organizațiilor de masă (cluburile, bibliotecile sindicale, casele de cultură sindicale sau ale tineretului).

**Așhabad**, oraș în Uniunea Sovietică, capitala R.S.S. Turk-

mene. 187 000 loc. (1961). Industrie textilă (mătase), de pielărie, alimentară, de materiale de construcții. Important centru științific și cultural, cu o academie de științe și o universitate. Începînd din 1962, **A.** este alimentat cu apă din fluviul Amu-Daria prin canalul Karakum.

**Aștileu**, comună în raionul Aleșd, reg. Crișana, pe valea Crișului Repede. 4 350 loc. (1961). Întreprinderi producătoare de materiale de construcție, hidrocentrală.

**așug**, denumire pentru poetul-cîntăreț popular la azerbaidjeni, armeni și la alte popoare învecinate. **A.** improvizează, compune și execută cîntece acompaniindu-se cu un instrument cu coarde.

**atác 1.** (MILIT.) Moment hotărîtor al luptei, care constă în înaintarea impetuoasă și neîntreruptă a trupelor în ofensivă, sub sprijinul focului puternic al tuturor mijloacelor de luptă. Se execută în scopul nimicirii sau capturării inamicului. **A.** mai poate fi: *aerian, naval, chimic, atomic, bacteriologic.* **2.** (LINGV.) Mișcare articulatorie a coardelor vocale, proprie începutului unei vocale.—*A. lin*, intrare treptată în vibrație a coardelor vocale (de ex. în limba română).—*A. dur*, intrare bruscă în vibrație a coardelor vocale (de ex. la vocalele inițiale din limba germană).

**Atacama**, deșert în nordul statului Chile, de-a lungul țărmului Oceanului Pacific, una dintre cele mai aride regiuni de pe glob. Subsolul este bogat în salpetru, aur, argint, cupru etc.

**Atanaric** (?—381), rege vizigot, care a stăpînit și o parte din teritoriul Daciei. În urma invaziei hunilor (375) se retrage în Caucaș (regiunea Buzăului) și apoi trece Dunărea (381) ca federat al Imperiului roman.

**Atanasie**, Anghel (?—1713), primul episcop al bisericii române unite din Transilvania. În 1700 a acceptat, în schimbul unor promisiuni de emancipare a romînilor, care nu au devenit însă niciodată realitate, unirea cu biserica de la Roma.

**Atanasiu**, Gheorghe (n. 1893), fizician român, profesor la Universitatea din București, membru corespondent al Academiei R.P.R. A cercetat fotoelectricitatea cristalelor semiconductoră, a calculat prin metode optice căldura de disociere în starea solidă, a studiat radioactivitatea naturală a apelor minerale și a efectuat măsurători asupra magnetismului Pămîntului.

**Atanasiu**, Ion (1892—1949), geolog român. A fost profesor de geologie la universitățile din Iași și București. S-a ocupat cu studierea cutremurelor din România, a contribuit în mod deosebit la îndrumarea cercetărilor geologice referitoare la zăcămintele de petrol și gaze și, în colaborare cu acad. Gh. Macovei, a elaborat o lucrare de sinteză asupra cretacului din țara noastră. Op. pr.: „Cercetări geologice în împrejurimile Tulgheșului” (1929), „Cutremurele din România” (1941), „Faciesurile fișului marginal din partea centrală a Carpaților moldovenești” (1943).

**ataráxic** (FARM.), medicament cu puternică acțiune calmantă asupra sistemului nervos central. Reduce reacțiile afective exagerate și frînează reflexele prea vii față de stimulii externi. Nu exercită o acțiune hipnotică, dar întărește acțiunea hipnoticelor. Ataraxul, nervatilul, meprobamatul sînt **a.** Sin. *anxiolitic.*

**ataraxie** (gr. *a* „fără” și *taraxis* „tulburare”), principiu moral, formulat pentru prima oară de Democrit, care preconiza liniștea, seninătatea sufletească prin stăpînirea pasiunilor, ca mijloc de dobîndire a fericirii. Ulterior, **a.** a devenit idealul tuturor doctrinelor morale din perioada elenistă-romană (epicurism, stoicism, scepticism), exprimînd, pe măsura adîncirii crizei societății scl-

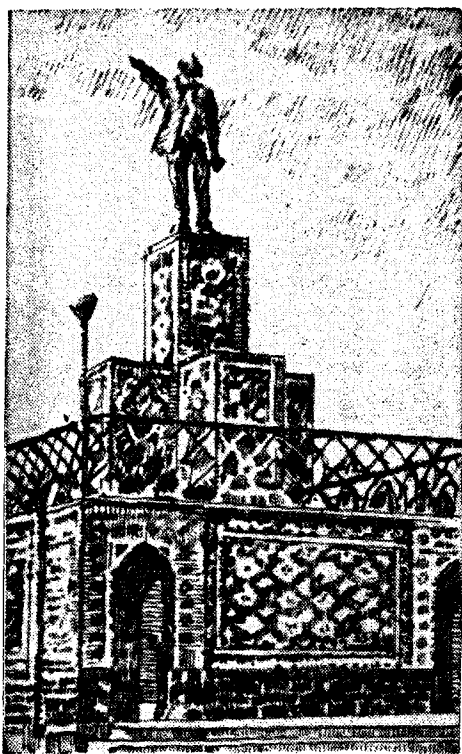

Așhabad. Monumentul lui V. I. Lenin



vagiste, stări de spirit individualiste, pesimiste.

**atașament**, *carnet de ~* (CONSTR.), registru de șantier, în care se notează lucrările executate și caracteristicile lor, pentru a servi la întocmirea situațiilor de plată, la decontarea lucrărilor etc. Se numește și *carnet de măsurători*.

**atașat**, cel mai mic în rang dintre membrii personalului diplomatic al unei reprezentanțe diplomatice.—*Atașați speciali* (militari, navali, ai aerului, comerciali, financiari, de presă), atașați care au rolul de consilieri ai șefului reprezentanței diplomatice, în probleme care țin de specialitatea lor.

**Atatürk**, Kemal Mustafa (1881—1938), lider al Partidului popular republican, primul președinte al Republicii Turce (1923—1938), reprezen-



K. M. Atatürk

tant al intereselor burgheziei naționale. A participat la revoluția „junilor turci” (1908), apoi a condus revoluția burgheză națională (kemalistă) din 1919, care s-a terminat cu izgonirea armatelor anglo-grecesti și a sultanului (1922), cu proclamarea republicii (1923) și lichidarea califatului (1924). A efectuat diferite reforme în justiția, cultura și viața socială a Turciei. A încheiat un tratat de neutralitate cu U.R.S.S. (1925).

**atavism** (lat. *atavus* „strămoș”; GENET.), apariție, la unele plante sau animale și la om, a unor caractere care n-au existat la părinți, dar pe care le-au avut strămoși mai îndepărtați. **A.** poate fi *de specie* și *filogenetic*: primul constă în apariția unui caracter care

a existat la specia sălbatică (ex. apariția culorii iepurelui sălbatic la iepurii de casă), al doilea în apariția unui caracter care a existat la specii vechi, dispărute (ex. apariția polidactiliei la cal). Fenomenele de **a.** demonstrează descendența speciilor una din alta.

**ataxie** (gr. *a* „fără” și *taxis* „ordine”; MED.), tulburare a coordonării mișcărilor voluntare, datorită leziunii unor căi nervoase sau a centrilor care coordonează mișcările.

**Atbara**, riu în Sudan (1120 km). Izvorăște de lângă lacul Tana (Etiopia) și se varsă în Nil. Este navigabil în timpul viiturilor. Mărește debitul Nilului, dând acestuia posibilitatea să traverseze Deșertul Nubiei.

**atebrină** (FARM.), pulbere de culoare galbenă, cu gust amar, solubilă în apă. Este larg folosită în profilaxia și tratamentul malariei, mai ales în cazurile în care chinina nu este indicată (sarcină, idiosincrasii la chinină, miastenie etc.). Exerciță, de asemenea, o acțiune vermifugă, fiind utilizată în tratamentul lambliazei și pentru eliminarea teniilor.

**ateism** (gr. *a* „fără” și *theos* „zeu”), concepție întemeiată pe cunoștințele științifice despre lume, care respinge categoric orice credință în supranatural, în existența lui Dumnezeu, a zeilor, a spiritelor, a vieții de după moarte etc. Constă în negarea religiei cu argumente filozofice, susținute prin datele și descoperirile științelor naturii și ale științelor sociale. **A.** este concluzia obligatorie a oricărui materialism consecvent. El a apărut din antichitate, ca o armă ideologică a claselor și a păturilor sociale înaintate, îndreptată împotriva idealismului și misticismului prin care clasele reacționare își întăreau poziția lor dominantă. Cei mai marcanti reprezentanți ai **a.** antic au fost Democrit, Epicur și Lucretiu. În perioada luptei antifeudale, exponenții cei mai străluciți ai **a.** au fost, în Europa, materialistii francezi din sec. al XVIII-lea, filozoful materialist german L. Feuerbach și democrații revoluțio-

nari ruși. În țara noastră, **a.** are tradiții vechi; el apare în filozofia lui V. Conta, în orientarea revistei „Contemporanul” și în opera unor naturalisti și medici progresisti de la sfârșitul sec. al XIX-lea și din prima jumătate a sec. al XX-lea, ca Șt. C. Michăilescu, Victor Babeș, Gh. Marinescu ș.a. Cu toate meritele lui, **a.** premarxist nu s-a ridicat la înțelegerea rădăcinilor sociale ale religiei, din care cauză el nu a văzut adevărata cale pentru înfrângerea ideologiei religioase, limitându-se la soluția luminării maselor. **A.** militant, întemeiat pe materialismul filozofic marxist, susține că pentru înfrângerea religiei sînt necesare desființarea rădăcinilor ei sociale, alimentate de orînduirea exploatoare, și construirea comunismului. În aceste condiții, credințele religioase vor dispărea treptat, pe baza educării ateiste a tuturor oamenilor muncii și a răspîndirii tot mai largi a cunoștințelor științifice despre natură și societate.

**atelaj**, ansamblu format din unul sau mai multe animale de tracțiune împreună cu harnașamentul necesar și cu vehiculul respectiv.

**atelănă** (LIT.), farsă populară a vechilor latini, de obicei satirică și foarte liberă în expresii, jucată inițial în orașul *Atella*. A devenit mai tîrziu o specie dramatică a literaturii latine scrise.

**atélă** (MED.), piesă confecționată din metal, din sîrmă împletită, dintr-o scîndură căptușită, din tifon și gips sau din material plastic etc. Se utilizează la imobilizarea provizorie a unui membru fracturat.

**atelectazie** (gr. *ateles* „incomplet” și *ektasis* „extindere, lărgire”; MED.), turtire totală sau parțială a unui plămîn, avînd drept urmare suprimarea funcției respiratorii în zona pulmonară respectivă. Poate fi provocată de o astupare a bronhiilor, de un cancer bronșic, de compresii externe asupra țesutului pulmonar etc.

**atelier** (TEHN.), unitate principală de producție, independentă sau făcînd parte dintr-o întreprindere industrială, ame-

najată și utilată pentru confecționarea a diferite produse sau pentru reparații. În întreprinderile industriale cu producție în serie sau de masă, **a.** sînt organizate pe baza diviziunii muncii (*a. aservite*) și amenajate fie pentru executarea anumitor operații (ex. **a.** de sudură, de strungărie, de montaj, de vopsitorie etc.), fie pentru confecționarea exclusivă a anumitor produse (ex. **a.** de tricotate, de pantofi etc.). Pentru reparația și întreținerea căilor de comunicații, a autovehiculelor pe parcurs, a liniilor de telecomunicații etc. se amenajează *a. mobile*. *A. meșteșugărești* nu sînt organizate pe baza diviziunii muncii; ele sînt destinate executării unor lucrări ocazionale sau pentru producția de unicate ori de serie mică.

—(PEDAG.) *Ateliere școlare*, ateliere amenajate și utilizate în cadrul școlilor, în care elevii, pe baza unor programe speciale de lucrări practice și sub conducerea profesorilor-maiștri, dobîndesc o instrucție practică în vederea formării unor deprinderi de muncă productivă (lăcătușărie, timplărie, auto, electrotehnică, mașini-unelte etc.). *A.* ș. constituie un mijloc important de pregătire practică a elevilor și de legare a școlii de viață, de producție.

**a tempo** (expresie italiană însemnînd „la timp”; MUZ.), termen care indică revenirea la mișcarea inițială, care fusese modificată temporar.

**atemporal**, care nu este legat de condiții determinate de timp, de un moment istoric dat.

**atemporalitate**, trăsătură a gândirii metafizice, incompatibilă cu cerința analizei concrete istorice caracteristică materialismului dialectic și materialismului istoric. În știință și în artă, **a.** îmbracă forma reflecției sau interpretării obiectiviste, în afara cadrului istoric, a faptelor, a fenomenelor sociale, psihice etc.

**Atena** (în mitologia greacă), zeita înțelepciunii, nebiruită în războaie, protectoare a artelor frumoase, a științei și a meșteșugurilor, ocrotitoare a orașelor. S-a născut, potrivit legendei, din capul lui Zeus, gata înar-

mată cu scut, coif, lance și platoșă. Emblema ei era bufnița, simbolul înțelepciunii. La romani se numea *Minerva*.



Atena

**Atena**, capitala Greciei, situată într-o cîmpie la poalele colinei Acropole, la mică distanță de golful și de portul Pireu. 1 853 000 loc. (1961), inclusiv suburbiile și portul Pireu. Fabrici de textile, de hîrtie, uzine constructoare de mașini, tăbăcării. Important centru cultural, comercial și obiectiv turistic.—*Istoric*. Oraș-stat (*polis*) din Atica, exemplu tipic de democrație sclavagistă.



Atena. Acropole

A avut un mare rol economic, politic și cultural în lumea antică, și îndeosebi în lumea

cetăților grecești din sec. al V-lea î.e.n., denumit și secolul lui Pericle. În sec. al IV-lea î.e.n., după războiul peloponeziac și după înfrîngerea de la Cheronea (338 î.e.n.), **A.** a pierdut din puterea sa politică, iar în anul 146 î.e.n. a fost cucerită de romani. În evul mediu a fost oraș al Imperiului bizantin, apoi a făcut parte din ducatul creat de cruciații participanți la cruciada a IV-a. A fost cucerită de turci în 1458, sub stăpînirea cărora a rămas pînă în 1829, cînd a fost eliberată, devenind (1833) capitala Greciei. Cultura vechei **A.** și-a exercitat influența de-a lungul multor secole din istoria culturii popoarelor europene. Ruinele vechii cetăți (*Acropole*, cu *Erehteionul* și *Partenonul*) arată că **A.** constituia unul dintre cele mai frumoase complexe arhitectonice ale lumii antice.

**atenéu** (gr. *athenaion* „templul Atenei”) 1. (La vechii greci) Sanctuar al zeiței Atena. 2. Denumire dată unor instituții de învățămînt, unor academii, unor asociații științifice etc., precum și unor clădiri care adăpostesc activități culturale și artistice.

**Ateneul Republicii Populare Romîne**, edificiu cultural monumental în București, construit între anii 1886 și 1888, pe bază de subscripție publică, prin stăruința lui Constantin Esarcu, după planurile arhitectului francez A. Galleron. Do-

minat de o mare cupolă, cu fațada principală în stil neoclasic, Ateneul R.P.R. are aspec-

tu l unui templu ionic cu șase coloane frontale și două laterale. Interiorul, vast, cuprinde o mare sală de concerte, de formă rotundă. Nucleul parterului îl formează un vestibul circular dublat de un inel format din 12 coloane dorice. Din acest vestibul pleacă spre sala de concerte patru scări largi de marmură, răsucite fiecare în jurul unui pilon. După Eliberare, în sala Ateneului R.P.R. au avut loc importante manifestații cultural-politice ale organizațiilor obștești. Aici s-au ținut primele două congrese ale Partidului Muncitoresc Român. Ateneul R.P.R. este sediul Filarmonicii de stat „George Enescu”. În sala de concerte a Ateneului au concertat renumiți interpreți și au dirijat dirijori de reputație mondială.

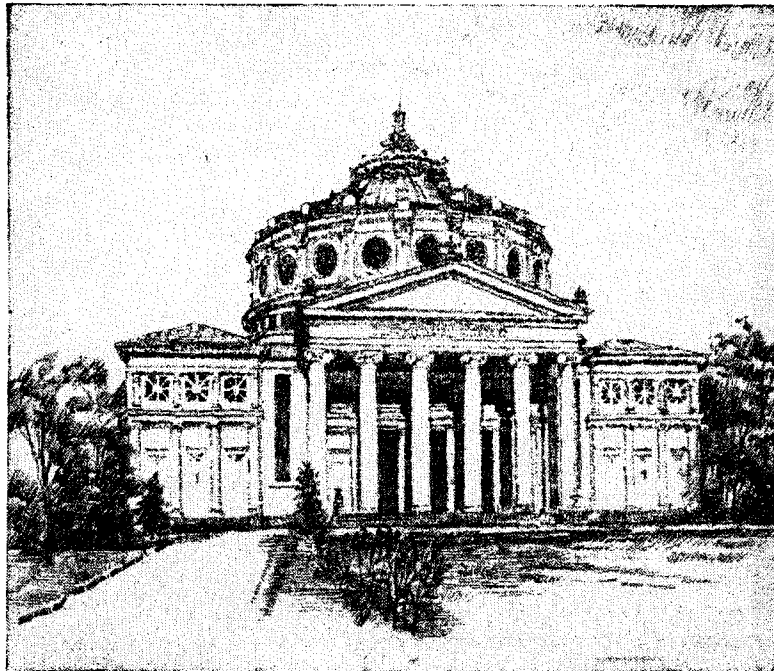

Ateneul R.P.R.

**atentat** (DR.), infracțiune care constă într-un atac material, violent, de obicei contra unui șef de stat sau de guvern, cu scopul de a-l ucide, sau contra ordinii sociale sau politice a unui stat, cu scopul de a o răsturna. Atentatul este o metodă de luptă teroristă, specifică unor mișcări și partide politice ale burgheziei și ale micii burghezii (anarhiști, nihiști, fasciști etc.).

**atenție** (PSIH.), însușire a conștiinței individuale, care constă în orientarea și concentrarea activității psihice într-o anumită direcție. **A.** se manifestă în diferite procese psihice: în percepție, în memorie, în gândire, în acțiuni voluntare etc. Baza fiziologică a **a.** o constituie concentrarea excitației în zona de excitabilitate optimă a scoarței cerebrale, înconjurată de zone cuprinse, într-o măsură mai mică sau mai mare, de inhibiție. **A.** poate fi *voluntară* și *involuntară*, aceasta din urmă reprezentând, fiziologic, reflexul de orientare, provocat de acțiunea unor stimuli noi, de schimbarea condițiilor mediului înconjurător.

**atenuare 1.** (FIZ., TELEC.) Scăderea în direcția de propagare a intensității unei unde (electromagnetice, sonore etc.) care se propagă în spațiu, liber (unde radio, unde sonore etc.) sau ghidat (transmisiuni pe fire,

ghiduri de unde etc.). Unitățile de măsură ale **a.** sînt *neperul* și *decibelul*. **2.** (FIZ.) Micșorare a densității fluxului sau a intensității unei radiații pe măsura creșterii distanței de la sursă, datorită absorbției sau împrăștierii radiației în mediul în care se propagă ori repartizării energiei pe un front de undă cu aria din ce în ce mai mare (la undele sferice). **3.** (HIDROTEHN.) *Atenuarea vîiturilor*, micșorare a mărimii *vîiturilor* (a debitelor maxime), datorită acțiunii de regulator a unui lac de acumulare.

**atenuator** (TELEC.), circuit electric cu patru borne (c v a d r i p o l), constituit din rezistențe, inductivități, capacități sau din ghiduri de undă, introdus într-o instalație de transmisiune (telefonie, radio etc.) cu scopul atenuării undelor de anumite frecvențe în vederea adaptării, a reglajului etc.

**aterină** (*Atherina mochon*), pește teleostean marin, din familia aterinidelor, lung de 10—15 cm, cu corpul aproape transparent, străbătut pe laturi de două dungi late, argintii. Trăiește în Marea Neagră și în Marea Caspică. Nu prezintă decît o importanță economică locală, fiind folosit mai ales ca nadă.

**aterizare** (lat. *ad* „la” și *terre* „pămînt”; AV.), evoluție de

reșezare a unei aeronave pe pămînt. În general, **a.** constă din planare, redresare, luarea contactului cu terenul și rularea (sau alunecarea) pe teren pînă la oprire. Elicopterele sau avioanele speciale pot ateriza la verticală.

**aterizor** (AV.), dispozitiv al unei aeronave care servește la rularea pe sol (sau alunecarea pe zăpadă). Este compus din picioare, tren de rulare, amortizor și frînă.—*A. escamotabil*, aterizor care, după decolare,

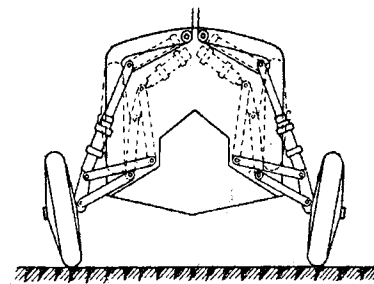

Aterizor

poate fi retras în aripă, în carenajul motorului sau în fuzelaj.

**atermán** (FIZ.; despre un mediu), care nu permite trecerea căldurii prin el.

**ateróm** (MED.), leziune caracteristică arteriosclerozei, care constă în infiltrarea tunicii interne a arterelor mari și mijlocii (aorta, arterele viscerale, arterele membrului etc.) cu o substanță grasă, uneori impregnată

cu săruri de calciu. Apare în gută, diabet zaharat, sifilis, precum și în urma abuzului de alcool, cafea sau tutun.

**atestare** (PEDAG.), acordare de grade în învățământul mediu și superior, precum și în institutele de cercetări științifice, pe bază de studii și de activitate didactică și științifică.

**atestat** (LINGV.; despre un cuvânt, o formă gramaticală etc.), a cărui existență este dovedită mai ales printr-un document scris.

**atetoză** (gr. a „fără” și *thetos* „stabil”; MED.), stare patologică caracterizată prin mișcări involuntare, lente, neregulate și de mică amplitudine ale degetelor, ale mușchilor feței, ale trunchiului etc. Se observă în unele boli nervoase.

**Athabaska** [*əθəbəska*], riu în vestul Canadei (1 231 km), navigabil vara pe cursul inferior. Izvorăște din Munții Stincoși și se varsă în lacul navigabil Athabaska (7 900 km<sup>2</sup>).

**Athanasiu, Ioan** (1868 — 1926), medic veterinar și fizio-



I. Athanasiu

log român. A fost membru corespondent al Academiei Române și profesor la Universitatea din București (1904—1926). Este unul dintre întemeietorii fiziologiei moderne românești. A colaborat la marele dicționar de fiziologie francez. A lucrat mai mulți ani în cadrul Institutului Marey din Paris și a făcut cercetări asupra energiei nervoase motoare, asupra electrofiziologiei. A publicat numeroase articole în legătură cu bazele științifice ale educației fizice. Împreună cu D. Călugăreanu a publicat „Fiziologia animală” (1914). A. s-a remarcat prin rezolvarea mate-

rialistă a problemelor teoretice din domeniul biologiei generale și fiziologiei. S-a afirmat totodată ca un intelectual democrat și patriot, care și-a pus activitatea în slujba intereselor țării, ale poporului.

**Athanasiu, Jean** (1885—1938), bariton român. Vocea sa puternică, cu timbru plăcut, și

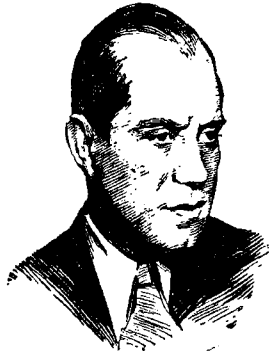

J. Athanasiu

jocul de scenă expresiv l-au situat printre cei mai buni cîntăreți de operă români. Creații mai de seamă: Rigoletto („Rigoletto” de Verdi), Scarpia („Tosca” de Puccini), cneazul Igor („Cneazul Igor” de Borodin) ș.a. A contribuit la întemeierea Operei Române din București.

**Athanasiu, Sava** (1861—1946), geolog român. A fost membru corespondent al Academiei Române și profesor de geologie la Universitatea din București. A făcut studii asupra fișului și neogenului din Carpații Orientali și asupra proboscidenilor din depozitele neogene. Op. pr.: „Studii geologice în districtul Suceava” (1898), „Curs de geologie stratigrafică cu privire specială



S. Athanasiu

asupra dezvoltării diferitelor formațiuni geologice din țara

noastră” (1932), „Curs de geologie generală” (1931-1932).

**Atharvaveda**, ultima dintre cele patru cărți vedice, scrisă la începutul primului mileniu î.e.n. Conține mai ales formule magice și rugăciuni; în ea sînt menționate și castele brahmanice. V. și *V e d e*.

**Athenaios** (sec. al III-lea e.n.), scriitor și retor grec, născut în Egipt. Opera sa „Banchetul sofistilor” constituie o bogată sursă de informații asupra vieții și culturii grecești din acel timp. Cuprinde citate din numeroase opere pierdute.

**Athos**, munte în Grecia, în Peninsula Calcidică, unde se află numeroase mănăstiri ortodoxe, cele mai vechi datînd din sec. al X-lea. Țăranii români au fost exploatați vreme îndelungată de mănăstirile din A., care, pînă în 1863, cînd au fost secularizate (expropriate) averile mănăstirești, au stăpînit în țările românești moșii întinse, închinat „sfîntului munte” de către unii domni și boieri.

**atic 1.** Element de arhitectură format dintr-un zid scund

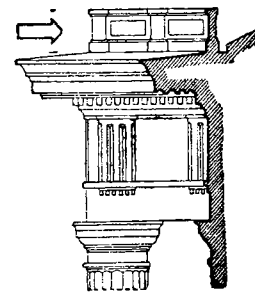

Atic (1)

sau dintr-o balustradă; este așezat deasupra cornișei, cu scopul de a masca acoperișul și jgheburile. 2. Cat scund așezat deasupra cornișei unei construcții, la nivelul fațadei sau retras, putînd să fie uneori mansardat.

**Atica**, provincie antică din sud-estul Greciei mijlocii. La începutul mileniului I înaintea erei noastre, era împărțită în teritorii tribale. În secolul al VII-lea înaintea erei noastre, uniunile tribale s-au unit în jurul Atenei. Mai tîrziu (secolul al V-lea înaintea erei noastre). Atena a căpătat supremația economică și politică în Atica. Dialectul vorbit în această

provincie stă la baza limbii grecești comune.

**atică**, *faza* ~ (GEOL.), fază de mișcări orogenice care a avut loc între sarmațian și pliocen. În țara noastră, *f.a.* s-a manifestat mai ales în Subcarpați.

**aticism**, mod de exprimare, caracterizat printr-un rafinement artificial, propriu unor scriitori înclinați spre formalism. Cuvântul vine de la faima de creatori și cunoscători subtili ai operelor de artă pe care o aveau în antichitate atenienii, locuitori ai Aticii. **A.** este opus beatismului (propriu locuitorilor din Beoția), prin care se înțelegea un gust artistic necultivat și înclinat spre vulgaritate.

**atitudine** (PSIH.) **1.** Poziție față de un eveniment sau aspect al realității, condiționată istoric-social. Are un caracter mai mult sau mai puțin afectiv și se manifestă în conduita omului. **2.** Stadiu pregătitor care precedă un anumit act perceptiv sau anumite reacții; orientare specifică a omului înaintea îndeplinirii unei anumite sarcini (ex. starea de așteptare premergătoare declanșării unui stimul, încordarea înainte de start într-o întrecere sportivă).

**atlânt** (ARHIT.), statuie reprezentând un bărbat, folosită ca element de susținere în locul unei coloane sau ca pilastru.

**Atlanta**, oraș în sud-estul S.U.A., centru administrativ al statului Georgia. 1 017 000 loc. (1960), cu suburbiile. Nod feroviar și centru comercial-financiar și industrial. Are întreprinderi constructoare de avioane, chimice, textile, de prelucrare a lemnului și alimentare.

**Atlantic**, *Oceanul* ~, al doilea mare ocean al globului (după Oceanul Pacific). Suprafața: 82 441 500 km<sup>2</sup>, iar adâncimea medie 3 926 m; împreună cu mările sale mărginașe, *O. A.* are circa 91 140 800 km<sup>2</sup>, iar adâncimea medie 3 332 m. Se întinde în direcția nord-sud pe circa 15 000 km, având lățimea minimă de 2 830 km. Udă la est coastele Europei și Africii, iar la vest pe cele ale Americii de Nord și de Sud. Salinitatea variază între 37,25‰ și 32‰. În *O. A.* se concentrează o mare parte din traficul maritim mon-

dial. Cele mai importante linii maritime sînt: linia maritimă nord-atlantică (între Europa și America de Nord), linia maritimă sud-atlantică (între Europa și America de Sud) și linia maritimă care leagă Europa de Asia și de Australia (prin Atlantic, Marea Mediterană și Canalul Suez). Cele mai mari porturi care deservește aceste linii sînt situate pe țărmurile *O. A.* sau ale mărilor mărginașe: Hamburg, Bremen, Anvers, Londra, Liverpool, Le Havre, New York, Buenos Aires, Rio de Janeiro ș.a.

**Atlantida**, numele unui continent legendar dispărut sub apă, care, după tradiția greacă antică redată de Platon, s-ar fi întins în Oceanul Atlantic, dincolo de strîmtoarea Gibraltar.

**Atlas**, rege mitologic al Mauritaniei, pedepsit de Zeus să poarte pe umeri bolta cerească,



Atlas

deoarece fusese aliat al titanilor în lupta pe care aceștia au dus-o împotriva Olimpului. Era reprezentat purtînd pe umeri un glob uriaș.

**Atlas**, munți în nord-vestul Africii (Maroc, Algeria și Tunisia), de vîrstă terțiară, în lungime de 2 000 km. Altitudinea maximă: 4 165 m (vîrfurile Djebel-Tubkal). Zăcămintele de fier, de plumb, zinc, cobalt, molibden etc.

„Atlas”, săptămînal social-cultural, apărut între 18 ianuarie și 19 aprilie 1936 în țara noastră. A combătut fascismul, a demascat manevrele diversioniste ale guvernelor burghezo-moșierești și a popularizat suc-

cese U.R.S.S. în construcția socialismului.

**atlas**<sup>1</sup> (de la personajul mitologic cu același nume; ANAT.), prima vertebră cervicală. Se articulează prin intermediul fațetei sale superioare cu osul occipital al cutiei craniene, suportînd în felul acesta greutatea capului.

**atlas**<sup>2</sup>, culegere de hărți, grafice, planșe, desene, reproduceri fotografice etc., sistematizată după anumite criterii, care servește ca material documentar într-un anumit domeniu științific.—*A. geografic*, culegere de hărți geografice, elaborate după o tematică unitară. *A. g.* se deosebesc: după teritoriul cuprins (**a.** ale lumii, ale diferitelor țări sau regiuni etc.), după conținut (*a. g.* general, **a.** geologic, climatologic, **a.** al industriei, al agriculturii etc.), după destinație (**a.** turistic, **a.** școlar). Prima culegere de hărți sub formă de **a.** a fost realizată de Claudiu Ptolemeu în sec. al II-lea e.n., însă o circulație largă au cunoscut-o **a.** din epoca marilor descoperiri geografice. Denumirea de **a.** a fost introdusă pentru prima oară de cartograful flamand Mercator (1595), care, alături de Ortelius, a pus bazele proiecțiilor cartografice pentru toate țările lumii și a publicat primele **a.** moderne. Cel dintîi *a. g.* din România a apărut în 1865, avînd la bază harta rusească a țărilor românești întocmită în 1835 și îmbunătățită în 1853. Cu prilejul elaborării „Monografiei geografice a R.P.R.” au fost întocmite primele hărți științifice, care vor sta la baza Atlasului național științific al R.P.R. Printre **a.** fundamentale, cele mai cunoscute astăzi în literatura geografică mondială sînt: „Marele atlas sovietic al lumii” (I—II, 1937—1940), „Atlasul mărilor” (I—II, 1950—1953), publicat în U.R.S.S., atlasul german („Handatlas”) al lui R. Andree (1880), precum și cel italian „Atlante internazionale del Touring club italiano” (1927), apărute în numeroase ediții.—*A. lingvistic*, lucrare alcătuită din hărți care înfățișează răspîndirea teritorială a diferitelor fapte de limbă. Primele *a. l.* au fost făcute de

Georg Wenker pentru limba germană și de Jules Gilliéron pentru limba franceză. Gustav Weigand a alcătuit primul **a.** (fonetic) al limbii române, „Atlas lingvistic al domeniului dacoromân” (Leipzig, 1909). După primul război mondial, Muzeul limbii române din Cluj a inițiat elaborarea „Atlasului lingvistic român”, din care au apărut, începând din 1938, mai multe volume; publicarea, pe baze noi, a acestui **a.** este încă în curs.—*A. folcloric*, colecție de hărți care înfățișează răspândirea teritorială a diferitelor producții și motive folclorice. Un *a. f. românesc* este în curs de elaborare.

**atláz** (IND. TEXT.), țesătură mai groasă decât satinul, confecționată din fire de lână, de bumbac sau de mătase, lucioasă pe o față. Se folosește, în general, pentru căptușeli de îmbrăcăminte și fețe de plapumă.

**atletism**, ramură sportivă cuprinzând probe de alergări, sărituri, aruncări, marș și probe combinate, care se desfășoară după anumite reguli cuprinse în regulamente.

**atmofile**, *elemente* ~, elemente chimice care intră în compoziția atmosferei Pământului. În grupa *e. a.* intră azotul, argonul, heliul, neonul, kriptonul, xenonul, radonul, hidrogenul etc.

**atmoliză** (gr. *atmos* „gaz” și *lysis* „descompunere”; CHIM.), separare a unui amestec de gaze la trecerea prin pereții unui vas poros. **A.** se bazează pe faptul că vitezele de difuzie ale gazelor componente sînt diferite.

**atmosferă** (gr. *atmos* „gaz” și *sphaira* „sferă”) **1.** Înveliș gazoasă al Pământului. Masa **a.** reprezintă circa 0,000001 din masa globului pămîntesc; pe un  $\text{cm}^2$  al suprafeței terestre acționează o masă de **a.** de circa 1 kg. Densitatea **a.** scade cu altitudinea. Neavînd o limită superioară precisă, **a.** trece treptat în spațiul interplanetar. Proprietățile atmosferei se mențin pînă la altitudini de circa 3 000 km (după datele obținute în cadrul Anului Geofizic Internațional). Este alcătuită din aer, amestec mecanic de gaze cu vapori de apă, cristale de gheață, praf, impurități etc. Compoziția

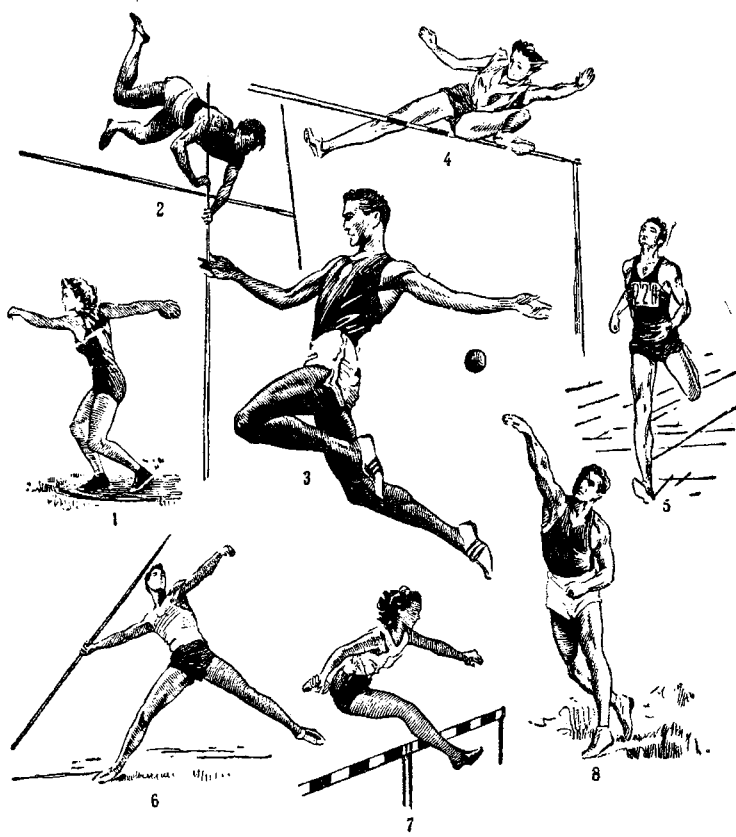

Atletism

1. Aruncarea discului. 2. Săritura cu prăjina. 3. Săritura în lungime. 4. Săritura în înălțime. 5. Alergare. 6. Aruncarea suliței. 7. Alergare garduri. 8. Aruncarea greutății

**a.** se schimbă atît în altitudine cît și pe suprafața terestră. În cadrul **a.** se deosebesc cinci straturi principale: 1) *troposfera*, cuprinsă între suprafața Pământului și 8–17 km, în care se găsesc aproape toți vaporii de apă și în care se desfășoară principalele fenomene meteorologice (formarea norilor, căderea precipitațiilor ș.a.). Densitatea și conductibilitatea ei termică sînt mari; 2) *stratosfera*, stratul dispus deasupra troposferei pînă la altitudinea de circa 40 km. În stratosferă temperatura se menține aproximativ constantă. Se separă de troposferă printr-un strat intermediar, gros de circa 1 km, denumit *tropopauză*. În partea superioară a stratosferei se observă o concentrare masivă a ozonului, care absoarbe cea mai mare parte a radiației ultraviolete a Soarelui; 3) *mezosfera*, stratul cuprins între 40 și 80 km, cu variații ale temperaturii cuprinse între +20 și +30°C, în partea inferioară, și -100°C, în partea superioară; 4) *termosfera*, denumită și ionosferă (cînd se au în

vedere proprietățile ei electrice), cuprinsă între 80 și 800–1 000 km. Rarefierea aerului la această altitudine condiționează viteze mari de deplasare a moleculelor, care, sub influența radiației cosmice, se ionizează. În ionosferă se observă oscilații puternice ale cîmpului magnetic, aurorele polare. Ea are o mare importanță pentru propagarea undelor radio; 5) *exosfera*, sau sfera de dispersare, dispusă pînă la circa 3 000 km, reprezintă zona de pătrundere a gazelor ușoare din **a.** în spațiul cosmic. **A.** permite propagarea spre Pămînt a 3/4 din radiația solară și reține radiația Pământului pe unde lungi, mărind astfel cantitatea generală a căldurii necesare dezvoltării proceselor naturale de la suprafața globului. **A.** se află într-o mișcare continuă și mijlocește schimbul de temperatură între zonele și regiunile diferit încălzite de pe glob, facilitează distribuția umidității pe glob. **2.** (FIZ.) Unitate de măsură a presiunii.—*A. tehnică*, unitate de presiune; se notează cu simbolul *at* și este egală cu  $1 \text{ kgf/cm}^2$ . Cînd

exprimă presiunea absolută, *a.t.* se notează cu *ata*, iar când exprimă presiunea relativă se notează cu *ats.* — *A.-standard*, unitate de presiune egală cu greutatea unei coloane de mercur înalte de 760 mm și cu secțiunea de 1 cm<sup>2</sup>, avînd densitatea de 13,5951 kg/dm<sup>3</sup>, la 0°C, într-un loc în care accelerația gravitației este de 9,80665 m/s<sup>2</sup>. Se notează cu simbolul *At* și este egală cu 1,033 kg/cm<sup>2</sup>. Se mai numește *atmosferă fizică* sau *atmosferă normală*. **3.** (CHIM.) Masă de gaze și de vapori creată într-un spațiu limitat, în care sau în prezența căreia au loc anumite reacții chimice. Din punctul de vedere al proprietăților ei chimice, *a.* poate fi neutră, oxidantă, reducătoare, acidă etc.

**STRUCTURA ATMOSFEREI, FENOMENELE CARE SE PETREC ÎN DIFERITELE STRATURI ATMOSFERICE ȘI ÎNĂLȚIMILE ATINSE CU DIFERITE MIJLOACE DE CERCETARE**

1. Nivelul mării. 2. Vîrfurile cel mai înalt de pe glob: Ciomolungma (8 848 m). 3. Norii cumulus (1–2 km). 4. Norii cumulus complecși. 5. Norii de ploaie torențială, de furtună (1–15 km). 6. Norii de ploaie stratificați (0,5–5 km). 7. Norii cirrus (8–15 km). 8. Înălțimea maximă atinsă cu avionul (28 760 m). 9. Înălțimea maximă atinsă cu stratostratul „Osoaviachim” (22 km). 10. Norii sidifii (28–30 km). 11. Înălțimea maximă atinsă de baloanele-sondă. 12. Meteorii (se aprind la înălțimea de 100–160 km și se sting la înălțimea de 40–60 km). 13. Norii argintii (80–82 km). 14. Aurorele polare (80–150 km). 15–16–17. Unde radio reflectate de stratele ionizate și întoarse pe Pămînt. 18. Unde sonore, reflectate de stratul cald, care se întorc pe Pămînt. 19. Înălțimea maximă atinsă de primul satelit artificial al Pămîntului, lansat de U.R.S.S. la 4 octombrie 1957 (947 km). 20. Înălțimea maximă atinsă de racheta balistică intercontinentală sovietică (1 050 km). 21. Înălțimea maximă atinsă de al doilea satelit artificial al Pămîntului, lansat de U.R.S.S. la 3 noiembrie 1957 (1 671 km). 22. Înălțimea maximă a orbitei la începutul mișcării celui de-al treilea satelit artificial al Pămîntului, lansat de U.R.S.S. la 15 mai 1958 (1 881 km). 23. Racheta cosmică sovietică, lansată la 2 ianuarie 1959 (prima planetă artificială din sistemul solar)

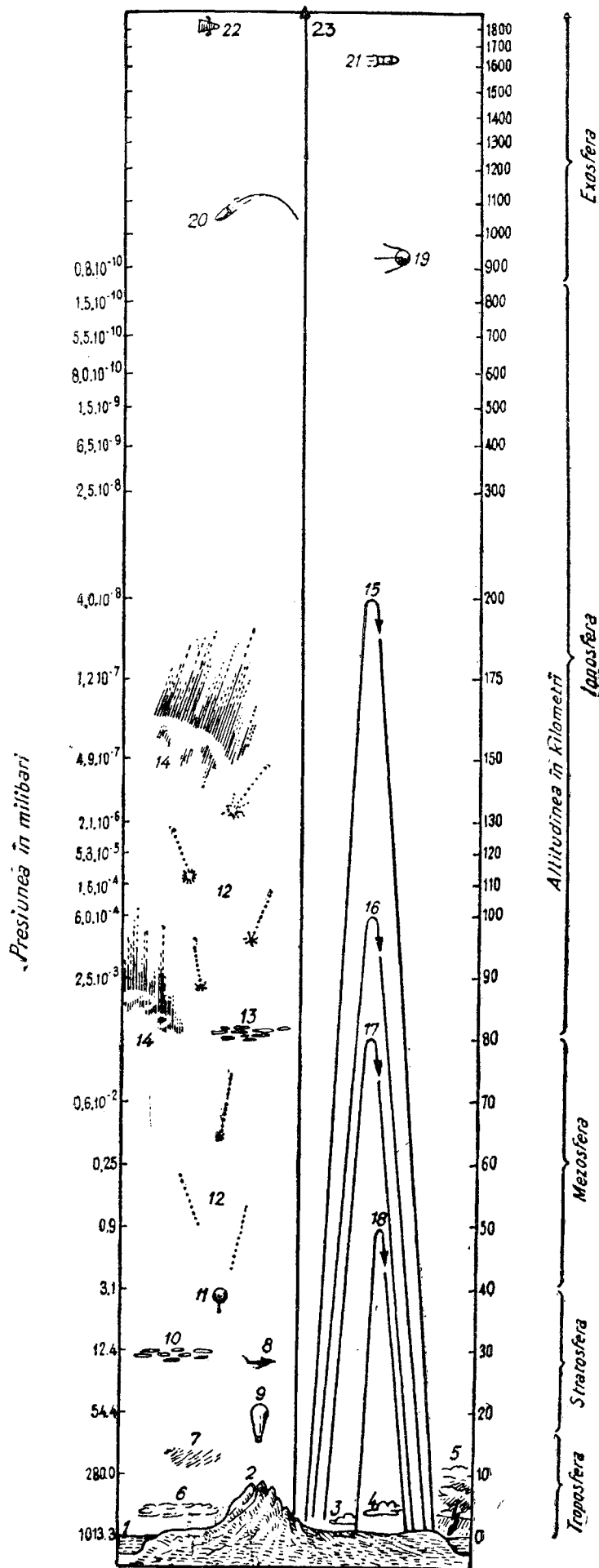



**atofán** (FARM.), derivat al chinoleinei. Se prezintă sub formă de pulbere de culoare albă-gălbuie, cu gust amar, greu solubilă în apă. Are o acțiune analgezică și antipiretică, fiind folosit în reumatism și în unele nevralgii. Administrat la bolnavii de gută, solubilizează acidul uric și favorizează eliminarea acestuia prin rinichi. Excită puternic secreția biliară, din care cauză este contraindicat în tratamente prelungite și, de asemenea, la bolnavii de ficat.

**atól**, insulă în formă de inel, cu diametrul pînă la 50 km, avînd în mijloc o lagună cu

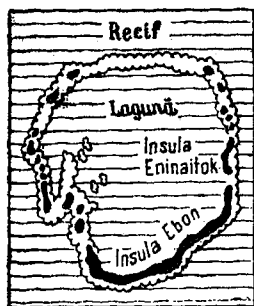

Atol

adîncimi mici (pînă la 100 m). Este format din schelete calcaroase de corali și se întinde în mările tropicale calde, mai ales în Oceanul Pacific.

**atóm** (gr. *a* „fără” și *tomos* „divizibil”; FLZ.), cea mai mică particulă a unui element chimic. De cele mai multe ori, mai mulți **a.**, aparținînd aceluiași element sau unor elemente chimice diferite, sînt asociați în molecule. Diametrul **a.** este cuprins, aproximativ, între 0,8Å (v. *â n g s t r ö m*) pentru elementele ușoare și 3 Å pentru elementele grele. Masele lor, cunoscute exact, se găsesc între  $1,7 \cdot 10^{-24}$  g și  $4 \cdot 10^{-22}$  g. Cel mai ușor **a.** este cel al hidrogenului. În cele mai multe cazuri, nu toți **a.** unui element au aceeași masă (v. și *i z o t o p*), de aceea numărul tipurilor de **a.** este de circa 3 ori mai mare decît numărul elementelor. Dacă se consideră și izotopii radioactivi, numărul total al tipurilor de **a.** este de circa 10 ori mai mare decît al elementelor. În contrast cu vechea lor reprezentare, **a.** au o structură complexă, căreia i se datorește varietatea proprietăților

lor fizice și chimice. Azi se consideră că fiecare **a.** se compune dintr-un nucleu atomic (care conține aproape întreaga masă a **a.**) și dintr-un nor de electroni care înconjură nucleul. Nucleul este constituit din neutroni și din protoni. Numărul de protoni din nucleu este identic cu numărul de ordine al **a.** (al elementului) din tabloul periodic al elementelor și este egal, pentru un **a.** normal, cu numărul de electroni exteriori nucleului. **A.** normal este neutru din punct de vedere electric, datorită egalității mărimilor sarcinilor electrice ale protonului (pozitivă) și electronului (negativă) și semnului lor opus.

În modelele mai vechi ale **a.**, elaborate de N. Bohr și A. Sommerfeld, se presupune că electronii se rotesc în jurul nucleului, ca într-un sistem planetar, pe traiectorii (orbite) determinate, caracterizate prin anumite valori ale energiei (nivele de energie în **a.**), care formează un șir discret (v. și *m o d e l a t o m i c*). Numărul și distribuția electronilor pe orbite, mai ales pe cele periferice, determină proprietățile optice, magnetice și chimice ale **a.** Absorbînd energie din exterior (excitație), unul sau mai mulți electroni pot fi aduși pe nivele de energie mai înalte (orbite cu energie mai mare), de unde revin, prin emiteria uneia sau mai multor cuante de radiație (*f o t o n i*), pe orbita inițială (starea fundamentală). Astfel se explică emisia și absorbția luminii și legile spectrelor de emisie și de absorbție ale **a.** Mișcările particulelor elementare din **a.** nu se supun legităților din mecanica clasică, ci unor legități specifice (oglinzind și ele legături cauzale obiective), studiate în mecanica cuantică, care permit să se cunoască probabilitatea de a găsi electronul într-un punct sau altul al spațiului în jurul nucleului pentru fiecare valoare posibilă a energiei sale. V. și *d e t e r m i n i s m*; *i n d e t e r m i n i s m*. — *A. marcat v. trasor radioactiv*. — *A.-gram*, cantitate dintr-un element chimic a cărei masă, exprimată în grame, este egală cu greutatea atomică a elementului (ex. greutatea ato-

mică a carbonului fiind 12,01, un *a.-g.* de carbon are 12,01 g). Un *a.-g.* conține  $6,025 \cdot 10^{23}$  **a.** V. și *A v o g a d r o*, *numărul lui A.*

**atomism** (FILOZ.), concepție materialistă potrivit căreia materia, care există în mod obiectiv, este formată din particule numite atomi. În antichitate, **a.** a fost reprezentat de gînditori materialisti, ca Leucip, Democrit, Epicur, Lucrețiu, care, cu toate diferențele dintre ei, considerau atomii ca fiind particule foarte mici de materie, indivizibile, impenetrabile, indestructibile, lipsite de orice calitate și în continuă mișcare. **A.** științific modern, legat de cel antic, a fost întemeiat în sec. XVII–XIX, îndeosebi prin opera lui M. V. Lomonosov, Dalton, Avogadro, Butlerov și Mendeleev. S-a precizat tot mai clar conceptul de moleculă, formată din unul sau din mai mulți atomi, s-au stabilit formulele de constituție ale diferitelor substanțe, obținîndu-se o teorie structurală a materiei. Atomul s-a dovedit a avea el însuși o structură complexă, fapt confirmat de descoperirea razelor catodice, a razelor Canal și a radioactivității. Pătrunzînd din ce în ce mai mult în cunoașterea structurii materiei, științele naturii au infirmat concepțiile metafizice despre atomi ca ultime elemente, „cărămizi ale universului”, imuabile și indivizibile. După cum a arătat V. I. Lenin, atomul, electronul etc. sînt ineputabili. Descoperirea pozitronilor, a fotonilor, a protonilor, a antiprotonilor etc., crearea mecanicii cuantice au confirmat posibilitatea cunoașterii microcosmului, divizibilitatea infinită a materiei și caracterul dialectic al structurii ei.

**atomizare** (CHIM.), metodă de uscare bazată pe pulverizarea unei soluții sau a unei suspensii într-un recipient (conic, cilindric etc.) prin care circulă aer cald. Se utilizează în special pentru uscarea produselor aderente, de ex. a soluțiilor de tananți, de detergenți etc.

**atón** (LINGV.; despre o vocală, o silabă, un cuvînt), care este lipsit de accent dinamic sau muzical.

**atonalism** (MUZ.), metodă formalistă de compoziție, caracteristică pentru muzica decadentă burgheză a sec. al XX-lea. **A.** neagă legile organizării armonice și modale a sunetelor, elaborate de muzica clasică, și zdruncină astfel însuși fundamentul muzicii, sistemul tonal. V. și **atonalitate**; **do de cafonism**.

**atonalitate** (MUZ.), lipsă a tonalității; metodă de compoziție care neagă tonalitatea, modul. Promovată de **A. Schönberg**, **a.** este un fenomen caracteristic pentru unele curente formaliste ale muzicii sec. al XX-lea. **A.** rezultă dintr-o înșiruire sau suprapunere de sunete care nu se succed potrivit regulilor naturale ale producerii, succesiunii și suprapunerii sunetelor (*a. liberă*) sau sint „reglementate” printr-un calcul matematic artificial (*a. serială*). Succesiune de sunete absurdă din punct de vedere expresiv, incoerentă din punct de vedere tonal, **a.**, ca scop în sine, ca artă formalistă, nimicește conținutul emoțional al muzicii, distruge însăși muzica.

**atonie** (MED.), reducere pronunțată a capacității contractile a unui mușchi (ex. **a.** uterină din timpul nașterii, **a.** gastrică).

**atrabilă** (lat. *atra* „neagră” și *bilis* „bilă, fiere”; MED.), substanță de culoare închisă, cu aspect de cremă, prezentă în centrul glandelor suprarenale ale unui cadavru ca rezultat al descompunerii țesutului glandular al medulosuprarenalelor după moarte. În antichitate, **a.** era considerată ca un produs normal de secreție a suprarenalelor, atribuindu-i-se însușirea de a provoca accese de ipohondrie.

**atracție universală** v. **gravitație**.

**atramentare** (METAL.) v. **fosfatere**.

**atrepsie** (gr. *a* „fără” și *threpsis* „nutriție”; MED.), tulburare cronică de nutriție, întilnită mai des la sugarii hrăniți artificial. Reprezintă faza ultimă de denutriție care apare în urma diverselor boli, în special a diareei cronice. Sugarii atrepsici prezintă un deficit în greutate de 50–60% față de greutatea normală. Ei au pielea

uscată, rece și plină de zbircituri.

**atribut 1.** (FILOZ.) Înșiruire esențială a unui obiect, fără de care acesta nu poate exista, nici nu poate fi conceput. Astfel, mișcarea este **a.** materiei. **2.** (LINGV.) Parte secundară a propoziției, care determină un substantiv sau un substitut al acestuia. **A.** poate fi *adjectival* (om *bun*), *substantival* (acoperișul *casei*), *pronominal* (lauda *de sine*), *adverbial* (ziua *de ieri*), *verbal* (arta *de a scrie*).

**ătriu** (ANAT.) v. **auricul**.

**ătrium** (ARHIT.) **1.** Curte interioară într-o locuință romană. **2.** (În arhitectura creștină timpurie) Spațiu deschis, incon-



Atrium (1)

jurat adesea de coloane, la intrarea unei basilici.

**atrofie** (gr. *a* „fără” și *trophe* „aliment”; MED.), tulburare de nutriție a unui țesut sau a unui organ, care are drept urmare regresivitatea morfologică și funcțională a structurii respective. **A.** poate avea un caracter normal (ex. **a.** timusului la adult) sau patologic (ex. **a.** musculară care urmează paraliziei infantile).

**atropină** (FARM.), alcaloid extras din unele specii de plante din familia solanaceelor: *Atropa belladonna* (mătrăgună), *Hyoscyamus niger* (măselariță) și *Datura stramonium* (laur porcesc, sau ciumăfaie). Se prezintă sub formă de pulbere cristalină, albă, fără miros, solubilă în apă. Frînează funcțiile terminațiilor nervoase parasimpatice (efect parasimpaticolitic), producând dilatarea pupilei, accelerarea bătăilor inimii, diminuarea secrețiilor digestive și

sudorale, suprimarea spasmelor etc. Se întrebunțează ca antispastic și midriatic.

**Atterbom** [*átərbum*], Per Daniel Amadeus (1790–1855), poet și critic literar suedez, membru al grupului așa-numiților fosforiști (după revista „Phosphoros”), adepți ai curentului romantic reacționar. A scris poeme, romane, studii critice și estetice.

**Attila**, cel mai de seamă conducător al hunilor (434–453). În timpul lui **A.**, hunii au ocupat un vast teritoriu și au silit Imperiul roman de răsărit să le plătească tribut. Sub conducerea lui, hunii au întreprins invazii pustiitoare în Galia, unde au fost înfrinți la Mauriacus (Cîmpiile Catalaunice), în 451. În anul 452 **A.** a cotoplit Italia, ajungînd pînă la Roma. După moartea lui, uniunea tribală hunică s-a destrămat.

**Attlee** [*étli*], Clement Richard (n. 1883), om politic englez, lider laburist de dreapta. Ca prim-ministru al guvernului laburist (1945–1951), a luat parte activă la organizarea blocurilor militare agresive ale statelor capitaliste și a promovat o politică internă antimuncitorească.

**Atwood** [*étud*], George (1746–1807), fizician englez. A construit un aparat pentru măsurarea vitezei de cădere a corpurilor, denumit *mașina lui A.* Acest aparat este utilizat la demonstrarea legii a doua a dinamicii (*legea lui Newton*) și a legilor căderii corpurilor; poate servi și pentru a determina accelerația gravitației.

**ață-de-măre** (*Nerophis ophiodion*), pește teleostean marin din familia syngatidelor, cu corpul subțire, filiform, acoperit cu plăci osoase și cu coada transformată într-un organ apucător. Masculii au niște cute pe abdomen, între care sînt

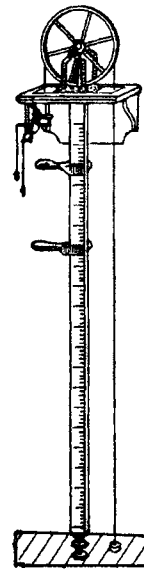

Mașina lui Atwood

păstrate icrele în timpul clocitului. Trăiește în Marea Neagră; nu are importanță economică.

**Auber** [obér], Daniel François Esprit (1782-1871), compozitor francez, membru al Institutului Franței, reprezentant de seamă al operei comice. S-a inspirat din folclorul muzical francez. A creat operele „Păstorița castelană” (1820), „Fra Diavolo” (1830) ș.a. Principala sa operă, „Muta din Portici” (1828), reprezentată la Bruxelles în 1830, a avut, prin conținutul său patriotic, un puternic răsunet politic în împrejurările dezlănțuirii revoluției burgheze din Belgia.

**Aubigné** [obiñé], Théodore Agrippa d' (1552-1630), poet și istoric francez. Principala sa operă este poemul-pamflet „Tragicele” (1616), în care infierează absolutismul monarhic, intoleranța bisericii catolice și evocă în imagini puternice suferințele îndurate de masele populare în timpul războaielor religioase. A mai scris „Aventurile baronului de Foeneste” (1617), roman satiric, și o „Istorie universală” (1616-1620), cu referire și la evenimente din țările românești.

**Aubusson** [obüsö], localitate în Franța (departamentul Creuse), al cărei renume se datorește manufacturilor sale de tapiserii. Secolul al XVII-lea este perioada de apogeu a activității acestor ateliere, în care se lucrau, ca și la Arras și Beauvais, tapiserii pentru decorarea pereților și pentru mobile (scaune, fotolii și canapele).

**Auckland** [óclənd], oraș în Noua Zeelandă, port la Oceanul Pacific. 413 100 loc. (1959). Unul dintre cele mai de seamă centre industrial-comerciale ale țării. Șantier navale, industrie alimentară.

**aucuba**, mozaicul ~, boală a cartofului, a tutunului și a altor plante, provocată de un virus (*Solanum virus*). La cartof se manifestă prin apariția unor pete galbene pe frunze, care dau acestora un aspect pestriț (asemănător cu acela al frunzelor normale ale plantei decorative *Aucuba japonica*). Plantele atacate de *m. a.* dau

producții de tuberculi mici și de calitate inferioară.

**audibilitate** (FIZ.), proprietate a unor vibrații ale corpurilor de a produce senzația de sunet, condiționată de frecvența, intensitatea și durata acestor vibrații. Gama de frecvențe a sunetelor audibile este cuprinsă între 16 și 20 000 Hz. Pentru ca urechea să perceapă un sunet, durata lui trebuie să fie de cel puțin 1/100 s.—*Limite de a.*, limitele între care poate varia intensitatea unui sunet de o frecvență dată pentru a fi audibil. Nivelul maxim de intensitate al unui astfel de sunet care mai poate fi auzit formează *limita de a. inferioară* (*pragul de a.*); nivelul maxim de intensitate al unui sunet de la care se produce senzația de durere în ureche formează *limita de a. superioară* (*pragul senzației dureroase*).

**audiere** (DR.), ascultare a unui martor de către o instanță judecătorească sau de un alt organ de jurisdicție, ori de un organ de urmărire penală, asupra unor fapte pe care le-a văzut, le-a auzit sau le-a săvârșit și care pot lămurii procesul. Declarația martorului se consemnează într-un proces-verbal.

**audio** (TELEC.), termen care indică faptul că anumite mărimi periodice au frecvențele undelor sonore sau că anumite aparate funcționează la astfel de frecvențe (ex. semnal **a.**, curenți **a.**, amplificator **a.** etc.).

**audiofrecvență** (FIZ., TELEEC.), orice frecvență a unei unde sonore, perceptibilă de urechea umană; este cuprinsă între limitele de 16 și 20 000 Hz.

**audiogramă** (lat. *audire* „a auzi” și gr. *gramma* „scriere”; FIZ., MED.), grafic care se trasează în urma măsurărilor audiometrice și care arată acuitatea auditivă a unei persoane în întregul domeniu de audibilitate. **A.** se trasează pentru fiecare ureche în parte.

**audiometrie** (FIZ., MED.), tehnică de măsurare a acuității auditive a unei persoane, pentru a constata dacă are auzul normal sau dacă manifestă o surditate temporară ori permanentă. După natura sunetului întrebuințat ca excitator, **a.** este de două feluri: *tonală*,

care întrebuințează sunete pure, și *vocală*, care întrebuințează silabe sau cuvinte. În prezent, în țara noastră, probele audiometrice se efectuează pe scară largă pentru controlul auzului muncitorilor care lucrează în medii zgomotoase, pentru diagnostic și tratament medical.

**audiometru** (lat. *audire* „a auzi” și gr. *metron* „măsură”; FIZ., MED.), aparat utilizat în

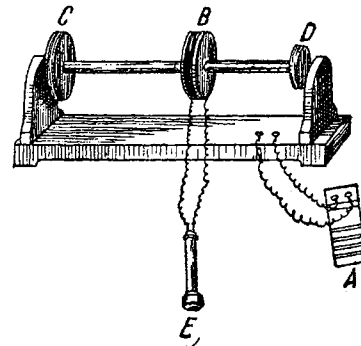

Audiometru

A — generator de semnale acustice; B, C, D — bobine de reglare; E — difuzor

măsurările audiometrice. Se compune dintr-un generator de semnale acustice, un dispozitiv pentru reglarea și controlul nivelului sonor al semnalelor produse și o cască sau un difuzor care permite recepționarea de către ascultător a acestor semnale.

**audioprotector** (FIZ.), dispozitiv care se aplică la urechi pentru a le proteja de zgomotele prea puternice. **A.** se prezintă sub forma unor dopuri moi care se introduc în canalul auditiv sau sub forma unor căști care acoperă complet pavilionul urechii. Se folosesc de către muncitorii care lucrează în cazangerii, în aviație, la bancuri de încercat motoare etc.

**audiție** (MUZ.) 1. Manifestare muzicală publică de mai mică amploare decât concertul, organizată de obicei de școlile sau de conservatoarele de muzică. 2. Ascultare a unei lucrări muzicale.—*Primă a.*, prezentare a unei compoziții muzicale pentru prima oară în public.

**Auer**, Leopold Semionovici (1845-1930), violonist, originar din Ungaria. A fost profesor la Conservatorul din Petersburg, unde a educat pe unii dintre cei mai de seamă violo-

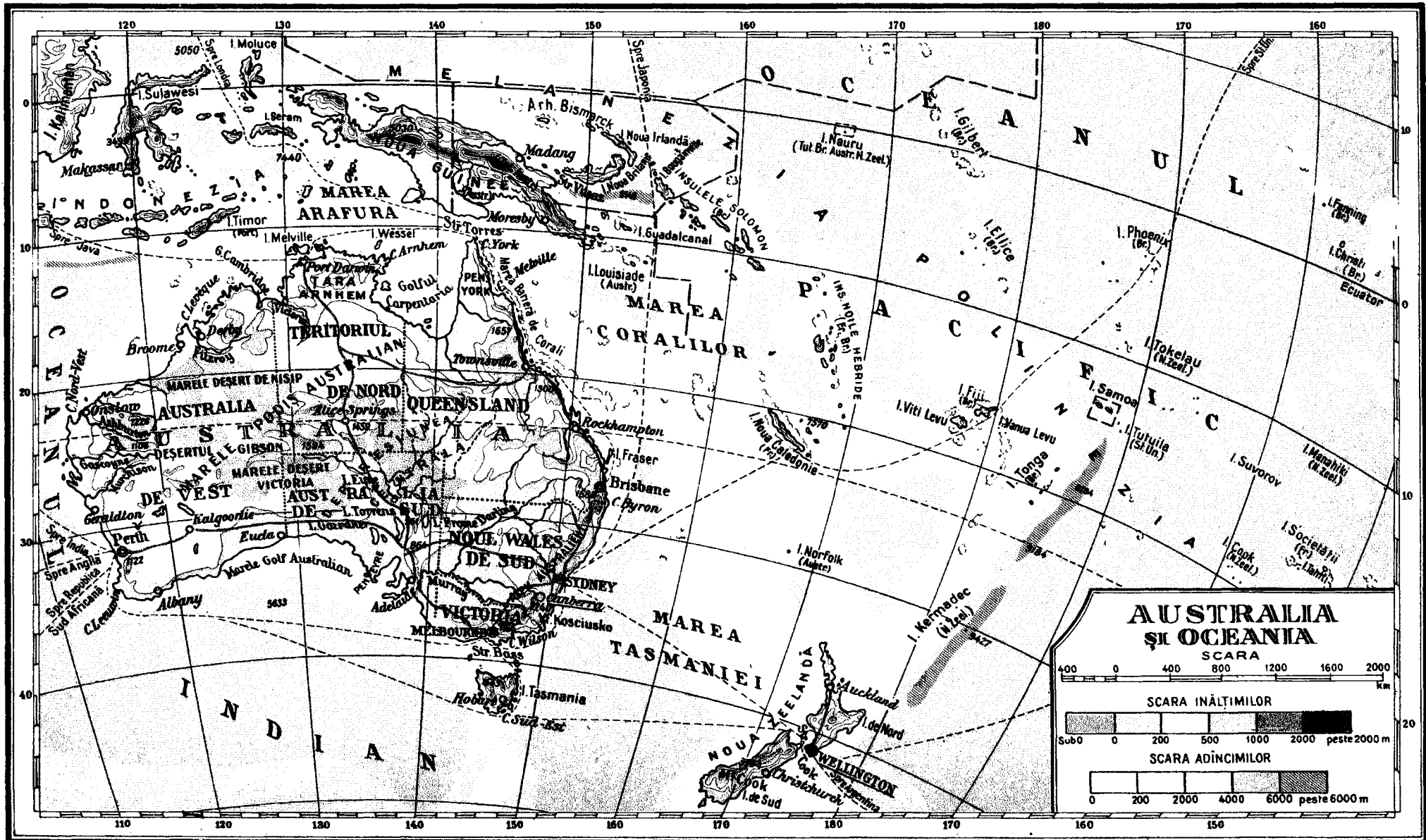

niști ruși. Este autorul unor metode de vioară.

**Auerstedt**, oraș în R. D. Germană, în apropiere de Erfurt, unde, la 14 octombrie 1806, armata franceză a înfrânt armata prusiană.

**Auer von Welsbach** [*áuər fon vèlsbah*], Karl (1858—1929), chimist austriac. A separat elementele neodim și prazeodim din didim (presupus inițial a fi un singur element). A inventat sita incandescentă pentru lămpile cu gaz care-i poartă numele, un aprinzător automat pentru gaz, bazat pe aliajul piroforic de fier și ceriu, și becul electric cu filament de osmiu.

**Auezov**, Muhtar Omarhanovici (1897—1961), scriitor sovietic cazah, autor al romanului „Calea lui Abai” (cartea I: 1942—1947; cartea a II-a: 1952—1956, apărute în românește sub titlul „Abai”), în care evocă figura ilustrului său înaintaș *A b a i K u n a n b a e v*, și înfățișează viața poporului cazah din a doua jumătate a sec. al XIX-lea. Între 1933 și 1943 a scris nuvele („Umăr la umăr”, „Povîrnișul” ș.a.) și piese de teatru („La graniță”, „În ceasul încercărilor”), inspirate din realitatea sovietică. Folclorist, istoric literar și traducător în limba cazahă al lui Gogol („Revizorul”), Shakespeare („Othello”) ș.a. Laureat al Premiului de stat al U.R.S.S. și al Premiului Lenin.

**Augias**, rege legendar al Elidei, renumit prin bogăția sa. Mitul arată că Hercule a fost pus să curețe grajdurile lui uriașe, în care erau 3 000 de boi și care nu fuseseră curățate de 30 de ani. Eroul a săvârșit această faptă într-o singură zi, abătînd asupra grajdurilor șuvoaiele fluviului Alfeu. De aici expresia „a curăța grajdurile lui A.”, care se referă la necesitatea de a găsi o soluție radicală pentru unele stări de lucruri intolerabile.

**Augier** [*oʒié*], Émile (1820—1889), dramaturg francez, reprezentant de seamă al dramei realiste din timpul celui de-al doilea Imperiu. De pe pozițiile moralei mic-burgheze, A. a criticat parvenitismul, afacerismul și cîrdășia mării burghezii

cu reacțiunea clericală („Ginerele d-lui Poirier”, 1854, piesă adaptată de V. Alecsandri în „Ginerele lui Hași Petcu”; „Fiul lui Giboyer”, 1862; „Notarul Guérin”, 1864, trad. rom.).

**augít** (MINER.), piroxen monoclinic aluminos, bogat în fier, uneori și în titan, de culoare verde sau brună pînă la negru, cu luciu sticlos. În R.P.R. este răspîndit în rocile magmatice și în unele șisturi cristaline.

**augment** (LINGV.), element vocalic, de timbru e, adăugat în unele limbi indo-europene înaintea unei forme de trecut a indicativului. — *A. silabic*, augment care mărește numărul silabelor cuvîntului (ex., de la verbul grecesc *phéro* „port”, imperfectul este *épheron* cu *a.s.e.*). — *A. temporal*, augment din a cărui contragere cu vocala inițială a temei verbale rezultă o vocală lungă sau un diftong (ex. în imperfectul *élaunon* de la verbul grec *elaúno* „împing”).

**augmentativ** (LINGV.) 1. Afix servind la formarea unui cuvînt nou care denumește un obiect de dimensiuni mai mari decît ale obiectului desemnat prin cuvîntul de bază (ex. sufixul rom. *-oi* din *măturoi*). 2. Cuvînt format cu un astfel de afix.

**Augsburg**, oraș situat în partea de sud a R. F. Germane (Bavaria). 205 000 loc. (1960). Are numeroase întreprinderi textile, constructoare de mașini, siderurgice etc. Însemnat centru comercial în evul mediu și centru umanist în sec. XV—XVI. Aici a avut loc dieta principilor germani care a adoptat definiția învățaturii luterane, prezentată de Philipp Melanchton și cunoscută sub numele de *Confesiunea de la A.* (1530). În 1555, prin *pacea de la A.*, s-a confirmat deplina independență religioasă a principilor, după deviza „cuius regio, eius religio” („a cui este cîrmuirea, a acelaia este și religia”). *Pacea de la A.* a adîncit fărîmițarea politică a Germaniei. În 1686 s-a încheiat la A. liga împotriva Franței, în care intrau Olanda, Austria, Spania, Suedia și majoritatea statelor germane, căreia, în 1689, i s-a raliat și Anglia.

**augúr** (În antichitatea romană) 1. Preot, membru al unui colegiu de experți, căruia i se atribuia facultatea de a cunoaște voința zeilor sau de a prezice viitorul după zborul și cîntecul păsărilor (*a u s p i c i i*), ori tîlmăcind anumite semne în măruntaiele animalelor (*h a r u s p i c i i*). 2. Prevestire făcută de acești preoți, de unde expresia „de bun augur”, însemnînd „semn bun”, prevestitor de bine, respectiv „de rău augur”, „semn rău”. Prezicerile a. precedau toate actele de stat, jucînd astfel un rol important pe linia folosirii religiei în conformitate cu interesele statului sclavagist roman.

**August**, 23 August, cea mai mare sărbătoare națională a poporului român, începutul insurecției armate din august 1944, ziua eliberării Romîniei de sub jugul fascist. Actul istoric de la 23 August 1944 a fost pregătit și înfăptuit sub conducerea P.C.R. Loviturile zdrobitoare date armatelor fasciste în anii 1942—1943 de Armata Sovietică au provocat o profundă criză politică și militară a diktaturii fasciste antonesciene, au ascuțit contradicțiile interne ale regimului burghezo-moșieresc și au dat un puternic impuls luptei antifasciste, stării de spirit antihitleriste din rîndurile maselor largi și ale armatei. Supunînd unei multilaterale analize situația internă și internațională pe plan politic și militar, cadrele de bază ale P.C.R., în frunte cu tovarășul Gh. Gheorghiu-Dej, au trecut încă în luna august 1943 la elaborarea planului de organizare a insurecției armate. În-făptuirea acestui plan a început prin înlăturarea elementelor capitulante și trădătoare din conducerea partidului (4 aprilie 1944), ceea ce a făcut posibilă mobilizarea tuturor forțelor lui pentru lărgirea frontului antihitlerist și pregătirea răsturnării guvernului antonescian. Partidul a trecut la organizarea și înarmarea în capitală, Oltenia, Dobrogea, Banat și Țara Birsei a formațiunilor de luptă patriotice, alcătuite din muncitori comuniști, uteciști și fără de partid. Pentru concentrarea forțelor patriotice a avut o deose-

bită însemnătate faptul că P.C.R. a reușit, datorită muncii sale susținute pentru unitatea de acțiune cu P.S.D., să înfăptuiască, la 1 mai 1944, Frontul unic muncitoresc. Partidul național-tărănesc și Partidul național-liberal, după ce au respins ani de zile propunerile P.C.R. cu privire la acțiuni comune împotriva dictaturii militare-fasciste, temându-se să rămână în afara evenimentelor și în izolare totală, au acceptat crearea Blocului național-democratic în iunie 1944. Acțiunea partidului a cuprins, de asemenea, un număr de generali și de ofițeri patrioți care, în fața dezastrului iminent, au ajuns la concluzia că răsturnarea dictaturii fasciste era singura cale de salvare a țării de la catastrofă. Situația militară tot mai proastă, creșterea revoltei poporului împotriva războiului antisovietic au dus la adâncirea contradicțiilor dintre Antonescu și cercurile palatului. Acestea au fost nevoite să accepte planul insurecției armate elaborate de P.C.R., deoarece vedeau în participarea regelui la înlăturarea lui Antonescu și în trecerea României de partea coaliției antihitleriste singura speranță de a scăpa de răspunderile grele ce apăsau pe umerii lor pentru tiria României în războiul împotriva U.R.S.S. La 23 august 1944, în conformitate cu acest plan, guvernul Antonescu a fost arestat, unități ale armatei împreună cu formațiuni de luptă patriotice din capitală și din alte centre ale țării au ocupat principalele instituții publice, au atacat și dezarmat unitățile hitleriste. Armata română a întors armele împotriva Germaniei fasciste și a luptat eroic alături de Armata Sovietică până la victoria deplină asupra Germaniei hitleriste. Insurecția armată a avut o deosebită însemnătate internațională. Doborârea regimului militar-fascist antonescian și ieșirea României din războiul antisovietic au constituit o puternică lovitură dată Germaniei hitleriste, care a pierdut astfel o importanță bază economică și strategică. Acest act a contribuit la prăbușirea întregului sistem de dominație germană în sud-estul

Europei, a dejuțat planul lui Antonescu și al clicii sale, elaborat împreună cu Hitler, de a continua războiul împotriva U.R.S.S., aruncând în această acțiune desperată toate resursele materiale și umane ale țării, ceea ce ar fi însemnat transformarea acesteia în teatrul unui război pustiitor. Ziua de 23 August 1944 a deschis o eră nouă în istoria poporului român, reprezentând începutul revoluției populare care a schimbat din temelii viața țării; ea constituie cotitura radicală de la regimul burghezo-moșieresc, de asuprire și exploatare sălbatică a maselor muncitoare, de înrobire politică și economică a țării de către puterile imperialiste, la regimul democrat-popular, în care poporul eliberat și-a luat soarta în propriile-i mâini și a devenit singurul și adevăratul stăpin al țării. V. și insurecția armată din august 1944.

**August** (Caius Iulius Caesar Octavianus Augustus) (63 î.e.n.-14 e.n.), primul împărat roman, nepot al lui Iuliu Cezar. Numit



August

Augustus din anul 27 î.e.n., când a devenit imperator. După asasinarea lui Iuliu Cezar (44 î.e.n.), A. a început lupta pentru putere. Împreună cu Antonius și Lepidus, a format, în anul 43 î.e.n., al doilea triumvirat, pentru a lupta împotriva lui Cassius și Brutus, conducătorii partidului senatorial-republican, pe care i-a înfrânt în anul 42 î.e.n. Întărindu-și poziția, s-a ridicat împotriva lui Antonius, pe care l-a învins la Actium (31 î.e.n.), și a cucerit Egiptul, devenind unicul conducător al statului roman. A instituit sistemul statal denumit

*principat* (de la *princeps*, primul dintre senatori). A instaurat o dictatură militară al cărei sprijin îl constituia armata și în special garda pretoriană, înăbușind cu ajutorul acesteia împotrivirea sclavilor și a celorlalte pături asuprite din Imperiul roman. În timpul domniei lui A., cultura romană a înflorit, îndeosebi prin marii poeți Virgiliu, Horațiu și Ovidiu.

**August al II-lea**, elector al Saxoniei (1694—1733) și rege al Poloniei (1697—1704 și 1709—1733). A încercat să creeze un stat polon centralizat, dar s-a izbit de opoziția nobilimii. A participat la „războiul nordic” (1700—1721) împotriva Suediei, ca aliat al Rusiei. Detronat de Carol al XII-lea, a reintrat în posesiunea tronului după înfrângerea acestuia la Poltava (1709).

**Augustin** (Augustinus Aurelius) (354—430), teolog și filozof idealist, canonizat de biserica catolică. A pus la baza concepției sale misticismul neoplatonic. În lucrarea „Despre cetatea lui Dumnezeu” („De civitate dei”), a expus denaturat istoria omenirii în spiritul dogmelor teologice, opunând statului „păgîn”, adică laic, „împărăția lui Dumnezeu”; a încercat să justifice inegalitatea socială și necesitatea primatului puterii bisericești asupra celei laice. Ideile sale au slujit la instaurarea supremației politice a bisericii catolice ca factor principal în sprijinirea orânduirii feudale.

**Augustinčić**, Antun (n. 1900), sculptor iugoslav, participant la lupta de eliberare de sub jugul fascismului. Este creator de monumente și statui care se caracterizează printr-o puternică expresivitate. Op. pr.: „Purtind un rănit” (1944—1946), „Monumentul Armatei Sovietice” (1945—1947), „Monumentul Păcii” (1952—1954). Din 1955, acesta din urmă se află la New York, în fața clădirii O.N.U.

**Aujeszky** [*quieschi*], Aladár (1869—1933), microbiolog maghiar. A descoperit agentul pseudoturbării animalelor domestice (*virusul bolii lui A.*) și a întreprins cercetări asupra sporilor bacteriilor, asupra ba-



cilului tuberculozei etc. Op. pr.: „Bacteriologia generală” (1924).

**Aulard** [olár], Alphonse (1849—1928), istoric idealist francez. Cea mai importantă lucrare a sa este „Istoria politică a revoluției franceze” (1901), bazată pe o bogată documentație.

**ăulă**, sală de conferințe sau de festivități într-un institut de cultură. Originea **a.** se află în arhitectura greacă și romană, ea fiind o intrare descoperită în fața unui edificiu important sau un peristil în interiorul caselor.

**ăur** (CHIM.), *Au*. Element cu nr. at. 79; gr. at. 197,2; gr. sp. 19,3; p. t. 1 064°C; p. f. 2 600°C. Metal galben-strălucitor, foarte maleabil și ductil. Se găsește în natură mai ales în stare nativă. Nu se oxidează în contact cu aerul și cu apa și nu este atacat de aproape nici un acid. Funcționează în stările de valență 1 și 3. Se extrage din minereuri și din nisipuri aurifere, prin procedeul amalgamării sau cianurării. **A.** se numără printre metalele nobile și, în condițiile producției de mărfuri, îndeplinește funcția de echivalent general, prin care se exprimă valoarea tuturor mărfurilor. Folosirea lui în tehnică este foarte limitată. Este întrebuințat (de obicei aliat cu cuprul sau cu argintul, spre a-și mări duritatea) la baterea monedelor, în giuvaergerie și în tehnica dentară. Compușii lui sînt întrebuințați în fotografie și în medicină. În lumea capitalistă, cele mai mari zăcăminte de **a.** se găsesc în Republica Sud-Africană (57% din producția lumii capitaliste), Canada (cca. 16%), S.U.A. (7%), Australia (4%), Ghana, Rhodesia de Sud. Bogate zăcăminte se găsesc în U.R.S.S. (Ural, Kazahstan, Siberia, Extremul Orient ș.a.). În R.P.R., **a.** se extrage încă de pe vremea românilor. Minerurile de **a.** sînt concentrate în două mari zone auroargentifere din Transilvania: zona Brad (cu centre de extracție la Gura Barza, Băița, Zlatna, Roșia Montană, Baia de Arieș), unde apar zăcăminte de **a.** nativ și teluri aurifere, și zona Baia Mare (Săsar,

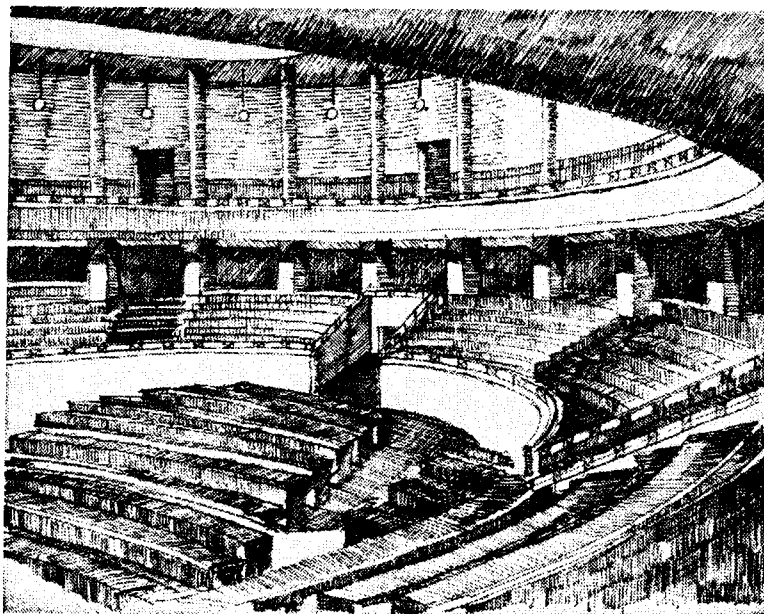

Aula Universității din București

Baia Sprie, Cavnic, Băiuț), unde se găsesc zăcăminte de sulfuri polimetalice bogate în **a.** și în argint. În producția de **a.** fin, R.P.R. ocupă locul al doilea în Europa (după U.R.S.S.).

**ăura** (MED.), stare particulară care precedă și anunță criza de epilepsie. Constă în senzații anormale de amorțeală, de rece sau cald, în senzații anormale acustice sau optice, în stări anormale viscerale (apăsare în regiunea stomacului etc.).

**auramină** (CHIM.), materie colorantă, întrebuințată la vopsirea hîrtiei și a bumbacului în galben, după tratare cu mordanți.

**Aurangzeb**, padișah al Indiei (1658—1707) din dinastia marilor mogoli. În timpul domniei lui, Imperiul marilor mogoli din India a atins apogeul, dar excesiva exploatare și politica de islamizare a hindușilor au provocat numeroase răscoale ale țăranilor și meseriașilor.

**aurélia** (ZOOLOG.; *Aurelia aurita*), meduză acalefă din clasa scifozoarelor, cu umbrela turtită, lobată, avînd un diametru pînă la 15 cm. Pe marginea umbrelei prezintă numeroase tentacule scurte. **M a n u b r i u l** este foarte scurt, iar în jurul gurii are patru brațe bucale lungi. Trăiește și în Marea Neagră.

**Aurelian** (Lucius Domitius Aurelianus), împărat roman

(270—275). A reușit să respingă atacurile triburilor germanice și să recucerească Galia, Egiptul și regatul Palmyrei, pierdute de predecesori. A fost silit însă să renunțe la stăpînirea Daciei (271—275), din cauza atacurilor popoarelor de la granițele ei (goți, carpi etc.). În politica



Aurelian

internă, **A.** a urmărit să-și întărească autoritatea imperială, proclamîndu-se oficial „dominus et deus” („stăpîn și zeu”).

**Aurelian**, Petre S. (1833—1909), agronom și economist român. A fost președinte al Academiei Romîne, președinte al Ateneului Român, profesor de agricultură și de economie agrară, ministru și prim-ministru. A militat pentru dezvoltarea economică a Romîniei, pentru apărarea independenței ei economice și politice, pentru industrializarea capitalistă a țării și pentru folosirea, în acest scop,



a protecționismului. În domeniul agriculturii a scris în favoarea reformei agrare din 1864, iar mai târziu a preconizat extinderea și întărirea micii gospodării țărănești prin dezvoltarea industriei casnice. El a arătat că răscoalele țărănești se



P. S. Aurelian

datorau exploatării sălbatice a țăranilor în cadrul învoielilor agricole și a cerut reformarea acestora. Concepțiile lui A., deși burgheze, corespundeau intereselor dezvoltării progresiste a României, oglindite în reformele democratice preconizate de domnitorul Al. I. Cuza, reforme zădărnice ulterior de monstruoasa coaliție burghezo-moșierească. Influențat de ideile socialismului utopic francez, s-a preocupat de înființarea unei mișcări cooperatiste și a întemeiat prima cooperativă de credit din România, „Economia”. A scris: „Catehismul economiei politice” (1871), „Terra nostra” (1875), „Cum se poate fonda industria în România” (1881), „Schite asupra stării economice a României în secolul al XVIII-lea” (1882), „Espozițiunea națională de arte și industrie de la Moscova” (1883), „Cîteva pagini din economia rurală a Rusiei” (1886), „Manual de agricultură” ș.a.

**aureolă** (lat. [corona] aureola „coroană de aur”; FIZ.) 1. Zonă din jurul unei flăcări sau al unui arc electric, mai puțin luminoasă decît flacăra sau arcu electric. 2. (PETROGR.) Aureolă de contact, zonă de transformări ale rocilor din vecinătatea unui corp eruptiv, care ia naștere sub influența temperaturii ridicate, a substanțelor volatile și a soluțiilor fierbinți generate de intruziunea magmatică. În a.

de c. se pot forma acumulări de substanțe minerale de importanță economică ca, de exemplu, minereul de molibden.

**aureomicină** (FARM.), clorhidrat de clortetraciclină. Se prezintă sub formă de pulbere microcristalină, galbenă-aurie, fără miros, cu gust amar, puțin solubilă în apă. Are acțiune antibiotică cu spectru larg (boli virotice, infecții intestinale, pulmonare etc.).

**Auric[oric]**, Georges (n. 1899), compozitor francez, membru al grupului celor șase. Creația lui se caracterizează prin claritatea construcției și caracterul obiectiv al expresiei. A. ne-a vizitat țara cu prilejul celui de-al II-lea Concurs și Festival Internațional „George Enescu” (1961).

**auricul** (ANAT.), cameră a inimii. În a. drept ajunge sîngele din tot corpul prin venele cave, de unde este împins în ventriculul drept. În a. stîng ajunge sîngele oxigenat din plămîni prin venele pulmonare, de unde este împins în ventriculul stîng și apoi în marea circulație. Sin. *atriu*.

**auriculăr**<sup>1</sup> (ANAT.) 1. Care se referă la ureche, care ține de ureche (ex. nerv a.). 2. Care privește auriculul (atriul) inimii.

**auriculăr**<sup>2</sup>, degetul mic de la mînă.

**auriga** (lat. *auriga* „vizitiu”), conducător de car în întrecerile din circurile antice. Această denumire a fost dată și unei

celebre statui de bronz, capodoperă a statuarei clasice grecești din sec. al V-lea înainte de erea noastră, descoperită la Delfi, care reprezintă pe conducătorul unui car învingător în „Jocurile pythice”.

**Auriga** (ASTR.) v. **Vizitiul. aurignacián**, perioada de început a paleoliticului superior. De atunci se cunosc primele schelete de om de tip actual (*homo sapiens fossilis*). Numit astfel după peștera de la Aurignac (departamentul Haute-Garonne, Franța), în care s-au făcut descoperiri mai importante specifice acestei culturi. Se caracterizează prin perfecționarea tehnicii de prelucrare a silexului. Uneltele, care pînă atunci se făceau din miezul bulgărilor de cremene, au început a fi lucrate din așchii de silex. Se foloseau pe scară largă osul, fildeșul și cornul. În România, a. se întinde, în linia mari, în tot paleoliticul superior (c. 100 000—10 000 î.e.n.).

**aurină** (CHIM.), materie colorantă obținută prin condensarea fenolului cu acid oxalic în prezența acidului sulfuric. Are culoarea aurie și este întrebuințată la vopsitul hîrtiei.

**auripigment** (MINER.), sulfură naturală de arsen ( $As_2S_3$ ), cristalizată în sistemul monoclinic sub formă de lame și de agregate fibroase, sau în ciorchine, avînd culoarea caracteristică galbenă ca lămîia. Este un minereu de arseniu. În R.P.R. se întilnește în cantități

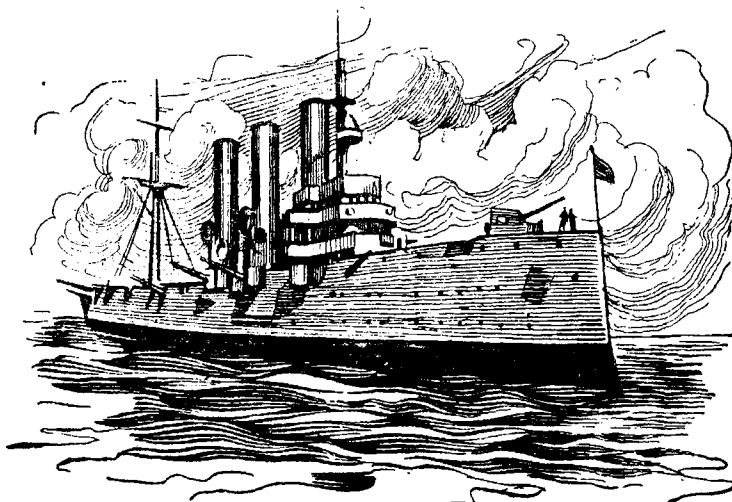

Crucișătorul „Aurora”

reduse în unele zăcăminte filoniene din reg. Maramureș, Banat ș.a.

**aurire** (METAL.), acoperire, prin galvanostegie, prin placare etc., a unui obiect cu un strat subțire de aur, pentru a-l proteja contra coroziunii sau pentru a-i da aspectul aurului. V. și acoperire metalică.

**Aurora** (în mitologia română), zeița dimineții. Îmbrăcată în haine strălucitoare, ea întâmpina pe fratele său, Soarele, deschizându-i porțile răsăritului. La greci se numea *Eos*, fiind socotită fiica lui Hiperion și sora lui Helios.

„**Aurora**“, numele unui crucișător al flotei ruse din Marea Baltică, devenit celebru prin faptul că echipajul său, trecând de partea revoluției socialiste, a tras în ziua de 25 octombrie (7 noiembrie) 1917, la ordinul Comitetului militar-revoluționar al Sovietului din Petrograd, istorica salvă de tun, semnal al asaltului asupra Palatului de iarnă și totodată al începutului unei ere noi în istoria omenirii. În noiembrie 1948, crucișătorul a fost declarat monument istoric și ancorat pe Neva, în apropierea Palatului de iarnă din Leningrad.

**auroră** (lat. *aurora* „zori“; ASTR.), interval de timp, înainte de răsăritul Soarelui, când există o lumină difuză în atmosferă, nefiind complet întuneric. V. și c r e p u s c u l. — *A. polară*, fenomen luminos din atmosfera înaltă, care se manifestă în timpul nopții, în special în regiunile polare, pe mari porțiuni ale boltei cerești. Se numește *a. boreală* sau *australă*, după cum se produce în regiunea polară de nord sau de sud. *A. p.* se prezintă ca o lumină difuză, de culoare uneori verdepal, alteori roșiatică, și sub formă de raze, benzi, draperii, coroane etc. Se produce la înălțimi variind între 60 și 1 000 km și însoțește de obicei furtunile magnetice, fiind provocată de curenții corpusculari (mai ales de protoni) emiși de Soare, în special în timpul erupțiilor solare.

**Auschwitz** v. **Oświęcim**.  
**auscultăție** (lat. *auscultare* „a asculta“; MED.), metodă de



Auroră boreală

explorare clinică, care constă în ascultarea zgomotelor normale sau patologice pe care le produc diverse organe (de obicei inima și plămîni) în cursul funcționării lor. Poate fi efectuată prin aplicarea directă a urechii pe regiunea care urmează să fie explorată (*a. imediată*) sau cu ajutorul stetososcopului (*a. mediată*).

**Ausonius**, Decimus Magnus (c. 310—395), poet roman creștinat, originar din Galia. A fost profesor al împăratului Gratianus și consul în 379. Poeziile sale, scrise cu o mare ușurință de versificare, dar lipsite de idei originale, reflectă decăderea culturii vechii Rome și lupta dintre creștinism și concepția păgînă despre lume. Dintre scrierile lui Ausonius se distinge pe primul plan poemul „Mosella“, care cuprinde descrierea unei călătorii pe riul cu același nume.

**auspiciu** (lat. *avis* „pasăre“ și *spicere* „a privi, a cerceta“; în practica religioasă a romanilor), prevestire făcută de auguri după zborul și cîntecul păsărilor sau după faptul dacă acestea mîncău ceea ce li se oferea. De aici expresiile: „sub auspicii fericite“, adică „în împrejurări favorabile“; „sub auspiciile cuiva“, adică „sub protecția sau patronajul cuiva“. V. și a u g u r.

**Austen** [*ústin*], Jane (1775—1817), romancieră engleză. S-a făcut cunoscută prin romanul „Mindrie și prejudecată“ (1813, trad. rom. sub titlul „Surorile Bennet“). Umoristă subtilă, A. excellează în descrierea satirică a moravurilor provinciale ale burgheziei și ale micii nobilimi engleze.

**austenită** (METAL.), constituent structural al aliajelor de fier și carbon. Oțelurile cu a. sînt inoxidabile. Existența a. a fost dovedită de savantul sovietic A. A. Baikov. V. și s t r u c t u r ă.

**austenitizare** (METAL.), proces de încălzire a unui oțel în limitele de stabilitate a austenitei, într-un timp suficient pentru ca perlita să se transforme în austenită. Se execută în vederea călirii sau recoacerii.

**Austerlitz** [*áusterliț*] (azi *Slavkov u Brna*), localitate în Moravia (R. S. Cehoslovacă), unde, la 2 decembrie 1805, armata franceză, comandată de Napoleon I, a obținut o strălucită victorie asupra armatelor ruso-austriece. Prin această victorie el a silit Austria să încheie pacea de la Pressburg.

**Australia**, cel mai mic continent de pe glob, tăiat de tropicul Capricornului și udat de Oceanul Indian și de Oceanul Pacific. Este situată între 10°41' și 39°11' latitudine sudi-

că. Suprafața: 7 631 500 km<sup>2</sup>. Populația: circa 10 500 000 loc. (1961), formată din coloniști europeni, dintre care 96% englezi. La estul A. se întind munții Alpii Australieni, în centru se află o zonă joasă de câmpie, iar la vestul continentului un podiș de 400–500 m înălțime. Clima este ecuatorial-musonică în nord, de deșert în centru, subtropicală la sud. Singurul sistem hidrografic important îl constituie fluviul Murray (2 570 km), cu afluentul principal Darling. Fauna prezintă numeroase specii proprii, dispărute de mult pe celelalte continente: cangurul, ornitorincul, lebăda neagră, ciinele dingo, struțul emu. La sud se găsesc întinse păduri subtropicale de eucalipt. Subsolul conține mari rezerve de cărbune, de minereu de fier, plumb (11% din rezervele lumii capitaliste), zinc, aur, argint, cupru, staniu, metale rare, uraniu. Pe continentul A. se află Uniunea Australiană, federație de state și teritorii, care se compune din: Noua Galie de Sud, Victoria, Queensland, Australia de Sud, Australia de Vest, Teritoriul de Nord și Teritoriul Capitalei Federale, denumit și Canberra. Din Uniunea Australiană mai fac parte Tasmania, precum și alte insule. Deși în Europa circulau știri mai vechi despre existența continentului A., abia la începutul sec. al XVII-lea olandezii explorează coasta vestică a insulei, denumind-o Noua Olandă. Ulterior continentul a căpătat denumirea de A. (continentul sudic). În sec. al XVIII-lea, englezii fundează primele colonii pe țărmul estic. La venirea lor, populația autohtonă se găsea pe o treaptă foarte joasă de cultură și de viață materială, ocupația ei principală fiind vânătoarea și culesul fructelor. În sec. al XIX-lea, în A. au sosit foarte mulți emigranți din Europa, mai ales englezi, care au decimat populația băștinașă, izgonind-o în regiuni aride, lipsite de condiții normale de viață. Populația autohtonă, care la începutul venirii europenilor număra circa 300 000 loc., abia atinge în prezent 47 000 loc., supuși discriminării rasiale.

**australopitéc** (lat. *australis* „de sud” și gr. *pithekos* „mămuță”), maimuță antropomorfă fosilă, descoperită în sudul Africii. Avea caractere apropiate de ale omului și mai ales de ale antropomorfelor actuale (gorila, cimpanzeul și urangutanul). Era însă superioară acestora prin capacitatea ei craniană (circa 400 cm<sup>3</sup>).

**Austria**, stat în Europa centrală, pe cursul mijlociu al Dunării. Se mărginește la est cu R. P. Ungară, la nord cu R. S. Cehoslovacă și R. F. Germană, la vest cu Elveția, iar la sud cu Italia și R. P. F. Iugoslavia. Suprafața: 83 849 km<sup>2</sup>. Populația: 7 061 000 loc. (1961), dintre care 97% austrieci, restul sloveni, croați și maghiari. Capitala: *Viena*. Orașe importante: Graz, Linz, Innsbruck, Salzburg. Relieful este reprezentat, în cea mai mare parte, de masivul Alpilor de est. Climă continentală temperată cu precipitații abundente. Peste o treime din suprafața țării este acoperită cu păduri. Rîurile constituie o bogată sursă hidroenergetică, care acoperă 3/4 din producția de energie electrică a țării. Subsolul conține petrol, cărbune brun, minereu de fier, magnezit, bauxită, mangan și grafit. A. este o țară industrial-agrară, în care capitalismul a ajuns la un înalt nivel de dezvoltare. Un rol tot mai important în economia țării după cel de-al doilea război mondial îl are capitalul monopolist de stat, care controlează circa 1/3 din producția industrială a A., mai ales industria grea. Principalele ramuri industriale: industria energetică, industria siderurgică și extractivă, metalurgia neferoasă, industria construcțiilor de mașini (utilaj electrotehnic), industria lemnului, a hîrtiei, textilă, de confecții și de pielărie. În cadrul țărilor capitaliste din Europa, A. ocupă locul al doilea în extracția de petrol, al treilea în producția de materiale lemnoase, al patrulea în producția de aluminiu. În extracția de magnezit, ocupă primul loc în lume. Circa 40% din industria țării este concentrată în Viena. Economia statului depinde în mare măsură de piața externă. A. exportă

70% din producția materialelor lemnoase și din extracția de grafit, 60% din producția de hîrtie, celuloză și magnezit, 45% din cea de aluminiu. În agricultura A. predomină proprietățile funciare moșierești și chiaburești, precum și proprietățile bisericii catolice. Este dezvoltată creșterea vitelor pentru lapte și se cultivă îndeosebi grâu, secară, orz, ovăz, cartofi, sfeclă de zahăr. Cele mai extinse legături economice le are cu R. F. Germană și cu S.U.A. În ultimii ani a crescut volumul comerțului A. cu U.R.S.S., R.S. Cehoslovacă, R. P. Română și R. P. Polonă.

*Istoric.* A. a fost locuită în vechime de triburi germanice și slave. Marcă răsăriteană a Imperiului carolingian, ea a devenit, în 1156, ducat în „Sfîntul imperiu roman de națiune germană”. De la sfîrșitul sec. al XIII-lea a fost stăpînită de H a b s b u r g i. În evul mediu au avut loc în A. mari răscoale țărănești (1525–1526, 1595–1597, 1626 etc.). Stăpîinii A., Habsburgii, cucerind în sec. al XV-lea coroana imperială, au implicat A. în toate războaiele europene. A. își extinde, în sec. al XVIII-lea, puterea asupra Belgiei, Ungariei, nordului Italiei, a unei părți din Polonia și asupra Transilvaniei. Puterea imperială se întărește datorită reformelor Mariei Tereza și ale lui Iosif al II-lea. În războaiele cu Franța revoluționară și cu Napoleon, A. a suferit grele înfrîngeri. În urma păcii de la Pressburg (1805), Francisc al II-lea renunță la titlul de împărat al Germaniei și adoptă, sub numele de Francisc I, pe acela de împărat al Austriei. În 1815 a avut un mare rol în crearea „Sfîntei Alianțe”. În a doua jumătate a sec. al XIX-lea, lupta pentru unificarea Italiei și Germaniei a înregistrat succese importante; în urma războaielor cu Franța și Italia (1859) și cu Prusia (1866), imperiul a pierdut rînd pe rînd posesiunile din Italia și din Germania. În 1867 s-a creat monarhia dualistă austro-ungară, o adevărată „închisoare a popoarelor”, cu tendințe expansioniste în Balcani.

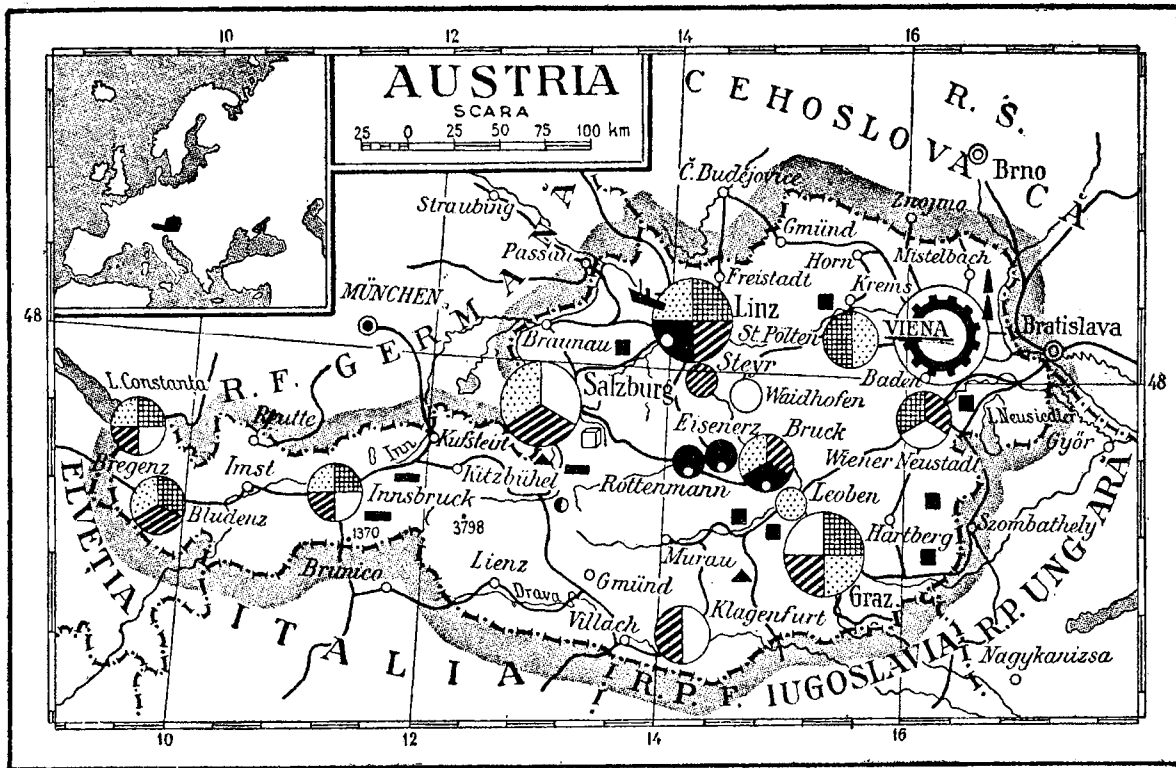

Mișcarea muncitorească a luat avânt o dată cu dezvoltarea industriei. S-a creat Partidul socialist din Austria (1889), a cărui conducere a fost însă acaparată de oportuniști. Ca rezultat al luptei revoluționare de eliberare a popoarelor subjugate și în urma înfringerilor Austro-Ungariei în primul război mondial, Imperiul habsburgic s-a destrămat și s-au creat statele naționale burgheze Austria, Cehoslovacia și Ungaria, iar o parte a teritoriului a intrat în componența Iugoslaviei, Italiei, Poloniei și României. Marea Revoluție Socialistă din Octombrie a avut o influență covârșitoare asupra luptelor muncitorești, intensificate în urma înfringerii în război a A. În noiembrie 1918 a început în A. revoluția burghezo-democratică, s-au format soviete și gărzii roșii și a luat naștere Partidul Comunist din Austria. Adunarea națională provizorie a proclamat republica (1918). Social-democrații au frânat însă dezvoltarea revoluției și au ajutat burghezia s-o înăbușe. În martie 1938, Germania hitleristă ocupă și anexează A. (v. și A n s c h l u s s). Țara a fost eliberată în 1945, în mare parte de Armata Sovietică. Din inițiativa U.R.S.S., în 1955 a fost

semnat tratatul de stat cu A., apoi în parlamentul austriac s-a votat legea neutralității permanente. A. este republică federală, formată din opt landuri și din orașul Viena, care este organizat din punct de vedere administrativ ca și acestea. Șeful statului este președintele federal, ales pe șase ani, care dispune de largi împuterniciri. Organul suprem legislativ este parlamentul bicameral (Adunarea federală), iar organul executiv, guvernul condus de un cancelar federal. A. întreține relații diplomatice cu R.P.R. Principalele partide politice: Partidul populist austriac, strâns legat de cercurile catolice, Partidul socialist din Austria (ambele, partide de guvernământ); Partidul austriac al libertății, care este condus de neofasciști și care se ridică împotriva politicii de neutralitate a A.; Partidul Comunist din Austria, aflat în ilegalitate între 1933 și 1945.

**aústrică, faza ~** (GEOL.), fază de mișcări orogenice, care au avut loc între a p t i a n și c e n o m a n i a n și care s-au manifestat în lanțul alpinocarpatohimalaian. Pe teritoriul R.P.R., f.a. s-a produs cu o deosebită intensitate în Munții Apuseni, Carpații Meridionali

și în zona internă a fișului Carpaților Orientali.

**austromarxism**, curent oportunist, revizionist, apărut în ultimul deceniu al sec. al XIX-lea în sinul social-democrației austriece; el neagă ideea revoluției proletare și a dictaturii proletariatului, susținând teza integrării „pașnice” a capitalismului în socialism; în problema națională, *austromarxiștii* susțin teoria autonomiei național-culturale, iar în domeniul filozofiei se situează pe pozițiile idealismului neokantian. A fost ideologia oficială a Internaționalei II <sup>1</sup>/<sub>2</sub>. Reprezentanții tipici ai acestui curent au fost Otto Bauer, Karl Renner, Max și Friedrich Adler. Politica trădătoare a reprezentanților curentului austromarxist a înlesnit fascizarea Austriei și cotoșirea ei de către Germania hitleristă. A. are un pronunțat caracter antisovietic și slujește azi, în continuare, interesele imperialismului mondial.

**Austro-Ungaria**, stat dualist, creat în 1867, în urma înțelegerii dintre aristocrația austriacă și cea maghiară, și destrămat în 1918, în condițiile înfringerii lui în primul război mondial, ca urmare a puternicului avânt al mișcării muncito-

rești și al mișcării naționale de eliberare a popoarelor subjugate, intensificate sub influența victoriei Marii Revoluții Socialiste din Octombrie. După destrămarea A.-U. s-au format statele naționale burgheze Austria, Ungaria, Cehoslovacia, iar o parte a teritoriului fostului Imperiu austro-ungar a intrat în componența Poloniei, Italiei, Iugoslaviei și României. Cu acest prilej, s-a împlănit unirea Transilvaniei cu România (1918).

**áustru**, numele unui vînt care bate în Banat, Oltenia și Muntenia, din direcția sud-vest, și aduce de obicei secetă, fapt pentru care, popular, este denumit „sărăcilă” sau „traistă goală”.

**aușel** (*Regulus regulus*), pasăre de talie mică, din familia paridelor, cu penele măslinii

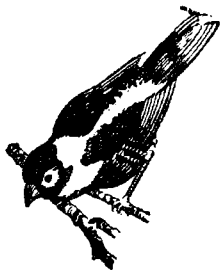

Aușel

pe spate, albicioase pe abdomen, cu o pată galbenă-roșcată pe cap. Clocește în pădurile de conifere și de foioase; iarna migrează în sud. Distruge un mare număr de insecte.

**Autant-Lara** [*otă*], Claude (n. 1903), regizor francez de cinema. Și-a început activitatea în 1923. A realizat cu măiestrie o serie de filme printre care „Hanul roșu” (1951), o satiră a genului melodramatic; „Roșu și negru” după romanul lui Stendhal (1954); „Străbătînd Parisul” (1956), tablou al Parisului sub ocupația germană ș.a. Militant al mișcării pentru pace.

**autarhie** (gr. *autos* „însuși” și *arkein* „a fi suficient, destul”), politică economică a unor state capitaliste, care tinde la crearea unei economii naționale închise, izolate de economia altor țări. **A.** este împotriva importului de mărfuri, preconizînd însă subjugarea și jefuirea unor teritorii străine, bogate în materii prime. Ea vine în contradicție

cu legile obiective ale dezvoltării economice, care cer adîncirea diviziunii internaționale a muncii și intensificarea schimburilor pe piața mondială. Prin **a.** se urmărește creșterea profiturilor capitaliste pe baza umflării prețurilor pe piața internă și are ca urmare înrăutățirea situației oamenilor muncii. În condițiile imperialismului, politica de **a.** este folosită în scopuri de agresiune economică. Ea a fost dusă de Italia fascistă și de Germania hitleristă în vederea asigurării unei baze economice pentru dezlănțuirea și ducerea celui de-al doilea război mondial.

**autentificare** (DR.), procedură prin care facerea unui act juridic este constatată printr-un înscris întocmit, cu formalitățile cerute de lege, de un funcționar de stat competent. În R.P.R., **a.** înscrisurilor este o atribuție mai ales a birourilor de notariat de stat.

**autigén** (PETROGR.), component al unei roci, născut în același moment cu formarea ei; spre deosebire de *alogen*, **a.** este netransportat și nedepus mecanic.

**autism** (gr. *autos* „însuși”; MED.), stare patologică, caracterizată prin ruperea contactului psihic cu lumea exterioară și trăirea intensă a unei vieți interioare, ca urmare a centrării tuturor gândurilor și preocupărilor asupra persoanei proprii. Se întilnește în special în demența precoce (schizofrenie).

**auto<sup>-1</sup>** (gr. *autos* „însuși”), element de compunere cu sensul „prin sine însuși, de la sine, spontan, cu mijloace proprii” (ex. *autodidact*, *autogovernare*).

**auto<sup>-2</sup>**, element de compunere cu sensul „(privitor la) automobil”, „automat” (ex. *autocamion*, *autogară*, *autostradă*).

**autoacuzare** (MED.), formă de delir, întilnită mai ales în melancolie, caracterizată prin aceea că bolnavul se învinovățește pentru fapte pe care în realitate nu le-a comis.

**autoadministrare comunistă obștească**, formă de organizare a societății comu-

niste, caracterizată prin unirea organelor locale ale puterii, organizațiilor sindicale, cooperatiste și altor organizații de masă. În procesul dezvoltării continue a democrației socialiste are loc transformarea treptată a organelor puterii de stat în organe de autoadministrare obștească. Aceasta înseamnă o nouă dezvoltare a democrației, menită să asigure participarea activă a tuturor membrilor societății la conducerea treburilor obștești. Funcțiile obștești, analoge actualelor funcții ale statului în conducerea economiei și culturii, se vor menține și în comunism, schimbîndu-se și perfecționîndu-se potrivit cu dezvoltarea societății. Fiind preluate de organizațiile de masă, aceste funcții își vor pierde caracterul politic.

**autoagresiune** (MED.), stare patologică în care organismul fabrică substanțe vătămătoare, agresive (*autoanticorpi*) împotriva unora dintre propriile sale celule, țesuturi sau organe. Se cunosc boli de **a.** sanguine, vasculare, hepatice etc.

**autoamfibiu** (MILIT.), autovehicul special construit pentru a se putea deplasa atît pe uscat cît și pe apă.

**autoaprîndere 1.** (MAS.) Aprîndere spontană a unui combustibil sau a unui material inflamabil, produsă fără intervenția unei surse exterioare de căldură și datorită numai temperaturii sau presiunii înalte la care se găsește combustibilul sau materialul respectiv (ex. în motoarele cu ardere internă).

**2.** (MINE) Aprîndere accidentală a unei mase de cărbuni, de sulf sau de sulfuri metalice, în grămezi sau în zăcămint, datorită urcării temperaturii în urma căldurii dezvoltate prin oxidarea superficială în contact cu aerul. Se evită prin măsuri tehnice de depozitare și exploatare, prin care se frînează oxidarea și deci dezvoltarea de căldură.

**autobiografie 1.** (LIT.) Specie a genului epic, în care autorul își povestește viața. **2.** Scurtă expunere orală sau scrisă făcută de o persoană și cuprinzînd principalele momente din viața acesteia.

**autoblocare** (TEHN.), oprirea din mers a mecanismelor sau a mașinilor sub acțiunea forțelor rezistente de frecare. Se numește și *autofrînare*.

**autobúz**, autovehicul cu caroserie închisă, folosit la transportul în comun al unui număr mare de persoane în centrele aglomerate sau pe rute interurbane. Transportul cu **a.** în R.P.R. este în continuă dezvoltare.

**autocamión**, autovehicul de dimensiuni mari, prevăzut cu o platformă sau cu o cutie și folosit pentru transporturi de materiale, de mărfuri etc. Uzual se construiesc **a.** de 2-10 t. În R.P.R. se produc **a.** la Uzina „Steagul roșu” din Brașov.

**autocamionetă**, autocamion pentru greutatea până la două tone, având o cutie deschisă și eventual acoperită cu o prelată.

**autocaptór** (IND. EXTR.), aparat cu ajutorul căruia se iau probe de aer din lucrările miniere subterane. Este constituit din două vase metalice, unul dintre ele fiind o biuretă pentru luarea probei de aer.

**autocár**, autobuz pentru transportul în comun al unui număr mare de persoane, folosit mai ales pentru excursii.

**autocataliză** (CHIM.), cataliza unei reacții, datorită chiar produșilor de reacție (ex. hidroliza esterilor, în care acidul rezultat catalizează reacția).

**autocisternă**, autovehicul prevăzut cu o cisternă pentru transportul de materii lichide (produse petroliere, apă, lapte etc.).

**autoclávă**, recipient închis ermetic, de construcție specială, în care se produc procese fizice și chimice sub presiune și deseori la o temperatură ridicată. **A.** sînt folosite la sterilizare, acesta fiind mijlocul cel mai eficace pentru distrugerea microbilor și a sporilor lor. În industria chimică, **a.** servesc la efectuarea reacțiilor de hidroliză, la condensare, la esterificare, la polimerizare etc. În industria alimentară, **a.** servesc la sterilizarea conservelor alimentare. Ele sînt înzestrate cu termometre, manometre, supape de siguranță, dispozitive de încărcare, de

descărcare și de control și adeseori cu agitatoare.

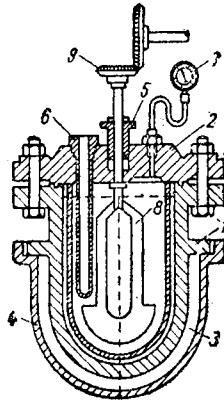

Autoclavă cu agitator

1 - corpul autoclavei; 2 - capacul autoclavei; 3 - camera de încălzire; 4 - manta; 5 - presgar-nitură; 6 - teacă pentru termometru; 7 - manometru; 8 - agitator; 9 - roata dintată a mecanismului de antrenare a agitatorului

**autoclavizare** (TEHN.), tratarea unor materiale (ex. a betonului) cu aburi sub presiune în instalații industriale prevăzute cu dispozitive speciale, numite autoclave, spre a li se îmbunătăți anumite proprietăți tehnice. Efectul **a.** este superior celui obținut prin **aburire**.

**autocóre**, plante care își împrăștie semințele prin deschiderea bruscă a fructelor lor (păstăi, silicve și, mai ales, capsule). Panseaua, fasolea, slăbănogul, plesnitoarea etc. sînt **a.**

**autocrație** (gr. *autos* „în-suși” și *kratos* „putere”), regim politic reacționar, în care puterea este concentrată în întregime în mâinile unei singure persoane, care guvernează neîngrădită de lege, realizînd astfel dictatura fățișă a clasei dominante (ex. regimul autocrat din epoca monarhiei țariste din Rusia). **V.** și **absolutism**.

**autocritică**, recunoașterea propriilor greșeli și deficiențe în muncă și în viața socială, analiza cauzelor și împrejurărilor care le-au făcut posibile și stabilirea măsurilor pentru lichidarea lor. Împreună cu critica, **a.** constituie principala metodă de luptă împotriva vechiului și pentru promovarea noului în conștiința oamenilor, principala metodă de educare

comunistă a oamenilor muncii. **V.** și **critică** și **autocritică**.

**autodafé** (cuvînt portughez însemnînd „act de credință”), ceremonie publică prin care se aduceau la îndeplinire sentințele pronunțate de închișiție împotriva persoanelor ostile sau considerate ostile bisericii catolice și orînduirii feudale („eretici”, luptători și gînditori înaintați) și împotriva operelor scrise ale acestora. **A.** consta, de obicei, în arderea pe rug. A avut o mare răspîndire îndeosebi în sec. al XVI-lea, adică în timpul contrareformei, mai ales în Spania și Portugalia.

**autodeterminare**, *dreptul națiunilor la ~*, drept fundamental al oricărei națiuni de a-și hotărî singură soarta, dreptul națiunilor la o existență independentă. Principiul leninist al *dreptului națiunilor la a.* cuprinde dreptul la despărțirea din cadrul unui stat multinațional și formarea unui stat național independent, cît și dreptul la unirea de bunăvoie, liber-consimțită, cu alt stat. Clasa muncitoare își stabilește atitudinea sa față de utilitatea despărțirii unei națiuni dintr-un stat multinațional, ca și față de unirea de bunăvoie cu alt stat, în conformitate cu interesele fundamentale ale revoluției socialiste. Dreptul națiunilor la autodeterminare a fost consacrat în „Declarația drepturilor popoarelor din Rusia” (16 noiembrie 1917) și realizat cu consecvență în practică în statul federal multinațional sovietic, unde numeroase națiuni și naționalități s-au constituit în republici unionale, republici autonome și regiuni ori districte autonome. După al doilea război mondial au luat o mare amploare mișcările de eliberare a popoarelor asuprite de puterile colonialiste, pentru autodeterminarea lor națională. Sub presiunea acestor mișcări are loc prăbușirea sistemului de robie colonială. Clasa muncitoare din țările imperialiste, conștientă de ideea că „nu poate fi liber un popor care asuprește alte popoare”, susține lupta popoarelor din țările coloniale și dependente pentru autodeterminarea lor

națională. R.P.R., ca și celelalte state socialiste, sprijină cu consecvență lupta de eliberare națională a popoarelor, pentru scuturarea deplină a jugului imperialist, demască politica statelor imperialiste care tind să submineze și să golească de conținut suveranitatea națională a țărilor eliberate, să denatureze sensul autodeterminării națiunilor, să impună, sub steagul așa-numitei „interdependențe”, noi forme de dominație colonială. *Dreptul națiunilor la a.* este o armă importantă în lupta pentru pace și prietenie între popoare, pentru socialism. V. și problema națională; federalism; autonomie.

**autodezvoltare**, categorie a materialismului dialectic, care scoate în relief izvorul intern al mișcării și dezvoltării fenomenelor lumii materiale, în concordanță cu învățătura marxistă despre rolul determinant al contradicțiilor interne. V. și automișcare; dezvoltare.

**autodidact** (gr. *autos* „însuși” și *didaskhein* „învăța”), persoană care și-a însușit, prin forțe proprii, cunoștințe științifice și o anumită cultură, fără a fi recurs la ajutorul școlii sau al unui profesor.

**autodrezină** (C.F.), drezină autopropulsată.

**autodrom**, porțiune de teren special amenajată pentru exerciții de conducere a mașinilor auto.

**autodrum**, drum construit pentru a asigura circulația în bune condiții a vehiculelor cu tracțiune mecanică.

**autodubă**, autovehicul pentru transportul de materiale fragile, de produse alimentare, de corespondență etc.

**autoexcitație**, excitație magnetică a unui generator electric, la care curentul de excitație este luat de la bornele aceluiași generator; se utilizează în special la generatoarele de curent continuu. După modul de a., se deosebesc *generatoare cu excitație în derivație, în serie și mixtă*.

**autofinanțare** (În socialism)

1. Acoperire a unor cheltuieli ale întreprinderilor și organizațiilor economice socialiste pri-

vind creșterea mijloacelor circulante, finanțarea investițiilor capitale etc. din resursele proprii ale acestora (beneficiu, fond de amortizare, părți sociale etc.). 2. Acoperire a unor cheltuieli extrabugetare ale instituțiilor de stat din veniturile extrabugetare ale acestora. 3. Acoperire a unor cheltuieli pentru lucrări de utilitate publică (construcții de cămine culturale, case de naștere etc.) din contribuția voluntară a populației.

**autogamie** (gr. *autos* „însuși” și *gamos* „unire”; BIOL.)

1. Fecundație a florilor unei plante prin polenul produs în aceeași floare. Plantele la care fecundația se produce în acest mod se numesc *autogame* (ex. griul, orzul, inul, neghina etc.).

2. Autofecundare care constă din unirea a două nuclee ce se formează în aceeași celulă; se întâlnește la organismele monocelulare (alge, amibe etc.).

**autogară** (TRANSP.), gară pentru efectuarea operațiilor în legătură cu transportul cu autovehicule al călătorilor, animalelor și materialelor.

**autogir** (AV.), aeronavă mai grea decât aerul, la care propulsia este asigurată cu aju-

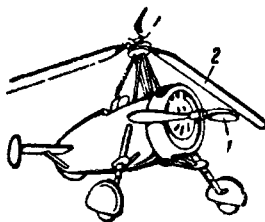

Autogir  
1 — elice de propulsie; 2 — elice de sustentatie

torul unui grup motopropulsor cu elice, forța de sustentatie fiind produsă de un rotor asemănător cu cel de elicopter și a cărui mișcare se datorește deplasării aeronavei.

**autograf** (gr. *autos* „însuși” și *graphein* „a scrie”; BIBL.), text, semnătură, însemnări etc. scrise de autor cu propria mână.

**autohemoterapie** (gr. *autos* „însuși”, *haima, haimatos* „sânge” și *therapeia* „tratament”; MED.), metodă de tratament care constă în injectarea intramusculară a unei cantități mici de sânge

provenit de la același individ, imediat după recoltarea intravenoasă a sîngelui. A. se utilizează în boli ca eczemă, urticarie, astm, furunculoză etc.

**autohton** (gr. *autos* „însuși” și *chthon* „pămînt”) 1. Adj. (Despre organisme, specii, populații) Care s-a format și s-a dezvoltat pe teritoriul în care trăiește și în prezent.

2. Subst. (GEOL.) Unitate geologică rămasă pe locul unde s-a format, peste care se găsesc roci mai vechi, împinse de mișcările scoarței globului pămîntesc dintr-o regiune învecinată; rocile mai vechi acoperă a. ca o pînză (ex. masivele Almaș, Godeanu, Retezat, Vilcan, Paring constituie a. Pînzei Getice).

**autoimpunere v. contribuție voluntară.**

**autoinducție v. inducție proprie.**

**autoîncărcător** (TEHN.), mașină de lucru destinată încărcării, descărcării și transportului materialelor pe distanțe scurte. Este folosit în gări, porturi, depozite etc.

**autoînsămîntare**, însămîntare pe cale naturală a plantelor din pajiști prin scuturarea semințelor. A. ajută la îmbunătățirea unor pășuni și fînețe naturale. În acest scop se oprește cositul sau pășunatul pînă cînd se formează și se scutură semințele.

**autoliză** (gr. *autos* „însuși” și *lysis* „dizolvare”; BIOL.), dizintegrare a celulelor și a țesuturilor din plante și din animale sub acțiunea enzimelor existente în aceste țesuturi. A. poate avea loc și în organismul viu (în țesuturile moarte). Ea se petrece și în unele procese tehnologice (insolozarea nutrețurilor, coacerea piinii, fermentarea tutunului și a ceaiului etc.). Constituie un indiciu al alterării unor alimente ca drojdia comprimată, carnea etc.

**automacără**, macara montată pe șasiul unui autocamion, folosită la lucrări de depanare, precum și la operații de încărcare-descărcare și de transport.

**automat** (gr. *automatos* „spontan, care se mișcă singur”) 1. (TEHN.) Aparat sau mașină care, după primirea unei comenzi, efectuează o anu-



mită operație sau un complex de operații fără intervenția nemijlocită a omului în dirijarea acestora. Mașinile-unelte automate (ex. a. de prelucrat șuruburi, a. de confecționat roți dințate, strunguri automate etc.) efectuează singure întregul proces de prelucrare, inclusiv operațiile de alimentare cu piesele sau materialele necesare. Introducerea a. în producție permite mărirea considerabilă a productivității muncii, asigură standardizarea producției, eliberează omul de funcția de conducere nemijlocită a proceselor de producție și de muncile grele și monotone, îmbunătățește condițiile de muncă etc. — *Sistem a.*, sistem tehnic format din automate și din instalația pe care acestea o deservesc și care asigură, fără intervenția omului, transmiterea unei comenzi și efectuarea operației comandate. Sistemele automate cu circuit deschis nu controlează îndeplinirea comenzii; cele cu circuit închis controlează în mod continuu îndeplinirea comenzii și înlătură eventuale abateri, fiind astfel capabile de autoverificare, autoreglare și autoadaptare, indiferent dacă eroarea este produsă de cauze exterioare sau interioare sistemului. Se mai numește *instalație automată*. V. și *linie automată*; *reglare automată*. 2. (ZOOTEHN.) Dispozitiv folosit pentru hrănirea animalelor, de formă cilindrică sau prismatică, cu o deschidere la partea superioară pentru umplere și una la partea inferioară, pe unde curge hrana, pe măsura consumării ei în jghebul atașat instalației. Servește cu deosebire în îngrășătorile de porci și permite mărirea considerabilă a productivității muncii de administrare a tainurilor zilnice de hrană. A. mai mici se confecționează și pentru hrănirea păsărilor. 3. (MILIT.) V. *pistol-mitralieră*.

**automătică**, domeniu al științei și tehnicii, care se ocupă cu studiul metodelor și al mijloacelor tehnice pentru efectuarea proceselor tehnologice fără participarea directă a omului.

**automatism** (MED., PSIH.)

1. Proces fiziologic care se des-

fășoară fără participarea conștiinței (ex. a. cardiac, a. medular etc.). 2. Proces sau act care inițial era îndeplinit în mod conștient și care, pe baza mecanismelor reflex-condiționate, devine stereotip (ex. mersul). Se deosebește de reacțiile reflex-necondiționate, care se transmit ereditar, prin faptul că se dobândește în timpul vieții individului și corespunde deprinderilor.

**automatizarea producției**,

(în sens larg) ansamblu de măsuri tehnice, economice, organizatorice etc., care permite desfășurarea procesului de producție în condiții optime, sub controlul omului, dar fără participarea lui nemijlocită (v. și *automat*). A.p. constituie cea mai înaltă formă de organizare a producției, calitativ superioară mecanizării complexe, și reprezintă una dintre cele mai importante realizări ale științei și tehnicii în cadrul revoluției științifice și tehnice contemporane; (în sens restrâns) folosirea mijloacelor tehnice ale automatizării pentru controlul, reglarea și conducerea proceselor de producție de către sisteme tehnice care se autoreglează, se autoadaptează, se autoverifică și transmit singure materia primă și semifabricatele până la realizarea produsului finit, inclusiv ambalarea acestuia. Forma superioară a a.p. este automatizarea complexă, care constă în trecerea pe scară tot mai largă, în proporții de masă, la secții și întreprinderi complet automatizate (înzestrate cu sisteme automate autoreglabile), precum și în extinderea automatizării în toate ramurile economiei. A.p. ușurează munca, eliberează pe om de supravegherea amănunțită a mașinii, duce la creșterea producției și a productivității muncii, la reducerea cheltuielilor de producție, constituind direcția principală a progresului tehnic contemporan. Premisele economice ale a.p. sînt: un nivel foarte ridicat al diviziunii muncii, specializarea producției, producția de masă, ciclul continuu etc. Cîmpul de aplicare, caracterul și rezultatele economice-sociale ale a.p. sînt determinate de esența mo-

dului de producție. În țările capitaliste dezvoltate (S.U.A., Anglia ș.a.), a.p. este folosită într-o serie de întreprinderi mari din industria de război, în prelucrarea petrolului, în producția de automobile, de țevi, în munca de birou etc., în scopul obținerii unor profituri ridicate de monopol; ea este frînată de folosirea capitalistă a tehnicii, are un caracter unilateral, cuprinzînd numai anumite ramuri, mai ales industria de război. Consecința social-economică principală a a.p. în capitalism este adîncirea contradicției fundamentale a acestei orînduirii prin intensificarea exploatarei proletariatului, creșterea masivă a șomajului, accentuarea pauperizării oamenilor muncii și ascuțirea luptei de clasă. Relațiile de producție capitaliste nu permit îndeplinirea deplină a revoluției tehnice-științifice și deci nici pe aceea a automatizării complexe. În socialism sînt asigurate condițiile pentru valorificarea imenselor avantaje economice și sociale ale a.p. în vederea sporirii productivității muncii, accelerării ritmului de creștere a producției și asigurării unui belșug de produse pentru ridicarea continuă a nivelului de trai material și cultural al membrilor societății. Ea determină schimbarea caracterului muncii, creșterea nivelului cultural și tehnic al muncitorilor, creează premisele pentru reducerea zilei de muncă, pentru lichidarea deosebirilor esențiale dintre munca intelectuală și cea fizică. A.p., alături de electrificare, chimizarea producției, stăpînirea energiei nucleare etc., este o trăsătură fundamentală și caracteristică a desfășurării revoluției tehnice-științifice contemporane și o condiție a construirii bazei tehnice-materiale a comunismului. În U.R.S.S. s-a introdus pe scară largă a.p. în industria grea, prin automatizarea furnalelor, a centralelor electrice, a extracției de petrol, a unor întreprinderi de produse chimice etc.; în industria constructoare de mașini, prin a.p. de rulmenți, de pistoane, de blocuri de motoare cu ardere internă, prin introducerea de

linii automate pentru fabricarea de motoare electrice, de ceasornice ș.a., prin construirea de mașini-unelte automate și cu comandă-program; în industria alimentară, la producția de conserve, de paste făinoase etc.; au fost înființate instituții și întreprinderi specializate în conceperea, proiectarea și construcția de linii automate. Întregul proces de dezagregare a atomului, de folosire în scopuri pașnice a energiei nucleare, inclusiv funcționarea reactoarelor atomice și controlul radiațiilor, este automatizat. În următorii 20 de ani se va înfăptui în U.R.S.S., în proporții de masă, automatizarea complexă a producției, trecându-se tot mai mult la secții și întreprinderi automate. Producția de linii automate și semiautomate va crește în 1980 de peste 60 de ori față de 1960. Se va accelera introducerea celor mai perfecționate sisteme de comandă automate, organizându-se aplicarea pe scară largă a ciberneticii, a dispozitivelor electronice de calcul și de comandă în producție, în lucrările de cercetări științifice, în practica proiectărilor și construcțiilor, în calculele de planificare, în sfera evidenței, statisticii și administrației. Mecanizarea și automatizarea complexe constituie baza materială pentru transformarea treptată a muncii socialiste în muncă comunistă. În R.P.R., partidul și guvernul duc o politică consecventă de extindere treptată a mașinilor-unelte automate și semiautomate în ramurile cu producție continuă, de serie mare. Au fost introduse și extinse procese automate în industria metalurgică, a construcției de mașini, chimică, energetică, alimentară, ușoară etc. Pe lângă Prezidiul Academiei R.P.R. funcționează Comisia de automatizări. Congresul al III-lea al Partidului Muncitoresc Român a trasat sarcina introducerii mai intense și a extinderii treptate a a.p., orientând-o înspre ramurile unde ea asigură cea mai mare eficacitate economică, concretizată prin ridicarea productivității muncii și prin reducerea prețului de cost. Profilarea și dezvoltarea

unor întreprinderi electrotehnice ajută la înfăptuirea automatizării complexe a unor linii tehnologice, mașini și agregate. Dezvoltarea în continuare a producției de mașini și aparate electrice, de elemente pentru a.p., va accelera ritmul de automatizare în industria siderurgică, chimică, a materialelor de construcție, în industria ușoară și alimentară.

**autometamorfism** (GEOL.), transformare a rocilor magmatice, după consolidare, sub influența soluțiilor separate din reziduurile magmatice (ex. greisenizarea, propilitizarea).

**automișcare**, categorie a filozofiei marxiste, care arată că toate schimbările și transformările calitative ale realității obiective au un izvor intern, lăuntric. În opoziție cu metafizica, după care mișcarea materiei se datorește unor cauze externe, materialismul dialectic demonstrează că izvorul mișcării rezidă în contradicțiile interne ale lucrurilor (ex. procesul vieții, bazat pe contradicția dintre asimilație și dezasimilație). Concepția materialismului dialectic despre mișcare ca mod de existență a materiei presupune automișcarea materiei; negarea metafizică a izvorului intern al mișcării duce în ultimă instanță la idealism, la teoria impulsului primar, dominantă multă vreme în cosmogonie și potrivit căreia materia ar fi fost pusă inițial în mișcare de dumnezeu. Izvorul a. în societatea împărțită în clase antagoniste îl constituie lupta de clasă dintre exploatați și exploatați, ca expresie pe plan social a contradicției antagoniste dintre relațiile de producție și forțele de producție. În societatea socialistă, izvorul a. îl constituie contradicția neantagonistă dintre nou și vechi (ex. contradicția dintre forțele de producție în continuă dezvoltare și unele laturi învechite ale relațiilor de producție). V. și autodezvoltare.

**automobil 1.** Autovehicul cu caroseria închisă sau deschisă, avînd o suspensie elastică pe roți pneumatice. Se compune din șasiu, pe care se montează motorul, transmisia,

sistemele de suspensie și roțile pneumatice, și caroserie care poate fi amenajată pentru transportul de persoane, de bunuri etc. A. au apărut în a doua jumătate a sec. al XVIII-lea, după inventarea motorului cu aburi. În 1769, inginerul francez Nicolas Joseph Cugnot a construit primul automobil cu aburi, urmat și de alte construcții asemănătoare, care, datorită greutății și gabariturii mari, nu au găsit utilizare practică. În 1885—1887, constructorii germani Karl Benz și Gottlieb Daimler au construit primele a. cu motoare cu ardere internă, care au fost perfecționate în continuare prin invențiile lui Maybach (carburatorul cu jicloare, 1893), Dunlop (cauciucurile pneumatice, 1894) etc. Primul a. cu forma și construcția asemănătoare cu acelea ale automobilelor moderne a fost construit de Paul Daimler (fiul lui G. Daimler) în 1901. 2. (MILIT.) *Automobil blindat*, mașină de luptă blindată și înarmată, montată pe un șasiu de automobil, destinată pentru cercetare, siguranță și legătură.

**automobilism**, ramură sportivă în care concurenții conduc (pilotează) mașini de diferite tipuri pentru stabilirea de performanțe sportive.

**automotór**, vehicul de cale ferată, autopropulsat, în formă de vagon, folosit pentru transportul de călători și mărfuri.

**autonomie** (gr. *autos*, „însuși” și *nomos*, „lege”; în dreptul socialist), autogovernare (*a. politică*), drept propriu de administrare (*a. administrativă*). — *A. politică*, dreptul unei națiuni de a se autogoverna în cadrul unui stat socialist federal (ex., în U.R.S.S., *a. p.* este înfăptuită sub forma republicilor sovietice socialiste autonome). *A. p.* implică și autonomia administrativă. — *A. administrativă*, drept propriu de administrare recunoscut unei minorități naționale care constituie majoritatea compactă a populației de pe o anumită parte a teritoriului statului socialist unitar (ex., în U.R.S.S., *a. a.* s-a realizat prin crearea regiunilor autonome și a districtelor

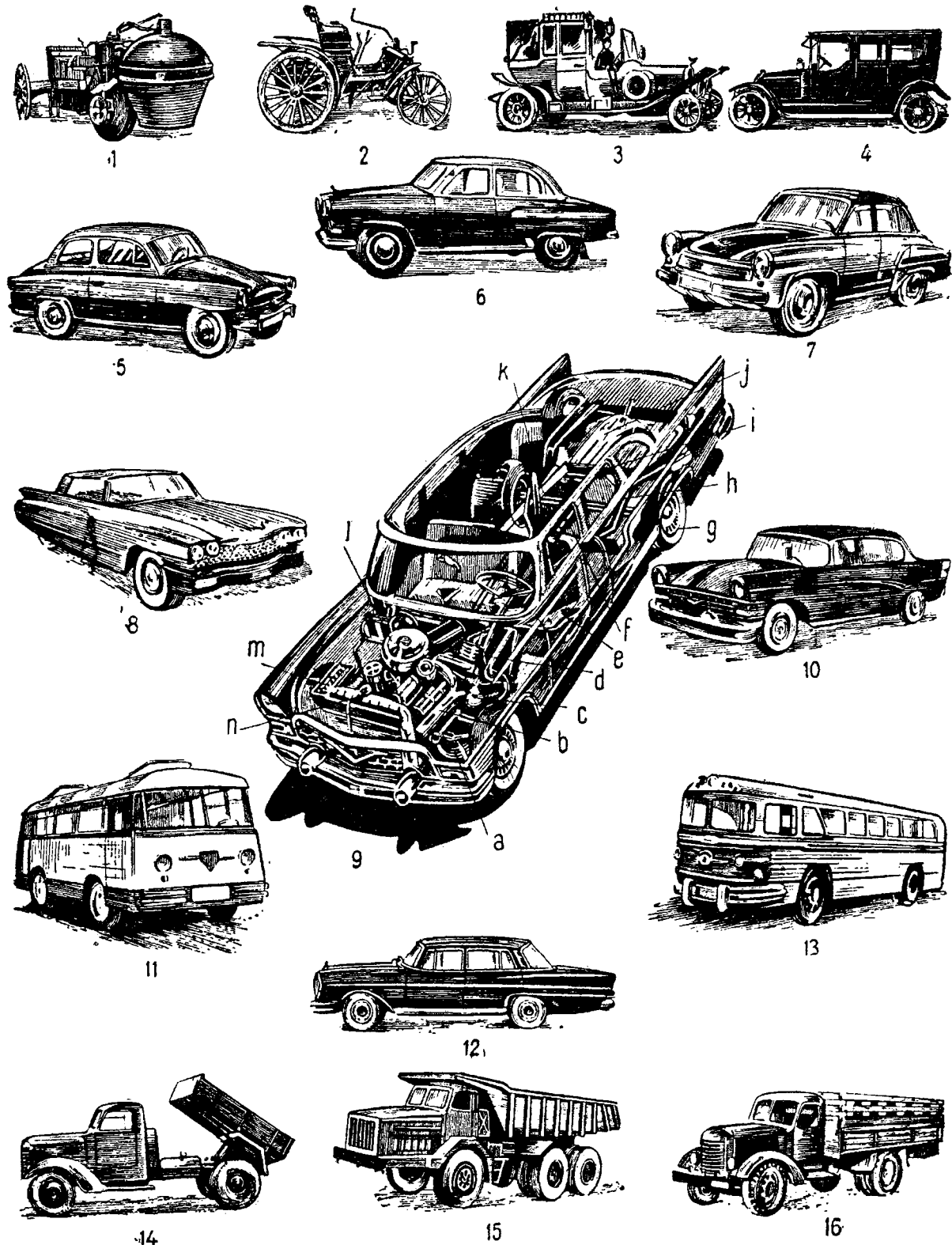

## Automobile

Din istoricul automobilului: 1. Automobil cu abur (Cugnot, 1769). 2. Automobil cu motor cu ardere internă (Daimler, 1892). 3. Automobil Daimler (1901). 4. Limuzină tip 1913. Automobile moderne: 5. Autoturism Škoda Octavia (R. S. C.). 6. Autoturism Volga M21 (U.R.S.S.). 7. Autoturism Wartburg (R.D.G.). 8. Autoturism Cadillac model 62 (S.U.A.). 9. Autoturism Ceaika GAZ-13 (U.R.S.S.): a - suspensie independentă, cu amortizor hidraulic; b - motor cu 8 cilindri în V; c - servomecanism pentru direcție; d - servomecanism pentru frână; e - sistem de încălzire; f - axul cardanic; g - pneu cu presiune joasă fără cameră; h - șasiu în formă de X; i - puntea din spate; j - rezervor de benzină; k - suspensie cu amortizor hidraulic; l - filtru de aer și carburator; m - bateria de acumuloare; n - radiator de răcire a apei. 10. Autoturism ZIL-111 (U.R.S.S.). 11. Autobuz T.V. 2 U (R.P.R.). 12. Autoturism Mercedes-Benz 300 SE (R.F.G.). 13. Autobuz cu turbină cu gaz (U.R.S.S.). 14. Autocamion (basculant) „Steagul roșu” (R.P.R.). 15. Autocamion MAZ-530 (U.R.S.S.). 16. Autocamion „Steagul roșu” (R.P.R.).

naționale în cadrul republicilor unionale sau al republicilor autonome). În țările socialiste, *a. politică* și *a. administrativă* sînt forme de înfăptuire a politicii naționale leniniste, care asigură toate condițiile pentru dezvoltarea economică, politică și culturală a naționalităților conlocuitoare. Autonomia din țările socialiste se deosebește fundamental de așa-zisa autonomie din țările capitaliste. Sub presiunea mișcării de eliberare națională, burghezia națiunii dominante este uneori nevoită să proclame *a. politică* sau *a. administrativă*, fără însă a le acorda vreodată în fapt.

**autonomie național-culturală**, program cu caracter naționalist burghez, elaborat de liderii social-democrației din Imperiul austro-ungar (O. Bauer, K. Renner, R. Springer), după care lupta de eliberare națională a națiunilor asuprite este redusă la revendicarea dreptului de a avea instituții culturale proprii, negînd dreptul acestor națiuni de a-și cuceri independența politică și suveranitatea națională. Propagînd ideea „culturii naționale” în cadrul statului multinațional burghez, lozincă autonomiei național-culturale nega, în fapt, lupta de clasă din interiorul aceleiași națiuni, semăna iluzia „unității naționale” dintre exploatați și exploatați, împiedica lupta unită a oamenilor muncii, indiferent de naționalitate, pentru eliberarea lor socială și națională. V. I. Lenin a arătat că în capitalism, în sînul culturii fiecărei națiuni, există două culturi: o cultură burgheză, dominantă, și elemente de cultură democratică și socialistă, care reflectă interesele maselor de oameni ai muncii. De aceea, în condițiile capitalismului, lozincă „culturii naționale” este o lozincă naționalistă, reacționară. Marxism-leninismul opune lozincii naționalist-burgheze a autonomiei național-culturale dreptul națiunilor la autodeterminare, bazat pe principiul internaționalismului proletar.

**autoobservație** (PSIH.), metodă de cercetare folosită în psihologie, caracterizată prin faptul că observația se efectuează asupra propriilor mani-

festări de conduită. În psihologia burgheză, *a.* este înțeleasă, în sens subiectivist, ca introspecție.

**autooscilație** (TELEC.), oscilație electrică întreținută, spontană și în general nedorită, care se poate produce în aparatele cu tuburi electronice în urma unui cuplaj parazit între circuite. V. și *n e u t r o d i n a r e*.

**autooxidare** (CHIM.), reacție de oxidare lentă cu oxigen molecular din aer, care se produce la temperatura obișnuită (ex. sicativarea uleiului de in, îmbătrînirea cauciucului, rîncizarea grăsimilor etc.). Promotori de *a.* sînt radiațiile luminoase (în special ultraviolete), peroxizii, sărurile de mangan, de cobalt etc. Inhibitori de *a.* sînt substanțele care au proprietatea de a opri reacția înlăunțuită de oxidare (ex. hidrochinona, aminele sau aminofenoli).

**autopilot** v. **pilot automat**.

**autoportret**, portret al unui artist executat de el însuși. *A.* de mare valoare artistică au creat Dürer, Rembrandt, Rubens ș. a., iar dintre pictorii romini Th. Aman, N. Grigorescu, I. Andreescu, Șt. Luchian ș. a.

**autopropulsat** (TEHN.; despre un vehicul, o mașină de lucru etc.), care se poate deplasa folosind puterea unui motor propriu (ex. autodrezina, combina autopropulsată, proiectilul autopropulsat etc.).

**autopsie** (gr. *autos* „însuși” și *opsis* „vedere”; MED.), deschiderea și examinarea macroscopică a unui cadavru și observația microscopică a fragmentelor luate din diferitele organe ale acestuia, în vederea stabilirii cauzei morții. Sin. *necropsie*.

**autor** 1. Persoană care a creat o operă literară, științifică sau artistică.—*Drept de a. a*) Totalitatea normelor juridice care reglementează raporturile patrimoniale și personale nepatrimoniale stabilite în legătură cu realizarea unei opere literare, științifice sau artistice. *b*) Totalitatea avantajelor patrimoniale și nepatrimoniale recunoscute de lege autorului unei astfel de opere. În R.P.R., ca și în toate țările socialiste, *d. de a.* creează cele mai bune condiții pentru dezvoltarea maximă a activității

creatoare a autorilor și asigură răspîndirea largă a operelor literare, științifice și artistice în masele largi de oameni ai muncii. Spre deosebire de aceasta, în țările capitaliste *d. de a.* este subordonat intereselor capitalistilor, care folosesc operele autorilor în scopul obținerii de profituri. 2. Persoană care a săvîrșit nemijlocit o infracțiune; autorii aceleiași infracțiuni poartă denumirea de *coautori*.—*A. moral*, denumire, pe cale de a ieși din uz, pentru instigator. V. și *i n s t i g a r e*. 3. Persoană care transmite un drept al său alteia sau ale cărei drepturi și obligații se transmit, ca totalitate, moștenitorilor ei.

**autoreferat** (BIBL.), scurtă expunere imprimată (uneori litografiată), făcută de autor asupra unei lucrări proprii. Procedeul e obișnuit în cazul lucrărilor de disertație.

**autoritate** (DR.) 1. Putere, drept de a da dispoziții, de a impune cuiva ascultare în virtutea unei calități sau a unei înputerniciri.—*A. tutelară*, organ care, potrivit Codului familiei al R.P.R., are sarcina să asigure ocrotirea persoanelor lipsite de capacitate de exercițiu sau a celor cu capacitate de exercițiu restrînsă, ori apărarea intereselor celor care, deși capabili, nu-și pot apăra singuri interesele din cauza unei boli, a unei infirmități sau din alte cauze. Atribuțiile de *a.t.* sînt exercitate de comitetele executive ale sfaturilor populare comunale, orășenești și de raion orășenesc. În anumite cazuri, pentru minorii lipsiți de îngrijirea ambilor părinți, *a.t.* numește cîte un tutore, care are sarcina de a exercita tutela numai în interesul minorului. 2. Organ de stat care, în cadrul activității de realizare a *puterii de stat*, are competența să emită acte și să ia măsuri cu caracter obligatoriu. 3. Funcționar avînd dreptul să exprime voința organului de stat, competent să emită acte și să ia măsuri cu caracter obligatoriu.

**autorizare** (DR.) 1. Permișiune dată de către organul competent unei persoane de a exercita un drept, făcînd, dacă este cazul, acte juridice (ex. *a.* dată

pentru înstrăinarea unui imobil, pentru a purta armă etc.).  
**2.** Încuviințare dată printr-un act administrativ pentru înființarea, ca persoană juridică, a unei organizații obștești (ex. sindicate, uniuni de scriitori, artiști sau compozitori, precum și orice asociație cu scop nepatrimonial) apreciată ca fiind oportună.

**autoservire 1.** Mod de organizare a comerțului cu amănuntul, care constă în ridicarea mărfurilor preambalate din rafturi direct de către consumatori și achitarea lor la casă. Se folosește pe scară tot mai largă în magazine alimentare, bufete, restaurante etc. Are ca scop îmbunătățirea și raționalizarea servirii consumatorilor și este un mijloc important de economisire a muncii sociale în comerț și în alimentația publică și de reducere a cheltuielilor de circulație.  
**2.** (PEDAG.) Muncă depusă de preșcolari, elevi și studenți, prin care ei contribuie la asigurarea unor condiții igienice și estetice optime de trai în comun. **A.** este un mijloc important al educării atitudinii comuniste față de muncă și față de proprietatea obștească.

**autosincronizare** (ELT.), operație simplificată de conectare, în paralel cu rețeaua, a generatoarelor sincrone. Constă în antrenarea acestora pînă la o turație apropiată de cea sincronă și în cuplarea lor la rețea, după care acestea, fiind excitate, trec automat în regimul de funcționare sincronă. **A.** este mai rapidă decît sincronizarea și permite simplificarea automatizării și a schemelor de conectare etc., dar, fiind însoțită de șocuri de curent, este posibilă numai în sistemele energetice de mare putere. Este mult întrebuințată în U.R.S.S. În R.P.R. este în curs de experimentare și introducere.

**autostóp 1.** (C.F.) Instalație servind la oprirea automată a unui vehicul feroviar atunci cînd, trecînd prin fața unui semnal de oprire, mecanicul nu a luat măsuri de frînare. Metroul din Moscova este complet înzestrat cu **a. 2.** (TRANSP.) Instalație automată de semnalizare luminoasă, așezată la în-

tretăierea străzilor pentru reglementarea circulației vehiculelor și pietonilor în orașe.

**autostradă** (DRUM.), șosea de mare capacitate de transport, rezervată exclusiv circulației autovehiculelor, asigurînd traficul cu viteze mari. Este prevăzută cu mai multe benzi de circulație unidirecționale, evită traversarea localităților și nu se intersectează la același nivel cu alte căi de comunicație.

**autosugestie** (PSIH.), influențarea propriei conștiințe prin reprezentări sau idei care capătă caracter predominant. **A.** slăbește adeseori funcția critică a gândirii. În unele cazuri, ea poate avea un rol pozitiv (ex. în psihoprofilaxia\* durerii sau în combaterea unor deprinderi negative).

**autoșenilă,** autovehicul la care organele de rulare sînt șenile, folosit pentru transporturi pe terenuri neamenajate (ex. tractor cu șenilă, car de luptă etc.).

**autoșeniletă,** autocamion pentru orice teren, care are

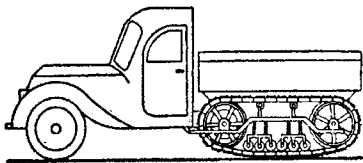

Autoșeniletă

roți în față (pentru direcție) și o pereche de șenile în locul roților din spate.

**autotipie** (POLIGR.), clișeu zincografic folosit la reproducerea imaginilor în tonuri și semitonuri, avînd suprafața imprimabilă formată din puncte de diferite mărimi, în funcție de tonalitățile imaginilor. Descompunerea imaginii în puncte se face cu ajutorul rasterului.

**autotomie** (gr. *autos* „însuși” și *tome* „secțiune”; ZOOL.), fenomen, frecvent la unele animale, care constă în detașarea unei părți din corp (coadă, picior etc.) în cazul unei excitații puternice (ex. cînd sînt prinse de un dușman). **A.** este proprie animalelor nevertebrate și apare numai excepțional la vertebrate. Organul respectiv

se poate regenera. A apărut în procesul evoluției, ca o formă de apărare (ex. **a.** cozii la șopîrlă, **a.** picioarelor la artropode etc.).

**autotransformator** (ELT.), transformator electric în care înfășurările (primară și secundară) sînt cuplate și electric. Se utilizează pentru reglajul de tensiune în marile rețele, pentru variația tensiunii la pornirea motoarelor asincrone de mare putere etc.

**autotrófe** (gr. *autos* „însuși” și *trophe* „hrană”; BIOL.), organisme capabile să-și sintetizeze substanța organică necesară, utilizînd ca hrană substanțe anorganice (bioxid de carbon, săruri minerale, apă). **A.** pot fi *fototrofe* și *chemotrofe*. La *fototrofe* (plantele verzi și unele bacterii cu pigment de tipul cloroflei), sintetizarea substanțelor organice se realizează cu ajutorul energiei solare, iar la *chemotrofe* (unele bacterii, ex. cele nitrificante) cu ajutorul energiei care rezultă din reacții chimice simple.

**autotún** (MILIT.), piesă de artilerie montată pe o mașină de luptă (cu șenile sau cu roți) blindată parțial sau total. Spre deosebire de tanc, **a.** nu are turelă.

**autotúrn** (TEHN.), autovehicul avînd o platformă orizontală montată la partea superioară a unui schelet în formă de turn sau a unui stîlp telescopic de metal și care poate fi ridicată la înălțimi de 5—7 m; este folosit în lucrările de

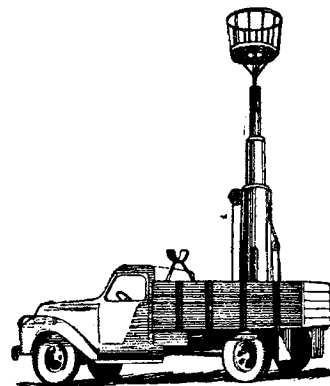

Autoturn

instalare și de întreținere a unor rețele electrice aeriene.

**autoutilitár,** autovehicul de capacitate mică, pentru trans-

portul a 10—15 persoane sau a unor cantități mici de marfă în scopul aprovizionării întreprinderilor și unităților comerciale etc.

**autovaccin** (MICROBIOL.), vaccin preparat din microorganismul patogen izolat prin mijloace de laborator de la bolnavul în cauză (ex. tratamentul prin **a.** în furunculoză).

**autovehicul**, vehicul terestru autopropulsat, echipat cu roți, cu șenile sau cu tălpi de patinare, care se poate deplasa pe căi rutiere sau pe terenuri neamenajate. **A.** pot fi: *de transport* (automobile, autoutilitare, tractoare, motociclete, scutere etc.), *tehnice* (buldozere, gredere, screpere, automacarale etc.), *de război* (care de luptă, autoblindate etc.). În R.P.R., producția **a.** a început în cadrul primului plan cincinal; în 1961 au fost construite 14 859 de autovehicule.

**autunián** (STRAT.), permianul inferior din vestul Europei, reprezentat prin depozite lacustre și continentale. Este caracterizat prin urme de gimnosperme și o faună bogată: pești ganoizi, stegocefali, reptile etc. Se găsește în Franța, Germania, R. S. Cehoslovacă, R. P. Română (Banat).

**Auvergne** [*ovérni*], provincie istorică din centrul Franței. În sec. I î.e.n. trăia aici tribul *arvernilor*. Provincie romană (sec. I î.e.n. — sec. V e.n.), apoi teritoriu ocupat de vizigoți (475), **A.** a fost înglobată de Clovis în statul franc (507).

**auversian** (STRAT.), partea superioară a etajului lutețian, considerat de unii cercetători etaj pentru bazinele paleogene din sudul Europei sau subetaj al eocenului superior pentru regiunile din vestul Europei. Este caracterizat prin numuliți, moluște, echinide etc. În R.P.R. apare între Cluj și Jibou (reg. Cluj), la Porcești (reg. Brașov), în Depresiunea Getică (reg. Oltenia) ș.a.

**auxiliar** (LINGV.), cuvânt având rolul de a exprima raporturi între cuvinte sau nuanțe gramaticale ale cuvintelor pe care le însoțește. Articolele, prepozițiile, conjuncțiile, unele verbe sînt **a.** Sin. *cuvnt ajutător*. V. și *verb auxiliar*.

**auxine** (BIOL.), substanțe chimice cu înaltă activitate fiziologică, care se formează în plante în cantități extrem de mici, avînd o mare importanță în activitatea vitală a acestora. Se cunosc trei forme: *auxina a* ( $C_{18}H_{32}O_5$ ), *auxina b* ( $C_{18}H_{30}O_4$ ) și *heteroauxina* ( $C_{10}H_9O_2N_2$ ), care a fost obținută și sintetic. Ele au tot mai multe aplicații practice în fitotehnie (ex. tratarea bazei butașilor cu o soluție slabă de **a.** grăbește procesul de formare a rădăcinilor; această măsură are o largă aplicare în înmulțirea vegetativă a plantelor cu înrădăcinare greoaie, ca vișinul, măslinele, trandafirul etc.). În stare chimică pură, toate **a.** sînt substanțe cristaline. Ele influențează asupra proceselor de creștere. Acțiunea **a.** asupra celulelor depinde atît de concentrație cît și de starea celulelor. Locul principal de formare a **a.** sînt punctele de creștere ale tulpinii și rădăcinii, bobocii florali, mugurii, semințele încolțite, frunzele verzi. Particularitatea principală a **a.** din plantă constă în aceea că ele se deplasează în sens strict polar, de la vîrfurile vegetative spre baza plantei, și nu invers. Datorită unor asemănări de acțiune cu hormonii organismului animal, **a.** se numesc și *hormoni de creștere a plantelor*. Sin. *fitohormoni*. V. și *stimulatori de creștere*.

**auxocrom** (CHIM.), grupare salificabilă de atomi, care, introdusă în molecula unei combinații organice colorate, îi determină sau îi întărește proprietățile tinctoriale, transformînd-o în materie colorantă, care se fixează bine pe fibra textilă (ex. grupările —  $NH_2$ , —  $OH$ , —  $SO_3H$  etc.).

**aúz**, simț prin care se recepționează vibrațiile sonore. Există la vertebrate și la unele nevertebrate superioare. Organul auditiv este urechea la vertebrate și, de obicei, *otocistul* la nevertebrate. Vibrațiile mecanice de o anumită frecvență și intensitate sînt prinse (recepționate) de către pavilionul urechii (urechea externă) și, prin intermediul timpanului și al oscioarelor auditive (urechea mijlocie), se transmit labirintului urechii (urechea internă),

unde provoacă vibrația unor fibre elastice ale membranei bazale. Aceste vibrații, la rîndul lor, provoacă excitația unor celule senzitive prin nervii auditivi, iar excitația se transmite sistemului nervos central (la om în lobul temporal al creierului), unde este analizată. La animalele superioare și la om, auzul este unul dintre cele mai dezvoltate și mai importante simțuri.

**avaét** (*havaet*) (turc. *avait* „venituri”) 1. Impozit extraordinar, perceput în Imperiul otoman. 2. (În Țara Românească, începînd din sec. al XVIII-lea). Taxă încasată de domn, de boieri sau de diverși slujbași de la cei ce erau numiți în slujbă. A fost desființat prin Regulamentul Organic.

**avál**, *în ~*, în josul văii, al apei (față de un punct de referință).

**avanbéc** (CONSTR.), partea dinspre amonte a unei pile de pod, cu secțiunea transversală

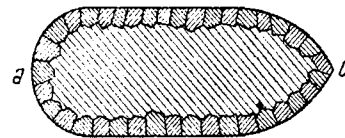

Secțiune transversală printr-o pilă de pod  
a — avanbec; b — arierbec

sală în formă de unghi, de ogivă etc., avînd ca scop să despartă firul apei și să protejeze pila de loviturile corpurilor transportate de apă (sloieri de gheață, bușteni, bolovani). V. și *arierbec*.

**avanfósă** (GEOL.), depresiune alungită, relativ îngustă, a scoarței terestre, situată la limita dintre un lanț muntos cutat și o platformă. Este umplută cu depozite sedimentare de mare grosime (cîteva mii de m), rezultate în urma denudării regiunilor învecinate. În **a.** apar condiții favorabile pentru formarea unor zăcăminte de petrol, gaze, cărbuni, sare etc. (ex. **a.** carpatică, în zona neogenă din fața Carpaților).

**avangárdă** (MILIT.), subunitate sau unitate care se deplasează în fața forțelor principale, ca element de siguranță,

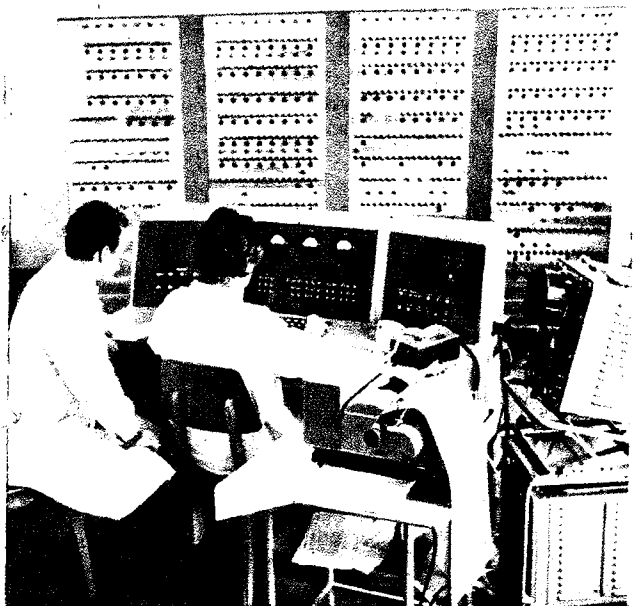

Calculatorul electronic numeric CIFA-3.

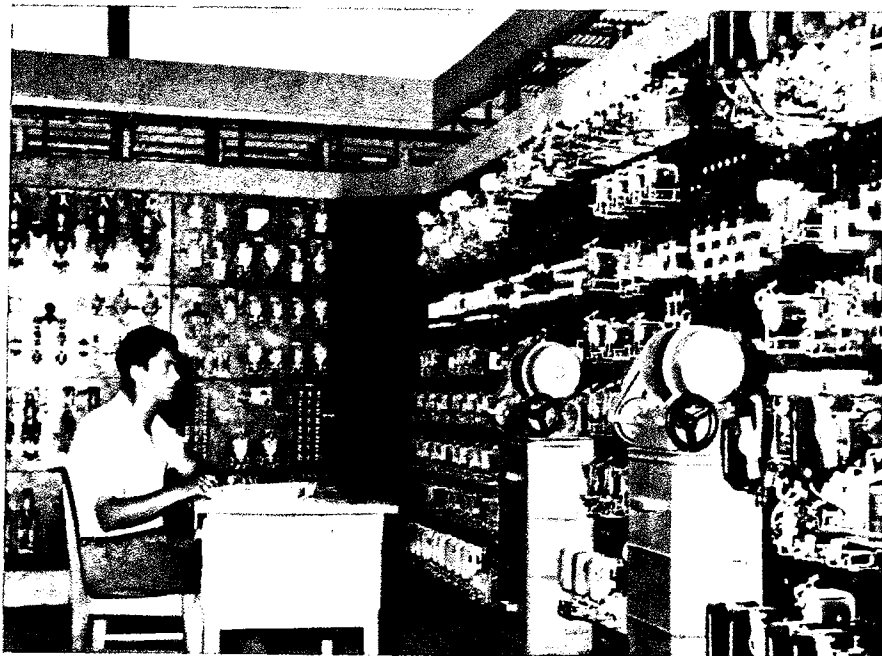

Stația aparaturii automate a furnalului de 700 m<sup>3</sup> de la Combinatul siderurgic Hunedoara.

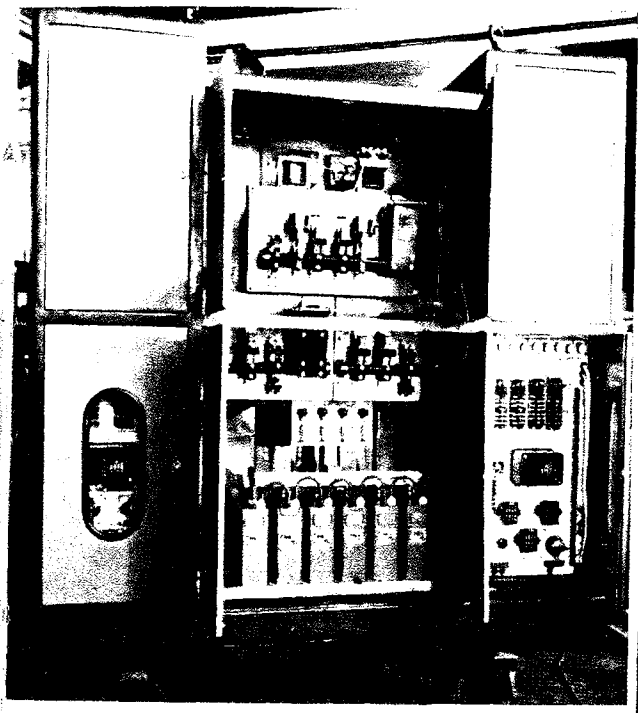

Panoul aparaturii de comandă automată pentru instalația de călire cu curenți de înaltă frecvență tip M.U.R. (R.P.R.)

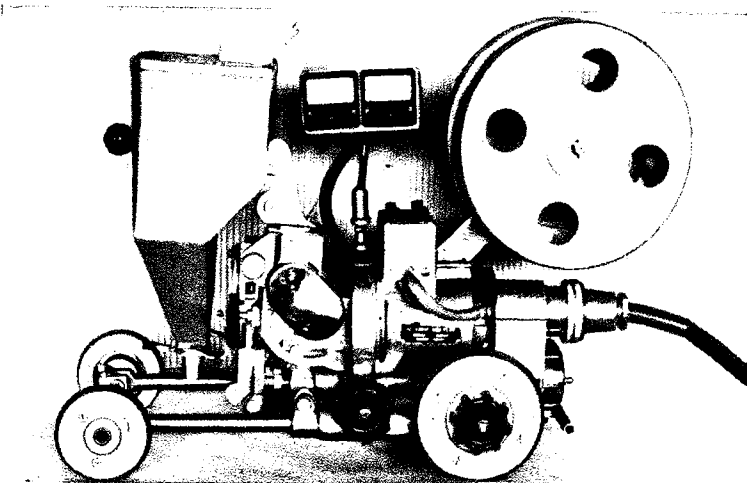

Automat de sudură sub flux (R.P.R.)

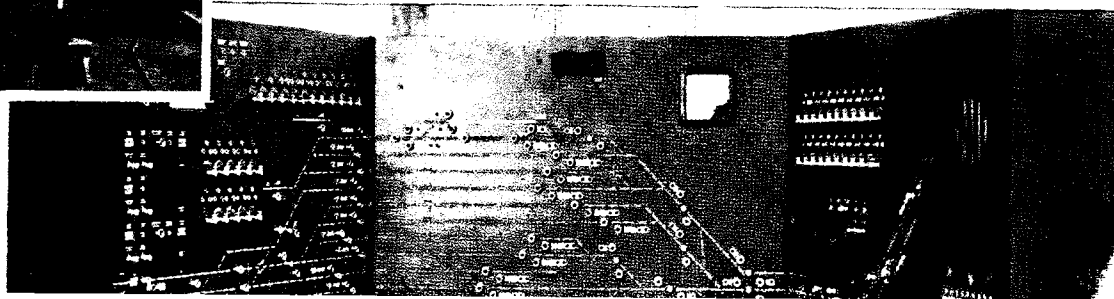



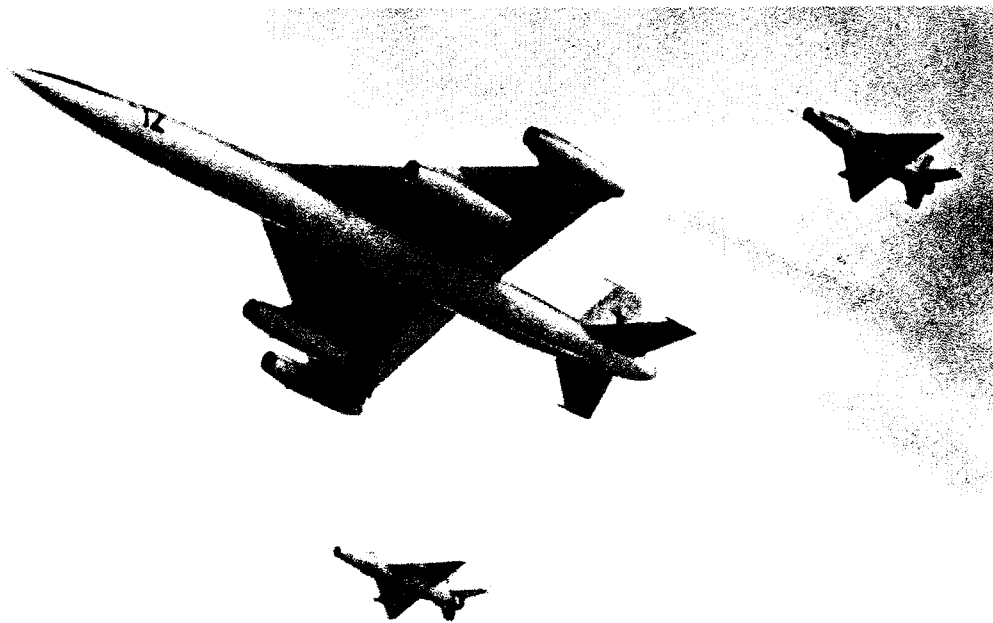

Avion greu de b̃mbar-  
dament supersonic, es-  
cortat de avioane de  
ṽñatoare (U.R.S.S.)

Avioane de ṽñatoare  
supersonice (U.R.S.S.)



Turboreactorul de pasa-  
geri „Caravelle” (Franța)

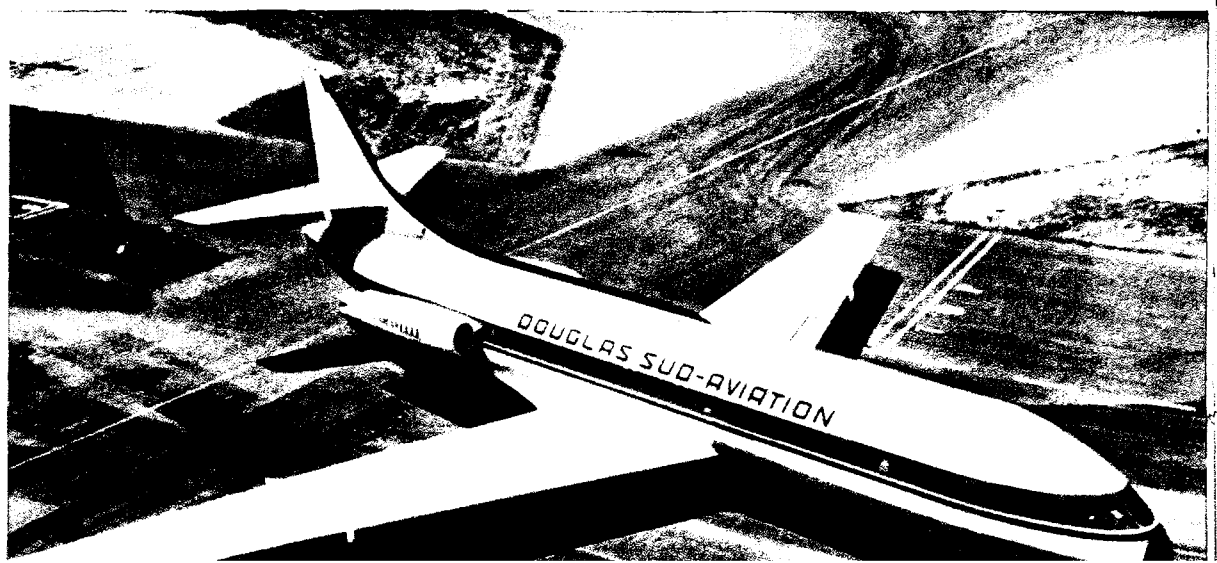

**avanpóst** (MILIT.), subunitate de siguranță, instalată, pe o direcție probabilă de atac a inamicului, în fața trupelor aflate în apărare sau în staționare.

**avanpremieră 1.** Spectacol dat cu titlu de ultimă repetiție, în fața unui cerc de specialiști și invitați. Poartă și numele de *repetiție generală*. **2.** Prima vizionare a unui film, în același cadru ca mai sus.

**avâns 1.** (EC.; în socialism) **a)** Sumă încasată sau plătită cu anticipație în contul unor servicii sau furnituri (ex. **a.** acordat întreprinderilor de construcții, **a.** de salarii etc.). **b)** Produse și bani care se repartizează colectivităților la anumite perioade de timp, în contul veniturilor ce li se cuvin pentru zilele-muncă efectuate. **A.** bănești acordate colectivităților trimestrial și mai ales lunar reprezintă o formă foarte avantajoasă de retribuire a muncii în gospodăria colectivă, un mijloc important pentru stimularea participării lor regulate la muncă în gospodăria obștească. **c)** Sume plătite cu anticipație producătorilor agricoli care încheie contracte cu statul pentru producerea și vânzarea unor produse. **2.** (TEHN.) Intervalul (exprimat în unități de timp, de unghi sau de lungime) cu care este anticipată producerea unui fenomen (ex. **a.** la aprindere, **a.** la evacuare la un motor cu ardere internă etc.). **3.** (MAȘ.) Deplasarea relativă dintre sculă și piesă la fiecare ciclu de așchiere, la prelucrarea pe mașini-unelte (ex. mișcarea cuțitului de strung în direcția axei piesei).

„**Avanti!**”, organ de presă central al Partidului socialist italian. Înființat în anul 1896; apare zilnic la Roma și la Milano.

**avantrén** (MAȘ.), partea anterioară a plugurilor și a semănătoarelor cu tracțiune animală, compusă dintr-o osie cu două roți care menține direcția în timpul lucrului și pe care se sprijină capătul anterior al grindeiului plugului sau cadrul semănătorii.

**avâri**, populație de origine turcică, înrudită cu hunii. Migrând din Asia și învingând pe gepizi, **a.** s-au așezat pe Dunărea mijlocie (567). Incursiu-

nile lor au frânat dezvoltarea comerțului european, contribuind la menținerea economiei naturale. Stăpânirea **a.** a luat sfârșit în urma înfrîngerilor pe care le-au suferit din partea lui Carol cel Mare și a bulgarilor (791—803).

**avarie**, deteriorare a unui bun (mijloc de transport, mașină, aparat sau piesă) datorită unui accident (ex. ciocnirea a două vehicule) sau datorită unei exploatare defectuoase (ex. griparea lagărelor neunse).

**avât** (*Aspius aspius*), pește teleostean de apă dulce din familia ciprinidelor, lung de

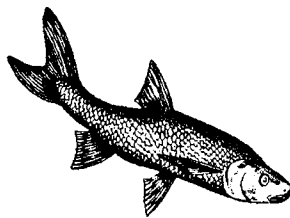

Avat

50—60 cm, cu spinarea verzuie. Trăiește îndeosebi în Dunăre, Prut, în bălțile lor și în unele lacuri de-a lungul țărmului Mării Negre. Este răpitor; are carne de calitate, folosită mai ales la prepararea conservelor.

**avatâr** (sanskrit. *avatara* „descindere”), transformare neprevăzută și chinuitoare în evoluția unei ființe sau a unui lucru. Termenul provine din hinduism, unde înseamnă reîncarnarea succesivă a anumitor divinități.

**avă** (PESC.), unealtă de pescuit constituită din fișii de plasă subțire. **A.** se așază vertical în apă cu ajutorul unor bucăți de plută prinse la marginea ei superioară și a unor plumbi la marginea inferioară.

**Aveling** [*évolin*], Edward (1851—1898), socialist englez, adept al marxismului. Împreună cu soția sa, Eleanor, fiica lui K. Marx, a militat pentru crearea în Anglia a unui partid politic muncitoresc de masă, pentru crearea noilor **trade-unions** și a contribuit la traducerea în limba engleză a volumului I al „Capitalului”.

**Avempace** v. **Ibn Badja**. **avén** (GEOL., GEOGR.), puț format pe roci solubile, înde-

sebi calcare. Are pereți abrupti, iar adâncimea depășește de mai multe ori lățimea. Este o formă carstică de prăbușire și dizolvare. Permite evacuarea rapidă a apelor de suprafață.

**Avenarius**, Richard (1843—1896), filozof elvețian idealist subiectiv, unul dintre întemeietorii *empiriocriticismului*. El considera, ca și Berkeley, că toate obiectele și fenomenele lumii exterioare sînt senzații și complexe de senzații. A formulat teoria idealist-subiectivă a „coordonării principale”, care susține în chip fals că obiectul nu ar putea să existe fără subiect și că materia nu ar putea deci să existe fără gândire. Lenin, în lucrarea sa „Materialism și empiriocriticism”, a dovedit netemeinicia și caracterul reacționar al teoriilor lui **A.**

**Avenzoar** (*Abu Mervan ibn-Zor*) (c. 1073—1162), medic arab, care a trăit în Sevilla (Spania). Adept al medicinei galenice (v. și **galenism**), pe care a aplicat-o cu spirit critic, a fost unul dintre medicii practicieni celebri ai timpului. Este considerat ca unul dintre ultimii reprezentanți ai medicinei arabe clasice. Op. pr.: „Theisir” („Refacerea sănătății”).

**Averescu**, Alexandru (1859—1938), mareșal și om politic reacționar român. În 1907, ca ministru de război în guvernul liberal, a înecat în sânge răscobele țărănești. În timpul celui de-al doilea război balcanic (1913) a fost șef al marelui stat-major, iar în primul război mondial comandant de armată. A fost conducătorul „Partidului poporului”, creat de burghezie și moșierime pentru a înșela masele nemulțumite de guvernarea liberală. Ca șef al guvernului, a înăbușit greva generală din octombrie 1920 și, după înființarea Partidului Comunist din România, a dezlănțuit prigoana împotriva acestuia.

**Averroes** v. **Ibn-Roșd**.

**averroism**, curent filozofic cu tendințe materialiste și ateiste, care pleca de la învățătura filozofului arab Ibn-Roșd, cunoscut în Europa sub numele latinizat *Averroes*. **A.** a apărut

în sec. al XIII-lea, ca reacție împotriva dogmatismului scolastic. Principalul reprezentant al **a.** este Siger de Brabant. Un centru important al **a.** l-a constituit, în sec. XIII—XVI, Universitatea din Padova. Biserica catolică a supus pe **aversiști** unor persecuții crâncene.

**avérs** (lat. *adversus* „opus”), fața unei monede, a unei medalii opusă *reversului*.

**avérsă**, ploaie violentă cu durată maximă de o oră, a cărei intensitate depășește limita minimă de 0,5 mm precipitații pe minut.

**avertină** (FARM.), alcool etilic tribromat. Se prezintă sub formă de pulbere cristalină, cu gust și miros aromatic, solubilă în alcool și în eter, foarte puțin solubilă în apă. Este folosită ca anestezic de bază, administrată pe cale rectală. În doze mari determină hipotensiune arterială și tulburări cardiorespiratorii grave, chiar la indivizii cu cord normal.

**avertismént** (DR.) 1. Sancțiune administrativă aplicată pentru săvârșirea unei contravenții. 2. Demers prin care un stat atrage în mod hotărât atenția unui alt stat asupra consecințelor dăunătoare relațiilor internaționale pe care le pot avea acțiunile acestuia din urmă, necorespunzătoare normelor de drept internațional.

**avertizare** (FITOPAT.), anunțare a datelor calendaristice celor mai potrivite când trebuie să se aplice tratamentele chimice la diferite plante, în vederea combaterii anumitor paraziți și dăunători. Stabilirea acestor date se face ținând seama de condițiile climatice, de biologia paraziților și a dăunătorilor și de dezvoltarea plantelor-gazdă. V. și stațiune de avertizare.

**avertizór** (TEHN.), aparat de semnalizare optică sau acustică, folosit pentru a atrage atenția asupra unei operații, a unei acțiuni ce va urma sau a unei defecțiuni de funcționare a unor instalații, în scopul de a preveni accidente, avariile etc.

**„Avesta“**, colecția cărților „sfinte” ale religiei vechilor perși, în care erau expuse concepțiile religioase ale lui Zoroastru. „Avesta” a fost

elaborată cu începere din prima jumătate a mileniului I î.e.n.; codificarea ei finală a avut loc sub dinastia Sasanizilor (sec. III—VII e.n.). Traducerea și comentariile **A.** în medio-persană poartă denumirea *Zend*, de unde denumirea improprie a **A.** de *Zend-Avesta*.

**„Avghi“**, ziar, organ al Uniunii democratice de stînga (E.D.A.) din Grecia, înființat în 1951. Apare la Atena. Militează pentru democratizarea vieții interne și pentru coexistență pașnică, pentru relații de colaborare și înțelegere între țările din Balcani.

**aviatie** 1. Navigație aeriană cu ajutorul aeronavelor mai grele decît aerul (avioane, elicoptere, autogire etc.). Primele schițe de aparate de zburat au fost elaborate de Leonardo da Vinci, în jurul anului 1490. Zborul cu aparate mai grele decît aerul a fost precedat de cel cu *aerostate*. Primul avion (cu motoare cu abur) a fost construit în 1882—1883 de inventatorul rus A. F. Mojaiski, iar primul planor experimental a fost construit în 1890 de inventatorul german O. Lilienthal. Construcția de avioane s-a putut dezvolta însă abia după apariția motoarelor cu ardere internă. Primul avion cu motor, care a zburat decolînd prin catapultare (17 decembrie 1903), a fost construit de frații Orville și Wilbur Wright din S.U.A. Primul avion care a decolat cu mijloace proprii de bord (18 martie 1906) a fost construit în Franța de inventatorul român Traian Vuia. În decembrie 1910, inginerul român H. Coandă a efectuat primul zbor cu un avion cu reacție, construit de el în Franța. Printre pionierii aviației se numără și brazilianul Santos-Dumont, francezii Louis Blériot (care în 1909 a traversat Canalul Mîneicii), Henri Farman ș.a. În România, primul avion a fost construit în 1910 de Aurel Vlaicu. Între cele două războaie mondiale se dezvoltă **a.** de transport, pentru pasageri și pentru mărfuri. În perioada celui de-al doilea război mondial, s-a desăvîrșit construcția de avioane, realizîndu-se aparate cu viteze mari (500—750 km/oră). După cel

de-al doilea război mondial, tehnica în **a.** a făcut un salt deosebit în urma înzestrării avioanelor cu motoare cu reacție, fapt care a dus la realizarea avioanelor supersonice moderne. În ultimii ani au fost construite avioane rapide de pasageri, turboreactoare și turbopropulsoare (ex. avioanele sovietice „TU-104”, „TU-114”, „AN-10” și „IL-62”).—**A. civilă**, ramură a aviației care servește pentru transportul călătorilor și bunurilor, pentru efectuarea unor lucrări în agricultură și silvicultură, pentru scopuri sanitare, sportive, turistice etc.—**A. sportivă**, ramură sportivă în cadrul căreia se organizează concursuri și demonstrații aviatice (ex. de micromodele, aeromodele, zbor fără motor, zbor acrobatic, salturi cu parașuta), executate individual sau în grup. Cuprinde de asemenea activitatea de pregătire a tineretului dornic să practice *a.s.* în cadrul școlilor speciale.—**A. militară** v. *forțe aeriene militare*. 2. Ramură a aeronauticii care cuprinde construcția și studiul funcționării și al condițiilor de zbor ale aeronavelor mai grele decît aerul.

**Avicebron** v. **Ben-Gabirol**.

**Avicenna** v. **Ibn-Sina**.

**avicultúră** (lat. *avis* „pasăre” și *cultura* „creștere”)

1. Știință care se ocupă cu elaborarea metodelor privitoare la creșterea, hrănirea, întreținerea, înmulțirea și îmbunătățirea speciilor și raselor de păsări în scopuri economice. **A.** a devenit în R.P.R. o ramură importantă a zootehniei, constituind, pe lângă producția de ouă, un mijloc deosebit de important de creștere a producției de carne. La începutul anului 1962, numărul păsărilor a ajuns la peste 44 500 000, față de 37 000 000 existente în 1960, iar producția de ouă a crescut în 1961 la 2,6 miliarde. În vederea sporirii rapide a efectivelor de păsări și a îmbunătățirii calității acestora, a luat ființă o rețea largă de stațiuni de incubație artificială, mari unități specializate de tip industrial precum și o industrie de nutrețuri combinate. 2. Îndeletnicirea cu creșterea păsărilor domestice.

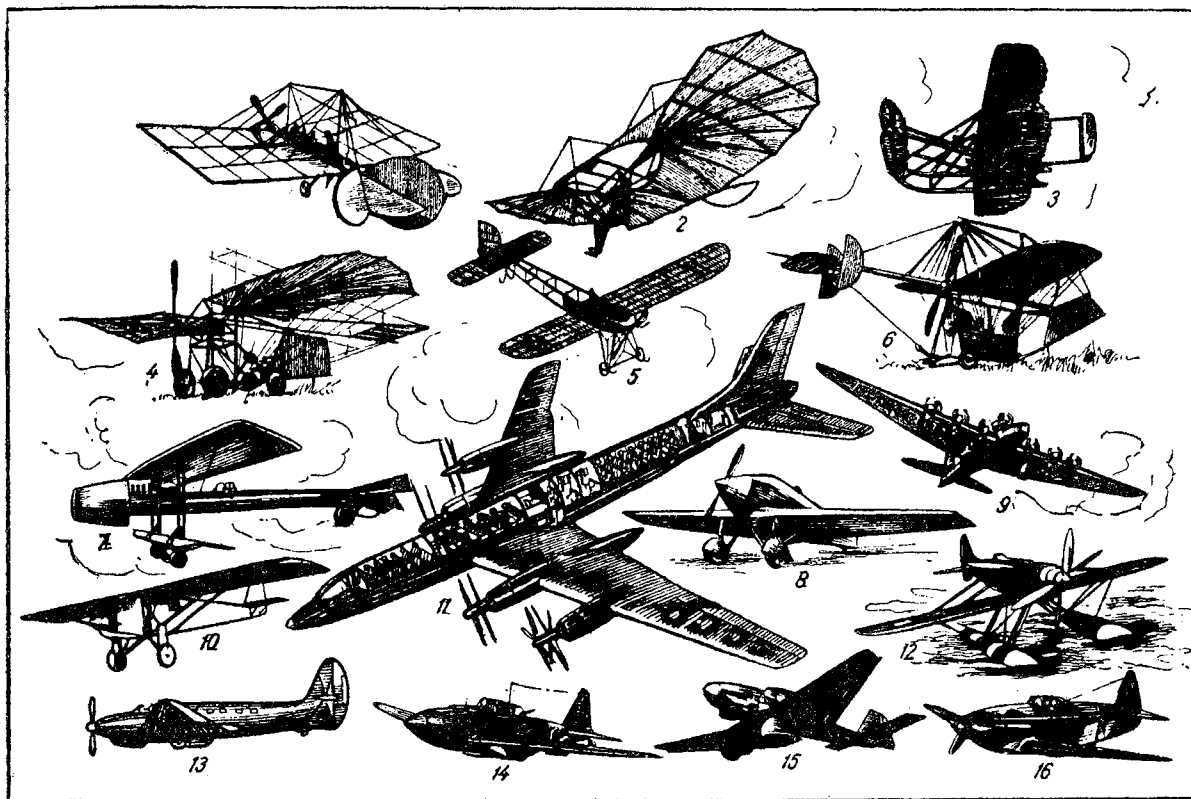

## Din istoricul avionului

1. Primul avion (cu motoare cu abur), construit de Mojaiski (1882-1883). 2. Unul dintre primele planeoare experimentale, construit de Otto Lilienthal (1890). 3. Primul avion cu motor cu ardere internă, care a decolat prin catapultare (17 decembrie 1903), construit de frații Wright. 4. Primul avion care a decolat cu mijloace proprii de bord (18 martie 1906), construit de Traian Vuia. 5. Avionul cu care Blériot a traversat Canalul Mîneicii (25 iulie 1909). 6. Primul avion construit în România de Aurel Vlaicu (august 1910). 7. Primul avion cu reacție, construit de H. Coandă (1910). 8. Avion de vîntoare I.A.R.-14, construit în România de un colectiv condus de E. Carafoli (1930). 9. Avionul ANT-20 „Maxim Gorki”, construit de A. N. Tupolev (U.R.S.S., 1934). 10. Avionul „Spirit of St. Louis”, cu care americanul Charles Lindbergh a traversat Oceanul Atlantic (20-21 mai 1927). 11. Turbopropulsorul sovietic „Tu-114” (1957). 12. Hidroavionul „Supermarine”, construit de englezul R. Mitchell, cîștigătorul cupei „Schneider” (1931). 13. Avionul ANT-25, cu care V. Cikalov și M. Gromov au traversat Polul Nord (1937). 14. Primul avion de asalt blindat IL-18 (Ștormovik), construit de S. B. Iliușin (U.R.S.S., 1942). 15. Avionul de bombardament „Junkers - 87” (Germania, 1942). 16. Avionul de vîntoare YAK-3, construit de A. S. Iakovlev (U.R.S.S., 1944).

**Avignon** [aviñõ], oraș în sudul Franței, situat pe fluviul Ron. 62 800 loc. (1954). Industrie ușoară și centru de vinificație. Academie de arte. Centru turistic. În împrejurimile A. se află o instalație pentru obținerea plutoniului și o centrală atomoelectrică. Între 1348 și 1791 a fost proprietate pontificală. Între 1309 și 1377 a fost reședință papală.

**aviôn**, aeronavă mai grea decît aerul, prevăzută cu aripi, care îi asigură menținerea în aer (sustentația) în timpul zborului, și cu grupuri motopropulsoare și elice sau cu reactoare care îi asigură propulsia și sustentația. Elementele componente principale ale a. sînt: fuzelajul, aripile, ampenajul, organul de propulsie și ateri-

zorul. După destinație, pot fi: a. de transport, pentru pasageri și pentru mărfuri, a. sanitare, a. utilitare (de ex. avioprăfuitoare, avioștopitoare etc.) pentru lucrări agricole, silvice etc., a. de turism și a. militare. Sin. aeroplan. V. și aviație. — (MILIT.) Avion de luptă, avion construit și înarmat în vederea executării unei misiuni de luptă. A. de l. pot fi: a. de vîntoare, destinat pentru nimicirea prin luptă aeriană a avioanelor inamice. Este ușor de manevrat, cu viteză mare de zbor și înarmat cu tunuri automate, proiectile reactive etc.; a. de vîntoare-bombardament, destinat pentru lovirea cu bombe și cu focul armamentului de bord a obiectivelor terestre și maritime de

dimensiuni mici; poate fi întrebuițat și ca avion de vîntoare; a. de bombardament, destinat pentru lovirea cu bombe a obiectivelor terestre și maritime; poate transporta încărcături mari la distanțe mari; sin. bombardier; a. torpilor-puitor de mine, destinat pentru nimicirea cu torpile a navelor inamice și pentru instalarea de baraje de mine marine; a. de cercetare, destinat pentru executarea cercetării aeriene; este dotat cu aparatură fotografică și cu alte mijloace tehnice speciale (de radiolocație, de televiziune etc.); a. de cercetare-corectare, destinat pentru cercetare și corectarea focului artileriei.

**avion-proiectil**, aparat de zbor fără pilot, care transportă

o încărcătură explozivă sau nucleară. E destinat pentru lovirea obiectivelor cu suprafață mare, situate la mari distanțe. Ca aspect exterior și construcție se aseamănă cu avioanele obișnuite. Echipajul este înlocuit cu aparatură automată care îl mențin pe traiectul stabilit. Poate acționa și în condiții meteorologice grele. Se lansează de pe instalații terestre, de pe nave și de pe avioane-macă.

**avirulent** (MED.), lipsit de virulență (ex. germen patogen care, supus acțiunii unor factori fizici, chimici sau biologici, și-a pierdut virulența).

**avitaminoză**, boală a omului și a animalelor datorită insuficienței sau lipsei din alimentație a uneia sau a mai multor vitamine (ex. a. D, sau rahitismul; a. C., sau scorbutul).

**avivare** (IND. TEXT), operație prin care se dă o nuanță mai vie materialelor textile, în urma tratării acestora cu soluțiile unor acizi organici (ex. acidul acetic, acidul tartaric) sau a unor săruri (ex. carbonatul de potasiu, cromatul de potasiu etc.).

**avizó**, navă de luptă de tonaj redus, cu viteză mare, dotată cu armament ușor de artilerie.

**avînt economic 1.** (În economia capitalistă) Fază a *ciclu-ului economic* în cursul căreia producția depășește punctul cel mai înalt atins în ciclul anterior, în ajunul crizei de supraproducție. În perioada crizei generale a capitalismului, datorită ascuțirii problemei piețelor, a folosirii incomplete cronice a capacității de producție a întreprinderilor și a existenței șomajului cronic de masă, durata și proporțiile a.e. se reduc simțitor. **2.** (În economia socialistă) Trăsătură caracteristică permanentă a dezvoltării economiei, care are loc neîntrerupt și în ritmuri înalte. Avîntul economiei socialiste reprezintă una dintre trăsăturile principale prin care se manifestă superioritatea sistemului socialist asupra celui capitalist. V. și ritm de producție; reproducție socialistă largită.

**avocát**, persoană care, pe baza calificării sale profesionale,

are calitatea să acorde asistență juridică celor interesați. În R.P.R., avocatul trebuie să fie membru al unui colegiu de avocați și prestează, în exercițiul profesiei sale, un serviciu de interes obștesc. El este dator ca, în activitatea sa, să respecte legalitatea populară și să aperse în mod conștiincios drepturile și interesele celor cărora le dă asistență juridică. V. și jurisconsult.

**Avogadro**, Amedeo (1776—1856), fizician și chimist italian; a descoperit, în 1811, legea care îi poartă numele, pe



A. Avogadro

baza căreia a elaborat o metodă de determinare a greutății moleculare și atomice a substanțelor.—*Legea lui A.*, lege care arată că toate gazele conțin, în volume egale și în aceleași condiții de presiune și temperatură, același număr de molecule sau că volumul ocupat de o moleculă-gram din orice gaz este același. În consecință, densitățile diferitelor gaze sînt, în aceleași condiții de presiune și de temperatură, proporționale cu greutățile lor moleculare, fapt care face posibilă determinarea acestora din urmă.—*Numărul (sau constanta) lui A.*, numărul de molecule conținute într-o moleculă-gram (mol) dintr-o substanță, notat cu simbolul  $N$  și egal cu  $6,025 \cdot 10^{23}$ . Între  $n$ , *lui A.*, constanta universală a gazelor perfecte  $R$ , și constanta lui Boltzmann  $k$  există relația  $N = R/k$ .

**avórt** (lat. *ab* „fără” și *ortus* „naștere”) **1.** (MED.) Eliminare (spontană sau provocată) a fătului înainte de perioada cînd acesta este viabil (la specia umană înainte de a șaptea lună de sarcină). Cau-

zele a. spontan sînt afecțiunile uterine, afecțiuni ale embrionului, afecțiuni generale, traumatisme etc. Semnele de bază ale iminenței de a. sînt: dureri abdominopelvine, pierderi de sînge etc.—(MED. VET.) *Avort toxialimentar și infecțios*, întreruperea gestației și expulzarea fătului, mort sau neviabil, din cauza hrănirii incomplete și neraționale (lipsa de vitamine și de săruri minerale, furaje alterate) și a unor infecții microbiene, virotice sau parazitare (bruceloză, vibrioză, salmoneloză etc.). **2.** (DR.) Infracțiune care constă în întreruperea cursului normal al sarcinii în afara instituțiilor sanitare sau în asemenea instituții de către o persoană fără calificarea medicală de specialitate.

**Avram Iancu v. Iancu**, Avram.

**avut obștesc**, totalitatea bunurilor care aparțin fie ca proprietate socialistă de stat întregului popor, fie ca proprietate socialistă cooperatistă unor grupuri de oameni ai muncii, organizați în cooperative de producție, de credit sau de consum ori în organizații obștești, care sînt persoane juridice (sindicate, uniuni de scriitori, artiști sau compozitori, asociații culturale, sportive etc.). Statul socialist acordă o atenție deosebită dezvoltării și apărării a.o., deoarece de păstrarea, întărirea și dezvoltarea lui depind atît dezvoltarea întregii economii naționale a cărei temelie el o constituie, cît și ridicarea continuă a nivelului de trai al oamenilor muncii. Dezvoltarea multilaterală a unităților cooperatiste, sporirea veniturilor membrilor lor depind în mod hotărîtor de creșterea a.o. al acestor unități. Potrivit Constituției R.P.R., fiecare cetățean este dator să păzească, să întărească și să dezvolte proprietatea obștească socialistă. Legislația statului nostru cuprinde dispoziții care au drept scop prevenirea și combaterea păgubirii a.o., reîntregirea acestuia cînd paguba s-a produs și pedepsirea exemplară a infracțiunilor contra lui. În procesul construirii socialismului, datorită existen-

tei proprietății socialiste și muncii de educare duse de P.M.R., s-a creat o nouă atitudine a oamenilor muncii față de a.o., atitudine care merge uneori pînă la acte de eroism. Opinia colectivității joacă un rol tot mai mare în dezvoltarea și apărarea a.o. V. și proprietate socialistă.

**avuție națională** (EC.), totalitatea bunurilor materiale de care dispune societatea și care, în funcție de modul de producție dat, se găsesc în proprietatea întregii societăți sau în proprietatea unor clase, grupuri sau persoane. **A.n.** cuprinde bunurile acumulate ca rezultat al muncii omului și bogățiile naturale (pămîntul, apele, zăcămintele minerale etc.) care sînt folosite în procesul reproducerii sociale. În capitalism, cea mai mare parte a a.n. aparține capitaliștilor (ex. opt mari grupuri financiare din S.U.A. controlează, împreună, active care reprezintă aproape un sfert din valoarea a.n.). În socialism, a.n. se găsește în proprietate socialistă (de stat sau cooperatist-colectivistă) ori în proprietatea personală a oamenilor muncii și este folosită în interesul întregii societăți.

**ax 1.** (TEHN.) Organ de mașină de formă cilindrică, confecționat în general din oțel (uneori din fontă sau materiale nemetalice), folosit pentru susținerea elementelor în mișcare de rotație (roți, tobe etc.) și solicitat în principal la încovoiere. **A.** poate fi *fix* sau *rotitor* (*osie*). — **Axul pistonului**, organ de mașină de formă cilindrică, cu secțiune plină sau inelară, care face legătura dintre piston și piciorul bielei. Sin. *bolț*. — **A. planetar** v. *arbore planetar*. **2.** (ANAT.) **Ax cerebrosպinal**, complex morfofuncțional, reprezentat de creier și de măduva spinării.

**Axa Berlin-Roma-Tokio**, denumire a Pactului Anticomintern, încheiat în 1936 între Germania hitleristă și Japonia militaristă, la care a aderat în 1937 și Italia fascistă. Ulterior, între aceste trei puteri s-a încheiat, la 27 septembrie 1940, pactul tripartit.

A fost o alianță militară agresivă, încheiată în scopul împărțirii lumii între părțile semnatare, pentru înfăptuirea dominației lor mondiale, și îndreptată mai ales împotriva U.R.S.S. Între 1939 și 1941, la această alianță au aderat aproape toate țările satelite ale Germaniei hitleriste. Înfrîngerile suferite de armatele acestor țări în al doilea război mondial au dus la zdrobirea acestei axe.

**axă 1.** (MAT.) Dreaptă pe care se consideră un sens de parcurs; se mai numește *dreaptă orientată*. — **Axe de coordonate**, axe concurente pe care se măsoară, pornind de la punctul lor de întîlnire (origine), cîte un segment, pentru a determina poziția unui punct. — **A. de simetrie**, dreaptă față de care o figură geometrică este simetrică (ex. diametrul unui cerc). **2.** (ASTR.) **Axa lumii**, prelungire imagină a axei polilor Pămîntului pînă la intersecția cu sfera cerească în cei doi poli cerești. În jurul a.l. se efectuează mișcarea reală de rotație diurnă a Pămîntului de la vest spre est și mișcarea aparentă de rotație diurnă a sferei cerești de la est spre vest. **3.** (FIZ., MAT.) **Axă de rotație**, dreaptă în jurul căreia se efectuează o

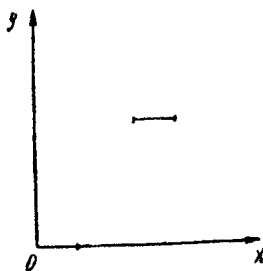

Axe de coordonate (1)  
Ox—axa absciselor; Oy—axa ordonatelor

mișcare de rotație, punctele ei rămînînd în repaus. **4.** (FIZ.) **Axă optică a)** Dreaptă care unește vîrfurile unui dioptru sau al unei oglinzi cu centrul sferei din care face parte dioptrul sau oglinda. **b)** Direcția într-un cristal birefringent de-a lungul căreia nu apare dubla refracție. Un cristal uniax are o singură direcție de acest fel; un cristal biax are două asemenea di-

recții. — **A. electrică**, axă de simetrie într-un cristal, în lungul căreia rezistența electrică este minimă. **5.** (REZ. MAT.) Linie a unui corp sau a unei suprafețe față de care corpul sau suprafața prezintă anumite proprietăți de simetrie geometrică sau mecanică. — **Axa unei bare drepte**, linia care unește centrele de greutate succesive ale secțiunilor normale pe axă. — **A. elastică**, locul geometric al punctelor în care ar trebui să fie aplicate forțele pentru ca să nu se producă rotație în nici o secțiune a unei structuri de rezistență. — **A. elastică deformată**, curbă în care s-a transformat axa unei bare, în starea de echilibru static, datorită unei solicitări oarecare (în special la încovoiere). — **A. neutră**, linia dreaptă din secțiunea transversală a unei bare, solicitată la încovoiere sau la compresiune excentrică, pe care eforturile unitare normale sînt nule. — **Axe principale de inerție**, sistem de axe de coordonate în raport cu care momentul de inerție centrifugal se anulează. Cînd originea acestui sistem de axe se află în centrul de greutate al secțiunii, acestea se numesc **axe principale centrale**. **6.** (DRUM.) **Axa drumului**, linia de intersecție dintre suprafața platformei și locul geometric al verticalelor duse prin mijlocul platformei unui drum. — **A. zero**, linie virtuală, șerpuită, cu declivitate continuă și constantă, în lungul căreia nu apar lucrări de terasamente. Se stabilește prin studii pe un plan cu curbe de nivel; înlocuită prin aliniamente și curbe convenabile, servește la stabilirea traseului rațional al unei căi de comunicație terestre.

**Axente**, Sever Ioan (1821—1906), unul dintre conducătorii mișcării de eliberare națională a romînilor din Transilvania în revoluția din 1848. A avut un rol important și în revoluția din 1848 în Țara Romînească. Indus în eroare de promisiunile mincinoase ale Curții de la Viena, precum și datorită poziției nejuste a guvernului revoluționar maghiar în problema națională și în problema abolirii iobăgiei, a adoptat o atitudine

prohabsburgică, contribuind la dezbinarea forțelor revoluționare ale românilor și ungarilor. După înfrângerea revoluției a continuat să aibă un rol de frunte în viața politică și culturală a românilor din Transilvania.

**axilă** (ANAT.), adâncitură situată la rădăcina brațului, pe fața inferioară a articulației acestuia cu umărul. Sin. *sub-suoaară*.

**Axinte Uricariul** (c. 1670—c. 1733), copist moldovean de acte (urice), de origine răzășească. A redactat și o cronică oficială despre a doua domnie a lui Nicolaie Mavrocordat în Moldova („De a doua domnia lui Nicolaie Alexandru-vodă”, 1711—1716).

**axiologie** (gr. *axia* „valoare” și *logos* „cuvânt, teorie”), teorie idealistă referitoare la valorile spirituale (etice, estetice, juridice etc.), cristalizată în sinul filozofiei burgheze la începutul sec. al XX-lea, în diferite variante (idealism-obiective, idealism-subiective sau mixte). Caracteristica esențială a tuturor variantelor **a.** este ruperea valorilor spirituale de baza social-istorică obiectivă care le-a generat, ceea ce duce fie la absolutizarea lor dogmatică, fie la relativizarea lor. Respingând **a.** burgheză, filozofia marxistă preconizează în același timp necesitatea reconsiderării studiului valorilor de pe pozițiile materialismului dialectic și ale materialismului istoric.

**axioma silogismului** (LOG.), termen care desemnează cele două principii ale silogismului, cunoscute sub denumirea latină „*Dictum de omni, dictum de nullo*” („Se enunță despre totul sau despre nimic”). Formularea lor pe linie de sferă este: ceea ce se afirmă despre întregul gen se afirmă și despre fiecare dintre speciile sale; ceea ce se neagă despre întregul gen se neagă și despre fiecare dintre speciile sale (ex. „Dacă specia *fier* face parte din genul *metal* și dacă despre genul *metal* se afirmă predicatul *bun conducător de căldură*, atunci același predicat poate fi afirmat cu necesitate și despre specia *fier*”). Pe linie de conținut,

formularea celor două principii este: nota notei (predicatul predicatului) este nota (predicatul) lucrului (subiectului) însuși (ex. „Dacă bun conducător de căldură este o însușire a metalului, iar faptul de a fi metal este o însușire a fierului, atunci bun conducător de căldură, fiind însușirea însușirii fierului, este în mod necesar însușirea fierului însuși”).

**axiomatic**, *metodă axiomatice*, metodă științifică de expunere, care, pornind de la propoziții prime (axiome), deduce din acestea, pe bază de reguli formulate explicit, noi propoziții, numite *teoreme*. *M.a.* se numește *formală* când termenii nedefiniți sint încă neinterpretati, trecerea de la axiome la teoreme înfăptuindu-se prin simpla aplicare a procedurilor de calcul. *M.a.* este întrebuințată pentru fundamentarea logicii și a matematicii.

**axiomatică** (LOG.), disciplină științifică recent elaborată, care studiază înlănțuirea coerentă a axiomelor, în vederea asigurării corectitudinii fundamentelor matematicii și a utilizării rigurose corecte a deducției în științe. Matematicianul David Hilbert a studiat în acest sens geometria.

**axioma** (gr. *axioma* „opinie”, din *axios* „adevărat”) **1.** Enunț care nu mai trebuie demonstrat, fiind evident prin el însuși (ex. „partea este mai mică decât întregul” reprezintă o **a.**). Adevărul axiomelor își are originea în practica îndelungată a omeniilor și este confirmat de aceasta. **2.** (LOG., MAT.) Nume dat fiecăreia dintre propozițiile prime, alese în vederea construirii unui sistem deductiv.

**axiométru** (gr. *axon* „axă” și *metron* „măsură”; NAV.), aparat cuplat pe transmisia cîrmei, care indică poziția acesteia față de axul diametral al navei.

**axis** (ANAT.), a doua vertebră cervicală. Se articulează cu atlasul prin intermediul feței sale superioare. Elementul caracteristic al **a.** îl constituie o proeminență situată pe fața superioară a corpului vertebrei (*apofiza odontoidă*), cu rolul

de pivot în mișcările de rotație ale atlasului și, o dată cu acestea, ale capului.

**axolót** (ZOO.), larvă a unei specii de *amblystoma* (*Ambystoma mexicanum*), care



Axolot

trăiește în lacurile din Mexic. Axolotul este prevăzut cu branhii externe și e capabil să se înmulțească în acest stadiu (larvar), prezentînd fenomenul de *neotenie*.

**axón** (gr. *axon* „axă”; HIST.), prelungire a corpului unui neuron care conduce influxul nervos în sens centrifug, adică de la corpul celulei nervoase spre periferie sau spre altă celulă nervoasă. Sin. *cilindru-ax*, *neurit*.

**axonométrie** (din gr. *axon* „axă” și *metron* „măsură”; MAT.) **1.** Metodă de obținere a proiecției obiectelor din spațiu pe un plan (*plan axonomic*). După felul proiecției sistemului de axe rectangulare din spațiu, **a.** poate fi ortogonală sau oblică. **2.** Disciplină care are ca obiect studiul reprezentărilor axonometrice.

**Ayub Khan**, Mohammed (n. 1911), președinte al republicii Pakistan din octombrie 1958, după lovitura de stat pe care a condus-o.

**Azaña** [*agá'na*], Manuel (1880—1940), om politic spaniol, lider al republicanilor de stînga. După proclamarea republicii (14 aprilie 1931), a deținut postul de prim-ministru (1931—1933 și 1936), iar în aprilie 1936 a fost ales președinte al republicii. În februarie 1939, după înfrîngerea republicanilor în Catalonia, **A.** a părăsit Spania. A murit în Franța.

**Azarie**, călugăr și cronicar moldovean din sec. al XVI-lea. A scris, din porunca lui Petru Șchiopul, o cronică a Moldovei dintre anii 1551 și 1574, în limba slavonă, care reflectă poziția de clasă a marii boierimi și a clerului.



**azbést** (MINER.), silicat natural hidratat de magneziu, care cuprinde varietăți fibroase de amfiboli (*amiantă*) și de serpentin. Are fibrele mătăsoase și este folosit la fabricarea țesăturilor neinflamabile, a materialelor termoizolante și electroizolante, a azbocimentului etc. Cele mai mari zăcăminte de **a.** din lume se găsesc în U.R.S.S. (Urali și Kazahstan) și în R. P. Chineză. Dintre țările capitaliste, cele mai mari producătoare de **a.** sînt Canada (73% din producția lumii capitaliste), Republica Sud-Africană, Rhodesia de Nord, S.U.A. ș.a.—**A. platinat**, azbest pe fibrele căruia au fost depuse particule foarte fine de platină. Azbestul platinat este folosit drept catalizator în multe procese industriale.

**azbestoză** (MED.), *pneumoză* cu caracter profesional. Azbestoza apare în urma inhalării îndelungate a particulelor fine de azbest.

**azbociment** (CONSTR.), material obținut dintr-un amestec de pastă de ciment portland cu fibre de azbest. Din **a.** se produc plăci plane și ondulate pentru învelitori de acoperiș, tuburi de canalizare, piese de forme variate folosite în industrie. În 1956 a intrat în producție o fabrică modernă de plăci ondulate și tuburi de **a.** la Bicaz (reg. Bacău). Azbocimentul se mai numește și *eternit* sau *fibrociment*.

**Azeglio** [*azél'io*], Massimo Taparelli d' (1798—1866), om politic și scriitor italian. A susținut ideea creării statului național unitar italian în jurul monarhiei și a preconizat rolul conducător al Piemontului în înfăptuirea acestei idei. Romanele istorice („Ettore Fieramosca”, 1833; „Niccolò de' Lapi”, 1841) și memoriile sale sînt pătrunse de ideea eliberării naționale. A fost și pictor peisagist.

**Azerbaidjan v. Republica Sovietică Socialistă Azerbaidjană.**

„**Azi**”, revistă literară, apărută în România între martie 1932 și august 1938 (lunar). A avut o orientare democratică, antifascistă. A reapărut între 19

februarie 1939 și 8 septembrie 1940, ca săptămînal politic-literar cu un program care marchează îndepărtarea de vechile poziții democratice.

**azide** (CHIM.) 1. Combinații organice cu formula generală  $RN_3$  sau  $RCON_3$ . **A.** sînt substanțe instabile, care se descompun prin încălzire, uneori cu explozie. 2. Săruri ale acidului azotidric  $HN_3$ . Dintre acestea, o mare tendință de descompunere o au **a.** metalelor grele, folosindu-se din această cauză ca inițiatori pentru explozivi (ex. *azida de plumb*, întrebuintată la confecționarea capselor detonante). Se numesc impropriu și *azoturi*.

**azil**, *drept de ~*, acordarea de către un stat a posibilității de stabilire pe teritoriul său unor persoane urmărite în țara lor din motive politice. În R.P.R., *d. de a.*, potrivit Constituției, se acordă cetățenilor străini urmăriți pentru apărarea intereselor celor ce muncesc, pentru activitate științifică, pentru participarea la lupta de eliberare națională sau de apărare a păcii. Statele imperialiste folosesc dreptul de azil în scopuri agresive, acordîndu-l dușmanilor statelor socialiste, trădătorilor de patrie, spionilor, diversioniștilor, criminalilor de război, pentru întreținerea cărora ele alocă fonduri importante.

**azimút** (ASTR.), unghi pe care îl face un plan vertical

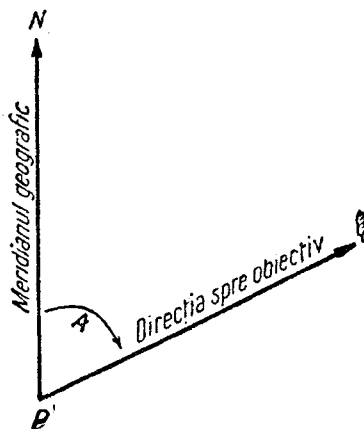

Azimut

fix cu un plan vertical trecînd printr-un punct oarecare al sferii cerești. De obicei se alege ca plan vertical fix planul meridian al locului de observație.

**A.** se măsoară și pe orizont, de la punctul cardinal sud (în astronomie) pînă la intersecția orizontului cu planul vertical al astrului, în direcția SV—NE. În geodezie, punctul-origene de măsurare a azimutului este punctul cardinal nord. **A.** constituie una dintre coordonatele orizontale.

**Azincourt** [*azēcúr*], comună în nord-estul Franței, unde, în timpul războiului de 100 de ani, cavaleria grea franceză a suferit o mare înfrîngere din partea armatei engleze (1415).

**azoderivați** (CHIM.), clasă de combinații organice care conțin în molecula lor grupa-rea azo ( $-N=N-$ ) legată de doi radicali hidrocarbonați, avînd formula generală  $R-N=N-R$ . După natura radicalului, există **a.** alifatici, aromatici și micști. Au o largă întrebuintare în industria materiilor colorante; unii **a.** sînt folosiți în medicină și ca bactericide.

**azoospermie** (gr. *a* „fără”, *zoon* „animal” și *sperma* „sămînță”; MED.), stare patologică caracterizată prin absența spermatozoizilor din lichidul seminal. Se întîlnește după traumatisme testiculare grave, după tratarea regiunii testiculare cu raze X, în urma mînuirii îndelungate a unor cantități mari de substanțe radioactive, în unele forme de sifilis, tuberculoză, precum și în unele boli endocrine.

**Azore**, *Insulele ~*, arhipelag portughez, de origine vulcanică, în Oceanul Atlantic, situat la 1 770 km vest de Gibraltar. Suprafața: 2 305 km<sup>2</sup>. Populația: 319 000 loc. (1950). Climă blîndă, oceanică, în tot timpul anului. Culturi de citrice și de viță de vie. Bază principală pentru liniile aviatice transatlantice.

**Azorin** [*ago-rin*] (pseudonimul lui José Martínez Ruiz) (n. 1874), romancier și esecist spaniol de orientare pesimistă și evazionistă.

**azót** (gr. *a* „fără” și *zoos* „viețuitor”; CHIM.), *N*. Element cu nr. at. 7; gr. at. 14,008. Este un gaz inodor, insipid, incolor, mai ușor decît aerul, puțin solubil în apă. Formează aproximativ 4/5 din aerul atmo-

sferic. Se găsește în toate ființele vii, sub formă de combinații organice ca: proteine, unele vitamine și hormoni, alcaloizi etc. Moleculele de **a.** sînt inactice din punct de vedere chimic. Reacționează în condiții speciale cu hidrogenul și cu metalele. Se obține prin distilarea fracționată a aerului lichid sau prin separarea lui din gazele rezultate din arderea gazelor de sondă, a gazului metan sau a gazelor de cracare. Se întrebuițează la umplerea becurilor electrice, la obținerea amoniacului, a acidului azotic, a cianamidei de calciu etc. Sin. *nitrogen*. — (FARM.) *Protoxid de a.*, gaz incolor, cu gust dulceag, care, inhalat în cantități mici, determină o stare de veselie, de unde și numele de *gaz ilariant*. Asociat cu oxigenul, este folosit ca anesthetic general netoxic în operațiile de lungă durată.

**azotați** (CHIM.), săruri ale acidului azotic. **A.** sînt ușor solubili în apă; la temperatură înaltă sînt agenți oxidanți puternici. Sin. *nitrați*. — *Azotat de argint*,  $AgNO_3$ . Sare de argint a acidului azotic. Se prezintă sub formă de cristale rombice, incolore, solubile în apă și în alcool. Soluția apoasă are un gust amar, metalic. E caustic, antiseptic, astringent, coagulant; se folosește în medicină. — *Azotat de celuloză* v. *nitroceluloză*. — (AGROCHIM.) *Azotat de amoniu*, îngrășămint agricol, sare de amoniu a acidului azotic; se prezintă în formă cristalizată sau în granule de culoare albă, galbenă sau roză. Conține

32—35% azot, este foarte solubil în apă și higroscopic. În țara noastră este cel mai răspîndit îngrășămint chimic, folosit pe toate tipurile de sol și aproape la toate plantele cultivate, în cantitate de 150—600 kg/ha. Se fabrică la combinatele chimice de la Făgăraș, Orașul Victoria (reg. Brașov) și Roznov (reg. Bacău). Mai este folosit și la fabricarea unor amestecuri explozive. — *Azotat de sodiu*, îngrășămint chimic care conține 15—16% azot. Este o sare de sodiu a acidului azotic, albă, ușor solubilă în apă. Se fabrică din acid azotic sau din oxizi de azot și hidroxid sau carbonat de sodiu. Se folosește înainte de semănat sau în timpul vegetației. În Chile se găsește sub formă de zăcămint naturale. Sin. *salpetru de Chile*. — *Azotat de potasiu*, îngrășămint chimic care conține 13,7% azot și 47% potasiu. Este o sare de potasiu a acidului azotic, albă, ușor solubilă în apă. Se folosește ca îngrășămint pentru vița de vie, pomi fructiferi, tutun și cartofi. Sin. *salpetru de India*. — *Azotat de calciu*, îngrășămint chimic care se fabrică din acid azotic și carbonat de calciu sau din oxizi de azot și lapte de var. Conține 11,8—15,5% azot și 25—28% calciu. Este granulat, de culoare albă și foarte higroscopic. Se folosește mai ales în timpul vegetației plantelor.

**azotemie** (MED.) 1. Prezența în sînge a produșilor de excreție azotată (uree, acid uric etc.). 2. Creșterea anormală a cantității de uree sanguină. Se întîlnește în nefritele cronice, în

unele nefrite acute toxice sau infecțioase etc. și se manifestă prin vărsături, diaree, somnolență sau agitație, convulsii și, în cazuri grave, prin comă și moarte.

**azotic, acid** — (CHIM.),  $HNO_3$ . Acid oxigenat al azotului. Se prezintă ca un lichid incolor, corosiv. Este un agent oxidant puternic (mai ales *a. a.* concentrat) și atacă cele mai multe metale și numeroase alte substanțe, dezvoltînd vapori bruni de bioxid de azot. Se obține prin acțiunea acidului sulfuric concentrat asupra azotatului de sodiu sau de potasiu ori prin oxidarea amoniacului. Se întrebuițează la fabricarea îngrășămintelor, a explozivilor, a acidului sulfuric, a coloranților, în industria maselor plastice, la decaparea unor metale. Se fabrică la combinatele chimice de la Făgăraș, Orașul Victoria (reg. Brașov) și Roznov (reg. Bacău). Sin. *acid nitric*.

**azotiți** (CHIM.), săruri ale acidului azotos; **a.** metalelor alcaline sînt ușor solubili în apă, iar cei ai metalelor grele sînt mai greu solubili. Sin. *nitriți*.

**azotobacter** (MICROBIOL.), bacterie aerobă din grupul microorganismelor fixatoare de azot, capabilă să utilizeze în nutriția sa azotul atmosferic, pe care-l transformă în azot organic, îmbogățind astfel solul cu azot.

**azotobacterin** (AGROCHIM.), îngrășămint bacterian format dintr-o cultură de azotobacter pe agar-agar sau pe pămînt. Cu acest îngrășămint se

Templul aztec din Xochicalco (500—1000 e.n.). Reconstituire

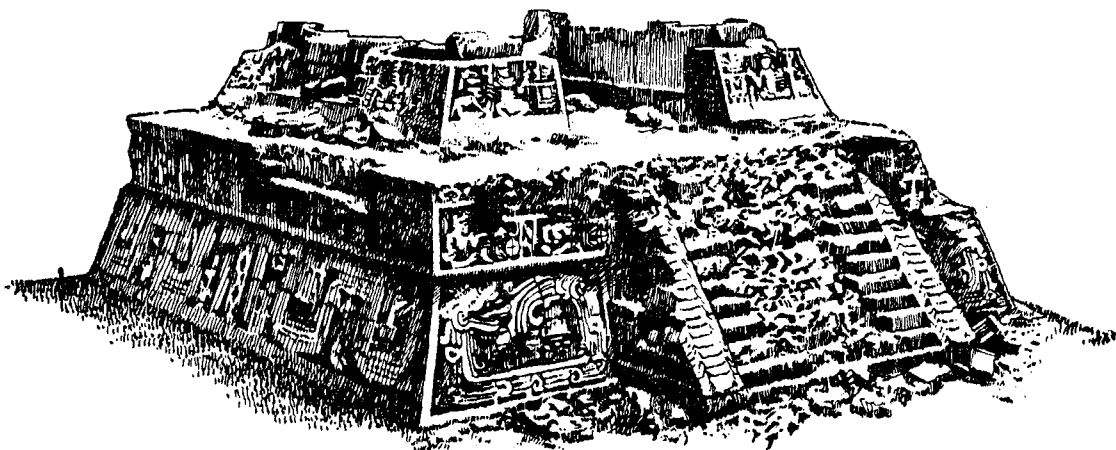

tratează în special semințele plantelor, răsadurile și puietii înainte de însămânțare sau de plantare. Bacteriile din acest îngrășământ fixează azotul din aer, punându-l astfel la dispoziția plantelor.

**azotós, acid** ~ (CHIM.),  $HNO_2$ . Acid nestabil, cunoscut numai în soluție apoasă. Are atît caracter oxidant cît și reducător. Sin. *acid nitros*.

**azotúri** (CHIM.), clasă de combinații care derivă de la amoniac, prin înlocuirea tuturor atomilor de hidrogen cu alte elemente. Există *a. saline* (ale metalelor alcaline și alcalino-pămîntoase), *a. volatile* (ale nemetalelor și semimetalelor), *a. metalice* (ale metalelor din grupele secundare VI—VII ale sistemului periodic al elementelor) și *a. de tipul diamantului* (de bor, siliciu și fosfor), care sînt foarte stabile. **A.** de bor, beriliu, hafniu, niobiu, tantal se folosesc ca produse refractare speciale (pentru topirea metalelor lipsite complet de impurități). Sin. *nituri*.

**azoturie** (din *azot* și gr. *ouron* „urină”; MED.), eliminare prin urină a unor cantități mari de uree și de compuși azotați. Se observă în boli febrile, ca malarie, hepatite etc.

**Azov, Marea de ~**, mare în Uniunea Sovietică, în sudul R.S.S. Ucrainene, legată de Marea Neagră prin strîmtoarea Kerchi. Suprafața: 38 000 km<sup>2</sup>. Are adîncimi mici, fiind situată pe platforma continentală. Bogat bazin de pescuit. Principalele porturi: Jdanov, Rostov pe Don, Taganrog.

**azovo-podólic, scutul** ~ (STRAT.), parte a Platformei Ruse alcătuită din roci metamorfice și magmatice, care apar la suprafață în regiunea dintre

Nipru, Marea de Azov și Nistru.

**aztéci**, populație băștinașă din America de Nord, care a întemeiat o mare uniune de triburi în Mexic. În sec. al XV-lea, **a.** au ajuns la o strălucită civilizație, care a fost distrusă de conchistadorii spanioli conduși de Hernando Cortez (1519—1521).

—**Arta aztecă** a dezvoltat arta culturilor anterioare (maya, toltecă). În sec. al XIV-lea, **a.** au fondat orașul Tenochtitlan, devenit mai târziu Mexico, au construit temple (în formă de piramidă cu trepte), palate împodobite cu statui de proporții uriașe și cu picturi murale. Au rămas fragmente de frescă și unele pic-

turi de manuscrise pe foi de copaci, cuprinzînd texte privitoare mai ales la pronosticuri despre vreme. Ceramica **a.** este variată ca formă și viu colorată. Tehnica ei și unele motive ornamentale sînt și azi folosite în ceramica populară mexicană.

**Azuga**, oraș raional în reg. Ploiești, pe Valea Prahovei. 4 460 loc. (1961). Stațiune climatică. Centru industrial cu întreprinderi producătoare de ciment, sticlă, cherestea, postav, mezeluri, brînzeturi, bere. Centru turistic.

**azuráre** (IND. TEXT.), albăstrire ușoară a țesăturilor care au o nuanță gălbuie, în scopul obținerii unui efect de alb



Arta aztecă  
Zeita pămîntului Coatlicue (Mexic)

intens. V. și culori complementare.

**azurít** (MINER.), carbonat natural bazic de cupru, întilnit sub formă de cristale monoclinice, mase grăunțoase sau pulverulente. Se formează prin alterația minereurilor cuprifere. Are culoarea caracteristică albastră-intens, grație căreia zăcămintele sale pot fi ușor descoperite.

## Ă

**ă**, a doua literă a alfabetului limbii romîne; sunetul notat prin această literă. Este o vocală din seria medială, mijlocie ca deschidere, nerotunjită.



**b** [be], a treia literă a alfabetului limbii române; sunetul notat prin această literă. Este o consoană ocluzivă bilabială sonoră.

**B** (MUZ.), notație literală pentru sunetul *si bemol*.

**Baal** (cuvânt semitic însemnând „domn, stăpîn”), divinitate principală în religia unora dintre popoarele semitice (denumită și *Bel* sau *Belus*), individualizată adesea prin adăugarea numelui localității în care era venerată (ex. *B. din Tir*; *B. din Sidon*; *B. din Azor*). La fenicieni, **B.** a fost confundat, la un moment dat, cu *Moloh*. Personifica la origine acțiunea binefăcătoare a soarelui; ulterior i s-au adăugat ca atribute bunătatea, frumusețea și stăpînirea universului.

**babă** (NAV.), piesă de oțel sau de fontă, constituită dintr-o placă pe care sînt fixați unul sau doi cilindri, aproximativ perpendiculari pe ea; se montează pe puntea navei sau pe chei și servește la legarea parimelor navei cînd aceasta acostază.

**Baba**, Corneliu (n. 1906), pictor și grafician român. Artist al poporului din R.P.R., membru de onoare al Academiei de arte a U.R.S.S., profesor la Institutul de arte plastice „N. Grigorescu” din București. Și-a început activitatea ca pictor realist încă înainte de Eliberare („Întoarcerea de la sapă”, 1942). Caracterul realist al creației sale s-a afirmat cu vigoare în special după 1944. Opera sa din acești ani cuprinde portrete care vădesc darul pătrunderii psihologice („Mihail Sa-

doveanu”, 1953; „Lucia Sturdza-Bulandra”, 1953; „Poetul Tudor Arghezi și soția sa”, 1961) și compoziții de mare forță expresivă („Odihnă pe cîmp”, 1954; „Țărani”, 1958; „Oțelari”, 1960), în care apar puternic calitățile coloritului



C. Baba

sobru, cald și nuanțat, ale desenului viguros, capacitatea sa de a da fiecărui element al compoziției un deosebit relief și o mare putere de sugestie. Remarcabile sînt și ilustrațiile la romanul „Mitrea Cocor” de M. Sadoveanu. Prin originalitatea, măiestria și realismul ei profund, arta lui **B.** și-a cîștigat o mare prețuire în țară și peste hotare. De două ori laureat al Premiului de stat.

**Babadag**, oraș raional, situat în nordul regiunii Dobrogea, la poalele unei coaste împădurite a podișului dobrogean, pe marginea lacului cu același nume; reședință a raionului Istria. 6 470 loc. (1961). În apropiere se află exploatări de materiale de construcție și de minereuri cuprifere.

**Babaevski**, Semion Petrovici (n. 1909), scriitor sovietic rus, autor al romanelor „Cavalerul stelei de aur” (1947–1948, trad. rom.), „Lumină deasupra pămîntului” (1949–1950, trad. rom.), închinată întoarcerii ostașilor sovietici de pe frontul războiului antifascist și vieții satului colhoznic de după război, și al romanului „Răzvrătirea fiului” (1961). Babaevski este laureat al Premiului de stat al U.R.S.S.

**Baba Novac**, comandant al corpului de haiduci sîrbi angajați în oastea lui Mihai Viteazul. A avut un rol de seamă în războaiele conduse de acesta, distingîndu-se în mod deosebit în luptele împotriva turcilor și în bătălia de la Șelimbăr (1599). A fost ucis la Cluj de nobilii unguri (1601).

**băbă** (CONSTR.) 1. Grindă de lemn ecarisată și impregnată contra putrezirii, așezată de-a-

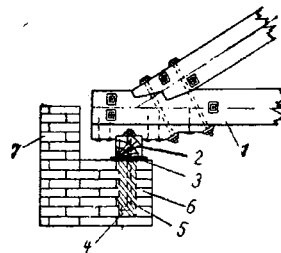

Rezemarea pe zid a babelor pentru ferme de acoperiș

1 — fermă; 2 — babă; 3 — izolație; 4 — locaș betonat; 5 — bulon de ancorare; 6 — zid portant; 7 — zid lateral de închidere a podului

lungul părții superioare a unui perete și care servește ca reazem fermelor unui acoperiș sau grinzilor unui planșeu de lemn,

avînd și rolul de a repartiza încărcările pe toată lungimea zidului. **2.** Element de construcție, alcătuit din una sau două grinzi de lemn, așezat de-a lungul infrastructurii (palee sau culee) unui pod de lemn, pe care se reazemă grinzile principale (urșii); cînd infrastructura este înaltă, **b.** se mai așază și pe capetele piloților unei părți a infrastructurii, pentru a o lega de partea superioară.

**babbít** (METAL.), aliaj antifricțiune cu temperatură de topire joasă, alcătuit din: 85–88% cositor, 4–5% cupru și 8–10% stibiu.

**Babel**, Isaak Emmanuilovici (1894–1941), scriitor sovietic rus, autor de nuvele în care a zugrăvit aspecte din perioada războiului civil („Armata de cavalerie”, 1926) și traiul cotidian al populației sărace evreiești din orașele Rusiei țariste („Povestiri din Odesa”, 1931). A scris și piese de teatru („Apus de soare”, 1928; „Maria”, 1935 ș.a.). Creației lui **B.**, valoroasă prin forța sugestiei artistice, îi este caracteristică îmbinarea lirismului cu ironia și grotescul.

**bábele**, personaje din mitologia populară: *Baba-Dochia*, care, potrivit legendei populare, și-a dus oile la munte în primele zile ale lunii martie și, după ce și-a lepădat pe rînd cele nouă cojoace îngreuiate de ploii, a înghețat sau s-a prefăcut împreună cu oile în stînci. De legenda *B.-D.* sînt legate numele culmii *Babele* din masivul Bucegi și ale primelor nouă zile ale lunii martie. *Baba-Cloanța*, *Baba-Hîrca*, *Baba-Mija*, personaje din basmele și legendele populare, avînd înfățișarea unor femei bătrîne și fiind considerate ființe cu puteri supranaturale.

**Babele**, culme muntoasă în masivul Bucegi, între valea Ialomîței și a Jepilor, cu forme tipice de eroziune eoliană. Altitudinea maximă: 2 290 m. Important obiectiv turistic.

**Bab el-Mandeb**, strîmtoare care desparte Peninsula Arabă de țărîmul estic al Africii și care face legătura între Marea Roșie și Golful Aden. Lățimea minimă: 26,5 km.

**Baber (Babur)** (în limba arabă „Tigrul”), nume sub care este cunoscut Zahireddin Muhammed (1483–1530), guvernator al Ferganei. **B.** a cucerit India (1526–1527) și a creat în scurt timp Imperiul marilor mogoli, ocupînd un imens teritoriu în nordul Indiei. A fost și poet liric.

**Babeș**, Victor (1854–1926), medic român, fiul lui Vincențiu Babeș; a fost profesor de pato-



V. Babeș

logie și bacteriologie la Facultatea de medicină din București și membru al Academiei Romîne. Este unul dintre fondatorii microbiologiei moderne, autor al primului tratat de bacteriologie din lume („Bacteriile și rolul lor în anatomia și histologia patologică a bolilor infecțioase”, scris în colaborare cu savantul francez A. V. Cornil, 1885). A adus contribuții deosebit de importante, de renume mondial, la studiul turbării, leprei, difteriei, tuberculozei etc. A pus în evidență, în celele creierului animalelor bolnave de turbare, corpusculii Babeș-Negri cu valoare diagnostică, a descoperit peste 50 de germeni noi (pseudobacilul răpciugii, germenii din grupul paratific etc.) și a pus bazele seroterapiei. Prin cercetările sale valoroase asupra antagonismelor microbiene s-a situat printre precursorii ideilor moderne asupra antibioticelor. Activitatea lui **B.** a influențat puternic și dezvoltarea medicinei veterinare, imprimîndu-i orientări noi, strîns legate de obiectivele medicinei profilactice. El a introdus vaccinarea antirabică în țara noastră, ameliorînd metoda prin asocierea, în cazurile

grave, cu seroterapia. Este autorul primului model raționalizat de termostat, al unor metode de colorare a bacteriilor și a ciupercilor din culturi și din preparate histologice etc. S-a preocupat îndeaproape de problemele medicinei profilactice (alimentarea cu apă a orașelor și a satelor, organizarea științifică a luptei antiepidemice etc.). Strîns legat de popor, **B.** a luptat pentru aplicarea cuceririlor științei în scopul îmbunătățirii vieții maselor muncitoare. Studiind cauzele bolilor cu extindere în masă (pelagra, tuberculoza etc.), el a scos la iveală cu curaj rădăcinile sociale ale acestora și, fără să se teamă de urmări, a spus în 1907: „Leacul pelagrei, al acestei boli a mizeriei, al acestei rușini naționale, vi-l dau eu: împrietărirea țăranilor”. În întreaga activitate științifică și socială, un rol important l-a avut concepția sa filozofică materialistă, expusă în special în lucrările: „Considerațiuni asupra raportului științelor naturale către filozofie” (1879) și „Credință și știință” (1924). **B.** a combătut agnosticismul lui Kant, teoria ideilor înnăscute (ineismul) a lui Descartes, apriorismul idealist al lui Schelling, precum și fideismul. A susținut în mod consecvent caracterul obiectiv al lumii, al legilor naturii și al cauzalității.

**Babeș**, Vincențiu (1821–1907), avocat, profesor, ziarist și om politic român din Banat, luptător pentru drepturile naționale ale romînilor din Transilvania, de mai multe ori deputat în parlamentul din Budapesta. A fost unul dintre conducătorii Partidului național român din Transilvania pînă în 1891.

**babéte** v. **zglăvoacă**.

**Babeuf** [*babôf*], Gracchus (François Emile) (1760–1797), revoluționar francez, teoretician al comunismului utopic, fondator al ziarului „Le Tribun du peuple” și conducător al *conspirației egalilor* împotriva guvernului reacționar al Directoratului. Adepții lui **B.** (*babușiștii*) au fost arestați în 1796, în urma unei trădări, iar **B.** executat. Depășind caracterul iluminist al concepțiilor

comuniste anterioare, ca exponent al maselor populare, **B.** vedea în insurecția populară și în instaurarea unei dictaturi revoluționare provizorii a păturilor plebeiene mijlocul pentru



G. Babeuf

desființarea proprietății private și făurirea societății comuniste, a „societății egalilor“. Republica urma să se transforme într-o mare „comună națională“, care să asigure obligativitatea muncii și împărțirea egalitară a bunurilor. În ciuda trăsăturilor utopice și naive (ascetismul și egalitarismul primitiv etc.), concepțiile lui **B.** oglindeau năzuințele reale ale clasei muncitoare franceze, încă insuficient de matură, dar care începea să fie conștientă de antagonismul său cu burghezia. În „Manifestul Partidului Comunist“, Marx și Engels au apreciat operele lui **B.** ca aparținând literaturii „care a exprimat, în toate marile revoluții moderne, revendicările proletariatului“.

**babeurre** [*babôr*] (MED.), cuvânt francez care denumește alimentul și medicamentul preparat din lapte degresat și acidulat prin fermentație lactică naturală; păstrează întreaga cantitate de cazeină din lapte, precipitată sub formă de flocoane fine, mai ușor digestibile. Este indicat în tulburările de nutriție ale sugarului, în toxinfecțiile alimentare, în alimentația mixtă ca o completare a alăptării la sîn etc.

**Babilon** (din akkadianul *Bab-ili* „poarta divinității“) 1. Important centru economic și cultural al lumii antice, așezat pe malul Eufratului, la sud de actualul oraș Bagdad. A fost ocupat succesiv de asirieni (sfâr-

șitul sec. al VIII-lea î.e.n.), de persi (538 î.e.n.) și de macedoneni (331 î.e.n.). 2. Numele vechiului stat sclavagist situat în Mesopotamia, a cărui capitală era orașul **B.** Unul dintre cei mai importanți conducători ai statului a fost Hammurabi (sau Hammurabi; 1792—1750 î.e.n.), pe vremea căruia **B.** și-a impus supremația în Mesopotamia. După prăbușirea Asiriei s-a creat noul stat babilonean, care a ajuns la apogeu sub Nabucodonosor al II-lea (604—562 î.e.n.). — *Arta babiloneană v. asiro-babiloneană, arta a.-b.*

**Babinski**, Joseph (1857—1932), neurolog francez, de origine poloneză, cunoscut prin cercetările sale asupra reflexelor, fiziopatologiei cerebelului, tabesului etc. A demonstrat rolul sugestiei în patologia isteriei și a descris o serie de simptome neurologice importante, printre altele reflexul care îi poartă numele (*reflexul lui B.*).

**Babits** [*băbici*], Mihály (1883—1941), scriitor maghiar. A debutat ca poet decadent. În anii primului război mondial și ai fascizării țării, a protestat, în poezii de mare răsunet, împotriva măcelului și barbariei („Înainte de paști“, 1917; „Cartea lui Iona“, 1941). **B.** n-a înțeles adevăratele cauze ale calamităților reprobate de el și funcția socială a artei. El s-a izolat de viața publică și a devenit un adept al concepțiilor estetizante în literatură. În romanele sale, **B.** a zugrăvit destrămarea micii nobilimi („Cei sortiți morții“, 1927). A făcut traduceri din literatura universală (Dante, Shakespeare, Sofocle etc.).

**băbiță** (*Pelecanus crispus*), denumire dată unei specii de pelican de culoare albă. V. și p e l i c a n.

**babói**, nume generic dat peștilor mici de apă dulce, mai ales din Dunăre, indiferent de specie (ex. bibanul, porcușorul, boarca etc.).

**babórd**, partea din stînga a unei nave, privind de la pupă spre proră.

**Babrios** (sfîrșitul sec. al II-lea e.n.), poet grec, versificator iscusit al fabulelor lui Esop. Fabulele lui **B.** conțin multe elemente orientale, dar

reflectă influența culturii, a limbii și a metricii latine.

**babușcă** (*Rutilus rutilus*), pește teleostean din familia ciprinidelor, lung de 25—35 cm, argintiu pe spate, alb pe abdomen și cu înotătoarele roșii. Trăiește în bălți și în iazuri. În consum se găsește mai cu seamă ca pește sărat. Sin. *bălos*.

**Babușkin**, oraș în U.R.S.S., în regiunea Moscova. 112 000 loc. (1959). Nod feroviar. Întreprinderi ale industriei electrotehnice, textile și poligrafice.

**Babușkin**, Ivan Vasilievici (1873—1906), muncitor din Petersburg. A fost membru activ



I. V. Babușkin

al Uniunii de luptă pentru eliberarea clasei muncitoare din Petersburg (1895) și conducător al Uniunii de luptă pentru eliberarea clasei muncitoare din Ekaterinoslav (1897). În timpul revoluției din 1905—1907 a fost unul dintre organizatorii insurecției armate din orașul Cita. A fost împușcat de ohrana țaristă.

**babușism**, curent comunist utopic egalitar, întemeiat la sfîrșitul sec. al XVIII-lea de revoluționarul francez Babeuf. Cei mai de seamă adepți ai săi au fost F. M. Buonarroti, A. A. Darthé și P. S. Maréchal. Reprezentînd interesele proletariatului francez în formare, babușii preconizau desființarea proprietății private prin revoluție.

**bac 1.** (NAV.) Ambarcație de formă specială, denumită și pod plutitor mobil, servind la transportul oamenilor, animalelor, vehiculelor și mărfurilor peste râuri, fluvii, canale sau lacuri. 2. (SPORT) a) Instalație special construită, fixă sau mo-

bilă, necesară inițierii și perfecționării tehnicii canotorilor. Poate fi amenajată în aer liber (pentru antrenamentul în timpul verii) sau acoperită (pentru antrenamentul în timpul iernii). **B.** în aer liber sînt constituite dintr-o platformă plutitoare (galeră), liberă sau ancorată, înzestrată cu echipament pentru vîslit, asemănător cu al ambarcațiilor de canotaj. **B.** acoperite sînt constituite dintr-un bazin de beton armat, de diferite forme, în mijlocul căruia se amplasează o ambarcație asemănătoare cu schiful de patru persoane sau, mai rar, asemănătoare cu schiful de opt persoane. **b)** Partea metalică a legăturii, la schiuri, în care se fixează vîrfurile bocancului. **3.** (MAȘ.) Element component al sculelor și al dispozitivelor de strîngere (menghine, mandrine universale etc.), destinat prinderii pieselor în vederea prelucrării lor.—*B. de filieră*, element al filierei, de formă cilindrică sau prismatică, avînd o porțiune filetată și care, împreună cu alte **b.**, servește la filetare. **4.** (CHIM.) Recipient sau cuvă, cu forme și dimensiuni diferite, folosite în industrie. Partea superioară este de obicei descoperită. Există **b.** electrolitic (vas conținînd electroliti, folosit ca celulă electrolitică, pentru pilele electrice), **b.** de răcire etc.

**bacalaureat** (pînă la reforma învățămîntului din 1948), examen special al absolvenților de liceu. **V. și examen de maturitate.**

**Bacalbașa**, Anton (1865—1899), publicist și prozator ro-



A. Bacalbașa

mîn. A făcut parte din mișcarea muncitorească și a colaborat la

„Contemporanul” și la publicațiile socialiste „Emanciparea”, „Drepturile omului” etc. A susținut valabilitatea „artei cu tendință”, demonstrînd inconsistența teoriei idealiste a „artei pentru artă”. Sub influența elementelor liberale, a părăsit, în 1895, mișcarea muncitorească. A redactat împreună cu I. L. Caragiale „Moftul român” (1893). Cea mai importantă scriere a lui **B.**, „Moș Teacă” (1893), satirizează tipul subofiterului mărginit și tiran din armata burghezo-moșierească.

**Bacalbașa**, Constantin (1856—1935), publicist român. Este autorul lucrării „Bucureștii de altădată” (4 vol., 1927—1932), importantă sub raport documentar.

**Bacaloglu**, Emanoil (1830—1891), fizician și matematician



E. Bacaloglu

romîn, participant la revoluția din 1848. A fost profesor la Universitatea din București și membru al Academiei Romîne. A publicat primele lucrări științifice romînești de matematică, fizică și chimie, punînd bazele terminologiei noastre în aceste domenii. Este unul dintre principalii inițiatori ai Societății de științe fizice, care a luat naștere în 1890.

**bacănte**, preotese ale lui Bacchus, care practicau dansurile și orgiile caracteristice misterelor dionisiace. La greci se numeau *menade*.

**bacară**, cristal din manufactura localității Baccarat (Franța), principalul centru al industriei franceze de cristaluri.

**bacatôr** (VITICULT.), soi de viță de vie cu struguri rămu-roși, de mărime mijlocie și cu boabele rare, de culoare roșie-deschis. Prin uscarea și căderea primei ramificații a ciorchinului, pe peduncul rămîne o cicatrice caracteristică soiului. În țara noastră este cultivat în regiunea Banat și în nordul Ardealului. Produce struguri pentru vin.

**bacă** (BOT.), fruct cărnos, cu pielea subțire, care nu se deschide la maturitate (indehiscent) și în al cărui miez (mezocarp) sînt mai multe semințe (ex. bobul de strugure, pătlăgeaua roșie, afina, coacăza etc.).

**Bacău**, oraș regional, situat în apropiere de confluența Bistriței cu Siretul, reședința regiunii și raionului cu același nume. 62 930 loc. (1961), împreună cu localitățile subordonate 72 880 loc. Important centru industrial, comercial și cultural al regiunii. Are întreprinderi metalurgice, textile și de confecții, de prelucrare a lemnului, alimentare, de pielărie-încălțăminte, de hîrtie și celuloză și de materiale de construcții. Institut pedagogic, teatru de stat, teatru de păpuși, orchestră simfonică, muzeu regional.—*Raionul B.*, cu 129 020 loc. (1961). Economie agricolă cerealieră, culturi de floarea-soarelui, cîneapă, cartofi și sfeclă de zahăr. Creșterea vitelor pen-

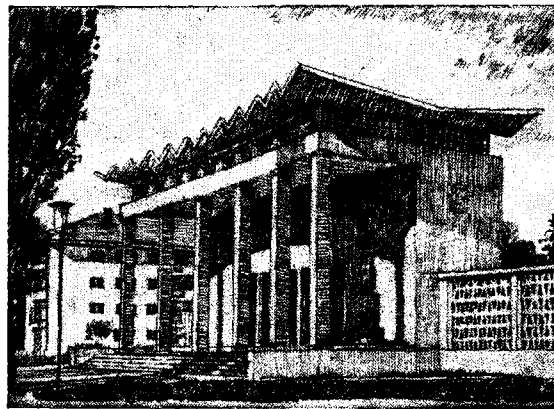

Bacău. Teatrul de vară

tru carne.—*Regiunea B.*, regiune administrativ-economică, situată la est de Carpații Orientali. Suprafața: 13 400 km<sup>2</sup>. Popu-



lația: 1 072 310 loc. (1961). Este împărțită în opt raioane administrative, cu 12 orașe, dintre care patru regionale (Bacău, Piatra-Neamț, Roman, Onești), Relieful este format dintr-o zonă muntoasă în vest, cuprinzând partea central-estică a Carpaților Orientali (cu altitudinea maximă: 1904 m în Ceahlău, vârful Toaca); o zonă subcarpatică cu depresiunile Cracău-Bistrița și Tazlău-Cășin; o parte din lunca fertilă a Siretului și din podișul Birladului (colinele Tutovei). Rețeaua hidrografică, bogată în resurse hidroenergetice, este formată din riul Siret, cu afluenții mai importanți Bistrița și Trotuș. Prin valorificarea totală a resurselor hidroenergetice ale râului Bistrița și prin sporirea capacității termocentralelor existente, regiunea B. va produce în 1965 circa 3 miliarde kWh, adică de trei ori mai mult decât se producea în 1938 în România. Subsolul regiunii este bogat în petrol (la

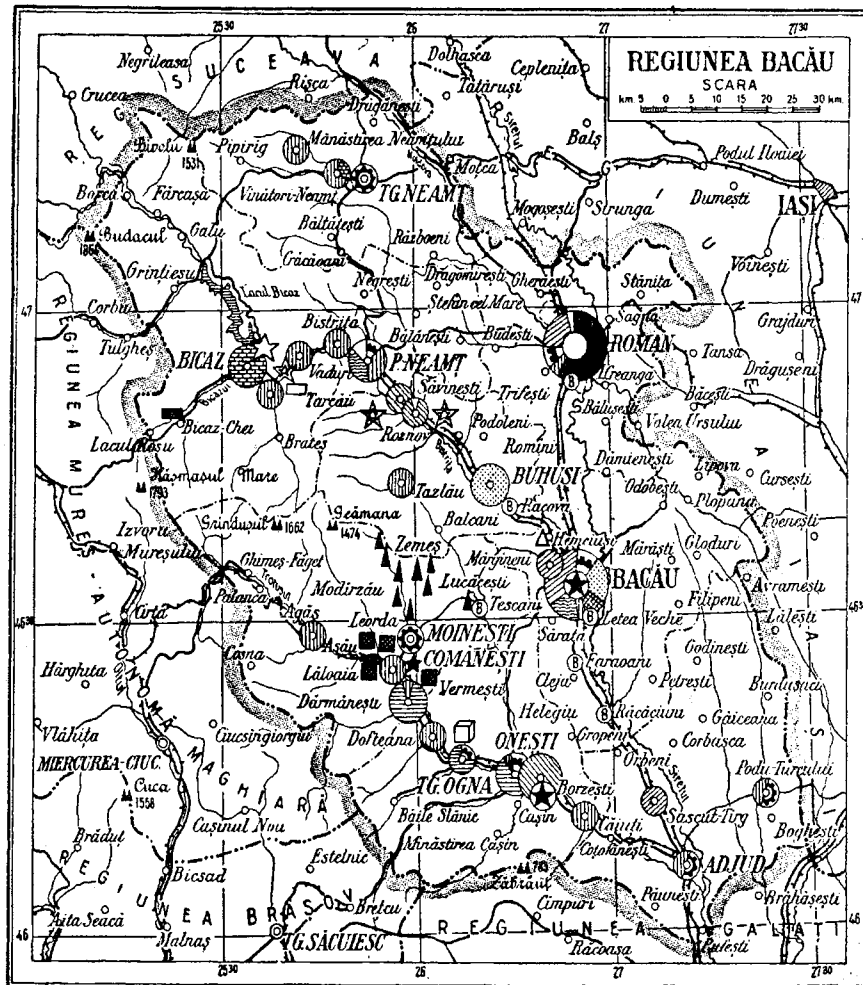

Moinești, Lucăcești, Zemeș, Tazlău, Solonț), cărbune (la Comănești, Asău), sare și săruri de potasiu (la Tîrgu-Ocna), pe baza cărora, în cadrul regiunii, în anii regimului democrat-popular se dezvoltă o puternică industrie.

Izvoare minerale la Băile Slănic, Oglinzi, Bălțatești. Pădurile ocupă circa 37,2% din suprafața regiunii. În trecut înapoiată, regiunea B. a devenit astăzi o regiune cu economie dezvoltată, prin construirea unor importante obiective industriale. Principalele ramuri industriale sînt: industria energetică, a petrolului, metalurgică, industria chimică, a exploatării și prelucrării lemnului, industria textilă, alimentară, a celulozei și a hîrtiei, a materialelor de construcții. În anii puterii populare au intrat în funcțiune rafinăriile de la Dărmănești și Onești, Fabrica de țevi Roman, Uzina de fire și fibre sintetice de la Săvinești, termocentralele de la Comănești și Borzești, Fabrica de ciment de la Bicăz, Combinatul forestier de la Vaduri, fabrica de cărămizi și cea de prefabricate de la Roman, Întreprinderea regională de industrializare a cărnii de la Bacău. În 1960 au intrat parțial în funcțiune Hidrocentrala „V. I. Lenin“

Fabrica de țevi Roman

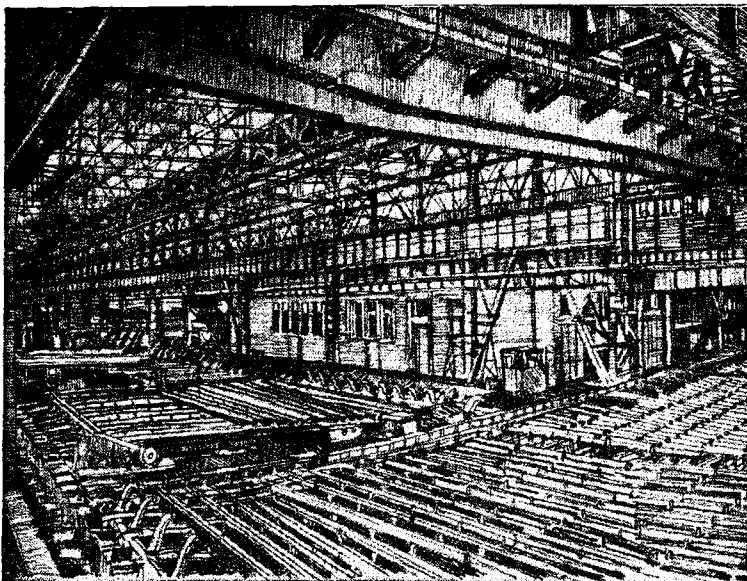

de la Bicăz, Combinatul chimic Borzești, iar din 1961 o secție de fenol și una de acetonă la Combinatul de cauciuc sintetic și produse petrochimice Onești. Se află în construcție Combinatul de îngrășăminte azotoase de la Roznov, Combinatul pentru industrializarea lemnului de la Comănești etc. În economia țării, regiunea B. avea în 1961 o pondere însemnată în producția de energie electrică (14,7%), în producția țevilor de oțel (68,4%), în producția de celuloză (47,4%) și de hârtie (36,6%), în producția de țesături și fire de lână (28,9% și respectiv 21,2%), de zahăr (18,4%) etc. În producția globală a regiunii, agricultura ocupă un loc secundar (terenurile arabile reprezintă circa 29% din suprafața totală). Agricultură este organizată în întregime pe baze socialiste. Se cultivă cereale, sfeclă de zahăr, cartofi, se cresc animale pentru lapte. Viile și livezile ocupă suprafețe restrânse. Locuri turistice importante: Valea Bistriței, Ceahlău, iar în vecinătate Cheile Bicazului (Regiunea Mureș-Autonomă Maghiară). În 1961, pe teritoriul regiunii B. funcționau 1 150 de școli de cultură generală, 950 de cămine culturale și case de citit, 797 de biblioteci publice, 196 de cinematografe din rețeaua sfaturilor populare și 23 sindicale, 13 muzee. Organ de presă al Comitetului regional P.M.R. și al Sfatului popular regional Bacău: „Steagul roșu“.

**Bach** [*bah*], familie de muzicieni germani, dintre care cel mai de seamă a fost *Johann Sebastian B.* (1685-1750), compozitor și organist. În tinerețe a activat ca violonist, corist, clavecinist și organist la Lüneburg, Arnstadt, Mühlhausen, Weimar, Köthen. Din 1723 până la moartea sa, *J.S.B.* a trăit la Leipzig, unde a fost cantor al bisericii protestante Sf. Toma. Opera sa, profund umanistă, autentic populară și națională prin izvoarele și forma ei, este totodată o grandioasă sinteză a cuceririlor muzicii de la Renaștere până în vremea sa. *J.S.B.* a fost un mare maestru al contrapunctului, folosind pro-

cedeele polifonice numai pentru forța lor expresivă. El a ridicat formele muzicale preclasice pe treapta cea mai înaltă de



J. S. Bach

echilibru și perfecțiune, încheind strălucita epocă a polifoniei instrumentale și deschizând totodată căile către clasicismul vienez, etapă nouă în dezvoltarea muzicii europene. *J.S.B.* a scris atât muzică religioasă cât și muzică laică. Deși în unele lucrări (ex. *Missa în si minor*) folosește formele tradiționale ale liturghiei catolice, muzica sa are un vădit caracter progresist. Opera lui *J.S.B.* reprezintă o îmbinare originală de fantezie și construcție riguroasă logică, de patetism adinc, de suflu epic, dramatic și de lirism profund. Cele două lucrări vocal-simfonice monumentale ale lui *J.S.B.*, „*Patimile după Ioan*“ (1723) și „*Patimile după Matei*“ (1729), întruchipează, cu mare pătrundere psihologică, tema suferinței și a forței morale a omului. În aceste lucrări, ca și în „*Oratoriul de crăciun*“ (1734), „*Marea mersă în si minor*“ (1733-1738), „*Magnificat*“ (1723) și în numeroasele sale cantate, muzica lui *J.S.B.* depășește cu mult, prin bogatul și autenticul conținut ideologic și emoțional, limitele contemplării mistice. Introducerea unor elemente profane chiar în compozițiile pur religioase (preludii, corale pentru orgă) i-au atras învinuiri din partea clerului. *J.S.B.* a mai scris un mare număr de fugi și toccate destinate orgii; lucrări pentru clavecin („*Clavecinul bine temperat*“, 1722-1744; concerte, toccate, suite, fantezii, invențiuni, variațiuni

etc.); sonate pentru vioară solo și pentru vioară și clavecin; lucrări pentru violă, violoncel, flaut; suite orchestrale; mai multe concerte pentru instrumente soliste sau acompanyament de orchestră; șase concerte brandenburgice (1721) și două monumentale compoziții, având și o însemnătate teoretică și constituind apogeul stilului polifonic („*Ofrandă muzicală*“, 1747, și „*Arta fugii*“, 1748-1750). *Carl Philipp Emanuel B.* (1714-1788), fiul lui *J. S. Bach*, compozitor și clavecinist, creatorul stilului modern de sonată, adoptat de Haydn și de Mozart, preluat și apoi perfecționat de Beethoven. *Johann Christian B.* (1735-1782), fiul lui *J. S. Bach*, compozitor și pianist; a trăit la Londra. Creația sa (opere, simfonii, sonate), care se caracterizează prin simplitate și spontaneitate, l-a influențat pe Mozart. *Wilhelm Friedemann B.* (1710-1784), fiul cel mai mare al lui *J. S. Bach*, celebru organist, compozitor înzestrat. Fiii lui *J. S. Bach* părăsesc stilul polifon (pe mai multe voci), abordând „noul“ stil, omofon armonic (o singură melodie conducătoare cu întregire armonică simplă).

**bachelită** (CHIM.), rășină sintetică obținută în formă brută prin reacția de condensare dintre aldehida formică și fenoli într-un mediu alcalin. În amestec cu diferite materiale de umplutură (rumeguș de lemn, azbest etc.), prin presare la cald, se obține o masă plastică insolubilă, termostabilă, electroizolantă, dură, rezistentă la șoc și la uzură. Se folosește la fabricarea diferitelor materiale presate și laminate, la obținerea unor materiale și piese electroizolante, obiecte de uz industrial și casnic. A fost preparată pentru prima oară de chimistul american L. H. Baekeland (1863-1944), după care i s-a dat și numele. În R.P.R. se fabrică la Combinatul chimic din Făgăraș. V. și fenoplaste; rășini sintetice.

**Bachilide** (sec. al V-lea î.e.n.), poet liric grec, originar din Kecs, contemporan și rival al lui Pindar. Din opera lui s-au

păstrat fragmente care ilustrează aproape toate aspectele lirismului coral: peanul, diti-rambul, oda encomiastică etc. Artist abil, avînd o remarcabilă bogăție verbală, **B.** a inspirat în unele poezii pe Horațiu.

**Bachofen**, Johann Jakob (1815—1887), istoric elvețian al dreptului, apreciat de F. Engels pentru cercetările sale privitoare la familia primitivă și matriarhat, dar criticat totodată de el pentru faptul că a legat în chip idealist istoria familiei și a dreptului de dezvoltarea concepțiilor religioase. Op. pr.: „Matriarhatul” (1861).

**Bachus**, zeul vinului și al veseliei la romani, identic la început cu o veche divinitate italică, Liber Pater; la greci se numea *Dionysos*. Era reprezentat, de obicei, ca un tînăr cu trăsături feminine, ținînd în mînă *tirsul*, un toiag împodobit cu iederă sau cu viță de vie. Sărbătorile închinat lui se numeau *bacanae*.

**Backhuizen (Bakhuizen)**, Ludolf (1631—1708), pictor și gravor olandez. A pictat în special marine cu efecte contrastante de culoare („Furtună pe lacul Haarlem”). A lăsat remarcabile desene și acuaforte.

**bacil** (lat. *bacillus* „basta-naș”; MICROBIOL.), bacterie în formă de bastonaș. **B.** se prezintă izolată, grupați cîte doi, cap la cap (*diplobacili*) sau în lanț (*streptobacili*). În ciclul lor de dezvoltare, **b.** au un stadiu de rezistență (formează spori). Majoritatea speciilor sînt saprofite (ex. *Bacillus subtilis*, *Bacillus mycoides* etc.), cîteva sînt patogene (ex. *Bacillus anthracis*).

**baciloză v. tuberculoză.**

**Bacon** [*béicən*], Francis, baron de Verulam (1561—1626), om de stat și filozof englez, considerat de K. Marx „adevărul părinte al materialismului englez și al întregii științe experimentale moderne”. **B.** considera că lumea este de natură materială și că materia este în continuă schimbare. Teoria sa despre „sufletul senzitiv”, cu tot caracterul ei naiv, are meritul de a concepe omul ca pe o ființă materială, corporală. Trăind în epoca marilor descoperiri științifice, **B.** și-a asumat sarcina elaborării unei metode noi,

adevate, care, în opoziție cu scolastica sterilă, să favorizeze cercetarea științifică, cunoașterea și dominarea naturii de către om. În opera sa principală, „*Novum organum*” (1620), opusă vechiului organon deduc-



Fr. Bacon

tiv aristotelic, el a pus bazele metodei inductive moderne, caracterizată prin folosirea analizei, comparației, observației și experimentului. **B.** a cerut eliberarea spiritului uman de sub tirania diverselor crori, prejudecăți și iluzii, denumite de el „idoli”, și a formulat vestitele precepte: „știința este putere”; „oamenii nu pot stăpîni natura decît supunîndu-se legilor ei”; „a cunoaște cu adevărat înseamnă a cunoaște prin cauze”. **B.** este inițiatorul *empirismului* materialist englez. Materialismul lui **B.** nu a îmbrăcat încă forma mecanicistă, proprie materialismului din sec. XVII—XVIII. Accentuarea unilaterală a rolului analizei și al inducției în cunoaștere, în detrimentul sintezei și al deducției, a imprimat însă metodei sale de gîndire un caracter metafizic. Materialismul baconian reflectă tendințele burgheziei engleze în ascensiune; slăbiciunea relativă a acestei burghezii explică inconsecvența materialismului lui **B.**, concesiile făcute de el teologiei. Pe plan social-politic, **B.** a preconizat dezvoltarea comerțului și industriei și a căutat să justifice tendințele de expansiune colonială ale burgheziei engleze. **B.** a scris și o utopie neterminată, „*Noua Atlantidă*”.

**Bacon** [*béicən*], Roger (c. 1214—c. 1292), filozof și naturalist englez, călugăr franciscan. Pentru că a criticat cu îndrăz-

neală luxul și depravarea clerului catolic și abuzurile feudale, a fost multă vreme întemnițat. Adversar al tomismului și al realismului scolastic, **B.** era un adept al nominalismului, considerat de Marx și Engels „*prima expresie a materialismului*” modern. El a acuzat scolastica de sterilitate, opunîndu-i metoda experimentală, „care merge pînă la cunoașterea cauzelor fenomenelor”. **B.** numea observarea, experimentul și matematica cele trei coloane ale științei. Limitele istorice ale gîndirii sale se vădese în teza potrivit căreia filozofia nu trebuie să contrazică dogmele religiei. **B.** a efectuat cercetări importante în astronomie, matematică, mecanică, chimie și optică. Schițele sale au servit



R. Bacon

la inventarea ochelarilor, microscopului și telescopului.

**băcon** [*béicən*], carne de porc, obținută în urma îngrășării porcilor după un sistem specific de hrană (mai ales cu nutrețuri bogate în proteină) și a unei prelucrări speciale (sărare, afumare, înlăturarea capului, coloanei vertebrale, oaselor lungi și a extremităților membrelor etc.). Porcii îngrășați pentru producerea de **b.** se sacrifică la 6—8 luni, cînd ating greutatea de 80—90 kg, urmărindu-se ca stratul de slănină pe spinare să aibă grosimea de numai 2,5—4 cm, grăsimea să fie consistentă și de culoare albă, iar carnea elastică și infiltrată uniform cu grăsime. Datorită calităților gustative și nutritive superioare ale acestei cărnii, precum și cerințelor de export, îngrășarea pentru **b.** ia o extindere din ce în ce mai mare în țara noastră.

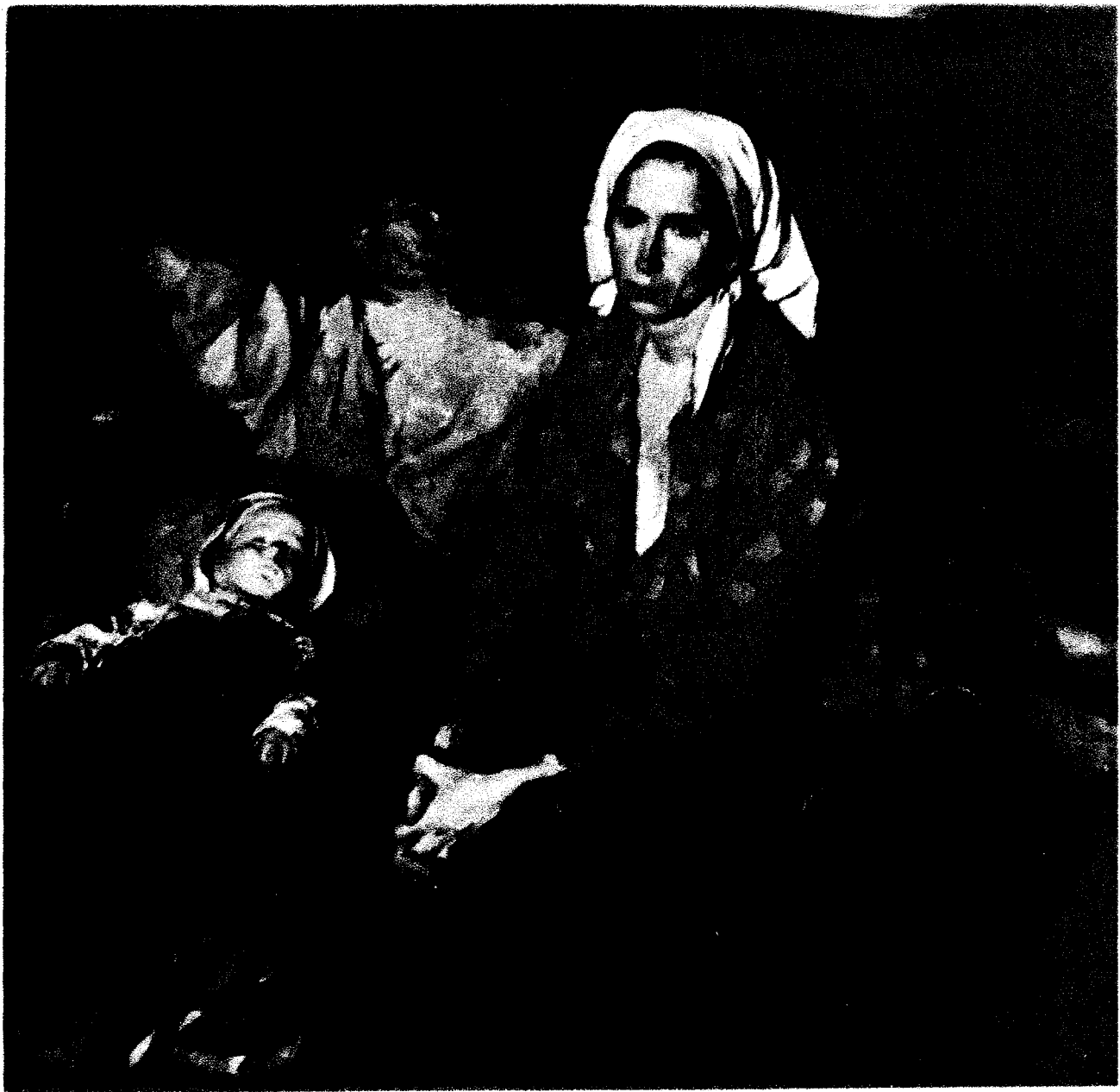

C. *Odlină pe câmp. Ulei pe pânză*



**Bacovia**, George (pseudonimul lui *G. Vasiliu*) (1881-1957), poet român. A dus pînă la Eliberare o existență mizeră de modest funcționar. Tematica



G. Bacovia

volumelor sale de versuri („Plumb“, 1916; „Scînteii galbene“, 1926; „Cu voi“, 1930; „Comedii în fond“, 1936; „Stanțe burgheze“, 1946) exprimă sentimentul de izolare al poetului în lumea capitalistă și drama căutării unei ieșiri din această izolare. **B.** evocă cu tristețe orașul de provincie, apăsător de monotonic, bîntuit de contradicții sociale, și uneori își exprimă protestul împotriva orînduirii burgheze, antiomane. În unele dintre poeziile sale („Serenada muncitorului“, „Spre primăvară“, „Poemă finală“), critica făcută societății capitaliste lasă să se întrevadă perspectiva eliberării sociale. Creația sa a fost influențată de curentul simbolist. Încercarea de a exprima protestul împotriva societății burgheze, ostile artistului, face însă ca în poezia lui **B.** simbolismul să se împletească cu elemente realiste, diferențiind arta sa de manierismul acestui curent decadent. Poezia lui **B.** se remarcă prin lirismul și muzicalitatea sugestivă a versului. În anii de după eliberarea țării, **B.** și-a manifestat adeziunea la idealurile revoluției populare.

**bactericid** (gr. *bakteria* „bastonaș“ și lat. *caedere* „a ucide“; MICROBIOL.), proprietate a serului sanguin și a unor substanțe chimice (antiseptice) de a omorî microbii. De exemplu, alcoolul, formolul, clorul, precum și unele substanțe oxidante, ca apa oxigenată, permanganatul de potasiu etc. sînt puternice bactericide.

**bacterii** (gr. *bakteria* „bastonaș“; MICROBIOL.), denumire generală dată microorganismelor monocelulare de diferite forme: sferice (coci), cilindrice (bacili), spiralate (vibrioni și spirili), cu nucleu neindividualizat. Se înmulțesc prin diviziune directă. În ciclul dezvoltării unor **b.** se formează spori. **B.** sînt imobile sau se mișcă cu ajutorul cililor. După tipul de respirație se împart în *aerobe* și *anaerobe*, iar după tipul de nutriție în *heterotrofe* și *autotrofe*. Temperaturile înalte, razele solare, diferite substanțe chimice etc. au o acțiune distrugătoare asupra **b.** Sînt răspîndite pretutindeni (în sol, în apă, în aer etc.) și au un însemnat rol în natură (ex. în circuitul elementelor chimice care intră în compoziția materiei vii) și în viața practică (ex. în industria alimentară, a antibioticelor etc.).—*B. celulolitice*, bacterii care degradează celuloza din resturile vegetale în compuși mai simpli, avînd un rol deosebit în circuitul carbonului în natură. Au fost izolate pentru prima oară de microbiologul sovietic V. L. Omeleanski (1891).—*B. cromogene*, bacterii care formează pigmenți. La unele *b.c.*, pigmentul, fiind difuzibil, colorează mediul, la altele rămîne în celulă.—*B. de putrefacție*,

acidul lactic. Acțiunea acidifiantă a *b.l.* este folosită la conservarea unor produse alimentare și la însilozarea nutrețurilor.—*B. patogene*, bacterii care produc diferite boli la oameni, la animale sau la plante (ex. tuberculoza, dizenteria, difteria, putregaiurile umede sau uscate la plante etc.).

**bacteriocidie** (FITOPAT.), deformare produsă prin creșterea anormală a țesuturilor pe diferite organe ale plantelor (frunze, ramuri fructe, rădăcini) în urma acțiunii unor bacterii.

**bacteriofag** (gr. *bakterion* „bastonaș“ și *phagein* „a mîncă“; MICROBIOL.), ființă submicroscopică avînd proprietatea de a liza (de a dizolva) bacteriile. Este larg răspîndit în natură. Se caracterizează prin specificitate riguroasă. Cultivat în laborator și izolat, este folosit în medicină (ex. în tratamentul dizenteriei, al holerei etc.). A fost descoperit de microbiologul sovietic N. F. Gamaleia.

**bacterioliză** (gr. *bakterion* „bastonaș“ și *lysis* „dizolvare“; MICROBIOL.), procedeu de dizolvare (liză) a bacteriilor prin modificări fizico-chimice ale protoplasmii, sub acțiunea *anticorpilor* specifici (v. *bacteriolizina*), a bacteriofagilor sau a unor substanțe chimice.

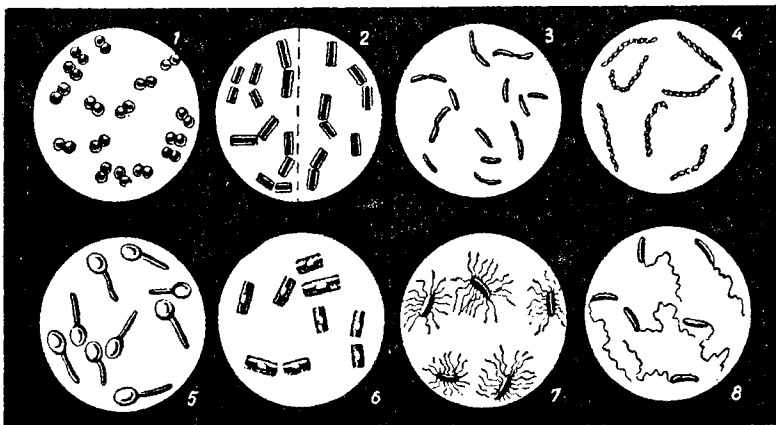

Bacterii

1 — coci; 2 — bacterii în formă de bastonașe; 3 — vibrioni; 4 — bacterii spiralate; 5, 6 — spori; 7, 8 — bacterii cu cili

bacterii care atacă substanțele organice vegetale și animale, descompunîndu-le pînă la apă, bioxid de carbon, metan, hidrogen sulfurat etc.—*B. lactice*, bacterii care descompun hidrații de carbon, formînd în special

**bacteriolizina** (MICROBIOL.), tip de fermenți proteolitici, capabili să producă dizolvarea bacteriilor. **B.** secretată de om și de animale se găsește, de obicei, în serul sanguin imun. V. și *imunitate*.

**bacteriologie** (gr. *bakterion* „bastonaș” și *logos* „cuvânt, studiu”), știință care se ocupă cu studierea bacteriilor, urmărind morfologia, evoluția, sistematica, fiziologia și biochimia lor. **B.** apare ca știință după descoperirea microscopului și se dezvoltă foarte mult datorită în special descoperirilor lui Pasteur. Pe măsura acumulării cunoștințelor referitoare și la alte microorganisme (drojdii, ciuperci, actinomicete), precum și a introducerii tehnicii ultramicroscopice, de colorare, de cultivare a microbilor și de inoculare experimentală, sfera **b.** s-a lărgit tot mai mult, iar denumirea de **b.** a încetat să mai corespundă conținutului, ea fiind înlocuită treptat cu termenul de microbiologie.

**bacteriostatic** (gr. *bakterion* „bastonaș” și *statikos* „care oprește”; MICROBIOL.; despre agenți fizici sau chimici), care oprește dezvoltarea microbilor fără a-i nimici. **V.** și **antibiotic**.

**bacterioză** (FITOPAT.), nume generic dat bolilor infecțioase și contagioase ale plantelor, produse de bacterii fitopatogene. Prima **b.** la plante a fost descoperită în jurul anului 1880. Astăzi se cunosc circa 250 de bacterii fitopatogene, care provoacă boli importante la plante.

**baculit** (PALEONT.), amonit cu cochilia dreaptă. În R.P.R., **b.** caracterizează depozitele senoniene de la Siutghiol (Dobrogea) și din valea Olăneștilor (Depresiunea Getică).

**Badarayana** (prima jum. a sec. IV î.e.n.), vechi gânditor indian, adept al idealismului obiectiv, care a sistematizat în *Brahma-sutra* conținutul filozofic al Upanișadelor, fondind filozofia *vedanta*. A fost un adversar al doctrinelor atomiste și ateiste.

**Baden**, Școala de la ~ (Școala de la Freiburg), una dintre ramurile neokantianismului, apărută la sfârșitul sec. al XIX-lea în Germania. Principalii ei reprezentanți au fost W. Windelband și H. Rickert. Oponându-se materialismului istoric, Ș. de la B. a dezvoltat concepția potrivit căreia între metoda

științelor naturii și cea a științelor istorice ar exista o opoziție radicală. Ea susține că, în timp ce științele naturii stabilesc legile generale ale fenomenelor pe care le studiază, istoria descrie fenomene care sînt unice, irepetabile și care nu pot fi subsumate categoriei de „lege”. Rupînd valorile spirituale de baza lor social-istorică obiectivă, Ș. de la B. înlocuia explicarea științifică a faptelor istorice cu aprecierea lor din punctul de vedere al unor pretinse și arbitrare „valori absolute” ale culturii. În felul acesta, ea a încercat să fundamenteze subiectivismul și agnosticismul în sociologie, să dovedească incognoscibilitatea legilor obiective ale dezvoltării sociale.

**Baden-Baden**, stațiune balneară în nordul munților Pădurea Neagră (R. F. Germană). 41 000 loc. (1958). Apele termale de la **B.-B.** sînt indicate în bolile reumatice.

**Baden-Württemberg**, land în sud-vestul R. F. Germane. Suprafața: 35 750 km<sup>2</sup>. Populația: 7 650 000 loc. (1960), din care circa 70% urbană. Centrul administrativ: Stuttgart. Are industrie constructoare de automobile, electrotehnică, chimică, de aluminiu, de ceasuri, textilă și de prelucrare a lemnului; culturi agricole (grâu, secară, orz, hamei) și creșterea animalelor.

**badijonare 1.** (MED.) Pensulare a unei porțiuni de piele sau de mucoasă cu o soluție medicamentoasă, cu ajutorul unui tampon. Scopul **b.** poate fi: terapeutic (ex. **b.** mucoasei faringiene cu albastru de metilen), anestezic (ex. **b.** mucoasei bucale, faringiene cu cocaină), diagnostic (ex. **b.** colului uterin cu soluție Lugol pentru a pune în evidență o leziune precanceroasă sau un cancer incipient). **2.** (DRUM.) Tratarea suprafețelor poroase sau fin fisurate ale îmbrăcămintilor rutiere asfaltice cu uleiuri asfaltice în vederea impermeabilizării.

**badlands** [*bédlandz*], cuvînt englez însemnînd „pămînturi rele”; GEOGR.), terenuri puternic degradate (prin acțiunea torenților, șiroiri, surpări, alunecări), aproape lipsite de sol și

de vegetație. În țara noastră, suprafețele ocupate de **b.** (regiuni din Carpații și Subcarpații de la curbură ș.a.) sînt pe cale de amenajare.

**Baer (Ber)**, Karl Maksimovici (1792—1876), medic și naturalist rus, unul dintre fondatorii embriologiei, membru al Academiei de Științe din Petersburg. A formulat o serie de legi, astăzi clasice, ale dezvoltării embrionare. **B.** a descoperit ovulul mamiferelor și a fost cel dintîi care a descris coarda dorsală a embrionului



K. M. Baer

vertebratelor. A publicat monografia clasică „Despre istoria dezvoltării animalelor” (1828—1837), care a marcat o etapă importantă în dezvoltarea embriologiei. **B.** a demonstrat falsitatea *preformismului*, stabilind că în procesul dezvoltării embrionare caracteristicile încregăturii, clasei, ordinului, familiei, genului și speciei apar în mod succesiv. El a efectuat și importante cercetări geografice. F. Engels îl menționează, alături de Lamarck și de Darwin, printre marii biologi ai sec. al XVIII-lea și al XIX-lea. Darwin îl citează ca precursor al său în cercetarea problemei evoluției lumii animale. Op. pr.: „Despre ovulul mamiferelor și geneza omului” (1827).—*Legea lui B.*, lege enunțată în 1857 de către K. M. Baer cu privire la acțiunea de eroziune laterală a râurilor. Sub influența mișcării de rotație a Pămîntului, râurile care curg în direcție meridiană erodează mai puternic unul dintre maluri: în emisfera nordică malul drept, iar în cea sudică malul stîng. Acest efect, fiind direct proporțional cu masa de apă curgătoare, este caracte-



ristic fluviilor mari (Nipru, Obi, Nil, Paraná etc.).

**Baeyer** [*báier*], Adolf von (1835—1917), chimist german. A sintetizat indigoul și i-a stabilit structura; a descoperit condensarea anhidridei ftalice cu fenolii. A dezvoltat teoria tensiunii ciclurilor, care explică posibilitatea de reacție a diversilor compuși ciclici ai carbonului. Este laureat al premiului Nobel (1905).

**Baffin** [*béfin*], William (1584—1622), explorator polar englez. A încercat să traverseze Oceanul Înghețat de Nord. De amintirea lui sînt legate numele Mării Baffin și al Țării lui Baffin.

**Baffin** [*béfin*], *Marea ~*, mare în nord-estul Americii de Nord, între Arhipelagul Arctic Canadian și Groenlanda. Suprafața: 689 000 km<sup>2</sup>. Adîncimea maximă: 2 136 m. Prezintă importanță pentru vînătoarea de balene.

**Baffin** [*béfin*], *Țara lui ~*, cea mai mare insulă din Arhipelagul Arctic Canadian. Suprafața: 512 000 km<sup>2</sup>. Are o climă arctică, mai aspră decît cea din Groenlanda, datorită influenței curentului rece de la nord. Populație rară, formată din eschimoși. Stațiune de cercetări științifice.

**bagá**, materie obținută din carapacea broaștelor țestoase, folosită de ebenistul Boule în artele aplicate din sec. al XVII-lea în Franța, în special la ornamentarea prin incrustare a mobilierului. Se mai întrebuițează la fabricarea unor obiecte de mici dimensiuni (bibelouri, bijuterii etc.).

**bagatelá** (MUZ.), piesă instrumentală scurtă, simplă, de obicei cu conținut liric.

**bagáuzi**, denumire a participanților la mișcarea revoluționară a colonilor și sclavilor din Galia și din Hispania în sec. III—V. În anul 286 mișcarea a fost temporar înăbușită, ea reizbucnind în sec. al V-lea, o dată cu apariția, în Imperiul roman de apus, a popoarelor migratoare.

**Bagdad**, capitala Irakului, port situat pe fluviul Tigru, 1 086 000 loc. (1957), inclusiv suburbiile. Nod feroviar, rutier și aerian. Este principalul cen-

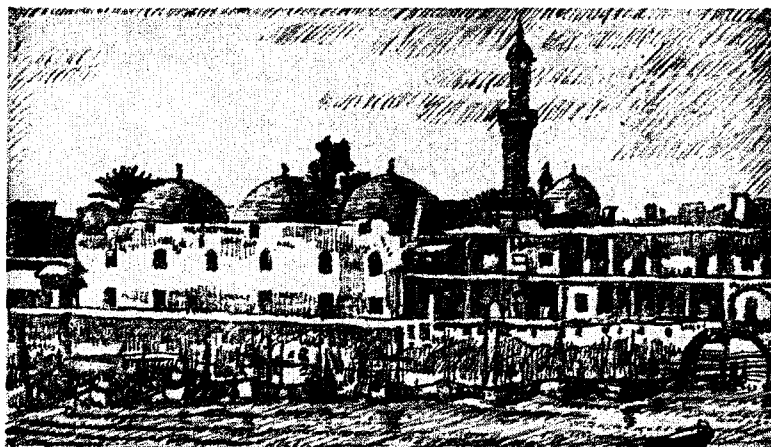

Vedere din Bagdad

tru politic, economic și cultural al țării. Are mici întreprinderi textile, de confecții, fabrici de tutun, de săpun și de pielărie, ateliere de căi ferate. În apropierea **B.** se află o rafinărie de petrol cu o mare capacitate. —*Istoric.* A fost întemeiat în anul 762 de califul Mansur din dinastia Abbasizilor. Devenit capitală a califatului arab, **B.** a fost în evul mediu cel mai mare centru meșteșugăresc, comercial și cultural al Orientului Apropiat. Are numeroase monumente de arhitectură arabă. A fost ocupat în mod succesiv de selgiucizi (1055), de mongoli (1258) și de otomani (1534); aceștia din urmă l-au stăpînit pînă în 1917, cu o întrerupere de 15 ani (1623—1638), cînd a fost ocupat de perși. După primul război mondial, orașul a devenit capitala Irakului. —*Pactul de la B.*, tratat prin care, din inițiativa S.U.A. și Angliei, s-a creat un bloc militar agresiv în Orientul Mijlociu și Apropiat, care reprezintă o verigă de legătură între N.A.T.O. și S.E.A.T.O. Pactul a fost încheiat la 24 februarie 1955 de guvernele Turciei și Irakului, iar ulterior au aderat la el Anglia, Pakistanul și Iranul. Organul suprem este Consiliul permanent, alcătuit din miniștri care reprezintă statele-părți. În afară de acesta s-au înființat diferite comisii, printre care o comisie militară. În 1957, S.U.A. au devenit membru în comisia militară și apoi în toate celelalte comisii. Sub pretextul „apărării comune” a statelor membre, pactul este folosit de S.U.A. și de Anglia în scopul

subminării unității țărilor arabe care luptă pentru independența lor economică și politică, al apărării intereselor monopolurilor capitaliste în Orientul Apropiat și Mijlociu și al creării pe teritoriile țărilor din această regiune a unor baze militare îndreptate împotriva țărilor socialiste. Statele arabe au înfierat acest pact, considerîndu-l ca o amenințare directă a independenței lor naționale, a păcii și securității în lume. Prin retragerea Irakului din acest pact în urma răscoalei naționale anti-imperialiste și a proclamării Republicii Irak în iulie 1958, statele imperialiste au fost silite, în august 1959, să reorganizeze acest bloc militar agresiv și să-i schimbe denumirea în CENTO (Central Treaty Organization), păstrînd toate caracteristicile vechiului pact.

**Bagdasar**, Dumitru (1893—1946), neurochirurg român,



D. Bagdasar

creatorul școlii romîne de neurochirurgie, membru de onoare post-mortem al Academiei R.P.R. În cercetările sale, a îmbinat în mod armonios studiul clinic cu cel experimental.

Patriot și democrat, luptător antifascist, D. Bagdasar a fost numit ministru al sănătății în guvernul democratic condus de dr. Petru Groza (6 martie 1945), funcție pe care a ocupat-o pînă la moartea sa. Opera principală: „Tratat de neurochirurgie”.

**Bagdasar**, Nicolai (n. 1896), filozof român. A fost profesor la Universitatea din Iași. Lucrările sale de istorie a filozofiei și de gnoseologie sînt elaborate de pe poziții raționaliste și vădesc încredere în progres, dar sînt viciate de obiectivism și eclecticism. Op. pr.: „Filozofia contemporană a istoriei” (1930), „Teoria cunoștinței” (2 vol., 1941–1942).

**Bagdaș**, Haled (n. 1912), secretar general al C.C. al Partidului Comunist din Siria. Membru al acestui partid de la înfiin-

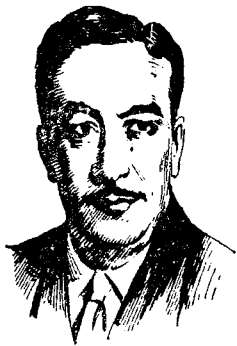

H. Bagdaș

țarea lui (1930). A fost de mai multe ori arestat și condamnat de autoritățile colonialiste franceze.

**baghetă 1.** Bastonaș subțire, lung de circa 30–40 cm (de lemn, de material plastic etc.), folosit de dirijori pentru a conduce orchestra, de prestidigitatori în diferite operații ale artei lor etc. **2.** (IND. TEXT.) Organ al mașinilor de tricostat și al seifactorilor, care susține și conduce firul.

**Bagration**, Piotr Ivanovici (1765–1812), general rus, erou al războiului de apărare a patriei din 1812 împotriva armatelor coto-pitoare ale lui Napoleon I. S-a distins în timpul campaniilor din Italia și din Elveția (1799), în luptele de la Eylau (1807). În timpul bătăliei de la Borodino (1812), unde a comandat aripa stîngă a armatei ruse, a fost



P. I. Bagration

rănit mortal. În timpul războiului ruso-turc din 1806–1812 a comandat armatele ruse aflate în țările românești (1809–1810).

**Bagratizi**, dinastie de țari ai Armeniei, care a domnit în sec. IX–XI. Dinastia **B.** a atins cea mai mare putere în a doua jumătate a sec. al X-lea — începutul sec. al XI-lea. După cucerirea Armeniei de către Imperiul bizantin (1045), dinastia **B.** s-a stins.

**Bagreana**, Elisaveta (n. 1893) poetă bulgară. Printre temele creației sale de dinainte de 1944 (vol. „Veșnica și sfînta”, 1927; „Steaua marinarului” 1932 ș.a.) se remarcă tema luptei pentru libertate și egalitate în drepturi a femeii. În poeziile de după 1944, **B.** cîntă realizările epocii de construire a socialismului (volumul „Cinci stele”, 1953). Multe dintre poeziile acestui volum sînt închinare omului sovietic și luptei pentru pace. E. Bagreana este laureată a Premiului Dimitrov.

**Bagrițki**, Eduard Gheorghievici (pseudonimul lui *Dziubin*) (1895–1934), poet sovietic rus, autor de poeme și de poezii inspirate din lupta revoluționară a poporului. În cea mai însemnată operă a sa, „Duma lui Opanas” (1926), a evocat un episod tragic al războiului civil din Ucraina. Poezia lui **B.** se caracterizează prin suflul romantic revoluționar și prin simplitatea expresiei. O culegere din versurile lui Bagrițki a apărut și în traducere românească.

**Bah**, Aleksei Nikolaevici (1857–1946), biochimist sovietic, fondatorul școlii sovietice de biochimie, membru al Academiei de Științe a U.R.S.S.,

Erou al Muncii Socialiste. A adus contribuții importante în problema mecanismului de oxidare celulară. Este autorul teoriei peroxidizilor, potrivit căreia oxigenul din aer oxidează compușii ușor oxidabili, formînd cu aceștia peroxizi cu rol de fermenți (oxigenaze), iar peroxizii, sub influența unor fermenți (peroxidaze), pot ceda mai departe oxigenul și altor compuși. Este laureat al Premiului de stat al U.R.S.S.



A. N. Bah

**Bahama**, arhipelag în Oceanul Atlantic, situat la sud-est de Florida. Colonie britanică. Suprafața: 11 396 km<sup>2</sup>. Populația: 105 000 loc. (1960), formată în majoritate din negri. Centrul administrativ: *Nassau*. Climă tropicală. Întinse păduri cu arbori de esențe prețioase și culturi citrice. Pescuitul și culegerea bureților de mare sînt ocupațiile principale ale locuitorilor.

**Bahia** [*bafă*], stat în estul Braziliei, pe țărmul Oceanului Atlantic. Suprafața: 563 367 km<sup>2</sup>. Populația: 5 987 000 loc. (1960). Centrul administrativ: *Salvador*. **B.** dă 90% din producția de petrol și 1/4 din producția de diamante a Braziliei. Importante zăcăminte de cromite, mangan, plumb și nisipuri de monazit. Cultura arborelui de cacao (95% din producția țării), a trestiei de zahăr, a tutunului etc.

**Bahia Blanca** [*baia blâncă*], oraș în Argentina, important port la Oceanul Atlantic. 150 400 loc. (1960). Este nod feroviar și unul dintre cele mai mari centre comerciale ale țării. Are industrie alimentară și de prelucrare a petrolului.

**Bahlui**, afluent (111 km) pe dreapta al Jijiei. Izvorăște din Podișul Sucevei, în apropiere de Hirău, și trece prin Iași.

**Bahmetiev**, Vladimir Matveevici (n. 1885), scriitor sovietic rus. A participat încă din tinerețe la mișcarea revoluționară. Nuvelele și povestirile sale scrise înainte de revoluție înfățișează viața maselor populare, activitatea revoluționară ilegală și exilul său („Potopul uscat”, 1914; „Aliona”, 1915). Opera sa cea mai importantă, romanul „Crima lui Martîn” (1928), închinată luptei comunistilor din timpul războiului civil, tratează tema disciplinei conștiente de partid și a răspunderii comunistului în fața maselor.

**Bahmutski**, Aleksei Ivanovici (1893—1939), inventator sovietic. A creat prima combină minieră (1932).

**Bahrein**, insule în Golful Persic, aproape de țărmul Arabiei; emirat sub protectorat britanic. O parte din insule sînt coraligene. Suprafața: 598 km<sup>2</sup>. Populația: 147 000 loc. (1960), formată în majoritate din arabi. Orașul principal: *Manama*. Importante exploatări de petrol și rafinării, aflate sub controlul monopolurilor S.U.A. Se cultivă palmieri, viță de vie, plante citrice.

**Baia**, sat în raionul Fălticeni, reg. Suceava. Vechi centru comercial, menționat încă din sec. al XIV-lea, și capitală a Moldovei în timpul lui Bogdan I. Aici oastea lui Ștefan cel Mare a învins pe aceea a lui Matei Corvin, regele Ungariei (1467).

**Baia-Borșa**, comună în raionul Vișeu, reg. Maramureș. 3 530 loc. (1961). Extracție de minereuri complexe.

**Baia de Aramă**, comună în nordul reg. Oltenia, reședință raională. 5 110 loc. (1961). —*Raionul B. de A.*, cu 49 980 loc. (1961). Economia raionului este bazată pe exploatarea și prelucrarea lemnului, precum și pe creșterea animalelor, în special a ovinelor.

**Baia de Arieș**, comună în raionul Cîmpeni, reg. Cluj, pe valea Arieșului. 4 210 loc. (1961). Exploatări de minereuri auroargentifere.

**Baia de Criș**, comună în raionul Brad, reg. Hunedoara, pe Crișul Alb. 4 280 loc. (1961). Exploatări de cărbune brun.

**Baia de Fier**, comună în raionul Gilort, reg. Oltenia. 3 040 loc. (1961). Fabrică de cherestea și exploatare de grafit. La nord de *B. de F.* se află o peșteră cu numeroase urme de cultură materială din paleoliticul mijlociu (cu vechimea de circa 100 000 de ani).

**baiadéră**, dansatoare indiană. Unele *b.*, numite *devadasi* (slujitoarele zeitelor), execută dansuri rituale la ceremoniile religioase hinduiste; altele, numite *nacine* (rătăcitoare), colindă țara, dansînd la festivitățile laice.

**Baia Mare**, oraș regional, situat în nord-vestul Transilvaniei; reședință a reg. Maramureș. 43 120 loc. (1961), cu localitățile subordonate 84 400 loc. Important centru industrial, comercial și cultural. Deține primul loc pe țară în industria metalurgiei neferoase. Mai există industrie chimică (acid

școala sa particulară de pictură de la München. Hollósy împreună cu pictorii Károly Ferenczy, Béla Iványi-Grünwald, János Thorma, István Réti ș.a. au început, în 1897, lupta împotriva artei academiste din Ungaria și a instituțiilor care o promovau. În 1902, cînd Hollósy a părăsit definitiv **B.M.**, au fost întemeiate *Școala liberă de pictură* și *Societatea pictorilor de la B.M.*, care și-au continuat activitatea pînă în 1927, cînd, în urma unor divergențe ivite între artiștii mai tineri și fondatori, se autodizolvă. În același an ia ființă *Școala de pictură de la B.M.* (fondatori: S. Bórtöök, J. Krizsán și A. Mikola), care, nereușind să mențină prestigiul vechii școli, își încetează activitatea în 1936. În opoziție cu Școala de pictură de la **B.M.**, organizată după principii conservatoare și retrograde, încă din 1932 s-au grupat în jurul pictorului A. Ziffer, și el elev al lui Hollósy, mai mulți artiști tineri (Martin Katz,

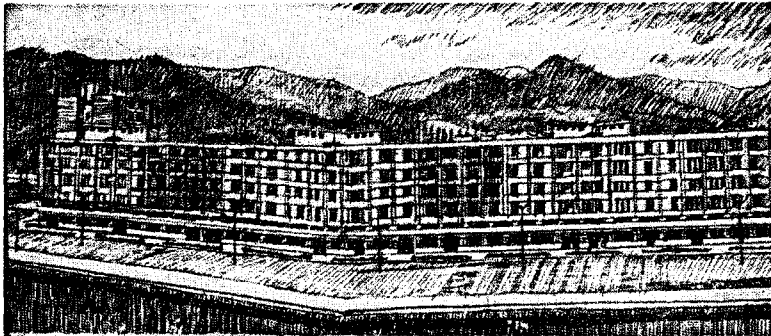

Baia Mare. Blocuri noi în centrul orașului

sulfuric, sulfat de cupru, acid clorhidric etc.), de utilaj minier, alimentară (prelucrarea fructelor și preparate din carne). În anii puterii populare a fost înzestrată cu utilaj modern Uzina chimică-metalurgică, s-au construit Atelierele centrale „Hutira Dezideriu” pentru utilaje miniere, stația de cianurație Săsar, termocentrala „Vasile Roaită” etc. În **B.M.** se află un institut pedagogic, un teatru de stat, o școală medie de artă, un muzeu regional, monumente istorice etc. —*Colonia de pictură de la Baia Mare* a luat ființă în anul 1896, cînd Simon Hollósy își strămută aici, pentru lunile de vară,

Gheza Vida, V. Kazar, Lidia Agrícola ș.a.), preocupați de oglindirea în artă a problemelor sociale contemporane. Statul democrat-popular a sprijinit reorganizarea activității artistice de la **B.M.**, restaurînd vechile ateliere și construind altele noi. S-a înființat aici și o casă de creație, în care lucrează 30—35 de artiști plastici.

**Baia-Spric**, oraș raional în reg. Maramureș. 10 200 loc. (1961). Centru pentru extracția minereurilor neferoase și stație de flotație pentru prelucrarea parțială a acestor minereuri.

**Baiazid I**, sultan otoman (1389—1402). Continuînd poli-

tica de cuceriri în Peninsula Balcanică începută de Murad I, a supus Bulgaria (1393—1396) și a înfrînt armatele cruciate feudale la Nicopole (1396). A încercat să cucerească Țara Românească, dar a fost învins, la Rovine, de Mircea cel Bătrîn (1394). Înfrînt și prins apoi de hanul mongol Timur Lenk lângă Ankara (1402), a murit în captivitate. Este cunoscut în istorie și sub numele de „Fulgerul” (în turcește *İldırım*).

**Baiazid al II-lea**, sultan otoman (1481—1512), fiul lui Mahomed al II-lea. În războiul dus împotriva Moldovei, în timpul lui Ștefan cel Mare, a ocupat Chilia și Cetatea Albă (1484). A fost detronat de o răscoală a ienicerilor, condusă de fiul său Selim I, și otrăvit.

**baie** (TEHN.) 1. Dispozitiv constituit dintr-un recipient care conține un lichid sau un material pulverulent folosit pentru încălzirea uniformă a unor piese sau a unor lichide, ori pentru alte operații (răcire, decapare, electroliză etc.). **B.** pot fi înzestrate și cu termometre, dispozitive de agitare etc. 2. Material lichid sau pulverulent (ex. nisip, praf de cărbune etc.) conținut într-un asemenea dispozitiv, destinat realizării unui proces tehnologic.—**B. metalică**, baie formată din topituri metalice (ex. **b.** de plumb topit, **b.** de oțel etc.).—**B. de metalizare**, soluție de săruri care se introduce într-un vas în care se introduc diferite piese pentru a fi acoperite cu un strat subțire de metal (cupru, argint, aur, crom, nichel etc.) pe cale electrolitică sau prin deplasare chimică.—**B. de sudură**, cantitatea de metal de aport și metal al piesei de bază care devine lichid în locul de sudură sub acțiunea sursei de căldură folosite.—**B. de tratament termic**, baie care conține o substanță lichidă, solidă sau, uneori, gazoasă, în care sînt introduse piesele supuse tratamentelor termice. Se deosebesc: **b. de călire** (cu apă, cu ulei, cu plumb topit etc.), **b. de cimentare**, **b. de revenire** etc.—**B. de ulei**, recipient cuprinzînd o cantitate de ulei care servește pentru realizarea anumitor tra-

tamente termice sau pentru ungerea anumitor piese de mașini (ex. sistemul bielă-maniivelă al motoarelor etc.).

**Baikal**, lac navigabil cu apă dulce în Uniunea Sovietică, în sud-estul Siberiei. Suprafața: 31 500 km<sup>2</sup>. Este cel mai adînc lac de pe glob (adîncimea maximă: 1 742 m). În el se varsă peste 330 de râuri. Din lacul **B.** izvorăște fluviul *Angara*. Faună specifică (foci, pești, păsări) de o mare importanță economică.

**Baikov**, Aleksandr Aleksandrovici (1870—1946), savant sovietic, renumit specialist în metalurgie, membru al Academiei de Științe a U.R.S.S., Erou al Muncii Socialiste. A adus contribuții fundamentale în domeniul reducerii metalelor, al teoriei proceselor metalurgice, în metalurgia metalelor neferoase, în producția cimentului și a materialelor refractare. A dovedit existența austenitei. Laureat al Premiului de stat al U.R.S.S.

**Bailly** [*bai*], Jean Sylvain (1736—1793), astronom, memorialist și om politic francez, participant la revoluția burgheză din 1789, membru al Academiei de Științe din Paris. A fost președinte al Adunării Constituante și primul primar al municipalității revoluționare a Parisului. Adept al împăcării cu monarhia, a fost ghilotinat în timpul dictaturii iacobine ca trădător al revoluției.

**Bain** [*bein*], Alexander (1818—1903), filozof, logician și psiholog englez pozitivist, reprezentant de seamă al asociaționismului. A căutat să folosească datele fiziologiei și patologiei pentru explicarea fenomenelor psihice. A considerat senzațiile ca un produs pur fiziologic, care nu reflectă, după el, lumea exterioară, iar conștiința ca o însumare a acestor senzații. Este unul dintre precursorii psihologiei fiziologice, care împletește materialismul vulgar cu idealismul.

**bainită** (METAL.), constituent structural al oțelurilor, obținut prin transformarea austenitei. Se deosebesc: **b. superioară** (cu aspect acicular

și **b. inferioară** (cu aspect granular).

**Bainville** [*bèvil*], Jacques (1879—1936), istoric și publicist francez reacționar. La început monarhist și catolic, a devenit apoi unul dintre fondatorii și conducătorii mișcării politice fasciste din jurul ziarului „Action française”.

**baionetă** 1. Armă albă de împungere, care se fixează la capătul puștii pentru a o putea folosi în lupta corp la corp. Numele armei vine de la orașul francez *Bayonne*, unde a fost fabricată pentru prima dată. A fost folosită mai întii de francezi în sec. al XVII-lea. 2. (EXPL. PETR.) *Baionetă de extracție*, dispozitiv folosit la sondele echipate cu pompe de adîncime, acționate mecanic de la suprafață, pentru a se asigura desprinderea garniturii de prăjini numai de la o anumită adîncime, astfel ca o parte din garnitură să rămînă în sondă împreună cu pompa (pentru a nu permite golirea de lichid a coloanei de extracție).

**bairamlic**, impozit excesiv în bani și în natură, impus țărilor românești, în sec. al XVIII-lea și la începutul sec. al XIX-lea, în scopul cumpărării de daruri pentru sultan și pentru marii dregători ai Porții cu prilejul sărbătorii religioase musulmane numite *bairam*. Aceste daruri purtau și denumirea de *plocoanele bairamului*.

**baiț** (CHIM.), soluție cu o constituție chimică variată, folosită la curățirea, colorarea sau pregătirea pentru prelucrare ulterioară a suprafețelor unor corpuri solide (lemn, metal, țesături).

**Baja** [*bəiq*], oraș în sudul R. P. Ungare, pe malul stîng al Dunării. 30 350 loc. (1960). Important nod de comunicații. Are industrie textilă și de prelucrare a lemnului.

**Bajenov**, Vasili Ivanovici (c. 1737—1799), arhitect rus, membru al Academiei de arte din Petersburg. A construit, printre altele, casa Pașkov din Moscova (1784—1786), palatul Țarișin (terminat în 1785) și a creat proiectul palatului Mihailovski din Petersburg (1792—1796), cea mai de seamă lucrare a sa.

**B.** a imprimat arhitecturii un caracter original, prin îmbinarea tradițiilor clasice ruse cu elemente caracteristice goticului și cu unele căutări romantice. A lăsat numeroase proiecte pentru palatul Kremlinului din



V. I. Bajenov

Moscova, în care și-au găsit expresia principiile arhitecturii perioadei clasicismului. Concepțiile sale teoretice sînt expuse în lucrarea „Scurte considerații asupra construcțiilor Kremlinului”.

**bajocián** (STRAT.), etajul mediu al doggerului, caracterizat prin faună de amoniți și belemniti, lamelibranhiate etc. În R.P.R. apare în munții Bucegi, în Banat, în Munții Apuseni etc.

**Bajov**, Pavel Petrovici (1879—1950), scriitor sovietic rus, originar din Sverdlovsk. Cea mai populară lucrare a sa, „Caseta de malahit” (1939), este o culegere de povestiri, în parte inspirate din folclor, în care este glorificată puterea de muncă, forța de creație și demnitatea muncitorilor. Multe dintre povestirile lui **B.** au fost traduse în limba română. Pe motive din basmele lui **B.** au fost create filmul „Floarea de piatră” (1946), baletul cu același nume al lui Prokofiev (1949) și poemul simfonic „Muntele Azov” al lui Muravliov (1949).

**Bajza** [bóizq], József (1804—1858), poet și critic literar maghiar. A condus, în timpul revoluției din 1848, mai multe publicații („Hírlap”, 1848, ziarul lui Kossuth; „Futár”, 1849 ș.a.). A combătut pătrunderea impostorilor în literatură și a valorificat critic opera mai multor scriitori maghiari. Lirica

sa, în general sentimentală, a creat o adevărată școală. Versurile patriotice, îndeosebi cele scrise după 1848, sînt străbătute de ură împotriva tiraniei și de devotament față de revoluție.

**Bakalov**, Gheorghi (1873—1939), publicist, istoric și unul dintre primii critici literari marxiști din Bulgaria. În cărțile „Hristo Smirnenski” (1925), „Cărți și scriitori bulgari” (1925), „De la Pușkin la Smirnenski” (1937) a apărat și a promovat literatura progresistă bulgară.

**Bakony** [bócoń], lanț muntos în R. P. Ungară, la nord de lacul Balaton, format din roci sedimentare, șisturi cristaline și dolomite. Altitudinea maximă: 713 m. Zăcăminte de cărbune brun, bauxită și mangan.

**Baku**, oraș în Uniunea Sovietică, capitala R.S.S. Azerbaidjane, port la Marea Caspică. 1 038 000 loc. (1961). Nod feroviar principal și centrul uneia dintre cele mai vechi regiuni petrolifere din U.R.S.S. Are industrie chimică, de prelucrare a lemnului, constructoare de mașini, de construcții navale și de materiale de construcții, industrie ușoară și alimentară. Portul Baku ocupă un loc de frunte printre porturile maritime ale Uniunii Sovietice în ceea ce privește traficul produselor petroliere, alimentare, al îngreșămintelor minerale etc. Important centru științific și cultural.

**Bakulev**, Aleksandr Nikolaevici (n. 1890), chirurg sovietic, membru al Academiei de Științe a U.R.S.S., om de știință emerit al R.S.F.S.R. A adus contribuții valoroase în domeniul chirurgiei sistemului nervos central și a aparatului cardiovascular. Laureat al Premiului de stat al U.R.S.S. și laureat al Premiului Lenin.

**Bakunin**, Mihail Aleksandrovici (1814—1876), revolu-



M. A. Bakunin

ționar rus, unul dintre ideologii anarhismului. A emigrat din Rusia în Occident (1840) și a trăit în Germania, Elveția, Franța. A luat parte la revoluția din 1848, la Praga, iar în 1849 a condus răscoala de la Dresda. În 1864 a fost primit în Internaționala I. În deceniul al șaptelea al sec. al XIX-lea s-au definitivat concepțiile anarhiste mic-burghize ale lui **B.** El a negat necesitatea creării partidului clasei muncitoare și a cerut „egalizarea” claselor. K. Marx a cri-

Baku. Piața Nizami

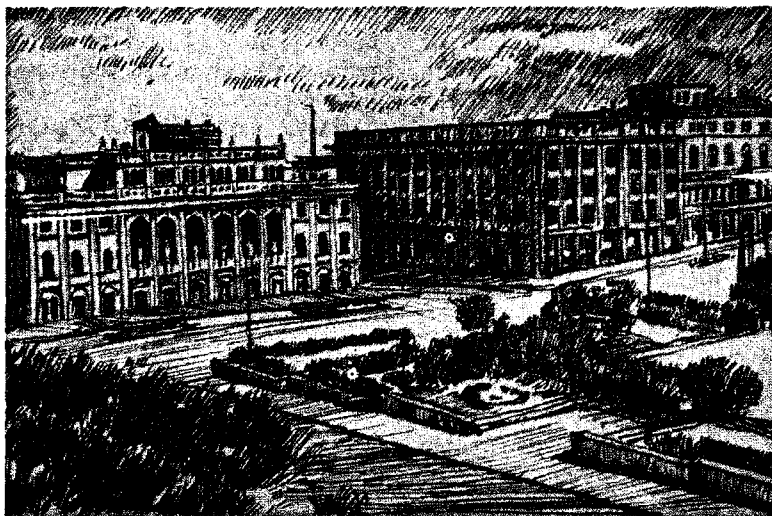

ticat în repetate rânduri concepțiile oportuniste ale lui **B.** Din cauza activității lor dezorganizatoare, anarhiștii, în frunte cu **B.**, au fost excluși din Internaționala I în 1872.

**B.A.L.** (*British anti-lewisite*; BIOCHIM.), substanță chimică de sinteză, folosită pentru combaterea efectului toxic al levizitei și a intoxicațiilor cu metale grele și cu compuși acestora (mercur, sublimat, bismut). Sin. *dimercaptopropanol*.

**baladă** (fr. *ballade*, din lat. *ballare* „a dansa“) **1.** (LIT.) Poezie epică, inspirată de obicei din tradiția istorică sau populară, care povestește o întâmplare însemnată, o acțiune eroică. În folclorul românesc se numește *cîntec bătrînesc*. Există **b.** în care este oglindită lupta poporului împotriva cîmpitorilor și exploataților (ex. „Novac și corbul“, „Gruia în Tarigrad“) sau viața și acțiunile eroice ale haiducilor (ex. „Toma Alimoș“, „Pintea“, „Corbea“), **b.** cu caracter de legendă (ex. „Mănăstirea Argeșului“), **b.** inspirate din viața pastorală (ex. „Miorița“) ș.a. Sub influența romantismului și a folclorului, **b.** a fost cultivată în literatura română de D. Bolintineanu, V. Alecsandri, G. Coșbuc, Șt. O. Iosif ș.a. **2.** (MUZ.) Piesă vocală sau instrumentală, populară sau cultă, cu caracter epic, descriptiv.

**baladór** (fr. *baladeur*, din *balader* „a plimba“; MAȘ.), element al unui angrenaj, compus din una sau mai multe roți dințate solidarizate între ele, care se poate deplasa în lungul unui arbore canelat sau cu canal de pană. Este folosit, în general, la schimbătoarele de viteză.

**Balakirev**, Mili Alekseevici (1836–1910), compozitor rus, pianist și dirijor, conducătorul grupului celor cinci. Concepția sa estetică s-a format sub influența mișcării democratice. Creația lui **B.** se bazează pe muzica populară și cuprinde două simfonii (1898, 1908), un concert pentru pian și orchestră, muzica de scenă pentru „Regele Lear“ (1859–1861) de W. Shakespeare, uverturi pe

teme ruse („Rusia“, 1887) și cehe („În Boemia“, 1867), poemul simfonic „Tamara“



M. A. Balakirev

(1882), fantezia orientală pentru pian „Islamei“ (1869), două culegeri de cîntece populare ruse armonizate etc. Muzica lui **B.** se caracterizează prin lirismul și coloritul limbajului muzical, prin expresivitatea temelor, prin bogăție armonică și ritmică.

**balaláică**, instrument muzical popular rusec, de formă triunghiulară, cu trei coarde. Sunetul este produs prin atingerea cordelor cu o pană. A apărut la începutul sec. al XVIII-lea.

**balamá**, dispozitiv simplu, alcătuit din două piese articulate și folosit la legarea unui panou cu un cadru sau a două panouri, permițînd rotirea acestora în jurul unei muchii. **B.** sînt folosite la uși, ferestre, lăzi etc. Sin. *șarnieră*.

**Balandin**, Aleksei Aleksandrovici (n. 1898), chimist sovietic, membru al Academiei de Științe a U.R.S.S. A dezvoltat cercetările în domeniul catalizei organice și a elaborat teoria **m u l t i p l e t e l o r** pentru a explica procesul catalizei eterogene.

**balansare 1.** (MAȘ.) Mișcare oscilatorie a unui corp solid

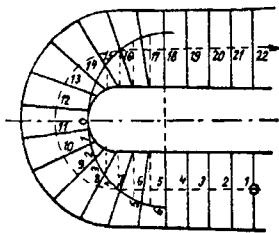

Balansarea treptelor unei scări, după metoda semicercului (construcție grafică în plan)

în jurul unei axe orizontale care trece sau nu prin centrul său de greutate. **2.** (CONSTR.) *Balansarea* (sau *mințirea*) *treptelor*, mod de dispunere a treptelor pe porțiunea curbă a unei scări, în așa fel încît lățimea treptelor pe linia de călcare să fie constantă pe toată lungimea scării.

**balansiér 1.** (TEHN., EXPL. PETR.) Element al unui mecanism de acționare, articulată cu un reazem într-un punct situat între extremități, iar la extremități cu alte elemente ale mecanismului. **B.** poate să transmită o mișcare oscilantă de la una dintre extremitățile sale la cealaltă, cu aceeași frecvență și cu amplitudine egală sau diferită, după cum articulația situată între extremități este sau nu centrală. În practica exploatații țiteiului se utilizează: *b. unității de pom-*

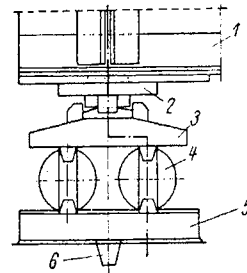

Aparat de reazem mobil cu balansiere  
1 – grindă; 2 – balansiér superior;  
3 – balansiér inferior; 4 – rulouri;  
5 – placă de reazem; 6 – nervură

*pare* (la unitățile de pompare cu motoare proprii), de forma unei traverse din oțel profilat, rezemată prin articulație pe o capră; *b. pentru transmisie*, folosit ca element intermediar în cazul cînd instalația de la sonda în pompare este legată la, respectiv acționată de la o centrală de pompare. **2.** (CONSTR.) Fiecare dintre cele două piese de oțel turnat, mai rar de fontă, între care se așază ruloul sau rulourile aparatelor de reazem mobile, folosite în special la poduri.

**balansiére** (ZOOL.), organe de echilibru pentru zbor, în formă de măciucă, situate pe metatoracele insectelor din ordinul dipterelor (ex. muște, țîțari). **B.** provin din a doua

pereche de aripi, prin reducerea și transformarea acestora.

**balansină** (NAV.), parimă de metal sau de cînepă, folosită pentru susținerea *vergilor* încrucișate ale catargelor unei nave cu pînze sau a *bigelor* de încărcare montate pe nave. V. și *m a n e v r ă*.

**Balanța** (ASTR.), constelație zodiacală din emisfera australă.

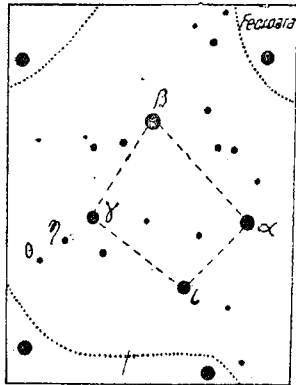

Balanța

Semnul zodiacal al **B.** corespunde echinoctiului de toamnă, deși Soarele se află atunci în constelația Fecioarei.

**balanță**<sup>1</sup> (FIZ.), instrument care servește la măsurarea forțelor, a cuplurilor sau a maselor prin comparație cu o forță, un cuplu sau o masă cunoscute. **B.** sînt construite pe principiul pîrghiilor sau se bazează pe deformația elastică a unui resort. Cele cu pîrghie pot avea o singură pîrghie, cu brațe egale sau inegale, sau un sistem de pîrghii. Pîrghiile se pot roti în jurul unor axe orizontale sau verticale. **B.** cu pîrghie folosite pentru măsurare de mase compară o masă grea aplicată pe o extremitate a pîrghiei cu o masă de mărime cunoscută aplicată pe a doua extremitate. **B.** cu brațe egale și cu talere pentru așezarea maselor trebuie să fie caracterizată prin: *fidelitate* (să rămînă în echilibru indiferent pe care dintre cele două talere sînt așezate masele-etalon), *exactitate* (să fie în echilibru cînd masele așezate pe cele

două talere sînt egale), *stabilitate* (centrul de greutate să fie sub punctul de sprijin) și *sensibilitate* (să se încline la o supragreutate cît de mică). — **B. analitică**, balanță cu o singură pîrghie și cu brațe egale, care servește la măsurarea maselor cu o precizie egală cu a zecea mîia parte dintr-un gram. — **B. Roberval**, balanță cu pîrghie dublă și brațe egale. Se folosește în comerț pentru a cîntări mase pînă la 10 kg. Are o sensibilitate de 1 g. — **B. romană**, balanță cu pîrghie cu brațe neegale, mobilă în planul vertical în jurul unui punct de sprijin, avînd atîrnat pe brațul scurt un cîrlig sau un taler pe care este așezat obiectul de cîntărit. Brațul mai lung este gradat și de-a lungul lui poate fi deplasată, pentru echilibrare, o piesă mobilă. — **B. zecimală**, balanță cu un sistem de pîrghii avînd brațe neegale, care permite echilibrarea maselor de măsurat cu mase etalonate de zece sau de o sută de ori mai mici. Sin. *decimal*. — **B. cu resort**, balanță folosită pentru măsurarea unei greutăți suspendate pe un cîrlig care se află la extremitatea de jos a resortului. Alungirea resortului, citită pe o scară gradată, etalonată, indică mărimea greutății. — **B. de**

foarte mici, la verificarea le- gilor după care acestea acțio- nează și la determinarea unor importante constante fizice (ex. constanta gravitației univer- sale).

**balanță**<sup>2</sup> (EC.), sistem de indicatori cu ajutorul cărora se stabilesc proporțiile în dezvoltarea economiei naționale. Întocmirea sistemului de **b.** reprezintă una dintre metodele cele mai importante de planificare a economiei socialiste, deoarece permite asigurarea unor proporții juste în dezvoltarea economiei, descoperirea și utilizarea rezervelor interne pentru creșterea producției și a consumului, coordonarea producției sociale cu nevoile materiale și culturale ale societății. — **Balanța economiei naționale**, sistem de balanțe sintetice ai căror indicatori caracterizează procesul reproducerii socialiste lărgite, nivelul și ritmul de dezvoltare a economiei naționale pe ansamblu, pe ramuri, pe sectoare economice și pe forme de proprietate, proporțiile și corelațiile principale pe întreaga economie națională. Principalele părți componente ale *b.e.n.* sînt: a) *balanța produsului social*, care caracterizează reproducția lărgită a produsului social, pe forme de proprietate și pe ramuri, precum și reparația acestuia în fondul de înlocuire a mijloacelor de producție, fondul de consum și fondul de acumulare; b) *balanța venitului național*, care oglindește procesul creării, repartizării și utilizării venitului național; este strîns legată de balanțele financiare, și în primul rînd de bugetul de stat; c) *balanța forței de muncă*, care caracterizează reproducția lărgită a forței de muncă, repartizarea acesteia pe ramurile sferei producției materiale și sferei neproductive, pe sectoare economice. *B.e.n.* cuprinde de asemenea un tabel centralizat, care include, în afara unor indicatori din cele trei balanțe menționate, și alți indicatori, cum ar fi cei care reflectă fondurile de producție, creșterea bunăstării populației, productivitatea muncii sociale etc. *B.e.n.* mai cuprinde și unele balanțe anexe, ca *b. avuției naționale*, *b. fondurilor fixe*,

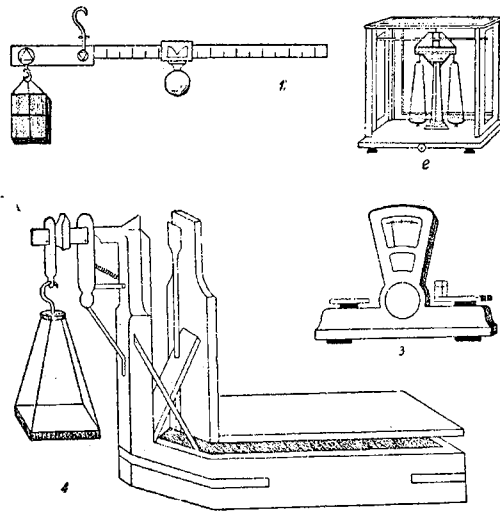

Balanțe: 1 — balanță romană; 2 — balanță analitică; 3 — balanță Roberval; 4 — balanță zecimală

*torsiune*, instrument de precizie format dintr-un fir de torsiune, fixat vertical, la capătul său de sus și purtînd la capătul de jos un echipaj mobil; servește la determinarea unor cupluri de forțe



*b. de venituri și cheltuieli bănești ale populației.*—*Balanțe materiale*, sistem de indicatori cu ajutorul căruia se determină corelația dintre producția și consumul unui produs sau a unui grup de produse în expresie naturală, corelația dintre nivelul nevoilor economiei naționale în ceea ce privește diferitele produse și resursele pentru satisfacerea lor. Ele arată atât proveniența resurselor cât și destinația lor economică, utilizarea lor pe ramuri și pe grupe de consumatori. *B.m.* se întocmesc pe fiecare produs în parte (balanța diferitelor produse industriale, ex. *b. oțelului* sau *b. produselor agricole*, ex. *b. furajeră*) și se împart în două mari grupe: a) *balanțele mijloacelor de producție* (balanțele diferitelor metale, ale combustibililor, energiei electrice, ale mașinilor-unelte etc.); b) *balanțele bunurilor de consum*, din care fac parte balanțele principalelor produse de larg consum.—*Balanțe valorice*, balanțe sintetice cu ajutorul cărora se stabilesc, în expresie bănească, proporțiile în economia națională. Existența și folosirea *b.v.* sînt legate de acțiunea și de folosirea legii valorii în socialism. Cele mai utilizate *b.v.* sînt: balanța venitului național, bugetul de stat, balanța de venituri și cheltuieli bănești ale populației, balanțele de venituri și cheltuieli ale întreprinderilor și ramurilor economice etc.—*Balanța forței de muncă*, sistem de indicatori cu ajutorul căruia se determină nevoile economiei naționale în ceea ce privește resursele de muncă, de cadre calificate într-o anumită perioadă și modul de satisfacere a acestor nevoi. *B.f. de m.*, fiind o parte componentă a balanței economiei naționale, se întocmește pe întreaga economie sau pe ramuri, pe regiuni administrativ-economice, pe întreprinderi de stat și G.A.C. *B.f. de m.* este strîns legată de alți indicatori ai planului de dezvoltare a economiei naționale, ca: productivitatea muncii, în funcție de care se determină necesarul de cadre; planul de școlarizare și de pregătire a cadrelor; recrutarea organizată a forței de muncă etc.—*Balanța*

*veniturilor și cheltuielilor bănești ale populației*, tablou care exprimă, pe de o parte, raporturile bănești dintre statul socialist și populație și, pe de altă parte, veniturile și cheltuielile bănești ale populației de la și către populație într-o perioadă determinată. Partea de venituri a populației, provenind de la unitățile socialiste, cuprinde salarii, pensii, încasări în bani din vînzarea produselor agricole către stat, plata pentru zilele-muncă prestate etc. Capitolul cheltuieli cuprinde plățile curente ale populației către populație și către întreprinderile și instituțiile statului socialist: cumpărări ale organizațiilor comerciale, plățile către întreprinderile comunale, de transport, poștă etc. Această balanță constituie un instrument important pentru stabilirea proporțiilor dintre creșterea veniturilor bănești ale populației și creșterea, în expresie valorică, a masei de mărfuri și a serviciilor, îndeosebi pentru planificarea circulației mărfurilor cu amănuntul, a producției obiectelor de consum și a circulației bănești.—*B. comercială*, raportul dintre valoarea importului și a exportului unei țări pe o anumită perioadă, de obicei pe un an. În țările socialiste, *b.c.* constituie un instrument al planificării economiei naționale și servește pentru corelarea planurilor de stat de import și export. *B.c.* poate fi activă (excedentară), atunci cînd valoarea exportului depășește valoarea importului, pasivă (deficitară), cînd valoarea importului depășește valoarea exportului, și echilibrată sau netă, cînd valorile celor două părți sînt egale. Spre deosebire de balanțele comerciale din țările capitaliste, în care se oglindesc relațiile bazate pe inegalitatea dintre aceste țări și pe exploatarea țărilor dependente și coloniale de către marile puteri imperialiste, *b.c.* din țările socialiste reflectă legăturile planificate, stabilite prin acorduri între aceste țări pe baza drepturilor egale și a ajutorului reciproc, ca și legăturile bazate pe egalitate și avantaj reciproc cu țările care nu fac parte din lagărul socialist.—*B.*

*de conturi*, situație care cuprinde totalitatea drepturilor și obligațiilor bănești ale unei țări față de celelalte țări, indiferent de data cînd a izvorît obligația sau dreptul respectiv, de scadență, de cauze etc. La activ se înscriu drepturile bănești provenite din export de mărfuri, din servicii prestate (asigurări, transport etc.), turism, dobînzii sau împrumuturi de încasat etc. La pasiv se înscriu obligațiile bănești rezultate din operații asemănătoare.—*B. de plăți*, corelația dintre suma plăților și a încasărilor efectuate de o țară, în relațiile sale cu celelalte țări, într-o perioadă determinată. *B. de p.* cuprinde încasări și plăți din operații comerciale, din transporturi internaționale, din dobînzii, din turism etc. Ea este activă, cînd încasările depășesc volumul plăților, și pasivă, cînd plățile depășesc volumul încasărilor. Soldul pasiv al balanței se acoperă, de obicei, cu aur sau deize convertibile. În R.P.R., an de an, *b. de p.* este activă. În unele țări capitaliste, *b. de p.* sînt cronic pasive.—*B. de venituri și cheltuieli*, planul financiar al întreprinderilor și organizațiilor economice socialiste care se conduc după principiul gospodăririi socialiste. Cuprinde indicatorii financiari privind veniturile și cheltuielile bănești ale întreprinderii respective și raporturile ei financiare cu organele tutelare, precum și corelația cu bugetul de stat. *B. de v. și c.* oglindește, în expresie bănească, rezultatele activității economice a întreprinderii.—*B. de verificare*, tablou care conține simbolul și denumirea conturilor contabile, suma totală a mișcărilor debitoare și creditoare ale fiecărui cont. Se întocmește periodic (lunar, anual) și servește la controlul exactității înregistrărilor în conturi, ca mijloc de legătură între conturile sintetice și bilanț și ca sursă documentară pentru controlul și analiza activității economice a unei întreprinderi.

**Balassi (Balassa)** [bálássi (-q)], Bálint (1554—1594), poet liric maghiar, ale cărui versuri cîntă mai ales dragostea. A compus și poezii patriotice, —*B.*

inspirate din lupta împotriva cotropitorilor turci. În opera sa străbat ecouri din creația populară românească și a altor popoare din răsăritul Europei.

**balăst 1.** (CONSTR.) Amestec natural de nisip și pietriș în diferite proporții, utilizat la prepararea, prin sortare, a agregatelor necesare confecționării mortarelor și betoanelor, la executarea unor straturi de fundație la construcția drumurilor etc. Se extrage din depozite aluvionare. **2.** (C.F.) Material (piatră spartă, pietriș de riu sau zgură de furnal) folosit ca pat pentru fixarea traverselor unei căi ferate pe platforma căii.

**balastare 1.** (DRUM.) Operație de așternere a balastului în vederea realizării unor straturi de umplutură, de fundație, filtrante etc. la șosele. **2.** (C.F.) Operație de așezare a patului de balast în care se fixează prin buraj traversele unei căi ferate. Lățimea patului de balast este determinată de lungimea traverselor, care trebuie să fie depășite la fiecare capăt cu 30–40 cm, iar grosimea minimă a acestui pat, sub talpa traversei, trebuie să fie de 20 cm. În ultimii ani s-a introdus efectuarea acestei operații cu mașini speciale de balast, denumite *balastoare*.

**balastiéră** (DRUM.), depozit de origine sedimentară, din care se extrage balast prin săpare directă sau dragare. De regulă, balastierele constituie exploatare deschise, create prin folosirea teraselor și prundurilor din albiile majore sau a materialului din albiile minore ale râurilor.

**balastór,** mașină utilizată pentru balastarea liniilor de cale ferată, care execută ridicarea liniei și burarea căii cu o viteză de 5–15 km/h, fiind deplasată de o locomotivă.

**Balaș,** Iolanda (n. 1936), atletă română, săritoare în înălțime, maestră emerită a sportului, recordman mondial. La a XVII-a ediție a jocurilor olimpice de la Roma din 1960 a devenit campioană olimpică, cu performanța de 1,85 m. În 1961 și-a doborât propriul ei

record mondial la săritura în înălțime femei, cu performanța de 1,91 m.

**Balaton,** lac sărat de origine tectonică în R. P. Ungară, situat la poalele munților Bakony. Suprafața: 595 km<sup>2</sup>. Adâncimea medie: 3 m (maximă: 11 m). Este legat de Dunăre prin canale. Important complex balneo-climatic și bază de pescuit.

**baláur 1.** (*Elaphe quatuorlineata*; ZOOL.) Șarpe neveninos, lung de circa 2 m, de culoare galbenă. În țara noastră trăiește în Dobrogea și în sudul Moldovei. Distruge multe rozătoare dăunătoare agriculturii. **2.** (FOLC.) Animal fantastic, monstruos, întruchipare a răului. Este reprezentat sub formă de șarpe, adesea înaripat, având unul sau mai multe capete și scuipând foc. Apare în epica populară (basmе, legende, cîntece epice eroice), fiind învins totdeauna de un erou pozitiv (Făt-Frumos).

**Balázs** [*bóljaj*], Béla (1884–1949), publicist progresist maghiar. Și-a început activitatea literară în 1907. În 1919 a aderat la mișcarea muncitorească. După înfrîngerea revoluției maghiare din 1919 a trăit în emigrație. Este autor al unui volum de versuri editat în 1945, al romanului „Henric începe lupta” (1937), al unor lucrări de teorie a cinematografiei („Spiritul filmului”, „Arta filmului”, tradus în românește în 1957) ș. a.

**Balboa,** Vasco Nuñez de (c. 1475–1517), navigator și conchistador spaniol. A descoperit Oceanul Pacific, străbătînd Istmul Panama (1513).

**Bale,** voievod al Moldovei (1359), vasal al Ungariei. Alungat de Bogdan I, a trecut în Maramureș, unde a devenit mai întii voievod, apoi comite al Maramureșului. Este cunoscut în istorie și sub numele de *Baliță*.

**Balcani,** sistem muntos în Peninsula Balcanică; mai ales pe teritoriul R. P. Bulgaria, cu lungimea de circa 600 km și cu lățimea de 20–50 km. Se împart în trei părți: *B. de Vest*, *B. Centrali* (cu cel mai înalt vîrf: Botev, 2376 m) și *B. de Est*. **B.** sînt formați din roci cristaline, roci erup-

tive și depozite sedimentare. Spre cîmpia Dunării munții coboară în pante domoale, bine împădurite, iar spre sud, mai ales în partea centrală, sînt abrupti și aproape lipsiți de păduri. Rîurile care izvorăsc din Munții **B.** constituie importante resurse hidroenergetice; subsolul este bogat în metale feroase și neferoase.

**balcaniádă,** denumire dată intervalului dintre două jocuri sau competiții balcanice. Este folosită impropriu și pentru jocurile sau competițiile respective.

**baldachin,** mic acoperămînt, bogat ornamentat, susținut de

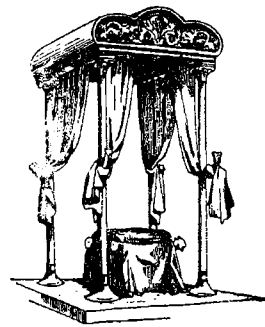

Baldachin

coloane, care împodobește în sec. XVI–XIX paturile, tronurile și altarele. **B.** este sculptat sau pictat și, de obicei, îmbrăcat într-o țesătură grea și prețioasă.

**Baldovin,** numele a doi împărați ai Imperiului latin de răsărit: *B. I* (1204–1205), unul dintre conducătorii cruciadei a IV-a și cuceritorul Constantinopolului. A fost învins și făcut prizonier în 1205 de Ioniță Caloian, țarul celui de-al doilea țarat bulgar. A murit în captivitate; *B. al II-lea* (1228–1261), a fost înfrînt și izgonit de împăratul Mihail Paleologul de la Niceea. V. și *c r u c i a d e*.

**Baleare,** *Insulele ~*, arhipelag spaniol în vestul Mării Mediterane, situat pe un prag submarin. Suprafața: circa 5 000 km<sup>2</sup>. Populația: 437 400 loc. (1958). Centrul administrativ: *Palma*. Climat mediteranean. Ocupația principală a populației este pescuitul, pomicultura (îndeosebi cultura măslinilor) și viticultura. Centru turistic.

**baleiāj** (fr. *balayage* din *balai* „mătură”) 1. (MAS.) Evacuare forțată a gazelor de ardere din cilindrul unui motor cu ardere internă, realizată cu ajutorul unui curent de aer sau de carburant proaspăt. 2. (TELEC.) Deplasarea ordonată și periodică pe un ecran a spotului produs pe el de un fascicul luminos sau electronic. Prin **b.** se realizează „măturarea” ecranului în linie dreaptă (în osciloscop și radar), în cercuri (în radar) sau în linii succesive (în televiziune). În televiziune, **b.** permite analiza sau sinteza imaginii. V. și **radioacțiune**; **televiziune**.

**Balena** (ASTR.), constelație ecuatorială, situată la sud de constelația zodiacală Peștii, vizibilă din țara noastră toamna și iarna. Cuprinde steaua variabilă de lungă perioadă Mira Ceti.

**balenă**, mamifer acvatic din ordinul cetaceelor. Este cel mai



Balenă

mare mamifer actual, atingând lungimea de 30 m și greutatea de 120 de tone. Se caracterizează prin lipsa dinților și prin prezența în gură a unor plăci cornoase lungi (fanoane). Are capul foarte mare și gîtlejul strîmt, corpul în formă de fus, iar membrele anterioare transformate în lopeți. Sub piele se găsește un strat gros de grăsime, care contribuie la păstrarea căldurii corpului. Se hrănește cu organisme planctonice. **B.** sînt răspîndite în toate oceanele; mai numeroase sînt în zonele reci și temperate. Se vinează pentru grăsime, fanoane și piele. Carnea și organele interne servesc la prepararea făinei de balenă, folosită ca furaj pentru animale. Cea mai cunoscută specie este *b. albastră* (*Balaenoptera musculus*).

**baleniéră** (NAV.) 1. Ambarcație sau navă ușoară și rapidă, cu prora și pupa ascuțite, folosită pentru vînătoarea

de balene și pentru remorcarea acestora. 2. Ambarcație îngustă și ușoară care face parte din dotația vaselor mari și servește la transportul persoanelor.

**balerin**, dansator din corpul de balet al unui teatru ori al unui ansamblu, sau dansator care execută dansuri individuale (*b. solist*).

**balét**, gen de spectacol alcătuit din dans (ca element principal), muzică și pantomimă. **B.** are mai multe genuri: eroic, dramatic, liric, comic etc. El își are originea în creația muzicală și coregrafică populară. **B.** european contemporan s-a dezvoltat din reprezentațiile de dans ale epocii Renașterii, în Italia, Franța, Anglia, Spania și în alte țări. Termenul de **b.** apare pentru prima oară în sec. al XVI-lea, în Franța, cînd dansul capătă o formă dramatică. La începutul sec. al XVIII-lea, **b.** devine un gen independent, iar mai tîrziu el reflectă diferite stiluri și maniere din artă și literatură. Noverre a creat **b.** cu un conținut dramatic, denumit ulterior *b. de acțiune* sau *b. de pantomimă*, în care acțiunea și sentimentele sînt redată prin gesturile și figurile dansului. În deceniul al patrulea al sec. al XIX-lea, apare *b. romantic*, ai cărui reprezentanți de seamă au fost dansatoarele M. Taglioni și F. Elssler. O influență hotărîtoare asupra dezvoltării **b.** în lumea întregă a avut **b. rus**, în primul rînd prin creațiile lui P. I. Ceikovski („Lacul lebedelor”, „Spărgătorul de nuci” etc.), puse în scenă de maestrul de balet Petipa și Ivanov. **B.** sovietic se sprijină pe cele mai bune tradiții realiste ale **b. rus** și vest-european. El se caracterizează prin teme cu un bogat conținut de idei, pătruns de un suflu nou, revoluționar, și folosește marea varietate a formelor folclorului popoarelor din U.R.S.S. Creațiile cele mai cunoscute ale **b. sovietic** sînt: „Flăcările Parisului” și „Fîntîna din Bahcisarai” de B. V. Asafiev, „Spartacus” și „Gaianeh” de A. I. Hacıaturian, „Floarea roșie” și „Călărețul de aramă” de R. M. Glier, „Romeo și

Julietta” și „Floarea de piatră” de S. S. Prokofiev și „În calea trăsnetului” de Kara Karaev. În aceste **b.** și-au cîștigat un renume mondial balerini și maeștri de balet ca: G. S. Ulanova, O. V. I. Lepeșinskaia, N. M. Dudinskaia, L. M. Lavrovski, V. I. Vainonen etc. *B. romînesc*, inspirat din muzica și dansurile poporului romîn, apare în prima jumătate a sec. al XX-lea. În perioada dintre cele două războaie mondiale au scris muzică de balet compozitorii M. Jora, Z. Vancea și P. Constantinescu. După 1944 se remarcă creațiile de balet „Cînd strugurii se coc” de M. Jora, „Priculiciul” (într-o nouă versiune) de Z. Vancea, „Harap-Alb” și „Călin” de A. Mendelsohn, „Haiducii” de H. Jerea. Printre cei mai de seamă balerini și maeștri de balet din R.P.R. se numără: Irinel Liciu, F. Capsali, A. Romanovski, O. Danovski, P. Bodeuș.

**Balewa**, Abubakar Tafawa (n. 1912), om politic nigerian, prim-ministru federal al Nigeriei (din 1957), lider al partidului Congresul popular din Nigeria de Nord, care reprezintă interesele feudalilor băștinași.

**Balhaș**, lac navigabil în Uniunea Sovietică, în sud-estul R.S.S. Kazahe; este lipsit de scurgere. Datorită climei, suprafața lacului variază între 17 000 și 19 000 km<sup>2</sup>. Adîncimea maximă: 27 m. În orașul Balhaș, situat pe țărmurile acestui lac, se găsește una dintre cele mai mari uzine de rafinare a cuprului din Uniunea Sovietică.

**Bali**, insulă în Indonezia, în Arhipelagul Sondelor. Suprafața: 5 616 km<sup>2</sup>. Populația: peste 1 000 000 loc. (1958). Orașul principal: *Singaradja*. Culturi de orez, de porumb și întinse păduri tropicale. Locuitorii insulei se ocupă cu agricultura și meșteșugurile artistice. Numeroase monumente de artă religioasă medievală.

**Balica**, Nichita, haiduc romîn din Transilvania, organizatorul mișcării **curușilor** în regiunea Arieșului; a luat parte la răscoala antihabsbur-

gică (1703—1711) de sub conducerea lui Francisc Rákóczi al II-lea.

**Balint**, Simion (1810—1880), participant la revoluția de la 1848 din Transilvania, fost prefect în legiunea comandată de Avram Iancu. În speranța satisfacerii revendicărilor naționale ale românilor de către Curtea din Viena și sub influența episcopului ortodox A. Șaguna, adversar înverșunat al revoluției, **B.** a adoptat o atitudine prohabsburgică.

**balistă** (lat. *balista* din gr. *ballein* „a arunca”), mașină de război în antichitatea greco-romană, care arunca bolovani sau butuci asupra dușmanului.

**balistică**, ramură a fizicii aplicate, care se ocupă cu studiul mișcării unui corp greu aruncat sub un anumit unghi față de orizontală, mișcare determinată de impulsul primit inițial, de atracția Pământului și influențată de rezistența opusă de mediul în care se mișcă corpul. **B.** studiază în special mișcarea proiectilelor. Ea a constituit unul dintre primele domenii de dezvoltare a fizicii în perioada în care s-au pus bazele mecanicii clasice (sec. XVI—XVII).—**B. exterioară**, ramură a balisticii care se ocupă cu mișcarea proiectilelor în spațiul dintre gura de foc și țintă.—**B. interioară**, ramură a balisticii care cercetează fenomenele ce se petrec în interiorul gurii de foc, legate de stabilirea impulsului cu care este aruncat proiectilul.

**balizaj 1.** (AV.) Totalitatea semnalelor optice, acustice sau de radio prin care se indică în mod permanent limitele unui aerodrom, locul de aterizare, punctele unde trebuie executate anumite manevre, obstacolele și locurile periculoase etc. **2.** (NAV.) Semnalizare cu balize fixe sau plutitoare a zonelor de navigație maritimă sau fluvială, a zonelor periculoase pentru navigație sau a diferitelor sectoare dintr-un port.—**B. hertzian**, semnalizare cu dispozitive radioelectrice a pozițiilor și a traseelor necesare navigației aeriene sau maritime. **V. și radiobaliză.**

**baliză 1.** (AV.) Semnal optic de marcă a marginilor unui

aerodrom sau ale pistelor de aterizare. **2.** (NAV.) Piesă sau construcție din oțel, din lemn sau din beton, așezată pe coastă în poziție vizibilă sau în larg, deasupra unui banc de nisip, spre a indica zone periculoase pentru navigație sau treceri. **3.** (C.F., DRUM.) *Baliză avertizoare*, semnal fix, montat

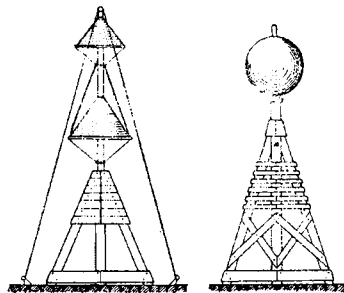

Balize marine

înaintea semnalului prevestitor sau electric al unei stații de cale ferată, pentru a atrage atenția mecanicului de tren că se apropie de stație. Este de culoare albă, cu una, două sau trei dungi negre, orizontale sau înclinate, după cum stația pe care o servește are sau nu instalații de centralizare. La intersecțiile căilor ferate cu o șosea sau cu un drum la același nivel, se folosesc *b.a.* de culoare galbenă. **4.** (TOPOGR.) Indicator topografic, format dintr-un stâlp de lemn, de metal etc. și din două perechi de scîndurele, fixate în partea superioară a stîlpului. Se folosește în ridicările topografice.

**Bally** [*bali*], Charles (1865—1947), lingvist elvețian. A fost profesor de lingvistică generală și de gramatică comparată a limbilor indo-europene la Universitatea din Geneva. A pus bazele stilisticii lingvistice.

**Balmuş**, Constantin (1898—1957), filolog român, specialist în limbile clasice. A fost profesor la Universitatea din Iași, apoi la cea din București, și membru al Academiei R.P.R. A publicat printre altele: „Tehnica povestirii la Plutarh” (1925), „Tucidide. Concepția și metoda sa istorică” (1956) și alte studii filologice și istorice, antologii de literatură latină și greacă destinate învățămîntului, precum și traduceri din limba greacă, însoțite de studii introductive și comentarii.

**balneoclimatic**, *tratament*~, tratament care se efectuează în localități balneoclimatice (mare sau munte), în scopul vindecării unor boli (rahitism, reumatism, tuberculoză osteo-articulară, hipertiroidism etc.) sau pentru stimularea rezistenței organismului. În R.P.R., numărul paturilor în sanatoriile balneare a crescut an de an, ceea ce oglindește grija partidului și a guvernului pentru ocrotirea sănătății oamenilor muncii. Astfel, numărul celor internați în sanatoriile balneare a crescut de la 75 370 în 1950 la 226 412 în 1960. **V. și ape minerale.**

**balneologie** (lat. *balneum* „baie” și gr. *logos* „cuvînt, studiu”), ramură a medicinei interne care se ocupă cu studiul acțiunii terapeutice a apelor minerale sau termale, a nămolurilor și a tuturor factorilor balneoclimatici.

**Balomir**, Ion (1794—c. 1835), pictor român din epoca începuturilor picturii noastre moderne. A lucrat, într-o factură încă primitivă, dar nu lipsită de farmec, numeroase portrete (printre care „Pravilistul Andronache Donici”). Împreună cu L. Stawski a executat pictura murală laică la palatul vistiernicului George Roset Roznovanu din Iași.

**balón 1.** (AV.) Vehicul aerian fără propulsie proprie, con-

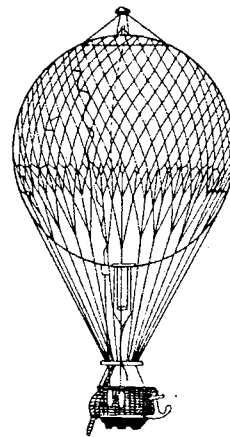

Balon

struit dintr-o învelitoare impermeabilă umplută cu un gaz mai ușor decît aerul (helium, hidrogen, gaz de iluminat) și o nacelă pentru pasageri, aparate și lest. **B.** se ridică în

atmosfera datorită faptului că greutatea sa totală este mai mică decât aceea a volumului de aer dezlocuit. V. și a e r o s t a t. **2.** (CHIM.) *Balon de sticlă*, vas de sticlă cu pereți bombati, cu unul sau mai multe gâturi, folosit în operațiile de laborator. **3.** (SPORT) Termen folosit de obicei pentru minge (ex. *sportul cu b. oval* „rugbi”, *sportul cu b. rotund* „fotbal”).

**balonare** (MED.) v. **meteorism**.

**balonét** (AV.) **1.** Compartiment din interiorul unui dirijabil umplut cu un gaz mai ușor decât aerul. **2.** Compartimentul inferior al unui balon, izolat printr-o diafragmă și comunicând cu atmosfera printr-un orificiu; umplut cu aer, **b.** menține forma balonului. **3.** Plutitor așezat sub aripa unui hidroavion, în apropiere de extremitățile acesteia, pentru a împiedica intrarea aripilor în apă în timpul plutirii.

**balót** **1.** Pachet cu material (de obicei bumbac, lână, iută etc.), legat în forme și greutate tipizate. **2.** (METAL.) *Oțel-balot*, bandă de oțel de grosime mică (1–10 mm), folosită la confecționarea cercurilor de butoaie, la bandajele roților de căruțe etc.

**balotáj** (DR.), situație în care, la o alegere, nici unul dintre candidați nu întrunește majoritatea legală de voturi și, ca urmare, este necesară repetarea alegerii.

**balsám**, nume generic dat esențelor de rășină bine miro-sitoare.—*B. de Canada*, lichid gălbui obținut din arborele *Abies balsamea*, de consistența mierei, cu miros caracteristic terebentinilor. Este folosit la montarea preparatelor microscopice.—*B. de copal*, substanță extrasă din trunchiul unor arbori tropicali, folosită, în pictură, la prepararea verniurilor.—*B. de Peru*, lichid viscos, brun-roșcat, cu miros aromat, insolubil în apă, obținut prin crestarea arborilor din specia *Myroxylon pereirae*. Este folosit extern, în dermatologie.—*B. de Tolu*, balsam obținut din planta leguminoasă *Myroxylon toluifera*. Se prezintă sub formă de particule

neregulate, brune-roșcate, cu miros aromat, solubile în apă caldă. Este folosit în bolile bronhopulmonare, fiind un moderator al secrețiilor arborelui respirator și un antiseptic slab.—*B. sintetic*, amestec de diferiți compuși chimici (ex. esterii ai acidului benzoic sau cinamic cu diverși alcooli rezinici). *B. s.* este folosit în farmacie și în parfumerie. În medicina veterinară este indicat în special în tratamentul scabiei.

**balsámice**, substanțe rășinoase naturale, cu miros aromatic, plăcut și cu efect calmant asupra mucoaselor inflamate. În grupa **b.** sînt incluse și alte substanțe cu acțiune terapeutică asemănătoare, ca terebentina (terebinolul vegetal), unele substanțe aromatice (eucaliptolul, esența de santal etc.).

**balsamină** (*Impatiens balsamina*), plantă anuală din



Balsamină

familia balsaminaceelor, originară din India, cu flori albe-roșietice sau pestrițe, bătute, așezate la subsuoara frunzelor. Este foarte răspândită în R.P.R. ca plantă ornamentală.

**Balș**, oraș raional în reg. Oltenia, reședință de raion. 7 330 loc. (1961). Întreprindere de prelucrare a metalelor pentru articole casnice.—*Raionul B.*, cu 74 030 loc. (1961). Culturi cerealiere (grâu, porumb), podgorii, livezi de pomi fructiferi. Pe baza argilelor superioare este dezvoltat olăritul (cunoscuta ceramică populară de Oboga).

**Balș**, veche familie de boieri români, care a deținut dregătorii importante în statul feudal

moldovean. Prin deposedarea de pământ a țăranilor liberi, reprezentanții acestei familii au reușit să-și creeze moșii uriașe. Unul dintre ei, *Alecu Balș*, stăpînea pe la mijlocul secolului al XIX-lea peste 115 000 ha, iar altul, *Teodor Balș* a fost conducătorul mării boierimi reacționare care a luptat cu înverșunare împotriva unirii Moldovei cu Țara Românească.

**Balș**, Gheorghe (1866–1934), inginer român, membru al Academiei Romîne. Alucrat, printre altele, la construcțiile podului de la Cernavodă și portului Constanța, iar în colaborare cu arhitectul N. Ghica-Budești la construirea Institutului de seruri și vaccinuri „L. Pasteur” din București. A publicat studii valoroase de sinteză asupra arhitecturii bizantine, precum și asupra bisericilor și mănăstirilor moldovenesti.

**Balta Albă**, lac sărat de cîmpie, situat în estul Munteniei, la sud de valea riului Buzău. Suprafața: 1 068 ha. Adîncimea maximă: 4 m.

**Balta Brăilei**, luncă inundabilă a Dunării (între Hirșova și Brăila), cuprinsă între Dunărea veche și Dunărea nouă, mărginită de munții Dobrogei (în est) și de Bărăgan (în vest). Suprafața: circa 100 000 ha. Lungimea: circa 56 km; lățimea medie: 15–20 km. Ținut acoperit cu bălți, mlaștini și grinduri, bogat în vînat, în pește și în pășuni.

**baltág**, topor mic, cu două tășuri, cu coadă lungă din lemn, întrebuințat ca armă în evul mediu, mai ales în Moldova.

**Balta Ialomiței**, luncă inundabilă a Dunării, care se întinde de la Călărași la Hirșova. Este cuprinsă între Dunărea veche și brațul Borcea. Suprafața: circa 90 000 ha. Lățimea medie: 10–15 km. Lungimea: circa 100 km. Ținut presărat cu bălți, mlaștini și grinduri, bogat în vînat, în pește și în pășuni, important pentru creșterea animalelor de lapte și carne.

**Balta-Liman**, localitate în Turcia, pe țărmul european al Bosforului, lângă Istanbul, unde s-a încheiat, la 1 mai 1849, o convenție între Rusia și Turcia

prin care s-a consfințit pe plan diplomatic internațional înăbușirea mișcării revoluționare din Moldova și Țara Românească. Prin această convenție s-a hotărât alegerea domnilor Moldovei și Țării Românești pe termen de șapte ani, desființarea adunărilor obștești și înlocuirea lor prin divanuri legislative cu membri numiți de domn, precum și ținerea sub ocupație a Principatelor pînă la trecerea pericolului de revoluție. La **B.-L.** au fost numiți domni: Barbu Știrbei în Țara Românească și Grigore Alexandru Ghica în Moldova.

**Baltazar**, Apcar (sau Abgar) (1880—1909), pictor român. Autor de compoziții istorice („Capul lui Moțoc vrem!”), de portrete, peisaje, de scene de gen, înfățișînd adesea tipuri și aspecte din mahalalele Bucureștilor („Madam Ionescu cu cățelul”, 1908; „Muza mahalalei”, 1908; „La sîrbi”, 1909). **B.** a studiat tradițiile picturii vechi românești, încercînd în cîteva lucrări, însă fără prea mult succes, să le integreze în formele noi ale picturii decorativ-monumentale. A desfășurat și o intensă activitate de cronicar și critic de artă.

**baltă** (GEOGR.), zonă largă de luncă inundabilă, în care predomină numeroase lacuri (ex. *Balta Brăilei*, *Balta Ialomiței* ș.a.).

**báltic**, *scutul* ~ (STRAT.), teritoriu care cuprinde Finlanda, peninsula Kola și cea mai mare parte a Peninsulei Scandinave, format din șisturi cristaline și din roci eruptive arhaice și algonkiene, cutate și peneplenizate (v. și *p e n e p l e n ă*). Constituie soclul rigid al Europei de nord; parțial este acoperit de depozitele sedimentare ale paleozoicului inferior.

**Baltică**, *Marea* ~, mare continentală europeană, legată de Oceanul Atlantic prin strîmtorile daneze; scaldă țărmurile U.R.S.S., R.P. Polone, R.D. Germane, R.F. Germane, Danemarckii, Suediei, Finlandei. Suprafața: 386 000 km<sup>2</sup>; are adîncimi mici. Formează trei golfuri mari (Finic, Botnic, Riga). Prezintă o deosebită importanță pentru transportul

maritim al U.R.S.S. și al țărilor nordice. Principalele porturi: Leningrad, Tallinn, Riga, Klaipeda, Kaliningrad, Gdańsk, Gdynia, Szczecin, Copenhaga, Stockholm, Helsinki, Turku, Rostock, Kiel.

**Baltimore** [*bóltimoa*], oraș în S.U.A. (statul Maryland), port la Oceanul Atlantic, înființat în 1682. 1 727 000 loc. (1960), inclusiv suburbiile. Unul dintre cele mai mari centre industrial-comerciale ale țării. Predomină industria grea (siderurgie, construcții navale și de avioane), industria chimică și de prelucrare a petrolului. Are și industrie textilă și alimentară. Instituții de învățămînt superior.

**balt**, cingătoare lucrată din 3—4 fișii înguste de piele, pe care se aplică fragmente ornamentale de cositor turnat; piesă specifică portului popular femeiesc din ținutul Pădurenilor, reg. Hunedoara.

**balústru 1.** (TEHN.) Compas pentru tras cercuri mici, format dintr-un braț central, imobil, în jurul căruia se rotește un manșon; de acesta este legat elastic al doilea braț, care poartă în capăt un creion sau un trăgător cu tuș. Variația razei cercului se realizează cu un șurub. **2.** (ARHIT.) Stilp scurt și rotund, puțin umflat spre mijloc, făcut din piatră, beton sau lemn și folosit ca element component al unei balustrade sau ca decor arhitectural. Poate avea profile variate, corespunzătoare diverselor stiluri.

**Balzac**, Honoré de (1799—1850), scriitor francez, unul dintre cei mai de seamă reprezentanți ai realismului critic în literatura universală. Înzestrat cu o putere de muncă titanică, adevărat „ocnaș al peniței și al cernelii”, cum îi plăcea să se autodefinească, **B.** a scris aproape 100 de romane și nuvele, grupate sub titlul „Comedia umană”, vastă frescă a societății franceze din prima jumătate a sec. XIX. Sub influența descoperirilor științifice privind corelațiile din natură ale lui Cuvier și Geoffroy de Saint-Hilaire și a teoriilor fiziognomonice ale lui Lavater și Gall, **B.** a năzuit

să realizeze, prin opera sa, o „istorie naturală” a societății contemporane. Deși avea vederi monarhiste și legitimiste, ca romancier realist a depășit propriile sale limite ideologice,



H. de Balzac

înfățișînd în mod critic și demascator atît aristocrația, aflată în stadiul ei de descompunere, cît și burghezia, în plină ascensiune. **B.** a intuit, în „Comedia umană”, contradicțiile capitalismului premonopolist, căutînd să redea „monstrul modern sub toate fețele”, evidențiind forța dizolvantă și corupția morală exercitate asupra individului de setea de înavuțire. El a creat o galerie uriașă de tipuri sociale, caracteristice nu numai epocii lui, ci și perioadei ulterioare de dezvoltare a orînduirii burgheze. Excelent cunoscător al vieții, **B.** a realizat prin scrierile sale un tablou realist din care, după cum spunea Engels, se poate învăța mai mult decît din toate lucrările economiștilor, istoricilor și statisticienilor vremii. În „Comedia umană”, **B.** a arătat care era mecanismul formării averilor în perioada de impetuoașă afirmare a capitalismului („César Birotteau”, 1837), a surprins cu profunzime substratul noilor relații de familie, în care banii jucau un rol din cele mai nocive („Eugénie Grandet”, 1833; „Verișoara Bette”, 1847), căsătoria devenind o afacere ca oricare alta („Contractul de căsătorie”, 1835), iar moștenirea o pradă disputată („Ursula Mirouet”, 1841; „Vărul Pons”, 1847), a relevat tendința de îmburghezire a unei părți a țărănimii („Țăranii”, 1845), a denunțat

corupția presei și pe editorii speculanți („Iluzii pierdute”, 1837—1843), a înfierat carierismul („Moș Goriot”, 1834) și a stigmatizat pe bancheri și cămătari („Cămătarul”, 1830; „Banca Nucingen”, 1838). De la un roman la altul apar adesea aceleași personaje, care, în situații mereu noi, își îmbogățesc profilul. Urmărind să redea „fiziologia” societății contemporane, întruchipată în nenumărate personaje și ipostaze, **B.** a pus în lumină locul dominant pe care aurul îl ocupă în orînduirea burgheză ca principal mobil al tuturor acțiunilor, ca piesă-cheie în mecanismul orb și complicat al relațiilor capitaliste. În opera lui **B.**, fantezia inflăcărată proprie romantismului se îmbină cu exactitatea științifică a descrierilor și a analizei psihologice, cu forța de a reliefa trăsătura fundamentală, definitorie a fiecărui personaj în parte. Scriitorul a excelat în descifrarea relațiilor existente între fizionomia spirituală a eroilor și mediul în care aceștia trăiesc, între temperamentul, caracterul și preocupările lor cotidiene și tendințele economice-sociale principale ale epocii. Ca pictor de moravuri și de caractere, ajutat de un uimitor spirit de observație, **B.** a minuit o limbă suplă, bogată în nuanțe, epitete și imagini sugestive. **B.** a scris și opere dramatice, dintre care cea mai valoroasă este piesa „Mercadet” (1853). Opera lui a exercitat o influență uriașă asupra evoluției romanului, atît în Franța cît și peste hotare. Printre scriitorii înriuriți de creația lui **B.** se numără și Cezar Petrescu, G. Călinescu și I. M. Sadoveanu. Opera integrală a lui **B.** este în curs de tipărire și în traducere românească.

**Bamako**, capitala Republicii Mali, oraș situat pe fluviul Niger, legat printr-o cale ferată de Dakar. 101 000 loc. (1960). Centru comercial pentru exportul de bumbac, de tutun etc.

**bămă** (*Hibiscus esculentus*), plantă anuală din familia malvaceelor, originară din India și din Asia Mică, înaltă pînă



Stradă din Bamako

la 190 cm, cu frunze mari în formă de inimă. Fructul este o capsulă alungită (teacă), cu 5 muchii, acoperită cu perișori și umplută cu numeroase semințe sferice, cenușii. Tecile tinere se întrebuintează în alimentație. Din semințe se prepară un surogat de cafea. Se cultivă în sudul R.P.R. pe suprafețe mici.

**bâmbus** (*Bambusa*), denumire dată mai multor specii de plante arborescente din familia gramineelor, cu tulpini drepte, cilindrice, înalte pînă la 25 m și foarte tari. Crește în regiunile tropicale și subtropicale, unde se utilizează ca material de construcție.

**ban**<sup>1</sup>, cea mai mică unitate monetară din R.P.R., echivalentă din 1867 cu a suta parte dintr-un leu. În sec. XVI—XVIII, termenul denumea în general monedele mărunte, ca asprul de aramă sau chiar de argint, echivalînd cu 1/200 dintr-un galben, dinarii ungherești etc. Numele unității monetare vine de la moneda banului Slavoniei, monedă care a circulat în Țara Românească de pe la sfîrșitul sec. al XIII-lea.

**ban**<sup>2</sup>, dregător maghiar însărcinat, din sec. al XII-lea, cu conducerea unei regiuni de graniță. După intrarea Severinului în componența Țării Românești, dregătorului acestei cetăți i s-a dat titlul de ban. Acesta apare pentru prima oară în Sfatul domnesc în timpul lui Mircea cel Bătrîn

(1386—1418). El a devenit apoi un fel de guvernator al Olteniei. Începînd din 1761, **b.** a fost reținut la București ca sfetnic al domnului și înlocuit la Craiova cu un **caimacam**. În Moldova, dregătoria este constatată documentar din sec. al XVII-lea.

**Banach**, Stefan (1892—1945), matematician polonez, cunoscut prin lucrările sale de teorie a funcțiilor și de analiză funcțională; a introdus în matematică noțiunea cunoscută sub numele de *spațiul Banach*.

**banalități**, nume dat în Europa apuseană, în evul mediu, dreptului exclusiv al seniorului de a ține moară, cup-tor, teasc și animale de reproducție, de care țărani se foloseau plătiind o taxă.

**banán** v. **bananier**.

**banână** 1. (BOT.) Fructul bananierului. 2. (ELT.) Piesă formată dintr-o fișă mică de metal, acoperită parțial cu un manșon izolanț; montată la capătul unui cablu, **b.** poate stabili contactul conductor al acestuia cu circuitul electric al unui aparat, prin introducerea ei într-un lăcaș.

**bananiér** (*Musa paradisiaca*), plantă arborescentă din familia musaceelor, cu tulpina subțire, acoperită cu tecile frunzelor care formează în totalitatea lor o tulpină falsă. Frunzele sînt mari, alungite și așezate în formă de buchet în vârful tulpinii. Fructul **b.**, *banana*, este o bacă lungă,



puțin arcuită, de culoare galbenă, cu miezul făinos, dulce și aromat, acoperită cu o coajă groasă care la maturitate se desface ușor. Este răspândit în regiunile tropicale, unde se cultivă pentru fructele sale comestibile. Sin. *banan*.

**Banat**, regiune administrativ-economică în sud-vestul R. P. R., la granița cu R. P. Ungară și R. P. F. Iugoslavia. Suprafața: 21 800 km<sup>2</sup>. Populația: 1 234 340 loc. (1961). Are 12 raioane administrative și 16 orașe, dintre care 4 regionale (Timișoara, reședința regiunii, Reșița, Arad și Lugoj). Relieful este constituit dintr-o zonă muntoasă în est și sud, o zonă colinară în centru și o zonă joasă de câmpie în vest. Zona muntoasă, care reprezintă 28,4% din teritoriul regiunii, cuprinde partea vestică a munților Poiana Ruscă, Tarcu, Godeanu, Mehedinți și munții Almăjului și Semenicului; este acoperită de păduri și pășuni întinse. Zona colinară, care face trecerea între munte și câmpie, cuprinde partea sudică a Piemonturilor Vestice. Zona de câmpie reprezintă zona sud-estică a Câmpiei Tisei. Clima regiunii este mai blândă decât cea din restul țării și mai uniformă în variațiile sezoniere. În partea de câmpie se simt influențele climei mediteraneene, care permit creșterea spontană a liliacului sălbatic și a castanului dulce. Principalele cursuri de apă sînt Dunărea, Mureșul, Timișul, Carașul, Bega, Nera, dintre care Dunărea și Bega sînt navigabile. Resursele hidroenergetice sînt folosite parțial (hidrocentrala de la Văliug pe Bîrzava). Deosebit de mari sînt resursele hidroenergetice ale Dunării în sectorul Cazane-Portile de Fier, unde se poate construi o hidrocentrală cu o putere instalată de peste

2 000 000 kW. În subsol se găsesc zăcăminte de ulei (Anina, Secu, Doman etc.). La Mehadia, Iablanța, Bozovici sînt exploatați de lignit. Se găsesc numeroase zăcăminte de mineruri: fier (Ocna de Fier, Dognecea), mangan (De-

rulant (52,2%), de motoare electrice (36,9%), de generatoare electrice (82,2%), de țesături de bumbac (25,4%), de încălțăminte de piele (18%), de zahăr (19,7%) etc. Principalele ramuri industriale sînt industria siderurgică și industria construcțiilor



linești), plumb (Rușchița), cupru (Dognecea), cromit (Dubova, Tișovița). La Rușchița se află cea mai importantă exploatare de marmură din țară. Toate aceste zăcăminte constituie baza unei puternice industrii extractive. În regiune se mai găsesc izvoare minerale, termale (Băile Herculane) sau reci (Buziaș, Lipova). 27,3% din suprafața regiunii este acoperită de păduri (fag, stejar, conifere). Industria și agricultura, dezvoltate și în trecut, au luat în anii regimului de democrație populară o dezvoltare puternică și multilaterală. În economia țării, regiunea B. deținea în 1961 o pondere însemnată în producția de oțel (32,7%), de fontă (13,7%), de laminate finite pline (33,5%), de material

de mașini, industria ușoară și industria alimentară. Cel mai important dintre centrele industriale este Reșița, cu Combinatul siderurgic și cu întregul complex de uzine și mine de la Oțelu-Roșu și Nădrag. Industria construcțiilor de mașini este concentrată în orașele Reșița (utilaj energetic, feroviar etc.), Arad (Uzina de vagoane Arad, Uzina de strunguri Arad), Timișoara (Fabrica de utilaj electrotehnic „Electro-

motorul"), Topleț (mașini și unelte agricole) etc. Industria ușoară este reprezentată în primul rând de industria textilă, apoi de cea a pielăriei și încălțăminteii (Timișoara, al doilea oraș din țară în cadrul industriei textile, Arad, Lugoj, Orșova, Jimbolia și Periam). Industria alimentară (concentrată în Timișoara, Arad, Lugoj) este foarte variată, dispunând de o bază largă de materii prime. Mai sînt dezvoltate industria de prelucrare a lemnului (Caransebeș, Timișoara, Arad, Pîncota, Orșova, Deta), industria chimică (Timișoara), distilarea lemnului (Reșița, Margina) și industria materialelor de construcții (Jimbolia, Lugoj). Agricultură, colectivizată în întregime, cu un accentuat caracter intensiv, are un rol important în economia regiunii. Terenurile arabile ocupă circa 42% din suprafața regiunii Banat, fiind localizate mai ales în partea de vest. Principala ramură a agriculturii acestei regiuni este cultura cerealelor (grîul, porumbul, orzul, ovăzul). În Banat se mai cultivă orez, cartofi, plante industriale (sfecla de zahăr, cinepa, rapița, tutunul, inul). Pomicultura și viticultura sînt dezvoltate. În creșterea animalelor predomină porcinele (primul loc pe țară), păsările, apoi bovinele și ovinele. Specifică pentru regiunea Banat este creșterea viermilor de mătase și a albinelor, care cunosc o largă dezvoltare. Regiunea Banat a cunoscut în anii regimului democrat-popular un puternic avînt cultural. În 1961 erau în regiunea Banat 874 de școli de cultură generală, funcționau 675 de cămine culturale și case de citit, 975 de biblioteci publice, 371 de instalații cinematografice și 8 muzee. Există un teatru de operă și balet și o filarmonică (Timișoara), 5 teatre dramatice (Timișoara, Arad, Reșița), două teatre de păpuși (Timișoara), o universitate, un institut politehnic, un institut agronomic și un institut de medicină (Timișoara). Organele de presă ale Comitetului regional P.M.R. Banat și ale Sfatului popular regional sînt „Drapelul roșu”,

Szabad Szó”, „Die Wahrheit”, „Pravda” (în limba sîrbă).

**Banat**, veche provincie istorică așezată între Carpații Meridionali, Dunăre, Tisa și Mureș. Teritoriul **B.** aparține Romîniei (estul) și Iugoslaviei (vestul). În timpuri străvechi, **B.** a fost locuit de daci și a făcut parte din provincia romană Dacia. În evul mediu timpuriu, în partea de est a **B.** a existat o formațiune statală romîno-slavă (ducatul lui Glad și a urmașului său Ahtum). În sec. X—XI, **B.** a fost cucerit de unguri. De la mijlocul sec. al XVI-lea pînă la începutul sec. al XVIII-lea a fost pașalic turcesc. După 1718, **B.** a fost cuprins în Imperiul habsburgic, avînd pînă în 1778 administrație germană, apoi pînă în 1918 administrație maghiară. În condițiile destrămării Imperiului austro-ungar în 1918, partea de est a **B.**, cu o populație în majoritate romînească, s-a unit cu România, iar partea de vest, cu o populație predominant sîrbă, a intrat în componența Iugoslaviei.

**banatite** (PETROGR.), grupă de roci magmatice, mai ales granodioritice și granitice, formate la sfîrșitul cretacului în Banat și în Munții Apuseni. În legătură cu intruziunile de **b.** s-au format numeroase zăcăminte de fier, cupru, plumb, zinc, molibden și bismut. Granodioritele și granitele banatitice se exploatează în numeroase cariere (ex. Valea Drăganului, reg. Cluj, Oravița, reg. Banat).

**Banatul Severinului**, teritoriu militar-administrativ creat de regii Ungariei, la începutul sec. al XIII-lea, în scopul apărării graniței de sud. Avea ca centru cetatea Severinului. Conducătorul **B.S.** purta titlul de *ban*. A fost feud al domnilor Țării Romînești începînd cu Basarab I. În sec. al XVI-lea, Severinul și partea de apus a **B.S.** au căzut sub stăpînire turcescă.

**banc 1.** (TEHN.) Masă sau platformă pe care pot fi montate dispozitive, utilaje sau instalații folosite la operații de prelucrare manuale și mecanizate.—*Banc de atelier*, masă de

lucru într-un atelier, pe care se pot fixa diferite dispozitive și la care se lucrează cu unelte manuale sau cu mașini-unelte portative (ex. **b.** de ajustare, **b.** de tîmplărie).—*Banc de probă*, instalație pentru încercarea ma-

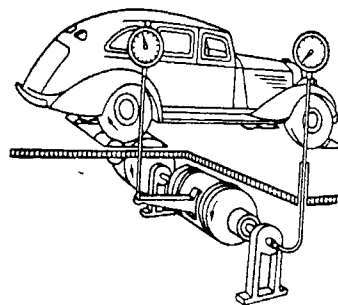

Banc de probă

șinilor, aparatelor sau a ansamblor lor, în condiții cît mai apropiate de regimul lor de lucru, în scopul determinării caracteristicilor lor de funcționare.—*Banc de rodaj*, instalație fixă pentru rodarea unei mașini sau a ansamblor ei.—*Banc de tras*, instalație pentru tragerea la rece a metalelor în bare și țevi.—*Banc de trefilare*, instalație pentru tragerea la rece a metalelor în fire prin filiere. **V.** și *trefilare*. **2.** (GEOGR.) *Banc de nisip*, ridicătură formată din pietriș amestecat cu nisip și cu nămol și depusă pe fundul mărilor sau al apelor curgătoare. Aceste ridicături, acumulate sub nivelul de la suprafața apelor, sînt periculoase pentru navigație. **3.** (PESC.) *Banc de pești*, grupare de pești, de obicei de aceeași specie, vîrstă și mărime, în timpul migrațiilor de reproducere, hrănire, iernare etc.

**Banca agricolă a R.P.R.**, instituție bancară de stat, specializată în finanțarea și creditarea întreprinderilor și organizațiilor economice socialiste din agricultură. A funcționat între 1955 și 1960.

**Banca de investiții a R.P.R.**, instituție bancară de stat, creată în 1948, specializată în finanțarea nerambursabilă a investițiilor capitale ale întreprinderilor, organizațiilor economice de stat și instituțiilor și în creditarea pe termen lung. Concentrează mijloacele destinate finanțării și creditării in-

vestițiilor, efectuează operații de decontare în sectorul investițiilor și acordă credite pe termen scurt întreprinderilor de construcții-montaj și foraj, institutelor de proiectare etc. **B. de i. a R.P.R.** urmărește folosirea mijloacelor materiale și bănești destinate investițiilor și exercită controlul prin leu și tehnic asupra respectării disciplinei de plan, de proiect și de deviz, precum și a disciplinei financiare în construcții-montaj și foraj, în sectorul de proiectare și cel de cercetări geologice.

**Banca de Stat a R.P.R.**, bancă centrală de tip socialist, creată în 1948 prin transformarea *Băncii Naționale a României*. Este unica bancă de emisiune, centrul de casă al economiei naționale, bancă de creditare pe termen scurt pentru producția și circulația mărfurilor și centrul de decontare al R.P.R.; mobilizează și centralizează resursele bănești ale economiei naționale, îndeplinește executarea de casă a bugetului statului, are dreptul exclusiv de a efectua operații cu metale prețioase, valute, devize, precum și decontările cu străinătatea. **B. de S. a R.P.R.** exercită controlul prin leu asupra tuturor întreprinderilor, ramurilor etc. în ceea ce privește realizarea planului de stat și asupra gospodăririi fondurilor instituțiilor bugetare.

Clădirea Băncii de Stat a Republicii Populare Române (corpul vechi) este un monument arhitectonic în stilul Renașterii franceze, construit în anul 1885 după planurile arhitecților Bernard Cassien și A. Galleron. Decorația sobră de coloane, pilaștri și statui scot în evidență corpul central, intrarea și pavilioanele de colț ale fațadei principale.

**Banca internațională de reconstrucție și dezvoltare**, instituție de credit internațional, creată pe baza unui statut elaborat la Conferința internațională valutară-financiară din 1944 de la Bretton Woods (S.U.A.). Banca se găsește sub controlul cercurilor monopoliste din S.U.A., care, în ciuda prevederii statutare de a acorda ajutor țărilor slab dezvoltate din punct de vedere economic, au transformat-o într-un instrument al politicii lor externe reacționare, folosind-o pentru favorizarea exportului de capital american. Funcționează efectiv din 1946. În 1960 această organizație grupa 68 de țări și avea un capital total de 19 308 000 000 de dolari, dintre care S.U.A. 6 350 000 000 de dolari, Anglia



Banca de Stat a R.P.R.

2 600 000 000 de dolari, Franța 1 050 000 000 de dolari, R.F.G. 1 050 000 000 de dolari, India 800 000 000 de dolari etc. În acordarea de împrumuturi, rolul principal revine Statelor Unite ale Americii, care dețin 32% din numărul total al voturilor, fiecare țară având un număr de voturi în raport direct cu mărimea capitalului subscris de ea. Banca internațională de reconstrucție și dez-

voltare are ca filiale: Corporația financiară internațională și Asociația internațională de dezvoltare.

**Banca Marmorosch, Blank & Co.**, una dintre cele mai vechi bănci din România, fondată sub formă de casă de bancă în 1848. În 1905 a fost transformată în societate pe acțiuni cu un capital de 8 000 000 de lei. Ulterior, capitalul a sporit până la 125 000 000 de lei. Banca avea relații de afaceri cu puternice grupări bancare germane, austriece, franceze și americane, fiind folosită de acestea ca unul dintre canalele principale pentru pătrunderea capitalurilor lor în economia României. Ca urmare a crizei economice din 1929, cu tot sprijinul acordat de Banca Națională a României, **B.M.B.** nu a putut face față cererilor de restituire a depunătorilor și altor angajamente și a cerut creditorilor săi un moratoriu, care s-a încheiat în 1939. Aceasta a provocat pierderi foarte mari masei de mici depunători care își încredințaseră economiile lor acestei bănci. Datorită unor speculații abile și obținerii concesiunii desfacerii tutunului (Discom), ea a reușit să se mențină, ca o bancă de mică importanță, până în 1948, când a fost naționalizată.

**Banca Națională a României**, instituție bancară burgheză, înființată în 1880, cu drepturi unice de emisiune. Capital inițial: 30 000 000 de lei-aur, dintre care 10 000 000 de lei aparțineau statului. În 1901 statul și-a retras capitalul, dar a revenit în 1925. În 1929 capitalul instituției era de 600 000 000 de lei, dintre care 10% aparținea statului. **B.N.R.** a fost principalul sprijin financiar al burgheziei românești, și îndeosebi al Partidului național-liberal. A controlat întreaga viață economică și a influențat politica României burghezo-moșierești. La sfârșitul anului 1946, **B.N.R.** a fost etatizată, fapt care a reprezentat începutul reorganizării, pe baze democratice, a sistemului bancar în România. În 1948 **B.N.R.** a fost transformată în *Banca de Stat a R.P.R.*

**Banca pentru reglementări internaționale**, instituție bancară înființată în 1930 (cu sediul la Basel, Elveția) cu participarea băncilor centrale din Anglia, Belgia, Italia, Germania, Franța, Japonia și a unui grup de bănci americane în frunte cu grupul Morgan. A jucat un rol important în reinvierea militarismului german și în finanțarea Germaniei hitleriste, iar în prezent este agentul financiar al organizațiilor internaționale menite să infăptuiască politica „integrării” economice și politice a Europei apusene. Deși la Conferința internațională valutară-financiară de la Bretton Woods (1944) s-a luat hotărârea lichidării acestor bănci, totuși cercurile conducătoare din S.U.A. au menținut-o ca organ-anexă al *Fondului monetar internațional* și al *Băncii internaționale de reconstrucție și dezvoltare*.

**Banca românească**, una dintre cele mai mari bănci comerciale din România burghezo-moșierească, înființată în 1911. Capitalul **B.r.** a fost sporit succesiv de la 17 500 000 de lei, cit era inițial, la 350 000 000 în 1938, apoi la 625 000 000 în 1942 ș.a.m.d. Strâns legată de Banca Națională a României, **B.r.** a constituit un instrument de prim ordin în mâinile burgheziei, în frunte cu familia Brătianu, pentru realizarea politicii economice de clasă a Partidului național-liberal. După primul război mondial, a avut un rol însemnat în pătrunderea capitalurilor burgheziei liberale în economia Transilvaniei. În perioada dinaintea și din timpul celui de-al doilea război mondial, **B.r.** a fost cea mai puternică bancă particulară din România. Ea a avut circa 40 de filiale în toată țara și a controlat un mare număr de bănci și întreprinderi industriale și de transport, obținând astfel profituri considerabile. În 1939, numai profitul recunoscut prin bilanț, mult mai mic decât cel real, era de 26,6%. **B.r.** a avut un rol dintre cele mai importante în pregătirea și finanțarea războiului antisovietic. După 23 August 1944, ea a fost un instrument al

reacțiunii împotriva refacerii economice și democratizării țării. În 1948 **B.r.** a fost naționalizată.

**băncă** (EC.), întreprindere care execută operații de plată și de credit. Primele bănci au apărut în orinduirea sclavagistă și serveau pentru efectuarea plăților între negustori. În evul mediu, activitatea bancară s-a dezvoltat în republicile din nordul Italiei, unde economia bănească și creditul erau stimulate de ample operații comerciale. Apariția capitalismului a determinat o creștere a activității bancare, care s-a generalizat către începutul sec. al XIX-lea. În capitalism, **b.** sînt întreprinderi care concentrează capitalurile bănești disponibile și le pun la dispoziția întreprinderilor capitaliste sau a statului burghez sub formă de credit; ele execută de asemenea numeroase alte operații bănești. Făcînd comerț cu capital bănesc, **b.** obțin profituri din diferența dintre dobînzile încasate pentru creditele acordate și dobînzile plătite de ele pentru depuneri. Aceste profituri, ca și cele obținute din operațiile de casă, decontare, finanțare etc., reprezintă o parte din plusvaloarea creată de muncitori în producție. Contribuind la accelerarea dezvoltării producției capitaliste și la intensificarea exploatării oamenilor muncii de la orașe și sate, activitatea bancară duce implicit la ascuțirea contradicțiilor capitalismului, la agravarea crizelor economice. Sistemul bancar a contribuit la grăbirea procesului de concentrare a capitalului și de formare a monopolurilor industriale. Concentrarea producției și formarea monopolurilor industriale au determinat, la rîndul lor, accelerarea concentrării și a centralizării capitalurilor în sistemul bancar, transformarea **b.** din simpli intermediari în monopoluri bancare atotputernice. Marile **b.** monopolizează cea mai mare parte a capitalului bănesc, pe care-l investesc în întreprinderi industriale, și invers, monopolurile industriale cumpără acțiuni ale **b.**; are loc astfel o fuziune a capitalului monopolist industrial cu capitalul mo-

nopolist bancar, ceea ce dă naștere capitalului financiar. În condițiile imperialismului, băncile capătă un rol nou: din simpli mijlocitori de credit, ele devin stăpîni în întregii vieți economice și politice. Proporțiile și rolul creditului cresc într-o asemenea măsură încît operațiile bancare ajung să oglindească mersul producției și al circulației mărfurilor, băncile devenînd, cum a arătat V. I. Lenin, centrul nodal al economiei capitaliste. Marile **b.** capătă posibilitatea de a controla economia țărilor capitaliste și, pe această bază, își asigură dominația lor în viața politică, subordonează aparatul de stat intereselor oligarhiei financiare, asigură expansiunea imperialistă etc. Cucerînd puterea politică, proletariatul naționalizează, o dată cu principalele mijloace de producție, și întregul sistem bancar, care trebuie reorganizat radical, înființîndu-se, după cum arată V. I. Lenin, „o bancă de stat unică, cea mai mare dintre cele mai mari, cu sucursale în fiecare plasă, pe lângă fiecare fabrică”. În socialism, **b.** își schimbă radical rolul și funcțiile. Pe baza planurilor economice de stat, ele îndeplinesc rolul unei puternice pîrghii în conducerea planificată a economiei naționale. **B.** mobilizează mijloacele bănești disponibile, finanțează și creditează întreprinderile și gospodăriile socialiste, organizează și efectuează decontările bănești și plățile în cadrul economiei naționale, reglementează circulația bănească, exercită controlul prin leu asupra producției și circulației mărfurilor etc. În R.P.R., **b.** au fost naționalizate la 11 iunie 1948. V. și Banca de Stat a R.P.R.; Banca de investiții a R.P.R.—*B. de emisiune*, formă de bancă avînd dreptul (de cele mai multe ori monopolul) de a emite și de a pune în circulație bilete de bancă, valute, devize și de a acorda credite. Pe lângă această sarcină, băncile de emisiune din țările capitaliste au un rol deosebit de important în sistemul de credit, deoarece ele emit bani de credit, păstrează disponibilitățile bă-

nești ale băncilor comerciale și le acordă credite; în unele țări efectuează operații legate de executarea bugetului etc. În imperialism, oligarhia financiară folosește *b. de e.* ca un instrument al politicii ei inflaționiste. În țările socialiste, monopolul emiterii biletelor de bancă îl are banca de stat a țării respective.—*B. populară*, formă a cooperativei de credit în România burghezo-moșierească. Primele *b.p.* s-au înființat în sec. al XIX-lea, ca o reacție împotriva cămătarilor care speculau țărănimea. *B.p.* au încăput însă pe mâinile chiaburimii, care le-au folosit pentru exploatarea țărănimii sărace și pentru deposedarea ei de pământ. După 1945, statul democrat-popular a folosit *b.p.* pentru sprijinirea prin credite a țărănimii sărace recent împroprietărite. După apariția decretului nr. 197 din 13 august 1948 pentru lichidarea băncilor particulare, *b.p.* s-au dizolvat, iar activele lor au fost preluate de cooperativele de consum.—*Bănci cooperative* (denumite inițial *cooperative de credit și economie*), formă de bancă având sarcina de a efectua operații bancare la sate (acordarea de împrumuturi țăranilor individuali în scopul sporirii producției agricole, plata produselor agricole vândute de țărani statului etc.). Au funcționat în Republica Populară Română din 1955 până în 1961. Cîmpul de activitate al băncilor cooperative s-a redus treptat, pe măsura lărgirii rețelei de unități a Casei de economii și consemnațiuni și a creșterii gradului de socializare a agriculturii.—*B. comercială* (sau *de depozit*), formă de bancă capitalistă care acordă împrumuturi, mai ales pe termen scurt, industriașilor și comercianților. Partea principală a resurselor de credit ale *b.c.* este formată din mijloacele păstrate în depozitul ei.—*B. de credit ipotecar* (în capitalism), bancă specializată care acordă împrumuturi, îndeosebi pe termen lung, garantate cu bunuri imobiliare (terenuri, construcții etc.). În caz că debitorii nu plătesc datoriile, banca devine proprietara acestor bunuri. Este încă un mijloc de ruinare a micilor producători,

îndeosebi în agricultură.—*B. internațională*, organizație bancară interstatală, subordonată intereselor capitalului monopolist din statele imperialiste și folosită în scopul asigurării dominației economice și politice a marilor puteri imperialiste. Ea acordă împrumuturi pe termen scurt, ca în cazul Fondului monetar internațional, împrumuturi de investiții pe termen lung, efectuând astfel export de capital, ca în cazul Băncii internaționale de reconstrucție și dezvoltare, sau acordă împrumuturi și efectuează decontări bănești între statele membre, ca în cazul Băncii pentru reglementări internaționale de la Basel etc.

**banchér**, capitalist care face comerț cu capital. Puterea economică a bancherilor este cu mult mai mare decât aceea pe care le-o dă capitalul propriu, dat fiind faptul că în operațiile bancare ei utilizează și disponibilitățile bănești concentrate în bănci. În imperialism, bancherii, ca reprezentanți ai oligarhiei financiare, influențează direct politica statelor capitaliste, subordonând-o intereselor lor. V. și *magnat*; *cămarătar*.

**banchétă** (DRUM.) 1. Porțiune orizontală din profilul transversal al drumurilor. 2. Fișie laterală amenajată în lungul șanțurilor, spre a reține materialele care ar cădea de pe taluzuri.

**banchíză**, cîmp de gheață format în regiunile polare, de-a lungul coastelor mării. Apare în special prin înghețarea directă a apei de mare. Din *b.*, în urma ruperii ei, ia naștere o regiune de ghețuri plutitoare, din care pornesc aisberguri.

**bancrútă** (în dreptul burghez), infracțiune care constă în necorecta gestionare de către un comerciant a patrimoniului său, din care cauză acesta a încetat plățile și a fost declarat în stare de faliment; *b.* este *simplică*, cînd gestionarea necorectă constă în anumite acte neregulate ori imprudente, sau *frauduloasă*, cînd gestionarea necorectă constă în acte anume săvîrșite pentru a păgubi pe creditori;

aceasta din urmă se pedepsește mai sever. În sistemul economic socialist, dispărînd comerțul particular, dispare și infracțiunea de *b.*

**bandaj** 1. (MED.) Fișie de pînză sau de tifon, care servește la menținerea unui pansament, la compresiunea unei regiuni sau la fixarea unui segment al corpului într-o anumită poziție. 2. (TEHN.) a) Îmbrăcămintă inelară de oțel (la

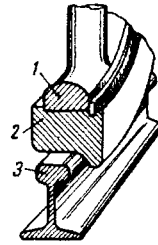

Bandaj  
1 — discul roții; 2 — bandaj; 3 — șină

vehicule feroviare, la căruțe etc.), de cauciuc masiv sau pneumatic (la autovehicule), care se montează pe obada (janta) unei roți pentru a o feri de degradare.

**B.** vehiculelor de cale ferată au spre interiorul căii o proeminență (buză) și suprafață de rulare conică. b) Inel de sîrmă de oțel, folosit pentru consolidarea în fașurărilor rotoarelor mașinilor electrice.

**Bandaranaike**, Solomon (1899—1959), om de stat din Ceylon, lider al Partidului libertății din Ceylon, partid al burgheziei naționale singaleze. A fost prim-ministru din 1956 până în 1959, cînd a fost asasinat.

**Bandaranaike**, Sirimavo (n. 1916), prim-ministru, ministru al afacerilor externe și al apărării al Ceylonului (din 1960). Lider al Partidului libertății din Ceylon, creat de soțul ei, Solomon Bandaranaike. Este prima femeie din lume care ocupă funcția de prim-ministru.

**bândă**<sup>1</sup> (TEHN.), fișie flexibilă, în formă de panglică, cu grosimea mică, avînd lungimea mult mai mare decât lățimea, confecționată din metal, cauciuc, hîrtie, material textil etc. și folosită în construcția diferitelor aparate, mașini etc.—*B. rulantă* a) Mijloc de transport folosit la deplasarea obiectelor în timpul prelucrării lor; *b.r.* contribuie la asigurarea continuității și ritmicității producției. În funcție de ritmul ciclului de producție, *b.r.* poate fi cu

*funcționare continuă sau intermitentă.* Tipul de mijloc de transport folosit depinde de caracterul obiectelor care trebuie executate. Se utilizează transportoare cu bandă flexibilă, cu role, cu vagonete etc. Sin. *conveier.* **b)** Metodă modernă de organizare a producției industriale, care constă în diviziunea amănunțită a procesului de muncă și în așezarea locurilor de muncă în ordinea desfășurării procesului tehnologic. Muncitorii execută operații parțiale, simple, iar obiectul muncii se transmite de la un muncitor la altul cu ajutorul unui dispozitiv mecanic de transportare (al benzii rulante). În condițiile capitalismului, *b.r.* și ritmul rapid al mișcării acesteia constituie un mijloc de intensificare a muncii, de obținere a unor profituri ridicate. În socialism, *b.r.* este utilizată în scopul măririi productivității muncii și al ușurării muncii.—*B. de frână*, bandă metalică cu sau fără garnitură de fricțiune, înfășurată pe o parte din periferia unei roți de frână și care, prin frecarea produsă la strângerea ei pe roată (prin intermediul unei pîrghii), frînează roata și mecanismul din care aceasta face parte.—*B. fără sfîrșit*, bandă avînd cele două capete unite, astfel încît, aplicată pe două elemente cilindrice rotative, capătă o mișcare continuă în lungul ei (ex. transportorul cu bandă flexibilă).—(ELT.) *B. de magnetofon*, bandă magnetică folosită pentru înregistrări de sunet cu ajutorul magnetofonului. Este o bandă de acetilceluloză, triacetat de celuloză sau alte materiale, cu lățimea cuprinsă între 6,35 și 35 mm, acoperită cu un lac conținînd cristale de  $0,3-0,8 \mu$  de oxid de fier ( $Fe_2O_3$ ).—*B. izolatoare*, bandă din țesătură de bumbac sau de mătase cu grosimea de  $0,12-0,45$  mm și lățimea de  $10-50$  mm, utilizată în industria electrotehnică pentru izolarea conductoarelor și înădirilor sau pentru legarea înfășurărilor. Se deosebesc: *b. neimpregnată*, *b. uleiată* (impregnată cu uleiuri vegetale) și *b. cauciucată* (acoperită pe ambele fețe cu un strat de cauciuc lipicios).—(MINE) *B. de alegere*,

bandă din material flexibil (cauciuc, fibre textile etc.) sau din plăci articulate de metal, avînd o mică viteză de deplasare ( $0,1-0,2$  m/s), pe care se aduc produse miniere brute, în bulgări, pentru ca muncitorii să aleagă manual dintre ele bucățile de substanțe minerale utile sau să le elimine pe cele inutile.—*B. transportoare v. transportor cu bandă.*

**bandă<sup>2</sup>** (DRUM.) **a)** *Bandă de circulație*, fișie din partea carosabilă a unui drum (cu lățimea de  $2,75-3,75$  m), rezervată circulației în același sens a unui singur șir de vehicule. Șoselele obișnuite au două *b. de c.* Autostrăzile au cel puțin cîte două *b.* pentru fiecare sens de circulație. **b)** *Bandă de încadrare* (sau *laterală*), fișie din acostamentul unui drum ( $0,50-0,75$  m lățime), care încadrează partea carosabilă, protejînd marginile îmbrăcăminții rutiere; este consolidată printr-un pavaj de piatră brută sau de bolovani de rîu. Se execută pe porțiunile de drum care traversează localitățile, în curbele cu raze mici etc.

**bandă<sup>3</sup>** (FIZ.) **a)** *Bandă de energie*, grup de valori pe care le poate avea energia unui electron care se mișcă într-un cristal, constituit din valori foarte apropiate între ele. *B. de e.* sînt separate, de obicei, de alte grupuri (benzi) asemănătoare printr-un interval finit, denumit *zonă interzisă*. Numărul valorilor pe care le poate avea energia într-o *b.* este egal cu numărul atomilor care formează cristalul. *B. de e.* provine din stările cuantice ale atomilor izolați ai unei substanțe, prin condensare din starea de vapori în stare cristalină, cînd asupra mișcării electronilor acționează cîmpul electric periodic al rețelei cristalului. *B. de e.* care cuprinde valorile energiilor atinse de electronii liberi ce participă la procesul de conducere a curentului electric formează *b. de conducție*; *b. de e.* următoare, cu valori mai mici ale energiei, formează *b. de valență* (sau *b. normală*). Între *b. de valență* și *b. de conducție* este situată zona interzisă, care cuprinde un domeniu de valori ale energiei ce

nu pot fi luate de electronii din cristal. În funcție de numărul electronilor cu valori ale energiei cuprinse în *b. de valență* și *b. de conducție*, în funcție de lățimea zonei interzise, de tipul și de cantitatea impurităților prezente, cristalul poate avea proprietăți izolatoare, metalice sau semiconductoare. V. și *izolator*; *metal*; *semiconductor*. **b)** V. *spectru de bandă*.

**bandă de frecvență** (TELEC.), totalitatea frecvențelor cuprinse între două limite, care determină lărgimea de bandă. Alegerea unei anumite *b. de f.* se face în funcție de unele proprietăți comune ale oscilațiilor avînd frecvența cuprinsă în bandă sau de utilizările date undelor ori de limitele în care un aparat (ex. un amplificator sau un filtru) are proprietatea de a transmite sau de a opri oscilațiile (ex. banda frecvențelor medii ale undelor hertziene folosite în radiocomunicații este cuprinsă între 300 kHz și 3 MHz).

**Bandello**, Matteo (c. 1485—c. 1562), scriitor italian din epoca Renașterii. Opera sa principală cuprinde 214 nuvele, în care a prezentat în mod critic moravurile claselor stăpînitore din vremea sa. Nuvelele lui **B.** au servit ca sursă de inspirație pentru nuveliștii și dramaturgii din sec. XVI—XVII.

**Bandjarmasin**, oraș în Indonezia, în sudul insulei Kalimantan (Borneo), port la Marea Javei. 177 000 loc. (1959). Export de petrol, cărbune, lemn, cauciuc etc.

**bandotică**, colecție de benzi de magnetofon; loc (încăpere, mobilă) în care se păstrează aceste benzi.

**bandou** (CONSTR.), boltă îngustă prin care se termină

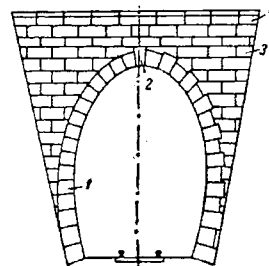

Bandou la un portal de tunel  
1 — bandou; 2 — bolțarul de cheie;  
3 — timpan; 4 — coronamentul timpanului



capătul liber al unui portal de tunel și care formează cadrul decorativ al intrării tunelului.

**bandulă** (NAV.), piesă de lemn în formă de pară, îngreuiată cu plumb și legată de o frînghie subțire (saulă) cu o lungime pînă la 100 m; la acostare se aruncă de pe navă, cu scopul de a putea trage pe chei sau pe o altă navă capătul parîmei de legare.

**banduliéră**, bandă de piele sau de pînză, așezată de-a curmezișul corpului, de care se atîrnă o armă.—*In b.*, mod de a purta un obiect (mai ales o armă) de-a curmezișul corpului, de la un umăr spre șoldul opus.

**Bandung**, oraș în Indonezia, în insula Java, centru administrativ al provinciei Java de Vest. 952 000 loc. (1959). Mare nod de comunicații (aeriane și feroviare). Industrie textilă, electrotehnică și radiotehnică, de conserve, de prelucrare a cauciucului și mari ateliere de căi ferate. Important centru cultural.—*Conferința de la B.*, prima conferință a țărilor Asiei și ale Africii. A avut loc în 1955, fiind convocată din inițiativa Indiei, Indoneziei, Birmaniei, Pakistanului și Ceylonului. *C. de la B.*, la care au participat 29 de țări din Africa și din Asia, a declarat că, sub toate formele sale, colonialismul reprezintă un rău căruia trebuie să i se pună grabnic capăt. Ea a susținut principiile fundamentale ale drepturilor omului, ale autodeterminării popoarelor și naționalităților, condamnînd politica și practica segregăției și discriminării rasiale. Țările participante au adoptat principiile coexistenței pașnice ca bază a relațiilor dintre state, au lansat un apel pentru dezarmare și pentru interzicerea producției, experimentării și folosirii armei atomice și termonucleare, precum și pentru reglementarea prin mijloace pașnice a tuturor problemelor internaționale litigioase. *C. de la B.* reprezintă un eveniment de importanță istorică în lupta de eliberare a popoarelor din Asia și din Africa de sub jugul colonial.

**bandură**, instrument muzical popular ucrainean cu 12 coarde (cel modern are 40-50 de

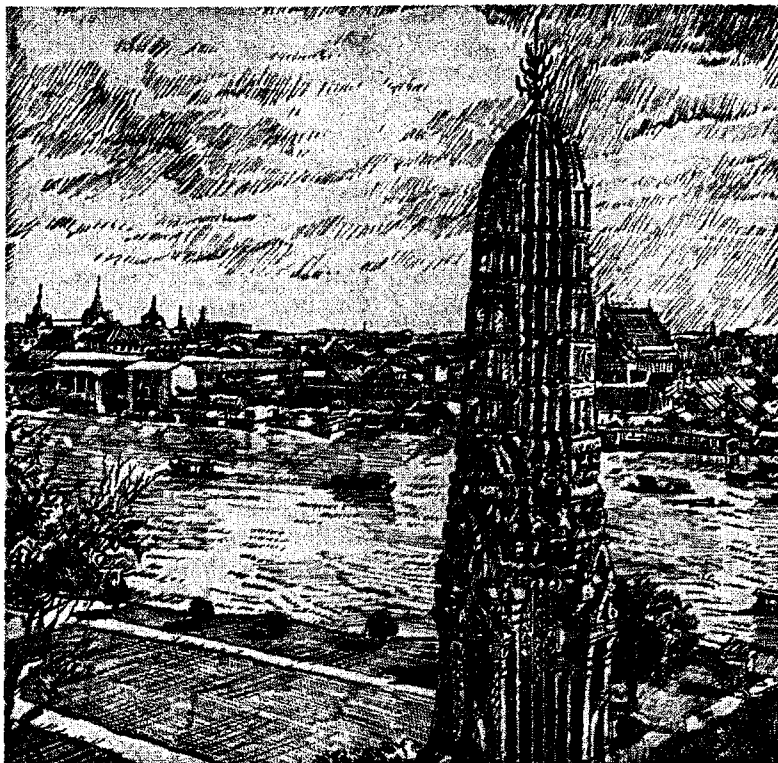

Bangkok. Vedere generală

coarde), răspîdit și în Orient și în sudul Europei; seamănă cu o chitară cu gîtul scurt. Sunetele sînt produse prin ciupirea coardelor. Sin. *mandora*.

**Banfi**, Antonio (1886—1957), filozof progresist italian, care a evoluat de la raționalismul critic la marxism, caracterizat de el ca mișcarea umanistă a epocii noastre. A scos în evidență criza culturii burgheze, combătînd îndeosebi iraționalismul existențialist, și a participat activ la lupta împotriva fascismului. Operă principală: „Istoria materialismului” (2 vol., 1952—1953).

**Bangalore**, oraș în sudul Indiei. Centrul administrativ al statului Mysore. 779 000 loc. (1951). Important nod feroviar. Întreprinderi textile (de mătase și de bumbac), chimice, de tutun, de uleiuri, de strunguri, aparatură telefonică, ateliere de artizanat, uzine de avioane.

**Banghereanu**, Theodor I. (1849—1932), militant al mișcării socialiste din România. Muncitor strungar. A fost ales în 1895 în Consiliul general al Partidului social-democrat din România și reales la congresele din 1897 și 1898. Din anul

1898 s-a ocupat de administrația ziarului socialist „Lumea nouă”. A desfășurat activitate pentru înființarea de cluburi socialiste la sate. Ca urmare, în ianuarie 1899 a fost arestat și condamnat la un an închisoare. A participat la congresul de reconstituire a partidului social-democrat, din anul 1910.

**Bangkok**, capitala Tailandei, port la fluviul Menam. 1 413 000 loc. (1956), inclusiv suburbiile. Nod aerian, feroviar și maritim de importanță internațională. Fabrici de decorticare a orezului, de cherestea, de textile, de hîrtie, de sticlă, industrie alimentară și șantiere navale. Orașul este străbătut de numeroase canale. Prin port trece circa 4/5 din exportul țării.

**Bangui**, capitala republicii Africa Centrală, port la riul Oubangui, afluent al fluviului Congo. 81 700 loc. (1960). Producție de ulei de cocos și industrie de prelucrare a lemnului.

**bani**<sup>1</sup>, marfă deosebită care, în procesul dezvoltării istorice a producției și a schimbului de mărfuri (în perioada descompunerii comunei primitive), s-a desprins spontan de masa celorlalte mărfuri și care îndeplinește funcția specială de e c h i-



valent general. La început (cu 3 000—4 000 de ani î.e.n.), schimbul se făcea prin intermediul vitelor, blănurilor etc. Cu timpul, rolul de bani l-au căpătat exclusiv metalele prețioase (aurul și argintul), datorită avantajelor pe care ele le prezintă (divizibilitate, omogenitate, faptul că păstrează o valoare mare într-un volum mic, că sînt ușor transportabile etc.). Spre deosebire de celelalte mărfuri, în afară de valoarea de întrebuințare obișnuită pe care o au în calitate de metale, **b.** au o valoare de întrebuințare specială, fiind întru chip generală și nemijlocită a valorii tuturor mărfurilor. Esența **b.** se manifestă în funcțiile lor, a căror apariție și dezvoltare reflectă procesul dezvoltării producției de mărfuri și a contradicțiilor acesteia. Într-o producție de mărfuri dezvoltată, **b.** îndeplinesc următoarele funcții: a) măsură a valorii, b) mijloc de circulație, c) mijloc de plată, d) mijloc de teaurizare, e) bani universali. Descoperind esența banilor, K. Marx a demască caracterul fals al teoriilor burgheze asupra **b.** (v. b a n i<sup>2</sup>); **b.** exprimă relațiile de producție dintre producătorii de mărfuri, natura și funcțiile lor schimbîndu-se de la o orînduire socială la alta. În orînduirile bazate pe exploatare, **b.** au servit ca mijloc de exploatare în minile clasei dominante. În capitalism, unde și forța de muncă este marfă, **b.** se transformă în capital, devenind astfel un instrument al exploatareii capitaliste. În socialism, natura și rolul economic al **b.** se schimbă radical; ei nu mai pot deveni capital și servesc ca instrument de conducere planificată a economiei, ca mijloc de evidență generală și de control asupra producției și repartiției, de realizare a repartiției după cantitatea și calitatea muncii, precum și pentru înfăptuirea gospodăririi socialiste. În socialism, o dată cu natura lor, se schimbă și funcțiile **b.**; funcția de mijloc de teaurizare dispare și în locul ei apare o funcție nouă: **b.** ca mijloc de acumulare socialistă și de economii. Celelalte

funcții, care se mențin ca formă, își schimbă rolul și conținutul, ele exprimînd procese și fenomene proprii socialismului. Într-o serie de funcții, ei pot apărea direct, ca **b.** de aur sau sub formă de semne bănești, aurul putînd fi înlocuit în circulație cu *b. de hîrtie*. Statele capitaliste recurg la emisiune de *b. de hîrtie* pentru acoperirea cheltuielilor excesive neproductive, îndeosebi cele de înarmare, ceea ce provoacă deprecierea **b.**, inflație, și duce la scăderea nivelului de trai al oamenilor muncii. Instabilitatea circulației bănești este un fenomen obișnuit în țările capitaliste. În socialism, circulația bănească se efectuează planificat; ea este stabilă, trainică, stabilitatea **b.** aflați în circulație fiind garantată nu numai de o cantitate de aur, ci și de întreaga cantitate de mărfuri pusă de stat în circulație la prețuri ferme. În R.P.R., unitatea monetară este leul, a cărui putere de cumpărare este în continuă creștere. **B.** vor dispărea o dată cu producția de mărfuri, în faza superioară a comunismului.—*B. de hîrtie*, semne bănești emise de stat pentru acoperirea cheltuielilor lui și care au curs forțat. Ei au apărut nemijlocit din circulația **b.** de metal, înlocuind cu timpul aurul sau argintul în funcția de mijloc de circulație. *B. de h.* nu au valoare proprie, ci sînt numai semne nominale ale valorii, funcția lor monetară fiind determinată de valoarea cantității de aur care este necesară circulației. Cînd statul pune în circulație mai mulți *b. de h.* decît este necesar pentru circulația mărfurilor, se produce inflație. Semnele bănești emise de băncile de stat din țările socialiste pentru servirea planificată a circulației mărfurilor nu constituie *b. de h.*, ci bilete de bancă (sau bani de credit).—*B. de credit* v. *bilet de bancă*.

**bani**<sup>2</sup> 1. *Teoria cantitativă a banilor*, teorie burgheză ale cărei principii se întîlnesc încă din sec. al XVII-lea în Italia. S-a dezvoltat apoi în Franța (Ch. Montesquieu), dar mai ales în Anglia (D. Hume și

D. Ricardo), unde *t. c. a. b.* a căpătat cea mai mare dezvoltare. Reprezentanții ei susțin că banii îndeplinesc numai funcția de mijloc de circulație, iar mărimea valorii lor și a prețurilor mărfurilor este determinată de cantitatea de bani aflată în circulație. *T. c. a. b.* a reprezentat la început interesele capitalului industrial, iar în imperialism, reactualizată de R. Hilferding, I. Fisher, J. M. Keynes și alții, servește interesele monopolurilor de „fundamenta” teoria „capitalismului organizat” și metodele inflaționiste de jefuire a maselor muncitoare. Teoria marxistă arată că valoarea banilor, ca și a oricărei mărfi, este determinată de timpul de muncă socialmente necesar pentru producerea acestora, iar cantitatea de bani necesară în circulație, de legea circulației bănești. 2. *Teoria nominalistă a banilor*, teorie vulgară, apărută încă în antichitate și dezvoltată în secolul al XVIII-lea de către G. Berkeley și James Stewart, potrivit căreia banii nu au o valoare proprie, ci reprezintă doar unități convenționale de măsură a prețurilor mărfurilor, semne convenționale stabilite de către stat, independent de raportul lor față de aur. În condițiile imperialismului, *t. n. a. b.* a fost reactualizată, printre alții, de către G. F. Knapp și Bendixen, precum și de J. M. Keynes, care, prin teoria „regularizării valutei”, pretindea că ar fi posibilă menținerea stabilității **b.**, fără acoperire în aur, prin reglementarea făcută de către stat. *T. n. a. b.* este idealistă, reacționară; ea neagă natura de marfă a **b.**, confundă funcția de măsură a valorii cu funcția de etalon al prețurilor, pune pe același plan **b.** de metal-aur cu **b.** de hîrtie, nesocotind faptul că ultimii sînt doar semne ale aurului, și ascunde esența exploatare a capitalismului. Ea servește interesele monopolurilor, încercînd să justifice politica inflaționistă a statelor burgheze.

**baniță**, veche măsură de capacitate, folosită mai ales pentru cereale. Era echivalentă în Țara Românească cu 33,963 l, iar în Moldova cu 21,50 l.

**banjó**, instrument muzical al negrilor, originar din America de Nord, folosit mai ales în formațiile de jazz. Are formă circulară, gît lung și 5 — 9 coarde. Sunetele sînt produse prin ciupire. Este folosit ca instrument solistic sau de acompaniament.

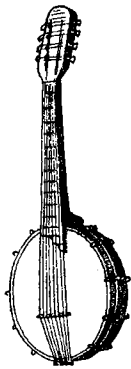

Banjo

**Bank of America** [*bênc av amêrică*], cea mai mare bancă particulară și unul dintre grupurile financiare cele mai puternice ale S.U.A. A luat ființă la începutul sec. al XX-lea, cu sediul central la San Francisco. La sfîrșitul anului 1958, activele proprii ale băncii au fost de 11,3 miliarde de dolari; în afară de acestea controlează active prin intermediul băncilor monopolurilor industriale, precum și o parte însemnată din producția agricolă a Californiei. După primul război mondial a avut un rol activ în fascizarea Italiei, finanțîndu-l pe Mussolini. După al doilea război mondial are un rol important în expansiunea economică a S.U.A. în alte țări. **B. of A.** are 12 filiale peste graniță (în R.F.G., Franța, Anglia, Japonia, Filipine etc.) și 13 instituții bancare pe teritoriul bazelor americane de peste graniță. **B. of A.** are legături strînse cu marile grupuri financiare ale S.U.A.: Rockefeller, Mellon, Chicago ș. a.

**Banting** [*bêntîŋ*], Frederick Grant (1891—1941), fiziolog și farmacolog canadian, cunoscut în special prin cercetările sale asupra secreției interne a pancreasului. Împreună cu Macleod și cu C.H. Best, a izolat pentru prima oară insulina în stare pură și a introdus-o în terapeutică. Premiul Nobel (1923).

**bântu**, populație băștinașă din Africa ecuatorială și sudică, în număr de circa 63 000 000 (1958). Aparține rasei negroide. Este alcătuită din numeroase grupuri de triburi (pangwe, umbundu, baluba, baniaruanda, barundi, suahili, baganda, kikuiu, zulușii, basuto, kosa etc.).

Ocupația principală este agricultura. În trecut, aceste popoare au avut formații statale proprii (Baganda, Unioro, Ruanda-Urundi), distruse ulterior de colonialiștii europeni. În prezent, negrii **b.**, lipsiți de pămînturi, lucrează pe plantațiile europenilor sau în mine, fiind crunt exploatați. Ei duc o luptă activă pentru eliberarea de sub jugul imperialist. — *Limbi b.*, grup mare de limbi din Africa centrală și meridională, foarte apropiate unele de altele din punctul de vedere al structurii gramaticale și al lexicului. *L. b.* sînt limbi aglutinante; ele se caracterizează prin prezența așa-numitelor clase gramaticale (a oamenilor, a animalelor, a plantelor, a lucrurilor etc.). Cele mai răspîndite *l. b.* sînt: suahili, lingala, kiluba, luganda, isizulu, seciuana.

**Banuș**, Maria (n. 1914), poetă romînă. Primul său volum de versuri, „Țara fetelor” (1937), se caracterizează printr-o emoție autentică, cu unele tendințe spre intimism. Datorită apropierii poetei de mișcarea muncitorească, începînd din 1939 în versurile ei își fac loc preocupările sociale. În culegerile publicate după Eliberare, **B.** abordează, de pe pozițiile realismului socialist, teme fundamentale ale realității contemporane și se afirmă ca o poetă militantă, demascînd pericolul de război, slăvind în versuri patetice lumea socialistă, pe constructorii ei și înaltele idealuri de care aceștia sînt însuflați. Volume de versuri: „Bucurie” (1949), „Despre pămînt” (1954), „Ție-ți vorbesc, Americă!” (1955), „Se-arată lumea” (1956), „La porțile raiului” (1958), „Torentul” (1959) etc. Laureată a Premiului de stat.

**Banville** [*băvil*], Théodore de (1823—1891), poet francez, adept al concepției idealiste a „artei pentru artă”, precursor al parnasianismului. Versurile sale se caracterizează prin virtuozitatea formei. A publicat volumele de versuri „Cariatidele” (1842), „Ode acrobatică” (1857), precum și „Scurt tratat despre poezia franceză” (1872), comedia istorică „Gringoire” (1866) etc.

„**Bányavidéki Fáklya**” [*bá-nôvidechi fáchiq*] („Făclia băimăreană”), cotidian, organ în limba maghiară al Comitetului regional P.M.R. și al Sfatului popular regional Maramureș; apare din 1958.

**baobáb** (*Adansonia digitata*), arbore de dimensiuni gigantice, din familia bombacaceelor, răspîndit în Africa tropicală. Are tulpina foarte groasă (uneori pînă la 10 m diametru) și lemnul ușor. Fructul, o capsulă, este mare, lunguieț și conține numeroase semințe; pulpa fructului este moale și foarte căutată de maimuțe („piinea maimuțelor”). **B.** face parte dintre



Baobab

plantele care au o viață lungă (pînă la 4 000—5 000 de ani).

**Baotou**, oraș în nordul R.P. Chineze. Circa 700 000 loc. (1959). Nod feroviar și unul dintre principalele centre industriale ale țării. În 1957—1958 la **B.** s-a construit prima parte a celui mai mare combinat siderurgic al țării, care se bazează pe rezervele mari de cărbune și minereu de fier din apropiere.

**baptîsm** (gr. *baptizein* „a boteza”), sectă religioasă creștină, întemeiată la începutul sec. al XVII-lea, în Anglia, de către John Smyth. **B.** a apărut pe terenul anabaptismului. El respinge botezul copiilor, admițîndu-l numai pentru adulți, și consideră drept autoritate supremă Biblia. **B.** a cuprins pături largi ale micii burghezii din S.U.A., unde are cel mai mare număr de adepți, și din unele țări europene. Fiind finanțate de capitaliștii din S.U.A., comunitățile baptiste sînt adeseori folosite ca agenturi ale imperialismului american. **B.** prezintă toate particularitățile sectelor: exaltare mistică, izolare și pasivitate, dezinteres față de cultură și progres.

**bar** (gr. *baros* „greutate”; METR.), unitate de măsură pen-

tru presiunea atmosferică, folosită în meteorologie; este egală cu  $10^6$  barii sau cu 1 hectopiez. V. și piez.

**Barabás** [bárabas], Miklós (1810—1898), pictor, desenator și ilustrator maghiar, originar din secuime. A pictat scene de gen cu țărani și un mare număr de portrete. Între 1831 și 1833 a trăit la București, unde a lucrat portrete (printre care al generalului Kiseleff), lăsându-ne totodată interesante și pitorești note memorialistice asupra acestei perioade. În Muzeul de artă al R.P.R. este reprezentat prin „Mocani sălișteni în drum spre țirg“, „Portret de bărbat“ (Kossuth), „Portretul doamnei Orghidan“, „Portret de femeie“, precum și printr-un număr de stampe.

**barabói** (*Chaerophyllum bulbosum*), plantă erbacee, bienală sau perenă, cu tulpina netedă, înaltă de 50—200 cm și prevăzută la bază cu peri lungi, albi, îndreptați în jos. Frunzele sînt penate, iar florile albe, dispuse în umbel. Partea subterană (rădăcinile îngroșate) este comestibilă. Crește spontan în toate regiunile țării noastre.



Baraboi

**Barac**, Ion (1776—1848), scriitor român. A redactat la Brașov periodicul „Foaia duminică“ (1837) și a desfășurat, sub influența ideilor iluministe, o bogată activitate culturală. A scris, între altele, basmul alegoric în versuri „Istorie despre Arghir cel frumos și despre Elena cea frumoasă“ (1801). A tradus într-o formă populară „O mie și una de nopți“, șapte cîntece din „Odissea“ ș.a., care au avut o mare răspîndire.

**baráj**<sup>1</sup>, construcție hidrotehnică care închide valea unui curs de apă și servește la crearea unei căderi de apă, a unei acumulări sau în ambele scopuri. Se pot executa **b.** de diferite înălțimi (de la 1—2 m pînă la 200—300 m) și din diferite materiale (lemn, pă-

mint, piatră, anrocamente, zidărie, beton, beton armat, metal). **B.** de beton sau de beton armat sînt de diferite tipuri: de greutate, în arc, cu contraforturi etc.

**B.** poate fi *deversor* (dacă permite evacuarea apei din bieful amonte în bieful aval) sau *nedeversor*. Oricare ar fi tipul și construcția sa, **b.** trebuie să satisfacă cerințele de stabilitate și de etanșitate. În prezent, pe lângă alte **b.** înalte, se construiește la Nurek (U. R. S. S.) cel mai înalt **b.** din lume (300 m); printre **b.** înalte existente se numără **b.** Grande Dixence (Elveția, 284 m), Hoover (S.U.A., 221 m) și Bhakra (India, 207 m). În R.P.R., în cadrul planului de electrificare a țării, s-a construit **b.** de la Bicaz, pe Bistrița, înalt de 127 m, care este unul dintre cele mai mari din Europa. Formează un lac de acumulare cu un volum de 1,20 miliarde m<sup>3</sup> de apă, care furnizează apă pentru marea hidrocentrală „V. I. Lenin“, va face posibilă irigarea terenurilor agricole și va feri de inundații terenurile din aval.

**baráj**<sup>2</sup> 1. (MILIT.) Lucrare genitică executată în scopul întîrzierii sau opririi înaintării inamicului. După destinația lor, **b.** se împart în: *b. antitanc* și *b. contra infanteriei*. După natura lor, pot fi: *b. explozive* (ex. cîmpuri de mine) și *b. neexplozive* (ex. șanțuri anti-tanc, escarpe, contraescarpe etc.).—*B. chimic*, lucrare executată de trupele chimice, care constă în infectarea terenului și a aerului cu substanțe toxice de luptă.—*B. de mine marine*, ansamblu de mine marine dispuse sub apă, la adîncimi diferite sau pe fundul mării, în scopul lovirii și scufundării navelor inamice.—*B. de foc v. zonă de foc*. 2. (FIZ.) *Strat de baraj v. barieră, strat de barieră.*

**baraj pentru aer** (MINE), lucrare folosită ca mijloc de reducere sau de suprimare a curentului de aeraj de-a lungul unei lucrări miniere, în vederea

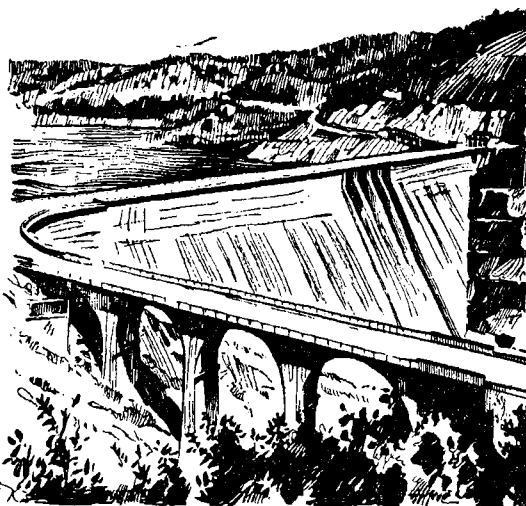
Baraj<sup>1</sup>

stingerii incendiilor subterane. Este făcută din prelată cauciucată, din saci speciali de pînză cauciucată, care se umplu la locul de întrebuițare cu aer comprimat, sau din pereți de scînduri tencuiți cu lut umed.

**Baranga**, Aurel (n. 1913), dramaturg român. S-a afirmat în anii de după Eliberare prin piesele „Iarbă rea“, „Arcul de triumf“ și mai ales prin „Mielul turbat“ (1953), comedie satirică împotriva rămășițelor mentalității burgheze. Drama „Pentru fericirea poporului“ (1951, în ultima versiune cu titlul „Anii negri“), scrisă în colaborare cu N. Moraru, evocă un moment din lupta comunistilor în ilegalitate. **B.** desfășoară și activitate publicistică și obștească. De două ori laureat al Premiului de stat.

**Baranski**, Nikolai Nikolae-vici (n. 1881), geograf sovietic, membru corespondent al Academiei de Științe a U.R.S.S., profesor la Universitatea „M.V. Lomonosov“ din Moscova, Erou al Muncii Socialiste. Este unul dintre fondatorii școlii sovietice în domeniul geografiei economice. Op. pr.: „Geografia economică și cartografia economică“ (1956), „Geografia economică a U.R.S.S.“ (mai multe ediții). Laureat al Premiului de stat al U.R.S.S.

**Baraolt**, comună în raionul Sf. Gheorghe, reg. Braşov. 5 030 loc. (1961). Exploatare de lignit. Combinat alimentar pentru produse lactate.

**Baraolt**, *Munţii ~*, munţi situaţi în partea vestică a Carpaţilor Orientali, delimitaţi spre est, sud şi vest de marele cot făcut de Olt în Depresiunea Bîrsei (între defileurile Tuşnad şi Racoş). Altitudinea maximă: 1 018 m. Întinse păşuni, folosite pentru creşterea oilor.

**Baraschi**, Constantin (n. 1902), sculptor român, artist al poporului din R.P.R., membru corespondent al Academiei R.P.R. În primele sale lucrări se vedeşte înclinarea către sculptura decorativă. După 1944, creaţia sa îşi lărgeste registrul tematic, abordînd subiecte din realitatea contemporană, din trecutul revoluţionar al poporului, şi îşi sporşte simţitor forţa expresivă. Este autorul „Monumentului ostaşului sovietic” din Bucureşti (1946), al portretelor



C. Baraschi

„Maxim Gorki” (1952), „Fetiţa mea” (1954) şi al proiectelor de monumente „Mihai Eminescu”, „Nicolae Bălcescu”, „Ştefan cel Mare”. Baraschi este de trei ori laureat al Premiului de stat.

**Baraş**, Iuliu (1815—1863), medic român. A fost profesor la Şcoala de medicină şi farmacie din Bucureşti şi unul dintre principalii organizatori ai medicinei româneşti alături de C. Davila. Este cunoscut şi ca popularizator al ştiinţelor naturii şi al medicinei. A organizat primul spital de copii din Bucureşti. A redactat (1856—1859) revista „Isis”, intitulată mai târziu „Natura”. Op. pr.:

„Curs de igienă populară” (1857), „Manual de botanică silvică” (1861), „Istoria naturală” (volumele „Mineralogie”, 1862, şi „Zoo’ogic”, 1864).

**barată**, maşină folosită în filatura de viscoză pentru obţinerea xantogenatului de celuloză, prin tratarea cu sulfură de carbon a alcalicelulozei pre-maturate.

**bără**<sup>1</sup> 1. Element de construcţie, de maşină, de utilaj etc., avînd o axă rectilinie (*b. dreaptă* sau *frîntă*) sau curbilinie (*b. curbă*) şi o lungime mare în raport cu dimensiunile secţiunii transversale. După forma secţiunii, se deosebesc *b. rotunde*, *poligonale*, *profilate* etc.; după modul cum variază secţiunea transversală în lungul barei, există *b. cu secţiune constantă* şi *b. cu secţiune variabilă*.

**B.** pot fi alcătuite dintr-o singură piesă (*b. simplă*), din două sau mai multe piese solidarizate prin nituri ori sudură pe toată lungimea lor sau cu solidarizări locale prin plăcuţe ori zăbreluţe (*b. compuse*); **b.** pot avea *secţiunea omogenă*, alcătuită dintr-un singur material (oţel etc.), sau *neomogenă*, alcătuită din două sau mai multe materiale (beton armat etc.). După modul de rezemare se deosebesc *b. simplu rezemate*, *încastate* sau *articulate*, *b. drepte*, *frînte* sau *curbe*; folosite în construcţii, acestea pot constitui fie un element de rezistenţă independent (stîlp, arc, grindă etc.), fie elemente componente ale unei structuri de rezistenţă (cadru, grindă cu zăbreluţe, şarpantă etc.).—**B. de torsiune**, bară de oţel solicitată în principal la torsiune, avînd la unul dintre capete o pîrghie de acţionare, celălalt capăt fiind încastat sau echipat cu o pîrghie similară; este folosită ca resort la suspensiunea anumitor autovehicule, la boghiuri de vagoane etc. 2. (ELT.) *Bară colectoare*, element important al instalaţiilor de distribuţie din centrale electrice, staţii electrice, posturi de transformare etc., format din conductoare neizolate (de obicei cu secţiune dreptunghiulară), suspendate sau sprijinite pe izolatoare, la care se racordează atît cablurile de legătură cu sursele de energie

electrică (circuiturile de sosire) cît şi cele de legătură cu consumatorii (circuiturile de plecare). 3. (FIZ.) *Bară de control*, bară, placă sau tub de oţel care conţine un absorbant puternic de neutroni (cadmiu sau bor); este întrebuinţată pentru a regla sau a menţine constantă puterea unui reactor nuclear la o valoare dată.—**B. de siguranţă**, bară dintr-un material cu o mare capacitate absorbantă pentru neutroni, care, în caz de pericol, cade foarte repede în reactorul nuclear, blocînd reacţia în lanţ şi oprindu-l din funcţiune. 4. (SPORT) Fiecare dintre cei trei stîlpi de lemn sau de metal din care este construită poarta la unele jocuri sportive (fotbal, rugbi etc.).—**B. fixă**, aparat de gimnastică sportivă, specific pentru probele masculine de concurs, construit din oţel şi montat pe stîlpi verticali.

**bără**<sup>2</sup> (GEOGR., NAV.), prag submarin de nisip, situat la adîncime mică, în faţa gurii de vărsare a unui fluviu sau în lungul coastelor, la o anumită distanţă de ţărm, şi rezultat din depunerea materialului solid transportat de fluviul respectiv sau adus de valuri ori de curenţi marini (ex. **b.** de la Sulina, care constituie o piedică pentru navigaţie).

**barbacăna** (CONSTR.) 1. Deschidere înaltă şi foarte îngustă, folosită în arhitectura medievală pentru luminarea şi aerisirea scărilor din turnuri, a coridoarelor sau a diferitelor încăperi. 2. Deschizătură cu secţiunea transversală mică, amenajată într-un zid (culee de pod, zid de sprijin, căptuşeala unui tunel etc.) pentru a permite scurgerea apelor infiltrate în terenul din spatele acestui zid.

**barba-căprei** (*Tragopogon*), denumire dată mai multor specii de plante erbacee, perene, din familia compozitelor, cu frunze lungi şi înguste, adesea ondulate, şi cu flori

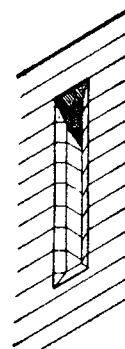

Barbacăna

grupate în capitule mari, de culoare galbenă. În lăstari și în frunze se găsește un suc lăptos (latex). În R.P.R. există



Barba-caprei

mai multe specii, care cresc mai ales prin finețe. De la *Tragopogon porrifolius* se consumă uneori, pentru salată, frunzele și rădăcinile.

**Barbados**, insulă în arhipelagul Antilelor Mici, colonie a Marii Britanii. Suprafața: 431 km<sup>2</sup>. Populația: 232 100 loc. (1960), formată din negri și mulatri. Centru administrativ: *Bridgetown*. Culturi tropicale (manioc, trestie de zahăr). Mici fabrici de zahăr și de rom.

**barbări**, denumire sub care vechii greci și romani înțelegeau toate popoarele străine de civilizația greco-romană, în afară de egipteni.

**barbarie**, termen prin care, în periodizarea făcută de L. H. Morgan în cartea sa „Societatea primitivă” (1877), se desemnează a doua perioadă a comunei primitive, după sălbăticie, și care precede civilizația. După Morgan, începutul **b.** ar coincide cu inventarea olăritului, iar sfârșitul ei cu inventarea scrisului. F. Engels a folosit schema de periodizare a lui Morgan și a dezvoltat-o în cartea sa „Originea familiei, a proprietății private și a statului” (1884). El a arătat că **b.** este perioada primelor două mari diviziuni sociale ale muncii (separarea agricultorilor de păstori și a meșteșugarilor de agricultori), perioada nașterii triburilor și organizării tribale. F. Engels a atras însă atenția asupra necesității revizuirii acestei scheme o dată cu dezvoltarea științei. În locul acesteia se folosește o periodizare

elaborată pe baza dezvoltării producției și a relațiilor de producție, conform căreia perioadele respective îi corespund epocile neolitică, a bronzului și a fierului.

**barbarism** (LINGV.), termen sau construcție de origine străină, folosite inutil, întrucât au echivalente în limba respectivă; element de jargon.

**barba-ursului** (BOT.) v. **coada-calului**.

**barbétă** (NAV.) 1. Parimă scurtă, legată de un inel fixat la prora unei ambarcații; servește la legarea acesteia de o navă sau de chei. 2. Pereți verticali în chiurasă, de formă circulară, limitând spații în care erau fixate în trecut tunurile unor nave de război și servind la protecția servanților tunului.

**Barbier** [*barbié*], Auguste (1805–1882), poet satiric francez, cîntăreț al revoluției din 1830. În culegerea de versuri satirice „Iambii” (1831), a cîntat, în manieră romantică, eroismul maselor populare care au luptat pe baricade și a denunțat burghezia oportunistă, profitoare de pe urma revoluției.

**Barbieri** v. **Guercino**.

**Barbilian**, Dan (cunoscut și sub pseudonimul literar *Ion Barbu*) (1895–1961), matematician și poet român. A publicat lucrări în domeniul geometriei, axiomaticii, algebrei și teoriei numerelor, remarcabile prin originalitatea lor. Op. pr.: „Curs de algebră axiomatică”, „Teoria aritmetică a idealelor (în inele necomutative)” (1956), „Grupuri cu operatori (teoremele de descompunere ale algebrei)”. Ca poet a debutat cu poezii de factură parnasiană. Ulterior (volumul „Joc secund”, 1930), versurile lui **B.** au dobîndit un caracter pronunțat ermetic, limbajul a devenit din ce în ce mai prețios, talentul său irosindu-se în căutări artistice fără perspectivă.

**Barbirolli**, John (n. 1899), dirijor englez de origine italiană. Arta sa dirijorală, deosebit de nuanțată, se caracterizează prin forța și căldura expresiei. A scris unele compoziții (concert pentru oboi pe teme de Pergolesi și transcripții din muzica lui Purcell). A

făcut parte din juriul primului și celui de-al doilea Concurs internațional „George Enescu” (București, 1958 și 1961) și a dirijat în București câteva concerte.

**barbituric**, acid ~ (FARM.), substanță sintetică rezultată prin condensarea ureii cu acidul malonic. Prin introducerea în molecula sa a diferiților radicali se obțin numeroase medicamente cu acțiune hipnotică, sedativă, anticonvulsivantă și anestezică (ex. luminal, veronal, ciclobarbitol, evipan etc.), denumite *barbiturice*. Se mai numește și *malonil uree*.

**barbiturism** (MED.), totalitatea fenomenelor care apar în intoxicațiile acute sau cronice cu derivați ai acidului barbituric (luminal, veronal etc.). Se manifestă prin somn profund, erupții cutanate, mers nesigur, în cazuri grave prin stare de comă etc.

**Barbizon** [*barbizô*], Școala de la ~, grup de pictori peisagiști și animalieri, care s-au stabilit în deceniul al patrulea al sec. al XIX-lea în satul **B.**, situat la marginea dinspre apus a pădurii Fontainebleau de lângă Paris. Conducător al grupului poate fi socotit peisagistul Théodore Rousseau. Printre artiștii francezi care au lucrat aici au fost Ch. Daubigny, J. Fr. Millet, Narcisse Diaz de la Peña, C. Troyon, Ch. Jacque, mai rar J.-B. Corot și G. Courbet, iar dintre români N. Grigorescu și Ion Andreescu. Pictorii de la **B.**, influențați la început de pictura de peisaj olandeză a sec. al XVII-lea, au încercat să creeze efecte de pictură în aer liber, desăvîșindu-și însă peisajele după natură în atelier. Au adus o contribuție de seamă la dezvoltarea artei peisagistice realiste.

**Barboși**, sat în raionul Galați, unde s-au descoperit o veche așezare întărită dacogetă și un castru roman ridicat ca important punct de sprijin pe drumul roman care pornea de la *Dinogeția* spre Transilvania, prin trecătoarea Oituz. Castrul de la **B.**, părăsit în 242, a fost reocupat și întărit de bizantini, care l-au menținut pînă în sec. al VI-lea.

**barbotăre** (FIZ.), trecere forțată, turbulentă a unui gaz printr-un lichid, în scopul amestecării lichidelor cu viscozitate mică, al eliminării impurităților solide din gaz, al dizolvării gazului în lichid etc.

**barbotină 1.** (NAV.) Roată specială montată pe axul vinciului ancorelor, a cărei coroană are locașuri de forma și mărimea zalelor lanțului de ancoră înfășurat pe ea. **2.** (CERAM.) a) Pastă diluată vitrificabilă, care servește la lipirea ornamentelor și a torșilor pe un obiect de ceramică. b) Decorație executată pe porțelan sau pe faianță cu asemenea pastă, colorată și acoperită apoi cu un strat de vernis transparent care se vitrifică prin foc.

**Barbu**, Eugen (n. 1924), prozator român. În romanul „Groapa” (1957) este influențat de naturalism, dar se dovedește un bun cunoscător al vieții citadine. Volumele de nuvele „Oaie și ai săi” (1958), „Tereza” (1961) și romanul „Șoseaua Nordului” (1959) au în centrul lor chipul luptătorului comunist din timpul ilegalității sau din anii construcției socialiste. **B.** desfășoară și o bogată activitate publicistică.

**Barbu Lăutarul** (pe numele adevărat *Vasile Barbu*) (c.



Barbu Lăutarul

1780—1860), cîntăreț și cobzar moldovean, care s-a bucurat de o faimă devenită legendară, urmaș al unei vechi familii de lăutari. Staroste al lăutarilor din Moldova timp de 40 de ani, **B.L.** a fost unul dintre acei mari cîntăreți populari români care, prin creația și felul lor de interpretare, au contribuit la formarea și îmbogățirea muzicii populare de tip

lăutăresc, născută din îmbinarea elementelor de muzică populară românească cu elemente ale romanței ruse, ale muzicii orientale și occidentale. A stîrnit admirația lui Franz Liszt cu prilejul trecerii acestuia prin Moldova. Formația orchestrală populară de pe lângă Filarmonica de stat „George Enescu” poartă numele de „Barbu Lăutarul”.

**barbun** (*Mullus barbatus*), pește teleostean din familia mulidelor, de culoare roșiatică, cu înotătoare galbene și cu două fire lungi, în formă de mustăți, sub falca inferioară. Lungimea corpului depășește rar 25 cm. Trăiește în Oceanul Atlantic, în Marea Mediterană și în Marea Neagră. Carnea barbunului este foarte gustoasă și de aceea apreciată pentru consum.

**Barbusse** [*barbūs*], Henri (1873—1935), scriitor comunist francez. A început prin a scrie versuri și romane cu caracter naturalist („Infernul”, 1908). Conștiința sa revoluționară s-a format în cursul primului război mondial, la care a luat parte ca simplu soldat. A descris ororile războiului imperialist, demascînd pe autorii lui în romanul „Focul” (1916, ult. trad. rom. 1960), îndrăzneț manifest antirăzboinic, tradus în zeci de limbi. În 1919 a publicat romanul „Clarté” („Lumină”), care prezintă elemente de realism socialist. V. I. Lenin a prețuit în mod deosebit aceste romane. După război, **B.** a îmbinat activitatea de scriitor cu cea de militant pe tărîm politic și social. A fost unul dintre organizatorii grupării literare „Clarté” (1919), din care au făcut parte mulți scriitori progresiști. În 1923 a devenit membru al Partidului Comunist Francez. În mai multe scrieri și-a manifestat dragostea față de U.R.S.S., pe care a vizitat-o („Iată cum a fost transformată Georgia”, 1929; „Rusia”, 1930). **B.** a fost un mare luptător antifascist. În urma unei călătorii în România și în alte țări din sud-estul Europei, a scris volumul „Călăii” (1926), în care s-a ridicat împotriva prigonirii țărănilor români și a luat

apărarea și altor victime ale terorii dezlănțuite de guvernele reacționare burghezo-moșierești din Balcani. În 1928 a publicat volumul „Fapte diverse” (trad. rom. 1955), care cuprinde și



H. Barbusse

patru nuvele inspirate din viața proletariatului român („Convertirea lui Ion Grecea” etc.). **B.** a fost unul dintre inițiatorii „Comitetului mondial de luptă împotriva războiului și fascismului”, care a organizat două mari congrese: la Amsterdam (1932) și la Paris (1933). A fost unul dintre primii scriitori comuniști francezi.

**barcăna**, dună în formă de potcoavă sau de semilună, cu convexitatea în partea de unde bate vîntul. Barcanele sînt caracteristice deșerturilor. Înălțimea medie a unei **b.** este de 15—20 m.

**barcarolă** (ital. *barcarola*, de la *barca* „barcă”) **1.** Cîntec al gondolierilor venețieni. **2.** Compoziție vocală sau instrumentală cu caracter liric și mișcare ritmică imitînd legănatul bărcilor pe apă.

**barcăz**, ambarcație de lemn cu o capacitate de încărcare de cel mult 100 t. Barcăzul navighează uneori cu pînze alte ori cu motor propriu sau chiar remorcat.

**bărcă**, ambarcație mică de lemn, de metal, de cauciuc sau de mase plastice, cu vîsle, pînze sau cu motor, folosită pentru a transporta persoane și materiale. — (MILIT.) *B. de asalt*, bărcă cu motor care servește pentru trecerea pe malul apărat de inamic a primelor subunități în acțiunile de forțare a cursurilor de apă și de debarcare a desantului maritim.

**Barcelona**, oraș în nord-estul Spaniei, al doilea ca mărime din țară, port la Marea Mediterană. 1 446 000 loc. (1958). Industrie constructoare de mașini (automobile, avioane, motociclete), electrotehnică, chimică și farmaceutică, textilă și fabrici de ciment. Importante instituții culturale (universitate din sec. al XV-lea). Oraș cu puternice tradiții revoluționare muncitorești.

**Bárczi** [bárți], Géza (n. 1894), lingvist maghiar, profesor la Universitatea din Budapesta și membru al Academiei Maghiare de Științe. Op. pr.: „Împrumuturi lexicale franceze în limba maghiară“ (1938), „Dicționar etimologic maghiar“ (1941), „Istoria foneticii limbii maghiare“ (1958).

**bard**, denumire dată (la vechii celți) poetului care compunea și recita, cu acompaniament de liră, cîntece de luptă sau de slăvire a eroilor și a zeilor; prin extensiune, poet; poet național.

**Bardeen** [bádin], John (n. 1908), fizician american. Împreună cu W. H. Brattain și W. Shockley a făcut cercetări asupra semiconductorilor și a inventat tranzistorii. A interpretat conductivitatea metalelor pe baza teoriei cuantice. Premiul Nobel pentru fizică împreună cu W. H. Brattain și W. Shockley (1956).

**Bardem**, Juan Antonio (n. 1922), regizor de cinema și scenarist neorealist spaniol. Unul dintre cei mai de seamă regizori progresiști din Europa occidentală. A realizat filme cu caracter de critică socială („Comicos“, „Moartea unui ciclist“, „Strada mare“, „Crăciun fericit“, „Sonate“, „Bun venit, domnule Marshall!“).

**Bardin**, Ivan Pavlovici (1883—1960), metalurg sovietic, membru al Academiei de Științe a U.R.S.S. și membru de onoare al Academiei R.P.R., Erou al Muncii Socialiste. În principalele sale lucrări, tratează probleme de proiectare a marilor uzine metalurgice, complet mecanizate, de construcție a agregatelor metalurgice perfecționate, de intensificare a proceselor metalurgice, în special cu ajutorul oxigenului,

de utilizare complexă a unor noi materii prime pentru industria metalurgică. Laureat al



I. P. Bardin

Premiului de stat al U.R.S.S. și laureat al Premiului Lenin.

**barém** (fr. *barème*, de la numele matematicianului francez *Barrême*, din sec. XVII), tablou în care sînt prezentate, gata calculate, valorile unor elemente sau date, în funcție de alte elemente sau date variabile (ex. *b. de prețuri*).—*B. de dobînzi*, tablou folosit în activitatea bancară, în care se găsesc indicate, pe zile, dobînzile calculate pentru fiecare procent în parte. Sin. *calculator de dobînzi*.

**Barents**, Marea ~, mare situată în partea de vest a Oceanului Înghețat. Numele îi vine de la navigatorul olandez W. Barents, care a încercat, în sec. al XVI-lea, să traverseze apele Oceanului Înghețat. Suprafața: 1 405 000 km<sup>2</sup>. Adîncimea maximă: 600 m. Climat mai cald în raport cu cel al Oceanului Înghețat, datorită prezenței Curentului Capului Nord, șuviță din Golfstrom. *M.B.* este unul dintre cele mai bogate bazine de pescuit din lume. Ea asigură totodată, prin portul Murmansk, legătura dintre Uniunea Sovietică și țările europene nordice și vestice.

**baretór** (TELEC.), rezistor cu rezistența electrică neliniară, format dintr-un filament metalic (de fier sau de wolfram) montat într-un balon care conține (pentru îndepărtarea căldurii) hidrogen la presiune joasă. Are proprietatea de a păstra constant curentul în circuitul în care este conectat în serie.

**Baretti**, Giuseppe (1719—1789), scriitor italian. A în-

temeiat revista „La frusta letteraria“ („Biciul literar“, 1763—1765), în care a susținut, împotriva poeziei pastorale și manieriste la modă, o literatură realistă, legată de actualitate. A trăit mult timp în Anglia. Op. pr.: „Scrisori familiare“ (1762).

**B'Arg** (pseudonimul lui *Ion Bărbulescu*) (n. 1887), desenator și caricaturist român. A publicat, încă din primul deceniu al secolului nostru, numeroase desene și caricaturi în care demasca minciuna așa-zisei democrații burgheze („Coadă la alimente în 1918“; „Propagandă țărănistă“, 1933; „Șomerii“, 1936). După 1944 a participat la diferite expoziții colective de artă.

**Bari**, oraș în sud-estul Italiei, port la Marea Adriatică. 313 300 loc. (1959). Centru comercial și industrial; șantiere navale, industrie de prelucrare a petrolului, a oțelului (lamine), alimentară, de tutun și chimică.

**báric**, sistem ~ (GEOGR.), formă de repartiție a presiunii

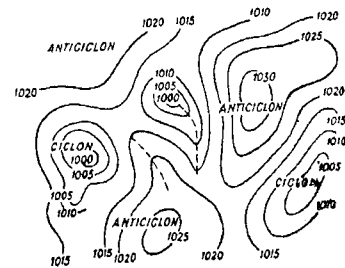

Sistem baric

în atmosferă, în regiuni cu presiune ridicată sau scăzută.

**baricádă**, lucrare de apărare, folosită de obicei în luptele de stradă, amenajată din materiale diferite aflate la îndemînă (vehicule, saci cu nisip, pietre, birne etc.).

**baricéntru** (MAT.), punctul G de întîlnire al medianelor în-

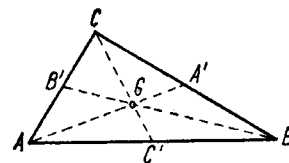

Baricentru

tr-un triunghi. **B.** este centrul de greutate al suprafeței unui triunghi omogen și totodată centrul de greutate al unui sistem de trei puncte de masă



egală, așezate în vârful unui triunghi.

**bărie** (METR.), unitate de măsură pentru presiune în sistemul CGS; este egală cu presiunea exercitată de o forță de o dină pe un centimetru pătrat.

**bariéră 1.** (DRUM., C.F.) Dispozitiv mobil, înzestrat cu elemente de semnalizare, acționat manual sau mecanic, instalat la intersecțiile de nivel ale drumurilor cu căile ferate spre a putea opri circulația pe drum, în timpul trecerii trenurilor, pentru evitarea accidentelor, sau în locurile în care este interzisă circulația vehiculelor (ex. drumuri în reparație). **2.** (FIZ.) *Barieră de potențial*, regiune cu potențialul forțelor ridicat, care separă două regiuni cu potențial scăzut. Conform mecanicii clasice, o particulă poate depăși *b. de p.* numai dacă energia ei totală este cel puțin egală cu înălțimea **b.** (valoarea maximă a energiei potențiale în *b. de p.*). Mecanica cuantică arată însă, în conformitate cu experiența, că traversarea *b. de p.* (înguste) este posibilă chiar dacă energia totală a particulei este mai mică decât înălțimea **b.** (v. și efect de tunel). — *Strat de b.*, strat format din două părți foarte apropiate de sarcini electrice cu semne contrare. Se presupune că ia naștere la contactul dintre un metal și un semiconductor sau dintre două metale și permite explicarea fenomenelor electrice proprii acestor contacte (ex. cazul redresorilor uscați, al tranzistorilor etc.). Se numește și *strat de baraj*.

**baril**, unitate de măsură a capacității, utilizată în S.U.A. și în Anglia, egală aproximativ cu 160 l.

**barisferă** (gr. *barys* „greu” și *sferă*), partea centrală a globului pământesc, cu o rază de circa 3 500 km și densitatea de 8–11, care se presupune că este constituită din metale grele, ca nichel și fier (siderofile). Sin. *nife*, *centrosferă*.

**baritină** (MINER.), sulfat natural de bariu ( $BaSO_4$ ), incolor, alb, galben, cenușiu, albastru, roșu sau brun, cu luciu sidefos sau sticlos, cristalizat în sistemul rombic. Se găsește în

zăcăminte hidrotermale și în unele roci sedimentare. Este întrebuințat în industria coloranților, a hirtiei, la prepararea sărurilor de bariu, în tehnica forajelor etc. Zăcămintele cele mai importante de **b.** din R.P.R. sînt cele de la Somova (reg. Dobrogea), descoperite în 1952, și zăcămintul de la Ostra (reg. Suceava), descoperit în 1960. Ele asigură astăzi întregul necesar pentru lucrările de foraj din țară. Cele mai bogate zăcăminte de **b.** din U.R.S.S. se găsesc în Gruzia, Turcmenia și Ural. Dintre țările capitaliste, importante producătoare sînt S.U.A., R. F. Germană, Mexic, Canada, Grecia, Peru ș.a.

**bariton** (ital. *baritono*, din gr. *barytonos* „care sună adînc”; MUZ.) **1.** Voce bărbătească mijlocie, între tenor și bas. **2.** (Accentuat *baritón*) Instrument de suflat, cu timbru corespunzător acestui registru (ex. saxofon).

**Barîtiu**, George (1812–1893), om politic, ziarist și istoric român cu vederi de-



G. Barîtiu

mocrate, figură proeminentă a revoluției de la 1848 din Transilvania. **B.** a adoptat o poziție înaintată, avînd un rol important în lupta pentru revendicările sociale și naționale ale romînilor din Transilvania în revoluția din 1848. El vedea problemele revoluției în complexitatea lor, sesizînd întrepătrunderea dintre problema socială, îndeosebi cea agrară, și cea națională. A făcut parte din aripa care a militat pentru unirea forțelor revoluționare romînești cu cele maghiare. Este întemeietorul presei romînești din Transilvania („Gazeta de Transilvania”, 1838; „Foaie pentru minte, inimă și literatură”, 1838; „Transilva-

nia”, 1868; „Observatoriul”, 1878). A scris „Părți alese din istoria Transilvaniei pe două sute de ani în urmă” (1889–1891) și numeroase articole și studii de istorie, politică și economie în revistele și ziarurile pe care le-a înființat și le-a condus. Concepția sa istorică este străbătută de conștiința rolului maselor în desfășurarea istoriei. **B.** a fost secretar și președinte al „Asociațiunii transilvane pentru literatura romînă și cultura poporului romîn” (Astra) și membru al Academiei Romîne de la înființarea ei (1866).

**băriu** (gr. *barys* „greu”; CHIM.), *Ba*. Element cu nr. at. 56; gr. at. 137,36. Este un metal moale, alb-argintiu, cu p. t. 710°C și p. f. 1 696°C. Se găsește în natură numai sub formă de combinații (mineralele baritina, sau barita, și witerita). Se obține prin electroliza clorurii de bariu topite, cu catod de plumb topit. Compușii **b.** sînt întrebuințați la fabricarea pigmentilor minerali, a unor varietăți de sticlă, la colorarea în verde a focurilor de artificii, în industria radiotehnică etc.

**Barkhausen**, Heinrich Georg (1881–1956), fizician și electrotehnician german, membru al Academiei Germane de Științe. A descoperit, în 1919, fenomenul cunoscut sub denumirea de *efectul B.* A construit primul generator electronic de oscilații de frecvență ultraînaltă. Laureat al Premiului național al Republicii Democrate Germane (1949).

**Barlach**, Ernst (1870–1938), sculptor, gravor și dramaturg german. Sculpturile sale, multe dintre ele în lemn, reprezentînd oameni și scene din popor, se caracterizează prin forme ample și stilizate, prin dramatism și vigoare expresivă. În unele dintre aceste lucrări se face simțită însă influența expresionismului. În piesele de teatru ale lui **B.** apar elemente simboliste și expresioniste.

**barn** (FIZ.), unitate de suprafață egală cu  $10^{-24}$  cm<sup>2</sup>, întrebuințată pentru a exprima valoarea secțiunii eficace.

**Barnaul**, oraș în Uniunea Sovietică, în R.S.F.S. Rusă, port pe fluviul Obi. 338 000 loc. (1961). Industrie construc-

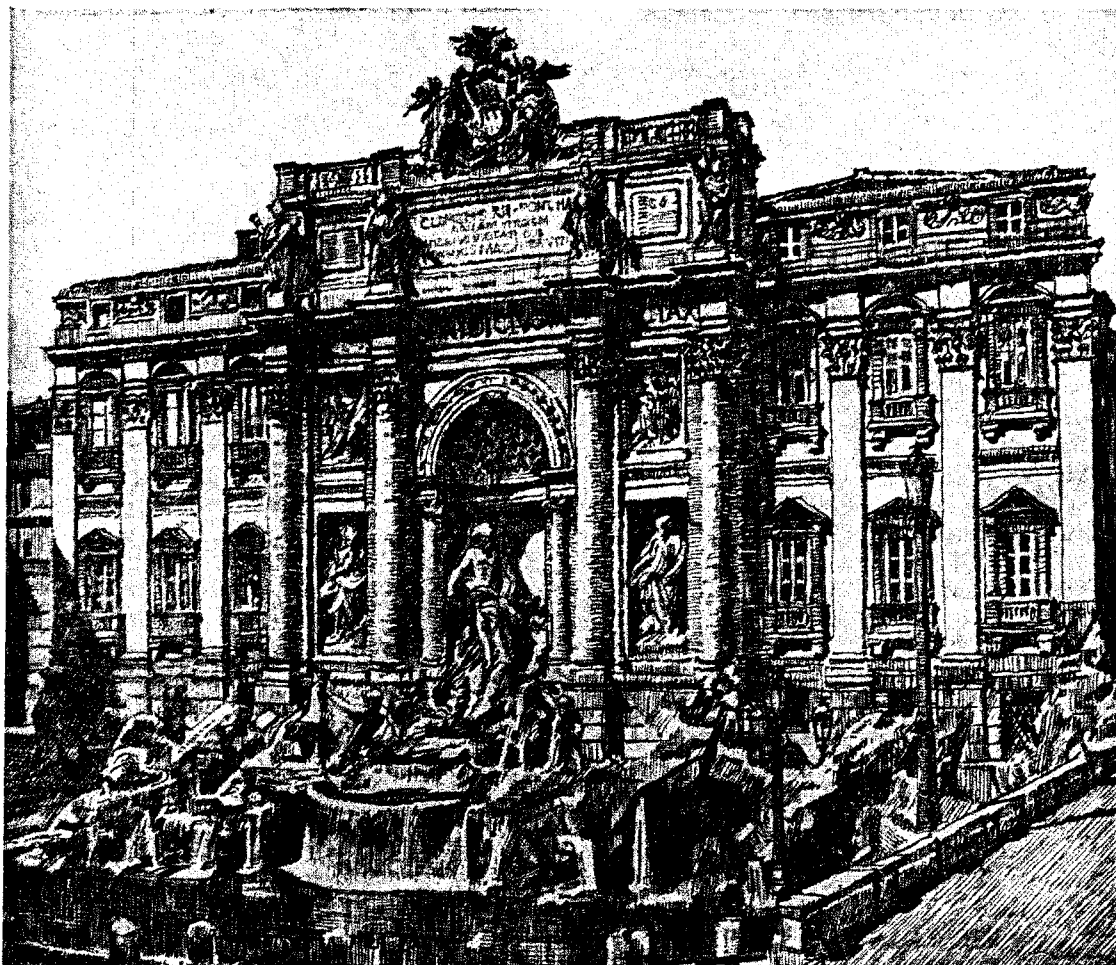

Fontana di Trevi din Roma, în stil baroc

toare de mașini (mașini energetice, de transport, strunguri), industrie ușoară (textile, pielărie), alimentară și de prelucrare a lemnului (mobile, chibrituri). Important centru de învățămînt tehnic.

**Barnave** [*barnáv*], Antoine Joseph (1761—1793), sociolog și om politic francez, participant la revoluția burgheză din 1789. A emis ideea dependenței progresului social de mediul geografic și de dezvoltarea relațiilor de proprietate. A fost unul dintre întemeietorii clubului politic al mării burghezii și al nobilimii liberale (foliantinii). Ideolog și partizan al monarhiei constituționale, avînd strînse legături cu regalitatea, a trădat revoluția. A fost ghilotinat în timpul dictaturii iacobine pentru activitate contrarevoluționară.

**Barnovschi**, Miron, domn al Moldovei (1626—1629 și 1633). A fixat anii de prescripție pentru urmărirea șerbilor fugari, hotărînd ca cei fugiți

de pe moșii înainte de 1621 să nu mai poată fi reclamați de foștii lor stăpîni. În schimb, vecinii fugiți după 1621 aveau să fie aduși la urmă. A luat unele măsuri favorabile micii boierimi.

**báro-** (gr. *baros* „greutate“), element de compunere cu sensul „greutate“, „presiune“ (ex. *barometru*).

**baróc** **I.** Termen care denumește stilul dezvoltat în special în arta din apusul și din centrul Europei la sfîrșitul sec. al XVI-lea pînă la sfîrșitul sec. al XVII-lea și extins ulterior în toată Europa. Elemente decorative ale stilului **b.** au pătruns prin Transilvania în Țara Romînească și în Moldova (Palatul Mogoșoaia, biserica Văcărești ș.a.). **B.**, generat de Renaștere, s-a îndepărtat din ce în ce mai mult de echilibrul artei acesteia. În arhitectură, s-a manifestat prin cultivarea formelor grandioase, prin decorația excesivă și teatrală, caracterizată prin asimetrie, li-

nii și forme curbe întortocheate, dinamism exagerat, tinzînd spre efecte care să surprindă pe privitor. În sculptură, liniile de contur ale formelor au devenit agitate, depărtîndu-se de centru (caracter centrifugal),

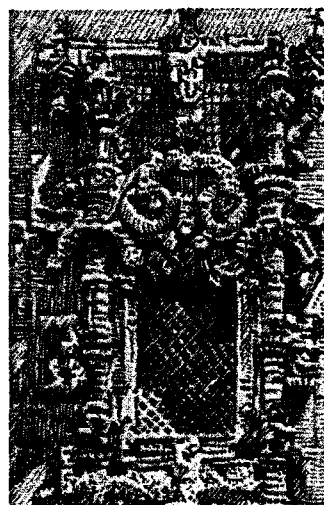

Decorație exterioară în stil baroc

și, în general, s-a cultivat jocul pictural al luminilor și umbrelor pe suprafețe, în dauna plas-

N. BĂLCESCU Ulei pe pânză de Gh. Tattarescu

ticului. În pictură au apărut noi scheme compoziționale (în diagonală, în vârtej etc.); tehnica în clarobscur a cunoscut o mare înflorire. Dată fiind înclinația artei **b.** spre teatral și grandilocvență, printre temele ei fa-



Decorație interioară în stil baroc

vorite în sculptură și în pictură sînt prezentările martiriilor și ale extazului sfinților. Arta **b.** a fost sprijinită de contrareformă, care, cultivînd misticismul senzual, urmărea să mențină dependența maselor de religia catolică. Monarhia absolută a văzut în arta **b.** o diversiune corespunzătoare aspirațiilor aristocrației feudale și a încurajat dezvoltarea ei, în special ca artă de curte. Arta **b.** a cunoscut unele tendințe pozitive, printre care gustul pentru studiul mișcării și pentru analiza psihologică. **2.** Stilul de la sfîrșitul perioadelor clasice, în care forma se dezvoltă în dauna conținutului.

**barográf** (METEOR., AV.), barometru înregistrator. Este

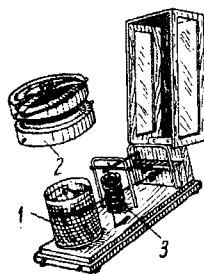

Barograf

1 - cilindru porthirtie; 2 - mecanism ceas pentru învîrtirea cilindrului; 3 - barometru aneroid

un instrument pentru înregistrarea valorilor presiunii atmosferice, format dintr-un baro-

metru metalic cu ac trasor și dintr-un cilindru cu hîrtie, care se învîrtește cu o viteză constantă.

**barométru** (gr. *baros* „greutate” și *metron* „măsură”), instrument pentru măsurarea presiunii atmosferice. După principiul de funcționare, se deosebesc: *b. cu mercur*, bazate pe acțiunea presiunii atmosferice asupra unei coloane de mercur, și *b. aneroide* (v. *aneroïd*).

**barón**, titlu nobiliar în ierarhia feudală din apusul Europei. La început, acest titlu se acorda marilor seniori, vasali direcți ai regelui. Mai tîrziu, în epoca modernă, el a devenit un titlu nobiliar mai mare decît acela de cavaler și inferior aceluia de viconte. Posesiunea funciară deținută de un **b.** se numea *baronie*.

**baronarcóză** (gr. *baros* „greutate” și *narke* „toropeală”; MED.), anestezie generală obținută prin inhalarea unui amestec de gaze la o presiune superioară celei atmosferice. Este folosită în chirurgia toracică, în intervențiile însoțite de deschiderea cavităților pleurale.

**Baronzi**, George (1828—1896), scriitor român. A publicat poezii, piese de teatru, romane, traduceri etc. Din opera sa se remarcă versurile în care a valorificat teme din creația populară („Legende și balade”, 1876) sau a biciuit moravurile corupte ale moșierimii și burgheziei. Scriitor de orientare progresistă, **B.** a redactat în 1848 ziarul „România”, iar în 1859, împreună cu G. Sion, „Ziua”, ziar prin care a sprijinit lupta pentru Unire.

**baroreceptor** (ANAT., FIZIOL.), terminație nervoasă senzitivă, care poate fi excitată de presiunea produsă prin aplicarea unei greutăți. În sens larg, *presoreceptor*.

**barós** (TEHN.), ciocan de oțel, de 5—10 kg, cu pană dreaptă, care se mînuiește cu ambele mîini și care este folosit în lucrări de fierărie, în minierit etc.

**baroscóp** (gr. *baros* „greutate” și *skopein* „a cerceta”; FIZ.), balanță cu brațe egale, la capetele cărora sînt atîrnate două sfere metalice de aceeași greutate, dar cu volume diferite.

Servește la verificarea principiului lui Arhimede aplicat la gaze.

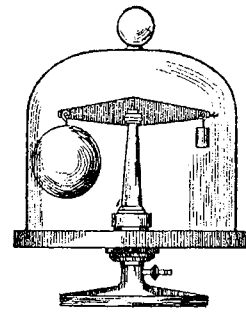

Baroscop

**barotermográf** (gr. *baros* „greutate”, *thermos* „căldură” și *graphein* „a scrie”), aparat care înregistrează concomitent presiunea atmosferică și temperatura aerului. Se compune dintr-un barometru, un termometru și un dispozitiv înregistrator.

**barotermométru** (gr. *baros* „greutate”, *thermos* „căldură” și *metron* „măsură”), aparat cu care se măsoară concomitent presiunea atmosferică și temperatura aerului. Se compune dintr-un barometru și un termometru.

**baróu** (DR.), organizație profesională a avocaților în sistemul burghez. În trecut, în România, **b.** erau create și conduse de avocați, exponenți ai marii burghezii și ai moșierimii. **B.** nu se preocupau de nevoile marii mase a avocaților și nici de interesele împriicinărilor, oameni ai muncii, neexercitînd un control efectiv cu privire la priceperea sau onestitatea cu care acele interese erau apărate. **V.** și colegiu de avocați.

**Barquisimeto** [*barchisiméto*], oraș în nordul Venezuelei. 153 200 loc. (1955). Industrie alimentară și textilă. Centru comercial.

**barrancos** (termen spaniol însemnînd „făgașe”), văi cu caracter torențial dispuse radial pe flancurile unui con vulcanic, ca urmare a scurgerii lavei și ulterior a apelor pe linia de cea mai mare pantă. În țara noastră, **b.** se găsesc în munții Călimani, Gurghiu, Harghita, Puciosul ș.a.

**Barranquilla** [*baranchil'a*], oraș în nordul Columbiei, principalul port maritim al țării,

situat la Marea Caraibilor. 411 400 loc. (1959). Industrie textilă, alimentară și chimică. Export de cafea, de piei, de produse petroliere.

**Barras** [*barás*], Paul, viconte de (1755—1829), om politic francez, participant la revoluția burgheză din 1789. Politician intrigant și corupt, a fost unul dintre organizatorii și conducătorii loviturii de stat contra-revoluționare de la 9 termidor (27 iulie) 1794, apoi membru al Directoratului (1795—1799). A sprijinit ascensiunea lui Napoleon Bonaparte.

**Barrault** [*baró*], Jean Louis (n. 1910), actor francez, mim, regizor și director de teatru. Arta lui **B.** se distinge prin caracterul poetic și adâncimea interpretării. A jucat și în filme („Oameni și măști”, „Simfonia fantastică” ș.a.).

**barremian** (STRAT.), etaj al cretacicului inferior, caracterizat prin faună de amoniți, caprotine etc. În R.P.R. s-au găsit urme în depozitele cretaceice din bazinul Dimbovicioarei, în zona flisului carpatic, în Dobrogea (Cernavodă), în Banat (Reșița-Moldova Nouă), în Munții Apuseni (Pădurea Craiului) etc.

**Barrès** [*barés*], Maurice (1862—1923), scriitor francez, ideolog al reacțiunii imperia- liste. În scrierile sale a propovăduit individualismul (trilogia „Cultul eului”, 1888—1891), naționalismul șovin (trilogia „Romanul energiei naționale”, 1897—1902) și misticismul („Colina inspirată”, 1913). Activitatea lui a fost supusă unei aspre critici din partea grupării literare „Clarté”.

**Barreto**, Tobias (1839—1889), filozof materialist brazilian, întemeietorul școlii de la Recife, care a opus teologiei, eclecticismului și pozitivismului un monism materialist, asemănător cu acela al naturalistului german E. Haeckel. Prin ideile sale ateiste și evoluționiste, opera lui **B.** a exercitat o influență puternică asupra gândirii progresiste din întreaga Americă Latină.

**Barrow** [*bérou*], Isaac (1630—1677), matematician, filolog și teolog englez, profesorul lui Newton. A rezolvat problema

teoretică a formării imaginilor în lunetă. A fost precursorul lui I. Newton și al lui G. W. Leibniz în elaborarea bazelor calculului infinitezimal.

**Barsi**, Niccolo (sec. XVII), misionar și călător italian. Călătorind în Orient, a trecut și prin Moldova, în timpul domniei lui Vasile Lupu. Descrierea călătoriei sale cuprinde date prețioase cu privire la Moldova.

**Bart** [*bar*], Jean (1650—1702), celebru corsar francez.



J. Bart

A servit în marina Franței și în cea a Olandei. De o îndrăzneală și o rapiditate în acțiune devenite legendare, **B.** s-a remarcat în toate bătăliile navale din timpul lui Ludovic al XIV-lea.

**Bart**, Jean (pseudonimul lui *Eugeniu P. Botez*) (1874—1933), prozator român. A fost unul dintre colaboratorii revistei „Viața românească”. Ofițer de marină, a avut prilejul să cunoască numeroase țări. Unele opere ale sale („Datorii uitate”, 1916), deși se resimt de influențe poporaniste, conțin și valoroase pagini de critică socială. În „Jurnal de bord” (1901) și în „Schite marine din lumea porturilor” (1928), **B.** înfățișează cu duioșie sau cu umor aspecte din viața marinarilor și din lumea porturilor, iar în volumul „Peste ocean” (1926) prezintă scene din viața popoarelor din colonii. Cea mai de seamă lucrare a lui **B.** este romanul „Europolis” (1933), inspirat din viața de altădată a portului Sulina.

**Barthou** [*bartú*], Jean Louis (1862—1934), om politic francez, în mai multe rânduri ministru și (în 1913) prim-ministru. După eșuarea intervenției mi-

litare antisovietice, a dus o politică de izolare a U.R.S.S., dar, în urma pericolului creat pentru Franța prin instaurarea hitlerismului în Germania (1933), a devenit, ca ministru de externe (1934), adept al apropierei franco-sovietice și a susținut primirea U.R.S.S. în Liga Națiunilor. A fost asasinat la Marsilia împreună cu Alexandru I, regele Iugoslaviei, de către teroriști croați, agenți ai fascismului italian și german.

**Barto**, Agnia Lvovna (n. 1906), poetă sovietică rusă, autoare de versuri pentru copii, dintre care multe traduse în românește („Jucării”, „Mașenka”, „A venit vara”, „Sărbătoarea ta”, „Fratele cel mic”, „Nepoțica bunicului” etc.). Poezia ei se remarcă prin umor fin, stil pitoresc și claritatea limbii. Laureată a Premiului de stat al U.R.S.S.

**Bartók**, Béla (1881—1945), compozitor, pianist, muzicolog și folclorist maghiar, unul dintre cei mai de seamă reprezentanți ai artei muzicale maghiare. În timpul Republicii Sovietice Ungare a făcut parte din comisia pentru reorganizarea Academiei de muzică. În 1940 a emigrat în S.U.A. A manifestat un interes puternic pentru mu-



B. Bartók

zica populară, culegând peste 30 000 de cîntece din folclorul maghiar, român, slovac, sîrb, arab etc. **B.** a acordat o înaltă prețuire cîntecului românesc. Dintre cîntecele culese de el, 3 000 aparțin folclorului nostru. De folclorul maghiar și românesc este legată o bună parte a creației sale compunistice (rapsodiile pentru pian și vioară cu orchestră, dansurile romi-

nești, cîntecele populare prelucrate pentru cor, mici piese pentru pian etc.). Opera lui **B.** („Concerto pentru orchestră“, 1943; trei concerte pentru pian, 1926, 1931, 1945; un concert pentru vioară, 1938; „Muzică pentru instrumente de coarde, instrumente de percuție și celestă“, 1936; șase cvartete de coarde, „Cantata profană“, 1930) aparține tezaurului universal al muzicii. În unele lucrări ale sale se resimte străduința de a căuta sonorități noi (opera „Castelul lui Barbă-Albastră“, 1911; baletul „Prințul cioplit în lemn“, 1916, și „Mandarinul miraculos“, 1919). Premiul internațional pentru pace, post-mortem (1955).

**Bartoli**, Matteo (1873—1946), lingvist italian, specialist în limbile romanice. În 1906 a publicat lucrarea „Limba dalmată“, de mare valoare pentru lingvistica romanică, fiindcă a descoperit o limbă romanică necunoscută pînă atunci specialiștilor, și, în același timp, pentru lingvistica generală, deoarece a surprins momentul dispariției acestei limbi. Este creatorul doctrinei neolingvistice. A fost redactorul principal al „Atlasului lingvistic italian“ (în curs de elaborare). A făcut cercetări asupra dialectului istroromîn și a colaborat cu Sextil Pușcariu la lucrarea „Studii istroromîne“. Op. pr.: „Introducere în neolingvistică“ (1925) și „Studii de lingvistică spațială“ (1945).

**Bartolo (Bartolus)** da Sasoferrato (1314—1357), jurist italian, profesor de drept, șeful școlii postglosatorilor. Comentariile lui asupra Codului Iustinian s-au bucurat de o mare autoritate la sfîrșitul evului mediu.

**Bartolomeo**, fra (1472—1517), pictor italian din epoca Renașterii. În compozițiile sale cu subiecte religioase, sentimentul măreției umane, înșusit din arta lui Michelangelo, se împletește cu grația elegantă a picturii lui Rafael. **B.** a fost un remarcabil desenator și colorist. A creat fresce în biserică mănăstirii San Marco din Florența, în mănăstirea din Pistoia, în catedrala din Lucca etc. și tablouri de șevalet:

„Madona mizericordiei“ (1515), în pinacoteca din Lucca; „Plîngerea lui Hristos“ (1516).

**bartonián** (STRAT.), etaj al eocenului superior, delimitat în Anglia (regiunea Barton). Este sincron ledianului superior din celelalte bazine paleogene europene. Depozitele **b.** se caracterizează printr-o faună alcătuită din numuliți, lamelibranhiate, gasteropode, corali, echinoderme etc. În R.P.R. se găsește la nord-est de Breaza (reg. Ploiești) și între Cluj și Jibou.

**Barye** [*bart*], Antoine Louis (1796—1875), sculptor animalier francez. S-a remarcat prin prezentarea realistă a animalelor sălbatice și prin redarea plastică a luptelor dintre acestea. În Muzeul de artă al R.P.R. este reprezentat prin două reduții în bronz după alegoriile „Sena“ și „Marna“, precum și prin cîteva replici în bronz: „Tigru culcat“, „Leu mergînd“, „Tigru mergînd“, „Cerb atacat de un tigru“, „Tigru devorînd o gazelă“.

**bărză** (*Ciconia*), pasăre migratoare din ordinul ciconiiformelor, de talie mare, cu ciocul lung, drept și ascuțit și cu gîtul și picioarele de asemenea lungi. Trăiește în Europa și în Asia, mai ales în regiunile mlăștinoase, și își face cuibul pe acoperișul caselor, mai rar în arbori. Este lipsită de glas. Hrănindu-se cu șoareci, șobolani, cîrțițe, șerpi etc., este folositoare agriculturii. Poate produce și pagube prin distrugerea peștelui din bălți. Sin. *cocostîrc*.—**B. albă** (*Ciconia ciconia*), barză de culoare albă,



Barză

cu vîrfurile aripilor negre, ciocul și picioarele roșii; trăiește în regiuni mlăștinoase.—**B. neagră** (*Ciconia nigra*),

barză cu penajul de culoare neagră-verzuie cu reflexe metalice, în afară de cel de pe abdomen care este alb; trăiește în păduri.

**bas** (MUZ.) **1.** Vocea bărbătească cea mai gravă. **2.** Sunetul cel mai grav al unui acord. **3.** Instrumentul cu cel mai grav sunet dintr-o anumită categorie de instrumente (ex. *tuba*, *contrabasul* etc.).—**B. cifrat**, sistem prescurtat de notație muzicală, care constă în indicarea prin cifre a acordurilor.

**Basarab I**, domn al Țării Romînești (c. 1322—1352). A



Basarab I

unificat voievodatele din dreapta și din stînga Oltului, punînd astfel bazele statului feudal Țara Romînească. A luptat cu succes împotriva tătarilor (1325—1328). Vasal al regilor Ungariei, **B.I** s-a luptat cu suzeranul său, Carol Robert, care trecuse munții cu gînduri de cîtopire, și l-a înfrînt în bătălia de la Posada (1330). A avut relații de prietenie cu țarul Bulgariei, Mihail, pe care l-a ajutat cu oaste împotriva sîrbilor (1330).

**Basarabi**, numele unei vechi dinastii de domni ai Țării Romînești, întemeiată de Basarab I. Din dinastia **B.** a făcut parte și Mircea cel Bătrîn.

**Basarabi 1.** Comună în raionul Calafat, reg. Oltenia, unde se află o necropolă tumulară din prima epocă a fierului, cu bogate urme de cultură materială care a dat numele culturii **B.** **2.** Comună în raionul Medgidia, reg. Dobrogea, unde s-a descoperit o bisericuță **r u p e s t r ă** cu inscripții slave din sec. al X-lea.

**Basarabia**, regiunea istorică situată între Nistru și Prut. După formarea statului feudal

al Moldovei (sec. XIV), **B.** a făcut parte din acest stat. În prima jumătate a sec. al XVI-lea, **B.** a căzut, împreună cu întreaga Moldovă, sub dominația otomană, partea de sud a ei (Bugeacul) fiind mai mult timp sub stăpânirea tătarilor. În urma păcii de la București între Rusia și Turcia (1812), **B.** a intrat în componența Rusiei. După congresul de la Paris (1856), sudul Basarabiei (județele Cahul, Ismail, Bolgrad) a fost trecut la Moldova, iar după tratatul de la Berlin (1878), teritoriul respectiv a reintrat în componența Rusiei. După Marea Revoluție Socialistă din Octombrie, în conformitate cu voința maselor muncitoare, în **B.** s-a instaurat Puterea sovietică. În ianuarie 1918, guvernul burghezo-moșieresc al României a ocupat Basarabia. În iunie 1940, în urma tratatelor guvernului sovietic cu guvernul României, **B.** a fost înapoiată Uniunii Sovietice. În august 1940, Basarabia a devenit parte componentă a R.S.S. Moldovenești.

**băschet** (engl. *basketball*, din *basket* „coș”; SPORT), joc sportiv de echipă, care se desfășoară în sală sau în aer liber, pe un teren dreptunghiular, cu dimensiunile de 26 × 14 m, prevăzut la fiecare capăt cu un coș. Jocul se dispută între două echipe, formate din câte cinci jucători. Mingea se joacă numai cu minile și după un anumit regulament.

**basci**, populație de origine străveche, care locuiește pe ambele versante ale munților Pirinei și care avea o cultură proprie încă înaintea răspîndirii indo-europenilor. Limba acestei populații nu se aseamănă cu nici un idiom din Europa.

**Bascov**, comună în raionul Pitești, reg. Argeș, 3 040 loc. (1961). Centru al industriei extractive petroliere, dezvoltat în anii regimului de democrație populară.

**basculânt** (TEHN.), care poate executa o mișcare de rotație limitată, în jurul unei axe orizontale (ex. benă **b.** de autocamion, fereastră **b.**, vagonet **b.** etc.).

**basculător** (TEHN.), dispozitiv mecanic sau hidraulic care

servește la descărcarea prin basculare a vagoanelor, a benelor de autocamioane etc. Sin. *culbutor*.

**basculă 1.** (TEHN.) Balanță cu brațe inegale, folosită pentru

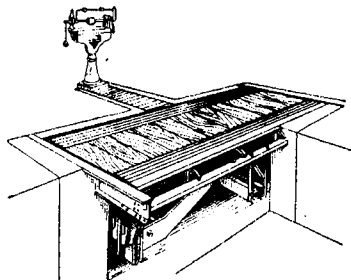

Basculă

cântărirea obiectelor cu greutate mare, în general împreună cu vehiculul care le transportă.

**2.** (VINĂT.) Partea metalică a armelor de vânătoare cu țevi mobile.

**base-ball** [*béisbol*] (SPORT), joc național în America de Nord, asemănător oinei de la noi. Se joacă de către două echipe, formate din câte nouă jucători. În unghiurile terenului sînt patru platforme de cauciuc alb, numite case (*base*, de unde și numele jocului), în care jucătorii sînt feriți de lovituri.

**Basedow**, Johann Bernhard (1723—1790), pedagog german iluminist. Sub influența lui Rousseau, a elaborat un sistem educativ caracterizat prin educație naturală, însușire de cunoștințe utile și atrăgătoare, metodă intuitivă și, în opoziție cu școala medievală, prin disciplină blîndă. **B.** a aplicat aceste idei, cu exagerări, în institutul său „Philantropinum” din Dessau între anii 1774 și 1778.

**Basedow**, Karl von (1799—1854), medic german. A făcut cercetări asupra gușei exoftalmice.—*Boala lui B.*, boală endocrină datorită hiperfuncției glandei tiroide, întîlnită mai frecvent la femei. Apare adesea în urma traumatismelor psihice (spaimă, supărare mare) și se caracterizează prin creșterea în volum a glandei tiroide, proeminența globilor oculari, creșterea poftei de mîncare, scădere în greutate, nervozitate, emotivitate exagerată, insomnii, tremurături ale mîinilor, accelerarea bătăilor inimii, palpi-

tații. Unul dintre semnele obiective ale bolii este creșterea metabolismului bazal, de obicei proporțională cu gravitatea bolii. Sin. *gușă exoftalmică*.

**Basel** [*bázel*], oraș în nordul Elveției, pe fluviul Rin, aproape de granița cu R. F. Germană și Franța. 300 300 loc. (1960). Important nod de cale ferată. Centru comercial, financiar și industrial (industrie chimică, de mătase, de mașini, de ceasuri, alimentară etc.). În timpul Renașterii, important centru umanist. Are o universitate din 1460. La începutul sec. al XX-lea a fost unul dintre centrele emigrației revoluționare din Rusia și din alte țări. Aici a locuit cîva timp și V. I. Lenin. La **B.** a avut loc în 1912 un congres extraordinar al Internaționalei a II-a, la care s-a votat o rezoluție care condamna războiul.—*Conciliul de la B.* (1431—1449), conciliu întrunit pentru a reforma biserica catolică compromisă și a lupta împotriva mișcării husite. Cu acest prilej s-a încheiat un acord între clerul catolic și aripa de dreapta a husiților (care urmărea adîncirea sciziunii din sînul husitismului) pentru a înfrînge astfel mai ușor pe **t a b o r i ț i**, adepți ai restruc-turării radicale a societății.

**basic english** [*béisic ینگلیش*] (LINGV.), formă simplificată a limbii engleze, cu circa 850 de cuvinte și cu un minim de reguli gramaticale, creată între anii 1926 și 1930 de C. K. Ogden și I. A. Richards, cu scopul de a servi ca limbă internațională; este un mijloc camuflat de propagare a limbii engleze în colonii. Numele de *basic* este compus din inițialele cuvintelor englezești care înseamnă „britanic”, „american”, „științific”, „internațional”, „comercial”.

**basidiomicete** (*Basidiomycetes*), clasă de ciuperci la care sporii se formează la exterior, pe organe speciale numite *basidii*. Clasa **b.** cuprinde peste 20 000 de specii de ciuperci, dintre care unele sînt comestibile (ex. ciuperca de cîmp, bureții galbeni), altele, dimpotrivă, sînt deosebit de otrăvitoare (ex. pălăria-șarpelui). **B.** sînt în general saprofite și cresc pe soluri bogate în substanțe



organice. Multe dintre ele trăiesc însă ca parazite pe alte plante, producând pagube mari în agricultură (ex. ciupercile care produc tăciunile la cereale, mălura la grâu și orz, rugina la grâu etc.).

**basiléu** (gr. *basileus* „rege, conducător”) 1. (În vechea Grecie) Conducător de gintă, de frătrie, de trib sau de uniune de triburi, apoi rege ereditar. Mai târziu s-a dat numele de **b.** și magistraților. 2. (În Imperiul bizantin) Împărat.

**bas**m (slav *basnǔ* „născocire”), specie a epicii populare în proză, în care se povestesc întâmplări fantastice ale unor personaje imaginare (feți-frumoși, zîne), aflate în luptă cu făpturi nefaste (balauri, zmei, vrăjitoare). Deznodămîntul în **b.** aduce triumful elementelor pozitive asupra celor negative. Toate elementele fantastice din **b.** izvorăsc din realitate, se împletesc cu realitatea, de aceea **b.** reflectă, adesea într-o formă simbolică, modul de viață și psihologia poporului. Mulți folcloriști romîni au publicat culegeri de basme populare. Cea mai cunoscută este aceea a lui Petre Ispirescu: „Legende sau basmele romînilor”.

**basma**ci, nume dat participanților la mișcarea revoluționară burghezo-naționalistă din regiunile Asiei Centrale ale U.R.S.S. împotriva Puterii sovietice. Sprijiniți de imperialiști și conduși de clerul și de exploatarea locală, bandele de **b.** au acționat de la sfîrșitul anului 1917 pînă spre sfîrșitul deceniului al treilea, cînd au fost lichidate.

**basoreli**éf (în sculptură), varietate a reliefului în care formele se desprind ușor pe un fond cu care fac corp comun, constituind împreună cu el un ansamblu unitar. V. și alto-relief.

**Basra**, oraș în Irak, pe fluviul Șatt el-Arab, cel mai mare port al țării. 164 600 loc. (1957). Im-

portant nod feroviar și rutier. La **B.** se prelucrează și se exportă curmale, se fabrică spirt și băuturi spirtoase. Centru de prelucrare a petrolului.

**Bass**, strîmtoare situată între Australia și insula Tasmania, prin care apele Oceanului Indian se unesc cu cele ale Mării Tasmaniei. Lungimea: 317 km; lățimea: 224 km.

**Bassano**, familie de pictori venețieni din sec. al XVI-lea (numită astfel după localitatea de origine, numele ei adevărat fiind *Da Ponte*). Cel mai de seamă membru al ei, *Jacopo (Giacomo) B.* (c. 1515—1592), manifestă, alături de trăsături manieriste și convenționale, unele tendințe democratice. El a introdus în tablourile cu subiect religios scene din viața zilnică a orașului său natal sau a satelor din împrejurimi, precum și elemente de peisaj, redată după natură. Opera lui se distinge printr-un colorit proaspăt și prin importanța acordată clarobscurului. În Muzeul de artă al R.P.R. este reprezentat prin tablourile „Răstignirea” și „Mater Dolorosa” (copie după Tiziano), iar în muzeele de artă din Iași, Craiova, Cluj prin scene populare. Fiii lui *J. B.*, Leandro, Girolamo și Francesco, au continuat să picteze în stilul tatălui lor.

**Bassarabeanu**, Ștefan (pseudonimul lui *Victor Crășescu*) (1848—1918), scriitor moldovean, născut la Chișinău, emigrant revoluționar. Stabilît în România, a absolvit Facultatea de medicină din București. Ca scriitor, **B.** a făcut parte din curentul creat în jurul revistei „Contemporanul”. A publicat schițe și nuvele din viața grea a oamenilor muncii. În nuvela „Spirca”, conturează tipul unui pescar din Delta care luptă împotriva exploatarea capitaliste.

**Bassarabescu**, Ion A. (1870—1952), scriitor român. În volumele sale de nuvele și schițe („Nuvele”, 1903; „Vulturii”, 1907; „Norocul”, 1907; „Un om în toată firea”, 1927 ș.a.) a izbutit adesea să zugrăvească cu umor mediocritatea și monotonia vieții mic-burgheze.

**basso continuo** (MUZ.), partea de acompaniament a unei

lucrări muzicale care se menține neîntrerupt în cursul întregii piese. **B.c.** caracterizează muzica instrumentală din sec. al XVII-lea.

**bast**, fibre de ~ v. fibre liberiene.

**Basta**, Gheorghe (1544—1607), general austriac, comandant al armatei imperiale în Transilvania. A învins pe Mihai Viteazul la Mirăslău (1600), a participat apoi, alături de acesta, la lupta victorioasă împotriva lui Sigismund Báthory de la Guruslău (1601). A organizat uciderea lui Mihai Viteazul (1601). A fost guvernator imperial al Transilvaniei, pe care a exploatat-o în mod sălbatic în favoarea Habsburgilor. Este autorul mai multor scrieri de tactică militară.

**bastârni**, populație amestecată, formată din celți, proto-slavi, germanici, venită din nord-vestul Daciei și stabilită în regiunea Dunării inferioare (sec. al II-lea î.e.n.), unde a fost în parte asimilată de getodaci.

**Bastiat** [*bastiá*], Frédéric (1801—1850), economist francez, reprezentant al economiei politice vulgare; partizan al liberului-schimb. **B.** a susținut „armonia de interese dintre muncă și capital”, limitînd relațiile de clasă din societatea burgheză la un schimb reciproc de servicii și prezentînd profitul ca răsplată pentru serviciile prestate de capitalist, dobînda ca recompensă pentru „cumpătarea” lui, renta ca dobîndă la capitalul investit în pămînt. În opoziție cu realitatea economică capitalistă, el susținea că pe măsura creșterii productivității muncii crește și bunăstarea tuturor claselor societății, negînd astfel accentuarea pauperizării oamenilor muncii în capitalism. K. Marx l-a calificat ca reprezentant al cel mai plat al apologeticii vulgare a capitalismului. Teoriile lui sînt folosite și astăzi de economiștii burghezi și mic-burghezi pentru apărarea capitalismului.

**Bastilia**, fortăreață construită la Paris, între c. 1370 și 1382. La început a fost fortăreață militară. Apoi, ca închiisoare de stat, a devenit simbol



Basoreli

al tiraniei absolutismului monarhic. A fost dărâmată de masele populare revoluționare

indigenă a rezistat pînă în 1868, cînd **B.** a devenit protectorat britanic. În 1962 a luat ființă Partidul Comunist din Basutoland.

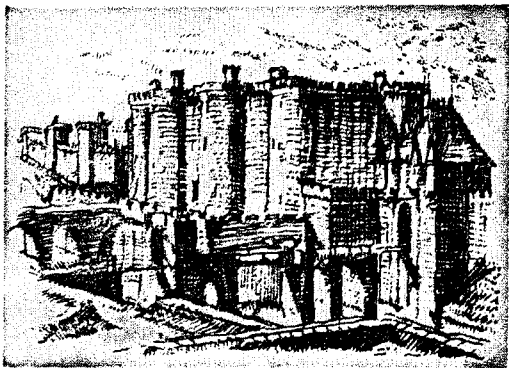

Bastilia în sec. al XV-lea

din Paris la 14 iulie 1789, zi care a devenit sărbătoarea națională a Franței.

**bastiment de război** v. **navă de luptă**.

**bastingáj** (NAV.), grup de chesoane, dulapuri sau rastele, instalate în cazarma (încăpere special amenajată) a unei nave sau pe punte, destinate depozitării hamacelor și sacilor cu efecte ale echipajului.

**bastión** (ARHIT., MILIT.), lucrare de fortificație, din pămînt sau din zidărie, de formă poligonală sau cilindrică, apărută în exterior de un șanț și construită de obicei la colțurile vechilor fortărețe pentru a permite baterea cu foc a șanțurilor înconjurătoare și a ține sub foc terenul din jur. În **b.** erau dispuse principalele mijloace de foc. **B.** constituie organele cele mai importante ale fortăreței.

**Basutoland** [*bəˈsʊtələnd*], protectorat britanic în sudul Africii, înconjurat de teritoriul Republicii Sud-Africane. Suprafața: 30 344 km<sup>2</sup>. Populația: 685 000 loc. (1960), formată din negri basuto și zuluși. Centrul administrativ: *Maseru*. Teritoriu muntos, în mare parte de origine vulcanică. Economie agricolă înapoiată, cu puternice rămășițe ale relațiilor feudale-tribale. Principala ramură în agricultură este creșterea animalelor, în special ovine. Se exportă lînă, piei, vite. Industria prelucrătoare lipsește. La începutul sec. al XIX-lea, triburile din **B.** au căzut jertfă expansiunii englobare. Sub conducerea șefului unui trib, Moshesh, populația

indigenă a rezistat pînă în 1868, cînd **B.** a devenit protectorat britanic. În 1962 a luat ființă Partidul Comunist din Basutoland. **başbuzúc**, ostaș din trupele neregulate ale Imperiului otoman, care nu primea soldă și trăia din jaf. **B.** erau vestiți prin cruzimea lor. Se numeau de asemenea **b.** trupele de călăreți turci care, în sec. al XIX-lea, în diferite provincii ale imperiului, aveau funcții de jandarmi.

**bășchie** (IND. LEMN.), uneltă a dogarului, asemănătoare cu un ciocan, al cărui capăt alungit are un șanț în formă de V; servește la baterea cercurilor la butoaie. Sin. *ciochie*.

**batál<sup>1</sup>** (ZOOOTEHN.), berbec castrat în scopul îmbunătățirii cantitative și calitative a producției de carne și de lînă. **B.** pot proveni din berbeci tineri, care se castrează la vîrsta de 2—4 luni, și din berbeci adulți, înlăturați de la prăsilă.

**batál<sup>2</sup>** (EXPL. PETR.), ~ de *noroi*, groapă de formă paralelipipedică, cu capacitatea de 2—50 de vagoane, săpată în pămînt în imediata apropiere a sondei și servind la depozitarea noroiului folosit pentru circulație în timpul săpării găurii de sondă.—**B. de țifei**, groapă săpată în pămînt, avînd o capacitate de 2—10 vagoane, folosită frecvent în trecut pentru colectarea imediată a țifeiului produs de sondele care erupeau liber.

**batalión**, subunitate militară compusă din mai multe companii.—**B. de asalt**, batalion înțărît cu tancuri, artilerie, aruncătoare de flăcări etc., folosit în al doilea război mondial pentru cucerirea obiectivelor (pozițiilor) fortificate.

**batánt** (TEHN.; despre uși, ferestre), care poate executa în jurul unei axe verticale o mișcare de rotație limitată.

**batárde** (POLIGR.), caractere de litere obținute prin combinarea stilurilor a două familii de litere deosebite (ex. runde și cursive).

**batardóu** (HIDROTEHN.), construcție cu pereți etanși care servește la izolarea unei anumite incinte de ape existente în jurul ei.—**B. de construcție**, batardou care se execută lîngă mal sau în albia unui rîu pentru lucrări definitive (pilă de pod, fundații de baraj etc.); este alcătuit din pereți de palplanșe de lemn sau de metal între care se pune pămînt sau piatră.—**B. de exploatare**, stavilă de rezervă, avînd o construcție puternică, amplasată în amonte de stavila principală (la un stăvilar, o ecluză etc.), cu scopul de a o înlocui pe aceasta în caz de nevoie.

**batát** (*Ipomoea batatas*), plantă perenă din familia convolvulaceelor, originară din America Centrală, cu tulpini tîrtoare, lungi pînă la 6—7 m. Are frunze mari, asemănătoare cu cele ale zorelelor, și flori albe sau roz. Se cultivă în țările cu climă caldă pentru rădăcinile



Batat

sale groase, tuberizate, asemănătoare cu cartoful, foarte bogate în amidon, vitamine și zahăr. În R.P.R. se fac încercări pentru aclimatizarea **b.** Sin. *cartof dulce*.

**batávi**, populație germanică așezată la gurile Rinului. A fost supusă de romani în sec. I î.e.n. În sec. al IV-lea a fost asimilată de franci.

**bătcă** (*Blicca björkna*), pește teleostean de apă stătătoare, din familia ciprinidelor, cu corpul lat, asemănător cu plătica. Lungimea corpului este de 20—25 cm și greutatea de 100—250 g. Se găsește frecvent în bălțile Dunării, unde este pescuită în cantități mari. Pești mici de acest soi, amestecați cu exemplare mici de plătică,

babușcă, cosac etc., formează în comerț așa-numita albitură.

**bătere 1.** (CONSTR.) *Bateria piloților și palplanșelor*, operație de înfigere în pământ a piloților sau a palplanșelor, prin aplicarea de lovituri repetate pe capătul lor liber cu ajutorul unui berbec. **2.** (IND.TEXT.) *Bateria bumbacului*, operație pregătitoare în filatura de bumbac, care constă în desfoierea bumbacului presat în baloturi, amestecarea, destrămarea și curățirea treptată de impurități. O instalație modernă de baterie a bumbacului este constituită din lăzi alimentatoare-desfăcătoare, destrămătoare, bătător, masă transportoare etc., utilaje cu care se realizează mecanizarea completă a procesului de producție.

**baterie 1.** (TEHN.) Grup de aparate, dispozitive sau organe identice sau asemănătoare, legate între ele, care îndeplinesc aceeași funcție (ex. **b.** de cazane

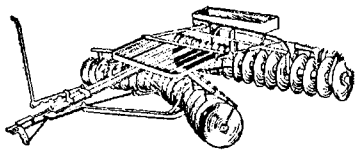

Discuitor cu 4 baterii de discuri

cu abur, **b.** de discuri la mașini agricole, **b.** de condensatoare etc.). **2.** (ELT.) *Baterie de acumulatori*, ansamblu de acumulatori electrice, legate în serie pentru obținerea unei tensiuni de o valoare dorită, superioară celei a unui singur acumulator. — *B. electrică*, ansamblu de pile electrice, legate între ele (de obicei în serie) pentru obținerea unei anumite tensiuni (măsurată în volți) și a unei anumite capacități (măsurată în amperore), necesare alimentării cu energie electrică a unui receptor dat. **3.** (MILIT.) Subunitate de artilerie, similară companiei, dotată cu un număr variabil de tunuri, obuziere etc. **4.** (ZOO-TEHN.) *Baterii de creștere*, cuști din metal sau din lemn, de diferite dimensiuni, suprapuse în 2—7 rânduri, care se folosesc în creșterea artificială a puilor pentru corsum și în creșterea intensivă a găinilor pentru producția de ouă sau de carne.

*B. de c.* pot fi dotate cu o sursă de încălzire proprie sau se introduc în hale cu aer condiționat. **5.** (MUZ.) Ansamblul

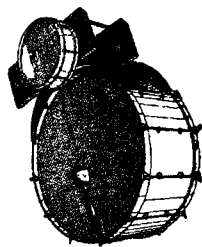

Baterie

instrumentelor de percuție într-o orchestră (timpan, tobă, talgere etc.).

**bathonián** (STRAT.), etajul superior al doggerului, caracterizat prin faună de amoniți, belemniti, lamelibranhiate și altele. În R.P.R. apare în Munții Hășmașului, în munții Bucegi (Vama Strunga), în munții Piatra Craiului, în Banat, în Munții Apuseni (Vadul Crișului) ș.a.

**Báthory**, veche familie de nobili din Transilvania, din sânul căreia s-au ridicat mai mulți voievozi și principii. Cei mai importanți membri ai acestei familii au fost: Ștefan B., voievod al Transilvaniei (1479—1493). A înfrânt, împreună cu Pavel Chinezul, pe turci la Cîmpul Pîinii (1479). Ștefan B., voievod (1571—1575), principe al Transilvaniei (1575—1581) și rege al Poloniei (1575—1586). Andrei B., cardinal și principe al Transilvaniei (1599), aliat al turcilor, care după bătălia de la Șelimbăr, unde a fost învins de seculi în munți. Sigismund B., principe al Transilvaniei (1581—1598, 1598—1599, 1601, 1601—1602); a fost aliat cu domnia Țării Românești și ai Moldovei împotriva turcilor. Oponându-se planului de unire a țărilor românești, S. Báthory a fost înfrânt la Guruslău de Mihai Viteazul (1601).

**batiálă** (gr. *bathys* „adînc”), zonă ~ (GEOL.), zonă în mări și în oceane, cu adîncimi cuprinse aproximativ între 200 și 1 000 m adîncime (după unii autori ajungînd chiar pînă la 2 000—2 500 m) și care ocupă circa 20% din suprafața oceanelor. Z.b. este localizată între

zonele litorală și abisală. În z.b. se depun nisipuri și nămoluri.

**batigráf** (gr. *bathys* „adînc” și *graphein* „a scrie, a nota”), aparat care măsoară și înregistrează adîncimile mării, folosit în lucrările de cercetări submarine.

**batimetrie**, ramură a hidro-metrii care se ocupă cu măsurarea adîncimii apei în mări, în lacuri și în riuri.

**batír** (IND. TEXT.) **1.** Bobină cilindrică, obținută prin înfășurarea în cruce, pe o țevă de carton, a aței de cusut. **2.** Ață din fire de bumbac ușor răsucite, folosită pentru înșăilat la confecționarea obiectelor de îmbrăcăminte.

**baticăf** (gr. *bathys* „adînc” și *skaphe* „luntre, corabie”), navă submarină, echipată special pentru studii oceanografice la mari adîncimi. Primul baticăf a fost conceput, în 1937, de I. A. Șimanski (U.R.S.S.). La 23 ianuarie 1960, A. Piccard, J. Piccard și D. Walsh au coborît pînă la 11 520 m, în regiunea insulelor Mariane, atingînd astfel cea mai mare adîncime de pe glob. În anul 1960, inginerii sovietici M. Diomidov și A. Dmitriev au construit un nou tip perfecționat de baticăf.

**batisferă** (gr. *bathys* „adînc” și *sferă*), nacelă sferică de oțel

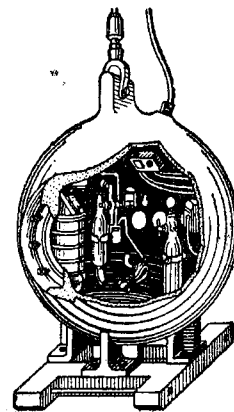

Batisferă

inoxidabil, înzestrată cu echipament special, suspendată cu un cablu de oțel de o navă-bază și folosită pentru cercetări submarine. În prezent este puțin utilizată, din cauza pericolului de accidente provocate de ruperea cablului.

**batiu** (MAȘ.), construcție de metal, de obicei de fontă sau de oțel, pe care se montează mecanismele sau dispozitivele unui sistem tehnic stabil (mașină, aparat etc.) și prin intermediul căreia acesta poate fi fixat pe o fundație sau pe o platformă.

**batocróm** (CHIM.), efect produs de o grupare de atomi, care, introdusă în molecula unei substanțe organice colorate, determină închiderea culorii acesteia, deplasând absorbția luminii spre lungimi de undă mai mari.

**batolit** (gr. *bathos* „adâncime” și *lithos* „piatră”; GEOL.), formă



Batolit

de zăcămint a rocilor intruzive (granite, granodiorite etc.), care se prezintă în masive imense, alungite și înrădăcinate în adîncul scoarței pămîntului. Prin eroziune, ele pot ieși la iveală pe suprafețe de mii pînă la sute de mii de km<sup>2</sup> (ex. unele masive granitice din Parîng, Retezat etc.). De **b.** este legată existența multor concentrații metalifere.

**batométru**, aparat cu ajutorul căruia se iau probe de apă de la diferite adîncimi, din mări, din lacuri și din râuri, pentru diferite analize. Este alcătuit dintr-un dispozitiv pentru recoltarea probelor de apă cu aluviuni (o cutie de metal cu capace închise ermetic) și un sistem de deplasare în apă. Capacitatea **b.** actuale variază între 300 și 1 000 cm<sup>3</sup>.

**Baton Rouge** [*bətn ruj*], oraș în sudul S.U.A., centrul administrativ al statului Louisiana, port pe malul stîng al fluviului Mississippi. 153 000 loc. (1956). Puternică industrie de prelucrare a petrolului, uzine de alumina, de cauciuc sintetic, de prelucrare a lemnului și pentru fabricarea zahărului.

**batóză**, mașină agricolă care desface boabele din spice, păstăi, știuleți etc. și le separă de celelalte părți ale plantelor (paie, pleavă, coceni etc.). După construcție și destinație, pot fi:

*b. de cereale păioase*, care execută operația de desfacere, de separare, de curățire și de sortare a boabelor de cereale (*b. complexă* sau *treierătoare*), și *b. de porumb*, care execută operația de desfacere a boabelor de pe știuleți. Batozele de cereale pot fi adaptate și pentru treierarea leguminoaselor, a unor plante tehnice, a ierburilor perene etc. și sînt acționate mecanic; cele de porumb pot fi acționate manual (productivitate 80–300 kg/oră) sau mecanic (productivitate 3–30 t/oră).

**batracieni** v. **amfibieni**.

**Batrahomiomahia**, poem eroicomic grec, compus, probabil, între sec. al VI-lea și al IV-lea î.e.n. Conține povestirea unui război între broaște și șoareci și constituie o parodie a epopeii eroice. Împreună cu alte scrieri similare, **B.** a fost atribuită lui Homer.

**Batsányi** [*bóciańi*], János (1763–1845), poet revoluționar maghiar. A făcut parte din mișcarea națională de împotrivire față de tendințele habsburgice de germanizare a culturii maghiare. A militat, de pe poziții iacobine, pentru ideile revoluției

matematician arab. A făcut o determinare mai exactă a constantei de precizie și a unghiului de înclinare a eclipticii pe ecuator. A utilizat în calcule funcțiile trigonometrice.

**Batthyáneum**, bibliotecă din Alba-Iulia, avînd ca fond de bază biblioteca episcopului catolic I. Batthyány (1741-1798). În biblioteca **B.** se află o bogată colecție de manuscrise medievale și de incunabule.

**Batu**, han al tătarilor, nepotul lui Genghis-han. A condus armatele tătărești care, în 1237, au început cucerirea cnezatelor rusești. Sub conducerea lui, tătarii au întreprins expediții pustiitoare în răsăritul și în centrul Europei, inclusiv în ținuturile românești (1241). În deceniul al cincilea al sec. al XIII-lea, a întemeiat, pe Volga inferioară, statul mongol Hoarda de Aur. Batu a murit în anul 1255.

**Batumi**, oraș în Uniunea Sovietică, în R.S.S. Gruzină, capitala R.S.S.A. Adjare, port la Marea Neagră. 82 000 loc. (1959). Trafic intens de produse petroliere (punctul terminus al conductei petroliere Baku-Batumi). Centru industrial pentru

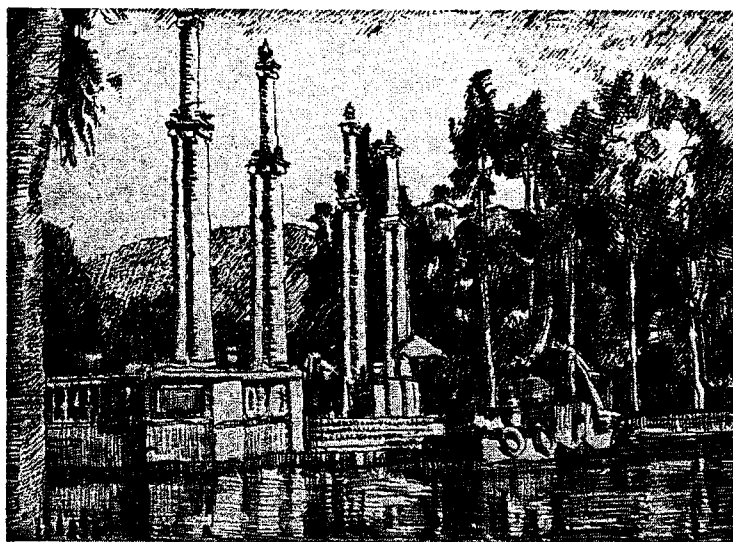

Batumi. Parcul de cultură și odihnă.

burgheze din Franța („Întîmpinînd schimbările din Franța”, 1789). În versurile sale, Batsányi a atacat violent clerul și monarhia și a luat apărarea țărănimii iobage.

**Battani (Al-Battani)**, Abu-Abdallah - Muhammed ben-Djabir (858–929), astronom și

utilaj petrolier și pentru prelucrarea citricelor. Stațiune balneo-climatică.

**Baty** [*bati*], Gaston (1885–1952), regizor francez și director de teatru. A combătut orientarea intimistă și academizantă a teatrului francez din perioada primului război mondial, prin

importanța mai mare pe care o atribuia rolului regiei în procesul de creație a spectacolului.

**Ba Țin** (n. 1904), scriitor chinez, autor al trilogiei „Iubirea” (1931—1933), în care redă influența ideilor revoluționare asupra intelectualității, și al trilogiei „Curentul năvalnic”. **B.Ț.** a fost pe frontul din Coreea și a descris lupta voluntarilor chinezi în mai multe nuvele, povestiri și într-o culegere de articole („Viața printre eroi”, 1953).

**baud** [*bod*] (după numele inventatorului *J. Baudot*, 1845—1903; TELEC.), unitate de măsură a vitezei de telegrafiere. Această viteză este de 1 **b.** dacă se transmite o impulsie elementară pe secundă.

**Baudelaire** [*bodlér*], Charles (1821—1867), poet francez, autor al volumului de versuri „Florile răului” (1857), al culegerii de eseuri „Arta romantică” (1868), al unor „Mici poeme în proză” (1868) etc. Poeziile lui **B.**, a căror tematică lirică se desfășoară adesea pe fundalul peisajului citadin, exprimă dezamăgirea și pesimismul generate de platitudinea și fățarnicia vieții burgheze. Unele poeme, ca „Albatrosul”, „Călătoria”, „Unei cerșetoare cu păr roșu” etc., exprimă, în versuri rafinate, de o sensibilitate puternică, simpatia poetului pentru oamenii simpli sau suferințele artistului apăsător de mediul meschin al societății din vremea sa. Tendința lui **B.** de a se refugia în arta pură, de a se complăcea în amoralitate și în suferință a făcut ca poezia sa să conțină germeii decadentismului. Arta lui **B.** se distinge prin perfecțiunea versificației, muzicalitatea formei poetice, prin darul evocării și al alegerii imaginii neașteptate, cu multiple semnificații. Imaginile sale au capacitatea deosebită de a sugera așa-zisele „corespondențe” dintre feluritele impresii ale simțurilor. Poezii simboliste și diferite curente ale poeziei moderniste l-au considerat, pe rând, pe **B.** drept precursorul lor. Preocuparea poetului pentru perfecțiunea formei a fost însă interpretată în mod denaturat de aceste curente, care au degenerat în cultul exclusiv

al formei, în formalism. O culegere de versuri din volumul „Florile răului” a apărut în limba română în 1957, în traducerea lui Al. Philippide. Din poeziile lui **B.** au mai tradus T. Arghezi ș.a.

**Baudouin I** [*bodué*], (n. 1930), rege al Belgiei din 1951. A fost adus pe tron după abdicarea tatălui său Leopold al III-lea.

**Baudouin de Courtenay** [*bodué dö curtné*], Ivan Aleksandrovici (1845—1929), lingvist rus de origine poloneză, specialist în slavistică, indo-europenistică și lingvistică generală. Este creatorul școlii lingvistice de la Kazan. A introdus în lingvistică noțiunile de *f o n e m* și de alternanță fonetică. Op. pr.: „Despre limba polonă veche înainte de sec. al XIV-lea” (1870), „Încercare de fonetică



I. A. Baudouin de Courtenay

a graiurilor (slovene) reziene” (1875), „Încercare de teorie a alternanțelor fonetice” (1894), „Materiale pentru dialectologia și etnografia slavilor de sud” (3 vol., 1895—1913), „Introducere în lingvistică” (1917).

**Bauer** [*báuər*], Bruno (1809—1882), filozof idealist german, care a făcut parte din grupul tinerilor hegelieni. În cercetările sale consacrate istoriei religiei, a criticat creștinismul, demonstrând neautenticitatea evangheliilor. A trecut de la idealismul obiectiv al lui Hegel la idealismul subiectiv. Disprețuind masele, **B.** considera că forța motrice a istoriei este conștiința de sine a personalităților, purtătoare ale „spiritului critic”. După 1860 a devenit adept al lui Bismarck. Marx și Engels au criticat concepțiile lui **B.** în lucrările lor „Sfânta familie” și „Ideologia

germană”. Op. pr.: „Critica evangheliilor sinoptice” (3 vol., 1841—1842).

**Bauer** [*báuər*], Otto (1882—1938), unul dintre conducătorii social-democrației austriece și ai Internaționalei a II-a, ideolog al a u s t r o m a r x i s m u l u i.

**Baumé** [*bomé*], Antoine (1728—1804), chimist, farmacist și tehnolog francez, membru al Academiei de Științe din Paris. A inventat areometrul care-i poartă numele, folosit pentru determinarea densității lichidelor.

**Baumgarten**, Alexander Gottlieb (1714—1762), filozof idealist, fondatorul esteticii idealiste germane. A introdus pentru prima oară în filozofie termenul de „estetică”.

**Baumgarten**, Johann Christian (1765—1843), medic și botanist german, care a trăit la Sighișoara. Cercetător și bun cunoscător al plantelor; a publicat în latinește primul conспект critic al florei din Transilvania, în 3 volume: „Enumeratio stirpium Magno Transsilvaniae principatus, praeprimis indigenarum” (1816).

**Bautzen** [*báuțən*], oraș în Republica Democrată Germană, în districtul Dresda, situat pe râul Spree. 41 300 loc. (1956). Centru industrial important pentru construcția de vagoane, prelucrarea metalelor și producția de hirtie.

**bauxită** (PETROGR.), rocă alcătuită din hidroxizi de aluminiu, conținând de obicei și limonit, opal, cuarț și caolin. Se prezintă în mase compacte sau pămîntoase, de culoare albă, gălbuie, roșcată, brună sau neagră. Este astăzi principalul minereu de aluminiu. Cele mai importante zăcăminte de **b.** din R.P.R. se găsesc în munții Pădurea Craiului și Bihor, unde ea constituie un produs rezidual format în urma dizolvării calcarelor argiloase. Aceste zăcăminte, cunoscute de multă vreme, au fost cercetate și valorificate abia în anii regimului democrat-popular. În cadrul lagărului socialist, mari zăcăminte de **b.** se găsesc în U.R.S.S. (Ural, Kazahstan, Siberia ș.a.), R. P. Chineză, R. P. Ungară. În țările capitaliste, cele mai mari rezerve de **b.** se găsesc în

Jamaica, Guyana Britanică, Surinam, Brazilia, Ghana, Guinea, Franța, India, Australia, S.U.A., Grecia.

**Bavaria**, land în sudul R. F. Germane. Suprafața: 70 548 km<sup>2</sup>. Populația: 9 428 000 loc. (1960). Centrul administrativ: *München*. Are industrie producătoare de aluminiu, constructoare de automobile, de avioane, electrotehnică, chimică, textilă, alimentară. În subsol se găsesc zăcăminte de grafit, piatră litografică, cărbune, petrol, sare. În agricultură, ramura principală este creșterea vitelor.—*Istoric*. **B.** a fost locuită în vechime de triburile germanice ale bavarilor. În evul mediu, ca ducat, a fost unul dintre cele mai puternice state germane. În 1871 a intrat în componența Imperiului german. În noiembrie 1918, în urma revoluției burghezo-democratice, a fost înlăturată monarhia, iar în aprilie 1919, în condițiile avântului revoluționar din Germania, muncitorii și soldații au zdrobit forțele contrarevoluționare, au proclamat **B.** republică sovietică și au trecut la înlăturarea programului dictaturii proletarietului. Datorită însă subestimării posibilităților revoluționare ale țărănimii, precum și datorită opoziției social-democraților, republica a rămas izolată și, în mai 1919, guvernul central german, în frunte cu liderii social-democrați de dreapta, au sugrumat Republica Sovietică din Bavaria.

**bavură** (TEHN.), surplus de material la suprafața semifabricatelor sau a pieselor prelucrate prin matrișare, laminare etc. ori la piesele turnate, peste profilul normal al piesei. Îndepărtarea **b.** se face prin *d e b a v u r a r e*.

**Bayle** [*bel*], Pierre (1647 — 1706), filozof francez, precursor al iluminismului burghez. A supus criticii dogmatismul religios și a susținut posibilitatea existenței unei societăți compuse exclusiv din atei. Folosind ca armă de luptă scepticismul, **B.** a combătut filozofia speculativă „și a pregătit astfel terenul pentru acceptarea materialismului și a filozofiei bunului simț în Franța” (K. Marx



P. Bayle

și F. Engels, „Sfânta familie”). Op. pr.: „Dicționar istoric și critic” (2 vol., 1695—1697).

**Bayreuth** [*bairgît*], oraș în R. F. Germană (landul Bavaria). 60 700 loc. (1956). La **B.** a trăit, în ultima perioadă a vieții, Richard Wagner. La teatrul muzical „Festspielhaus” (construit în 1872—1876 în vederea reprezentării operelor lui Wagner) se organizează renumitele *festivaluri de la B.*

**bazalt 1.** (PETROGR.) Rocă vulcanică bazică, compactă, de culoare cenușie-închis sau neagră, constituită din plagioclazi bazici, augit, uneori și olivină. Unele varietăți de **b.** conțin sticlă vulcanică. Circa 90—95% din totalitatea rocilor vulcanice au compoziție bazaltică. Este întrebuințat la pavaje, construcții, monumente etc. În R.P.R. se exploatează la Racoș (munții Perșani), la Brănișca (reg. Hunedoara), la Lucareț (reg. Banat), la Malnaș și Sârmaș (regiunea Mureș-Autonomă Maghiară); bine cunoscute sînt și **b.** în coloane de la Detunata (Munții Apuseni), care reprezintă un monument al naturii. **2.** (CONSTR.) *Bazalt artificial*, material ceramic, obținut dintr-o materie primă (argilă refractară sau greu fuzibilă, masă ceramică) cu temperatură joasă de vitrifiere (1 100—1 180°C) și folosit la fabricarea tuburilor de canalizare, a recipientelor pentru lichide agresive, la fabricarea unor dale și cărămizi pentru trotuare etc.

**Bazard** [*bazâr*], Amand (1791—1832), socialist utopic francez, elev al lui Saint-Simon. În timpul restaurației Bourbonilor a fundat și a condus societatea secretă a carbonarilor

francezi. A preconizat principiul repartiției „după capacitatea fiecăruia și fiecărei capacități după lucrările sale”.

**Bazargic v. Tolbuhin.**

**baza tehnică-materială a societății**, totalitatea elementelor materiale ale forțelor de producție dintr-o orînduire dată.

În baza tehnică-materială se includ: mijloacele de muncă (utilaje, mașini, mecanisme etc.), obiectele muncii (materii prime, semifabricate etc.) asupra cărora a acționat omul și elementele materiale ale științei folosite în producție. Rolul hotărîtor în dezvoltarea bazei tehnice-materiale îl au mijloacele de muncă, ele reprezentînd elementul cel mai activ al producției. K. Marx a arătat că: „Epicile economice se deosebesc nu prin ceea ce se produce, ci prin modul cum se produce, cu ce mijloace de muncă. Mijloacele de muncă indică nu numai gradul de dezvoltare a forței de muncă omenești, dar și relațiile sociale în cadrul cărora se muncește... moara acționată cu mîna creează societatea cu stăpîinii feudali; moara cu aburi, societatea cu capitaliștii industriali”. La rîndul lor, relațiile de producție existente influențează în mod activ baza tehnică-materială, ele putînd să favorizeze sau să frîneze dezvoltarea acesteia. Fiecare orînduire socială se consolidează definitiv atunci cînd își creează baza tehnică-materială proprie, care asigură o productivitate a muncii superioară orînduirii precedente. Astfel, capitalismul a învins feudalismul atunci cînd a fost creată industria capitalistă bazată pe sistemul de mașini și cînd productivitatea muncii a crescut mult față de cea din feudalism. *Baza tehnică-materială a capitalismului s-a format în procesul industrializării capitaliste ca urmare a revoluției industriale, prin exploatarea maselor muncitoare, prin jefuirea coloniilor, prin războaie de cîmp etc. Creîndu-se în cadrul relațiilor de producție capitaliste și sub acțiunea legilor economice specifice acestei orînduiri, b. t.-m. a capitalismului se caracterizează printr-o dezvoltare inegală, anarhică, spon-*



tană a ramurilor economiei naționale, a regiunilor și a țărilor. Aceasta face ca, în prezent, alături de țări capitaliste dezvoltate din punct de vedere industrial, să existe țări înapoiate, fără o industrie proprie. De asemenea, chiar și în țările capitaliste cele mai dezvoltate există și se extind regiuni înapoiate din punct de vedere economic, în care mizeria maselor este deosebit de mare. Știința și tehnica modernă este introdusă unilateral, numai în anumite ramuri; în același timp, capacitățile de producție existente sînt folosite incomplet. Cea mai bogată dintre țările capitaliste dezvoltate, Statele Unite ale Americii, a devenit țara unui șomaj cronic de mare amploare, în care folosirea incompletă a capacităților de producție din industrie a devenit un fenomen permanent. În ansamblu, capitalismul încătușează tot mai mult dezvoltarea forțelor de producție contemporane; relațiile de producție capitaliste sînt prea înguste pentru revoluția tehnică-științifică care se desfășoară în condițiile actuale. Dezvoltarea industriei mașiniste în capitalism, concentrarea și centralizarea mijloacelor de muncă reprezintă premisele materiale ale bazei tehnice-materiale a socialismului, care se construiește efectiv în timpul revoluției socialiste. *Baza tehnică-materială a socialismului* o constituie marea producție mecanizată, întemeiată pe tehnica cea mai înaltă în toate ramurile economiei naționale. Ea există și se dezvoltă în condițiile proprietății socialiste asupra mijloacelor de producție, ale relațiilor de colaborare și ajutor reciproc între oamenii muncii. *B. t.-m. a socialismului* se caracterizează printr-o dezvoltare planică, proporțională și în ritm rapid, prin repartizarea rațională a forțelor de producție pe teritoriul țării și prin valorificarea superioară a tuturor resurselor de care dispune societatea. Socialismul asigură aplicarea tot mai largă a cuceririlor științei și tehnicii în toate ramurile de producție (industrie, agricultură, transporturi etc.) și, pe această bază,

creșterea nivelului tehnic și cultural al membrilor societății. Toate acestea își găsesc concretizarea în concentrarea înaltă a producției, în specializarea și cooperarea multilateral dezvoltate și în nivelul și creșterea neîntreruptă a productivității muncii. Crearea și dezvoltarea *b. t.-m. a socialismului* constituie un proces înlăptuit în mod conștient de oamenii muncii sub conducerea partidului marxist-leninist. După cucerirea puterii politice de către clasa muncitoare și naționalizarea principalelor mijloace de producție, în R.P.R. s-a trecut la construirea *b. t.-m. a socialismului*. În prezent, ca urmare a traducerii în viață de către oamenii muncii a politicii P.M.R. de industrializare socialistă — condiție esențială pentru dezvoltarea forțelor de producție — și de colectivizare a agriculturii, R.P.R. dispune de o bază tehnică-materială capabilă să asigure progresul într-un ritm și mai rapid al economiei naționale în următorii ani. A fost făurită o industrie socialistă puternică prin crearea de noi ramuri industriale, prin construirea de noi întreprinderi utilizate la un înalt nivel tehnic, precum și prin modernizarea și reutilizarea celor existente. Planul de 10 ani de electrificare a țării a fost îndeplinit și depășit. Volumul producției globale industriale a fost în 1961 de 5,8 ori mai mare decît în 1938. Mai rapid s-au dezvoltat și se dezvoltă ramurile industriale hotărîtoare pentru avîntul întregii economii naționale: energia electrică, construcția de mașini, siderurgia, chimia. În 1961, producția industriei constructoare de mașini, a industriei energiei electrice și a materialelor de construcții a fost de peste 12 ori mai mare decît în 1938, iar a industriei chimice de peste 14 ori. A fost creată o puternică bază tehnică pentru reconstrucția socialistă a satului, prin înzestrarea agriculturii cu tractoare și mașini agricole moderne care au asigurat mecanizarea principalelor lucrări agricole, precum și prin chimizarea agriculturii. Toate acestea se datoresc faptului că, „în elabo-

rarea politicii sale economice, P.M.R. s-a condus și se conduce după indicația lui Lenin care subliniază că «interesul principal și fundamental al proletariatului după ce a cucerit puterea de stat este de a mări cantitatea de produse, de a spori în proporții uriașe forțele de producție ale societății» (Gh. Gheorghiu-Dej, „40 de ani de luptă a partidului”). Crearea *b. t.-m. a socialismului* în R.P.R. constituie temelia marilor prefaceri săvîrșite în toate domeniile vieții sociale de către oamenii muncii eliberați de exploatare. Congresul al III-lea al P.M.R. a stabilit ca obiectiv principal pentru perioada 1960—1965 dezvoltarea *b. t.-m. a socialismului*, încheierea procesului de făurire a relațiilor de producție socialiste în întreaga economie în vederea desăvîrșirii construcției socialismului. Procesul de dezvoltare a *b. t.-m. a socialismului* în R.P.R. oglindește preocuparea partidului și guvernului pentru crearea unei economii la un înalt nivel tehnic, care folosește cuceririle științei moderne. Pentru aceasta este necesară continuarea în ritm susținut a industrializării țării, acordîndu-se prioritate industriei grele, cu pivotul ei — construcția de mașini. Aceasta va permite mărirea ponderii industriei producătoare de mijloace de producție în totalul producției industriale de la circa 63%, cît era în 1959, la circa 66% în 1965. Este necesară de asemenea dezvoltarea bazei energetice prin creșterea producției de energie electrică, care trebuie să preceadă pe a celorlalte ramuri ale industriei, prin intensificarea folosirii electricității în procesul de producție datorită extinderii mecanizării și automatizării, a proceselor de electrochimie și a electrometalurgiei etc. În cursul planului de șase ani, o condiție esențială pentru dezvoltarea tuturor ramurilor economiei este dezvoltarea industriei siderurgice, a cărei sarcină principală este producerea de metal de înaltă calitate. Pîrghia dezvoltării *b. t.-m. a socialismului* o constituie industria constructoare de mașini, care asigură introducerea pro-



gresului tehnic multilateral în toate ramurile economiei naționale. Ridicarea nivelului tehnic, îmbunătățirea calității, creșterea randamentului și a economicității mașinilor și instalațiilor asigură ridicarea nivelului tehnic al proceselor de fabricație, creșterea productivității muncii în întreaga economie. Pe lângă faptul că întreprinderile noi vor fi utilizate la nivelul tehnicii mondiale, întreprinderile existente vor fi reutilitate și modernizate. Aceasta va permite ca sporul producției industriale să se obțină nu numai prin crearea de noi întreprinderi, ci și prin folosirea judicioasă și la maximum a capacităților de producție existente. Astfel, din totalul producției industriale a anului 1965, peste 50% se va realiza pe seama capacităților actuale, peste 30% prin reutilizarea, reconstrucția și dezvoltarea întreprinderilor existente și circa 18% pe seama întreprinderilor noi. O atenție deosebită se acordă extinderii mecanizării complexe, în primul rând în ramurile hotărâtoare ale economiei, și automatizării în ramurile în care ea asigură cea mai mare eficacitate economică. Industria chimică ocupă un loc de prim ordin în cadrul planului de șase ani, producția ei urmînd să crească de 3,3 ori, în vederea asigurării economiei naționale cu materii prime și materiale de mare importanță și în vederea îmbunătățirii proceselor tehnologice; produsele sintetice devin un element al progresului tehnic în toate ramurile economiei. Întreaga producție de mase plastice, fire și fibre sintetice, cauciuc sintetic etc. se va realiza pe baze petrochimice. Producția de mase plastice și rășini sintetice va atinge în 1965 peste 95 000 t, ceea ce echivalează cu o producție de 500 000 t de metale neferoase. Un element caracteristic al dezvoltării industriei în această perioadă constă în valorificarea superioară a resurselor naturale de care dispune țara noastră. Prin prelucrarea superioară a țiteiului, prin dezvoltarea petrochimiei și a chimizării gazelor naturale se vor obține

produse petroliere și chimice de mare valoare economică. Este necesară reducerea consumurilor specifice în toate ramurile economiei, și în primul rând economisirea metalului, prin perfecționarea tipurilor de mașini, micșorarea greutateii lor etc. (ex. valoarea produselor obținute dintr-o tonă de metal prelucrat va crește cu 30%). În industria lemnului se va asigura valorificarea superioară și complexă a masei lemnoase. În 1965, valoarea produselor prelucrate dintr-un m<sup>3</sup> de masă lemnoasă va crește cu 80% față de 1959. Dezvoltarea *b.t.-m. a socialismului* va avea loc și în agricultură. În perioada planului de șase ani va continua înzestrarea tehnică superioară a agriculturii, creșterea gradului ei de mecanizare. Terminarea colectivizării agriculturii înlesnește îndeplinirea sarcinilor trasate de Congresul al III-lea al P.M.R. privind creșterea producției agricole. În procesul dezvoltării *b.t.-m. a socialismului* se va realiza îmbunătățirea repartizării teritoriale a forțelor de producție, creșterea potențialului economic al regiunilor, raioanelor și orașelor mai puțin dezvoltate. Pentru creșterea și perfecționarea producției, precum și pentru sporirea productivității muncii, o mare importanță au ridicarea calificării muncitorilor, creșterea nivelului lor cultural-tehnic, ca și adîncirea specializării și cooperării între întreprinderi. În acest domeniu, P.M.R. duce o politică de pregătire a unor cadre de înaltă calificare, capabile să folosească cuceririle științei și tehnicii moderne. Toate acestea contribuie efectiv la creșterea bunăstării materiale și culturale a oamenilor muncii. Progresul multilateral al industriei, temelia unei economii complexe și echilibrate, este posibil datorită condițiilor naturale favorabile ale țării noastre, care dispune de o bază variată de resurse de materii prime. O deosebită importanță în dezvoltarea și consolidarea *b.t.-m. a socialismului* în R.P.R. o are sprijinul frățesc, multilateral pe care ni-l acordă Uniunea Sovietică, colaborarea și întraju-

torarea tovarășească cu țările socialiste. Dezvoltarea acestei colaborări, adîncirea diviziunii internaționale socialiste a muncii și valorificarea mai bună a avantajelor sistemului economic socialist contribuie la întărirea economiei naționale a fiecărei țări, la accelerarea progresului tehnic, la realizarea unor ritmuri înalte de dezvoltare economică, la dezvoltarea mai rapidă a statelor rămase în urmă din punct de vedere economic în condițiile capitalismului, la egalizarea nivelului general al dezvoltării tuturor țărilor socialiste. Dezvoltarea *b.t.-m. a socialismului* în următorii 15 ani va permite ca R.P.R. să ajungă la nivelul țărilor avansate din punctul de vedere al producției și consumului calculat pe cap de locuitor. Consolidarea, dezvoltarea și perfecționarea ei continuă constituie premisa pentru crearea *b.t.-m. a comunismului*. Aceasta nu reprezintă numai o creștere cantitativă, ci și un salt calitativ în dezvoltarea forțelor de producție ale societății. *Construirea bazei tehnice-materiale a comunismului* înseamnă deplina electrificare a țării și perfecționarea, pe această bază, a tehnicii, tehnologiei și organizării producției sociale în industrie și agricultură, mecanizarea complexă a proceselor de producție, automatizarea lor tot mai deplină, aplicarea pe scară largă a chimiei în economia națională, dezvoltarea prin toate mijloacele a unor noi ramuri de producție, eficiente din punct de vedere economic, a unor noi tipuri de energie și materiale, folosirea multilaterală a resurselor naturale, imbinarea organică a științei și producției și un ritm rapid al progresului tehnic-științific, un înalt nivel cultural-tehnic al oamenilor muncii, o considerabilă superioritate față de cele mai dezvoltate țări capitaliste în domeniul productivității muncii. Crearea *b.t.-m. a comunismului* presupune trecerea la un nou nivel al tehnologiei și culturii producției, al organizării ei, o tot mai mare dezvoltare a proceselor de concentrare, specializare, cooperare și combinare a producției. Știința devine din ce în ce

mai mult o forță nemijlocită de producție, iar producția o aplicare tehnologică a științei moderne. Toate acestea, reprezentând elemente constitutive ale revoluției tehnice-științifice care se desăvârșește în această etapă, vor determina o considerabilă superioritate în domeniul productivității muncii față de cele mai dezvoltate țări capitaliste, ceea ce constituie cea mai importantă condiție a victoriei orînduirii comuniste. Construirea *b. t.-m. a comunismului* în U.R.S.S. se va realiza în decurs de 20 de ani și va face ca Uniunea Sovietică să dispună de forțe de producție deosebit de puternice, să depășească nivelul tehnic al celor mai dezvoltate țări și să ocupe primul loc în lume în ceea ce privește producția pe cap de locuitor. V. și c o m u n i s m și U. R. S. S.

**báză**<sup>1</sup> 1. (MAT.) Una dintre laturile unui triunghi ori ale unui paralelogram sau una dintre fețele unui poliedru, care se reprezintă de obicei în poziție orizontală, prin analogie cu tendința (proprietatea) corpurilor de a se așeza astfel sub acțiunea gravitației. **B.** unui trapez sînt cele două laturi paralele.—*Baza unui sistem de logaritmi*, numărul care, într-un sistem de logaritmi, are ca logaritm unitatea. Numărul 10 este **b.** sistemului de logaritmi zecimali, iar numărul *e* este **b.** sistemului de logaritmi naturali. 2. (ST. CONSTR.) *Sistem de bază*, sistem convențional simplificat, cu rezolvare cunoscută, folosit la calculul structurilor static nedeterminate, care se obține din structura inițială prin modificarea unor legături. Această modificare rezultă din metoda de calcul utilizată, considerînd necunoscutele alese ca fiind egale cu zero. Cînd necunoscutele sînt eforturi (metoda eforturilor), se suprimă unele legături, ajungîndu-se de obicei la un sistem static determinat; cînd necunoscutele sînt deplasări (metoda deplasărilor pentru calculul cadrelor), se adaugă unele legături care împiedică rotirile și translațiile nodurilor. 3. (ARHIT., CONSTR.) Partea inferioară a unei construcții sau a unui element de

construcție, pe care acestea se sprijină.—*Baza coloanei*, element de arhitectură, așezat sub fusul coloanei, cu decorația determinată de ordinul de arhitectură căruia îi aparține. 4. (EXPL. PETR.) *Bază tubulară*, unitate anexă în cadrul întreprinderilor de foraj sau al schelelor de extracție a șteiului în care se efectuează controlul periodic, repararea și evidența comportării materialului tubular (prăjini de foraj, prăjini grele și de antrenare, burlane de tubaj, țevi de extracție etc.). 5. (GEOGR.) *Bază de eroziune*, plan orizontal la nivelul căruia cursurile de apă își pierd puterea de a mai roade în adîncime. *B. de e.* a fluviilor care se varsă în mări sau în oceane, denumită și *bază generală de eroziune*, o formează însăși suprafața apei acestor mări sau oceane. *B. de e.* formată de-a lungul cursului unei ape curgătoare (zone de confluență, cascade, praguri) se numește *bază locală de eroziune* (ex. confluența Oltului cu Dunărea la Turnu-Măgurele).—*B. geodezică*, distanța de 14—20 km, care se măsoară pe un teren cît mai plan cu instrumente de precizie. *B. g.* este folosită la efectuarea triangulațiilor geodezice.—*B. topografică*, distanța de 500—2 000 m, care se măsoară pe un teren cît mai plan cu instrumente de precizie. *B. t.* este folosită în vederea ridicărilor topografice pe suprafețe de teren mai mici. 6. (AGR.) *Bază furajeră*, totalitatea resurselor care pot fi valorificate economic pentru hrana animalelor. Se compune din producția pajștilor naturale, din producția plantelor cultivate și din deșeurile rezultate la diferite industrii (reziduurile de la mori, de la presele de ulei, de la abatoare etc.). Realizarea sarcinilor privind creșterea animalelor și mărirea productivității lor depinde în măsură hotărîtoare de dezvoltarea considerabilă a *b. f.*, corespunzătoare cantitativ și calitativ. În structura *b. f.* la noi în țară, porumbul ocupă un loc de frunte, alături de cultura plantelor leguminoase. O rezervă importantă în sporirea producției de furaje este extin-

derea culturilor duble, și în primul rînd a porumbului semănat după recoltarea mazărei și a cerealelor păioase. Culturile intercalate de dovleac sau fasole printre porumb constituie un mijloc de seamă pentru sporirea *b. f.* Cea mai ieftină resursă de furaje în țara noastră o constituie pășunile și fînțele (peste 4 000 000 ha), care reprezintă aproape 30% din suprafața agricolă a țării. 7. (EC.) *Bază comercială de achiziționare și desfacere*, întreprindere comercială cu ridicata, organizată pe bază de gospodărire socialistă. Achiziționează mărfuri de la întreprinderi din diferite ramuri, cu care aprovizionează organizațiile comerciale sau rețeaua comercială care vinde cu amănuntul.—*B. de recepție*, unitate operativă care se ocupă cu recepționarea, evidența și plata diferitelor produse agricole predate de producători în cadrul obligațiilor către stat (ex. predări pe bază de plan ale sectorului de stat, plata în natură pentru lucrările S.M.T., predarea produselor contractate de către G.A.C. etc.).—*B. economică v. bază și suprastructură*. 8. (MILIT.) *Bază de plecare*, fișie de teren, amenajată din punct de vedere genistic, pe care o ocupă trupele în vederea plecării la ofensivă.—*B. militară*, raion special amenajat și dotat în vederea ducerii acțiunilor militare. *B. m.* poate fi terestră, aeriană, maritimă sau mixtă, ocupată sau neocupată de trupe. Cercurile imperialiste creează tot mai multe *b. m.* departe de granițele țărilor lor, ca puncte de sprijin pentru menținerea pozițiilor cucerite și în vederea înfăptuirii politicii lor expansioniste, războinice. Deși importanța lor scade prin aceea că țările socialiste dispun de cea mai înaltă tehnică de luptă, totuși existența *b. m.* imperialiste constituie o sursă a încordării internaționale. 9. (SPORT) *Bază sportivă*, teren special amenajat, dotat cu instalațiile necesare, în vederea practicării uneia sau mai multor ramuri de sport și a organizării concursurilor sportive. În R.P.R. există astăzi, față de 1944, de peste cinci ori mai

multe stadioane și terenuri de fotbal, de opt ori mai multe piste de atletism, de șapte ori mai multe terenuri de volei, baschet și tenis, de două ori mai multe săli de sport și de cinci ori mai multe locuri în tribunele bazelor sportive.

**bază<sup>2</sup>** (CHIM.) 1. Substanță care poate fixa protonii eliberați de un acid. 2. Compus chimic care prin dizolvarea în apă dă naștere la ioni hidroxili ( $-OH$ ; ex. hidroxidul de sodiu,  $NaOH$ ; hidroxidul de calciu,  $Ca(OH)_2$ , etc.); soluțiile bazice au gust leșietic, albastresc hirtia roșie de turnesol, înroșesc fenolftaleina și, cu acizii, dau săruri. — *Baze piridinice*, amestec de piridină și metil-piridine, care se obține din uleiurile ușoare rezultate prin distilarea gudroanelor la cocsificarea cărbunilor. Este un lichid rău mirositor. Se întrebuințează ca solvent, la prepararea unor agenți activi de suprafață folosiți în industria textilă, la fabricarea unor insecticide și la denaturarea alcoolului etilic.

**bază<sup>3</sup>** (ELT.) 1. a) Porțiune a unui tranzistor cuprinsă între alte două porțiuni (emitor și colector), care au conductibilitate electrică de tipuri opuse. b) Conexiune electrică la porțiunea unui tranzistor descrisă mai sus. 2. *Bază de timp* a) Curba de variație în timp (de obicei în formă de dinți de ferăstrău) a tensiunii sau a curentului care comandă baleiajul spotului pe ecranul unui tub catodic. b) Generator electronic a cărui tensiune la bornele de ieșire variază în timp după cum s-a arătat sub a).

**bază și suprastructură** (FILOZ.), categorii fundamentale ale materialismului istoric, ale concepției marxiste despre societate. K. Marx și F. Engels au marele merit istoric de a fi diferențiat, din ansamblul relațiilor sociale, relațiile materiale, ca *baza*, temelia reală a societății, și de a fi privit relațiile ideologice ca o *suprastructură*, generată de baza economică și determinată de ea. *Baza* este o parte integrantă a vieții materiale a societății; ea reprezintă totalitatea relațiilor

de producție într-o etapă determinată a dezvoltării sociale. *B.* se constituie independent de voința și de conștiința oamenilor, avînd, prin urmare, un caracter obiectiv. Se mai numește și *orînduire economică, structură economică, bază economică*. *B.* are o sferă mai îngustă decît modul de producție (care reprezintă unitatea dialectică a forțelor și relațiilor de producție) și decît existența socială (care cuprinde întreaga viață materială a societății). *Suprastructura* este ansamblul formelor ideologice ale conștiinței sociale (ideile politice, juridice, morale, arta, filozofia, religia) și al instituțiilor care le corespund (statul, partidele politice etc.). Înglobînd și instituțiile sociale, sfera *s.* este mai largă decît aceea a ideologiei. *S.* se deosebește și de conștiința socială, deoarece nici aceasta din urmă nu cuprinde instituțiile sociale corespunzătoare diferitelor forme ideologice. Pe de altă parte, conștiința socială are o sferă mai largă decît *s.*, deoarece include, pe lîngă ideologie, și unele elemente fără caracter de clasă (adevărurile matematice, legile științelor naturii, principiile logice etc.). Materialismul istoric consideră simpliste încercările de a reduce la *b.* și *s.* toate fenomenele vieții sociale. El arată că unele fenomene (limba, tehnica etc.) nu pot fi încadrate în *b.* sau în *s.*, iar alte fenomene (de ex. cultura), care prezintă atît laturi materiale cît și laturi spirituale, ideologice, se găsesc față de *b.* și *s.* într-un raport extrem de complex. Elementul cel mai activ al *s.* îl constituie *s.* politică și juridică (statul și dreptul). Afiindu-se cel mai aproape de *b.* economică, pe care o reflectă direct, politicul exercită o influență hotărîtoare asupra moralei, artei, filozofiei etc. Fiecare *b.* are o *s.* corespunzătoare; schimbarea *b.* atrage după sine schimbarea *s.* Aceasta este legată de producție în mod indirect, prin intermediul *b.* În conformitate cu teza fundamentală a materialismului istoric, potrivit căreia „existența socială determină

conștiința socială”, marxism-leninismul subliniază caracterul primordial al *b.* în raport cu *s.*, arătînd că relațiile materiale determină relațiile ideologice ale oamenilor. *S.* nu este generată de *b.* în mod automat. Ea este creată întotdeauna de oameni, însă nu în mod arbitrar, ci în funcție de condițiile economice, de cerințele dezvoltării *b.* respective. Ca formă a conținutului economic, *s.* are o independență relativă față de *b.* care a generat-o. Această independență relativă se manifestă prin aceea că ideile filozofice, etice, estetice etc. sînt determinate numai în ultimă instanță de *b.* economică, întrucît diferitele forme ale conștiinței sociale se influențează reciproc, prin aceea că există unele elemente de continuitate între *s.* diverselor orînduiri sociale. Totodată, *s.* unei orînduiri sociale nu se găsește într-un raport de dependență pasivă, mecanică, față de *b.* sa, așa cum susțin în mod eronat și vulgarizator „economistii” (v. economism). Afiindu-se într-un raport de interacțiune complexă, dialectică față de bază, *s.* îndeplinește în viața socială un rol activ, accelerînd sau frînînd dezvoltarea societății, după cum reflectă interesele forțelor sociale progresiste sau ale celor reacționare. În orînduirile întemeiate pe proprietatea privată asupra mijloacelor de producție, atît *b.* cît și *s.* au un caracter complex și contradictoriu. *B.* acestor orînduiri se caracterizează prin relații economice de exploatare, care determină în *s.* lupta de clasă pe plan politic și ideologic între clasele exploatare și clasele exploatare. Alături de relațiile de producție dominante, se întîlnesc rămășițe ale vechilor relații de producție; totodată, în sinul vechii orînduiri iau naștere și se dezvoltă relațiile de producție corespunzătoare viitoarei formațiuni social-economice. În aceste societăți, *s.* are un caracter eterogen, cuprinzînd atît concepții și instituții care exprimă interesele claselor dominante exploatare, cît și concepții și instituții care exprimă interesele

și năzuințele claselor progresiste, ale maselor populare. În virtutea acestui fapt orînduirile sociale noi preiau idei înaintate și instituții progresiste ale orînduirilor anterioare, iar pe de altă parte anumite idei și instituții reacționare se perpetuează de la o orînduire socială antagonistă la alta. Generate de contradicțiile b. economice a capitalismului, o serie de elemente ale suprastructurii socialiste, învățătura marxist-leninistă și partidul de tip nou al proletariatului au apărut înainte de revoluția socialistă. În perioada de trecere de la capitalism la socialism, în procesul revoluției proletare se făuresc baza și suprastructura socialistă, care prezintă particularități specifice. Din cauza incompatibilității relațiilor de producție socialiste cu relațiile de producție de tip exploatator, b. economică a socialismului nu se poate forma în sînul orînduirii capitaliste. Pentru făurirea ei sînt necesare revoluția socialistă și dictatura proletariatului. Această împrejurare determină creșterea rolului s. în făurirea și dezvoltarea noii baze, și, în primul rînd, creșterea rolului mobilizator și organizator al statului socialist, ca element principal al suprastructurii, în comparație cu statele anterioare. B. socialistă se caracterizează prin proprietatea obștească asupra mijloacelor de producție, prin raporturi de colaborare și ajutor reciproc, prin repartitia produselor după muncă. S. societății socialiste se dezvoltă și se consolidează în luptă cu rămășițele vechii suprastructurii și cu influențele ideologiei burgheze, nucleul său ideologic fiind învățătura științifică, revoluționară, marxist-leninistă, care are un rol dominant. În procesul lichidării antagonismelor de clasă, al extinderii relațiilor de producție socialiste, se făurește unitatea moral-politică a întregului popor, care reprezintă o forță motrice a dezvoltării ascendente a societății. Pe măsura consolidării și dezvoltării unității moral-politice a societății, a educării maselor în spiritul socialismului, s. socia-

listă capătă un caracter unitar. În socialism, spre deosebire de orînduirile presocialiste, dezvoltarea b. și s. nu se desfășoară spontan, ci în mod conștient și planificat. Rolul conducător în construirea b. și s. socialiste îl are partidul revoluționar al clasei muncitoare, care, pe temeiul cunoașterii profunde a legilor dezvoltării sociale și al analizei concret-istorice a particularităților fiecărei etape de dezvoltare, trasează organelor de stat sarcini precise și mobilizează masele populare la înfăptuirea lor. În construirea socialismului, P.M.R. pornește de la teza leninistă a primatului economiei în perioada de după cucerirea puterii. În țara noastră, prin naționalizarea principalelor mijloace de producție, prin desfășurarea cu succes a operei de industrializare socialistă și prin încheierea colectivizării agriculturii, s-a creat o b. economică unitară socialistă. Datorită faptului că, prin victoria revoluției populare, Partidul Muncitoresc Român a devenit forța politică conducătoare a societății, datorită făuririi și consolidării statului democrat-popular ca principal instrument al construirii socialismului, precum și desfășurării cu succes a revoluției culturale, în R.P.R. a învins și s-a întărit s. socialistă, care joacă un rol activ în dezvoltarea și consolidarea noii baze. Congresul al III-lea al P.M.R. a accentuat rolul important al s. în etapa desăvîrșirii construcției socialismului în R.P.R., arătînd că activitatea ideologică, munca de lichidare a înrîuririlor educației burgheze din conștiința oamenilor constituie, în această etapă, tărîmul principal al luptei de clasă, al luptei dintre vechi și nou. Congresul a subliniat necesitatea creșterii rolului conducător al partidului, corespunzător sarcinilor complexe ale etapei istorice actuale. Arătînd din nou importanța deosebită a întăririi continue a statului socialist, el a relevat ponderea crescîndă a funcției sale economice-organizatorice și culturale-educative, a sarcinii de a se asigura participarea maselor într-o tot mai largă măsură la conducerea treburilor obștești. V. și

factori obiectivi și subiectivi; spontan și conștient.

„**Bazilicale**“, culegere de texte juridice în 60 de cărți, alcătuită în sec. IX—X din ordinul împăraților bizantini Vasile I și Leon al VI-lea (Filozoful), constituind o sistematizare a părților care se mențineau în vigoare din codificarea lui Iustinian. B. au servit procesului de înrobire feudală a țărănimii din Imperiul bizantin și s-au aplicat, într-o măsură variabilă, în țările din sud-estul Europei în perioada feudalismului. În țările românești s-au aplicat pînă în 1865.

**bazilică 1.** (În arhitectura greco-romană) Edificiu care servea drept loc de judecată, bursă comercială și loc de adunări. Avea un plan dreptunghiular alungit și cuprindea o sală mare, de obicei despărțită în sens longitudinal în trei părți (nave) prin șiruri de coloane; nava mediană era mai înaltă. În partea opusă intrării se afla o încăpere curbă, absida, rezervată judecătorilor. **2.** Biserică concepută după un plan asemănător b. descrise mai sus; biserică catolică de mari proporții (ex. b. Sf. Petru din Roma).

**bazin 1.** (TEHN.) Rezervor deschis, de dimensiuni mari, construit din pămînt, beton, metal, lemn sau mase plastice, destinat colectării unui lichid (apă, combustibil lichid, produse chimice etc.) în vederea utilizării lui ulterioare. **2.** (HIDROTEHN.) *Bazin de amestec*, bazin în care se face amestecarea rapidă și completă a apei cu diverse substanțe în vederea îmbunătățirii calităților ei sau în care se amestecă ape cu temperaturi diferite.—*B. de decantare*, bazin care servește la limpezirea apei prin sedimentarea substanțelor aflate în suspensie. Se mai numește *b. de sedimentare*.—*B. de fermentare*, bazin care servește la fermentarea nămolului provenit din ape murdare, sub acțiunea bacteriilor anaerobe. *B. de f. fac parte din instalațiile pentru epurarea biologică a apelor de canal. Sin. metantanc.*—*B. de flotație*, bazin de beton

armat în care se face curățirea apelor murdare prin metoda flotajiei.—*B. de liniștire*, construcție hidrotehnică destinată micșorării vitezelor unei mase de apă în mișcare. *B. de l.* se construiesc acolo unde este necesar ca vitezele de scurgere să fie reduse pînă la o anumită valoare, iar repartiția vitezelor să aibă un anumit aspect (ex. la ieșirea apei din turbinele unei uzine hidroelectrice).—*B. de nămol activat*, bazin în care se face epurarea biologică a apelor de canalizare. Se mai numește (impropriu) *aerotanc*.—*B. portuar*, parte dintr-un port în care navele pot staționa, fiind ferite de furtuni, valuri, sloieri sau variații de nivel ale apei.—*B. de retenție*, bazin de capacitate mare, amenajat pe unele rețele de canalizare pentru a prelua temporar cantitățile de apă provenite din debite extraordinare (ploi torențiale, descărcări abundente de ape industriale etc.).—*B. dissipator* v. *dissipator de energie*.

**3.** (GEOGR., HIDROTEHN.) *Bazin hidrografic*, regiune din care un râu, un fluviu, un lac sau o mare își colectează apele, limitată de cumpăna apelor. Caracteristicile fizico-geografice ale *b.h.* (poziția geografică, natura rocilor, relieful, clima, solul și vegetația) influențează regimul râului respectiv. Cel mai mare *b. h.* din lume îl are fluviul Amazon (7 180 000 km<sup>2</sup>). Suprafețe între 2 și 4 milioane km<sup>2</sup> au *b. h.* ale fluviilor Congo, Mississippi, Rio de la Plata, Nil, Enisei, Obi, Lena, Niger; între 1 și 2 milioane km<sup>2</sup> au Amur, Iantzi, Mackenzie, Volga, Zambezi, Gange, Șatt el-Arab etc.—*B. oceanic*, regiune foarte întinsă a scoarței terestre, mult coborîță față de continentele înconjurătoare, care conține o cantitate importantă din apele învelișului hidrosferic. Uneori termenul *b.o.* se întrebuințează în sensul de depresiune oceanică.

**4.** (GEOL.) Regiune în care se găsesc anumite zăcăminte de substanțe minerale utile sau alte formațiuni geologice și care, de obicei, este o depresiune tectonică (ex. *b. Petroșenilor*, Transilvaniei, Donetului etc.). — (PETROGR.) *Ba-*

*zin magmatic a)* Spațiu în care se găsește magma și de unde ea se poate deplasa spre suprafață. *b)* Acumulare de magmă în interiorul scoarței Pămîntului. În *b. m.* sau în jurul lui se formează, frecvent, importante concentrații de substanțe minerale utile. Sin. *cameră magmatică, rezervor magmatic*.

**5.** (AGR.) *Bazin pomicol*, teritoriu de întindere variabilă, caracterizat prin anumite condiții pedoclimatice favorabile producției pomicole. Poate cuprinde mai multe centre pomicole. În cele mai multe cazuri corespunde unui bazin hidrografic (ex. *b. p.* Bistrița din regiunea Cluj corespunde unei părți din bazinul hidrografic al râului Bistrița și cuprinde centrele pomicole Dumitra, Ghinda, Iad și altele).

**6.** (ANAT.) *V. pelvis*.

**7.** (SPORT) *Bazin de înot*, bazin special amenajat pentru practicarea înotului, a săriturilor în apă și a jocului de polo pe apă. Are lungimea de 25 m, 33,33 m sau 50 m. Lățimea bazinului de înot variază între 15 și 25 m.

**bazinét** (ANAT.), segment superior, dilatat, al căilor urinare. Incepe de la nivelul hilului renal și se continuă în partea inferioară cu ureterul.

**Bazna**, comună în raionul Mediaș, reg. Brașov. 2 140 loc. (1961). Centru de extracție a gazului metan și localitate balneoclimatică cu ape cloruro-sodice, iodurate și bromurate indicate în tratamentul bolilor aparatului locomotor, genital feminin, sistemului nervos periferic, în boli de piele, rahitism etc.

**bázna**, varietate de porci, creată în jurul anului 1873, în localitatea Bazna, prin încrucișarea rasei mangalița (varietate blondă) cu rasa berk. Are culoarea neagră, întrepruptă de o dungă albă în dreptul spelor. Este crescută pentru producția mixtă (carne și grăsime). Are prolificitate de 8—10 purcei la o fătare. La vîrsta de un an poate avea greutatea de 95—100 kg. Se crește în centrul Transilvaniei, adaptîndu-se cu ușurință și în alte regiuni ale țării.

**bazofil** (gr. *basis* „bază” și *philos* „atras”; HIST.; despre

celule) care fixează coloranții bazici (ex. leucocit *b.*, granulocit *b.*).

**băbească neagră**, soi autohton de viță, cu struguri rămu-roși, boabe de mărime mijlocie, rotunde, puțin turtite, de culoare neagră-albăstruie; ajunge la maturitate deplină în a doua jumătate a lunii septembrie. Produce vinuri roșii, foarte plăcute la gust. **B. n.** este un soi predominant în podgoria Nicorești din Moldova.

**Bădărău**, Dan (n. 1893), filozof român. A abordat de pe pozițiile unui idealism raționalist probleme de logică, gno-seologie și istorie a filozofiei. În anii regimului democrat-popular, apropiindu-se de pozițiile materialismului dialectic și ale materialismului istoric, a scris studii de logică și de istorie a filozofiei.

**Bădărău**, Eugen (n. 1887), fizician român, membru al Academiei R.P.R., director al In-



E. Bădărău

stitutului de fizică al Academiei R.P.R. Are lucrări importante în domeniile electroopticii, spectroscopiei optice, acusticii, ultraacusticii, în domeniul descărcărilor electrice în gaze și îndeosebi în al plasmei. A explicat mecanismul descărcărilor luminescente și în arc. Este unul dintre inițiatorii școlii românești în domeniul de cercetare a descărcărilor electrice, pe care a dezvoltat-o în anii regimului democrat-popular.

**Bădescu**, Nicolaie (n. 1912), arhitect român, profesor la Institutul de arhitectură „Ion Mincu” din București. Autor al mai multor edificii și coautor al proiectelor Combinatului po-

ligrafic „Casa Scînteii“, Aero-gării Băneasa etc. Prin activitatea sa aduce o contribuție de seamă la dezvoltarea arhitecturii socialiste în R.P.R. Laureat al Premiului de stat.

**Băeșu, Aurel** (1897—1928), pictor român. A pictat peisaje, portrete și scene de muncă. Cele mai bune lucrări ale sale („Savin din Dorna“, „Țărănci gînditoare“) sînt pictate cu simț al compoziției, într-o paletă luminoasă, dar discretă.

**Băicoi**, oraș raional în reg. Ploiești; centru al industriei petroliere. 8 480 loc. (1961).

**Băiculești**, comună în raionul Curtea de Argeș, reg. Argeș, 2 300 loc. (1961). Are o fabrică de prelucrare a fructelor, construită în anii regimului de democrație populară.

**Băile Govora**, oraș raional, la vest de Olt, în reg. Argeș. 1 870 loc. (1961). Importanță stațiune balneoclimatică, bogată în izvoare de ape cloruro-sodice iodurate și sulfuroase, precum și în nămol mineral, indicate în afecțiuni ale aparatului locomotor, genital feminin, sistemului nervos periferic, în intoxicații cronice profesionale, boli de piele, boli digestive și urinare. V. și ape minerale.

**Băile Herculane**, oraș raional în reg. Banat, situat pe valea Cernei. 1 950 loc. (1961). Una dintre cele mai renumite stațiuni balneoclimatice din țară, cu bogate izvoare sulfuroase termale, radioactive, cunoscute și folosite începînd din epoca romană. Sînt indicate în bolile reumatismale, ale sistemului nervos periferic, în boli de piele, intoxicații cronice profesionale, boli digestive, hepatită cronică etc. V. și ape minerale.

**Băile Olănești**, oraș raional în reg. Argeș. 3 970 loc. (1961).

Stațiune balneoclimatică, bogată în ape minerale cloruro-sodice iodurate, cloruro-sodice feruginoase, alcaline sulfuroase și radioactive, indicate în unele boli de rinichi, de stomac, în afecțiuni ale vezicii biliare, diabet etc. V. și ape minerale.

**Băile Slănic**, oraș raional în reg. Bacău. 3 620 loc. (1961). Stațiune balneoclimatică cu climă subalpină. Este bogată în ape minerale carbogazoase, cloruro-bicarbonatate-sodice, alcaline, feroase, sulfuroase, iodurate etc., indicate în boli hepatice, de nutriție (diabet), precum și în afecțiuni respiratorii. V. și ape minerale.

**Băilești**, oraș raional în reg. Oltenia, reședință de raion. 16 650 loc. (1961). Industrie

loc. (1961), este un raion agricol cerealier (grîu, porumb), cu podgorii și livezi de pomi fructiferi.

**Băiuț**, comună în raionul Lăpuș, reg. Maramureș. 3 060 loc. (1961). Exploatarea de minereuri neferoase.

**Băjenaru**, Ioan (1863—1921), tenor român. A apărut pe marile scene din străinătate, cîntînd alături de Adelina Patti, Hariclea Darclée, Elena Teodorini etc. Cele mai izbutite creații ale sale au fost rolurile din operele „Carmen“ de Bizet, „Ernani“, „Traviata“ și „Aida“ de Verdi, „Faust“ de Gounod.

**Bălan**, centru industrial în com. Sindomic, raionul Ciuc, reg. Mureș-Autonomă Maghiară. Extracție de pirite cuprifere.

**Bălăceanu**, Emanoil (? — 1842), moșier din Țara Românească, care, atras de ideile socialismului utopic, a organizat, împreună cu T. Diamant, un falanster pe moșia sa de la Scăieni (raionul Ploiești). Falansterul a dăinuit din martie 1835 pînă în ianuarie 1837, cînd a fost desființat de autorități.

**Bălăceanu**, familie de boieri din Țara Românească, dintre care cei mai cunoscuți sînt: *Constantin B.*, agă, rival al lui Constantin Brîncoveanu la scaunul domnesc, sprijinit de austrieci, și *Ioan B.* (1825—1914), care a participat la revoluția de la 1848 din Țara Românească și, împreună cu N. Bălcescu și I. Ghica, a inițiat formarea unei legiuni romîne care să participe la revoluția de la 1848—1849 din Ungaria. A fost exilat pînă în 1857. Mai întîi partizan al Unirii Principatelor, a fost atras apoi în tabăra monstruoasei coaliții burghezo-moșierești, contribuind la detronarea lui Al. I. Cuza. A fost ministru de externe în 1876 și apoi ministru plenipotențiar la Paris, Roma, Viena, Londra și Constantinopol.

**Bălăcescu**, Constantin (1800—1880), scriitor român. A scris satire, fabule („Poezii și fabule“, 1845), o comedie („O bună educație“, 1845). **B.** a criticat de pe poziții conservatoare parvenitismul burgheziei și obiceiurile importate din Occident de boierimea franțuzită.



Băile Herculane. Pavilionul nr. 1

alimentară. A fost un puternic centru al răscoalei din 1907, crunt înăbușită de armată din ordinul guvernului burghezo-moșieresc.—*Raionul*~, cu 85 330



**Bălcescu**, Nicolaie (1819—1852), mare om politic, istoric și gânditor democrat-revoluționar român. A desfășurat încă din tinerețe o vie activitate revoluționară, luând parte la conspirația din 1840 din Țara

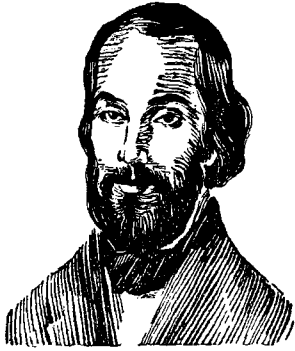

N. Bălcescu

Românească (prin care se urmărea înlăturarea orânduirii feudale și instaurarea unei republici burgheze), fapt pentru care a fost condamnat la trei ani închisoare. A fost inițiatorul societății revoluționare „Frăția” (1843) și secretar (împreună cu I. Voinescu II) al „Asociației literare” (1845); aceste societăți au adus o contribuție însemnată la lupta politică împotriva feudalismului. **B.** a avut un rol de frunte în elaborarea programului și în organizarea și conducerea revoluției de la 1848 din Țara Românească în calitate de conducător al curentului radical, care se pronunța hotărât pentru împroprietărirea țărănilor, pentru votul universal și pentru o republică democratică. „Revoluție națională fără revoluție socială nu e”, scria el. **B.** a fost figura cea mai înaintată a revoluției de la 1848 din Țara Românească. A făcut parte din guvernul provizoriu revoluționar, format în iunie 1848. Meritul său principal este crearea și îndrumarea îndeaproape a corpului comisariilor de propagandă, care aveau misiunea de a răspîndi ideile revoluției în mase. **B.** a salutat revoluția din Ungaria, considerînd lupta poporului ungar împotriva orânduirii feudale și împotriva stăpînirii habsburgice drept justă, văzînd în reușita ei grăbirea rezolvării problemei agrare și a celei naționale. De aceea a preconizat unirea forțelor revoluționare ale tuturor

popoarelor asuprite de absolutismul habsburgic. După înăbușirea revoluției din Țara Românească, el a trecut în Transilvania, unde a mediat apropierea dintre guvernul revoluționar maghiar și Avram Iancu, conducătorul țăranilor români răsculați din Munții Apuseni. El a sfătuit pe conducătorii guvernului revoluționar maghiar să satisfacă revendicările naționale ale românilor din Transilvania și a semnat chiar, împreună cu L. Kossuth, un proiect de pacificare, menit să devină baza colaborării armate a forțelor revoluționare române și ungare. Conducerea revoluției ungare a luat însă prea tîrziu în considerare propunerea lui **B.** După înfrîngerea revoluției, el a fost nevoit să emigreze în Franța, dar a continuat, atît pe plan teoretic cît și organizatoric, lupta pentru o revoluție viitoare, care să înfăptuiască pînă la capăt reformele sociale înscrise în programul revoluției de la 1848 din Țara Românească. „După reușita acestei revoluții — scria **B.** — ne-ar mai rămîne altele două de făcut: o revoluție pentru *unitatea națională* și, mai tîrziu, una pentru *independența națională*”. A murit în Italia, la Palermo, puțin timp după emigrare. Ca toate concepțiile social-politice premarxiste, concepția social-politică a lui **B.** este în general idealistă, deoarece nu dă un răspuns materialist în problema factorului determinant al dezvoltării sociale; ea cuprinde însă unele elemente materialiste și valoroase elemente dialectice. Ideea dezvoltării, a progresului ca lege necesară a istoriei străbate întreaga sa operă. **B.** este unul dintre întemeietorii istoriografiei moderne românești. Concepția sa este caracterizată prin sublinierea rolului hotărîtor al maselor populare în istorie. Referindu-se la rolul maselor în lupta de eliberare socială, **B.** spunea: „În zadar veți ingenunchea și vă veți ruga pe la porțile împăraților, pe la ușile miniștrilor lor. Ei nu vă vor da nimic, căci nici vor, nici pot. Fiți gata, dar, a lua voi, fiindcă împărații, domnii și boierii pămîntului nu dau fără

numai aceea ce smulg popoarele”. El a relevat pregnant faptul că izvorul progresului istoric este lupta de clasă a asupriților împotriva asupritorilor: „Istoria omenirii nu ne înfățișează decît lupta neconținută a dreptului în contra tiraniei, a unei clase desmoștenite de dreptul său în contra uzurpatorilor ei, luptă arzătoare care adesea avu caracterul unei răz-bunări, luptă fără sfîrșit căci se urmează încă în timpurile de azi și se va urma pînă cînd nu va mai fi umbră de tiranie, pînă cînd popoarele n-or fi întregite în drepturile lor și egalitatea n-o domni în lume”. **B.** a înțeles că statul este un instrument de reprisiune, folosit de clasele dominante în interesul lor. Gînditor profund, el s-a ridicat pînă la ideea unei revoluții generale a tuturor popoarelor în scopul „înălțării plebeianismului la putere”. Fără să fi putut descoperi rolul determinant al modului de producție, **B.** a acordat condițiilor economice un rol important în explicarea fenomenelor istorice, sesizînd îndeosebi însemnătatea relațiilor patrimoniale în dezvoltarea societății. El a supus unei critici ascuțite orînduirea feudală, a cărei răsturnare o considera posibilă numai prin revoluție, prin înarmarea poporului. **B.** a făcut o analiză amplă a apariției și dezvoltării relațiilor de producție feudale în țara noastră și, pe această bază, a arătat cum s-a format și a crescut proprietatea feudală. El este primul om de știință român care a analizat multilateral formele pe care exploatarea feudală le-a îmbrăcat la noi în deceniile 4 și 5 ale sec. al XIX-lea. O parte din datele analizate de **B.** și din concluziile la care a ajuns el au fost utilizate de K. Marx în „Capitalul”, vol. I, pentru capitolul „Goana după supra-muncă. Fabricant și boier”. În problema națională, **B.** s-a situat pe poziții patriotice înaintate; el a militat pentru înfrățirea popoarelor și a condamnat șovinismul. **B.** a considerat în mod just că lichidarea asuprii naționale este condiționată de revoluția socială, dar nu și-a



dat seama că înlăturarea exploa-  
tării și asupririi naționale nu  
este posibilă în cadrul orin-  
duirii burgheze. Ideile social-  
politice ale lui **B.** constituie  
unul dintre momentele cele mai  
de seamă în istoria gândirii  
premarxiste din România. Op.  
pr.: „Puterea armată și arta  
militară de la întemeierea prin-  
cipatului Valahiei pînă acum”  
(1844); „Cuvînt preliminar  
despre izvoarele istoriei romî-  
nilor” (1845); „Despre starea  
soțială a muncitorilor plugari în  
Principatele Romîne în deosebite  
timpuri” (1846); „Despre îm-  
proprietărea țaranilor” (1848);  
„Drepturile romînilor către  
Înalta Poartă” (1848); „Mersul  
revoluției în istoria romînilor”  
(1850); „Question économique  
des Principautés Danubiennes”  
(„Chestiunea economică a Prin-  
cipatelor Dunărene”, 1850);  
„Istoria romînilor sub Mihai-  
vodă Viteazul” (operă rămasă  
neterminată și editată postum,  
în 1878). A editat, împreună  
cu A. T. Laurian, „Maga-  
zinul istoric pentru  
Dacia”.

**Băleanu**, familie de boieri  
din Țara Romînească. În luptele  
politice dintre partidele  
boierești din sec. al XVII-lea,  
**B.** erau adversari ai Cantacu-  
zinilor. Reprezentanți de seamă  
ai familiei au fost: banul *Gheor-  
ghe B.* (mort în 1678); *Con-  
stantin B.* (1764—1831), mare  
vornic; *Grigore B.* (mort în  
1843), ban, mare vornic, adept  
al eteriei. A făcut parte din  
grupul de boieri care au rămas  
în București pentru a colabora  
cu Tudor Vladimirescu; *Em-  
anoil B.*, adversar al revoluției  
din 1848, caimacam (1848 și  
1858—1859).

**Bălgrad**, așezare și cetate  
romîno-slavă, pe locul vechiului  
Apulum și al actualului  
oraș Alba-Iulia. În sec.  
IX—X a fost, probabil, centrul  
uneia dintre formațiunile sta-  
tale romîno-slave de tip feudal  
de pe valea Mureșului.

**băligăr**, amestec compus  
din excrementele animalelor,  
urină și paie, reprezentînd cel  
mai important îngrășămint  
natural. Conține humus și nume-  
roase elemente necesare în nu-  
triția plantelor, ca fosfor, calciu  
și mai ales azot și potasiu.

Pentru a putea fi folosit ca  
îngrășămint, băligarul este ade-  
sea supus unui proces de fer-  
mentare, care duce la o des-  
compunere parțială sub acțiunea  
microorganismelor. Ca îngră-  
șămint se folosește în cantitate  
de 10—40 t la hectar, în funcție  
de planta cultivată și de însu-  
șirile solului. Băligarul în curs  
de fermentare este folosit ca  
sursă de căldură pentru răsad-  
nițe.

**bălós** (ZOO.) v. **babușcă**.  
**Băltăceanu**, Gheorghe  
(1885—1952), medic romîn. A  
fost profesor de terapeutică la  
Facultatea de medicină din  
București. S-a ocupat în special  
de balneologia clinică. A pu-  
blicat numeroase studii asupra  
apelor minerale romînești, pre-  
cum și „Lecțiuni de terapeutică  
clinică și farmacodinamie”  
(1933).

**băltăret**, rasă primitivă lo-  
cală de porci, pe cale de dispa-  
riție, răspîdită în lunca inun-  
dabilă a Dunării.

**băltărețul**, vînt local, cald  
și umed, care suflă din primă-  
vară pînă în toamnă, dinspre  
sud, mai ales în sud-estul  
țării.

**băltata romînească** (ZOO-  
TEHN.), rasă de taurine cu  
însușiri mixte (lapte și carne),  
creată la sfîrșitul sec. al XIX-lea  
și începutul sec. al XX-lea în  
Transilvania, Banat și Moldova  
de nord, prin încrucișarea va-  
cilor locale din rasa sură de  
stepă cu tauri din rasa sim-  
mental. Are culoarea băltată  
alb cu galben; este precoce,  
rezistentă, adaptată la condițiile  
locale de mediu. Greutatea  
medie a vacilor adulte este de  
520—580 kg; producția medie  
anuală de lapte este de 2 800—  
3 000 l.

**Băltatu**, Adam (n. 1899),  
pictor romîn, profesor la Insti-  
tutul de arte plastice „N. Gri-  
gorescu” din București. Pic-  
tează îndeosebi naturi moarte  
și peisaje citadine, într-un co-  
lorit luminos și bogat în nuanțe.

**Băltăceanu**, Nicolaie (1893—  
1956), actor romîn, artist al  
poporului din R.P.R. A debutat  
în 1917 pe scenele teatrelor  
particulare. Din 1918 pînă la  
sfîrșitul vieții a jucat pe scena  
Teatrului național din București.  
Talentul de mare actor de com-

poziție este ilustrat prin creațiile  
din „Azilul de noapte” de  
M. Gorki (Baronul), „Trei  
surori” de A. Cehov (Verșinin),



N. Băltăceanu

„Tartuffe” de Molière, „Hagi  
Tudose” de B. Delavrancea etc.

**Băncilă**, Octav (1872—1944),  
pictor romîn, reprezentant al  
realismului critic. Și-a făcut  
studiile la Iași și la München.  
Legăturile sale cu cercul cola-  
boratorilor revistei „Contem-  
poranul” au influențat formarea  
viziunii sale sociale și artistice.  
A pictat portrete, peisaje, na-  
turi moarte, compoziții istorice.  
Opera sa reflectă în mod veridic  
aspecte ale contradicțiilor so-  
ciale din primele decenii ale  
secolului nostru. Lucrările sale



O. Băncilă

exprimă dragoste față de oa-  
menii simpli, revoltă împotriva  
nedreptăților sociale, atingînd  
uneori accente ascuțite de cri-  
tică îndreptată contra claselor  
exploatoare și regimului bur-  
ghezo-moșieresc. Răscoala din  
1907 și reprimarea ei sînge-  
roasă i-au inspirat un ciclu de  
aproximativ 15 tablouri („Îna-  
inte de 1907”, „1907”, „Exe-  
cuția”, „Recunoașterea”, „În-  
mormîntarea”, „După răscoală”,

„Propagandistul“, „Historia“ etc.). Unele dintre ele, expuse la Ateneu în 1909, au speriat, prin caracterul lor demascator, pe guvernarea vremii care au dispus închiderea expoziției. De-a lungul anilor, cu excepția primelor două lucrări, unele dintre pînze au fost distruse, altele au dispărut. Pînzele dispărute sînt cunoscute doar din reproducerile publicate de presa muncitorească („România Muncitoare“ etc.) la data cînd au fost pictate de către **B.** În acea epocă de frămîntări, **B.** are meritul de a se fi inspirat din viața și din lupta clasei muncitoare împotriva exploatarei capitaliste (lucrările „Muncitorul“, 1911; „Grevistul“, 1914; „Întrunirea“, 1914). În lucrarea „Pax“ (1915), pictorul își manifestă voința hotărîtă de pace, protestul față de măcelul dezlănțuit de puterile imperia- liste, exprimat de altfel și într-un articol publicat în același an. Cele mai bune dintre lucrările lui **B.** vădesc calitățile meșteșugului său. Opera lui, în care realizările au fost uneori inegale, se caracterizează printr-o compoziție simplă și clară, prin folosirea unei paste abundente, modelată viguros.

**băncuță** (IST.) 1. Mică monedă de argint care a circulat în România după 1872. Valoarea ei era de 50 de bani. Se numea și *firfirică*. 2. Monedă de aramă sau de nichel care a circulat în Transilvania în sec. al XIX-lea. Valora 10 sau 20 de creițari.

**bănuît** (DR.), persoană presupusă că ar fi săvîrșit o infracțiune, dar cu privire la care nu există încă date suficiente pentru a fi pusă sub învinuire.

**bănuț** 1. (BOT.; *Bellis perennis*) Plantă erbacee din familia compozitelor, cultivată în parcuri. Crește și necultivată prin pajiștile din regiunile mai umede. Are frunzele în formă de rozetă, iar inflorescențele sînt capitule cu flori marginale de culoare roz sau albă. 2. (EMBRIOL.) V. *disc embrionar*.

**Bărăgan**, subunitatea estică a Cîmpiei Romîne, cuprinsă între valea Dunării (în sud și est), valea Buzăului și regiunea subcarpatică (în nord) și valea

Mostiștei (în vest). Este o regiune netedă, acoperită de loess, presărată cu numeroase crovuri, cu dune (în zona Ialomiței) și cu cîteva lacuri sărate. Climat de stepă. Cea mai importantă regiune cerealiară a R.P.R. (grîu, porumb). Se mai cultivă floarea-soarelui, iar în valea Ialomiței sfeclă de zahăr, tutun și orez. În procesul de colectivizare a agriculturii, a luat extindere și creșterea animalelor pentru carne și lapte (bovine, porcine și ovine). Se desfășoară o largă acțiune de mărire a suprafețelor irigate, de îndiguiri și desecări, pentru ca economia **B.** să se dezvolte în mod complex. Industria, aproape inexistentă în trecut, se dezvoltă pe baza prelucrării materiilor prime agricole.

**Bărbat** (sec. XIII), conducătorul uneia dintre formațiunile statale de tip feudal din Oltenia, participant, împreună cu fratele său Litovoi, la lupta, din 1273 sau 1277, împotriva unei oștiri maghiare, luptă în care Litovoi a fost ucis, iar **B.** făcut prizonier.

**bărbîntă** (IST.) 1. Dare în natură în Moldova în sec. XV–XVI, constînd în miere, unt etc. Purta numele vasului în care se transporta. 2. Taxă plătită breslei de către orice meseriaș intrat în breaslă. Se percepea în Moldova în sec. XVII–XVIII.

**Bărbulescu**, Ilie (1875–1945), slavist român. A fost profesor la Universitatea din Iași și director, după primul război mondial, al revistei „Arhiva“. Op. pr.: „Fonetica alfabetului cirilic în textele romîne din veacul XVI și XVII“ (1904) și „Individualitatea limbii romîne și elementele slave vechi“ (1929). A susținut ideea eronată că influența veche slavă asupra limbii romîne a început abia în sec. al X-lea.

**bărbuncul** (ucr. *verbunk*, magh. *verbung*, din germ. *Werbung* „recrutare“), joc popular românesc (ostășesc), răspîndit în Transilvania. Era jucat cu prilejul recrutării în armata austro-ungară; astăzi este un joc obișnuit în satele de pe valea Someșului. Face parte din categoria jocurilor *f e c i o r e ș t i*.

**Bărcău**, afluent pe dreapta al Crișului Repede, cu care se unește pe teritoriul R. P. Ungare (lungime totală 160 km). Izvorăște din nord-estul Munților Apuseni.

**bărdăce**, soi de prune, originar din Moldova. Prunele sînt mici sau mijlocii, lunguiețe, puțin strangulate spre coadă, roz-vinete sau violete la culoare, acoperite cu un strat de ceară la suprafață (pruină), cu pulpa tare, zemoasă, lipită parțial de sîmbure. Se coc în iulie–august și se folosesc ca fruct de masă.

**Bărglăzan**, Aurel (1905–1960), inginer electromecanic român. A fost membru corespondent al Academiei R.P.R. și profesor la Institutul politehnic din Timișoara. Este autorul a peste 90 de lucrări științifice cu aplicație în producție în domeniul construcției de turbine, transformatoare hidraulice, pompe de apă, construcții hidroenergetice etc. A condus secția de mașini hidraulice din cadrul Centrului de cercetări tehnice din Timișoara al Academiei R.P.R. Laureat al premiului de stat.

**Bărnățiu**, Simion (1808–1864), unul dintre conducătorii



S. Bărnățiu

revoluției de la 1848 a romînilor din Transilvania. A militat pentru recunoașterea romînilor din Transilvania ca națiune egală în drepturi, urmărind prin aceasta asigurarea unor mai mari posibilități de dezvoltare pentru burghezia romînă transilvăneană. Nerecunoașterea de către guvernul revoluționar ungar a romînilor ca națiune egală în drepturi cu celelalte națiuni și votarea de către dieta din Cluj a încorporării Transilvaniei la Ungaria, au întărit

manifestările naționaliste ale lui **B.** și au pricinuit orientarea lui prohabsburgică, ceea ce a dus la unirea forțelor revoluționare ale românilor și ale ungarilor împotriva dominației habsburgice. După înfrângerea revoluției, **B.** a respins ofertele Habsburgilor de a rămâne la Viena, a emigrat în Italia, de unde s-a dus în Moldova (1855). Stabilizat la Iași, devine profesor de drept public și de filozofie la universitate. A sprijinit dominația lui Alexandru Ioan Cuza și reformele antif feudale înfăptuite de acesta, ridicându-se împotriva aducerii unui domnitor străin, preconizată de monstroasa coaliție. A scris lucrări de filozofie și de drept, situându-se pe poziții iluministe, raționaliste, anticlericale, dar vădind uneori o orientare șovină.

**bășicâre** (FITOPAT.), boală a plantelor, produsă de atacul unor ciuperci din genul *Taphrina*. Se manifestă prin creșterea exagerată a unor porțiuni din țesuturile frunzelor (*b. frunzelor*) sau ale fructelor (*b. fructelor*), care capătă o formă neregulată. În R.P.R., cea mai răspândită și mai păgubitoare este *b. piersicului*, produsă de *Taphrina deformans*.

**bășică înotătoare** (ZOOLOG.), v. **vezică înotătoare**.

**bătăie** 1. (FIZ.) Fenomenul creșterii și descreșterii regulate în timp a amplitudinii unei oscilații, rezultate din suprapunerea a două oscilații armonice de frecvențe apropiate. Frecvența **b.** este egală cu diferența frecvențelor oscilațiilor care se suprapun. Sub denumirea de *efect de heterodină*, se întrebuițează în majoritatea aparatelor de radio-recepție moderne. 2. (TEHN.) a) Fenomen dăunător care apare în timpul mișcării de rotație a unui corp

care poate acționa o instalație sau un dispozitiv emițător sau aruncător (ex. distanța pînă la care pot fi recepționate emisiunile unei stații de radio).

3. (MAȘ.) Zgomot anormal, periodic, cauzat de funcționarea defectuoasă a unui element dintr-un mecanism (ex. jocul bolțului în piston, jocul bieiei pe maneton etc.). 4. (IND. TEXT.) Presiunea exercitată de spată asupra firului de bătătură, în momentul îndesării sale în gura țesăturii, la războiul de țesut.—*Mecanism de b.*, ansamblu de piese ale războiului de țesut care proiectează suveica prin rostul deschis al urzelii de la o casetă la caseta opusă, pentru a depune firul de bătătură. 5. (MILIT.) a) V. *distanță de tragere*. b) distanța maximă la care poate trage o gură de foc. 6. (VÎNĂT.) a) Metodă prin care vînatul este stîrnit și îndreptat spre linia vîntătorilor de un număr de hăitași care fac zgomot mare. b) Perioada împerecherii cocoșilor de munte. 7. (ZOOLOG.) *Bătaia peștilor v. boiște*.

**bătător** 1. (MAȘ.) Organ activ al batozelor și combinelor de cereale, care, împreună cu contrabătătorul, execută operația de treierat. Este constituit dintr-un ax pe care se găsesc două sau mai multe discuri la periferia cărora sînt fixate 6—8 șine riflate sau, la cele cu cuie, 10—12 șine netede pe care se montează cuiele. Sin. *tobă*. 2. (IND. TEXT.) Ultima mașină a unei instalații de batere dintr-o filatură de bumbac, destinată să mărească gradul de destrămare a bumbacului și să-l curețe de impurități. **B.** debitează materialul sub formă de pătură înfășurată în sul în vederea prelucrării ei ulterioare la *c a r d e*.

firelor de urzeală de pe războiul de țesut pentru a forma țesătura. Într-o țesătură, firele de **b.** sînt cele transversale. Se numește și *băteală*.

**bătrînețe** (FIZIOLOG.), stadiu final al evoluției ontogenetice, care apare după maturitate în viața animalelor și a omului, caracterizat prin diminuarea treptată a funcțiilor fiziologice (scăderea metabolismului, apariția unor fenomene de atrofie etc.). V. și *îmbătrînire*.

**bătúta**, denumire dată unor jocuri populare românești, diferite ca structură, avînd comun învîrțirile în pași bătúți. Se execută de perechi, uneori în grupuri mici, avînd un ritm binar și o mișcare vioaie. Cea mai cunoscută **b.** este aceea de origine ciobănească din sudul Ardealului.

**băutúra**, preparat lichid care poate fi băut pentru a astîmpăra setea, ca medicament etc. În industria alimentară se produc *b. răcoritoare* și *b. alcoolice*. *B. răcoritoare* se prepară din sucuri naturale de fructe cu adaos de apă potabilă, sirop de zahăr, bioxid de carbon, coloranți și acizi alimentari. Sucul de fructe se obține prin presarea fructelor proaspete, fiind apoi limpezit și sterilizat. *B. alcoolice* sînt produse naturale, conținînd alcool etilic rezultat din fermentație, sau produse artificiale, obținute prin amestecarea alcoolului etilic industrial rafinat cu apă și ingrediente. Pot fi **b. slab alcoolice** și **b. alcoolice tari**, de la 25 pînă la 65 de grade alcoolice. **B. slab alcoolice** sînt vinul, cumîsul, berea, cvasul, cidrul etc. **B. alcoolice tari** sînt rachiurile naturale distilate (de vin, de drojdie, de tescovină, de fructe etc.), rachiurile industriale sau artificiale (vodca, rachiul de anason, de chimion, de izmă, de portocale etc.), romurile naturale și artificiale, coniacul, lichiorurile etc.

**B. B. C.** v. **British Broadcasting Corporation**.

**Beaufort** [*bófort*], *scara* ~, metodă de măsurare relativă a intensității vînturilor, introdusă pe plan mondial în 1913. Măsurarea se face pe baza acțiunii vîntului asupra obiectelor în-

Elongație

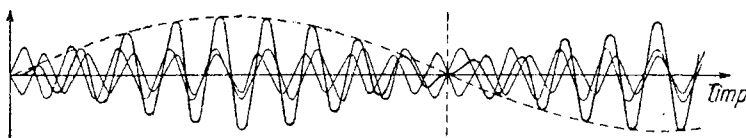

Bătăi (1)

solid, în cazul în care axa lui geometrică nu coincide cu axa de rotație. b) Distanța pînă la

**bătătúra** (IND. TEXT.), sistem de fire care, cu ajutorul unei suveici, se introduc prin rostul

conjurătoare din natură. Scara are 12 grade, de la 0 (lipsă totală de vânt) la 12 (uragan). Cu ajutorul acestei metode, în lipsa instrumentelor de măsurat, gradele de intensitate a vântului pot fi transformate în metri pe secundă.

**Beauharnais** [*boarné*], Joséphine (1763—1814), prima soție (1796—1809) a lui Napoleon Bonaparte.

**Beaumarchais** [*bomarșé*], Pierre Augustin Caron de (1732—1799), dramaturg și om politic



C. de Beaumarchais

francez. A atacat abuzurile feudale, mai întâi în patru pamflete publicate sub titlul de „Memorii” (1773—1774), apoi în comedii sociale „Bărbierul din Sevilla” (1775, ult. trad. rom. 1953) și „Nunta lui Figaro” (1784, ult. trad. rom. 1953). În aceste comedii, ideile anti-feudale, în circulație în preajma revoluției burgheze, își găsesc expresia într-o tematică îndrăzneată, o intrigă ingenioasă și o acțiune dinamică, plină de peripecii, într-un dialog cu replici mușcătoare. Cele două personaje principale ale acestor piese, contele Almaviva și Figaro, întrușipează, prin contrast, primul inutilitatea și mediocritatea aristocratului, iar al doilea istețimea, verva și superioritatea spirituală a omului de rînd. Figaro a devenit unul dintre tipurile de largă popularitate ale literaturii universale. Fiind și om de afaceri, Beaumarchais nu a rămas consecvent spiritului revoluționar și a renunțat în cele din urmă la lupta împotriva vechiului regim absolutist. Piesele lui devenite celebre au inspirat pe Mozart („Nunta lui Figaro”, 1786) și pe Rossini („Bărbierul din Sevilla”, 1816).

**Beaumont** [*bóumənt*], Francis (1584—1616), dramaturg englez, contemporan cu Shakespeare, reprezentant al tendințelor aristocratice în teatrul epocii. Împreună cu J. Fletcher a scris tragedii („Tragedia unei fete”) și comedii de intrigă („Cavalerul pisălogului înflăcărat”) etc.

**Beauvais** [*bové*], oraș în Franța, la nord de Paris (departamentul Oise), renumit pentru manufactura de tapiserii, fondată în 1664. Tapiseriile de B. sînt lucrate într-o țesătură fină și strînsă, din lînă și mătase, cu ornamente fie florale, fie reprezentînd scene cu mai multe personaje.

**Beba Veche**, comună în raionul Sînnicolaul Mare, reg. Banat. 1 840 loc. (1959). Punctul cel mai de vest al teritoriului R. P. Romîne la granița cu R. P. Ungară și R. P. F. Iugoslavia.

**Bebel**, August (1840—1913), cunoscut militant al mișcării muncitorești germane și internaționale, fost membru al Internaționalei I, și, alături de W. Liebknecht, unul dintre întemeietorii și conducătorii Partidului muncitoresc social-democrat din Germania și unul dintre întemeietorii Internațio-



A. Bebel

nalei a II-a. În 1871 a fost ales deputat în Reichstag. Demascînd politica antipopulară a guvernului german, militarismul și politica colonialistă și luînd apărarea Comunei din Paris, a avut de înfruntat teroarea poliției germane. A fost închis în 1872. În perioada aplicării legii excepționale împotriva socialiștilor (1878—1890), B. a condus partidul pe calea luptei împotriva oportunistului de dreapta și anarhismului.

A luptat împotriva revizionismului lui E. Bernstein, deși această luptă n-a avut un caracter consecvent, fiind frînată de unele abateri de natură centristă. V. I. Lenin a subliniat marile merite ale lui B. față de mișcarea muncitorească internațională, mai ales în prima perioadă a activității acestuia. B. s-a afirmat și ca un publicist de mare talent. El a luat apărarea darvinismului împotriva atacurilor idealiste, a combătut argumentat malthusianismul, a demonstrat legătura strînsă a idealismului cu religia și incompatibilitatea creștinismului cu socialismul și a militat neobosit pentru emanciparea femeii. Op. pr.: „Războiul țărănesc german” (1876), „Femeia și socialismul” (1879), „Din viața mea” (3 vol., 1910—1914).

**bec 1.** (TEHN.)

**Bec de gaz**, arzător pentru cantități mici de gaz, la care amestecul gaz-aer se realizează într-o cameră tubulară la capătul căreia se face arderea; este întrebuințat pentru încălzit. În laboratoare se întrebuințează b. *Bunsen*, b. *Meeker* și b. *Teclu*. **2.** (ELT.) **Bec electric**, lampă electrică cu incandescență. Este alcătuit dintr-un soclu și un bulb de sticlă vidat sau umplut cu un gaz inert. În interiorul bulbului se află un filament de metal greu fuzibil, care devine incandescent cînd este parcurs de un curent electric. V. și l a m p ă e l e c t r i c ă .

**becăr** (MUZ.), semn așezat înaintea unei note (v. alterație) sau la începutul portativului (v. armură), avînd ca efect anularea alterației precedente (diez sau bemol); o alterație dublă se anulează cu dublul b.

**becațină** (*Capella*), pasăre migratoare de mlaștină din ordinul caradriiformelor, înrudită cu sitarul de pădure, de mărime mijlocie (20—30 cm), cu pene pestrițe, cioc lung, drept, subțire și flexibil. Trăiește în regiunile mlaștinoase ale Europei și în nordul Asiei. În timpul călătoriei, poposește în țara

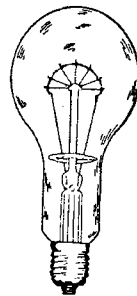

Bec (2)

noastră; este apreciată ca vînat. *B. comună* (*Capella gallinago*) are coloritul penajului brun-



Becațină

cenușiu pestriț. *B. mare* (*Capella media*) se deosebește de *b. comună* prin coloritul și desenul penajului.

**Beccaria**, Cesare (1738—1794), jurist și publicist italian iluminist. În opera sa „Despre infracțiuni și pedepse” (1764) a criticat stabilirea arbitrară a pedepselor în feudalism, cerînd ca ele să fie stabilite în funcție de gravitatea infracțiunii comise și în conformitate cu legea; a combătut sistemul inchiuzitorial al dovezilor formale în procesul feudal, formulînd principii de drept penal și de drept procesual penal, necesare burgheziei în ascensiune. În România, influența lui **B.** s-a exercitat îndeosebi între anii 1827 și 1880 asupra juriștilor burghezi Constantin Moroiu și Vasile Boerescu.

**Becheanu**, Pandele (1893—1922), muncitor metalurgist; și-a început activitatea în mișcarea sindicală în 1911. În



P. Becheanu

anii primului război mondial, s-a situat ferm pe poziția luptei împotriva războiului și pentru aplicarea hotărîrilor conferinței de la Z i m m e r w a l d. După terminarea războiului, în condi-

țiile ascuțirii luptei ideologice din Partidul socialist, **B.** s-a aflat în rîndurile acelor care militau pentru transformarea partidului în partid comunist și pentru afilierea lui la Internaționala a III-a. A fost unul dintre organizatorii grupurilor comuniste. După Congresul I al P.C.R., a îndeplinit sarcini în legătură cu organizarea partidului.

**Becher** [*bêhər*], Johannes Robert (1891—1958), poet și scriitor comunist german. După încercările din perioada debutului, în care accentele revoluționare se împletesc cu viziunea expresionistă, a cîntat Marea Revoluție Socialistă din Octombrie („Salutul poetului german către Republica Federațivă Sovietică Rusă”) și



J. R. Becher

construcția socialismului în U.R.S.S. („La mormîntul lui Lenin”, 1924; „Marele plan”, 1931). A prevenit poporul german de pericolul unui nou război („Bancherul trece călare pe cîmpul de luptă”, 1926; „Levizita, sau Singurul război drept”, 1926). Între anii 1935 și 1945 a trăit în U.R.S.S., unde a activat ca fruntaș al mișcării antifasciste și ca redactor al revistei „Internationale Literatur. Deutsche Blätter” („Literatură internațională. Foi germane”), publicînd în același timp valoroase culegeri de versuri: „Căutătorul de noroc și cele șapte poveri” (1938), „Stalingrad, îți mulțumim” (1943), romanul „Despărțire” (1940) ș.a. Întors în Germania în 1945, a militat pentru reconstrucția țării și pentru crearea culturii noi, socialiste. În această perioadă, pe lângă versuri (volumele

„Întoarcere”, „Romane în versuri”, 1946, „Poporul rătăcind în întuneric”, 1948, „Noi cîntece populare germane”, 1950), a scris eseuri și studii literare-estetice. A fost ministru al culturii al R. D. Germane (din 1954). Este autor al imnului național al R. D. Germane. Premiul internațional Lenin „Pentru întărirea păcii între popoare” (1952).

**bechie** (AV.), dispozitiv montat la extremitatea din spate a fuzelajului unor avioane ușoare, construit dintr-o pîrghie de metal sau de lemn, terminată la capătul inferior cu o patină de metal care alunecă pe pămînt, iar la capătul celălalt prins de fuzelaj printr-un amortizor; servește la susținerea avionului pe sol, la frînare, și la amortizarea șocurilor, la aterizare.

**Bechuanaland** [*beciuănələnd*], protectorat britanic în sudul Africii, în partea nordică a pustiului Kalahari. Suprafața: 712 249 km<sup>2</sup>. Populația: 288 000 loc. (1961), formată din negri bechua, basuto și un număr foarte mic de europeni. Centrul administrativ: *Mafeking* (situat în Republica Sud-Africană). Clima tropicală cu vegetație de savană. Economie agricolă înapoiată, cu puternice rămășițe feudale-tribale. Principala ramură: creșterea vitelor, care aparțin în cea mai mare parte șefilor de triburi. **B.** furnizează cantități însemnate de piei, de lînă și de animale cornute.—*Istoric*. La sfîrșitul sec. al XIX-lea, **B.** a devenit obiectul pretențiilor colonialiste ale burilor, Angliei și apoi ale Germaniei. O parte a teritoriului **B.** a fost cotropit de buri și altă parte de englezi, fiind alipite, în 1895, la Transvaal și la Colonia Capului, iar în 1910 la Uniunea Sud-Africană. Restul teritoriului (**B.** de astăzi) a fost transformat din 1885 în protectorat.

**Beck**, Józef (1894—1944), om politic și militar polonez, unul dintre conducătorii clicii fasciste a lui Piłsudski. În 1932—1939, ca ministru de externe, a dus o politică de colaborare cu Germania hitleristă. După prăbușirea Poloniei în 1939, s-a refugiat în România.

**Becket** [*bêchit*], Thomas (1118—1170), cancelar al An-

glier și arhiepiscop de Canterbury în timpul regelui Henric al II-lea Plantagenet. Ridicându-se împotriva limitării drepturilor bisericii de către puterea regală, a fost ucis din ordinul regelui. Biserica catolică l-a canonizat.

**Becque** [bec], Henry (1837–1899), dramaturg francez, reprezentant de seamă al comediei realiste de moravuri din sec. al XIX-lea. Scrise într-un stil sobru și incisiv, piesele sale redau cu multă exactitate tabloul sumbru al vieții burgheze. Astfel, capodopera sa, „Corbii” (1882) dezvăluie ciocnirea de interese a oamenilor de afaceri și rapacitatea lor. Piesa „Pariziana” (1885) este o imagine tristă a vieții conjugale burgheze.

**Becquerel** [becărel], Antoine César (1788–1878), fizician francez, membru al Academiei de Științe din Paris. S-a ocupat de mineralogie, de electricitate (galvanometrie, conductivitatea electrică a metalelor, teoria pilelor), de chimia biologică (probleme de căldură animală, fenomene asociate creșterii plantelor), de meteorologie (electricitatea atmosferică) și, în special, de electrochimie, fiind socotit ca unul dintre fondatorii acestei discipline.

**Becquerel** [becărel], Antoine Henri (1852–1908), fizician francez, membru al Academiei



A. H. Becquerel

de Științe din Paris; a descoperit (1896) fenomenul de radioactivitate la uraniu. Pentru cercetările sale asupra uraniului și corpurilor radioactive, A. H. Becquerel a primit, împreună cu Pierre Curie și Marie Curie-Sklodowska, Premiul Nobel (1903).

**Beda Venerabilul** (c. 673–735), istoric erudit și teolog anglo-saxon. Este autorul mai multor lucrări istorice, filozofice și teologice cu caracter enciclopedic, scrise în limba latină.

**Bédier** [bedié], Joseph (1864–1938), istoric literar francez, cunoscut prin teoria sa clericală asupra genezei epicii medievale, pe care o atribuie unilateral călugărilor din centrele de pelerinaj. A scris: „Legendele epice” (1908–1913), lucrare importantă prin materialul documentar prezentat. În colaborare cu Paul Hazard a îngrijit publicarea unei istorii a literaturii franceze (1924).

**Bednii**, Demian (pseudonimul lui *Ėfim Alekseevici Prid-*



D. Bednii

*vorov*) (1883–1945), poet sovietic rus. Membru din 1912 al P.C. (b) din Rusia, colaborator al ziarelor bolșevice „Zvezda” și „Pravda”. A publicat fabule și foiletoane în versuri, îndreptate împotriva instituțiilor țariste, liberalilor și conciliatorilor. În anii războiului civil, **B.** a publicat 45 de culegeri, cuprinzând poezii agitatorice și satirice, cîntece, poeme, pamflete, reportaje de pe front și din spatele frontului. Cea mai importantă dintre poemele lui **B.** este „Strada centrală” (1922), o viziune a viitoarei revoluții proletare mondiale. Creația poetică a lui **B.**, caracterizată prin partinitate, claritatea obiectivului politic, folosirea largă a expresiilor populare, a proverbelor și a imaginilor folclorice, a fost apreciată de V. I. Lenin ca o creație cu adevărat populară.

**beduini**, populație formată din arabii nomazi și seminomazi din Peninsula Arabă și din

nordul Africii. Se ocupă mai ales cu creșterea vitelor. În secolul nostru, **b.** trec la viața sedentară.

**Beecher-Stowe** [biciă stou], Harriet Elizabeth (1811–1896),



H. E. Beecher-Stowe

scriitoare americană, autoarea romanului „Coliba unchiului Tom” (1852, trad. rom. 1853, cu o prefață despre sclavie de M. Kogălniceanu, ult. trad. rom. 1956), pledoarie puternică pentru desființarea regimului sclavagist în S.U.A., fără a aduce însă soluții realiste. Romanul a avut un mare răsunet în toată lumea și a contribuit la dezvoltarea abolitionismului.

**Beethoven**, Ludwig van (1770–1827), mare compozitor german, cel mai de seamă reprezentant al simfonismului în muzica universală, născut la Bonn. În 1792 s-a stabilit la Viena, unde și-a desăvârșit studiile cu Haydn, Albrechtsberger și Salieri. Sub influența evenimentelor revoluționare din Franța și a mișcării antif feudale din regiunea Rinului, **B.** a fost încă din tinerețe un partizan al principiilor republicane. În creația sa s-au reflectat de timpuriu frământările epocii, ele dînd operelor sale un conținut ideologic bogat și însușindu-le un elan revoluționar de un democratism autentic, militant. **B.** a creat opere în care marile conflicte tragice ale timpului său capătă o rezolvare optimistă. Muzica creată de **B.** se adresează umanității. În ea își găsesc o expresie dramatică strălucită afirmarea năzuințelor de libertate ale omenirii apăsate de forțele întunecate ale trecutului, dorința omului de a le învinge. Creația sa repre-

zintă culmea clasicismului. În istoria muzicii universale, opera lui **B.** se distinge prin capti-



L. van Beethoven

vantul ei mesaj poetic, prin originalitatea și strălucirea melodiei, prin magistrala ei forță de comunicare. Stilul eroic al lui **B.** se dezvoltă în perioada 1801-1812, când a compus majoritatea simfoniilor, uverturilor și sonatelor sale. **B.** a scris muzică simfonică: 9 simfonii, dintre care a treia, „Eroica” (1804), marchează o etapă nouă în istoria simfonismului; a cincea, denumită a „Destinului” (1808); a patra (1806) și a șasea, „Pastorală” (1808), străbătute de lirism romantic; a șaptea, denumită „Apoteoza dansului” (1812), a noua (1823), cu soliști și cor, care reprezintă apogeul creației lui **B.**, expresie culminantă, de o neîntrecută forță a încrederii în triumful dreptății, în viitorul luminos al omenirii. În finalul simfoniei a noua răsună „Oda bucuriei” a lui Schiller, chemare impresionantă la egalitate și frăție între oameni. A mai compus: 5 concerte pentru pian, un concert pentru vioară, un triplu concert pentru pian, vioară și violoncel, o fantezie pentru pian, cor și orchestră; muzică pentru pian: 32 de sonate, printre care „Patetica”, „Sonata lunii”, „Appassionata”, „Aurora”; 32 de variațiuni pe o temă originală (1802) și 33 de variațiuni pe un vals de Diabelli (1823); muzică de cameră (10 sonate pentru pian și vioară, printre care „Sonata Kreutzer” și „Sonata primăverii”, 5 sonate pentru pian și violoncel, triouri

pentru pian, vioară și violoncel, pentru vioară, violă și violoncel, cvartete pentru pian, vioară, violă și violoncel, cvartete pentru instrumente de coarde, cvintete pentru două viori, două viole și violoncel). Lucrările dramatice (baletul „Făpturile lui Prometeu”, 1801; opera „Fidelio”, 1814, și cele 4 uverturi ale acesteia, dintre care 3 intitulate „Leonora”, 1805-1806), uverturile („Coriolan”, 1807) și muzica pentru scenă („Egmont”, 1810) ș.a. oglindesc lupta împotriva nedreptății și asuprii și întru-chipează, prin deznodământul eroic al acesteia, viziunea revoluționară a compozitorului asupra destinului omenirii. A mai scris muzică vocală (lieduri, coruri etc.), cantate, oratorii, misse („Missa solemnis” în Re major, 1822).

**Bega**, afluent pe stînga al Tisei (254 km). Izvorăște din munții Poiana Ruscă, trece prin orașul Timișoara și se varsă în Tisa pe teritoriul R. P. F. Iugoslavia. Cursul inferior al **B.** este canalizat.

**begonia** (*Begonia*), gen de plante decorative din familia



Begonia

begoniaceelor, care cuprinde numeroase specii cultivate pentru florile lor frumoase și pentru frunzele diferit colorate (verde pînă la roșu). În țara noastră se cultivă prin parcuri, mai ales *Begonia semperflorens*, care are frunze cărnoase, verzi, lucitoare și flori roșii.

**Behaim**, Martin (1459-1507), navigator și cosmograf german. În 1492 a executat primul glob terestru geografic, care rezuma cunoștințele geografice ale lumii înainte de descoperirea Americii.

**behaviorism** (engl. *behaviour* „comportament”), teorie psihologică mecanicistă și agnostică, elaborată inițial de J. Watson (1913) și ulterior de Thorndike,

Lashley, Tolman etc. și răspîdită în țările occidentale și mai ales în S.U.A. Potrivit ei, obiectul psihologiei se reduce la studiul reacțiilor exterioare ale individului la diverși stimuli, eliminîndu-se total conștiința omului, considerat ca un automat care acționează prin glanțele sau mușchii săi. Încercînd să construiască o psihologie fără conștiință, **b.** aplică direct la om rezultatele experiențelor făcute pe animale (ex. comportamentul șoarecelui într-un labirint) și nesocotește procesele fiziologice ale sistemului nervos central. Unii dintre adepții **b.** susțin că lumea exterioară există numai în măsura în care este utilă, în care corespunde anumitor nevoi ale organismului, situîndu-se în felul acesta pe pozițiile **p r a g m a t i s m u l u i** și ale idealismului subiectiv în general. Behaviorismul reflectă teama claselor exploatatoare de creșterea conștiinței de clasă a maselor muncitoare și dorința ca muncitorii din uzinele capitaliste să fie simple automate a căror exploatare să poată fi intensificată la maximum.

**Behring** [*béring*], Emil (1854-1917), medic și bacteriolog german. S-a ocupat în special de problema imunității în diferite boli infecto-contagioase. La un an după publicarea experiențelor lui V. Babeș asupra seroterapiei, a introdus în clinică serurile antidifteric și antitetanic. Premiul Nobel (1901). Op. pr.: „Introducere în studiul combaterii bolilor infecțioase” (1912).



V. M. Behterev

**Behterev**, Vladimir Mihailovici (1857-1927), neurolog, psihiatru și psiholog rus. Este



unul dintre fondatorii școlii ruse de neuropsihiatrie. A descris boala cunoscută sub numele de *boala lui B.*, diferite structuri nervoase și diferite reflexe care-i poartă numele. În psihologie, pe care o considera ca o știință obiectivă, s-a situat pe poziții materialist-mecanice, combătând psihologia idealistă. Op. pr.: „Căile de conducere în creier și măduvă” (1893), „Reflexologia colectivă” (1921), „Elementele reflexologiei umane. Manual pentru studiul obiectiv al personalității”.

**bei**, titlu nobiliar în țările Orientului Apropiat și Mijlociu. În Imperiul otoman se acorda acest titlu guvernatorului unei provincii sau unui principe, vasal sultanului, iar în sec. XIX–XX ofițerilor superiori și înalților funcționari. Stăpînului Algeriei, vasal sultanului, i se spunea *dei*.

**beylerbēi** (tc. *beyler-bey* „beyul beilor”), titlu dat guvernatorului general al unei provincii în Imperiul otoman. Mai târziu a devenit titlu onorific.

**Beirut**, capitala Libanului, port la Marea Mediterană. 495 000 loc. (1960). Mare nod

o economie în care se remarcă industria lemnului, culturile cerealiere și pomicole.

**beizadea** (în țările românești), fiu de domn.

**Békécsaba** [*bécheşciqbq*], oraș în sud-estul R.P. Ungare. 49 490 loc. (1960). Important nod feroviar. Întreprinderi constructoare de mașini-unelte, fabrici de ciment, alimentare, textile etc.

**Beketov**, Nikolai Nikolae-vici (1827–1911), chimist rus,

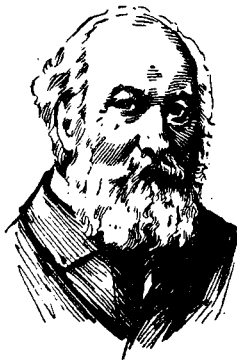

N. N. Beketov

membru al Academiei de Științe din Petersburg. A sintetizat benzureida și acetureida, primele substanțe dintr-o clasă nouă de compuși organici. A

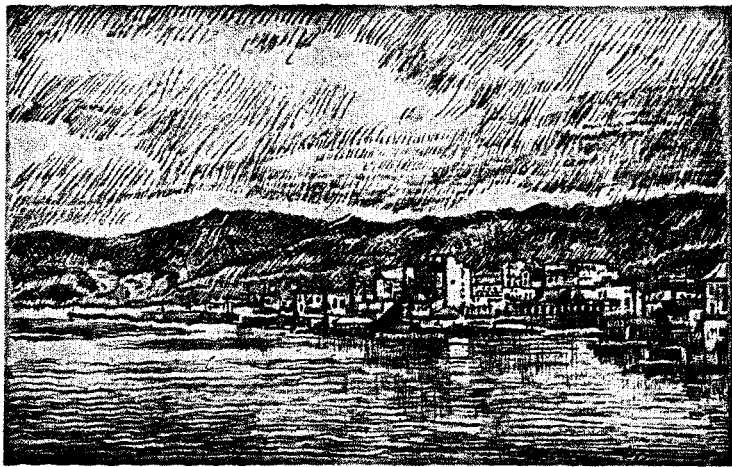

Beirut. Golful și portul

rutier și aerian. Are industrie textilă, de pielărie și alimentară. Prin port se exportă citrice, mere, untdelemn, mătase brută, lână etc. Centru cultural cu trei universități (națională, americană și franceză).

**Beiuș**, oraș raional în reg. Crișana, situat la poalele Munților Apuseni, reședință de raion. 6830 loc. (1961).—*Raionul B.*, cu 117 990 loc. (1961), are

studiat influența concentrației substanțelor prezente într-o reacție chimică asupra vitezei de reacție și a descoperit o serie de reacții specifice unor metale. **B.** a pus bazele aluminotermiei și, împreună cu școala sa, a elaborat numeroase studii de termochimie. Este unul dintre fondatorii chimiei fizice moderne ca disciplină de sine stătătoare.

**bel** (METR.), unitate de măsură logaritmică a raportului dintre două intensități sonore sau electromagnetice. Se notează cu simbolul *b*.

**Béla al IV-lea**, rege al Ungariei (1235–1270). A luptat pentru îngrădirea puterii marilor baroni maghiari. În timpul lui, Ungaria a fost pustiită de tătari (1241–1242). El a intensificat colonizarea germană și a favorizat dezvoltarea orașelor. **B. al IV-lea** a dat cavalerilor ioași o cartă de privilegii, cunoscută sub numele de *Diploma ioașilor*, în care sînt amintite pentru prima oară formațiunile statale românești de tip feudal, din sudul Carpaților.

**beladonă** (*Atropa belladonna*), plantă din familia solanaceelor, care crește în țările Europei și ale Asiei. Atît frunzele cît și rădăcina acestei plante sînt otrăvitoare. În doze mici însă, grație conținutului lor bogat în atropină, hiosciamină, scopolamină, alcaloizi cu acțiune parasimpaticolitică, antispastică, cardioacceleratoare etc., are efecte terapeutice remarcabile. Sin. *mătrăgună*.

**Belaia**, rîu în Uniunea Sovietică. Lungimea: 1 420 km. Izvorăște în R.S.S.A. Başkiră, trece prin orașele Belorețk, Ișimbai și Ufa și se varsă în Kama. Este navigabil în aval de Ufa.

**bel canto** (expresie italiană însemnînd „cîntare frumoasă”), stil de interpretare vocală specifică operei italiene din sec. al XVII-lea pînă la începutul sec. al XIX-lea, care pune accentul în primul rînd pe cîntarea „frumoasă” și perfecțiunea emisiunii vocale, neglijînd veridicitatea dramatică.

**belciúg 1.** (TEHN.) Verigă sau inel de metal asamblat cu o scoabă sau cu un șurub de fixare, care servește la legarea sau fixarea unui lanț, a unui cablu, a unui lacăt etc. **2.** (GEOGR.) Meandru părăsit al unui rîu și despărțit de albia acestuia. Cînd apele rîului sînt scăzute, **b.** reprezintă un lac fluvial cu aspect sinuos. La viiturile mari, cînd lunca se inundă, **b.** poate veni din nou în contact cu albia rîului.

**Belcot**, Cazimir (1885—1917), actor român, elev al lui C. Nottara. La începutul carierei sale a jucat în opere, apoi pe scena Teatrului național din București, unde a interpretat unele personaje din comediiile lui I. L. Caragiale (Agamiță Dandanache din „O scrisoare pierdută”), N. Gogol (Ivan Kuzmici Spekin din „Revizorul”) ș.a., remarcându-se printr-un joc expresiv și variat.

**Beldiceanu**, Nicolaie (c. 1844—1896), scriitor român. A colaborat la „Convorbiri literare”, unde a publicat poezii de factură romantică și pesimistă, apoi la „Contemporanul”, sub înfrurirea ideilor căruia a scris cele mai bune poezii ale sale („Vechituri”, „Lăutarul”, „Amurgul veacului”, „Dezmoșteniții”). **B.** a demască joshnicia claselor dominante, inegalitatea socială și a îndemnat la luptă pentru înlăturarea exploatării. Spre sfârșitul vieții se înstrăinează de lupta clasei muncitoare, iar poezia sa recade într-un pesimism întunecat, exprimat în forme decadente. A publicat și lucrări arheologice, printre care „Antichitățile de la Cucuteni” (1885).

**Beldiman**, Alecu (1760—1826), vornic și cărturar moldovean. Autor al unei ample scrieri în versuri „Tragodia sau mai bine a zice Jalnica Moldovei întâmplare după răzvrătirea grecilor, 1821”, publicată postum (1861, 1874). A tradus din limba franceză „Istoria lui Numa Pompiliu” de Florian și „Tragodia lui Orest” de Voltaire. S-au păstrat în manuscris și alte traduceri (Manon Lescaut, Odiseea).

**Beldiman**, Alexandru (1832—1898), ziarist român, partizan al lui Al. I. Cuza, sub domnia căruia a ocupat diverse funcții. La 15 decembrie 1871 a întemeiat, la Iași, ziarul „Adevărul”, suspendat după un an din cauza atitudinii sale împotriva Hohenzollernilor. Din 15 august 1888, **B.** a scos din nou, la București, „Adevărul”.

**beldiță** (*Alburnoides bipunctatus*), pește teleostean de apă dulce din familia ciprinidelor, de talie mijlocie (10—15 cm), cu spinarea albastruie-verzuie sclipitoare, cu cîte două linii

întrerupte, paralele, pe părțile laterale. Trăiește în rîuri cu apă limpede și cu fund pietros. Nu prezintă importanță economică.

**Beleankin**, Dmitri Stepanovici (1876—1953), mineralog și petrograf sovietic, membru al Academiei de Științe a U.R.S.S. A efectuat cercetări în munții Urali, Caucaz, peninsula Kola etc. și este autorul a peste 350 de lucrări de petrografie teoretică și experimentală și de cercetare regională. A dezvoltat un nou capitol în petrografie, și anume petrografia tehnică, care are ca obiect metodele de preparare și de studiere a rocilor artificiale.

**Beleliubski**, Nikolai Apolonovici (1845—1922), inginer constructor rus. A elaborat proiecte după care s-au construit poduri peste Volga, Nipru, Obi, Inguleț etc. Este autorul unui tip original de consolidare a anretoazelor (1888) și al mai multor tipuri de ferme pentru poduri (1888—1890). A fost primul care a studiat și a folosit oțelul turnat la construcția podurilor. O serie de metode de încercări (rezistența la ger, încercări de cimenturi etc.) elaborate de **B.** au fost adoptate în practica științifică mondială.

**Belém**, port în nordul Braziliei, la Oceanul Atlantic. 338 000 loc. (1960). Întreprinderi ale industriei alimentare, forestiere, de ceramică și șantier navale. Este un important centru pentru exportul de cauciuc, cacao, tutun, cherestea.

**belemnitella** (PALEONT.), belemnit al cărui rostru are alveola circulară, iar partea anterioară este despicată profund de o tăietură verticală. La unele specii, rostrul se termină cu un vîrf ascuțit, numit mucrone. În R.P.R., **b.** caracterizează depozitele senoniene de la Siutghiol, Medgidia (reg. Dobrogea) și de la Gura Beliei (reg. Ploiești).

**belemniti** (PALEONT.), grup de cefalopode dibranhiate, fo-

sile, caracterizate printr-un schelet alcătuit din trei părți: rostru, fragmocon și proostracum. Au trăit din triasic pînă în cretacic, dînd specii caracteristice pentru unele etaje. În R.P.R. se găsesc în fîșiul Carpaților Orientali, în Dobrogea și în Banat.

**Belerofon** (în mitologia greacă), erou corintian, care, după legendă, ar fi ieșit victorios din multe încercări grele: a ucis-o pe monstruoasa Himeră, a învins amazonele și pe eroii licieni. În toate acțiunile sale a fost ajutat de calul înaripat Pegasus.

**Beleș**, Aurel (n. 1891), inginer constructor român, membru corespondent al Academiei R.P.R. și profesor la Institutul de construcții din București. Este autorul a numeroase proiecte, expertize și lucrări științifice din domeniul construcțiilor. Membru al Asociației internaționale de poduri și șarpante și al organizației Seismological Society of America.

**beletristică**, literatură artistică. V. și literatură.

**Belfast**, principalul oraș din Irlanda de Nord (Marea Britanie), port situat la vărsarea fluviului Lagan în Marea Irlandei. 434 000 loc. (1959). Centru administrativ, comercial și industrial (construcții navale și industrie textilă bazată pe in).

**Belgia**, stat în Europa de vest, pe țărmul Mării Nordului. Suprafața: 30 507 km<sup>2</sup>. Populația: 9 229 000 loc. (1961), formată din valoni (în sud) și flamanzi (în nord). Belgia este una dintre țările cu cea mai densă populație (în medie 300 loc. pe km<sup>2</sup>). Capitala: Bruxelles. Centre importante: Anvers, Liège, Gand. Relieful este în cea mai mare parte o cîmpie joasă, apărată de apele mării prin diguri și cultivată cu cereale, sfeclă de zahăr, hamei. Spre sud-est se află masivul Ardeni (altitudine medie 400 m). Climat maritim moderat. Principalele rîuri (folosite și drept căi de comunicație): Meuse și Escaut. Dintre bogățiile subsolului, cele mai importante sînt zăcămintele de cărbune cocsificabil. **B.** este o țară industrială dezvoltată, cu legături economice externe largi,

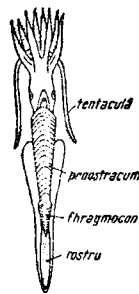

Belemnitella

cu o agricultură intensivă. În privința producției pe cap de locuitor, **B.** ocupă un loc de frunte în cadrul țărilor capitaliste dezvoltate; ea deține primul loc din lume în producția de oțel pe cap de locuitor, locul al doilea în extracția de cărbune și locul al treilea în producția de energie electrică. Principalele ramuri industriale: industria carboniferă, siderurgică (a cărei bază o formează cărbunele cocsificabil, împreună cu minele de fier aduse din Franța și Luxemburg), metalurgia neferoasă (în industria zincului **B.** ocupă un loc de frunte în

lumea capitalistă), construcții de mașini (utilaj greu, material rulant, armament, construcții navale etc.), industria electrotehnică, chimică, textilă și de prelucrare a petrolului importat. Industria este dependentă de piața externă prin importul de materii prime și exportul de produse finite. În dezvoltarea economiei **B.** și în întărirea monopolurilor belgiene, un rol important l-a avut exploatarea bogatelor resurse de materii prime din Congo. **B.** exportă peste 40% din producția sa industrială (73% din producția siderurgică, 62% din producția chimiei organice, 90% din producția industriei metalelor neferoase). Agricultură intensivă, specializată în creșterea animalelor pentru lapte și carne. Circa 50% din produsele alimentare vegetale se importă. **B.** dispune de o rețea foarte deasă de căi de comunicații și are o navigație aeriană dezvoltată. În relațiile economice externe ale **B.**, un loc principal îl ocupă Olanda, R. F. G., S.U.A., Franța și Anglia.

*Istoric.* În timpuri străvechi, **B.** era locuită de triburile celtice ale belgilor. În anul 57 î.e.n. a fost ocupată de romani. În sec. III–IV a fost populată de franci, saxoni, frizi, iar în sec. al V-lea înglobată în statul

franc. După dezmembrarea Imperiului lui Carol cel Mare, pe teritoriul **B.** au apărut mai multe formațiuni statale feudale (Brabant, Flandra etc.), care au devenit cele mai dezvoltate din punct de vedere industrial din Europa. O deosebită dezvoltare au cunoscut orașele Gand, Bruges, Ypres etc.; multe orașe au obținut dreptul de comune orașenești. O dată cu acestea s-au dezvoltat, pe baza industriei și a comerțului, relații capitaliste (sec. XIII–XIV). La sfârșitul sec. al XIV-lea și începutul sec. al XV-lea, țara a ajuns în stăpânirea ducilor Burgundiei, iar în sec. al XVI-lea în stăpânirea Habsburgilor spanioli. Deși în sec. al XVI-lea a izbucnit revoluția burgheză din Țările de Jos împotriva dominației spaniole, **B.** nu și-a dobândit independența. În sec. al XVIII-lea a fost ocupată de Austria, iar în 1795 de Franța; în 1815 s-a unit cu Olanda. Și-a cucerit independența de stat abia în 1830, prin despărțirea de Olanda. Economia **B.** s-a dezvoltat rapid pe calea capitalismului. Marea burgheză a adus la tron pe Leopold I de Saxa-Coburg (1831–1865). **B.** a dus o politică colonialistă, ocupând în 1884 Congo (proprietate personală a regelui

Leopold al II-lea pînă în 1908, cînd a devenit colonie belgiană), care s-a eliberat în 1960. În a doua jumătate a sec. al XIX-lea au luat naștere organizații muncitorești, a căror conducere a încăput însă pe mîna oportuniștilor. În timpul primului război mondial, **B.** a fost ocupată de Germania. Mișcarea muncitorească, frînată multă vreme de bakuniști și oportuniști, a luat avînt o dată cu ascuțirea luptelor de clasă și sub influența Marii Revoluții Socialiste din Octombrie. În 1921 s-a creat Partidul Comunist din Belgia. În timpul ocupației de către Germania hitleristă (1940–1944) a luat naștere în **B.** o puternică mișcare de rezistență, condusă de comuniști. Împreună cu Olanda și Luxemburg, participă la uniunea economică numită Benelux. În 1949, **B.** a aderat la N.A.T.O., în 1951 la Uniunea europeană a cărbunelui și oțelului, în 1954 la Uniunea Europei occidentale și în 1957 la Piața comună. În ultimii ani s-a intensificat pătrunderea capitalului american în economia națională a țării. În 1960–1961 au avut loc în **B.** cele mai puternice lupte greviste din istoria țării. **B.** este o monarhie constituțională. Șeful statului este regele (din 1951,

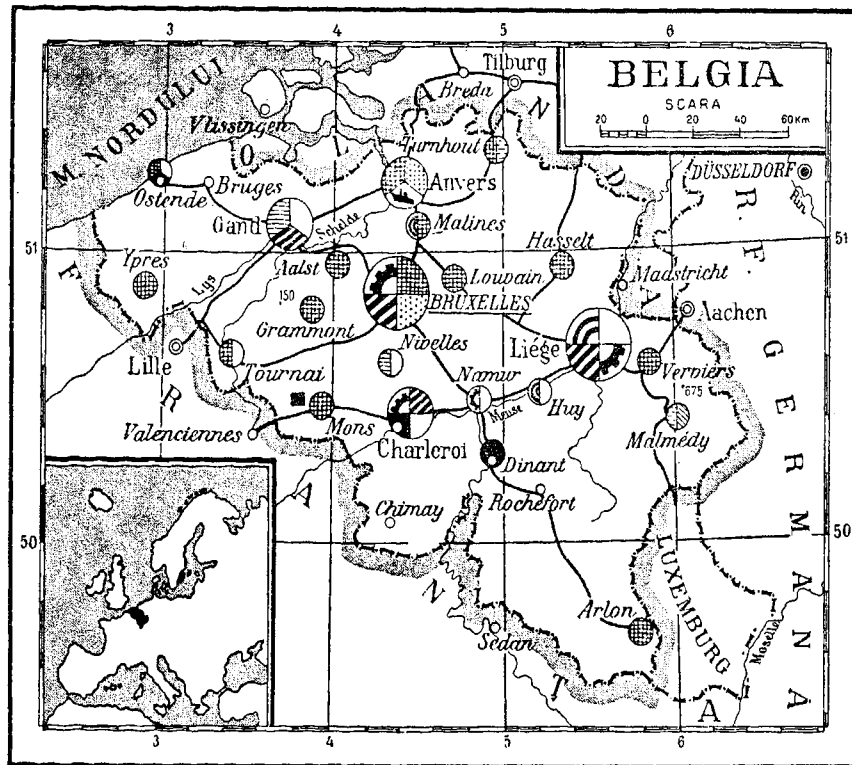

Baudouin I). Puterea legislativă aparține unui parlament bicameral. **B.** întreține relații diplomatice cu R.P.R. Partide politice: Partidul socialist (înființat în 1885 și condus de elemente de dreapta); Partidul liberal (reprezintă interesele unei părți din marea burghezie industrială); Partidul social-creștin (partid catolic, reprezintă interesele burgheziei catolice); Partidul Comunist din Belgia.

**Belgrad**, capitala R.P.F. Iugoslavia, port la Dunăre. 587 900 loc. (1961). Nod feroviar și aerian internațional. Principalul centru politic, economic și cultural al țării. Întreprinderi constructoare de mașini, textile, chimice, alimentare etc. Academie de științe și universitate.

*Istoric.* În vechime, **B.** a fost așezare celtică, apoi romană (*Singidunum*). Cu numele actual, orașul este cunoscut din sec. al IX-lea. În 1521 **B.** a

tică și Armata populară de eliberare a Iugoslaviei în octombrie 1944. După crearea R.P.F. Iugoslavia, a început construirea Noului Belgrad, pe malul stîng al Savei.

**Belicé**, Aleksandar (1876—1960), lingvist și filolog sîrb. A fost profesor la Universitatea din Belgrad și președinte al Academiei Sîrbe de Științe. S-a ocupat de lingvistica generală, de fonetica și gramatica istorică și comparată a limbilor slave, dar mai ales de studiul limbii sîrbo-croate.

**Beligan**, Radu (n. 1918), actor și regizor român, artist al poporului din R.P.R., profesor la Institutul de artă teatrală și cinematografică „I. L. Caragiale”. Interpretează roluri din comedia clasică universală și din dramaturgia clasică și contemporană românească, remarcîndu-se prin umorul subtil și realismul jocului.

cuit prin alte sisteme de fotografie, perfecționate.

**Belinski**, Vissarion Grigorievici (1811—1848), critic literar și publicist rus, filozof



V. G. Belinski

materialist, democrat-revoluționar. Provenit dintr-o familie mic-burgheză, **B.**, sub influența mișcării de eliberare, s-a alăturat, încă în anii studenției, luptei forțelor sociale progresiste împotriva iobăgiei. A fost eliminat din universitate din cauza piesei sale cu conținut antiobăgist „Dmitri Kalinin”. Făcîndu-și debutul prin ciclul de articole „Reverii literare” (1834), el a promovat în coloanele revistelor „Teleskop” („Telescopul”), „Otecestvennîe Zapiski” („Analele patriei”) și, mai ales, în „Sovremennik” („Contemporanul”) literatura realist-democrată, militînd atît împotriva iobăgiei, autocrației și bisericii („cei trei stîlpi” ai Rusiei feudale) cît și împotriva liberalilor occidentalîști, a slavofililor conservatori și a panslaviștilor. În dezvoltarea sa ideologică, **B.** a evoluat de la idealismul hegelian la materialism, de la iluziile iluministe la democratismul revoluționar. El a îmbrățișat ideile socialismului utopic, dar, spre deosebire de alți utopiști, n-a împărțit credința naivă în posibilitatea înfăptuirii socialismului cu sprijinul capitaliștilor. Văzînd în capitalism un progres în raport cu feudalismul, **B.** considera că masele populare (căroră le recunoștea rolul hotărîtor în istorie) nu-și vor putea cuceri libertatea decît numai după lichidarea dominației politice a burgheziei. Bilanțul activității lui **B.** este expus în scrisoarea sa către Gogol, în

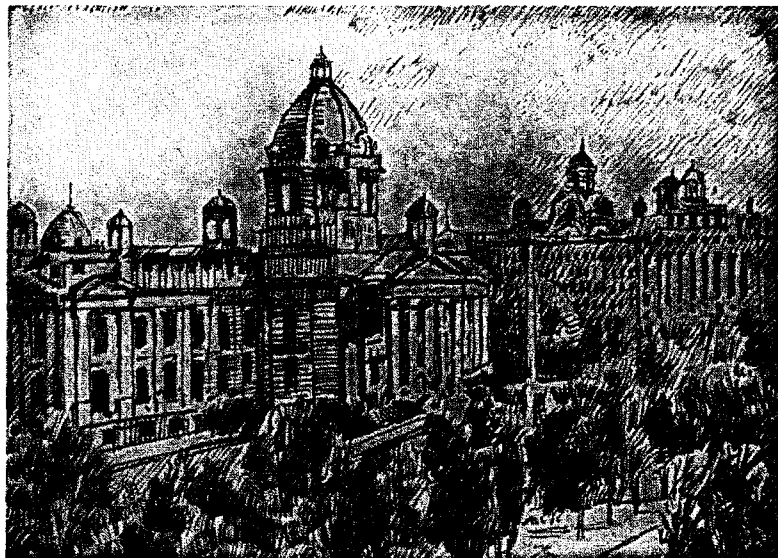

Belgrad. Sediul Scupșcinei Populare

fost ocupat de turci, sub a căror stăpînire a stat pînă în 1815, cu mici întreruperi cînd a fost în posesiunea austrieșilor (1717—1739 și 1789—1792). În 1815 a fost eliberat în urma unei răscoale a sîrbilor, devenînd capitala principatului sîrbesc. După primul război mondial a devenit capitala regatului sîrbilor, croaților și slovenilor, iar din 1929 capitala Iugoslaviei. Ocupat de hitleriști în aprilie 1941, orașul a fost eliberat, printr-o acțiune conjugată, de către Armata Soviet-

De două ori laureat al Premiului de stat.

**beligeránt** (lat. *bellum* „război” și *gerere* „a purta”; DR.)

1. Stat care se găsește în război.

2. Partea din populația unui stat care duce război civil și care, fiind recunoscută ca **b.** de alte state, se bucură în timpul războiului de o situație juridică asemănătoare cu aceea a statului împotriva căruia luptă.

**belinogramă** (TELEC.), fototelegramă transmisă prin procedeul Belin, în prezent înlo-

care arată necesitatea imperioasă a desființării iobăgiei și-și afirmă încrederea în forțele creatoare ale poporului rus. În filozofie, **B.** este unul dintre reprezentanții de seamă ai materialismului premarxist. El a preluat în mod critic latura pozitivă a filozofiei lui Hegel, dialectica. În ultima perioadă a activității sale (1844-1848), **B.** s-a apropiat mult de materialismul dialectic, depășind considerabil materialismul antropologic al lui Feuerbach. Deși în concepția lui **B.** asupra istoriei se întâlnesc și unele idei materialiste, el a rămas totuși idealist în interpretarea de ansamblu a vieții sociale. În lucrările istorice-literare ale lui **B.** s-a manifestat strălucit spiritul istoric în abordarea fenomenelor vieții sociale. El este fondatorul esteticii realiste ruse. Ca teoretician al realismului critic rus, al „școlii naturale”, a elaborat, pentru prima oară în Europa, o concepție estetică materialistă. Teoria realismului elaborată de **B.** conține teza esenței sociale a artei, a legăturii acesteia cu realitatea, teza caracterului specific național al literaturii și a necesității democratizării ei. Estetica sa este pătrunsă de ideea că arta trebuie să servească intereselor societății. **B.** a aplicat principiile esteticii realiste în activitatea sa de critic literar, în analiza profundă a operei lui Pușkin, Gogol, Lermontov, Shakespeare etc. Activitatea lui **B.** a exercitat o mare influență asupra dezvoltării literaturii și gândirii sociale ruse. Op. pr.: „Reverii literare” (1834), „Operele lui Aleksandr Pușkin” (1843-1846), „Privire asupra literaturii ruse din 1847” (1848), „Scrisoare către N. V. Gogol” (3 iulie 1847).

**Belizarie** (c. 505-565), general bizantin din timpul lui Iustinian, originar din Tracia. A reprimat sîngeros răscoala populară „Nika” (532). A învins și a supus pe vandali și pe ostrogoți și a inclus în Imperiul bizantin teritoriul Africii de nord și Italia. După o legendă, căzînd în dizgrație, a ajuns cerșetor.

**Bell**, Alexander Graham (1847-1922), medic american;

a fost profesor de fiziologia organelor vorbirii și de fizică la Universitatea din Boston (S.U.A.); unul dintre inventatorii telefonului.

**Bellatrix** (ASTR.), stea de mărimea stelară doi; una dintre cele patru stele luminoase care formează conturul principal al constelației *Orion*.

**Bellay** [belé], Joachim du (1522-1560), poet francez, întemeietor, împreună cu Ronsard, al Pleiadei; a redactat manifestul acestei școli poetice, intitulat „Apărare și valorificare a limbii franceze” („Défense et illustration de la langue française”, 1549). A excelat în evocarea trecutului, în exprimarea dorului de patrie și, mai ales, în zugrăvirea satirică a moravurilor corupte ale Romei papale. Sonetele sale satirice au servit ca model poezilor Pleiadei.

**Bellingshausen**, Faddei Faddeevici (1778-1852), navigator rus. În 1820-1821, împreună cu M. P. Lazarev, a descoperit Antarctida. De amintirea lui Bellingshausen sînt lega-



F. F. Bellingshausen

te numele Mării Bellingshausen, precum și a altor puncte geografice.

**Bellingshausen**, Marea ~, mare în extremitatea sudică a Oceanului Pacific. Adîncimea maximă: 4 792 m. Este acoperită de cîmpuri de ghețuri plutitoare și de aisberguri. A fost descoperită cu ocazia expediției lui F. F. Bellingshausen și M. P. Lazarev în 1821.

**Bellini**, familie de pictori venețieni din epoca Renașterii: *Iacopo Bellini* (1400-c. 1470), autor de picturi cu subiect religios și de portrete. În opera sa persistă influențe ale picturii

medievale (gotice), dar se afirmă totodată spiritul nou al Renașterii; *Gentile Bellini* (c. 1429-1507), fiu și elev al lui Iacopo B., pictor de portrete și compoziții în care a introdus și personaje din viața cotidiană a Veneției; *Giovanni Bellini* (c. 1430-1516), fiu al lui Iacopo B. și cel mai strălucit reprezentant al familiei. Ca și fratele său Gentile, a contribuit la eliberarea artei venețiene de înrîurirea artei gotice. Compozițiile sale pe teme religioase și mitologice, precum și portretele sale, se remarcă prin fermitatea desenului și strălucirea culorii.

**Bellini**, Vincenzo (1801-1835), compozitor italian. În



V. Bellini

operele sale („Piratul”, 1827; „Somnambula”, 1831; „Puritanii”, 1835, și *indeosebi* „Norma”, 1831) se oglindesc năzuințele de libertate ale poporului italian din perioada ocupației austriece. Muzica sa, romantică, melodioasă, este caracteristică pentru belcanto.

**Bell-Lancaster**, sistem ~, sistem de învățămînt elaborat în Anglia de pastorul Andrew Bell (1753-1832) și de profesorul Joseph Lancaster (1778-1838) pentru școlile elementare cu un număr mare de copii și cu învățători puțini. Elevii erau împărțiți în grupe, iar cîte un elev mai bun la învățătură din fiecare grupă, numit monitor (de aici și denumirea de „sistem monitorial”), ajuta pe învățător la instruirea copiilor, iar uneori chiar îl înlocuia. Prin s. *B.-L.* burghezia realiza un învățămînt elementar ieftin, însă cu un nivel foarte scăzut. Acest sistem s-a răspîndit la începutul sec.

al XIX-lea în Anglia și în alte țări europene. În deceniul al treilea al secolului trecut, el a început să fie aplicat și în țările românești, cunoscând cea mai largă răspândire în perioada Regulamentului Organic. După revoluția din 1848, aplicarea s. *B.-L.* s-a restrâns treptat, iar în urma legii școlare din 1864 a încetat să mai fie folosit.

**Bellotto**, Bernardo (numit și *Canalotto*) (1720—1780), pictor și gravor venețian, elev al lui Antonio Canal, unchiul său. **B.** este cunoscut prin peisajele sale în care a redat colțuri din Veneția, din Dresda și din Varșovia. El a reconstituit în mod realist atmosfera plină de viață a străzilor și a piețelor acestor orașe, preocupându-se totodată de probleme de perspectivă și de lumină, de redarea minuțioasă a monumentelor. A pictat și portrete.

**Belo Horizonte**, oraș în Brazilia. 583 000 loc. (1960). Important centru minier (exploatarea de aur, mangan, diamante, fier). Industrie de prelucrare a bumbacului.

**Beloianis**, Nikos (1916—1952), erou național al poporului grec. Și-a început activitatea revoluționară în 1935. În 1943—1944 a fost unul dintre conducătorii luptei patrioților greci



N. Beloianis

împotriva ocupanților fasciști. În timpul războiului civil (1946—1949), a condus un grup de unități ale armatei democratice din Grecia. A fost membru al C.C. al Partidului Comunist din Grecia. În 1951 a fost arestat, condamnat la moarte și, în 1952, executat.

**Belopolski**, Aristarh Apollonovici (1854—1934), astronom

și astrofizician rus, membru al Academiei de Științe din Petersburg. A introdus metodele fotografice în spectroscopia astronomică, a confirmat experimental aplicabilitatea efectului Doppler-Fizeau la fenomenele luminoase, a determinat vitezele radiale ale stelelor între mărimile 2,5 și 4, a studiat stelele variabile și stelele duble spectroscopice, fenomenele fotosferice, rotația planetelor etc.

**Belovo**, oraș în Uniunea Sovietică, în R.S.F.S. Rusă. 115 000 loc. (1961). Important centru industrial în Kuzbass: exploatarea carbonifere, metalurgie neferoasă (zinc), laminate, aparate radio și materiale de construcții.

**Beltrami**, Eugenio (1835—1900), matematician italian, membru al Academiei Naționale „Dei Lincei” din Roma. A lucrat în domeniile geometriei diferențiale, teoriei elasticității, electricității și hidrodinamicii. A arătat că geometria lui N. Lobacevski în plan se realizează pe suprafețele de curbură constantă negativă (ex. pseudosfera).

**Beltul Mare**, strâmtoare în Marea Baltică între insulele Fyn (Fionia) și Sjaelland (Seeland).

**Beltul Mic**, strâmtoare în Marea Baltică, între insula Fyn (Fionia) și peninsula Jylland (Iutland).

**Belucistan**, regiune din Asia, situată în sud-estul Podișului Iranian; partea vestică (c. 155 000 km<sup>2</sup>; c. 200 000 loc.) aparține Iranului, iar partea estică (c. 347 000 km<sup>2</sup>; 1 200 000 loc. în 1951) Pakistanului.

**belvedere** (ARHIT.), construcție în formă de pavilion, ridicată pe o înălțime de teren, sau mică încăpere așezată pe acoperișul unei clădiri, care permite o privire largă asupra împrejurimilor.

**Belzebut**, divinitate de origine siriană, socotită în religia veche a evreilor stăpîn al iadului și conducător al duhurilor rele;

în Noul testament, căpetenie a diavolilor.

**Bem**, Iosif (1794—1850), general al revoluției maghiare din 1848—1849, de origine polonă. Emigrat în Ungaria în urma înăbușirii răscoalei polonilor din 1830—1831, a intrat în



I. Bem

serviciul revoluției maghiare, devenind unul dintre conducătorii de seamă ai armatei revoluționare. **B.** a militat pentru unirea forțelor revoluționare ale tuturor popoarelor asuprite din imperiul habsburgic, atrăgînd de mai multe ori atenția lui Kossuth asupra necesității unirii acestor forțe, în mod deosebit pentru unirea forțelor revoluționare române și ungare. În armata comandată de el au luptat, alături de unguri, și mulți romîni, printre care și C. Bolliac, emigrat după înăbușirea revoluției de la 1848 din Țara Românească. A înfrînt armatele austriece din Transilvania în mai multe bătălii, silindu-le să se retragă peste Carpați. Dar armata țaristă aflată în Țara Românească l-a învins la Sighișoara (1849).

**Bembo**, Pietro (1470—1547), scriitor și umanist italian. În poezii a cîntat dragostea ideală, imitîndu-l pe Petrarca („Rime”, 1530). A susținut folosirea limbii italiene în poezie, dar i-a impus ca model limba convențională a scriitorilor din secolul XIV-lea, inaugurînd astfel purismul lingvistic.

**bemól** (MUZ.), semn așezat înaintea unei note (v. a l t e r a ț i e) sau la începutul portativului (v. a r m u r ä), avînd ca efect coborîrea înălțimii sunetului respectiv cu un semiton. Dublul **b.** coboară înălțimea sunetului cu un ton.



Belvedere



**Benardos**, Nikolai Nikolae-vici (1842—1905), inventator rus. În 1882 a inventat sudarea prin arc electric a metalelor. Benardos este în același timp și inventatorul sudării în curent de gaz, al tăierii cu arc electric



N. N. Benardos

a metalelor în condiții obișnuite și sub apă și al cuprării electrolitice a suprafețelor metalice mari.

#### **Benares v. Varanasi.**

**Benavides**, Manuel (1895—1947), scriitor progresist spaniol. După înfrângerea forțelor democratice în războiul național revoluționar al poporului spaniol, a emigrat în America Latină. Benavides a scris romane pătrunse de spirit revoluționar, antifascist: „Ultimul pirat din Mediterana” (1934, trad. rom. 1961), „Cartnicii comandă escadra” (1944), „Războiul și revoluția în Catalonia” (1946).

**bénă** (MAȘ.) **1.** Recipient metalic, cu o capacitate de 0,25 pînă la 10 m<sup>3</sup>, folosit pentru transportul materialelor vărsate, pulverulente sau granulate. Umplerea și descărcarea **b.** se fac manual sau mecanizat. **2.** Cutie sau ladă montată pe unele vehicule (autocamioane sau vagonete), folosite pentru transportul materialelor. Unele vehicule au **b. basculantă**, pentru descărcarea lor rapidă.

**Ben Bella**, Mohammed Ahmed (n. 1919), prim-ministru al Republicii Algeriene Democratice și Populare (din 1962), unul dintre conducătorii Frontului de Eliberare Națională. Arestat de autoritățile coloniale franceze în 1956, a fost întemnițat în Franța și eliberat în 1962, după semnarea acordurilor de la Evian.

**Benczúr** [bénțur], Gyula (1844—1920), pictor și ilustrator maghiar. În compozițiile sale istorice, **B.** s-a inspirat din lupta poporului maghiar pentru independență națională („Prinderea lui Francisc Rákóczi al II-lea”, 1869, tablou în colecția Muzeului de artă al Republicii Populare Romîne; „Plecarea lui Ladislau Hunyadi”, 1866; „Ocuparea Budei” etc.). A pictat și portrete. Ca grafician, **B.** a ilustrat opere ale lui Petőfi și Schiller.

**Benda**, numele a doi muzicieni cehi: *František B.* (1709—1786), violonist, compozitor și dirijor, a făcut parte din capela lui Frederic al II-lea al Prusiei, fiind unul dintre cei mai buni violoniști ai timpului. A scris muzică instrumentală, în special pentru vioară (concerte, sonate). Fratele său *Jiří (Georg) Antonin B.* (1722—1795), compozitor, a scris muzică pentru scenă („Ariadna la Naxos”, 1774; „Romeo și Julieta”, 1776), melodrame („Pădurarul”, „Medeea”, 1775), misse, cantate și muzică instrumentală.

**Benda** [bədə], Julien (1867—1956), scriitor, filozof și eseist francez, cunoscut prin articolele în care a luat apărarea lui Dreyfus și prin critica îndreptată împotriva iraționalismului bergsonian („Dialogurile lui Eleuteriu”, „Belphegor” etc.). Principala sa lucrare, „Trădarea cărturarilor” (1927), cu toate inconsecvențele izvorîte din poziția sa de intelectual izolat, are meritul de a demasca pe reprezentanții intelectualității burgheze care deveniseră complici ai obscurantismului. A luat parte la mișcarea de rezistență împotriva fascismului.

**béndix**, mecanism care permite angrenarea pinionului electromotorului de pornire cu coroana dințată de pe volantul motorului (la automobile, tractoare etc.). Cuplarea **b.** la pornirea electromotorului și decuplarea lui după pornirea motorului se fac automat.

**Benedek**, Elek (1859—1929), publicist și scriitor progresist maghiar din România, cunoscut prin poveștile sale pentru copii inspirate din folclorul maghiar. A mai scris nuvele și ro-

mane realiste și a făcut traduceri din poezia populară românească.

**Benedek** [bénédec], László (1888-1945), neurolog și psihiatru maghiar. Prin cercetările sale clinice a adus contribuții la studiul genezei corpusculilor Babes Negri, al tratamentului paraliziei generale progresive etc.

**Benedict**, nume purtat de 16 papi și contrapapi, dintre care cei mai cunoscuți au fost: **B. al II-lea** (684—685), care a obținut ca alegerea papii să fie confirmată de exarhul din Ravenna, fără sancționarea alegerii la Constantinopol; **B. al XIV-lea** (1740—1758), renumit prin erudiția sa.

**beneficiár** (DR.) **1.** Persoană fizică sau juridică care a dobândit un drept cu titlu gratuit, în virtutea unei liberalități sau a unui contract de asigurare. **2.** (În contractele încheiate între organizațiile socialiste) Organizație care, în schimbul unui preț, dobândește dreptul de a i se furniza produse, de a i se executa lucrări ori de a i se presta servicii de către o altă organizație. **3.** Persoană în favoarea căreia s-a emis o **c a m b i e**.

**beneficiu 1.** (EC.) **a)** (În socialism) Denumire folosită în limbajul economic curent pentru venitul net al întreprinderii. **B.** este acea parte din valoarea plusprodusului, creat în întreprinderile de stat și în unitățile cooperăției meșteșugărești, care apare ca diferență între prețul cu ridicata al întreprinderii și prețul de cost al unei mărfi. Spre deosebire de profitul capitalist, care este creat de munca neplătită a muncitorilor și aparține capitaliștilor, **b.** este creat de munca pentru societate a celor ce muncesc, liberi de exploatare, și aparține societății socialiste, care îl folosește în mod planificat în interesul dezvoltării și perfecționării producției și al ridicării bunăstării oamenilor muncii. **B.** este un indicator sintetic important în care se reflectă toate laturile activității întreprinderilor. El reprezintă o sursă însemnată a veniturilor bugetului. Considerînd nivelul prețului cu ridicata al întreprinderii neschimbat,





O. BĂNCIȚĂ „1907”. Ulei pe pânză

mărimea **b.** întreprinderilor este dată de gradul de îndeplinire a planului de producție și de reducere a prețului de cost. **B.** constituie un mijloc important de cointeresare materială a întreprinderilor de stat în realizarea și depășirea planului de producție, în reducerea prețului de cost și în sporirea acumulărilor socialiste. O parte a **b.** obținut se varsă în bugetul statului prin cote-părți din beneficiu, iar restul rămâne la întreprindere pentru fondul întreprinderii.—*B. brut*, beneficiu total rezultat din activitatea întreprinderii.—*B. net*, beneficiu rămas după scăderea din *b. brut* a cheltuielilor care nu sînt incluse în prețul de cost.—*B. planificat*, beneficiu prevăzut în planul financiar aprobat al întreprinderilor și organizațiilor economice. El reprezintă diferența dintre prețul cu ridicata al întreprinderii și prețul de cost planificat.—*B. peste plan*, beneficiu realizat peste cuantumul de **b.** prevăzut în planul financiar aprobat, ca urmare a depășirii planului de producție și a reducerii prețului de cost sub nivelul planificat. În vederea cointeresării materiale a întreprinderilor de stat în depășirea sarcinilor planificate, o parte însemnată din *b. peste p.* se varsă în fondul întreprinderii. **b)** (În capitalism) *Beneficiul întreprinzătorului*, partea profitului care revine capitaliștilor industriali sau comerciali după ce au plătit dobînda cuvenită capitalistului posesor de bani. *Sursa b. t.*, ca și a dobînzii, este plusvaloarea creată de muncitori în procesul de producție, însușită și repartizată între diferitele categorii de capitaliști. **2.** (DR.) *Acceptare sub beneficiu de inventar*, acceptare a unei succesiuni de către un moștenitor legal, care are drept urmare limitarea obligațiilor acestuia, în ceea ce privește plata datoriilor moștenirii, la valoarea bunurilor cuprinse în succesiune. **3.** (IST.) Posesiune funciară în Europa apuseană, în evul mediu timpuriu, dată în folosință unor persoane în schimbul îndeplinirii anumitor obligații militare. În sec. al VIII-lea și în prima

jumătate a sec. al IX-lea, **b.** a fost viager și revocabil. Începînd din a doua jumătate a sec. al IX-lea, în urma slăbirii puterii regale, **b.** s-a transformat în posesiune ereditară, căpătînd numele de *feud*.

**Benelux**, denumirea prescurtată pentru uniunea constituită de Belgia, Olanda (*Nederland*, în limba olandeză) și Luxemburg, în scopul coordonării politicii economice a acestor state. Uniunea a fost înființată printr-o convenție din 1944, intrată în vigoare în 1948. **B.** a avut la început caracter de uniune vamală, dar, potrivit tratatului încheiat în 1958 și intrat în vigoare în 1960, s-a transformat într-o uniune economică. Politica **B.** față de țările socialiste este influențată de faptul că țările din componența lui sînt membre ale blocului agresiv N.A.T.O. Țările participante la **B.** fac parte și din Comunitatea economică europeană.

**Beneš**, Eduard (1884—1948), om politic burghez cehoslovac, colaborator și continuator al politicii lui Thomas Masaryk. A fost ministru de externe (1918—1935) și președinte al republicii (1935—1938); unul dintre creatorii *Micii Antante*. Prin politica sa capitulantă, subordonată intereselor cercurilor imperialiste apusene, a înlesnit ocuparea Cehoslovaciei de către Germania hitleristă. După eliberarea Cehoslovaciei, ca președinte al statului (1946—1948), a sprijinit încercările forțelor contrarevoluționare de a pune mîna pe putere; după zdrobirea acestora de către mișcarea populară de masă, condusă de Partidul Comunist din Cehoslovacia în februarie 1948, Eduard Beneš a fost nevoit să demisioneze.

**Benetato**, Grigore Alexandru (n. 1905), fiziolog român, profesor universitar la Cluj (1934—1958), iar din 1959 la București, membru al Academiei R.P.R. și director al Institutului de fiziologie normală și patologică din București. În activitatea științifică, a îmbrățișat domenii largi de cercetare. A studiat rolul sistemului nervos central în procesele imunobiologice, acțiunea centrală a

unor hormoni, mecanismele de transmitere chimică la nivelul centrilor organo-vegetativi superiori, fiziologia glandei cortico-suprarenale și starea fizico-chimică a proteinelor în relație



Gr. Benetato

cu capacitatea funcțională a țesuturilor etc. Împreună cu colaboratorii săi a perfecționat metoda lui Heymans, punînd la punct tehnica „capului izolat cu măduva păstrată”, precum și aceea a perfuziei capului și a creierului izolat. În 1939 a publicat un volum intitulat „Problema alimentației pentru individ și colectivitate”, în care tratează pe larg despre alimentația muncitorilor industriali și a țăranilor din Transilvania; lucrarea are importanță în ocrotirea sănătății publice. Laureat al Premiului de stat.

**benetit** (PALEONT.), gen fosil de gimnosperme, caracterizat



Benetit

prin tulpinile cilindrice sau umflate, scurte, cu frunzele asemănătoare celor ale genului actual *zamia*. Sămînța conține un embrion cu două cotiledoane și un endosperm rudimentar (trăsături de angiosper-

me). Prin caracterile sale, **b.** este important pentru înțelegerea originii angiospermelor. A trăit în jurasic și în cretacicul inferior. Sin. *cicadeoidea*.

**Ben Gabirol (Gebirol)**, Solomon ben Yehuda (c. 1021—1070), filozof evreu din evul mediu, cunoscut și sub numele latinizat de *Avicebron* sau *Avencebrol*. A trăit în Spania și a scris în limba arabă. A încercat să îmbine neoplatonismul cu concepția panteistă. Deși recunoștea că la baza tuturor ființelor corporale și spirituale stă materia universală, considera totuși în mod idealist că factorul primordial este rațiunea cosmică divină.

**Bengal, Golful ~**, golf la Oceanul Indian, situat în sudul Asiei, între peninsulele India și Indochina. Principalele porturi: Calcutta și Madras.

**Bengalul de Est**, provincie în Pakistanul de Est. Suprafața: 141 152 km<sup>2</sup>. Populația: circa 42 060 000 loc. (1951). Principalul oraș: *Dacca*. Culturi de orez, tutun, iută, ceai etc. Industrie slab dezvoltată.

**Bengalul de Vest**, stat în India, pe cursul inferior al Gangelui. Suprafața: 90 500 km<sup>2</sup>. Populația: circa 35 000 000 loc. (1961). Centrul administrativ: *Calcutta*. Agricultură dezvoltată: se cultivă orez, cereale, trestie de zahăr, iută. Este unul dintre cele mai dezvoltate state din punct de vedere industrial din India; aici se află concentrată aproape întreaga industrie de iută a țării. De asemenea sînt dezvoltate și industria extractivă (extracția de cărbuni și de minereuri de fier), industria metalurgică, alimentară, textilă.

**Bengazi**, oraș în nordul Libiei, capitală a țării (reședința regelui), centrul administrativ al provinciei Cirenaica, port la Marea Mediterană. 75 000 loc. (1960). Exploatare de sare. Are fabrici de ciment, asfalt, ulei, spirt și produse spirtoase. Este stațiune balneară.

**Ben Gurion**, David (n. 1886), prim-ministru al statului Israel din 1948 (cu mici întreruperi), lider al Partidului muncitoresc din Israel. Duce o politică externă proamericană.

**benign** (MED.; despre o boală, un proces patologic),

ușor, cu evoluție favorabilă, fără complicații și care este curabil.

**Beniuc**, Mihai (n. 1907), poet român, membru al Academiei R.P.R., președinte al Uniunii scriitorilor din R.P.R. S-a născut în comuna Șebîș, reg. Crișana. Este doctor în filozofie.



M. Beniuc

A debutat în 1928 în „Bilete de papagal”. Legat de timpuriu de mișcarea muncitorească, poetul exprimă încă în primele sale culegeri de versuri („Cîntece de pierzanie”, 1938; „Cîntece noi”, 1940; „Poezii”, 1943; „Orașul pierdut”, 1943), revolta împotriva asuprii țărănimii și dragostea de patrie, ura împotriva fascismului și războiului antisovietic, prevestind prin unele poezii evenimentele revoluționare care se apropiau. **B.** s-a dovedit a fi și un valoros reprezentant al liricii de dragoste. După Eliberare, publică numeroase volume de versuri („Un om așteaptă răsăritul”, 1946; „Steaguri”, 1951; „Mărul de lingă drum”, 1954; „Partidul m-a-nvățat”, 1954; „Trăinicie”, 1955; „Azimă”, 1956; „Inima bătrînului Vezuv”, 1957; „Călători prin constelații”, 1957; „Cu un ceas mai devreme”, 1959; „Cîntecele inimii”, 1960; „Materia și visele”, 1961; „Culorile toamnei”, 1962, ș. a.). **B.** s-a impus ca unul dintre poeții de frunte ai construcției socialiste, conturînd, în versuri concentrate, bogate în idei și imagini, chipul comunistului. Spiritul militant și expresia directă imprimă versurilor sale un puternic caracter agitatoric. Poczia lui **B.** se distinge prin patosul ei revoluționar, prin simplitatea expresiei și caracterul popular al imaginilor, prin noutatea asociațiilor și

măiestria cu care sînt folosite simbolurile și metaforele. A mai publicat piese de teatru („În Valea Cucului”, 1959; „Întoarcerea”, 1960), proză („Ură personală”, schițe, 1955; „Pe muche de cuțit”, roman, 1959) și cîteva volume de eseuri și articole („Despre poezie”, 1953; „Poezia noastră”, 1956; „Meșterul Manole”, 1957). Desfășoară o bogată activitate pe tărîm obștesc. De două ori laureat al Premiului de stat.

**Benkő**, Iosif (1740—1814), istoric, geograf și botanist secui, colecționar de documente și manuscrise transilvane. În lucrarea sa „Transilvania sive Magnus Transilvaniae Principatus” (1778) se dovedește un bun cunoscător al istoriei Transilvaniei din secolul al XVIII-lea.

**Bennett [bénit]**, Enoch Arnold (1867—1931), scriitor englez, influențat puternic de literatura realistă franceză (mai ales de Maupassant). A descris cu realism, dar și cu unele accente naturaliste, viața muncitorilor și a micilor burghezi provinciali. Romane: „Palavre” (1908), „Clayhanger” (1910) etc.

**Benoît [bōnuá]**, Pierre (1886—1962), romancier francez, membru al Academiei Franceze. A scris romane de aventuri cu caracter exotic, evazionist („Atlantida”, 1919 ș. a.). În 1950 a aderat la mișcarea partizanilor păcii.

**Bensi**, oraș în nord-estul R. P. Chineze (provincia Liaonin), situat în centrul unui puternic raion carbonifer. 360 000 loc. (1956). Nod feroviar. Unul dintre principalele centre ale industriei extractive și siderurgice.

**Bentham [bénθəm]**, Jeremy (1748—1832), filozof și jurist englez, teoretician al liberalismului burghez. În filozofie, a promovat *utilitarismul*, susținînd că morala se întemeiază pe folosul personal. **B.** a formulat principiile juridice necesare justificării liberei concurențe, limitînd funcțiile statului la apărarea persoanei și a proprietății private. El a minimalizat antagonismele de clasă, ascunzînd natura exploatoare a capitalismului. A fost un adversar al participării femeilor

în alegeri și partizan al pedepsei cu moartea pentru conducătorii rășcoalelor populare. În 1785, în drum spre Rusia, a trecut prin țările românești, despre care dă informații în jurnalul său de călătorie. Op. pr.: „Introducere în principiile moralei și legislației” (1789), „Deontologia, sau știința moralei” (1834).

**bentonit** (PETROGR.), rocă argiloasă de culoare albă, galbenă sau neagră, rezultată din alterarea tufurilor sau a sticlelor vulcanice; este constituită din mineralele din grupa montmorillonitului. **B.** are proprietăți adsorbante în stare naturală sau după tratare cu acizi. Se utilizează în industrie mai ales ca substanță decolorantă și deodorizantă, pentru purificarea uleiurilor etc. Cele mai cunoscute zăcăminte de **b.** din R.P.R. sînt cele de la Tufări (reg. Banat), de la Valea Chioarului și de la Răzoare (reg. Cluj).

**béntos** (gr. *benthos* „fundul oceanului”; BIOL.), totalitatea organismelor animale și vegetale care trăiesc în fundul bălților, râurilor, lacurilor, mărilor și oceanelor. Aceste organisme sînt adaptate mediului: unele au corpul turtit (ex. cambula), altele sînt fixate pe fundul stîncos (ex. midia), iar altele sînt îngropate în mîl (ex. scoica de lac). Compoziția cantitativă și specifică a **b.** se schimbă în funcție de adîncime, de depărtarea de mal și de caracterul fundului (pietros, nisipos, milos). **B.** constituie hrana de bază a multor pești.

**benzaldehydă** (CHIM.) v. **aldehidă benzoică**.

**benzedrină** (FARM.), fenilaminopropan, produs de sinteză, apropiat ca structură și acțiune de efedrină. A fost obținută pentru prima oară de chimistul român Edeleanu. Se prezintă sub formă de pulbere cristalină albă, ușor solubilă în apă, cu gust amar. Este o substanță simpatomimetică. Excitant al sistemului nervos central, **b.** mărește rezistența fizică și intelectuală, face să crească presiunea arterială prin vasoconstricție și intensifică arderile în organism. Sin. *amfetamină, fenamină*.

**benzén** (CHIM.),  $C_6H_6$ . Primul termen al seriei hidrocarburilor aromatice. Este un lichid incolor, volatil; p.t.  $5,49^\circ C$ , p.f.  $80,07^\circ C$ , densitate 0,879, insolubil în apă, miscibil cu solvenți organici. Dă reacții de substituție (cu halogenii, cu acidul sulfuric sau azotic) și de adiție (cu hidrogenul, ozonul, halogenii). Este rezistent la substanțe oxidante. Se obține din gazele de cocserie, din gudroanele rezultate în procesul de cocsificare a cărbunilor și, mai ales, din fracțiunile petroliere bogate în hidrocarburi aromatice sau îmbogățite prin aromatizare. Este un compus de bază pentru industria chimică, folosindu-se la fabricarea anilinei, nitrobenzenului, stirenului, fenolului, hexaclorciclohexanului etc. și ca dizolvant. Intră în compoziția unor benzine superioare. În R.P.R. se obține la Hunedoara și la Ploiești.

**benzidină** (CHIM.), diamină aromatică cu două nucleu benzenice,  $H_2N-C_6H_4-C_6H_4-NH_2$ . E o substanță cristalină, preparată prin reducerea nitrobenzenului. Se întrebuintează la fabricarea unor importanți coloranți direcți și ca reactiv în chimia analitică. În R.P.R. se fabrică la „Colorom”-Codlea (reg. Brașov).

**benzină**, amestec de hidrocarburi cu 5–12 atomi de carbon, în diferite proporții. P.f. variază între  $40$  și  $200^\circ C$ . **B.** se obține prin distilarea primară a țiteiului, prin cracarea fracțiunilor petroliere grele sau prin sinteză. Caracteristicile principale ale **b.** sînt limitele de fierbere și cifra octanică. **B.** cu conținut mai mare în hidrocarburi parafinice cu catena liniară au cifră octanică mică. Această cifră crește o dată cu creșterea proporției de hidrocarburi izoparafinice și de hidrocarburi aromatice. După limitele de fierbere deosebim: *b. ușoară* ( $40-90^\circ C$ ), *b. grea* ( $90-150^\circ C$ ) și *white spirit* ( $160-200^\circ C$ ). După modul de obținere deosebim: a) *b. primară*, obținută în proporție de 15–20% prin distilarea primară a țiteiului; conține hidrocarburi parafinice în amestec cu cicloparafine (naftene) și hidrocar-

buri aromatice; b) *b. de cracare*, obținută prin cracarea termică sau catalitică a fracțiunilor grele din petrol (rămase după distilarea *b. primare*); prin procedeul de cracare, randamentul total de **b.** se ridică la 40–60%. *B. de c.* conține hidrocarburi olefinice, care se pot separa și folosi la obținerea unor produse chimice; c) benzinele obținute din gazele de sondă și gazele de cracare, prin reacții de izomerizare, alchilare, dehidrogenare, polimerizare; acestea sînt **b.** cu conținut ridicat în izoparafine sau hidrocarburi aromatice; d) *b. aromatizată*, obținută prin supunerea **b.** naturale la un tratament termocatalitic; are peste 35% hidrocarburi aromatice; e) *b. sintetice*, obținută prin sinteza Fischer-Tropsch, prin hidrogenarea cărbunilor, a gudroanelor de cărbuni și a uleiurilor grele din țitei sau în procesul de semicocsificare. *B.s.* conține hidrocarburi olefinice; f) *b. de alchilare*, obținută prin alchilarea termică sau catalitică a izoparafinelor inferioare (în special izobutan) cu olefine inferioare. Are cifră octanică ridicată și servește drept component al benzinelor pentru autovehicule și aviație. Benzinele se folosesc drept combustibil pentru motoarele cu explozie, ca materii prime pentru diverse produse chimice și ca solvenți pentru grăsimi, lacuri, vopsele etc. În R.P.R., în anii 1960–1965, în afara complexului de reformare catalitică și de extracție a aromatelor de 850 000 t/an (care s-a pus în funcțiune în 1961 la Rafinăria Brazi), se vor construi noi instalații, bazate pe cele mai moderne procedee de reformare catalitică, hidrocracare, hidrorafinare și altele, la rafinăriile de la Brazi și Teleajen (reg. Ploiești), Onești (reg. Bacău), ceea ce va permite îmbunătățirea tuturor produselor, sporirea producției, o ridicare considerabilă a calității benzinelor, asigurîndu-se totodată materiile prime necesare industriei petrochimice. — *B. de extracție*, benzină cu un înalt grad de puritate, avînd limitele de fierbere între  $60$  și  $115^\circ C$ . Se folosește în industria alimentară, la extracția uleiuri-

rilor și a grăsimilor, în industria chimică etc. Se obține la Ploiești.

**benzoăți** (CHIM.), săruri sau esteri ai acidului benzoic. Unii esteri sînt întrebuințați în parfumerie sau ca medicamente (ex. benzoatul de benzil).—*Benzoat de sodiu*,  $C_6H_5COONa$ . Sare de sodiu a acidului benzoic. Se folosește în medicină, ca dezinfectant intern, în special pentru căile respiratorii superioare, și în industria alimentară, pentru împiedicarea fermentării conservelor.

**benzocaină** v. **anestezină**.

**benzoiic**, acid ~ (CHIM.),  $C_6H_5COOH$ . Primul termen din seria acizilor aromatici. Este o substanță cristalină albă, care sublimază ușor. Se găsește în unele rășini vegetale și se prepară din toluen prin oxidare directă. Se folosește în industria coloranților, a medicamentelor și în industria alimentară.

**benzozism** (MED.), intoxicație profesională datorită inhalării vaporilor de benzen. Se întilnește la muncitorii din industria grăsimilor, a lacurilor, a cauciucului etc.

**benzpirén** (FARM.), hidrocarbură policiclică extrasă din gudron. Benzpirenului exercită o puternică acțiune cancerigenă și de aceea este folosit pentru producerea tumorilor experimentale (prin pensularea pielii sau prin injecții intramusculare sau subcutanate).

**Beotia**, provincie situată în centrul Greciei antice, cu capitala la Teba. Astăzi departament în Grecia cu același nume.

**Beowulf** [*béioulf*], poem epic popular, monument al literaturii anglo-saxone din secolul al VII-lea sau al VIII-lea, purtînd numele unui luptător viteaz de origine scandinavă. Poemul descrie viața și obiceiurile prefeudale, împletind cu măiestrie faptele istorice cu cele legendare.

**Béranger** [*berâjé*], Pierre Jean de (1780—1857), poet francez, autor de cîntece satirice populare, foarte răspîndite în prima jumătate a sec. al XIX-lea. A ridicat cîntecul popular francez la nivelul artei literare culte și l-a pus în slujba ideilor progresiste ale epocii. A publicat mai multe

culegeri de cîntece, apărute între 1812 și 1830. În vremea Restaurației (1815—1830), satira lui s-a îndreptat împotriva monarhiei („Încoronarea lui Carol cel Prost”), a nobilimii și a iezuiților („Cucernicii părinți”), ceea ce i-a atras condamnări la amenzi și închisoare. După 1830 a satirizat domnia bancherilor și a celorlalți capitaliști („Melcii”). **B.** a cîntat în versuri mișcătoare suferințele oamenilor simpli. A influențat poezia română pașoptistă (D. Bolintineanu, C. A. Rosetti ș. a.). K. Marx l-a prețuit ca pe un poet democrat. Un volum



P. J. Béranger

de „Cîntece alese” a apărut în limba română (1958).

**berbéc** 1. (ZOOTEHN.) Masculul oii. Ca dezvoltare corporală este întotdeauna superior femelei, dînd și o producție de lînă mai mare. 2. (IST.) Mașină de război romană, formată dintr-o grindă cu vîrf de metal în formă de cap de berbec. Se întrebuința la asediul cetăților pentru spargerea zidurilor. 3. (MAȘ.) Piesă de lovire, de fontă sau de oțel, a unor mașini de lucru (ciocanul mecanic, soneta pentru spart fontă etc.). 4. (CONSTR.) Utilaj constituit dintr-un bloc masiv pentru lovire (de metal sau de lemn), folosit la înfigerea piloților și palplanșelor în pămînt, prin lovirea repetată a capătului lor superior. După modul de acționare se deosebesc: *b. de mîna*, executați din lemn; *b. cu cădere liberă*, care sînt ridicați (manual sau cu trolu) în lungul unei sonete și cad sub acțiunea greutății proprii; *b. mecanizați*, la care masa de lovire este acționată cu abur, cu aer comprimat, prin explozia

unui carburant etc. 5. (TEHN.) *Berbec hidraulic*, veche mașină de ridicat apa. Energia lovi-

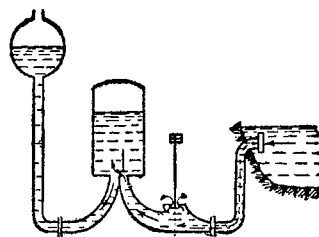

Berbec hidraulic

turilor de berbec produse prin închiderea și deschiderea alternativă și automată a supapelor permite *b. h.* să ridice apa dintr-un rezervor în altul, situat la o înălțime mai mare decît primul. Datorită simplității construcției, funcționării sigure și faptului că nu necesită o sursă de energie pentru acționare, *b. h.* poate fi folosit și în prezent cu mult succes în alimentarea cu apă a fermelor zootehnice, a G.A.S., a G.A.C. etc. 6. (GEOGR., GEOL.; la pl.) Pietre mari modelate de ghețari, avînd aspectul unor spinări sau frunți de berbeci. Se întilnesc în regiunile care au fost acoperite de ghețari (ex. nordul U.R.S.S., al R. P. Polone etc.).

**berbecél** (ZOOL.) v. **sfrîncioc**.

**Berbecul** (ASTR.), constelație zodiacală din emisfera boreală. Soarele se află în semnul

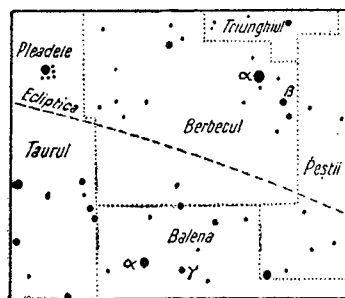

Berbecul

zodiacal al **B.**, punctul gama, la începutul primăverii, deși, în momentul respectiv, acest punct se află în constelația Peștilor.

**berbéri**, veche populație băștinașă, de origine libiană, din nord-vestul Africii, în număr de circa 5 500 000 de

oameni (1958), în prezent asimilată de arabi. Ocupația principală este agricultura, în unele locuri și creșterea vitelor.

**berberidacée** (BOT.; *Berberidaceae*), familie de plante perene erbacee și lemnoase, cu frunze simple sau compuse, cu flori hermafrodite actinomorfe alterne și cu spini proveniți din transformarea unor frunze. Plantele care aparțin acestei familii sînt răspîndite mai mult în regiunile temperate ale emisferei nordice. În țara noastră există trei genuri și patru specii din această familie (ex. dracila).

**berceuse** [*bersöz*] (termen francez derivat din *berceau* „leagăn”), cîntec de leagăn care a trecut și în creația muzicală cultă (ex. „Berceuse” pentru pian de Chopin).

**Berchet** [*bersé*], Giovanni (1783—1851), poet italian, carbonar; a trăit mulți ani în exil. Este autorul manifestului romantismului italian progresist (1816). În poezia sa a denunțat asuprirea popoarelor („Refugiații din Parga”, 1824) și a chemat la luptă pentru unitatea Italiei („Romante”, 1824—1827, și „Fantezii”, 1829).

**Berdescu**, Alexandru (?—1872), folclorist român. A publicat nouă caiete de melodii românești (1860—1862), trei hore (1871) etc., prin care a contribuit la cunoașterea și la conservarea tezaurului folcloric țărănesc și mai ales orășenesc din secolul trecut.

**bére** (IND. ALIM.), băutură rezultată din fermentarea alcoolică a unei infuzii sau a unei decoctii de malț și de hamei. Conține, în medie, 90% apă, 3—4% alcool etilic, bioxid de carbon (0,4%), dextrine, proteine, vitamine (în special cele din complexul B), săruri minerale etc.

**Berea**, Baruh (1893—1941) A aderat din tinerețe la mișcarea socialistă din România devenind, după primul război mondial, un luptător hotărît pentru transformarea partidului socialist în partid comunist și afilierea acestuia la Internaționala a III-a, Comunistă. Ca membru al Comitetului central al Ajutorului Roșu și apoi ca membru al Biroului C.C. al

aceleiași organizații, **B.** a desfășurat o rodnică activitate pentru apărarea și ajutorarea deținuților politici din închi-



B. Berea

sori. A fost de două ori condamnat la închisoare. Arestat în ajunul războiului antisovietic și internat în lagăr împreună cu alți comuniști, **B.** a murit în urma regimului de exterminare fizică la care fusese supus.

**Berezina**, rîu în Uniunea Sovietică, în R.S.S. Bielorusă (613 km). Izvorăște din podișul Minsk și se varsă în Nipru. Este navigabil pe o distanță de 500 km. Pe **B.** s-au dat mari bătălii în 1812, în timpul războiului cu Napoleon I, și în 1944, în timpul Marelui Război pentru Apărarea Patriei.

**Berezniki**, oraș în Uniunea Sovietică, în R.S.F.S. Rusă, situat pe rîul Kama. 117 000 loc. (1960). Industrie chimică pentru producția de îngrășăminte minerale, de sodă etc. (bazată pe bogatele zăcăminte de săruri de potasiu și de natriu din regiune).

**Berg**, Aksel Ivanovici (n. 1893), savant radiotehnician sovietic, membru al Academiei de Științe a U.R.S.S. Cercetările sale cuprind probleme de teoria și proiectarea generatoarelor cu tuburi electronice, stabilizarea frecvenței, amplificarea și comanda oscilațiilor generatoarelor cu tuburi etc. Președinte al Consiliului științific pentru cibernetica de pe lângă Academia de Științe a U.R.S.S.

**Berg**, Alban (1885—1935), compozitor austriac, elev al lui A. Schönberg, reprezentant al curentului expresionist. A scris operele „Wozzeck” (1921) și

„Lulu” (1928—1935), un concert pentru vioară și orchestră (1935), lucrări de cameră, lieder etc.

**Berg**, Lev Semionovici (1876—1950), geograf și biolog sovietic, membru al Academiei de Științe a U.R.S.S. A scris numeroase lucrări de geografie regională, de climatologie, ihtiologie, biogeografie etc. Este fondatorul teoriei lanșaftelor geografice, expusă în lucrarea „Zonele lanșafto-geografice ale



L. S. Berg

U.R.S.S.” (1931—1952). Laureat al Premiului de stat al U.R.S.S.

**Bergamín**, José (n. 1895), poet progresist spaniol. A emigrat din Spania după instaurarea regimului franchist. Opera sa („Tinăra partizană”, 1945, ș.a.) este pătrunsă de patriotism și de avînt revoluționar antifascist.

**Bergamo**, oraș în nordul Italiei. 113 500 loc. (1959). Are industrie siderurgică, electrotehnice, textilă, de vopsele și lacuri.

**Bergen**, oraș în sud-vestul Norvegiei, unul dintre principalele porturi ale țării la Oceanul Atlantic. 115 800 loc. (1960). Prin **B.** se face exportul de pește al țării. Industrie de construcții de mașini, construcții navale, industrie textilă și de conserve de pește.

**Bergius** [*bérghius*], Friedrich (1884—1949), tehnolog și chimist german. A studiat și a elaborat procedeul de hidrogenare sub presiune a cărbunelui și a turbei. A elaborat un procedeu de fabricare a benzinei sintetice, folosind ca materie primă cărbunele (*procedeul B.*), precum și un pro-

cedeu tehnologic pentru fabricarea zahărului alimentar din celuloză. Premiul Nobel (1931).

**Bergman**, *tub* ~ (ELT.) v. **tub I.P.**

**Bergson** [*bergsō*], Henri (1859—1941), filozof idealist francez. După **B.**, lumea cunoaște o evoluție ascendentă (denumită de el „evoluția creatoare”), o devenire neîntreruptă, determinată de un principiu spiritual, mistic: „elanul vital”. Procesul devenirii se desfășoară în cadrul unui timp rupt de materie și de mișcare, denumit de **B.** „durata pură”. Absolutizând devenirea, curgera continuă a fenomenelor și considerând gândirea rațională ca o abordare mecanică, convențională a realității, **B.** neagă în mod relativist autenticitatea și însăși posibilitatea cunoașterii științifice. Noțiunea fundamentală a gnoseologiei bergsoniene este „intuiția”, concepută ca o capacitate irațională de a sesiza nemijlocit adevărul prin contopirea eului cu elanul vital. **B.** consideră religia ca o formă adecvată de cunoaștere, datorită caracterului ei irațional. Intuiționismul lui **B.** este o expresie a cotiturii filozofiei burgheze din epoca imperialismului spre iracionalism și fideism. Concepțiile lui social-politice au în general o orientare antidemocratică. A fost un adept al „teoriei elitelor”. Concepind istoria ca un proces spontan, irațional, **B.** a considerat războaiele ca fenomene firești și veșnice. Iracionalismul lui a exercitat o puternică influență asupra filozofiei, literaturii și artei burgheze din prima jumătate a sec. al XX-lea.

**beri-béri** (expresie cingaleză din dialectul indo-european din sudul Ceylonului, *beri* „slăbiciune”; MED.), boală provocată de lipsa vitaminei B<sub>1</sub> din organism, favorizată de alimentația îndelungată cu orez decorat. Se caracterizează prin paralizii și edeme multiple, infiltrații de serozitate în țesuturi etc. Apare mai ales în Japonia și în Asia orientală.

**beril** (MINER.), silicat natural de beriliu și aluminiu, incolor sau divers colorat, transparent sau tulbure, cu luciu

sticlos. Cristalizează în prisme hexagonale. A fost cunoscut și folosit din antichitate ca pozoabă. Varietățile limpezi sînt întrebunțate și azi ca pietre prețioase: smarald (verde), heliodor (galben-verzui), acvamarin (albăstrui), morganit (roz). Este principalul minereu de beriliu. În R.P.R. a fost întilnit *b. comun*, în pegmatitele de la Teregova (reg. Banat).

**beriliu** (CHIM.), *Be*. Element cu nr. at. 4; gr. at. 9,02; p.t. 1285°C; p.f. 2970°C; gr. sp. 1,82. Este un metal alb-cenușiu, tare, casant, foarte ușor, puțin răspîdit în natură, unde se găsește sub formă de *beril*. **B.** are valența 2. În aer se acoperă foarte ușor cu un strat subțire de oxid, care poate fi însă eliminat prin retopirea sa în vid cu un adaos de 0,5% titan sau zirconiu. Adăugat în mică proporție în aliajele pe bază de cupru, servește la obținerea bronzurilor de **b.** cu duritate, rezistență mecanică și rezistență la coroziune relativ mari, folosite la fabricarea organelor unor mașini. Aliajele de *nichel-b.* servesc la confecționarea arcurilor inoxidabile și a instrumentelor chirurgicale. **B.**, fiind foarte permeabil pentru razele X, constituie un material prețios pentru confecționarea ferestrelor de ieșire a razelor din tuburile de raze X.

**Berindei**, Ion D. (1871—1928), arhitect și urbanist român. A fost profesor la Școala de belle-arte din București. Realizări mai importante: Palatul administrativ din Iași, în stil neogotic (astăzi Palatul Culturii); Muzeul „George Enescu” din București (stil baroc); scuarul Pușkin din București, împreună cu o parte din locuințele din jur. Este autorul unor proiecte urbanistice de sistematizare a unor cartiere din București.

**Bering**, Vitus Jonassen (1681—1741), navigator și explorator rus, de origine daneză. A condus primele expediții în peninsula Kamciatka și, traversînd marea care îi poartă numele, a ajuns pînă la țărmurile de nord-vest ale peninsulei Alaska. Strîmtoarea dintre cele două peninsule poartă de asemenea numele lui.

**Bering**, *Marea* ~, mare situată în partea nordică a Oceanului Pacific, între Asia și America. Suprafața: 2 304 000 km<sup>2</sup>. Adîncimea maximă: 4 773 m. Are țărmuri puternic crestate. Climă rece. Este bogată în pește, balene, morse și foci.

**Bering**, *Strîmtoarea* ~, strîmtoare care desparte la nord Asia de America, unind apele Oceanului Pacific cu ale Oceanului Înghețat. Lățimea: 35—86 km. A fost parcursă pentru prima dată de S. I. Dejnev (1648) și apoi de V. J. Bering (1728). Este străbătută de curentul Oya-Sivo, care aduce ape reci din Arctica în Pacific.

**berk**, rasă de porci cu producție mixtă (carne și grăsimi), formată în Anglia. Are talie mijlocie, trunchi cilindric, cap mic, puțin concav, picioare scurte. Culoarea părului și a pielii este neagră pe tot corpul, în afară de rît, extremitățile

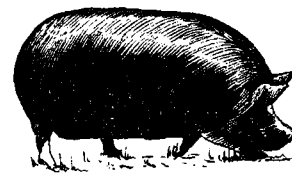

Berk

membrelor și vârful cozii, unde este albă. Se îngrașă repede. La noi a servit la formarea varietății *b a z n a*.

**Berkeley** [*băcli*], George (1685—1753), filozof reacționar englez, principal reprezentant al idealismului subiectiv, episcop. Respingînd materialismul lui Locke, **B.** a imprimat empirismului un caracter idealist. El a redus realitatea obiectivă la senzații, la ansambluri de reprezentări și idei (care, în concepția sa, nu reflectă realitatea, ci constituie realitatea însăși), și a afirmat că a exista înseamnă a fi perceput („*esse is percipi*”). Negînd caracterul obiectiv al realității, **B.** a susținut că noțiunile și abstracțiile sînt simple semne convenționale. Pentru a evita impasul solipsismului (concepția absurdă idealist-subiectivă după care nu există decît eul), **B.** a recurs la noțiunea idealist-obiectivă a divinității, conside-



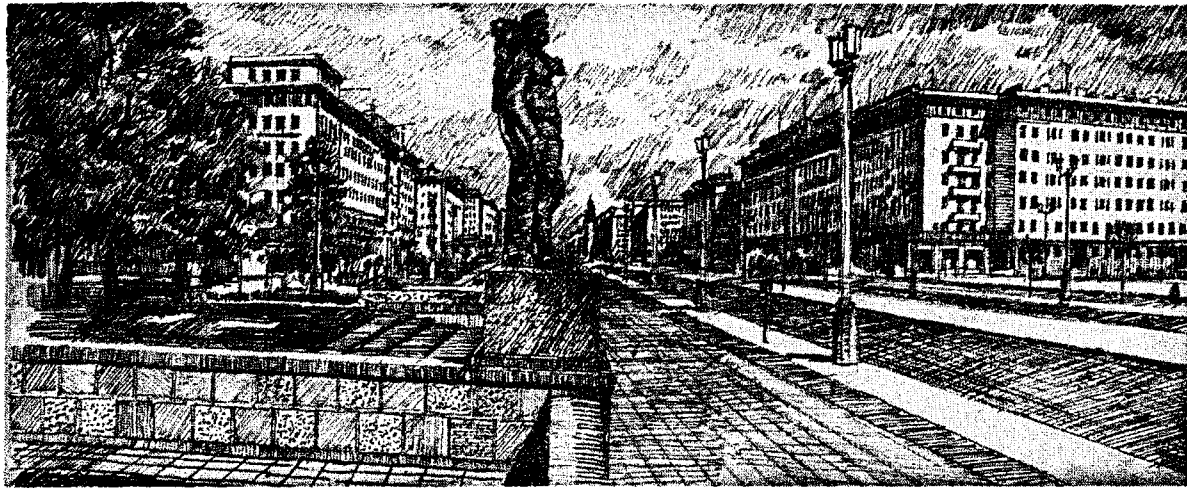

Berlin. Karl-Marx-Allee

rată de el ca existînd independent de senzații și ca fiind cauza acestora. S-a declarat pe față dușman al materialismului, deoarece acesta duce la ateism. Filozofia lui **B.** reprezintă o reacțiune a marii burghezii engleze din sec. al XVIII-lea împotriva materialismului din secolul anterior. Prin apărarea religiei, el a urmărit consolidarea puterii politice a burgheziei și dezarmarea spirituală a maselor exploatate. Idealismul subiectiv al lui **B.** stă la baza teoriilor idealist-subiective din filozofia burgheză contemporană. În „Materialism și empiriocriticism“, V. I. Lenin a supus unei critici nimicitoare idealismul subiectiv al lui **B.** și variantele sale „moderne“, care, în esență, nu se deosebesc cu nimic de acesta. Op. pr.: „Tratat asupra principiilor cunoașterii omenești“ (1710), „Trei dialoguri între Hylas și Philonous“ (1713).

**berkéliu** (CHIM.), *Bk*. Element transuranic sintetic, obținut în 1949 prin bombardarea americului cu particule  $\alpha$  de mare energie; nr. at. 97, gr. at. 243. Are valențele 3 și 4.

**berlandieri**  $\times$  **riparia** (VITICULT.), hibrid de portaltoi pe care se altoiesc soiurile roditoare din specia *Vitis vinifera sativa*. Condiții favorabile îi oferă terenurile bogate în calcar. Acest hibrid asigură o bună prindere la altoire, producții mari și longevitatea plantațiilor. Este răspîndit și în Republica Populară Română.

**Berlichingen** [*bérlihingən*], Goetz von (1480–1562), cavaler german, cunoscut și cu epitetul de „mîna de fier“. A participat la războiul țărănesc german în fruntea unei cete de țărani din Odenwald (1525), pe care a trădat-o, trecînd de partea electorului palatin, suzeranul său. Goethe l-a ales pe cavalerul Goetz von Berlichingen ca personaj principal al dramei cu același nume.

**Berlin**, centrul politic, economic și cultural al Germaniei, situat în R.D. Germană, pe malurile rîului Spree, în Cîmpia Germană de Nord. Port fluvial de seamă și important nod de comunicații din vestul Europei. 3 276 000 loc. (1961). După al doilea război mondial, a fost împărțit în *B. de vest* (cu 2 204 000 loc.), care se găsește astăzi sub ocupația puterilor occidentale, și *B. de est* (cu 1 072 000 loc.), care a devenit din 1949 capitala R. D. Germane. Fiecare dintre aceste două părți ale **B.** s-a dezvoltat în sensuri diferite. *B. de est* este unul dintre cele mai puternice centre industriale ale țării. Ramurile de bază sînt: industria electrotehnică (circa o treime din producția țării) și cea a construcțiilor de mașini. Sînt dezvoltate industria chimică, optică, poligrafică, ușoară și alimentară. Renumit centru științific și cultural, cu vechi tradiții. În *Berlinul de est* se găsește Academia de Științe, Universitatea „Humboldt“, Ga-

leria națională, Muzeul de stat, Opera de stat, Opera comică, teatre etc. În *Berlinul de vest*, ramurile industriale de bază sînt: industria electrotehnică, ușoară și poligrafică, în care poziția dominantă o ocupă monopoliurile vest-germane. Aici se găsesc: o universitate, Muzeul „Humboldt“, un parc zoologic, operă, teatre etc.

*Istoric.* Veche așezare slavă, care a cunoscut în sec. al XIII-lea o puternică colonizare germană. În 1307 a dobîndit autonomia. Din 1359 a făcut parte din Hansă. **B.** a devenit în 1486 reședință a dinastiei de Hohenzollern. În 1685, în urma revocării edictului din Nantes, un număr important de protestanți francezi (hughenoți) s-au stabilit în **B.**, contribuind la dezvoltarea lui. După unificarea Germaniei în jurul Prusiei, orașul a ajuns capitală a statului. Începînd din sec. al XIX-lea, **B.** este unul dintre cele mai mari centre muncitorești. A fost teatrul unor puternice acțiuni revoluționare ale proletariatului (în mai 1916, iunie 1916, ianuarie 1918, noiembrie 1918, cînd țara a fost proclamată republică, în ianuarie 1919, martie 1920, august 1923, mai 1929). În timpul dictaturii hitleriste, **B.** a devenit centrul „celui de-al treilea Reich“. La 21 aprilie 1945 armatele sovietice au intrat în **B.**, iar la 2 mai l-au cucerit în întregime. După capitularea Germaniei în al doilea război mondial, **B.** a

fost împărțit, conform înțelegerii de la Ialta, în patru sectoare: sovietic, englez, american și francez. Respectându-se hotărârile *Conferinței de la Potsdam* (1945), în sectorul sovietic s-a înfăptuit denazificarea și democratizarea. *B. de est* s-a dezvoltat neconținut ca un oraș al construcției pașnice și; din 1949, în urma acțiunilor separatiste ale cercurilor imperialiste, care au culminat prin crearea R.F.G. cu capitala la Bonn, a devenit reședința guvernului R. D. Germane. *B. de vest* (sectoarele englez, american și francez) a devenit un centru al spionajului imperialist și al provocărilor fasciste, al revanșismului imperialiștilor vest-germani. În repetate rânduri, U.R.S.S. a propus rezolvarea problemei *B. de vest* prin declararea lui ca oraș liber, demilitarizat și garantarea statutului creat prin aceasta. R.P.R., alături de toate țările iubitoare de pace, sprijină lupta poporului german pentru a se pune capăt regimului de ocupație din *B. de vest* și pentru transformarea acestuia într-un oraș liber, demilitarizat. La **B.** au avut loc mai multe conferințe și congrese internaționale și s-au semnat tratate de pace importante:—*Conferința de la B. (25 ianuarie—18 februarie 1954)*, conferință, convocată la propunerea U.R.S.S., la care au participat miniștrii afacerilor externe ai U.R.S.S., Angliei și Franței și secretarul de stat al S.U.A. Ea a examinat următoarele probleme: măsurile pentru slăbirea încordării în relațiile internaționale și convocarea conferinței miniștrilor de afaceri externe ai Franței, Angliei, S.U.A., U.R.S.S. și R. P. Chineze; problema germană și sarcinile asigurării securității în Europa; tratatul de stat cu Austria. Din cauza poziției obstrucționiste a puterilor occidentale s-a ajuns la o hotărâre comună numai la primul punct de pe ordinea de zi. Participanții la conferință au căzut de acord ca guvernele lor să contribuie la soluționarea problemei dezarmării sau, cel puțin, la o reducere considerabilă a înarmărilor, continuând

schimbul de păreri în această privință. În cursul conferinței, dovedind din nou grijă pentru asigurarea păcii și securității în relațiile internaționale, guvernul sovietic a prezentat un proiect de *Tratat general european cu privire la securitatea colectivă în Europa*. Părțile au căzut de acord asupra convocării Conferinței de la Geneva din 1954.—*Conferința de la B. (1945) v. Potsdam, Conferința de la ~.*—*Congresul de la B.*, congres convocat în 1878, în urma nemulțumirilor Angliei, Germaniei și Austro-Ungariei (care se erijau în apărători ai Turciei) față de *Tratatul de la San Stefano*, încheiat în același an. Congresul a stabilit constituirea principatului Bulgariei ca vasal al Turciei, ocuparea Bosniei și Herțegovinei de către Austro-Ungaria și a recunoscut independența României, a Serbiei și a Muntenegrului.

**berlină** (de la numele orașului *Berlin*), trăsură închisă,

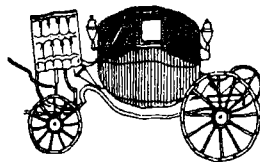

Berlină

de mari dimensiuni, folosită în sec. al XIX-lea. Era suspendată pe arcuri și avea două banchete așezate față în față.

**Berliner Ensemble** [*berliner āsābl*], instituție teatrală din Berlin (Republica Democrată Germană), întemeiată în 1949 de Bertolt Brecht, a cărui concepție și metodă artistică o dezvoltă prin repertoriul său cu tematică actuală și prin stilul punerii în scenă și al interpretării. Unii dintre fruntașii ansamblului, printre care Helene Weigel (conducătoarea teatrului) și Ernst Busch, sînt, pe lângă artiști cu mari merite, și vechi luptători antifasciști germani.

**Berlioz** [*berliōz*], Hector (1803—1869), compozitor și critic muzical francez, reprezentant al romantismului revoluționar. Creația sa, caracterizată prin colorit muzical viu, strălucitor, a găsit forme și

mijloace de expresie noi. **B.** a năzuit spre o muzică expresivă, spre imagini neobișnuite, spre



H. Berlioz

compoziții ample, monumentale. El este deschizător de drumuri în simfonia romantică programatică („*Simfonia fantastică*”, 1830; „*Harold în Italia*”, 1834, după Byron; „*Simfonia funebră și triumfală*”, 1840, compusă în cinstea eroilor căzuți în revoluția din iulie 1830). A mai compus legenda dramatică „*Damnațiunea lui Faust*” (1828—1846), care tratează în stil liber, romantic, poemul lui Goethe, simfonia dramatică „*Romeo și Julieta*” (1839), după Shakespeare, pentru soliști, cor și orchestră, un recviem (1837), scris în spiritul tradițiilor muzicii revoluționare eroice de la sfîrșitul sec. al XVIII-lea, uverturi, opere („*Benvenuto Cellini*”, 1838; „*Troiinii*”, 1855—1858). În 1830 a prelucrat imnul revoluționar „*Marseillaise*” pentru două coruri și orchestră.

**bermă** (germ. *Berme* „lizieră a unui cîmp”; DRUM., HIDROTEHN.), banchetă lată de circa 1 m, executată pe taluzele ramblelor sau debleelor înalte, pentru mărirea stabilității taluzului și oprirea pămîntului care ar cădea de pe taluz.

**Bermude**, posesiune britanică, formată din circa 300 de insule de corali, în Oceanul Atlantic, la 900 km est de coastele Americii de Nord. Suprafața: 53 km<sup>2</sup>. Populația: 44 000 loc. (1959). Centrul administrativ: *Hamilton*. Are climă tropicală umedă. Economie exclusiv agricolă. Produsele agricole (legume și banane) sînt destinate în special exportului în S.U.A. Bază militară a S.U.A.

**Berna**, capitala Elveției, situată pe malurile râului Aare. 221 400 loc. (1960). Centru politic, economic și cultural. Nod de comunicații. Are industrie de construcții de mașini, electrotehnică, textilă (bumbac), poligrafică, chimică, farmaceutică, alimentară. Universitate și alte instituții culturale. Întemeiată în 1191, Berna a devenit capitala țării în 1848. Orașul are numeroase monumente arhitectonice din evul mediu.

**Bernadotte** [*bernadót*], Jean-Baptiste (1763—1844), mareșal francez în timpul campaniilor napoleoniene. Ales de parlamentul suedez ca moștenitor al tronului Suediei (1810), Bernadotte a întors armele împotriva lui Napoleon, participând, în 1813, la bătălia de la Leipzig. În 1814 a alipit Suediei Norvegia, iar în 1818 a devenit rege al Suediei și Norvegiei, sub numele de Carol al XIV-lea. Urmașii lui Jean-Baptiste Bernadotte domnesc și astăzi în Suedia.

**Bernal** [*bənl*], John Desmond (n. 1901), fizician și filozof englez, profesor la Universitatea din Londra, militant progresist pe tărîm social, membru al Societății Regale din Londra. I s-a conferit titlul de membru de onoare al Academiei R.P.R. Lucrează în domeniul analizei



J. D. Bernal

structurale a diferitelor clase de compuși (metale, hormoni, vitamine și albumine simple). Este autorul unor lucrări filozofice în care dă o interpretare marxistă istoriei științei și subliniază însemnătatea dialecticii materialiste ca bază metodologică a științelor naturii.

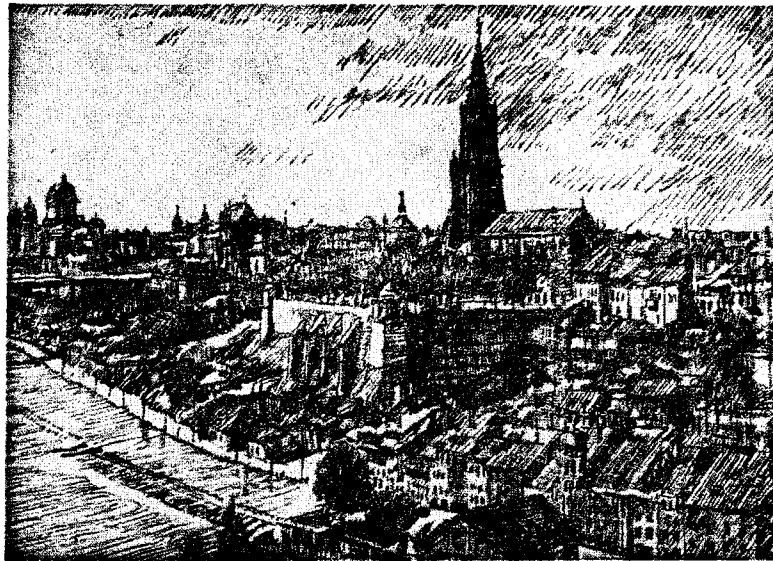

Berna. Vedere generală

Din 1959 este președintele executiv al Prezidiului Consiliului Mondial al Păcii. Op. pr.: „Engels și știința” (1935), „Funcția socială a științei” (1939), „Bazele fizice ale vieții” (1951), „Marx și știința” (1952), „Știința de-a lungul veacurilor” (1954), „Lumea fără război” (1958). Laureat al Premiului internațional Lenin „Pentru întărirea păcii între popoare” (1953).

**Bernard** [*bernár*], Claude (1813—1878), celebru fiziolog francez, unul dintre fondatorii fiziologiei moderne; membru al Academiei de Științe din Paris. Cercetările sale, devenite clasice, privesc funcția glicogenică a ficatului, rolul sistemului nervos în apariția diabetului, în reglarea variațiilor de calibrul vaselor sanguine, rolul pancreasului în digestia grăsimilor, precum și diverse probleme de fiziologie musculară, circulatorie și nervoasă și de farmacologie (fenomenele electrice din mușchi și nervi, gazele din sânge, termogeneza hepatică, acțiunea paralizantă a curarei etc.). Lui **B.** îi revine meritul de a fi făcut distincție între secrețiile glandulare externe și cele interne, fiind astfel unul dintre întemeietorii endocrinologiei. **B.** a creat termenul de „mediu intern” (pentru lichidul nutritiv care scaldă toate celulele corpului) și pe cel de „secreție internă”. În concepțiile sale filozofice,

**B.** a fost inconsecvent. Considerînd că fenomenele vieții sînt determinate de cauze materiale la baza cărora stau legile fizicii



C. Bernard

și chimiei, el a susținut totuși că există anumite cauze necunoscute care dau naștere vieții și care-i impun anumite legi. În lucrarea sa fundamentală „Introducere la studiul medicinei experimentale” (1865), Bernard a subliniat rolul observației, al experienței căpătate prin vivisecție, al criticii experimentale și al ipotezei științifice.

**Bernardin de Saint-Pierre** [*bernardé dö sē piér*], Jacques Henri (1737—1814), scriitor și naturalist francez, adept al concepțiilor utopice ale lui J.-J. Rousseau, reprezentant al curentului preromantic în literatură. Este autorul lucrării „Studii asupra naturii” (1784), al romanelor „Paul și Virginia” (1787, trad. rom. 1872), „Coliba

indiană" (1790, trad. rom. 1850) ș.a., în care predomină descrierile pitorești ale naturii exotice. Prin indiferența sa față de problemele sociale ale timpului, prin sentimentul melancoliei, gustul pentru singurătate și mister, este un precursor al romantismului evazionist. În istoria filozofiei el este cunoscut ca unul dintre cei mai naivi susținători ai concepției antiștiințifice a finalismului.

**Bernat, Andrei** (1908–1944) Încadrat de tânăr în mișcarea muncitorească din România, a activat la început în Sindicatele Unite. În 1927 a devenit membru al Uniunii Tineretului Comunist, iar apoi secretar al C.C. al U.T.C. Pentru activitatea sa revolu-



A. Bernat

ționară a fost întemnițat de mai multe ori. Condamnat în 1935 la 10 ani închisoare, a fost deținut în diferite închisori, iar în anii războiului antisovietic a fost internat în lagărul de la Vapniarca. Transferat la închisoarea din Ribnița, împreună cu alți comuniști, a fost ucis în 1944 de fasciști.

**Bernáth, Aurél** (n. 1895), pictor maghiar. A lucrat un timp la Baia Mare. Autor de compoziții figurale, portrete și peisaje, în care redă cu sinceritate sentimente intime și bucuriile simple ale vieții de toate zilele. După eliberarea Ungariei creează compoziții tematice de mari dimensiuni și proiecte de frescă. Bernáth A. este laureat al Premiului Kossuth și al Premiului Munkácsy.

**Bernhardt** [bernár], Sarah (1844–1923), actriță franceză, formată la școala Comediei franceze. A interpretat roluri

din repertoriul clasic (Racine, Shakespeare, Hugo) și din dramaturgia epocii (Dumas-fiul,



S. Bernhardt

Sardou, Rostand etc.). Arta ei interpretativă s-a caracterizat prin expresivitate, patetism și printr-o desăvârșită știință a dicțiunii. A fost influențată de *verism*. A jucat și la București în primii ani ai secolului nostru.

**Bernini, Giovanni Lorenzo** (1598–1680), arhitect, sculptor și pictor italian, reprezentant de seamă al barocului. Lucrările sale mai importante sînt: palatele Barberini (c. 1641), Montecitorio și Odescalchi, monumentala colonadă din fața bazilicii Sf. Petru (1656–1665), toate în Roma. Ca sculptor, pe lângă o serie de busturi a lăsat și numeroase compoziții („Sf. Tereza”, 1644; „David”, c. 1623; „Apollo și Dafne”),



G. L. Bernini

care vădesc o puternică fantezie și o pronunțată tendință spre teatral.

**Bernoulli** [bernúli], numele mai multor matematicieni elvețieni: *Jakob B.* (1654–1705) este unul dintre fondatorii calculului variațiilor. În teoria probabilităților a rezolvat pro-

blema care-i poartă numele. Are lucrări de determinare a centrului de oscilare a corpurilor și a rezistenței corpurilor de diferite forme care se mișcă în lichide; *Johann B.* (1667–1748) s-a făcut cunoscut prin lucrările sale de mecanică și de calcul diferențial și integral. A fost colaboratorul lui G. W. Leibniz în elaborarea calculului diferențial și integral; *Daniel B.* (1700–1782) are lucrări importante în mecanica lichidelor și a gazelor. Operă principală: „Hidrodinamica” (1738).

**Bernstein** [bérnstain], Eduard (1850–1932), unul dintre conducătorii social-democrației reformiste germane, reprezentant al revizionismului, lider al aripii de dreapta a Internaționalei a II-a. Sub pretextul „dezvoltării creatoare a marxismului”, **B.** a trecut la revizuirea teoriei marxiste, la golirea marxismului de conținutul său revoluționar. A negat sau a denaturat principalele teze ale marxismului. El nega teoria marxistă a plusvalorii, legile acumulării capitaliste. **B.** a lansat lozincă „țelul final nu reprezintă nimic, mișcarea e totul”, propagînd codismul, ploconirea în fața spontaneității mișcării muncitorești și reducînd progresul social exclusiv la reforme în cadrul capitalismului. El preconiza armonia de interese dintre proletariat și burghezie, se pronunța împotriva teoriei marxiste despre lupta de clasă, nega necesitatea revoluției socialiste, a dictaturii proletariatului și a creării unui partid revoluționar al proletariatului. În filozofie, **B.** s-a ridicat împotriva materialismului dialectic, încercînd să substituie filozofia marxiste, filozofia idealistă kantiană și hegeliană. V. I. Lenin a demascat cu profunzime și în mod necruțător concepțiile revizioniste ale lui **B.**, a căror consecință practică directă a fost sprijinirea imperialismului german.

**bernsteinism**, curent revizionist dominant în Internaționala a II-a, al cărui promotor a fost Eduard Bernstein. V. și *revizionism*; *reformism*.

**Bernștein**, Samuil Borisovici (n. 1911), slavist sovietic. Se ocupă în special de limba bulgară și de raporturile lingvistice slavo-române. Op. pr.: „Cercetări în domeniul dialectologiei istorice bulgare. I. Limba documentelor valahe din s.e.c. XIV—XV” (1948), „Grammatica comparată a limbilor slave”, partea I (1961).

**Bernștein**, Serghei Natanovici (n. 1880), matematician sovietic, membru al Academiei de Științe a U.R.S.S. A publicat numeroase lucrări de analiză matematică, aducând contribuții importante în teoria aproximării funcțiilor și în calculul probabilităților. Laureat al Premiului de stat al U.R.S.S.

**berriasián** (STRAT.), subetaj al valanginianului, reprezentând zona de trecere de la calcarele tithonice la marnele valanginiene și fiind caracterizat prin anumite specii de amoniți. În R.P.R. se găsește în bazinul Dîmbovicioarei, în regiunea Sviniței, în împrejurimile Sinaiei, în munții Perșani etc.

**Berthelot** [bertló], Henri Mathias (1861—1931), general francez, comandant de armată în timpul primului război mondial. A fost șeful misiunii militare franceze în România în timpul acestui război. A participat, comandînd armata Antantei de la Dunăre, la înăbușirea Republicii Sovietice Ungare (1919).

**Berthelot** [bertló], Pierre Eugène Marcelin (1827—1907),

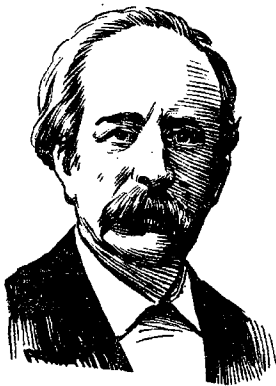

M. Berthelot

chimist francez, membru al Academiei de Științe din Paris. A lucrat în domeniul chimiei organice, al termodinamicii, al

agrochimiei și al istoriei chimiei. A cercetat și a sintetizat multe hidrocarburi și alți compuși organici, contribuind prin aceasta la îndepărtarea din chimie a concepției idealiste a „forței vitale”. **B.** a inventat *bomba calorimetrică*. A arătat că omul poate crea produsele naturii în laborator și apoi pe scară industrială și a demonstrat posibilitatea de a cunoaște legile naturii și de a verifica valabilitatea cunoștințelor dobîndite prin rezultatele activității practice. În același timp însă s-a situat pe poziția greșită a respingerii concepției atomice-moleculare a structurii materiei.

**Berthier** [bertié], Louis Alexandre (1753—1815), mareșal francez, șeful statului-major al armatei în timpul lui Napoleon I, pe care l-a trădat în 1814, punîndu-se în slujba Bourbonilor.

**Berthollet** [bertolé], Claude Louis (1748—1822), chimist



L. Berthollet

francez, membru al Academiei de Științe din Paris. A elaborat împreună cu Lavoisier nomenclatura care stă la baza chimiei moderne. **B.** a determinat compoziția amoniacului și a altor substanțe și a pus bazele cercetărilor asupra desfășurării reacțiilor chimice și stabilirii echilibrului chimic.

**Bertrand** [bertră], Gabriel (n. 1867), chimist și biochimist francez. În lucrările sale a adus contribuții referitoare la problema rolului metalelor în procesele biologice, metale care se găsesc în concentrații foarte mici în organism (oligoelemente), și a precizat rolul enzimelor oxidative (oxidazelor) în aceste procese.

**Bertrand** [bertră], Marcel Alexandre (1847—1907), geolog francez, membru al Academiei de Științe din Paris, profesor la Școala superioară de mine din Paris. A expus pentru prima oară teoria asupra structurii în pînză de șarijă a Alpilor și a pus bazele teoriei șarijelor, criticată în parte ulterior. **B.** a introdus în știință concepția despre caracterul periodic al mișcărilor tectonice și al principalelor epoci de orogeneză (caledoniană, hercinică, alpină). Tot el a stabilit o serie de legi ale evoluției proceselor magmatice.

**Bervi**, Vasili Vasilevici (pseudonimul lui *N. Flerovski*) (1829—1918), economist și sociolog rus, apropiat din punct de vedere ideologic de naștii revoluționari. El nu a înțeles rolul luptei de clasă și al revoluției și a idealizat obștea sătească. Lucrarea sa principală tratează despre situația clasei muncitoare din Rusia (1869), el înțelegînd însă prin clasă muncitoare pe toți participanții direcți la producția materială, adică pe toți muncitorii, țărani și meseriași. K. Marx a apreciat caracterizarea veridică a situației din Rusia făcută în lucrare și, în același timp, a criticat cu asprime concepțiile naive și nejuste ale lui **B.**, subliniind caracterul lor utopic și mic-burghez.

**Berzelius**, Jöns Jakob (1779—1848), chimist și mineralog suedez, membru al Academiei de Științe din Stockholm. A dezvoltat teoria



J. J. Berzelius

atomică. Descoperind mai multe elemente chimice, el a determinat și greutatea lor atomică; a elaborat teoria electrostatică a legăturii chi-

mice (teoria dualistă) și a introdus simboluri pentru elemente chimice, cu semnificația lor calitativă și cantitativă. Lui **B.** i se datorește introducerea unor termeni importanți, cum sînt alotropia, izomeria și cataliza.

**Beskizi**, masiv muntos în Carpați, la granița dintre R.P. Polonă, R. S. Cehoslovacă și U.R.S.S. Altitudinea maximă: 1725 m. Pînă la 1400 m sînt acoperiți de păduri.

**bessarabian** (STRAT.), al doilea subetaj al sarmațianului, dezvoltat în sud-vestul Platformei Ruse, în Subcarpați (din regiunea Bacău pînă în valea Dimboviței), în Dobrogea de sud, în Depresiunea Getică etc. Este caracterizat prin faună de lamelibranhiate, gasteropode etc.

**Bessel** [*bésəl*], Friedrich Wilhelm (1784–1846), astronom și geodezian german, membru al Academiei de Științe din Berlin. A studiat fenomenele precesiei, nutației, aberației, refracției etc., a perfecționat teoria instrumentelor astronomice. Organizator al măsurătorilor geodezice de mari proporții în Europa centrală, **B.** a calculat forma și elementele elipsoidului terestru (*elipsoidul lui B.*). A introdus în matematică un tip nou de funcții, *funcțiile lui B.*, care prezintă mare importanță pentru fizică și tehnică.

**Bessemer** [*bésimə*], Henry (1813–1898), inventator englez, membru al Societății Regale din Londra. Este autor a peste 100 de invenții și perfecționări în domeniul tehnicii. A elaborat un procedeu înaintat



H. Bessemer

de obținere a oțelului din fontă lichidă (comunicat în 1856),

utilizat din ce în ce mai mult în siderurgie (v. și *convertizor Bessemer*).

**Bessenyei** [*béșeņei*] György (1747–1811), scriitor și filozof maghiar, inițiatorul mișcării iluministe maghiare. Din 1785 a trăit în Transilvania. A militat în pamfletele sale pentru reînnoirea literaturii și culturii maghiare, pentru răspîndirea științei în rîndurile poporului. În romanul satiric „Călătoria lui Tarimen” (1804) a criticat feudalismul, demascînd rolul reacționar al clerului, al castei nobililor și al monarhiei absolute. A expus într-o serie de lucrări filozofice, rămase în manuscris, bazele unei concepții materialist-mecaniciste despre lume.

**Best**, Charles Herbert (n. 1899), fiziolog canadian. Lucrînd în laboratorul lui Macleod, a descoperit, împreună cu Banting, insulina (1922). A studiat fiziologia musculară, rolul biologic al histaminei etc. Premiul Nobel pentru medicină (1923). Op. pr.: „Bazele fiziologice ale practicii medicale” (scrisă în colaborare cu Taylor, 1936).

**Bestujev**, Aleksandr Aleksandrovič (pseudonimul lui

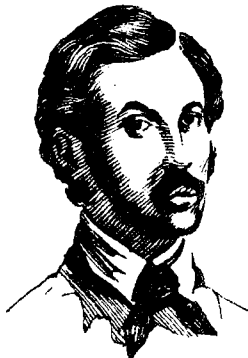

A. A. Bestujev

*Marlinski*) (1797–1837), scriitor rus, participant la mișcarea decembriștilor (1825), autor de povestiri romantice inspirate din viața caucazienilor. A editat, împreună cu Rileev, almanahul „Polearnaia Zvezda” („Steaua polară”, 1823–1825) și a compus cîntece agitatorice îndreptate împotriva guvernului țarist.

**béșchie** (TEHN.), ferăstrău manual manipulat de doi muncitori, folosit la rețezatul buștenilor. Sin. *joagăr*.

**Beșkov**, Ilia (1901–1958), grafician bulgar. A lucrat în domeniul caricaturii și ilustrației de carte. Între 1920 și 1940, **B.** a fost în arta bulgară un exponent al tendințelor democratice, demascînd în desenele sale politica burgheziei reacționare. Valoroase sînt desenele antifasciste și anticlericale („Cronica spaniolă”). După eliberarea Bulgariei, Beșkov a desfășurat o bogată activitate de caricaturist în cadrul revistei satirice „Stîrșel” („Bărzaunul”).

**betacid** (FARM.) v. **acidol**.

**Betancourt** [*betăcúr*] Rómulo (n. 1908), președintele Venezuelei, din februarie 1959; lider al partidului Acțiunea democratică, fundat în 1941. În 1945–1947 Betancourt a condus Junta guvernamentală, iar între 1948 și 1958 a trăit în emigrație.

**betatron** (FIZ.), aparat pentru accelerarea electronilor pînă la energii cinetice foarte mari, cu ajutorul cîmpului electric de inducție produs de un cîmp magnetic a cărui inducție crește în timp. După accelerare, electronii sînt conduși spre o țintă metalică pe care sînt proiectați, generînd raze X foarte pătrunzătoare. Se întrebuițtează în radioterapia profundă, în defectoscopia pieselor metalice mari și pentru studiul unor reacții nucleare. Primul **b.** a fost construit în anul 1941 de fizicianul american D. W. Kerst. În anul 1959 a fost terminată la Institutul

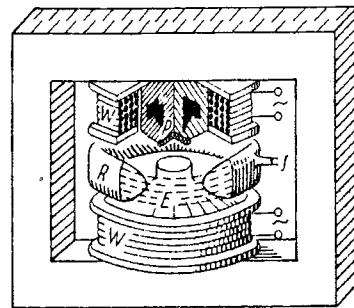

Schiță simplificată a betatronului  
R – tub de accelerare; W – bobine de magnetizare; E – fascicul de electroni  
P – piesă polară

de fizică atomică al Academiei Republicii Populare Romîne construcția unui betatron de 30 MeV.

**béte**, fișie țesută din lână colorată, lungă de 2—4 m, lată de 5—10 cm, cu care își încing mijlocul femeile și, uneori, bărbații. **B.** sînt împodobite cu motive alese, provenite

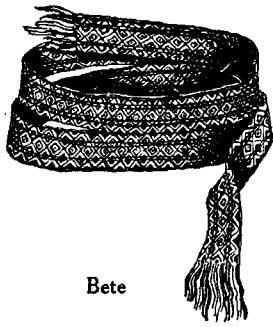

Bete

din întreșesarea dungilor colorate, și uneori cu mărgele și ciucuri. Fac parte din portul popular românesc.

**Betehtin**, Anatoli Gheorghievici (1897—1962), mineralog sovietic, membru al Academiei de Științe a U.R.S.S. A orientat studiul mineralelor și minereurilor pe linia cercetării compoziției mineralogice, a structurii, a originii și a modului lor de asociere. Op. pr.: „Platina și alte minerale ale grupei platinei” (1935), „Minereurile industriale de mangan din U.R.S.S.” și „Curs de mineralogie”. Laureat al Premiului de stat al U.R.S.S. și laureat al Premiului Lenin.

**betel** (BOT.; *Piper bettle*), arbust tropical din familia piperaceelor, de talie mică, cu tulpini agățătoare și flori mici lipsite de corolă, grupate în inflorescențe de forma unui spic. Crește sălbatic și se cultivă în ținuturile tropicale ale Asiei. Frunzele de **b.** au un gust înepător și sînt folosite pentru mestecat în gură, împreună cu fragmente din sămînța palmierului areca (*Areca catechu*) și cu alte condimente, mai ales în India și în Oceania.

**Betelgeuse** (ASTR.), stea roșiată de mărimea stelară unu; una dintre cele patru stele care formează conturul principal al constelației Orion.

**Bethe** [*béte*], Hans Albrecht (n. 1906), fizician american, originar din Germania. A adus contribuții fundamentale în domeniul fizicii atomice și nucleare. A imaginat ciclul de reacții termonucleare (ciclul lui

**B.**), prin care explică energia stelară.

**Bethlehem Steel Corporation** [*béθliam stîl copăreîsn*] („Trustul oțelului din Bethlehem”), unul dintre cele mai mari trusturi metalurgice din lumea capitalistă, înființat în S.U.A., în 1904. Produce fontă, oțel brut, cocs, laminate, oțeluri speciale, vagoane, vase de război, plăci de blindaj, tunuri și alte tipuri de armament. În întreprinderile acestui trust lucrează peste 130 000 de salariați. În 1959 cifra de afaceri a reprezentat 2,1 miliarde dolari, iar profitul net 117,2 milioane dolari. **B. S. C.** are rol conducător în Cartelul american al oțelului. Se află sub controlul grupurilor financiare Mellon și Morgan.

**Bethlen**, familie de nobili maghiari din Transilvania, dintre care mai cunoscuți sînt: *Gabriel B.* (1580—1629), principe al Transilvaniei (1613—1629), participant la războiul de treizeci de ani împotriva Austriei și adept al absolutismului; a înfăptuit o serie de reforme în vederea întăririi statului centralizat; *Ștefan B.*, principe în 1630, și *Nicolaie B.* (1642—1717), cancelar al Transilvaniei și scriitor politic.

**Bethmann-Hollweg**, Theobald von (1856—1921), om de stat german reacționar, cancelar al imperiului (1909—1917). Exponent al intereselor iuncherimii prusace și al magnaților financiari germani, a dus o politică de înăbușire a mișcării muncitorești. **B.** a avut un rol important în pregătirea și în dezlănțuirea primului război mondial.

**betón 1.** (CONSTR.) Material de construcție cu structură de conglomerat, obținut prin întărirea unui amestec de agregate naturale sau artificiale, de cele mai multe ori pietriș, piatră spartă și nisip, cu un liant anorganic sau organic (în special ciment și bitum, precum și argilă, var, tras-var, ipsos etc.). **B.** din agregate naturale, legate cu mortare de diferite compoziții, au fost cunoscute încă din antichitate. La construcția pilelor podului lui Traian de la Turnu-Severin s-a folosit

un var hidraulic denumit „ciment roman”. În prima jumătate a sec. al XIX-lea, fabricația cimentului s-a răspîndit rapid, perfecționîndu-se totodată și tehnologia fabricației. În a doua jumătate a sec. al XIX-lea, a început fabricarea clincherului vitrificat asemănător cimentului Portland. În aceeași perioadă a apărut **b.** armat a cărui producție a luat un mare avînt în urma dezvoltării construcțiilor industriale și a creșterii producției de ciment și de oțel. Primele brevete pentru elemente de **b.** armat au fost obținute de grădinarul francez Joseph Monnier între anii 1867 și 1878. În România, inginerul Anghel Saligny a introdus, pentru prima oară în țara noastră, **b.** armat la construcția celulelor magaziiilor cu silozuri din porturile Brăila și Galați, primele construcții de **b.** armat de acest fel din lume, folosind plăci prefabricate și armături sudate. Contribuții teoretice de seamă a adus inginerul G. Constantinescu prin lucrările publicate între anii 1904 și 1905. Construcții importante civile și de poduri din **b.** armat au realizat inginerii romîni A. Saligny, Elie Radu, G. Constantinescu, Em. Filipescu, S. Soru ș.a. În U.R.S.S., datorită amploarei uriașe pe care a luat-o industria construcțiilor, s-au obținut realizări importante și în teoria și calculul **b.** armat. În 1930 a început folosirea în practică a **b.** precomprimat de către inginerul francez E. Freyssinet. O contribuție însemnată în teoria **b.** precomprimat au adus oamenii de știință sovietici A. A. Gvozdev și V. V. Mihailov, începînd din 1941. —*B. de ciment*, beton cu liant de ciment. Priza și întărirea *b. de c.* se produc atît în aer cît și în apă. Are proprietăți asemănătoare celor ale pietrelor: rezistență mare la compresiune și mică la întindere. Este folosit ca *b. simplu* sau *b. armat* în construcții de tot felul. —*B. compact*, beton de ciment cu porozitate foarte redusă. Se obține prin reducerea proporției de apă și ciment și prin îndesarea me-



canică a **b.** la punerea în lucrare prin: vibrare sau vibropresare (*b. vibrat*), laminare (*b. laminat*), centrifugare (*b. centrifugat*) sau vacuumare (*b. vacuumat*). *B.c.* are o largă utilizare în construcțiile în care se cere impermeabilitate sau protecția deosebită a armăturilor.—*B. ușor*, beton de ciment, obținut din agregate naturale sau artificiale ușoare (piatră ponce, rumeguș, zgură etc.) și utilizat la executarea elementelor de construcție ușoare.—*B. celular* (sau *poros*), mortar sau pastă de ciment cu goluri, obținut prin înspumare (aerocret) sau prin dezvoltarea unui gaz în masa lui (gaz-beton), înainte de terminarea prizei cimentului, și folosit ca înlocuitor de zidării sau în combinație cu *b. armat*.—*B. hidrotehnic*, beton de ciment compact și durabil, folosit în construcții hidrotehnice la exterior în contact periodic sau permanent cu apa.—*B. armat*, beton de ciment în masa căruia este înglobată o armătură de oțel, destinată să reziste eforturilor de întindere care se produc în elementele de construcție sub acțiunea încărcărilor. Uneori armăturile preiau și o parte din eforturile de compresiune. Cantitatea de armătură dintr-o piesă de *b.a.* sau procentul de armare variază între anumite limite. *V.* și *procent de armare*.—*B. precomprimat*, beton armat în care se realizează înainte de încărcare o stare permanentă de comprimare a **b.**, prin introducerea unor eforturi artificiale de întindere a armăturii. Deosebim *b.p. cu armături preîntinse*, la care efortul artificial în armătură este obținut înainte de întărirea betonului, și *b.p. cu armături postîntinse*, la care efortul este dat după întărirea **b.** În alcătuirea *b.p.* se folosesc **b.** cu rezistențe mari și oțeluri superioare, ceea ce asigură eficacitatea sa tehnică-economică. În U.R.S.S. și în țările de democrație populară, tendința este de a folosi *b.p.* mai ales sub formă de prefabricate. *B. armat* și *b. precomprimat* devin materiale care înlocuiesc metalul (în special oțelul) la unele construcții importante,

ca poduri cu deschideri mari, construcții industriale etc. **2.** (DRUM.) *Beton asfaltic*, beton din agregate mari (pietriș sau criblură), nisip și filer, având ca liant bitumul asfaltic și folosit la executarea unor îmbrăcăminti rutiere. Se deosebesc: *b.a. turnat*, *b.a. cilindrat*, *b. argilos*.

**betonare** (CONSTR.), operație manuală sau mecanizată care constă fie în introducerea amestecului de beton în săpăturile de fundații, în cofrajele elementelor de construcție, în tiparele pieselor prefabricate, fie în aplicarea lui pe suprafețele care urmează să fie acoperite cu beton (de ex. pe peretele unei galerii de tunel). *V.* și *torcretare*.

**betonieră** (CONSTR.), mașină, staționară sau mobilă, folosită

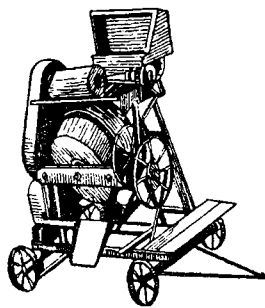

Betonieră

pentru prepararea betoanelor și a mortarelor de ciment, alcătuită dintr-o tobă cu un dispozitiv de amestec, care este antrenată manual sau mecanic. Este echipată în general cu mecanism de încărcare, de descărcare și de dozare a materialelor. În Republica Populară Română se produc betoniere mecanizate cu capacități de 250, 450 și 1 000 l.

**betulacée** (*Betulaceae*), familie de plante care cuprinde numeroși arbori și arbuști, cu frunze simple, alterne, dublu dințate pe margini, cu flori unisexuate, grupate în inflorescențe numite amenți, la care polenizarea se face cu ajutorul vântului. Fructul, o nucsoară, este deseori înconjurat de un înveliș membranos. În R.P.R. există 5 genuri și 17 specii din această familie (ex. mesteacănul, carpenul, arinul, alunul etc.).

**beție** (MED.) **1.** Stare de intoxicație, de obicei trecătoare, datorită introducerii în organism a unei cantități mari de alcool. Se caracterizează prin alterări ale conștiinței, tulburări de comportare, de echilibru și de mobilitate. **2.** Stare patologică reversibilă, produsă de diferite substanțe cu acțiune toxică (bioxid de carbon, benzen, cocaină, stupefiante, eter etc.) asupra sistemului nervos central.

**Bevan**, Aneurin (1897—1960), om politic englez. A fost lider al partidului laburist și principalul exponent al curentului de centru din acest partid. Între 1945 și 1951 a fost membru al guvernului britanic.

**Bevin**, Ernest (1881—1951), om politic englez, conducător de dreapta al partidului laburist englez și al trade-unionurilor. A fost unul dintre organizatorii N.A.T.O. și al altor blocuri militare agresive. Ca ministru în mai multe guverne, a dus o politică antimuncitorească.

**Bewick**, [*biuic*], Thomas (1753—1828), grafician englez (gravor în lemn, ilustrator, desenator, acuarelist). În planșele sale a redat printr-o tehnică nouă, într-o manieră mai mult picturală decât grafică, imagini de animale (pești, păsări), dar și peisaje și scene de gen, tratate cu umor și adesea cu o ascuțită notă satirică.

**Bezdechi**, Ștefan (1888—1958), filolog român, specialist în limbile clasice. A fost profesor la Universitatea din Cluj. Numeroasele sale traduceri din literatura și filozofia greco-latină (Euripide, Aristofan, Platon, Aristotel, Ovidiu, Plutarh) și studiile sale cu subiecte din cultura antică, „Aristofan și contemporanii săi” (1922), „Gînduri și chipuri din Grecia veche” (1927), au contribuit la cunoașterea valorilor umanismului antic la noi.

**Bezîmenski**, Aleksandr Ilici (n. 1898), poet sovietic rus. La începutul activității sale a făcut parte din grupul de poeți care au promovat teme concrete ale vieții noi. **B.** a publicat și lucrări satirice (piesa „Împuşcătura”, 1930), îndreptate

împotriva birocratismului și ră-mășițelor mentalității burgheze. A mai scris poeme închinat eroismului muncii socialiste, luptei ostașilor de pe front în anii războiului antihitlerist („Caiet de pe front”, 1946) și versuri în care demască pe ațîțătorii la război („Versuri de minie”, 1949, trad. rom.).

**bezoár** (ZOOŁ.; *Capra aegargus*), specie de capră sălbatică,



Bezoar

care trăiește în munții stîncoși din Creta, din Asia Mică și din Caucaz. Bezoarul este unul dintre strămoșii caprei domestice

**Bézout** [*bezú*], Etienne (1730—1783), matematician francez, membru al Academiei de Științe din Paris; s-a ocupat cu metodele generale de rezolvare a sistemelor de ecuații algebrice de grade superioare.

**Bezredka**, Alexandr Mihailovici (1870—1940), microbiolog rus, elev al lui I. I. Mecnikov. A elaborat metode prețioase pentru desensibilizare, vaccinare pe cale bucală, prepararea vaccinurilor vii (antipestoase, antiholerice, antizenterice etc.). De numele lui este legată *metoda B.*, care constă în măsurile ce trebuie luate pentru împiedicarea accidentelor anafilactice în cursul seroterapiei, prin desensibilizare. Op. pr.: „Imunitatea locală” (1920), „Anafilaxia și antianafilaxia” (1928).

**Bezruč** [*bézruči*], Petr (pseudonimul lui *Vladimir Vašek*) (1867—1958), poet ceh, artist al poporului din Republica Socialistă Cehoslovacă. Volumul său de versuri „Cîntece sileziene” (1909) cuprinde poezii scrise în spiritul cîntecelor populare și este dedicat luptei

maselor împotriva asupririi sociale și naționale.

**Bhabha**, Homi (n. 1910), fizician indian, șeful Comisiei pentru energia atomică din India. Se ocupă cu studiul razelor cosmice, cu teoria particulelor elementare, cu teoria cuantică și cu utilizarea energiei atomice în scopuri pașnice.

**bhakti**, mișcare religioasă din India feudală, care a culminat în sec. XVI—XVIII. Ea era îndreptată împotriva hinduismului ortodox și reprezenta o reacție antifeudală a păturilor largi de meșteșugari, neguțatori și țărani. Mișcarea **b.** se ridica împotriva sistemului de caste și propovăduia egalitatea tuturor oamenilor în fața divinității. Printre reprezentanții ei ideologici de frunte se numără poezii Kabir (1440—1518) și Tulsî Das (1532—1624).

**Bhasa** (sec. III sau IV e.n.), dramaturg indian. I se atribuie 13 drame, găsite în sec. al XX-lea în India de sud. Temele dramelor sale sînt luate din Mahabharata și Ramayana și sînt scrise într-un stil influențat de acestea.

**Bhaskara** (sec. XII e.n.), matematician indian. A rămas de la el o lucrare de astronomie, din care primele două capitole sînt consacrate aritmeticii și algebrei. În această lucrare se face prima expunere metodică a sistemului de numerație zecimal și se dau regulile de efectuare a celor patru operații aritmetice.

**Bhavabhuti** (sec. VIII e.n.), dramaturg indian. Din creația lui s-au păstrat trei drame, scrise pe teme din Ramayana. Reprezentative pentru literatura clasică sanscrită, ruptă de mase, artificială; piesele lui **B.** prezintă interes din punct de vedere istoric și filologic.

**Bhutan**, stat în partea estică a munților Himalaia, sub protectoratul Indiei. Suprafața: circa 50 000 km<sup>2</sup>. Populația: 660 000 loc. (1959). Centrul administrativ: *Punakha*. Teritoriu muntos cu altitudinea maximă de 7 314 m. (vîrful Chomo-Lhari). Climat tropical de munte cu influențe musonice. Vegetația, formată din păduri tropicale și de conifere, urcă pînă la 3 500 m. Ocupația principală a popu-

lației este agricultura (orez, porumb, mei, legume, bumbac). Mici exploatari de cupru.

**bi-** (lat. *bis* „de două ori”), element de compunere cu sensul „doi”, „dublu”, „de două ori” (ex. *bianual*, *bisilabic*, *bivalent*).

**Białystok**, oraș în nord-estul R.P. Polone. 121 000 loc. (1960). Nod feroviar. Centru al industriei textile (prelucrarea lînii, bumbacului și inului). Întreprinderi ale industriei alimentare și de prelucrare a lemnului.

**Bianu**, Ioan (1856—1935), filolog român. A fost profesor la Universitatea din București și membru al Academiei Romîne. A organizat Biblioteca Academiei, înzestrînd-o cu un mare număr de manuscrise, cărți și periodice. Sub conducerea sa s-au alcătuit mari lucrări de bibliografie, între care primele trei volume din „Bibliografia romînească veche, 1508—1830” (1903—1936) și „Catalogul manuscriselor romînești” (3 vol., 1907—1931). A editat numeroase texte vechi. Este unul dintre autorii principali ai reformei ortografice din 1904



I. Bianu

a Academiei Romîne, reformă care a reprezentat un pas important în introducerea principiului fonetic în scrierea limbii romîne.

**bianuál**, care apare, care are loc de două ori pe an (ex. *revistă bianuală*, *conferință bianuală*).

**Biarritz** [*biarít*], oraș în sud-vestul Franței, port la Oceanul Atlantic, situat în Golful Gasconiei. 22 900 loc. (1954). Biarritz este o stațiune balneoclimatică de importanță internațională.

**biat6mic** (CHIM.; despre un element sau o substanță), care are moleculele constituite din doi atomi (ex. moleculele de clor,  $Cl_2$ , hidrogen,  $H_2$ , acid clorhidric,  $HCl$ ).

**bibán** (*Perca fluviatilis*), pește teleostean răpitor, de apă dulce, din familia percidelor, cu două aripioare dorsale, dintre care prima are spini; pe flancurile corpului are 5–9 dungi negre transversale.

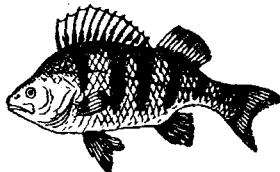

Biban

Corpul este arcuit, acoperit cu solzi mărunți, botul prelung, cu maxilarul inferior ieșit înainte și cu gura mare. Lungimea obișnuită este de 25–30 cm, dar poate ajunge pînă la 50 cm lungime și la peste 2 kg greutate. La noi trăiește în majoritatea apelor. Poate fi pescuit tot timpul anului. În Delta Dunării se pescuiesc pe an pînă la 500 000 kg.—**B. -soare** (*Lepomis gibbosus*), pește teleostean, din familia centrarchidelor, înrudit cu **b.** Are corpul lung de 10–20 cm, frumos colorat, verde-albăstrui, cu strălucire metalică, irizantă, cu pete portocalii și verzui. Originar din America de Nord și aclimatizat în Europa, este răspîndit și la noi, în bălțile Dunării. Este dăunător pisciculturii, deoarece distruge icrele și puietul. Nu are valoare economică.

**bibel6u**, mic obiect de artă, folosit pentru decorarea interioarelor.

**biber** (ZOOLOG.) v. **castor**.

**biber6t 1.** (ZOOLOG.) Blăniță de culoare maro-roșcat, obținută prin sacrificarea mieilor **c a r n a b a t** la vîrsta de 3–4 luni. Blănița se tunde la înălțimea de circa 1,5 cm și imită astfel blana de biber. **2.** (IND. TEXT.) Pluș de culoare gri sau maro, cu părul din lînă sau din fibre sintetice, care are un tușeu moale și este folosit la haine pentru garnituri de gulere, de manșete etc.

**Bibescu**, Gheorghe, domn al Țării Românești (1842–1848), ales de Extraordinara Obștească Adunare. Reprezentant al intereselor boierimii reacționare, el a căutat să înăbușe mișcarea revoluționară a vremii, introducînd cenzura și prigonind pe reprezentanții opiniei publice progresiste. Izbucnirea revoluției din 1848, căreia a încercat să i se opună cu ajutorul oștirii, l-a silit să abdice și să fugă în Transilvania. Reîntors în țară a fost ales membru al Divanului ad-hoc (1857).

**Bibescu**, Martha (n. 1890), scriitoare de limbă franceză, de origine romînă. În romanele sale a zugrăvit mediul saloanelor aristocrației și marii burghezii franceze („Papagalul verde”, 1924), a evocat frumusețile Parisului („Catherine-Paris”, 1927), precum și peisajul rustic romînesc într-o viziune idealizată („Izvor, țara sălcilor”, 1923). Membră a Academiei belgiene de limbă și literatură franceză (1955).

**bibilică** (*Numida meleagris*), pasăre domestică din familia fasianidelor, originară din Africa, cu penajul pestriț (cenușiu cu alb) sau alb, cu o proeminență cornoasă pe cap. Producția anuală de ouă este de 60–70 buc., greutatea vie de 1–2,5 kg. Se crește în special pentru carnea ei de calitate superioară.



Bibilică

**Biblia** (gr. *biblion* „carte”), „cartea sfîntă” a religiilor iudaică (mozaică) și creștină. Se compune din două părți: „Vechiul testament” (elaborat în sec. XIII–II î.e.n.), recunoscut deopotrivă de iudei și de creștini, și „Noul testament”, acceptat numai de creștini. **B.** cuprinde diferite mituri și legende, motive folclorice, precepte religioase care consfințesc exploatarea, norme morale care exprimă ideologia claselor dominante, propovăduind pasivitatea, împăcarea cu suferințele pămîntești, umilința etc. Analiza științifică a Bibliei

a dezvăluit conținutul ei fictiv și contradictoriu, spulberînd totodată născocirile teologice despre originea ei divină.

„**Biblia de la București**” (1688), întia traducere integrală a Bibliei tipărită în limba romînă. Traducerea a fost făcută de frații Șerban și Radu Greceanu, cu concursul altor cărturari, prin grija lui Șerban Cantacuzino. Este un monument al limbii romîne vechi și a avut un rol însemnat în dezvoltarea limbii literare.

**bibliobúz**, automobil cu bibliotecă ambulantă, care deservește localitățile lipsite de biblioteci.

**bibliofági** (gr. *biblion* „carte” și *phagein* „a mânca”; ZOOLOG.), denumire dată insectelor și acarienilor care distrug cărțile și actele, hrănindu-se cu celuloza din hîrtie.

**bibliofilie** (gr. *biblion* „carte” și *philia* „iubire, pasiune”). **1.** Ramură a bibliologiei care se ocupă cu studiul cărților sub raportul rarității sau al valorii lor artistice. **2.** Pasiunea de a cunoaște, de a evalua și de a colecționa cărți rare și prețioase.

**bibliografie** (gr. *biblion* „carte” și *graphein* „a scrie”) **1.** Ramură a bibliologiei care se ocupă cu descrierea, aprecierea, sistematizarea și răspîndirea publicațiilor, în scopul folosirii lor cit mai complete de către cititori. În R.P.R., înregistrarea producției de tipar, începută în anii puterii populare, se efectuează prin publicații bibliografice editate bilunar de Biblioteca centrală de stat: „Bibliografia Republicii Populare Romîne” și „Bibliografia periodicelor din Republica Populară Romînă”. **2.** Lista operelor unui autor sau a lucrărilor referitoare la o problemă, la o disciplină sau la un grup de discipline, făcută după anumite reguli bibliografice (ex. *b. operei lui N. Bălcescu*, *b. folclorului românesc*, *b. medicală*). **B.** este *descriptivă*, atunci cînd se mărginește la descrierea exterioară a unor lucrări, numele autorului, titlul, datele de apariție, formatul, hîrtia, felul scrisului sau procedeul de imprimare, ilustrațiile

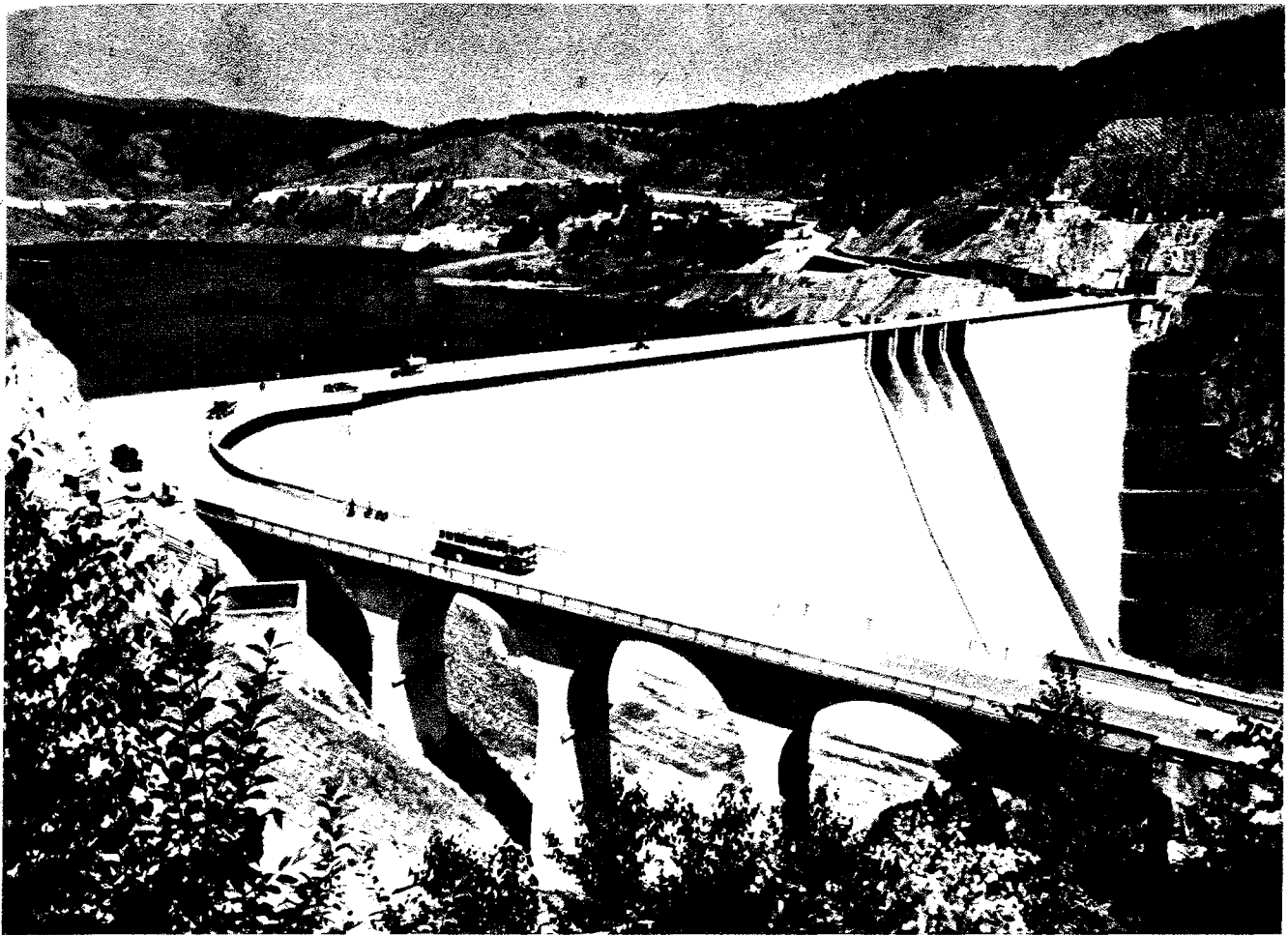

Barajul și lacul de acumulare al hidrocentralei

Hidrocentrala „V. I. Lenin”

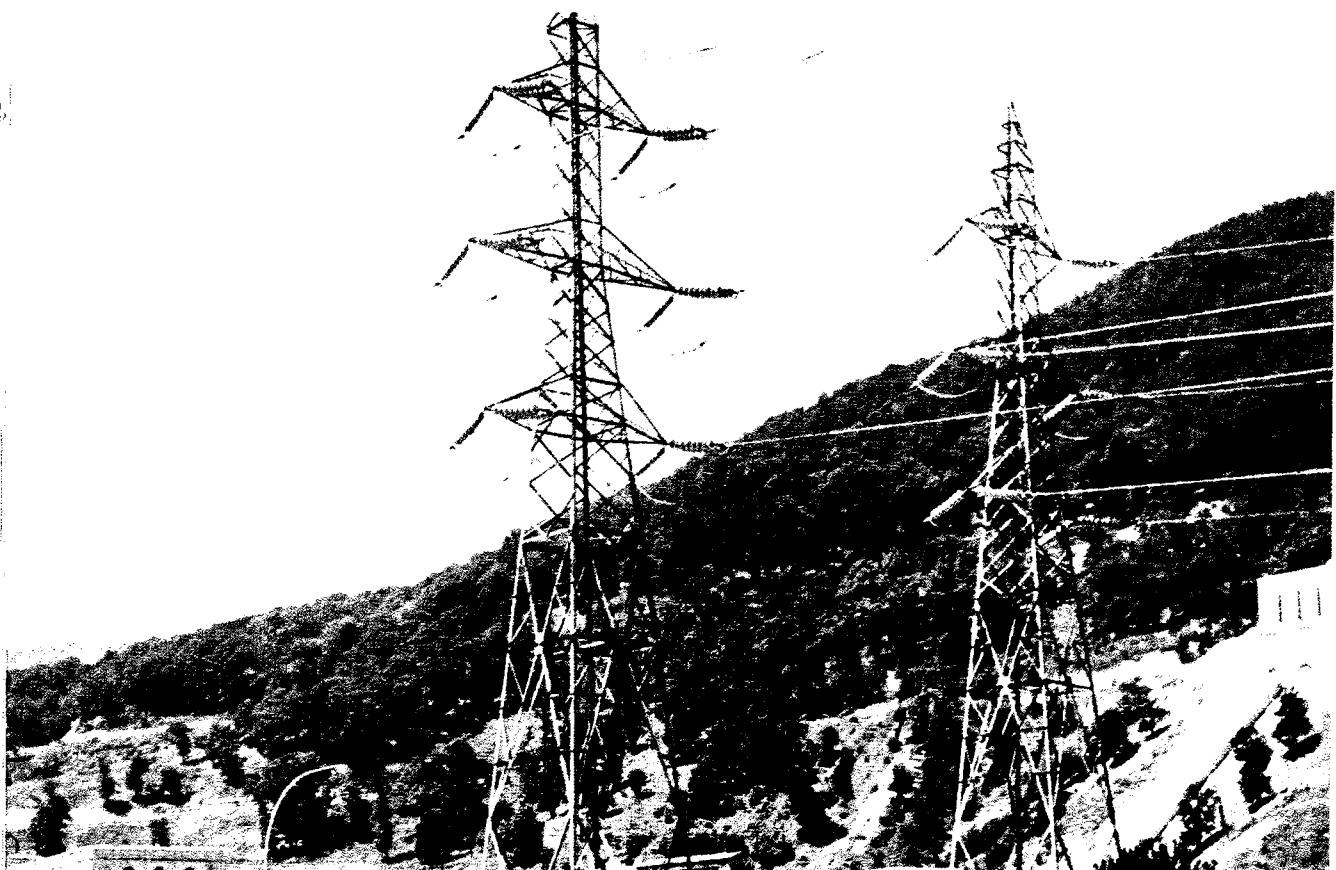

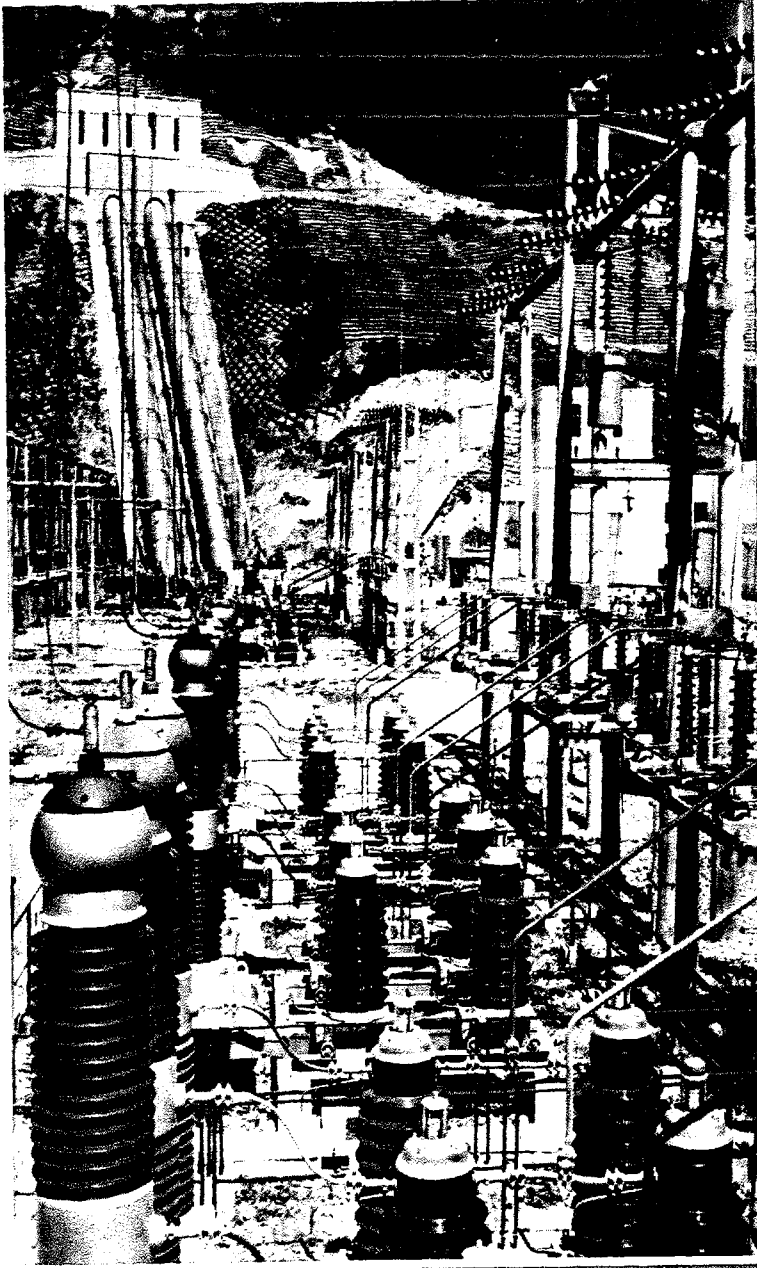

Hidrocentrala „V.I. Lenin”  
Stațiunea electrică exterioară

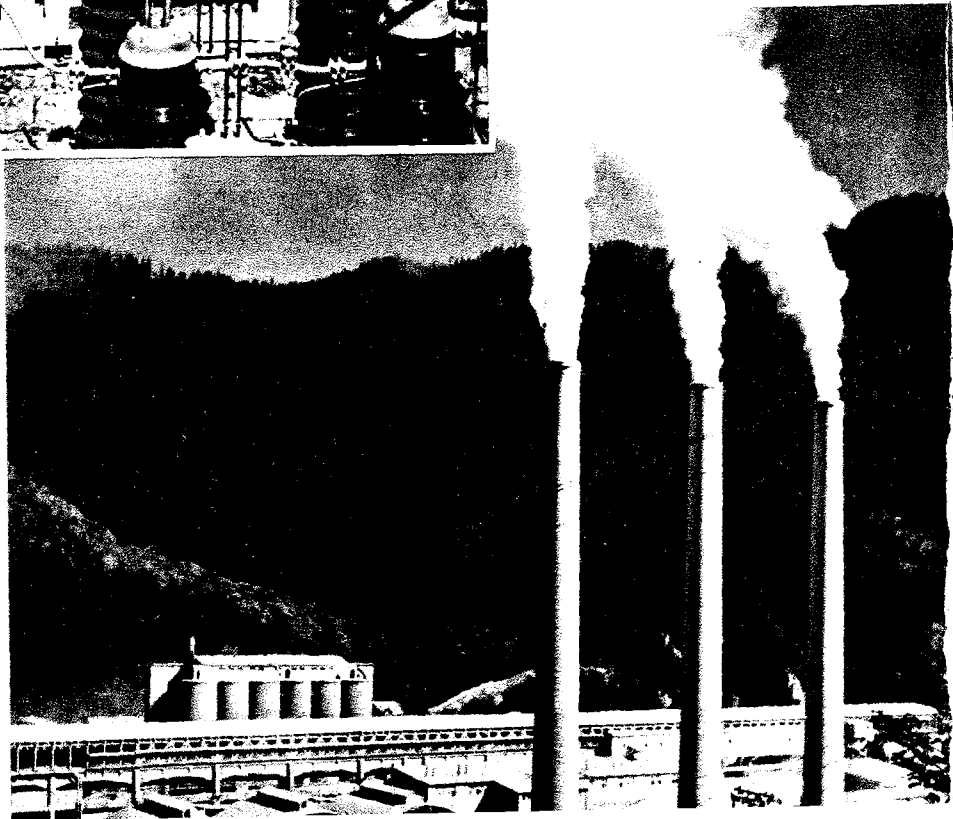

etc., fără aprecieri asupra conținutului lor; *analitică*, atunci când indicațiile bibliografice sînt însoțite de scurte rezumate ale scrierilor, articolelor, documentelor etc. respective; *critică*, atunci când conține aprecieri asupra calităților și lipsurilor scrierilor respective, și *de recomandare*, atunci când conține o listă a scrierilor recomandate pentru o anumită categorie de cititori, listă în care se fac aprecieri asupra valorii conținutului acestor scrieri.

**bibliologie** (gr. *biblion* „carte” și *logos* „cuvînt, studiu”), știință care se ocupă cu studiul cărții ca produs al vieții social-culturale. Ea are în vedere istoria, tehnica alcătuirii și răspîndirea cărților, precum și problemele conservării și descrierii lor. **B.** cuprinde: a) *bibliologia* propriu-zisă (istoria scrișului, a cărții și a tiparului), b) *bibliografia*, c) *biblioteconomia* și d) *bibliofilia*.

**bibliorăft**, mapă în formă de carte, cu coperte de carton, avînd un dispozitiv metalic interior care permite fixarea, păstrarea și mînuirea ușoară a corespondenței și a altor acte clasate.

**Biblioteca Academiei R.P.R.**, bibliotecă creată la București, în 1867, pe lângă Societatea Academică Romînă. În decursul timpului au intrat în patrimoniul ei cîteva biblioteci istorice romînești de mare valoare, ca biblioteca Colegiului „Sf. Sava” (care îngloba și biblioteca Academiei din București — școala superioară grecească —, înființată în 1679), Biblioteca centrală (1864—1901), bibliotecile lui Al. Papiu-Iliarian, Al. Odobescu, Iosif Nănescu, D. Sturdza-Scheianul ș.a. Din 1885 biblioteca are și drept de depozit legal, iar în prezent posedă o rețea de 34 de biblioteci filiale de specialitate pe lângă unitățile de cercetări ale Academiei R.P.R., dintre care patru în provincie (Cluj, Iași, Timișoara, Tg. Mureș). Are profil de bibliotecă științifică enciclopedică și este centrul coordonator al activității de schimb cu străinătatea a filialelor și unităților Academiei R.P.R. Înglobează numeroase secții și cabinete

care elaborează lucrări științifice de informare și documentare: *bibliografie și documentare*; *informare științifică*; *stampe și muzică* (cu prețioase colecții de acuarele, desene, gravuri, fotografii, partituri muzicale etc.); *numismatică* (cu peste 200 000 de monede și medalii etc.); *manuscrite, cartea veche romînească, documente, hărți* (cu prețioase colecții de manuscrite romînești, slave, grecești, orientale, documente istorice, foi volante, hărți etc.); *periodice* (cu peste 32 000 de colecții); *completarea colecțiilor*. Biblioteca posedă primele manuscrite romînești, cronicile lui Gr. Ureche, M. Costin, I. Neculce, Radu Popescu, literatură populară etc., primele tipăriri romînești, manuscritele clasicilor literaturii romîne (V. Alecsandri, M. Eminescu, I. Creangă, G. Coșbuc, I. L. Caragiale etc.), cea mai însemnată și mai completă colecție de periodice romînești, cel mai bogat fond de cărți romînești vechi, o valoroasă colecție de documente în limba slavonă și latină (începînd cu sec. al XIV-lea) și în limba romînă (începînd cu sec. al XVI-lea), numeroase cărți rare (în diferite limbi). La sfîrșitul anului 1959, fondul publicațiilor se ridica la 3 740 000 de volume, al manuscriselor la 9 067 de volume (romînești 5 905, slave 752, grecești 1 461, orientale 390 ș.a.), al scrisorilor la peste 110 000, al documentelor la circa 259 000. **B.A. R.P.R.** redactează și publică bibliografia națională romînească retrospectivă, din care pînă în 1960 a apărut partea privitoare la cărțile tipărite între 1508 și 1830 și cea privitoare la periodicele dintre 1820 și 1906. Tot în cadrul ei se pregătesc diferite bibliografii speciale (corespondența lui M. Kogălniceanu, V. Alecsandri etc.), cataloage de fonduri (manuscritele romînești, grecești, slave etc.), ediții de texte, buletine selective, ghiduri bibliografice. Cu începere din 1955 publică anuarul „Studii și cercetări de bibliologie”.

**Biblioteca centrală de stat a R.P.R.**, bibliotecă națională înființată în 1955, la

București. Fondul său enciclopedic, cuprinzînd și colecțiile unor biblioteci vechi (ca biblioteca Ateneului Romîn și biblioteca Așezămîntului „N. Bălcescu”), bogate în cărți și periodice romînești sau privitoare la țara noastră, număra, la sfîrșitul anului 1959, 3 613 200 de unități (cărți, periodice, manuscrite, stampe, hărți etc.). Este centru național de depozit legal, de informare bibliografică, de catalogare, de schimb internațional. Redactează și publică bibliografia națională curentă: „Bibliografia Republicii Populare Romîne. Cărți, albume, hărți, note muzicale”, „Bibliografia periodicelor din R.P.R.”, „Anuarul cărții din R.P.R.” și întocmește statistica oficială a producției de tipar. Elaborează pe fișe Catalogul colectiv al cărților conservate în bibliotecile din R.P.R., alcătuiește bibliografii retrospective sau pe diferite teme și publică buletine de informare bibliografică și bibliologică și cataloage colective: „Catalogul colectiv al cărților străine intrate în bibliotecile din R.P.R.”, „Repertoriul periodicelor străine abonate de bibliotecile din R.P.R.”, „Repertoriul periodicelor din R.P.R. Schimb internațional”. Colaborează la publicațiile bibliografice internaționale. Îndrumază activitatea metodică și bibliografică a bibliotecilor publice și publică manuale de biblioteconomie, călăuze metodologice, bibliografii de recomandare ș.a. Editează colecția de monografii „Biblioteci din R.P.R.” și fișe tipărite pentru producția curentă de tipar.

**Biblioteca centrală universitară din București**, înființată în 1891 (ca bibliotecă a Fundațiilor universitare), și-a început activitatea în 1895. Are profil de bibliotecă științifică enciclopedică și didactică. La sfîrșitul lunii septembrie 1960, avea circa 400 000 de volume, iar bibliotecile filiale aveau circa 800 000 de volume de cărți și de periodice. În fondurile sale există circa 800 de volume de cărți romînești vechi, peste 3 600 de albume, o bogată colecție de note muzicale, de atlase și hărți.

**Biblioteca centrală universitară din Cluj**, înființată în 1872; are profil de bibliotecă științifică enciclopedică și didactică. În 1960 avea 1 409 360 de volume (cărți și periodice), dintre care: 90 de incunabule, 1 022 de cărți românești vechi, 1 428 de cărți maghiare vechi, 4 000 de manuscrise, 5 087 de stampe, 16 000 de hărți, 16 000 de note muzicale, 2 848 de medalii și monede. Posedă o rețea de biblioteci filiale (pe facultăți, secții, catedre) cu 475 760 de volume.

**Biblioteca centrală universitară din Iași**, înființată în 1839 ca bibliotecă a Academiei Mihăilene; are profil de bibliotecă științifică enciclopedică și didactică. În 1960 avea: 661 808 volume (cărți și periodice), 700 de manuscrise, 200 de stampe, 2 000 de hărți etc. Are o rețea de biblioteci de facultate, de secție și de catedră cu 235 833 de volume.

**„Biblioteca românească”**, una dintre primele publicații periodice românești. A apărut la Buda (1821, 1829—1830, 1834) și a fost redactată de Zaharia Carcalechi. Cuprinde informații, scrieri istorice, morale, literare etc.

**bibliotecă** (gr. *biblion* „carte” și *theke* „dulap”) 1. Instituție de cultură, în care se adună, se organizează și se păstrează fonduri de publicații (cărți, reviste etc.) și manuscrise, pentru a fi folosite de către cititori sau cercetători (ex. *Biblioteca Academiei R.P.R.*, *Biblioteca centrală de stat a R.P.R.*). După rolul lor și după categoriile de cititori pe care îi deservesc, bibliotecile se împart în: publice, documentare, științifice, de masă, școlare, pentru copii, pentru orbi etc. Cele mai vechi biblioteci cunoscute datează din mileniul al III-lea î.e.n. (Egipt, China). Cea mai însemnată **b.** din antichitate a fost aceea din Alexandria (Egipt), înființată de primii doi monarhi din dinastia Ptolemeilor, în sec. al III-lea î.e.n.; avea, după unele informații, 700 000 de volume în anul 47 î.e.n., când a fost parțial distrusă cu prilejul ocupării Alexandriei de către Cezar. Astăzi, cele mai mari biblioteci

din lume sînt: Biblioteca „V. I. Lenin” din Moscova (dezvoltată din biblioteca Muzeului public „Rumeanțev”, înființată în 1862; în 1957 avea 20 000 000 de cărți, publicații periodice, manuscrise etc.); Biblioteca națională din Paris (înființată în sec. al XIV-lea; posedă circa 6 000 000 de cărți, periodice etc., 125 000 de manuscrise); Muzeul Britanic (British Museum) din Londra (înființat în 1753; posedă circa 5 000 000 de cărți, peste 70 000 de manuscrise, circa 10 000 de incunabule, numeroase colecții arheologice, numismatice, de artă etc.); Biblioteca națională centrală din Florența (înființată în 1837; are circa 3 000 000 de volume).—*B. ambulantă* (sau *circulantă*), stoc de cărți (instalat într-un automobil sau într-un alt vehicul) care se trimite temporar și periodic în localități lipsite de biblioteci publice. V. și *bibliobuz*.

2. Colecție de cărți (tipărite de o editură), care se publică în volume identice ca format și ca aspect grafic (ex. *Biblioteca pentru toți*).

**biblioteconomie**, ramură a bibliologiei care se ocupă cu formarea, administrarea și organizarea activității bibliotecilor (catalogare, clasificare, îndrumarea lecturii etc.). V. și *catalografie*.

**bicameră**, *sistem ~*, sistem în care organul legislativ al statului este compus din două adunări reprezentative. În statele burgheze, potrivit *s. b.*, parlamentele sînt alcătuite dintr-o cameră inferioară (ex. *camera deputaților*, *Camera Comunelor*) și o cameră superioară (ex. *senatul*, *Camera Lorzilor*). Ambele camere asigură, prin compunerea lor, realizarea intereselor burgheziei, camera superioară avînd rolul de a împiedica transformarea în lege a proiectelor adoptate de camera inferioară sub presiunea maselor populare. În U.R.S.S., *s. b.* al organului suprem al puterii de stat, Sovietul Suprem al U.R.S.S., compus din Sovietul Uniunii și Sovietul Naționalităților, este determinat de caracterul multinațional al Statului sovietic și se deosebește

fundamental de *s. b.* din statele burgheze. *S. b.* în U.R.S.S. asigură respectarea intereselor tuturor oamenilor muncii și a intereselor specifice ale naționalităților. Sovietul Naționalităților are aceleași drepturi ca Sovietul Uniunii, fiind alcătuit și funcționînd după aceleași principii democratice ca și acesta. V. și *unicameral, sistem ~*.

**bicarbonați** (CHIM.) v. **carbonați acizi**.

**Bicaz**, afluent (42 km) pe dreapta al Bistriței moldovenești. Izvorăște din masivul Hășmașul Mare. Este renumit prin cheile sale pitorești, săpate în calcar, și prin lacul de baraj natural din bazinul superior (Lacul Roșu), în jurul căruia s-a dezvoltat stațiunea balneoclimatică Lacul Roșu.

**Bicaz**, oraș raional în reg. Bacău, la confluența Bistriței cu Bicazul. 12 270 loc. (1961). Aici s-au construit, în anii puterii populare, barajul lacului de acumulare de pe riul Bistrița (lac lung de peste 35 km) și tunelul de aducțiune al Hidrocentralei „V. I. Lenin”, care a intrat în funcțiune cu primele agregate (110 000 kW) în 1960, precum și o mare fabrică de ciment. Lacul de acumulare cu împrejurimile lui devine centrul unui complex turistic.—*Fabrica de ciment de la B.*, una dintre cele mai mari și mai moderne fabrici de ciment din R.P.R., construită în anii 1952—1955 pe bază de proiecte și utilaje realizate pentru prima dată în țară. Inițial producția fabricii a fost destinată construcției barajului Hidrocentralei „V. I. Lenin” de la Bicaz. Ea are o capacitate de producție de peste 700 000 t de ciment pe an. În 1956 a intrat în funcțiune, ca o secție a acestei întreprinderi, fabrica de plăci și tuburi de presiune de azbociment, iar din 1961 a început să producă ciment pentru sonde de mare adîncime, produs care are caracteristici tehnice speciale.

**biceps** (ANAT.), mușchi cu două capete, care fuzionează apoi într-o singură masă musculară (ex. *b. brahial*, *b. crural*). Mușchii **b.** acționează în organism ca flexori.



**Bichat** [*bișá*], François Xavier (1771—1802), medic francez, unul dintre fondatorii anatomiei generale, ai histologiei normale și patologice și ai embriologiei. Op. pr.: „Tratat despre membrane” (1800), „Cercetări fiziologice asupra vieții și morții” (1800), „Anatomie generală” (1801).

**bici** (VITICULT.), coardă roditoare de un an, lăsată în prelungirea coardei de doi ani și având aproximativ lungimea egală cu a acesteia. Are aspectul unui bici, de unde îi vine și numele.

**bicicletă** (lat. *bis* „de două ori” și gr. *kyklos* „roată, cerc”), vehicul rutier, folosit în general pentru transportul unei singure persoane, format dintr-un cadru tubular, două roți de rulare (cu bandaje de cauciuc), o bară de direcție (ghidon) care comandă roata directoare (din față), o șa și două pedale, care antrenează roata motoare (din spate).—*B.-tandem*, bicicletă pentru două sau trei persoane, având cadru dublu, două roți de rulare, două (trei) ghidoane (cel din față comandând roata directoare și cel din spate fix), două (trei) șei și două (trei) perechi de pedale, pentru antrenarea roții motoare.

**bicromăți** (CHIM.), săruri ale acidului bicromic  $H_2Cr_2O_7$  (care nu există liber). Se prezintă sub forma unor substanțe cristaline, în general de culoare roșie-portocalie, solubile în apă. În mediu acid sînt oxidanți puternici.—*Bicromat de sodiu*  $Na_2Cr_2O_7$ . Sarea de sodiu a acidului bicromic. Se prezintă sub formă de cristale roșii-portocalii, solubile în apă. Înlocuiește bicromatul de potasiu, fiind mai ieftin decît acesta. Se fabrică în țara noastră la Baia Mare (reg. Maramureș) și la Tirnăveni (reg. Mureș-Autonomă Maghiară).—*Bicromat de*

*potasiu*  $K_2Cr_2O_7$ . Sarea de potasiu a acidului bicromic. Se prezintă sub formă de cristale de culoare roșie-portocalie, solubile în apă. Se obține din bicromatul de sodiu, prin tratare cu clorură de potasiu. Este un oxidant puternic, folosit atît în laborator cît și în industrie (tăbăcărie, fotografie, galvanoplastie, industria coloranților etc.).

**Bicsad**, comună în raionul Oaș, regiunea Maramureș. 6 180 loc. (1961). Izvoare minerale.

**Bidstrup**, Herluf (n. 1912), caricaturist danez. În perioada de ocupație fascistă a Danemarckii a făcut parte din mișcarea de rezistență, iar din 1945 publică în presa comunistă caricaturi realiste în care demască politica războinică a imperialiștilor și uneltirile acestora.

**biedermeier** [*bídərmaier*], denumire dată stilului care s-a dezvoltat în pictură, artele decorative, mobilier, în prima jumătate a secolului al XIX-lea,

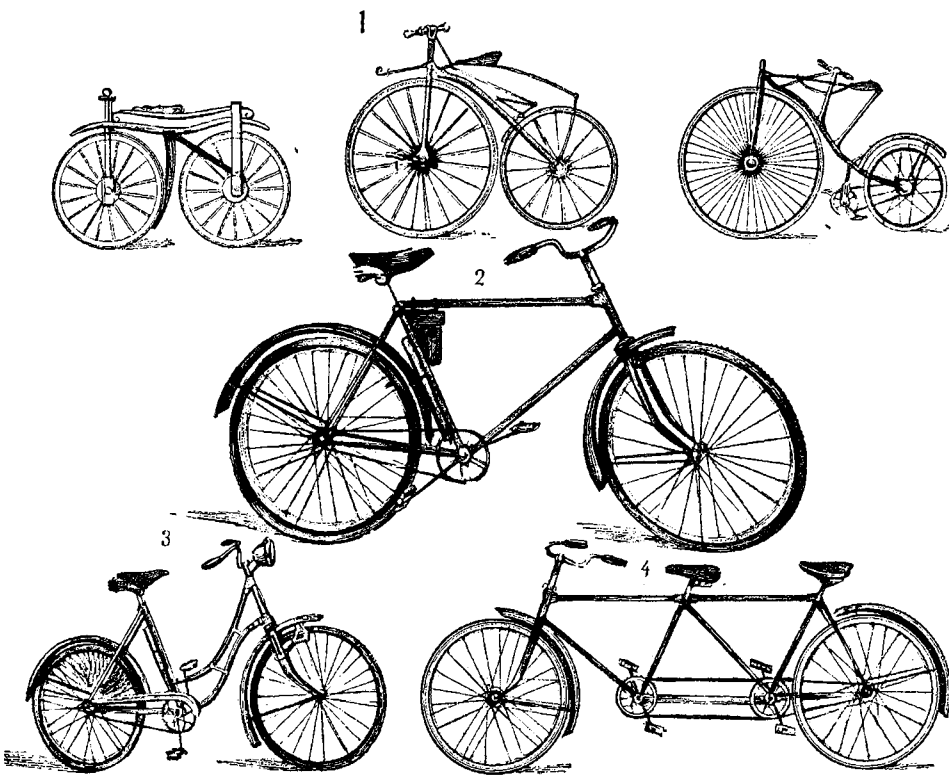

Biciclete

1 — primele biciclete; 2 — bicicletă modernă; 3 — bicicletă de damă; 4 — bicicletă-tandem

Întreprindere de prelucrare a lemnului.

**Bicsad**, comună în raionul Sf. Gheorghe, reg. Brașov, pe valea Oltului. 2 750 loc. (1961). Bicsadul este o stațiune balneară, cunoscută prin efectele terapeutice ale izvoarelor sale minerale care se recomandă în afecțiunile ficatului și în gastrite.

**bicuspid** (lat. *bis* „de două ori” și *cuspis*, *-idis* „vîrf”; despre o formație anatomică), cu două vîrfuri (ex. valvula bicuspidă sau mitrală a inimii, apofizele bicuspide ale vertebrelor cervicale etc.).

în Germania și Austria. Stilul este intitulat astfel după numele unui personaj (întruchipare literară a filistinului burghez) care apare în poemele scriitorului german L. Eichrodt. Operele realizate în stilul **b.** sînt adaptate vieții micii burghezii germane. Lipsa lor relativă de orizont și de perspectivă este întrucitva compensată de nota de sinceritate și adesea de umor, de interesul pentru folclorul național. În artele decorative, în mobilier, **b.** exprimă gustul pentru confort și preferința pentru viața de familie și apare ca o ripostă

adusă stilului empire, stil fastuos care se impusese în timpul ocupației napoleoniene.

**bief** (HIDROTEHN.), porțiune dintr-un curs natural de apă sau dintr-un canal, limitată de două puncte caracteristice (ex. **b.** dintre două ecluze).

**Biela**, *cometa* ~ (ASTR.), cometă periodică descoperită în 1826 de astronomul amator ceh W. Biela. A avut o perioadă de rotație în jurul Soarelui de 6,6 ani. La sfârșitul anului 1845 s-a desfăcut în două părți, fiecare având nucleu și coadă. C.B. a dispărut după anul 1852.

**bielă** (MAȘ.), element al unui mecanism, de forma unei tije sau a unei bare, ale cărei capete sînt legate prin articulații cilindrice sau sferice de alte elemente mobile ale mecanismului și care este folosit pentru a transmite sau a transforma o mișcare. În general, **b.** servește la transformarea unei mișcări de rotație sau a unei mișcări oscilante într-o mișcare rectilinie alternativă și invers. V. și mecanism **bielă-manivelă**.

**Bielefeld** [*bilefeld*], oraș în R. F. Germană, în nordul Westfaliei, 174 500 loc. (1960). Industrie textilă (în și bumbac), de construcții de mașini, de cartoane etc.

**bielătă** (MAȘ.), bielă al cărei capăt este articulată cu o altă



Biela

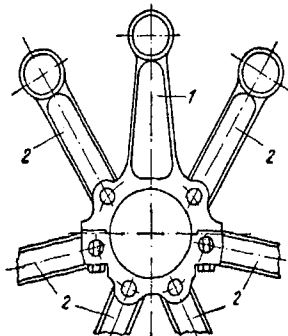

Bieleță

1 - bielă mamă; 2 - bielete

bielă (numită *bielă-mamă*) în așa fel încît ambele bielete să

poată lucra pe același fus al arborelui cotit. Se folosește la motoarele cu ardere internă în V sau în W.

**Bielorussia** v. **Republica Sovietică Socialistă Bielorussiană**.

**Bielski**, numele a doi croniciari poloni: *Martin B.* (1495—1575), primul cronicar polon care a scris opere istorice în limba națională. Opera sa istorică, „Cronica lumii întregi” (1564), cuprinde și informații cu privire la istoria Moldovei; *Joachim B.* (c. 1540—1599) a continuat și a publicat (în 1597) lucrarea tatălui său *Martin B.* Ea a fost folosită și de cronicarul moldovean Gr. Ureche, care o numește „letopisețul leșesc”.

**Bielsko-Biala** [*bielsco-biala*], oraș în sudul R. P. Polone. 76 000 loc. (1960). Nod feroviar. Industrie textilă și construcții de mașini textile, mașini electrice etc.

**bienal** (lat. *bis* „doi” și *annus* „an”) 1. Care are loc o dată la doi ani, care se ține din doi în doi ani (ex. *festival b.*, *conferință b.*). 2. (BOT.; despre unele plante) Care face fructe numai în al doilea an de la semănare. În primul an plantele bienale își formează rădăcina, o tulpină scurtă și o rozetă de frunze; în al doilea an apar ramificațiile tulpinii, florile, fructele și semințele, încheindu-se cu acestea ciclul vital al plantei (ex. sfecla, varza, morcovul etc.).

**Bierut**, Bolesław (1892—1956), militant al mișcării comuniste poloneze și internaționale, membru al P. C. din Polonia de la înființarea acestuia (1918). A fost unul dintre organizatorii Partidului Muncitoresc Polonez (1942) și unul dintre conducătorii luptei revoluționare de eliberare a poporului polonez. Pentru activitatea sa revoluționară a fost arestat de numeroase ori. În ianuarie 1944 a fost ales președinte al organului suprem al puterii populare creat în ilegalitate, Krajowa Rada Narodowa, iar după eliberarea Poloniei, președinte al republicii (1947—1952), apoi președinte al Consiliului de Miniștri (1952—1954). Din 1954 pînă la sfir-



B. Bierut

șitul vieții, **B.** a deținut funcția de prim-secretar al C.C. al Partidului Muncitoresc Unit Polonez.

**bifid**, împărțit în două părți pînă la mijlocul lungimii sau lățimii sale (ex. *frunză b.*).

**bigamie** (lat. *bis* „de două ori” și gr. *gamos* „căsătorie”; DR.), infracțiune care constă în încheierea unei noi căsătorii de către o persoană care este căsătorită legal.

**bigă** (NAV.), grindă de metal sau de lemn, articulată la un capăt de partea inferioară a unui catarg sau a unei coloane și susținută la celălalt capăt de o parîmă (*balansină*). Printr-un sistem de scripeți se poate roti și ridica, servind astfel la încărcarea și descărcarea mărfurilor pe nave.

**bigeminism** (lat. *bis* „de două ori” și *geminus* „dublu”; MED.), tulburare de ritm a inimii, caracterizată prin apariția unei sistole de amplitudine redusă (*extrasistolă*), la un interval scurt după fiecare sistolă normală. Se întâlnește în unele afecțiuni ale inimii (ex. în *miocardită*) și în anumite intoxicații.

**biglă** (IND. LEMN.), dispozitiv care servește la prinderea pînzilor de ferăstrău la un gater. Sin. *scăriță*.

**bignonia** (*Catalpa bignonioides*), arbore din familia *bignoniaceelor*, cu frunze foarte mari, în formă de inimă, și cu flori mari, albe, grupate în panicule erecte piramidale. Are fructe cilindrice de 20—30 cm lungime. *Bignonia* se cultivă ca arbore decorativ în parcuri. Sin. *catalpa*.

**bigotism**, fanatism în privința credinței religioase și

preocupare excesivă pentru ritual.

**bigrilă** (TELEC.), tub electronic cu vid înaintat, care are două grile între catod și anod, cea din vecinătatea catodului avînd tensiunea electrică pozitivă față de acesta (fiind pozitivată), iar a doua, de comandă, avînd tensiune negativă. În prezent nu se mai utilizează.

**Bihar**, stat în nord-estul Indiei. Suprafața: 171 350 km<sup>2</sup>. Populația: circa 46 500 000 loc. (1961). Centrul administrativ: *Patna*. În sudul **B.** se află importante zăcăminte de minerale (cărbune, fier, bauxită, cupru, mică). Este dezvoltată industria energetică, siderurgică (marile uzine de la *Djamshedpur*), metalurgică neferoasă, chimică (la *Sindri*), de construcții de mașini, alimentară, textilă etc. **B.** este o importantă regiune agricolă a Indiei. 86% din populație se ocupă cu agricultura. Se cultivă orez, grâu, porumb, trestie de zahăr, iută, mac etc.

**Biharea**, cetate puternic întărită, în apropiere de Oradea, centrul formațiunii statale de tip feudal condusă de *M e n u m o r u t* (sec. al X-lea). La **B.** s-a dat, în 1514, ultima mare bătălie din timpul războiului țărănesc de sub conducerea lui *Gheorghe Doja*.

**Bihor**, Munții *Bihorului*, masiv muntos în Munții *Apuseni*, alcătuiind axul principal al acestora. Se întind de la nord la sud, între *Crișul Repede* și *Crișul Alb*. Structura geologică a munților este complexă: roci cristaline, sedimentare vechi și eruptive. Altitudinea maximă: 1 848 m (vîrf *Curcubăta Mare*). Aici se găsesc materiale de construcție (andezite, marmură, calcare). Obiective turistice în zonele carstice: peștera cu ghețarul de la *Scărișoara*, *Padiș*, *Cetățile Ponorului*, *Focul Viu*, *Valea Galbenei* etc.

**bihún**, utilaj folosit în tehnica pescuitului marin, pentru baterea țarușilor necesari așezării *c a r m a c e l o r* pe fundul mării (pînă la adîncimea de 30—50 m).

**Bikini**, insulă coraligenă nelocuită din Oceanul Pacific;

face parte din Arhipelagul *Marshall*. Suprafața: 5 km<sup>2</sup>. În zona din jurul acestei insule S.U.A. au efectuat experiențe cu arma atomică și cu hidrogen.

**bilabiál** (LINGV.; despre sunete, consoane), care se articulează cu participarea ambelor buze (ex. *b*, *p* sînt consoane **b**).

**bilanț 1.** (CONT.) Tablou care cuprinde, în formă sintetizată și în expresie valorică, mijloacele economice, sursele de constituire a acestora și rezultatele financiare ale activității unei unități economice la un moment dat. Cuprinde două părți: partea stîngă (activ), în care sînt înscrise mijloacele după componența lor, și partea dreaptă (pasiv), care exprimă sursele acestor mijloace. După perioadele de timp pe care le cuprind, se deosebesc: *bilanțuri lunare, trimestriale și anuale*. După scopul în care se întocmesc, există *bilanțuri de deschidere*, care servesc, la începutul anului, pentru deschiderea conturilor în evidența contabilă, *bilanțuri de închidere*, care servesc la finele anului, pentru închiderea conturilor în evidența contabilă etc. **2.** (TEHN.) *Bilanț energetic*, calcul care, avînd la bază principiul conservării energiei, urmărește să oglindească modul de repartitie a energiei într-un sistem sau într-o instalație energetică. Servește la stabilirea corelației dintre producerea și consumul de energie, în vederea construirii de noi unități de producție a energiei sau a extinderii celor existente, pentru repartizarea rațională a producătorilor și a consumatorilor de energie etc. — *B. termic*, calcul care se bazează pe principiul conservării energiei și care urmărește să oglindească repartitia căldurii într-un motor sau într-o instalație termică. Servește la verificarea proiectelor sau a instalațiilor în funcțiune, la determinarea pierderilor termice și a randamentului termic etc. **3.** (GEOGR.) *Bilanț termic al sistemului pămînt-atmosferă*, calculul care exprimă raportul dintre cantitatea de căldură primită și cantitatea cedată în cadrul acestui sistem.

Scoarța terestră primește căldura prin radiația solară (directă și difuză) și o pierde prin radiația reflectată și radiația ei proprie. Surplusul de căldură e consumat prin evaporarea apei și prin circulația atmosferică.—*B. hidrologic*, calcul care exprimă raportul dintre cantitățile de apă intrate și cele ieșite de pe un teritoriu într-un anumit interval de timp. Elementele principale ale *b. h.* sînt precipitațiile atmosferice, scurgerea apei la suprafața terenului și evaporația. Modificarea proporțiilor între elementele *b. h.* în raport cu nevoile societății se efectuează prin amenajări agrosilvice, hidrotehnice etc.

**bilă<sup>1</sup>** **1.** (TEHN.) Sferă de metal, de sticlă, de lemn, de cauciuc etc., cu diametrul pînă la cîteva decimetri, avînd diverse întrebuințări (ex. la rulmenți cu bile, la morile cu bile etc.). **2.** (CONSTR.) Piesă tronconică de lemn rotund, cu diametrul mediu de 4—16 cm și lungimea de 4—12 m. Se folosește la executarea unor construcții provizorii sau auxiliare (schele, sprijiniri, eșafodaje etc.).

**bilă<sup>2</sup>** (FIZIOL.), produs de excreție a ficatului, care se prezintă sub formă de lichid transparent de culoare gălbuie sau verde, cu reacție alcalină. La om, cantitatea de **b.** produsă zilnic este de 700—1 100 ml. Componentii ei principali sînt pigmentii și acizii biliari, carbonații alcalini și colesterolul. **B.**, secretată de celulele ficatului, este colectată de capilarele biliare, apoi transportată de canalele hepatice și depozitată în vezicula biliară. Din vezicula biliară se varsă, prin canalul cistic, în canalul coledoc și prin acesta în duoden. **B.** joacă un rol important în digestia grăsimilor, favorizînd emulsionarea și absorbția acestora la nivelul intestinului subțire.

**Bilbao**, oraș în nordul Spaniei, într-o regiune bogată în zăcăminte de minereuri de fier, mare port situat pe riul *Nervión*, în apropierea Golfului *Biscaia*. 263 000 loc. (1959). Nod feroviar și centru industrial: industrie siderurgică, de

construcții navale, electrotehnică, chimică, de sticlă și textilă. Prin port se exportă mai ales minereu de fier și se importă cărbune.

**Bilbor**, comună în raionul Toplița, reg. Mureș-Autonomă Maghiară, localitate balneoclimatică. 2 530 loc. (1961). Izvoare minerale și zăcăminte de lignit.

**bilentilă** (FIZ.), sistem optic folosit pentru obținerea *franjelor de interferență* prin dedublarea unui izvor de lumină în izvoare coerente. Este format din două semilente ușor depărtate una de alta, obținute prin secționarea în diametru a unei lentile convergente. Semilentele produc două imagini reale care constituie izvoarele undelor coerente.

**bilét** (EC.) 1. *Bilet de bancă*, mijloc de plată apărut datorită dezvoltării creditului și pus în circulație, sub formă de bancnote, cambii, cecuri etc., de băncile de emisiune pe baza funcției banilor ca mijloc de plată. În capitalismul premonopolist, biletele de bancă aveau acoperire în aur și în cambii private, iar băncile de emisiune le converteau, la cerere, în aur. În epoca imperialismului, și mai ales în perioada crizei generale a capitalismului, convertibilitatea a fost suspendată în cea mai mare parte dintre țările capitaliste, iar biletele de bancă au devenit în acest caz *bani de hîrtie*. În socialism, biletele de bancă exprimă natura nouă a banilor, izvorită din caracterul deosebit al producției de mărfuri și al acțiunii legii valorii în condițiile proprietății socialiste asupra mijloacelor de producție. Sin. *bani de credit*. V. și *bani*<sup>1</sup>. 2. (În capitalism) *Bilet la ordin*, formă de *cambie* prin care o persoană (numită *emitent*) se obligă să plătească necondiționat, într-un anumit loc și la o anumită dată (numită *scadență*), o sumă de bani persoanei (numită *beneficiar*) pe care o desemnează *b. la o*.

**bilétă** (METAL.) v. **tağlă**.

„*Bilete de papagal*”, revistă literară apărută sub conducerea scriitorului Tudor Arghezi, între 2 februarie 1928 și 9 august

1929. A reapărut între 15 iunie și 5 octombrie 1930, 1937—1938 și decembrie 1944—14 februarie 1945. Aici și-a publicat T. Arghezi o parte dintre pamfletele sale reprezentative, îndreptate împotriva moravurilor corupte ale regimului burghezo-moșieresc. Au colaborat M. Sadoveanu, G. Topîrceanu, Al. Sahia, Otilia Cazimir, Demostene Botez, Mihai Beniuc, Geo Bogza, Maria Banuș, Aurel Baranga, Eugen Jebeleanu, Cicerone Theodorescu ș. a. Revista s-a bucurat de popularitate deosebi în rîndurile tinerilor scriitori.

**Bilevici**, Ionașco (sec. XVII), căpitan moldovean în timpul domniei lui Gheorghe Duca. A fost de mai multe ori în Rusia, ca sol al domnului român. Cu prilejul uneia dintre aceste călătorii a adus în Moldova o tipografie (1679), dăruită mitropolitului Dosoftei de către Ioachim, patriarhul Moscovei.

**biliári**, *acizi* ~ (BIOCHIM.), componenți principali ai *bilei*, elaborați de celula hepatică. Sînt formați din acizi colici (colic, dezoxicolic, litocolic), derivați din steroli prin conjugare cu aminoacizii glicina sau taurina. Se deosebesc acizi glicocolici și taurocolici. În bilă, *a. b.* se găsesc sub formă de săruri de sodiu (*săruri biliare*); în unele afecțiuni hepatice sînt eliminați în urină. Cu acizii grași formează compuși complecși (acizi coleinici), care favorizează emulsionarea și solubilizarea acizilor grași, jucînd astfel un rol important în absorbția acestor componente în organism. *A. b.* se pot izola din bilă prin evaporare și prin extracție cu alcool și eter.

**bilingsvism** (LINGV.), situația în care se află un vorbitor sau un grup social care folosește în mod curent și cu aceeași ușurință două limbi diferite.

**bilión** (MAT.), număr a cărui valoare este egală cu  $10^{12}$ , adică cu o mie de miliarde (în R.P.R., Anglia, Germania etc.) sau cu  $10^9$ , adică cu un miliard (în U.R.S.S., S.U.A., Franța).

**bilirubínă** (BIOCHIM.), pigment biliar de culoare roșie, care rezultă din descompunerea hemoglobinei de către celulele sistemului reticulo-endotelial

din măduva osoasă sau din ganglionii limfatici, din splină și din ficat. În stări patologice trece în sînge și de aici în urină. Culoarea galbenă a pielii și a mucoaselor din timpul icterului se datorește **b.**

**biliverdínă** (BIOCHIM.), pigment biliar de culoare verde, rezultat din oxidarea bilirubinei în organism.

**Bill-Beloterkovski**, Vladimir Naumovici (n. 1885), scriitor sovietic rus, maestru emerit al artei din R.S.F.S.R. În tinerețe a fost marinar. În octombrie 1917 a participat la luptele de la Moscova. A scris nuvele cu caracter autobiografic (ult. trad. rom. volumul „O cursă înverșunată”, 1960) și numeroase piese de teatru, dintre care cea mai importantă, „Uraganul” (1925, trad. rom. 1951), redă eroismul luptei revoluționare în primii ani ai Puterii sovietice.

**Billul drepturilor** (1689), act constituțional adoptat de parlamentul englez în 1689, ca urmare a loviturii de stat din 1688—1689. El nu îngăduia regelui exercitarea, fără consimțămîntul parlamentului, a unor drepturi ca: dreptul de a suspenda aplicarea legilor sau de a stabili excepții de la executarea lor, dreptul de a percepe impozite și de a forma și a întreține o armată permanentă în timp de pace. Actul proclama „libertatea” debaterilor parlamentare și a alegerilor pentru parlament (alegeri la care participa însă numai un număr restrîns de persoane din rîndurile aristocrației și marii burghezii). **B.d.** a limitat puterea monarhiei, consacînd victoria aristocrației funciare și a marii burghezii asupra absolutismului regal.

**bilón** (AGROTEHN.), coamă de pămînt de diferite lungimi, înaltă de circa 40 cm, în care se plantează viță altoită, butași pentru înrădăcinare sau legume. Se amenajează manual sau mecanic (cu rarița). Între **b.** se găsesc șanțulețe prin care se dirijează apa pentru udat și unde se pun îngrășămintele.

**bimetál** (TEHN.) 1. Produs tehnic realizat prin unirea pe cale mecanică a două metale (ex. cupru placat cu aur; oțel

placat cu nichel etc.). V. și placare. **2.** Organ sensibil folosit la relee termice și la termostate, compus din două rigle din metale diferite, sudate pe toată lungimea. La încălzire se încovoie din cauza dilatației termice diferite, a riglelor, putând acționa astfel asupra unui mecanism de control sau de comandă.

**bimetalism**, vechi sistem monetar, la baza căruia, ca măsură a valorii, stăteau două metale, aurul și argintul, monedele din ambele metale având aceeași putere de circulație și servind ca mijloc legal de plată. **B.** a existat sub două forme: a) banii de aur și de argint au circulat paralel, îndeplinindu-și funcția de echivalent general în raport cu valoarea lor intrinsecă (*sistemul circulației paralele*); b) banii de aur și de argint au circulat pe baza unui raport de valoare între ei, fixat de către stat (*sistemul dublei circulații*). **B.** a fost un sistem monetar nestabil, deoarece funcția banilor de echivalent general impune în mod obiectiv un singur etalon al valorii mărfurilor. La sfârșitul sec. al XIX-lea, statele au renunțat treptat la **b.** și au trecut la sistemul monetar al monometalismului, pe bază de aur.

**binzuire** (IND. PIEL.) **1.** Operația de prelucrare a pieilor prin frecare cu o piatră sau cu un praf abraziv, pentru a se da suprafeței lor un caracter velurat (mătășos). **2.** Operația de șlefuire cu hîrtie abrazivă a feței tălpii de încălțăminte.

**bină** (CONSTR.), clădire de zidărie în curs de construcție.

**binăr** (lat. *binarius*, din *bini* „cite doi”) **1.** (LOG., MAT.) *Relație binară*, relație care are loc între doi termeni (ex. A implică B; A=B; A>B). *R.b.* se caracterizează prin diverse proprietăți: tranzitivitate, intransitivitate, simetrie, asimetrie, reflexivitate, ireflexivitate etc. — (MAT.) *Sistem b.*, sistem de numerație în care baza este 2. Numerele naturale se scriu în baza 2, folosind numai cifrele 0 și 1. Astfel, numărul 5 se scrie în s. b. 101, căci avem egalitatea  $5 = 1 \cdot 2^2 + 0 \cdot 2 + 1$ . Sistemul de numerație **b.** are

numeroase aplicații în știință și în tehnica modernă (ex. în teoria informației, electronică, automatizare etc.). **2.** (CHIM.; despre un compus, un sistem fizicochimic sau un amestec), care este constituit respectiv din două elemente, din doi componenți sau din două faze, din două substanțe. **3.** (MUZ.; despre o succesiune ritmică, despre o măsură sau formă muzicală), care se divizează în două.

**bînder** (DRUM.), beton asfaltic, cilindrat, cu un volum sporit de goluri (peste 15%) din cauza procentului redus de agregate fine din alcătuirea mixturii. Servește ca strat de legătură între o îmbrăcăminte asfaltică și stratul de bază din corpul șoselei, ca strat de egalizare pentru reprofilarea fundațiilor sau ca fundație pentru trotuarele de asfalt.

**Binet** [*biné*], Alfred (1857–1911), psiholog idealist francez. S-a situat pe poziția pozitivismului, considerînd că psihologia trebuie să studieze conduita și nu psihicul ca atare, care ar fi de resortul „metafizicii” (al filozofiei idealiste). A cercetat în special psihologia gândirii și psihologia copilului. Împreună cu Th. Simon a întocmit „scara metrică a inteligenței”, un sistem de teste care avantaja pe copiii claselor avute.

**Biniș**, sat în com. Doclin, dependentă de orașul Reșița,

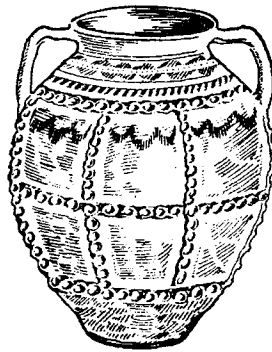

Vas de Biniș

reg. Banat, renumit prin ceramica lui. Păstrînd elemente de tradiție daco-romană, producția acestui centru de olari se caracterizează prin culoarea galbuie-trandafiriu a fondului nesmălțuit și prin suprafața po-

roasă a vasului, decorată cu humă albă și roșie. Vasele de mari dimensiuni sînt împodobite cu briie alveolate.

**binóclu**, instrument optic compus din două lunete terestre

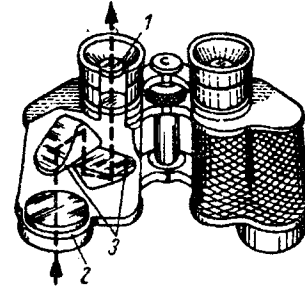

Binoclu

1 — ocular; 2 — obiectiv; 3 — prisme cu reflexie totală

identice, folosit la observarea obiectelor depărtate. Lunetele au axele longitudinale paralele și sînt dispuse în așa fel ca să poată fi apropiate sau depărtate între ele, cu ajutorul unui șurub, pentru ca distanța dintre centrele optice ale ocularelor să fie egală cu distanța dintre pupilele celui care folosește instrumentul.

**binocular**, care se referă la ambii ochi, care interesează ambii ochi, care se face cu ambii ochi (ex. *vedere b.*), care are două oculare (ex. *microscop b.*).

**binóm** (MAT.), sumă sau diferență a două monoame (ex.  $a^2 + 3b$ ;  $ac^2 - b$ ). — *Binomul lui Newton*, numele formulei care dă dezvoltarea expresiei  $(a+b)^m$ ;

$$(a+b)^m = a^m + \frac{m}{1} \cdot a^{m-1} b + \frac{m \cdot (m-1)}{1 \cdot 2} a^{m-2} b^2 + \dots + b^m.$$

**binormală** (MAT.), dreaptă care trece printr-un punct al unei curbe și este perpendiculară pe planul osculator al acesteia în punctul considerat.

**bio-** (gr. *bios* „viață”), element de compunere cu sensul „(referitor la) viață”, „(referitor la) ființe vii” (ex. *biografie*, *biologie*).

**bioacumulare** (PEDOL.), proces de absorbție și de concentrare în plante a unor substanțe care, după descompunerea materialului vegetal, rămîn în sol și contribuie la fertilizarea lui.

**biobibliografie**, scriere care cuprinde biografia unui autor, urmată de lista operelor lui și de bibliografia privitoare la viața și la activitatea lui.

**biocatalizator** (gr. *bios* „viață” și *katalysis* „dizolvare”; BIOCHIM., FIZIOL.) **1.** Substanță care, fără a îndeplini un rol energetic sau plastic, este indispensabilă organismului animal și vegetal pentru desfășurarea proceselor biologice. Prezenți în organism în cantități mici, **b.** orientează și determină viteza reacțiilor chimice ale diferitelor transformări metabolice. Din categoria **b.** fac parte hormonii, vitaminele și enzimele. **2.** Denumire generică dată unor substanțe de natură chimică diferită, care au proprietatea de a stimula dezvoltarea unei culturi bacteriene aflate într-un mediu de cultură nefavorabil.

**biocenoză** (gr. *bios* „viață” și *koinos* „comun”; BIOL.), totalitatea organismelor vegetale și animale care populează un anumit mediu (*biotop*) cu condiții de existență mai mult sau mai puțin uniforme, create în mod natural sau artificial. Membrii **b.** sînt legați între ei prin relații de strînsă interdependență (dintre care cele mai importante sînt cele de nutriție), formînd cu mediul respectiv un tot unitar, denumit ecosistem (ex. **b.** fundului mării, **b.** pădurii, **b.** fundului de baltă etc.). Procesul de dezvoltare a **b.** este continuu și de lungă durată. Schimbările intervenite în compoziția sa pot atrage după sine schimbarea întregii **b.** Studiul **b.** prezintă importanță pentru aclimatizarea și reaclimatizarea unor plante și animale de interes economic, în elaborarea măsurilor de profilaxie precum și în lupta cu dăunătorii etc.

**biochimie**, ramură a științelor biologice. Obiectul **b.** este stabilirea corelațiilor dintre procesul biologic și structura chimică, prin cercetarea proceselor chimice și fizico-chimice ale vieții organismelor. **B.** s-a dezvoltat ca rezultat al aplicării metodelor fizicii și chimiei în domeniul fiziologiei și biologiei în general. Ea s-a constituit ca știință de sine stătătoare în a

două jumătate a sec. al XIX-lea. Folosirea metodelor și tehnicii noi (izotopi, electroforeză, cromatografie, microscop electronic) a dus la creșterea importanței **b.**, care a devenit necesară în toate ramurile științelor biologice și în special în medicină. Sin. *chimie biologică*.

**bioclimatologie**, ramură a climatologiei care studiază influența climei asupra ființelor vii.

**biocurent** v. **electricitate animală**.

**bioelemente** (BIOCHIM.), elementele chimice care intră în componența celulei vii (ex. carbonul, oxigenul, azotul, sulful, calciul, fosforul etc.).

**biofotogeneză** v. **lumină animală**.

**biogeneză** (BIOL.), teorie după care orice ființă vie provine din altă ființă care i-a dat naștere (*Omne vivum ex vivo*). Biogeneza a fost formulată de savantul italian Fr. Redi și demonstrată de L. Pasteur.

**biogeochimie**, ramură a geochimiei, care se ocupă cu studiul compoziției chimice a organismelor și cu modul de participare a materiei vii și a produselor ei de descompunere în procesele de migrațiune și de acumulare a elementelor chimice din scoarța terestră. Pe baza cuceririlor **b.**, în ultimul timp s-au elaborat mai multe procedee biogeochimice, care, împreună cu alte metode de prospecțiune, sînt folosite pentru descoperirea unor zăcăminte de substanțe minerale utile.

**biogeografie**, știință care studiază repartitia *biocenozelor*, fauna și flora diferitelor regiuni ale globului terestru. Biogeografia se împarte în: *geografia biocenozelor*, *geografia animalelor* și *geografia plantelor*.

**biografie** (gr. *bios* „viață” și *graphein* „a scrie”), narațiune amănunțită a vieții unei persoane reale.

**biolite** (gr. *bios* „viață” și *lithos* „piatră”; PETROGR.), roci formate prin transformarea substanței organice (cărbuni, bitumine) sau a resturilor minerale de plante și de animale (calcare, radiolarite, diatomite, guano și altele).

**biologie** (gr. *bios* „viață” și *logos* „cuvînt, studiu”), știința despre viață ca formă specială de mișcare a materiei, care istoricește a apărut din materia nevie, anorganică. Principalul obiect al **b.** îl formează: studiul materiei vii reprezentată pe pămînt prin plante și animale; cunoașterea originii, dezvoltării și variabilității formelor de viață; găsirea metodelor de transformare a organismelor în folosul omului. Legile descoperite de **b.** constituie baza teoretică a diferitelor ramuri ale medicinei, agronomiei, zootehniei etc.; datele **b.** servesc pentru rezolvarea multor probleme practice, care privesc sănătatea publică, agricultura și unele ramuri industriale (industria alimentară, industria antibioticelor etc.). În decursul acumulării istoriei, pe măsura dezvoltării cunoștințelor despre natura vie, au apărut și s-au dezvoltat diferite ramuri ale **b.**, dintre care primele au fost medicina, botanica și zoologia. În cadrul fiecăreia dintre acestea s-au dezvoltat grupuri de discipline care studiază morfologia (ex. anatomia, embriologia, citologia etc.) sau fiziologia (ex. fiziologia plantelor sau animalelor, biochimia, biofizica etc.) organismelor. Împărțirea în discipline morfologice sau fiziologice este arbitrară, deoarece forma și funcția organismului reprezintă o unitate. Fiziologia, biochimia și biofizica pătrund tot mai mult în morfologie (ex. citomorfologia, citofiziologia, citochimia). Din științele biologice s-au delimitat biogeografia, genetica, microbiologia, hidrobiologia, ecologia, biologia agricolă etc. Primele încercări de sistematizare a cunoștințelor biologice, au fost făcute de filozofii antici Aristotel, Teofrast ș.a. Evul mediu creștin nu a înregistrat nici un progres însemnat. Începînd cu epoca Renașterii, studiile biologice se dezvoltă din ce în ce mai mult. În urma acumulării cunoștințelor practice despre natura vie, are loc diferențierea pe ramuri a **b.** și se impune sistematizarea acestor cunoștințe. O contribuție însemnată la aceasta a adus-o K. Linné. Ceea ce caracterizează însă perioada care se

întinde pînă la mijlocul sec. al XVIII-lea este ideea invariabilității absolute a naturii. Pe această poziție s-a situat și Linné, susținînd invariabilitatea speciilor de plante și animale. Biologia era încă profund legată de teologie. Expedițiile și călătoriile științifice, organizate în special în a doua jumătate a sec. al XVIII-lea, explorarea coloniilor, progresele paleontologiei, ale anatomiei și ale fiziologiei, descoperirea microscopului au dus la adunarea unui vast material. Cu cît viața era cercetată mai adînc, ideea unei naturi vii neschimbătoare se destrăma tot mai mult. K. F. Wolff a dat primul atac (1759) împotriva fixității, proclamînd teoria *epigenezei*, iar P. Buffon s-a apropiat printre primii de formularea unei concepții evoluționiste. Dar ceea ce la Buffon nu era decît o anticipare genială a căpătat forme precise la J. Lamarck și a fost impusă cu succes științei de către Ch. Darwin în 1859. Teoria evoluționistă în **b.** a confirmat concepția despre originea comună a plantelor și a animalelor, despre variabilitatea lor sub influența factorilor de mediu și despre evoluția lor istorică. Darwinismul a constituit victoria materialismului asupra idealismului și metafizicii în științele naturii. În a doua jumătate a secolului al XIX-lea, lupta în biologie se ascute. Apar teorii care reprezintă, în diferite variante, concepții idealiste (ex. weismannismul, neolamarckismul, neodarwinismul etc.). Împotriva curentelor idealiste și reacționare din **b.** au luptat mari biologi, ca T. Huxley, E. Haeckel, K. A. Timireazev, A. N. Severtov, I. P. Pavlov ș.a. O etapă nouă în dezvoltarea **b.** o reprezintă orientarea micurinistă, care, pornind de la darwinism și dezvoltîndu-l în mod creator, își pune ca sarcină transformarea naturii vii în folosul omului. Dezvoltarea **b.** contemporane se caracterizează prin folosirea într-o măsură tot mai mare a metodei materialist-dialectice în cercetarea și interpretarea fenomenelor lumii vii, prin studiul multilateral al acestora și prin

folosirea unor metode auxiliare de cercetare ale altor științe ale naturii (fizica, chimia etc.). În România, ca și în alte țări, darwinismul s-a afirmat în lupta cu fixismul și cu concepția catastrofistă a lui Cuvier. Adepți ai materialismului și evoluționismului în biologie au fost biologi de seamă ca D. Brîndză, Gr. Cobălcescu, Gr. Antipa, P. Bujor, N. Leon, E. Racoviță, D. Voinov ș.a. În perioada de fascizare a țării, au cîștigat teren, mai ales în învățămînt, ideile reacționare ale rasismului. După eliberarea țării, munca de cercetare în toate ramurile **b.** a fost reorganizată pe baza concepției materialist-dialectice, pe baza folosirii cuceririlor orientării micuriniste și a aplicării multilaterale în **b.** a celor mai noi descoperiri și metode ale biofizicii, biochimiei și ale altor științe. Totodată s-a ținut seamă de necesitatea legării organice a **b.** de practică, de cerințele progresului agriculturii și medicinei. Reforma învățămîntului din 1948 a introdus predarea **b.** bazată pe concepția materialist-dialectică în școlile medii, în facultățile de biologie, agricultură, zootehnie și medicină. Centrele științifice de cercetare în diferite ramuri ale **b.** au fost extinse și baza materială a cercetărilor întărită și modernizată. Din ce în ce mai mult se dezvoltă latura experimentală de cercetare. Statul democrat-popular duce prin toate mijloacele (conferințe, broșuri, filme etc.) o intensă acțiune de propagare în rîndul maselor largi a cunoștințelor **b.** materialiste despre originea și evoluția vieții pe pămînt, originea omului etc.

**bioluminescență** (BIO-CHIM.), lumină fosforescentă emisă de unele insecte (licurici) și de unele animale submarine (pești luminoși). V. și l u m i n ă a n i m a l ă.

**biometrie** (gr. *bios* „viață” și *metron* „măsură”; BIOL.), totalitatea metodelor de prelucrare matematică a datelor rezultate din măsurătorile și numărările făcute asupra unui organism sau a unui grup de organisme în vederea studierii exteriorului, a aprecierii dezvoltării, a stabilirii diferențelor dintre caractere. **B.** constituie o metodă

auxiliară de rezolvare a sarcinilor teoretice și practice ale biologiei, în special în selecția plantelor și a animalelor.

**biomicroscopie** (gr. *bios* „viață”, *mikros* „mic” și *skopein* „a examina”; MED.) 1. Studiul țesuturilor vii cu ajutorul microscopului. 2. Examinare a diferitelor structuri oculare (cornee, cristalin) cu ajutorul unui microscop special, numit microscop corneean.

**biopolitică**, ansamblu de măsuri ultrareacționare, cu caracter șovin și rasist, ale statului fascist (ex. deportarea, internarea în lagăre, sterilizarea, exterminarea unor populații etc.), reprezentînd aplicarea în practică a biosociologiei.

**biopsie** (gr. *bios* „viață” și *opsis* „vedere”; MED.), intervenție chirurgicală care constă în scoaterea unui fragment de organ sau de țesut dintr-un organism viu în vederea studiului microscopic. Se efectuează în scop diagnostic, de ex. în țesuturile suspectate de cancer (**b.** de sîn, de col uterin, de piele etc.) sau pentru precizarea stării funcționale a ovarului endocrin (**b.** de mucoasă uterină), a ficatului (**b.** ficatului).

**biosferă** (gr. *bios* „viață” și *sferă*), învelișul pămîntului, format de organisme (plante și animale) care trăiesc în partea superioară a litosferei, în ape și în partea inferioară a atmosferei.

**biosinteză** (gr. *bios* „viață” și *sinteză*; FIZIOL.), sinteză a unui compus biologic făcută de celula vie (ex. **b.** hormonilor). Folosirea izotopilor radioactivi a permis clarificarea etapelor principale ale **b.** hormonilor tiroidieni, medulosuprarenali, sexuali etc.

**biosociologie**, teorie antiștiințifică și antiumană, creată de fascismul german, care pretinde că factorul determinant al dezvoltării sociale este factorul biologic, redus la noțiunea de rasă. **B.** încearcă să efectueze o sinteză „sociologică” a celor mai reacționare concepții social-politice ale burgheziei imperialiste: rasismul, eugenia, neomalthusianismul, antropogeografia, geopolitica etc. Tuzuror variantelor **b.** le sînt proprii discriminarea rasială,



ostilitatea față de orice progres social, disprețul profund față de masele populare (cărora li se opun așa-zisele „elite sociale”), șovinismul și militarismul. Funcția **b.** este promovarea tendințelor de expansiune ale statului fascist, justificarea agresiunii, a războaielor de cotopire, a exterminării în masă a națiunilor considerate ca fiind „de rasă inferioară”. În perioada dintre cele două războaie mondiale, în cadrul ideologiei fasciste din România s-a conturat o orientare biosociologică. Principalii ei exponenți au fost Iuliu Moldovan, care a formulat teoria șovină a „statului etnic”, și G. Banu, care, ca eugenist, a susținut teoria rasistă a „igienii neamului”.

**biostatistică**, ramură a medicinei care studiază statistic fenomenele biologice și demografice legate de grupuri de indivizi care trăiesc în anumite condiții de mediu. Sin. *statistică vitală*.

**biostratigrafie** (STRAT.), știință care se ocupă cu răspîndirea organismelor în decursul timpului geologic și cu separarea și corelarea stratigrafică a depozitelor sedimentare cu ajutorul fosilelor vegetale și animale.

**Biot** [bió], Jean-Baptiste (1774—1862), astronom, ma-



J.-B. Biot

tematician, fizician și chimist francez, membru al Academiei de Științe din Paris. Împreună cu Gay-Lussac s-a înălțat cu un aerostat pentru a cerceta proprietățile aerului la diverse înălțimi. Studiile sale cele mai importante se referă la polarizația luminii și la câmpul magnetic al curentului electric.

Împreună cu fizicianul francez F. Savart a formulat legea cunoscută sub numele de *legea Biot-Savart* prin care se stabilește că intensitatea câmpului magnetic într-un punct din vecinătatea unui conductor lung și rectiliniu străbătut de un curent continuu este proporțională cu intensitatea curentului și invers proporțională cu distanța de la punctul considerat la conductor.

**bioterapie** (gr. *bios* „viață” și *therapeia* „îngrijire”; MED.), folosirea în scop terapeutic a vaccinurilor, a țesuturilor vii și a produselor organice (bilă, suc gastric etc.).

**biotină** v. **vitamina H**.  
**biotit** (MINER.), mică feromagneziană de culoare verde, brună sau neagră. Cristalizează în sistemul monoclinic, sub formă de cristale tabulare sau lamelare cu contur hexagonal. Este flexibil, elastic și clivează perfect în foi subțiri, fiind un constituent important al rocilor eruptive (granit, diorit etc.) și metamorfice (gnais, micașist etc.). Sin. *mică neagră*.

**biotóp** (gr. *bios* „viață” și *topos* „loc”; BIOL.), mediu delimitat (pădure, stepă, baltă, mare etc.) în care trăiesc laolaltă diferite specii de plante și de animale, alcătuiind *biocenoză*.

**bioxid** (CHIM.), oxid cu formula generală  $MeO_2$ , în care *Me* este un element tetravalent.—**B. de azot**,  $NO_2$ . Compus oxigenat al azotului. Este un gaz brun-închis, cu miros pătrunzător, obținut prin reducerea acidului azotic concentrat sau prin descompunerea termică a azotatului de plumb. Sin. *hipoazotidă*.—**B. de carbon**,  $CO_2$ . Compus oxigenat al carbonului. Este un gaz incolor, fără miros, mai greu decît aerul, care se produce prin arderea carbonului și a compușilor săi sau prin descompunerea termică a unor carbonați (ex. a carbonatului de calciu). Este necesar plantelor pentru sinteza hidraților de carbon. Se întrebunțează în industrie (la fabricarea carbonatului de sodiu, a ureei etc.), în tehnica frigului și la prepararea unor băuturi gazoase (sifon, limonadă, vin

spumos). Sin. *anhidridă carbonică*.—**B. de siliciu**,  $SiO_2$ . Compus oxigenat al siliciului. Se găsește în natură sub formă de cuarț, cristal de munte, ametist, opal, agat; intră în compoziția diferitelor roci și este componentul principal al nisipului (produs de dezagregare a rocilor). Se mai găsește și ca pămînt de infuzori (diatomit). Practic este insolubil în apă, nu reacționează cu acizii (în afară de acidul fluorhidric), iar cu hidroxizii alcalini dă silicați. Servește ca materie primă pentru toate celelalte combinații ale siliciului. Anumite specii constituie materia primă pentru fabricarea sticlei. Sin. *silice*.—**B. de sulf**,  $SO_2$ . Compus oxigenat al sulfului. Este un gaz incolor, cu miros înăbușitor și pătrunzător. Se obține prin arderea sulfului sau prin prăjirea piritelor și se întrebunțează la fabricarea acidului sulfuric, ca decolorant în industria textilă, ca insecticid în agricultură și, în stare lichidă, în tehnica frigului precum și la rafinarea unor produse petroliere.—**B. de titan**,  $TiO_2$ . Compus oxigenat al titanului, substanță de culoare albă, insolubilă în apă. Se folosește ca pigment alb pentru vopsele de ulei, la fabricarea hîrtiei subțiri, netransparente, la prepararea sticlei greu fuzibile, în industria ceramică și în cea textilă. Sin. *alb de titan*.

**bipartid**, sistem ~ (în unele țări capitaliste), sistem politic în care se succed la putere două partide politice, ambele reprezentînd clasele exploatatoare și apărînd interesele acestora (ex., în S.U.A., partidele republican și democrat). *S.b.* este practicat pentru a înșela masele și a crea aparența unei „lupte electorale” democratice; el urmărește în realitate menținerea la putere a burgheziei monopoliste.

**bipartit**, la care participă două părți.—*Pact b.*, înțelegere între două țări sau între două partide politice.

**bipătrat** (MAT.) 1. Puterea a patra. 2. Trinom de gradul al patrulea care conține variabila numai la puteri pare. V. și *ecuație bipătrată*.

**bipéd** (lat. *bis* „de două ori” și *pes, pedis* „picior”) 1. (BIOL.) Ființă care stă sau umblă în două picioare (ex. omul, păsările, unele reptile fosile etc.). 2. (ZOOOTEHN.) Denumire dată unei perechi de membre la animalele patrupeze.

**biplán**, avion cu două aripi, dispuse una deasupra celeilalte și în general legate între ele. Adesea aripa inferioară are o

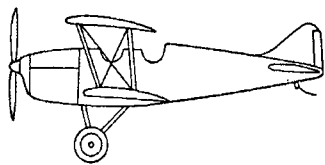

Biplan

a nvergură mai mică decât cea superioară.

**bipoláre** (BIOL.), organisme marine care se găsesc simultan la cei doi poli, inclusiv în zonele temperate ale celor două emisfere, lipsind în zona caldă sau continuându-și existența în această zonă numai pe fundul oceanelor.

**biprismă** (FIZ.), dispozitiv optic de sticlă, folosit la instrumente fotometrice pentru obținerea franjelor de interferență. Este constituit din două prisme identice cu secțiunea în triunghi-dreptunghi, cu un unghi la vîrf foarte ascuțit și avînd comune fețele opuse acestui unghi.

**bir**, cea mai apăsătoare dintre dările din țările românești în tot cursul evului mediu. Se percepea în bani de către statul feudal. În documente apare la începutul secolului al XV-lea și devine din ce în ce mai mare o dată cu intensificarea dominației otomane. În mod obișnuit, birul era plătit de orășeni, de țărani liberi și de țărani dependenți, în raport cu averea fiecăruia. Mulți țărani liberi, neputîndu-l plăti, au fost obligați să-și vîndă pămînturile, devenind șerbi.

**birapórt** (MAT.) v. **raport anarmonic**.

**birefringénță** (FIZ.), fenomen optic prin care o rază de lumină ce cade pe un mediu anizotrop din punct de vedere optic se dedublează, (în raze *ordinară* și *extraordinară*), prin refracție, în raze care se propagă cu viteze

diferite și sînt polarizate în planuri perpendiculare. Birefringénța poate fi naturală (la unele cristale, de ex. la spatul de

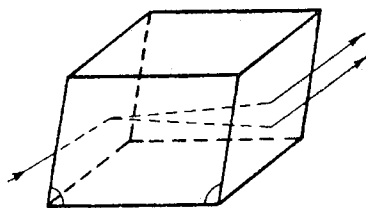

Birefringénță

Islanda) sau artificială, cînd apare prin tensionare elastică sau sub acțiunea cîmpurilor electrice și magnetice asupra unor substanțe care în mod normal nu sînt birefringente.

**birémă** (lat. *bis* „de două ori” și *remus* „vîslă”), vechi vas de război, cu două rînduri de

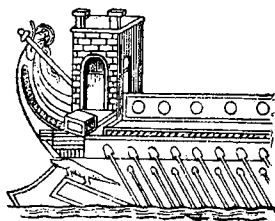

Biremă

visle suprapuse. Putea folosi pînă la 112 vîslași.

**Biringuccio**, Vannoccio (1480—1539), savant progresist italian, reprezentant al Renașterii. Este autorul uneia dintre primele lucrări tehnice, „Pirotechnia” (apărută în 1540), în care sînt tratate probleme de tehnologie, metalurgie, minerit etc. A luat poziție împotriva alchimiei.

**Birkenhead** [*bárcanhed*], oraș în vestul Angliei, în apropiere de Liverpool. 142 600 loc. (1958). Construcții navale și de mașini.

**Birmania**, stat în sud-estul Asiei. Suprafața: 677 950 km<sup>2</sup>. Populația: 20 868 000 loc. (1961), din care circa 3/4 sînt birmani, restul careni, șani, caciini etc. Capitala: *Rangoon*. Teritoriul este în cea mai mare parte muntos, cu înălțimi pînă la 4149 m. Climă tropicală musonică. Principala arteră fluvială: Irrawaddy. Circa 55% din teritoriul Birmaniei e ocupat de păduri tropicale, cu palmieri, ficuși, bambus ș.a. Părțile

mai înalte ale munților sînt acoperite de pășuni. Fauna este foarte variată. Birmania dispune de numeroase bogății naturale (petrol, plumb, staniu, cupru, zinc, wolfram, cobalt, pietre prețioase). Ca urmare a dominației imperialismului britanic, **B.** este o țară încă înapoiată din punct de vedere economic, cu o agricultură unilateral dezvoltată. În economia **B.** predomină relațiile feudale; cea mai mare parte din pămînturile cultivate aparțin marilor moșieri și cămătari. Peste 70% din populație este ocupată în agricultură. Principala cultură agricolă este orezul. Se mai cultivă mei, bumbac, trestie de zahăr, tutun. Industria este legată de prelucrarea produselor agricole (decorticarea orezului, prelucrarea tutunului, fabricarea uleiurilor vegetale etc.), de extracția minereurilor și de prelucrarea lemnului. **B.** exportă orez (primul loc în lume), metale neferoase, cauciuc, bumbac și importă utilaj industrial. Rolul principal în relațiile economice externe îl joacă Anglia, Japonia și India. O importanță crescîndă pentru economia **B.** capătă relațiile economice cu Uniunea Sovietică și cu celelalte țări socialiste.

*Istoric.* Formațiuni statale apar înainte de sec. al VIII-lea, cînd principatele birmane se unesc în jurul statului Pagan. Procesul centralizării statului birman s-a încheiat la sfîrșitul sec. al XVIII-lea — începutul sec. al XIX-lea. În sec. al XIX-lea, în urma a trei războaie (1824—1825, 1852—1853, 1885), Anglia a cucerit **B.**, transformînd-o în colonie. După primul război mondial, ca rezultat al creșterii și organizării forțelor antiimperialiste din **B.** și sub influența Marii Revoluții Socialiste din Octombrie, mișcarea de eliberare națională s-a întărit. Între anii 1930 și 1932 a avut loc o puternică răscoală populară îndreptată împotriva feudalilor locali și dominației engleze. În timpul celui de-al doilea război mondial, țara a fost ocupată de japonezi, împotriva cărora Liga antifascistă a libertății populare, înființată în 1943, a organizat o largă mișcare de partizani. În 1947,

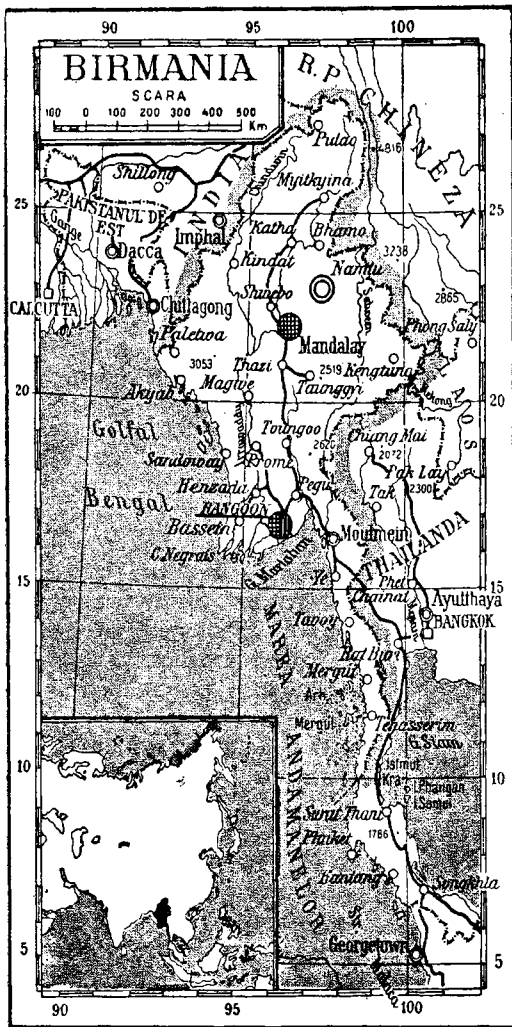

lupta hotărâtă a maselor populare a silit Anglia să recunoască independența statului, iar în ianuarie 1948 a luat naștere Uniunea Birmană, participantă activă la conferințele țărilor Asiei și Africii (Bandung, 1955; Cairo, 1957-1958 etc.). Este republică federativă. Șeful statului este un președinte, ales pe 5 ani. Organul suprem legislativ este parlamentul bicameral, ales pe timp de 4 ani. Birmania întreține relații diplomatice cu R.P.R. Partide politice: Partidul unional, Liga antifascistă „stabilă” a libertății populare, Partidul socialist, Partidul muncitoresc din Birmania, Partidul tovarășilor populari și Partidul Comunist din Birmania (înființat în 1939). În martie 1962, armata a preluat puterea printr-o lovitură de stat, în urma căreia a fost constituit un „Consiliu revoluționar”. Acesta este organul suprem al puterii.

**Birmingham** [bɜːmɪŋgəm], oraș în centrul Angliei, într-o

excesivă pentru latura formală a problemelor și prin lipsa de interes pentru fondul lor, prin izolarea de popor și neglijarea nevoilor și cerințelor lui. Birocratismul este o caracteristică a statelor capitaliste. Instaurarea dictaturii proletariatului, desființarea claselor exploatare înseamnă și lichidarea rădăcinilor politice și sociale ale birocratismului. Partidul marxist-leninist și statul socialist luptă neîncetat împotriva tuturor manifestărilor de birocratism. Pericolul birocratismului constă în faptul că întreține stagnarea, nu permite dezvoltarea și folosirea uriașelor rezerve ale orânduirii socialiste, împiedică afirmarea energiei și a capacității creatoare a oamenilor muncii. Aplicarea consecventă a *centralismului democratic*, desfășurarea criticii și autocriticii, stimularea inițiativei maselor, atragerea lor la o participare activă la viața politică și obștească, controlul asupra îndeplinirii sar-

regiune bogată în zăcăminte de cărbuni și minereu de fier. 2 292 000 loc. (1959). Industrie siderurgică și chimică, uzine de automobile, de motociclete, de avioane, de tractoare.

**Birmingham** [bɜːmɪŋgəm], oraș în S.U.A. (statul Alabama). 558 900 loc. (1950), inclusiv suburbiile, dintre care 2/5 negri. Nod feroviar. Centru industrial cu mari întreprinderi metalurgice și textile, cu mine de cărbuni, mineuri de fier etc.

**birocratism**, metodă de conducere sau de muncă, care este caracterizată printr-o exagerată precumpănire a muncii de cancelarie, prin tergiversări, grija

cinilor, dezvoltarea conștiinței socialiste a populației au o însemnătate hotărâtoare în lupta pentru lichidarea oricăror manifestări de birocratism.

**birocrația muncitorească**, parte puțin numeroasă a clasei muncitoare din țările capitaliste, coruptă de burghezie și constituită din vîrfuri ale organizațiilor sindicale, cooperatiste și ale altor organizații, cărora oligarhia financiară, pentru a-și menține puterea, le oferă slujbe bine plătite în industrie, în organele municipale și în aparatul de stat. V. și aristocrația muncitorească.

**Biroul geologic**, institut științific organizat pentru cercetarea geologică a teritoriului României. A luat ființă în 1882, în urma Congresului geologic internațional, ținut la Bologna, unde, la propunerea prof. Gr. Ștefănescu, s-a luat hotărârea ca țările participante să organizeze cercetări geologice pe teritoriile lor în vederea elaborării unei noi ediții a hărții geologice a Europei. A funcționat pînă în 1888, în care timp a fost făcută cartarea geologică și a fost editată prima hartă geologică a României, la scara 1:200 000. **B.g.** a fost desființat datorită intrigilor politice ale cercurilor conducătoare din acea vreme.

**Biroul Informativ al Partidelor Comuniste și Muncitorești**, organ creat în septembrie 1947, la Consfătuirea informativă din Polonia a unor partide comuniste și muncitorești. Din acesta au făcut parte partidele comuniste și muncitorești din Bulgaria, Cehoslovacia, Franța, Italia, Iugoslavia (pînă în 1948), Polonia, România, Ungaria, Uniunea Sovietică. Scopul acestui organ a fost de a organiza schimbul de experiență și de a coordona, atunci cînd era necesar, activitatea partidelor comuniste și muncitorești pe bază de acord mutual. Biroul Informativ a editat ziarul săptămînal „Pentru pace traică, pentru democrație populară!”. În anii care au urmat, au survenit numeroase schimbări în situația internațională. Intere-

sele apărării păcii, democrației și ale luptei pentru socialism, precum și necesitatea dezvoltării mișcării comuniste și muncitorești internaționale au determinat găsirea unor noi forme de legătură între partidele frățești. Ținând seama de această situație, partidele comuniste și muncitorești componente au hotărât în 1956 încetarea activității Biroului Informativ. **B. I. al P.C.** și **M.** a avut un rol important în dezvoltarea legăturilor internaționale frățești dintre partidele comuniste, în întărirea lor ideologică și politică-organizatorică, în creșterea influenței comunistilor în rîndul maselor.

**Biroul internațional de măsuri și greutateți**, organizație internațională cu sediul la Sèvres, lângă Paris, care a luat ființă în anul 1875; se ocupă cu conservarea și transmiterea către țările membre a unităților de măsură fundamentale: metrul, kilogramul, amperul etc. Republica Populară Română este membră a acestui birou.

**Biroul Politic al C.C. al P.M.R.**, organ de conducere a muncii C.C. al P.M.R. între plenare. Este organizat de către Comitetul Central al partidului.

**Biroul socialist internațional (B. S. I.)**, organul executiv și informativ al Internaționalei a II-a, creat în 1900, cu sediul la Bruxelles. Majoritatea membrilor Biroului socialist internațional era formată din elemente centriste, care l-au îndepărtat de mișcarea muncitorească. V. I. Lenin a denumit **B. s. i.** „cutie poștală”, pentru că se ocupa mai mult cu centralizarea informațiilor privitoare la activitatea partidelor socialiste decît cu conducerea acestei activități. Din 1905, V. I. Lenin a făcut parte din **B. s. i.** ca reprezentant al P.M.S.D.R., căutînd să-i dea o orientare justă. În 1914, o dată cu falimentul Internaționalei a II-a, **B. s. i.** și-a încetat activitatea.

**bisăptămînal** (despre periodice), care apare, care se publică de două ori pe săptămîină.

**Biscaia**, golf la Oceanul Atlantic, pe țărmul vestic al Europei. Importantă zonă de pescuit. Are mai multe porturi, dintre care cele mai importante sînt: Brest, Saint-Nazaire, La Rochelle, Rochefort (Franța); Bilbao, Santander (Spania).

**biscuit** (lat. *bis* „de două ori” și fr. *cuit* „copt”), produs alimentar obținut dintr-un aluat dens, afînat pe cale chimică și prezentat sub diferite forme, mai ales plate. **B.** simpli sînt preparați din făină de grîu, plantol și zahăr, iar **b.** superiori mai conțin, după rețetă, unt, miere, cacao, creme, esențe etc.

**bisectoare 1.** (MAT.) Dreaptă dusă prin vîrfurile unghi, care împarte acest unghi în două unghiuri egale. **2.** (DRUM.) Distanța dintre vîrfurile unghiului pe care îl fac două aliniamente și curba care le racordează, măsurată pe bisectoarea geometrică. Servește la trasarea curbelor pentru drumuri și căi ferate.

**bisel** (C.F.), dispozitiv de înscriere în curbe a locomotivelor de viteză mijlocie, for-

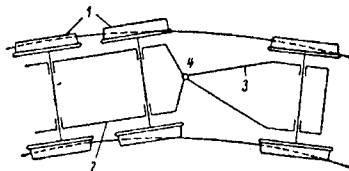

Schema înscrierii în curbă prin bisel  
1 — osii fixe; 2 — lonjeron; 3 — cadrul triunghiular al biselului; 4 — pivot de rotație

mat dintr-un cadru triunghiular, avînd un vîrf legat printr-o articulație de șasiul locomotivei și latura opusă acestuia reze-mată pe o osie alergătoare. În curbă, **b.** are o mișcare de oscilație în jurul axei verticale a pivotului, ceea ce permite o așezare radială a osiei libere în raport cu raza de curbură a căii.

**Biserica Neagră**, monument arhitectonic din Brașov în stil gotic, construit aproximativ între 1385 și 1476. Se caracterizează prin forme sobre și impunătoare. Fațada apuseană este dominată de un

turn masiv. Biserica are cinci intrări, ale căror portaluri sînt bogat decorate cu sculpturi. Numele provine de la faptul că, în epoca medievală, a suferit un incendiu, care i-a înnegrit zidurile.

**biserică 1.** Instituția creștinismului în ansamblu. **2.** Ramură a religiei creștine (confesiune, sectă), care e constituită ca organizație aparte, profesază o anumită dogmatică și practică un anumit cult (ex. *b. ortodoxă*, *b. catolică*, *b. protestantă*). Toate **b.** au un rol social reacționar de oprimare și de diversiune spirituală. Din această cauză, în țările cu orînduire bazată pe exploatare, între stat și **b.** există o strînsă colaborare, **b.** servind ca instrument de întunecare a conștiinței maselor, de frînare a luptei lor pentru progres. În socialism se aplică principiul despărțirii **b.** de stat și a școlii de **b. V.** și ateism; creștinism; religie.—*B. anglicană*, biserica de stat a Angliei, întemeiată în timpul domniei lui Henric al VIII-lea (1509—1547), protestantă prin poziția ei, dar asemănătoare cu biserica catolică ca ierarhie bisericească și ca sistem de organizare. Conducerea *b. a.* aparține regelui. *B. a.* a apărut ca o consecință a luptei burgheziei engleze împotriva feudalismului și bisericii catolice, dar de la început ea a manifestat tendințe conservatoare.—*B. armeano-gregoriană*, una dintre cele mai vechi organizații ale religiei creștine, devenită de prin anul 301 biserică de stat a Armeniei. În anul 506 s-a despărțit de biserica greco-bizantină de la Constantinopol.—*B. catolică* v. *catolicism*.—*B. greco-catolică* (sau *unită*), ramură a bisericii creștine, care recunoaște pe papa ca șef suprem, dar păstrează în numeroase privințe ritualul grec (bizantin). Ea s-a constituit în urma tendințelor papalității de a-și extinde influența în răsăritul Europei și în Asia Mică, folosind în acest scop manevre și presiuni politice. În țara noastră, credincioșii *b. g.-c.* au revenit la biserica ortodoxă în 1948. **V.** și **uni-**rea cu biserica Ro-

m e i.—*B. luterană* (sau *evangelică*), organizație bisericească protestantă, întemeiată de Luther. Doctrina ei este expusă în Confesiunea de la Augsburg. În R.F.

Germană, Danemarca, Suedia și Norvegia, ea este biserică de stat. Are aderenți și în Olanda, în R.P. Ungară, R.P. Română ș. a. — *B. ortodoxă*, una dintre ramurile principale ale bisericii creștine, răspândită în țările din sud-estul Europei și în Asia Mică. Din b. o. fac parte toate patriarhatele răsăritene care, după anul 1054, au respins pretențiile de supremație ale papii. Se deosebește de biserica catolică prin faptul că recunoaște numai canoanele primelor șapte sinoade, respinge indulgențele, purgatoriul, purcederea „sf. duh” și de la „ful” (flicque). Treptat, b. o. din Rusia, Bulgaria, Iugoslavia, Grecia s-au declarat autocefale. Biserica română s-a declarat autocefală în 1885, iar din 1925 este condusă de un patriarh.—*B. protestantă v. protestantism*.—*B. reformată*, biserică protestantă întemeiată în sec. al XVI-lea de reformatorii Zwingli și Calvin. *B. r.* a cîștigat aderenți în Franța (hughenoții), în Anglia (puritani), în Țările de Jos, Germania, Ungaria, România ș.a. V. și calvinism.—*B. unitariană v. unitarieni*. 3. Clădire în care se fac slujbele religioase la creștini.

**bisexuât** (BIOL.; despre plante sau animale), care are organe de reproducere atât masculine cât și feminine (ex. melcul, rîma, cele mai multe plante cu flori). La om, numai în mod patologic se pot găsi glandele genitale ale celuilalt sex. Sin. *hermafrodit*.

**Bismarck, Otto**, prinț de (1815—1898), om de stat și diplomat al Prusiei și Germaniei. Ca prim-ministru al Prusiei (1862—1871), a inițiat și a

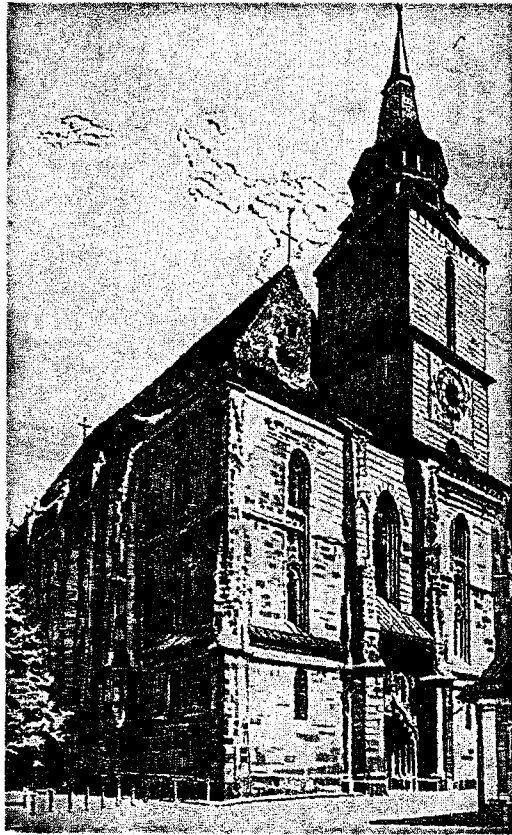

Biserica Neagră din Brașov

condus politica de unificare a Germaniei în jurul Prusiei și de extindere a hotarelor ei „prin fier și sînge”. În acest scop, a pregătit și a purtat mai multe războaie: împreună cu Austria împotriva Danemaricii (1864), prusiano-austriac (1866) și prusiano-francez (1870-1871). A fost unul dintre organizatorii intervenției militare împotriva Comunei din Paris. În 1871 a devenit cancelar al Imperiului german. Politica ultrareacționară a lui B. a fost determinată de interesele iuncherimii prusace și ale marii burghezii, al căror reprezentant era. El a încercat să înăbușe mișcarea socialistă prin „legea excepțională” (1878—1890). A dus o politică de germanizare forțată a polonilor din Poznań și din Silezia. Pe plan extern a fost inițiatorul expansiunii colonialiste a Germaniei și al Triplei Alianțe, care a devenit piatra unghiulară a politicii externe imperialiste

a lui Bismarck și a succesoriilor săi.

**Bismarck, Arhipelagul** ~, arhipelag în Oceanul Pacific, în Melanezia, făcînd parte din Noua Guinee (sub administrația Australiei). Este format din două insule mari (Noua Britanie și Noua Irlandă) și altele mai mici. Suprafața: 49 726 km<sup>2</sup>. Populația: circa 153 000 loc. (1956). Centrul principal: Rabaul. Se cultivă porumb, banani, cocotieri, tutun și bumbac.

**bismút** (CHIM.), *Bi*. Element cu nr. at. 83; gr. at. 209. Este un metal alb, cu reflexe roșietice, sfărîmicios, slab conducător de căldură și de electricitate. Se topește la 271°C. În natură se găsește sub formă de sulfură și, mai rar, ca oxid sau în stare nativă. Se extrage prin prăjirea minereului și reducere cu cărbune. Este întrebuintat pentru obținerea de aliaje cu temperatura de topire joasă, iar unii compuși ai lui se folosesc în medicină.

**bismutină** (MINER.), sulfură naturală de bismut ( $Bi_2S_3$ ), cristalizată în sistemul rombic sub formă de cristale alungite, agregate radiare sau mase compacte; are culoare plumburie, este ușor fuzibilă și sublimabilă. Este principalul minereu de bismut.

**Bistreț**, lac în lunca Dunării, în apropierea confluenței Desnățuiului cu Dunărea. Suprafața: 1 379 ha. Bogat în pește.

**Bistricioara**, afluent (69 km) pe dreapta al Bistriței moldovenești. Izvorăște din munții Calimani. Străbate regiuni pitorești, în bazinul său superior fiind situate stațiunile balneoclimatice Bilbor și Borsec.

**Bistrița**, rîu în Moldova (279 km), afluent pe dreapta al Siretului. Izvorăște din Munții Maramureșului și trece prin orașele Piatra-Neamț și Bacău. Pe B., la Bicaz, s-a construit barajul lacului de acumulare al Hidrocentralei „V. I. Lenin”. Datorită acestui mare lac de acumulare, cu o lungime de peste 35 de km, s-a trecut la amenajarea complexă a B., prin construirea începînd din 1960, a încă zece hidrocentrale, în aval de Hidrocentrala „V. I. Lenin”, la Pingărași, Roznov (Roznov I, Roznov II)

etc., cu o putere totală instalată de 160 000 kW și o producție anuală de energie electrică de 750 000 000 kWh. Se va realiza totodată și alimentarea cu apă a întreprinderilor industriale din această zonă.

**Bistrița**, oraș raional în nord-estul reg. Cluj, reședință de raion. 20 890 loc. (1961). Întreprinderi de produse lactate și de materiale de construcții.—*Raionul B.*, cu 115 070 loc. (1961), are o agricultură cu caracter mai mult zootehnic (creșterea vitelor pentru lapte și carne) și pomicol.

**Bistrița**, mănăstire în raionul Horezu (reg. Argeș), fondată, la sfârșitul sec. al XV-lea, de boierii Craiovești. A fost un însemnat centru de cultură slavonă în sec. al XVI-lea. La această mănăstire s-au păstrat manuscrise vechi și obiecte de artă feudală.

**Bistrița**, mănăstire în Moldova, fondată de Alexandru cel Bun, mărită și refăcută în timpul lui Ștefan cel Mare, Petru Rareș și Alexandru Lăpușneanu. În timpul lui Ștefan cel Mare a fost una dintre curțile domnești. Însemnat centru de cultură feudală.

**Bistrița**, *prun de ~*, soi de prun originar din Transilvania, cu coroană piramidală. Fructul, de mărime mijlocie, este ovoid-alungit, turtit lateral și cu adâncitură longitudinală de culoare mai închisă. Are pielea tare, vînat-violacee, cu ceară albăstruie. Pulpa, tare, zemoasă, aromată, nu este lipită de simbur. Se coace în septembrie și se folosește ca fruct de masă și în industria alimentară.

**Bistrița Birgăului**, comună în raionul Bistrița, reg. Cluj; 4 020 loc. (1961). Are întreprinderi de prelucrare a lemnului.

**bisturiu** (MED.), cuțit cu ajutorul căruia se secționează țesuturile în intervențiile chirurgicale.—*B. electric*, instrument format dintr-o lamă fină sau un ac, care poate fi încălzit electric pînă la incandescență și cu care se pot secționa țesuturile. Prin arsura fină pe care o produce are un efect hemostatic. Este folosit în urologie, dermatologie, of-

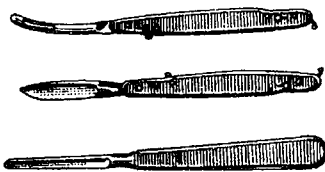

Bisturie

talmologie și, mai ales, în neurochirurgie.

**bisulfat de sodiu v. sulfat acid de sodiu.**

**bisulfid de sodiu v. sulfid acid de sodiu.**

**bîter** (MAS., AGR.), nume dat celor două organe active ale batozelor și combinelor de cereale, unul avînd rolul de a uniformiza și a dirija stratul de plante către *aparatură de treier* și al doilea de a dirija paiele care ies din *aparatură de treier* către scuturător. **B.** din fața *aparaturii de treier*, datorită vitezei de rotație ridicate, execută și o treierare parțială a plantelor.

**Bitolia**, oraș în sudul R.P.F. Iugoslavia, în trecut, centru cultural aromînesc. 45 200 loc. (1960). Nod feroviar. Industrie de tutun, textilă și de pielărie. Este cunoscut și sub numele de *Monastir*.

**Bitossi**, Renato (n. 1899), militant al mișcării muncitorești italiene și internaționale, președinte al Federației Sindicale Mondiale (din 1961). În 1921 a devenit membru al P. C. Italian, din a cărui conducere face parte astăzi. A avut diferite munci de răspundere în mișcarea sindicală italiană și internațională.

**bitownit** (MINER.), feldspat plagioclaz, format din 70–90% anortit și restul din albit. Se găsește în unele gabrouri, bazalte, skarne, corneene. În R.P.R. există la Iuți (reg. Banat), Ciungani (reg. Hunedoara) etc.

**bitúm** (lat. *bitumen*, „smoală”) **1.** (CHIM., DRUM.) Amestec de hidrocarburi cu unele substanțe care conțin oxigen și sulf, cu structură coloidală, solubil integral în sulfura de carbon; cînd are proprietăți caracteristice de aglomerare, se numește *b. asphaltic* și este folosit ca liant în lucrările rutiere. Se deosebesc: *b. na-*

*turale*, *b. de impregnații* (extrase din roci impregnante), *b. prelucrate* din uleiurile extrase din șisturile bituminoase și *b. reziduale*, cele mai răspîndite, preparate prin oxidarea rezidului de la distilarea țițeiului. Proprietățile esențiale ale **b.** care îi dau caracterul de liant rutier, sînt coeziunea și adezivitatea, care depind de conținutul în asfaltene și maltene. Se mai deosebesc *b. fluide*, la temperatura ordinară (uleiuri asfaltice), și *b. solide* sau *plastice*, care, pentru întrebuințare, sînt lichefiate prin încălzire. **B.** se folosește și sub formă de soluție în diferite fracțiuni ale țițeiului, sub denumirea de *b. lichid* (cutback). **B.** se pot emulsiona sub diferite forme, pentru a putea fi întrebuințate la rece în operațiile de asfaltare. Elementele caracteristice ale **b.** sînt: consistența, punctul de înmuiere și ductilitatea. **2.** (ARTE PLAST.) Culoare brună strălucitoare, obținută prin amestecarea la cald a bitumului (**1**) cu ulei de in și cu ceară. Se usucă greu și se descompune cu timpul, dezacordînd astfel armonia culorilor tablourilor.

**bitumáj** (DRUM.), tratament superficial, care constă în stropirea șoselei cu bitum, la cald sau la rece; peste bitum se așterne criblură, apoi se cilindrează. Servește la protejerea macadamului nou și la etanșizarea îmbrăcăminților asfaltice.

**bitumáre** (DRUM.) **1.** Tratarea unui agregat mineral cu bitum, la cald sau la rece, astfel încît toate granulele sale să se îmbrace cu o peliculă foarte fină (film) din acest material. **2.** Operația de umplere a rosturilor dintre pavele sau dintre dalele de beton cu un mastic sau cu un chit bituminos.

**bitúmine** (GEOL.), substanțe formate dintr-un amestec de hidrocarburi naturale care au luat naștere în urma transformărilor suferite de resturile organismelor depuse pe fundul unor bazine cu ape saline și sărace în oxigen. Se deosebesc de cărbuni printr-un conținut mai ridicat de hidrogen. Se disting: *b. gazoase* (gaze naturale), *b. lichide* (petrolul) și



*b. solide* (asfaltul, ozocherita, parafinele naturale etc.). **B.** umplu porii rocilor în care se găsesc (*b. libere*) sau sînt legate chimic ori fizic de substanțele neorganice ale rocilor (*b. nelibere*). R.P.R. posedă cantități importante de *b. gazoase* (ex. în bazinul Transilvaniei), *b. lichide* (ex. la exteriorul Carpaților) și *b. solide* în cantități mai reduse (ex. asfalt la Matija, reg. Ploiești, și la Derna-Tătăruș, reg. Crișana; ozocherită la Valea lui Tudorache, reg. Bacău).

**bituminizare 1.** (GEOL.) Proces de formare a unor hidrocarburi în natură, prin transformarea lentă, în absența oxigenului, a nămolului rezultat din descompunerea organismelor animale și vegetale (sapropel) în bitumine. **2.** (MINE) Metodă de impermeabilizare a rocilor împotriva apei, prin umplerea porilor și fisurilor cu bitum injectat în stare topită sau ca emulsie.

**biuretă** (CHIM.), tub de sticlă gradat în  $\text{cm}^3$  și subdiviziuni, prevăzut la partea inferioară cu un robinet sau un tub de cauciuc cu clemă. Se folosește în analiza volumetrică, pentru măsurarea volumelor soluțiilor. În afară de **b.** obișnuite, cu o capacitate de  $50 \text{ cm}^3$ , există și *microbiurete*, cu o capacitate de  $1-10 \text{ cm}^3$ , gradate în diviziuni de  $1/20$  pînă la  $1/100$  dintr-un  $\text{cm}^3$ .

**bivalént** (CHIM.; despre un element sau un radical chimic), care are valența 2.

**bivariánt** (CHIM.; despre un sistem fizico-chimic compus din una sau mai multe faze), care are două grade de libertate. Sistemele cu un singur component sînt **b.** numai cînd conțin o singură fază.

**bivoli**, denumire generică dată speciei *bubaline*.

**bivoltín** (lat. *bis* „de două ori” și *volutum*, de la *volvere* „a evolua”; despre insecte), la care ciclul vital are loc de două ori în cursul aceluiași an. Rasele **b.** de viermi de mătase dau două recolte de gogoși în timpul unei singure veri. Sînt răspîndite în U.R.S.S., R.P. Chineză, Japonia și alte țări din Extremul Orient.

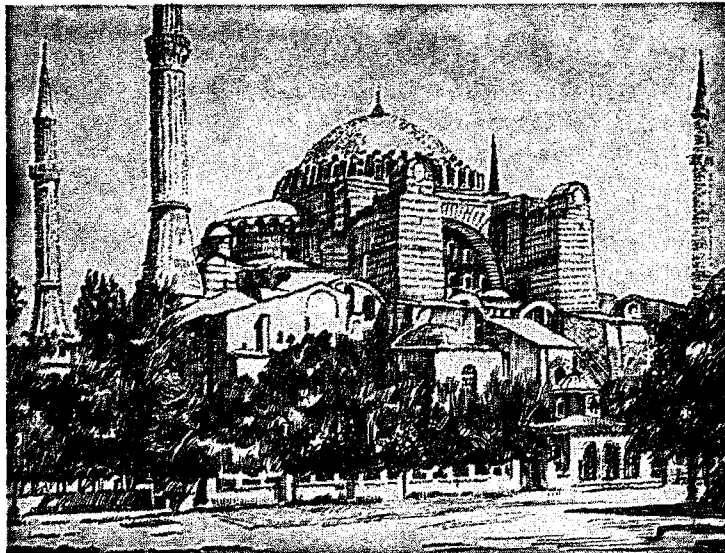

Artă bizantină. Sfinta Sofia din Constantinopol (532-537)

**bivuác** (MILIT.), staționare temporară a trupelor în afara localităților sau a taberelor, de obicei în corturi; porțiunea de teren pe care se face această staționare.

**bizám** (ZOOLOG.) v. **ondatra**. **bizantină**, *arta* ~, nume generic dat artei create în sec. VI-XV în cadrul Imperiului bizantin. Are la

remonialului de la curte și cerințele cultului religios. În această epocă s-au înălțat cele mai de seamă monumente (bisericele Sf. Sofia din Constantinopol, San Vitale din Ravenna). Marile construcții, dominate de obicei de cupole, sînt împodobite în interior cu sculpturi ornamentale trafurate, decorații de marmură și



Biserica San Vitale (Ravenna). Procesiunea lui Iustinian (mozaic, c. 547)

bază arta creștină veche de tradiție greco-romană, pe care s-au altoit elemente proprii artei Orientului elenistic (Egipt, Siria, Persia). Noua artă, cristalizată în forme originale în sec. al VI-lea, în epoca lui Iustinian (527-565), reflectă, prin monumentalitate, policromie și bogăție de materiale, concepția autocratică despre autoritatea imperială, fastul ce-

piatră colorată. Pictura care împodobește edificiile de cult și palatele era executată într-o primă etapă mai ales în tehnica mozaicului și a encausticii, apoi în tempera și frescă. Caracteristice pentru pictura **b.** sînt figurile ascetice, ținuta rigidă a personajelor, coloritul viu, fondul aurit. Artele decorative, între care broderia, emailul, arta metalelor pre-



țioase, costumele bogate, reflectând gustul pentru lux al clasei dominante, cunosc o mare dezvoltare. Secolele IX—XI reprezintă epoca de expansiune a *a. b.* În această vreme, arta autohtonă din Rusia, Bulgaria, Serbia și țările românești evoluează în legătură cu *a. b.*, dar în forme proprii, originale. În sec. al XIII-lea, *a. b.* decade, pentru ca în sec. XIV—XV să cunoască o ultimă perioadă de înflorire. Tendințele realiste, bazate pe observarea naturii, care s-au manifestat sporadic în *a. b.*, au fost preluate de maestrul Renașterii timpurii italiene. Exemple de artă în stil bizantin în țara noastră sînt ansamblul de pictură de la Biserica Sf. Nicolaie Domnesc de la Curtea de Argeș, datînd de la mijlocul sec. al XIV-lea, și Evangheliarul lui Gavril de la Mănăstirea Neamțului, datînd din 1429. — *Muzica b.* a apărut în primele secole ale erei creștine. Imnurile religioase vocale s-au dezvoltat în sec. al IV-lea sub impulsul poezilor muzicieni, care compuneau atît textul cît și melodia. Cei mai de seamă au fost Romanos (sec. V—VI), Andrei, arhiepiscop de Creta (sec. VII—VIII), Ion Damaschinul (sec. VIII) și Kosmas de Maiuma (sec. al VIII-lea). Formele muzicii bizantine erau kontakionul, imn religios alcătuit dintr-un mare număr de versuri (Romanos), canonul, dialog muzical între soliști și cor (Andrei din Creta și Ion Damaschinul), troparul etc. *M. b.* a influențat și cîntecul bisericesc rus și al popoarelor din Balcani. Sec. al IX-lea marchează declinul poezilor muzicieni. În perioada următoare, biserica interzicînd inovația în muzică, melodiile vechi au fost îmbogățite cu ornamente. S-au păstrat două mari colecții de melodii bizantine: „Hirmo-

logium” și „Sticherarium”. Cel mai de seamă compozitor și teoretician din această perioadă a fost Cucuzel (sec. XIII—XIV), care a modificat și notația muzicală. În *m. b.* s-a folosit scrierea cu *neume*, care indică nu numai valoarea intervalelor melodice, ci și ritmica, dinamica și agogica cîntecului. În sec. al XIX-lea, ca urmare a influenței muzicii occidentale, notația muzicală bizantină a fost din nou modificată, complicîndu-se.

**Bizanț** (Byzantion), fostă colonie a orașului grecesc Milet. După o lungă perioadă de



Biserica sf. Nicolaie Domnesc (Curtea de Argeș). Ioan Gură de aur (fragment de frescă din sec. XIV)

decădere, devine (330 e.n.) una dintre capitalele Imperiului roman (sub numele de Constantinopol), apoi capitala Imperiului bizantin.

**Bizerta**, oraș în Tunisia, port la Marea Mediterană. 46 700 loc. (1956). Export de minereu de fier. Bază militară navală franceză cu șantier de reparații și arsenal. Ca urmare a luptei duse de masele populare din Tunisia, în iulie 1962 s-a încheiat un acord tunisian-francez cu privire la retragerea completă a trupelor franceze din Bizerta.

**Bizet** [*bizé*], Georges (1838—1875), compozitor francez, re-

prezentant al realismului în muzica franceză de operă din a doua jumătate a sec. al



G. Bizet

XIX-lea. Creația sa este caracterizată prin expresivitate melodică, forță dramatică, prin bogăția armoniei și a ritmului, prin strălucirea coloritului orchestral, fiind legată de cele mai bune tradiții ale artei clasice și ale muzicii populare. Muzica lui este originală și plină de conținut. Printre operele lui se numără „Pescuitorii de perle” (1862—1863) și „Frumoasa față din Perth” (1866). Cea mai de seamă lucrare a lui B. este însă opera „Carmen” (1873—1874), după o nuvelă de P. Merimée, în care realismul reprezentării oamenilor simpli, a vieții în mijlocul naturii, se îmbină cu atmosfera romantică, cu dezlănțuirea pasiunilor puternice, înfruntînd morala falsă, convențională a burghezicii. Limbajul muzical, inspirat în întregime din muzica populară spaniolă, este pitoresc și de mare forță emoțională. B. a compus și muzica de scenă, cu caracter profund național, pentru „Arleziana” (1872) lui A. Daudet, opera „Djamileh” (1872), în care a folosit folclorul arab, uvertura „Patria” (1873), „Simfonia în Do major” (1855), suita „Jocuri de copii”, române.

**bizón** (*Bison bison*) 1. (ZOOLOG.) Mamifer din familia bovidelor, de talie mare (lungimea pînă la 3 m, înălțimea pînă la 2 m, iar greutatea pînă la o tonă). Are blana deasă, capul mare și coarnele mici. Răspîndit în preeriile din America de Nord, trăia în turme foarte numeroase, care au fost stîrpite de europeni după descoperirea Americii. Astăzi se păstrează numai

în rezervații naturale. V. și zimbru. **2.** (IND. PIEL.) Piele pentru fețe de încălțăminte tăbăcită cu crom și retăbăcită vegetal, având imprimat pe față, prin presare, desenul caracteristic al feței pieii de bizon (1).

**bizotăre** (IND. STICL.), operația de țesire a muchilor unor obiecte de sticlă, a oglinzilor etc., executată prin șlefuire sau direct prin turnare.

**Bikov**, Konstantin Mihailovici (1886—1959), fiziolog sovietic, elev al lui I. P. Pavlov, membru al Academiei de Științe a U.R.S.S. S-a ocupat cu problema legăturilor dintre scoarța cerebrală și organele interne, cu fiziologia digestiei etc. A studiat fiziologia interoceptorilor, aducând numeroase date noi. Op. pr.: „Scoarța cerebrală și organele interne” (1942). Lau-



K. M. Bikov

reat al Premiului de stat al U.R.S.S.

**Bilea**, lac de origine glaciară, situat în Munții Făgărașului, sub vârful Paltinul, la o altitudine de 2 034 m. Suprafața: 4,6 ha. Adâncimea maximă a lacului este de 11 m. Din el izvorăște riul cu același nume. Punct turistic.

**bilină**, specie epică a folclorului rus, care preamărește figurile bogatîrilor. Primele culegeri de biline s-au făcut la sfârșitul secolului al XVIII-lea și începutul secolului al XIX-lea.

**Bilteni**, sat al comunei Peșteana-Jiu, raionul Tg.-Jiu, reg. Oltenia. Centru important pentru extracția petrolului.

**bîrcoace** (*Cotoneaster integririma*), arbust din familia rozaceelor, de 1—2 m înălțime, cu frunze pieiloase, pufoase pe

dos și cu fructe globuloase, mici, de culoare roșie. Crește



Bircoace

prin locuri pietroase, calcaroase, în pădurile de munte.

**Bîrlad**, afluent (247 km) pe stînga al Siretului. Izvorăște din Podișul Central Moldovenesc și trece prin orașele Vaslui, Bîrlad și Tecuci.

**Bîrlad**, oraș regional în sudul reg. Iași; reședință de raion. 35 400 loc. (1961), cu localitățile subordonate 46 490 loc. În anii puterii populare s-a construit aici o mare fabrică de rulmenți. Orașul dispune de întreprinderi textile și alimentare. Teatru de stat, complex școlar.—**Raionul B.**, cu 111 560 loc. (1961). Are o dezvoltată economie agricolă: se cultivă cereale și plante tehnice.

**bîrnă 1.** (CONSTR.) Grindă de lemn cu cel puțin o față plană, obținută prin cioplirea din gros a unui trunchi de arbore, folosită la executarea

dale la exterior și care, prin lovituri succesive, servește la îndepărtarea *burlanelor* turtite la puț. **3.** (SPORT) Aparat specific gimnasticii sportive feminine, folosit pentru exerciții de echilibru. Este format dintr-o grindă de lemn de 5 m lungime și 10 cm lățime, așezată pe două picioare metalice la 1,20 m înălțime deasupra solului.

**Bîrnova**, comună în raionul Iași; 2 857 loc. (1960). Are un sanatoriu instalat în clădirile mănăstirii construite între c. 1629 și 1664, în timpul domnilor Miron Barnovski și Eustratie Dabija. Arhitectura clădirii este influențată de cea a mănăstirii Dragomirna.

**Bîrsan**, Zaharia (1878-1948), actor, regizor și dramaturg român. A jucat un rol deosebit ca animator al mișcării teatrale românești din Transilvania (înainte de primul război mondial). A fost director al Teatrului național din Cluj. A scris poezii, schițe, nuvele și piese de teatru, dintre care cea mai cunoscută este „Trandafirii roșii” (1915).

**bîrsănă**, denumire dată oii de rasă *țurcană* din Țara Bîrsei (renumită pentru creșterea acestei rase).

**bîrsă** (MAȘ. AGR.), organ de plug pe care sînt montate brăzdarul, cormana și plazul, formînd trupa plugului. **B.** se fixează pe grindei (la plugurile cu tracțiune animală) sau pe cadru (la plugurile cu tracțiune mecanică).

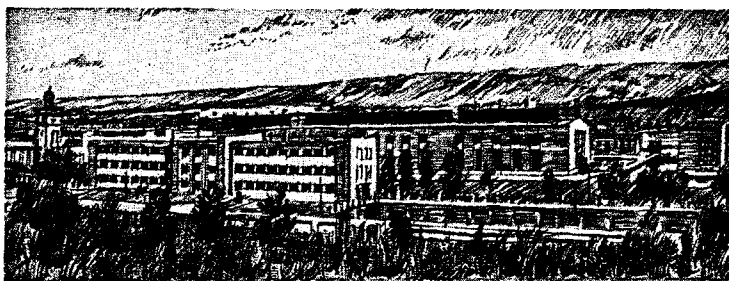

Bîrlad. Fabrica de rulmenți

peretilor de lemn, a șarpantelor, a schelelor etc.; în sens larg, buștean sau lemn rotund. **2.** (MINE) Unealtă de forma unui corp de revoluție subțiat la capete, avînd canale elicoi-

**Bîrseanu**, Andrei (1858—1922), folclorist și publicist român. S-a făcut cunoscut prin culegeri de poezii populare („Cincizeci de colinde”, 1890). În colaborare cu învățatul ceh

J. Urban-Jarník, a publicat „Doine și strigături din Ardeal” (1885), una dintre culegerile importante de folclor românesc. Este autorul unei monografii privitoare la istoria școlilor românești din Brașov.

**Bîrseșcu**, Agatha (1857—1939), actriță română. A urmat



A. Bîrseșcu

conservatorul la București și apoi la Viena. A jucat ca primă trageciană la Burgtheater din Viena, apoi pe scenele multor teatre din Europa și din America. Și-a valorificat însușirile de trageciană interpretându-și rolurile cu patos romantic. Printre creațiile sale se numără rolurile titulare din „Medeea” și „Sapho”, ambele de F. Grillparzer, „Antigona” de Sofocle, „Maria Stuart” de Fr. Schiller, regina din „Ruy Blas” de V. Hugo etc. Spre sfârșitul vieții a fost profesoară la Conservatorul din Iași.

**Bîrzava**, afluent (128 km) pe stînga al Timișului. Izvorăște din Munții Semenicului și alimentează cu apă industrială Combinatul metalurgic de la Reșița, iar prin barajul de la Văliug, hidrocentrala respectivă. Pe cursul inferior, apele sale sînt utilizate pentru irigații.

**Bîsca Chiojdului**, afluent (40 km) pe dreapta al Buzăului. Izvorăște din sud-vestul Munților Siriului.

**Bîsca Mare**, afluent pe stînga al Buzăului, în bazinul superior al acestuia. Lungimea: 55 km. Izvorăște din Munții Vrancei.

**bitlân v. stîrc cenușiu.**

**Bjerknes** [*biêrcnes*], Vilhelm Friman Koren (1862—1951), fizician și geofizician norvegian, unul dintre creatorii meteorolo-

logiei dinamice. A introdus în meteorologie metodele hidrodinamicii și a aplicat metodele matematice la studiul prevederii timpului. A studiat de asemenea circuitele rezonante și răspîndirea undelor electromagnetice.

**Björnson** [*biôrnsôn*], Björnsterne (1832—1910), scriitor și om politic norvegian, supranumit Victor Hugo al Norvegiei, cel mai de seamă reprezentant al literaturii scandinave moderne după Ibsen. A luptat pentru independența națională a Norvegiei și a militat pentru întoarcerea literaturii spre izvoarele naționale și folclorul țărănesc. În politică s-a situat pe pozițiile democrației mic-burgheze, crezînd în împăcarea contradicțiilor sociale din orînduirea capitalistă. A luat apărarea popoarelor oprimate din Imperiul austro-ungar. A scris nuvele din viața țăranilor norvegieni („Synnöve Solbakken”, 1857, trad. rom. 1909), drame („Între lupte”, 1857; „Regele Sverre”, 1861; „Sigurd Bastardul”, 1862; „Un faliment”, 1875, trad. rom. 1909), romane



B. Björnson

(„Steaguri deasupra orașului și portului”, 1884) etc. Drama „Peste puterile noastre” (1883) zugrăvește aspecte ale mișcării muncitorești din Norvegia. Unele dintre operele sale tîrzii conțin elemente naturaliste, iar în piesa „Paul Lange și Tora Parsborg” (1898) apar trăsături ale artei decadente. Björnson a fost primul scriitor scandinav distins cu Premiul Nobel (1903).

**Blackburn** [*blêcbôn*], oraș în partea centrală a Angliei,

situat pe Canalul Leeds-Liverpool. 106 200 loc. (1958). Nod feroviar. Centru al industriei de bumbac. Mai sînt dezvoltate industria chimică, a hîrtiei și cea carboniferă.

**Blackett** [*blêchit*], Patrick Maynard Stuart (n. 1897), fizician englez, membru al Societății Regale din Londra. A adus contribuții remarcabile la studierea razelor cosmice și în domeniul fizicii nucleare; militant pentru interzicerea armelor nucleare și folosirea energiei atomice în scopuri pașnice. Premiul Nobel (1948).

**Blackpool** [*blêcpul*], oraș în Anglia, port la Marea Irlandei. 144 500 loc. (1958). Prin port se exportă mai ales cărbune. Stațiune balneară.

**Blaga**, Lucian (1895—1961), filozof și poet român. În filozofie („Eonul dogmatic”, 1931; „Cunoașterea luciferică”, 1933; „Censura transcendentă”, 1934; „Spațiul mioritic”, 1936) s-a situat pe poziții idealiste și agnostice. Susținînd că esența lumii ar fi „misterul” și că ea nu poate fi cunoscută, **B.** a propagat concepții fideiste. Adept al teoriei etniciste reacționare, a afirmat că specificul poporului român l-ar constitui tendința spre fatalism și pasivitate. Ideile filozofice ale lui **B.** au exercitat o influență negativă în anii premergători celui de-al doilea război mondial, fiind folosite de propaganda fascistă. În opera sa literară (volume de versuri: „Poemele Luminii”, 1919; „În marea trecere”, 1924; „Lauda somnului”, 1929; „La curțile dorului”, 1938 ș.a., piesele: „Zamolxe”, 1921; „Meșterul Manole”, 1927; „Avram Iancu”, 1934), valoarea artistică este alterată de viziunea iraționalistă, de jocurile gratuite de imagini, specifice expresionismului. **B.** a scris însă și versuri care exprimă îndoiala față de pozițiile sale filozofice, precum și poezii lirice de dragoste și despre natură, care se disting prin comunicativitatea imaginilor. A desfășurat o activitate susținută în domeniul traducerilor din literatura universală („Faust” de Goethe, 1955; antologia „Din lirica universală”, 1957 ș. a.).

**Blagoev**, Dimităr (1856—1924), revoluționar bulgar, care a pus bazele răspîndirii marxismului și ale mișcării muncitorești revoluționare în Bul-



D. Blagoev

garia. Sub conducerea lui a luat naștere (1891) Partidul social-democrat bulgar, din a cărui aripă de stînga, condusă de Blagoev, s-a creat în 1903 partidul revoluționar marxist al t e s n e a c i l o r. Participant la crearea Internaționalei Comuniste, Blagoev a fost inițiatorul transformării partidului tesneacilor în partid comunist (1919).

**Blagoi**, Dmitri Dmitrievici (n. 1893), istoric literar sovietic rus, membru corespondent al Academiei de Științe a U.R.S.S., cunoscut mai ales prin studiile sale asupra operei lui Pușkin și a literaturii ruse din sec. al XVIII-lea („Trei secole. Din istoria poeziei ruse a sec. XVIII, XIX și XX”, 1933; „Istoria literaturii ruse în sec. al XVIII-lea”, 1945; „Drumul creației lui Pușkin, 1813—1826”, 1950; „Măiestria lui Pușkin”, 1955 ș.a.). Laureat al Premiului de stat al U.R.S.S.

**Blagoveșcensk**, oraș în Uniunea Sovietică, în R.S.F.S. Rusă, situat pe cursul inferior al fluviului Amur. 94 000 loc. (1959). Construcții navale și industrie alimentară.

**Blaj**, oraș raional în reg. Brașov, situat la confluența celor două Tîrnave. 10 100 loc. (1961). Aici s-a început, în 1959, construcția unui mare combinat, care cuprinde fabrici de placaj, de mobilă și de plăci fibrolemnoase. Orașul este pomenit în sec. al XIII-lea, sub denumirea de *Villa Her-*

*bordi*. În 1395 a ajuns în stăpînirea moșierului Blasius Cserei, de la care își trage numele. Intrat în posesiunea familiei de magnafi Apafi, a trecut, după moartea lui M. Apafi al II-lea, în stăpînirea statului, care l-a cedat în 1738 episcopiei unite și a devenit reședința acesteia. Prin școlile și instituțiile de cultură cu caracter umanist întemeiate în vremea episcopatului lui Ioan Inocențiu Micu (Clain) și a urmașului său, Petru Pavel Aaron, **B.** a devenit centrul cultural al romînilor „uniți” (greco-catolici) și al Școlii ardelen. Mulți dintre cărturarii romîni de seamă din sec. XVIII-XIX din Transilvania, ca Samuil Micu, G. Șincai, P. Maior, I. Budai-Deleanu, G. Barițiu, S. Bărnăuțiu ș. a., și-au făcut studiile la **B.** Ca centru ideologic al burgheziei romînești din Transilvania, **B.** a avut un rol important în procesul de formare a conștiinței naționale a romînilor. La **B.** au avut loc, în 1848, mai multe adunări ale romînilor din Transilvania. La adunarea convocată de Avram Iancu și A. Papiu-Illarian la 30 aprilie 1848, au fost formulate ideile desființării iobăgiei și ale egalității în drepturi a populației romine din Transilvania cu celelalte națiuni. La 15—17 mai 1848, pe cîmpia de lingă **B.**, care de atunci poartă numele de Cîmpia Libertății, a avut loc marea adunare a romînilor din Transilvania, la care au participat 40 000—50 000 de oameni, majoritatea covârșitoare fiind iobagi. Adunarea a adoptat programul de revendicări cu caracter burghezo-democratic (abolirea dijmei, a clăcii și a iobăgiei, desființarea breslelor și a vămilor, libertatea cuvîntului și a tiparului, formarea gărzilor naționale, școli de stat în limba romîna etc.) și a protestat împotriva „uniunii” forțate a Transilvaniei cu Ungaria. Nerecunoașterea de către guvernul revoluționar ungar a egalității în drepturi a romînilor cu celelalte popoare, nesatisfacerea revendicărilor lor sociale și votarea de către dieta din Cluj a încorporării Transilvaniei la Ungaria au determinat dezbinarea forțelor revolu-

ționare ale romînilor și unguirilor. Între 15 și 25 septembrie a avut loc la **B.** o nouă adunare a romînilor din Transilvania, care a declarat că nu recunoaște încorporarea Transilvaniei la Ungaria și a însărcinat Comitetul permanent de la Sibiu să înarmeze satele. Neînțelegerea dintre conducătorii revoluției ungare și ai forțelor revoluționare ale romînilor a fost folosită de Habsburgi pentru a împiedica lupta comună a celor două popoare împotriva dușmanului comun: feudalismul habsburgic. V. revoluția de la 1848 din Transilvania.

**Blajko**, Serghei Nikolaevici (1870—1956), astronom sovietic, membru corespondent al Academiei de Științe a U.R.S.S., om de știință emerit al R.S.F.S.R. A studiat stelele variabile, dînd prima metodă fotometrică pentru determinarea elementelor stelelor duble cu eclipsă; a obținut fotografiile spectrelor unor meteori și a fost primul care le-a interpretat corect.

**Blake** [*bléic*], William (1757—1827), poet, grafician și pictor englez. În poezia lui, critica socială și solidaritatea cu cei asupriți alternează cu elemente romantico-fantastice. Ca preromantic, a anunțat, prin unele trăsături, poezia lui Byron și Shelley, după cum prin formele de versificație liberă l-a anticipat pe Walt Whitman. A scris poezii lirice (volumele „Cinteele inocenței”, 1789; „Cinteele experienței”, 1794), poeme simbolice („Căsătoria cerului și a iadului”, 1790). În gravurile și acuarelele sale, în ilustrațiile pentru „Cartea lui Iov” și pentru „Divina Comedie” (1825—1827); a reprezentat cu o mare forță imaginativă personaje și întîmplări fantastice, folosind însă adesea simboluri greu de înțeles.

**blănă** (IND. PIEL.), pielea unor animale împreună cu învelișul păros, care, datorită desimii, moliciunii și aspectului firelor, este utilizată pentru confecționarea a diferite articole de îmbrăcăminte (ex. **b.** de astrahan, de jder, de vulpe, de nutrie etc.) sau pentru ornamentație. V. și a n i m a l e d e b l a n ă.

**Blanc** [blā], Louis (1811—1882), istoric francez, reprezentant al socialismului mic-burghez, participant la revoluția din 1848. Prin concepțiile și activitatea sa, **B.** s-a situat pe poziția colaborării cu burghezia. A elaborat un plan utopic de rezolvare a contradicțiilor dintre capital și muncă cu ajutorul statului capitalist.

**Blanc** [blā], Louis Pierre (1860—1903), arhitect elvețian stabilit în România. Printre lucrările executate după planurile sale se numără: Facultatea de medicină, Institutul „Victor Babeș”, Ministerul Agriculturii (astăzi Consiliul Superior al Agriculturii), toate din București, Universitatea din Iași etc. Lucrările lui s-au inspirat din arhitectura Renașterii franceze.

**blanjiruire** (IND. PIEL.), operație de îndepărtare, sub formă de răzături fine (blanjir), a unui strat foarte subțire de pe partea cărnoasă a pieilor, efectuată cu scopul de a le da un aspect mai atrăgător.

**Blanqui** [blāchi], Jérôme Adolphe (1798—1854), economist francez, reprezentant al economiei politice vulgare, elev al lui J.-B. Say. Fiind influențat de saint-simonism, a obținut, ca deputat, legiferarea regimului de muncă al copiilor în manufacturi, prima legiuire europeană în acest sens. Op. pr.: „Istoria economiei politice în Europa” (1838).

**Blanqui** [blāchi], Louis Auguste (1805—1881), revolu-



A. Blanqui

ționar francez, comunist utopic. A participat activ la revoluțiile din 1830 și 1848. A stat în închisoare în total 37 de ani.

În 1871, pe când se afla deținut în urma încercării din octombrie 1870 de a săvârși o lovitură de stat, a fost ales în lipsă membru al Comunei, iar în 1879, tot în lipsă, membru al parlamentului. **B.** a avut un rol important în istoria mișcării muncitorești revoluționare din Franța. El n-a înțeles însă esența învățăturii lui K. Marx cu privire la revoluția proletară și la dictatura proletariatului, socotind că revoluția poate fi îndeplinită, fără participarea maselor, de către un grup de complotiști.

**blanquism** [blanchism], curent apărut în sec. al XIX-lea în mișcarea socialistă franceză, ca urmare a activității lui L. A. Blanqui. Adepții **b.** credeau că desființarea exploatarei capitaliste este posibilă printr-un complot al unui grup restrâns de revoluționari, fără participarea maselor populare.

Într-un sens mai larg, prin **b.** se înțelege tactica complotistă în insurecție și teoria corespunzătoare acesteia, care nu ține seama de situația revoluționară, minimizează rolul maselor în istorie și neagă necesitatea și rolul partidului revoluționar al clasei muncitoare.

**Blasco Ibáñez** [blāsko ibāñez], Vicente (1867—1928), scriitor spaniol antimonarhist. A scris romane de critică socială cu pronunțate trăsături naturaliste: „Catedrala” (1903), „Arena însîngerată” (1908), „Morții poruncesc” (1909), „Cei patru cavaleri ai apocalipsului” (1916) ș.a. în care a demascat marea burghezie și lăcomia clerului și a prezentat viața grea a maselor muncitoare din Spania. Pamfletul antimonarhic „Alfons al XIII-lea demascat” (1924) a avut un răsunet mondial.

**blastoderm** (gr. *blastos* „germen” și *derma* „piele”; BIOL.), membrană a embrionului în stadiul de blastulă, formată dintr-un singur strat de celule.

**blastomicoză** (gr. *blastos* „germen” și *mykes* „ciupercă”), boală de piele datorită unor ciuperci parazite din grupa ascomicetelor, numite levuri. Există forme de *b. profunde*, rare la noi în țară, și *b. superficiale*, caracterizate prin apa-

riția unor vezicule care se sparg, lăsând loc unor suprafețe roșietice umede. Leziunile sînt foarte dureroase și pruriginoase. În forma generalizată, **b.** se manifestă prin abcese și tumori răspîndite pe piele, în plămîni, în articulații, mușchi, creier etc.

**blastomogenéză** (gr. *blastema* „tumoare” și *genesis* „naștere”; MED.), proces de formare și dezvoltare a unei tumori maligne. Se caracterizează prin modificări structurale ale celulelor originare, înmulțirea intensă a acestora, dezorganizarea structurii normale a țesutului respectiv și infiltrarea țesutului înconjurător.

**blastopór** (gr. *blastos* „embrion” și *poros* „trecere, por”; BIOL.), orificiul *g a s t r u l e i*; se formează prin invaginarea blastulei.

**blastulă** (gr. *blastos* „embrion”; BIOL.), stadiu în dezvoltarea embrionară a animalelor pluricelulare, rezultat din segmentarea oului. Cea mai caracteristică formă de **b.** este cea de veziculă sferică, avînd o cavitate interioară numită *blastocel*.

**blaz de distilare** (CHIM.), parte componentă a unei instalații de distilare în formă de recipient, în care se introduce amestecul de distilat. Încălzirea se poate face cu foc direct sau cu o serpentină ori manta, prin care circulă abur sau lichide de diferite temperaturi.

**blazón** (HERALD.), ansamblu de semne și de culori cu o anumită semnificație, dispuse

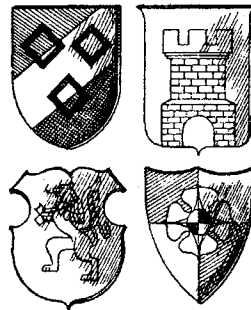

Blazoane

pe o suprafață puțin bombată, constituind, în unele țări, emblema unei familii de nobili, a unei provincii, a unui oraș, a unei bresle.

**blefarită** (gr. *blepharon* „pleoapă”), inflamație a pleoapei. — *B.ciliară* (sau *marginală*), inflamația foliculilor piloși și a glandelor sebacee de pe marginea liberă a pleoapelor.

**blëndă 1.** (MINER.) Sulfură naturală de zinc ( $ZnS$ ), de culoare gălbuie, brună sau neagră, cu luciu adamantin. Cristalizează în sistemul cubic sub formă de tetraedri sau formează agregate granulare. Se întâlnește mai ales în zăcămintele metalifere hidrotermale, împreună cu galena, pirita și calcopirita. Este principalul minereu de zinc. În R.P.R., cele mai importante zăcămintele de **b.** sînt cele de la Baia-Sprie, Căvnic, Herja, Baia-Borșa (reg. Maramureș), Rușchița (reg. Banat), ultimele două valorificate în timpul regimului de democrație populară. Sin. *sferit*. **2.** (FIZ.) *V. diafragmă*.

**blenoragie**, boală venerică, datorită microbului numit gonococ. Se manifestă la început prin semne locale: mâncărimi, usturimi și arsuri la urinare, scurgere purulentă, erecții dureroase, la care se adaugă o stare de oboseală și de deprimare psihică. La femei, **b.** are o evoluție subacută sau cronică, manifestându-se mai puțin evident și poate trece neobservată, de unde pericolul de transmitere mai departe a bolii. Se tratează cu antibiotice. Sin. *gonoree*.

**Blériot** [*blerió*], Louis (1872-1936), constructor de avioane și pilot francez, care a traversat pentru prima oară Canalul Mincii cu avionul (1909).

**Blida**, oraș în nordul Algeriei. 67 900 loc. (1954). Centru comercial. Întreprinderi de morărit, fabrici de conserve, de săpun, de uleiuri și de esențe aromatice.

**Blidarul**, cetate dacică din munții Orăștiei, care făcea parte din sistemul de întărituri din jurul Sarmisegetusei. Planul cetății este de inspirație greco-elenistică. Cetatea **B.** datează din sec. I î.e.n. și a fost mărită și întărită în sec. I e.n., în timpul lui Decebal.

**blindaj 1.** (MILIT.) Înveliș de protecție sub formă de plăci sau de cupole, de cele mai multe ori din oțel special.

Este folosit pentru protecția oamenilor, a mașinilor de luptă și a lucrărilor de fortificații, contra gloanțelor, a proiectilelor de artilerie și a altor mijloace de nimicire. **2.** (ELT.) Înveliș metalic închis al unor circuite și dispozitive electrice, folosit pentru a slăbi (sau chiar a anula), prin ecranare, interacțiunea dintre circuitele electrice conținute și câmpurile electrostatice, magnetice și electromagnetice din exterior. După natura acestei interacțiuni, **b.** poate fi electric, magnetic sau electromagnetic. *V. și ecran*.

**blitzkrieg** [*blitcrig*] (cuvînt german însemnînd „război-fulger”), doctrină militară aventuristă a imperialiștilor germani, care preconiza obținerea victoriei asupra unui stat printr-un război de scurtă durată, declanșat înainte de mobilizarea și desfășurarea forțelor de bază ale acestuia. Doctrina **b.** a suferit un eșec atît în timpul primului cît și în timpul celui de-al doilea război mondial.

**bloc**<sup>1</sup> **1.** (ARHIT.) Clădire de mari dimensiuni, alcătuită din mai multe caturi și cuprin-

zînd apartamente de locuit, birouri, magazine etc. **2.** (TEHN.) Piesă relativ mare, avînd cele trei dimensiuni aproximativ de aceeași mărime. **3.** (METAL.) Semifabricat de metal, obținut prin turnare în forme. *V. și lingou*. **4.** (MAȘ.) Organ al

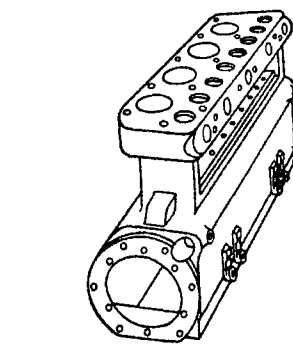

Bloc de motor cu ardere internă

un transformator și o linie într-o centrală electrică). **6.** (C.F.) *Bloc de cale ferată* (sau *bloc-sistem*), instalație de organizare și reglare a circulației trenurilor, cu ajutorul semnalelor fixe, în sistemul de circulație la interval de timp.

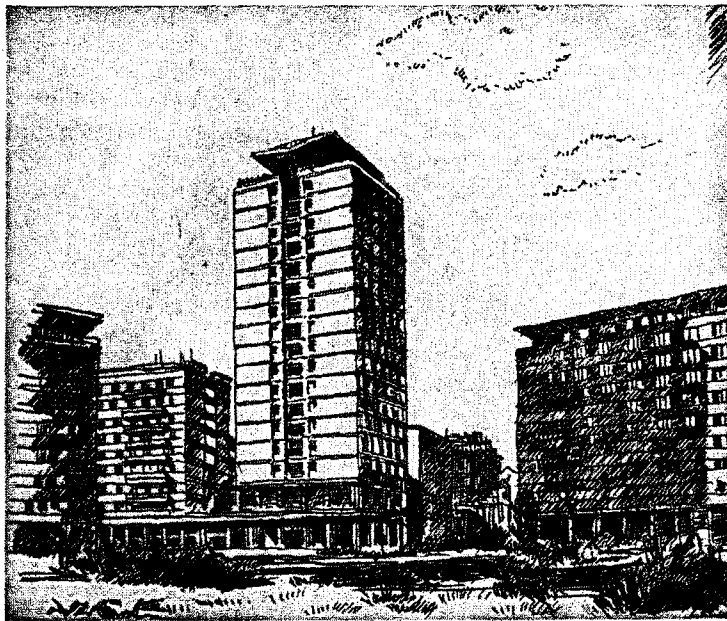

Ansamblu de blocuri

zînd apartamente de locuit, birouri, magazine etc. **2.** (TEHN.) Piesă relativ mare, avînd cele trei dimensiuni aproximativ de aceeași mărime. **3.** (METAL.) Semifabricat de metal, obținut prin turnare în forme. *V. și lingou*. **4.** (MAȘ.) Organ al

Pot fi: *b. de bifurcare*, servind pentru reglarea circulației la un post de ramificație; *b. de stație*, pentru reglarea circulației în limitele unei stații; *b. de linie* (automat sau semiautomat), servind la reglarea circulației în linie curentă, aceasta fiind împărțită, cu ajutorul semnalelor luminoase (așezate în punctele de secționare), în sectoare cel puțin egale cu distanța maximă de frinare a trenurilor, numite *sectoare de b.* (distanța minimă dintre două trenuri fiind de trei sectoare de *b.*). Înzestrarea căilor ferate cu *b. de linie* automat permite mărirea considerabilă a siguranței și a capacității de circulație a trenurilor. Planul de dezvoltare a economiei naționale pe anii 1960—1965 prevede extinderea *b. de linie* automat pe cel puțin 1 000 km. 7. (GEOL.) *Bloc eratic*, bloc de rocă, de dimensiuni mari, transportat de ghețari departe de locul de unde s-a desprins și străin în ceea ce privește constituția de formațiunile geologice ale regiunii în care se găsește. 8. (SPORT) *Bloc de start*, piesă rigidă special construită, de lemn sau de metal, care se fixează pe sol, înapoia liniei de plecare (start), cu scopul de a permite alergătorului ca, împingând puternic cu piciorul în ea, să pornească cu viteză mare în alergările de viteză. 9. (FILAT.) Două sau mai multe mărci poștale neseperate între ele, care au fost desprinse împreună dintr-o coală.

**bloc<sup>2</sup>** (POLIGR.), caractere de litere înrudite cu caracterele *g r o t e ș t i*, avînd liniile mai îngroșate și puțin rotunjite, folosite la culegerea afșelor, reclamelor și uneori la scoaterea în evidență a unui anumit text.

**blocadă**, sistem de măsuri urmărind izolarea unui stat sau grup de state pentru a le sili să accepte condițiile dictate de statul sau de statele care au organizat *b.* Ea poate fi: *politică*, cînd are ca scop izolarea unui stat din punct de vedere diplomatic, prin nestabilirea sau întreruperea relațiilor diplomatice cu statul blocat (ex. *b. politică* organizată de puterile imperialiste împotriva unor

țări de democrație populară, ca R.D. Germană, R.P. Chineză, R.P.D. Coreeană); *militară*, cînd tinde la izolarea unui stat, în timp de război, prin folosirea în acest scop a forțelor armate terestre, navale sau aeriene; *economică*, cînd tinde la izolarea economică a unui stat, prin întreruperea legăturilor comerciale și financiare cu acesta, pentru a-i submina economia. **B.**, sub toate formele ei, a fost folosită de statele imperialiste împotriva Statului sovietic în primii ani după revoluție. După al doilea război mondial, *b. economică* și *b. politică* sînt folosite de imperialiști împotriva țărilor de democrație populară, ca și împotriva tinerelor state naționale (ex. interzicerea comerțului cu țările socialiste la anumite produse, organizarea *b. economice* și *politice* de către S.U.A. împotriva Cubei). În politica lor agresivă, statele imperialiste folosesc *b.* și fără a exista stare de război.

**bloc agresiv**, alianță cu caracter militar, încheiată între state în vederea dezlănțuirii războiului imperialist. Formarea de blocuri agresive de către statele imperialiste exprimă politica lor de subjugare a popoarelor. Înainte de al doilea război mondial, Germania hitleristă, împreună cu Italia fascistă și Japonia militaristă, au format un *b.a.*, îndreptat, în primul rînd, împotriva U.R.S.S. După al doilea război mondial, blocurile militare agresive create de statele imperialiste (ex. Pactul Atlanticului de nord—N.A.T.O., Pactul Asiei de sud-est — S.E.A.T.O., Organizația tratatului central—CENTO) sînt îndreptate împotriva statelor socialiste, împotriva mișcării muncitorești revoluționare și a mișcării de eliberare națională, aceste blocuri amestecîndu-se direct în treburile interne ale popoarelor care s-au ridicat la revoluție. Oamenii muncii din țările capitaliste luptă pentru apărarea suveranității naționale a țării lor, pentru ieșirea acestor țări din *b. a.*, pentru lichidarea bazelor militare străine de pe teritoriul lor.

**blocăj 1.** (DRUM.) Fundație pentru drumuri în terenuri slabe cu circulație foarte intensă și grea. Este alcătuită din bolovani de rîu sau blocuri de piatră brută, cu grosime de 12—18 cm, așezate pe un pat de nisip sau de balast,

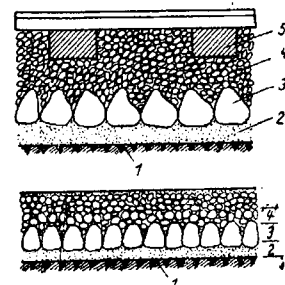

Blocăj sub balastul căilor ferate  
1 — platforma căii; 2 — strat de nisip;  
3 — blocăj; 4 — balast; 5 — traversă

împănate cu alicărie și cilindrate, peste care se întinde apoi un strat de macadam. 2. (C.F.) Strat de bolovani de rîu sau de piatră brută, cu grosime de 25 cm, așezat sub patul de balast al căii, la schimbătoarele de cale sau în linie curentă, acolo unde terasamentul nu poate suporta presiuni mari. 3. (CONSTR.) Aglomerație de blocuri mari de piatră sau de beton, constituind fundații la lucrări hidrotehnice, straturi de protecție la poduri (în spatele aripilor sau al sferturilor de con la culee și în jurul palelor sau pilelor) pentru a evita afuierea lor. 4. (SPORT) Procedeu tehnic-tactic folosit în unele ramuri de sport cu scopul de a opri (la volei, box) sau a proteja (la baschet, handbal) o anumită acțiune.

**blocăre 1.** (TEHN.) a) Imobilizare bruscă, de obicei nedorită, a unui dispozitiv mecanic sau a unui organ de mașină, din cauza unei defecțiuni (ex. blocarea pistonului datorită gripajului, blocarea comenzilor unei mașini etc.); b) Fixarea intenționată a două piese într-o poziție relativă, dorită. 2. (ELT.) a) Imobilizare intenționată a unor mașini, dispozitive etc., prin care se împiedică fie efectuarea operațiilor nepermise (*b. de comandă*), fie funcționarea defectuoasă a unor aparate (*b. de*



funcționare greșită). **b)** Închiderea căilor de acces pentru a împiedica pătrunderea persoanelor în încăperile sau în zonele unde este pericol de electrocutare, accidentare etc. (*b. de siguranță*). **3.** (CONT.) *Blocarea contului* (în socialism), situația unui cont curent sau de decontare din care nu se pot efectua imediat toate plățile scadente, ca urmare a lipsei de disponibil. Din conturile blocate, banca efectuează plățile acceptate sau dispuse de titulari, în limita disponibilului existent și în ordinea stabilită de lege: a) salariile; b) drepturile convenite bugetului; c) amortizările; d) furnizorii; e) datoriile către bănci; f) alte datorii.

**bloc cardiac** (MED.), tulburare de ritm a inimii, datorită întreruperii complete sau incomplete a unei de excitație care străbate diferitele segmente ale acestui organ. Poate fi definitiv sau intermitent.

**bloctiagramă** (GEOGR.), desen în perspectivă a unei porțiuni din scoarța terestră, pe care sînt redată simultan principalele trăsături ale reliefului și structura geologică pe care e dezvoltat acesta. **B.** reflectă grafic interacțiunea dintre relief și substrat; ea este mijlocul cel mai complex, expresiv, intuitiv de reprezentare a reliefului și a altor elemente componente ale învelișului geografic. Mai multe **b.** executate succesiv (în timp) pot reda

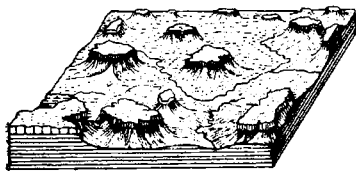

Bloctiagramă

etape caracteristice în dezvoltarea reliefului, precum și tendința dezvoltării acestuia. **B.** se clasifică după: exactitatea întocmirii, suprafața pe care o caracterizează și după proiecția în care sînt întocmite. Pentru întocmirea **b.** se folosesc: hărțile topografice, schițele panoramice, hărțile geologo-tectonice, datele de foraj și geofizice, aflorimentele etc.

**B.** se folosesc în cercetările geomorfologice, fizico-geografice, geologice, hidrologice, geotehnice, topografice etc.

**Bloch** [blɔc], Ernest (1880—1959), compozitor din S.U.A., de origine elvețiană. A scris muzică de operă, de cameră, simfonii, poeme simfonice, suite, rapsodii, lucrări concertante pentru vioară, violoncel etc. Creația lui, cu trăsături romantice, s-a inspirat din folclorul evreiesc.

**Bloch** [blɔc], Jean Richard (1884—1947), scriitor francez. Legat de gruparea literară



J. R. Bloch

progresistă „Clarté”, el a denunțat moravurile burgheze într-o serie de nuvele și în romanul „... Et Compagnie!” (1918). A susținut lupta poporului spaniol („Spanie, Spanie!” 1936). Urmărit de agenții Gestapoului în timpul ocupației naziste, s-a refugiat în U.R.S.S. Cuvîntările sale la Radio Moscova, prin care a chemat poporul francez la luptă împotriva ocupanților hitleriști, au fost adunate în volumul postum „De la Franța trădată la Franța înarmată” (1949). Drama „Toulon” (1943) este închinată eroismului marinarilor francezi care au preferat să-și scufunde flota decît să lase ca aceasta să cadă în mîinile naziștilor. Medalia de aur a păcii post-mortem (1950).

„**Blocul**”, ziar al Blocului democratic, apărut la Turnu-Severin în decembrie 1935. A dus o largă acțiune propagandistică pentru apărarea libertăților democratice și pentru realizarea Frontului popular antifascist. A fost interzis o dată cu Blocul democratic, în iunie 1936.

**Blocul antipartinic din august**, grup creat în 1912 de Troțki, alcătuit din lichidatoriști, troțkiști și otzoviști, îndreptat împotriva lui V. I. Lenin și a partidului bolșevic. Bolșevicii au dus o luptă hotărîtă împotriva blocului, care își masca activitatea sa lichidatoristă prin fraze despre unitate. Neavînd nici o legătură cu masele, blocul s-a destrămat în 1913—1914.

**Blocul democratic** (*Blocul pentru apărarea libertăților democratice*), organizație de masă legală, înființată în mai 1935 din inițiativa și cu sprijinul P.C.R. Organizația a avut pe întreg cuprinsul țării comitete locale, județene și regionale, a căror activitate era coordonată de un comitet central. **B.d.**, în care activau oameni de diverse categorii sociale, a luptat pentru unirea forțelor democratice într-un larg front popular de luptă împotriva primejdiei fasciste. Blocul a acționat în lupta antifascistă în comun cu Frontul plugarilor (cu care a încheiat în decembrie 1935 un acord) și cu Madosz-ul.

**blocul lirei sterline**, uniune valutară interstatală, creată de Anglia în 1931 cu participarea dominioanelor (cu excepția Canadei, care face parte din zona dolarului), a coloniilor engleze și a altor cîtorva state capitaliste. Pe baza acordurilor cu privire la acest bloc, Banca Angliei concentrează disponibilitățile valutare ale țărilor membre. Paritatea monedelor naționale ale acestora este legată de lira sterlină, iar plățile către țările din afara acestui bloc nu pot fi făcute decît cu aprobarea și prin intermediul Angliei. **B.l.s.** este folosit ca instrument de expansiune a capitalului englez în țările membre ale blocului și de zăgăzuire a pătrunderii capitalului american în aceste țări. Sin. *zona lirei sterline*.

**Blocul muncitoresc-tărănesc**, organizație politică legală de masă, înființată în 1925 din inițiativa și sub conducerea P.C.R. **B.m.-t.** a dus o luptă activă pentru apărarea intereselor oamenilor muncii, împotriva terorii, pentru ziua de lucru de opt ore, pentru pă-

mînt, pentru dreptul de organizare. Prin creșterea influenței sale în rîndurile maselor muncitoare de la orașe și sate, **B.m.-ț.** a reușit, în ciuda terorii, să obțină în alegerile comunale din 1927 și apoi în alegerile generale din 1931 adeziunea unui număr relativ mare de muncitori și țărani. Pe baza voturilor primite în alegerile din 1931, **B.m.-ț.** a trimis în parlament cinci deputați, cărora parlamentul burghezo-moșieresc, încălcînd constituția, le-a invalidat mandatele. În 1933, temîndu-se de influența crescîndă a **B.m.-ț.** asupra maselor de muncitori și țărani, guvernul burghezo-moșieresc i-a interzis activitatea. Blocul a editat și un organ de presă, intitulat „Înainte”.

**Blocul național democrat**, coaliție antihitleristă formată din Partidul Comunist din România și partidele: social-democrat, național-țărănesc și național-liberal. A luat ființă la 20 iunie 1944, cînd, în condițiile marilor victorii ale Armatei Sovietice, ale intensificării luptei antifasciste a maselor, ale creșterii stării de spirit antihitleriste în armată și ale iminentei prăbușiri a dictaturii militare-fasciste, Partidul național-țărănesc și Partidul național-liberal, temîndu-se să rămîna în afara evenimentelor și în izolare totală, au acceptat încheierea unui acord cu partidele din Frontul unic muncitoresc: Partidul Comunist din România și Partidul social-democrat. Rolul conducător în cadrul **B.n.d.** l-a avut Partidul Comunist din România. Deși acordul încheiat prevedea înlăturarea dictaturii militare-fasciste, instaurarea unui regim democratic, eliberarea țării de sub ocupația hitleristă, partidele național-țărănesc și național-liberal au continuat să se opună realizării acestor scopuri, urmînd vechea lor politică de tergiversare și duplicitate. Ele au căutat să împiedice orice acțiune concretă pentru răsturnarea dictaturii fasciste antonesciene și s-au împotrivit tot timpul ideii întoarcerii armelor contra Germaniei hitleriste. P.C.R. era

conștient că partidele burghezo-moșierești, deși au acceptat parțial propunerile sale atunci cînd prăbușirea dictaturii militare-fasciste era inevitabilă, vor încerca să pună piedici înlăturării platformei elaborate de partid, sperînd că vor putea abate masele de pe calea luptei pentru transformări democratice și vor reuși să mențină regimul burghezo-moșieresc. P.C.R. a considerat totuși necesară formarea **B.n.d.** în vederea coalizării tuturor forțelor nehitleriste. În același timp, P.C.R. a dus o consecventă acțiune de combatere a duplicității și pozițiilor reacționare ale partidelor burghezo-moșierești, militînd pentru unirea tuturor forțelor patriotice și pentru formarea unui guvern din reprezentanții tuturor partidelor și grupărilor politice democratice. În octombrie 1944, în condițiile unei noi regrupări a forțelor de clasă în țară, **B.n.d.** s-a dizolvat.

**Blocul partidelor democratice**, largă coaliție de forțe creată în mai 1946, pe baza platformei elaborate de P.C.R., și din care făceau parte partide și organizații reprezentînd interesele majorității zdrobitoare a poporului. Prin platforma care a stat la baza creării **B.p.d.**, partidele politice și organizațiile aderente se angajau să lupte pentru îmbunătățirea situației economice, pentru dezvoltarea economiei naționale pe calea folosirii bogățiilor naturale ale țării, pentru mobilizarea forțelor creatoare ale poporului, pentru asigurarea și lărgirea drepturilor și libertăților cetățenești, a egalității în drepturi a naționalităților conlocuitoare. Ele se angajau să lupte mai departe pentru asigurarea suveranității și independenței Romîniei, pentru strîngerea legăturilor de prietenie cu U.R.S.S. și cu celelalte țări iubitoare de pace. **B.p.d.** a obținut în alegerile parlamentare din 1946 o victorie deplină, care a însemnat izolarea completă de mase a partidelor burghezo-moșierești și a contribuit la consolidarea regimului democrat-popular în țara noastră.

**Blocul pentru apărarea libertăților democratice v. Blocul democratic.**

**Blocul popular al comunistilor și al celor fără de partid**, alianță electorală a comunistilor și a celor fără de partid din U.R.S.S., chemată să asigure alegerea celor mai buni cetățeni în organele puterii de stat. Baza de clasă a acestuia este alianța dintre clasa muncitoare și țărănime. Blocul unește în jurul P.C.U.S. pe muncitorii, țărani și intelectualii sovietici și oglindește unitatea moral-politică a poporului sovietic.

**Bloemfontein** [*blámfontein*], oraș în Republica Sud-Africană, centrul administrativ al provinciei Orange. 141 600 loc. (1957), inclusiv suburbiile. Important nod feroviar. Orașul **B.** are industrie alimentară, a sticlei și de prelucrare a metalelor.

**Blohintev**, Dmitri Ivanovici (n. 1908), fizician sovietic, membru corespondent al Academiei



D. I. Blohintev

de Științe a U.R.S.S. Erou al Muncii Socialiste; directorul Institutului unificat de cercetări nucleare de la Dubna. A adus contribuții importante la lămurirea unor probleme privind difuziunea sunetului, fenomenele de luminescență, difracția moleculelor pe suprafețele cristalelor, semiconductorii, structura nucleonilor. A condus ansamblul de lucrări pentru realizarea primei centrale atomoelectrice din lume (1954) și a propus o interpretare a legilor mecanicii cuantice, conform căreia caracterul lor statistic se datorește faptului că descriu mișcarea unor ansambluri de particule și nu a

particulelor izolate luate individual. Laureat al Premiului de stat al U.R.S.S. și laureat al Premiului Lenin.

**Blok**, Aleksandr Aleksandrovici (1880—1921), poet rus. A debutat ca simbolist („Ver-



A. A. Blok

suri despre o frumoasă domniță”, 1904). Poeziile lui **B.** din perioada revoluției ruse din 1905—1907 reflectă contradicțiile acute ale vieții din acea vreme, tragedia omului în orașul capitalist („Cei sătui”, 1905, ult. trad. rom. 1956; „O bucurie neașteptată”, 1907). Mai târziu, eliberându-se de estetism, **B.** a căutat drumuri noi („Masca de zăpadă”, 1907; „Pământ înzăpezit”, 1908; „Drame lirice”, 1908), scriind versuri închinat patriei și culturii ruse („Pe cîmpul Kulikovo”, 1908, trad. rom. 1956; „Rusia”, 1908, trad. rom. 1949). **B.** a salutat Marea Revoluție Socialistă din Octombrie, văzînd în ea o forță purificatoare,

chemată să nimicească lumea veche (poemele „Cei doisprezece”, 1918, trad. rom. 1949 și „Sciții”, 1918, trad. rom. 1949, articolul „Intellectualitatea și revoluția”, 1918).

**Blondel** [blōdél], André (1863—1938), fizician francez, membru al Academiei de Științe din Paris, inventatorul oscilografului (1893) și autor al unor importante lucrări privind teoria mașinilor electrice sincrone.

**Bloomfield** [blómfield], Leonard (1887—1949), lingvist american. Prin lucrarea sa „Limbaajul” (1933) a creat școala descriptivistă, o variantă americană a structuralismului, bazată pe psihologia behavioristă. A publicat și studii privitoare la fonetica și la morfologia unor limbi indo-europene și a unor limbi indiene din America.

**Blücher** [blühər], Gebhardt Leberecht von (1742—1819), feldmareșal prusian. A participat la aproape toate marile bătălii împotriva Franței napoleoniene. Tactician mediocru, a suferit înfringeri la Auerstedt (1806), la Montmirail (1814) și la Ligny (1815). La Waterloo (1815) a avut însă șansa să sosească în momentul cînd armata engleză, comandată de Wellington, se afla pe punctul de a fi înfrîntă și a întors soarta bătăliei în favoarea coaliției antinapoleoniene.

**Blum**, Léon (1872—1950), om politic francez, conducător al socialiștilor de dreapta, prim-ministru în guvernul Frontului popular în anii 1936—1937 și

martie-aprilie 1938. A dus o politică de trădare a intereselor maselor populare, opunîndu-se unității de acțiune a socialiștilor cu comuniștii. A fost unul dintre inițiatorii politicii de „neintervenție” în războiul național revoluționar al poporului spaniol, urmărind sugrumarea republicii spaniole. A condus guvernul format din socialiști, care a început în 1946—1947 războiul colonialist din Vietnam. A fost unul dintre cei mai activi partizani ai orientării proamericane și antisovietice a statului francez și unul dintre conducătorii Internaționalei Socialiste. A dezvoltat teoriile reacționare și cosmopolite ale „suprastatului”, „socialismului democratic” etc.

**blum** (METAL.), semifabricat de oțel de secțiune mare (în general de formă pătrată), avînd latura mică de cel puțin 120 mm, cu muchii rotunjite, obținut prin laminarea lingourilor la cald în laminorul bluming.

**Blume** [blüm], Isabelle (n. 1892), militantă pe tărîm social din Belgia, luptătoare pentru pace. Membră a Comitetului executiv al Uniunii belgiene pentru apărarea păcii și vicepreședintă a Prezidiului Consiliului Mondial al Păcii. Premiul internațional Lenin „Pentru întărirea păcii între popoare” (1953).

**bluming** (METAL.), laminor, reversibil sau nereversibil, folosit la degroșarea lingourilor mai mari de o tonă pentru

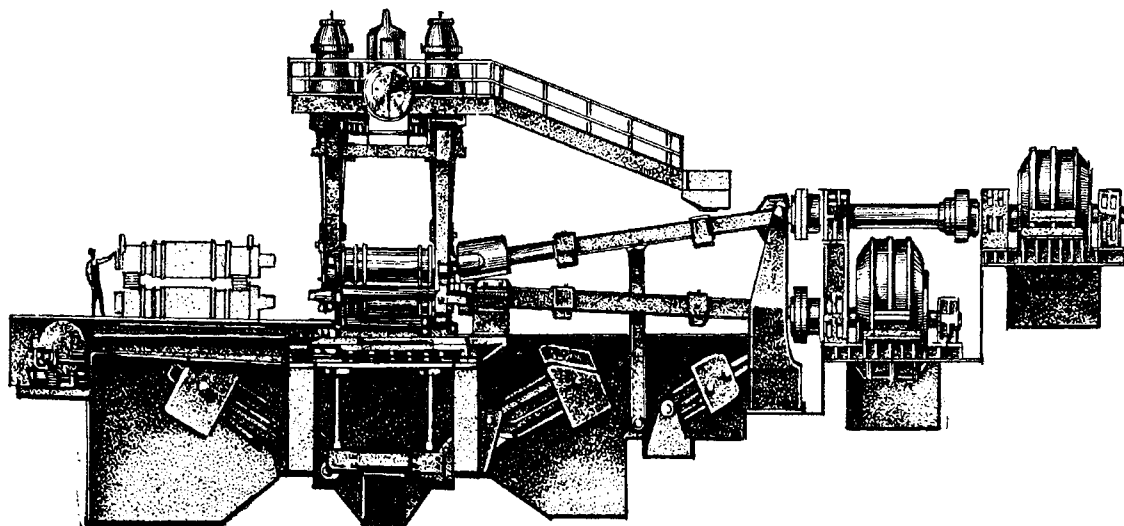

Linia principală a blumingului de 1150 mm.

transformarea acestora în blumuri sau brame.

„**Bluze albastre**“, revistă legală de literatură proletară, apărută la București la 5 iunie 1932, sub direcția îndrumare a P.C.R. **B.a.** a sprijinit acțiunea antirăzboinică inițiată de scriitorii Maxim Gorki, Romain Rolland ș.a. A publicat, între altele, nuvelele lui Alex. Sahia „Revoltă în port“ și „Uzina vie“, precum și traduceri din scriitori sovietici (V. Maikovski, F. Gladkov etc.). Revista a fost interzisă de guvernul burghezo-moșieresc în același an.

**bóa** (*Boa constrictor*), șarpe neveninos din familia boidelor, lung de 5–6 m, cu pielea de



Boa

culoare pestriță, cu membrele posterioare rudimentare, ca două excrescențe dispuse pe laturile cloacei. Trăiește în America de Sud.

**boală 1.** (MED.) Tulburare a stării de sănătate, datorită dereglării mecanismelor de coordonare și de adaptare a funcțiilor sub influența unor agenți din mediul intern sau extern (microbi, virusuri, substanțe toxice, iradiații etc.). Proces patologic care afectează organismul în totalitate sau în parte și care se manifestă printr-un ansamblu de simptome și printr-o evoluție caracteristică. În noțiunea de **b.** sînt cuprinse atît tulburările funcționale și leziunile produse de agentul vătămător, cît și reacțiile de apărare ale organismului stimulate de acest agent. — **B. abortivă**, boală a cărei evoluție clinică se caracterizează prin durată scurtă, simptomatologie atenuată, vindecare rapidă fără intervenția vreunui

tratament. — **Boala albastră**, boală de inimă datorită unei malformații cardiace congenitale (comunicație interauriculară etc.), care favorizează amestecul sîngelui arterial cu sîngele venos mai închis la culoare, de unde culoarea albastră-vineție a pielii și a mucoaselor. — **B. de iradiație** (sau *actinică*), ansamblul tulburărilor provocate prin expunerea organismului la acțiunea radiațiilor ionizante (raze Roentgen, radiații  $\alpha$ ,  $\beta$ ,  $\gamma$  și neutronice, care iau naștere din nucleul atomic). **B. de i.** se manifestă clinic prin anemie, hemoragii, difterite infecții etc., ca urmare a tulburărilor procesului de formare a celulelor sanguine și a scăderii capacității de apărare a organismului. — **B. de nutriție**, boală provocată de tulburări metabolice, care au ca urmare alterarea stării normale de nutriție a organismului (ex. pelagra, obezitatea, diabetul etc.). — **B. hipertensivă**, boală datorită unei tulburări a activității nervoase superioare, cu caracter de nevroză, însoțită de apariția unei hipertensiuni arteriale. În producerea ei, un rol important are tulburarea relațiilor funcționale normale dintre scoarța cerebrală și centrul subcortical, care generează tulburări complexe vegetative, endocrine și umorale. Hipertensiunea, care rezultă din tulburarea mecanismelor de reglare a tensiunii arteriale, are la început un caracter funcțional și abia după o evoluție mai îndelungată apar modificări organice, afectînd în primul rînd aparatul cardiovascular și apoi alte organe. Evoluția bolii hipertensive este împărțită, de obicei, în trei stadii: neurogen, de tranziție și renal. Concepția modernă asupra mecanismului de producere a bolii hipertensive se bazează în special pe lucrările importante ale lui Lang și Measnikov. — **B. operatorie**, ansamblu de tulburări care apar după o intervenție chirurgicală, ca urmare a impulsurilor nervoase reflexe, pornite de la nivelul organului afectat, precum și a dezechilibrului temporar al umorilor organismului, produse prin actul operator. Este mai gravă la

indivizi obezi, diabetici, bolnavi de rinichi etc. și după intervenții chirurgicale mari. — **Boala lui Pierre Marie și Marinescu** v. *acromegalie*. — **Boala serului**, formă de reacție anafilactică sau alergică a organismului, care apare după injectarea cu ser străin (ex. ser de cal). Se caracterizează prin urticarie, edeme, dureri articulare, febră, stare generală rea etc. — **B. ulceroasă**, boală specific umană, datorită tulburării relațiilor funcționale normale dintre scoarța cerebrală și centrul subcortical și caracterizată prin apariția unei ulcerări în stomac sau duoden. Expresie a unei suferințe complexe a organismului, boala ulceroasă se manifestă prin dureri abdominale ritmate de alimentație, variabile după localizarea ulcerului, mărimea lui, stadiul de evoluție al bolii etc. Uneori este însoțită de vărsături, tulburări neurovegetative etc. Concepția modernă asupra mecanismului de producere a bolii ulceroase a fost consolidată prin cercetările lui K. M. Bikov. V. și ulcer, 2. (MED. VET.) **Boala borhotului**, boală care apare la animalele hrănite excesiv cu borhot rezultat de la fabricile de spirt. Se manifestă prin decalcifieri, slăbirea și căderea dinților, tulburări digestive, avorturi la femele, eczeme. La primele semne ale bolii, borhotul din hrană trebuie înlocuit total sau parțial cu alte furaje. Pentru a evita boala, în rația animalelor hrănite cu borhot se adaugă calciu. — **Boala edemelor**, boală enzootică acută a porceilor, de obicei mortală. Evoluează ca o intoxicație gravă, fiind atribuită unor tipuri de colibacili. Se manifestă prin umflături ale capului, pleoapelor și prin tulburări nervoase. Nu se cunoaște încă un tratament eficace al ei. — **Boala lui Aujeszky**, boală infecțioasă la animale, provocată de un virus filtrabil. La porci, se manifestă prin tulburări respiratorii și avorturi la femele, producînd mari pagube în crescătorii. La celelalte specii se manifestă prin simptome generale, în special nervoase, grave. Boala se transmite prin animalele bolnave (sau

trecute prin boală) și prin șobolani. Măsurile de combatere constau în izolare, carantină, imunizare cu ser și vaccin, deratizare.—*Boala lui Carré*, boală acută infecțioasă a ciinilor tineri, produsă de un virus. Se manifestă prin tulburări generale, atrofia mușchilor etc., terminându-se prin moartea animalului. Poate fi prevenită prin vaccinarea căteilor după întărcare. Sin. *jigodie*.—*Boala respiratorie cronică a păsărilor*, boală infecțioasă cu evoluție cronică, provocată de microbul *Mycoplasma gallinarum*. Se întâlnește în special la puii de găină și de curcă, manifestându-se prin respirație horcăitoare, tuse și slăbire. Durează 1—2 luni; mortalitatea poate ajunge până la 30%. Se tratează prin administrarea antibioticelor în hrană.

**3.** (FITOPAT.) *Boala olandeză a ulmilor*, boală a ulmilor care se manifestă prin uscarea arborilor datorită atacului combinat al insectelor xilofage și al ciupercii *Ophiostoma ulmi*, care se dezvoltă în vasele alburnului arborilor debilitați. Se previne prin combaterea insectelor xilofage, eliminarea arborilor atacați și cultivarea varietăților rezistente. Ea a fost semnalată pentru prima dată în Olanda.—*B. fiziologică*, dezechilibru produs în corpul plantelor sub influența factorilor nefavorabili, climatici sau de sol (ex. seceta, lipsa unor elemente nutritive etc.). Se manifestă în general prin decolorări, necrozări, creștere anormală, veștigii etc.

**boală profesională**, boală care se contractează în procesul de muncă, sub influența, de obicei de durată, a unor factori vătămători, specifici profesiei sau locului în care se lucrează (ex. silicoza, antracoza, unele dermatoze). În R.P.R., ca și în celelalte țări socialiste, prin complexul de măsuri privitoare la protecția muncii, ca îmbunătățirea continuă a proceselor tehnologice, a sistemului de ventilație la locul de muncă, măsuri profilactice, se asigură combaterea cauzelor care provoacă **b. p.** La aceasta contribuie și reducerea zilei de muncă la anumite categorii de

muncitori, precum și ridicarea nivelului de trai al maselor muncitoare. Legislația noastră, stabilind lista bolilor profesionale, prevede totodată că, în caz de **b. p.**, angajații au dreptul la ajutoare în cadrul asigurărilor sociale și la pensie în condiții mai avantajoase decât în caz de boală obișnuită.

**boală socială**, boală a omului a cărei apariție și răspândire în mase este provocată de influența condițiilor social-economice nefavorabile. Dintre **b. s.** fac parte bolile profesionale (determinate de condițiile nefavorabile de muncă), precum și tuberculoza, rahitismul, alcoolismul, bolile venereice, pelagra (determinate în general de condițiile nefavorabile de viață). Larga răspândire a bolilor sociale în societatea capitalistă se datorează exploatarea maselor muncitoare. Astfel, mortalitatea provocată de tuberculoză la negrii din Statele Unite este aproape de trei ori mai mare decât la albi. În capitalism, măsurile de luptă contra bolilor sociale au numai un caracter relativ, întrucât ele nu îndepărtează cauzele principale care determină apariția acestor boli. Sistemul socialist, desființând exploatarea omului de către om, îndepărtează condițiile care dau naștere bolilor sociale și creează premisele necesare și mijloacele active pentru lichidarea acestora.

**boărcă** (*Rhodeus sericeus*), pește teleostean din familia ciprinidelor, cu corpul înalt și

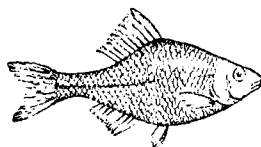

Boarcă

turtit lateral, lung de 6—8 cm, de culoare închisă, cenușie-verzuie pe spinare. Se reproduce primăvara, femela depunând 30—40 de icre mari în cavitatea branhială a scoicilor de baltă. În timpul reproducerii, masculul îmbracă haina de nunta, căpătând culori frumoase, irizate. Trăiește la noi în iazuri, în bălți și în

riuri de șes. Are valoare economică redusă.

**Boarul** (ASTR.), constelație din emisfera boreală, compusă din cinci stele mai strălucitoare, așezate în formă de pentagon neregulat; Arcturus este steaua

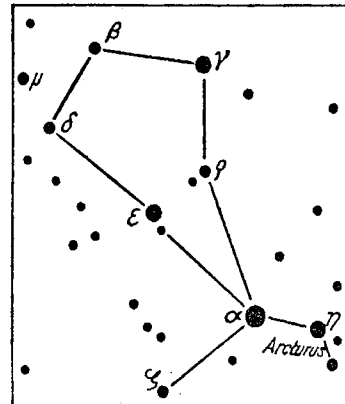

Boarul

α din această constelație. Vizibilă din țara noastră din primăvară până la începutul toamnei.

**Boas** [*boues*], Franz (1858—1942), antropolog, etnograf și lingvist american de origine germană, fondatorul și șeful așa-numitei „școli istorice” în etnografia americană. Combătând rasismul și fascismul de pe pozițiile democratismului burghez, inevitabil limitate, școala sa a dat naștere orientării „psihologice” din etnografia americană, care, în esență, se deosebește prea puțin de rasism. Op. pr.: „Rasă, limbaj și cultură” (1940).

**bob**<sup>1</sup> (*Vicia faba*), plantă erbacee anuală din familia leguminoaselor, cu tulpina înaltă de 80—120 cm, goală în interior, cu frunze compuse din 1—3 perechi de foliole eliptice și cu flori albe pătate. Fructele, păstăi mari, au semințe ovale, turtite, bogate în proteine. În țara noastră se cultivă pe suprafețe restrânse, în regiunile nordice. Fiind o cultură productivă se prevede extinderea ei în vederea largirii bazei furajere.

**bob**<sup>2</sup> (engl. *bobsleigh*, din *to bob* „a pendula” și *sledge* „samă”; SPORT), sanie de metal pentru concursurile pe piste de zăpadă înghețată, construită din asamblarea a două sănii, cea din față servind la conducere și fiind manevrată cu un volan.

În funcție de dimensiuni, echipajul **b.** este format din 2 pînă la 8 oameni. În condiții

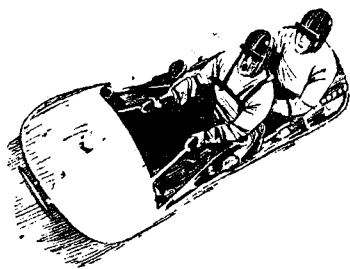

Bob

optime, **b.** poate atinge o viteză de 90—100 km pe oră.

**Bobescu**, Jean (n. 1890), dirijor român, profesor la Conservatorul „Ciprian Porumbescu” din București, maestru emerit al artei. Repertoriul său cuprinde îndeosebi opere clasice și romantice din muzica universală, precum și lucrări românești. Artă sa se caracterizează prin capacitatea de a reliefa linia melodică. S-a remarcat și peste hotare.

**bobinare 1.** (TEHN.) Operația de înfășurare a unui fir, a unui cablu, a unei benzi etc. pe un suport cilindric sau conic. **2.** (ELT.) Executare a unei înfășurări de mașină sau de aparat electric.

**bobină 1.** Ansamblu realizat prin înfășurarea benzilor, a semitorurilor sau a firelor pe o piesă cilindrică sau conică, plină sau tubulară, din lemn, din carton, din metal etc., numită de asemenea *bobină*. **V.** și *mosor*; *țevă*. **2.** (ELT.) *Bobină electrică*, element al unui circuit electric, constituit dintr-un ansamblu de spire înfășurate pe un suport. Se utilizează în aparate, mașini și instalații electrice, fie pentru a produce un câmp magnetic intens, fie pentru a fi sediul unei tensiuni electromotoare induse prin variația în timp a fluxului magnetic care-i înbrățișează spirele.—**B. de inducție**, transformator electric cu miez de fier deschis, a cărui înfășurare primară este parcursă de curent continuu, întrerupt periodic, și în a cărui înfășurare secundară se induce astfel o tensiune electromotoare alternativă înaltă, cu alternanțe neegale. Una dintre primele *b. de i.* a fost *b. Ruhm-*

*korff*, construită în 1852. **B. de i.** sînt utilizate în instalațiile electrice ale autovehiculelor, în telefonie, la aparate electromedicale etc.—**B. de reactanță**, bobină electrică construită pentru a produce, fără pierderi mari de putere activă, o anumită cădere de tensiune în circuitul de curent alternativ din care face parte, datorită reactanței inductive pe care o prezintă. În circuitele unor instalații electrice se introduc *b. de r.* pentru limitarea intensității curenților de scurt circuit. **V.** și *reactor*.—**B. de șoc**, bobină electrică folosită pentru a bloca trecerea curenților de frecvență înaltă prin circuitul în care e conectată în serie, datorită faptului că prezintă o mare reactanță inductivă. **V.** și *în f ă ș u r a r e*.

**Bobîlna**, deal lingă orașul Dej, unde a fost instalată

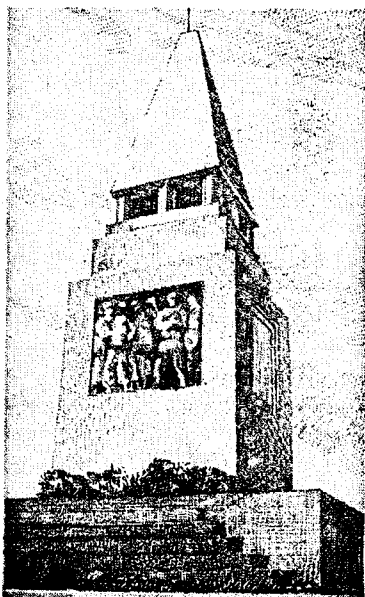

Bobîlna. Monumentul

principala tabără a răscoalei populare antifeudale din 1437—1438 a țăranilor romîni și unguri din Transilvania, cărora li s-au alăturat o parte din orășeni. La **B.** a avut loc, la sfîrșitul lunii iunie 1437, o mare luptă împotriva oștilor feudalilor, încheiată cu victoria țăranilor răsculați. Aceasta a fost cea dintîi mare biruință a țăranilor romîni și unguri din Transilvania asupra nobilimii. Ea s-a încheiat cu o înțelegere ale cărei principale rezultate au fost: dreptul de liberă

strămutare, desființarea noiei, micșorarea rentei feudale și a decimei clerului, recunoașterea țăranilor ca locuitori ai țării și a dreptului lor de a organiza, împreună cu orășenii, adunări anuale, opuse adunării nobililor. Biruința de la **B.** și înțelegerea care i-a urmat au însemnat o puternică lovitură pentru nobilime și biserica catolică. În anii puterii populare s-a ridicat pe dealul de la **B.** un monument în cinstea acestei victorii. **V.** și *r ă s c o a l e ț ă r ă n e ș t i* în România.

**bobovină** (PEDOL.), concrețiune sferică de dimensiuni mici, de culoare neagră sau brună, alcătuită din oxizi de fier și mangan. Se întilnește mai ales în solurile care sînt supuse periodic unor umeziri excesive.

**Bobruisk**, oraș în Uniunea Sovietică, în R.S.S. Bielorusă. 97 000 loc. (1959). Combinat de placaje, fabrici de mobile, industrie textilă și alimentară.

**bóbslei**, sport practicat cu bobul.

**bocapórt** (NAV.), deschidere în puntea unei nave prin care se introduc și se scot mărfurile dintr-o magazie, amenajată astfel ca pe mare să poată fi închisă.

**Boccaccio**, Giovanni (1313—1375), scriitor italian, unul dintre primii umaniști ai Renașterii, întemeietorul prozei artistice italiene. A trăit la Neapole și la Florența; casa lui a constituit un focar al noii culturi. A fost un mare admirator al lui Dante și Petrarca. A scris numeroase opere în versuri și în proză, precum și lucrări de cercetare științifică în domeniul istoriei și al mitologiei, comentarii asupra vieții și operei lui Dante. Romanul său „Fiammetta” (1343) este unul dintre primele romane autobiografice din literatura universală. Capodopera sa, volumul de nuvele „Decameronul” (c. 1350—1355, ult. trad. rom. 1957), important monument al culturii Renașterii, ridică nuvela la un înalt nivel artistic. În „Decameronul”, tablou realist al societății timpului, **B.** a demascat, cu mare vervă satirică și pătrundere psihologică, fățarnicia clerului, ascetismul medieval, pre-

judecățiile de orice natură ale societății feudale, opunându-le virtuțile omului culturii noi, orășenești, înzestrat cu o concepție realistă și optimistă despre lume. Afirmând cu vigoare



G. Boccaccio

dreptul omului la o viață liberă și fericită, „Decameronul” a dat o lovitură puternică concepțiilor religioase, medievale, marcând astfel un pas important în lupta împotriva misticismului și clericalismului. În ultimii ani ai vieții, sub influența profundelor contradicții sociale ale timpului, B. a trecut printr-o criză sufletească, care l-a îndepărtat de concepția sa optimistă.

**Boccherini**, Luigi (1743—1805), violoncelist și compozitor italian, influențat de școala de la Mannheim. B. este unul



L. Boccherini

dintre precursorii clasicismului vienez. Creația lui cuprinde simfonii, concerte pentru violoncel și orchestră, cvintete și cvartete pentru coarde, triouri, muzică de scenă, misse, cantate și lucrări vocale.

**Bochum** [bóhum], oraș în R. F. Germană, în landul Renania de Nord-Westfalia. 361 900 loc. (1960). Nod feroviar și important centru siderurgic, cu întreprinderi con-

structoare de material rulant și de mașini electrice.

**Bocivar**, Andrei Anatolievici (n. 1902), metalurgist sovietic, membru al Academiei de Științe a U.R.S.S.; Erou al Muncii Socialiste. În lucrările sale s-a ocupat de probleme de cristalizare și recristalizare a metalelor și aliajelor, de deformării ale aliajelor la temperaturi înalte, de cristalizare a aliajelor sub presiune, de proprietățile de turnare a aliajelor etc. Laureat al Premiului de stat al U.R.S.S.

**Böcklin**, Arnold (1827—1901), pictor elvețian. Autor de tablouri mitologice și alegorice și de peisaje. În cea mai mare parte a operei sale afirmă o orientare idealistă, adesea mistică („Insula morților”, 1880; „Tărîmul celor fericiți”, 1878 ș.a.). Este unul dintre inițiatorii decadentismului modern în pictură.

**Bocska** [bóci-cș-i], Ștefan, principe al Transilvaniei (1604—1606). A restabilit autonomia Transilvaniei, în urma unor lupte victorioase împotriva trupelor imperiale austriece, conduse de generalul Gh. Basta. În 1605 a încheiat un tratat de alianță cu Radu Șerban, domnul Țării Românești.

**Bocșa**, oraș raional în reg. Banat. 13 250 loc. (1961). Industrie de construcții de mașini și de prelucrare a metalelor (construcții metalice grele și utilaj agricol), întreprinderi chimice și de prelucrare a lemnului. Orașul s-a constituit prin contopirea localităților *Bocșa Română* și *Bocșa Vasioviei*.

**Bod**, comună în raionul Sf. Gheorghe, reg. Brașov. 4 140 loc. (1961). Fabrică de Zahăr Este considerată „polul” frigului din R.P.R. (în ianuarie 1942 s-au înregistrat aici —38,5°C).

**Bode**, Johann Elert (1747—1826), astronom german. A stabilit o lege matematică empirică pentru calculul distanței planetelor în sistemul solar, cunoscută sub numele de *legea lui B.* Conform acestei legi, distanța *a* a unei planete față de Soare este egală cu  $0,4 + 0,3 \cdot 2^n$ . În această formulă, *n* se ia  $-\infty$  pentru Mercur, 0 pentru Venus, 1 pentru Pământ

ș.a.m.d. Cu ajutorul acestei legi s-a prevăzut existența unei planete între Marte și Jupiter și s-au calculat ulterior pozițiile planetelor Neptun și Pluton, ajungându-se astfel la descoperirea lor. Teoriile cosmogonice încearcă să explice această lege.

**Bodenstein** [bódənštajn], Max (1871—1942), chimist german. Intemeietor al cineticii chimice, s-a ocupat cu studiul cineticii de reacție în fază gazoasă.

**Bodin** [bodê], Jean (1530—1596), jurist și gânditor social-politic francez, ideolog al monarhiei absolute. A enunțat, de pe pozițiile burgheziei în ascensiune, ideea suveranității de stat, militând pentru un stat național centralizat. B. a combătut pretențiile papilor la puterea universală și a cerut toleranță față de hughenoti. A fost unul dintre primii reprezentanți ai determinismului geografic, care, în acea vreme de dominație a teologiei, avea un rol progresist. În economia politică a pus bazele teoriei cantitative a banilor. Op. pr.: „Cele șase cărți despre republică” (1576).

**Bodnăraș**, Emil (n. 1904), membru al Biroului Politic al C.C. al P.M.R., vicepreședinte al Consiliului de Miniștri al R.P.R. Încă din tinerețe, ca ofițer, a simpatizat cu mișcarea muncitorească. Arestat și condamnat în 1934 la 10 ani muncă silnică pentru participare la lupta împotriva regimului burghezo-moșieresc, a fost deținut la Aiud, Doftana și în alte închisori. În anul 1940, în timp ce se afla în închisoarea Caransebeș, a fost primit în rândurile Partidului Comunist din România. Fiind eliberat din închisoare în anul 1942, a desfășurat activitate revoluționară în ilegalitate, îndeplinind sarcinile încredințate de partid. A participat la organizarea și înlăptuirea insurecției armate din august 1944. După eliberarea țării de sub jugul fascist a avut munci de răspundere pe linie de partid și de stat. La Conferința națională a P.C.R. din octombrie 1945 a fost ales membru al Comitetului Central și al Biroului Politic al C.C. al P.C.R.,



iar de la Congresul I al P.M.R. (1948) este membru al Comitetului Central și al Biroului Politic al C.C. al P.M.R. Între

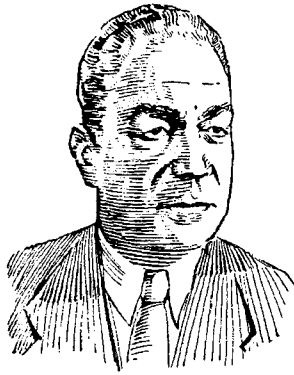

E. Bodnăraș

anii 1947—1957 a fost ministru al Forțelor Armate ale R.P.R. Din anul 1954 este vicepreședinte al Consiliului de Miniștri al R.P.R. În 1959 i s-a conferit titlul de Erou al Muncii Socialiste.

**Bodnărescu, Samson L.** (1840—1902), scriitor român, membru al societății „Junimea”. A scris poeme cu caracter filozofic idealist, epigrame, elegii și tragediile „Rienzi”, 1868 (inspirată din opera cu același titlu a scriitorului englez Edward Bulwer-Lytton), și „Lăpușneanu-vodă” (1878—1879), de valoare literară minoră.

**bodóni** (POLIGR.), caractere de litere cu contrast mare între liniile de bază și liniile secundare, având piciorușele subțiri și drepte.

**Boemia**, veche provincie istorică în vestul R. S. Cehoslovace, a cărei denumire este menționată pentru prima dată de Tacit. În antichitate a fost locuită de o populație celtică, dispărută în urma unei invazii a marcomanilor, iar din secolul V—VI de triburi slave, devenind apoi nucleul statului feudal ceh.—*Sticlăria de Boemia*, una dintre cele mai importante industrii de sticlărie din Europa, renumită încă din secolul al XVI-lea. În secolul al XIX-lea, s-a dezvoltat, tot în Boemia, producția cristallului colorat.

**Boerescu, Vasile** (1830—1883), om politic român. A fost profesor la Facultatea de drept din București și de mai

multe ori ministru. În tinerețe a participat la revoluția din 1848 și a militat pentru Unirea Principatelor și alegerea lui Al. I. Cuza. Mai târziu s-a alăturat monstruoasei coaliții, contribuind la detronarea domnitorului. Ca ministru de externe în guvernul L. Catargiu, a fost unul dintre principalii autori ai Convenției comerciale încheiate cu Austro-Ungaria în 1875, care a avut urmări nefaste asupra dezvoltării economice a țării.

**Boerhaave** [*búshavə*], Hermann (1668—1738), medic olandez, considerat ca unul dintre fondatorii medicinei clinice moderne. A introdus în studiile clinice metodele și cunoștințele științelor naturale ale epocii sale. Op. pr.: „Fundamentele medicinei” (1708); „Aforisme despre cunoașterea și tratarea bolilor” (1709) și altele.

**Boethius, Anicius Manlius Severinus** (480—524), om de stat și filozof roman, adept al idealismului platonice, cu nuanțe neoplatonice și stoice. A tradus din limba greacă în limba latină scrieri de matematică și filozofie, îndeosebi unele lucrări de logică ale lui Aristotel, pe care le-a comentat. A scris: „Mingierile filozofiei” („De consolatione philosophiae”), care a cunoscut o mare răspândire în evul mediu. V. și pătratul logic.

**bogatiri**, eroi ai bilinelor ruse, care săvârșesc fapte de eroism în luptă, apără patria de năvălirile dușmanilor din afară (Iliia Muromet, Dobrînea Nikitici, Alioșa Popovici) sau se disting prin marea lor putere de muncă (Mikula Seleaninovici).

**Bogdania**, denumire dată Moldovei de către turci, după numele primului ei domn de sine stătător, Bogdan I. Turcii mai numeau Moldova și *Kara Bogdan* „Bogdania neagră”.

**Bogdan, Catul** (n. 1897), pictor și grafician român, profesor la Institutul de arte plastice „N. Grigorescu” din București. În perioada dintre cele două războaie mondiale, a desfășurat în Ardeal o activitate artistică și pedagogică susținută. **B.** se orientează tot mai mult,

după 1944, spre temele noi ale contemporaneității.

**Bogdan, Gheorghe** (1859—1930), medic român. A fost profesor la Facultatea de medicină din Iași. Împreună cu Mina Minovici a creat școala română de medicină judiciară. Op. pr.: „Curs de medicină legală” (1921—1925).

**Bogdan, Ioan** (1864—1919), filolog și istoric român. A fost profesor la Universitatea din București și membru al Academiei Române. Este inițiatorul studiilor de slavistică în țara noastră. A publicat și a comentat numeroase texte și documente slave privitoare la trecutul poporului român, unele descoperite de el în arhivele ruse și polone, subliniind influența popoarelor slave vecine și a culturii lor asupra istoriei și culturii poporului român. Op. pr.: „Vechile cronic moldovenești pînă la Ureche” (1891),



I. Bogdan

„Cronici inedite atîngătoare de istoria romînilor” (1895), „Documente și regeste privitoare la relațiile Țării Romînești cu Brașovul și Ungaria în sec. XV și XVI” (1902), „Letopisețul lui Azarie” (1909), „Documentele lui Ștefan cel Mare” (1913) ș.a.

**Bogdan, Petre** (1873—1944), chimist român. A fost profesor la Universitatea din Iași și membru al Academiei Române. A introdus studiul chimiei fizice în învățămîntul din țara noastră. A cercetat influența neelectroliților asupra disociației și tensiunii de vapori ale electroliților slabi în soluție, precum și constituția moleculară a lichidelor. A stabilit o legătură între viteza sunetului

în lichide și căldura de evaporare. Pe baza teoriei cinetico-moleculare a studiat constituția solidelor. Op. pr.: „Cercetări asupra numerelor de transport ale ionilor“; „Teoria cinetică“; „Curs de chimie fizică“ (4 vol.).

**Bogdan I**, primul domn de sine stătător al Moldovei (1359—1365). Înainte de 1359 a fost voievod al Maramureșului. Răsculându-se împotriva regelui Ungariei, Ludovic I de Anjou, a trecut în Moldova de unde l-a alungat pe voievodul Balc, vasal Ungariei, și unde a condus lupta poporului moldovean pentru eliberarea de sub suzeranitatea Ungariei, izbutind să pună bazele statului feudal independent, Moldova.

**Bogdan al II-lea**, domn al Moldovei (1449—1451), fiul lui Alexandru cel Bun și tatăl lui Ștefan cel Mare. A învins la Crasna (1450) oștile regelui Poloniei. În 1451 a fost ucis de fratele său Petru Aron, care i-a luat tronul.

**Bogdan al III-lea**, domn al Moldovei (1504—1517), fiul și urmașul lui Ștefan cel Mare.



Bogdan al III-lea

A purtat mai multe războaie cu polonii, cu care relațiile Moldovei erau încordate încă de la sfârșitul domniei tatălui său. În timpul domniei lui, Moldova a suferit de pe urma năvălirilor tătarilor. Este cunoscut în istorie sub numele de *Bogdan cel Orb*, din cauză că își pierduse un ochi într-una din bătăliile la care participase.

**Bogdan-Duică**, Gheorghe (1865—1934), istoric și critic literar român, membru al Academiei Române. A scris numeroase lucrări care se disting prin erudiție („Petru Maior“, 1893; „Istoria literaturii ro-

mâne moderne. Întîii poeți munteni“, 1922; „Gheorghe Lazăr“, 1924; „Ioan Barac“, 1933 ș. a.). Bun cunoscător de izvoare, **B.-D.** a fost lipsit însă de perspectivă științifică în interpretarea faptelor istorice.

**Bogdanov**, Aleksandr Aleksandrovici (1873—1928), medic și filozof machist rus, social-democrat. Neînțelegînd necesitatea partinității marxiste în domeniul filozofiei și al culturii în genere, **B.** a devenit un propagandist al ideologiei burgheze în rîndul proletariatului. A încercat să înlocuiască materialismul dialectic cu o variantă a empiriocriticismului, pe care a denumit-o „empiriomonism“. El a susținut teza idealistă a identității existenței sociale cu conștiința socială. Negînd dialectica și teoria marxistă a luptei de clasă, **B.** a devenit un adept al teoriei echilibrului. În economia politică a formulat teoria reformistă a „organizării forțelor de producție“, potrivit căreia progresul social ar fi rezultatul exclusiv al acumulărilor treptate cantitative intervenite în dezvoltarea forțelor de producție. După Revoluția din Octombrie, el a fost un ideolog al „Proletcultului“. Concepțiile filozofice ale lui **B.** au fost aspru criticate de V. I. Lenin în lucrarea „Materialism și empiriocriticism“.

**boghead** (cuvînt englez, pronunțat *boghed*; PETROGR.), varietate de carbune bituminos, formată prin incarbonizarea depozitelor de alge și caracterizată printr-un conținut bogat în substanțe volatile și cenușă.

**boghiiu** (C.F.), cărucior constituit dintr-un cadru de oțel, cu două sau mai multe osii, pe care se reazemă șasiul vehiculelor feroviare; el asigură înscrierea acestora în curbe și mersul liniștit la viteze mari.

**Bogoliubov**, Nikolai Nikolaevici (n. 1909), matematician și fizician sovietic, membru al Academiei de Științe a U.R.S.S. A adus contribuții esențiale în domeniul calculului variațiilor, al metodelor aproximative din analiza matematică și în teoria modernă a ecuațiilor diferențiale, teoria sistemelor dinamice, contribuții care au permis

elaborarea teoriilor moderne ale fero- și antiferomagnetismului. Este autorul teoriilor supraconductibilității și suprafluidi-



N. N. Bogoliubov

tății. Laureat al Premiului de stat al U.R.S.S. și laureat al Premiului Lenin.

**bogomili** (după numele preșusului fondator, preotul bulgar *Bogomil*), membrii unei secte creștine, apărută în Bulgaria la începutul sec. al X-lea ca protest împotriva feudalizării țării. La sfârșitul sec. al X-lea și începutul sec. al XI-lea, bogomilismul s-a răspîndit și în Serbia, Bizanț, Bosnia etc. **B.** respingeau dogmele și ritualul bisericii ortodoxe, nu admiteau botezul și împărțășania. Ei credeau într-un dualism al binelui și răului, negau proprietatea asupra bunurilor materiale, în care vedeau izvorul păcatului. Bogomilismul a cuprins țărănimea și sărăcimea orașelor. Adepții lui au suferit persecuții sîngeroase, îndeosebi în sec. al XIII-lea și au dispărut definitiv în sec. al XV-lea. Concepția **b.** a influențat pe *c a t a r i*. La noi, influența **b.** s-a făcut simțită în folclor (în unele legende și în scrieri apocrife).

**Bogomoleț**, Aleksandr Aleksandrovici (1881—1946), fiziopatolog sovietic, membru al Academiei de Științe a U.R.S.S., om de știință emerit al R.S.F.S.R., președinte al Academiei de Științe a R.S.S. Ucrainene, Erou al Muncii Socialiste. Lucrările lui **B.** tratează probleme de fiziologie, fiziopatologie și endocrinologic. A adus contribuții importante în problema sistemului nervos vegetativ, precum și în problema bătrîneții, constituției,

a bolilor diatezice etc. A emis teoria rolului țesutului conjunctiv în imunitate și în procesul de vindecare a bolilor. După **B.**, numeroase boli se datoresc inhibiției sistemului conjunctiv. Pentru excitarea acestui sistem, a propus un ser special antireticular citotoxic.



A. A. Bogomolet

Luptător comunist din tinerețe Bogomolet a desfășurat o intensă activitate politică și socială. Op. pr.: „Criza endocrinologiei” (1927), „Manual de fiziologie patologică” (1935 — 1937), „Prelungirea vieții” (1938). Laureat al Premiului de stat al U.R.S.S.

**Bogotá**, capitala Columbiei, înființată în 1538 de coloniștii spanioli; este situată în munții Anzi, la o altitudine de peste 2600 m. 1 188 000 loc. (1960). Legătura cu țărmul se face printr-un sistem combinat de căi ferate și fluviale (către M. Caraibilor) sau căi ferate și șosele (către Oc. Pacific). Întreprinderi industriale (industrie alimentară, textilă, chimică, de pielărie etc.). Centru comercial și cultural al țării.

**Bogrea**, Vasile (1881 — 1926), filolog și lingvist român. A fost profesor de filologie clasică la Universitatea din Cluj. Studiile cele mai importante le-a publicat în „Dacoromania”. Ele sînt consacrate etimologiei, semanticii și onomasticii și se caracterizează printr-un bogat material faptic.

**Boguslawski**, Wojciech (1757 — 1829), actor și regizor polonez. A tradus și a promovat un repertoriu legat de lupta pentru drepturile sociale și libertatea națională a poporului său și a militat pentru democratizarea culturii poloneze. Este întemeietorul și directorul primului teatru polonez permanent din Varșovia.

**Bogza**, Geo (n. 1908), scriitor român, membru al Academiei R.P.R. A debutat cu versuri în 1928. Din 1934, sub influența mișcării revoluționare a proletariatului, a scris articole și reportaje cu accente de revoltă socială (grupate mai târziu în volumul „Anii împotrivirii” și în primele patru volume din „Scrieri în proză”), în care apar tablouri ale exploatarea muncitorilor sub vechiul regim. În perioada războiului național revoluționar al poporului spaniol (1936 — 1939), **B.** a scris ciclul de reportaje „Tragedia poporului basc” (1937), protest împotriva oprămirii la care era supusă această veche populație iberică. După Eliberare scrie ciclul de reportaje „Pe urmele războiului în Moldova” (1945), și cîntă în pagini vibrante munca plină de abnegație a minerilor pentru refa-



Bogotá. Centrul orașului

cerea economică („Oameni și cărbuni în Valea Jiului”, 1947) și mărețele construcții ale socialismului. O expresie desăvîrșită a calităților sale artistice este „Cartea Oltului” (1945). **B.** este un maestru al reportajului literar, caracterizat prin amploarea cadrului și stilul de mare tensiune. Reportajele lui, adevărate poeme în proză, evocă frumusețea morală a eroilor noii epoci, marile lor realizări, înscrîndu-se printre operele de

seamă ale realismului socialist. **B.** desfășoară o bogată activi-



G. Bogza

tate obștească. Laureat al Premiului de stat.

**Böhm-Bawerk** [böm-báverk], Eugen (1851 — 1914), economist burghez, reprezentant al Școlii austriece. A susținut teoria subiectivistă a valorii, după care valoarea unei mărfi nu este dată de cantitatea de muncă omenească cheltuită pentru producerea ei, ci de utilitatea subiectivă, așa-zisa utilitate finală. Dușman al marxismului, el considera profitul ca o categorie veșnică, iar dobînda drept recompensă pentru cumpătarea capitalistului. **B.** nega faptul că profitul are ca izvor plusvaloarea, creată de munca neplătită a muncitorilor, căutînd să mascheze exploatarea muncii salariate de către capitaliști. Economiiștii burghezi contemporani folosesc concepțiile reacționare ale lui **B.** în așa-zisa teorie a „productivității marginale”, pentru fundamentarea „veșniciei capitalismului”.

**Böhme** [böme], Jakob (1575 — 1624), filozof panteist german, de profesie cizmar, persecutat pentru concepțiile sale, considerate „eretice”. A identificat divinitatea cu natura, afirmînd că în afară de natură nu există nimic. Sub un înveliș mistic, fantastic, filozofia sa cuprinde o intuire profundă a contradicției ca izvor al dezvoltării. **B.** a fost un precursor al dialecticii idealiste. Ideile sale au influențat gîndirea lui Feuerbach și a lui Hegel și s-au bucurat de aprecierea pozitivă a lui Herzen și a clasicilor marxismului.

**Bohr** [*bor*], Niels (1885-1962), fizician danez, membru al Academiei de Științe din Danemarca; i s-a conferit titlul de membru al Academiei de Științe a U.R.S.S. Creatorul modelului atomic care îi poartă numele și care a servit ca punct de plecare pentru teoriile cuantice moderne asupra structurii atomului. A descoperit principiul corespondenței



N. Bohr

și este, împreună cu J. Wheeler, autorul unei teorii a fisiunii nucleare bazate pe o analogie cu o picătură de lichid. Împreună cu W. Heisenberg a elaborat teoria completă a rității pentru interpretarea rezultatelor mecanicii cuantice (concepția Școlii din Copenhaga), care a fost folosită de filozofii burghezi idealiști în încercările de a fundamenta concepții reacționare pozitivistice și agnostice. Premiul Nobel pentru fizică (1922 și 1957).

**Boiagi (Boiadji)**, Mihail G. (c. 1780—c. 1823), cărturar aromân. A publicat la Viena o „Gramatică română sau macedoromână” (1813), în limbile greacă și germană, rămasă mult timp cea mai bună gramatică a dialectului aromân (a fost reeditată în 1863 și în 1915). Ea cuprinde și o culegere de fabule în dialectul aromân.

**Boian**, diviziune a Cîmpiei Române, situată în sudul acesteia între râurile Olt și Vedea.

**boián**, cultură materială din epoca neolitică mijlocie (prima jumătate a mileniului al III-lea î.e.n.). Este numită după o așezare de pe un grind din mijlocul lacului Boian, raionul Călărași. Se caracterizează prin obiecte de aramă, topoare cu

gaură de înmănușare și prin ceramică cu ornamente în formă de meandre, executate prin excizie, incizie și incrustare cu materie albă. Cultura de tip **b.** a fost răspândită în Muntenia, în sud-estul Transilvaniei, în vestul Moldovei și în nord-estul R. P. Bulgaria.

**Boiardo**, Matteo Maria (1441—1494), poet al Renașterii italiene. Autor al unei culegeri de versuri de dragoste și a numeroase traduceri din literatura greacă și latină. Capodopera sa este poemul neîncheiat „Orlando Innamorato” (1486), scris în spiritul Renașterii, în care a contopit ciclurile poemelor cavaleresti carolingian și breton, inițiind poezia epică cavalerescă italiană. Iubirea este motivul principal al acțiunii eroilor săi. **B.** a mai scris piesa pastorală „Timon” și un volum de cântone.

**boicót**, metodă de luptă politică și economică, constând în sistarea, totală sau parțială, a relațiilor cu o persoană, cu o organizație sau cu un stat, asupra cărora se exercită astfel presiuni sau represalii. Ca metodă economică, **b.** constă dintr-un ansamblu de măsuri prin care cel care le aplică nu vinde, nu cumpără, nu prestează sau nu acceptă servicii de la cel boicotat. **B.** poate avea un caracter progresist sau reacționar, după scopul căruia îi servește. Termenul provine de la numele englezului Boycott, împotriva căruia, spre sfârșitul sec. al XIX-lea, țăranii arendași irlandezi, crunt exploatați de el, au aplicat această metodă.

**Boieldieu** [*bualdiô*], François Adrien (1775—1834), compozitor francez, reprezentant de seamă al operei comice franceze („Califul din Bagdad”, 1800; „Jean de Paris”, 1812 ș.a.). Cea mai caracteristică lucrare a sa, „Doamna albă” (1825), vădește o orientare romantică.

**boierésc**, muncă agricolă pe care, în orînduirea feudală, țăranii de pe cuprinsul unei moșii erau siliți s-o presteze în folosul boierului în schimbul unui lot de pământ care le era dat în folosință. Munca consta într-un număr de zile

fixat „după obiceiul pământului”, dar mereu mărit în decursul timpului. Termenul **b.** este echivalent în Moldova cu termenul de clacă din Țara Românească.

**boierime**, clasa feudalilor din Țara Românească și din Moldova, care conducea statul feudal. Ea stăpînea numeroase moșii cu sate locuite de țăranii dependenți (rumîni, vecini). **B.** a exploatat pe țăranii aserviți, producători direcți ai bunurilor materiale, obligați la dijme din produsele lor și la muncă gratuită față de stăpînul boier. **B.** se împărțea în *boieri mari*, sau „veliți”, ai căror urmași se numeau „neamuri”, și *boieri mici*, ai căror urmași se numeau „mazili”. Din rîndurile boierilor mari se alegeau dregătorii, care făceau serviciul feudal la curtea domnului și formau sfatul domnesc, sau divanul țării. Din sec. al XVII-lea termenul de *boier* a început să fie folosit în special cu înțelesul de dregător. Trădarea de către burghezie a revoluției din 1848 și formarea monstruoasei coaliții au ajutat la menținerea privilegiilor de clasă ale **b.** Ca moșierime, această clasă feudală a continuat să existe și să-și mențină pozițiile economice și politice chiar după legile agrare de împrumut de la țăranilor din 1864 și 1921. Ea a fost desființată ca clasă prin reforma agrară din 1945, înfăptuită în cursul revoluției populare conduse de clasa muncitoare, în frunte cu Partidul Comunist Român.

**Boileau-Despréaux** [*bualó-depreó*], Nicolas (1636—1711), poet și critic literar francez, teoretician al clasicismului. A scris satire și epistole în versuri în care a combătut prejudecăți ale nobilimii feudale, pe scriitorii mediocri și abaterile de la estetica clasică. Opera sa principală, tratatul în versuri „Arta poetică” (1674, trad. rom. 1875, ult. trad. rom. 1957), care reflectă ideologia inspirată de principiile statului centralizat absolutist, a devenit codul clasicismului francez. Principiile acestei estetici, în parte împrumutate de la Horațiu, susțin primatul rațiunii și al măsurii în artă, realismul psihologic și imitarea anticilor.

Pentru vremea sa, poetica lui **B.** a avut un rol progresist, fiind îndreptată împotriva lite-



N. Boileau-Despréaux

raturii „prețioase“, afectate, preferată în saloanele aristocrației franceze. **B.** a avut o atitudine negativă față de creația populară și față de folosirea ei de către Molière, a condamnat libertatea fanteziei și realismul artei Renașterii. Clasicismul său a fost combătut de iluminismul german și de romanticii de pretutindeni, care l-au considerat expresia unui dogmatism literar cu vederi strimte. Prestigiul său a fost considerabil în Franța și a exercitat de asemenea o mare influență în Anglia, Germania și Rusia. Spiritul satiric al lui **B.**, trăsătura dominantă a personalității sale, apare și în poemul eroicomic „Strana“ (1673—1683), îndreptat împotriva trândăviei și vanității clerului catolic. Măiestria artistică a lui **B.** se distinge prin precizia și eleganța versificației.

**boiler** (TEHN.), rezervor metalic închis, de formă cilindrică și de obicei izolat termic, prevăzut cu un sistem de încălzire și folosit la instalațiile pentru apă caldă din clădiri.

**Boisguillebert** [*buaghüibér*], Pierre (1646—1714), economist francez, precursor al fiziocraților și unul dintre fondatorii economiei politice clasice burgheze din Franța. Adept al liberului-schimb. A combătut mercantilismul, considerând în mod just că bogăția națiunii o constituie produsele și nu banii. Lucrările lui, printre care „Dare de seamă despre Franța“, „Expozeu asupra bogățiilor“ ș.a., au fost apreciate pozitiv de către K. Marx.

**boiște**, procesul de depunere a icrelor și de fecundare a lor. Se produce în locuri și epoci determinate, caracteristice pentru fiecare specie de pește, fiind uneori însoțită de anumite jocuri de împerechere. În această perioadă, unor masculi li se schimbă culoarea, căpătând așa-numita „haină de nuntă“. Sin. *bătaia peștilor*.

**boiștean** (*Phoxinus phoxinus*), pește teleostean din familia ciprinidelor, înrudit cu crapul. Are corpul mic (8—12 cm), aproape cilindric, și solzi mărunți; spinarea și laturile sînt de culoare verde-închis cu pete și puncte întunecate, iar pînțele este alb-argintiu. Tră-

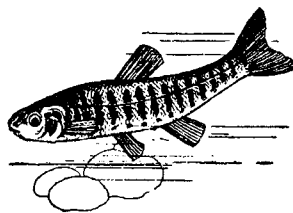

Boiștean

iește în pîraie de munte și de dealuri, avînd numai valoare economică locală.

**Boito**, Arrigo (1842—1918), compozitor și poet italian. A compus operele „Mefistofele“, reprezentată în 1868, și „Nerone“, reprezentată în 1924. S-a făcut cunoscut și ca autor de librete ale operelor „Othello“ și „Falstaff“ de Verdi și „Gionconda“ de Ponchielli.

**Boivin** [*buavê*], André (1895—1949), medic și chimist francez, profesor de chimie medicală la Facultatea de medicină din București între anii 1928 și 1936. Este cunoscut în special prin cercetările sale asupra microchimiei substanțelor nucleare dispersate în corpul bacteriilor și asupra factorilor antigenici obținuți din bacterii nepatogene.

**Bojer** [*bôjær*], Johan (1872—1959), scriitor norvegian. În romanele sale a făcut critica societății burgheze („Războiul veșnic“, 1899; „Puterea credinței“, 1903; „Foamea cea mare“, 1916, trad. rom.) și a descris viața emigranților norvegieni din America („Emigranții“, 1924, trad. rom.). Operele sale sînt influențate uneori de naturalism. După

al doilea război mondial, concepțiile sale sociale au căpătat un caracter reacționar.

**Bojinca**, Damaschin (1802—1869), jurist și publicist român. A studiat la Budapesta și a activat în Moldova după 1833, ca al doilea jurisconsult al statului și ca profesor de drept civil și roman la Academia Mihăileană. A participat la pregătirea ediției românești din 1833 a Codului Calimach și a fost ministru de justiție sub Al. I. Cuza. A susținut tezele Școlii latiniste despre originea și dezvoltarea poporului român. Cu toate limitele determinate de tendințele naționaliste ale acestui curent, **B.** a fost un reprezentant al democratismului burghez. Op. pr.: „Anticile românilor“ (Buda, 1832—1833).

**bol**, vas de formă emisferică, cu sau fără picior; a apărut pe



Bol

teritoriul României, în ceramica neolitică și în cea dacică.

**bolârd**, stîlp scurt de metal, cu un cap lătit în formă de ciupercă, montat pe cheiuri pentru legarea cu parîme a navelor acostate.

**Boldești**, comună în raionul Mizil, reg. Ploiești. 4 920 loc. (1961). Centru de extracție a petrolului.

**Boldirev**, Anatoli Kapitonovici (1883—1946), cristalograf și mineralog sovietic. A publicat un tratat de mineralogie descriptivă și a propus o metodă de determinare a compoziției chimice a mineralelor pe baza măsurării cristalelor. Sub conducerea sa a fost întocmită lucrarea „Determinator de minerale cu ajutorul roentgenogramelor“ (1938—1939).

**boldo** (*Peumus boldus*; FARM.), arbore din Chile, din familia monimiaceelor, ale cărui frunze, administrate sub formă de infuzie, tinctură sau extract fluid, au o acțiune colagogă, stimulînd evacuarea veziculei biliare.

**bolero** 1. Dans popular spaniol de origine maură. Se execută cu acompaniament de chitară și de castaniete, uneori însoțit de cîntec. 2. Piesă muzicală populară, după care se execută dansul descris mai sus. Se caracterizează printr-o mișcare în măsura de 3/4. A fost preluat în suita instrumentală și simfonică (Chopin, Ravel), precum și în opere (Méhul, Berlioz, Verdi) și balete (Ceaikovski, Delibes). 3. Piesă din costumul național spaniol, avînd forma unei veste scurte, cu sau fără mîneci, împodobită cu broderii; se poartă peste cămașă.

**bolíd** (gr. *bolis*, *-idos* „lucru aruncat; trăsnet”, din gr. *ballo* „arunc”; ASTR.), fenomen atmosferic luminos produs de un fragment de materie cosmică ce străbate cu viteză mare atmosfera terestră și se aprinde datorită frecării cu aerul. Corpul care produce acest fenomen poartă numele de meteorit. Se mai numește *stea căzătoare strălucitoare*. V. și *meteor*.

**Bolintineanu**, Dimitrie (1819–1872), poet român din generația de la 1848. A condus „Popolul suveran” (1848), organ al revoluției, „Dimbovița” (1858), ziar unionist, și a colaborat la alte numeroase publicații progresiste ale vremii („Junimea română”, 1851; „România literară”, 1855 ș.a.). Demnitar în guvernele din timpul domniei lui Al. I. Cuza, el a fost cel care a aplicat legea pentru secularizarea averilor mănăstirești (1863). Creația sa poetică a adunat-o în volumele: „Colecție de poeziile d-lui Bolintineanu” (1847), „Melodii române” (1858), „Legende sau basme naționale în versuri” (1858), „Nemesis” (1861), „Poezii atât cunoscute cît și inedite” (2 vol., 1865), „Eumenidele sau satire politice” (1866), „Conrad” (1867) etc. Cultivînd legenda istorică, el a evocat figuri de eroi din trecutul de luptă al poporului și a biciuit rînduiele învechite din societatea contemporană lui. În poeziile lui **B.**, elementele narrative, descriptive și retorice se îmbină pentru a sublinia sentimentele patriotice ale poetului, sentimente care carac-

terizează conținutul întregii sale creații. În romanele „Manoil” (1855) și „Elena” (1862), care se situează printre primele încercări ale acestui gen în literatura română, el a zugrăvit



D. Bolintineanu

critic moravurile decăzute ale claselor conducătoare, a relevat lipsa lor de patriotism și a înfățișat cu dragoste virtuțile păturilor exploatate. Însemnările sale de călătorie (pe Dunăre, în Bulgaria, în Orientul Apropiat, la arominii din Macedonia și în Moldova) sînt importante prin noutatea și pitorescul descrierilor, prin numeroasele observații cu caracter etnografic. În ultima parte a vieții, poetul a trăit retras. Grav bolnav, el nu a primit nici un sprijin din partea regimului burghez-moșieresc și a murit în mizerie.

**Bolívar**, Simón (1783–1830), unul dintre conducătorii luptei de eliberare a popoarelor din coloniile spaniole ale Americii,



S. Bolívar

originar din Venezuela, reprezentant al intereselor clasei capitaliste în formare. El a cîștigat la Boyacá (1819) o strălucită victorie împotriva spaniolilor și a eliberat Ecuadorul,

Venezuela, Columbia și Peru, care s-au constituit atunci într-o republică federativă. **B.** urmărea unitatea țărilor Americii Latine în scopul consolidării independenței lor. În cinstea sa, statul format în Peru de sus a fost denumit Bolivia.

**Bolivia**, stat în partea centrală a Americii de Sud. Suprafața: 1 098 581 km<sup>2</sup>. Populația: 3 462 000 loc. (1960), formată din indieni (circa 55%), mețiși (30%) și creoli, urmași ai coloniștilor spanioli. Limba de stat este spaniola. Capitala oficială este *Sucre*, iar reședința guvernului *La Paz*. Relieful: în partea de vest un podiș înalt de circa 4 000 m (Podișul Bolivian), cuprins între culmile munților Anzi, iar la est o cîmpie întinsă. Climă subecuatorială tropicală, iar în vest montană. Economia este bazată pe o agricultură seminaturală și pe industria extractivă, care dă 98% din valoarea exportului. Se exportă în stare brută staniu, wolfram, bismut, plumb, cupru, zinc, aur, argint, petrol. În producția de concentrate de wolfram și staniu a lumii capitaliste, **B.** ocupa, în 1960, locul al treilea, iar în cea de stibiu, locul al doilea. Industria prelucrătoare este slab dezvoltată, satisfăcînd doar o parte din necesitățile țării. În agricultură lucrează două treimi din populație. Terenurile cultivate ocupă circa 2% din teritoriul țării. Principalele culturi: porumb, grâu, orez, cartofi, trestie de zahăr, cauciuc, chinină, cafea. Este dezvoltată creșterea animalelor (ovine, lama). Predomină marile proprietăți funciare. Cele mai intense relații economice **B.** le are cu S.U.A. și Anglia.

*Istoric.* Bolivia a fost locuită din timpuri străvechi de triburi indiene, care din sec. al XIV-lea au făcut parte din statul incas. În deceniul al patrulea al sec. al XVI-lea, teritoriul **B.** a fost ocupat de conchistadorii spanioli. Exploatarea spaniolă a provocat dese răscoale în rîndurile indienilor și meșișilor. În urma eliberării Perului de către armatele lui Bolívar, în timpul războaielor

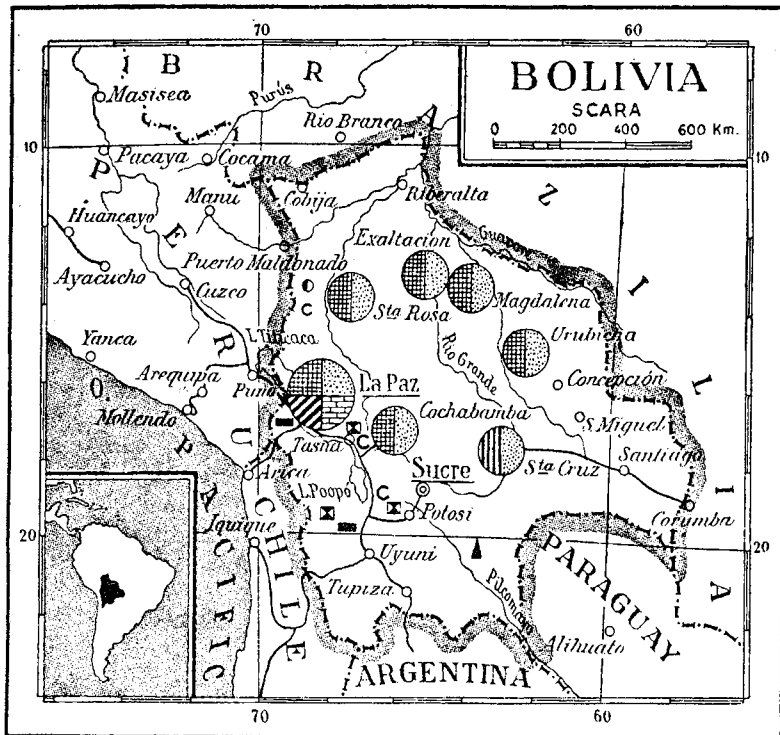

pentru independența coloniilor spaniole din America (1810—1826), s-a creat în Peru de sus (1825) statul Bolivia numit astfel în cinstea eliberatorului. Înfruntă în războiul cu Chile (1879—1883), a pierdut ieșirea la Oceanul Pacific. La sfârșitul sec. al XIX-lea a început penetrația capitalului englez și american în economia B. În 1932—1935, B., împinsă de capitalul american, a purtat un război cu Paraguayul, care era susținut de capitalul englez, pentru regiunea petroliferă din Gran Chaco. Războiul, terminat cu înfrângerea B., a contribuit la înrobirea ambelor țări de către monopolurile străine. În cursul celui de-al doilea război mondial, B. a făcut parte din coaliția antifascistă. În 1952, a avut loc în B. o răscoală populară împotriva regimului de dictatură militară. În condițiile avântului mișcării muncitorești și țărănești au fost îndeplinite o serie de reforme: etatizarea minelor de cositor, o reformă agrară limitată și introducerea votului universal. Monopolurile S.U.A. ocupă un loc dominant în economia și în politica B. Partidul Comunist din Bolivia, aflat în ilegalitate, este în fruntea luptei pentru independența economică și poli-

tică reală a țării și pentru formarea unui front larg patriotic de eliberare națională, pentru desăvârșirea democratică a reformei agrare. B. este o republică. Șeful statului și guvernului este președintele ales pe timp de 4 ani. Organul suprem legislativ este Congresul național. Principalele partide politice: Mișcarea naționalistă revoluționară (reprezintă interesele burgheziei naționale), Falanga socialistă boliviană (reprezintă interesele marii burghezii), Partidul Comunist din Bolivia.

**Böll**, Heinrich (n. 1917), scriitor progresist german din R. F. Germană. Maestru al genului scurt, a scris nuvele și schițe în care zugrăvește viața oamenilor simpli și grozăviile provocate de războiul hitlerist. Este cunoscut prin romanul „Unde ai fost, Adame?” (1951, trad. rom.). În lucrările sale ulterioare, tema antimilitaristă se adâncește. Din cauza orientării sale catolice, B. nu vede însă perspectivele reale, social-istorice ale eliberării omului.

**Bolliac**, Cezar (1813—1881), poet, publicist și om politic român din generația de la 1848. În tinerețe a fost influențat de ideile socialismului utopic. A condus ziarul „Cu-

riosul” (1836), interzis din cauza atitudinii progresiste. În timpul pregătirii revoluției din 1848, situându-se de partea lui Bălcescu, B. s-a afirmat ca un democrat revoluționar și a fost partizan al înțelegerii dintre forțele revoluționare ale românilor și cele ale ungarilor. A semnat alături de Bălcescu și de Kossuth actul de pacificare și a luptat în armata revoluționară condusă de generalul Bem. În exil, la Brașov, a scos ziarul „Espatriatul” (1849), continuând să militeze pentru îndeplinirea idealurilor revoluției. A condus ziarele „Buciumul” (1862) și „Trompeta Carpaților” (1865), prin care a demască politica antipopulară a claselor exploatare, monstruoasă coaliție și politica ei monarhistă. B. a fost un luptător consecvent împotriva „Junimii”. Opera sa literară se compune mai ales din poezii („Din poeziile lui Cezar Bolliac”, 1843; „Colecțiune de poezii vechi și noi”, 1858 ș.a.). Având o concepție progresistă despre literatură,



C. Bolliac

B. a făcut din poezia sa o armă de luptă împotriva orânduirii feudale. A luat cu vigoare apărarea țăranilor iobagi (poezia „Clăcașul”) și a țăganilor robi (poezia „Țiganul vîndut”). A avut și preocupări în domeniul arheologiei. Spre sfârșitul vieții, din cauza intrigilor puse la cale împotriva lui de către partidele burghezo-moșierești, a fost nevoit să se retragă din viața politică și a trăit izolat.

**bolobóc v. nivelă cu bulă de aer.**

**Bologa**, Valeriu Lucian (n. 1892), medic român, profesor de istorie a medicinei la Institutul medico-farmaceutic din



Cluj. Cercetările sale privesc istoria medicinei române, medicina primitivilor, medicina antică etc. Op. pr.: „Contribuții la istoria medicinei din Ardeal” (1927), „Din istoria sifilisului” (1931), „Contribuții la studiul legăturilor medicale romîno-ruse” (1952), „Contribuții la istoria medicinei în R.P.R.” (1955) etc. Laureat al Premiului de stat.

**Bologna** [*bolóna*], oraș în nordul Italiei. 426 600 loc. (1959). Nod rutier. Important centru economic și cultural al țării. Industrie alimentară și ușoară, electrotehnică, de construcții de mașini agricole, de automobile și de motociclete. Important centru al mișcării muncitorești.—*Istoric*. Vechi oraș etrusc, cunoscut sub numele de *Felsina*. A fost ocupat de gali (sec. al IV-lea î.e.n.), apoi de romani (sec. II î.e.n.), care l-au numit *Bononia*. În sec. al XII-lea s-a proclamat republică comunală. Din sec. al XVI-lea a făcut parte din statul papal, iar în 1860 a fost alipit regatului Sardiniei (Piemont). **B.** a fost unul dintre cele mai importante centre ale carbonarilor italieni. Are cea mai veche universitate din Europa (datînd din sec. al XI-lea), celebră în evul mediu mai ales pentru studiile juridice.—*Concordatul de la B.*, înțelegere încheiată în 1516 între Francisc I, regele Franței, și papa Leon al X-lea, prin care regele primea dreptul de a propune candidați pentru funcțiile bisericesti înalte, confirmarea de către papă făcîndu-se ulterior. Prin acest concordat, biserica franceză s-a transformat într-o instituție de stat, sprijin al aristocrației feudale.

**Bologna** [*bolóna*], Giovanni (1529—1608), sculptor flamand, stabilit în 1554 în Italia. Din 1557 a lucrat la Florența pentru familia Medici. În operele sale („Fîntîna lui Neptun”, 1563—1567; „Mercur luîndu-și zborul”, 1564; „Răpirea unei sabine”, 1580—1583 ș.a.), spiritul de observație realistă se îmbină cu o accentuare a dinamismului care anunță barocul. Este cunoscut și sub numele de *Giambologna*. În

Muzeul de artă al R.P.R. este reprezentat prin „Răpirea unei sabine”, reducere în bronz.

**bolométru** (gr. *bole* „radiație” și *metron* „măsură”; FIZ.), instrument sensibil, folosit pentru măsurarea intensității radiației termice; este compus dintr-o bandă foarte subțire de platină înnegrită, a cărei rezistență electrică variază sub acțiunea radiației incidente.

**Bolotnikov**, Ivan Isaevici (? —1608), conducător al răscoalei antifeudale a țăranilor din Rusia între anii 1606 și 1607. În tinerețe a fugit din iobăgie la cazaci, apoi, luat prizonier de tătari, a fost vîndut turcilor ca rob. Scăpat din robie a revenit în Rusia și a condus răscoala țărănească, obținînd cîteva victorii însemnate împotriva armatelor țarului. După înfrîngerea răscoalei a fost prins, orbit și ucis.

**Bolotov**, Andrei Timofeevici (1738—1833), savant rus, unul dintre fondatorii științei agronomice din Rusia. A întreprins cercetări în domeniul agrotehnicii, pomiculturii și fiziologiei plantelor, demonstrînd pentru prima dată importanța hibridării ca metodă de ameliorare a plantelor. Op. pr.: „Despre îngrășarea pămînturilor” (1770), „Prezentarea și descrierea diferitelor soiuri de mere și pere” (1761—1763), „Despre împărțirea cîmpurilor” (1771).

**bolován** (CONSTR.), sortul cel mai mare de piatră ce se obține prin ciuruirea balastului (cu dimensiunea maximă de peste 7 cm). Bolovani mari se întrebunțează la anrocamente, fundații, blocaje sau la confecționarea de betoane ciclopiene; concasați, sînt folosiți ca piatră spartă la împietruiri, iar cei mai mărunți la executarea unor pavaje rudimentare (caldarîm).

**bólson** (GEOGR.), denumire dată regiunilor joase ale unui deșert montan, acoperite de roci sfărîmate (detritice).

**„Bolșaiia sovetskaia ențiklopediia”** (*B.S.E.*), mare enciclopedie, editată în U.R.S.S., care prezintă sintetic, de pe pozițiile marxism-leninismului,

cuceririle culturii omenesti. În perioada 1925—1947 a apărut ediția întâi, cuprinzînd 65 de volume și un volum separat, „U.R.S.S.”. În urma hotărîrii Consiliului de Miniștri al U.R.S.S., între anii 1950 și 1958 a apărut ediția a doua, în 50 de volume și un volum suplimentar, cuprinzînd, în total, circa 96 000 de termeni. În prezent se elaborează ediția a treia a acestei lucrări.

**bolșevici**, adepți ai curentului de gîndire politică apărut în sinul Partidului Muncitoresc Social-Democrat din Rusia, în 1903, ca rezultat al luptei revoluționarilor ruși marxiști, conduși de V. I. Lenin. Cuvîntul „bolșevic” (de la cuvîntul rus *bolșinstvo* „majoritate”) a apărut în timpul Congresului al II-lea al P.M.S.D.R., fiind atribuit partizanilor lui V. I. Lenin, care au obținut majoritatea voturilor în alegerea organelor conducătoare ale partidului, spre deosebire de oportuniști, care au fost puși în minoritate și denumiți *menșevici* (de la cuvîntul *menșinstvo* „minoritate”). V. și Partidul Comunist al Uniunii Sovietice.

**„Bolșevicul Încătușat”**, ziar ilegal scris de mînă, apărut în anii 1931—1932 în închisoarea Doftana, avînd ca subtitlu: „Organul celei comuniste a Partidului Comunist din România — Doftana”.

**„Bolșevik”**, denumire a revistei teoretice și politice a C.C. al P.C.U.S. pînă în 1952. De la această dată se numește „K o m m u n i s t”.

**bolșevism**, curent de gîndire politică și partid politic al clasei muncitoare, apărut în Rusia, în 1903, ca urmare a luptei revoluționarilor marxiști ruși, conduși de V. I. Lenin. **B.** a apărut pe baza trainică a teoriei marxiste, dezvoltate și îmbogățite de V. I. Lenin în noile condiții istorice ale imperialismului, cînd centrul mișcării revoluționare s-a mutat în Rusia și cînd la ordinea zilei era problema creării partidului de tip nou, capabil să conducă masele muncitoare în lupta revoluționară victorioasă. **B.** s-a dezvoltat și s-a călit în lupta neîmpăcată împotriva o-

portunismului rus și internațional. Cuvântul **b.** este sinonim cu marxism-leninism, teoria consecvent-revoluționară a clasei muncitoare.

**Bolșoi teatr** (*Teatrul mare academic de stat al U.R.S.S.*), cel mai vechi teatru muzical rus, întemeiat la Moscova în 1776. Clădirea monumentală a **B.t.**, construită între 1821 și 1824 în stilul clasicismului rus, cuprinde o sală de spectacole cu 2 000 de locuri. Istoria acestui teatru este legată de dezvoltarea culturii muzicale și coregrafice realiste ruse. Aici au fost puse în scenă pentru prima oară și au intrat în repertoriul permanent al teatrului marile creații ale compozitorilor clasici ruși și sovietici (Glinka, Ceaikovski, Musorgski, Rimski-Korsakov, Glier, Asafiev, Prokofiev), ca și cele mai bune opere și balete ale compozitorilor din alte țări. Marea contribuție a **B. t.** în dezvoltarea muzicii și baletului este strâns legată de numele unor mari artiști, ca: F. I. Șalepin, L. V. Șobinov, N. A. Obuhova, I. S. Kozlovski, M. O. Reizen, A. S. Pirogov, S. I. Lemeșev, E. A. Sankovskaia, G. S. Ulanova, O. V. Lepeșinskaia ș.a. Orchestra **B.t.** este considerată ca unul dintre cele mai bune colective muzicale din lume. În cadrul **B. t.** sînt educați numeroși artiști tineri. Aici funcționează și o școală de coregrafie. Pentru mari merite în activitatea culturală, a fost distins cu Ordinul Lenin.

**bolță 1.** (CONSTR.) Element de construcție destinat să suporte sarcini, făcut din piatră, cărămidă, beton sau beton armat, a cărui suprafață interioară (*intradós*) este concavă. **B.** transmite sarcinile și greutatea sa proprie fie unor puncte de sprijin laterale izolate (coloane, stâlpi), fie unui zid continuu. Se întrebuințează ca element de rezistență al unei construcții sau părți de construcție (pod, tunel etc.) ori ca acoperire a unui spațiu închis. După forma intradósului, **b.** poate fi: *simplă*, cu intradósul format dintr-o suprafață curbă unitară (ex. *b. cilindrică*, *b. conică* etc.); *com-*

*pusă* cu intradósul format din două sau mai multe **b.** simple (ex. *b. în cruce*, *b. mănăstirească*, sau *în arc mănăstiresc*, *b. moldovenească*, *b. cu nervuri*, *b. ogivală*, sau *gotică*, etc.). După felul legăturilor se deosebesc: *b. cu două articulații*, câte una la fiecare naștere; *b. cu trei articulații*, două la nașteri și una la cheie; *b. încastrate la nașteri* sau *dublu încastrate*. **V.** și **a r c.** După modul de alcătuire a secțiunii se deosebesc: *b. masive*, *b. cu casete*, sau *cu goluri*. — *B. răsturnată*, boltă de dimensiuni relativ mici, rezemată pe teren și așezată cu concavitatea în sus, folosită, în trecut, la executarea fundațiilor. **2.** (ASTR.) *Boltă cerească*, emisferă aparentă pe care par a se deplasa corpurile cerești (Soarele, Luna etc.) în mișcarea lor diurnă. Sin. *firmament*. **3.** (ANAT.) *Boltă craniană*, partea superioară a cutiei craniene. — *B. palatină*, partea superioară a cavității bucale, formată de apofizele ascendente ale celor două maxilare superioare și de partea superioară a oaselor palatine; este delimitată anterior și lateral de arcada dentară superioară și posterior de vâlul palatului. Este acoperită de o membrană mucoasă groasă, aderentă de planul osos. Se mai numește, popular, *cerul-gurii*. Sin. *palat*.

**bolțoară** (CONSTR.), boltă de dimensiuni mici, din cărămidă, din blocuri ceramice, din beton simplu ori armat, situat între grinzile metalice ale unor planșee pentru a susține încărcările acestora și a le transmite la grinzi. — *B. de descărcare*, boltă așezată deasupra bolții principale a unui pod, pentru a permite amenajarea de goluri în scopul micșorării sarcinilor permanente. Uneori se amenajează și alte bolți mai mici, numite *b. secundare*, rezemate pe *b. de d.*

**Bolton** [*bóulton*], oraș în nord-vestul Angliei, aproape

de Manchester. 161 500 loc. (1958). Nod feroviar. Industrie textilă, carboniferă, de pielărie, de construcții de mașini și chimică.

**Boltzmann** [*bóltzman*], Ludwig (1844—1906), fizician și matematician austriac, membru al Academiei de Științe din Viena. A generalizat legile

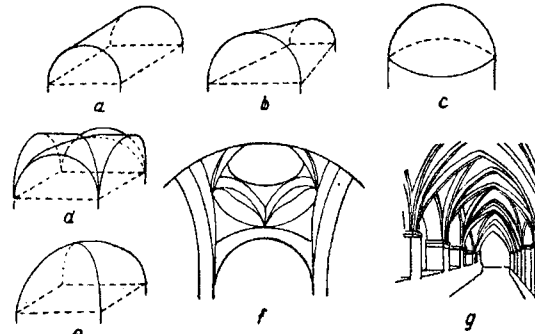

Tipuri de bolți

a — Boltă cilindrică; b — boltă conică; c — cupolă sferică; d — boltă în cruce; e — boltă mănăstirească; f — boltă moldovenească; g — boltă cu nervuri (ogivală)

teoriei cinetice a gazelor cu ajutorul metodelor statistice și a fundamentat pe cale cINETICĂ-moleculară principiul al doilea al termodinamicii. **B.** a fost unul dintre adepții concepției atomiste științifice, situându-se ferm pe poziții materialiste în interpretarea fenomenelor fizice. A luptat împotriva machismului și „energeticii” idealiste a chi-



L. Boltzmann

mistului german W. Ostwald, demonstrând incompatibilitatea acestor concepții cu știința. — (FIZ.) *Constanta lui Boltzmann*, constantă universală în fizică, notată *k*, egală cu constanta gazelor perfecte *R*., raportată la o moleculă (împărțită la

numărul lui Avogadro  $N$ .);  $k = 1,38026 \cdot 10^{-16}$  erg/grad (CGS).

**bolt 1.** (TEHN.) Tijă cilindrică de oțel, folosită la unele angrenaje. **2.** V. *axul pistonului*.

**bolțar**, bloc de piatră (naturală sau artificială) de formă prismatică, cu secțiune trapezoidală, sau bloc alcătuit din cărămizi așezate unele lângă

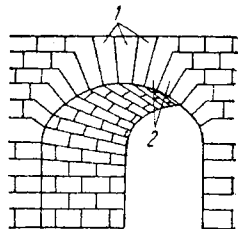

Bolț de piatră de talie  
1 — bolțari obișnuiți; 2 — bolțari speciali

alte, servind la construcția bolților și arcelor de zidărie.

**Bolyai** [*bóiq-i*], Farkas (1775-1856), matematician maghiar din Transilvania. S-a ocupat de problemele cu caracter filozofic ale matematicii. El a pregătit terenul pentru crearea geometriei neeuclidiene. În opera sa principală: „Tentamen juventutem studiosam in elementa matheseos purae introducendi” (1832) a pus bazele teoriei arilor și a demonstrat pentru prima oară teorema cu privire la echivalența arilor poligonale.

**Bolyai** [*bóiq-i*], János (1802-1860), mare matematician maghiar originar din Transilvania. A urmat Academia de geniu de



Bolyai János

la Viena și încă din timpul studiilor a făcut o serie de descoperiri însemnate. Lucrarea lui epocală prin care a creat, indepen-

dent de matematicianul rus N. I. Lobacevski, geometria neeuclidiană este „Appendix” (1832), apărută în limba latină ca o completare a manualului intitulat „Tentamen”, scris de Bolyai Farkas, tatăl său. **B.** a scris și un studiu cu privire la teoria numerelor complexe („Responsio”, 1837). Rezultatele pe care le-a obținut reprezintă o aprofundare dialectică a problemelor matematicii. Lucrările lui Bolyai au pus geometria pe baze noi, deschizându-i largi perspective. Ele nu au fost însă înțelese și apreciate de contemporanii săi.

**Bolzano**, oraș în nord-estul Italiei. 83 900 loc. (1959). Important centru al industriei metalurgice neferoase (aluminu, magneziu). Localitate balneoclimatică și centru de turism.

**Bolzano**, Bernhard (1781—1848), filozof, teolog, matematician și socialist utopic ceh, care a preluat doctrina idealist-obiectivă a lui Leibniz, dezvoltând totodată gândirea matematică a acestuia. A distins riguros conținutul logic al gândirii de aspectul ei psihologic și a adus contribuții importante în domeniul analizei matematice, fiind unul dintre fondatorii logicii matematice. În „Cărțica despre statul cel mai bun” (1831, publicată postum), **B.** a demască nedreptatea socială și a formulat un proiect utopic de reorganizare a societății pe baze socialiste și democratice. Op. pr.: „Doctrina științei” (1837), „Paradoxele infinitului” (1848, publicată postum în 1851), „Teoria funcțiilor” (apărută postum în 1930).

**bombáj** (IND. ALIM.), deformare prin bombare a capacelor cutiilor de conserve, indicând de cele mai multe ori alterarea conservelor. Poate fi: *b. biologic*, datorit gazelor produse de microorganisme, *b. chimic*, datorit presiunii hidrogenului rezultat din acțiunea acizilor organici asupra cutiei metalice, și *b. fizic*, datorit fie tablei prea subțiri, fie umplerii cutiei cu prea multe produse vegetale, fie unui început de fermentație anterior sterilizării.

**bombamént**, forma căii în secțiunea transversală a unei șosele, realizată fie printr-un profil curb (în cazul împietruirilor), fie prin două versante plane racordate la mijloc printr-o curbă (la îmbrăcăminți asfaltice, pavaje de piatră) sau

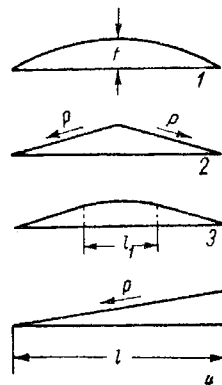

Profiluri de bombaménte

1 — curb, cu săgeata « $f$ »; 2 — în formă de acoperiș, cu 2 versante « $p$ »; 3 — în formă de acoperiș, cu 2 versante racordate printr-un arc de cerc pe lățime « $l_1$ »; 4 — cu un singur versant, cu partea « $p$ » pe lățimea « $l$ » a căii

numai prin două versante plane (la îmbrăcămințile de beton de ciment) pentru a se asigura scurgerea apelor.

**bombardamént 1.** Lovire masivă a unui obiectiv cu bombe de aviație sau cu proiectile de artilerie. **2.** (FIZ.) *Bombardament nuclear*, producere de reacții și alte transformări nucleare prin lansarea pe ținte, formate din nucleele de studiat, a unui flux de particule-proiectil (electroni, deuteroni, particule  $\alpha$ , neutroni și altele). Acest flux este produs prin dezintegrare naturală, artificială (în reactoarele nucleare) și prin acceleratori de particule.

**bombárdă**, veche mașină

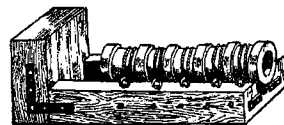

Bombardă

de război, întrebuințată în evul mediu pentru aruncarea de proiectile grele asupra fortificațiilor.

**bombardiér v. avion de bombardament.**

**bombăre** (TEHN.), operație prin care se dă fundului sau capacului unui vas de tablă o formă de calotă sferică sau o formă cu alte curburi.

**Bombay** [*bombéi*], oraș în India, centru administrativ al statului Maharashtra, situat pe o mică insulă din Marea Arabiei, cel mai important port al țării. 3 211 000 loc. (1954), cu suburbiile. Al doilea oraș al Indiei ca importanță economică și culturală și ca număr al populației, după Calcutta. Nod internațional și intern al transportului aerian. Cel mai mare centru al țării pentru industria bumbacului, pentru industria constructoare de mașini și de prelucrare a metalelor. Industrie chimică, de pielărie, de cherestea, alimentară, întreprinderi poligrafice. Mari studiouri cinematografice. Important centru al mișcării muncitorești.

**bombă 1.** (MILIT.) a) Mijloc de distrugere aruncat din avion asupra obiectivelor inamice. **B.** este constituită dintr-un corp metalic de formă alungită, din încărcătură, ampenaj și focos. Există mai multe feluri de bombe:

*fugase, explozive, exploziv - fugase, contra tancurilor, contra submarinelor, perforante, incendiare, chimice, fumigene, luminoase, atomice, cu hidrogen.* Unele **b.** pot fi dirijate.

b) Denumire veche a proiectilului de artilerie de formă sferică și a minelor de aruncător. — **B. atomică**, armă de distrugere în masă; poate fi considerată ca un reactor atomic rapid, funcționând necontrolat de îndată ce reacția de fisiune în lanț a fost declanșată. Explozivul constă practic numai din material fisibil (uraniu 235 sau plutoniu 239). Explozia se produce instantaneu, de îndată ce se află reunită o anumită cantitate de material (circa 30 kg). Efectul unei **b. a.** depinde de nu-

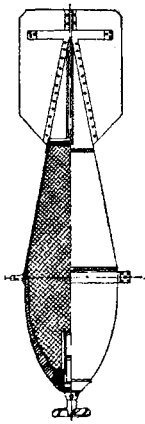

Bombă de avion

mărul de atomi fisionali prinși de reacția în lanț înainte ca șarja să se risipească și este crescut prin utilizarea unei mantale reflectoare pentru neutroni, confecționată din material greu. **B. a.** lansată de americani asupra orașului japonez Hiroshima (6 august 1945) a echivalat cu explozia a 20 000 t de trinitrotoluen, producând mari distrugeri materiale și umane. Efectele distrugătoare sînt amplificate și din cauza acțiunii extrem de dăunătoare a radiațiilor nucleare ale substanțelor radioactive care iau naștere în procesul de fisiune nucleară, substanțe transportate prin circulația normală din atmosferă pînă la mari distanțe. **V. și armă atomică.** — **B. cu hidrogen**, armă de distrugere în masă, bazată pe declanșarea unei reacții termonucleare necontrolate (**v. și fuziune nucleară**). Temperatura foarte înaltă necesară declanșării reacției termonucleare se obține prin explozia unei bombe atomice cu fisiune. Încărcătura **b. cu h.** nu poate fi, în principiu, limitată ca la bomba atomică; de aceea și efectul ei este mult mai puternic. Datorită forței de distrugere și a marii raze de acțiune, **b. cu h.** prezintă un pericol deosebit de mare pentru omnire. În vederea preîntîmpinării unui război atomic nimicitor, U.R.S.S. și țările socialiste, sprijinite de popoarele iubitoare de pace, luptă pentru interzicerea **b. a.** și a **b. cu h.** și pentru distrugerea stocurilor existente, pentru încetarea exploziilor nucleare experimentale ca primi pași în îndeplinirea planului de dezarmare generală și totală. În acest fel se pot pune la dispoziția aplicațiilor pașnice stocuri mari de material nuclear și fisibil. **V. și dezarmare.** **2.** (GEOL.) **Bombă vulcanică**, bloc de lavă cu o formă elipsoidală, discoidală sau neregulată, care prezintă uneori urme de răsucire în stare plastică; ia naștere prin proiectarea și consolidarea în atmosferă a lavei lichide în cursul erupțiilor vulcanice. Se cunosc: *bombe vulcanice fusiforme, în formă de pîne* (crăpate prin răcirea bruscă în aer) și *turtite*.

**bombă calorimetrică**, vas rezistent de metal, folosit la determinarea căldurii de ardere a unei substanțe, inventat de chimistul francez P. Berthelot.

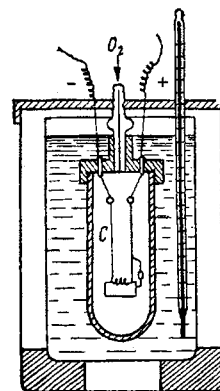

Bombă calorimetrică  
C — electrozi;  
O<sub>2</sub> — oxigen

În acest scop se arde în vas o cantitate dată din substanța cercetată și se calculează puterea ei calorică cu ajutorul unui calorimetru în care se introduce vasul.

**bomboană**, produs alimentar dulce, cu dimensiuni reduse, avînd o compoziție foarte variată, cuprinzînd în general, după o anumită rețetă, zahăr, sirop de glucoză, amidon, cacao, fructe, coloranți alimentari, acizi alimentari și diferite arome. **B.** se deosebesc după compoziție, formă, culoare, consistență, aromă etc. Principalele tipuri sînt: produse de caramelaj (**b.** sticloase neumplute și umplute), drajeuri, **b.** fondante, marțipan, paveuri, geleuri și **b.** de ciocolată.

**bomfaier** (TEHN.), ferăstrău de mină care se folosește la tăierea metalelor.

**bomprés** (NAV.); **ar bore** (catarg) aproape orizontal, care

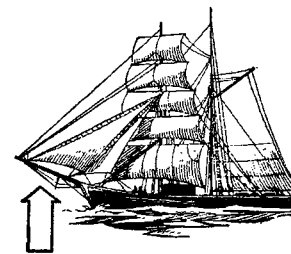

Bomprés

se montează la extremitatea de la prora unei corăbii și care

servește la susținerea pînzelor triunghiulare.

**Bon, Capul** ~, cap în nordul Africii, formînd extremitatea nord-estică a Tunisiei spre Marea Mediterană.

**bon** (EC.) 1. Document pe baza căruia deținătorul lui are dreptul să primească anumite mijloace materiale. 2. *B. de lucru* (în întreprinderile industriale), dispoziție de execuție dată muncitorului, servind la evidența și la pontajul muncii executate, precum și la calcularea salariului; poate fi *individual* sau *colectiv*. 3. *Bon de tezaur* (în capitalism), înscris emis de stat pentru sumele împrumutate pe termen scurt și pentru care statul plătește dobîndă.

**Bonaparte**, familie originară din Italia și stabilită în sec. al XVI-lea în Corsica. Din ea a făcut parte Napoleon I. Cei șapte frați și surori pe care i-a avut Napoleon I au servit, în statele Europei pe care le-au condus, interesele economice și politice ale burgheziei franceze. Aceștia au fost: *Iosif*, rege al Neapolului în 1806 și al Spaniei între 1808 și 1813; *Lucian*, senator, prinț de Canino; *Eliza*, prințesă de Lucca și Piombino; *Ludovic*, rege al Olandei (1806—1810), tatăl lui Napoleon al III-lea; *Paulina Borghese*, ducesă de Guastalla; *Carolina*, soția mareșalului Murat, regele Neapolului (1808—1813); *Ieronim*, rege al Westfaliei.

**bonapartism**, formă a dictaturii contrarevoluționare a marii burghezii, apărută în Franța, la sfîrșitul sec. al XVIII-lea, în timpul dictaturii lui Napoleon Bonaparte. **B.** este un amestec de manevre politice demagogice și de militarism agresiv, caracteristic atitudinii contrarevoluționare pe care burghezia o adoptă în condițiile revoluțiilor democratice. Napoleon al III-lea, O. Bismarck, P. A. Stolîpin, A. F. Kerenski etc. au folosit metodele **b.**

**boncănit** 1. Perioada de împerechere la cerb. 2. Mugețul cerbului în această perioadă.

**Boncev**, Gheorghe (1866—1955), petrograf bulgar, unul dintre înaintașii geologiei în

Bulgaria. A fost membru al Academiei Bulgare de Științe. A studiat alcătuirea petrografică a rocilor magmatice, metamorfice și sedimentare din Stara Planina, Rodope, Sredna Gora, Rila etc. Op. pr.: „Rocile eruptive din Bulgaria” (1908), „Șisturile cristaline din Bulgaria” (1913—1915), „Rocile sedimentare din Bulgaria” (1917).

**Boncev**, Ștefan (1870—1947), geolog bulgar, cercetător al stratigrafiei și tectonicii Bulgariei. A adus contribuții la studiul depozitelor paleogene și siluriene din Bulgaria, precum și la lămurirea structurii tectonice a masivului Stara Planina. Op. pr.: „Bazinul terțiar de la Haskovo” (1896), „Geologia Balcanilor de vest” (1906), „Principalele linii ale structurii geologice a părții de vest a masivului Stara Planina” (1910).

**Bonci-Bruevici**, Mihail Aleksandrovici (1888—1940), radiotehnician sovietic. A proiectat și a construit (1922), la Moscova, prima stație de radio-emisie de mare putere. Sub conducerea lui **B.-B.** au fost construite primele antene directive pentru unde scurte și realizate linii de radiocomunicație la mare distanță. A lucrat și în probleme de fizică a straturilor superioare ale atmosferei, în problema undelor ultracurte și a radiolocației.

**bond** (AV.), salt al avionului la o aterizare incorectă.

**Bondarciuk**, Serghei Fiodorovici (n. 1920), actor și regizor sovietic de film, artist al poporului din U.R.S.S. A realizat creații de o mare forță dramatică în filmele „Taras Șevcenko”, „Poveste neterminată”, „Othello” etc., în care reliefează cu discreție o gamă variată de sentimente profund omenești. **B.** s-a dovedit un regizor deosebit de înzestrat în realizarea filmului „Soarta unui om” (film distins cu marele premiu al Festivalului internațional de la Moscova din 1959), în care deține și rolul principal. Laureat al Premiului de stat al U.R.S.S. și laureat al Premiului Lenin.

**Bône**, oraș în Algeria, port la Marea Mediterană. 114 000

loc. (1954). Centru comercial (export de pește). Industrie chimică, de tutun și morărit.

**bonetă frigiană**, acoperă-mînt pentru cap, făcut din lînă; avea vîrful îndoit și se



Bonetă frigiană

purta în antichitate de către frigeni și mai târziu de sclavii eliberați. În timpul revoluției burgheze din Franța, iacobinii au adoptat **b.f.** de culoare roșie, ca simbol al libertății.

**Bonfini**, Antonio (1434—1503), istoric italian, istoriograf al lui Matei Corvin, regele Ungariei. A scris „Rerum hungaricarum decades” (istorie a Ungariei pînă în 1495), care cuprinde prețioase informații cu privire la istoria romînilor.

**Bongars**, Jacques (1554—1612), călător, diplomat și erudit francez, care, în jurnalul său despre călătoria făcută la Constantinopol, are și o interesantă descriere a Transilvaniei și a Țării Romînești (cu referiri și la orașul București).

**Bonifaciu**, numele mai multor papi, dintre care cel mai cunoscut a fost *Bonifaciu al VIII-lea*, papă între 1294 și 1303. Promotor al ideii de supremație a puterii bisericești asupra celei laice, el a suferit o gravă înfrîngere în lupta dusă împotriva lui Filip al IV-lea cel Frumos, regele Franței.

**Bonington** [*bóniŋtən*], Richard Parkes (1802—1828), pictor, acuarelist și litograf englez. A pictat tablouri cu subiecte istorice, de gen, dar mai cu seamă peisaje și marine. A excelat în genul acuarelei. Căutînd să redea în lucrările sale efectele jocurilor de lumină, **B.** a folosit un colorit deschis, tonuri pure, precedînd din acest punct de vedere pe impresionisti. În Muzeul de artă al R.P.R. este reprezentat printr-o serie de litografii și desene.

**bonitare** (ZOOOTEHN.), operație care constă în aprecierea multilaterală a unui animal, după productivitate, dezvoltare corporală, conformație și constituție, originea și calitatea produșilor, în vederea selecției.

**Bonivard**, François (1493—1570), erou național al Elveției, umanist. S-a distins în lupta orașenilor din Geneva împotriva ducelui de Savoia. În 1530 a fost întemnițat în castelul Chillon de pe malul lacului Geneva, de unde a fost eliberat de orașenii din Berna în 1536. Byron l-a cîntat în poemul „Prizonierul din Chillon”.

**bonjuriști**, termen ironic care desemna pe tinerii fii de boieri romîni veniți de la studii din apusul Europei, mai ales din Franța, pe la mijlocul sec. al XIX-lea, și care, deși cosmopoliți în manifestări exterioare, promovau unele idei progresiste. Numele le vine de la formula de salut franceză *bonjour*, „bună ziua”, preferată de ei.

**Bonn**, capitala R. F. Germane, port pe Rin. 146 400 loc. (1960). Centru exclusiv administrativ și politic, fără industrie însemnată. Locul de naștere al lui Beethoven. Aici se află universitatea în care a studiat K. Marx între 1835 și 1836.

**Bonnet** [*boné*], Charles de (1720—1793), naturalist elvețian. A studiat metamorfoza insectelor și regenerarea viermilor și a încercat să explice funcțiile fiziologice ale frunzei. Neadmițînd *generația spontană*, **B.** a devenit adeptul teoriei metafizice a *preformismului*. A emis teoria teologică a unei scări continue a ființelor naturale și supranaturale, în vîrfurile căreia l-a așezat pe Dumnezeu.

**Bontempelli**, Massimo (1878—1960), scriitor italian, luptător pentru pace. Este inițiatorul tendinței literare novecentiste, denumită de el „realism magic”. Folosindu-se de mijloacele fantasticului, Bontempelli zugrăvește critic societatea italiană burgheză contemporană.

**bonz** (japon. *bozu* „preot”) 1. Preot sau călugăr budist.

2. Personaj de o solemnitate ridicolă. 3. Denumire ironică dată liderilor social-democrației de dreapta și ai sindicatelor reformiste.

**Boole** [*bul*], George (1815—1864), matematician și logician englez, întemeietorul logicii matematice. Op. pr.: „Cercetare asupra legilor gîndirii” (1854), „Tratat despre ecuațiile diferențiale” (1859), „Tratat despre calculul diferențelor finite” (1860).

**boom** [*bum*], înviorare artificială a activității economice în țările capitaliste, creată prin speculații la bursă, prin umflarea prețurilor și a cursului la hîrțile de valoare etc. În condițiile imperialismului, **b.** este întreținut cu ajutorul cheltuielilor militare făcute de stat pe seama impozitelor percepute de la masele populare. El grăbește într-o însemnată măsură izbucnirea crizelor economice și le agravează.

**Bopp**, Franz (1791—1867), lingvist german, membru al Academiei de Științe din Berlin. Este creatorul principal al metodei comparativ-istorice, aplicată la studiul limbilor indoeuropene. Op. pr.: „Despre sistemul conjugării sanscrite în comparație cu acela al limbilor greacă, latină, persană și germanică” (1816) și „Gramatică comparată a limbilor sanscrită, zendă, armeană, greacă, latină, lituaniană, slavă veche, gotică și germană” (1833—1852).

**bor** (CHIM.), *B.* Element cu nr. at. 5, gr. at. 10,82 și p.t. 2 300°C. Are valența 3. Se obține prin reducerea oxidului de bor ( $B_2O_3$ ) cu metale; se prezintă ca o pulbere de culoare brună. Sub formă de cristale se poate obține prin reducerea bromurii de bor ( $BBr_3$ ) cu hidrogen. Cristalele de **b.**, negre-cenușii, sînt opace, au aspect și luciu metalic. Se găsește în natură sub formă de acid boric,  $H_3BO_3$ , și borați, dintre care cel mai important este boraxul, folosit ca fondant și purificator în obținerea aliajelor. **B.** este întrebuințat în metalurgie, intrînd în compoziția multor aliaje feroase și neferoase. Mici adaosuri de **b.** la oțeluri (0,003—0,004%) conduc la o granulație mai fină

și la o mai mare adîncime de călire, iar prin tratamentul suprafeței cu **b.** se obțin durități și rezistențe la coroziune. Sub formă de carbură sau nitrură, **b.** este folosit la confecționarea barelor de control din reactoarele nucleare, deoarece este un puternic absorbant de neutroni.

**bóra**, vînt rece, violent și uscat, care bate iarna dinspre munte spre mare. Este frecvent în golful Novorossiisk și pe coasta Dalmației. Violența lui îngreuiază adesea mersul trenurilor.

**boráci** (TEHN.), unealtă de găurit metale, acționată manual, la care burghiul e rotit prin in-

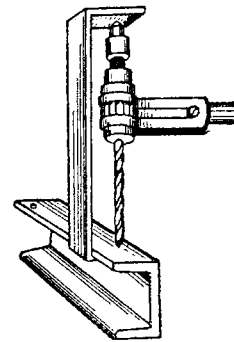

Boraci

termediul unei pîrghii mișcate alternativ și al unei roți dințate cu clichet; este folosit la găurirea pieselor mari care nu pot fi transportate cu ușurință la o mașină de găurit.

**boracit** (MINER.), cloroborat anhidru de magneziu, cristalizat în sistemul rombic sub formă de cristale pseudocubice sau în mase compacte, incolore sau ușor albastrii, gălbui ori verzui, cu luciu puternic sticlos și duritate ridicată. Formează acumulări de proporții reduse în zăcămintele de săruri de potasiu și de magneziu. Înainte de descoperirea depozitelor de borați de calciu și sodiu, **b.** a fost principala sursă pentru prepararea acidului boric; astăzi și-a pierdut mult importanța practică.

**boraginacée** (BOT.; *Boraginaceae*), familie de plante erbacee, rar lemnoase, cu tulpinile și frunzele acoperite cu peri rigizi. Florile sînt grupate în inflorescențe răsucite la începutul înfloririi ca o coadă

de scorpion, din care cauză se numesc *cime scorpioide*. Fructul este alcătuit din patru nucșoare, care se separă la maturitate. Din familia **b.** fac parte circa 1600 de specii, care cresc în diferite regiuni ale globului. În flora țării noastre sînt 19 genuri și 79 de specii din această familie (ex. *nu-mă-uita*, *tătăneasa*, *limba-mielului* etc.).

**borangic 1.** Fir nerăsucit și cu grosimea neuniformă, obținut prin tragerea simultană (manuală sau cu mașini casnice cu roată de filat) a fibrelor de pe 5—10 gogoși de mătase. Nu constituie o utilizare economică a gogoșilor de mătase. 2. Mătase țesută în gospodăria țărănească din astfel de fire.

**borăți** (CHIM.), denumire a sărurilor acizilor boricici. Se cunosc *orto-*, *meta-* și *tetra-borați*. **B.** metalelor alcaline sînt ușor solubili în apă, ceilalți sînt greu solubili.—*B. de sodiu*  $Na_2B_4O_7 \cdot 10 H_2O$ . Sare de sodiu a acidului tetraboric. Se găsește în natură (în U.R.S.S., R. P. Chineză, S.U.A., Chile, Peru, Argentina, Turcia ș.a.) sau se obține prin topirea acidului boric cu carbonat de sodiu. Se prezintă sub formă de cristale albe sau de pulbere cristalină. Este solubil în apă, glicerină, insolubil în alcool. Soluțiile sale apoase au o reacție bazică. Este folosit în chimia analitică, în industrie la decapaj și ca fondant, în industria ceramică, la fabricarea sticlei, iar în medicină ca antiseptic slab în inflamațiile pielii. Sin. *borax*.

**bórax** (CHIM.) v. **borat de sodiu**.

„**Borba**”, cotidian, organ al Uniunii socialiste a poporului muncitor din Iugoslavia; apare la Belgrad.

**Borcea**, braț al Dunării, care începe de la Călărași și se unește din nou cu fluviul lângă Hirșova. Este navigabil pentru vase de mic tonaj.

**Borcea**, Ion (1879—1936), naturalist român. A fost profesor universitar și director al Muzeului de istorie naturală din Iași, membru corespondent al Academiei Romîne. Fondatorul Stațiunii zoologice maritime de la Agigea. Om de

știință cu preocupări multilaterale (anatomie, zoologie), a studiat mai ales biocenozele din Marea Neagră și a pus bazele școlii romînești de ocea-



I. Borcea

nografe. În cercetările sale **B.** s-a călăuzit după concepția materialistă despre natură, fiind un adept convins al evoluționismului.

**borceag**, cultură de nutreț compusă dintr-un amestec de mazărice sau de mazăre furajeră cu o cereală păioasă. *B. de toamnă* conține mazărice de toamnă, iar *b. de primăvară* conține mazărice de primăvară sau mazăre. Se folosește ca nutreț verde (cosit sau pășunat), ca nutreț însilozat sau ca nutreț uscat.

**bord 1.** (NAV.) Fiecare dintre părțile laterale ale unei nave. V. și *babord*; *tribord*. —*B. liber*, distanța dintre puntea principală a unei nave comerciale încărcate și suprafața mării, măsurată pe bordajul navei. *B. l.* influențează stabilitatea navei și de aceea mărimea lui minimă este fixată prin regulamente internaționale, ținîndu-se seama de mărimea și de construcția navei, de anotimp și de zonele de navigație. 2. (AV.) Partea avionului destinată a primi încărcătura (pasageri, mărfuri). —*B. de atac*, extremitatea din față a unui profil aerodinamic sau a unei aripi de avion. —*B. de fugă*, extremitatea din spate a unui profil aerodinamic sau a unei aripi de avion.

**bordaj** (NAV.), perete lateral etanș, de metal sau de lemn, fixat pe partea exterioară sau uneori și pe partea interioară a osaturii (scheletului) unei nave. Pe **b.** navelor sînt marcate linii, vopsite de obicei în alb,

care indică pozițiile liniei de plutire pentru nava încărcată, pentru diferite anotimpuri și zone de navigație.

**Bordeaux** [*bordó*], oraș în sud-vestul Franței, important port pe fluviul Garonne, în apropiere de Oceanul Atlantic. Cu suburbiile: 429 700 loc. (1954). Universitate întemeiată în 1441. Nod feroviar și centru industrial; prelucrarea petrolului și a lemnului. Industrie alimentară (rom, zahăr, unt), chimică, construcții navale etc. Prin port se exportă renumitele vinuri de **B.**, cereale, conserve, produse petroliere.

**Bordeianu**, Teodor (n. 1902), pomicultor român, membru corespondent al Academiei R.P.R., profesor de pomicultură. A condus colectivul de specialiști care a elaborat primul plan de raionare a pomiculturii în R.P.R. și a elaborat lucrarea „Pomologia R.P.R.”. Op. pr.: „Curs de pomicultură” (1942), „Tăierile la pomi” (1949), „Mărul” (1955), „Curs de pomologie” (1957).

**borderou** (EC.), listă, tablou sau notă explicativă amănunțită, în care sînt enumerate ori recapitulate, pentru justificări sau evidențe, conturi, valori, mărfuri sau acte.

**Bordet** [*bordé*], Jules (1870—1939), medic și bacteriolog belgian, membru al Academiei de Științe din Paris. Împreună cu Gengou a descoperit bacilul tusei convulsive și a elaborat reacția de fixare a complementului (reacția Bordet-Gengou), din care a rezultat reacția Wassermann pentru detectarea sifilisului. A adîncit problema fagocitozei, a aglutinării, teoria imunității, a coagulării sanguine, a hemolizei și anafilaxiei. Op. pr.: „Tratat de imunitate în bolile infecțioase” (1920). Premiul Nobel pentru medicină (1919).

**Bordeu** [*bordó*], Théophile (1722—1776), medic francez, unul dintre precursorii endocrinologiei. A susținut în lucrările sale universalitatea procesului de secreție internă în organism. Op. pr.: „Cercetări anatomice asupra poziției glandelor și acțiunilor lor” (1752), „Cercetări asupra pulsului în raport cu crizele” (1756).



**bordurare** (TEHN.), răsfrângere prin deformare la cald sau la rece a marginii tablei sau plăcii din care este făcut un obiect, pentru asamblarea acestuia cu un alt obiect sau pentru rigidizarea marginii lui. **B.** se efectuează prin ciocănire, rulare etc.

**bordură** (DRUM.) 1. Bandă îngustă (12–25 cm), formată din blocuri paralelipipedice de piatră sau de beton, servind la mărginirea trotuarelor spre partea carosabilă și la încadrarea pavajelor pe șosele spre acostamente. 2. Element de piatră sau de beton, de formă paralelipipedică, cu fețele care rămân vizibile, bine lucrate, servind la încadrarea pavajelor sau a trotuarelor.

**Borel** [*borél*], Emile (1871–1956), matematician francez, membru al Academiei de Științe din Paris, cunoscut prin lucrările sale din domeniul teoriei funcțiilor, al teoriei mulțimilor și al calculului probabilităților.

**Boreu** (în mitologia greacă), personificare a vântului de nord, care și-ar fi avut lăcașul în munții Haemus (Balcani).

**bórghis** (POLIGR.), corp de literă de 9 puncte tipografice, folosit în special la culegerea textului pentru ziare.

**Borgia**, familie aristocratică de origine spaniolă, care a avut un important rol politic în Italia în sec. al XV-lea și începutul sec. al XVI-lea și a dat Romei doi papi: *Calixt al III-lea* (1455–1458) și *Alexandru al VI-lea* (1492–1503). Acesta din urmă și fiul său *Cezar* (c. 1476–1507) au încercat să supună Italia puterii lor, prin ridicarea la rangul de politică de stat a corupției, trădării și asasinatului. Fiica papii Alexandru al VI-lea, *Lucreția B.* (1480–1519), celebră prin frumusețe și cultură, dar și prin viața sa aventuroasă, a fost un instrument al politicii tatălui și fratelui său.

**bóric**, acid ~ (FARM.), pulbere cristalină, albă, fără miros, solubilă în apă, în special la cald, în alcool și în glicerină. Soluția apoasă are reacție slab acidă. Este folosit în aplicații externe, mai ales pentru dezinfectia ochilor, a cavităților na-

zale și bucale etc., fiind un antiseptic slab, neiritant.

**Borilă**, Petre (n. 1906), membru al Biroului Politic al C.C. al P.M.R., vicepreședinte al Consiliului de Miniștri al R.P.R. A intrat de tânăr în mișcarea muncitorească revoluționară, iar în anul 1924 a



P. Borilă

devenit membru al Partidului Comunist din România. În timpul activității ilegale a P.C.R. a lucrat ca membru al Comitetului regional Dobrogea al P.C.R. Urmărit de organele represive din România și din alte țări, a fost de două ori arestat. A luptat în brigăzile internaționale din Spania, apoi a lucrat în cadrul Cominternului. În timpul celui de-al II-lea război mondial a îndeplinit misiuni cu caracter politic și militar. A luptat pe frontul antihitlerist ca locuitor politic în Divizia de voluntari „Tudor Vladimirescu”. De la Congresul I al P.M.R. (1948) este membru al C.C. al P.M.R., iar din 1952 este și membru al Biroului Politic al C.C. al P.M.R. Între anii 1949–1954 a îndeplinit munci de răspundere în guvernul țării: locuitor al ministerului Forțelor Armate, ministru al Construcțiilor, președinte al Comisiei Controlului de Stat, ministru al Industriei Alimentare. Din 1954 este vicepreședinte al Consiliului de Miniștri al R.P.R. În 1956 i s-a conferit titlul de Erou al Muncii Socialiste.

**Boris I**, cneaz al bulgarilor (852–889), care a adoptat creștinismul de rit bizantin (865). A primit și a adăpostit pe discipolii lui Metodiu, alungați din Cehia, care au desfășurat o vie activitate culturală. Din

inițiativa lui s-a tradus în limba slavă codicele bizantin de legi numit Nomocanon. În anul 889 s-a călugărit.

**Boriseak**, Aleksei Alekseevici (1872–1944), geolog și paleontolog sovietic. A fost membru al Academiei de Științe a U.R.S.S. A dezvoltat teoria faciesurilor geologice și a geosinclinalelor. Ca paleontolog, a cercetat mamiferele terțiare și nevertebratele jurasice. Op. pr.: „Curs de paleontologie” (1905–1919); „Curs de geologie istorică” (ed. a IV-a, 1935).

**Boris Godunov**, Fiodorovici, țar al Rusiei (1598–1605). Conducător al statului încă din timpul domniei țarului *Fiodor Ivanovici* (1584–1598), după moartea căruia a devenit țar. A dus o politică de centralizare a statului, inițind o serie de reforme în scopul întăririi autocrației, a poziției curtenilor și a dependenței țărănimii iobage. În politica externă a urmărit extinderea statului multinațional rus, reușind, în urma războiului cu Suedia (1595), să obțină ieșirea la Marea Baltică. A construit orașe și fortificații la granițele țării. În 1600 l-a sprijinit pe Mihai Viteazul, dorind să-l ridice pe tronul Poloniei. În timpul domniei lui au izbucnit răscoale țărănești. Viața lui a



Boris Godunov

fost sursă de inspirație a scriitorului clasic rus A. S. Pușkin și a compozitorului M. Musorgski.

**hórium** (METAL.), aliaj dur, compus din 91% wolfram, 2% carbon, 4% fier, 2,5% molibden și 0,5% siliciu, folosit la armarea pieselor de mașini supuse la uzură (ex. sapele de foraj, capetele de carotiere etc.).

**bormașină** (TEHN.), mașină de găurit cu burghiu.

**Born, Max** (n. 1882), fizician german, membru al Societății Regale din Londra; i s-a conferit titlul de membru al Academiei de Științe a U.R.S.S. În 1933 a emigrat în Anglia, în urma instaurării hitlerismului în Germania. A adus contribuții importante în teoria rețelilor cristaline, teoria relativității, mecanica cuantică și teoria structurii atomului. A dat interpretarea fizică (statistică) a funcției de undă. Este partizanul unei interpretări materialiste și statistice a legilor mecanicii cuantice. Premiul Nobel pentru fizică (1954).

**börnă 1.** (TOPOGR.) Dispozitiv pentru fixarea și marcarea permanentă a punctelor geodezice pe teren. Constă dintr-un stîlp de lemn, de beton etc. (vopsit sau văruiat), uneori cu

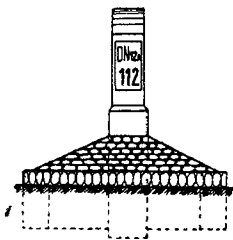

Bornă kilometrică de șosea (cu exemplu de scriere)

diverse indicații. **2.** (DRUM.) a) Fiecare dintre stîlpii de lemn, de piatră sau de beton, așezați pe marginea dreaptă a unui drum pentru a indica în km (*b. kilometrică*) sau în hm (*b. hectometrică*) distanța dintre punctul respectiv și originea drumului. b) Stîlp de lemn, de piatră sau de beton, vopsit în alb sau văruiat (*b. apără-roate*), așezat pe acostamente, la curbe și în locuri accidentate, la marginea părții carosabile, pentru indicarea căii în timpul nopții și împiedicarea circulației vehiculelor pe acostamente. **3.** (ELT.) *Bornă electrică*, piesă de metal a unei instalații, a unui aparat, a unui instrument sau a unei mașini electrice, prin care se realizează legătura electrică a unor circuite electrice sau părți metalice ale lor cu un conductor.

**Borneo v. Kalimantan.**

**Borneo Britanic**, posesiune a Marii Britanii, în partea de nord a insulei Kalimantan (Borneo), formată din Borneo de Nord Britanic, Sarawak și protectoratul Brunei. Suprafața totală este de 204 902 km<sup>2</sup> iar populația, de 1 282 000 loc. (1960).

**Borneo de Nord Britanic**, colonie a Marii Britanii pe insula Kalimantan (Borneo). Face parte din Borneo Britanic. Suprafața: 76 112 km<sup>2</sup>. Populația: 454 000 loc. (1960), formată din daiaci și malaezi. Centrul administrativ: *Jesselton*. Se cultivă orez, porumb, cîneapă, palmieri, arbori de cauciuc, cafea, tutun. Se practică pescuitul. Export de cauciuc, de produse lemnoase, de copra. În 1881 a devenit teritoriu al „Companiei britanice pentru Borneo de Nord”, în 1888, protectorat al Marii Britanii, iar în anul 1946, colonie a acesteia.

**bornit** (MINER.), sulfură naturală de cupru și fier, cristalizată în sistemul cubic și care, de regulă, alcătuiește mase compacte de culoare arămie în spărtură proaspătă; are luciu metalic. Se întilnește mai ales în filoanele și în zonele inferioare de alterare ale zăcămintelor bogate în cupru. În R.P.R. se găsește la Dognecea (reg. Banat), Băița Bihorului (reg. Crișana) etc.

**boroănă v. grăpă.**

**Borodin**, Aleksandr Porfirievici (1833—1887), compozi-



A. P. Borodin

tor rus, membru al grupului celor cinci și chimist. A fost membru al Academiei medico-chirurgicale. Cre-

ația muzicală a lui **B.**, inspirată din cîntecele și dansurile ruse și orientale, are un caracter profund patriotic, democratic și național, precum și o mare amploare epică. A scris trei simfonii, cea mai cunoscută fiind simfonia a II-a, „a Bravilor” (1876), poemul simfonic „Prin stepele Asiei Centrale” (1880), opera „Cneazul Igor” (reprezentată în 1890), capodoperă a operei ruse. **B.** a compus romane epice pe texte proprii, o elegie pe versurile lui Pușkin „Pentru țărmlurile patriei îndepărtate”, două cvartete pentru coarde (1879—1881). Muzica lui are un colorit viguros, formele compoziției sînt plastice, bine încheiate. **B.** a făcut cercetări numeroase în domeniul chimiei și al chimiei biologice.

**Borodin**, Aleksandr Parfenievici (1848—1898), savant rus. A organizat în Rusia primele laboratoare pentru studierea materialelor folosite în transporturile feroviare; a studiat funcționarea locomotivei compound. După proiectul lui **B.** a fost construită în 1885 prima locomotivă tandem-compound, cu 4 cilindri.

**Borodino**, localitate în Uniunea Sovietică, în R.S.F.S. Rusă, situată la circa 110 km vest de Moscova, unde, la 7 septembrie 1812, a avut loc o singeroasă bătălie între armatele invadatoare franceze, sub conducerea lui Napoleon I, și trupele ruse, conduse de feldmareșalul M. I. Kutuzov. Deși nedecisă, bătălia s-a soldat cu mari pierderi pentru armata franceză și a determinat, în bună parte, înfrîngerea ulterioară a lui Napoleon în Rusia.

**boronit v. grăpat.**

**Borromini**, Francesco (1599—1667), arhitect italian, reprezentant de seamă al barocului. Printre lucrările sale se numără: biserica San Carlo alle quattro Fontane (1634—1667), biserica universității Sant' Ivo alla Sapienza (1642—1660), biserica și colegiul Sant' Agnese (1653—1657), toate în Roma, și palatul Falconieri din Frascati. Construcțiile sale sînt modele strălucite ale barocului tîrziu și se caracterizează prin fantezie rafinată, prin

repartiția îndrăzneță a planurilor, concepute din linii sinuoase, care subliniază jocul complicat al luminilor și umbrelor.

**Borsec 1.** Oraș raional, stațiune balneoclimatică situată în depresiunea cu același nume, în regiunea Mureș-Autonomă Maghiară. 2 700 loc. (1961). Izvoare de ape carbogazoase și alcalinoteroase, recomandate în special în tratarea bolilor endocrine, cardiovasculare, ginecologice, ale aparatului respirator, urinar, precum și în boli de nutriție. V. și ape minerale.

**2.** Depresiune intramontană situată în Carpații Orientali, pe versantul estic al Munților Gurghiului. Altitudinea medie: 700—800 m.

**bors,** produs alimentar lichid, obținut prin fermentarea lactică în apă a tărițelor de griu, de secară sau a sfeclei roșii. Este un aliment bogat în substanțe minerale, în vitamine (complexul B) și în proteine solubile. Are un gust ușor acid, plăcut și este folosit la acrirea unor mâncăruri.

**Borșa,** comună în raionul Vișeu, reg. Maramureș. 12 100 loc. (1961). Industrie a lemnului (cherestea).

**bort** (MINER.), varietate de diamant translucid, cristalizat în agregate fibroase radiare sau în granule cu numeroase imperfecțiuni, din care cauză nu este folosit ca piatră prețioasă. Este utilizat mult în tehnica forajului, la fabricarea burghiilor, a uneltelor de tăiat, a carotierelor, a sabelor de foraj etc. Zăcămintele de **b.** se găsesc în Urali, în Iakuția, în sudul Africii, în Brazilia etc.

**Borzești,** suburbie a orașului regional Onești, reg. Bacău, situată pe valea Trotușului. În anii regimului democrat-popular, **B.** a luat o mare dezvoltare, transformându-se într-un puternic centru industrial prin construirea unui mare

combinat chimic, ale cărui uzine și secții se întind între localitățile Borzești și Onești. Combinatul cuprinde: o uzină de sodă caustică electrolică, care a intrat în funcțiune în anul 1960 și în cadrul căreia,

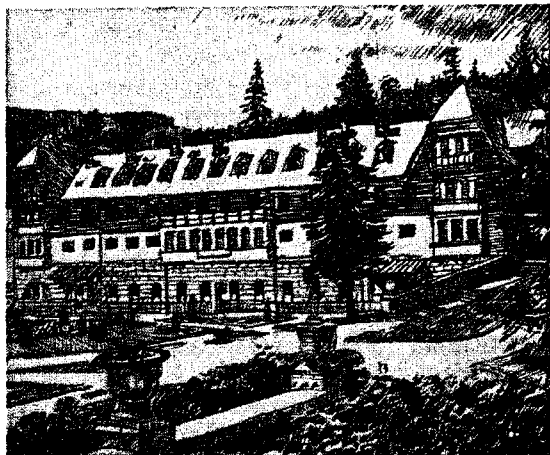

Borsec. Sanatoriul

pe lângă sodă caustică, se produc clor lichid, insecticide, erbicide, acid clorhidric, precum și o serie de alte produse clorurate; o uzină de clorură de polivinil (în construcție). Combinatul valorifică bogatele resurse naturale ale regiunii (petrol, sare, gaze naturale), fie direct, fie în cooperare cu unitățile industriale construite în imediata apropiere: Rafinăria Onești, Combinatul de cauciuc sintetic și produse petrochimice Onești. Împreună cu aceste unități industriale formează un mare complex chimic, în cadrul căruia funcționează centrala electrică de termificare, cu o capacitate de 200 000 kW, care deservește cu energie electrică și termică întregul complex industrial Borzești-Onești, precum și alte obiective industriale din regiune. Complexul s-a construit cu ajutorul U.R.S.S. După tradiție, **B.** este locul de naștere al lui Ștefan cel Mare. De numele acestei localități se leagă cunoscuta legendă „Stejarul din Borzești”, referitoare la un episod din copilăria lui Ștefan cel Mare. V. și Onești.

**Bosch** [*bos*], Hieronymus (c. 1450—1516), pictor și gravor olandez. A pictat alegorii religioase, care cuprind și o puternică satiră la adresa moravurilor epocii sale. Prin simbolis-

tica sa ciudată și prin superstițiile de care e pătrunsă, opera lui **B.** aparține evului mediu; ea conține însă, în redarea figurilor, peisajelor, detaliilor, elemente care vădesc o observare ascuțită a vieții și a omului, înscriindu-se prin aceasta pe linia tendinței spre realism a artei olandeze a vremii. Este cunoscut și sub numele de *Hieronymus van Aeken*.

**Bosfor,** strâmtoare care unește Marea Neagră și Marea Marmara. Lungimea Bosforului este de circa 30 km. iar lățimea este între 750 și 3 700 m.

**Bosforul Cimerian,** denumire din antichitatea greacă a strâmtoarei Kerci.

**Bošković** [*bóscovici*], Rudjer Josip (1711—1787), fizician, astronom și filozof croat. A elaborat teoria matematică a telescopului și a altor instrumente astronomice. Prin încercarea de a uni teoria dinamică asupra materiei cu atomistica, **B.** a depășit mecanicismul timpului său. În filozofie, deși a susținut unele idei materialiste înaintate cu privire la legătura dintre spațiu, timp și materie etc., a alunecat în cele din urmă în idealism. Op. pr.: „Teoria filozofiei naturale redusă la legea unică a forțelor care există în natură” (1758).

**Bosnia și Hertegovina,** republică în R.P.F. Iugoslavia. Suprafața: 51 139 km<sup>2</sup>. Populația: 3 275 000 loc. (1961), formată din sârbi, bosniaci, croați. Centrul administrativ: *Sarajevo*. Industrie extractivă dezvoltată (cărbune, minereuri de fier, bauxită), siderurgică, chimică, textilă. Importantă regiune agricolă pentru creșterea vitelor, pomicultură și viticultură.

**Bossuet** [*bosüé*], Jacques Bénigne (1627—1704), episcop și scriitor francez. Predicator la curtea lui Ludovic al XIV-lea și susținător al reacțiunii clericale din a doua jumătate a secolului XVII-lea, **B.** a fost unul dintre inspiratorii politici de persecuții împotriva protestanților și a oricărei forme de opoziție față de catolicism. El s-a opus spiritului nou care vestea iluminismul. Predicile și cuvântările funebre, care alcătuiesc cea mai mare parte a operei

lui **B.**, fac dovada măiestriei sale oratorice. În scrierea „Tratat de politică întemeiată pe Scriptură” (publicată în 1709), **B.** a încercat să dea o justificare monarhiei absolute de „drept divin”, iar în „Expunere asupra istoriei universale” (1681), o explicare teologică a istoriei. Prin limba și stilul operelor sale, **B.** este unul dintre scriitorii clasici reprezentativi ai sec. al XVII-lea.

**Boston** [*bôstn*], oraș în nord-estul S.U.A., centrul administrativ al statului Massachusetts, port la Oceanul Atlantic. 2 625 000 loc. (1955) cu suburbiile. Vechi centru industrial al S.U.A. și unul dintre cele mai importante centre economice și culturale ale țării. Industrie constructoare de mașini și de prelucrarea metalelor (utilaj industrial, construcții navale), electrotehnică, chimică, textilă, pielărie și încălțăminte etc. Prin port se exportă cărbune, petrol, cauciuc, țesături de bumbac, piei, carne, cereale etc. Aici se află Universitatea Harvard, înființată în 1636, un institut politehnic, una dintre cele mai mari biblioteci din S.U.A. și o renumită orchestră simfonică. — *Istoric.* Însemnat centru revoluționar al coloniilor engleze din America de Nord. De aici a pornit primul semnal al războiului de eliberare; în 1773 locuitorii au aruncat în ocean încărcătura de ceai a mai multor vase engleze. Acest incident este îndeobște cunoscut în istorie sub numele de „ceaiul din Boston”.

**boston** (POLIGR.), presă de imprimare acționată manual,

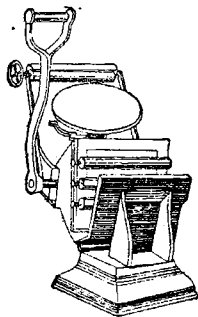

Boston

destinată tipăririi unor imprimate de format mic (cărți de vizită, invitații etc.).

**Boșan**, oraș în nord-estul R. P. Chineze, centru al unui important bazin carbonifer. 290 000 loc. (1956). Întreprinderi ale industriei de sticlă, faianță, ceramică.

**boșimăni**, populație băștină din sudul Africii (circa 60 000 loc.), organizată în triburi. Principala ocupație a **b.** este vânătoarea și culesul fructelor.

**boștină 1.** Rămășiță obținută după zdrobirea și tesuirea strugurilor. **2.** Rămășiță din fagurele fiert, după ce s-au stors mierea și ceara. Conține încă o cantitate variabilă de ceară, care poate fi extrasă și folosită.

**botanică**, știință care se ocupă cu studierea plantelor, având ca obiectiv cercetarea structurii, activității vitale și dezvoltării plantelor, relațiile lor față de mediul înconjurător, repartizarea lor în spațiu și în timp, clasificarea, originea și evoluția lor. Este una dintre bazele științifice ale agriculturii și silviculturii. **B.** este legată de alte științe ale naturii, în special de fizică și de chimie, ale căror date le folosește pentru studierea și explicarea proceselor vitale. Prin paleobotanică, **b.** este legată de geologie; de asemenea se află într-un contact strâns cu pedologia, geografia, industria alimentară, medicina și arhitectura (crearea spațiilor verzi). În decursul timpului, **b.** s-a diferențiat într-o serie de discipline, fiecare cu obiectul ei specific de studiu, după cum urmează: *morfologia plantelor* (structura externă a plantelor); *anatomia plantelor* (structura lor internă); *embriologia plantelor* (formarea și dezvoltarea elementelor sexuale și a embrionilor); *citologia* (celula vegetală); *sistematica plantelor* (clasificarea într-un sistem natural a lumii vegetale); *paleobotanica* (plantele fosile); *fiziologia plantelor* (funcțiile organismului vegetal); *biochimia plantelor* (compoziția chimică și procesele biochimice care au loc în plantă); *ecologia* (relațiile dintre plante și mediu); *geografia plantelor* (răspândirea diferitelor grupe de plante); *geobotanica* (asociațiile vegetale). Diferitele grupe de plante se cercetează

în discipline speciale: *microbiologia* (care studiază microorganismele); *algologia* (algele); *micologia* (ciupercile); *lichenologia* (lichenii); *briologia* (mușchii) etc. Primele cunoștințe despre plante au apărut din timpuri străvechi. Astfel, Teofrast (372–287 î.e.n.) cunoștea circa 500 de specii de plante. Ramurile **b.** au început să se diferențieze din sec. al XVII-lea, datorită descoperirii microscopului și dezvoltării metodei experimentale. Deosebit de importantă pentru studiul **b.** a fost introducerea metodei istorice, în funcție de dezvoltarea învățăturii evoluționiste a lui Ch. Darwin. În România, **b.** cunoaște o mare dezvoltare în anii regimului democratic. În prezent se editează, de către Academia R.P.R., „Flora Republicii Populare Române”, lucrare de mari proporții, care cuprinde clasificarea și descrierea plantelor de pe teritoriul țării. Reprezentanți de seamă din țara noastră în această ramură a științei sînt: Tr. Săvulescu, I. Prodan, E. I. Nyárády ș.a.

**bótcă**, celulă specială (lungă de 20–25 mm) în care se dezvoltă matca albinelor. **B.** este clădită pe marginile fagurilor, în perioada premergătoare roirii.

**Botesu**, Neculai Șt. (1843–1920), matematician român, autodidact. A descoperit (1872) o formulă care dă suma a  $n$  termeni succesivi ai seriei armonice, formulă preluată și dezvoltată de matematicianul rus P. L. Cebîșiov și de matematicianul belgian E. Catalan.

**Botev**, Hristo (1848–1876), poet și gânditor democrat-revoluționar bulgar, conducătorul mișcării bulgare de eliberare națională din a doua jumătate a sec. al XIX-lea. Fiind în emigrație în România (1867–1876), a făcut propagandă revoluționară pentru eliberarea Bulgariei de sub jugul turcesc. În această perioadă s-a format concepția politică-ideologică și cea estetică a lui **B.** Reîntors în patrie, a căzut în luptele din timpul răscoalei populare din 1876 împotriva turcilor. Poezia lui **B.** este pătrunsă de pasiune revoluționară și de un lirism profund („Elegie”, 1870;

„Lupta“, 1871; „Haiducii“, 1871; „Hagi Dimităr“, 1873; „Spinzurarea lui Levski“, 1876). Ultima traducere în limba ro-



H. Botez

mînă a poeziilor lui **B.** a apărut în 1961. Opera și concepția sa despre lume au fost influențate de gîndirea democraților revoluționari ruși.

**Botez**, Demostene (n. 1893), poet român. A făcut parte din cercul „Vieții românești”. Versurile scrise înainte de 23 August 1944 sînt pătrunse de tristețea și atmosfera apăsătoare a orașelor provinciale („Floarea pămîntului”, 1920; „Povestea omului”, 1923; „Zilele vieții”, 1927). După eliberarea țării, poezia lui **B.** capătă o orientare nouă, optimistă. El cîntă în versuri inspirate lupta partidului, clasa muncitoare, realitățile noi, socialiste („Floarea soarelui”, 1954; „Prin ani”, 1958). A scris și proză epică și însemnări de călătorie. Desfășoară o activitate susținută pe tărîm publicistic și obștesc. Laureat al Premiului de stat.

**Botez**, Ioachim (1884–1956), prozator român. A scris „Însemnările unui belfer” (1935) și a reluat aceeași tematică în „Schite și însemnări din școala de ieri și de azi” (1953), oglindind, în spirit realist, trăsături caracteristice ale școlii burgheze.

**botgrós** (*Coccothraustes coccothraustes*), pasăre sedentară din familia fringilidelor, puțin mai mare decît vrabia, avînd penajul roșiatic pe piept și brun pe restul corpului, cu ciocul conic, gros și tare. Trăiește în Europa, în nordul Asiei și în Asia Mică. Se mai numește și *cireșar*.

**Botha**, Louis (1862–1919), comandantul suprem al armatei burre în timpul războiului anglo-bur (1899–1902). După victoria armatei britanice s-a pronunțat pentru înțelegere cu imperia-liștii englezi. A fost prim-ministru al Uniunii Sud-Africane (1910–1919).

**Botkin**, Serghei Petrovici (1832–1889), medic rus. A fost profesor de clinică medicală la Academia medico-militară din Petersburg. În timpul războiului din 1877–1878 a condus un spital în București. Sub influența lui I. M. Secenov a studiat rolul sistemului nervos în mecanismul de producere a bolilor, punînd bazele concepției nerviste în patologie. Este unul dintre creatorii fiziopatologiei moderne. A demonstrat



S. P. Botkin

că icterul este o boală infecțioasă (*boala lui B.*). De asemenea a dovedit natura infecțioasă a icterului hemoragic. În concepțiile sale filozofice, Botkin a fost materialist. A dus o activitate socială intensă, pentru care a avut de suferit persecuții. I. P. Pavlov a fost elevul său.

**Botnic**, *Golful* ~, golf situat în nordul Mării Baltice, între Suedia și Finlanda. Are ape puțin adînci și puțin sărate; îngheață adesea iarna, ca urmare a climatului continental și a salinității reduse.

**Botoșani**, oraș regional în reg. Suceava, reședință de raion. 30 990 loc. (1961), cu localitățile subordonate 46 370 loc. Industrie textilă și de confecții, alimentară și de prelucrare a metalelor. Teatru de stat și filarmonică.—*Raionul B.*, cu 159 530 loc. (1961). În economie

predomină agricultura (culturi de cereale și de cartofi). Industrie în plină dezvoltare (fabrica de zahăr de la Bucecea).

**botridii** (gr. *bothrion* „cavitate mică”; ZOOLOG.), organe speciale de fixare, de forme variate (palete, franjuri etc.), așezate pe laturile *s c o l e x u l u i* și funcționînd ca niște ventuze. **B.** sînt specifice unor viermi paraziți (ex. botriocelalul).

**botriocelal** (gr. *bothrion* „cavitate mică” și *kephale* „cap”; *Diphyllobothrium latum*), vierme intestinal din clasa cestodelor, în formă de panglică, cu lungimea de 8–12 m și prevăzut cu două botridii în formă de fante. Trăiește ca parazit în intestinul subțire al omului și al unor animale (pisică, ciine, vulpe) care au mincat pește infectat cu larve de **b.** Provoacă anemii.

**Botticelli**, Sandro (pe adevăratul său nume *Alessandro Filipepi*) (1444 sau 1445–1510), pictor și desenator florentin din epoca Renașterii. Autor de pictură de șevalet și de pictură monumentală cu subiecte mitologice, alegorice și religioase, **B.** a făcut și ilustrații pentru „Divina Comedie” a lui Dante. Lucrările din prima perioadă a activității sale („Primăvara”, circa 1478; „Nașterea lui Venus”, 1485 ș.a.) se caracterizează prin optimism, prin grația, poezia și luminozitatea imaginii, redată cu desăvîrșită măiestrie. În portretele de bărbați



S. Botticelli

se reflectă caracterul ferm și energic al omului Renașterii. În a doua perioadă a activității sale, sub influența frămîntărilor sociale și a mișcării lui Savonarola, opera lui **B.** capătă un caracter dramatic, evoluînd ulterior spre un misticism exaltat.

**Botto**, Ján (1829 – 1881), poet romantic slovac, autor de balade și de poeme în stil popular. Poemul „Moartea lui Jánošik“ (1862) este închinat eroului legendar cu același nume, simbol al luptei poporului slovac pentru eliberarea de sub jugul feudalismului. A militat pentru ideea unirii în această luptă a popoarelor slave.

**botulism** (lat. *botulus* „cîrnat“; MED.), toxiinfecție alimentară produsă de toxina bacilului botulinic, care se găsește mai ales în carnea sau fructele conservate și în nutrețul însilozat. Se manifestă prin vărsături, amețeli, paralizii ale mușchilor oculari, tulburări de vedere, de înghițire etc. În cazuri grave poate provoca moartea. Se tratează prin administrare de ser antitoxic botulinic.

**Botvinnik**, Mihail Moiseevici (n. 1911), șahist sovietic, campion mondial din 1948 pînă în 1957 și din 1958 pînă în 1960, cînd a pierdut titlul în meciul cu M.N.Tal. A recîștigat titlul un an mai tîrziu (1961). Doctor în științe tehnice (energetică). În 1927 i s-a conferit titlul de maestru al U.R.S.S. la șah, iar în 1935 titlul de mare maestru. **B.** este inovator în domeniul teoriei jocului de șah.

**Botzaris**, Markos (1790–1823), erou național al poporului grec, unul dintre comandanții militari în războiul de eliberare de sub dominația otomană (1821–1829). A fost organizatorul apărării eroice de la Missolonghi (1822–1823). Comandant suprem al armatei revoluționare din Etolia, căzut în luptă în 1823.

**Bo Tziui-i** (772–846), poet chinez, numit și *Pai Ciu-i*. În versurile sale, dintre care cele mai importante sînt cele satirice, a luat apărarea maselor exploatate, care trăiau în mizerie, și a demascat crimele claselor dominante. A militat împotriva poeziei de curte, considerînd că menirea artei este să slujească oamenilor în lupta lor pentru o viață mai bună.

**bou 1.** (ZOOTEHN.) Taur castrat, cu talia mai mare decît a vacii și cu ten perament docil. Se îngrașă ușor și are carnea gustoasă. Este folosit și ca

animal de tracțiune. **2.** (ZOOŁ.) *Bou-de-mare* (*Uranoscopus scaber*), pește marin teleostean din

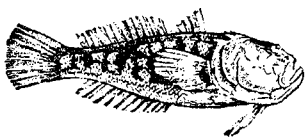

Bou-de-mare

familia uranoscopidelor, de culoare cafenie sau cenușie-închis, cu cap mare, diform, cu ochii așezați în partea superioară a capului. Lungimea corpului nu depășește 30 cm. Trăiește în Oceanul Atlantic, în Marea Mediterană și în Marea Neagră, pe funduri nisipoase și stîncose. Nu are valoare economică.

**Bouchardon** [*bușardô*], Edme (1698–1762), sculptor francez.

În opera lui, plină de grație și de eleganță, începe să se facă simțită orientarea spre neoclasicism („Fîntîna celor patru anotimpuri“, 1739–1745; „Amor tîindu-și un arc din măciuca lui Hercule“, 1739–1750). A lăsat numeroase desene, care înfățișează veridic viața de pe străzile Parisului.

**Boucher** [*bușé*], François (1703–1770), pictor și dese-



F. Boucher

nator francez, autor de tablouri mitologice, alegorice sau înfățișînd scene de gen, serbări cîmpenești, scene galante și de vînătoare, peisaje. A realizat și un mare număr de cartoane pentru tapiseriile care se lucrau la Beauvais și Gobelins. **B.** este un reprezentant tipic al picturii rococoului, decorativă, grațioasă și frivolă, pe gustul aristocrației franceze decadente. În Muzeul de artă al R.P.R. este reprezentat prin stampana „Grățiile la mormintul lui Watteau“.

**Boudin** [*budê*], Eugène Louis (1824–1898), pictor francez. Autor de peisaje, îndeosebi marine; a pictat de asemenea naturi moarte și portrete. Preocupat de problemele luminii, **B.** a fost un precursor al impresionistilor. În Muzeul de artă al R.P.R. este reprezentat prin tablourile „Bărci de pescari la marginea apei“, „Portul Trouville“ și „Bazinul de construcții din Bordeaux“.

**Bougainville** [*bughêvil*], Louis Antoine (1729–1811), navigator francez. În 1766–1769 a făcut ocolul lumii. Notele sale de călătorie au apărut și în traducere romînească („Călătorie în jurul lumii“, 1961). Numele lui s-a dat celei mai mari insule (10 000 km<sup>2</sup>) din arhipelagul Solomon.

**Bouguer** [*bughêr*], Pierre (1698–1758), fizician, geodezian și hidrograf francez. A pus bazele fotometriei.

**Bouguer - Lambert - Beer** [*bugl.ér.lâbêr.bir*], legea ~ (FIZ.), lege care exprimă scăderea exponențială a intensității unui fascicul de lumină în funcție de grosimea stratului de material transparent și omogen pe care l-a traversat.

**Bouguer-Weber**, legea ~ (PSIH.), lege care se referă la pragul diferențial al senzației. Fizicianul francez P. Bouguer, în „Tratat de optică asupra gradăției luminii“ (1760), a enunțat legea după care diferențele de creștere a intensității luminii, care sînt abia perceptibile, păstrează, la diverse niveluri de intensitate, valori relativ constante. În 1831, fiziologul german Weber a constatat același lucru referitor la diferențierea greutăților, iar în 1846 a generalizat această lege. Ulterior, G. Th. Fechner a reluat-o, a verificat-o experimental, i-a dat o nouă formulare matematică și a extins-o într-o formă care este însă discutabilă.

**boulangism** [*bulanjizm*], mișcare șovinistă, apărută în Franța, la sfîrșitul sec. al XIX-lea, ca urmare a crizei politice a celei de-a treia republici. În centrul mișcării se afla generalul aventurier G. Boulanger (1837–1891), spri-

ținut de monarhiști (cu care avea legături secrete și care urmăreau restaurarea monarhiei) și de naționaliști extremiști (care visau un război revanșard împotriva Germaniei). **B.** a atins apogeul în 1888—1889, când generalul G. Boulanger a fost ales deputat. Falimentul mișcării a dovedit că, la sfârșitul sec. al XIX-lea, ideea restaurării monarhiei nu avea în Franța o bază socială largă.

**Boullé** [*bul*], André Charles (1642—1732), ebenist francez. A creat stilul care-i poartă numele, ducând la perfecțiune tehnica înfrumusețării mobilei și a obiectelor din lemn prețios cu ornamente plate din bronz cizelat sau de baga, sedef și fildes intarsiate.

**Bouquet** [*buché*], Michel (1807—1888), pictor și grafician francez. A călătorit în Orient și în Țara Românească, unde a executat, între 1840 și 1848, o serie de desene reprezentând cu fidelitate colțuri de natură cu personaje în costume pitorești, un album de litografii cu vederi și costume, iar în colaborare cu Ch. Doussault, colecția de litografii intitulată „Album moldovalah”.

**bóur** (*Bos primigenius*), specie de bovidu sălbatic, strămoșul

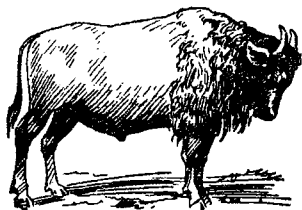

Bour

multor rase de vite cornute mari, printre care și a rasei de bovine sură de stepă. A trăit în regiunile muntoase și păduroase din centrul și din estul Europei, precum și în Asia și în nordul Africii, dispărând complet în sec. al XVII-lea. Ultimul **b.** a fost răpus în Polonia, în 1627. Vechea stemă a Moldovei reprezenta un cap de **b.** În mod greșit a fost confundat cu zimbrul.

**Boura**, Ferdinand (1921—1957), jurist cehoslovac marxist. A fost profesor, membru

în conducerea Asociației internaționale a juriștilor democrați, președintele Societății cehoslovace pentru relațiile internaționale. A publicat numeroase lucrări de drept procesual civil și de teorie a statului și a dreptului.

**Bourbaki** (Nicolas), pseudonim colectiv al unui grup de tineri matematicieni francezi, foști elevi ai Școlii normale superioare (H. Cartan, J. Dieudonné, Ch. Ehresmann, A. Weil etc.), care din anul 1939 a început publicarea unui tratat complet de matematică, în spiritul gândirii axiomatice abstracte contemporane, plecând de la teoria lui D. Hilbert. În ciuda unor ușoare tendințe formalist-axiomatice, tratatul grupului **B.** se dovedește a fi un aport prețios la urmărirea procesului de abstractizare și a legilor lui.

**Bourboni** [*burhóni*], ramură colaterală a dinastiei Capetienilor. A domnit în Franța, Spania, regatul Neapolului și în ducatele Parma și Lucca. În Franța: Henric al IV-lea (1589—1610), Ludovic al XIII-lea (1610—1643), Ludovic al XIV-lea (1643—1715), Ludovic al XV-lea (1715—1774), Ludovic al XVI-lea (1774—1792), iar după revoluția burgheză Ludovic al XVIII-lea (1814—1815 și 1815—1824) și Carol al X-lea (1824—1830); din ramura *Bourbon-Orléans*, Ludovic Filip (1830—1848). În Spania: Filip al V-lea (1700—1746), Ferdinand al VI-lea (1746—1759), Carol al III-lea (1759—1788), Carol al IV-lea (1788—1808), Ferdinand al VII-lea (1808 și 1814—1833), Isabela a II-a (1833—1870), Alfons al XII-lea (1874—1885), Alfons al XIII-lea (1902—1931). În regatul Neapolului, precum și în ducatele Parma și Lucca, **B.** au domnit în sec. al XVIII-lea și al XIX-lea.

**Bourciez** [*bursié*], Edouard (1854—1946), romanist francez. A fost profesor la Universitatea din Bordeaux. Opera sa principală, „Elemente de lingvistică romanică”, a apărut în numeroase ediții, începând din anul 1910.

**Bourdelle** [*burdél*], Antoine Émile (1861—1929), sculptor

francez. Influențat la început de sculptura impresionistă a lui A. Rodin, **B.** s-a orientat mai târziu spre o sculptură



A. Bourdelle

concepută arhitectonic („Monumentul combatanților din Montauban”, „Epopoea poloneză”, „Monumentul generalului Alvear”, 1914—1923). Creația lui **B.** se caracterizează prin atracția spre forme monumentale, manifestând tendințe excesive de stilizare arhaizantă a formelor. În Muzeul de artă al R.P.R. este reprezentat prin portretul lui A. Simu, portretul doamnei Simu (marmură), „Pomona” (bronz), „Femeie rîzînd” (studiu-gips), „Centaur murînd” și „Heracles încordîndu-și arcul” (reducții în bronz), „Beethoven” (replică în bronz).

**Bourget** [*burjé*], Paul (1852—1935), scriitor și critic literar francez. Romanele sale, în care predomină analiza psihologică, reflectă tendințele reacțiunii de după Comuna din Paris de a reinstaura monarhia și de a întări influența catolicismului. Op. pr.: „André Cornélis” (1887, trad. rom.), „Discipolul” (1889), „Etapa” (1902).

**bourrée** [*buré*], denumire dată unui vechi dans popular francez, cu ritm vioi, precum și melodiei care îl însoțea. Din sec. al XVII-lea apare și ca dans de curte. **B.** este folosit adesea și în suitele instrumentale din sec. XVII—XVIII.

**Boussingault** [*busșgól*], Jean-Baptiste (1802—1887), savant francez, unul dintre fondatorii agrochimiei, membru al Academiei de Științe din Paris. A cercetat nutriția plantelor cu azot și dinamica azotului din sol; a demonstrat că sursa de carbon pentru plantele verzi o constituie bioxidul de carbon



din aer. **B.** a făcut numeroase experiențe în laborator și în câmp, prin care a relevat importanța îngrășămintelor în agricultură. Opere principale: „Tratat de economie rurală” (1843—1844).

**Bouts** [*báuts*], Dierick (c. 1415—1475), pictor de origine olandeză, stabilit în Flandra. A executat pictură de altar (altarul bisericii Sf. Petru din Louvain, 1467), de șevalet (tablouri cu subiecte religioase sau istorice, ca „Împlinirea sentinței nedrepte a împăratului Othon”, 1468) și portrete. Prin expresivitatea și dramatismul figurilor, prin dragostea pentru natură, prin echilibrul compoziției, precizia perspectivei și vioiciunea coloritului, **B.** este unul dintre cei mai remarcabili pictori realiști din secolul al XV-lea.

**bovidée** (*Bovidae*), familie de mamifere din ordinul artiodactilelor, care cuprinde numeroase animale rumegătoare, caracterizate prin prezența unor coarne persistente formate din cîte o apofiză a osului frontal, acoperită de o teacă cornoasă. Picioarele sînt terminate cu cîte două degete, iar stomacul este compartimentat de obicei în patru. Speciile sălbatice sînt răspîndite în întreaga lume, cu excepția Australiei. Multe specii au fost domesticate, dînd naștere diferitelor rase de animale domestice (boul, bivoulul, capra, oaia).

**bovine** (*Bovinae*), subfamilie de rumegătoare din familia bovideelor, care cuprinde animale mari, cu oasele frontale dezvoltate, acestea formînd aproape singure bolta craniană, și cu cele parietale înguste. Majoritatea **b.** au coarne formate din apofize frontale goale, cu pereți neregulați, acoperite de o teacă cornoasă cilindrică sau turtită. Au botul larg, lipsit de păr, umed, urechile mari, gîtul robust prevăzut cu o salbă (fanon); coada lungă, terminată cu un smoc de păr, copite puternice. Femela este unipară, avînd o mamelă cu patru sfircuri. **B.** cuprind genul *Bos* (taurinele), genul *Bubalus* (bubalinele), genul *Syncerus* (bivolii africani) ș.a. În procesul evoluției lor,

reprezentanții acestor genuri s-au diferențiat atît de mult, încît nu se mai produc hibridi între ei. **B.** au o arie de răspîndire foarte mare, găsindu-se pe tot globul, la altitudini diferite, pînă la 5 000—6 000 m. Taurinele propriuzise (vitele cornute mari) trăiesc azi numai în stare domestică, fiind folosite pentru lapte, carne, piele și pentru tracțiune. În creșterea animalelor din R.P.R., acestea prezintă cea mai mare greutate specifică, efectivul lor fiind la începutul anului 1962 de 4 707 000 de capete, din care 2 144 000 de vaci, cu 1 055 000 și respectiv 357 000 mai mare decît în 1938. Potrivit prevederilor planului de șase ani, pînă în 1965 trebuie să crească simțitor densitatea medie la suta de hectare a bovinelor, și în primul rînd a vacilor de lapte, în special în gospodăriile agricole colective. Aceasta va permite obținerea unei producții sporite de carne și lapte. **V.** și **taurine**.

**box**<sup>1</sup>(IND.PIEL.),pielefabricată din piei de bovine prin tăbăcire cu săruri de crom și prin finisare în vederea obținerii unei fețe netede. Este folosită pentru confecționarea fețelor de încălțăminte și a diferite obiecte de marochinărie.

**box**<sup>2</sup>(engl. *to box* „a se bate cu pumnii”), ramură sportivă în care doi adversari luptă între ei după anumite reguli, prevăzute în regulamentul Asociației internaționale de box amator (A.I.B.A.), cu pumnii îmbrăcați în mănuși speciale. Se desfășoară pe un ring cu dimensiunile maxime de 6×6 m, pe o durată de 3 reprize a cîte 3 minute. În **b.** profesionist, un meci durează pînă la 15 reprize. Concursurile de **b.** se organizează pe zece categorii de greutate, fiecare avînd o anumită denumire: muscă (48—51 kg), cocoș (51—54 kg), pană (54—57 kg), semiușoară (57—60 kg), ușoară (60—63,5 kg), semimijlocie (63,5—67 kg), mijlocie ușoară (67—71 kg), mijlocie (71—75 kg), semigrea (75—81 kg) și grea (peste 81 kg). La Olimpiada de la Melbourne (1956), țara noastră a cîștigat medalia de aur la categoria semimijlocie, iar la campiona-

tele europene de la Praga (1957), titlul de campion european la categoria semigrea. **Sinpugilistică.**

**bóxă** (engl. *box* „cutie, despărțitură”) 1. Compartiment în interiorul unui local (pentru acuzați la tribunal, pentru mesele separate la restaurant) sau în interiorul unei locuințe (pentru diverse servicii auxiliare). 2. Compartiment în interiorul unui spital, în care se izolează bolnavii contagioși. 3. Compartiment de mărime variabilă amenajat în interiorul unui grajd și în care animalele sînt separate unele de altele, pe grupuri sau individual.

**boxéri**, poreclă dată de europeni participanților la răscoala antiimperialistă I - h e - t u a n.

**Boyle** [*bóil*], Robert (1627—1691), fizician, chimist și filozof



R. Boyle

englez, membru al Societății Regale din Londra. A dat prima definiție științifică a elementului chimic și a încercat să introducă în chimie ideile



Diagrama presiune-volum a gazelor perfecte, conform legii Boyle-Mariotte

atomismului mecanicist. A contribuit la fundamentarea metodei analizei chimice calitative. Concepțiile filozofice ale lui

**B.**, care reprezintă o încercare de îmbinare a elementelor materialismului mecanicist cu teologia, au fost folosite de cercurile clericale și de alte cercuri reacționare pentru a găsi o justificare „științifică” obscurantismului și concepțiilor religioase. A descoperit una dintre legile gazelor, care, independent de el, a fost descoperită și de fizicianul francez E. Mariotte și este cunoscută sub numele de *legea Boyle-Mariotte*. Ea stabilește că presiunea unui gaz perfect aflat la temperatură constantă este invers proporțională cu volumul ocupat de gaz. La gazele reale se întâlnesc abateri de la această lege.

**Bozovici**, comună în reg. Banat, reședință raională. 3 510 loc. (1961). — *Raionul B.*, cu 24 610 loc. (1961). Predomină pomicultura și creșterea animalelor.

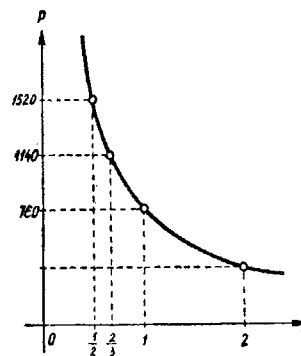
**Brabant**, ducat din Țările de Jos, în care s-au dezvoltat mult producția meșteșugărească și comerțul în evul mediu. A aparținut succesiv statului franc, Sfântului imperiu roman de națiune germană, ducatului Burgundiei, Spaniei și Olandei. În 1830, o dată cu formarea regatului belgian, sudul Brabantului a revenit Belgiei, iar nordul, Olandei.

**Braborescu**, Ștefan (n. 1880), actor român, artist al poporului din R.P.R. Elev al lui C. Notara. A interpretat pe scena Teatrului național din Cluj, cu multă sensibilitate, o mare diversitate de roluri din comediiile lui Caragiale și Goldoni, ca și din drama romantică a lui Schiller sau din drama realistă a lui Gorki.

**Bracciolini**, Poggio G. F. (1380—1459), umanist și renumit poliglot italian, secretar al mai multor papi, cancelar și istoriograf al republicii comunale Florența. A descoperit mai multe opere ale literaturii antice. **B.** a fost unul dintre primii învățați care au recunoscut originea latină a limbii române.

**brack** [*breɪk*] (SPORT), comandă scurtă făcută de arbitru din ring boxerilor angajați într-o luptă obstructionistă și fără perspectivă. La comanda de **b.**, ambii boxeri fac un pas înapoi, după care reiau lupta.

**bractée** (BOT.), organ membranos de forma unei frunzișoare, care se află la baza pedunculului floral.

**brad** (*Abies alba*), arbore din familia pinaceelor, care crește în regiunea muntoasă, înalt pînă la 50 m, cu tulpina dreaptă, cilindrică și scoarța crăpată, cenușie-închis. În tinerețe, coroana este piramidală cu vîrf ascuțit, apoi devine mai mult cilindrică și rotunjită la vîrf. Are frunze în formă de ace, dispuse pe două șiruri, de o parte și de alta a ramurelelor. Frunzele sînt persistente, de culoare verde-închis, lucitoare pe față și albe-albăstrui pe dos. Formează păduri curate (brădet) sau de amestec cu fagul și molidul. Lemnul este moale, elastic și are numeroase întrebunțări în construcții, tâmplărie, ambalaje etc. Scoarța tinăra conține 4—8% tanin. Se numește și *brad alb*. — *B. argintiu* (*Abies concolor*), brad cu frunzele moi, turtite, mai lungi de 35 mm, de culoare verde-albicioasă pe ambele fețe; se cultivă ca arbore ornamental. — *B. de Caucaz* (*Abies nordmanniana*), brad cu frunze albicioase numai pe o parte, dispuse pe două șiruri îndreptate în sus; se cultivă ca arbore ornamental. — *B. roșu* v. *molid*.

**Brad**, oraș raional în nord-vestul reg. Hunedoara, reședință de raion. 11 550 loc. (1961). Aici se află sediul administrativ al Combinatului aurifer Brad de la Gura-Barza. — *Raionul B.*, cu 55 740 loc. (1961). Exploatarea de minereuri auro-argentifere și instalații de flotație; creșterea a animalelor (în special bovine).

**Bradford** [*brɛdʃəd*], oraș în centrul Angliei. 288 000 loc. (1959). Industrie textilă (lînă, mătase), constructoare de mașini, chimică și de pielărie.

**bradford** [*brɛdʃəd*] (ZOO-TEHN.), sistem englezesc de clasificare a lînurilor după calitate. Expriarea se face în

cifre (calități), care reprezintă numărul de sculuri ce se pot obține dintr-o livră englezească



Forme de bractee

(453 g) de lînă, fiecare scul avînd 512 m de fir tors. Denumirea sistemului vine de la numele orașului Bradford.

**bradiartrîe** (MED.) v. **bradilalie**.

**bradicardîe** (gr. *bradys* „lent” și *kardia* „inimă”; MED.), rărire a ritmului cardiac sub 60 de bătăi pe minut. Poate fi de natură fiziologică (*b. constituțională*, *b. sportivilor*, *b. lăuzelor*) sau patologică (*b.* din cursul icterului, anginei difterice, febrei tifoide, mixedemului etc.).

**bradilalie** (gr. *bradys* „lent” și *lalein* „a vorbi”; MED.), simptom întilnit în unele boli nervoase, constînd într-un ritm lent de articulare a cuvintelor. Sin. *bradiartrîe*.

**bradipsihie** (gr. *bradys* „lent” și *psyche* „suflet”; MED.), ritm lent în formarea ideilor. Se întilnește în unele boli neurologice (encefalite, parkinsonism, în insuficiența tiroidiană etc.).

**Bradley** [*brɛdli*], Francis Herbert (1846—1924), filozof englez, exponent al idealismului absolut, apologet al imperialismului. Concepția sa, expusă în lucrarea „Aparență și realitate” (1893), reduce lumea la o pură aparență și reprezintă un amestec eclectic și bizar de misticism neoplatonic, de criticism kantian, precum și de neohegelianism.

**Bradley** [*brédli*], James (1693—1762), astronom englez, membru al Societății Regale din Londra. A descoperit aberația luminii (1725) și nutația axei Pământului (1737).

**Bragaglia** [*bragál'a*], Anton Giulio (1890—1960), regizor italian. A întemeiat la Roma așa-numitul „teatru al independenților”, ripostă dată curentului decadent futurist. El a căutat să aducă teatrului italian înnoiri pe linia îmbinării verismului cu elemente poetice inspirate din tradiția populară a comediei „dell'arte”, însă nu a reușit să se elibereze pe deplin de formalism.

**Bragg** [*bræg*], William Henry (1862—1942), fizician englez, membru al Societății Regale din Londra. Împreună cu fiul său, *William Lawrence Bragg* (n. 1890), a cercetat structura cristalelor cu ajutorul razelor X, punînd în evidență așezarea periodică a atomilor și ionilor în rețeaua cristalină. Amîndoi au primit Premiul Nobel (1915).

**Brahe** [*bráe*], Tycho (1546—1601), astronom danez. A con-



T. Brahe

struit un observator la Uraniborg (lingă Copenhaga), cu instrumente foarte precise pentru timpul său. Cercetările lui **B.**, mai ales asupra planetei Marte, au dat lui J. Kepler, elevul său, posibilitatea de a descoperi legile mișcării planetelor și de a da o bază științifică sistemului heliocentric al lui Copernic.

**bráhi-** (gr. *brachys* „scurt”), element de compunere cu sensul „scurt”, „îngust” (ex. *brahilogie*).

**brahiál** (lat. *brachium* „braț”; ANAT.), care se referă la braț,

care aparține brațului (ex. *plex b.*, *arteră b.*, *regiune b.*).

**brahianticlinál** (GEOL.), a n-ticlinál scurt, în care raportul dintre lățime și lungime variază între 1/3 și 1/2. În plan orizontal, **b.** erodat are o formă elipsoidală, conturată de capete de strat dispuse concentric. În mijlocul **b.** se găsește formațiunea cea mai veche.

**brahicefál** (gr. *brachys* „scurt” și *kephale* „cap”; AN-TROP.), denumire dată craniului cu indice cefalic cuprins între 81,0 și 85,4.

**brahilogie** (LINGV., STIL.), specie de elipsă, care constă în evitarea repetării unui element al frazei, exprimat anterior (ex. *Azi îți cere un lucru, mîne (îți cere) altul*).

**brahiopóde** (gr. *brachys* „scurt” și *pus, podos* „picior”; *Brachiopoda*), clasă de nevertebrate marine din încrengătura tentaculatelor, cu corpul mic, închis într-o cochilie calcareasă, formată dintr-o valvă ventrală (de obicei mai bombată) și una dorsală. Ambele valve sînt căptușite cu o manta. Caracteristic pentru **b.** este prezența, pe laturile gurii, a doi lobi ai tegumentului, foarte alungiți, uneori răsuciți în spirală, care au rolul de a duce hrana spre gură și de a înlocui branhiile, servind ca organe de respirație. Trăiesc în mări calde, liniștite și duc o viață sedentară. **B.** au mulți reprezentanți fosili, iar formele actuale sînt foarte puține ca număr (circa 200 de specii).

**brahisinclinál** (GEOL.), *si n-clinál* scurt, în care raportul dintre lățime și lungime variază între 1/3 și 1/2. În plan orizontal are o formă elipsoidală, conturată de benzi concentrice scoase în evidență de eroziune; în mijlocul **b.** se găsește formațiunea cea mai nouă.

**brahistocrónă** (gr. *brachistos* „cel mai scurt” și *chronos* „timp”; MAT.), curbă care trece prin două puncte *A* și *B* și de-a lungul căreia un punct material care se mișcă sub acțiunea gravitației, fără frecare, ajunge în cel mai scurt timp din punctul *A* în *B*.

**Brahma**, zeitate principală în hinduism, considerată drept creator al lumii. **B.** este reprezentat ca un om cu patru fețe



Brahma

(îndreptate în patru direcții) și cu patru mâini. Împreună cu Șiva și Vișnu, **B.** formează trinitatea divină hinduistă.

**bráhma**, rasă de găini mari, originară din China. Găinile cîntăresc 3,5—4 kg, iar cocoșii 4,5—5 kg. Se îngrașă ușor. Producția de ouă este de 90—120 buc. pe an. Este folosită ca rasă amelioratoare.

**Brahmanas**, scrieri religioase indiene, care datează din sec. VIII—VII î.e.n., reprezentînd adaosuri la cele patru *V e d e*. Alcătuite din imnuri legate de ritualul brahmanic, ele se caracterizează prin frecvența elementelor magice, prin consfințirea fățișă a sistemului de castă și prin opoziția față de orice tendințe materialiste.

**brahmáni**, membrii castei preoțești a religiei brahmanice și hinduiste. În perioada sclavagismului și feudalismului, **b.** au deținut în India foarte mari privilegii.

**brahmanism**, concepție religioasă antică indiană, întemeiată pe *Vede* și constituind o prelucrare și sistematizare a acestora. **B.** propovăduia credința în spiritul universal impersonal (*brahman*, care în sanscrită înseamnă „absolutul”), considerat drept creator al lumii, principiu al tuturor lucrurilor, precum și credința

în metempsihoză. El cerea credințioșilor supunere față de rînduiețile pămîntești, pasivitate și împăcare cu suferința. Propovăduit de o castă preoțească parazită, **b.** a avut un rol deosebit în consolidarea și menținerea sistemului conservator, reacționar al castelor în India. V. și hinduism.

**Brahmaputra**, fluviu care curge pe teritoriul R. P. Chineze, Indiei și Pakistanului (2 900 km). Izvorăște din sud-vestul Tibetului și se varsă în Golful Bengal, formînd împreună cu Gangele o mare deltă. Este navigabil pe o lungime de 1 290 km. Posedă mari resurse hidroenergetice.

**Brahms**, Johannes (1833—1897), compozitor, pianist și dirijor german stabilit la Viena, unde și-a desfășurat activitatea muzicală. Unul dintre cei mai de seamă simfoniști după Beethoven. Păstrînd și cultivînd



J. Brahms

cu o rară măiestrie formele tradiționale ale muzicii clasice, **B.** s-a înscris în istoria muzicii ca ultimul clasic german. El a exprimat în opera sa o mare bogăție de idei și sentimente și a întruchipat imagini desprinse din viața epocii lui. Elementul romantic revoluționar, care se face simțit îndeosebi în simfoniile lui **B.**, nu se mai afirmă însă cu aceeași vigoare ca în epoca lui Beethoven. **B.** a trăit în perioada în care Germania era frământată de luptele pentru unificare. Acest țel a fost însă atins abia după războiul franco-german din 1870—1871 și sub semnul triumfului militarismului prusac. De aceea, în muzica lui **B.** se întîlnesc, alături de accente

eroice, pasionate, și melodii duioase, visătoare, triste și nostalgice, care exprimă o a-dîncă îngrijorare față de soarta omului, îndoiala lui cu privire la sensul dezvoltării istorice a patriei sale. Muzicii lui **B.** îi este proprie o melodică accesibilă, o armonie sugestivă, o ritmică pătrunsă de specificul jocului și cîntecului popular german, maghiar și slav, un limbaj muzical colorat și viu, cu o puternică pecete personală. Creația sa se caracterizează și prin concentrarea riguroasă a gândirii muzicale. Inspirația melodică se împletește în muzica sa cu o mare măiestrie în dezvoltarea temelor, în prelucrarea polifonică și în tehnica variațiilor. **B.** a adus o contribuție însemnată în muzica instrumentală și în cea liric-vocală. A scris: muzică pentru pian (sonate, variațiuni, balade, intermezi, rapsodii etc., valsuri, patru caiete de „Dansuri ungare” pentru pian la patru mâini), muzică de cameră (sonate, triouri, cvartete, cvintete etc.), muzică simfonică (patru simfonii, două uverturi, „Variațiuni pe o temă de Haydn”, patru concerte pentru soliști și orchestră etc.); „Recviemul german” pentru solist, cor și orchestră, Rapsodia pentru alto, cor bărbătesc și orchestră, precum și alte lucrări corale cu orchestră. **B.** a fost, în același timp, un mare compozitor de lieduri. A publicat și armonizări de cîntece populare.

**Braille** [*brăi*], Louis (1809—1852), pedagog francez, inven-



L. Braille

tatorul unui sistem de scriere pentru orbi (*alfabetul Braille*), adoptat în lumea întreagă.

Fiecare literă a acestui alfabet (inclusiv cifrele și punctuația) este reprezentată în relief prin 1—6 puncte, grupate într-un anumit fel. Cu ajutorul degetelor, orbii pipăie punctele în relief și descifrează textul. Braille a elaborat o metodă asemănătoare și pentru scrierea notelor muzicale. El a dat posibilitate unui mare număr de infirmi să-și însușească, pe lângă un învățămînt elementar, o educație profesională și artistică.

**Brainer**, Bela (1896—1940), militant al mișcării muncitorești



B. Brainer

din România. Încadrat de tînr în mișcarea socialistă, **B.** a participat în 1919 la revoluția proletară din Ungaria. Membru al Partidului Comunist din România încă de la înființarea acestuia. După intrarea partidului în ilegalitate, **B.** a organizat activitatea conspirativă a comuniștilor din Oradea și a condus o tipografie clandestină a partidului. A fost secretar al organizației regionale din Oradea. Ales la Congresul al V-lea al P.C.R. membru al C.C., el a îndeplinit în această calitate diferite sarcini de răspundere. Pentru activitatea sa revoluționară a fost întemnițat la Doftana, mai întîi în 1926 și apoi în preajma luptelor din 1933. În martie 1940, **B.** a încetat din viață în urma suferințelor îndurate în închisoare.

**Bramante**, Donato (1444—1514), arhitect italian din perioada de apogeu a Renașterii. Lucrările sale principale (St. Maria delle Grazie și biserica baptisteriului San Satiro, la Milano, 1474—1499; St. Maria della Pace, palatul Cancelariei, curtea

Belvedere din palatul Vatican, planul inițial al bazilicii Sf. Petru din Roma, 1506) se caracterizează prin claritatea



D. Bramante

compoziției, armonia și maiestratea proporțiilor. A avut o mare influență asupra arhitecturii europene din vremea sa și de mai târziu.

**brámă** (METAL.), semifabricat de oțel de secțiune dreptunghiulară, cu latura mică de minimum 75 mm, cu muchii rotunjite, obținut prin laminarea lingourilor de oțel în laminorul bluming-slating.

**Bran**, comună dependentă de orașul Brașov, în nordul culorului depresionar Rucăr-Bran. 4 060 loc. (1961). Aici se găsește un vechi castel, destinat, în trecut, să așeze principalul drum economic care lega Transilvania de Țara Românească. Castelul datează din sec. al XIII-lea și a fost reconstruit de brașoveni către sfârșitul sec. al XIV-lea. În secolele următoare a suferit numeroase modificări. Astăzi este transformat în muzeu.

**brancárdă**, mijloc de transport al răniților sau bolnavilor. Este formată, de obicei, dintr-o pînză întinsă și fixată de două bare de lemn sau de metal, cu ajutorul cărora este dusă de două persoane (*brancardieri*). **B.** poate fi adaptată și pe roți (*cărucior-b.*).

**bránchipus** (gr. *branchia* „urechile peștelui” și *pus* „picior”), crustaceu inferior din

ordinul branhiopodelor, cu corpul gol, transparent, comprimat lateral, cu picioarele lățite ca niște foi și cu ochii mari pedunculati. Înnoată cu spatele în jos. Trăiește în bălți temporare.

**brancióg** (PEDOL.), sol negru sau brun-închis, asemănător rendzinelor, format pe pietrișuri calcaroase. Are o fertilitate slabă sau mijlocie. Apare pe terasele și conurile de dejecție ale unor râuri (de ex. Prahova).

**Branco**, Eliza (n. 1912), luptătoare activă pentru pace din Brazilia. Muncitoare textilistă. În 1950 a fost arestată pentru că s-a pronunțat împotriva intervenției imperiaștilor din S.U.A. în Coreea. Este membră a Consiliului Mondial al Păcii. Premiul internațional Lenin „Pentru întărirea păcii între popoare” (1952).

**Brancovici**, veche familie de nobili sârbi, ai cărei reprezentanți mai cunoscuți sînt: *Vuk B.*, care a luat parte la lupta de la Kossovopolje (1389), părăsind însă cîmpul de bătăie

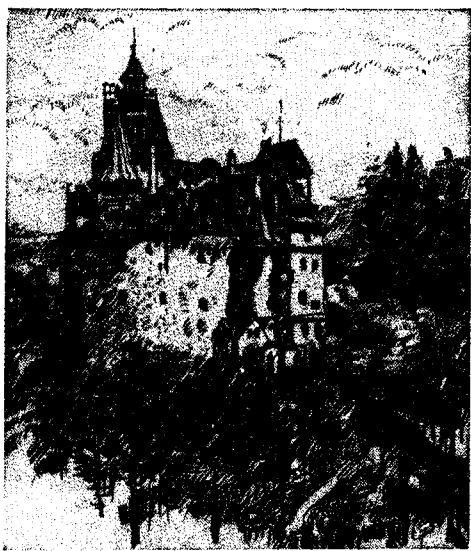

Castelul Bran

cu cavalerii săi. *Gheorghe B.*, despot al Serbiei (1427–1456). *Gheorghe B.* (care a trăit între circa 1645 și 1711, locuind și în Transilvania și în Țara Românească), autor al unei cronici în limba română și al alteia în limba sîrbă, care cuprinde și date despre romîni. *Sava B.* (? – 1683), mitropo-

lit, din 1656, al romînilor ortodocși din Transilvania. În 1668 a călătorit la Moscova, de unde a primit ajutoare bănești pentru biserica ortodoxă din Transilvania. S-a împotrivit calvinismului, patronat de principii Transilvaniei, fapt pentru care a fost destituit.

**brand** (MILIT.) v. **aruncător de mine**.

**Brandenburg**, oraș în R.D. Germană (districtul Potsdam), situat pe râul Havel, afluent al Elbei. 86 720 loc. (1961). Nod principal de comunicații. Industrie siderurgică, construcatoare de mașini (tractoare) și textilă.

**Brandenburg**, veche provincie istorică în Germania. A fost locuită în vechime de slavii polabi. Denumirea vine de la vechiul oraș slav *Branibor*, cucerit definitiv pe la mijlocul secolului al XII-lea de feudalii germani conduși de Albrecht der Bär, care a fondat marca de Brandenburg. În sec. al XVII-lea, **B.** și-a mărit teritoriul, cuprinzînd ducatul Prusiei, Pomerania de răsărit și alte teritorii. **B.** a format nucleul statului prusac.

**Brandes**, Georg (1842–1927), istoric literar și critic danez. La început hegelian, a devenit apoi, sub influența lui J. S. Mill și a lui H. Taine, adept al esteticii pozitivistice. Lucrarea sa cea mai de seamă este „Curentele principale în literatura europeană a sec. al XIX-lea (1872–1890)”. A scris numeroase monografii (Turghe-niev, Herzen, Cernișevski, Tolstoi, Gorki, Goethe, Voltaire, Michelangelo etc.). În 1920 Brandes a semnat manifestul „Clarté”, scris de H. Barbusse, și a susținut tînăra republică sovietică. A avut o contribuție de seamă la creșterea interesului pentru literatura rusă în Apusul Europei.

**Brandys** [*brándis*], Kazimierz (n. 1916), scriitor polonez. În ciclul de romane „Între războaie” (1947–1951) înfățișează soarta intelectualității progresiste poloneze în condițiile Poloniei burgheze și în cele ale Poloniei populare, iar în romanul „Cetățenii” (1954) descrie viața nouă a poporului în Polonia de azi.

**Brangwyn** [*brénguín*], Frank (1867—1956), pictor englez, decorator și de șevalet, acuarelist, gravor, cu orientare democratică. A înfățișat adesea în lucrările sale imagini din viața poporului. Litografiile lui **B.** avînd ca temă primul război mondial conțin un protest puternic împotriva ororilor războiului. În Muzeul de artă al R.P.R. este reprezentat printr-un număr de stampe.

**bránhie** (gr. *branchia* „urechile peștelui”), organ respirator, extern sau intern, la majoritatea animalelor acvatice (pești, raci etc.).

**branhîopóde** (gr. *branchia* „urechile peștelui” și *pus, podos* „picior”), ordin de crustacee. Cuprinde animale cu corpul segmentat. Apendicele toracice au o structură primitivă și prezintă excrescențe care îndeplinesc funcția respiratorie. Unii reprezentanți au corpul acoperit cu un scut sau este cuprins într-o cochilie bivalvă. Cu excepția speciei *Artemia salina*, **b.** trăiesc în ape dulci.

**Branîște**, Valeriu (1869—1928), publicist și om politic român din Transilvania, redactor al publicațiilor „Tribuna” (Sibiu), „Dreptatea” (Timișoara), „Drapelul” (Lugoj) etc. A fost persecutat de autoritățile austro-ungare pentru lupta lui împotriva asuprii naționale a românilor ardeleni. În 1918—1919 a făcut parte din Consiliul dirigent, guvern al burgheziei și moșierimii din Transilvania.

**bransámént** (TEHN.), legătură între o conductă principală de distribuție a unui fluid (apă, gaz, abur etc.) sau a energiei electrice și

conducta instalației care deserveste un consumator.

**Brant**, Sebastian (c. 1457—1521), scriitor umanist german. În „Corabia nebunilor” (1494), scrisă în dialect alsacian, a satirizat moravurile societății feudale, manifestîndu-se ca un adept al unității de stat a Germaniei. Lucrarea s-a bucurat de o largă popularitate în rîndurile maselor, datorită accesibilității și caracterului ei demascator.

**Branting**, Karl Hjalmar (1860—1925), lider reformist al Partidului social-democrat suedez, unul dintre conducătorii Internaționalei a II-a. În anii primului război mondial s-a situat pe pozițiile social-șovinistilor. Între anii 1920 și 1925 a fost, în mod succesiv, șeful cîtorva guverne social-democrate.

**Brantôme** [*brátóm*], Pierre de (c. 1540—1614), memorialist francez. În operele sale a descris moravurile de curte sub ultimii regi din dinastia Valois („Viețile oamenilor celebri și ale marilor comandanți de oști”, „Viețile doamnelor celebre”). **B.** nu a redat faptele cu exactitate, menținîndu-se adesea la aparențe. Bun observator al întîmplărilor mărunte, el a imprimat povestirilor sale un caracter captivant și original.

**Braque** [*brac*], Georges (n. 1882), pictor și grafician francez. În prima perioadă a creației sale a aparținut curentului fovist. Din 1908 s-a situat printre promotorii cubismului, unul dintre curentele formaliste extreme din arta modernă.

**bras** (SPORT), unul dintre cele mai vechi procedee tehnice de înot. Se caracterizează prin

poziția ventrală a înotătorului, care execută mișcări largi, simetrice cu brațele și cu picioarele, în plan orizontal. Ca viteză de înaintare este inferior celorlalte procedee de înot.

**brasáj** (IND. ALIMENT.), operație de amestecare la cald a făinei de malț cu apă pentru a obține mustul de bere.

**braséro**, denumire spaniolă a unui recipient metalic portativ, de diverse forme, lucrat deseori artistic, care, umplut cu jeratic, este folosit pentru încălzire; obiectul și procedeul se întilneau la romani, iar astăzi mai ales în țările meridionale, unde sobele sînt rare.

**Brasilia**, noua capitală a Braziliei (începînd din 1960), situată în partea centrală a Podișului Brazilian, la 1 000 km nord-vest de Rio de Janeiro. Populația: 120 000 loc. (1960), prevăzîndu-se o creștere simțitoare pentru un viitor apropiat.

**Brassai** [*bréșq-i*], Viktor (1913—1944), poet de limbă maghiară din România. A murit tînăr de pe urma prigoanei fasciste, lăsînd o operă restrînsă, dar remarcabilă prin mesajul ei antifascist, progresist (volumul „Împreună și singur”, 1939).

**Brașov**, oraș regional, situat la poalele muntelui Timpa, reședința regiunii Brașov. 129 610 loc. (1961), cu localitățile subordonate 222 260. Este unul dintre principalele centre economice și culturale ale țării. Cea mai importantă ramură în economia orașului este industria construcțiilor de mașini și de prelucrare a metalelor. În anii regimului de democrație populară, la **B.** au fost construite uzinele de tractoare, de

Brașov. Vedere din centru

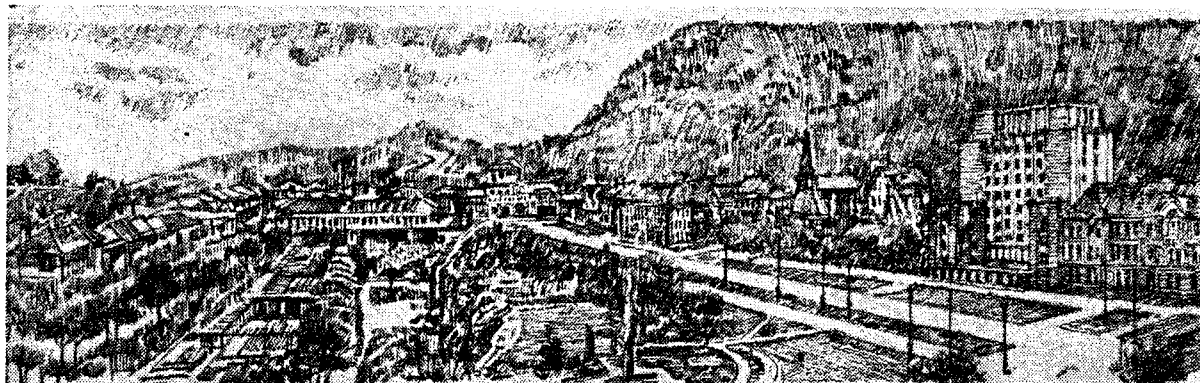



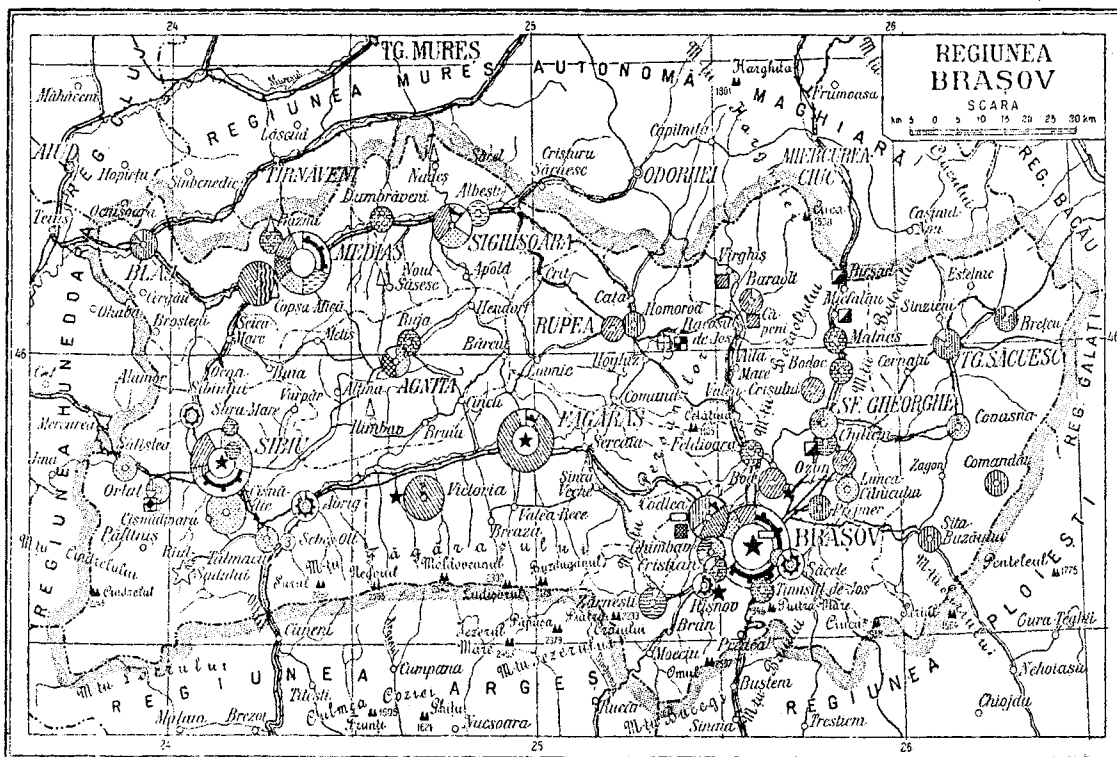

autocamioane „Steagul roșu“, de mașini-unelte „Strungul“, de rulmenți „Rulmentul“ și modernizate cele vechi. Mai sînt dezvoltate industria textilă (stofe de lînă, tricotaje), industria alimentară (produse zaharoase, paste făinoase), industria prelucrării lemnului (mobilă) și a materialelor de construcție (cărămizi refractare, ciment). Are un institut politehnic, o filarmonică de stat, un teatru de stat, un teatru de operetă, muzee, numeroase școli profesionale și de cultură generală. Este totodată un important centru turistic prin poziția sa în apropierea munților Bucegi, Piatra Craiului, Postăvarul, Piatra Mare etc.

*Istoric.* Primele informații despre existența orașului datează din sec. al XIII-lea. Aflat între marile trecători care leagă Transilvania de Muntenia (Bran și Predeal) și căpătînd însemnate privilegii în timpul regelui Ungariei Ludovic I de Anjou (1342–1382), **B.** devine în scurt timp un puternic centru meșteșugăresc și comercial și totodată un punct de legătură între Orient și centrul Europei. Pentru apărarea privilegiilor cîștigate, meseriașii din **B.** au fost uneori nevoiți să ducă

lupte grele. În 1688 a avut loc la **B.** o puternică răscoală a meseriașilor sași împotriva austriecilor. Produsele meșteșugarilor orașului (numite „brașovenii“) erau foarte căutate în Țara Romînească și în Moldova, unde negustorii din **B.** au căpătat însemnate privilegii comerciale de la domnii acestor țări. În cursul evului mediu, **B.** a fost și un important centru cultural romînesc și săsesc. În prima jumătate a sec. al XVI-lea, umanistul J. Honterus a introdus la sași reforma (luteranismul), a întemeiat gimnaziul săsesc și prima tipografie din Transilvania. La **B.**, Coresi a tipărit (1559–1581) cele dintîi cărți în limba romînă. În 1788 și 1834 au luat ființă primele școli elementare romînești din **B.**, iar în 1850 liceul romînesc și, sub conducerea intelectualilor Ion Barac și G. Barițiu, primele gazete romînești din Transilvania („Foaia duminică“, 1837; „Gazeta de Transilvania“, 1838 ș.a.). În urma înfringerii revoluției din 1848 în Țara Romînească și apoi în Transilvania, C. Bolliac, refugiat la **B.**, a editat gazeta „Espatriatul“ (1849). O dată cu dezvoltarea capitalismului, în **B.** a crescut numărul întreprinde-

rilor industriale și, ca urmare, a crescut și numărul muncitorilor. În a doua jumătate a sec. al XIX-lea a luat ființă în **B.** una dintre primele organizații muncitorești, sub numele de „Asociația generală a muncitorilor“. Între cele două războaie mondiale, **B.** a devenit un însemnat centru al mișcării muncitorești. În septembrie 1940 au avut loc la **B.** mari manifestații de protest împotriva odiosului dictat de la Viena. După 23 August 1944, **B.** a cunoscut o dezvoltare rapidă, devenind unul dintre cele mai mari orașe industriale din România. Orașul are numeroase monumente istorice, printre care Biserica Neagră, clădită între aproximativ 1385 și 1476 în stil gotic.

*Brașovul vechi*, nume dat părții de nord-vest a Brașovului. Radu Șerban, domnul Țării Romînești, a repurtat aici două victorii împotriva armatelor principilor Transilvaniei Moise Székely I (1603) și Gabriel Báthory (1611). În această parte a orașului se află biserica Sf. Bartolomeu, clădită în sec. al XIII-lea.

*Regiunea B.*, regiune administrativ-economică, situată în partea centrală a R. P. Romîne, în interiorul arcului carpatic.



Suprafața: 15 090 km<sup>2</sup>. Populația: 1 043 530 loc. (1961). Este împărțită în opt raioane administrative, cu 20 de orașe, dintre care trei regionale (Brașov, Sibiu, Mediaș). Relieful este muntos în partea de sud, depresionar în centru și de podiș în nord. Zona muntoasă cuprinde versanții nordici ai munților Bucegi, Piatra Craiului, Făgărașului etc., cu altitudini de peste 2 200 m (vîrfurile Moldoveanul, 2 543 m, cel mai înalt din Carpații românești), constituind una dintre cele mai interesante regiuni turistice din R.P.R. Clima este mai răcoasă decît media pe țară. În depresiune sînt frecvente inversiunile de temperatură. Vînturi locale, în special Vîntul Mare din Munții Făgărașului. Regiunea este străbătută de râurile Olt, Tîrnava Mare, Tîrnava Mică (bazinul lor mijlociu) etc. Unele dintre ele sînt folosite în scopuri hidroenergetice (ex. Sadu). Pădurile ocupă 35,5% din suprafața regiunii. În subsolul regiunii se găsesc zăcăminte de gaz metan, importantă sursă energetică și chimică (Bazna, Copșa Mică ș. a.). Gazul metan este transportat printr-o rețea largă de conducte în toate centrele mai importante ale regiunii, precum și în alte regiuni ale țării. La Codlea și Vulcan se găsesc zăcăminte de cărbune brun, iar la Căpeni-Baraolt zăcăminte de lignit. Regiunea B. este una dintre principalele regiuni industriale ale țării, participînd în 1961 la producția globală industrială a R.P.R. cu 13,4%. În 1961 regiunea B. deținea o pondere însemnată în producția țării de metan (52,1%), de zinc (100%), de tractoare (100%), motoare electrice (17,6%), rulmenți (72,5%), produse chimice (14,2%), sticlă și porțelan (26,9%), celuloză și hîrtie (20,7%), produse textile (20,8%) etc. În cadrul politicii de industrializare a țării, în

regiunea B. o dezvoltare deosebită a cunoscut industria construcțiilor de mașini și industria chimică. Producția industriei construcțiilor de mașini a fost, în 1961, de peste 10 ori mai mare decît în 1950. Au fost create ramuri inexistente în România burghezomșierească: industria de tractoare (Uzina de tractoare-Brașov), de autocamioane (Uzina „Steagul roșu”-Brașov), de rulmenți („Rulmentul”-Brașov) ș.a. Se mai produc: utilaj electrotehnic (Uzinele „Electroprecizia”-Săcele), scule (Rîșnov) etc. Industria chimică s-a dezvoltat mult, pe baza gazului metan, în cadrul combinatelor de la Făgăraș, Victoria și a uzinelor din Copșa Mică și Rîșnov, care produc negru de fum, amoniac, acid azotic, acid acetic, îngrășăminte azotoase, fenoli, mase plastice etc.

terenurile arabile ocupau 25% din suprafața regiunii. Principalele culturi cerealiere sînt grîul și porumbul. Regiunea B. dă o mare parte din producția de cartofi a țării. Dintre planțele industriale, mai importantă este sfecla de zahăr. În 1961 exista aici un număr de 665 de școli de cultură generală, 498 de cămine culturale și case de citit, 807 biblioteci publice, 231 de cinematografe și 12 muzee. La secția de artă a Muzeului regional din Brașov se află o bogată colecție de pictură romînească, în care un loc însemnat îl ocupă mai multe lucrări reprezentative ale lui Nicolaie Grigorescu. Organele de presă ale Comitetului regional P.M.R. Brașov și ale Sfatului popular regional sînt „Drum Nou” și „Volkszeitung”.

**Brateș**, lac situat în sudul Moldovei, în zona de con-

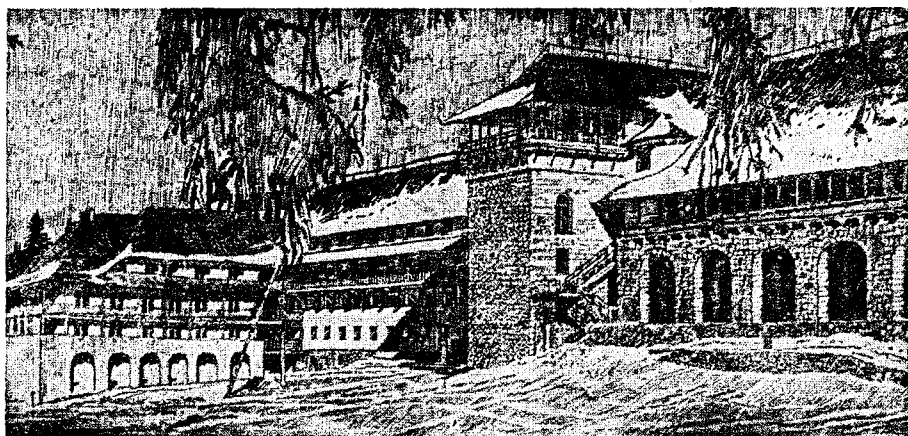

Poiana Brașov. Hotel turistic

Pe baza pădurilor întinse s-a dezvoltat industria de prelucrare a lemnului (la Brașov, Sibiu, Zărnești, Codlea, Blaj). Industria textilă este una dintre cele mai vechi ramuri industriale din regiune, fiind dezvoltată la Brașov (stofe, tricotaje), Sibiu, Cisnădie, Tălmaciu (stofe de lînă, covoare). Industria alimentară (produse lactate, de carne, zaharoase etc.) deține o pondere însemnată în economia regiunii. Agricultură socialistă este dezvoltată în direcția creșterii animalelor, în special de rasă superioară, a plantelor industriale și medicinale, a viticulturii (pe dealurile Tîrnavelor). În 1961

fluență a Prutului cu Dunărea. Suprafața: 7 420 ha. Adîncimea medie: 3 m. Este unul dintre cele mai întinse lacuri din țară. Constituie o importantă bază de pescuit.

**Bratislava**, oraș în R. S. Cehoslovacă, port la Dunăre, principalul centru economic și cultural al Slovaciei. 262 500 loc. (1960). Nod feroviar. Industrie constructoare de mașini, electrotehnică, chimică (în special mătase artificială, îngrășăminte fosfatice, acid sulfuric), de prelucrare a petrolului, poligrafică, textilă și alimentară. Academie de științe, universitate și alte institute de învățămînt superior.

**Bratocea**, trecătoare în vestul munților Ciucaș, pe cursul superior al Teleajenului, între Muntenia și Transilvania. Altitudinea maximă: 1 246 m.

**Bratsk**, hidrocentrală în construcție în U.R.S.S. (Siberia),

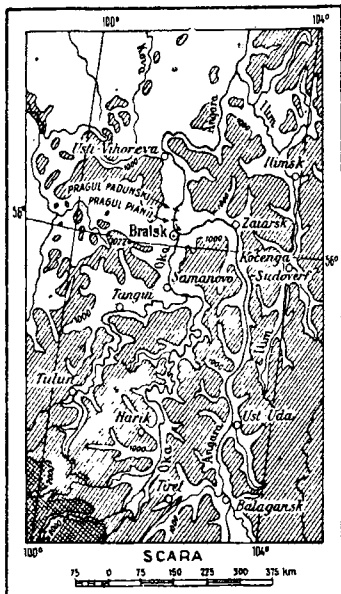

Regiunea în care se construiește hidrocentrala Bratsk

pe râul Angara, cea mai mare din lume. Puterea instalată proiectată este de 4 500 000 kW. Hidrocentrala **B.** contribuie la valorificarea imenselor resurse naturale din estul Siberiei. Barajul, înalt de 127 m, formează un lac de acumulare în lungime de peste 570 km. La **B.** se construiește cel mai mare combinat de valorificare a lemnului din lume și se vor da în producție un nou centru siderurgic și o uzină de aluminiu.

**Brattain** [*brêtein*], Walter Houser (n. 1902), fizician american. Împreună cu W. Shockley și J. Bardeen a făcut cercetări asupra semiconductorilor și a inventat tranzistorii. Premiul Nobel pentru fizică (1956).

**Bratu**, Gheorghe (1881—1941), matematician și astronom român. A fost profesor la Universitatea din Cluj, director al Observatorului astronomic din acest oraș și membru al unor societăți științifice de peste hotare. Are lucrări în domeniul analizei matematice superioare și al mecanicii firului. A determinat coordonatele ecuatoriale

a 1 687 de stele și a calculat efemeridele câtorva stele duble și planete.

**Bratus**, Serghei Nikitici (n. 1904), jurist sovietic, profesor, doctor în științe juridice. A scris o serie de lucrări în domeniul dreptului civil și al teoriei generale a dreptului. Op. pr.: „Persoanele juridice în dreptul civil sovietic” (1947), „Subiectele dreptului civil” (1950, trad. rom. 1953), „Despre rolul dreptului sovietic în dezvoltarea relațiilor de producție” (1954). Sub redacția sa a apărut „Dreptul civil sovietic”, vol. II (1951, trad. rom. 1954).

**braț 1.** (ANAT.) Segment al membrului superior, cuprins între articulația umărului și cea a cotului. Scheletul brațului este reprezentat de osul humerus. **2.** (ZOOTEHN.) Partea superioară a membrului anterior la un animal, având ca bază anatomică osul humerus. **3.** (TEHN.) Element rigid, cu lungime relativ mare, al unui sistem tehnic (mașină, aparat etc.), solidarizat sau articulat la un capăt cu sistemul respectiv și destinat să transmită o mișcare sau să poarte o sarcină (ex. **b.** de macara, **b.** pîrghiei, **b.** de balanță etc.). **4.** (NAV.) Parîmă legată la capătul unei *vergi* și destinată manevrării laterale a acesteia.

**Braun**, Karl Ferdinand (1850—1918), fizician german. În 1897 a construit un tub de descărcare electrică, care-i

poartă numele și care este strămoșul tubului osciloscopic. În 1913 a construit antena cu ramă. În 1906 a descoperit detectorul de cristal. Premiul Nobel (1909).

**Brauner**, Bohuslav (1855—1935), chimist ceh. A dovedit că beriliul este bivalent; s-a ocupat cu studiul pământurilor rare și cu gruparea lor în tabloul periodic al elementelor.

**braunît** (MINER.), oxid natural de mangan ( $Mn_2O_3$ ). Se prezintă cristalizat în sistemul tetragonal, în cristale cu înfățișare de octaedru, mai frecvent în agregate grăunțoase, compacte. Este opac, negru, cu luciu semimetalic. Împreună cu hausmanitul constituie un prețios minereu de mangan. Zăcămintele importante de **b.** se găsesc în U.R.S.S., India etc.

**Braunschweig** [*brâunșvaig*], oraș în R. F. Germană, landul Saxonia Inferioară, situat pe Oker, afluent al fluviului Weser. 244 000 loc. (1960). Nod feroviar. Industrie alimentară (zahăr, conserve, bere), de construcții de mașini și siderurgică.

„**Brazda**”, organ ilegal al Comitetului Central al Uniunii Tineretului Comunist din România, apărut la București între 1931 și 1935. A demascat exploatarea și mizeria tineretului de la sate, chemîndu-l să participe, alături de tinerii muncitori de la orașe, la lupta

Brazi. Complexul de reformare catalitică a benzinei și hidrofinaie a motorinei

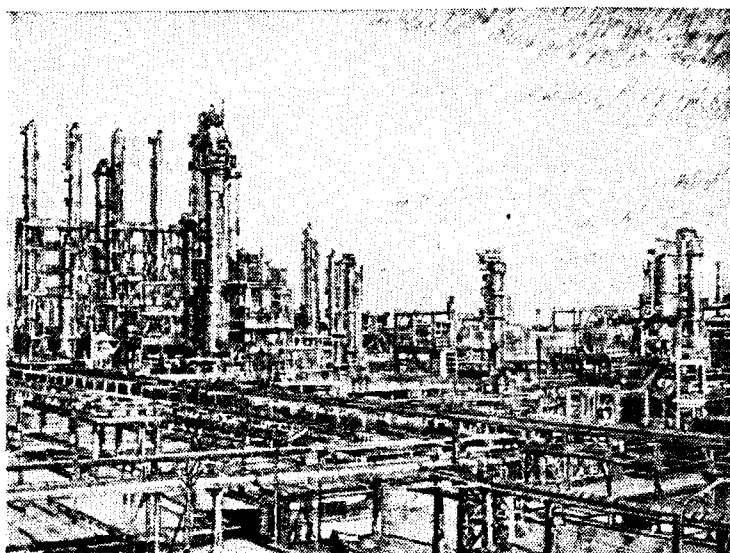

revoluționară a clasei muncitoare, condusă de P.C.R., pentru satisfacerea revendicărilor lor economice și politice, împotriva fascismului și pregătirilor de război.

**brăzdă 1.** (AGROTEHN.) **a)** Fișie îngustă de pământ, tăiată și răsturnată de plug. **b)** Porțiune de teren modelată anume, pe care se cultivă legume. Ea poate fi: *adîncită*, cînd este înconjurată de o coamă îngustă de pământ, care servește uneori și ca potecă (plantele cultivate pe o astfel de **b.** se udă prin revărsarea apei); *înălțată*, cînd suprafața este mai ridicată decît potecile din jur (plantele cultivate pe o astfel de **b.** se udă prin infiltrarea apei); *încălzită*, cînd se încălzește cu bălegar în fermentare; este folosită pentru obținerea legumelor timpurii. **c)** *Brazdă de udare*, rigolă sau șanțuleț puțin adînc (circa 15 cm), executat la anumite distanțe între rîndurile plantelor prășitoare, prin care apa de irigație este condusă din canale în interiorul cîmpului irigat. Lungimea brazdelor și distanța dintre ele se stabilesc în funcție de însușirile solului și de felul plantei.

**2.** Bucată de pământ de formă regulată, detașată de la suprafața unui teren înierbat, servind la protejarea taluzelor sau la înierbarea peluzelor și bordurilor din parcuri.

**Brazi**, comună dependentă de orașul Ploiești. 3 880 loc. (1961). Centru industrial de prelucrare a țiteiului. Aici se construiește un combinat petrochimic. În 1961 au intrat în funcțiune Centrala electrică de termifcare Brazi și noi grupuri electrogene cu o putere de peste 100 MW. De asemenea a intrat în funcțiune complexul de reformare catalitică a benzinei și de hidrofinaie a motorinei la Rafinăria Brazi.

**Brazilia** (*Statele Unite ale Braziliei*), stat în estul și centrul Americii de Sud. Suprafața: 8 513 844 km<sup>2</sup> (aproape jumătate din suprafața continentului). Populația: 70 529 000 loc. (1960), formată din urmași ai coloniștilor portughezi și spanioli (62%), din mețiși, mulatri, negri și indieni. Limba de stat este limba portugheză.

Capitala: pînă în 1960 *Rio de Janeiro*, în prezent *Brasília*, oraș recent construit. Alte orașe principale: São Paulo, Recife, Salvador (Bahia), Belo Horizonte, Pôrto Alegre. Podișul Brazilian, situat în partea centrală a țării și acoperit în mare parte de păduri tropicale, ocupă jumătate din teritoriul Braziliei și are, în general, un climat tropical; partea de nord este ocupată de Cîmpia Amazonului, cu climat și vegetație ecuatorială. În privința suprafețelor de păduri, **B.** ocupă locul al doilea în lume (după U.R.S.S.). Principalele cursuri de apă: Amazon, Paraná, Paraguay. **B.** este o țară slab dezvoltată economic, cu o agricultură specializată pentru export și cu industrie în dezvoltare. În agricultură predomină marea proprietate funciară. 80% din locuitorii ocupați în agricultură nu posedă pământ. **B.** ocupă primul loc în lume în producția de cafea (circa 50% din producția mondială) și locul al treilea în producția de cacao. Se mai cultivă bumbac, trestie de zahăr, porumb, orez, banane, nuci de cocos (1/3 din producția mondială). Dezvoltarea exagerată a culturilor destinate exportului duce la lipsa cronică de produse alimentare, care trebuie importate. În **B.** este dezvoltată creșterea extensivă a animalelor pentru carne (bovine, porcine și ovine). În privința numărului de animale, **B.** se situează pe locul al patrulea în lume la bovine, al treilea la porcine. Peste 50% din valoarea producției industriale o dau industria textilă și alimentară. Industria siderurgică și cea a construcțiilor de mașini se găsesc în faza de început. Industria extractivă este bazată pe uriașe rezerve de beriliu (90% din producția lumii capitaliste), mangan, fier, bauxită, aur, cuarț, nichel, zircon, diamante, uraniu. Industria (mai ales cea extractivă) este în cea mai mare parte dependentă de monopolurile nord-americane. În comerțul exterior al Braziliei predomină exportul de materii prime (cafea, bumbac, grîu, cacao, piei). Brazilia importă mașini, utilaje.

*Istoric.* Teritoriul Braziliei a fost populat în vechime de triburi indiene. După ce navigatorul portughez P. A. Cabral a atins țărmurile **B.** (1500), a început colonizarea portugheză și exterminarea populației indiene băștinașe. Colonizarea a dus la dezvoltarea rapidă a marii proprietăți feudale. În 1815, ca urmare a mișcării de eliberare națională, a fost lichidat statutul colonial, iar în 1822 **B.** s-a declarat imperiu independent, recunoscut de Portugalia în 1825. Portughezii au adus pe plantațiile din **B.** sclavi negri din Africa. În 1888 sclavajul a fost abolit formal. În 1889 **B.** s-a proclamat republică federativă. A fost instaurată o dictatură a moșierimii și burgheziei, împotriva căreia au avut loc numeroase răscoale, cea mai importantă fiind aceea a mețișilor din Bahia (1896). Pe la sfîrșitul sec. al XIX-lea apar primele organizații muncitorești; în 1896 ia ființă Partidul socialist, iar în 1922 Partidul Comunist din Brazilia, care a activat aproape tot timpul în ilegalitate. După primul război mondial (în care **B.** a fost de partea Antantei), capitalul american a devenit preponderent în acest stat. În 1924 a avut loc în sudul țării o răscoală armată, condusă de L. C. Prestes. Unitățile răsculaților au organizat, între anii 1924 și 1927, un lung marș prin întreaga **B.**, marș care a avut drept rezultat atragerea la lupta revoluționară a unor mase importante ale poporului brazilian. Speriată de amploarea mișcării muncitorești, burghezia aduce la putere pe G. D. Vargas, care instaurează dictatura (între 1930 și 1945). În 1935 s-a creat, din inițiativa P.C. din Brazilia, o alianță antifascistă, în care au intrat toate forțele democratice (Alianța de eliberare națională). Aceasta a organizat o insurecție, care însă a fost înăbușită. În 1942 **B.** a declarat război Germaniei și Italiei. În ultimii ani a căpătat amploare mișcarea pentru apărarea independenței economice și politice a țării. **B.** este o republică federativă. Șeful statului este un

președinte ales pe 5 ani. Organul suprem legislativ este Congresul național bicameral. **B.** întreține relații diplomatice cu R.P.R. Partide politice: Partidul social-democrat (partid burghez), Partidul muncii din Brazilia (partid al burgheziei mici și mijlocii, din care fac parte și intelectuali și muncitori), Uniunea național-democrată (reprezintă interesele unei părți a marii burghezii și ale moșierimii), Partidul social-progresist (reprezintă interesele unei părți a burgheziei și ale proprietarilor de pământ), Partidul republican (partid al moșierilor), Partidul socialist, Partidul Comunist din Brazilia. Lupta maselor populare împotriva imperialismului, pentru democrație a luat un mare avânt. În 1946 s-a înființat Confederația oamenilor muncii din **B.** (aflată în ilegalitate), iar în 1954 s-au creat organizațiile democratice Uniunea țăranilor și muncitorilor agricoli și Liga eliberării naționale.

**brazilian**, scutul ~ (STRAT.), unitate tectonică care cuprinde aproape întreaga Americă de Sud, cu excepția zonei Cordiliei



Brazzaville. Vedere generală

rilor, și în care apar la suprafață roci metamorfice și eruptive precambriene. Scutul brazilian

reprezintă soclul rigid al Americii de Sud.

**brazură** (TEHN.), lipitură făcută cu un aliaj al cărui punct de topire este mai înalt de 400°C. V. și lipitură.

**Brazzaville** [brazavil], capitala Republicii Congo (fostă colonie franceză), situată pe malul drept al fluviului Congo. 99 140 loc. (1959). Centru comercial pentru exportul de

cauciuc. Mici întreprinderi de încălțăminte, textile, chibrituri, săpun.

**brădișor** (*Lycopodium selago*), plantă perenă erbacee din familia lycopodiaceelor, cu tulpini de obicei culcate, acoperite de frunze mici, aciculare (dispuse pe opt rânduri), care poartă la subțioara lor sporangi cu spori. **B.** este răspândit în pădurile montane din toate continentele.

**Brăescu**, Gheorghe (1871—1949), scriitor român realist-critic. În volumele sale de schițe și nuvele („Vine doamna și domnul general”, 1919; „Doi vulpoi”, 1923; „Schițe vesele”, 1924; „Un scos din peni”, 1926 ș.a.), **B.** a surprins cu umor și cu un ascuțit spirit de observație o întreagă galerie de tipuri din armata burghezo-moșierească, caracteristice prin mărginirea și brutalitatea lor cazonă. Ca autor de romane („Mos Belea”, 1927; „Conașii”, 1935 ș.a.), Brăescu n-a mai dovedit însușirile artistice din nuvele și schițe.

• **Brăila**, oraș regional în reg. Galați, reședință de raion

și unul dintre principalele porți pe Dunăre ale țării. 113 180 loc. (1961), cu localitățile subordonate 116 940. Mari întreprinderi ale industriei construcțiilor de mașini (Uzina de utilaj greu „Progresul“), ale metalurgiei feroase („Laminorul“), ale industriei de prelucrare a lemnului (fabrica de plăci aglomerate din aşchii de lemn), ale industriei materialelor de construcții, precum și ale industriei textile și alimentare (mori, fabrici de paste făinoase, produse lactate etc.). Centru cultural: teatru de stat, muzeu, școli etc. Menționat în documente în sec. al XIV-lea, **B.** a devenit în 1544 raia turcească. Raiaua cuprindea și o bună parte din teritoriul fostelor județe ale **B.** și Râmnicului-Sărat. În urma tratatului de la Adrianopol (1829), întregul teritoriu, împreună cu orașul **B.**, a fost reincorporat Țării Românești.

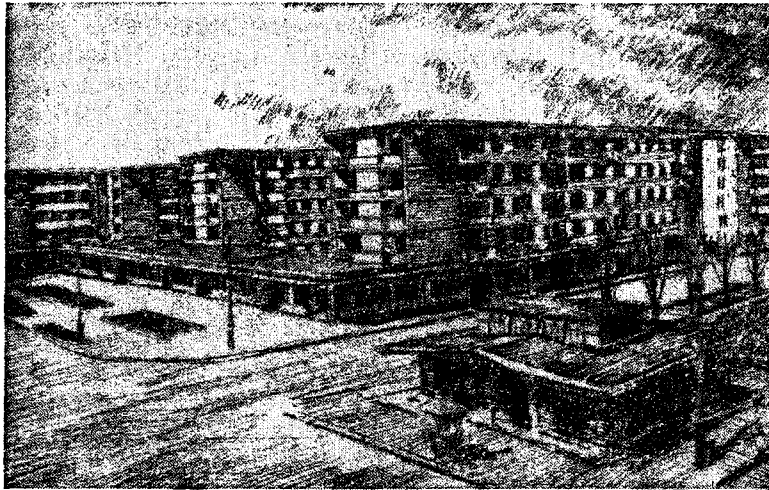

Brăila. Blocuri de locuințe

—**Raionul B.**, cu 112 590 loc. (1961). Agricultură raionului este bazată pe culturile de cereale, de plante industriale și legumicole. Pe teritoriul raionului se află o fabrică de conserve de legume (la Zagna-Vădeni) și întreprinderea pentru fabricarea celulozei și cartoanelor din stuf.

**Brăiloiu**, Constantin (1893-1958), muzicolog, folclorist și compozitor român, întemeietor al Arhivei de folclor din București, inițiator al Arhivelor internaționale de muzică populară (1944, Geneva). A scris

studii de muzicografie (despre folclorul românesc, despre ritm în muzica populară, despre contribuția lui Béla Bartók la studierea muzicii populare românești) etc.

**Brătescu**, Constantin (1882-1945), geograf român, susținător al concepției geografice regionale complexe, pe care a dezvoltat-o cu metode proprii. Are lucrări importante în domeniul geomorfologiei: „Delta Dunării” (1922), „Oscilațiile de nivel ale apelor și bazinului Mării Negre în cuaternar” (1942), pentru care a folosit lucrări sovietice. Pe lângă activitatea sa științifică pozitivă, **B.** a susținut însă unele idei ale teoriei reacționare a geopoliticii.

**Brătescu-Voinești**, I. Al. (1868-1946), scriitor român. Scrierile sale se caracterizează mai ales prin zugrăvirea inadapabilității și resemnării fataliste a eroilor săi, adesea descendenți ai vechii boierimi

(„Puiul”, „Privighetoarea”). În ultima perioadă a vieții sale, **B.-V.** s-a pus în slujba reacțiunii fasciste. Op. pr.: „Nuvele și schițe” (1903), „În lumea



I. Al. Brătescu-Voinești

dreptății” (1908), „Întuneric și lumină” (1912), „Rătăcire” (1923), „Firimituri” (1929).

**Brătianu**, familie de moșieri și capitaliști români din regiunea Pitești, ai cărei membri au avut, în istoria României, un rol politic reacționar, ~~marcând o politică antimunitorrească, antidemocratică și antinațională, de infeudare a țării capitalului străin, de jefuire a poporului muncitor.~~ **Dimitrie C. B.** (1818-1892), om politic, partizan al aripii moderate a revoluției de la 1848 din Țara Românească. Exilat după înfrângerea revoluției, a trăit la Paris și la Londra (1848-1857). Întors în țară, a fost unul dintre inițiatorii coaliției dintre burghezie și moșierime. A fost deputat în Divanul ad-hoc și în Adunarea electivă a Țării Românești. **Ion C. B.** (1821-1891), unul dintre inițiatorii și conducătorii monstruoasei coaliții burghezo-moșierești. A participat la revoluția din 1848, în timpul căreia a avut o atitudine sovăielnică și uneori potrivnică. După revoluție a trăit în exil până în 1857. S-a împotrivit reformelor burgheze inițiate de Al. I. Cuza și M. Kogălniceanu, contribuind la detronarea lui Cuza. A mijlocit aducerea la tronul Principatelor Unite a principelui străin Carol de Hohenzollern. Prim-ministru între 1876 și 1888, a fost unul dintre sfetnicii cei mai apropiați ai regelui Carol I de Hohenzollern. **Ion (Ionel) I. C. B.** (1864-1927) a fost pre-

decăzute, prezentați în spirit conservator, junimist („Pană Trăsnea Sfintul”). În același timp, **B.-V.** a zugrăvit lumea micii funcționării, a intelectualității provinciale umile, care suferea din pricina mediului social burghez, neînțelegător și brutal. A criticat unele instituții ale statului burghez, îndeosebi justiția. În opera sa predomină sentimentalismul („Microbul”, „Blana lui Isaia”). A scris nuvele umoristice izbutite („Cocoana Eleonora”, „Călătorului îi șade bine cu drumul”) și schițe pentru copii

ședintele Partidului național-liberal între 1909 și 1927. A făcut parte din guvernul care a organizat sîngeroasa reprimare a răscoalelor țărănești din 1907. Prim-ministru în timpul primului război mondial (1914—1918) și între 1922 și 1926. Fiind unul dintre cei mai de seamă reprezentanți ai tendințelor imperialiste agresive ale burgheziei și moșierimii române, a inițiat participarea României la al doilea război balcanic (1913) și anexarea Cadrilaterului. El a inițiat și a organizat intervenția împotriva Rusiei Sovietice și împotriva revoluției socialiste din Ungaria, a reprimat mișcarea muncitorească revoluționară (la 13 decembrie 1918) și a scos în afara legii (în 1924) Partidul Comunist din România. *Vintilă I. C. B.* (1867—1930), unul dintre inițiatorii politicii economice prădalnice a Partidului național-liberal, dusă sub lozinca demagogică „prin noi înșine”. A contribuit la accentuarea mizeriei maselor populare și a dependenței României față de monopolurile capitaliste străine din S.U.A., Anglia și Franța. A fost președinte al Partidului național-liberal între 1927 și 1930. *Constantin (Dinu) I. C. B.*, președinte al Partidului național-liberal între 1934 și 1947, promotor al politicii de fascizare a țării, de atragere a ei în orbita Germaniei hitleriste și de tirire a României în războiul antisovietic. După eliberarea României de sub jugul fascist a fost unul dintre principalii exponenți ai politicii de trădare națională, de transformare a partidelor așa-zise „istorice” în agenturi ale imperialismului american și englez. *Gheorghe B.* (n. 1898), fruntaș al Partidului național-liberal și istoric burghez. A creat în 1930 o disidență a Partidului național-liberal (georgiștii). A semnat, în 1937, un pact electoral cu Garda de fier și a fost unul din exponenții politicii de fascizare a țării, susținînd dictatura militară-fascistă și războiul antisovietic.

**brățară** (TEHN.), piesă de formă inelară, semicirculară etc., executată dintr-una sau din mai multe bucăți de bandă

metalică și folosită pentru asamblarea a două elemente sau pentru susținerea conductelor, a caburilor etc. Se mai numește și *colier*.

**brăzdăr 1.** Organ activ al plugului, care taie brazda în

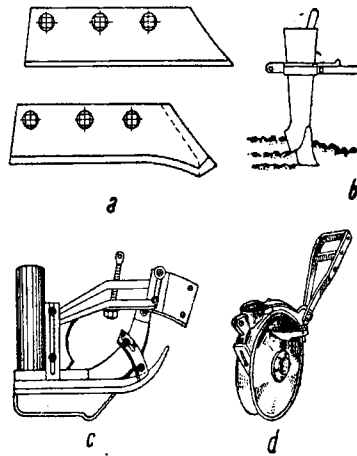

Brăzdare

a — brăzdare de plug; b — brăzdare de semănătoare tip ancoră; c — brăzdare de semănătoare tip patină; d — brăzdare de semănătoare tip disc

plan orizontal. Este montat pe bîrsă prin șuruburi cu cap înecat. Se confecționează din oțel special, avînd formă de pană sau trapezoidală. Lama **b.** se supune unui tratament termic pentru mărirea rezistenței la uzura abrazivă a solului. *Sin. fier lat. 2.* Organ activ al mașinilor de semănat, care introduce în sol semințele venite de la aparatul de distribuție prin tuburi și le acoperă cu pămînt. Principalele tipuri folosite sînt: *b. tip ancoră, b. patină, b. cu discuri.*

**Bréal** [*bréal*], Michel J. A. (1832—1915), lingvist și filolog francez. A fost profesor de gramatică comparată la Collège de France. A publicat lucrări privitoare la mitologia indoeuropeană, un dicționar etimologic al limbii latine și un studiu asupra inscripțiilor umbrice. Este întemeietorul semanticii ca disciplină științifică propriu-zisă. *Op. pr.:* „Încercare de semantică” (1897).

**Breansk**, oraș în Uniunea Sovietică, în R.S.F.S. Rusă. 231 000 loc. (1961). Nod feroviar. Centru industrial; termocentrale, construcții de mașini, oțelării, industrie textilă, de încălziminte etc.

**breăslă**, uniune de meșteșugari în orînduirea feudală. În sistemul de **b.**, meșteșugarii se organizau pe branșe (pe meserii) cu scopul de a lupta împotriva exploatării feudale și pentru limitarea concurenței pe piață. Se mai numea *corporație, isnaș* sau *rufet*. Ea reglementa producția meșteșugarilor (cantitatea, calitatea, denumirea și prețul produselor, numărul de calfe și ucenici de care putea dispune fiecare meșter etc.), organiza desfacerea mărfurilor prin înființarea de localuri comune etc. Ucenicii aflați în **b.** treceau în rîndul calfelor după un anumit termen și după ce susțineau un examen; apoi puteau trece în rîndul meșterilor după un oarecare stagiu și dacă aveau mijloace pentru a deschide un atelier propriu.

Adunarea **b.**, ca organ suprem, avea atribuții de instanță judecătorească și legislativă. **B.** au apărut în sec. IX—X, în orașele Europei occidentale, iar în România mult mai tîrziu (în Transilvania în sec. al XIV-lea, în Moldova și Țara Românească spre sfîrșitul sec. al XVI-lea). O dată cu dezvoltarea producției de mărfuri capitaliste, ele devin o frînă în progresul forțelor de producție. Procesul diferențierii producătorilor a dus la înăsprirea condițiilor de primire în **b.**, accentuînd contradicțiile dintre calfe și meșteri (v. și revoluția industrială). Breslele au fost interzise prin lege în Transilvania în 1872, iar în Moldova, Muntenia și Oltenia în 1873.

**Breaza**, oraș raional în reg. Ploiești, situat pe Valea Prahovei. 11 650 loc. (1961). Stațiune climatică. Produse de artă populară.

**breăza**, joc popular românesc, răspîndit în zona subcarpatică munteană și în sudul Ardealului; denumit și „de doi”, „ca la Breaza” sau „ungureasca”. Se execută în cerc, de perechi care se țin de mină sau cu brațele încrucișate la spate. Are un ritm binar sincopat.

**Breazul**, George (1887—1961), muzicolog, profesor și folclorist român, unul dintre întemeietorii istoriografiei muzicale românești și organizator



al Arhivelor fonogramice (1927). Prin activitatea sa a contribuit la valorificarea cîntecului popular. **B.** este autorul lucrărilor „Relații muzicale romîno-ruse” (1957), „Învățămîntul muzical în Țara Romînească” (1955), „D. G. Kiriac” (1954), „G. Muzicescu” (1958), „La bicentenarul nașterii lui Mozart” (1954) ș.a. Laureat al Premiului de stat.

**brebenéi** (*Corydalis*), plante erbacee perene din familia papaveraceelor, cu flori purpurii sau albe și frunze ovale. Sînt răspîndite prin păduri, unde înfloresc devreme (martie-aprilie). La noi sînt mai răspîndite speciile: *Corydalis cava*, *Corydalis solida*, *Corydalis marschalliana*.

**brec**, trăsură ușoară cu patru roți, de obicei neacoperită sau cu un acoperiș ușor demontabil, călătorii (8–10) fiind așezați pe două bănci față în față în lungul ei.

**Brecht** [*breht*], Bert (olt) (1898–1956), poet, romancier,



B. Brecht

dramaturg și regizor german. Și-a pus activitatea literară în slujba cauzei proletarietului. În 1933 a emigrat în S.U.A., de unde s-a reîntors la Berlin în 1948. A scris versuri îndreptate împotriva militarismului, războiului imperialist și fascismului (volumele „Cîntece, versuri, coruri”, 1934; „O sută de poezii”, 1951), romane, în care demască exploatarea burgheză („Romanul de cinci parale”, 1934, trad. rom. 1956), și numeroase drame, care cuprind un puternic mesaj revoluționar, umanist, reprezentate pe scenele multor teatre de renume mondial („Mama”, după Gorki, 1932; „Puștile Terezei Carrar”, 1937;

„Teroarea și mizeriile celui de-al III-lea Reich”, 1938, trad. rom. 1958; „Mama Curaj și copiii ei”, 1939, trad. rom. 1958 sub titlul „Anna Fierling și copiii ei”; „Viața lui Galilei”, 1938, trad. rom. 1958; „Omul cel bun din Sîciuan”, 1938, trad. rom. 1958; „Domnul Puntila și sluga sa Matti”, 1940, trad. rom. 1958; „Cercul de cretă caucazian”, 1944, trad. rom. 1958). Este inițiatorul teoriei „teatrului epic”. A fost membru în Consiliul Mondial al Păcii. A întemeiat în 1949 instituția teatrală Berliner Ensemble. Premiul internațional Lenin „Pentru întărirea păcii între popoare” (1954), laureat al Premiului național (R.D.G.).

**brécie** (PETROGR.), rocă consolidată, în alcătuirea căreia intră fragmente de roci colțuroase de dimensiuni mari. Se disting: *b. sedimentară* (cu fragmente formate prin dezagregarea rocilor, cimentate cu material mărunț, silice, carbonat de calciu etc.); *b. piroclastică* (cu fragmente formate prin explozii vulcanice, cimentate cu cenușă); *b. eruptivă* (cu fragmente cimentate de roci eruptive); *b. tectonică* (roci fragmentate în urma mișcărilor scoarței, prinse în materialul fin pulverizat, rezultat prin zdrobire).

**Breda**, oraș în sudul Olandei, port pe râul Mark, afluent al Meusei. 103 400 loc. (1958). Nod feroviar. Industrie constructoare de mașini, textilă și alimentară.

**Bredel** [*brédəl*], Willi (n. 1901), scriitor german și luptător comunist, fost muncitor; președinte al Academiei germane socialiste de arte. A fost închis de hitleriști într-un lagăr de concentrare, pe care l-a descris în romanul „Încercarea” (1935). **B.** a luptat în Spania împotriva fascismului și a grupat la Moscova, în emigrație, forțele progresiste germane în jurul revistei „Das Wort” (Cuvîntul). Reîntors în patrie (1945), s-a dedicat reconstrucției culturale. În principalele sale lucrări, **B.** a înfățișat cu realism lupta împotriva fascismului în Germania și în Spania (romanul „Necunoscutul tău frate”, 1937;

povestirea „Întîlnire pe Ebru”, 1939, aceasta din urmă relatînd faptele de arme ale regimentului romînesc de artilerie moto-



W. Bredel

rizată în timpul războiului național-revoluționar al poporului spaniol). Trilogia „Rude și cunoscuți” (1943–1953, prima parte „Părinții”, trad. rom.) este o descriere a vieții și a luptelor proletarietului german începînd de la sfîrșitul sec. al XIX-lea pînă în zilele noastre. Este autorul biografiei literare „Ernst Thälmann” (1948, trad. rom.). Laureat al Premiului național (R.D.G.).

**Brediceanu**, Tiberiu (n. 1877), folclorist și compozitor romîn, artist al poporului. Este primul folclorist romîn din Transilvania care a cules în mod sistematic și a publicat melodii populare romînești. Printre lucrările sale se numără: scenele lirice „La șezătoare” (reprezentată în 1908), „La seceriș” (re-



T. Brediceanu

prezentată în 1936), „Poemul coregrafic”, prima lucrare coregrafică romînească, „Doine și cîntece romînești pe teme populare” (10 caiete). A avut un



rol important în organizarea și conducerea Operei române din Cluj.

**Bredihin**, Fiodor Aleksandrovici (1831—1904), astronom rus. Autorul teoriei asupra formei cozilor cometelor. A pus pentru prima oară problema forțelor de repulsie ale Soarelui (presiunea de radiație) la care sînt supuse particulele mici de materie.

**brégmă** (gr. *bregma* „cap”; ANTROP.), punct de întînire a oaselor parietale cu osul frontal. La făt și la noul-născut este ocupată de fontanela anterioară. Termenul este folosit în antropometrie, în obstetrică și în pediatrie.

**Brehm**, Alfred Edmund (1829—1884), zoolog german, explorator al lumii animale din Europa, din Asia și din Africa. Este autorul vestitei lucrări „Viața animalelor”, apărută în șase volume (1863—1869). Alte lucrări: „Însemnări de călătorie în nord-estul Africii”, „Viața păsărilor” etc.

**Breitinger** [*bráitinger*], Johann Jakob (1701—1776), critic literar și de artă elvețian de limbă germană. Prin scrierea sa „Arta poetică critică” (1740), a dus lupta împotriva esteticii clasicizante a lui Gottsched și a militat pentru libertatea fan-teziei.

**Breitscheid** [*bráitsaid*], Rudolf (1874—1944), unul dintre liderii social-democrației germane. A fost ministru de interne al Prusiei în 1918—1919. Împreună cu ceilalți lideri social-democrați s-a ridicat împotriva unității cu comuniștii. După 1933, fiind în emigrație în Franța, a devenit adept al creării Frontului unic muncitoresc în Germania. Predat Germaniei hitleriste de către guvernul Pétain în 1942, a murit în lagărul de la Buchenwald.

**Brejnev**, Leonid Ilici (n. 1906), președintele Prezidiului Sovietului Suprem al U.R.S.S., membru al Prezidiului C.C. al P.C.U.S. Membru al P.C.U.S. din 1931. În timpul Marelui Război pentru Apărarea Patriei a făcut parte din armata operativă. Membru al C.C. al P.C.U.S. de la Congresul al XIX-lea al P.C.U.S. (1952),

membru supleant al Prezidiului C.C. al P.C.U.S. (din 1956) și, din iunie 1957, membru al



L. I. Brejnev

Prezidiului C.C. al P.C.U.S. După Congresul al XX-lea (1956) a fost, pînă în mai 1960, secretar al C.C. al P.C.U.S. Erou al Muncii Socialiste (1961).

**brélóc**, pecete ori podoabă de mici dimensiuni, din metal prețios sau fildeș, porțelan etc. Se poartă la gît cu un lăntșor sau se fixează la lanțul unui ceasornic de buzunar sau la o brățară.

**Bremen** [*brémøn*] 1. Oraș în R. F. Germană, port situat pe fluviul Weser. Este al doilea port al țării, ca mărime, după Hamburg. 557 100 loc. (1960). Principal nod de comunicații. Centru industrial: construcții de mașini, șantiere navale, industrie chimică, textilă și alimentară. 2. Land în nord-vestul R. F. Germane. Suprafața: 404 km<sup>2</sup>. Populația: 697 100 loc. (1960). Importantă regiune industrială, concentrată în jurul orașului cu același nume.

**Brenner** [*brénør*], trecătoare în Alpii de est, la 1 370 m altitudine, la granița dintre Italia și Austria. Este traversată de o cale ferată internațională care trece prin localitățile Innsbruck și Bolzano.

**Brennus**, șef al tribului celtic al senonilor, care, în fruntea oștilor sale, a bătut pe romani (390 î.e.n.) și a ocupat Roma, pustiind-o. După legendă, în timpul unui atac de noapte, gîgiiul giștelor sacre ale lunonei a trezit garda și, astfel, Capitoliul asediat a fost salvat. Neputînd să ia Capitoliul, **B.** ar fi consimțit să se

retragă în schimbul a 1 000 de taleri de aur, în timpul cîntării cărora și-ar fi aruncat sabia în balanță, exclamînd: „Vae victis” („Vai de cei învinși!”).

**brenoîre** (IND. PIEL.), operație de ungere prin impregnare a unor piei (crupoane, piei pentru curele de transmisie, pentru harnașamente etc.), realizată prin cufundarea lor în amestecuri de grăsimi topite (seu, stearină, parafină, ceruri etc.), pentru a le mări rigiditatea, rezistența la uzură și pentru a le face hidrofuge.

**Brentano**, Bettina v. Arnim, Bettina.

**Brentano**, Clemens (1778—1842), poet și povestitor german. Reprezentant al cercului romantic de orientare evazionistă din Heidelberg, a căzut, spre sfîrșitul vieții, în manie religioasă. Adversar al iluminismului francez, el a glorificat evul mediu și catolicismul. Împreună cu Achim von Arnim a editat culegerea de poezii populare „Cornul fermecat al băiatului” (1806—1808). A scris nuvela cu elemente realiste de inspirație folclorică „Istoria viteazului Kaspar și a frumoasei Annerl” (1817).

**Brentano**, Lujo (1844—1931), economist german, partizan al „noii școli istorice” în economia politică vulgară, reprezentant al „socialismului de catedră”. A propovăduit „pacea socială” în capitalism, considerînd trade-unionismul și legislația de fabrică ca fiind capabile să rezolve contradicțiile dintre muncă și capital. Lenin a caracterizat concepția lui **B.** „un liberalism social, ușor spoit cu o culoare marxistă”. Op. pr.: „Despre cauzele sărăciei sociale de azi” (1889), „Politica agrară” (1897) ș.a.

**Brescia** [*bréșia*], oraș în nordul Italiei. 164 500 loc. (1959). Nod feroviar. Industrie de armament, chimică și textilă.

**Breslașu**, Marcel (n. 1903), poet român. S-a impus prin „Cîntarea cîntărilor” (1938). Poet militant pe linia realismului socialist, în „Niște fabule mici și mari pentru mari și mici” (1946) a dovedit reale însușiri de umorist în satirizarea moravurilor moștenite de la

vechea orînduire socială. A mai scris: „Poeme pentru un ziar de perete” (1948), „Cîntec de leagăn al Doncâi” (1953) și „În tîrg la Iași 1917” (1955), în care este evocată lupta revoluționară a clasei muncitoare, sub conducerea comuniștilor, împotriva regimului burghezo-moșieresc. „Dialectica poeziei sau cîntece despre cîntec” (1957) promovează principiul introducerii unei tematici contemporane în poezie și combate expresia convențională. A scris și versuri pentru copii. Creația lui **B.** are o tematică bogată. Poezia sa, construită cu măiestrie, concentrată prin conținut și muzicală prin natura ei, exprimă o bogată gamă de sentimente și idei, păstrîndu-și în același timp claritatea și simplitatea. Compozitor talentat, **B.** a scris pentru filmul „Răsună valesa” imnul brigadierilor (versuri și muzica) și alte cîntece. Desfășoară o bogată activitate obștească.

#### Breslau v. Wrocław.

**Brest**, oraș în Uniunea Sovietică, în R.S.S. Bielorusă, situat pe autostrada Moscova-Varșovia. 74 000 loc. (1959). Important nod feroviar. Industrie alimentară (prelucrarea cărnii, produse lactate) și de prelucrare a lemnului (fabrici de mobilă).—*Pacea de la B.*, pace încheiată între R.S.F.S.R. și blocul german (Germania, Austro-Ungaria, Bulgaria și Turcia) în martie 1918, pe baza căreia a luat sfîrșit participarea Rusiei la primul război mondial. Deși condițiile de pace impuse de Germania erau extrem de grele, V. I. Lenin a cerut acceptarea lor pentru ca tînăra Putere sovietică să obțină răgazul necesar consolidării ei. Prin *pacea de la B.*, în mâinile Germaniei cădeau Polonia, Lituania, Estonia și o parte a Letoniei, Ucraina devenea un stat dependent de Germania, iar Turcia lua o seamă de teritorii din Gruzia și Armenia. Rusia Sovietică era obligată să plătească Germaniei 6 miliarde de mărci. În noiembrie 1918, în urma revoluției burghezo-democratice din Germania, pacea a fost anulată. Mai este cunoscută și sub denumirea de *pacea de la*

*Brest-Litovsk*, după vechiul nume al orașului.

**Brest**, oraș în nord-vestul Franței, în Peninsula Bretagne, port comercial și militar la Oceanul Atlantic. 110 800 loc. (1954). Industrie navală, constructoare de mașini, textilă, chimică și alimentară.

**brésă** (MILIT.) 1. Culoar realizat în barajele și în obstacolele inamicului în scopul trecerii trupelor. 2. Străpungere făcută într-un dispozitiv de luptă inamic.

**Bretagne** [*brôtât*], peninsula în nord-vestul Franței, udată de apele strîmtorii La Manche și ale Oceanului Atlantic. Teritoriul este în cea mai mare parte muntos, cu țărături joase și stîlcoase. Climă umedă oceanică. Principalele porturi: Brest și Nantes.

**bretelă** (C.F.), sistem de ramificație de cale ferată între două linii paralele, permițînd trecerea vehiculelor feroviare de pe o linie pe alta în ambele sensuri.

**Breton** [*brötô*], André (n. 1896), poet francez, teoretician al suprarealismului, autor al unor poezii bizare și incoerente, scrise în spiritul acestui curent.

**bretónă**, faza ~ (GEOL.), fază de cutare a scoarței terestre din ciclul orogenic hercinic, care s-a manifestat între devonianul superior și carboniferul inferior, în regiunile Bretagne, Vosgi, Pădurea Neagră, Turingia, Silezia de Jos, precum și în zona kazahstano-saianică.

**bretóni**, populație din Franța, care locuiește în peninsula Bretagne, descendentă a celților veniți din insulele britanice în sec. V—VI. **B.** vorbesc astăzi în cea mai mare parte limba franceză, dar circa 1 000 000 dintre ei vorbesc și *limba bretonă*, de origine celtică (din familia limbilor indo-europene). Cele mai vechi atestări de limbă bretonă datează din sec. al VIII-lea.

**bretóno-boemă**, zona ~ (STRAT.), zonă relativ ridicată, care separă, în timpul paleozoicului inferior, zona geosinclinală ardeno-polonă de zona geosinclinală mediteraneană. Această coamă începea din Bretagne și se prelungea, prin

Masivul Central Francez, munții Vosgi și Pădurea Neagră, pînă în Podișul Boemiei.

**Brețcu**, comună în raionul Tîrgu-Săcuiesc, reg. Brașov. 4 500 loc. (1961); centru pentru prelucrarea lemnului.

**brevét** (DR.), act emis de organul de stat competent, prin care, în condițiile prevăzute de lege, se conferă unei persoane o distincție sau i se recunoaște o calitate, în virtutea căreia are anumite drepturi speciale (ex. **b.** de decorație, **b.** de pilot).—*B. de invenție*, titlu pe care organul de stat competent îl eliberează inventatorului sau persoanei căreia acesta i-a transmis drepturile sale asupra unei invenții și prin care se recunoaște celui menționat în titlu dreptul exclusiv și temporar de a exploata invenția. Reglementarea brevetelor de către legislația R.P.R. și a altor țări socialiste asigură protecția deplină a drepturilor personale și patrimoniale ale inventatorilor. Prin aceasta, ele se deosebesc esențial de *b. de i.* din țările capitaliste, care reprezintă un mijloc pentru a asigura însușirea de către capitaliști a invențiilor realizate de angajații lor. În imperialism, brevetele sînt cumpărate de către monopoluri spre a împiedica folosirea acestor invenții de către concurenți, frînînd astfel progresul tehnic. V. și autor, *drept de a.*; certificat de autor.

**breviár** (lat. *brevis* „scurt”; BIBL.), lucrare în care sînt expuse pe scurt noțiunile principale dintr-un anumit domeniu (ex. **b.** pentru cursul de geologie generală).

**brevilîn** (lat. *brevis* „scurt”, *linia* „linie”; ANTROP.), tip constituțional caracterizat prin scurtimea extremităților și a trupului și prin dezvoltarea în grosime a acestora.

#### brezâia v. capră.

**Brézan**, Juriĭ (n. 1916), scriitor antifascist de limbă sorbă (limbă slavă) din R. D. Germană. A participat la mișcarea de rezistență a sorbilor din Germania împotriva hitlerismului. A scris poezii lirice, piese, povestiri și un roman („Cincizeci și două de săptămîni fac un an”, 1953) în limbile

sorbă și germană. Laureat al Premiului național (R.D.G.).

**Brezeanu, Ion** (Iancu) (1869—1940), actor român, pro-



I. Brezeanu

motor al realismului în arta teatrului comic din epoca sa. Jocul său îmbina strălucit comicul cu nuanțe tragice. A interpretat personaje comice din opera lui Caragiale (Ipingescu din „O noapte furtunoasă” și Cetățeanul turmentat din „O scrisoare pierdută”). **B.** a realizat mari creații în rolurile de compoziție: Ion din „Năpasta” de Caragiale, Ciubăr din „Despot-Vodă” de Alecsandri, Harpagon din „Avarul” de Molière și bufonul din „Regele Lear” de Shakespeare.

**Brezoii**, comună în raionul Rimnicu-Vilcea, reg. Argeș, situată la confluența Lotrului cu Oltul. 5 510 loc. (1961). Fabrică de cherestea.

**Brezoianu, Ion** (1817—1882), pedagog și publicist român progresist. A participat la complotul antifeudal al lui D. Filipescu din 1840. În timpul revoluției din 1848 a fost comisar de propagandă în Muscel. Mai târziu a sprijinit activ înfăptuirea reformelor democratice ale lui Cuza și Kogălniceanu. A organizat școlile sătești din Mehedinți și Cîmpulung-Muscel. Concepția sa pedagogică se caracterizează prin iluminism și prin folosirea sistemului **B e l l - L a n c a s t e r**.

**Brianchon [briășo]**, Charles Julien (1785—1864), matematician francez. A publicat numeroase lucrări de geometrie, fiind cunoscut prin teorema care-i poartă numele. Conform acestei teoreme, în orice hexagon circumscris unei **c o n i c e**,

diagonalele care unesc vîrfurile opuse sînt concurente.

**Briand [briă]**, Aristide (1862—1932), om de stat francez, renegat al mișcării muncitorești, de numeroase ori prim-ministru. Exponent al intereselor burgheziei franceze, a inițiat proiectul creării „Pan-Europei”, bloc imperialist sub hegemonia Franței, îndreptat împotriva U.R.S.S. Ca ministru de externe (1925—1932), a fost unul dintre inițiatorii acordurilor de la Locarno (1925) și ai pactului Kellogg-Briand (1928).

**bric**, navă de dimensiuni reduse, avînd două catarge cu pînze pătrate și **b o m p r e s**, folosită în trecut în scopuri

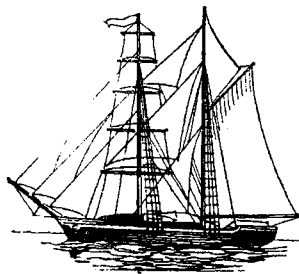

Bric

militare, iar astăzi folosită ca navă-școală.

**brichetare** (TEHN.), operația de aglomerare prin presare, cu sau fără liant, în bucăți de forme geometrice regulate, numite brichete, a materialelor mărunte sau în stare de pulbere (cărbuni, minereuri, cocs, resturi de lemn etc.). **B.** se face în vederea utilizării mai raționale sau a ușurării manipularii și transportului acestor materiale. **B. cu liant** se face la presiuni mai joase, dar e mai costisitoare. Liantii folosiți la **b.** cărbunilor sînt substanțe organice (în special smoala de petrol sau de cărbune), iar la **b.** minereurilor de fier substanțe minerale (var, ciment, argilă, diatomit etc.). **B. fără liant** necesită presiuni înalte, atîngînd 2 000—3 000 kgf/cm<sup>2</sup>.

**brichetă 1.** (TEHN.) Produs de formă geometrică regulată, rezultat prin brichetarea materialului mărunț. **B.** trebuie să fie rezistentă la șocuri mecanice și termice. **2.** (ZOOOTEHN.) **Brichetă furajeră**, nutreț combinat, în stare presată, alcătuit din

amestecul mai multor feluri de nutrețuri, care au fost în prealabil tocate sau urluite. Este un nutreț complet, care se poate transporta și păstra cu ușurință. Se folosește, în general, în hrana cabalinelor, bovinelor și ovinelor. **V. și f u r a j e c o m b i n a t e.**

**bridă<sup>1</sup>** (TEHN.) **1.** Element de solidarizare, care constă

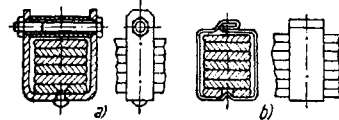

Bride pentru arcuri lamelare  
a — cu șurub de strîngere; b — cu capetele îmbinate prin fălțuire

dintr-o placă sau bandă de metal. Solidarizarea se obține prin asamblarea cu ajutorul unui șurub sau prin îndoirea capetelor benzii. **2.** **V. flanșă.**

**bridă<sup>2</sup>** (MED.) **v. aderență.**

**Bridgman [brigimān]**, Percy Williams (n. 1882), fizician american. A realizat presiuni ultraînalte, de ordinul sutelor de mii de atmosfere, descoperind o serie de modificări structurale ale corpurilor, care apar numai în aceste condiții (fosforul negru etc.). În problemele filozofice ale fizicii, în interpretarea metodei și rezultatelor fizicii, Bridgman se situează pe poziții idealiste, apropiate de machism, în cadrul concepției greșite a **operaționalismului**. Este laureat al Premiului Nobel (1946).

**brigadă<sup>1</sup>** **1.** (EC.) (În socialism) **Brigadă de muncă**, formă de organizare a muncii în întreprinderile productive, constituită dintr-un grup de muncitori, sub conducerea unui brigadier, în scopul realizării anumitor sarcini de producție. **B. de m.** are un caracter permanent și se organizează fie pentru executarea unor anumite piese sau operații (**brigăzi simple** sau **specializate**), fie pentru executarea diferitelor operații și piese necesare realizării unui singur produs (**brigăzi complexe**). Specializarea și cooperarea între brigăzile simple, precum și diviziunea muncii și cooperarea în cadrul brigăzii complexe, asigură ridicarea producției, a producti-

vității muncii și a calității produselor. O importanță deosebită pentru realizarea acestor obiective o are organizarea întrecerii socialiste între brigăzi, deoarece îi stimulează pe muncitori în lupta lor pentru creșterea producției, pentru obținerea unor produse de calitate superioară.—*B. permanentă de producție agricolă*, formă de bază a organizării muncii în G.A.S. și G.A.C. Este alcătuită dintr-un efectiv permanent de oameni, fiind înzestrată cu mijloacele de producție necesare și realizând diviziunea muncii în interiorul ei. Corespunde pe deplin cerințelor organizării raționale a producției în agricultura socialistă și întărește răspunderea personală în folosirea pământului și a celorlalte mijloace de producție din G.A.S. și G.A.C. În G.A.C., forma cea mai răspândită a *b. permanente de producție agricolă* este *b. specializată*. Brigăzile specializate sînt organizate pe o singură ramură de producție agricolă (*b. de cîmp, legumicolă, viticolă, zootehnică* etc.). *B. complexe* sînt înzestrate atît cu suprafețe de teren arabil, de livezi, vii, grădini de legume și zarzavaturi etc., cît și cu animale de producție. *B. permanente de producție agricolă* trebuie să asigure folosirea cît mai productivă a tehnicii moderne, să contribuie la o cît mai justă îmbinare a producției vegetale cu creșterea animalelor, la o utilizare cît mai completă și mai uniformă în tot cursul anului a forței de muncă, la creșterea producției și a productivității muncii, la sporirea proprietății obștești a G.A.C. și a veniturilor colectivităților.—*B. de mecanizare completă*, formă înaintată de organizare a muncii în G.A.S. Este alcătuită din cinci tractoriști și înzestrată cu mașinile și uneltele necesare (tractoare, combine, semănători, prășitori), pentru mecanizarea completă a tuturor lucrărilor la culturile de cîmp pe un teren arabil de 500 ha. Ea contribuie la creșterea producției, a productivității muncii și la reducerea prețului de cost al produselor agricole.—*Brigadă de muncă*

*patriotică*, grup de tineri constituit temporar, prin care Uniunea Tineretului Muncitor mobilizează tineretul la diferite acțiuni de folos obștesc. *B. de m.p.* își desfășoară activitatea atîta timp cît durează înfăptuirea obiectivului propus. Ele contribuie la realizarea unor lucrări de construcții social-culturale, la redarea de noi terenuri agriculturii, la combaterea eroziunii solului, la colectarea fierului vechi, la înfrumusețarea orașelor și satelor. Numai în anul 1961 aceste brigăzi ale tineretului au efectuat lucrări în valoare de peste 356 000 000 de lei.—*B. de muncă comunistă* în U.R.S.S., formă de organizare a muncii care a apărut în condițiile procesului de transformare a muncii socialiste în muncă comunistă. Ea are la bază puternica mișcare care leagă laolaltă munca și învățătura și exercită o mare influență asupra tuturor aspectelor vieții și activității oamenilor sovietici. *B. de m. c.* urmărește crearea unei mișcări puternice pentru îndeplinirea sarcinilor de producție, prin introducerea experienței înaintate, a celor mai noi realizări ale științei și tehnicii, prin întărirea disciplinei în muncă, prin lichidarea manifestărilor individualiste. Întrecerea colectivelor și frunțașilor muncii comuniste a cuprins brigăzi, secții, întreprinderi pentru titlul „colectiv al muncii comuniste” și constituie o nouă etapă, superioară, a întrecerii socialiste. **2. Brigadă artistică de agitație**, colectiv în cadrul mișcării artistice de amatori din țara noastră, care face, operativ și cu referiri concrete, agitație politică, popularizînd succesele în producție și criticînd lipsurile. *B.a.de a.* utilizează forme și mijloace artistice împrumutate de la estradă și din folclor. Funcționează pe lîngă întreprinderi, S.M.T., G.A.S., G.A.C., instituții, case raionale de cultură etc. La al VI-lea concurs al formațiilor artistice de amatori (1961) au participat 6 439 de *b.a. de a.* **3. (SILV.) Brigadă silvică**, subunitate a ocolului silvic, formată din unul sau mai multe cantoane, condusă de un

brigadier silvic. Suprafața de pădure atribuită unei *b. s.* variază între 1 500 și 3 000 ha, în funcție de situația geografică (cîmpie, coline, munte).

**brigadă**<sup>2</sup> (MILIT.), mare unitate, compusă dintr-un număr variabil de unități sau subunități (regimente, batalioane, divizioane). Este mai mică decît divizia.

**brigadiér**, conducătorul și organizatorul activității de producție a unei brigăzi. În G.A.C., **b.** este numit de consiliul de conducere al G.A.C. dintre colectivității cu pregătire agrozootehnică și cu inițiativă, buni organizatori și cu experiență în producție și confirmat de adunarea generală a colectivităților. El răspunde de îndeplinirea planului de lucrări agricole și a planului anual de producție al brigăzii.

**brigăzi internaționale**, unități militare constituite în Spania, din voluntari străini, în timpul războiului național-revoluționar al poporului spaniol (1936—1939). În rîndurile **b. i.** au luptat cu arma în mînă circa 35 000 de voluntari, veniți din 54 de țări. „Brigăzile internaționale au fost expresia internaționalismului proletar, a sentimentelor antifasciste ale popoarelor, a adevăratului patriotism... Brigăzile internaționale au cîștigat pentru totdeauna dreptul de a ocupa în istoria universală un loc de cinste printre luptătorii pentru libertate, progres și pace; au cîștigat grațitudinea nemuritoare a tuturor democrațiilor spaniole” („Istoria Partidului Comunist din Spania”). Au existat șase **b. i.**: a 11-a („Thälmann”), a 12-a („Garibaldi”), a 13-a („Dombrowski”), a 14-a („Marseillaise”), a 15-a („Lincoln”), a 129-a (balcanică), precum și șase regimente de artilerie, dintre care unul românesc. **B. i.** au luptat eroic alături de unitățile glorioasei armate republicane spaniole, pe toate fronturile, unde au căzut 5 000 de voluntari. Din **b. i.** au făcut parte aproape 500 de antifasciști romîni, care, răspunzînd chemării P.C.R., au plecat în Spania și, încadrați în cîteva unități militare romînești (regimentul romîn

de artilerie motorizat, din care a făcut parte și bateria „Tudor Vladimirescu”; grupul de artileriști români „Gh. Gheorghiu-Dej” și compania de pușcași „Grivița”), au luptat cu eroism și abnegație. În luptele din Spania au căzut eroic zeci de fii ai poporului român.

**Brighton** [*bráitn*], oraș în Anglia, port la Marea Mîneei. 159 700 loc. (1958). Stațiune balneară. Industrie de încălțăminte, azbest, electrotehnică și alimentară.

**Brihaspati**, gînditor legendar indian, care ar fi trăit în prima jumătate a mileniului I î.e.n. și care trece drept fondatorul doctrinei filozofice materialiste *carvaka*, sau *lokayata*, și în genere al materialismului indian. Concepțiile lui sînt cunoscute numai din referirile adversarilor săi idealisti.

**briliant** (it. *brillare* „a străluci”) 1. Diamant șlefuit în dublă piramidă, cu virfurile trunchiate inegal, avînd numeroase fațete pentru a accentua „focul” pietrei. Este folosit ca podoabă. 2. (POLIGR.) Corp de literă de trei puncte tipografice. Se folosește la culegerea notelor explicative.

**briofite** (gr. *bryon* „mușchi” și *phyton* „plantă”; *Bryophyta*), încrengătură de plante cu celule inițiale specializate, care formează o serie de țesături și organe, ca arhegoane, anteridii și sporangi cu spori. **B.** cuprind circa 22 000 de specii, dintre care 2 000 se găsesc și în țara noastră. Unele **b.** au corpul redus la un tal (clasa hepaticeilor), iar altele îl au diferențiat în tulpini și frunze (clasa muscineelor). Din încrengătura **b.** fac parte mușchiul de pămînt, fierea-pămîntului, bungeacul (care se transformă cu timpul în turbă). **B.** trăiesc în ape, în mlaștini, pe sol, pe scoarța arborilor sau pe pietre.

**briozoăre** (gr. *bryon* „mușchi” și *zoarion* „animal mic”), clasă de nevertebrate marine sau de apă dulce, care trăiesc fixate pe fund sau pe obiecte submerse, alcătuiind colonii ca niște pajști, cu aspect de mușchi de pămînt. Unele specii au schelet calcaros și iau parte la formarea recifelor, altele

formează colonii polimorfe, avînd indivizi specializați pentru hrănire, pentru apărare sau pentru reproducere. În apele dulci din R.P.R. pot fi întîlnite speciile *Plumatella fungosa* și *Plumatella repens*.

**Brisbane** [*brízben*], oraș în estul Australiei, capitala statului Queensland, port la Oceanul Pacific. 567 000 loc. (1959), inclusiv suburbiile. Important centru industrial și cultural. Industrie metalurgică, textilă, navală, alimentară.

**Bristol** [*brístl*], oraș în sud-vestul Angliei, port pe riul Avon, în apropiere de Golful Bristol. 437 000 loc. (1959). Întreprinderi constructoare de automobile, avioane, vapoare, locomotive, fabrici de hîrtie, țesătorii, rafinării de petrol, fabrici de zahăr. Important centru comercial.

**Bristol, Golful** ~, golf situat în partea de sud-vest a Angliei, cuprins între peninsula Wales (Țara Galilor) și peninsula Cornwall. Este larg deschis către Oceanul Atlantic. Principalele porturi: Newport și Cardiff.

**Britania**, nume dat principalei insule din Arhipelagul Britanic de către vechea populație băștinașă (britanii). Acest nume s-a păstrat și după ce **B.** a fost cucerită de romani (sec. I e.n.).

**Britannicus**, Claudius Tiberius (41—55), fiul împăratului roman Claudius. A fost otrăvit de Nero, fiul Agripinei, care vedea în el un rival politic, deși fusese îndepărtat de la tron de tatăl său. Este eroul tragediei cu același nume de Racine.

**British Broadcasting Corporation** [*brítis bródcástiŋ cõpăréișn*] (*B.B.C.*), societate britanică de radiodifuziune, înființată în 1927. Deține monopolul radiodifuziunii pe teritoriul Marii Britanii și emite programe de televiziune. Se află sub controlul guvernului, fiind finanțată de către stat.

**British Museum** [*brítis miuziám*], cel mai mare muzeu din Anglia, întemeiat la Londra în 1753. Cuprinde o bogată colecție de antichități greco-romane și orientale, precum și de gravuri, desene, ceramică, numismatică etc. La **B.M.** se

află cea mai mare bibliotecă din Anglia (circa 5 000 000 de cărți, peste 70 000 de manuscrise, circa 10 000 de incunabule etc.). În biblioteca din **B.M.** au lucrat K. Marx, F. Engels și V. I. Lenin.

**Britten** [*brítŋ*], Benjamin (n. 1913), compozitor englez. Creația lui, adesea inspirată din folclorul englez, cuprinde aproape toate genurile: muzică de operă („Peter Grimes”, prezentată în 1945), lucrări simfonice („Variațiuni și fugă pe o temă de Purcell”, 1947), muzică vocal-simfonică („Balada eroilor”, 1939, dedicată combatanților uneia dintre brigăzile internaționale care au luptat în Spania), simfonii („Simfonia primăverii”, pentru soliști, cor și orchestră, 1949; „Simfonia simplă”), concerte, muzică de cameră etc.

**Briullov**, Karl Pavlovici (1799—1852), pictor rus. A



K. P. Briullov

studiat la Academia de arte din Petersburg și a călătorit de mai multe ori în Italia. Format la școala academică, el o depășește prin tendințele sale realiste, cu nuanță romantică („Amiază italiană”, 1827). Opera sa capitală, „Ultima zi a orașului Pompei” (1830—1833), reflectă preocuparea de a reda adevărul istoric, stările sufletești de un profund dramatism ale personajelor. Portretele realiste ale lui **B.** („I. P. Vitali”, 1836; „I. A. Krilov”, circa 1839; „V. A. Jukovski”, 1837—1838) se numără printre realizările de seamă ale genului. Ele au influențat portretistica rusă din a doua jumătate a sec. al XIX-lea.

**Briusov**, Valeri Iakovlevici (1873—1924), poet sovietic rus

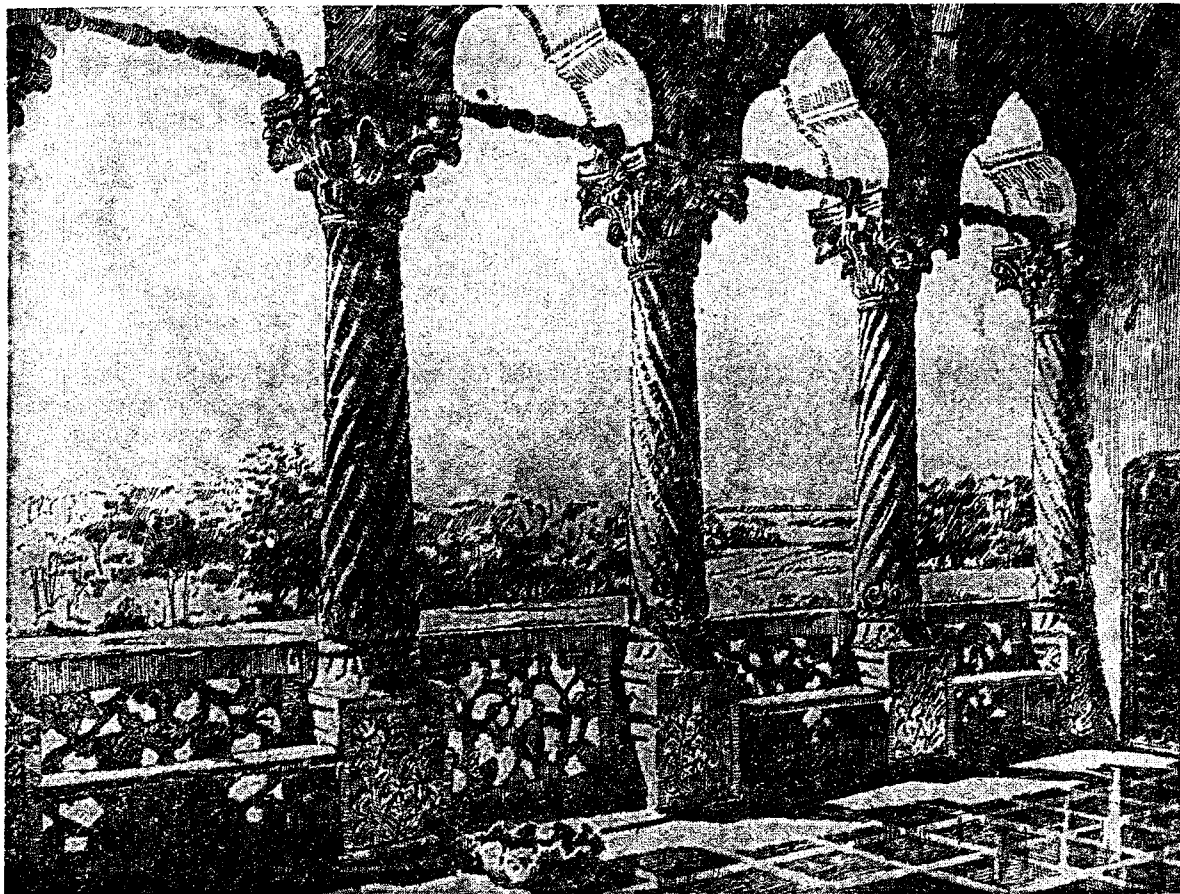

Loggia palatului Mogosoaia (stil brîncovenesc)

A debutat sub influența simbolismului, devenind ulterior unul dintre reprezentanții acestuia cu volumele de versuri „Chefs d'oeuvre” (1895), „Tertia Vigilia” (1900), „Urbi et orbi” (1903). Poezia citadină din acei ani a lui **B.** este dominată de presimțirea pierii inevitabile a civilizației burgheze. Condițiile care au pregătit revoluția din 1905—1907 au determinat apropierea poeziei lui **B.** de realitățile vieții (poeziile „Pietrarul”, 1903; „Pumnalul”, 1903). În anii următori, **B.** s-a inspirat din cultura a diferite epoci și popoare. Poeziile scrise după Marea Revoluție din Octombrie („A treia toamnă”, 1920; „Greaua noastră încercare”, 1920; „Lenin”, 1924 ș.a.) sînt pătrunse de patos revoluționar. În 1961 a apărut în limba română un volum de versuri alese ale lui **B.**, sub titlul „Eu am crescut în vremea surdă”. **B.** a fost și critic, filolog, strălucit traducător în limba rusă al lui E. Verhaeren, al lui Goethe, al poezilor armeni etc. Membru al P.C.U.S. din 1919.

**brizantă**, capacitatea unei substanțe explozive de a se descompune în gaze cu o viteză atât de mare încît să producă spargerea recipientului în care se găsește.

**briză**, vînt regulat, cu intensitate redusă, care suflă la țarmul mării, ziua dinspre mare spre uscat, iar noaptea dinspre uscat spre mare. Este provocat de diferența de temperatură dintre apă și uscat.

**Brîncoveanu**, Constantin, domn al Țării Românești (1688—1714), adus la tron de marea boierime. Folosind o politică abilă, s-a menținut 26 de ani la domnie. Fiscalitatea excesivă din timpul domniei lui, determinată și de cererile mereu sporite ale Porții otomane, a îngreuiat viața maselor țărănești și orașenești. A dus o politică externă șovăitoare. Angajîndu-se să dea ajutor lui Petru cel Mare în războiul ruso-turc din 1710—1711, el a adoptat, în timpul acestui război, o atitudine de expectativă. Învinuit de trădare de către turci, a fost omorît la Constan-

tinopol în 1714, împreună cu cei patru fii ai săi. **B.** a fost un sprijinitor al culturii. În timpul domniei lui s-au tipărit în Țara Românească numeroase



C. Brîncoveanu

cărți românești, grecești, slave și chiar arabe, turcești și georgiene și s-a creat în arhitectură un stil caracteristic, denumit brîncovenesc.

**brîncovenesc**, *stilul ~*, stil care s-a dezvoltat în perioada de înflorire a artei feudale din Țara Românească, sub domnia lui Constantin Brîncoveanu, la sfîrșitul sec. al XVII-lea și



începutul sec. al XVIII-lea. Reprezentat prin monumente, ca ansamblul mănăstirii Horezu, palatul și biserica Mogoșoaia, palatul de la Potlogi, s.b. este caracterizat prin echilibrul și armonia concepției arhitecturale, prin bogăția și vioiciunea decorației sculpturale și picturale în care se întilnesc elemente baroce, prin tendințele realiste în expresia plastică.

**Brîncuși**, Constantin (1876—1957), sculptor român. A studiat la București, avînd ca profesor pe D. Paciurea, apoi la Paris, unde s-a stabilit din 1904. Din prima perioadă de creație au rămas o serie de sculpturi realiste remarcabile („Pictorul N. Dărăscu”, capete de copii ș.a.). În „Coloana fără sfîrșit” de la Tg.-Jiu și în alte lucrări a interpretat elemente decorative și simbolice, împrumutate din arta populară romînească. Arta lui **B.** vădește o desăvîrșită cunoaștere a meșteșugului, o mare capacitate de a pune în valoare calitățile diverselor materiale specifice sculpturii. **B.** a evoluat tot mai mult spre o stilizare abstractizantă, formalistă („Pasărea măiastră”, 1912;



C. Brîncuși

„Domnișoara Pogany”, 1913). Reprezentat în Muzeul de artă al R.P.R. prin lucrările: „Rugăciune”, „Cumînțenia pămîntului”, „Somnul”, „Domnișoara Pogany”. Lucrări ale lui **B.** se află și în Muzeul de artă din Craiova.

**brîndușă**, denumire comună pentru două specii de plante: *b. de primăvară* (*Crocus heuffelianus*), din familia iridaceelor, cu flori violacee în formă de pîlnie, care înflorește primăvara

timpuriu, deseori în timpul toamnei zăpezilor, și *b. de toamnă* (*Colchicum autumnale*), din familia liliaceelor, cu frunze mari alungite și flori roșietice, care înflorește toamna, în septembrie-octombrie. *B. de toamnă* crește pe pajiști și este toxică pentru animale; conține colchicină, substanță folosită în medicină.

**Brîndză**, Dimitrie (1846—1895), medic și naturalist român.



D. Brîndză

A fost profesor la Universitatea din Iași și la cea din București. A înființat catedra de botanică, Institutul de botanică și Grădina botanică din București. A publicat numeroase studii de botanică, zoologie, parazitologie, anatomie, medicină etc. Este autorul primei lucrări romînești critice de sinteză, „Prodromul florei romîne” (1879—1883), care cuprinde numeroase specii de plante vasculare, și al primului determinant publicat în limba romînă, „Flora descriptivă a Dobrogei” (1891).

**Brîndză**, Marcel (1868—1934), botanist român. A studiat anatomia plantelor, dar mai ales sistematica și ecologia mixomicetelor din țara noastră. Op. pr.: „Mixomicetele din România” (1914), „Flora ilustrată a plantelor lemnoase din România” (1934).

**brînză** (IND. ALIMENT.), produs preparat din lapte de oaie, de vacă sau de bivoliță, prin coagularea laptelui cu ajutorul cheagului sau al altor coagulanti. Procesul de preparare a **b.** cuprinde două faze: în prima fază are loc coagularea (închegarea) laptelui cu cheag, cu pepsină sau cu acizi slabi (de

ex. *acid lactic*) și separarea coagulului (cașului) de zer; în a doua fază are loc m a t u r a ț i a **b.**, după ce cașul a fost presat și sărat, iar în unele cazuri i s-au adăugat fermenți selecționați. Produsul primei faze de preparare (cașul) poate fi consumat fără alte transformări sau, uneori, după ce a fost uscat sau afumat. În funcție de calitatea laptelui, de prelucrare și de adaosurile care se pun, se produc în prezent circa 500 de sorturi de *brînzeturi*. După consistența lor se deosebesc: *brînzeturi moi* (*b. de vacă, telemea, b. caraiman, b. bucegi, b. camembert* etc.), *brînzeturi semitari* (*b. de Olanda, trapist, cașcaval de Penteleu, romadur* etc.). După modul de prelucrare se deosebesc: *brînzeturi frămîntate* (*b. de Dorna* etc.), *brînzeturi opărite* (*cașcaval de Penteleu și de Dobrogea*) și *brînzeturi topite* (*păltiniș, timiș* etc.). După conținutul de grăsimi se deosebesc *brînzeturi foarte grase, brînzeturi grase și brînzeturi slabe*. În R.P.R., după naționalizarea industriei, producția industrială anuală de *brînzeturi* a crescut de la 3 860 t în 1948 la 41 000 t în 1961.

**briu 1.** Cingătoare țesută din lînă colorată, în dungi sau cu motive împletite, lungă pînă la 4 m, lată pînă la 35 cm. **B.** este o piesă esențială a costumului popular romînesc, purtat atît de bărbați cît și de femei. **2.** (ARHIT.) Element decorativ orizontal, continuu, în relief față



Briu

de planul zidului și de obicei ornamentat. Se folosește la decorarea fațadelor.

**briul**, joc popular romînesc, răspîndit în diverse variante și avînd diferite numiri pe ambele versante ale Carpaților sudici (de unde, probabil, provenie), dar și în Cîmpia Dunării. Este un joc de bărbați sau mixt,



în formație de semicerc, cu brațele pe umeri sau prinse în cingătoarea vecinului. Se joacă după o melodie vioaie, în ritm binar sincopat, cu multe figuri de virtuositate, pe cîte 3 sau 4 măsuri, constînd în mișcări complexe care alternează cu plimbări mai line, de obicei executate la comandă.—*Brîul bănățean*, joc popular românesc din Banat. Are multe variante (*brîul bătrîn*, *brîul zărvenilor*, *brîul lui Tudor*, *brîul lui Momiru* etc.). Este un joc de bărbați, în semicerc, cu brațele pe umeri. Are ritm binar și o mișcare rapidă, cu pași mărunți, cu încrucișări ale picioarelor și îngenuncheri.

**Brno**, oraș în R. S. Cehoslovacă, reședință de regiune. 314 700 loc. (1960). Important nod feroviar și centru industrial (uzine constructoare de mașini, textile, chimice, industrie alimentară). Are o universitate.

**broască**<sup>1</sup> (ZOOLOG.) 1. Animal din clasa amfibienilor, fără coadă, cu picioarele dinapoi mai lungi, adaptate pentru salt, cu gura largă și cu ochii bulbucați.—*B. de baltă* (*Rana esculenta*), broască de culoare verde, care trăiește în bălți.—*B. de pădure* (*Rana dalmatina*), broască brună-roșiatică, mai mult terestră, care trăiește la șes sau la altitudini mici.—*B. rîioasă*, sau *buboasă* (*Bufo*), gen de broaște nocturne, terestre, cu pielea acoperită de negi, din care, în caz de primejdie, se scurge un lichid iritant (ex. *Bufo bufo*, *Bufo viridis*). 2. *Broască țestoasă*, reptilă din subclasa chelonienilor, caracterizată prin prezența unei cuirase în care se găsește corpul și în care își poate retrage în

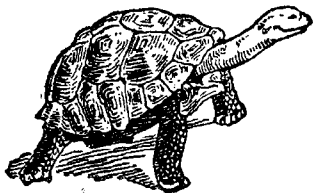

Broască țestoasă

caz de primejdie, într-o măsură mai mare sau mai mică, gîtul, capul, membrele și coada. Această cuirasă reprezintă o formă de adaptare eficace pentru

apărare față de dușmani. Ea este alcătuită dintr-o jumătate superioară, *carapacea*, și una inferioară, *plastronul*, ambele formate din plăci osoase, de origine dermică, acoperite, la majoritatea speciilor, cu plăci cornoase. În R.P.R. trăiesc trei specii: *broască țestoasă de baltă* (*Emys orbicularis*), *broască țestoasă de uscat* (*Testudo hermanni*) în Oltenia și *Testudo graeca* în Dobrogea, care, datorită rarității ei, este ocrotită.

**broască**<sup>2</sup> 1. (TEHN.) Mecanism cu cheie, montat la uși,

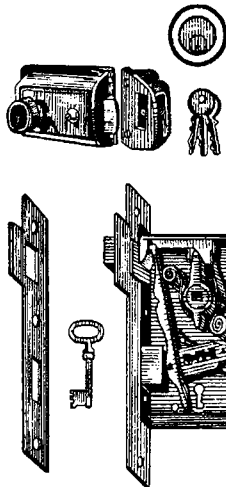

Broaște pentru uși

sertare, capace etc., servind la închiderea și încuierea, respectiv la deschiderea și descuierea acestora. 2. (EXPL. PETR.) *Broască cu pene*, dispozitiv utilizat în timpul efectuării unor operații de manevră la sonde, pentru a asigura prinderea sau menținerea în suspensie, în gaura de sondă, a coloanelor de burlane, precum și pentru introducerea sau pentru extragerea coloanei din sondă. În prezent se construiesc două tipuri de *b. cu p.*: **b.** manuală (tip A) și **b.** semiautomată (tip B).

**Broca** [*brocá*], Paul (1824—1880), medic chirurg și antropolog francez, unul dintre promotorii școlii de antropologie modernă. A precizat localizarea pe suprafața scoarței cerebrale a centrului vorbirii, care îi poartă numele. Op. pr. : „Tratat despre tumori” (1866—1869), „Memorii despre antropologie” (1871—1888).

**brocárt** 1. Țesătură grea de mătase cu fondul sau efectele

alcătuite parțial din fire de aur sau argint, folosită pentru decorarea interioarelor și capitonarea mobilei. 2. Țesătură de mătase cu mai multe sisteme de urzeală și bătătură și cu efecte de fire colorate. 3. Țesătură de bumbac sau de in de calitate superioară pentru ru-fărie de pat.

**Brockhaus** [*bróchaus*], casă de editură germană, înființată în 1805 la Amsterdam de librarul F.A. Brockhaus (1772—1823), mutată apoi în Germania; în prezent se găsește la Wiesbaden (R.F.G.). Între 1808 și 1811 a editat cea dintâi enciclopedie germană, „Konversations-Lexikon”, care a avut numeroase ediții. Între 1959 și 1960 a apărut o nouă ediție a acestei lucrări sub titlul „Der Neue Brockhaus”.

**broderie** (IND. TEXT.), ornamente în relief (conținând uneori perforații), executate manual sau mecanic cu fire de diferite grosimi, pe țesături de bumbac, de in, de mătase sau de fibre sintetice.

**bródnici**, veche populație românească din sudul Moldovei, organizată politiceste într-o uniune de obști și menționată pentru prima dată în documente la începutul sec. al XIII-lea.

**Brodski**, Isaak Izrailevici (1884—1939), pictor și grafician



I. I. Brodski

sovietic, maestru emerit al artei din R.S.F.S.R., elev al lui I. E. Repin. Între 1905 și 1907 a creat numeroase caricaturi îndreptate împotriva absolutismului țarist. În perioada pre-revoluționară a pictat îndeosebi peisaje și portrete. După Marea Revoluție Socialistă din Octombrie a lucrat cunoscutele

portrete: „V. I. Lenin și manifestația“ (1919), „V. I. Lenin la Smolnii“ (1930), „M. Gorki“ (1937) și compoziții cu temă istorică-revoluționară („Cuvîntarea lui V. I. Lenin la mitingul de la Uzinele Putilov în 1917“, 1929).

**Bródy, Sándor** (1863—1924), scriitor și publicist maghiar, realist critic. Piesa sa „Învățătoarea“ (1908, trad. rom. 1959) cuprinde un tablou veridic al vieții satului maghiar de dinaintea primului război mondial, demascînd vicii ale societății burghezo-feudale maghiare din acea perioadă.

**Brogie [bróia]**, Louis Victor de (n. 1892), fizician francez,



L. Broglie

membru al Academiei de Științe din Paris; i s-a conferit titlul de membru de onoare al Academiei R.P.R. A descoperit (1924) pe cale teoretică proprietățile ondulatorii ale particulelor elementare, care au fost verificate apoi experimental. Concepția dualității undă-corpusul care rezultă din teoria sa stă la baza mecanicii cuantice contemporane. Broglie a adus contribuții însemnate în mecanica cuantică relativistă, în teoria nucleului atomic și a propagării undelor. În ultimii ani s-a apropiat de o interpretare materialistă a fenomenelor fizice. Este laureat al Premiului Nobel (1929).

**brójbă** (*Brassica napus*, var. *napobrassica*), plantă bienală din familia cruciferelor, cu frunze mari de culoare verde-cenușie, de formă alungită sau de liră; este originară din ținuturile mediteraneene. În R.P.R. se cultivă pe suprafețe mici pentru rădăcinile sale îngro-

șate, cărnoase, comestibile, bogate în zahăr și în vitamine.

**brom** (CHIM.), *Br*. Element cu nr. at. 35, gr. at. 79,916 și p.f. 58,8°C. Prezintă valențele 1, 3, 5 și 7. Este un lichid fumegător, de culoare roșie-închis, cu miros înăbușitor și iritant. Reacționează cu majoritatea elementelor, în special cu fosforul, arsenul, antimoniul, bismutul, staniul, alumiul și potasiul. Se găsește în natură sub formă de bromuri. Este întrebunțat la fabricarea unor materii colorante și a unor medicamente.

**bromăți** (CHIM.), săruri ale acidului bromic. Au proprietăți oxidante.—*Bromat de potasiu*,  $KBrO_3$ . Sare de potasiu a acidului bromic. Este o pulbere cristalină albă, solubilă în apă, insolubilă în alcool și eter. Este folosit în chimia analitică ca oxidant.—*Bromat de sodiu*,  $NaBrO_3$ . Sare de sodiu a acidului bromic. Este o pulbere cristalină, albă, solubilă în apă, insolubilă în alcool și eter.

**Bromfield [brómfield]**, Louis (1896—1956), scriitor american, autor de romane în care unele accente de critică socială, îndreptată împotriva decadenței marii burghezii colonialiste, se împletesc cu elemente de exotism convențional („Toamnă timpurie“, 1926, trad. rom.; „Vin ploile“, 1938, trad. rom.; „Noaptea la Bombay“, 1940, trad. rom.).

**bromhidric, acid** ~ (CHIM.), *HBr*. Gaz incolor la temperatura obișnuită, ușor solubil în apă. Se obține prin hidroliza tribromurii de fosfor ( $PBr_3$ ) sau prin acțiunea hidrogenului asupra compușilor bromurați.

**bromhidroză** (gr. *bromos* „cu miros urît“, *hidros* „sudoare“; MED.), transpirație abundentă și urît mirositoare.

**brómic, acid** ~ (CHIM.),  $HBrO_3$ . Acid oxigenat al bromului. Se obține prin acțiunea clorului asupra apei de brom. *A.b.* există numai în soluție apoasă.

**bromism** (MED.), intoxicație cu brom sau cu săruri de brom (bromură de potasiu, de sodiu etc.). Se manifestă prin dureri de cap, stare de somnolență, miros urît al respirației, răcire

a extremităților, dispariția dorinței și a potenței sexuale și prin apariția pe piele a unei erupții caracteristice.

**bromofórm** (FARM.), tribrom metan. Se prezintă sub formă de lichid incolor, foarte dens, volatil, cu gust dulceag și miros asemănător clorofórmului. Calmează tusea prin inhibiția centrilor nervoși, avînd și o acțiune antispastică și anticonvulsivantă.

**bromuráre** (CHIM.), reacție de adiție sau de substituție, prin care se introduc unul sau mai mulți atomi de brom în molecula unui compus organic, cu ajutorul bromului, acidului bromhidric, tribromurii de fosfor etc. (ex. obținerea brombenzenului,  $C_6H_5Br$ , din benzen și brom, a dibrometanului,  $Br-CH_2-CH_2-Br$ , din etilenă și brom).

**bromúri** (CHIM.), sărurile acidului bromhidric. Majoritatea **b.** sînt ușor solubile în apă. Foarte greu solubilă este bromura de argint.—*Bromură de potasiu*,  $KBr$ . Sare de potasiu a acidului bromhidric. Se prezintă sub formă de cristale albe; gr. sp. 2,75; p.t. 730°C. Este ușor solubilă în apă și greu solubilă în alcool. Se întrebunțează în medicină și în industria fotografică.—*Bromură de argint*,  $AgBr$ . Sare de argint a acidului bromhidric, foarte greu solubilă în apă. Se obține prin tratarea bromurii de potasiu cu azotat de argint în soluție apoasă. Se găsește în natură ca bromargirit, dar aproape totdeauna în amestec izomorf cu  $AgCl$ . Se întrebunțează în industria fotografică.

**Bröndal, Viggo** (1887—1942), lingvist danez. A fost profesor la Universitatea din Copenhaga. A luat parte activă la crearea Cercului lingvistic de la Copenhaga, una dintre principalele școli structuraliste (1934). Op. pr.: „Substrat și împrumut în limbile romanice și în cele germanice“ (1917, apărută și la noi, în traducere franceză, în 1942), „Studii de lingvistică generală“ (1945).

**brónhie** (ANAT.), fiecare dintre cele două ramificații ale traheii la amniote prin care ajunge aerul la cei doi plămîni. La om, această bifur-

cație are loc la nivelul celui de-al patrulea spațiu intercostal. Este formată din trei tunici: una externă (fibroelastică), alta internă (mucoasă), iar între

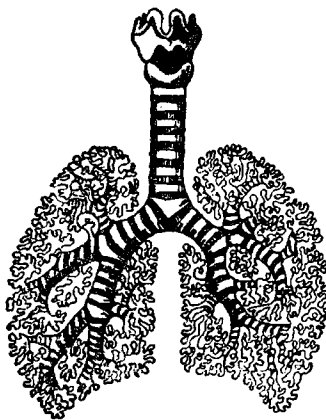

Bronhii

ele una medie (care poate conține lame cartilajinoase și musculare sau numai fibre musculare). Intră în lobulii pulmonari, **b.** se prelungeste prin ramificații din ce în ce mai mici, numite *bronhiole*.

**bronhofonie** (gr. *bronchos* „gît, trahee” și *phone* „voce”; MED.), rezonanță exagerată a vocii bolnavului la auscultarea plămînilor. Se întilnește în procesele de creștere a densității țesutului pulmonar (pneumonie, bronhopneumonie, scleroză pulmonară etc.).

**bronhografie** (gr. *bronchos* „gît, trahee” și *graphein* „a scrie”; MED.), radiografie a arborelui bronșic după introducerea în căile respiratorii a unei substanțe opace la razele Roentgen, ca, de pildă, lipiodolul.

**bronhopneumonie 1.** (MED.) Boală pulmonară datorită inflamației micilor bronhii, a bronhiolilor și a lobulilor pulmonari care depind de acestea. Se observă la toate vîrstele, cea mai caracteristică formă clinică fiind **b.** infantilă, care se manifestă prin febră neregulată în jurul a 39°C, greutate în respirație, tuse fără expectorație etc. **B.** apare în general în urma unei afecțiuni a căilor respiratorii sau a unei boli generale. **2.** (MED. VET.) *Bronhopneumonie enzootică*, boală a aparatului respirator, frecventă la mînji, viței și purcei, favorizată de debilitatea congenitală a

animalelor tinere și datorită condițiilor rele de întreținere și de alimentație a femelelor în timpul gestației și al lactației.

**bronhoscopie** (gr. *bronchos* „gît, trahee” și *skopein* „a examina”; MED.), metodă anatomoclinică de explorare a căilor respiratorii superioare cu ajutorul bronhoscopului (tub rigid luminat electric). Este folosită în scop diagnostic (precizarea cazurilor de cancer bronhopulmonar, tuberculoză pulmonară) sau terapeutic (extragere de corpuri străine din căile respiratorii, drenajul și tratamentul unor supurații bronhopulmonare).

**Broniewski**, Władisław (1897—1962), poet liric polonez, unul dintre pionierii poeziei proletare polone. Volumele de dinainte de ultimul război („Morile de vînt”, 1925; „Neguri deasupra orașului”, 1926; „Comuna din Paris”, 1929; „Îngrijorare și cîntec”, 1932; „Strigăt suprem”, 1939) se remarcă prin puternice accente revoluționare. În timpul războiului este silit să-și părăsească țara; aflat în emigrație, cheamă la luptă împotriva hitleriștilor (volumul „Baioneta la armă”, 1943). După război și-a consacrat talentul evocării luptelor revoluționare și frumuseților patriei, slăvirii construcției socialiste („Speranța”, 1951). Creația lui **B.** a avut în mod consecvent un militant caracter realist socialist. Un volum de „Versuri alese” ale lui **B.** a apărut în limba romînă în 1960. Laureat al Premiului de stat (1955).

**bronșectazie** (gr. *bronchos* „gît, trahee” și *ektasis* „dilatatie”; MED.), boală cronică întilnită la adulți și la bătrîni, caracterizată prin dilatarea permanentă, parțială sau totală, a bronhiilor, ca urmare a lezării stratului musculoelastic și a cartilajelor acestora. Procesul de dilatație a bronhiilor este favorizat de scleroza țesutului pulmonar învecinat. Se manifestă prin expectorație foarte abundentă cu miros de ipsos proaspăt, febră intermitentă, uneori hemoptizii etc. Poate evolua spre gangrena bronhiilor, în care caz expectorația devine urît mirositoare, și spre tuberculoză. La bolnavii de **b.** veche

se observă deformații ale scheletului.

**bronșită** (MED.), boală datorită inflamației mucoasei bronhiilor. În forma *acută* se manifestă prin dureri înapoia sternului, senzație de arsură în gît, tuse, la început uscată, apoi cu expectorație, ușoară greutate în respirație etc. Evoluează fără febră și de obicei se vindecă. O formă gravă de **b.** acută, așa-numită *b. capilară* (catar sufocant), datorită inflamației mucoasei micilor bronhii, se manifestă prin greutate continuă în respirație, tuse violentă, fără expectorație, febră mare (39—40°C), sete, lipsa poștei de mîncare, delir, uneori convulsii etc. Boala poate evolua spre asfixie și moarte. Forma *cronică*, datorită infecțiilor bronșice repetate, tutunului (*b. tabacică*), inhalării de gaze toxice etc., se complică adesea cu emfizem pulmonar sau cu insuficiență cardiacă.

**Brontë** [*brõnti*], Charlotte (1816—1855), romancieră engleză. Romanul ei „Jane Eyre” (1847, ult. trad. rom. 1956), împletire originală de romantism exaltat și lucidă observație realistă, este o curajoasă pledoarie pentru emanciparea femeii. Cu romanul „Shirley” (1849), autoarea aduce în literatură aspecte ale mișcării *lud-dîștilor*. V. și *lud-dîșism*.

**Brontë** [*brõnti*], Emily (1818—1848), scriitoare engleză, sora Charlottei Brontë. S-a făcut cunoscută prin unicul ei roman „La răscruce de vînturi” (1847, ult. trad. rom. 1959). Deși creație a unei imaginații romantice exaltate, zugrăvind pasiuni exagerate și conținînd elemente mistice, romanul constituie, prin descrierea tragediei personalității înăbușite de mediul burghez, o vehementă condamnare a convenționalismului societății burgheze.

**brontozăur** (PALEONT.), gen de reptile fosile din ordinul dinozaurienilor erbivori. Erau animale mari, lungi de aproximativ 22 m și cu o greutate de peste 35 t, cu membre scurte, cilindrice, fiecare cu cîte cinci degete, cu ghearele toxice. Aveau capul mic, susținut de un gît lung, iar vertebrele erau

spongioase, astfel că micșorau greutatea corpului. **B.** au fost descoperiți în jurasicul superior din America de Nord.

**bronz** (METAL.), aliaj cu bază de cupru, la care staniul este principalul element de adaos. Are proprietăți mecanice și fizice superioare cuprului (bună rezistență la coroziune, aspect plăcut etc.). Datorită unor proprietăți asemănătoare, numele de bronz a fost atribuit și altor grupe de aliaje ale cuprului cu: aluminiu, siliciu, beriliu etc. (*b. de aluminiu, b. de siliciu, b. de beriliu* etc.), precum și unor alame care conțin elemente speciale, cum ar fi *b. Aeterna* (alamă cu mangan), *b. Delta* (alamă cu fier) etc.

**Bronzino** (Agnolo Torri di Cosimo di Mariano) (1503—1572), pictor florentin. În tablourile sale istorice, religioase și alegorice l-a imitat pe Michelangelo, alunecând însă într-un manierism rece, de care s-a eliberat în portretele sale, remarcabile prin pătrundere psihologică și finețe a coloritului. În Muzeul de artă al R.P.R. este reprezentat prin portretul lui „Cosimo I dei Medici” și prin „Venus și Amor”, atribuit lui.

**bronzit** (MINER.), piroxen rombic feromagnezian cu 5—15% oxid de fier, de culoare galbenă-verzuie sau brună, cu luciu sticlos, uneori ca bronzul. Se găsește în rocile eruptive bazice și ultrabazice. În R.P.R. se găsește în unele roci ultrabazice din Carpații Meridionali.

**broscărită** (*Potamogeton*), denumire dată speciilor din genul *Potamogeton*, din familia potamogetonaceelor, cu flori hermafrodite, pedunculat, dispuse în spice; fructul este o drupă. Sînt plante acvatice, răspîndite în bălți, în lacuri, în riuri. În flora țării noastre există 16 specii (ex. *Potamogeton natans*, *Potamogeton crispus*, *Potamogeton perfoliatus* etc.).

**broșare 1.** (TEHN.) Operația de prelucrare prin așchiere a suprafețelor de forme diferite, exterioare sau interioare (ale găurilor străpunse) cu ajutorul unei scule de broșat (broșă). Așchieria se realizează prin mișcarea principală de lucru

a broșei (liniară sau de rotație), piesa prelucrată fiind nemișcată sau executînd o mișcare de rotație în cazul prelucrării suprafețelor de rotație. **2.** (IND. TEXT.) Executarea de ornamente pe țesături în timpul țeserii, cu ajutorul unui alt fir care poate fi diferit colorat și care se introduce în rost. **3.** (IND. PIEL.) **a)** Imprimare pe suprafața pieilor a unor desene care imită pielea naturală (ex. bizonul). **b)** Înmuiere a pieilor cu apă caldă și spălarea lor pe față cu soluții diluate de acid lactic, amoniac sau agenți de înmuiere, cu scopul îndepărtării substanțelor tanante, a substanțelor grase și a materialelor aderente, pentru a obține o vopsire uniformă. **4.** (POLIGR.) Operația de coasere și de lipire a copertelor unei cărți, ale unui caiet, ale unei reviste etc.

**broșat, mașină de ~,** mașină-unealtă avînd ca sculă așchietoare o broșă și care, printr-o singură mișcare de translație, asigură obținerea vitezei de așchiere. *M. de b.* poate fi orizontală sau verticală, după direcția de deplasare a sculei, și este acționată hidraulic sau uneori mecanic.

**broșă 1.** (TEHN.) Sculă așchietoare folosită la mașinile de broșat, avînd în genere o formă prismatică sau tronconică și un număr mare de dinți dispuși în ordine crescîndă, diferența de înălțime dintre doi dinți alăturați reprezentînd mărimea avansului pe dinte. **2.** (METAL.) **a)** Unealtă de turnătorie, de forma unui cui lung, cu care se fac canalele în formele de turnătorie pentru evacuarea gazelor dezvoltate la turnare. **b)** Scheletul de metal al miezurilor de turnătorie mari, de formă cilindrică, constituit dintr-un tub sau dintr-o bară masivă.

**broșură** (POLIGR.), publicație de maximum 80 de pagini, cu fasciculele și coperta fixate de obicei prin coasere cu sîrmă.

**brotác** (CONSTR.) v. **călcii.**

**brotácél** (*Hyla arborea*), broască mică (5 cm), de culoare verde pe spinare și albă sau gălbuie pe partea ventrală, cu pernițe viscoase la vîrfurile degetelor. Trăiește în pajiști și pe arbori. Sin. *buratic.*

**Brouwer** [*bráuer*], Adriaen van (1605 sau 1606—1638), pictor de gen, portretist și peisagist flamand. A fost influențat de Frans Hals, în atelierul căruia a lucrat un timp. A pictat mai ales scene din viața țăranilor, pline de vervă, de o mare expresivitate și putere de tipizare, vîdînd un deosebit simț al compoziției și coloritului. Autor de remarcabile peisaje și desăvîrșit desenator. În Muzeul de artă al R.P.R. este reprezentat printr-o stampă.

**Brovka, Piotr Ustinovici** (n. 1905), scriitor sovietic bielorus, autor al mai multor volume de versuri lirice, în care cîntă prietenia popoarelor și patriotismul oamenilor sovietici. Poemul eroic „Piinea” (1946) și romanul „Cînd se unesc riurile” (1956) sînt traduse și în romînește. Laureat al Premiului de stat al U.R.S.S. Laureat al Premiului Lenin (1962). În



P. U. Brovka

1962 i s-a conferit titlul de poet al poporului din Bielorusia.

**Brown** [*bráun*], John (1800—1859), luptător pentru eliberarea negrilor din S.U.A. În 1859 a pregătit o răscoală care urmărea abolirea sclaviei, dar a fost prins de marii proprietari de sclavi, judecat și spînzurat. Executarea lui a provocat un val de indignare în S.U.A. și peste hotare. Unul dintre cîntecele compuse în amintirea lui Brown a devenit foarte popular în rîndurile armatei statelor din nord în războiul de secesiune (1861—1865).

**Browning** [*bráuning*], Elizabeth Barrett (1806—1861), poetă engleză, soția lui Robert Browning. Ciclul ei de sonete (1850) conține cîteva dintre cele mai

frumoase poezii de dragoste din literatura engleză. Deși manifestă tendințe religio-moralizatoare, opera poetei este străbătută de accente de protest social, ridicându-se împotriva exploatării muncii copiilor („Plinsetul copiilor“, 1844), pentru egalitatea în drepturi a femeii („Aurora Leigh“, 1856).

**Browning** [bráunin], Robert (1812—1889), poet englez, re-

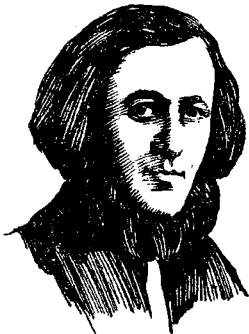

R. Browning

prezentant al romantismului evazionist. Ocolind abordarea directă a problemelor sociale, el a tratat în poemele sale dramatice („Bărbați și femei“, 1855; „Personajele“, 1864) o tematică exclusiv moral-psihiologică și a afirmat totodată necesitatea împăcării contradicțiilor sociale. Interesantele sale inovații în materie de versificație sînt adesea umbrite de caracterul ermetic al exprimării.

**Brown-Séguard** [bráun secár], Charles Edouard (1817—1894), medic și fiziolog francez de origine americană. A făcut cercetări importante în domeniul fiziologiei sistemului nervos, al compoziției sîngelui, al ganglionilor limfatici și al funcției suprarenalelor, fiind considerat ca unul dintre fondatorii organo- și opoterapiei. A preparat și a aplicat primul extract glandular, extractul testicular (1889). Op. pr.: „Cercetări experimentale asupra fiziologiei capsulelor suprarenale“ (1856), „Curs asupra fiziologiei și patologiei sistemului nervos central“ (1860).

**Broz-Tito**, Iosip v. **Tito**, Iosip Broz.

**bruceloză** (MED., MED. VET.), boală infectocontagioasă la animalele domestice (ovine, bovine, porcine etc.), transmi-

sibilă și la om. E provocată de microbul *Brucella*, care are trei tipuri: *Brucella abortus* (provoacă **b.** bovinelor), *Brucella melitensis* (provoacă **b.** oilor și a caprelor), *Brucella suis* (provoacă **b.** la porci). La animale **b.** se manifestă prin avort, retenția învelişurilor fetale, metrită, sterilitate. La om se transmite prin carne, lapte și derivate lactate, provenite de la animalele bolnave, și se manifestă prin stare febrilă prelungită, creșterea în volum a splinei, constipație, transpirații abundente. Laptele provenit de la animalele bolnave se dă în consum numai fiert sau pasteurizat. **B.** produce mari pagube economice. Se previne prin eliminarea din crescătorii a animalelor infectate și prin vaccinarea antibrucelică a tineretului taurin.

**Bruch** [bruh] Max (1838—1920), compozitor german post-romantic și dirijor. Din creația sa, care cuprinde aproape toate genurile, au rămas în repertoriu concertele pentru vioară și orchestră. Muzica lui **B.** se caracterizează prin bogăție melodică și prin lirism, fiind influențată de muzica populară.

**brucină** (FARM.), alcaloid bazic, derivat al stricninei, care se găsește în *nuca vomică*. Este o otravă foarte puternică. Are proprietăți și întrebunțări asemănătoare cu ale stricninei.

**Bruckner** [brúcnør], Anton (1824—1896), compozitor aus-



A. Bruckner

triac și organist. Creația sa, inspirată uneori din folclorul austriac, cuprinde simfonii, cantate, misse etc. și se caracterizează prin monumentalitate, forță epică și printr-o înaltă măiestrie polifonică. A fost influențat de Wagner.

**Brueghel (Bruegel, Breughel)** [bróihəl], familie de pictori flamanzi: *Pieter B.* (numit *cel Bătrîn*) (c. 1525—1569), pictor și grafician, care a reflectat în opera sa concepțiile înaintate ale umanistilor flamanzi, unul dintre întemeietorii artei realiste în Țările de Jos. Tablourile de gen („Prinzul de nuntă“, „Dansul țărănesc“) sau gravurile („Anotimpurile“) sînt imagini realiste ale vieții țărănești și îi justifică porecla de „pictor al țăranilor“. În multe dintre tablourile sale („Proverbele“, 1559; „Parabola orbilor“, 1568), influențate de folclorul național și vădind o puternică tendință narativă, precum și în gravuri, *P.B.* critică rînduiețile, instituțiile și moravurile timpului, reflectînd aspirațiile de libertate ale maselor populare. Observația lui rea-



J. Brueghel

listă se împletește deseori cu alegoricul, iar dramatismul acțiunii cu umorul și grotescul fantastic. În lucrările cu subiect religios („Numărătoarea de la Betleem“, 1566; „Uciderea pruncilor“), acțiunea se desfășoară în cadrul unor peisaje și sate flamande și cuprinde aluzii clare la teroarea dezlănțuită de spanioli în Flandra. *P.B.* este creatorul peisajului flamand realist. În peisajele pictate sau desenate și apoi gravate apare o natură vastă, monumentală și plină de poezie. Linia desenului său este sigură și expresivă, coloritul îndrăzneț. *Jan B.* (numit *B. de catifea*) (1568—1625), fiul lui Pieter Brueghel cel Bătrîn. A pictat compoziții cu temă istorică, scene de gen, naturi moarte (în special cu flori) etc., distingîndu-se prin precizia cu care

redă detaliile și prin strălucirea culorilor. *Pieter B.* (numit *B. cel Tânăr* și *B. al infernului*) (1564—c. 1638), fiul lui Pieter Brueghel cel Bătrîn. A copiat cu mult talent unele dintre lucrările tatălui său. Reprezentat în Muzeul de artă al R.P.R. prin copii după lucrările „Peisaj de iarnă”, „Uciderea pruncilor” și prin patru tablouri în care a transpus în pictură ciclul de gravuri „Anotimpurile” ale tatălui său („Vară”, „Iarnă”, „Primăvara”, „Toamna”).

**Bruevici**, Nikolai Grigorievici (n. 1896), savant sovietic, membru al Academiei de Științe a U.R.S.S.; autor al metodelor generale cinematice și statico-cinematice de analiză a mecanismelor și al teoriei preciziei mecanismelor, pe baza căreia se pot stabili metode raționale de proiectare a mașinilor și aparatelor.

**Bruges** [*brüj*], (în flamandă *Brugg*; [*brôh*]), oraș în Belgia, port legat prin canale de Marea Nordului. 52 460 loc. (1957). Industrie metalurgică, textilă, alimentară. Vechi centru al industriei de broderii.

**Brugmann**, Karl (1849—1919), lingvist german, unul dintre întemeietorii școlii neogramatice, specialist în gramatica comparată a limbilor indoeuropene.

**Brukenthal** [*brúcental*], Samuel (1721—1803), consilier intim al Mariei Tereza și guvernator al Transilvaniei (1777—1787). În această din urmă calitate s-a opus reformelor împăratului Iosif al II-lea, concepute în spiritul absolutismului luminat, și a contribuit la înăbușirea răscoalei țărănești din 1784 de sub conducerea lui Horia, Cloșca și Crișan.—*Muzeul B.*, muzeu din Sibiu cu profil republican; are la origine colecția baronului Samuel Brukenthal, organizată muzeistic și inaugurată în 1790. După 23 August 1944, colecția a intrat în patrimoniul statului, fiind îmbogățită cu un important număr de lucrări de artă rominească din sec. XIX—XX (Aman, Grigorescu, Luchian, Pallady etc.). Printre cele mai valoroase opere ale muzeului se numără picturi de Rubens, Van Dyck, Tiziano, Cranach

și de alți pictori flamanzi, olandezi, germani, francezi, spanioli. Este bine reprezentată școala de pictură austriacă din sec. XVI—XIX, ca și pictura transilvăneană din sec. XVIII—XIX. Muzeul, complet renovat

la un loc, sînt diferit și viu colorate, la unele specii puternic mirositoare. În R.P.R. sînt cultivate două specii: *Phlox paniculata*, perenă, înaltă de 1 m, și *Phlox drummondii*, anuală, pitică.

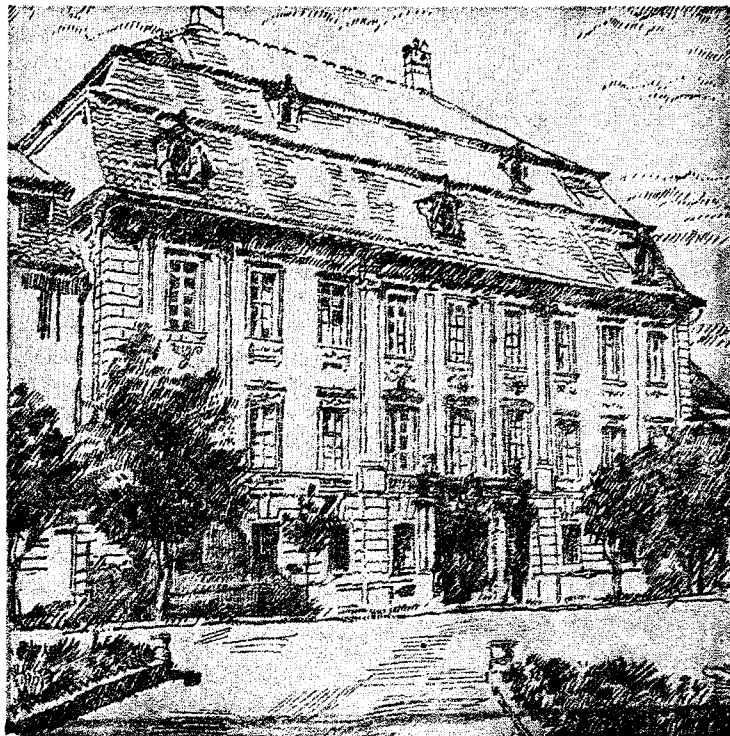

Muzeul Brukenthal. Sibiu

și reorganizat în anii puterii populare, cuprinde și o importantă secție de artă populară, colecții de etnografie, de artă din epoca orînduirii feudale, secții de istorie și de științele naturii, precum și o bibliotecă deosebit de bogată în incunabule, documente și tipărituri vechi.

**brumăr**, a doua lună a calendarului republican din timpul revoluției burgheze franceze (c. 23 octombrie — c. 21 noiembrie), folosit între anii 1793 și 1806.

**brumă** (GEOGR.), cristale de zăpadă formate din vaporii de apă care se găsesc în aer, precum și din vaporii degajați din sol. Apare în special noaptea, în anotimpurile cînd temperatura corpurilor pe care se depune scade puternic. Aduce prejudicii agriculturii.

**brumăreă** (*Phlox*), gen de plante decorative perene și anuale din familia polemoniaceelor, cu tulpini simple sau ramificate, cu frunze lanceolate. Florile, grupate mai multe

### Brumărel v. Zburător

**brumărie**, varietate a oilor de rasă caracul și de rasă turcană, răspîdită în R.P.R. Se caracterizează prin culoarea pigmentată cu alb și negru a lîinii și a părului scurt de pe bot și de pe extremitățile membrilor. Această varietate de oi produce pielele foarte apreciate în industria de blănuri.

**brumărită** (*Prunella*), gen de păsări sedentare mici, din ordinul passeriformelor, asemănătoare cu vrabia, dar cu cioc mai subțire, cu penajul pe spate de culoare brună cu dungi negre, iar pe cap, piept și abdomen de culoare sură. În țara noastră se găsesc în Carpați: *b. alpină* (*Prunella collaris*), de mărimea mierlei, cu bărbia albă cu pete brune, și *b. de pădure* (*Prunella modularis*), mai mică, cu bărbia uniform sură.

**Brumel**, Valeri (n. 1941), atlet sovietic, recordman mondial la săritura în înălțime bărbăți, cu performanța de 2,27m (Moscova, 29 septembrie 1962).

**brunăre** (TEHN.), acoperire pe cale chimică a pieselor de oțel sau de cupru cu un strat de oxizi de culoare brună (pînă la negru) ai metalelor de bază, pentru a le proteja contra coroziunii.

**Brunei**, sultanat sub protectorat englez, situat în nord-vestul insulei Kalimantan (Borneo). Face parte din Borneo Britanic. Suprafața: 5 765 km<sup>2</sup>. Populația: 84 000 loc. (1960), formată din malaezi și daiaci. Centrul administrativ: *Brunei*. Relief jos de cîmpie, climă ecuatorială. Exploatare petroliere. Culturi de arbori de cauciuc, de orez, de sago, de cocolieri etc. O altă sursă economică importantă o constituie pescuitul. Se exportă petrol, cauciuc, material lemnos.

**Brunelleschi (Brunellesco)**, Filippo (1377—1446), arhitect și sculptor italian din perioada Renașterii timpurii. Lucrările sale (Ospedale degli Innocenti, noua cupolă a Domului, capela Pazzi, palatul Pitti, toate în Florența) se disting prin armonia și exactitatea proporțiilor, perfecțiunea finisajelor, prin eleganță și sobrietate.



F. Brunelleschi

**B.** a scris și studii despre perspectivă (printre primele de acest fel din lume).

**Brunetière** [*brünatiér*], Ferdinand (1849—1906), critic literar francez de orientare catolică. A aplicat în mod metafizic teoria evoluționismului biologic la studiul istoriei genurilor literare. („Epocele teatrului francez”, 1892; „Evoluția poeziei lirice în sec. al XIX-lea”, 1894).

**Bruni**, Leonardo (zis *Leonardo Aretino*) (1369—1444),

umanist al Renașterii italiene. În lucrarea sa „Introducere în știința despre morală” a fundamentat idealul personalității multilateral dezvoltate, combătînd idealul ascetic medieval. A scris și poezii, nuvele, biografii.

**Bruno**, Giordano (1548—1600), filozof materialist și



G. Bruno

ateist italian din epoca Renașterii. A părăsit în 1575 ordinul dominican și a cutreierat întreaga Europă apuseană, propagînd concepția materialistă despre lume. În 1592, la Veneția, a fost prins și întemnițat de inchiziție. După opt ani de torturi, refuzînd să-și renege convingerile, a fost ars pe rug la Roma ca eretic. **B.** a susținut necesitatea cunoașterii științifice experimentale a lumii. El a respins teoria adevărului dublu, negînd „adevărul” religiei și recunoscînd numai adevărul științei. Dezvoltînd concepția heliocentrică a lui Copernic, **B.** a arătat că universul este unic, material, etern și infinit, compunîndu-se din nenumărate lumi. Filozofia materialistă și ateistă a lui **B.** păstrează însă un înveliș panteist. **B.** considera astfel că „natura este dumnezeu în lucruri”. Ideile sale despre infinitul mare și mic, despre *monade* și despre contradicțiile fenomenelor conțin elemente prețioase de gîndire dialectică. Sub influența lui Nicolaus Cusanus, **B.** a adîncit teza despre unitatea contrariilor în fluxul neîntreput al dezvoltării. El a cerut confiscarea averilor bisericii catolice. Numele său a devenit un simbol al luptei împotriva scolasticii

și obscurantismului teologic în general. Concepțiile lui **B.** au exercitat o înfrîurare puternică asupra gîndirii lui Cassendi, Spinoza, Leibniz, Herder, Goethe și Schelling. Op. pr.: „Despre cauză, principiu și unitate” (1584), „Despre infinit, univers și lumi” (1584), „Alungarea bestiei triumfătoare” (1584), „Despre avînturile eroice” (1585).

**Brunot** [*brünó*], Ferdinand (1860—1938), lingvist francez. A fost profesor la Sorbona. Autor al monumentalei lucrări „Istoria limbii franceze de la origini pînă la 1900”, în mai multe volume, dintre care unele în colaborare cu Alexis François, iar altele cu Charles Bruneau. În această lucrare, evoluția limbii franceze este studiată în legătură cu istoria societății. În „Gîndirea și limba” (1922), a încercat să clasifice faptele lingvistice după categoriile logice.

**Brunswick**, Karl Wilhelm Ferdinand, duce de (1735—1806), general prusac, participant la războiul de șapte ani (1756—1763). Generalisim al armatelor coaliției împotriva revoluției burgheze din Franța. A fost învins la Valmy (1792). A murit în urma unei răni căpătate în bătălia de la Auerstedt (1806).

**Brusa (Bursa)**, oraș în nord-vestul Turciei. 131 300 loc. (1955). Industrie textilă (mătase) și producție de covoare. Aici au trăit un timp în exil unii participanți activi la revoluția de la 1848 din Țara Romînească.

**brústure**, denumire dată speciilor de plante din genul *Arctium*, din familia compozitelor, cu frunze mari și late, nedivizate, cordate, cu inflorescențe sferice, țepoase și cu flori purpurii sau violete. Inflorescențele se prind de lina oilor, deprecindu-i calitatea. Mai răspîndite la noi în țară sînt *Arctium lappa* și *Arctium tomentosum*.

**brúto (brut)** (EC.), în total, fără nici un fel de scădere (ex. greutatea bruto a mărfii include și ambalajul; salariul brut include și impozitul).

**Brutus**, Marcus Iunius (85—42 î.e.n.), om politic roman,



conducător (împreună cu Casius) al partidului senatorial-republican și participant la asasinarea lui Cezar (44



Brutus

i.e.n.). Înfrînt de August (42 i.e.n.), el s-a sinucis. A fost idealizat în timpul revoluției burgheze din Franța ca luptător republican împotriva tiraniei.

**Bruxelles** [*brüsél*] (în flamandă *Brussel*), capitala Bel-

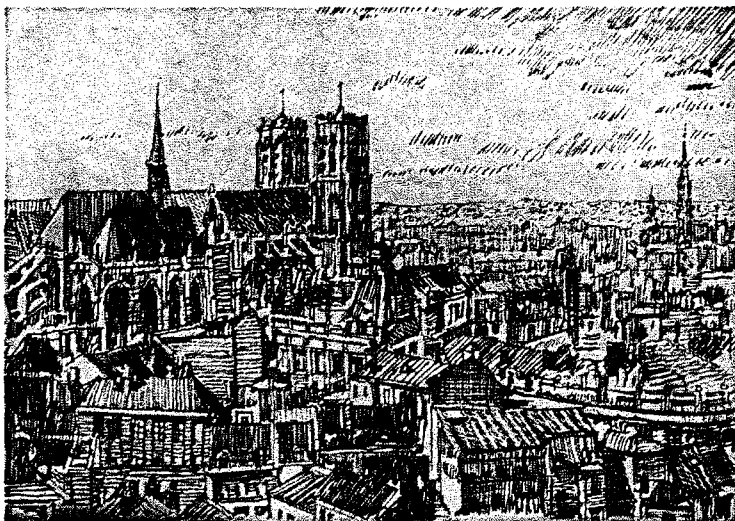

Bruxelles. Vedere generală

giei, port legat de Marea Nordului printr-un canal navigabil. 1 001 000 loc. (1958), inclusiv suburbiile. Nod de comunicații internaționale. Important centru politic, financiar, cultural și industrial. Industrie constructoare de mașini, electrotehnică, de automobile, de unelte, chimică, textilă și alimentară. Academie de științe și arte, universitate.—*Tratatul de la B.*, tratat încheiat, din inițiativa cercurilor conducătoare engleze, la 17 martie 1948,

între Anglia, Franța, Belgia, Olanda și Luxemburg și care institua o grupare politică-militară agresivă, cunoscută sub numele de Uniunea occidentală, avînd ca organe principale un consiliu consultativ permanent, un comitet militar permanent și un comitet de experți pentru probleme economice și financiare. Deși formal proclama drept țel lupta împotriva agresiunii din partea Germaniei, în fapt uniunea era îndreptată împotriva U.R.S.S. și celorlalte țări socialiste, împotriva forțelor progresiste din statele participante la tratat și împotriva mișcării de eliberare națională din coloniile lor. În 1949 statele membre ale *T. de la B.* au intrat în N.A.T.O., iar în 1954 tratatul a fost înlocuit de acordurile de la Paris, prin care se înființează, cu participarea R. F. Germane și a Italiei, Uniunea Europei occidentale.

**Bryant** [*bráiant*], William Cullen (1794—1878), poet și ziarist democrat american. A militat împotriva sclaviei și abuzurilor capitalismului.

**B.T.A.** (*Bálgarska Telegrafna Agenția*), agenție telegrafică a Republicii Populare Bulgaria. Face schimb de informații cu TASS, cu celelalte agenții din țările socialiste și cu mai multe agenții din alte țări.

**bubaline** (*Bubalus*), specie de vite cornute înrudită cu taurinele, făcînd parte din

aceeași subfamilie cu acestea; sînt răspîndite mai mult în Asia și în Africa. **B.** au capul mare, coarnele în formă de semilună, îndreptate orizontal și înapoi, gîtul subțire și fără salbă, pielea groasă acoperită cu păr rar, gros și, în general, de culoare neagră. Sînt animale cu viață lungă, blinde, cu aptitudini pentru muncă și mai puțin pentru lapte (500—600 kg anual). Laptele are însă un conținut foarte bogat în grăsime (8%). Sin. *bivoli*.

**buba mînzului** v. **gurma**.

**Bubennov**, Mihail Semionovici (n. 1909), scriitor sovietic rus, autor al romanelor „Mesteacănul alb” (partea I, 1947, trad. rom.; partea a II-a, 1952, trad. rom.), închinat luptei oamenilor sovietici pentru apărarea patriei împotriva cotropitorilor germani, și „Stepa vulturilor” (1960, trad. rom.), avînd ca temă munca eroică a tineretului sovietic pe pămînturile desțelenite din Siberia.

**bubón** (gr. *bubon* „stinghie”; MED.), inflamație a ganglionilor limfatici din regiunea inghinală (stinghie), a subțiorilor etc. Se întîlnește în boli venerice, în scarlatină, în ciumă etc.

**bubonocél** (gr. *bubon* „stinghie” și *kele* „tumoare”; MED.), hernie inghinală incompletă, caracterizată prin apariția unei umflături în regiunea inghinală.

**buburúzá** (*Coccinella septempunctata*), insectă mică din ordinul coleopterelelor, cu corpul bombat, emisferic, cu aripile de culoare roșie, pătate cu șapte puncte negre. Adulții și larvele se hrănesc mai ales cu păduchi de plante. Este un dăunător al plantelor leguminoase.

**bucál** (ANAT.), care este în legătură cu gura, care se referă la gură (ex. mucoasă **b.**, cavitate **b.**).

**bucălăie**, varietate de oi a rasei țigaie, caracterizată prin culoarea albă a lînii și prin nuanța castaniu-închis a jărului. Sînt oi robuste, bine dezvoltate; lîna prezintă de cele mai multe ori fibre pigmentate, ceea ce îi depreciază calitatea. Varietatea **b.** reprezintă aproximativ 75% din efectivul de oi țigăi cu lînă albă.



Vase de lut și unelte de bronz (c. 1000 î.e.n.)



Vase, monede și obiecte de podoabă dacice (sec. II—I î.e.n.)

Mănăstirea Radu-Vodă la 1856  
(după o acuarelă)

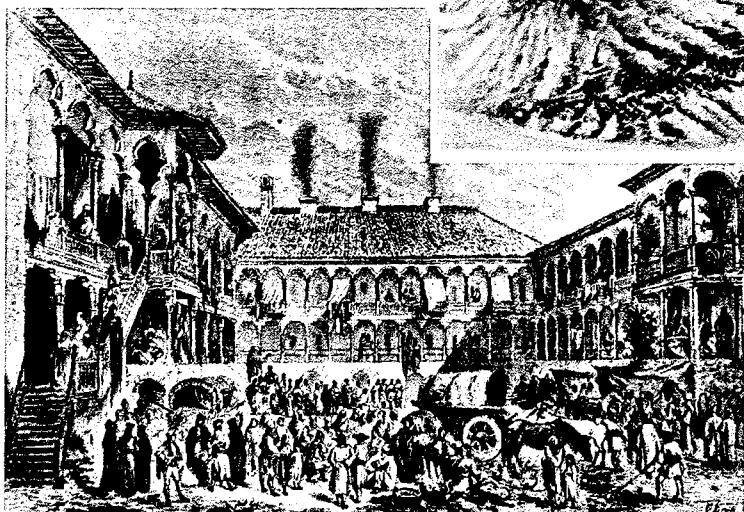

Hanul Manuc la 1860 (după o gravură în lemn)

Mănăstirea Mihai-Vodă la 1794, azi Arhivele statului (după o acuatință)

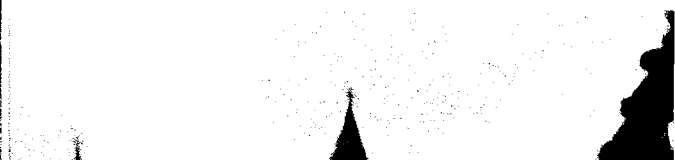



Calea Victoriei la 1862. Cortegiul domnitorului A. I. Cuza la deschiderea Camerei (după o gravură în lemn)

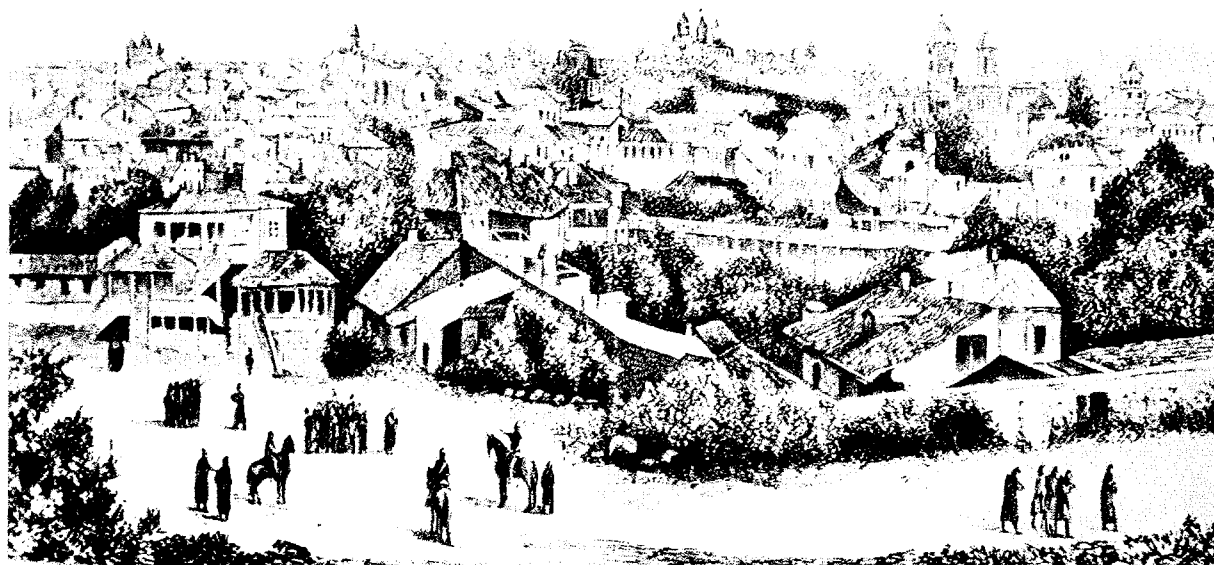

Bucureștii la 1877 (după o gravură în lemn)

Calea Griviței și curtea Ateliera C.F.R. în timpul marilor lupte greviste din februarie 1933



Clădirea vechii universități

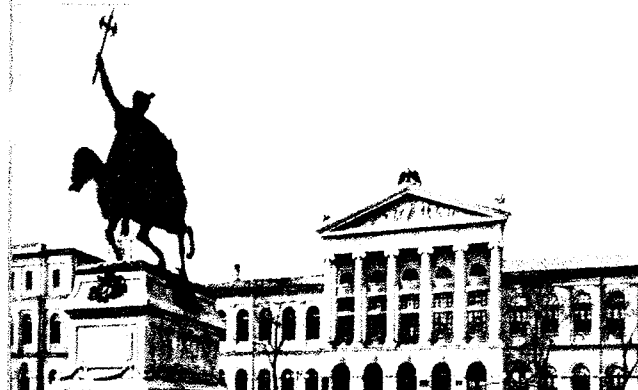

Piața Palatului R.P.R.

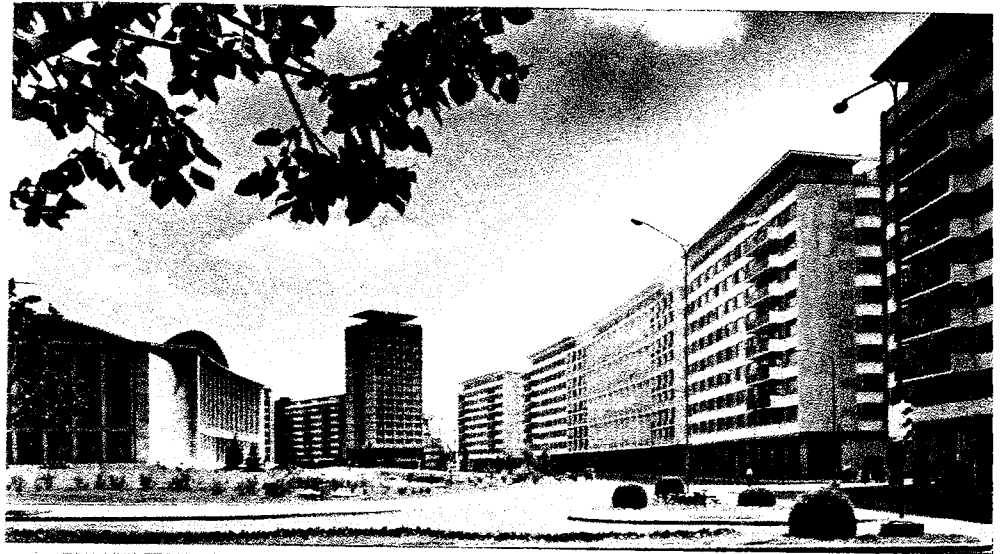

Sala Palatului R.P.R.

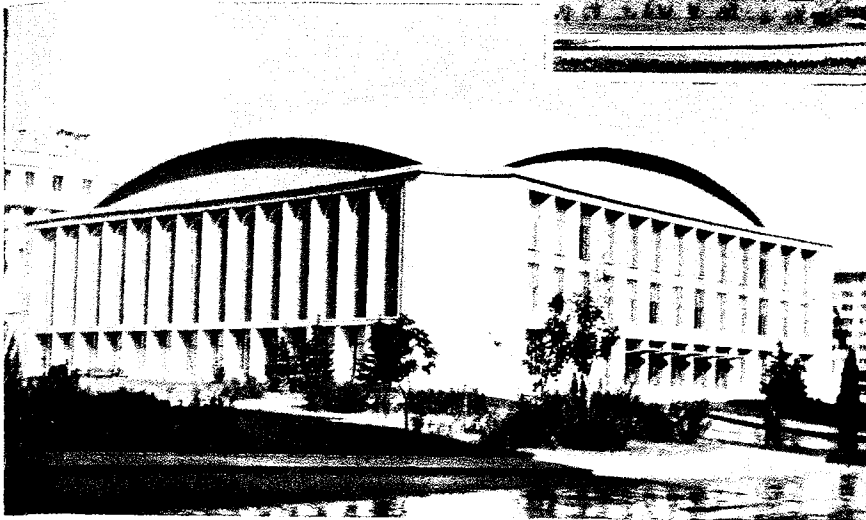

Călea Griviței

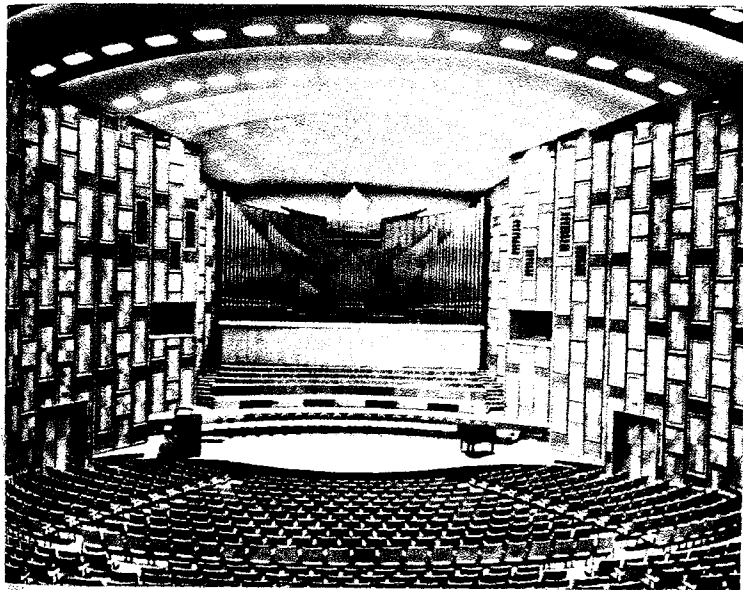

Studioul de concerte al  
Radioteleviziunii române.  
Interior

Piața Gării de Nord

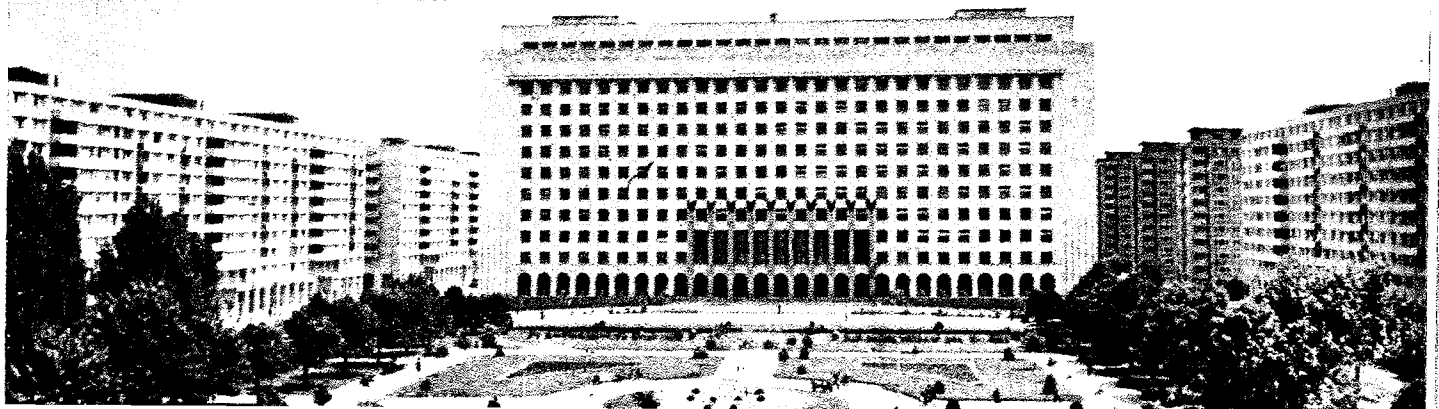

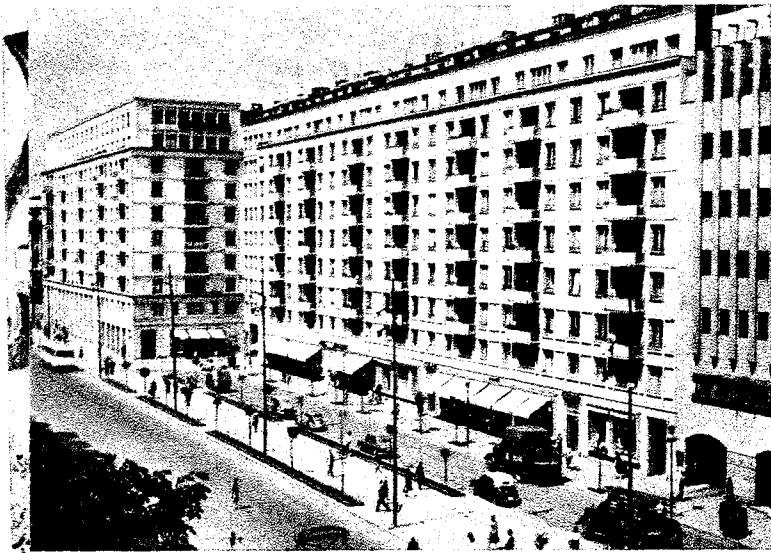

Bulevardul Magheru

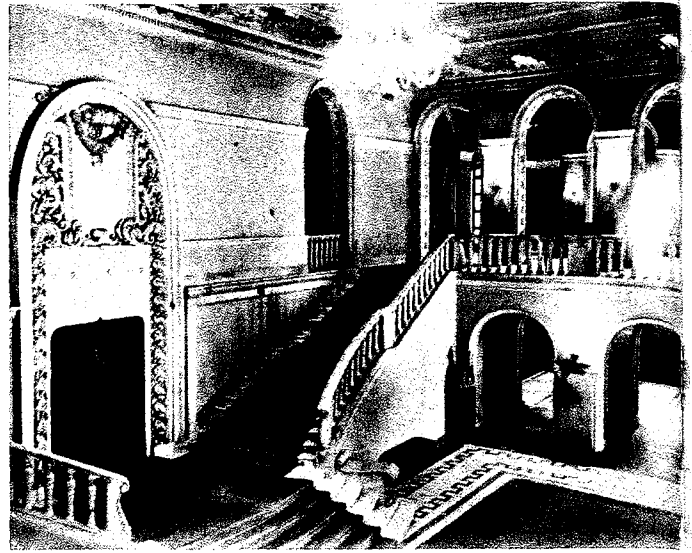

Teatrul de operă și balet. Interior

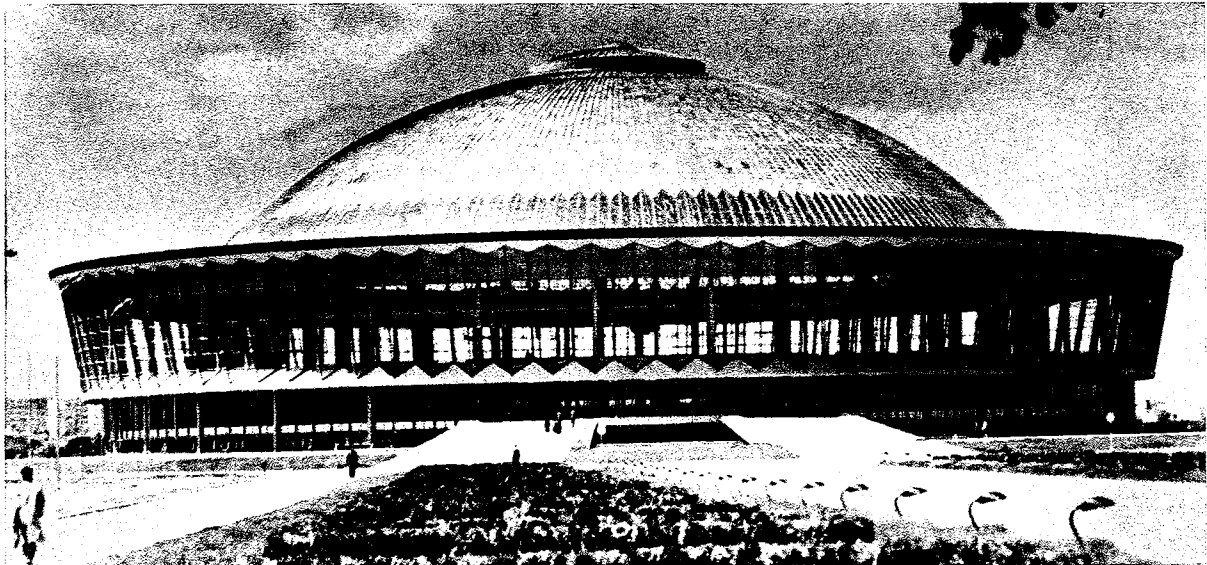

Pavilionul Economiei Naționale



Magazinul „Unic”. Interior.

Cartierul Giulești

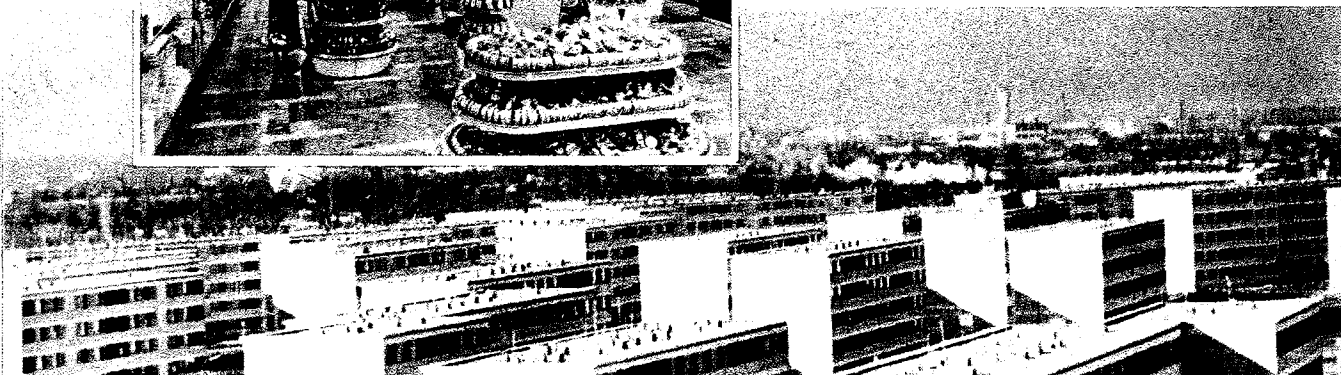



**buccinatór** (lat. *buccina* „trompetă”; ANAT.) 1. Mușchi situat în grosimea obrăjilor, cu rol în masticaj și în expulzarea forțată a aerului din plămâni (de unde și denumirea de mușchiul trompetiștilor). 2. Ramură a nervului maxilar inferior, care inervează regiunea obrăjilor.

**bucea** (lat. *bucella* „guriță”; TEHN.) 1. Mașon de metal, montat între două piese între care există o mișcare relativă, pentru a le proteja de uzură, sau între două piese asamblate rigid. **B.** poate fi înlocuită în cazul dezasamblării pieselor. La vehiculele cu tracțiune animală (care, căruțe, camioane etc.), **b.** este confecționată din fontă și căptușește butucul roții acestora. Sin. *bucșă*. 2. Scobitură de formă geometrică regulată, executată într-o piesă de lemn, în care pătrunde o proeminență de aceeași formă (cep) a unei alte piese, care se assemblează cu prima.

**Bucecea**, comună în raionul Botoșani, reg. Suceava. 3 880

printr-un perete de peste 1 000 m, și valea Dîmboviței. Are aspectul unui podiș înalt de circa 2 000 m. Altitudinea maximă: 2 507 m (vîrfurile Omul). Obiectiv turistic important (peșteri, chei) cu numeroase cabane.

**Bucevschi**, Epaminonda (1843—1891), pictor român. Și-a făcut studiile la Academia de arte din Viena. A pictat în maniera neoclasică numeroase biserici, precum și compoziții istorice, peisaje și scene inspirate din viața țăranilor, interpretate însă idilic.

**Buchenwald** [*búhənvald*], lagăr de concentrare hitlerist, creat în Germania în 1934. Aici au fost uciși numeroși deținuți germani antifasciști, mai târziu și prizonieri de război și cetățeni de diferite naționalități duși cu forța în Germania. La **B.** a fost asasinat de către hitleriști, la 18 august 1944, *Ernst Thälmann*. În aprilie 1945, în condițiile zdrobirii armatelor hitleriste și ca urmare a răscoalei deținuților, lagărul a fost lichidat. În memoria

asupra mijloacelor de producție, caracterul de clasă al relațiilor dintre oameni. **B.** a fost un apologet al statului militarist birocratic. Op. pr.: „Năsterea economiei naționale”, „Contribuții la istoria economiei”.

**buchét 1.** (SILV.) Grup de 2—5 arbori din aceeași specie, care sînt așezați la un loc în cuprinsul unui arboret format din altă specie și care ocupă cel mult 100 m<sup>2</sup> (ex. un **b.** de gorun într-un arboret de fag). 2. (IND. ALIMENT.) Aromă specifică vinului de calitate superioară, datorită uleiurilor esterice, esterilor alcoolilor cu acizii organici, oxidării și substanțelor aromatice care se găsesc în struguri sau se produc în timpul fermentării și învecierii vinului.

**Büchner** [*bühnər*], Georg (1813—1837), scriitor și dramaturg realist german, democrat-revoluționar; unul dintre întemeietorii „Societății drepturilor omului” (1834). Prin manifestul revoluționar „Curierul din Hessa” (1834) a chemat țăranimea la răscoală; a fost urmărit de reacțiunea feudal-absolutistă și s-a refugiat în Elveția. A scris drama revoluționară „Moartea lui Danton” (1835). A lăsat în manuscris tragedia de critică socială „Woyzeck” (1836), comedia „Leonce și Lena” (1836) și nuvela neterminată „Lenz”.

**Büchner** [*bühnər*], Ludwig (1824—1899), medic și naturalist german, reprezentant al materialismului vulgar, adversar al socialismului științific. A considerat psihicul ca o secreție a materiei și a identificat legile societății cu legile naturii, încercînd să justifice inegalitatea socială cu ajutorul teoriei darviniste a eredității. Op. pr.: „Forță și materie” (1855), „Darvinism și socialism” (1894).

**buciárdă** (CONSTR.), unealtă manuală sau mecanizată, cu una sau cu două fețe de izbire, înzestrate cu dinți piramidali ori conici sau cu muchii ascuțite. Este folosită pentru prelucrarea prin izbire (buciar-dare) a fețelor aparente ale pietrelor naturale sau artificiale, cărora le imprimă adîncituri sau șanțuri dispuse regulat.

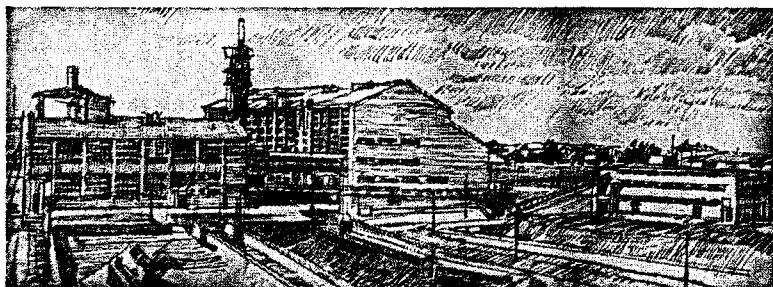

Bucecea. Fabrica de zahăr „Siretul”

loc. (1961). Din 1960 funcționează aici Fabrica de zahăr „Siretul”, una dintre fabricile moderne de zahăr de mare capacitate din R.P.R. Capacitatea finală proiectată este de 2 000 t de sfeclă prelucrată în 24 de ore.

**Bucefal**, numele calului lui Alexandru Macedon. Acesta i-a făcut, la moarte, funeralii mărețe și a întemeiat în amintirea lui orașul *Bucefalia*, aproape de locul unde se află azi orașul Jhelum (Pakistan). În tradiția noastră populară a intrat sub numele de *Ducipal*.

**Bucegi**, masiv muntos în Carpații Meridionali, între valea Prahovei, pe care o domină

eroilor uciși la **B.**, în 1958 a fost ridicat pe locul fostului lagăr un monument.

**Bücher** [*bühər*], Karl (1847—1930), economist german, aparținînd „noii școli istorice” în economia politică. După **B.**, obiectul economiei politice îl constituie descrierea istorică-statistică obiectivistă a faptelor, a „evoluei economice a popoarelor”, a cărei „schemă de dezvoltare” ar avea trei trepte: economia închisă (domestică), economia orășenească și economia națională. Această schemă a lui **B.** este antiștiințifică, deoarece ignorează categoria formațiunii social-economice, formele de proprietate

**búcium** (MUZ.), vechi instrument muzical de suflat, în forma unui tub conic, lung



Bucium

pînă la 2,50 m, făcut din coajă de tei, din lemn sau din metal; e folosit de ciobani și de oamenii de la munte, în special din Munții Apuseni, pentru chemări și semnale.

**Bucium**, sat în raionul Cîmpeni, regiunea Cluj, cunoscut prin participarea activă a locuitorilor săi la răscoala populară din 1784 și la revoluția din 1848 din Transilvania. În 1784, țărani din **B.** și din împrejurimi conduși de Ionuț Dandea au zădărnicit încercarea autorităților de a-l aresta pe Horia, iar în primăvara anului 1849, femeile din **B.** au participat direct la luptele pentru apărarea Munților Apuseni.

**Buck** [bac], Pearl Sydenstricker (n. 1892), prozatoare americană. A petrecut mulți ani în China ca profesoară și misionară. În romanele ei descrie, dintr-o perspectivă burghezo-liberală, viața aspră a țăranilor chinezi de la începutul acestui secol (trilogia „Casa de lut”, 1935). Premiul Nobel (1938).

**Buck** [bac], Tim (n. 1891), președintele Partidului Comu-



T. Buck

nist din Canada (din 1962). A fost membru al Comitetului Executiv al Internaționalei Comuniste. Pentru activitatea sa

revoluționară a fost de mai multe ori întemnițat.

**Buckingham** [báchiŋəŋ], George Villiers, duce de (1592—1628), om de stat englez, favorit și demnitar al lui Iacob I Stuart și al lui Carol I Stuart. A fost inspiratorul politicii absolutiste regale.

**Buckle** [bakl], Henry Thomas (1821—1862), istoric și sociolog pozitivist englez, reprezentant influent al curentului geografic în sociologie. Respingînd interpretarea teologică a istoriei și recunoscînd caracterul legic al procesului istoric, **B.** considera însă în mod greșit, de pe poziții idealiste, că factorul hotărîtor al dezvoltării istorice ar fi mediul geografic, respectiv particularitățile psihice ale popoarelor determinate de acesta. Încercarea sa de a deduce din climă înapoierea culturală a unor popoare, mărimea salariului sau relațiile dintre clase și țări are un caracter vădit apologetic, justificînd capitalismul în general și colonialismul englez în special. Op. pr.: „Istoria civilizației în Anglia” (2 vol., 1857—1861).

**bucláj**, totalitatea buclelor de pe suprafața unei pielce de miel (ex. la rasele caracul, țurcană și la metișii acestora). Buclajul se menține de regulă numai în primele zile după fătare; el constituie criteriul de bază folosit în aprecierea pielcelor.

**buclă 1.** (IND. TEXT.) Porțiune de fir ondulată în jurul acului de tricotat și care face parte din ochiul tricotului. **2.** (ELT.) Distribuție în buclă, sistem de distribuție a energiei electrice care asigură alimentarea fiecărui consumator pe două căi diferite, ceea ce mărește siguranța de funcționare a instalațiilor consumatorilor și reduce căderile de tensiune în rețeaua electrică. **3.** (AV.) Buclă verticală, evoluție a avionului într-un plan vertical, în cursul căreia aparatul descrie o curbă apropiată de un cerc, plecînd de la zborul orizontal și revenind la acesta. V. și l u p i n g.

**bucoávnă 1.** Abecedar românesc de pe timpul scrierii cu

caractere chirilice. **2.** Carte veche, de obicei bisericească, tipărită cu litere chirilice.

**bucólică**, mic poem despre viața păstorească, văzută idilic (ex. „Bucolicele” lui Teocrit, ale lui Virgiliu).

**Bucov**, comună subordonată orașului Ploiești, reg. Ploiești. 5 340 loc. (1961). Fabrică de cărămizi. La Bucov s-a descoperit o așezare a populației romîne din sec. IX—X. Caracteristice pentru așezarea de la Bucov sînt: ceramica arsă la roșu lucrată la roata cu învîrtire rapidă și un atelier de fierar din sec. al X-lea. La Bucov s-au descoperit de asemenea și urme ale scrisului slavon.

**Bucovăț**, comună subordonată orașului Craiova, regiunea Oltenia. 4 270 loc. (1961). Are o fabrică de prelucrare a pieilor.

**Bucovina**, regiunea istorică al cărei teritoriu face parte azi din regiunea Suceava a R.P.R. și din regiunea Cernăuți a R.S.S. Ucrainene. În sec. XII—XIII a făcut parte din cnezatul Halici-Volinia, iar începînd din sec. al XIV-lea din statul feudal Moldova. În prima jumătate a sec. al XVI-lea, **B.** a căzut, împreună cu întreaga Moldovă, sub dominația otomană. În 1775 a fost ocupată de Austria, care a stăpînit-o pînă în 1918. După destrămarea monarhiei austro-ungare, **B.** a intrat în componența Romîniei. În 1940, în urma tratativelor dintre guvernul sovietic și guvernul romîn, partea de nord a **B.**, locuită în majoritate de populație ucraineană, care încă în 1918 și-a manifestat voința de a se alipi Ucrainei Sovietice, a intrat în componența U.R.S.S.

**bucșán**, tip de bovine făcînd parte din varietatea moldovenească a rasei sure de stepă, dar de care se deosebește prin culoarea mai închisă, talia și lungimea mai mică, o mai mare robustețe și o mai bună producție de carne.

**búcsă** (TEHN.) v. bucea.

**Bucura**, lac glaciari în masivul Retezat, situat la o altitudine de 2 000 m; este adînc de 17 m și are o suprafață de 10,8 ha (cel mai întins lac



de munte din R.P.R.); unul dintre cele mai vizitate lacuri din țara noastră.

**București**, capitala Republicii Populare Române, centrul politic, cultural, științific și cel mai important centru economic al țării. Orașul este așezat pe malurile Dimboviței, în Cîmpia Dunării, la 60 km nord de Dunăre și la 100 km sud de Carpații Meridionali. Altitudinea medie față de nivelul Mării Negre este de 70—80 m; coordonate geografice: longitudine estică 26°06' și latitudine nordică 44°24'. Teritoriul **B.**, în suprafață de 968,60 km<sup>2</sup>, este împărțit în opt raioane administrative: „30 Decembrie”, „1 Mai”, „23 August”, „Tudor Vladimirescu”, „N. Bălcescu”, „V. I. Lenin”, „16 Februarie” și „Grivița Roșie”. Populația: 1 354 840 loc. (1 iulie 1961).

*Istoric.* Numele de București este vechi și se întâlnește pentru prima dată într-un hrisov dat de Vlad Țepeș, domnul Țării Românești, la 20 septembrie 1459. Rezultatele cercetărilor arheologice atestă însă că teritoriul pe care se află orașul a fost locuit neîntrerupt încă din epoca paleolitică. De asemenea au fost scoase la iveală numeroase așezări neolitice (la Dudaștii, Fundeni Doamnei, Giuleștii-Sîrbi, Vidra etc.), din epoca bronzului (la Lacul Tei, Dealul Piscului etc.) și a fierului, mai ales din a doua perioadă, în care sînt prezente așezările geto-dacilor (la Radu-Vodă, Dealul Piscului, Dămăroaia etc.) și care au continuat să fie locuite și în epoca prefeudală. La Pipera, în Bucureștii Noi, în Piața de Flori, la Crîngași și la Giuleștii-Sîrbi au fost descoperite așezări ale populației vechi românești din sec. X—XI, iar în pădurea Pantelimon, pe malul Lacului

Tei, așezări din sec. XII—XIV. Poziția **B.**, importantă încrucișare de drumuri comerciale, a determinat pe Vlad Țepeș să ridice, la mijlocul sec. al XV-lea, Cetatea București. Orașul a fost întărit în timpul domniei lui Mircea Ciobanul, care a ridicat pe teritoriul actual al Pieței de Flori o curte domnească, cu-



Hrisovul dat de Vlad Țepeș în Cetatea București, la 20 septembrie 1459

noscută mai târziu sub numele de Curtea Veche. În timpul domniilor lui Matei Basarab, Șerban Cantacuzino și Constantin Brîncoveanu, orașul, devenit un important centru economic, se mărește, ajungînd să aibă spre sfîrșitul epocii fanariote, potrivit recensămîntului din 1798, peste 6 000 de case și circa 50 000 de locuitori, grupați în 80 de mahalale. În cursul epocii medievale, masele bucureștene s-au ridicat de multe ori împotriva exploa-

tării și asupririi. Prima mare răscoală din **B.** este răscoala seimenilor și dorobanților din 1655, care s-a lărgit și a cuprins populația asuprită din oraș și din țară. Cea mai mare ridicare a maseilor din **B.** din a doua jumătate a sec. al XVIII-lea a fost răscoala rufeturilor, sau a breslelor (1764—1765). În 1821 masele populare din **B.** participă la răscoala poporului condusă de Tudor Vladimirescu. În revoluția burghezodemocratică din 1848, masele bucureștene au avut un rol de seamă. Tot ele au impus alegerea domnitorului Al. I. Cuza la 24 ianuarie 1859 și, prin aceasta, unirea Țării Românești cu Moldova. În 1862 orașul **B.** a devenit capitala României. Unirea Țării Românești cu Moldova, reforma agrară din 1864, cucerirea independenței naționale prin războiul din 1877—1878 au dat un impuls puternic dezvoltării capitalismului în România. Orașul **B.** concentrează în a doua jumătate a sec.

al XIX-lea aproape întreaga industrie a țării. Printre întreprinderile cele mai mari se numără: moara Assan (prima întreprindere acționată de mașini în **B.**), întreprinderile mecano-metalurgice „Lemaître”, „Wolff”, Pirotehnia și Arsenalul Armatei, Atelierele căilor ferate etc. Concomitent s-a dezvoltat și capitalul financiar. În

1880 s-a înființat la **B.** Banca Națională a României. O dată cu dezvoltarea industriei crește neîncetat numărul muncitorilor din **B.**, începe să se dezvolte proletariatul modern de fabrică, iar orașul **B.** se profilează ca un centru muncitoresc puternic, devenind centrul mișcării muncitorești revoluționare din România. Masele muncitoare bucureștene au purtat importante bătălii de clasă la 13 decembrie 1918, în timpul grevei generale din octombrie

1920 etc. În **B.** a luat ființă, în mai 1921, Partidul Comunist din România. Acest eveniment a marcat începutul unei etape noi în lupta proletariatului și a maselor muncitoare din țara noastră. Sub conducerea partidului a avut loc la **B.** un șir de mari acțiuni revoluționare de masă: greva de la Atelierele Grivița a înscris o pagină glorioasă în istoria luptelor muncitorilor ceferiști și petroliști din ianuarie-februarie 1933, care au marcat un moment de cotitură în dezvoltarea partidului și a întregii mișcări muncitorești; **B.** a fost centrul insurecției armate din august 1944, care a însemnat începutul revoluției populare; masele muncitoare bucureștene au avut un rol de seamă în lupta pentru instaurarea, la 6 martie 1945, a primului guvern democratic din istoria poporului nostru, guvern prezidat de dr. Petru Groza, în lupta pentru susținerea frontului antihitlerist, pentru vindicarea rănilor provocate de război orașului și pentru refacerea economică a țării. În lupta pentru construirea socialismului în țara noastră, pentru ridicarea nivelului de trai material și cultural al oamenilor muncii, **B.** ocupă un loc de frunte.

*Dezvoltarea economică.* În regimul burghezo-moșieresc, industria bucureșteană s-a dezvoltat anarhic, ponderea principală avînd-o industria ușoară. Nivelul tehnic al întreprinderilor era foarte scăzut. Înainte de naționalizarea principalelor mijloace de producție (11 iunie 1948), aproape o treime din întreprinderile bucureștene nu aveau forță motrice instalată, iar din cele cu forță motrice 70% aveau sub 20 CP. În anii puterii populare, profilul economic al orașului **B.** s-a transformat, ca urmare a realizărilor dobîndite în dezvoltarea industriei și în ridicarea nivelului ei tehnic. Astăzi orașul **B.** are o industrie puternică, înzestrată cu o tehnică modernă, în cadrul căreia predomină ramuri ale industriei grele. Vechile fabrici au fost reutilitate, utilajul fiind schimbat în proporție de 90%. Pe harta economică a orașului

au apărut zeci de întreprinderi și secții noi, printre care Uzina de autobuze și troleibuze „T. Vladimirescu”, Uzina de utilaj agricol „Semănătoarea”, Fabrica de confecții și tricotaje-București, Combinatul de cauciuc-Jilava, Fabrica de anvelope „Danubiana” de la Popești-Leordeni, Fabrica de mase plastice-București, Fabrica de țevi sudate, Întreprinderea de prefabricate „Progresul”, Fabrica de mobilă-Militari și Complexul pentru industrializarea lemnului-Pipera, Fabrica de produse lactate, Fabrica de tuburi fluorescente „Electrofar” etc. Alte unități industriale sînt în curs de construcție. În industria **B.**, un loc important îl ocupă industria constructoare de mașini și de prelucrare a metalelor, de utilaj minier, petrolier, agricol, de construcții de autobuze și troleibuze (uzinele „23 August”, „Republica”, „T. Vladimirescu”, „Semănătoarea”, „Vasile Roaită”, Uzina de utilaj chimic); industria de aparataj electric (Uzina de mașini electrice, Uzina „Electromagnetica”, „Electrotehnica”, „Electroaparataj”); industria chimică (Combinatul de cauciuc-Jilava, Fabrica de mase plastice-București); industria textilă și a confecțiilor (Fabrica de confecții și tricotaje-București, Întreprinderea pentru industria bumbacului, Uzinele textile „7 Noiembrie” etc.). De asemenea sînt dezvoltate industria alimentară, a pielăriei și încălțămintei, industria poligrafică, a lemnului, a materialelor de construcții etc. În **B.** există numeroase întreprinderi ale cooperăției meșteșugărești și ale sfaturilor populare. În 1961 industria bucureșteană a produs peste o cincime din volumul întregii producții industriale a țării, depășind cu 20% întreaga producție din 1938 a industriei României. În 1961 industria bucureșteană, față de industria pe țară, reprezenta: 26,3% din producția industriei construcțiilor de mașini și prelucrarea metalelor, 32,1% din industria chimică, 32% din industria textilă (inclusiv tricotaje și pîslă), 32,7% din industria de confecții,

27,1% din producția de pielărie și încălțămintă. Industria orașului **B.** se dezvoltă pe linia profilării și specializării întreprinderilor. Avînd un corp tehnic de înaltă calificare, o largă bază de cercetări tehnico-științifice, industria capitalei va produce mașini și utilaj de înaltă tehnicitate, agregate de mare productivitate și precizie, instalații de mecanizare și automatizare, necesare ridicării continue a calității produselor și extinderii progresului tehnic în economia națională. La sfîrșitul planului de 6 ani întreprinderile industriale vor da o producție de peste două ori mai mare decît în anul 1959. Vor intra în funcțiune întreprinderi noi; vor fi dezvoltate, reutilitate și dotate cu secții noi un număr însemnat de întreprinderi, ceea ce va ridica potențialul industrial al orașului. În **B.** există aproape 5 000 de unități comerciale. Numai în anii 1960—1961 rețeaua comercială s-a îmbogățit cu peste 180 de mari unități moderne.

*Instituțiile de învățămînt, științifice și social-culturale.* În **B.** își are sediul A c a d e m i a R. P. R., cel mai înalt for de știință și cultură din țară. În oraș funcționează 63 de institute de cercetări științifice (institute ale Academiei R.P.R., institute departamentale etc.), care cuprind peste 4 600 de cercetători (1959) din cele mai variate domenii ale științei și culturii. Tot aci își desfășoară activitatea 14 institute de învățămînt superior: Universitatea, Institutul politehnic, Institutul de petrol, gaze și geologie, Institutul agronomic „N. Bălcescu”, Institutul medicofarmaceutic, Institutul de construcții, Institutul de științe economice „V. I. Lenin”, Institutul pedagogic „Maxim Gorki”, Institutul de arhitectură „I. Mincu”, Institutul de cultură fizică, Conservatorul de muzică „Ciprian Porumbescu”, Institutul de arte plastice „Nicolae Grigorescu”, Institutul de artă teatrală și cinematografică „I. L. Caragiale”, Institutul pedagogic de trei ani. Numărul facultăților din **B.** a crescut de la 13 în 1938—1939

la 47 în 1961—1962. În anul școlar 1961—1962 numărul studenților care învață în aceste facultăți este de peste 40 000, o dată și jumătate mai mulți decât erau în întreaga țară în 1938. Numărul elevilor cuprinși în învățământul de cultură generală a crescut de la 92 728 în 1938—1939 la 189 931 în 1961—1962. Învățământul profesional și tehnic este urmat de 36 221 elevi. Numai în anii 1959—1961 au fost construite și date în folosință un număr de 39 școli noi cu 750 săli de clasă. La sfârșitul anului 1961 existau în **B.**: două biblioteci centrale, 14 biblioteci universitare, 583 biblioteci documentare, 710 biblioteci publice etc., cu peste 19 000 000 de volume. În **B.** se tipăresc 20 de ziare și 40 de reviste. Aici apare ziarul „Scînteia”, organul Comitetului Central al P.M.R., care se tipărește zilnic în 1 000 000 de exemplare. Majoritatea organelor de presă și a editurilor din capitală își au sediul în Casa Scînteii, clădire monumentală construită în anii puterii populare. O deosebită extindere cunoaște radioteleviziunea. În **B.** există numeroase complexe sportive, stadioane, săli de sport etc. Cel mai mare stadion este stadionul din cadrul Complexului sportiv „23 August”, cu o capacitate de 80 000 de locuri; cea mai mare sală de sport este sala din cadrul Complexului sportiv Floreasca, cu o capacitate de 2 400 de locuri. În anii puterii populare, orașul **B.** a obținut realizări importante și în domeniul ocrotirii sănătății. Mortalitatea infantilă a scăzut de la 15,6% în 1938 la 4,1% în 1961. Există 11 maternități și secții de maternitate, 10 case de nașteri, 11 spitale și secții de pediatrie, 13 policlinici și 228 de circumscipții medico-sanitare. A crescut numărul total al paturilor de spital de la 9 288 în 1950 la 19 509 în 1961. Spitalele „Emilia Irza”, „Mihai Bravu”, „23 August”, Fundeni etc. sînt, toate, realizări ale regimului democrat-popular. **B.** a cunoscut transformări radicale în domeniul edilitar urba-

nistic, în special în domeniul construcțiilor. Decenii de-a rîndul el s-a dezvoltat haotic, fără un plan de sistematizare. În 1948, 60% din clădirile orașului erau din paiantă și chirpici; 86% din suprafața construită a orașului era formată din clădiri numai cu parter, 10,3% cu parter și etaj, 2,7% cu parter și două etaje și doar 1% cu clădiri de peste două etaje. În anii puterii populare, potrivit planului de sistematizare bazat pe cele mai înaintate principii urbanistice, s-a trecut la reconstrucția socialistă a **B.**; contrastul dintre centru și periferie a început să dispară. Au apărut cartiere noi: Ferentari, Floreasca, Bucureștii Noi, Giulești etc. Numai cartierul Floreasca numără peste 10 000 de locuitori. S-au construit numeroase cvartale de locuințe pe șoseaua Mihai Bravu, Drumul Serii, Drumul Taberei, șoseaua Giurgiului, Băneasa, Păsculescu-Tei, Panduri etc. Zeci de noi construcții de locuit au apărut pe marile artere și piețe ale orașului, ca bulevardele 1848, N. Bălcescu, Gh. Magheru, 6 Martie, Republicii, Calea Victoriei, Piața Palatului. Sînt în curs de transformare radicală Calea Griviței, șoselele Mihai Bravu și Ștefan cel Mare, bulevardul Dimitrov, Magistrala Nord-Sud, Piața Unirii etc. Ritmul construcțiilor a crescut an de an. Numai în anii 1960—1961 s-au construit în **B.** aproape 23 000 de apartamente. Importante realizări au fost obținute și în alte domenii edilitar-urbanistice. S-a extins iluminatul electric, rețeaua de distribuție a apei și canalizarea. **B.** a fost unul dintre primele orașe din lume luminate public cu petrol (1856) și cu gaz aerian (1871). Acest sistem de iluminat s-a menținut însă în bună parte, în mod anacronic, pînă după al doilea război mondial. În anii 1950—1960 s-a extins iluminatul electric pe 3 500 de străzi. Consumul de energie electrică a crescut în 1960 de aproape 6 ori față de 1938. Au fost pavate străzi cu o suprafață mai mare decât s-au pavat timp de 6 decenii în

regimul burghez-moșieresc. În 1961 se distribuia în oraș de aproape trei ori și jumătate mai multă apă potabilă decât în 1938; lungimea rețelei de distribuție a apei a crescut în anii 1956—1961 cu 124 km, iar rețeaua de canalizare a crescut în 1961 față de 1938 cu 251 km. Opera de reconstrucție a orașului **B.** continuă în ritm susținut. **B.** este un oraș al grădinilor. Spațiul verde pe cap de locuitor era de 5,2 m<sup>2</sup> în 1961 față de 2 m<sup>2</sup> în 1944. Grădinile și parcurile orașului (Cișmigiu, Libertății, Herăstrău, „23 August”, „N. Bălcescu”, „8 Mai” etc.), ca și lacurile (Herăstrău, Băneasa, Floreasca-Tei) și pădurile din jurul său (Băneasa, Snagov, Mogoșoaia etc.), oferă populației capitalei condiții optime de odihnă, de cultură și de agrement.

*Arta.* În 1961, în **B.** funcționau 11 teatre dramatice (printre care o veche tradiție are Teatrul național „I. L. Caragiale”), un teatru de operă și balet, trei teatre muzicale (de operetă și de estradă), două teatre de păpuși, un circ, 74 de cinematografe din rețeaua sfaturilor populare și 30 de cinematografe sindicale. Pentru producția de filme funcționează, din 1950, două studii cinematografice: „București” și „Alexandru Sahia”. În **B.** activează Filarmonica de stat „George Enescu”, care își are sediul la A t e n e u l R. P. R., formațiile simfonice și corale ale Radioteleviziunii, orchestra de muzică populară „Barbu Lăutaru”, orchestra Cinematografiei ș.a. Tot aici își desfășoară activitatea marile ansambluri profesioniste de cîntece și dansuri (Ansamblul de cîntece și dansuri al Ministerului Forțelor Armate, Ansamblul de cîntece și dansuri al Consiliului Central al Sindicatelor, Ansamblul de cîntece și dansuri al Ministerului Afacerilor Interne, Ansamblul folcloric de cîntece și dansuri al Sfatului popular al capitalei), ca și numeroase formații artistice de amatori. În anii puterii populare au fost realizate importante construcții cu destinație socială, culturală și artis-

tică (Teatrul de operă și balet, Sala Palatului R.P.R. cu 3 000 de locuri, Palatul Radio-televiziunii și sala de concerte respectivă, Circul de stat cu 2 000 de locuri, Pavilionul Expoziției economiei naționale, numeroase cinematografe, teatre de vară etc.). În **B.** sînt 38 muzee: Muzeul de artă al R.P.R., Muzeul de istorie a P.M.R., Muzeul „Marx-Engels-Lenin”, Muzeul de istorie a orașului București, Muzeul de istorie naturală „Grigore Antipa”, Muzeul satului, Muzeul de artă populară al R.P.R., Muzeul militar central etc. Muzeul de artă al R.P.R., cel mai mare muzeu din țară, posedă aproximativ 65 000 opere de artă (pictură, sculptură, artă decorativă ș.a.). În galeriile muzeului sînt expuse lucrări de pictură, grafică și sculptură de mare valoare artistică aparținînd unor pictori și sculptori romîni (Grigorescu, Andreescu, Aman, Tattarescu, Luchian, Băncilă, Brîncuși, Paciurea, Jalea ș.a.) și străini (Van Eyck, Rubens, Rembrandt, Tiziano, El Greco, Velasquez, Repin, Serov, Aivazovski, Delacroix,

Monet, Sisley, Daumier, Corot, Bourdelle, Rodin, Dalou ș.a.).

**Monumente istorice:** Monumentul eroilor patriei, statuia lui Mihai Viteazul, a lui Gh. Lazăr, a lui I. Heliade-Rădulescu, a lui Mihail Kogălniceanu, a lui C. A. Rosetti, a lui D. Golescu, Monumentul eroilor din Dealul Spirei, Monumentul ostașului sovietic, Monumentul lui V. I. Lenin etc. Ca monumente de arhitectură bisericească veche se numără bisericile Curtea Veche, Mihai Vodă, Stavropoleos etc.

La **B.** au fost încheiate următoarele tratate de pace: în 1812, tratatul prin care se pune capăt războiului ruso-turc din 1806-1812; în 1886, tratatul prin care se pune capăt războiului dintre Serbia și Bulgaria; în 1913, tratatul prin care se încheia al doilea război balcanic; în 1918, tratatul de la Buftea impus Romîniei de Puterile Centrale, dar care, datorită înfrîngerii acestora, n-a mai fost aplicat.

La **B.** a avut loc în 1953 al treilea Festival Mondial al Tineretului și Studenților, iar în 1958 și 1961 primul și cel

reprezentanților partidelor comuniste și muncitorești care au participat la Congresul al III-lea al P.M.R.; în toamna aceluiași an, la **B.** a avut loc o sesiune a Prezidiului Consiliului Mondial al Păcii. V. și Republica Populară Romîna.

**Regiunea B.**, regiune administrativ-economică situată în sudul Republicii Populare Romîne, cu reședința la București. Suprafața: 20 480 km<sup>2</sup>. Populația: 1 673 450 loc. (1961), fără orașul București. Este împărțită în 15 raioane administrative, cu 10 orașe, dintre care unul regional (Giurgiu). Relief: partea centrală a Cîmpiei Romîne și lunca Dunării. Climă continentală. Rîuri mai importante: Oltul, Argeșul, Ialomița, Dîmbovița, folosite parțial pentru irigații. O deosebită importanță economică o are Dunărea, care formează granița regiunii pe o distanță de 260 km. Regiunea are numeroase lacuri (Greaca, Călărași, Suhaia etc.), bogate în pește. Soluri: în special cernoziomuri și soluri aluvionare. **Regiunea B.** este una

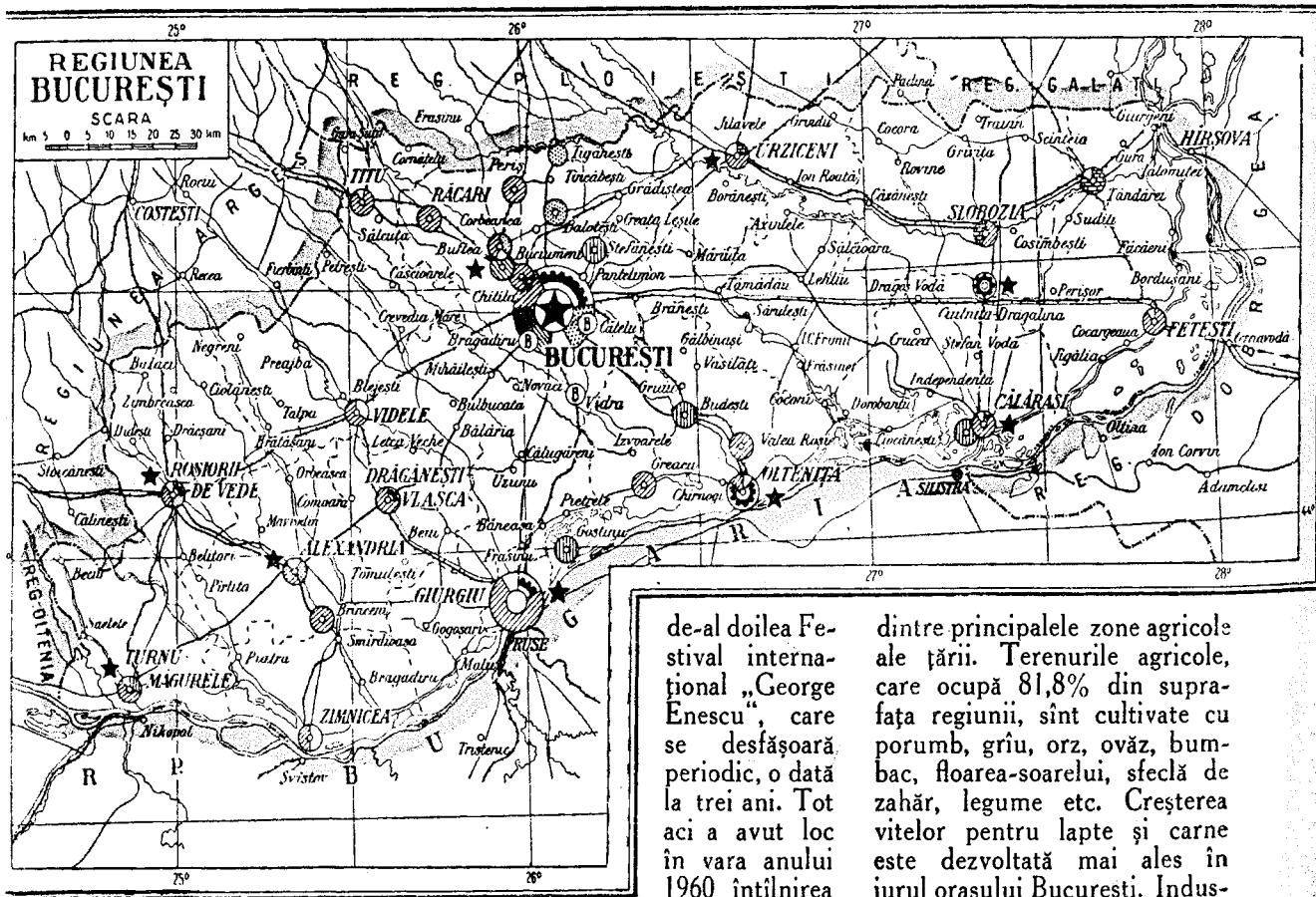

de-al doilea Festival internațional „George Enescu”, care se desfășoară periodic, o dată la trei ani. Tot aici a avut loc în vara anului 1960 întîlnirea

dintre principalele zone agricole ale țării. Terenurile agricole, care ocupă 81,8% din suprafața regiunii, sînt cultivate cu porumb, grîu, orz, ovăz, bumbac, floarea-soarelui, sfeclă de zahăr, legume etc. Creșterea vitelor pentru lapte și carne este dezvoltată mai ales în jurul orașului București. Indus-

tria este bazată în special pe prelucrarea materiilor prime agricole. Industria alimentară (principală ramură) dispune de fabrici de zahăr (Giurgiu), fabrici de conserve alimentare (Giurgiu, Buftea, Valea Roșie), mori (Oltenița). Industria ușoară este reprezentată prin Țesătoria „Teleorman” de la Roșiorii de Vede, fabrica de vată de la Buftea și stațiunea de egrenat bumbacul de la Alexandria. În industria grea, cea mai importantă întreprindere este Șantierul naval Oltenița. Dezvoltarea de perspectivă a regiunii B. este legată de lucrări de irigație și de desecări în scopul dezvoltării intensive a agriculturii. Încheierea colectivizării în regiune a creat condiții optime pentru realizarea acestor obiective. În regiune, în 1961, funcționau 1100 de școli de cultură generală, 718 cămine culturale și 145 de case de citit, 1057 de biblioteci publice, 300 de cinematografe, două teatre și patru muzee. Organ de presă al Comitetului regional București al P.M.R. și al Sfatului popular al regiunii București: „Steagul roșu”.

**Buda**, sat în raionul Buhuși, regiunea Bacău, unde s-a descoperit o așezare paleolitică din *aurignacianul superior* (c. 70 000 — c. 8 000 î.e.n.). Caracteristic pentru așezarea de la B. este locul de cult unde vânătorii depuneau picioare de bour și oase de ren.

**Buda**, Alexandru (sec. XIX), om politic bănățean, unul dintre conducătorii rominilor din Banat și Crișana în timpul revoluției de la 1848 din Ungaria și Transilvania. Ca deputat în parlamentul de la Budapesta, s-a raliat, împreună cu Eftimie Murgu și Aloisiu Vlad, aripii de stînga a acestuia și a luat parte activă la lupta împotriva deputaților nobilimii, pentru desființarea rămășițelor feudale, pentru unirea forțelor revoluționare ale rominilor și ungarilor.

**Budagov**, Ruben Alexandrovici (n. 1910), romanist sovietic, profesor la Universitatea din Moscova. Are lucrări de lingvistică romanică, dintre care unele consacrate limbii române, și lucrări de lingvistică generală. Op. pr.: „Studii de

lingvistică” (1953); „Studii asupra sintaxei limbii române” (1958); „Introducere în știința limbii” (1958, trad. rom. 1961).

**Budai-Deleanu**, Ioan (c. 1760—1820), scriitor român și cărturar iluminist, reprezentant de seamă al Școlii ardelen. A scris lucrări istorice, filologice și literare. În lucrările sale, multe rămase în manuscris, **B.-D.** a militat pentru apărarea drepturilor populației românești din cadrul Imperiului habsburgic. Deși în scrierile sale filologice („Temeiurile gramaticii românești”, „Teoria ortografiei românești cu slove latinești”, „Lexicon românesc-nemțesc și nemțesc-românesc” etc.) și-a însușit ideile ale școlii latine, el a respins totuși încercările de latinizare forțată a limbii române, caracteristice acestei școli. Opera literară de căpetenie a lui **B.-D.**, poemul eroicomic „Țiganiada”, tipărit postum în revista „Buciumul român” (1875 și 1877), este cea mai izbutită lucrare de acest gen din literatura română. Alegînd un subiect alegoric (peripețiile hazlii sau dramatice ale unei armate țigănești, constituite din porunca lui Vlad Țepeș, în timpul unui război cu turcii) și bazîndu-se pe creația folclorică, scriitorul a creat o viguroasă operă satirică realistă, pătrunsă de patriotism. Prin critica pe care o face monarhiei despotice, nobilimii arogante și fățarnice, clerului corupt, lăcomiei și arivismului burgheziei, **B.-D.** a lovit în orînduirea feudală, s-a ridicat împotriva aspirării naționale și sociale a poporului. A combătut obscurantismul și fanatismul religios. Cu „Țiganiada”, poezia românească face un mare pas înainte. Personajele poemului sînt puternic individualizate, versificația bogată, figurile de stil de o rară expresivitate. Un alt poem satiric, „Trei viteji”, alcătuit din episoade scoase din prima variantă a „Țiganiadei”, a rămas neterminat.

**Budai Nagy** [*búdó-i nóghi*], Antal (?—1438), fruntaș al răscoalei iobagilor români și maghiari din Transilvania din anii 1437—1438. A fost comandantul unui detașament de răsculați

care se îndrepta spre orașul Cluj. A fost prins în urma unei lupte care s-a dat lângă Cluj și ucis de nobili în ianuarie 1438. Este cunoscut și sub numele de *Anton cel Mare din Buda*.

**Budakalász**, localitate în R.P. Ungară, în apropierea Budapestei, unde, în 1952, s-a descoperit, într-un cimitir datînd din eneolitic, un vas tetrangular avînd în locul picioarelor patru roți, cea mai veche mărturie despre existența căruței în Europa centrală.

**Budapesta**, capitala R. P. Ungare, situată în Cîmpia Dunării mijlocii, pe ambele maluri ale fluviului, formată din două părți: *Buda*, pe malul drept, muntos, și *Pesta*, pe malul stîng, în cîmpie. 1 807 000 loc. (1960), reprezentînd aproape o cincime din populația țării. B. dă jumătate din producția industrială a R. P. Ungare; industrie constructoare de mașini (de transport, electrotehnice, mașini-unelte), siderurgică și metalurgică neferoasă, chimică, textilă, alimentară etc. Cel mai important centru politic, cultural și științific al țării. Aici este sediul C. C. al Partidului Muncitoresc Socialist Ungar, al guvernului revoluționar muncitoresc-țărănesc și al Adunării de Stat a R. P. Ungare; tot în B. se află Academia R. P. Ungare și principalele instituții culturale și de învățămînt superior. Condițiile naturale au favorizat crearea, în centrul orașului, a unui impozant ansamblu arhitectonic, din care face parte podurile de peste Dunăre, cetatea și palatul de pe dealul Gellért, clădirea Adunării de Stat (fostul parlament) în stil neogotic, Opera de stat etc. B. are numeroase muzee, bogat înzestrate, printre care *Muzeul de arte frumoase*, *Galeria națională de artă*, înființată în anii regimului democrat-popular etc.

*Istoric*. În antichitate orașul era colonie romană (sub numele de *Aquincum*). După cucerirea Panoniei de către unguri (începutul sec. al X-lea), cele două așezări slave din stînga și din dreapta Dunării, Pesta și Buda, au devenit orașe, iar din 1361 Buda a ajuns capitala Ungariei. Mai întîi Pesta (1526), apoi

Buda (1541) au fost ocupate de turci, Buda devenind centrul pašalicului cu același nume. După izgonirea turcilor din cele două orașe (1686), ele au intrat în stăpînirea Habsburgilor. Din unirea lor, în 1872, a rezultat orașul **B.**, ales capitală a Ungariei în cadrul statului austro-ungar. De la sfîrșitul sec. al XIX-lea, **B.** a fost centrul mișcării muncitorești revoluționare din Ungaria, iar în 1919 principalul centru al revoluției proletare din Ungaria, devenind capitala Republicii Sovietice Ungare. În februarie 1945, orașul a fost eliberat din mâinile hitleriștilor de Armata Sovietică. La eliberarea **B.** au participat și unități ale Armatei Romîne.

**Buddha** (cuvînt sanscrit însemnînd „iluminat”), ființă care, după religia budistă, a dobîndit gradul suprem de perfecțiune, atingînd starea de *nirvana*. Panteonul budist cuprinde peste o mie de **B.** În sens restrîns, **B.** este epitetul legendarului *Siddhartha Gautama*, numit și Sakia (Șakia) Muni („pustnicul din neamul Sakia”). Potrivit tradiției budiste, Gautama descindea dintr-o familie de prinți; la vîrsta de 29 de ani el și-ar fi părăsit palatul și s-ar fi retras în pustiu, devenind propovăduitorul unei religii noi.

**Budé** [*büdé*], Guillaume (1468—1540), umanist francez, unul dintre marii eleniști ai Renașterii. La insistențele lui, regele Francisc I a înființat Collège du Roi (1530), azi Colegiul Franței (Collège de France),

centrul învățămîntului umanistic al Franței.

**Budeanu**, Constantin I. (1886—1959), inginer electrotehnician român. A fost membru al Academiei R.P.R. și profesor la Institutul politehnic din București. A avut o bogată și rodnică activitate științifică, valorificată prin numeroase lucrări publicate în țară și în străinătate. În lucrările sale sînt tratate probleme de electrotehnică, mai ales probleme ale regimului deformant, ale puterii reactive, raționalizarea sistemelor de unități etc. A fost membru al mai multor societăți științifice inter-



C. I. Budeanu

naționale și vicepreședinte al Comisiei de automatizare a Academiei R.P.R.

**Budionni**, Semion Mihailovici (n. 1883), mareșal al Uniunii Sovietice și Erou al Uniunii Sovietice. Membru al P.C.U.S. din 1919. În timpul războiului civil a comandat Armata I de cavalerie, care a avut un rol important în zdrobirea armatelor contrarevolu-

ționare ale lui Denikin, a armatei lui Vranghel și a panilor poloni. Este membru supleant



S. M. Budionni

al C.C. al P.C.U.S. și membru în Prezidiul Sovietului Suprem al U.R.S.S.

**budism**, una dintre religiile cele mai răspîndite în Asia, născută în India veche în sec. VI—V î.e.n. Potrivit legendei, **b.** a fost întemeiat de Buddha (*Siddhartha Gautama*). A apărut ca o mișcare ideologică îndreptată împotriva sistemului de castă brahmanic, reflectînd nemulțumirea unor pături sociale lipsite de drepturi în societatea sclavagistă indiană. În sinul **b.** vechi au existat unele elemente materialiste și de dialectică spontană (ex. ideea causalității, concepția atomistică, principiul transformării etc.). Ideea centrală a religiei **b.** este aceea că, datorită căutării continue a plăcerii, viața este un izvor de suferință și de iluzii. De aici credința că salvarea de suferință se poate obține numai prin renunțarea la orice plăceri,

Budapesta. Vedere de pe dealul Gellért





prin „perfecționarea spirituală“, a cărei supremă treaptă ar fi nirvana. **B.** a proclamat o egalitate religioasă iluzorie a camenilor. Prin pesimismul său extrem, precum și prin ascetism, pasivitate și propovăduirea neîmpotrivirii la rău, doctrina **b.** este în ansamblul ei reacționară, frîind lupta maselor pentru progres. **B.** a exercitat o puternică influență asupra creștinismului. În India, numărul budiștilor este astăzi neînsemnat. În prezent, **b.** este mai răspîdit în China, Japonia, Ceylon, Coreea, R. P. Mongolă, Birmania, Tailanda și în alte țări asiatice. În Tibet el a îmbrăcat forma lamaismului. **V. și h. n. a. y. a. n. a. ; m. a. h. a. y. a. n. a. ; h. i. n. d. u. i. s. m.**

**Buenaventura**, oraș în Columbia, cel mai important port al țării la Oceanul Pacific. 54 970 locuitori (1955). Export de cafea, zahăr.

**Bueno da Silva**, Bartolomeo (sec. XVII), explorator brazilian poreclit de indieni Marele Diavol (Anhanguera), pentru îndrăzneala sa. I se atribuie descoperirea regiunii pe care astăzi se află statul Goiás din Brazilia.

**Buenos Aires**, capitala Argentinei, port situat în golful La Plata, cel mai mare oraș din America de Sud. 6 763 000 loc. (1960), inclusiv suburbiile. Unul dintre cele mai însemnate porturi și noduri feroviare ale continentului american. Prin **B.A.** trec circa trei sferturi din mărfurile destinate comerțului exterior al țării. Jumătate din numărul muncitorilor industriali ai Argentinei sînt concentrați în **B.A.** Industrie alimentară (mari abatoare, fabrici de conserve), textilă, de pielărie și chimică. Principalele ramuri industriale sînt controlate de capitalul străin (S.U.A. și Anglia). Important centru cultural. Orașul a fost înființat în 1535 de coloniștii spanioli.

**buf** (TEATRU), categorie a comicului, caracterizată prin accentuarea caricaturală a trăsăturilor personajelor și prin tratarea grotescă a situațiilor dramatice. **V. și c. o. m. e. d. i. e.**

**Buffalo** [báfəlou], oraș în S.U.A. (statul New York), pe



Buenos Aires. Piața Congresului

malul lacului Erie, în apropiere de cascada Niagara. 1 307 000 loc. (1960), inclusiv suburbiile. Industrie siderurgică, electrochimică (aluminiiu), alimentară, constructoare de mașini (avioane). Oraș de interes turistic, legat direct de cascada Niagara printr-o cale ferată.

**Buffon** [bűfò], Georges Louis Leclerc (1707—1788), naturalist francez, unul dintre întemeietorii învățaturii despre dezvoltarea naturii în general și a naturii organice în special. A fost director al Grădinii botanice din Paris (Jardin des Plantes). Opera sa de bază, „Istoria naturală“, apărută în perioada 1749—1788 în 36 de volume, este o descriere a organismelor vii în condițiile lor naturale. Spre deosebire de K. Linné, care susținea ideea invariabilității speciilor, **B.** a emis ideea progresistă despre variabilitatea speciilor sub influența condițiilor de mediu (climă, hrană etc.). În lucrarea „Teoria Pămîntului“ (1749) a formulat

silit să-și retracteze ideile, dar în 1778 le-a reafirmat într-o formă și mai hotărîtă, în noua sa lucrare „Despre epocile naturii“. Opera lui **B.** a exercitat o mare influență asupra materialistilor francezi din sec. al XVIII-lea. Preocupat și de probleme de stil („Discurs asupra stilului“, 1753), **B.** a definit caracterul individual al acestuia prin formula: „Stilul e omul însuși“.

**búfniță** (*Bubo bubo*), cea mai mare pasăre răpitoare de



Bufniță

noapte, din familia strigidelor, cu penaj bogat, de culoare brună-ruginie, cu dungi negre și galbene, cu cap mare și cu ochi galbeni-portocalii mari și apropiați unul de altul, cu smocuri (cornițe) lungi și negre de pene pe frunte. Scoate un strigăt care seamănă cu o văitate. Se hrănește cu șoareci și cu păsări. Este răspîdită în Europa, în Asia și în Africa. În R.P.R. este mai răspîdită în Dobrogea și pe malurile Dunării, mai puțin în pădurile de munte din Banat și din Transilvania. Se mai numește și *buhă*.

**bufón 1.** (În teatrul vechi) Actor comic. **2.** Personaj îm-



G. Buffon

ipoteza originii naturale a Pămîntului. Lucrarea fiind condamnată de biserică, **B.** a fost



brăcat în haine grotești, care întreținea, prin acțiuni hazlii și vorbe de duh, o atmosferă de veselie la curțile regești. 3. (Prin extensiune, cu nuanță peiorativă). Persoană care amuză pe cei din jurul său cu vorbe de duh, imitații, mimici grotești etc. Figura **b.** apare în operele lui Homer și este menționată de Seneca, Martial, Suetonius. Frescele din Pompei confirmă prezența **b.** în societatea romană. Ei reapar și în scrierile unor istorici din epoca de după prăbușirea imperiului roman, iar din sec. al V-lea sînt cunoscuți sub denumirea de *jongleri* sau *nebuni* (Franța). V. și *măscărici*.



Bufon

**Buftea**, comună în reg. București. 8 430 loc. (1961). Fabrică de vată, de conserve de legume. Aici se găsește *Centrul cinematografic B.*, unul dintre cele mai mari și mai perfecționate centre cinematografice din Europa, construit între anii 1951 și 1960. Înzestrat cu aparatură modernă, cu patru platouri de filmare, cu numeroase studiouri de sonorizare, labo-

Tratatul, semnat în înțelegere cu Antanta, prevedea cedarea către Puterile Centrale a unor însemnate părți din teritoriul României, extinderea monopolului capitalului german asupra economiei țării etc. El însemna de fapt jefuirea organizată a bogățiilor țării și transformarea României într-o colonie a imperialiștilor germani. Încheind *T. de la B.*, guvernul burghezo-moșieresc a urmărit obținerea sprijinului Puterilor Centrale în vederea înăbușirii luptei revoluționare a maselor muncitoare din țara noastră și pentru organizarea agresiunii antisovietice. Tratatul și-a pierdut valabilitatea după înfrîngerea Germaniei și Austro-Ungariei în primul război mondial (1918).

**Bug**, fluviu în U.R.S.S., în partea sud-vestică a R.S.S. Ucrainene. Lungimea: 792 km. Izvorăște din partea mlăștinoasă a regiunii Hmelnițk și se varsă în Marea Neagră printr-un liman. În cursul inferior este navigabil.

**bugét 1.** (FIN.) Listă a veniturilor și cheltuielilor unui stat, ale organelor administrației locale de stat, ale unei instituții, organizații etc. pe o anumită perioadă de timp (an,

diferă de la o orînduire social-economică la alta. În capitalism, *b. de s.* este un instrument de redistribuire a venitului național în favoarea claselor exploatatoare. Statul capitalist își procură resursele bugetare, în proporție covârșitoare, din impozitele percepute de la populație. Cînd aceste venituri, considerate ordinare, nu acoperă cheltuielile bugetare, și aceasta se întîmplă aproape an de an, statul capitalist apelează la împrumuturi sau la emisiune de bani de hîrtie. În prezent, resursele *b. de s.*, în capitalism, se cheltuiesc în cea mai mare parte pentru militarizarea economiei (ex., în **b.** S.U.A. pe 1962—1963, cheltuielile militare reprezintă circa 60% din totalul alocațiilor bugetare). O parte tot mai mare din cheltuieli se fac pentru întreținerea aparatului birocratic-polițienesc de asigurare a maselor muncitoare, pentru plata dobînzilor și anuităților aferente datoriei publice și adesea, mai ales în imperialism, pentru acordarea de subvenții marilor întreprinderi monopoliste. Cheltuielile pentru învățămînt, cultură, sănătate, asigurări și asistență socială ocupă un loc cu totul neîn-



Buftea. Centrul cinematografic

ratoare de prelucrare a peliculei, ateliere proprii etc., el constituie o puternică bază tehnic-materială pentru dezvoltarea creației cinematografice din R.P.R.—*Tratatul preliminar de la B.*, tratat înrobitor, semnat de guvernul burghezo-moșieresc romîn cu Puterile Centrale, la 5 martie 1918, la Buftea.

trimestru, lună).—*B. de stat*, listă centralizatoare care exprimă în formă bănească veniturile organelor puterii și administrației de stat și destinația acestor venituri. Formarea și repartizarea fondurilor bănești necesare statului pentru îndeplinirea funcțiilor și sarcinilor sale pe care le exprimă *b. de s.*

semnat în *b. de s.* În imperialism, *b. de s.* se încheie în mod sistematic cu deficite, din cauza sporirii considerabile a cheltuielilor legate de pregătirea și ducerea de războaie, de organizarea de blocuri militare, de înăbușirea mișcării muncitorești, de crizele economice etc. În socialism, *b. de s.* repre-

zintă planul financiar de bază al statului, care reflectă relațiile de formare și de repartizare planificată a resurselor bănești, în scopul asigurării reproducției socialiste lărgite și al ridicării continue a nivelului de trai al populației. Aceste resurse provin, în proporție covârșitoare, din veniturile întreprinderilor și organizațiilor economice și numai într-o mică măsură din veniturile populației. Întocmit în strânsă concordanță cu planul de stat, *b. de s.* asigură mijloacele bănești necesare dezvoltării economiei naționale, înfloririi culturii, ocrotirii sănătății oamenilor muncii, precum și satisfacerii celorlalte nevoi obștești (apărarea țării, întreținerea aparatului administrativ de stat etc.), ceea ce determină caracterul productiv și profund democratic al cheltuielilor *b. de s.* în socialism. El exprimă relațiile de distribuție și de redistribuire a unei importante părți a veniturii naționale în interesul oamenilor muncii. *B. de s.* în socialism se întocmește și se execută cu depășirea veniturilor asupra cheltuielilor, ceea ce constituie un indiciu al trăinicieii economiei și finanțelor statului socialist.—*B. deficitar*, buget întocmit sau executat cu cheltuieli mai mari decât veniturile; se întâlnește destul de frecvent în statele capitaliste, mai cu seamă în perioada crizei generale a capitalismului.—*B. excedentar*, buget întocmit sau executat cu depășirea veniturilor asupra cheltuielilor; este specific orânduirii socialiste. 2. (STATIST.) *Buget de familie*, sistem de evidență bilanțieră a volumului și a structurii veniturilor, a cheltuielilor și mai ales a consumului unor familii aparținând diferitelor categorii ale populației. *B. de f.* este folosit pentru calcularea minimumului de trai și pentru caracterizarea nivelului de trai.

**bugetul de stat al R.P.R.**, planul financiar de bază al statului. Veniturile sale provin în proporție de peste 94% (1962) din întreprinderile socialiste, sub forma cotelor-părți din beneficii și a „impozitului pe circulația mărfurilor”, și într-o măsură redusă din taxele

de la populație. În 1962, încasările din impozite și taxe de la populație reprezintă numai 5,6% din totalul veniturilor **b. de s. al R.P.R.** Resursele

liarde lei, iar pentru acțiunile social-culturale o sumă de 16,964 miliarde lei. Statul acordă de asemenea sprijin financiar întreprinderilor coo-

### EXECUȚIA BUGETULUI DE STAT AL R.P.R.

ÎN ANII 1950, 1955, 1961

MILIOANE LEI

	1950		1955		1961	
	MILIOANE LEI	% FAȚĂ DE TOTAL	MILIOANE LEI	% FAȚĂ DE TOTAL	MILIOANE LEI	% FAȚĂ DE TOTAL
<b>VENITURI</b>	19 965,3	100	44 486,7	100	66 142,2	100
% FAȚĂ DE 1950	100		223		331	
<b>BUGETUL REPUBLICAN</b>	18 134,1	90,8	39 611,8	89,0	56 708,1	85,7
% FAȚĂ DE 1950	100		218		313	
VENITURI DIN ÎNTREPR. SOCIALISTE	11 373,8	62,7	23 184,5	58,5	35 402,6	62,5
DIN CARE: IMPOZITE PE VENIT. POPULAȚIEI	1 420,5	7,8	3 571,9	9,0	3 656,5	6,4
<b>BUGETELE LOCALE (VENITURI PROPRII)</b>	771,4	3,9	2 804,0	6,3	5 532,1	8,4
% FAȚĂ DE 1950	100		363		717	
<b>BUGETUL ASIGURĂRIILOR SOCIALE DE STAT</b>	1 059,8	5,3	2 070,9	4,7	3 902,0	5,9
% FAȚĂ DE 1950	100		195		368	
<b>CHELTUIELI</b>	19 073,2	100	42 915,7	100	63 684,7	100
% FAȚĂ DE 1950	100		225		334	
DIN CARE: FINANȚAREA ECONOMIEI NAȚIONALE	10 009,1	52,5	25 532,1	59,5	41 029,0	64,4
CHELTUIELI SOCIAL-CULTURALE	3 444,9	18,1	6 809,8	15,9	15 595,9	24,5
APĂRAREA ȚĂRII	3 246,4	17,0	4 226,7	9,8	3 639,1	5,7
ADMINISTRAȚIA DE STAT	1 491,9	7,8	1 365,1	3,2	1 793,7	2,8

bugetare sînt folosite în proporție de aproximativ 85% pentru dezvoltarea economiei socialiste și pentru finanțarea acțiunilor social-culturale. **B. de s. al R.P.R.** asigură mijloacele bănești necesare industrializării socialiste a țării, dezvoltării agriculturii socialiste și a celorlalte ramuri economice, ca și ridicării nivelului cultural al populației, îmbunătățirii asistenței medicale și sociale a celor ce muncesc etc. Numai în 1962 se prevede pentru finanțarea economiei naționale suma de 49,511 mi-

peratist-colectiviste, pentru întărirea lor economică și organizatorică. Cheltuielile pentru apărare ocupă un loc redus în **b. de s. al R.P.R.**, reprezentînd 5,1% din totalul cheltuielilor bugetare pe anul 1962. **B. de s. al R.P.R.** se întocmește și se execută cu excedent, ceea ce reflectă consolidarea sistemului bănesc al țării. În componența lui intră *bugetul republican*, care cuprinde veniturile și cheltuielile administrate de organele centrale ale puterii și administrației de stat, și *bugetele locale*, care

cuprind veniturile și cheltuielile administrate de organele locale ale puterii și administrației de stat (sfaturile populare).

**buglovián** (STRAT.), subetaj al mediteraneanului superior, specific Europei de sud-est, cu caracteristici paleontologice intermediare între tortonian și sarmatian. În R.P.R., depozite ale **b.** s-au găsit în Subcarpați: valea Buzăului, valea Teleajenului (reg. Ploiești), în regiunea Bacău, în valea Gilortului (Oltenia) etc.

**buhái 1.** (ZOOTEHN.) V. *taur*.  
**2.** (MUZ.) Instrument muzical popular, format dintr-o putinică cu fundul din piele de oaie argăsită, prin centrul căreia trece o șuviță de păr de cal. Trăgând cu degetele umezite pe șuvița de păr, **b.** scoate sunete asemănătoare cu mugetul taurului; ele însoțesc urarea de anul nou a flăcăilor care merg cu plugușorul.



Buhai (2)

**buhai-de-báltă** (ZOOZ.) **a)** (*Hydrophilus piceus*), nume dat mai multor specii de gândaci mari de apă, cu corpul în formă de elipsă, de culoare neagră, neted și lucios, cu picioarele acoperite de peri deși și lungi, adaptate la înot. Trăiește în bălți, heleșteie și râuri, atât ca larvă cât și ca adult. **b)** (*Bombina bombina*), broască mică (lungă de circa 5 cm), răspândită în bazinele mici de apă, uneori și în mlaștini.

**Buhali**, Larbi (n. 1912), prim-secretar al C.C. al P.C. din Algeria (din 1947). Membru al acestui partid din 1934 și membru al C.C. din 1937. Între anii 1936 și 1940, secretar al organizației *Ajutorul popular algerian*. În perioada 1940—1943 a fost deținut într-un lagăr de concentrare.

**Buhara**, oraș în Uniunea Sovietică, în R.S.S. Uzbekă, situat în valea Zeravșan. 69 000 loc. (1959). Industrie ușoară (combinat textil) și alimentară (combinat de carne). Vechi centru comercial, meșteșugăresc și de artizanat, vestit mai ales prin covoarele de Buhara,

prin încrustații pe metal etc. Monumente arhitectonice din sec. X—XVII.—*Istoric.* Vechi oraș medieval, cunoscut încă din antichitate și menționat în sec. al V-lea e.n. în cronici chineze. Capitală a hanatului uzbek cu același nume, întemeiat la începutul sec. al XVI-lea pe ruinele statului timurizilor. Între 1753 și 1920 **B.** a fost emirat, din 1868 sub protectoratul Rusiei. O răscoală populară, sprijinită de Armata Roșie, a răsturnat în 1920 puterea feudalilor și a proclamat Republica Populară Sovietică Buhara. În 1924—1925, teritoriul republicii a intrat în componența R.S.S. Uzbece, R.S.S. Turcmene și R.S.S. Tadjice.

**buhă 1.** V. *bufniță*. **2.** *Buha semănăturilor* (*Agrotis segetum*), fluture nocturn mic, cu aripile anterioare galbene-cenușii, cu trei pete și două dungi transversale în formă de zigzag; aripile posterioare la mascul sînt albe, iar la femelă cenușii. Larva sa dăunează unor plante industriale și cerealelor.

**Buhturi** (820—897), poet arab de curte, născut în Siria, autor al unei ample culegeri de poezii, denumită „Divan” (editată în 1883) și al antologiei poeziei arabe vechi „Hamassa” (editată în 1910), în care sînt grupate peste 1 400 de poezii.

**Buhuși**, oraș raional în reg. Bacău, reședință de raion. 14 000 loc. (1961). Fabrica de postav din **B.**, înființată în 1885 de către colonelul moldovean Eugeniu Alcaz, este una dintre cele mai vechi fabrici de acest fel din România. A fost dezvoltată și modernizată în anii puterii populare, construindu-se o filatură de lînă cardată, o nouă hală pentru țesătoria de bumbac, filatură de celofibră, o filatură de lînă pieptănată, precum și o vopsitorie modernă.—*Raionul B.*, cu 97 200 loc. (1961), are un caracter agricol; se cultivă grâu, porumb și plante tehnice.

**buiandrúg** (CONSTR.), grindă mică, de beton armat, de zidărie, de metal, de lemn, așezată deasupra golului destinat unei ferestre, unei uși etc. pentru a susține porțiunea de zidărie de deasupra acestui gol.

**Buicliu**, Cristea Ștefan (1857—1918), medic român. A fost profesor la Facultatea de medicină din București. Este unul dintre întemeietorii clinicii medicale românești. Op. pr.: „Isterie și ipnotism” (1885), „Leccióni clinice asupra semiologiei cardiace” (1888).

**buiéstru**, aliură în care animalul se deplasează prin mișcarea în același timp a membrilor laterale, astfel că se aud două bătăi ale copitei.

**Buiucliu**, Theodor (1837—1897), pictor român. A studiat la Iași, apoi la Paris. Autor de peisaje pictate îngrijit, dar într-o manieră convențională („Lunca din Mircești”, „O vedere pe malul Prutului”).

**bujie** (MAS.), organ al unui motor cu aprindere electrică, fixat în chiulasa blocului-motor, care servește la aprinderea amestecului carburant în cilindru prin producerea unei scintei electrice între doi electrozi.

**bujór**, denumire dată speciilor de plante din genul



Bujor

*Paeonia*, familia ranunculaceelor. În R.P.R. este cultivat mai frecvent, ca plantă decorativă, *b. de grădină* (*Paeonia officinalis*), cu flori mari roșii, roz sau albe.

**Bujor**, comună, reședință de raion, în reg. Galați. 6 260 loc. (1961).—*Raionul B.*, cu 90 640 loc. (1961); are o economie agricolă în care se îmbină culturile de cereale și de floarea-soarelui cu pomicultura și viticultura, precum și cu creșterea vitelor cornute mari.

**Bujor**, Paul (1862—1952), biolog și scriitor român, membru al Academiei R.P.R. Ca student la Paris în 1887, el a activat în cadrul cercurilor socialiste, iar la Geneva, unde și-a continuat studiile, a lucrat

pe tărîm politic și social, alături de Plehanov și de alți revoluționari ruși din emigrație. Ca profesor de morfologie animală la Universitatea din Iași, a depus o bogată activitate didactică, formînd numeroase cadre de cercetători științifici. S-a făcut cunoscut prin lucrările sale de anatomie comparată, hidrobiologie și biologie experimentală. A fost colaborator al revistei „Contemporanul” și unul dintre directorii revistei „Viața românească”. În nuvelele și schițele sale, Bujor a combătut militarismul și a susținut



P. Bujor

justețea cauzei țărănimii răsculate în anul 1907.

**Bükk**, masiv muntos în nordul R. P. Ungare. Altitudine maximă: 957 m. Este alcătuit din roci calcaroase și andezitice. Prezintă forme carstice dezvoltate și este acoperit de întinse păduri de fag.

**Bulahovski**, Leonid Arsenievici (1888—1961), lingvist sovietic; a fost profesor la Universitatea din Kiev și membru al Academiei de Științe a R.S.S. Ucrainene. Are numeroase lucrări de fonetică și gramatică a limbilor slave, de istorie a limbii ruse literare și de lingvistică generală.

**Bulandra**, Tony (1881—1943), actor român, elev al lui C. Nottara. Și-a desăvîrșit studiile în Franța cu Mounet-Sully. A jucat adesea alături de soția sa, Lucia Sturdza-Bulandra. A interpretat cu o înaltă ținută artistică roluri de protagonist, ca Don Rodrigue din „Cidul” lui Corneille, Karl Moor din „Hoții” de Schiller, Hamlet din piesa cu

același nume de Shakespeare, Baronul din „Azilul de noapte” de Gorki, precum și roluri



T. Bulandra

din repertoriul așa-zisului „teatru de salon” al vremii.

**Bulavin**, Kondrati Afanasievici (c. 1660—1708), conducătorul unei mari răscoale a țărănilor și cazacilor din regiunea Donului și a Volgăi mijlocii (1707—1708) împotriva extinderii relațiilor iobăgiste în aceste regiuni.

**Bulawayo**, oraș în Federația Rhodesia-Nyasaland. 143 000 loc. (1957), inclusiv suburbiile. Nod feroviar și centru comercial. Întreprinderi alimentare, textile și pentru prelucrarea aurului.

**bulă**, pecete de aur, de argint sau de plumb, care, în antichitate și în evul mediu, se atașa unui act pentru a-l autentifica. Prin extensiune, s-a dat acest nume și actului care purta o astfel de pecete.—*B. de aur*, act solemn, emis în evul mediu de puterea centrală, care purta o pecete de aur, simbol al importanței. Mai cunoscute au fost: *b. de a.* a lui Andrei al II-lea, regele Ungariei, prin care se confirmau privilegiile feudalilor (1222), și *b. de a.* a lui Carol al IV-lea, împăratul Germaniei, prin care se stabilea modul de alegere a împăratului de către principii electori (1356).—*B. papală*, act solemn, emis de cancelaria papală, care purta o pecete de plumb.

**bulb L (BOT.)** Lăstar subpămîntean metamorfozat, cu axul (tulpina) în formă de disc, de care sînt prinse frunze modificate în formă de tunici (la ceapă) sau de solzi (la crin). În *b.* se acumulează substanțele hrănitoare de rezervă. Sînt ca-

racteristici pentru multe specii din familia liliaceelor (ceapa, lăleaua etc.). **2. (ANAT.)** *Bulb pilos*, partea terminală, umflată a rădăcinii firului de păr. La firul de păr în plină vitalitate, *b.p.* este excavat, acoperind o papilă dermică.—*B. rahidian*, segment inferior al creierului, situat între măduva spinării și protuberanță. Are forma unei umflături, care continuă măduva în partea ei superioară. Sin. *mielencefal*.

**bulbil (BOT.)**, lăstar cu ax scurt, cu frunze în formă de solzi cărnoși. Se formează fie pe partea aeriană a tulpinilor, la subsuoara frunzelor sau în locul florilor, fie sub pămînt, la subsuoara bulbilor. **B.** servesc de obicei ca organe de înmulțire vegetativă și de depozitare a substanțelor de rezervă (ex. *b.* de la usturoi, numiți și „căței”).

**buldózer 1. (DRUM.)** Mașină rutieră, constituită dintr-un tractor pe șenile și avînd montată în față o lamă prevăzută la partea inferioară cu un cuțit. Este utilizată pentru săparea, nivelarea și transportarea pe distanțe mici a pămîntului, a zăpezii sau a materialelor în vrac. **2. (TEHN.)** Presă orizontală de matrițat și de îndoit, în general, la cald. Berbecul acesteia este pus în mișcare de un mecanism cu manivelă. Se construiesc *b.* pînă la o forță de apăsare de 500 t. Operația de matrițare și de îndoire poate fi însoțită uneori și de găurire sau tăiere.

**buletín 1.** Scurt comunicat (periodic) cu caracter oficial, cuprinzînd știri și scurte comentarii privind evenimentele la ordinea zilei, difuzat prin radio, televizor etc. sau publicat de către o agenție de presă sau de către serviciul de presă al unei instituții (ex. *b. de știri*). **2.** Publicație periodică cu conținut politic, științific sau literar (ex. *Buletinul științific al Academiei R.P.R.*), cu scurte dări de seamă asupra activității unei instituții sau cu informații de specialitate (ex. *b. bibliografic*).—*B. de recomandă*, listă de cărți în curs de tipărire, publicată de marile edituri sau colecturi spre a fi trimisă bibliotecilor cu scopul

de a le înlesni comandarea cărților de care au nevoie.—*B. signalitic*, publicație bibliografică de informare curentă, prin care se semnalează publicațiile noi sau intrate recent în fondurile unei biblioteci. **3. Buletin de identitate**, document (carnet) oficial prin care se atestă identitatea cetățenilor români. El cuprinde numele, prenumele și domiciliul, anul, luna, ziua și locul nașterii, precum și fotografia persoanei căreia i-a fost eliberat. În R.P.R. *b. de i.* este documentul de bază în stabilirea identității și se eliberează de organele miliției. **4. Buletin de vot**, imprimat care cuprinde numele candidaților la o alegere și prin care alegătorii își exprimă votul.

„**Buletin**“, ziar al Uniunii patrioților, organizație de masă condusă de Partidul Comunist din România, editat la București și răspândit ilegal. S-au păstrat 28 de numere, începând de la 28 ianuarie 1942 pînă la 15 septembrie 1943. A militat activ pentru organizarea mișcării patriotice în vederea ieșirii României din războiul antisovietic, pentru întoarcerea armelor împotriva armatelor hitleriste, pentru răsturnarea regimului fascist antonescian și instaurarea unui guvern democrat. Ziarul a fost răspândit în rândurile intelectualității progresiste, ale micii burghezii și ale altor pături sociale.

„**Buletinul**“, organ teoretic ilegal al Comitetului Central al Partidului Comunist din România, apărut la București în perioada aprilie 1931—iunie 1935. Prin articolele sale cu caracter teoretic, publicația a adus o reală contribuție la clarificarea unor probleme ideologice și politice care stăteau în fața partidului și a maselor muncitoare. În tot timpul apariției sale, **B.** a militat activ pentru unirea tuturor forțelor democratice împotriva fascismului și a războiului.

„**Buletinul Comitetului Central al Uniunii Tinerețului Comunist din România**“, organ ilegal, apărut la București între 1930 și 1935. A militat pentru cucerirea de drepturi politice de către tineretul de la orașe și de la sate,



Bulevardul Dinicu Golescu din București

pentru îmbunătățirea condițiilor de muncă și de trai ale acestuia, împotriva exploatării capitaliste, a fascismului și a pregătirilor de război.

„**Buletinul de acțiune împotriva fascismului**“, organ al Comitetului național antifascist din România, apărut în octombrie 1933—ianuarie 1934. A militat pentru pace, pentru un larg front antifascist, împotriva războiului și fascismului.

„**Buletinul Institutului de filologie română «Alexandru Philippide»**“, revistă de lingvistică, apărută la Iași între 1934 și 1945 (11 volume) ca organ al Institutului de filologie română „Alexandru Philippide“ de pe lângă Universitatea din Iași, sub conducerea lui Iorgu Iordan. Buletinul cuprinde, pe lângă lucrări cu caracter teoretic privind limba română, studii asupra unor elemente de vocabular special (argou, jargon etc.).

„**Buletinul oficial al Marii Adunări Naționale a Republicii Populare Române**“, publicație periodică a Marii Adunări Naționale, în care apar legile adoptate de Marea Adunare Națională și decretele Consiliului de Stat al Republicii Populare Române. Apare și în limba maghiară.

„**Buletinul oficial al Principatului Țării Românești**“, primul periodic românesc oficial, apărut la București între 1832 și 1859. S-a publicat sub diferite titluri („Buletin, gazetă administrativă“, „Buletin, gazetă oficială“ și „Buletinul ofi-

cial“). În 1853 s-a contopit cu „Foaia sătească“, iar din 1859 a fost înlocuit cu „Monitorul oficial al Țării Românești“. Pînă în 1848 redactorul periodicului a fost I. Heliade-Rădulescu.

**bulevård** (fr. *boulevard*, din germ. *Bollwerk* „bastion“), arteră urbană de mare circulație, de obicei plantată pe margini cu arbori. În trecut bulevardele erau amenajate pe locul vechilor centuri de fortificații ale orașelor.

**Bulfinski, Ronald** (1875—1953), actor român, influențat puternic de școala teatrală a lui Al. Davila. A jucat în compania teatrală a acestuia, apoi pe scenele Teatrului național din Craiova și a celui din București, dezvăluindu-și calități deosebite mai ales în rolurile clasice, pe care le construia cu vigoare. Printre creațiile sale se numără: Falstaff din „Nevestele vesele din Windsor“ și Petrucchio din „Femeia îndărătnică“, ambele de Shakespeare.

**bulgără**, *limba ~*, limba de stat în Republica Populară Bulgaria. Face parte din grupul de sud al limbilor slave; în structura ei există elemente comune cu limba română, cu albaneza și cu alte limbi balcanice. Are două grupuri principale de dialecte: răsăritene și apusene. Cele mai vechi texte care s-au păstrat datează din sec. al X-lea. Scrierea are la bază alfabetul chirilic.

**bulgări**, veche populație de origine turcică, amintită pentru

prima oară în documente datînd din anul 334, cînd aceasta era așezată în stepele dintre Marea de Azov și munții Caucaz. În sec. al VII-lea **b.** au întemeiat o uniune tribală cunoscută sub denumirea de *Bulgaria Mare*, care a fost supusă curînd de *chazari*, un alt trib de aceeași origine. O parte dintre **b.** au migrat spre nord și s-au stabilit la confluența Kamei cu Volga, iar o altă parte, condusă de *Asparuh*, a migrat spre apus și s-a așezat în steпа dintre Nistru, Dunăre și Marea Neagră. În anii 678—680, aceștia (care în istoriografie sînt cunoscuți sub denumirea de *protobulgari*) au înfrînt armatele bizantine și s-au așezat în regiunea de nord-est a R. P. Bulgaria de azi, fixîndu-și capitala la Pliska. În cursul secolelor VII-IX, **b.** au fost asimilați de slavi. Prin tratatul din 681, Imperiul bizantin a recunoscut formațiunea politică a bulgaro-slavilor și puțin mai tîrziu, hanul *Tervel* (701—718), urmașul lui *Asparuh* a primit titlul de *caesar*, termen care în limba bulgară a devenit *țar*. V. și Bulgaria.

**Bulgaria** (*Republica Populară Bulgaria*), stat situat în sud-estul Europei, în Peninsula Balcanică. Se învecinează la nord cu R. P. Romîna, la vest cu R. P. F. Iugoslavia, la sud cu Grecia și Turcia, iar la est cu Marea Neagră. Suprafața: 110 669 km<sup>2</sup>. Populația: 7 906 000 loc. (1960). Capitala: *Sofia*. Principalele orașe: *Plovdiv*, *Varna*, *Burgas*, *Ruse*, *Pernik*. Relieful este variat: munții *Stara Planina*, ramură a *Balcanilor*, înalți de 2 000—2 400 m, traversează **B.** de la V—NV spre E—SE. În partea de nord a **B.** se întinde o cîmpie deluroasă, una dintre principalele zone agricole ale țării, iar la sud cîmpia *Mariței*, importantă pentru culturi vegetale, și masivele muntoase *Rila* și *Rodope*. Clima **B.** este temperată. În nordul munților *Stara Planina* clima este continentală, iar în sud, în cîmpia *Mariței*, climă apropiată de cea mediteraneană. Ape mai importante: *Dunărea*, *Isker*, *Marița*, *Struma*. Solul **B.**

este bogat și variat. Pădurile ocupă circa 1/3 din suprafața țării, iar cîmpiile oferă bune condiții de climă și de sol pentru cultura cerealelor. Subsolul **B.** conține însemnate zăcăminte de huilă și de lignit, precum și minereuri de fier, crom, mangan, plumb-zinc, cupru etc. Se desfășoară cu succes explorările de zăcăminte petrolifere. Există multe izvoare minerale. Regiunile muntoase dispun de resurse hidroenergetice bogate.

*Istoric.* Locuit în vechime de triburi trace, teritoriul **B.** a făcut parte mai tîrziu din Imperiul roman și din cel bizantin. În sec. VI—VII a cunoscut migrațiunea slavilor, iar spre sfîrșitul sec. al VII-lea pe cea a bulgarilor, conduși de *Asparuh*. Statul bulgar s-a format la sfîrșitul sec. al VII-lea. În procesul închegării relațiilor feudale, bulgarii au fost asimilați de slavi și, după aproape două secole de la nașterea statului, poporul a adoptat creștinismul de rit bizantin (865). Înăsprirea exploatații feudale a provocat nașterea unor mișcări antif feudale în rîndurile țărănimii. Slăbirea statului centralizat bulgar a ușurat instaurarea dominației bizantine. În urma unor lupte înverșunate, țaratul **B.** a fost cucerit de bizantini (1018). Ocupația bizantină a ținut pînă la răscoala condusă de *Petru* și *Asan* (1185), în urma căreia s-a creat al doilea țarat al **B.** (1185—1396), cunoscut în istorie și sub denumirea de statul romîno-bulgar, care a ajuns la înflorire în timpul domniei lui *Ion Asan* al II-lea (1218—1241). În 1393—1396, **B.** a fost cucerită de turci. Mișcarea de eliberare de sub jugul otoman, care și-a găsit expresia în numeroase și mari răscoale populare (printre care cele din 1598, 1686, 1688), a luat un puternic avînt în sec. al XIX-lea, în condițiile dezvoltării relațiilor capitaliste, și a culminat cu marea răscoală din 1876, condusă de revoluționarii democrați *V. Levski*, *H. Botev* și alții. În urma războiului Rusiei și Romîniei împotriva Turciei din 1877—1878, **B.** a fost eliberată

și proclamată principat sub suzeranitatea Imperiului otoman (1878). În sec. al XIX-lea, Romînia a găzduit o serie de revoluționari bulgari, conducători ai mișcării de eliberare națională (*Hristo Botev*, *Hagi Dimităr* ș.a.). În 1908 s-a proclamat independența **B.** La sfîrșitul sec. al XIX-lea și la începutul sec. al XX-lea s-a dezvoltat în **B.** mișcarea muncitorască. Sub conducerea lui *D. Blagoev* s-a creat Partidul social-democrat bulgar (1891), care, în 1903, prin excluderea oportuniștilor, s-a transformat în Partidul socialiștilor tesneaci. **B.** a participat la războaiele balcanice (1912—1913) și la primul război mondial (de partea Puterilor Centrale). Datorită creșterii luptei de clasă și sub influența Marii Revoluții Socialiste din Octombrie, s-a întărit mișcarea revoluționară de masă. În 1919, Partidul socialiștilor tesneaci s-a transformat în Partidul Comunist Bulgar. La întemeierea și în conducerea P.C.B., un rol de frunte i-a revenit lui *Gheorghii Dimitrov*. P.C.B. a condus marea răscoală a poporului bulgar împotriva dictaturii militare-fasciste a lui *A. Tankov* (septembrie 1923), răscoală care, deși înfrîntă, a avut un rol însemnat în creșterea conștiinței de clasă a proletariatului și țărănimii. Clica monarho-fascistă din **B.** a tîrît țara în alianța cu Germania hitleristă. În timpul celui de-al doilea război mondial pe teritoriul **B.** au fost introduse trupe germane. Poporul bulgar a pornit lupta de eliberare împotriva fascismului. Din inițiativa și sub conducerea partidului comunist, s-a creat în 1942, în ilegalitate, Frontul Patriei, care grupa toate forțele antifasciste ale țării. Partidul a organizat în întreaga țară mișcarea de partizani, care în 1943 a luat un caracter de masă. La 9 septembrie 1944, în condițiile victoriilor Armatei Sovietice asupra trupelor Germaniei fasciste, poporul bulgar, sub conducerea partidului comunist, a răsturnat, pe calea insurecției armate, dictatura monarho-fascistă și a instaurat puterea populară. La 15 septembrie 1946 s-a proclamat repub-



lica. Puterea populară a zdrobit împotrivirea capitaliștilor, a înfăptuit reforma agrară (1946) și naționalizarea principalelor mijloace de producție (1947). În acest fel a fost lichidată baza economică a exploatării și au fost create condițiile pentru construirea socialismului în B. În 1947, Adunarea Populară a adoptat o nouă constituție. B. este un stat socialist. Forța conducătoare în stat este Partidul Comunist Bulgar. Prim-secretar al C.C. al P.C.B. și președinte al Consiliului de Miniștri este *Todor Jivkov*. Organul central al P.C.B. este ziarul „Rabotnicesko delo”. Toate forțele patriotice ale țării sînt unite în Frontul Patriei, care activează sub conducerea P.C.B. Organul suprem al puterii de stat este Adunarea Populară, aleasă pe timp de patru ani. Organul de conducere a statului este Prezidiul Adunării Populare. Președintele Prezidiului Adunării Populare este *D. Ganev*.

Organul suprem executiv și de dispoziție este Consiliul de Miniștri. Organele locale ale puterii de stat sînt sfaturile populare. B. este membră a Tratatului de la Varșovia, a C.A.E.R. și a O.N.U.

**Dezvoltarea economică.** În trecut, B. era o țară agrară înapoiată, exploatăată de capitalul străin. 75% din producția globală industrială și agricolă a țării o dădea agricultura (1939). În anii orînduirii democrat-populare, în B. au avut loc adînci transformări politice, economice și culturale. Ca urmare a industrializării socialiste, industria a ajuns, în 1960, să dea 58% din produsul social total al țării. În cadrul industriei, producția mijloacelor de producție reprezenta 49,9%. Cu ajutorul U.R.S.S. și al celorlalte țări socialiste, au fost construite întreprinderi în unele ramuri ale industriei grele. Au apărut ramuri industriale noi. Se dezvoltă industria energetică, side-

rurgică (Pernik), industria constructoare de mașini (Sofia, Pernik, Ruse etc.), industria de prelucrare a lemnului și industria ușoară. În B. s-a încheiat procesul de transformare socialistă a agriculturii. Locul principal în agricultură îl ocupă cultura cerealelor (2/3 din suprafața terenurilor agricole), mai ales a grîului și a porumbului. Sînt dezvoltate viticultura, pomicultura, legumicultura, iar dintre plantele tehnice sînt răspîndite tutunul, floarea-soarelui, bumbacul, sfecla de zahăr, trandafirul. De asemenea se dezvoltă creșterea animalelor. În 1960 venitul național a fost de peste 2,8 ori mai ridicat decît în 1948. Pentru nevoile social-culturale, în 1960 s-a cheltuit 21,3% din bugetul de stat. B. importă mașini și utilaj industrial, mijloace de transport, produse petroliere, metale și laminate etc. Exportă tutun, fructe, legume, metale neferoase. Un loc tot mai mare în ex-

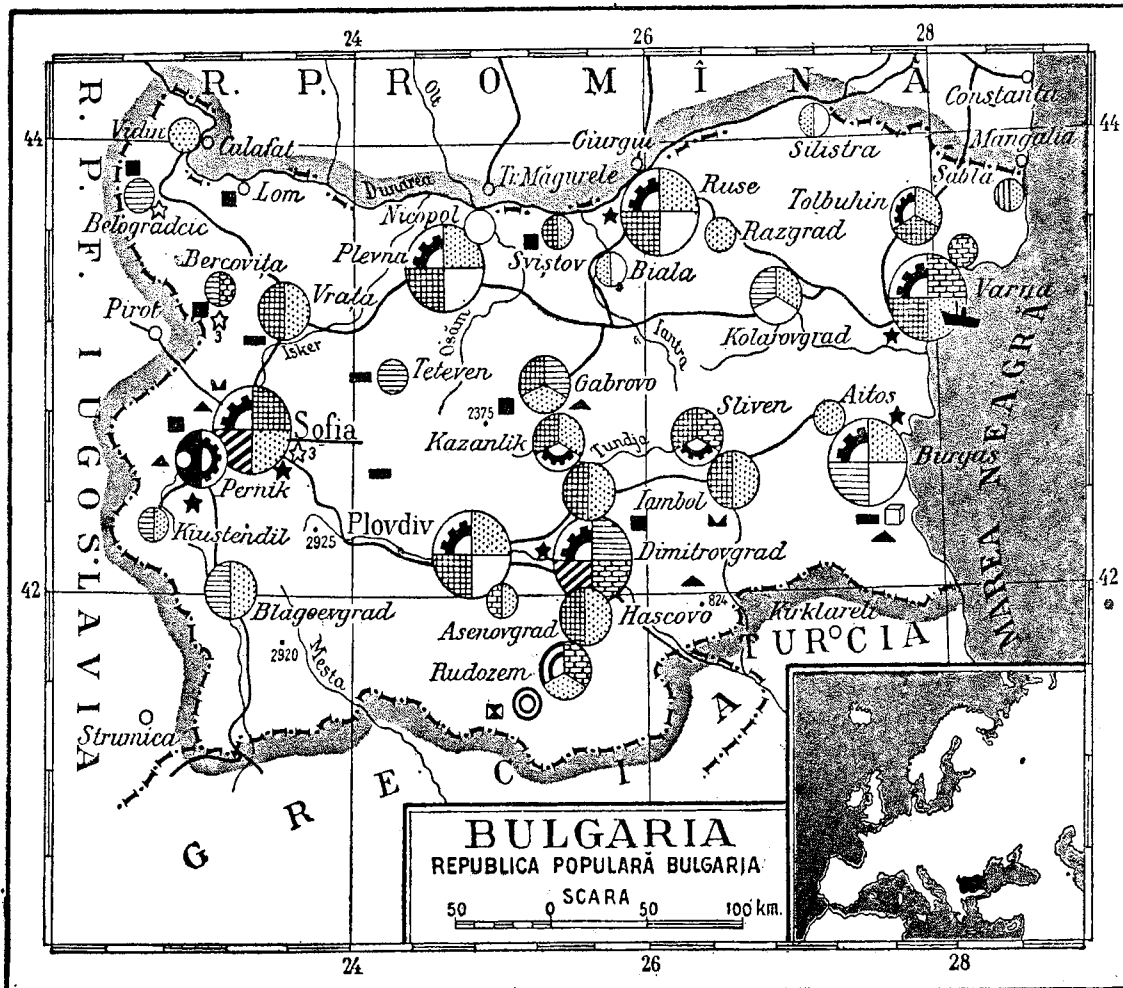



port încep să-l ocupe produsele industriale (țesături, materiale de construcție, produse chimice, mașini). Cea mai mare parte din volumul total al comerțului exterior al **B.** se face cu țările socialiste, printre care cu R.P.R. Pe baza acordului dintre R. P. Romîna și R. P. Bulgaria, se lucrează la proiectarea unui nod hidroenergetic pe Dunăre.

**Instituțiile de învățămînt și cultural-științifice.** Transformările social-economice au fost însoțite de revoluția culturală. Analfabetismul a fost lichidat aproape complet. În 1960 existau 20 de institute de învățămînt superior, în care învățau 55 000 de studenți. În cadrul Academiei de Științe a **B.** funcționează numeroase institute de cercetări științifice.

**bulimie** (gr. *bus* „bou” și *limos* „foame”; MED.), foame exagerată, continuă, patologică. Se întâlnește în unele boli nervoase, precum și în cursul diabetului zaharat, al hiperinsulinismului etc. Se mai numește și *hiperorexie*.

**bulîn v. cașetă.**

**bulînă** (NAV.), parîmă folosită la tragerea „în vînt” spre proră a marginilor de cădere ale pînzelor inferioare. V. și *m a n e v r ă*.

**buliön** (MICROBIOL.), supă de carne, strecurată și sterilizată, care servește la culturile de microbi. **B.** de carne stă la baza preparării multor medii de cultură (**b.** peptonat, **b.** glucozat etc.).

„**Bulletin linguistique**”, revistă de lingvistică, apărută la București între anii 1933 și 1948 (16 volume), sub conducerea lui Al. Rosetti, în cadrul Facultății de litere. Articolele din „**Bulletin linguistique**” au apărut în limba franceză (rareori articole în alte limbi apusene).

**bulön** (TEHN.), tijă cilindrică, cu sau fără cap la una dintre extremități, avînd unul sau ambele capete filetate. Poate avea la un capăt o piuliță, o rondelă cu splint, o siguranță etc. Este utilizat pentru asamblarea a două sau a mai multor piese. **B.** este solicitat în principal la încovoiere sau forfecări transversale. V. și *ș u r u b*.

**Bülow**, Bernhard, prinț de (1849 — 1929), om de stat reacționar german, cancelar al imperiului între 1900 și 1909. A urmărit consolidarea alianței monopoliste dintre marea burghezie și iuncheri, precum și întărirea militară a Germaniei imperialiste în vederea luptei pentru reîmpărțirea lumii. A încercat o reîntoarcere la politica antimuncitorească dusă de O. Bismarck pe baza legii excepționale. Ca ministru plenipotențiar în România (1888—1894), a contribuit la adîncirea și extinderea influenței germane în țară.

**bulucbășă** (turc. *bölük* „ceată” și *başı* „căpetenie”), comandant de ceată sau de steag în vechea armată otomană. Din sec. al XVII-lea era numit **b.** și comandantul unui steag de lefegii (seimeni, apoi arnauți) din Țara Românească și din Moldova.

**bulumác** (CONSTR.), piesă de lemn rotund (curățat de coajă) sau cioplit pe o mare parte din lungime, cu diametrul sau latura de cel puțin 10 cm și lungimea pînă la 3 m, folosită ca stîlp de susținere la schele, garduri, spalieri la vii etc. În general, partea care se îngroapă în pămînt se lasă necioplită, pentru a întîrzi putrezirea.

**Bulwer-Lytton** [*búlva-litn*], Edward George (1803—1873), scriitor englez cu concepții la început liberale și apoi conservatoare. A scris romane istorice în care se manifestă influența romantismului („Ultimele zile ale Pompeiului”, 1834, trad. rom. 1853—1856; „Rienzi, ultimul tribun roman”, 1835 ș.a.), sociale („Pelham”, 1828), fantastice și de aventuri.

**bulzi** (IND. LEMN.), totalitatea scîndurilor obținute prin tăierea la gater a unui buștean căruia nu i s-a curățat scoarța.

**bumbác 1.** (BOT.; *Gossypium*) Plantă textilă erbacee sau lemnoasă (la noi numai erbacee) din familia malvaceelor. Înălțimea la speciile cultivate este de 40—120 cm; frunzele lobate sînt așezate altern. În funcție de specie, florile sînt gălbui, crem sau roșietice; după fecundare, florile devin roșii, violacee și se ofilesc. Fructul este o capsulă, cu numeroase semințe acoperite cu peri, în

general de culoare albă sau crem la formele cultivate. La coacere, capsulele se deschid și semințele cu puful (bumbac brut) se recoltează manual sau mecanic. Fibrele de **b.**, separate de sămînță prin egrenare, sînt întrebuințate în industria



Bumbac

textilă la fabricarea de pînzuri, plase etc. **B.** brut e folosit ca vată hidrofilă și ca materie primă în fabricarea unor mătăsuri artificiale etc. În tehnologia textilă, fibrele lungi se numesc *lint*, iar cele scurte *linters*. Din semințe se extrage un ulei folosit în industrie și în alimentație. Turtele de **b.** care rămîn după extragerea uleiului sînt folosite ca nutreț. Cele mai importante specii cultivate sînt: *Gossypium hirsutum* și *Gossypium barbadense*, originare din America Centrală, *Gossypium arboreum* din Asia și *Gossypium herbaceum* din Asia și din Africa. În R.P.R. se cultivă numai *Gossypium hirsutum*, pe scară restrînsă în partea de sud a țării. Pe plan mondial, fibrele de **b.** ocupă 2/3 din volumul fibrelor folosite pentru industria textilă. În China, India, Iran, Asia Centrală Sovietică, Peru, Mexic, **b.** era cultivat încă înainte de era noastră. În Balcani și în Transcaucazia apare în sec. X—XI e.n. Principalele țări cultivate de **b.** sînt: India (8,2 mil. ha), China (5,8 mil. ha), S.U.A. (5,5 mil. ha), Brazilia (2,4 mil. ha), U.R.S.S. (2,15 mil. ha), Pakistan (1,4 mil. ha). În 1959, U.R.S.S. împreună cu R. P. Chineză, deși ocupau numai 1/4 din suprafața totală cultivată pe glob, au dat circa jumătate din producția mon-

dială de **b.** (U.R.S.S. 4,7 mil. t, R.P. Chineză 2,41 mil. t). Dintre țările capitaliste, cele mai mari producții de **b.** le dau S.U.A. (3,2 mil. t), India (837 000 t), Brazilia (468 000 t) și Mexic (400 000 t). **2.** (IND. TEXT.) *Bumbac mercerizat*, produs textil obținut prin tratarea firelor de **b.** cu soluții de circa 16% hidroxid de sodiu și spălarea cu exces de apă. Este caracterizat printr-un luciu mătășos și printr-o rezistență și o afinitate pentru coloranți mai mari decât ale **b.** brut. *B.m.* este folosit la fabricarea unor țesături. **V.** și alcaliceluloză.

**bumbăcăriță**, denumire dată citorva specii de plante perene erbacee din genul *Eriophorum*, familia ciperaceelor. Au rizom, iar din învelișul modificat al florilor se formează perișori mătășoși, grupați în spice compacte cu aspect de lină, asemănători bumbacului, care la maturitatea fructelor le ajută să fie împrăștiate de vânt (ex. *Eriophorum latifolium*, *Eriophorum angustifolium*, *Eriophorum vaginatum*, specii care cresc prin mlaștini și locuri acoperite cu turbă, având un rol important în procesul de formare a turbei).

**bumbăcél** (IND. TEXT.), ață de bumbac mercerizat, folosită pentru broderie.

**bumeráng**, armă de luptă și de vânătoare, din lemn curbat, cu o suprafață plană și cu cealaltă ondulată. Datorită formei sale și modului cum este aruncat, **b.** revine la locul de

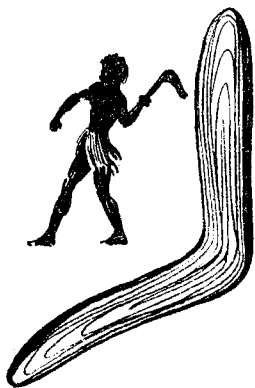

Bumerang

aruncare în cazul în care n-ats ținta. Se întrebuintă în vechiul Egipt, în sudul Indiei etc.; se folosește și astăzi de către triburile australiene.

**bună-credință** (DR.) **1.** (În socialism) Obligație de comportare, conformă cu regulile de conviețuire socialistă, care revine părților la încheierea și la executarea unei convenții. În dreptul burghez, obligația de a proceda cu **b.-c.**, conform regulilor de conduită din societatea burgheză, are un caracter formal din cauza inegalității economice a părților contractante. **2.** Convingere greșită a unei persoane că acționează în temeiul unui drept sau, în general, potrivit legii. Legea ține seama de această convingere a persoanei, pentru a o apăra de efectele prejudiciabile ale actului săvârșit.

**buncăr** **1.** (TEHN.) **a)** Construcție alcătuită dintr-un schelet de susținere și un recipient

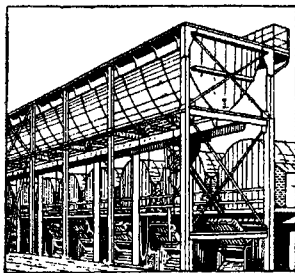

Buncăr de metal

de oțel, de beton armat, de lemn etc., de înălțime mai mică decât un siloz, folosită pentru depozitarea temporară a materialelor granulare, pulverulente sau în bulgări (cărbone, minereuri, nisip, ciment, grâne etc.). **b)** Cutie de metal, montată pe unele mașini agricole pentru depozitarea temporară a produselor recoltate de acestea sau pe unele mașini-unelte automate pentru depozitarea pieselor destinate prelucrării. **2.** (NAV.) Compartiment amenajat pe nave, pentru depozitarea combustibilului (cărboni).

**Bund** (*Uniunea generală a muncitorilor evrei din Lituania, Polonia și Rusia*) A luat naștere în 1897, la Congresul de la Vilnius, grupînd în special pe meseriașii evrei din regiunile apusene ale Rusiei. În 1898 a intrat în P.M.S.D.R., la primul Congres al acestuia. Bundul a fost un purtător al naționalismului și separatismului în mișcarea muncitorească din Rusia. Opunînd interesele muncitorilor evrei intereselor muncito-

rilor de alte naționalități, **B.** a contribuit la dezbinarea forțelor proletariatului și a cauzat astfel imense prejudicii mișcării muncitorești. **V. I. Lenin** a supus unei critici nimicitoare poziția burghezo-naționalistă a **B.** La Congresul al II-lea al partidului (1903), **B.** a ieșit din P.M.S.D.R. Intrat din nou în P.M.S.D.R. (1906), a continuat să se situeze în toate problemele pe poziții menșevice. Conferința de la Praga a P.M.S.D.R. (1912) i-a exclus din partid pe bundiști, o dată cu ceilalți oportuniști. În 1921 **B.** s-a autodizolvat.

**Bundesrat** **1.** Denumire a camerei superioare a parlamentului în Imperiul german (1871—1918) și în Austria (din 1934). **2.** (În Republica Federală Germană) Organ format din reprezentanții guvernelor statelor componente ale federației.

**Bundestag**, parlamentul federal din R. F. Germană, ales pe termen de 4 ani. Organ al dominației virfurilor monopoliste, **B.** are o componență corespunzătoare intereselor acestora. El este format din: 161 directori, membri ai consiliilor de administrație și funcționari superiori ai concernelor, 53 moșieri și chiaburi, 128 funcționari, 92 activiști ai partidelor și organizațiilor burgheze, 41 liber-profesioniști (avocați, medici, arhitecți), 19 proprietari de ateliere, 5 lideri ai sindicatelor. Deși populația Germaniei occidentale este formată din peste 51% muncitori, aceștia nu sînt reprezentați în **B.**

**bun de tipar** (POLIGR.), aprobare de imprimare dată de autor, editură, redacție sau de alți beneficiari, direct pe tiparul de corectură sau de probă, după care poate începe imprimarea tirajului.

**Bunea**, Augustin (1857—1909), istoric român din Transilvania. A fost profesor de teologie la Blaj. Adept al concepției care contesta existența feudalismului în țările românești ca formațiune social-economică. Op. pr.: „Episcopii Petru Paul Aron și Dionisiu Novacovici, sau Istoria românilor transilvăneni de la 1751 pînă la 1764” (1902); „Ierarhia românilor din Ardeal și Un-

garia" (1904); „Încercare de istoria romînilor pînă la 1382" (1912).

**Buneakovski**, Viktor Iakovlevici (1804—1889), matematician rus, membru al Academiei de Științe din Petersburg, autor al unor importante lucrări în domeniul calculului probabilităților și al aplicațiilor lui în asigurări, demografie etc. În analiza matematică a stabilit (1859) inegalitatea

$$\left( \int_a^b f(x) g(x) dx \right)^2 \leq \int_a^b f^2(x) dx \int_a^b g^2(x) dx.$$

Uneori inegalitatea lui **B.** este greșit atribuită matematicianului german H. Schwartz, în lucrările cărui se întâlnește din anul 1884. Alături de M. V. Ostrogradski și P. L. Cebîșiov, **B.** a pus bazele predării matematicii în învățămîntul superior din Rusia.

**bune oficii** (DR.), mijloc de rezolvare pașnică a diferendelor dintre state, constînd în demersuri diplomatice întreprinse de un al treilea stat, în scopul inițierii sau reluării tratativilor diplomatice directe de către statele între care există diferendul, fără însă ca statul terț să participe la tratative, ca în cazul mediației.

**Bunescu**, Marius (n. 1881), pictor realist român, maestru emerit al artei din R.P.R. A studiat la München și la Paris. Autor de portrete, de compoziții, dar mai ales de peisaje urbane și marine („Peisaj la Sulina", 1927; „Iarna la București", 1926; „Bucureștii în construcție", 1959 ș.a.), construite viguros, cu forță de evocare și realizate într-un colorit sobru. A fost mulți ani director al Muzeului Simu, iar din 1949 este șef al Galeriei naționale a Muzeului de artă al R.P.R.

**Bunin**, Ivan Alekseevici (1870—1953), scriitor rus. A debutat ca poet în 1887. În 1897 a publicat primul volum de nuvele. A făcut parte din cercul literar „Sredă" și a colaborat la almanahul „Znanie", condus de M. Gorki. În nuvelele și povestirile sale, **B.** a zugrăvit realist viața grea a țărănimii și năzuințele ei lipsite

de perspectivă („Satul", 1909—1910), pătrunderea capitalismului la sate („Minereul", 1900; „Drum nou", 1901) și decăderea morală a burgheziei („Frații", 1914; „Domnul de la San Francisco", 1915). După Marea Revoluție Socialistă din Octombrie a emigrat în Franța (1920). În lucrările scrise în emigrație, **B.** a evocat mai ales timpul cît a trăit în patrie („Dragostea lui Mitin", 1925; „Lika", 1939). A fost un maestru al povestirii scurte și al liricii peisagiste. O parte din operele lui au fost traduse și în romînește. Premiul Nobel (1933).

**Bunsen** [búnzən], Robert Wilhelm (1811—1899), chimist german. Unul dintre marii chimiști ai secolului al XIX-lea,



R. W. Bunsen

care a făcut cercetări numeroase și fundamentale în diverse ramuri ale chimiei, mai ales în domeniul derivaților organoarsenici și al fotochimiei. Împreună cu Kirchhoff a pus bazele analizei spectrale, descoperind elementele rubidiul și cesiul. Autor al unor invenții care îi poartă numele (pila electrică, becul cu gaz, regulatorul termic, calorimetrul și fotometrul).—*Bec B.*, arzător de gaz folosit în laborator, constituit dintr-un tub de metal prevăzut la partea inferioară cu un ajutor (orificiu) prin care trece un gaz combustibil ce se amestecă cu aer. Gazul, aprins la capătul de sus al tubului, arde. *Becul B.* este folosit în laborator ca lampă de încălzit.

**búnuri** (EC.), mijloace de satisfacere a unor nevoi sociale sau individuale. **B.** se întîlnesc sub formă naturală sau ca produs al muncii omenești. Ele pot fi *mijloace de producție*,

care servesc consumului productiv, sau *bunuri de consum*, care servesc consumului individual.—*Bunuri de consum*, produse destinate consumului individual al membrilor societății. Se produc în agricultură, industria ușoară, industria alimentară etc.

**Bunyan** [bániən], John (1628—1688), scriitor englez, autodidact, puritan, închis în timpul Restaurăției pentru părerea sa neconformistă. A rămas celebru prin „Călătoria pelerinului" (1678, trad. rom. 1915), lucrare concepută în închisoare și scrisă sub forma unei alegorii religioase, care cuprinde ascuțite accente satirice îndreptate împotriva celor puternici și exprimă o caldă simpatie pentru omul simplu.

**Buonarroti**, Filippo Michele (1761—1837), conducător al mișcării revoluționare din Franța și din Italia, prieten și discipol al lui Babeuf și propagandist al ideilor acestuia.

În timpul revoluției franceze a fost iacobin și apoi babuvist, participînd la răscoala babuvistă (1796). Mai tîrziu, deși a trăit în emigrație, a fost sufletul tuturor organizațiilor carbonare. Cartea sa „Conspirația egalilor, denumită conspirația lui Babeuf", apărută în 1828, a avut un rol important în răspîndirea ideilor comuniste ale lui Babeuf. Întors în Franța după revoluția din iulie 1830, s-a bucurat de un mare prestigiu în organizațiile secrete ale timpului.

**Buonarroti Michelangelo v. Michelangelo.**

**Burada**, Teodor T. (1839—1923), istoriograf al teatrului și al muzicii romînești și folclorist român. A scris „Almanah muzical" (apărut în anii 1875—1877), „Istoria teatrului în Moldova" (1915—1922), „Scrierile muzicale ale lui Dimitrie Cantemir" (1911), „Cronica muzicală a orașului Iași 1780—1869" (1888) etc. A fost membru corespondent al Academiei Romîne.

**buráj** (MINE) 1. V. *burare*. 2. Dop de material inert rezultat în urma burării. Se numește și *fultuială* sau *astupuș*.

**buráre** 1. (MINE) Operația de umplere cu material inert (argilă umedă, nisip cuarțos,

praf de rocă, apă etc.), numit material de buraj, a porțiunilor neocupate cu explozivi dintr-o gaură de mină sau o sondă de minare ori a căilor de acces la o cameră de minare, astfel ca explozia să se producă într-un spațiu bine închis și efectul de rupere a rocilor înconjurătoare să fie cât mai mare. Sin. *buraj*. 2. (C.F.) *Burarea căii*, operația de îndesare a balastului sub traverse, pentru a aduce linia de cale ferată la nivelul stabilit prin proiect și pentru a se menține în aceeași stare în timpul circulației vehiculelor. Se execută manual, cu ciocanul de burat, sau mecanic, cu mașini speciale, acționate electric sau cu aer comprimat.

**burát** (IND. ALIM.), mașină de cernut, folosită în industria morăritului și în panificație.

**burátic** v. **brotăcel**.

**Burbank** [*bábęnc*], Luther (1849—1926), renumit selecțio-



L. Burbank

nator darvinist american. A lucrat în localitatea Santa Rosa din California, unde a creat numeroase forme noi de pomi fructiferi, de legume, de flori, de plante agricole (ex. pruna fără simbură, *plumcotul*, un hibrid între prunul japonez și cais, piersica cu simbură de migdal, mura albă, cactusul fără spini etc.). Metodele de bază folosite în lucrările sale au fost hibridarea îndepărtată și selecția.

**Burcă**, Constantin (1912—1936), erou al războiului antifascist din Spania (1936—1939). Încă din tinerețe, ca ucenic în Atelierele C.F.R. Pașcani, **B.** a activat în Uniunea Tineretului Comunist din România și în sindicatul lucrătorilor ceferiști. În zilele eroicelor lupte ale ceferiști-

lor din ianuarie—februarie 1933, el și-a desfășurat activitatea revoluționară printre tinerii muncitori și a fost primit, puțin

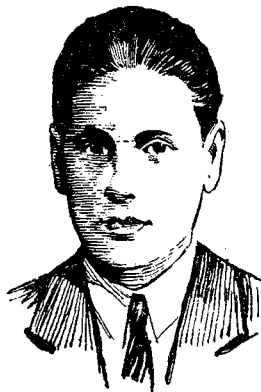

C. Burcă

timp după aceea, în rândurile Partidului Comunist din România. La chemarea partidului, a plecat cu primul grup de voluntari în Spania, unde s-a încadrat într-una din unitățile brigăzilor internaționale. A căzut eroic în luptele din Estremadura.

**Burdenko**, Nikolai Nilovici (1876—1946), chirurg sovietic, fondatorul școlii sovietice de neurochirurgie. A fost membru al Academiei de Științe a U.R.S.S., Erou al Muncii Socialiste, om de știință emerit al R.S.F.S.R. și director al Institutului de neurochirurgie, instituție care îi poartă numele. A făcut cercetări experimentale și clinice asupra proceselor neuroumorale, tumorilor și trau-



N. N. Burdenko

matismelor sistemului nervos central. A elaborat tehnica bulbotomiei.

**burdigalián** (STRAT.), al doilea subetaj al miocenului, reprezentat prin nisipuri, gresii, conglomerate etc. cu faună de echinide, lamelibranhiate, gaste-

ropode etc. În R.P.R., **b.** apare în bazinul Petroșenilor, în nord-vestul Transilvaniei, pe Valea Prahovei (reg. Ploiești), pe culmea Pietricica (reg. Bacău) etc.

**Burebista** (? — c. 44 î.e.n.), unul dintre cei mai de seamă conducători ai geto-dacilor (c. 70—44 î.e.n.). Sub conducerea lui a fost realizată o vastă uniune de triburi carpto-dunărene. A distrus formațiunile politice ale celților din preajma Daciei și a supus influenței sale cetățile grecești de pe litoralul Mării Negre. A organizat o puternică armată și a pus bazele statului sclavagist începător geto-dac, care se întindea din munții Slovaciei și Dunărea mijlocie pînă la Hemus și Marea Neagră, dar care s-a destrămat după moartea lui Burebista.

**burelét** (ZOOTEHN.), cută a pielii, de formă semicirculară, la extremitatea inferioară a membrilor animalelor. Are rolul de generator al părții cornoase a copitei sau al unghiei.

**burét** (IND. TEXT.) 1. Fire neuniforme, obținute din deșeuri de mătase naturală, care provin din gogoși diforme, duble, perforate, pătate etc., supuse unei macerări, unei destrămări și curățiri. 2. Tesătură cu aspect zgrunțuros, fabricată din firele descrise mai sus.

**burete-de-măre** (ZOOLOG.; *Euspongia officinalis*), animal din familia spongierilor, care are scheletul alcătuit dintr-o rețea compactă de fibre subțiri, moi, elastice și rezistente, strîns unite de spongină (substanță organică secretată de celule speciale, dispuse în tot lungul fibrelor). Trăiește în colonii masive, sub formă de tufe fixate pe stîncile submarine din mările calde. Scheletul buretelui-de-mare, datorită proprietății pe care o are de a absorbi lichidele, este folosit ca obiect de toaletă, la ștersul tablei de scris etc.

**buréză** (C.F.), mașină folosită pentru burarea căii, prevăzută cu ciocane de burat, care acționează prin vibrație de o parte și de alta a traversei. La C.F.R. se folosește bureza sistem „Matisa”, care execută burarea unei traverse în 8—10

secunde și care se deplasează singură pe linie.

**burg**, așezare fortificată, cu caracter militar sau administrativ, în apusul Europei, în perioada feudalismului timpuriu. În sec. XI—XII, ca urmare a stabilirii meșteșugarilor și negustorilor în jurul lor, **b.** s-au transformat în orașe medievale.

**Burgas**, oraș în R. P. Bulgaria, port la Marea Neagră. 72 800 loc. (1956). Industrie alimentară, textilă, de construcții navale, de vagoane, de aparate electrotehnice. Centru de pescuit. Prin port se exportă tutun, conserve, concentrate miniere.

**Bürger** [*bürgər*], Gottfried August (1747—1794), poet liric german, reprezentant al curentului literar „Sturm und Drang” („Furtună și avânt”). Lirica sa are caracter antifeudal și militează pentru ideile revoluției burgheze. Din elemente folclorice a creat balada germană cultă („Lenore”, 1773; „Vânătorul sălbatic”, 1786). Prelucrarea povestirii fantastice „Uimitoarele călătorii și aventuri, pe uscat și pe apă, ale baronului von Münchhausen” (1786, ult. trad. rom. 1960) a devenit o carte populară.

**Burghele**, Teodor (n. 1905), chirurg român, membru corespondent al Academiei R.P.R., profesor universitar, rector al Institutului medico-farmaceutic din București. Cercetările sale principale sînt în domeniul urologiei și al chirurgiei cardiovasculare. A publicat numeroase lucrări privitoare la tuberculoza renală, tratamentul chirurgical al stenozei mitrale, al pericarditei etc. Op. pr.: „Vitaminele în chirurgie” (1944), „Urgențele în urologie” (1956, în colaborare), „Actualități de cardiologie” (1957, în colaborare).

**burghezie** (it. *borghesia*, din germ. *Burg* „oraș”), clasa dominantă în societatea capitalistă, proprietară a principalelor mijloace de producție, pe care le folosește în scopul obținerii de profit prin exploatarea muncitorilor salariați. **B.** a apărut în cadrul orînduirii feudale, în procesul diferențierii micilor producători de mărfuri, și s-a format ca clasă în perioada

așa-numitei acumulări primitive a capitalului. În lupta sa împotriva feudalismului, pentru înlăturarea barierelor pe care relațiile de producție feudale le puneau în dezvoltarea forțelor de producție, **b.** a jucat un rol progresist. O dată cu dezvoltarea capitalismului, **b.** s-a transformat dintr-o forță progresistă într-o forță reacționară, care frînează în mod artificial progresul social, determinînd astfel ascuțirea contradicțiilor proprii capitalismului. Pentru a înlătura nobilimea feudală și a veni la putere, **b.** a folosit lozincă ademenitoare „libertate, egalitate, fraternitate”. Dar, în realitate, în orînduirea burgheză în loc de egalitate s-a format o nouă și adîncă prăpastie a inegalității sociale și economice, iar în loc de fraternitate domnește o luptă de clasă înverșunată. Între diferențierii capitaliști și între diferitele pături ale **b.** se ascute lupta de concurență pentru obținerea unui profit cît mai mare. Prin intrarea capitalismului în stadiul său imperialist către sfîrșitul sec. al XIX-lea, s-a accentuat caracterul parazită, reacționar și antidemocratic al **b.** În imperialism, ca urmare a dominației monopolurilor și a capitalului financiar, un grup restrîns al burgheziei monopoliste domină viața economică și politică a țării, formînd oligarhia financiară și reprezentînd pătura cea mai reacționară. Burghezia monopolistă a devenit o excrescență inutilă pe organismul social, de prisos pentru procesul de producție. Uzinele și fabricile sînt conduse de directori, ingineri și tehnicieni salariați. Ea duce un mod de viață parazită, înghițind, împreună cu slugile ei, o parte considerabilă din venitul național, creat prin munca proletarilor și țăranilor. Principala forță care luptă împotriva **b.** pentru desființarea exploatării omului de către om este proletariatul, singura clasă consecvent revoluționară, care poate asigura progresul social. Domanția atotputernică a unui grup restrîns de monopolști ascute însă și contradicțiile dintre diferite pături ale burgheziei. Jugul ma-

rilor monopoluri devine tot mai apăsător pentru toate păturile națiunii. Atotputernicia monopolurilor aduce un prejudiciu tot mai mare intereselor maselor largi ale țăranimii și unor largi pături ale burgheziei mici și mijlocii. În consecință, paralel cu ascuțirea principalei contradicții de clasă a societății burgheze, contradicția dintre muncă și capital, în etapa actuală a crizei generale a capitalismului se adîncește contradicția dintre mînunchiul de monopolști și toate păturile poporului. În funcție de sfera de investiție a capitalului, burghezia se împarte în *b. industrială, comercială, bancară și sătească*. Sursa veniturilor tuturor acestor categorii ale **b.** este plusvaloarea, creată de muncitori în procesul de producție. Mersul obiectiv al dezvoltării istorice a condamnat **b.** la pieire. Pentru prima dată în lume, **b.** a fost doborîtă de la putere și desființată ca clasă în U.R.S.S., în urma Marii Revoluții Socialiste din Octombrie 1917. După al doilea război mondial, **b.** a fost înlăturată de la putere și desființată ca clasă în țările de democrație populară din Europa și din Asia. În R.P.R., marea burghezie a fost lichidată ca clasă în urma naționalizării principalelor mijloace de producție de la 11 iunie 1948. Față de burghezia satelor (chiaburimea), P.M.R. a dus o politică de îngrădire și eliminare treptată, iar apoi, pe baza succeselor dobîndite în construirea socialismului la orașe și sate, s-a trecut la lichidarea ei ca clasă prin aplicarea prevederilor decretului Prezidiului M.A.N. din martie 1959, creîndu-se posibilitatea ca fostele elemente exploatoare să-și asigure existența prin muncă proprie. În prezent, ca urmare a lichidării **b.** ca clasă, în R.P.R. nu mai există clase antagoniste.—*B. compradoră*, partea cea mai reacționară a burgheziei din țările coloniale, care, împreună cu elementele feudale, favorizează expansiunea capitalului străin, jefuirea bogățiilor țării și exploatarea crîncenă a populației muncitoare de către imperialiști. Împreună cu elemen-

tele feudale constituie principalul sprijin al imperialismului în țările coloniale și este împotriva luptei de eliberare națională. Spre deosebire de aceasta, *b. națională* din țările coloniale și dependente care nu este legată de cercurile imperialiste și care este interesată să participe la lupta de eliberare națională poate juca un rol progresist. Dar burghezia națională are un caracter dublu: ea înclină nu numai spre realizarea sarcinilor fundamentale ale revoluției anti-imperialiste, antif feudale, fiind obiectiv interesată în aceasta, ci, pe măsura ascuțirii contradicțiilor sociale, și spre concilierea cu imperialismul și cu feudalismul. Gradul în care burghezia națională participă la lupta antiimperialistă și antif feudala diferă de la o țară la alta și depinde de raportul forțelor de clasă, de trăinicia alianței clasei muncitoare cu țărănimia, de tradițiile istorice ale burgheziei respective, de raportul de forțe pe plan internațional etc. — *B. liberală*, parte a burgheziei care, în perioada luptei revoluționare împotriva feudalismului, a revendicat un regim parlamentar constituțional. A avut la început un rol progresist, apoi, pe măsura ascuțirii contradicțiilor de clasă, temându-se de mișcarea revoluționară a maselor, a pactizat cu moșierimea, devenind profund reacționară. În epoca imperialismului, a crizei generale a capitalismului, *b.l.* din metropole a trecut față pe poziții ultrareacționare, ducând o politică conservatoare, militaristă, fascistă.

**Burghiba**, Habib (n. 1903), om politic tunisian, președinte al republicii Tunisia (din 1957) și președinte al Consiliului de Miniștri.

**burghiu 1.** (TEHN.) Sculă de așchiere, folosită pentru executarea găurilor cilindrice în plin. Are forma unei tije, prevăzută la un capăt cu unul sau cu mai multe tășuri. Forma geometrică a acestui capăt se construiește în funcție de duritatea materialului supus găuririi.—*B. de filetat v. tarod.*  
**2.** (EXPL. PETR., MINE) *Burghiu de foraj* (sau *pentru pământ*),

unealtă de formă elicoidal-conică, elicoidal-cilindrică, melconică, melc-cilindrică, cu taler, cu cutie etc., folosită pentru săpat găuri în terenuri cu consistență slabă sau semitamare. Se înșurubează la prăjinile de foraj

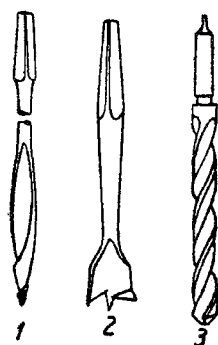

Burghie

1, 2 — burghie pentru lemn;  
3 — burghiu pentru metale

și este manevrat o dată cu acestea, prin rotire de către lucrătorii de la suprafață.—*B. de instrumentație*, unealtă confecționată din oțel rotund, îndoit în formă de elice; se montează la partea inferioară

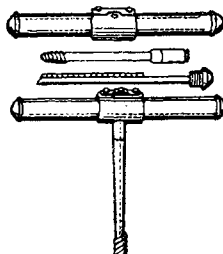

Burghiu de creștere

a garniturii de prăjini de instrumentație și servește la afinarea depunerilor din gaura de sondă. **3.** (SILV.) *Burghiu de creștere*, instrument de oțel, în formă de spirală, cu vârful și muchiile ascuțite, gol în interior, cu ajutorul căruia, prin mișcarea de înșurubare ce i se imprimă, se scot din trunchiul arborilor, în sens radial, probe pentru studiul creșterii în diametru și pentru determinarea vârstei.

**Burgos**, oraș în nordul Spaniei. 83 230 loc. (1958). Industrie ușoară și alimentară. Capitala regatului Castiliei în sec. al XI-lea. Catedrală gotică (sec. XIII—XIV). În timpul războiului civil (1936—1939) a fost sediul guvernului fascist.

**Burgtheater**, teatrul de stat din Viena. Întemeiat ca teatru de curte în 1741, sub domnia Mariei Tereza, s-a dezvoltat ca teatru al burgheziei. Deși păstrează vechile tradiții, **B.** își înnoiește continuu repertoriul și arta scenică.

**Burgundia**, veche provincie istorică din sud-estul Franței. Își datorează numele burgunzilor. Ocupată de franci (534), **B.** a făcut parte din regatul merovingian și din Imperiul carolingian. După destrămarea Imperiului carolingian, s-au constituit aici mai multe formațiuni politice, printre care mai importante au fost regatul **B.**, vasal Imperiului romano-german, și ducatul **B.**, vasal Franței. Apanaj al regilor Franței din 1363, ducatul **B.**, care, în sec. al XV-lea, cuprindea și Țările de Jos, Luxemburgul și alte posesiuni, a avut rolul de frână în politica de centralizare a Franței. După dezmembrarea statului burgund în urma înfringerii de la Nancy (1477), **B.** a fost alipită Franței.

**burgunzi**, neam germanic, federat al Imperiului roman, așezat la începutul sec. al V-lea în stînga Rinului și apoi în Savoia. Aici **b.** au întemeiat un regat, înglobat în regatul franc (534).

**huri**<sup>1</sup>, trib daco-getic care ocupa, în sec. al II-lea e.n., regiunea din preajma Oltului (în Muntenia). Așezarea principală a tribului era, probabil, *Buridava*. La sfîrșitul sec. al II-lea se constată prezența altor **b.** la nordul granițelor provinciei romane Dacia, în regiunile populate de *iazigi*.

**huri**<sup>2</sup>, coloniști olandezi, stabiliți, în sec. XVII—XVIII, în regiunea Capului Bunei Speranțe, pe un teritoriu care astăzi face parte din Republica Sud-Africană. După ocuparea Coloniei Capului de către englezi, **b.** s-au retras spre interiorul Africii, creînd, pe la mijlocul sec. al XIX-lea, republicile Transvaal și Orange. La sfîrșitul sec. al XIX-lea, imperialiștii englezi, conduși de J. Chamberlain și C. Rhodes, urmărind să pună stăpînire pe bogatele zăcăminte de aur și de diamante din republicile bure, au pornit un război de

cotropire a acestora (1899—1902). După o înverșunată rezistență a **b.**, englezii au ocupat republicile bure, transformându-le în colonii engleze.

**Burian**, Emil František (1904—1959), regizor, actor, dramaturg și compozitor cehoslovac. A fost întemeietorul și conducătorul teatrului progresist „D. 34”. **B.** s-a remarcat printr-un stil al punerii în scenă inventiv, deși influențat uneori de soluții formaliste. Atașat de mișcarea muncitorească, **B.** a slujit prin arta sa lupta antifascistă, iar după eliberarea de sub jugul hitlerist a fost unul dintre conducătorii și îndrumătorii principali ai teatrului cehoslovac.

**Buridan** [būridá], Jean (c. 1300—c. 1360), filozof scolastic nominalist francez. A scris comentarii la operele lui Aristotel, lucrări de logică și de fizică. După spusele contemporanilor săi, **B.** ar fi susținut că un măgar pus între două căpițe de fin absolut identice (adică supus acțiunii a două forțe egale) ar pieri de foame, deoarece nu s-ar putea decide pentru nici una dintre ele. Această anecdotă ridiculiza concepția mecanicistă a lui **B.** despre determinarea voinței de pe poziția tot atât de falsă a teologiei, care preconiza libertatea absolută a voinței.

**Buridava**, așezare daco-gețică pe valea Oltului, pe locul unde se află astăzi satul Stolniceni, comuna Rîureni, raionul Rîmnicu-Vâlcea. După ocuparea Daciei, romanii au construit aici un castru, ca punct de sprijin pe linia de apărare a Oltului (*limes Alutanus*).

**burin** 1. Unealtă de silex în formă de dălțiță, folosită din paleoliticul superior și pînă în neolitic la prelucrarea osului și lemnului. 2. (ARTE PLAST.) V. *dălțiță*.

**burlán** 1. (CONSTR.) Tub cu pereți subțiri și secțiunea cilindrică sau dreptunghiulară, executat din fontă neagră sau din tablă galvanizată, din tablă de zinc, din bazalt, azbociment sau materiale plastice, care servește la conducerea apelor de la jgheburile acoperișului clădirilor la pămînt. 2. (MINE)

*Burlan de aeraj*, tub de tablă subțire, lung de 2—4 m și cu diametrul de peste 300 mm, care face parte din conducta de aeraj a lucrărilor miniere în curs de săpare. 3. (EXPL. PETR.) *Burlan de foraj*, fiecare dintre tuburile de oțel de calitate superioară, care formează coloana de **b.** pentru tubarea găurilor de sonde, în scopul susținerii și consolidării acestora, pentru crearea posibilității de închidere prin cimentare a unor straturi de apă, pentru circulația fluidelor în gaura de sondă, pentru alcătuirea coloanelor de exploatare etc. — *B. de pistonat*, burlan cu lungimea de 12 m, făcînd parte din dispozitivul montat etanș la gura sondei, pe capul de erupție, pentru a permite introducerea pistonului sau a curățitoarelor de parafină fără pierderi de lichid și de gaze, iar în caz de erupție retragerea acestora în **b.**, pentru a putea manevra nestingherit capul de erupție. Este asamblat prin înșurubare la partea superioară cu ștergătorul de țitei, iar la cea inferioară cu capul de erupție. — *B. de șper*, unealtă constituită dintr-un burlan lung de 15—20 m, prevăzut la partea inferioară cu dinți încărcăți cu material dur și la partea superioară cu o reducție pentru înșurubarea lui la garnitura de prăjini de instrumentație. Este folosit în operațiile de curățire a sondei de depunerile de nisip.

**burlésc** (ital. *burlesco*, din *burlare* „a glumi”, de la *burla* „farsă”), *teatru ~*, tip de teatru comic, izvorît din improvizațiile *commedie dell'arte*, caracterizat prin șarjarea ostentativă a situațiilor comice.

**burléscă**, compoziție muzicală cu caracter umoristic. A fost folosită inițial în muzica de scenă, iar apoi preluată de muzica instrumentală și simfonică.

**Burnas**, partea de sud a Cîmpiei Romîne, între lunca Dunării și linia Cîlniștea-Argeș. Cîmp neted și înalt care domină regiunile înconjurătoare (c. 90 m altitudine). Cernoziomuri levigate. Culturi cerealiere și pomicole.

**Burnelle** [būrnél], Ernest (n. 1908), președinte al P.C. din Belgia. Membru al Partidului Comunist din Belgia din 1938.



E. Burnelle

În timpul ocupației fasciste a luat parte activă la mișcarea de rezistență. Din 1946 este membru al C.C., iar din 1954 al Biroului Politic al C.C. al P.C. din Belgia.

**Burns** [bānz], Robert (1759—1796), poet scoțian, fiu al unui fermier sărac. Manifestînd simpatie pentru revoluția franceză, și-a atras ura claselor exploatare, pe care le-a condamnat vehement („Cei doi cîini”, „Pomul libertății”, epigrame). A închinat versuri

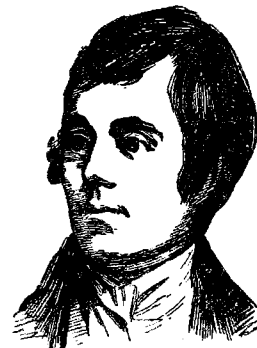

R. Burns

muncilor agricole („Seară de sîmbătă în coliba țaranului”), naturii și vieții rurale, tragiceii istorii a poporului scoțian, maselor populare oprimate. Încrederea sa în forțele poporului și-a găsit expresia în balada „John Bob-de-Orz”. Scrise în cea mai mare parte în dialect scoțian, poeziile lui **B.** sînt considerate capodopere ale literaturii engleze. În 1959 și 1960 au apărut în limba romînă culegeri din poeziile lui **B.** A fost unul dintre poeții preferați ai lui K. Marx.



**Burow**, soluție ~ (FARM.), soluție apoasă de acetat de aluminiu, cu efecte antiinflamatorii. Se folosește extern, prin aplicarea de comprese pe locul inflammat.

**bursa muncii** (EC.), instituție specifică țărilor capitaliste, care are atribuția de a înregistra pe șomeri și de a media obținerea unei slujbe. Aceste instituții percep taxe ridicate de la muncitorii care le solicită serviciile, silesc pe muncitori (sub amenințarea excluderii din listele bursei muncii și deci a pierderii oricărei speranțe de a primi de lucru) să lucreze în orice condiții pentru capitaliști, contribuind în felul acesta la scăderea generală a salariilor și la creșterea profitului capitalist.

**bursă 1.** Ajutor material acordat de stat în mod regulat elevilor, studenților și aspiranților pentru întreținerea lor la studii. Sistemul burselor a luat o mare amploare în țările socialiste. În R.P.R. sînt bursieri toți elevii din școlile profesionale, elevii merituosi cu greutăți de ordin familial din învățămîntul de cultură generală, artistic și pedagogic, precum și majoritatea studenților cu rezultate bune la învățătură. **2.** (EC.; în capitalism) Instituție oficială unde se negociază valută străină și hîrtii de valoare (*bursă de valori*) sau unde se desfășoară tranzacții de mărfuri (*bursă de mărfuri*), realizîndu-se profituri din specularea diferenței dintre prețul existent în momentul încheierii tranzacției și cel din momentul efectuării propriu-zise a ei. Marii capitaliști pot determina, prin cumpărări sau vânzări masive de mărfuri, o urcare sau o scădere artificială a prețurilor la **b.**, influențîndu-i astfel cursul în interesul lor. Speculațiile de **b.** aduc profituri marilor monopoliști și duc la ruina întreprinzătorilor mici și mijlocii. Pentru prima oară, bursele au apărut în sec. al XV-lea, la Veneția, Florența și în alte orașe italiene. Apoi au apărut și la Bruges, Londra, Anvers, Lyon etc. În Rusia, prima **b.** a fost organizată de Petru I, la Petersburg, în

1705. În România, primele burse au fost înființate prin legea din 4 iulie 1881. — *Bursă neagră*, piață clandestină unde se negociază, la prețuri de speulă, valori (devize, metale prețioase etc.) sau mărfuri care se găsesc greu pe piață sau a căror comercializare de către particulari este interzisă de lege. **3.** (HORT.) *Bursă de rod*. v. *pungă de rod*.

**bursuc** v. *viezure*.

**buruiănă**, plantă străină într-o cultură agricolă, care produce pagube, consumînd apa și substanțele nutritive din sol, și care duce la scăderea recoltelor (ex. pirul, pălămida, ciurlanul etc.).

**Burundi**, stat în Africa ecuatorială, situat între republicile Congo, Tanzania și Ruanda. Suprafața: circa 28 000 km<sup>2</sup>. Populația: circa 2 200 000 loc. (1960). Capitala: *Usumbura*. Țara are un relief muntos și un climat ecuatorial musonic, fiindu-i specifice savanele de munte și pădurile tropicale. **B.** este o țară agrară înapoiată; se cultivă sorg, porumb, manioc, grâu, fasole, cartof dulce etc. Exportă: cafea, bumbac, tutun etc. Populația se ocupă și cu creșterea animalelor, pescuitul, extracția unor mineruri (staniu, wolfram, tantal, columbit, aur).

— *Istoric.* Împreună cu Ruanda, Burundi a devenit, în a doua jumătate a sec. al XIX-lea, obiectul disputei dintre colonialiștii belgieni, englezi și germani, revenind acestora din urmă. Prin tratatul de la Versailles din 1919 a fost predat Belgiei, devenind, în 1922, teritoriu sub mandat, iar după al doilea război mondial teritoriu sub tutela Belgiei. Lupta maselor populare din **B.** pentru libertate a fost încununată de succes în 1962, cînd, conform hotărîrii O.N.U., s-a acordat independența statelor Ruanda și Burundi. **B.** este un regat.

**Busch** [*buș*], Wilhelm (1832—1908), desenator, pictor și poet german. Este autorul unor celebre cicluri de desene umoristice însoțite de versuri satirice, în care a făcut o virulentă critică socială antiburgheză și anticlericală („Max și Moritz”, 1858; „Sfîntul Anton din Padua”, 1870; „Cuvioasa Elena”, 1872; „Pater Filucius”, 1873 și altele).

**Bush** [*buș*], Alan (n. 1900), dirijor, compozitor și pianist englez. A înființat la Londra, în 1936, o asociație muzicală muncitorească. A creat lucrări cu tematică progresistă (simfonia „Nottingham”, 1949; opera „Wat Tyler”, 1950), cantate, muzică de cameră și de scenă, prelucrări după cîntece populare engleze etc.

**bushel** [*bușl*] (METROL.), unitate de măsură pentru capaci-



tate, folosită în Anglia, S.U.A. și în alte cîteva țări care aplică sistemul metric englez (Australia, Canada etc.). Un **b.** englez = 36,368 l; un **b.** american = 35,238 l.

**busolă 1.** (FIZ.) Instrument care arată nordul (respectiv sudul) magnetic și care, în forma sa cea mai simplă, este constituit dintr-un ac magnetic mobil în jurul unui ax vertical, așezat în centrul unui cadru pe care sînt indicate punctele cardinale. Sub influența cîmpului magnetic terestru, acul se fixează pe direcția meridianului magnetic. A fost in-

ventată de chinezi încă în sec. al III-lea î.e.n.—*B. de declinație*, busolă folosită la măsurarea declinației magnetice într-un loc dat.—*B. de înclinație*,

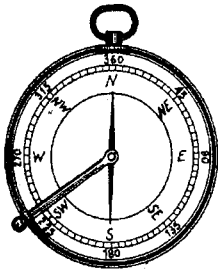

Busolă de înclinație

busolă care servește la măsurarea înclinației magnetice într-un loc dat; este formată dintr-un ac magnetic, care se poate roti față de un cadran așezat în planul vertical.—*B. electrică*, busolă în care acul magnetic este înlocuit cu o bobină, prin care trece un curent electric, sau cu un electromagnet. **2.** (GEOL.) *Busolă geologică*, instrument pentru determinarea poziției (direcția și înclinarea) stratelor și pentru orientarea cercetătorilor pe teren și pe hartă față de punctele cardinale. E formată dintr-un disc împărțit în 360° sau 400°, dintr-un ac magnetic mobil și un clinometru (care servește la măsurarea unghiurilor în plan vertical). *B. g.* are numerația în sens invers față de mersul acelor unui ceasornic,

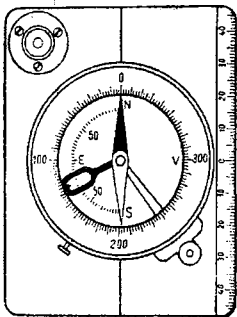

Busolă geologică

iar cadrul extern este de formă dreptunghiulară. **3.** (NAV., AV.) *Busolă giroscopică*, instrument constituit dintr-un giroscop, suspendat astfel încât să-și orienteze axa în direcția meridianului geografic. Se utilizează pe navele maritime sau pe avioane și are proprietatea că indicațiile sale nu sînt

influențate de magnetismul metalelor de pe navă. Sin. *compas giroscopic, girobusolă*.

**Busoni**, Ferruccio Benvenuto (1866—1924), compozitor, pianist și muzicolog italian. Autor al unor transcripții din muzica lui Bach.

**bust**, reprezentare în sculptură, în pictură sau în desen a părții superioare a corpului omenesc, adică a capului împreună cu o parte din umeri și uneori și din brațe. Termenul tinde să desemneze în special portretul sculptat.

**busuiocă de Bohotin v. tămioasă de Bohotin**.

**busuioc** (BOT.; *Ocimum basilicum*), plantă erbacee anuală din familia labiatelor, originară din India și din China, cu tulpina dreaptă, în patru muchii, păroasă, cu frunze opuse ovale, dințate și lucioase. Florile, mici, albe sau roz, au un miros plăcut caracteristic. Se cultivă mai ales în grădini, ca plantă decorativă și meliferă.

**bușon** (ELT.), corp cilindric de porțelan, care conține firul fuzibil calibrat (corespunzător curentului electric nominal) al unei siguranțe electrice. Sin. *patron*.

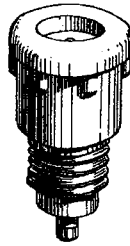

Bușon

**Bușteni**, oraș raional în reg. Ploiești, la poalele munților Bucegi. 9 540 loc. (1961). Stațiune climatică. Fabrică de hirtie.

**butadienă** (CHIM.), hidrocarbură aciclică nesaturată, cu două duble legături conjugate,  $CH_2 = CH - CH = CH_2$ . Este un gaz incolor, insolubil în apă, solubil în alcool, eter și hidrocarburi, cu proprietăți chimice specifice, datorită dublelor legături conjugate. Se găsește în cantități mici în gazele obținute la cracarea termică a hidrocarburilor. Industrial se obține prin dehidrogenarea catalitică a butanului sau a amestecului butan-butilene separat din gazele de cracare, prin dehidrogenarea și deshidratarea catalitică a alcoolului etilic și din acetilenă, prin tratare cu aldehidă for-

mică sau prin hidratare. Este un produs de mare importanță industrială, constituind materia primă pentru prepararea cauciucului sintetic. În R.P.R. se fabrică la Combinatul chimic Borzești.

**butaforie**, ansamblu de accesorii și elemente decorative (recuzită), utilizate în teatru și realizate, de obicei, din paste modelabile, din hirtie și clei.

**bután** (CHIM.),  $C_4H_{10}$ . Hidrocarbură aciclică saturată. Se cunosc doi izomeri: *b. normal*, cu catenă liniară, și *izobutanul*, cu catenă ramificată. Se găsește în gazele de sondă și în gazele de cracare, din care se separă prin distilare fracționată sub presiune (debutanizare). Se folosește la prepararea butadienei pentru cauciuc sintetic și a izobutanului, folosit la obținerea de carburanți cu cifră octanică ridicată. În amestec cu alte gaze servește drept combustibil (aragaz).

**butanol v. alcool butilic**.

**butaș** (VITICULT.), porțiune de coardă de un an, de lăstar sau de frunză detașată de planta-mamă, care, în condiții favorabile de lumină, de temperatură și de umiditate, produce rădăcini, formînd astfel o plantă nouă. Poate fi: *b. simplu*, cînd este alcătuit din coardă de un an sau din lăstar; *b. cu călcîi*, cînd este desprins de pe coarda-mamă

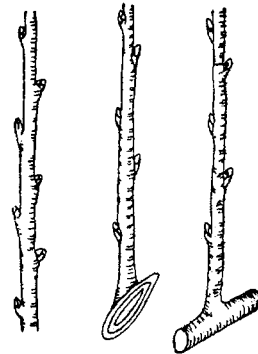

Butași

cu o porțiune din coarda de doi ani; *b. de frunze*, cînd prezintă la baza petiolului un mugure detașat de pe lăstar.

**butășire 1.** (HORT.) Mod de înmulțire a plantelor pe cale vegetativă, folosit numai la speciile care se înrădăcinează ușor (agriș, coacăz, crizantemă, trandafir). Se folosesc butași

din frunze, din ramuri de un an lemnificate, din lăstari semi-lemnificați sau verzi, precum și din rădăcini. **B.** se face afară, în aer liber, în pământ desfundat, în răsadniță și în seră. **2.** (VITICULT.) Mod de înmulțire a viței de vie prin butași (altoiți sau nu) proveniți din coarde de un an și prin butași proveniți din lăstari verzi sau din frunze cu un mugur la baza pețiolului.

**Buteanu**, Ioan (1821—1849), participant la revoluția de la 1848 din Transilvania. A făcut parte, împreună cu Avram Iancu și Al. Papiu-Ilarian, din gruparea strâns legată de popor și care ocupa o poziție înaintată în problema socială și în cea națională. În martie—aprilie 1848 s-a situat, pe poziția unirii forțelor revoluționare române cu cele maghiare. În 1849 a fost prins de trupele nemeșimii maghiare comandate de I. Hatvani și ucis.

**butelie** (TEHN.), recipient de sticlă sau de metal folosit pentru depozitarea și transportul fluidelor (lichide și gaze sub presiune), al materialelor granulare sau pulverulente.

**butelie de Leyda** (FIZ.), tip vechi de condensator electric,

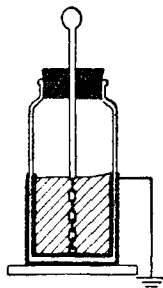

Butelie de Leyda

cilindric, de capacitate mică, cu armături metalice și cu dielectricul în formă de butelie.

**butelnic** (IND. LEMN.), unealtă în formă de sfredel, cu diametrul pînă la 3 cm, folosită în dulgherie și în rotărie.

**butenă** (CHIM.),  $C_4H_8$ . Olefină cu patru atomi de carbon și o dublă legătură. Se obține din gazele rezultate la cracarea țiteiului. Servește la prepararea butadienei. Sin. *butilenă*.

**buterolă** (MAȘ.), unealtă executată dintr-o bară scurtă din oțel de scule, cu o scobitură

în forma unei calote sferice la unul dintre capete, folosită la formarea capului închizător al niturilor. Sin. *căpuitor*.

**butil** (CHIM.),  $-C_4H_9$ . Radical organic monovalent obținut prin eliminarea unui atom de hidrogen din molecula butanului.

**butilenă** (CHIM.) v. *butenă*.

**butirăți** (CHIM.), săruri sau esteri ai acidului butiric. Unii esteri se folosesc ca esențe de fructe.

**butirici**, *acizi* ~, acizi organici aciclici saturați, cu patru atomi de carbon în moleculă. Se cunosc mai mulți izomeri, dintre care acidul *n-butiric*,  $CH_3-CH_2-CH_2-COOH$ ; este un lichid urit mirositor. Se găsește sub formă de trigliceridă în unt. Este întrebuințat la prepararea unor esteri, la decalcificarea pieilor și la fabricarea acetobutirului de celuloză.

**butirométru** (IND. ALIMENT.), instrument de sticlă gradat, folosit la determinarea conținutului de grăsime din lapte și din produse lactate (smîntînă, brînză, unt).

**butisă** (CONSTR.), pavea sau bloc de piatră cu lungimea de 1,5 ori mai mare decît a pieselor normale, folosită pentru a permite țeserea bună a pavajului sau a zidăriei și realizarea alternanței rosturilor. La pavajele executate cu pavele de tip transilvănean se mai folosește și o **b.** mare, așezată la marginea pavajului, pe rîndurile alternate cu cele la care se folosește **b.** obișnuită.

**Butkevici**, Vladimir Stepanovici (1872—1942), fiziolog și biochimist sovietic, membru al Academiei de Științe a U.R.S.S. Este cunoscut pentru lucrările sale despre chimismul și transformarea acizilor organici și a substanțelor proteice din plante.

**Butler** [*bátla*], Samuel (1835—1902), romancier și eseist englez. Utopiile sale fantastice („Erewhon“, 1872, și „Întoarcerea în Erewhon“, 1901) satirizează instituții din Anglia timpului său; romanul „Calea pe care merg toți pămîntenii“ („The Way of All Flesh“, 1903), critică severă a ipocriziei care domina în rela-

țiile familiale din epoca victoriană, este o importantă manifestare a literaturii engleze realiste.

**Butlerov**, Aleksandr Mihailovici (1828—1886), chimist rus, membru al Academiei de Științe din Petersburg, fondatorul teoriei structurii chimice, care stă la baza chimiei organice moderne. Pe baza



A. M. Butlerov

acestei teorii, **B.** a explicat numeroase fenomene din chimia organică, a prevăzut anumiți izomeri pe care i-a sintetizat, dovedind astfel că teoria structurii este un foarte bun instrument de cercetare și o călăuză sigură în experimentare. A sintetizat iodura de metilen; a descoperit trioximetilena (polimer al formaldehidei), din care a obținut apoi, prin acțiunea amoniacului, urotropina. **B.** a pus bazele teoretice și experimentale ale polimerizării olefinelor și teoriei tautomeriei. A creat cea mai puternică școală de specialiști ruși în chimia organică.

**butón 1.** (TEHN.) Piesă mică în formă de disc, de calotă sferică etc., prin apăsarea căreia se realizează fie comanda unei acțiuni mecanice, fie închiderea sau deschiderea unor contacte electrice în vederea transmiterii unui semnal, unei comenzi etc. Se utilizează mai ales *b. de declanșare*, *b. de comandă*, *b. de sonerie*. — *B. de manivelă*, fus încastrat la un capăt al manivelei, excentric față de axa de rotație a acesteia, care constituie pivotul articulației (cilindrice) între manivelă și bielă. **2.** (IND. TEXT.; la pl.) Aglomerări de fibre încălțite care rămîn între fibrele individualizate prin cardare în

filatura de bumbac și care apar în fir, stricându-i aspectul și uniformitatea. Sin. *nodulețe*.

**butúc** 1. Bucată dintr-un trunchi de arbore tăiat și curățat de crengi, cu lungimea până la un metru și grosimea mai mare de 20 cm. Poate fi folosit ca lemn de lucru (pentru doage, roți etc.), ca masă de suport în diferite operații (ex. **b. nicovalei**, **b. rotarului**, **b. măcelarului** etc.) și ca lemn de foc. 2. (TEHN.) Partea centrală a unei roți, a unui volant, a unui rotor etc., care servește la montarea acestora pe arbore sau pe osie. 3. (AV., NAV.) *Butuc de elice*, partea centrală a unei elice, pe care se montează palele și care se fixează la arborii portelice. 4. (IND. PIEL.) Suport alcătuit din cuburi de lemn uscat, de esență tare, lipite între ele și strinse cu un cerc de fier, pe care se face croirea și ștanțarea mecanică a pieilor pentru partea de sus a încălțăminteii. 5. (VITICULT.) a) Denumire generală dată organelor aeriene și subterane ale viței de vie în cultură. b) Individ izolat dintr-o plantație de viță cultivată.

**búturi** (SPORT), instalație alcătuită din trei bare așezate în formă de „H” pe linia de țintă a terenului de rugby, dintre care două sînt verticale, înalte de minimum 3,50 m, și una orizontală, care le unește, lungă de 5,65 m și așezată la o înălțime de 3 m de sol. **B.** folosesc pentru concretizarea loviturilor de picior, prin trecerea balonului în spațiul dintre cele două bare verticale și pe deasupra celei orizontale.

**Butureanu**, Vasile C. (1860-1940), mineralog și petrograf



V. C. Butureanu

romin. A fost profesor la Universitatea din Iași. A pu-

blicat numeroase studii și cercetări cu privire la petrografia rocilor cristaline din Munții Bistriței, la petrografia rocilor filonice din Carpații Orientali și la mineralele de mangan din țara noastră. S-a preocupat de valorificarea zăcămintelor de substanțe minerale utile din Moldova. A descoperit și a introdus în literatura mineralogică mondială un mineral nou, *ponitul*. Este unul dintre promotorii școlii românești de mineralogie.

**Buxtehude**, Dietrich (1637-1707), organist și compozitor preclasic german, de origine suedeză. A avut o puternică influență asupra lui J. S. Bach. A scris cantate, arii, muzică de cameră, numeroase lucrări pentru orgă (preludii, fugi, passacagii, suite etc.).

**Buyse** [*böisa*], Cyriel (1859-1932), scriitor naturalist flamand. A scris drame și peste 40 de nuvele și romane, în care a zugrăvit viața grea a muncitorilor și țăranilor din Flandra și grozăviile primului război mondial.

**búză** 1. (ANAT.) Fiecare dintre formațiile carnoase care delimitează gura și acoperă dinții. **B.** sînt folosite pentru supt, pentru prinderea alimentelor, pentru masticăție, mimică și în actul vorbirii. 2. (MED.) *Buză de iepure*, anomalie congenitală care constă în despicarea buzei superioare ca urmare a dezvoltării incomplete și a nesudării mugurilor care dau naștere feței. Poate fi unilaterală sau bilaterală. *B. de i.* simplă este numai la buza superioară. Cînd despicătura se întinde și de-a lungul bolții palatine, anomalia poartă numele de *gură de lup*. 3. (C.F.) *Buză de bandaj*, partea proeminentă a bandajului montat pe roțile vehiculelor de cale ferată, care servește pentru menținerea și conducerea vehiculului pe șină.

**Buzău**, afluent (334 km) pe dreapta al Siretului. Izvorăște din masivul Ciucaș și trece pe la nord de orașul Buzău. Cursul inferior este folosit parțial la irigații.

**Buzău**, oraș regional în reg. Ploiești, situat în apropierea riului Buzău; reședință

de raion. 52 330 loc. (1961), cu localitățile subordonate 77 270 loc. Important nod feroviar. Mori, prese de ulei și fabrici de paste făinoase. În anii regimului de democrație populară au fost construite noi întreprinderi (fabrică de mase plastice și o întreprindere metalurgică).—*Raionul B.*, cu 149 800 loc. (1961), are o economie bazată pe cultura viței de vie, a cerealelor și pe creșterea animalelor. Are întreprinderi de industrializare a lemnului.

**buzdugán** 1. Măciucă sau ghioagă scurtă, cu măciulie țintuită și cu șanțulețe sau tăiată în colțuri ascuțite, pentru a produce, prin lovire, o rană cît mai adîncă. Era folosită în evul mediu ca armă de luptă și ca simbol al puterii domnești. 2. Obiect de ceremonial, alcătuit dintr-o împletitură de spice, folosit în sudul Ardealului la sărbătorirea încheierii secerișului.

**Buzescu**, familie de mari boieri din Oltenia, cunoscută de la începutul sec. al XVI-lea. Cei mai însemnați membri ai ei au fost frații Preda, Radu și Stroe **B.**, care au deținut importante dregătorii în Țara Românească, în timpul lui Mihai Viteazul, și au fost colaboratori politici și militari de bază ai domnului. Ei au reușit să-și mărească puterea economică mai ales în urma *Legăturii lui Mihai*, devenind unii dintre cei mai puternici boieri ai țării. Cînd însă Mihai Viteazul a fost pe punctul de a pierde tronul Țării Românești, cei trei frați l-au trădat.

**Buzescu**, Aura (n. 1894), actriță romină, artistă a poporului din R.P.R. Interpretează cu o mare economie a mijloacelor de expresie și cu multă forță de interiorizare roluri din dramaturgia clasică („Regele Lear” de Shakespeare) și din cea contemporană („Cei din urmă” de Gorki, „O chestiune personală” de A. Stein, „Anii negri” de A. Baranga și N. Moraru). Laureată a Premiului de stat.

**Buziaș**, oraș raional în reg. Banat. 5 510 loc. (1961). Stațiune balneară cu ape minerale carbogazoase, indicate în tra-

tamentul bolilor aparatului circulator, locomotor, urinar, în gastrite hipoacide, colecistite cronice, în anemii, boli ginecologice etc. V. și a pe minerale.

**Bydgoszcz** [*bídgoŝci*], oraș în nordul R. P. Polone, port fluvial pe canalul cu același nume. 231 000 loc. (1960). Nod feroviar pe magistrala Varșovia-Berlin. Industrie electrotehnică, de mașini-unelte, biciclete, de prelucrare a lemnului, chimică și alimentară.

**Byrd** [*bəd*], Richard Evelyn (1888–1957), explorator polar american, amiral. În 1926 a efectuat primul zbor din lume deasupra polului nord. Între 1928 și 1947 a condus patru expediții în Antarctica pentru cercetări geologice și geofizice, pătrunzând adânc în interiorul continentului.

**Byron** [*báirən*], George Gordon, lord (1788–1824), poet englez, reprezentant al romantismului revoluționar. **B.** s-a născut dintr-o familie de aristocrați sărăciți. Devenit de tânăr membru al Camerei Lorzilor, el a luat aici apărarea celor asupriți. După ce a sprijinit mișcarea carbonarilor italieni, a luat parte la lupta de eliberare a poporului grec de sub jugul otoman și a murit la Missolonghi. Prima sa culegere de versuri, „Ceasuri de reverie” (1807), și satira „Barzi englezi și recenzenți scoțieni” (1809) sînt îndreptate împotriva poezilor din „Școala lacurilor”, care se deziceau de idealurile de libertate și de revoluția burgheză din Franța. În „Cîntec pentru luddiți” (1816) este descrisă revolta muncitorilor englezi împotriva exploatații

capitaliste, iar în poemul „Prizonierul din Chillon” (1816) este înfățișat destinul tragic al



G. Byron

patriotului elvețian Bonivard. În poemele romantice („Rătăcirile lui Childe Harold”, 1812–1818; „Ghiaurul”, 1813; „Corsarul”, 1814; „Lara”, 1814), **B.** a creat figura eroului romantic numit mai tirziu „byronian”, tînăr singuratic, neînțeles, adesea proscris, revoltat împotriva nedreptății și despotismului. Revolta lui **B.** este individualistă și anarhică, dar sinceră și cinstită. Poemele sale de tinerețe și solidarizarea cu mișcările proletariatului englez i-au atras dușmănia înaltei societăți britanice, care l-a silit să se exileze. Poezia scrisă în exil (în Elveția, Italia) e dominată de nota satirică. Cea mai de seamă operă din această perioadă este amplul poem satiric „Don Juan” (1819–1823). Străbătut de o neîntrecută vervă polemică, de un ascuțit spirit critic realist, poemul atacă vehement nu numai Anglia burgheză și viciile ge-

nerate de orînduirea ei socială, ci și abuzurile practice de guvernele statelor polițiste europene în numele „Sfintei Alianțe”. În dramele filozofice „Manfred” (1817) și „Cain” (1821), elogiul personalității revoltate se îmbină cu negarea divinității. Poezia lirică a lui **B.** dezvăluie, cu o excepțională vigoare a expresiei, profunzimea și originalitatea gândirii, lumea sensibilității delicate, a melancoliei și a pasiunilor puternice, zugrăvește cu măiestrie natura în culori violente și în forme deosebit de muzicale. Datorită caracterului ei militant, opera lui **B.** este subapreciată de critica burgheză contemporană. Largul ei răsunet și influența exercitată asupra literaturii multor țări nu pot fi însă contestate. Relevînd dramatismul sumbru și individualismul concepției lui **B.** despre viață, critica literară marxist-leninistă prețuiește însă personalitățile titanice și întregre create de el și privește opera sa ca pe o oglindire de un înalt nivel artistic a contradicțiilor epocii sale. Începînd din deceniul al patrulea al sec. al XIX-lea, s-au publicat la noi în țară numeroase traduceri din operele lui **B.** Poezia lui **B.** a influențat creația unora dintre poeții romantici romîni (ex. pe D. Bolintineanu în poemul „Conrad”).

**Bytom** [*bítom*], oraș în sudul R. P. Polone. 182 000 loc. (1960). Important centru al bazinului carbonifer silezian, centru pentru extracția mineurilor polimetalice, cu întreprinderi siderurgice, cocsochimice și constructoare de mașini.



**c** [ce], a patra literă a alfabetului limbii române; sunetele notate prin această literă, și anume: a) consoană ocluzivă velară surdă în toate pozițiile, afară de cele de sub *b* și *c*; b) consoană semiocluzivă prepalatală surdă înainte de *e*, *i*; c) consoană ocluzivă palatală surdă în grupările *che*, *chi*.

**C 1.** (MUZ.) **a)** Notăție literală pentru sunetul *do*. **b)** Semn pus la începutul unei piese muzicale, după cheie și armură, care arată că măsura este de patru timpi; tăiat în două cu o linie verticală reprezintă semnul măsurii de doi timpi, numită și *alla breve*. **2.** (MAT.) Semn pentru numărul 100 la romani (lat. *centum*).

**°C** (FIZ.), simbol pentru grad Celsius.

**cabălă** (ebr. *kabbala* „tra-diție”), doctrină mistică ezoterică a mozaismului, apărută în evul mediu. Cabaliștii invocau un așa-zis sens ocult al „Vechiului testament”, care l-ar dubla pe cel textual. Ei foloseau alegorii, și îndeosebi o simbolistică fantastică a numerelor și a literelor, pentru a înfățișa natura ca o emanație a divinității. Prin **c.** se urmărea țelul reacționar al sporirii autorității rabinilor asupra poporului.

**cabaline** (ZOOTEHN.), denumire generică dată, în limbajul științific, cailor.

**Cabanis** [*cabanis*], Pierre Jean Georges (1757—1808), medic și filozof materialist francez, girondin. A considerat în mod just „natura fizică” a omului ca factor prim, iar „natura”

sa „morală” (conștiința) ca factor secund, derivat. Cabanis a fost însă un precursor al materialismului vulgar, deoarece a susținut că gândirea este o secreție a creierului, după cum fierea este o secreție a glandei biliare. La sfârșitul vieții sale, el a alunecat spre vitalism și agnosticism. Principala operă a lui Cabanis este „Raporturile dintre natura fizică și cea morală a omului” (1797).

**cabargá** (BIOL.) v. **mosc.**

**cabernet sauvignon** [*caberné sovinô*], soi de viță, originar din Bordeaux (Franța), cu struguri mijlocii, cilindro-conici, cu boabe mici, rotunde, de culoare neagră-albăstruiie. În țara noastră este cultivat în podgoria Dealul Mare și în alte podgorii, pentru producerea vinurilor roșii de calitate superioară. Vinurile de **c.s.** produse în Republica Populară Română au obținut numeroase medalii de aur și de argint la concursurile internaționale.

**cabestán** (MAȘ.), **trolu** folosit la deplasarea sarcinilor și a vehiculelor pe distanțe relativ scurte; este compus dintr-un tambur cu axa verticală, acționat manual sau mecanic, pe care se înfășoară un cablu, un lanț sau o funie. Cabestanul poate fi montat, corespunzător necesităților, pe sol, pe un autovehicul sau pe bordul navelor.

**Cabet** [*cabé*], Etienne (1788—1856), utopist francez, autorul romanului „Călătorie în Icaria” (1840). După **C.**, proprietatea privată trebuie desființată, deoarece reprezintă o

abatere de la „legea naturală”, iar comunismul corespunde naturii însăși, care i-a creat pe oameni egali. Încercarea de a-și realiza proiectele utopice în America a eșuat (1847). Rămânând prizonierul prejudecăților mic-burgheze, Cabet s-a pronunțat împotriva revoluției proletare. Karl Marx l-a caracterizat pe Etienne Cabet ca fiind „cel mai superficial reprezentant al comunismului”.

**cabină 1.** (TEHN., AV.) Încăpere mică, izolată sau amenajată într-o clădire, pe un vehicul sau pe o instalație de transport, destinată fie adăpostirii persoanelor în timpul serviciului (ex. **c.** mecanicului) sau al transportului (ex. **c.** de vapor), fie adăpostirii unei instalații și a personalului de deservire a acesteia. — **C. presurizată** (la avioanele care zboară la înălțimi mari), cabină etanșă și dotată cu dispozitive de menținere a presiunii normale a aerului din interior, pentru evitarea efectelor fiziologice ale presiunii reduse și lipsei de aer asupra persoanelor dinăuntru. **2.** (C.F.) **Cabină de acar**, construcție mică, în general de zidărie, amplasată la extremitățile unei stații de cale ferată și în zona macazurilor, servind la adăpostirea acarului și a aparatului de bloc în cazul acelor centralizate; are legătură telefonică cu impiegtatul de mișcare.

**cabinét 1.** Încăpere destinată exercitării unei profesii sau unei munci (mai ales intelectuale) legate de o profesie (ex. **c. dentar**, **c. medical**). **2.** Secție sau serviciu

în organizațiile politice, în întreprinderi și în instituții de învățământ, destinate unor studii și consultații de specialitate. — *Cabinet metodic a)* Centru didactic al activității metodice dintr-o școală, dintr-un raion sau dintr-un oraș. *C.m. (pedagogice)* au fost create la noi în 1951, pentru perfecționarea continuă a activității cadrelor didactice și pentru generalizarea experienței înaintate. Ele sînt conduse de un responsabil metodist, numit de directorul școlii sau de secția de învățământ, și primesc ajutor din partea Institutului de perfecționare a cadrelor didactice (I.P.C.D.). *b)* Secție în bibliotecile mari și în întreprinderi, care se ocupă cu îndrumarea și informarea bibliotecarilor, cititorilor și profesioniștilor respectivi (ex. *cabinetul metodic* al Combinatului siderurgic Hunedoara). — *C. tehnic*, serviciu organizat în întreprinderi în vederea ridicării nivelului tehnic al muncitorilor și tehnicienilor. *C.t.* difuzează propunerile de inovații, dă consultații și ajutor tehnic inovatorilor, organizează biblioteca tehnică și conferințe pe teme tehnice, antrenînd astfel mase largi de muncitori și de tehnicieni în mișcarea de inovație și contribuind activ la introducerea tehnicii noi în producție. În țara noastră, înființarea *c.t.* și îndrumarea activității lor au fost posibile numai în urma instaurării regimului democrat-popular. **3.** Încăpere în care sînt expuse obiecte de muzeu sau de studiu etc. — *C. numismatic*, secție pe lângă muzee și biblioteci mari, în care se studiază, se conservă și se valorifică diferite colecții de monede și medalii. — *C. de stampe*, sector, într-o bibliotecă sau într-un muzeu, în care se păstrează și se valorifică stampele, precum și gravurile, albumele de artă, desenele, ilustrațiile, fotografiile. **4.** (În capitalism) *Cabinet de instrucție a)* Serviciu de cercetări judiciare (interogatorii, audieri de martori etc.), condus de un judecător de instrucție. *b)* Biroul unde se efectuează aceste cercetări. **5.** Denumire dată în unele țări consiliului de miniștri sau guvernului.

**6.** Mobilă mică, cu sertare, destinată păstrării obiectelor de

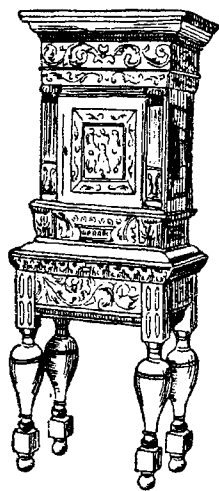

Cabinet (6)

preț. De origine orientală, a apărut în Europa la sfîrșitul sec. al XV-lea.

**cabinet de partid**, instituție de propagandă de pe lângă comitetele regionale, raionale și orașenești ale P.M.R. Cabinetele de partid organizează pregătirea propagandiștilor care conduc cercuri și cursuri ale învățămîntului de partid. Ele organizează propaganda de partid prin conferințe, precum și prin diferite forme de învățămînt (studiul individual, cursuri etc.) pentru cadrele de partid, de stat și din economie. În cadrul Cabinetului orașenesc București, al cabinetelor regionale de partid și al unor cabinete de partid raionale din țară funcționează universități serale de marxism-leninism sau școli serale de partid.

**cablaj** (TELEC.), ansamblul cablurilor și conductoarelor izolate cu care se execută legăturile electrice dintr-un aparat sau dintr-o instalație ori între instalațiile de telecomunicație dintr-o clădire. Uneori *c.* este *ecranat electric*.

**cablare** (TEHN.), operația de răsucire sau de împletire a firelor în mănunchiuri sau *toroane* și *torsadarea* acestora între ele pentru a forma un cablu.

**Cable** [*chéibl*], George Washington (1844—1925), prozator nord-american, ale cărui nuvele, romane istorice, studii („Zilele vechilor creoli”, 1879; „Grandisimii”, 1880; „Creolii

din Louisiana”, 1884) prezintă în mod realist discriminarea rasială din sudul S.U.A.

**cablogrămă** (TELEC.), telegramă transmisă prin cablu submarin.

**cáblu 1.** (TEHN.) Element sau organ flexibil de susținere și de tracțiune, realizat prin răsucirea unor fire de sîrmă sau a unor mănunchiuri de fire răsucite (*toroane*) în jurul unei inimi de metal sau din material de natură organică (ex. de cînepă). *C.* sînt utilizate în construcțiile de mașini, la mașinile de transport și de ridicat, la podurile suspendate etc. — (MINE) *C. de extracție*, cablu care servește la suspendarea coliviilor și la manevrarea lor în puțurile de mină, la tracțiunea vagonetelor cu trolii pe galerii sau pe planuri înclinate etc. — *C. de producție*, cablu metalic folosit la sonde, în special pentru extracția țiteiului. Pot fi *c. de exploatare* (sau *de extracție*) și *c. de foraj* (sau *de intervenție*). — (CONSTR.) *C. de pretensionare*, cablu format din 8—40 de fire de oțel superior, cu diametrul de 3—7 mm, utilizat pentru armarea pieselor importante executate din beton precomprimat cu armături postîntinse. Se construiesc *c. de p.* cu secțiuni circulare sau dreptunghiulare, care pot prelua eforturi de întindere de 20—150 t. **2.** *Cablu electric*, conductă electrică, alcătuită din unul sau din mai multe mănunchiuri de conductoare electrice izolate, dispuse împreună cu materialul izolant de umplură într-o manta izolantă care, pentru protecție, poate fi aco-

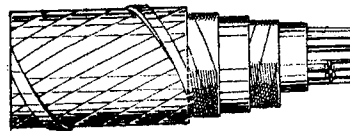

Cablu electric cu manta de plumb

perită cu un înveliș metalic (cablu armat). *C. e.* se utilizează pentru transportul energiei electrice, pentru transmiterea semnalelor electrice în telecomunicații etc. — *C. de telecomunicații*, cablu electric, în



general învelit într-o cămașă de plumb și uneori armat cu benzi sau fire de oțel pentru protecție mecanică, folosit la transmiterea comunicațiilor electrice. După felul circuitelor care-l constituie, se deosebesc: *c. simetric, c. coaxial, c. combinat*; după locul de așezare, se deosebesc: *c. aerian, c. subteran, c. subfluvial, c. submarin*; după rețeaua deservită: *c. de interior, c. urban, c. interurban*, iar după felul comunicațiilor transmise: *c. telegrafic, c. telefonic, c. de televiziune, c. mixt*. — *C. simetric*, cablu de telecomunicații construit din circuite simetrice, adică din perechi de câte două fire conductoare izolate între ele și răsucite împreună pentru reducerea influenței asupra celorlalte perechi (simetrie electrică). — *C. coaxial*, cablu de telecomunicații, constituit din unul sau din mai multe circuite coaxiale, adică din circuite formate dintr-un conductor interior central și un conductor tubular exterior, izolat de primul și legat uneori la pământ. Este folosit pentru transmiterea comunicațiilor telefonice multiple sau a programelor de televiziune în benzi de frecvență de la 60 kHz pînă la 12 MHz. — *C. hertzian v. radioreleu*.

**caboșon**, piatră prețioasă sau semiprețioasă tăiată fără fațete și prinsă într-o ferecătură de filigran sau de metal bătut. **C.** sînt frecvente în arta popoarelor migratoare și pe obiectele de cult.

**Cabot** [*chébat*], familie de navigatori italieni aflați în serviciul Angliei, dintre care *John Cabot* (c. 1450—1498) a organizat o expediție pentru găsirea drumului de nord-vest spre Asia, ocolind prin nord America. În 1497 a ajuns pînă în insula *Newfoundland* (Terra Nova). În 1498 a organizat, împreună cu fiul său, a doua expediție spre țărmul Americii de Nord. Fiul său, *Sebastian Cabot* (c. 1474—1557), a cercetat în 1517 țărmul estic al Americii de Nord, în căutarea drumului spre China.



Caboșon

Între anii 1526 și 1530, în fruntea unei expediții spaniole, a cercetat țărmurile Americii de Sud din regiunea fluviului Paraná. În anul 1550 a participat la organizarea, în Anglia, a „Companiei neguțătorilor întreprinzători”.

**cabotaj** 1. Navigație care se face avînd tot timpul în vîz coasta. 2. Transport naval de mărfuri între porturi apropiate.

**cabotiér**, navă comercială de mic tonaj, cu zonă limitată de navigație.

**cabotin** 1. (În trecut) Denumire dată în Franța actorului ambulant. 2. (Azi, depreciativ) Actor fără talent, care urmărește obținerea de efecte teatrale cu mijloace ieftine.

**cabrăj**, evoluție a unui avion în urcare, prin care acesta își mărește unghiul de poziție față de orizontală. Dacă acest unghi depășește o anumită limită, avionul cade brusc, și atunci evoluția, cînd are loc în apropierea solului, poate fi periculoasă.

**Cabral**, Pedro Álvarez (1467 sau 1468—1526), navigator portughez, descoperitorul Braziliei, pe care a cucerit-o în numele regilor Portugaliei.

**cabrăre**, mișcare pe loc executată uneori de animalele patrupede (în special de cai), care constă în ridicarea părții anterioare a corpului, sprijinindu-se numai pe membrele posterioare.

**cabriolétă**, trăsură mică și ușoară cu două roți, trasă de obicei de un cal (folosită în mediul rural).

**Cacavela**, Ieremia, cărturar grec, profesor în jurul anului 1670 la Academia Vasiliană din Iași, numită și Școala mare domnească; mentor al lui Dimitrie Cantemir. A tradus diverse scrieri în romînește din limba greacă și în limba greacă din alte limbi.

**Cachin** [*cașé*], Marcel (1869—1958), militant de frunte în mișcarea muncitorească franceză și internațională, unul dintre fondatorii și conducătorii Partidului Comunist Francez. Din 1918 a fost fără întrerupere, pînă la sfîrșitul vieții, director al ziarului „l'Humanité”. Membru al C.C. și al Biroului

Politic al C.C. încă de la crearea P.C. Francez. În 1924 a devenit membru al Comitetului Executiv al Internaționalei Comuniste și mai tîrziu al Prezidiului acestuia. În anii



M. Cachin

celui de-al doilea război mondial a participat activ la lupta de rezistență a poporului francez împotriva cotropitorilor hitleriști.

**Cacica**, comună în raionul Gura Humorului, în zona subcarpatică a reg. Suceava, cunoscută pentru extracția sării. 1 480 loc. (1961). Fabrică de prelucrare a lemnului.

**caciúr**, miel cu blăniță de culoare neagră pe trunchi și brumărie pe bot, pe urechi, pe extremitățile picioarelor și pe coadă.

**cacofonie** (gr. *κακος* „rău” și *phone* „sunet”) 1. (LINGV.) Efect acustic neplăcut, rezultat din vecinătatea în exprimare a unor sunete identice sau asemănătoare (ex. repetarea silabelor *cer, ce* în: *Am rugat-o să încerce cerceii cei noi*). 2. (MUZ.) Suprapunere discordantă și supărătoare de sunete, lipsă de armonie.

**cacóm v. hermină**.

**cacosmie** (gr. *κακος* „rău” și *osme* „miros”; MED.), percepție exagerată, cu aspect patologic, a mirosului urît, respingător.

**cactacée**, familie de angiosperme dicotiledonate exotice, cu o organizare particulară. **C.** sînt plante suculente, de forme și de dimensiuni diferite, extrem de rezistente la uscăciune, cu tulpini cilindrice sau comprimate și aproape întotdeauna prevăzute cu smocuri de spini consistenți. Frunze propriu-zise nu au decît speciile genului *Peireskia*. Flo-

rile **c.** sînt mari, hermafrodite, de durată scurtă. Fructele sînt bace cu numeroase semințe. Familia are circa 1500 de specii, aproape toate originare din regiunile calde ale Americii. Sînt foarte mult cultivate ca plante ornamentale de cameră și de seră.

**cactus**, nume dat mai multor specii de plante tropicale și subtropicale din familia cactaceelor, cu tulpini cilindrice



Cactus

sau comprimate, ramificate, succulente și prevăzute cu țepi. Florile sînt mari, de diferite culori și de durată foarte scurtă. În Republica Populară Romîna se cultivă ca plante ornamentale (*Phyllocactus ackermannii*, *Epiphyllum truncatum*). Unele specii, ca opunția (ex. *Opuntia imbricata*), se cultivă ca legumă.

**cadastru** (DR.; în R.P.R.), formă de inventar funciar, alcătuit dintr-un registru public (registru cadastral) și din planuri, care cuprind datele tehnice-economice privitoare la toate imobilele situate pe teritoriul unui oraș, raion de oraș, comună sau sat. În registrul cadastral sînt trecute datele obținute prin lucrările de identificare, de măsurătoare și de ridicare în plan a imobilelor situate pe un anumit teritoriu (teritoriu cadastral), conținînd pentru fiecare imobil (denumit *parcelă*) următoarele date: număr topografic, suprafață, destinația terenului (arabil, pășune etc.) sau felul de folosință (teren construit, curte), precum și numele posesorului parcelei. Servește la identificarea și evidența imobilelor pe categorii de folosință, la planificarea producției agricole, la așezarea impozitelor și la întocmirea și ținerea la curent a cărților funciare și a altor registre de publicitate

a drepturilor reale privind imobilele.

**Cade** [*chéid*], Jack (numit și *Mortimer*) (?—1450), conducătorul răscoalei țărănilor din Kent în timpul domniei lui Henric al VI-lea (1429—1461). A învins armata regală la Sevenoaks și a ocupat Londra. Răscoala a fost înfrîntă și **C.** a fost executat.

**cadență** 1. Mișcare ritmică și uniformă. 2. *Cadență de tragere*, numărul de lovituri pe care le trage o armă într-o unitate de timp (de obicei într-un minut). 3. (În poezie și mai rar în proză) Succesiune regulată a unor unități (picioare, silabe) accentuate, care produc un efect auditiv armonios. 4. (MUZ.) a) Succesiune armonică sau melodică, producînd impresia unei încheieri. b) Pasaj de virtuozitate într-un concert instrumental, interpretat de solist fără acompaniament.

**cadéți**<sup>1</sup> 1. Denumire dată odinioară tinerilor nobili înscrși în controalele armatei, care se pregăteau să devină ofițeri. 2. Denumire dată în trecut în unele țări (Germania, Austro-Ungaria) elevilor din școlile militare de ofițeri.

**cadéți**<sup>2</sup> (de la denumirea prescurtată în limba rusă a Partidului constituțional-democrat, numit din 1906 Partidul libertății poporului), membri ai principalului partid liberal-monarhist al burgheziei din Rusia, constituit în 1905. Țelul politic al cadéților era menținerea țarismului sub forma unei monarhii constituționale. După revoluția burghezo-democratică din februarie 1917, **c.** au avut rolul conducător în guvernul provizoriu burghez și au continuat linia politicii externe a țarismului. După victoria Marii Revoluții Socialiste din Octombrie au organizat o serie de comploturi contrarevoluționare și au susținut activ războiul intervenționist împotriva Puterii sovietice. La 28 noiembrie (11 decembrie) 1917, printr-un decret al guvernului sovietic, **c.** au fost declarați dușmani ai poporului.

**cadîu**, judecător musulman, care dă sentințe potrivit prescripțiilor dreptului feudal mu-

sulman și dreptului consuetudinar local.

**Cádiz (Cadix)** [*cadí9*], oraș în sudul Spaniei, important port al țării la Oceanul Atlantic. 110 400 loc. (1958). Are șantiere navale, fabrici de textile, de conserve de pește, întreprinderi de vinificație. Bază militară americană.—*Istoric.* Fundat de fenicieni (circa 1100 î.e.n.), stăpînit de cartaginezi (sec. VI—III î.e.n.), de romani (sec. II î.e.n.—V e.n.), de vizigoți (sec. V—VII) și de arabi (sec. VIII—XIII), a fost cucerit de spanioli în 1262, în timpul *Reconquistei*. După descoperirea Americii, a devenit unul dintre cele mai de seamă porturi ale Spaniei la Oceanul Atlantic. La **C.**, în 1812, cortesurile au elaborat o constituție liberală și tot aici a izbucnit, în 1820, revolta condusă de colonelul *Riego* împotriva absolutismului lui Ferdinand al VII-lea, înăbușită de trupele intervenționiste franceze (1823).

**cadmiere** (METAL.), procesul de depunere pe cale electro-litică a unui strat subțire de cadmiu pe suprafața unei piese de metal, pentru a o proteja împotriva agenților corosivi obișnuiți.

**cadmiu** (CHIM.), *Cd.* Element cu nr. at. 48; gr. at. 112,41; p.t. 321°C; p.f. 767°C. Este un metal alb-argintiu, asemănător cu zincul, cu care se găsește împreună în natură sub formă de sulfuri. Funcționează cu valența 2. Este întrebuițat la obținerea unor aliaje cu temperaturi de topire joase, în operația de cadmiere, ca absorbant de neutroni în reactoarele nucleare, în arta bijuteriei și la baterea monedelor. *Sulfura galbenă de c.* și *roșul de c.* se întrebuițează la prepararea culorilor fine și a smalțurilor. *Iodura de c.* sensibilizează plăcile și peliculele fotografice.

**cadrán** 1. (MAT.) Fiecare dintre unghiurile drepte formate de două drepte perpendiculare. 2. (TEHN.) Suprafață a unui instrument de măsură avînd o formă geometrică regulată (de obicei circulară) și diviziuni pentru citirea indicațiilor date de un ac.

„**Cadran**“, revistă progresistă care a apărut la București, în 1939, sub influența Partidului Comunist din România. La această revistă au colaborat scriitori ca Mihai Beniuc, Silviu Iosifescu și alții. Revista a publicat articole despre scriitorii democrați revoluționari și despre realismul socialist. Din „**Cadran**“ au apărut numai patru numere (numărul 1 — septembrie, numărul 4 — decembrie 1939).

**cadre**, lucrătorii calificați și permanenți dintr-o anumită ramură de activitate. Statul socialist acordă o mare atenție problemei pregătirii și educării cadrelor, promovării cadrelor tinere și folosirii juste a cadrelor vechi. Socialismul și-a dovedit pe deplin superioritatea asupra capitalismului și în domeniul pregătirii cadrelor. În R.P.R., în anii regimului democrat-popular, au fost pregătite sute de mii de cadre noi cu înaltă calificare. Între 1955 și 1961 au intrat în producție peste 171 000 de muncitori calificați și peste 48 000 de tehnicieni; în învățământul superior au fost pregătiți peste 67 000 de specialiști. În afară de aceasta, sute de mii de cadre din fabrici și uzine și-au ridicat calificarea cu ajutorul cursurilor organizate la locul de muncă. Pentru agricultură în perioada 1948—1962 au fost pregătite peste 14 000 de cadre cu studii superioare, 25 000 de cadre tehnice medii și peste 100 000 de mecanizatori și alți muncitori calificați prin școli profesionale și cursuri de calificare. În perioada 1960—1965 vor intra în producție 260 000 de cadre noi de muncitori calificați, peste 100 000 de cadre tehnice medii și circa 54 000 de cadre cu pregătire superioară. Până în 1970, numărul cadrelor tehnice-agricole cu pregătire medie va crește de aproape trei ori față de anul 1962, iar al cadrelor cu pregătire superioară de aproape două ori. V. și calificare.

**cadril**, dans de bal originar din Franța, introdus din sec. al XVIII-lea și pe scenă; **c.** derivă din **contra dans** și se execută de patru perechi,

în măsura 2/4, după o melodie lentă. Are 5—6 figuri, executate de fiecare pereche în parte, apoi de toate perechile împreună.

**cadru 1.** (CONSTR.) Structură de rezistență (schelet) alcătuită



Cadru de rezistență

din bare, avînd de obicei toate nodurile rigide și la care solicitarea dominantă este încovoierea. **C.** se utilizează ca schelete portante la clădiri civile și industriale, la poduri, la mașini etc. și se execută din metal, din beton armat sau din lemn; pot avea diferite forme, cu alcătuire plană sau spațială. De obicei, **c.** sînt sisteme statice nedeterminate, calculate prin metoda eforturilor sau prin metoda deplasărilor. **2.** (MINE) **Cadru de susținere**, construcție de lemn, metal, prefabricată de beton armat sau combinații de materiale (*c. de s. mixt*), cu profil poligonal deschis sau închis, servind la susținerea lucrărilor miniere. V. și armătură.—**C. pășitor**, agregat de susținere de tip nou, mecanizat, folosit în abataje cu front lung; este construit dintr-o sanie (talpă) și din stâlpi extensibili, acționați hidraulic, care susțin grinzi de sprijinire a tavanului. Intră în funcțiune prin comandă hidraulică de la distanță sau automat, după trecerea combinei miniere în dreptul său. **3.** (TELEC.) **Cadru**

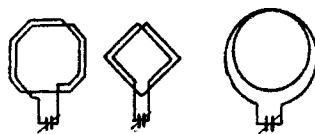

Forme tipice de cadre electromagnetice

*electromagnetic*, antenă în formă de bobină de dimensiuni mici față de lungimea de undă, folosită pentru recepție în radiocomunicații și în radiogoniometrie. **4.** (CINEMA) Imagine fotografică înregistrată pe pelicula cinematografică sau fotografică. Mărimea **c.** este determinată de diferitele un-

ghiuri de cuprindere ale obiectivelor, de distanța dintre obiectiv și obiectul filmat, de poziția aparatului etc.—**C. de montaj**, parte componentă a filmului, cuprinzînd o acțiune sau un fragment din ea, înregistrată pe o bucată neîntreruptă de peliculă.—**C. de scenariu** (în scenariile regizorale), expunere în scris a conținutului fiecărei scene filmate.

**caducéu** (în antichitatea greco-romană), baghetă cu două aripioare, înconjurată de doi șerpi; semn distinctiv al lui



Caduceu

Hermes (Mercur), în statuara greco-romană simbolizînd pacea și comerțul.

**caducitate** (lat. *caducus*, de la *cadere* „a cădea, a dispărea”; DR.), ineficacitate a unui act juridic, ca urmare a unui eveniment ulterior facerii actului (ex. **c.** dispoziției testamentare în cazul cînd persoana în favoarea căreia s-a făcut testamentul moare înaintea testatorului).

**C.A.E.R. v. Consiliul de Ajutor Economic Reciproc.**

**cafeină** (FARM.), trimetilxantină, alcaloid care se extrage din frunze de ceai, din boabe de cafea, din nuci de cola etc. și care se prezintă sub formă de pulbere cristalină, albă, fără miros, cu gust slab amar, solubilă în apă în prezența benzoaților și salicilaților alcalini. Este excitant al sistemului nervos central, analeptic cardiac, diuretic.

**cafeism** (MED.), totalitatea tulburărilor produse de abuzul de cafea, datorite cafeinei. **C.** acut se manifestă prin excitație cerebrală, palpitații, insomnii, tremurături, greață etc. **C.** cronic determină scăderea în greutate, oboseală, dureri de cap, vărsături, tahicardie, palpitații, arterioscleroză.

**cáfri**, denumire arabă învechită pentru triburile din sud-estul Africii, de altă religie decât cea musulmană, care vorbesc limbile bantu.

**caftán**, haină orientală lungă, uneori frumos împodobită. În trecut, **c.** era dat de sultan demnitarilor turci ca semn de intrare în funcțiune sau ca răsplată. În Țara Românească, domnul îl dădea boierilor la intrarea lor într-o slujbă sau



Caftan

celor care obțineau un rang boieresc.

**Cagliari** [*cal'ari*], oraș italian, centrul administrativ al insulei Sardinia, port la Marea Mediterană. 171 900 loc. (1959). Are șantier naval, industrie chimică, alimentară, de prelucrare a lemnului și de ciment.

**Cagliari**, Paolo v. **Veronese**.

**cağulárzi** (fr. *cagoule* „glugă care acoperă fața, având două găuri în dreptul ochilor”), membri ai organizației fasciste „Cagoule”, creată în 1936, în Franța, de marea burghezie financiară, de aristocrație și de ofițerimea reacționară grupată în jurul generalului Pétain, cu scopul instaurării în Franța a unei dictaturi fasciste. **C.** constituiau în Franța „coloana a cincea” hitleristă. Prin activitatea lor au contribuit la capitularea Franței în fața Germaniei hitleriste în 1940. **C.** au săvârșit acte teroriste și provocări împotriva comunistilor și organizațiilor progresiste.

„**Cahiers du communisme**” [*caie dū comunism*], revistă lunară teoretică și politică

a C.C. al Partidului Comunist Francez; apare la Paris din 1924 (la început sub titlul „Cahiers du bolchévisme”).

**caiac** 1. Ambarcație special construită, cu ambele capete



Caiac

ascuțite, care se conduce cu una sau cu două padele pe ambele borduri, din poziția șezând.

2. Ramură sportivă practică cu această ambarcație. În 1961, țara noastră a câștigat titlul de campion european la caiac simplu și dublu, pe distanța de 500 m.

**caic**, ambarcație îngustă cu două catarge, cu prora și pupa ascuțite, folosită în țările orientale.

**caier**, mănunchi de fibre de lână, de in, de cîneapă etc., curățate și paralelizate; se fixează pe furcă pentru a fi tors manual.

„**Caiete filozofice**”, conspecte ale lui V. I. Lenin asupra mai multor lucrări filozofice, conținând extrase din lucrările respective, însemnări, observații critice și teze proprii. Majoritatea acestor conspecte au fost întocmite în anii 1914—1916. **C.f.** au apărut pentru prima oară în volum separat în 1933. Prima traducere românească s-a făcut în 1956. Volumul al 38-lea al ediției a patra ruse a operelor lui V. I. Lenin (tradus în 1959) cuprinde o seamă de materiale neincluse în edițiile anterioare (conspectele asupra unor lucrări ale lui G. V. Plehanov, V. M. Șuleatikov, A. M. Deborin ș.a.). Caietele cele mai vechi conțin conspectele lucrărilor „Sfînta familie” de K. Marx și F. Engels și „Prelegeri despre esența religiei” de L. Feuerbach, întocmite de Lenin în anii 1895, respectiv 1909. Caietele din 1914—1916 (în număr de nouă) cuprind conspectele asupra cărților lui Hegel „Știința logicii”, „Prelegeri de istoria filozofiei” și „Prelegeri de filozofia isto-

riei”, asupra cărții lui F. Lassalle „Filozofia lui Heraclit Obscurul din Efes”, asupra cărții lui Aristotel „Metafizică”, precum și celebrul fragment „În jurul problemei dialecticii” (1915). **C.f.** prezintă o importanță excepțională pentru valorificarea științifică a istoriei filozofiei, pentru elaborarea creatoare a dialecticii materialiste, pentru dezvoltarea învățăturii marxiste despre categorii, pentru combaterea idealismului în științele sociale și în științele naturii. În **C.f.**, Lenin a formulat cunoscutele teze privind contradicția ca esență a dialecticii, drumul dialectic al cunoașterii, unitatea dialecticii, logicii și teoriei cunoașterii, raportul dialectic dintre general și particular, rădăcinile gnoseologice ale idealismului etc. **C.f.** cuprind totodată teze și indicații valoroase referitoare la dezvoltarea creatoare a materialismului istoric și apărarea lui împotriva denaturărilor revizioniste și vulgarizatoare. Atenția principală acordată de Lenin în **C.f.** dezvoltării creatoare a dialecticii materialiste stă în strînsă legătură cu preocuparea sa de a elabora teoria imperialismului și tezele sale privitoare la revoluția socialistă. „Caietele filozofice” constituie un model de partinitate filozofică, de pasiune revoluționară și, de intransigență critică față de orice ideologie reacționară, și, în același timp, un program vast de cercetare în domeniul filozofiei marxiste.

**caimacám** 1. Loçtiitor al domnului, însărcinat cu administrarea Moldovei și Țării Românești pînă la sosirea și instalarea pe tron a noului domn. 2. Loçtiitor al banului Craiovei, începînd din 1761.

**caimán**, specie de crocodil asemănător cu aligatorul, cu cuirasa de plăci osoase de

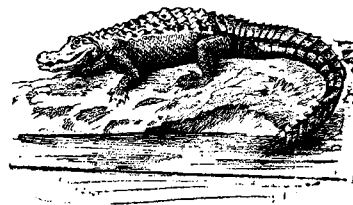

Caiman

sub pielea abdomenului foarte dezvoltată. Trăiește în America Centrală și de Sud. Pielea c. tineri este folosită în marochinărie.

**cainozoic** (STRAT.) v. **neozoic**.

**Caioni**, Ion (1629—1687), călugăr franciscan, de origine român din Transilvania, muzician și literat, autor al unei antologii muzicale („Codex Caioni”), care cuprinde transcripții în notația *tabulaturii* de orgă a unor melodii populare maghiare și românești din Transilvania. Deși culegerea are lipsuri în ceea ce privește precizia notației, ea este de mare importanță pentru istoria muzicii românești, reprezentând primul document care conține melodii populare românești notate.

„**Ça ira**“ [*sa irá*] (expresie franceză însemnând „va izbuti”), cîntec revoluționar care s-a bucurat de o deosebită popularitate în timpul revoluției burgheze din Franța, pe versurile poetului Ladré și pe melodia unui vechi contradans.

**Cairo**, capitala Republicii Arabe Unite, port pe Nil în apropierea deltei acestuia. 3 445 000 loc. (1960), cel mai mare oraș din Africa. Întreprinderi de prelucrare a metalelor, industrie textilă, de confecții, de încălțăminte, de tutun, de mobilă. Important centru al culturii arabe (universitate, muzee etc.).—*Istoric*. Originile acestui oraș sînt legate de existența unui vechi castel roman (sec. al III-lea e.n.). În anul 969, la nord de o tabără întărită, construită de arabi în 641, s-a clădit orașul El-Kahira, care din 973 a devenit capitala califatului Fatimizilor. A fost cucerit de turci în 1517, rămînînd, formal, sub stăpînirea lor pînă în 1914. **C.** a fost centrul mișcării de eliberare națională a Egiptului de sub jugul colonial.—*Conferința de la Cairo pentru solidaritatea popoarelor Asiei și Africii* (26 decembrie 1957 — 1 ianuarie 1958), conferință internațională la care au participat delegați din 45 de țări din Asia și din Africa. În declarația adoptată se proclamă sprijinirea prin-

cipiilor Conferinței de la Bandung. Conferința de la Cairo a adoptat mai multe documente prin care, printre altele, se adresa un apel U.R.S.S., S.U.A. și Angliei pentru interzicerea armei atomice. Se cerea înfăptuirea dezarmării, se con-

apar înaintea frunzelor. Este sensibil la schimbările mari de temperatură din cursul iernii și la înghețurile de primăvară. Fructul (caisa) este o drupă sferică sau ovoidă, galbenă-portocalie, uneori roșiatică, fin păroasă, cu pulpa albă-gălbuie



Cairo. Vedere generală

damna imperialismul sub toate formele sale de manifestare, se înfiera războiul colonial din Algeria și politica de discriminare rasială, se recomanda tuturor statelor afroasiatice să dezvolte o strînsă colaborare între ele, în toate domeniile. La această conferință s-au înființat Consiliul solidarității popoarelor Asiei și Africii (C.S.P.A.A.) și Secretariatul permanent, cu sediul la Cairo. Conferința de la Cairo a avut un rol important în unirea popoarelor Asiei și Africii în lupta împotriva imperialismului și colonialismului și pentru coexistență pașnică.

**cais** (*Armeniaca vulgaris*), pom fructifer din familia ro-

sau portocalie, succulentă, cu aromă caracteristică. Se folosește ca fruct proaspăt și în industria alimentară. Caisul se înmulțește prin altoire și este cultivat în țara noastră în locuri adăpostite, în cîmpie, în podgorii, precum și în zona colinelor

**Çajupi** [*ceaiupi*], Andon (pseudonimul lui *Andon Çako*) (1866—1930), scriitor albanez. În culegerea de versuri „Tatăl Tomorri” a chemat poporul la răscoală împotriva asuprii turcești. În comedia „Mire la 14 ani” a criticat moravurile societății burgheze, iar în comedia „După moarte” a demascat cu o deosebită vigoare politicianismul servil și demagogia trădătorilor mișcării de eliberare națională.

**cal 1.** (ZOOTEHN.; *Equus caballus*) Animal domestic erbivor, cu copita nedespicată, originar din Europa și din Asia, cu stomacul simplu, cu intestinul gros bine dezvoltat, fără vezică biliară, cu castane la toate membrele, masculul cu 40 de dinți și femela cu 36. Bine adaptat la climatul uscat, temperat și rece, **c.** are auzul, vederea și mirosul dezvoltate. După caracterele economice, rasele de **c.** se împart în rase de trac-



Cais

zaceelor, originar din Asia, cu coroana piramidală sau sferic-alungită și cu flori simple, albe, cu nuanță roz, care

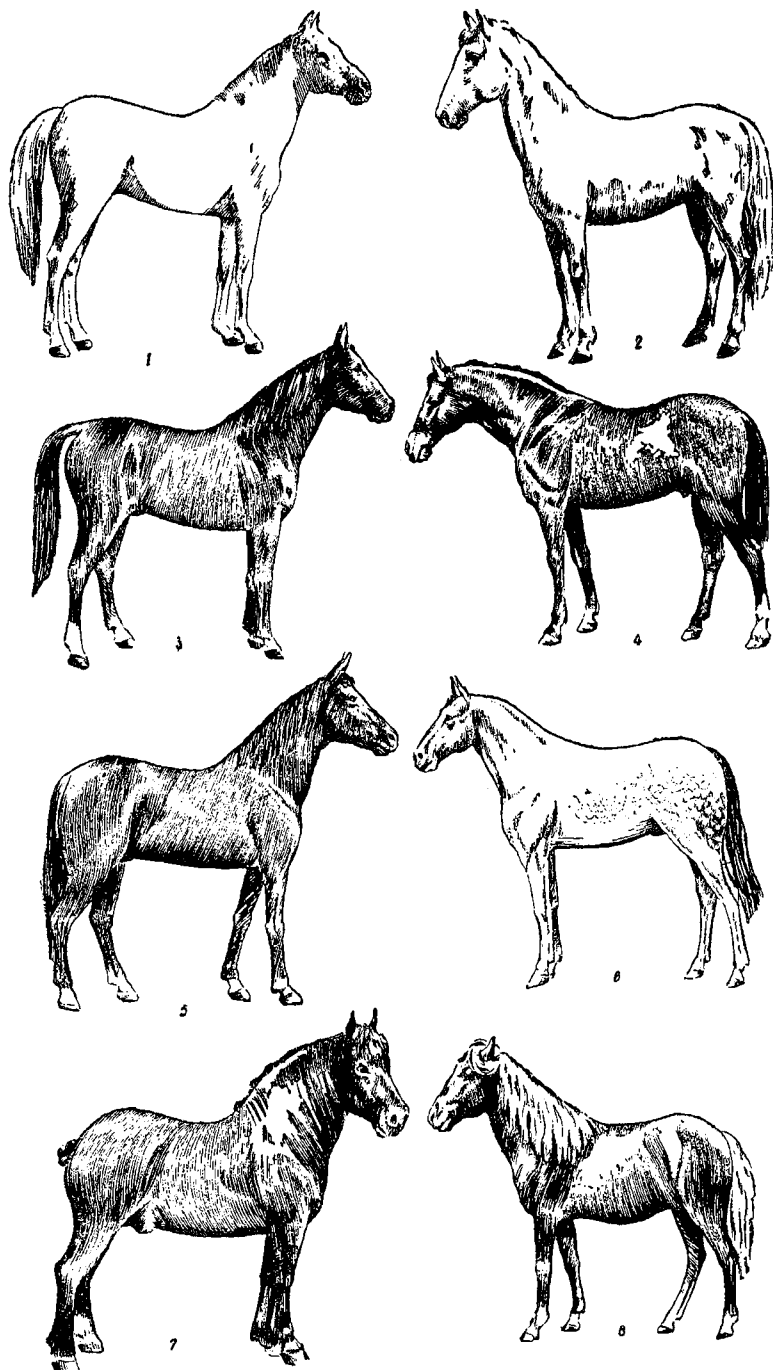

Rase de cai din R.P.R.: 1 - arab; 2 - lipișan; 3 - ghidran; 4 - nonius;  
5 - dobrogean; 6 - orlov; 7 - ardenez; 8 - huțul

țiune, rase de călărie și rase folosite pentru samar. Unele popoare folosesc carnea de cal și laptele de iapă ca hrană. Din serul și din urina iepelor gestante se extrag și se prepară o serie de hormoni, și în special foliculina. 2. (SPORT) a) Figură în jocul de șah, având forma unui cap de cal. b) *Cal cu minere*, aparat de gimnastică sportivă, folosit în probele masculine de concurs. Miinile se sprijină pe două minere, iar cu picioarele se execută mișcări de balansare și în cercuri.

**Calabria**, provincie în sudul Italiei, în peninsula C. Suprafața: 15 100 km<sup>2</sup>. Populația: 2 201 000 loc. (1958). Relief în general muntos; pe țărm mici cîmpii litorale. Climat mediteranean. Regiune agrară (culturi de măslini, de citrice, de viță de vie etc.), în care predomină marea proprietate moșierească. Industrie alimentară, de confecții, chimică și de prelucrare a lemnului. Rîurile Calabriei sînt larg folosite pentru producerea energiei electrice.

**Calafat**, oraș raional, reședință de raion pe malul Dunării, în reg. Oltenia. 8 110 loc. (1961). Port și punct de legătură feroviară cu orașul Vidin din R. P. Bulgaria. — *Raionul C.*, cu 122 040 loc. (1961). Predomină agricultura cerealică (grâu, porumb), cu intercalări, la sud, de floarea-soarelui și plantații de salcîm pentru fixarea nisipurilor.

**calafăt** (NAV.), cîlți îmbibați cu catran, folosiți la etanșarea fundului, a bordajelor și a punților ambarcațiilor sau navelor de lemn, precum și la etanșarea căptușelilor de lemn ale punților metalice.

**calaicán** (CHIM.) v. **sulfat feros**.

**Calais** [calé] 1. Oraș în nordul Franței, port la Marea Mîneei. 63 460 loc. (1954). Centru de construcții și de reparații navale. 2. Strîmtoare între Franța și Marea Britanie, largă de 31 km și puțin adîncă. Leagă Marea Mîneei cu Marea Nordului, avînd astfel o importanță deosebită pentru navigație.

**calaj** 1. (NAV.) Ansamblul de reazeme de pe platforma unei cale, pe care se fixează navele în timpul construcției sau în vederea reparațiilor. 2. (AV.) Mod de așezare a aripilor sau a ampenajelor față de fuzelajul unui avion.

**calambúr**, joc de cuvinte întemeiat pe echivocul produs de sensurile diferite pe care le au două cuvinte sau grupuri de cuvinte cu pronunțare asemănătoare.

**calamină**, reziduu de cărbune, provenit din arderea combustibilului în cilindrul unui motor cu ardere internă. C. se depune pe organele aflate în interiorul cilindrului (supape, segmenti, electrozi, bujii etc.) și poate provoca perturbații în funcționarea motorului (aprinderi premature, griparea motorului prin astuparea orificiilor de scurgere a uleiului etc.). Sin. *depunere cărbunoasă*.

**calamites** (PALEONT.), gen fosil de criptogame vasculare, care cuprinde forme arborescente de 10—12 m înălțime, cu tulpina goală, prezentînd pereți transversali numai în

dreptul nodurilor. **C.** este o formă caracteristică pentru flora

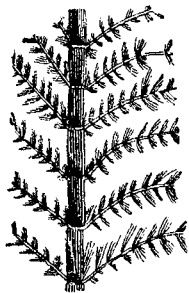

Calamites

carboniferă. În R.P.R. a fost găsit în Banat.

**calandrare** (TEHN.), operația de trecere a unor materiale printr-un calandru, pentru a se obține fie laminarea, netezirea, impregnarea sau cauciucarea acestora, fie efecte de aspect (satinare, luciu etc.) sau de relief (imprimare de desene, gofrare etc.).

**calândru 1.** (MAȘ.) Mașină de lucru cu mai mulți cilindri

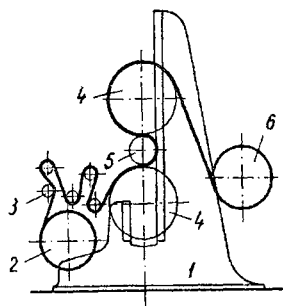

Calandru cu trei cilindre  
1 — batiu; 2 — suportul sulului alimentator; 3 — role de conducere; 4 — cilindru elastic de presiune; 5 — cilindru metalic încălzit; 6 — suportul sulului înfășurător

metalici rotitori, printre care trece și este presat un material în vederea aplatizării. Aplatizarea se obține uneori prin presare la cald. **C.** se utilizează: în industria hârtiei, pentru netezirea cu sau fără luciu a hârtiei și a cartonului sau pentru imprimarea eventuală a acestora cu diverse desene; în industria chimică, pentru tragerea în foi a cauciucului, pentru profilarea foilor de cauciuc, pentru laminarea unor materiale plastice; în industria textilă, pentru imprimarea de desene etc. **2.** (POLIGR.) Presă cu cilindru folosită în tipografie pentru imprimarea în relief,

pe carton special, a matrițelor de stereotipie.

**calapăr** (*Chrysanthemum balsamita*), plantă erbacee perennă din familia compozitelor, cu frunze oval-lanceolate, dințate pe margini, cele inferioare pețiolate, iar cele superioare sesile. Are flori tubuloase, galbene, grupate în inflorescențe. Frunzele de **c.** au un miros caracteristic. Uneori se cultivă ca plante decorative.

**calăre 1.** (TEHN.) Operația de fixare (imobilizare) intenționată a unui organ de mașină pe un altul (ex. **c.** unei roți pe un arbore). **2.** (TOPOGR.) Operația de fixare la orizontal a aparatelor topografice cu ajutorul nivelei.

**Calatrava**, *ordinul de ~*, unul dintre ordinele monahocavaleresti din Spania, creat în 1158 pentru apărarea împotriva maurilor a orașului cu același nume din Castilia.

**cală<sup>1</sup>** **1.** Instalație portuară pentru construcția și reparația navelor, constituită dintr-o platformă înclinată, dotată cu mașini de ridicat și cu dispozitive de fixare, cu cărucioare sau sănii de lansare etc. **2.** Parte a magaziiilor de mărfuri de pe nave, cuprinsă între fundul navei și puntea inferioară. **3.** Piesă prismatică de lemn sau de metal, care se așază în fața roții unui vehicul (ex. avion) pentru imobilizarea acestuia, mai ales în timpul încercării motoarelor. **4.** *Cală de măsurat*, mijloc de măsurare având o dimensiune determinată, folosit pentru controlul dimensiunilor în construcțiile de mașini. Pen-

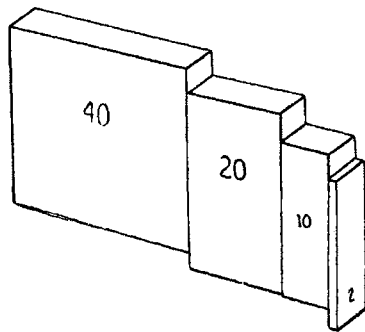

Cale de măsurat

tru măsurare, calele se pot compune în blocuri a căror dimensiune este practic identică cu suma dimensiunilor **c.**

care compun blocul. Sint **c.** de formă prismatică, numite **c.** plan-paralele, și **c.** cilindrice, cu secțiune plină.

**cală<sup>2</sup>** (*Calla aethiopica*), plantă decorativă din familia araceelor, originară din sudul Africii, cu frunze mari în formă de săgeată, cu pețiolul



Cală

lung; ceea ce se numește în mod obișnuit floare reprezintă de fapt o frunză mare albă, răsucită în formă de cornet (spată), care înconjură inflorescența. La noi se cultivă în sere.

**Calboreanu**, George (n. 1896), actor român, artist al poporului din R.P.R. S-a remarcat de la debut (1919, la Teatrul național din Iași) prin vigoarea talentului său, prin patosul reținut și prin claritatea expresiei artistice. Interpretează roluri din dramaturgia clasică și contemporană românească și de peste hotare (Vlaicu-Vodă din piesa cu același nume de Al. Davila, Ștefan cel Mare din „Apus de soare” de Delavrancea, Egor Bulțiov din „Egor Bulțiov și alții” de M. Gorki, Verșinin din „Trenul blindat” de Vs. Ivanov, Mihai Buznea din „Anii negri” de A. Baranga și N. Moraru etc.). Este și actor de cinema. Laureat al Premiului de stat.

**calc<sup>1</sup>** (LINGV.), aspect al împrumutului lexical, care constă în atribuirea de sensuri noi, după model străin, unor cuvinte existente în limbă (ex. faptul că rom. *a prelucra* a căpătat și sensul de „a lămuri” este un calc semantic după rus. *непробомать*, care înseamnă „a prelucra” și „a lămuri”) sau în formarea unor cuvinte noi, prin traducerea elementelor



componente ale unor cuvinte străine (ex. rom. *a întreține* este un calc după fr. *entretenir*). — *C. gramatical*, întrebuințarea sintactică a unui cuvânt sau a unei construcții prin imitarea unui model străin (ex. rom. *a se ruga cuiva* este un calc sintactic după vechiul slav *moliti se* care se construia cu dativul).

**calc**<sup>2</sup> v. **hîrtie de ~**.

**calcán**<sup>1</sup> (*Scophthalmus maeoticus*), pește marin bentonic

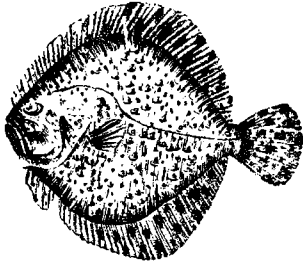

Calcan

(v. **bentos**), răpitor, din familia botidelor, cu corpul rombic, puternic turtit lateral. Stă de obicei culcat pe latura dreaptă, din care cauză ambii ochi sînt situați pe partea stîngă. Lungimea corpului atinge un metru, iar greutatea pînă la 10 kg. La adulți, corpul este acoperit cu solzi rudimentari și cu butoni osoși rotunzi, prevăzuți cu țepi. Are proprietatea de a-și schimba culoarea corpului după culoarea mediului în care se află. Este răspîndit în Marea Neagră și în Marea de Azov. La noi se pescuiește, de-a lungul întregului litoral, în cantități mari.

**calcán**<sup>2</sup> (CONSTR.), zidul exterior al unei clădiri, în care nu se amenajează nici o deschidere, urmînd să fie acoperit de un perete asemănător al clădirii învecinate.

**calcanéu** (ANAT.), os scurt și gros, făcînd parte din oasele tarsului. Este osul călcîiului; el suportă întreaga greutate a corpului în timpul cît se stă în picioare și în timpul mersului. Pe **c.** este fixat tendonul mușchiiului triceps al gambei, numit și tendonul lui Ahile.

**cálcár** (PETROGR.), rocă alcătuită din carbonat de calciu, sub formă de calcit sau, mai rar, de aragonit. Are aspecte foarte variate, putînd fi cripto-

cristalin (v. stare cristalină), fin granular sau larg cristalizat, de culoare albă, cenușie, gălbuie sau neagră. După geneză, calcarele pot fi împărțite în două mari categorii: *sedimentare* și *metamorfe* (sau *cristaline*). *C. sedimentare* se formează prin acumularea părților minerale ale viețuitoarelor, prin activitatea constructivă a coralilor (recife), prin precipitarea carbonatului de calciu din apele continentale sau marine etc. În cadrul *c.s.* deosebim mai multe varietăți: *c. cochilifer*, alcătuit mai ales din fragmente de cochilii, denumindu-se uneori după natura acestora (ex. *c. cu numuliți*, *c. cu brahiopode*); *c. recifal*, care reprezintă vechi recifi și este alcătuit din produse organogene, detritice și de precipitație chimică; *c. oolitic*, alcătuit din mici elemente sferice, oolite; *c. litografic*, foarte fin și omogen, conținînd puțină silice și argilă; se utilizează în poligrafie. *C. metamorfe* se formează prin metamorfismul *c. sedimentare* și sînt alcătuite din calcit larg cristalizat. Varietățile curate ale acestora sînt denumite *marmuri*. **C.** are utilizări variate: piatră de construcție, materie primă în industria varului, a cimentului și în industria chimică, fondant în industria siderurgică etc. În R.P.R., *c. sedimentare* sînt frecvente în depozitele mezozoice din Banat, Carpații Orientali, Munții Apuseni și Dobrogea. Dintre acestea, *c. cochilifere* se găsesc mai ales în depozitele terțiare din Subcarpați și Dobrogea sudică; *c. oolitice* de vîrstă terțiară se găsesc în Podișul Moldovei. *C. sedimentare* sînt exploatare în numeroase cariere, printre care amintim pe cele de la Bicaz, Reșița, Turda ș.a. *C. metamorfe* (sau *cristaline*) se găsesc în munții Poiana Ruscă, Apuseni, Făgărașului, unde se exploatează în multe puncte. *Marmura* se extrage la Rușchița și Căprioara (reg. Banat), Alun (reg. Hunedoara) etc.

**calcea-cálului** (*Caltha palustris*), plantă perenă erbacee din familia ranunculaceelor, cu frunzele bazale groase, în formă de copită de cal, și cu flori mari, galbene-aurii, cu multe sta-

mine. Este o plantă toxică pentru animale, mai ales în timpul înfloritului (aprilie-mai). Crește și în R.P.R. în locuri umede și mocirloase.



Calcea-calului

**calcedonie**

(MINER.), varietate fibroasă sau criptocristalină de cuarț, translucidă, de culoare cenușie sau albăstruie, galben-roșiatică, verde, frecvent dispusă în benzi. Calcedonia se depune din soluțiile hidrotermale sau rezultă din cristalizarea opalului. Se utilizează ca piatră semiprețioasă, la confecționarea mojarilor, a unor obiecte de artă și ca abraziv. În R.P.R. se găsește în unele regiuni vulcanice, de ex. la Ilba, Valea Borcutului (reg. Maramureș), Miorcani (reg. Suceava) ș.a.

**calceola sandalina** (PALEONT.), specie de coral, din ordinul tetracoralierilor, avînd forma unui vîrf de papuc ascuțit, cu septul principal pe partea convexă și contraseptul pe partea plană. Pe operculul său, de formă semicirculară, se observă un sept median și mai multe septe secundare. **C.s.** este o specie caracteristică pentru devonianul mediu.

**calcicole**, plante adaptate la solurile bogate în carbonat de calciu (ex. albumița, susanul, bumbacul, sparceța, vița de vie, măslinul etc.). Sin. *calcifile*.

**calcicide**, insecte din ordinul himenopterelor, mici (de cel mult 5 mm lungime), colorate viu, cu reflexe metalice. Au antenele scurte și îndoite în unghi. Sînt folositoare agriculturii, deoarece larvele trăiesc ca paraziți în ouăle și în larvele unor insecte dăunătoare.

**calciferól** v. **vitamina D<sub>2</sub>**.

**calcificáre** (MED.), depunere de săruri de calciu în țesuturi. Reprezintă un fenomen fiziologic (ex. **c.** dinților și a oaselor în copilărie) sau unul patologic. Calcificarea constituie una dintre modalitățile de vindecare a unei leziuni, în special tuberculoase (pulmonare, ganglionare etc.).

**calcifile** (BOT.) v. **calcicole**.  
**calcifuge**, plante care nu suportă solurile bogate în carbonat de calciu (ex. mușchiul de turbă, lupinul, unele specii de pin, afinul etc.).

**calcinare 1.** (CHIM.) a) Operația de încălzire în aer sau în curent de oxigen a unui compus chimic, pentru a arde substanțele organice pe care le conține, urmărindu-se determinarea constituenților necombustibili și nevolatili de origine minerală. b) Încălzire a unei substanțe la temperatură înaltă, în vederea producerii unei reacții chimice (ex. arderea pietrei de var pentru obținerea oxidului de calciu). 2. (METAL.) Operația de încălzire a unui minereu în absența aerului și sub temperatura de topire, pentru a îndepărta bioxidul de carbon rezultat prin descompunerea carbonaților și apa (ex. deshidratarea la temperatură înaltă a hidroxidului de aluminiu rezultat la prelucrarea bauxitei).

**calcinoză**, boală caracterizată prin depunerea unor cantități mari de săruri de calciu în țesutul conjunctiv subcutanat, în mușchi, rinichi, pereții vaselor sanguine etc.

**calcit** (MINER.), carbonat natural de calciu ( $\text{CaCO}_3$ ), cristalizat în sistemul romboedric în peste 2.000 de forme, incolor sau diferit colorat din cauza impurităților. **C.** este un mineral foarte comun, care alcătuiește aproape în întregime marmura și calcarele sedimentare, găsindu-se și în majoritatea filoanelor hidrotermale. Cristalele mari și limpezi de **c.**, numite *spat de Islanda*, se utilizează în industria optică. În R.P.R., **c.** este frecvent în filoanele metalifere din reg. Maramureș, în Munții Apuseni, în geodele și filoanele din calcarele mezozoice, ca de ex. cele din Munții Trascăului, unde recent a fost găsit și spat de Islanda.

**calciu** (CHIM.), *Ca*. Element cu nr. at. 20; gr. at. 40,08; p.t. 849°C; p.f. 1487°C. Este un metal alb, moale, foarte răspândit în natură sub formă de compuși, în special sub formă de carbonat (calcar, marmură și cretă), de sulfat (gips,

anhidrit) etc. Are valența 2. Se prepară prin electroliza unui amestec topit de clorură de calciu anhidră și fluorură de calciu. Se întrebuințează pentru înlocuirea sodiului în unele aliaje. Mare valoare industrială prezintă compușii săi: calcarul, varul, gipsul, cimentul etc.

**calcofile**, *elemente* ~ (MINER.), elemente chimice (ex. cuprul, argintul, zincul, mercurul, plumbul, bismutul, stibiul, arsenul, telurul), care au o afinitate marcată pentru sulf, întâlnindu-se sub formă de sulfuri naturale. Sulfurile acestor metale fiind ușor solubile în sulfura de fier topită, se consideră că *e.c.* se găsesc concentrate în învelișul mediu al Pământului (*calcosfera*), unde silicații de fier și de magneziu și sulfura de fier sînt constituenții predominanți.

**calcopirită** (MINER.), sulfură naturală de cupru și fier ( $\text{CuFeS}_2$ ), cristalizată în sistemul pătratic, care se prezintă în mase compacte, galbene-verzui, cu luciu metalic. **C.** se găsește în filoane hidrotermale și în corpuri lenticulare sau cu forme neregulate și este cel mai important mineral de cupru. Zăcămintele cele mai însemnate de **c.** din R.P.R. sînt cele de la Fundul Moldovei (reg. Suceava), Bălan (reg. Mureș-Autonomă Maghiară), Moldova Nouă (reg. Banat), majoritatea descoperite și valorificate în anii regimului democrat-popular.

**calcozină** (MINER.), sulfură naturală de cupru ( $\text{Cu}_2\text{S}$ ), care cristalizează în sistemul rombic și care apare de obicei în mase compacte, de culoare cenușie-albăstrui. **C.** se găsește în filoane hidrotermale și în zonele profunde de alterație a zăcămintelor cuprifere. Este un important minereu de cupru. În R.P.R. se întâlnește în unele zăcămintele de cupru din Munții Apuseni, reg. Maramureș, reg. Banat etc.

**calcul**<sup>1</sup> (lat. *calculus* „pietrică”) 1. (MAT.) a) Ansamblu de operații matematice, făcute în vechime cu ajutorul pietricelelor, de unde și numele. *Sin. socoteală.* b) Capitol al științelor matematice în care se

folosește un anumit tip de operații matematice (ex. *c. diferențial, c. integral, c. logic* etc.). c) Efectuarea operațiilor matematice cu ajutorul unor construcții grafice sau al unor dispozitive, mașini, aparate, numite calculatoare sau mașini de calcul.—*C. algebric*, calcul cu expresii algebrice (monoame, polinoame, fracții, radicali), constînd în efectuarea operațiilor de adunare, scădere, înmulțire, împărțire, ridicare a putere și extragere a rădăcinii.—*C. matricial*, calcul bazat pe regulile de adunare, înmulțire și inversare a matricelor, constituind unul dintre cele mai importante capitole ale algebrei liniare. *C.m.* aduce simplificări în notații și demonstrații. Este folosit în studiul sistemelor de ecuații liniare și în probleme în care intervin operații liniare.—*C. numeric*, ramură a matematicii care se ocupă cu rezolvarea problemelor de calcul pînă la rezultatul numeric final. În prezent, *c.n.* a căpătat o dezvoltare deosebită și aspecte noi, datorită dezvoltării tehnicii mașinilor de calcul electronice.—*C. diferențial*, capitol al analizei matematice care se ocupă cu studiul derivatelor și al diferențialelor funcțiilor. A fost creat în mod independent de G. W. Leibniz și de I. Newton.—*C. integral*, capitol al analizei matematice care se ocupă cu studiul integralelor definite și nedefinite și cu aplicațiile lor. *C.i.* s-a născut din nevoia de a determina arii, volume etc. A fost creat în același timp de G. W. Leibniz și de I. Newton.—*C. infinitezimal*, denumire tradițională comună a calculului diferențial și integral. A apărut din necesitatea de a construi mașini și unelte noi pe baza cunoașterii în esență a fenomenelor și a descrierii lor cu ajutorul unei legi generale.—*C. operațional*, metodă a analizei matematice, introdusă de matematicianul rus M. E. Vascenko-Zaharcenko (1862) și de fizicianul englez O. Heaviside (1892) pentru rezolvarea unor probleme privind în special ecuațiile diferențiale ale electrotehnicii. În prezent, acest calcul a căpătat o dezvoltare foarte

lrgă și numeroase aplicații în diverse domenii importante din fizică și din tehnică.—*C. variațiilor*, parte a analizei matematice care se ocupă cu aflarea argumentelor funcțiilor de linie sau de suprafață exprimate prin integrale definite, pentru care acestea sînt maxime sau minime. Bazele lui au fost puse de L. Euler. Printre problemele celebre ale *c.v.* cităm problema *brahistocroniei* și problema izoperimetrelor, constînd în demonstrarea faptului că, dintre toate curbele plane închise care au același perimetru, cercul închide cea mai mare arie.—*Calculul probabilităților*, ramură a matematicii care se ocupă cu studiul matematic al evenimentelor aleatorii (întîmplătoare). A apărut simultan în Franța și Anglia în sec. al XVII-lea, din necesitatea de a rezolva numeroase probleme din domeniul fizicii, meteorologiei, statisticii și tehnicii speciale (ex. controlul statistic al fabricației). Primele lucrări de *c.p.* aparțin lui B. Pascal și P. Fermat. Contribuții mai însemnate la formarea acestei discipline matematice au adus ulterior P. Laplace în tratatul său „Teoria analitică a probabilităților”, Jakob Bernoulli, P. L. Cebîșiov, A. A. Markov, A. M. Leapunov, A. I. Hincin, A. N. Kolmogorov. *C.p.* are numeroase aplicații în fizică, statistică, asigurări, biometrie, tehnică etc. Școala romînească de *c.p.* are reprezentanți de seamă, în frunte cu O. Onicescu, Gh. Mihoc ș.a. — *C. erorilor*, capitol al teoriei probabilităților care se ocupă cu distribuția probabilistică a erorilor de observație, pe baza căreia se determină un interval în care erorile variază cu o probabilitate mare, putîndu-se determina astfel, cu o anumită aproximație, valoarea mărimii de măsurat.—*C. grafic*, calcul numeric efectuat cu ajutorul construcțiilor geometrice. Se folosește la rezolvarea unor probleme cu caracter practic, în care nu se cere o precizie prea mare a rezultatelor.—*C. vectorial*, capitol al matematicii care se ocupă cu studiul operațiilor făcute cu *vectori*. S-a născut din nevoia de a da

o descriere adecvată a operațiilor cu unele mărimi fizice caracterizate prin mărime, direcție și sens (ex. viteza, forța etc.).—*C. tensorial*, capitol al matematicii care se ocupă cu studiul operațiilor făcute cu *tensori*. Introdus în știință la începutul sec. al XX-lea de matematicienii italieni Ricci și Levi-Civita, *c.t.* s-a dovedit un instrument matematic de bază al geometriei diferențiale, al fizicii teoretice etc. Are importante aplicații în teoria relativității. 2. (LOG.) *Calcul logic*, operație analogă calculului matematic, efectuată asupra enunțurilor transpuse în formă simbolică, adică transformate în expresii logice. Importanța *c.l.* constă în descoperirea unui procedeu care garantează justetea fiecărui pas al investigației logice, permițînd în acest fel analiza înlănțuirii expresiilor logice în întreaga ei complexitate. În acest sens, *c.l.* a deschis largi perspective dezvoltării logicii formale.—*Calculul claselor*, calcul logic analog calculului predicatelor, dar care se bazează pe interpretarea noțiunii în extensiune, adică pe linie de sferă și nu pe linie de conținut. În *c. claselor*, predicatul logic cuprinde în sine subiectul și nu este luat ca o notă a acestuia. *C. claselor* a fost creat de George Boole (1815—1864). Ulterior, Giuseppe Peano (1858—1932) și Gottlob Frege (1848—1925) au definit riguros *clasa*, întemeind *c. claselor* pe calculul propozițiilor și pe calculul predicatelor. Importanța *c. claselor* constă în faptul că el fundamentează *c. relațiilor* (respectiv *logica relațiilor*), contribuție de mare însemnătate a logicii matematice la dezvoltarea logicii formale.—*Calculul identității*, procedeu de calcul (*algoritm*) prin care se stabilește, din punct de vedere logic, egalitatea a două noțiuni sau a două judecăți. Egalitatea logică se caracterizează prin simetrie, reflexivitate și tranzitivitate. *C. identității* este fundamental pentru înțelegerea relației de egalitate în matematică. El trebuie deosebit de legea *identității*, care exprimă pe plan

logic identitatea de esență a obiectului cu sine însuși.—*Calculul predicatelor*, calcul logic bazat pe expresii analizate, descompuse în subiect și predicat (în predicat fiind inclusă și copula). *C.p.* este de două feluri; *monadic*, cînd predicatul se referă la un singur obiect: „Gheorghe este silitor”, notat simbolic  $f(x)$ ; *poliadic*, cînd predicatul stabilește raportarea între ele a două sau mai multe obiecte diferite: „Gheorghe merge la școală”, notat simbolic  $f(x, y)$ . Predicatul „merge” raportează aici termenul „Gheorghe” la termenul „școală”. În cadrul *c. poliadic*, se deosebesc *c. diadic*, în care predicatul se referă la numai două obiecte. *C. poliadic* al predicatelor, interpretat în extensiune, constituie o ramură nouă a logicii, logica clasică neanalizînd decît predicate monadice.—*Calculul termenilor*, nume generic pentru *c. predicatelor* și *c. claselor*.—*Calculul propozițiilor*, *algoritm* potrivit căruia putem stabili raportarea reciprocă între expresii luate ca un întreg (neanalizate), precum și deducerea lor unele din altele într-un sistem axiomatic. Pe *c.p.* se întemeiază calculul predicatelor, calculul relațiilor etc. *C.p.* a fost formulat clar abia în logica matematică; unele încercări în această direcție se găsesc în logica stoică și în logica medievală.—*Calculul relațiilor*, interpretarea în extensiune a calculului predicatelor poliadic și în special diadic. *C.r.* constituie cel mai nou și totodată cel mai semnificativ calcul logic; el a apărut și s-a dezvoltat în vederea fundamentării matematicilor, dovedindu-se totodată extrem de important în analiza din punct de vedere logic a științei în genere.

**calcúl**<sup>2</sup> (lat. *calculus* „pietrică”; MED.), corp solid, de obicei în formă de pietricică, rezultat din precipitarea sărurilor organice și anorganice din bilă, urină, salivă, lacrimi etc. (colesterină, oxalați, fosfați, bicarbonat de calciu). Se formează în interiorul unui organ sau în canalele excretoare ale acestuia (ex. *calcul renal*, *calcul colecistic* etc.).

**calculator 1.** (TEHN., MAT.) Instalație sau aparat cu care se efectuează automat operații matematice sau logice. După cum folosesc ca elemente esențiale pentru calcul circuite mecanice (cu discuri integrate), electrice (cu relele) sau electronice și ionice (cu tuburi electronice sau cu semiconductoare), se deosebesc: *c. mecanice* (numite și mașini de calcul), *c. electromecanice*, respectiv, *c. electronice*. Calculul se efectuează prin rezolvarea de ecuații între mărimile sau elementele de calculat și mărimile (elementele) date. **C.** se numește de tip *analogic*, dacă rezolvarea se efectuează provocând în *c.* fenomene în care mărimile (elementele) sînt legate între ele prin aceleași relații ca și mărimile (elementele) date și cele de calculat și dacă se măsoară (se reperează) mărimile (elementele) care corespund (sînt analoge) în calculator mărimilor (elementelor) de calculat. **C.** se numește *numeric* (sau *digital*) dacă rezolvarea se efectuează reducînd, prin procedee de calcul cu aproximații, operațiile de efectuat la operații aritmetice elementare (adunări și scăderi repetate), care se efectuează în *c.* cu grupuri de impulsii reprezentînd numerele. *C. numerice* primesc datele problemei de rezolvat și programarea ordinii operațiilor în *instalația de introducere a datelor inițiale*, efectuează operațiile aritmetice elementare în *instalația de calcul numeric*, înregistrează datele inițiale și intermediare, cum și programul, în *instalația de memorare* (v. *m e m o r i e*), asigură desfășurarea calculelor programate și comanda elementelor calculatorului prin *instalația de comandă* și prezintă rezultatele calculului în *instalația de ieșire*, sub formă de cifre sau de succesiuni de cifre, după un anumit cod. *C. numerice* moderne rezolvă problemele prin efectuarea *algoritmilor* corespunzătoare. Mecanizarea operațiilor de calcul și reducerea considerabilă a timpului necesar efectuării lor duc la mărirea productivității muncii în calculele tehnice, în cercetarea științifi-

că, în contabilitate, în statistică etc. Calculatoarele moderne permit: a) să se efectueze calcule matematice complexe, calcule tehnice de proiectare, calcule astronomice etc., b) să se conducă, fără participarea nemijlocită a omului, diferite procese tehnologice și mijloace de transport (trenuri, avioane, rachete), c) să se prelucreeze rapid și exact diferite informații și date (ex. rezolvarea unor probleme de planificare, de prelucrare a informațiilor statistice, de studiu al proceselor tehnologice etc.), d) să se traducă automat texte, e) să se efectueze operații bibliografice și de informare științifică, f) să se analizeze și să se prelucreeze rezultatele analizelor fizice, chimice, biologice, medicale (ex. analiza gazelor de furnal, analiza sîngelui, stabilirea diagnosticilor medicale) etc. Primul *c. mecanic*, cu ajutorul căruia se puteau efectua operații de adunare și scădere, a fost construit în 1641 de B. Pascal. În 1673—1674, G. W. Leibniz a construit primul *a r i t m o m e t r u* pentru efectuarea celor patru operații elementare. Aceste *c.* nu s-au răspîndit însă din cauza imperfecțiunilor de construcție. Primul aritmetru care a găsit o largă utilizare a fost construit în 1874 la Petersburg de inginerul elvețian W. T. Odhner. În continuare, s-au construit *c. mecanice* cu utilizări speciale (pentru contabilitate, statistică etc.). Etapa actuală în dezvoltarea *c.* este caracterizată prin apariția și răspîndirea *c. electronice* rapide. De la primul *c. electronic*, construit în 1943 în S.U.A. și care putea efectua circa 5 000 de adunări sau 400 de înmulțiri într-o secundă, s-a ajuns, în 1960, la instalații capabile să execute 2 000 000 de adunări sau 500 000 de înmulțiri pe secundă. În U.R.S.S. s-a construit cel mai mare analizator diferențial din lume (cu 24 integratoare), de asemenea s-au construit mari *c. numerice* de tipurile „BESM” și „Strela”, *c. specializate* de tipurile „Pogoda”, „Kristal” etc., se produc în serie *c. mici* de tipul „Ural”, precum și instalații pentru co-

manda și reglajul automat al proceselor tehnologice, ca, de exemplu, mașina „Mars-300”, folosită pentru prima oară în producția cauciucului sintetic. Diverse *c. analogice* și *numerice* au fost construite și în celelalte țări socialiste. În R.P.R. s-au construit *c. numerice* la Institutul de fizică atomică din București (CIFA-1, CIFA-2, CIFA-3, CIFA-4) și la Institutul Politehnic din Timișoara (MECIPT-1), cu ajutorul cărora s-au rezolvat numeroase probleme cu caracter tehnic, științific, statistic etc. S-au realizat de asemenea *c. analogice* la Institutul de energetică al Academiei R.P.R. și la Academia militară. V. și *c i b e r n e t i c ă*. 2. (EC. POL.) *Calculator de dobînzi* v. *barem de dobînzi*.

**calculație** (CONT.), stabilirea, în expresie bănească, la anumite perioade, a prețului de cost, adică a cheltuielilor totale și pe articole de calculație pe unitatea de produs, pe serviciul prestat sau pe lucrarea executată. Calculațiile pot fi de două feluri: *c. de plan* și *c. de dare de seamă* (sau *contabilă*). *C. de plan* servește la stabilirea prețului de cost planificat și se întocmește la începutul perioadelor de plan pe baza normelor de cheltuieli, stabilite în funcție de condițiile tehnice-organizatorice și de sarcina de reducere a prețului de cost. *C. de dare de seamă* servește la stabilirea prețului de cost efectiv pe produs și se întocmește la sfîrșitul perioadelor de gestiune (lună, an) pe baza datelor din evidența contabilă.

**calculóză**, boală produsă de prezența calculilor într-un organ sau într-un canal excretor (ex. *c. biliară*, *c. renală*). Sin. *litiază*.

**Calcutta**, cel mai mare oraș din India, port situat în delta Gangelui, pe brațul Hoogly, la circa 140 km depărtare de Golful Bengal. 2 926 000 loc. (1961), cu suburbiile 5 500 000 loc. Nod feroviar și mare centru economic și cultural al țării, cu industrie textilă (iută și bumbac), de prelucrare a metalelor și a lemnului etc. Prin port se exportă iută și produse din iută, orez, bumbac, piei, ceai, mătase etc. Are o univer-

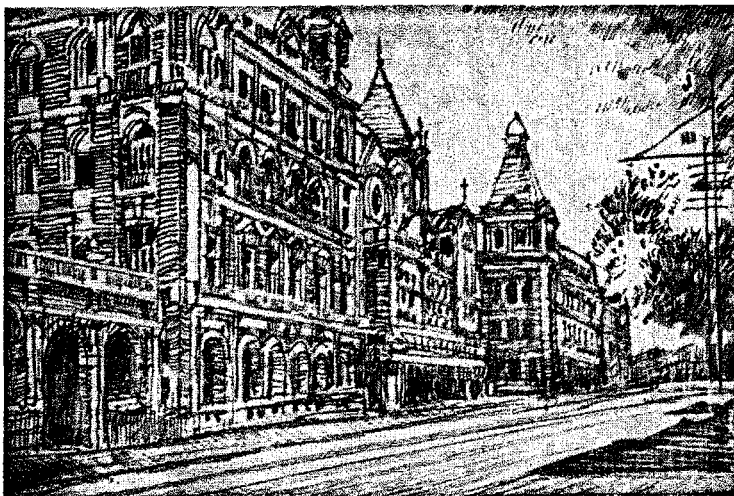

Vedere din Calcutta

sitate, o academie de arte, grădină botanică. Centru muncitoresc cu tradiții revoluționare.

**caldarım** (DRUM.), pavaj rudimentar, din bolovani de riu așezați pe un pat de nisip, folosit pe străzile și drumurile secundare, precum și pe drumurile de acces la șoselele moderne betonate sau asfaltate.

**Caldeea**, veche regiune istorică, situată în sudul Mesopotamiei. **C.** a făcut parte din regatul babilonean. Al doilea regat babilonean (626–538 î.e.n.) s-a numit și **C.**

**Calderón de la Barca**, Pedro (1600–1681), dramaturg clasic spaniol, de origine aristocratică. Comediile sale „Doamna nevăzută” (1636), „Cu dragostea nu-i de glumit” (1650) ș.a., oglindind cu realism obiceiurile timpului și principiile moralei populare, sînt străbătute de spirit umanist. În capodopera sa, „Judecătorul din Zalamea” (1651, trad. rom. 1910, ult. trad. rom. 1959), autorul a prezentat cu simpatie lupta dreaptă a țăranilor împotriva abuzurilor nobilimii. Totuși, și în aceste opere apar trăsături ale unei concepții retrograde despre viață, datorite influenței ideologiei feudale din perioada contrareformei. Tema sa preferată este conflictul tragic dintre credința religioasă și rațiune. Ea apare în dramele: „Viața este vis” (1636, trad. rom.), „Închinarea crucii” (1635), „Purgatoriul sf. Patric” (1636), „Magul făcător de minuni” (1663), precum și în piesele sale religioase, așa-

numitele *autos*, scrise după 1650. În drama laică „Medicul onoarei proprii” (1637), **C.** a slăvit „onoarea feudală”, cavalerismul medieval, concepute într-un sens rigid și formal. Stilul lui **C.** este subtil și ele-



P. Calderón de la Barca

gant, însă adesea artificial, încărcat cu metafore și emfatic, potrivit gustului cercurilor aristocratice de la curtea spaniolă.

**Caldwell** [*căldual*], Erskine (n. 1903), scriitor american. A descris viața socială și mizeria proletariatului din statele sudice ale S.U.A. Proza lui conține accente naturaliste și ajunge uneori la concluzii pesimiste. A scris romanele: „Drumul tutunului” (1932, trad. rom.), „Pogonul lui Dumnezeu” (1933, trad. rom.), „Pămîntul acesta” (1948), „Lampa de seară” (1952). **C.** e și un maestru al nuvelei. Culegeri din nuvelele lui Caldwell au apărut în traducere românească sub titlurile: „Povestiri despre albi și negri” (1948) și „Moartea unei haimanale” (1961).

**căle 1.** Termen învechit denumind strada principală care face legătura dintre zona centrală a unui oraș și o șosea. Are caracterul unei artere de penetrație. În trecut, căile se terminau la periferia orașelor; cu timpul, datorită dezvoltării acestora, au devenit străzi obișnuite (ex. Calea Griviței, Calea Victoriei din București ș.a.). — **C. navigabilă**, cale naturală (ex. un riu) sau artificială (ex. un canal) pe care este asigurată deplasarea navelor fluviale sau maritime. **2.** (C.F.) **Cale liberă**, înțelegere obligatorie, prin telefon sau telegraf, între impiegații de mișcare a două sau a mai multor stații, în legătură cu primirea și expedierea trenurilor între stații, pentru siguranța circulației. **3.** (TELEC.) **Cale de transmisiune**, ansamblul mijloacelor tehnice necesare pentru efectuarea transmisiunii unei informații (mesaj, program de radio sau de televiziune, semnal de comandă etc.). **4.** (DR.) **Cale de atac**, mijloc pus la dispoziția părții interesate și a procurorului, prin care o hotărîre judecătorească este supusă verificării unei instanțe superioare sau este reexaminată de însăși instanța care a pronunțat-o. În dreptul R.P.R., c. de a. ordinară este recursul, iar căile extraordinare sînt: recursul în supraveghere, revizuirea și contestația. Prin unele dispoziții speciale sînt prevăzute c. de a. și împotriva hotărîrilor pronunțate de alte organe de jurisdicție. **5.** (MED.) **Cale piramidală**, fascicul important de fibre nervoase, care unește neuronii scoarței cerebrale din zona motoare cu neuronii motori ai măduvei spinării. **C.p.** este calea nervoasă care asigură mișcările aflate sub controlul voinței (motilitatea voluntară). Secționarea căii piramidale este urmată de paralizie.

**Calea Laptelui** (ASTR.), partea ecuatorială a Galaxiei, în care densitatea stelară e mai mare. Se vede noaptea ca un brîu luminos-alburiu care înconjură bolta cerească. Are forma unei lentile cu un diametru de 100 000 de ani-lumină și o grosime maximă de circa 15 000 de ani-lumină și con-

ține circa 200 de miliarde de stee. Se numește și *Calea Lactee*.

**caledoniăna**, *orogeneză* ~ (GEOL.), totalitatea mișcărilor orogenice manifestate începând din silurian și pînă la începutul devonianului, afectînd zone foarte întinse de pe suprafața pămîntului și în urma cărora s-a format catena caledoniană (munții Grampiani în Scoția, Munții Scandinavici etc.). Se presupune, însă fără dovezi sigure, că în R.P.R. mișcările caledoniene au determinat cutarea și metamorfismul șisturilor verzi din Dobrogea centrală, precum și ale unora dintre formațiunile cristaline din Carpați.

**calefacție** (lat. *calescere* „a încălzi”; FIZ.), fenomen de vaporizare intensă la suprafața unei picături de lichid aflate în vecinătatea unui corp solid care se găsește la temperatură înaltă. Stratul de vapori format în acest fel nu permite contactul direct între lichid și corpul respectiv și dă picăturii forma unei mici sfere, împiedicînd totodată evaporarea ei imediată. Prin calefacție se explică faptul că nu ne frigem cînd încercăm fierul de călcat cu degetul umed.

**cale ferată**, mijloc de transport, pentru călători și mărfuri, cu vehicule de construcție specială, ale căror roți le permit rulara pe șine sau pe cabluri metalice; drumul prevăzut cu șine pe care circulă trenurile. După importanța și viteza lor de circulație, **c.f.** pot fi: principale (constituind partea cea mai importantă a transporturilor ca ramură a producției materiale), secundare, de interes local și industriale. După poziția căii față de nivelul terenului, **c.f.** pot fi: la nivelul terenului, subterane (metropolitane), aeriene, cu linia susținută pe viaducte sau pe piloni și cabluri (**c.f.** funiculară). După distanța dintre șine (ecartament), se deosebesc: **c.f.** normale, cu ecartament de 1 435 mm, **c.f.** largi, cu ecartament mai mare de 1 435 mm (ex. cele din U.R.S.S., au ecartamentul de 1 524 mm), și **c.f.** înguste, cu ecartament mai mic de 1 435 mm (ex.

1 050, 1 000, 750, 600 mm etc.), folosite în special la linii industriale, miniere, forestiere. După sursa de energie folosită, pe căile ferate pot circula trenuri cu tracțiune cu aburi, cu tracțiune diesel sau diesel-electrică și cu tracțiune electrică. Pe trasee grele de munte cu declivități mai mari de 40‰ se folosesc **c.f.** cu cremalieră (ex. pe porțiunea de linie între Caransebeș și Subcetate). Căile ferate asigură transportul pe distanțe lungi, mai ieftin decît cu alte mijloace de transport, un înalt grad de regularitate, caracter de masă și o mare rapiditate de deplasare. Dezvoltarea mării industrii a necesitat apariția și extinderea **c.f.**, care contribuie, la rîndul lor, la dezvoltarea economiei naționale în ansamblul ei. Prima **c.f.** a fost construită în 1825, pe o distanță de 21 km, între localitățile Stockton și Darlington în Anglia. Datorită importanței lor economice, **c.f.** au fost extinse pe tot globul pămîntesc, și în special în țările industriale, ajungînd în 1957 la o lungime totală de 1 293 700 km. În România, prima **c.f.** a fost construită după Unirea Principatelor, în 1869, pe distanța București—Giurgiu. La sfîrșitul anului 1961, lungimea liniilor de **c.f.** din R.P.R. a ajuns la 11 030 km. În anii puterii populare, o dată cu extinderea rețelei de **c.f.**, au fost obținute importante succese în privința modernizării, lărgirii bazei tehnice-materiale și organizării transporturilor feroviare, a mecanizării operațiilor de încărcare etc. Acestea au permis ca, încă din 1956, în R.P.R. principalii indicatori ai gradului de utilizare a mijloacelor de bază la calea ferată (intensitatea traficului de mărfuri pe un km de linie, rulajul vagonului de marfă, încărcătura statică pe vagon, greutatea medie brută a unui tren de marfă) să fie superiori celor dintr-o serie de țări capitaliste din Europa, ca Franța, Anglia, R.F.G., Suedia și Italia. În 1959 a început producția de locomotive diesel-electrice. Pentru anii 1960—1965 s-au prevăzut extinderea tracțiunii diesel-electrice, începerea electrificării liniilor cu

profil greu și trafic intens (linia București—Brașov) și a electrificării liniei Filiași—Balota—Caransebeș. Se vor extinde mecanizarea și automatizarea proceselor de exploatare (centralizarea electrodinamică a stațiilor de cale ferată la aproape 40% din totalul macazelor de pe liniile cu trafic intens, a blocului de linie automat pe cel puțin 1 000 km etc.); calea ferată va fi inzestrată, în anii care urmează, cu cel puțin 11 000 de vagoane de marfă noi (dintre care 1 500 de vagoane izoterme), cu peste 500 de vagoane noi de călători.

**caleidoscóp** (PRESĂ), rubrică în coloanele unui organ de presă, cuprinzînd un grupaj de note și însemnări pe teme cele mai variate.

**calendar**, sistem de măsurare a timpului, apărut încă în antichitate din necesitățile obiective ale vieții societății. Există calendare solare (anuale) și lunare (după schimbarea fazelor lunii). Calendarul de bază este cel solar, care numără anii și care avea în antichitate diferite durate (la egipteni 365 de zile, la romani 355 de zile etc.). În anul 46 î.e.n., în timpul lui Iuliu Cezar, s-a făcut o reformă a calendarului solar, stabilindu-se durata anului ca fiind de 365 de zile și șase ore. Calendarului nou i s-a spus *iulian*. Cele șase ore, adunate în decurs de patru ani, constituiau o zi în plus, anul respectiv (numit *bisextil*) avînd astfel 366 de zile. Calculele ulterioare au arătat că durata medie a anului solar era depășită în realitate de lungimea anului calendaristic iulian cu 11 min. și 14 s. În 1582 papa Grigore al XIII-lea a instituit o comisie de reformă a calendarului, care a corectat această diferență. Întrucît diferența ajunsese pînă atunci la zece zile, s-a hotărît ca ziua de 5 octombrie 1582 să fie socotită 15 octombrie. Astfel s-a întocmit calendarul gregorian (calendarul de stil nou). În România, calendarul gregorian a fost introdus în anul 1924, începînd de la 1 octombrie (care a devenit 14 octombrie, stil nou).

„Calendarul muncii“, publicație socialistă din România. Seria apărută între anii 1907 și 1916, reflectând în mod just interesele politice și economice ale mișcării muncitorești și socialiste, a contribuit la educarea muncitorilor în spirit de clasă. Seriile apărute după primul război mondial (1920, 1925, 1930 și 1933—1937) au avut un conținut reformist.

**calénde** (la romani), denumirea primei zile a fiecărei luni. Expresia „la calendele grecești“ (ad *calendas graecas*), păstrată și în limbile moderne, indică ceva ce nu va avea loc niciodată, intrucît în calendarul grecesc nu existau **c**.

**Calgary** [*chélgari*], oraș în sudul Canadei, la poalele Munților Stîncoși. 207 000 loc. (1958). Nod feroviar; fabrici de produse lactate și rafinării de petrol. În apropiere se află exploatarea de cărbuni.

**Cali**, oraș în Columbia, la poalele Anzilor. 545 400 loc. (1959). Nod de comunicații și important centru comercial pentru cafea, cacao, bumbac și orez; industrie textilă, chimică și alimentară.

**calibrare 1.** (TEHN.) Operația de prelucrare mecanică (fără așchiere) a unui semifabricat sau a unei piese spre a se obține forma și dimensiunile prescrise și o calitate îmbunătățită a suprafeței acestora. **2.** (METAL.) Operația de proiectare a calibrelor cilindrilor de laminor în vederea obținerii profilelor de oțel sau de alte metale. Pentru a asigura o productivitate cât mai mare, calibrele se proiectează astfel încît produsul final să se obțină printr-un număr minim de treceri. **3.** (AGR.) Operația de sortare și de clasare a semințelor de porumb, de floarea-soarelui etc. după mărime, a fructelor după diametrul maxim și a puietilor de pomi după grosimea lor în regiunea coletului. Calibrarea se execută cu ajutorul unor mașini speciale de calibrat sau cu șublerul.

**calibrat**, *mașină de ~*, mașină agricolă de sortat semințe după forma și dimensiunile acestora, constituită din mai multe site suprapuse cu orificii de diferite forme (rotunde,

alungite, triunghiulare) și cu diferite dimensiuni. Este folosită mai ales la sortarea porumbului hibrid pentru sămînță.

**calibru 1.** (TEHN.) Instrument, fără gradații, de veri-

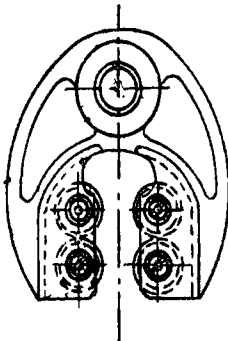

Calibru

ficare a dimensiunilor unei piese, avînd dimensiunea nominală egală cu una dintre dimensiunile-limită ale piesei. Se poate folosi și la verificarea formelor geometrice ale unor piese, la verificarea unor dimensiuni sau a corelațiilor de montaj. **2.** (METAL.) Profilul delimitat de cele două caneluri ale cilindrilor de laminor, printre care trece lingoul sau semifabricatul care se laminează. **3.** (MILIT.) Diametrul interior al țevii unei arme de foc. Pentru armele ghintuite, cali-

brul se măsoară între plinurile ghinturilor. **4.** (C.F.) *Calibru de ecartament v. tipar de linie.*

**caliciu** (lat. *calix*, *-icis* „cupă“) **1.** (BOT.) Înveliș extern al florilor, format din frunzișoare modificate, de obicei de culoare verde, numite *sepale*, care pot fi libere sau unite. **2.** (ARTE PLAST.) Cupă, din metal sau sticlă, de forme diverse, de obicei emisferică, cu picior, uneori ornamentată cu picturi și cizeluri. **3.** (HIST.) Segment al căilor excretorii renale superioare, în care se colectează urina excretată de rinichi pentru a se scurge apoi mai departe în bazine.

**Calicrate**, arhitect grec din a doua jumătate a sec. al V-lea î.e.n. A construit templul zeiței Nike-Apteros (inceput aproximativ în anul 421 î.e.n.), în ordin ionic și, împreună cu arhitectul Ictinos, Partenonul (447—432 î.e.n.), în ordin doric, ambele pe acropola Atenei.

**calif** (cuvînt arab însemnînd „urmaș, loctiitor al lui Mahomed“; IST.), titlu dat șefului religios al musulmanilor-sunniți, care se considera „loctiitorul lui Mahomed“ pe pămînt. Califii erau în același timp conducătorii politici ai califatului.

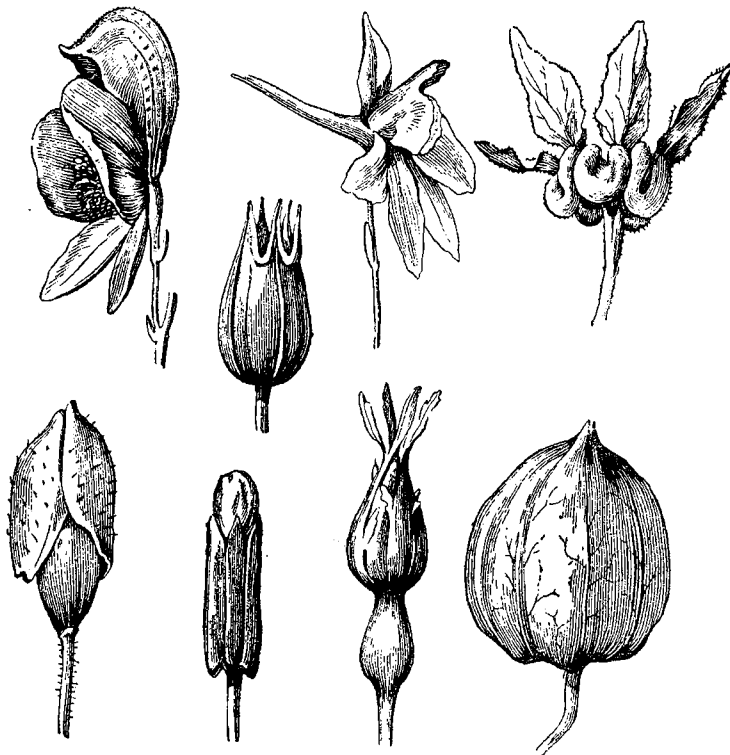

Forme de caliciu (1)



**califăt** (IST.) 1. Formă de stat feudal-teocratică, constituită în Orientul Mijlociu și în nordul Africii, pe teritoriile cucerite de arabi în sec. VII—VIII. Capitale ale acestui c. au fost, pe rând, Medina, Damascul și, începând din 762, Bagdadul. În sec. al X-lea, alături de califatul din Bagdad (care în 1258, după căderea orașului, și-a încetat existența) s-au format: c. din Córdoba (929—1031), în Peninsula Iberică, și c. Fatimizilor (909—1171), în nordul Africii, în stăpânirea cărui au intrat, din 969, Siria și Egiptul. 2. Durata guvernării unui calif.

**calificare** 1. Pregătire teoretică și practică, dobândită prin însușirea unor cunoștințe și deprinderi de specialitate, în școli sau la locul de producție. În capitalism, c. este o chestiune particulară a fiecărui muncitor. Folosirea capitalistă a mașinilor determină ridicarea calificării numai a unei minorități a clasei muncitoare, în timp ce o mare parte din muncitori se descalifică; capitalismul îngreunează dezvoltarea capacităților oamenilor. În socialism, ridicarea neconținută a calificării oamenilor muncii, ridicarea nivelului lor de pregătire profesională, al cunoștințelor tehnice devin o problemă a întregii societăți și se desfășoară sistematic, planificat, întrucât ea este o condiție principală pentru creșterea productivității muncii și ridicarea nivelului de trai. În R.P.R., în 1960 aproape trei pătrimi din numărul muncitorilor erau calificați. V. și c a d r e. 2. (DR.) *Calificarea infractiunii*, stabilirea caracterului penal al unei fapte și încadrarea ei în textul de lege care o prevede și o pedepsește. 3. (SPORT) Concurs sportiv cu caracter eliminatoriu, organizat pentru stabilirea echipelor sau a participanților care, pe baza rezultatelor sportive obținute, urmează să fie promovați într-o etapă superioară a concursului sau a competiției.

**California**, stat în sud-vestul S.U.A., pe țărmul Oceanului Pacific. Suprafața: 411 015 km<sup>2</sup>. Populația: 15 700 000 loc. (1960).

Centrul administrativ: *Sacramento*. California are o vegetație luxuriantă cu caracter subtropical, renumită pentru pitorescul ei. Este unul dintre statele cele mai dezvoltate din punct de vedere economic din S.U.A.: primul loc în producția de avioane (Los Angeles, San Diego), primul loc în producția agricolă și în industria alimentară, locul al doilea în producția industriei extractive. Sînt dezvoltate industria cinematografică (Los Angeles), cea de construcții navale (San Francisco), extracția și prelucrarea petrolului și a gazelor naturale, a aurului, a minereurilor de fier, a wolframului etc. Agricultură intensivă (legume, citrice, bumbac, sfeclă de zahăr). California deține primul loc în S.U.A. în privința pescuitului. Importantă regiune turistică.

**California**, peninsula în America de Nord, la Oceanul Pacific, aparținând Mexicului. Suprafața: circa 144 000 km<sup>2</sup>. Relieful este muntos, clima uscată și caldă. Se practică intens agricultura irigată. În subsol se găsesc zăcămintele de aur, argint, cupru, mercur, plumb, precum și izvoare termale.

**californiu** (CHIM.), Cf. Element transuranic sintetic cu nr. at. 98; gr. at. 246. A fost obținut prin bombardarea curiului Cm<sup>242</sup> cu particule  $\alpha$  cu o energie de 35 MeV. Se dezintegrează cu emisie de particule  $\alpha$ .

**caligraf**, persoană care, în trecut, mai ales înainte de răspîndirea tiparului, se ocupa cu copierea artistică de cărți (în special religioase).

**caligrafie** (gr. *kallos* „frumos” și *graphein* „a scrie”), arta de a scrie frumos. C. a avut o mare însemnătate în pictura din Orientul musulman și din Extremul Orient. În China și în Japonia a constituit un element decorativ în ansamblul imaginii pictate. În Europa, ea a dat, în evul mediu, un aspect decorativ manuscriselor.

**Caligula**, Caius Caesar, împărat roman (37—41). A încercat să instaureze monarhia absolută și s-a proclamat zeu, atrăgîndu-și opoziția senatului.

Istoricii romani l-au considerat dement și i-au atribuit unele ciudățenii (ca aceea de a-și fi făcut calul senator), și numeroase cruzimi. A fost ucis de pretorienii.

**Calimach**, *Codul ~*, cod civil al Principatului Moldovei, alcătuit de Chr. *Flechtenmacher* și A. *Cuzanos*, cu ajutorul lui *Andronache Donici* și al altor juristi, și promulgat de domnitorul Șcarlat Callimachi (Calimach) în 1817. Aplicarea lui a devenit mai consecventă abia după 1833, cînd s-a definitivat, prin traducere, redactarea în limba română a codului, începută o dată cu cea greacă. La alcătuirea acestui cod s-a urmărit să se îmbine dreptul local, bazat pe obicei, cu dreptul bizantin, folosindu-se totodată în fapt, ca model principal, codul civil austriac. Păstrînd trăsături feudale, el conținea și norme de drept burghez, ceea ce reflecta începuturile descompunerii orînduirii feudale și ale formării relațiilor capitaliste în Moldova. *Codul C.* a fost aplicat pînă în 1865, cînd a intrat în vigoare codul civil.

**Calimah** (sec. III î.e.n.), poet și învățat grec. Din vasta și variată sa operă literară s-au păstrat numai imnuri în cinstea zeilor și epigrame. A condus biblioteca din Alexandria și a scris lucrări de mare erudiție.

**Caliope** (gr. *kallos* „frumos” și *ops, opos* „glas”), una



Caliope

din cele nouă muze, fiica lui Zeus și a Mnemosinei, protectoarea poeziei epice și a elocinței solemne în mitologia greacă. Unele legende o considerau mama poetului și cîntărețului mitic Orfeu și a lui Homer.

**Calipso**, nimfă în mitologia greacă, stăpână a insulei Ogiția. Potrivit unei legende din „Odissea”, a încercat să-l convingă pe Ulise (Odiseu), naufragiat pe această insulă, să se căsătorească cu ea, făgăduindu-i în schimb nemurirea. După șapte ani, eroul grec a părăsit insula, întorcându-se în patria sa, Itaca.

**caliptră** (gr. *kalyptra* „văl”; BOT.), țesut protector care acoperă ca o scufie vârful rădăcinii. La mușchi, a. acoperă partea superioară a cupei în care se formează sporii.

**calitate** 1. Categorie filozofică exprimând unitatea lucrurilor și însușirilor esențiale ale obiectelor și proceselor. În virtutea c., un lucru este ceea ce este și poate fi deosebit de alte lucruri. Schimbarea c. determină transformarea radicală a obiectului. În general, c. este comună unui grup, unei clase de obiecte și de procese. Materialismul dialectic combate concepția mecanicistă care neagă existența obiectivă a deosebirilor calitative, reducându-le la deosebiri cantitative. Dezvoltarea fizicii, de pildă, a infirmat mecanicismul, dovădind caracterul complex și calitativ diferit al particulelor elementare ale materiei. Determinarea calitativă a obiectelor are o stabilitate relativă, în contrast cu determinările lor cantitative, care se schimbă continuu. Schimbarea c. constituie esența mișcării și a dezvoltării de la inferior la superior, de la simplu la complex, în natură, societate și gândire. Orice obiect presupune unitatea c. și cantității. V. și cantitate; transformarea cantității în calitate; contrarii.

2. (LOG.) Însușirea unei judecăți de a fi afirmativă sau negativă. Afirmatia și negația sînt modalitățile logice de exprimare a adevărului și falsului, iar împărțirea judecăților după calitate este împărțirea de bază a acestora.

3. (LINGV.) V. *timbru*.

4. (EC. POL.) *Calitatea producției*, totalitatea proprietăților fizice (durabilitate, rezistență etc.), tehnice (consum de energie pe unitate de lucru a mașinii), și estetice (finisare, colorit,

eleganța formelor etc.) pe care le posedă produsele obținute într-o unitate productivă. Spre deosebire de capitalism, unde calitatea producției îl interesează pe capitalist numai în măsura în care îi servește pentru obținerea unor profituri cât mai ridicate, în socialism, unde scopul producției este satisfacerea nevoilor mereu crescînde ale oamenilor muncii, calitatea producției prezintă o deosebită însemnătate pentru întreaga societate, ridicarea calității produselor avînd efecte favorabile în toate domeniile activității economice. Societatea socialistă are condiții optime pentru îmbunătățirea continuă a calității producției, deoarece dezvoltă în ritm rapid tehnica și tehnologia modernă, asigură ridicarea nivelului calificării și a nivelului politic al muncitorilor, dînd cîmp larg de manifestare inițiativei creatoare a oamenilor muncii (întreceri socialiste, control obștesc etc.) și cointeresîndu-i din punct de vedere material pentru obținerea unor rezultate cât mai bune. În R.P.R. au fost obținute succese însemnate în acest domeniu. Congresul al III-lea al P.M.R. a subliniat că „o problemă centrală a întregii economii, căreia trebuie să-i acordăm cea mai mare atenție în etapa actuală, este îmbunătățirea permanentă a calității produselor”. Lupta pentru obținerea produselor de calitate superioară la nivelul celor mai bune produse de pe piața mondială, prin ridicarea indicilor tehnici-economici ai mașinilor, agregatelor, utilajelor, prin sporirea durabilității și desăvîșirea finisajului produselor în concordanță cu condițiile create de dezvoltarea tehnicii și științei, capătă un caracter de masă în țara noastră. Directivele C.C. al P.M.R. cu privire la criteriile principale ale întrecerii socialiste subliniază că lupta pentru o calitate superioară reprezintă obiectivul principal al întrecerii socialiste.

**Callao**, oraș în Peru, principalul port al țării, situat pe țărmul Oceanului Pacific. 129 400 loc. (1958). Are industrie de prelucrare a lem-

nului și alimentară. Prin port se exportă bumbac, cupru, vanadiu.

**Callatis**, vechi oraș, colonie grecească pe coasta de vest a Mării Negre, pe locul unde se află azi orașul Mangalia. Întemeiat de doriene pe la sfîrșitul sec. al VI-lea î.e.n., a avut un important rol politic și economic printre orașele vest-pontice, ajungînd să bată chiar monede proprii. A fost supus temporar de macedoneni și apoi de romani. Săpăturile începute în 1924 au scos la iveală o mare bogăție de materiale arheologice, epigrafice și numismatice.

**Callimachi (Calimach)**, familie de boieri fanarioți din Moldova, care a dat mai mulți domni, cei mai însemnați dintre ei fiind: *Ioan Teodor C.*, domn al Moldovei (1758—1761), fost mare dragoman al Imperiului otoman. Fiscalitatea excesivă din timpul domniei sale a provocat o revoltă a poporului. A reintrodus văcărul și a instituit un bir nou, numit ajutorință. *Grigore C.*, domn al Moldovei (1761—1764 și 1767—1769), fiul lui Ioan Teodor C. A domnit sub influența boierimii, făcînd să crească povara birului. Neasigurînd turcilor o bună aprovizionare în războiul cu rușii din 1768, a fost mazilit, închis și omorît la Constantinopol. *Scarlat C.*, domn al Moldovei (1806 și 1812—1819). A fost numit domn și în Țara Romînească (1821), dar n-a putut ocupa scaunul din cauza răscoalei populare conduse de Tudor Vladimirescu. A acordat atenție culturii; din ordinul lui s-a alcătuit codul de legi al Moldovei (1816—1817) care-i poartă numele.

**Callot [caló]**, Jacques (1592-1635), desenator și gravor francez. A perfecționat tehnica gravurii în acuaforte, acordînd o mare precizie desenului. În gravurile care reprezintă bilciuri, serbări, momente din război (două cicluri intitulate „Mizeriile războiului”, 1632), străduința de a reda cât mai veridic contrastele sociale, cruzimea războiului, suferințele poporului se îmbină cu înfățișarea unor tipuri deosebit de

variate și de pitorești (cavaleri, soldați, țărani, artiști de bilci, eroi din commedia dell'arte). **C.** a pus în slujba realismului său puternic, necruțător, o vervă inepuizabilă și o tehnică desăvârșită. El a influențat pe mulți dintre gravorii din sec. XVII—XVIII. Reprezentat în Muzeul de artă al R.P.R. printr-un important număr de stampe.

**calm**, stare a atmosferei caracterizată prin absența oricărei deplasări pe orizontală a maselor de aer și prin prezența doar a curenților de aer ascendenți.—**C. ecuatorial**, zonă cu presiune atmosferică foarte scăzută, situată între 0 și 4° latitudine nordică și sudică și caracterizată prin mișcările de aer arătate mai sus.

**calmânt** v. **sedativ**.

**calmár** (ZOOLOG.; *Loligo*), gen de cefalopode cu corpul alungit

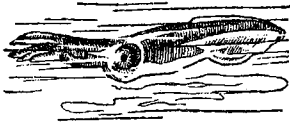

Calmar

și ascuțit ca un țarș, cu înotătoarele scurte și triunghiulare și cu gura înconjurată de zece tentacule, dintre care două sînt late, prehensile. Trăiește în Marea Mediterană, unele specii fiind comestibile.

**calmare** (METAL.), înlăturarea fierberii oțelului topit, prin împiedicarea formării de bule de oxid de carbon (datorită reacției dintre carbon și oxidul feros). Se face cu ajutorul dezoxidanților.

**Calmette** [*calmét*], Albert Léon Charles (1863—1933), bacteriolog francez, membru al Academiei de Științe din Paris. S-a ocupat în special cu probleme de seroterapie și imunitate și cu problema tuberculozei. A preconizat, împreună cu Guérin, o metodă de vaccinare preventivă a noilor-născuți împotriva tuberculozei, **vaccinul Calmette - Guérin** (B.C.G.). Vaccinul B.C.G. se prepară din culturi de microbi vii, prin trecerea lor succesivă în mediu de glicerină și bilă

pentru a le scădea virulența, și se folosește sub această formă atenuată.

**calomél** (FARM.), clorură mercurioasă care se prezintă sub formă de pulbere albă, fină, fără gust și fără miros, insolubilă în alcool, în eter, în corpi grași, puțin solubilă în apă. Are acțiune purgativă, dezinfectantă, antisifilitică, diuretică și vermifugă. E folosit în verminoză ca purgativ, iar sub formă de pomezi în oftalmologie, în dermatologie și în tratamentul sifilisului. Trebuie evitată utilizarea lui prea frecventă, deoarece produce accidente toxice, în special renale.

**calomnie** (DR.), infracțiune care constă în atingerea adusă demnității unei persoane prin punerea în sarcina acesteia, în public, a unor fapte determinate, dar mincinoase, privind viața sa obștească sau particulară.

**calorie** (METR.), unitate de măsură a cantității de căldură, egală cu cantitatea de căldură necesară pentru a ridica temperatura unui gram de apă pură de la 14,5 la 15,5°C (calorie de 15°) sau de la 19,5 la 20,5°C (calorie de 20°). Se notează *cal*. Se mai numește și *calorie mică*.—**C. mare** v. *kilocalorie*.

**calorifer** (lat. *calor*, -is „căldură” și *ferre* „a purta”), instalație de încălzire montată într-o clădire, într-un grup de clădiri sau într-un vehicul. Căldura obținută într-o sursă

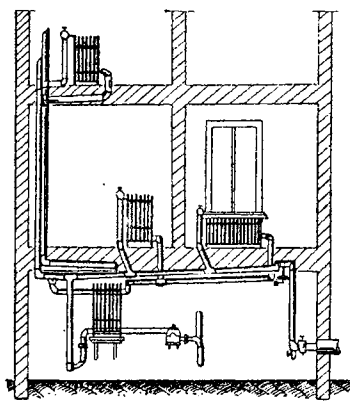

Calorifer

producătoare centrală e transmisă, prin intermediul unui agent calorifer (apă caldă, abur

sau aer cald), la corpurile de încălzire (*radiatoare*, *serpentine de țevă* etc.). V. și *termificare*.

**calorifug** (FIZ.; despre substanțe), rău conducător de căldură (ex. aerul, azbestul, pluta, lemnul etc.). V. și *izolant termic*.

**calorimetrie** (lat. *calor*, -is „căldură” și gr. *metron* „măsură”), domeniu al fizicii care studiază metodele de măsurare a cantităților de căldură.

**calorimétru** (FIZ.), aparat pentru măsurarea cantităților

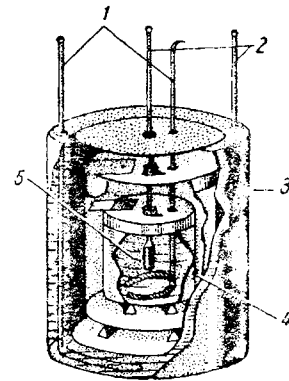

Calorimétru

1 — agitatoare; 2 — termometre; 3 — vas cu pereți dubli; 4 — vas calorimetric; 5 — lichid calorimetric

de căldură, bazat pe măsurarea variației temperaturii unei anumite cantități dintr-o substanță de referință, numită substanță calorimetrică (*c. cu variație de temperatură*), sau pe schimbarea stării ei de agregare (*c. izoterm*). Cel mai răspîndit este *c. bazat pe variația de temperatură a apei*; se compune dintr-un vas metalic izolat termic, care conține apă, și un termometru.

**calorizare** (METAL.), introducerea prin difuziune a aluminiului în stratul de la suprafața pieselor din oțel moale. Piesele calorizate rezistă bine la oxidare la temperaturi înalte. Se calorizează armături de cuptoare, cămăși de termocuple, cutii de cimentare etc., prin încălzirea și menținerea acestora la 850—950°C într-un *c e m e n t* care conține pulbere de aluminiu sau de fero-aluminiu, clorură de aluminiu și oxid de aluminiu (alumină). Sin. *alitare*.

**calosóma** (*Calosoma sycophanta*), insectă din ordinul coleopterelor, cu corpul de

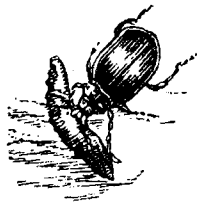

Calosoma

culoare verde metalică sau negricioasă, cu toracele îngust și cu elitrele late. Este o insectă carnivoră, folositoare, deoarece distruge un număr foarte mare de omizi în păduri, fapt pentru care, în unele țări, este ocrotită.

**calotă 1.** (ARHIT.) Boltă a cărei suprafață interioară (intradusul) are, în secțiune verticală, forma unui semicerc sau a unei semielipse. **2.** (MAT.) *Calotă sferică*, porțiune din sferă situată de o parte a unui plan care taie sfera. Aria cotei sferice este  $2\pi Rh$  (R

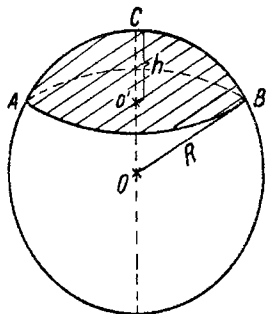

Calotă sferică

raza sferei, h înălțimea c.). **3.** (ANAT.) *Calotă craniană*, partea superioară a cutiei craniene. **4.** (GEOGR.) *Calotă glaciară*, strat gros de gheață, care ocupă suprafețe mari în regiunile polare. C.g. care acoperă insula Groenlanda are grosimea medie de 2 300 m, iar cea din Antarctica de circa 1 500 m.

**calovián** (STRAT.), primul etaj al jurasicului superior (m a l m), caracterizat mai ales prin anumite specii de amoniți. În R.P.R. se găsește în Dobrogea (împrejurimile Hirșovei), în munții Hășmașului și Bucegi, în Banat (zona Reșița și Svinița), în munții Bihor și Pădurea Craiului.

**cal-putere** (METR.), unitate tehnică de măsură a puterii,

egală cu 75 kgm/sec, sau 736 W. Se notează în țara noastră cu CP (în S.U.A. și Anglia cu HP, echivalent cu 745 W, în Germania cu PS). Se tinde să fie înlocuit peste tot prin kilowatt (*kW*).—*Cal-putere-oră*, unitate tehnică de măsură a lucrului mecanic, egală cu lucrul mecanic dezvoltat în timp de o oră de o mașină cu puterea de 1 CP. Se notează CPh. Există tendința să fie înlocuit peste tot prin kilowattoră. (*kWh*).

**calul troian**, cal uriaș de lemn, care, după legendă, a fost construit în taină de aheeni în al zecelea an al asediului Troiei. În el s-au ascuns soldați înarmați, fiind lăsat apoi ca momeală în fața cetății. După retragerea simulată a aheenilor, troienii l-au dus în cetate; în timpul nopții, războinicii ascunși în cal au ieșit afară și, deschizând aheenilor porțile cetății au pricinuit căderea Troiei. Denumirea de *cal troian* se aplică unei stratageme perfide, folosită pentru subminarea dinăuntru a pozițiilor adversarului.

**calúp 1.** Bloc de material (lemn, gheață, săpun etc.) de formă paralelipipedică. **2.** (DRUM.) Bloc de piatră naturală, de formă aproape cubică, cu latura de 7—10 cm, folosit la executarea unui pavaj de piatră caracteristic (pavaj de c).

**cálus** (lat. *callus*, „îngroșare, învîrtoșare”) **1.** (MED.) Țesut osos nou care sudează capetele rezultate din fractura unui os. Trece prin mai multe etape evolutive, pentru ca în cele din urmă să se osifice, constituind c. definitiv. C. poate deveni patologic, atunci când cicatrizarea este însoțită de diferite tulburări (c. exuberant, c. vicios, c. hipertrofic, c. dureros). **2.** (BOT.) Țesut vegetal de formă și structură foarte diferite, care se naște ca urmare a rănirii diferitelor organe ale plantei, cicatrizînd rana.

**calvil de zăpadă**, soi de măr originar din R.S.S. Moldovenească, cu coroana sferică și deasă. Fructul este mare, conic trunchiat, uneori asimetric, cu cinci coaste pronunțate. La început este de

culoare galbenă-verzuie, apoi galbenă; pulpa este albă, zemoasă și cu aromă plăcută. La noi este cultivat în Moldova și în nordul Transilvaniei.

**Calvin**, Jean (1509—1564), reformator religios francez, de profesiune jurist, întemeietor al doctrinei protestante care-i poartă numele (*calvinism*). C. a fost dictatorul de fapt al republicii teocratice create la



J. Calvin

Geneva în 1541, expresie a intereselor burgheziei, potrivnică feudalismului și catolicismului.

**calvinism**, ramură a bisericii protestante, întemeiată în secolul XVI-lea de Calvin. C. a exprimat la origine interesele unei părți a burgheziei în ascensiune din unele țări ale Europei occidentale, tendințele antif feudale, anticatolice și republicane ale acesteia. El a preconizat simplificarea la maximum a ierarhiei și a ritualului bisericesc și a încurajat spiritul de întreprindere burghez. Propovăduind doctrina predestinării, cu caracter ultra-reacționar, c. a exaltat bigotismul și fanatismul, manifestînd o intoleranță religioasă cu nimic mai prejos de aceea practică de inchiziția catolică. Sub raport istoric, c. este mai important prin organizarea sa bisericească decît prin concepțiile sale teoretice. Această organizare era favorabilă păturilor bogate ale burgheziei și constituia în același timp un mijloc potrivit pentru lupta păturilor aristocratice ale nobilimii împotriva absolutismului regal. C. s-a răspândit îndeosebi în Elveția, Țările de Jos, Anglia, Scoția, Ungaria și Franța. Adepții c. se numeau

în Franța *hughenoți*; în România li se spune „reformați”.

**calviție** (lat. *calvus* „chel”), cădere definitivă a părului, provocată de seboree, supurații, traumatisme, boli infecțioase ale pielii capului etc. Sin. *cheli*.

**Camagüey**, oraș în partea centrală a Cubei. 204 200 loc. (1953). Centru industrial, cu fabrici de zahăr, de țigări, de conserve, de rom. În apropierea orașului se află exploatarea forestieră și de cromit.

**camaiéu** 1. Pictură lucrată în tonurile aceleiași culori, mergând de la nuanța cea mai închisă la nuanțele cele mai luminoase. 2. Gravură, în special pe lemn, numită și „gravură în clarobscur în culori”, răspândită în sec. al XVI-lea, mai ales în Italia și Germania, și realizată în tonurile cele mai apropiate ale aceleiași culori, pentru fiecare ton folosindu-se câte o placă separată. Tehnica *c.* se întrebunțează și în ceramică.

**camarilă** (cuvânt spaniol, diminutiv al lui *camera* „cameră, cabinet”), grup de favoriți din anturajul regilor spanioli, care formau consiliul intim al acestora și care dicta politica statului, punând-o în slujba intereselor lor. În sens figurat, termenul se folosește pentru a desemna orice clică politică formată în jurul unui cap încoronat sau șef de stat.

**cămă** (MAȘ.), proeminență (sau șant) cu profil determinat, pe suprafața unui arbore sau a unui disc, care servește la deplasarea periodică a unei tije (numită *tachet*), sprijinită pe ea. Se utilizează la transmiterea unor comenzi, la deschiderea supapelor motoarelor cu ardere internă etc. V. și *arbore cu came*.

**cămăna** (PESC.), odgonul de la partea inferioară a năvoadelor sau a altor unelte de pescuit, de care se pot prinde greutatea.

**cămătă**, dobândă extrem de ridicată, care, în orînduirea sclavagistă și în epoca feudală, ajungea pînă la 200% și chiar peste acest procent. Sursa din care stăpînii de sclavi sau proprietarii feudali plăteau dobân-

zile cămătărești la împrumuturile contractate era supra-munca sclavilor, respectiv a iobagilor. În țările capitaliste și îndeosebi în țările coloniale sau slab dezvoltate, practica dobînzilor cămătărești continuă, lovind în interesele păturilor largi ale micilor producători. În România burghezo-moșierească, *c.* se ridica adesea la 100–300%. În R.P.R., luarea de camătă constituie o infracțiune. Sin. *dobîndă uzurată*.

**câmbie** (EC.; în capitalism), titlu de credit la ordin, întocmit într-o anumită formă, în temeiul căruia o persoană se obligă să plătească necondiționat sau dispune să se plătească tot astfel de către o altă persoană, la data și în locul indicate în *c.*, o sumă de bani aceluia pe care *c.* îl desemnează. *C.* este de două feluri: *bilet la ordin și trată*. În socialism, *c.* este folosită numai în cadrul plăților externe.

**Cambise**, rege al perșilor (529–522 î.e.n.), fiul și urmașul lui *Cirus al II-lea*. A cucerit Egiptul (525 î.e.n.) și a condus expediții nereușite împotriva Etiopiei.

**câmbiu** (BOT.), țesut situat între cilindrul central și scoarță, care, prin creștere, îngroașă organele plantelor lemnoase, formînd noi vase conducătoare (*liber și lemn secundar*). În tulpină, *c.* este cuprins în interiorul fasciculelor libero-lemnoase (*cambiul fascicular*) și între fascicule (*cambiul interfascicular*).

**Cambodgia**, stat în sud-estul Asiei, în peninsula Indochina. Suprafața: 181 000 km<sup>2</sup>. Populația: 4 952 000 loc. (1960), dintre care 90% khmeri, restul vietnamezi, laotieni și chinezi. Capitala: *Pnom-Penh*. Climă tropicală musonică. Cambodgia este situată în valea fertilă a râului Mekong, limitată de munți înalți, acoperiți de păduri tropicale. Țară agrară, slab dezvoltată. În agricultură lucrează circa 90% din populație. Principala cultură alimentară este orezul (75–80% din suprafața cultivată). Se mai cultivă arbori de cauciuc, de cafea, porumb, bumbac. Este dezvoltată creșterea animalelor (bivoli, porci, elefanți domestici). Industrie slab dezvoltată (prelucrarea produselor agricole, extracția pietrelor prețioase). Capitalul străin

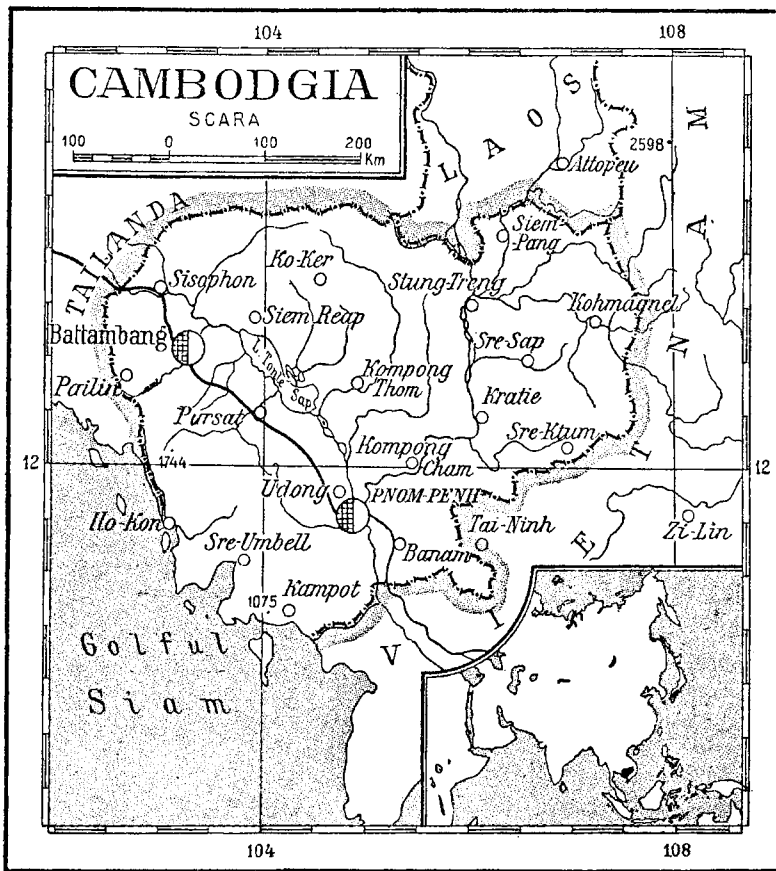

(francez și nord-american) deține încă poziții dominante în economia țării. Cambodgia exportă orez, cauciuc, condimente și importă metale, produse textile. În relațiile economice externe, un rol principal îl au Japonia, S.U.A., R.F. Germană, Franța. În ultimii ani, Cambodgia a lărgit relațiile economice cu Republica Populară Chineză, Uniunea Sovietică și cu alte țări socialiste, care îi acordă ajutor economic și tehnic.

**Istoric.** În sec. I—II, strămoșii khmerilor de astăzi au întemeiat statul sclavagist timpuriu Fu-nan, iar în sec. al V-lea statul Cen-la, care, la mijlocul sec. al VI-lea, și-a extins stăpânirea pe aproape întreg teritoriul de astăzi al C. Numele actual al țării datează din sec. al IX-lea. În sec. IX—XIII, o dată cu dezvoltarea feudalismului, C. a devenit un stat puternic. Ulterior a căzut sub suzeranitatea regilor Siamului și ai Vietnamului (sec. XVII—XVIII). În 1863 Franța i-a impus un tratat prin care o transforma în protectorat, iar în 1884 unul și mai înrobitor, C. devenind, de fapt, colonie. Poporul cambodgian a luptat, împreună cu popoarele vietnameze și laotian, împotriva ocupanților francezi, iar în timpul celui de-al doilea război mondial împotriva ocupanților japonezi. În 1949 Franța i-a recunoscut formal independența, în cadrul Uniunii Franceze, din care însă C. a ieșit în 1955, în urma luptei de eliberare națională și a hotărârii Conferinței de la Geneva (1954) cu privire la retragerea armatelor franceze. În 1955 a participat la conferința de la Bandung. Guvernul C. promovează o politică de neutralitate și de coexistență pașnică. C. este o monarhie constituțională. Șeful statului este prințul Norodom Sianuk. Organul suprem legislativ este Adunarea Națională. Principala organizație politică a țării este Comunitatea socialist-populară, creată în 1955 prin unirea a nouă partide politice. Această organizație reprezintă interesele burgheziei naționale și ale intelectualității.

**cambrîan** (STRAT.), prima perioadă a erei paleozoice. Se caracterizează printr-o faună de trilobiți, arheociatide, brahiopode nearticulate etc., ale cărei urme se găsesc în partea de sud a Peninsulei Scandinave, în regiunea Leningrad, în Anglia, în nord-vestul și sudul Franței, în Boemia etc.

**Cambridge** [*chéimbrigi*], oraș în estul Angliei. 93 100 loc. (1959). Are o universitate care datează din sec. al XIII-lea și numeroase monumente arhitectonice vechi.

**Cambrieni, Munții ~**, munți vechi și tociți din Marea Britanie (peninsula Wales), cu altitudinea maximă de 1 085 m, formați din gresii, sisturi și calcare. Zăcămintele de huilă și minereu de fier.

**campúză**, magazie de alimente la bordul unei nave, amenajată într-un loc ferit de umezeală și cu temperatură constantă.

**camée**, piatră dură, uneori cu multe straturi divers colorate, sculptată în relief. Este folosită din cele mai vechi timpuri în arta bijuteriei.

**camefite**, plante perene scunde, de obicei lemnoase, mai rar erbacee, cu muguri situați aproape de suprafața solului, pe tulpini persistente; fiind acoperiți cu zăpadă în timpul iernii, mugurii nu îngheață. Din această categorie fac parte semiarbuștii și arbuștii mici, ca afinul, merișorul, iar dintre erbacee, ventrila.

**cameleon** (*Chamaelea vulgaris*), reptilă arbolică din

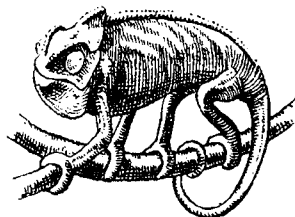

Cameleon

familia cameleontidelor, cu degetele opozabile formând un clește, cu care se prinde de

crengi. Are limbă lungă, vermiformă, protractilă și lipicioasă, cu care prinde insecte. Trăiește în Africa, în Asia de sud-vest și în Spania de sud. Cameleonul este cunoscut pentru însușirea pe care o are de a-și schimba rapid coloritul pielii de la galben deschis până la negru. V. și h o m o c r o m i e.

**camélie** (*Camellia japonica*), plantă ornamentală din familia

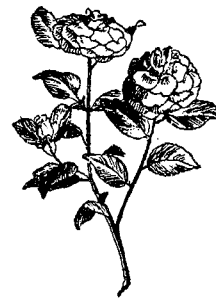

Camelie

theaceelor, înaltă de circa 60 cm, originară din Japonia, cu frunze totdeauna verzi și flori mari, albe sau roșii, asemănătoare cu cele ale trandafirului. Se cultivă în sere.

**camelină** (*Camelina sativa*), plantă anuală din familia cruciferelor, cu tulpina erectă, înaltă de 40—80 cm, cu frunze lanceolate, cu flori galbene și cu fructe mici (silicule), în formă de pară. Semințele conțin 30—35% ulei, folosit la fabricarea săpunului și într-o mică măsură în alimentație. Este o plantă puțin pretențioasă în ceea ce privește clima și solul. La noi se cultivă pe suprafețe restrânse.

**camera ardentă**, numele unor tribunale medievale care judecau procese de „erezie” în timpul contrareformei.

**Camera Comunelor**, denumire a camerei inferioare a parlamentului englez. Este aleasă pe termen de cinci ani, pe baza sistemului electoral majoritar, care asigură dominația reprezentanților marelui capital. Astfel, după alegerile din 1959, componența ei este următoarea: 234 sînt directori de companii, moșieri și oameni de afaceri, 89 juriști, 38 militari și funcționari de stat, 86 funcționari ai sindicatelor

și oameni politici laburiști, 37 sînt politicieni ai Partidului conservator și numai 23 sînt muncitori industriali. Populația din coloniile engleze nu participă la alegerile pentru Camera Comunelor, deși ea este organ legislativ și pentru colonii.

**Camera de comerț a R.P.R.**, instituție creată pentru a contribui la dezvoltarea și la întărirea legăturilor economice ale Republicii Populare Romîne cu alte țări. Pe lângă Camera de comerț a R.P.R. funcționează Comisia de arbitraj, Biroul de brevete și invenții pentru străinătate și Oficiul de control al mărfurilor. Prin activitatea sa, Camera de comerț contribuie la îmbunătățirea calității și prezentării mărfurilor destinate schimburilor internaționale și circulației interne de mărfuri.

**camera deputaților**, denumire a camerei inferioare a parlamentului în unele state burgheze (Italia, Belgia și unele țări din America Latină) și în România burghezo-moșierească pînă în 1938 (denumită și adunarea deputaților). Împreună cu senatul, *c. d.* este un organ legislativ cu ajutorul căruia burghezia își asigură dominația de clasă.

**cameralism**, ansamblu de teorii economice, financiare, administrative etc. despre conducerea economiei statului feudal, care au apărut în Germania în sec. al XVII-lea, precedînd economia politică burgheză germană. În sec. al XVIII-lea, *c.* a fost predat în universitățile germane ca disciplină separată, conținînd unele reguli și îndrumări cu caracter economic-administrativ privind agricultura, comerțul, finanțele etc. *C.* servea intereselor marilor seniori feudali.

**Camera Lorzilor**, camera superioară a parlamentului englez, formată, în majoritate, din reprezentanți ai aristocrației și ai mării burghezii. Mulți membri ai *C.L.* dețin locurile prin moștenire, o parte sînt numiți de rege (regină), iar alții ocupă locurile pe baza funcției pe care o au în stat. Este organ legislativ, avînd

dreptul de a se opune, un anumit timp, proiectelor de lege votate de Camera Comunelor. În acest fel, *C.L.* încearcă de multe ori să împiedice transformarea în lege a proiectelor prin care Camera Comunelor a fost nevoită să facă unele concesiuni maselor, datorită puternicei presiuni a acestora. Este și instanța judiciară supremă a Marii Britanii.

**Camera Populară**, denumire a organului suprem al puterii de stat în R. D. Germană. V. și Germania (R. D. Germană).

**cămeră 1. (TEHN.) a)** Încăperea amenajată într-o construcție, pe un mijloc de transport etc. în vederea efectuării unui proces tehnologic sau tehnic, pentru a adăposti diferite instalații etc. (ex. *c. frigoriferă*, *c. de sortare a minereurilor*, *c. cîrmei* etc.); **b)** compartiment al unui sistem tehnic (mașină, aparat, instalație etc.) în care circulă sau este păstrat, la o anumită presiune, un fluid în vederea unui proces funcțional determinat (ex. *c. de fum*, la cazanele de abur, *c. de stingere a arcului electric*, la întreprinderi etc.).—*C. de comandă*, încăperea centralelor și stațiilor electrice, în care, prin instrumente și aparate de măsură, control, comandă, semnalizare, protecție și automatizare, personalul tehnic ingineresc supraveghează și dirijează în permanență funcționarea instalațiilor din întreaga centrală, respectiv din stație.—*C. de desprăfuire*, încăperea cu pereți netezi și ușor de curățat, folosită în instalațiile industriale și în cele de ventilație și de condiționare a aerului, pentru reținerea, prin depunere, a prafului și pulberilor foarte fine din aerul sau din gazele trecute prin aceste încăperi cu viteză cît mai redusă. *C. de d.* pot fi prevăzute cu filtre, cu instalații de pulverizare cu apă, șicane, filtre electrice etc.—(CONSTR.) *C. de lucru*, spațiul de la partea inferioară a unui *cheson* cu aer comprimat, în care lucrează muncitorii în timpul executării săpăturii pentru coborîrea che-

sonului în teren.—(MINE) *C. de minare*, excavație subterană în formă de cameră la capătul unor lucrări miniere, care se umple cu explozivi pentru a bătăjula în masă al rocilor.—(HIDROTEHN.) *C. de vizitare*, încăperea subterană, închisă la partea superioară cu un capac, construită pentru a permite accesul de la suprafața terenului la o conductă subterană sau la un canal subteran în vederea controlului sau curățării acestora.—*C. de ardere a)*

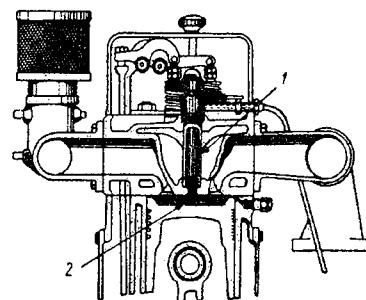

Camera de ardere a unui motor diesel  
1 — injector de combustibil  
2 — cameră de ardere

Spațiul în care se aprinde amestecul de aer cu combustibil la un motor cu ardere internă. **b)** Spațiul de ardere a combustibilului la turbinele cu gaze.—*C. de nivel constant*, cuvă a carburatorului în care nivelul combustibilului lichid e menținut constant cu ajutorul unui *ac obturator*, acționat de un plutitor. Cînd nivelul scade, plutitorul coboară și acul deschide conducta de legătură cu rezervorul de combustibil; nivelul crescînd, plutitorul se ridică și acul obturează treptat conducta.—*C. regeneratoare*, încăperea zidită din cărămizi refractare sub formă de grătar, cu celule verticale, prin care trec gazele arse din cuptor spre a fi încălzite. După un anumit timp, gazele arse sînt dirijate către o altă *c.r.*, iar prin celulele primei camere trec gazele și aerul proaspăt care se încălzesc și trec mai departe în cuptor, unde ard cu temperatură înaltă. V. și *cuptor Siemens-Martin*; *cauper*.—(CHIM.) *C. de plumb*, fiecare dintre încăperile construite din tablă de



plumb și folosite la fabricarea acidului sulfuric. În ele are loc oxidarea bioxidului de sulf cu exces de aer în prezența oxizilor de azot, obținându-se trioxidul de sulf; acesta se dizolvă apoi în apa care e introdusă în camere, formând acidul sulfuric diluat. **2. (FIZ.)** *Camera de ionizare*, dispozitiv întrebuințat în fizica nucleară la măsurarea intensității fluxurilor de radiații și la numărarea particulelor individuale. Se bazează pe efectul de ionizare provocat de o radiație în gazul introdus într-o incintă, de obicei metalică, prevăzută cu un electrod interior izolat de pereți (care țin locul celui de-al doilea electrod). Prin aplicarea unei tensiuni suficient de ridicate la electrozi se formează un curent de ioni. — *C. cu ceață*,

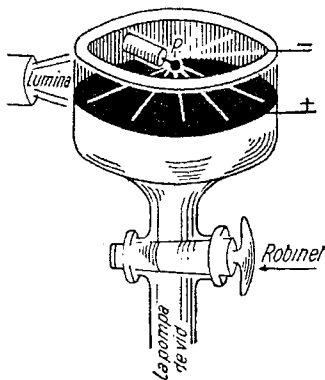

Camera cu ceață

dispozitiv folosit pentru punerea în evidență a traiectoriilor particulelor electrizate, bazat pe proprietatea vaporilor cu un anumit grad de supra-saturare de a se condensa pe ionii produși. A fost inventată de fizicianul scoțian C.T.R. Wilson. Se numește și *camera de detentă* sau *camera Wilson*. — *C. cu bule*, incintă umplută cu un lichid transparent supraîncălzit (de obicei hidrogen lichid), pus în stare de fierbere violentă de o particulă ionizantă care îl străbate, producând un șir de bule fine de vapori pe traseul ei. Traiectoria particulei poate fi făcută vizibilă și fotografiată printr-o luminare laterală. Aplicațiile *c. cu b.* sint similare cu ale camerei cu ceață (Wilson), însă pentru particule de energii foarte mari. — *C. de difuzie*, dispozitiv

folosit în fizica nucleară pentru a pune în evidență traiectoriile particulelor elementare, format dintr-o incintă cu vapori de apă, de alcool sau de alte substanțe volatile, în care se stabilește o diferență mare de temperatură între peretele inferior și cel superior. Vaporii care circulă de la peretele superior spre partea inferioară, ajunși într-o anumită regiune a camerei suficient de rece, se condensează pe ionii produși de particulele ionizante care străbat camera. — *C. obscură* **a)** Încăpere a laboratorului fotografic, în care se execută anumite operații (prepararea plăcilor sensibile, dezvoltarea, fixarea etc.) la întuneric sau la o anumită lumină (roșie sau verde). **b)** Cutie închisă, cu partea interioară a pereților înnegrită, prevăzută cu un orificiu (unde se află montată, de obicei, o lentilă) prin care pătrund razele de lumină reflectate de un obiect și care permite obținerea și examinarea imaginii răsturnate a acestui obiect. Imaginea se formează pe un ecran (sau clișeu) așezat la o distanță

anumită. — *C. fotografică*, spațiul limitat de cadrul clișeului și de dispozitivul obiectivului la un aparat fotografic. — *C. clară*, dispozitiv montat pe ocularul unui instrument optic, care permite observarea simultană atât a imaginii unui obiect, dată direct de instrumentul optic, cât și imaginea obținută, printr-o dublă reflexie, a unui obiect situat în afara instrumentului. Servește la reproducerea prin desenare, la scară mult mărită, a unui preparat microscopic, la întocmirea unor desene după natură și la măsurarea puterii unui mi-

croscop. **3. (MILIT.)** *Camera cartușului*, partea canalului țevii unei arme de foc în care se introduce tubul-cartuș. **4. (GEOL.)** *Camera magmatică* v. *bazin magmatic*. **5. (BOT.)** *Camera polinică*, cavitate mică situată spre vârful ovulului la unele plante gimnosperme. În lichidul aflat în această cavitate germinează grăunciorul de polen pătruns în ovul.

**camera de chibzuire** (DR.), încăpere, în incinta tribunalului, destinată în special deliberării judecătorilor în vederea pronunțării hotărârilor cu privire la pricinile dezbătute în ședință publică. În camera de chibzuire completul de judecată rezolvă, în cazurile prevăzute de lege, cu sau fără citarea părților, unele cereri sau incidente, iar în cadrul procesului de divorț încearcă în mod obligatoriu împăcarea soților. Se numește și *camera de consiliu*.

**Camerun**, stat în Africa, situat pe țărmul Golfului Guineii. Suprafața: 474 945 km<sup>2</sup>. Populația: 4 097 000 loc. (1960), formată din negri bantu și sudanezi. Capitala: Yaoundé. Relie-

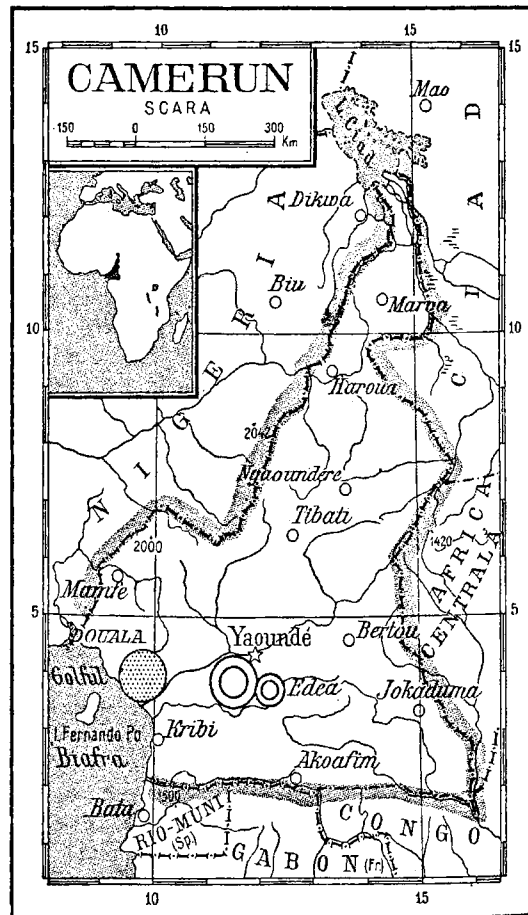

ful este reprezentat printr-un platou deluros cu puține înălțimi, dintre care cea mai mare este de 4 070 m (masivul vulcanic C.). Economie cu caracter agricol primitiv (nuci de cocos, ananas, banane, cacao, cafea, destinate exportului). Industria este slab dezvoltată, deși în subsol se găsesc importante zăcăminte de aur, cositor, petrol, uraniu, titan, wolfram, mangan, molibden, bauxită etc. Economia țării se află în întregime în mâinile companiilor străine, în primul rând ale celor franceze. — *Istoric.* Primele știri despre teritoriul C. datează încă din sec. al V-lea î.e.n. În sec. al XVII-lea, C. a devenit una dintre sursele comerțului cu sclavi negri pentru America. Jaful statelor colonialiste europene a împiedicat dezvoltarea țării. În 1884 Germania și-a proclamat protectoratul asupra C. Populația C. s-a răsculat în repetate rânduri împotriva ocupanților (1884, 1891—1895 și 1905). După înfrângerea Germaniei în primul război mondial, Anglia și Franța și-au împărțit teritoriul C. și au primit de la Liga Națiunilor dreptul de mandat (1922); în 1946 cele două teritorii au intrat sub tutela O.N.U., dar Anglia și Franța au continuat să le administreze, ceea ce a însemnat de fapt menținerea regimului colonial. În urma luptelor înverșunate duse de poporul camerunez, C. francez și-a câpătat independența la 1 ianuarie 1960, rămânând însă membru al „Comunității franceze”. La 1 octombrie 1961, partea de sud a C. britanic s-a unit cu C., formând Republica Federativă Camerun, iar partea de nord cu Nigeria. C. este o republică federativă. Șeful statului este președintele, ales pe cinci ani. Organul suprem legislativ este Adunarea Națională. Puterea executivă aparține Consiliului de Miniștri. Partide politice: Uniunea populațiilor din Camerun (partid antiimperialist), Uniunea Cameruneză (partid de guvernământ care reprezintă îndeosebi interesele feudalilor).

**cámfor** (FARM.), substanță organică, cetonă a borneolului, naturală sau sintetică. C. na-

tural se obține prin distilarea cu vapori de apă a lemnului arborelui de camfor, care crește în regiunile tropicale. Se prezintă sub formă de masă cristalină de culoare albă, translucidă, grasă la pipăit sau ca o pulbere cristalină, albă, cu miros caracteristic, foarte puțin solubilă în apă, solubilă în alcool, în eter și în uleiuri vegetale; stimulent al centrilor nervoși vasomotori și al aparatului respirator. C. este folosit sub formă de ulei camforat.

**cámngarn**, țesătură netedă de calitate superioară din fire de lână pieptănată și care își păstrează desenul realizat la țesere.

**Camilar**, Eusebiu (n. 1910), scriitor român, membru corespondent al Academiei R.P.R. Primul său volum, „Chemarea cumpenelor” (1937), reunește versuri care exprimă compasiunea pentru cei împilați. În povestirea „Cordun” (1942) a evocat aspecte întunecate ale vieții țăranilor din satul natal. După Eliberare a publicat „Avizuhă” (1945), „Turmele” (1946), „Valea hoților” (1948). Romanul „Negura” (1949) cuprinde un tablou zguduitor al ultimului război mondial și al prefacerilor petrecute în conștiința oamenilor simpli în această grea perioadă. Romanul „Temelia” (1951) reflectă aspecte ale începutului transformării socialiste a agriculturii. A tradus din literatura chineză, latină etc. Laureat al Premiului de stat.

**camión**, vehicul rutier, în general pe patru roți, cu tracțiune animală sau mecanică (autocamion), având o platformă sau o cutie (cu pereți rabatabili), care poate transporta o sarcină de cel puțin o tonă.

**cámniță**, vatră mică, de tip vechi, înălțată cu 30—40 cm de la pardoseală și așezată în tinda unor case țărănești. C. are deasupra un coș piramidal, agățat de tavan, construit din lemn, cu lipitură de lut sau din plăci subțiri de piatră, prin care fumul iese afară. Se numește și *cămniță*.

**Camões (Camoëns)** [*camúĩĩs*], Luís Vaz de (1525—1580), poet clasic portughez. Fiu al unui navigator, nobil

scăpătat, a luat parte la mai multe expediții militare. Dezgustat de aroganța clasei nobiliare, și-a părăsit patria și a trăit 17 ani în coloniile portugheze din India. Este autorul celebrei epopei „Lusiadele” (1572), în care a evocat expediția lui Vasco da Gama în India. Deși conține numeroase motive mitologice, lucrarea se remarcă prin realismul narației și al descrierilor. La baza epopeii stă ideea de expansiune, dar ea conține totuși un protest împotriva lăcomiei colonizatorilor și a abuzurilor aristocrației. C. este primul poet european care a cîntat natura tropicală. Prin sonetele sale, C.



L. V. Camões

s-a afirmat și ca un mare poet liric. A mai scris satire și comedii.

**campadă** (CONSTR.), construcție de metal care leagă cu exteriorul camera de lucru a unui cheson cu aer comprimat. Este destinată circulației lucrărilor și transportului materialelor. V. și e c l u z ă d e a e r.

**Campanella**, Tommaso (1568—1639), socialist utopic italian, călugăr dominican. Asupra formării sale ca liber-cugetător au exercitat o puternică influență ideile lui T e l e s i o. Prin lucrarea sa antiscolastică „Filozofia demonstrată prin simțuri” (1591), în care preconiza cunoașterea experimentală și studiul naturii, C. și-a atras persecuțiile inchiziției. În 1598 a condus în Calabria complotul împotriva dominației spaniole. Pentru aceasta a fost ținut timp de 27 de ani în închisoare, unde a scris celebra utopie „Cetatea soarelui” („Civitas solis”), ter-

minată în 1602, dar publicată abia în 1623. În societatea utopică imaginată și descrisă de C. domnește comunitatea bunu-



T. Campanella

rilor; munca constituie o chestiune de onoare, la ea participând toți locuitorii; repartitia se face după nevoi. Mulțumită științei și tehnicii foarte înaintate, „solarieni” muncesc numai 4 ore pe zi, folosind timpul liber pentru cultivarea lor multilaterală și pentru distracții. Limitele istorice ale proiectului lui C. se văd în caracterul său utopic: în ideea că puterea politică trebuie să aparțină unei aristocrații spirituale, în concepțiile egalitariste etc. Ideile comunist-utopice ale lui C. și tendințele sale materialiste se împletesc cu unele elemente ale gândirii mistice medievale (hilozoism, magie, astrologie). Idealul comunist al lui C. reflectă năzuințele păturilor de jos ale poporului, precum și ale intelectualității italiene sărace de la sfârșitul sec. al XVI-lea și începutul sec. al XVII-lea.

**campanián** (STRAT.), al treilea subetaj al senonianului, caracterizat prin anumite specii de belemniti și de amoniți. În R.P.R. se găsește în Dobrogea (împrejurimile Medgidiei), în Depresiunea Getică (reg. Oltenia), în Munții Apusei (bazinul Borodului, Munții Gilaului) ș.a.

**campanie 1.** (MILIT.) a) Parte a războiului care cuprinde mai multe operații strategice, executate într-o perioadă de timp determinată, pe un anumit teritoriu și după o concepție unică, urmărind realizarea unui scop strategic. b) Termen folosit pentru a arăta destinația de război a anumitor materiale

(bucătărie de c., pat de c., ținută de c.) 2. (DR.) *Campanie electorală*, perioadă de dinaintea alegerilor pentru organele reprezentative, în cursul căreia fiecare partid sau organizație participă la alegeri și prezintă programul politic și caută să determine pe alegători să-și dea votul candidaților săi. În statele burgheze, c.e. se caracterizează prin demagogie, folosirea corupției și a tot felul de mijloace menite să înșele pe alegători. În statele socialiste, campaniile electorale sînt un prilej de educare politică a cetățenilor, de mobilizare și mai activă a lor la conducerea și la rezolvarea treburilor obștești. V. și a l e g e r i. 3. (EC.) *Campanie agricolă*, perioadă în desfășurarea procesului de producție în agricultură. Principalele lucrări agricole se grupează de obicei în cinci perioade (campanii): c. de primăvară, c. de întreținere a culturilor și de recoltare a finului, c. de recoltare, treierat și dezmiriștit, c. de recoltare a culturilor târzii și de executare a însămînțărilor de toamnă și c. lucrărilor de iarnă.

**campanilă** (ARHIT.) 1. Turnuleț situat în partea superioară a unui edificiu, menit să adăpostească un orologiu, un clopot etc. 2. Turn-clopotniță, prismatic sau cilindric, construit lângă o biserică sau chiar pe corpul acesteia. C. sînt frecvente în arhitectura italiană, mai ales a sec. XI—XVI (ex. turnul înclinat din Pisa; c. din Piața San Marco din Veneția; c. domului din Florența).

Campanila din Piața San Marco

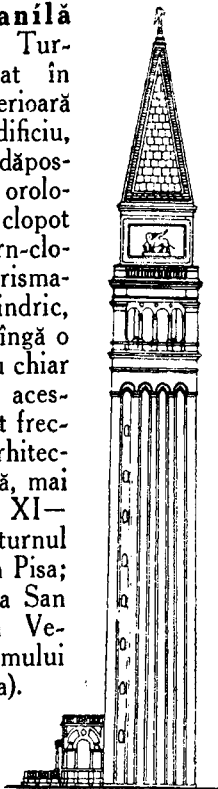

**campanulacée** (*Campanulaceae*), familie de plante erbacee cu frunze alterne simple, cu flori actinomorfe, herma-

frodite, albastre-violacee sau albe, de forma unui clopoțel; tulpina conține un suc lăptos (latex). Cuprinde circa 1150 de specii, răspândite în regiunile temperate și subtropicale. În R.P.R. există 40 de specii din familia c., care cresc atât în regiunea de câmpie cât și la munte (ex. clopoței, cărbunii etc.).

**Campbell** [*chémbal*], William Wallace (1862—1938), astronom american; s-a ocupat în special de spectroscopia astronomică, determinînd, printre altele, vitezele radiale a numeroase stele, ceea ce i-a permis să stabilească direcția și viteza mișcării Soarelui în spațiu.

**campimetrie** (lat. *campus* „cîmp” și gr. *metron* „măsură”; MED.), măsurarea cîmpului vizual cu ajutorul unui instrument special, numit *campimetru*. C. dă indicații prețioase în cazurile de tumori ale *chiasmei optice*, indicînd îngustarea cîmpului vizual.

**Campin**, Robert v. **Flemalle**.

**campionát** (SPORT.), sistem de concurs organizat pe o singură ramură de sport, care dă cîștigătorului titlul de *campion*. Se poate organiza la nivelul asociației sportive, al orașului, al raionului, al regiunii, al țării, al unui continent sau mondial.

**campodeoidéa** (BIOL.) v. **diplura**.

**Campo Formio** (**Campoformido**), sat în provincia Udine, în nordul Italiei, unde în 1797, în urma campaniei victorioase a lui Napoleon Bonaparte care a dus la înfrîngerea armatei austriece, a fost semnat tratatul de pace între Franța și Austria. Tratatul de la C.F. a asigurat hegemonia Franței în Italia.

**câmpos**, denumire braziliană a vegetației de tip tropical, formată din ierburi (în special graminee), printre care apar arbori și arbuști rari, cu frunze căzătoare în perioada secetoasă. V. și *savană*.

**camuflare** (MILIT.), operația de acoperire și de ascundere a surselor de lumină sau a orificiilor prin care poate străbate lumina spre exterior. Se execută în vederea protecției pe timp de noapte împo-

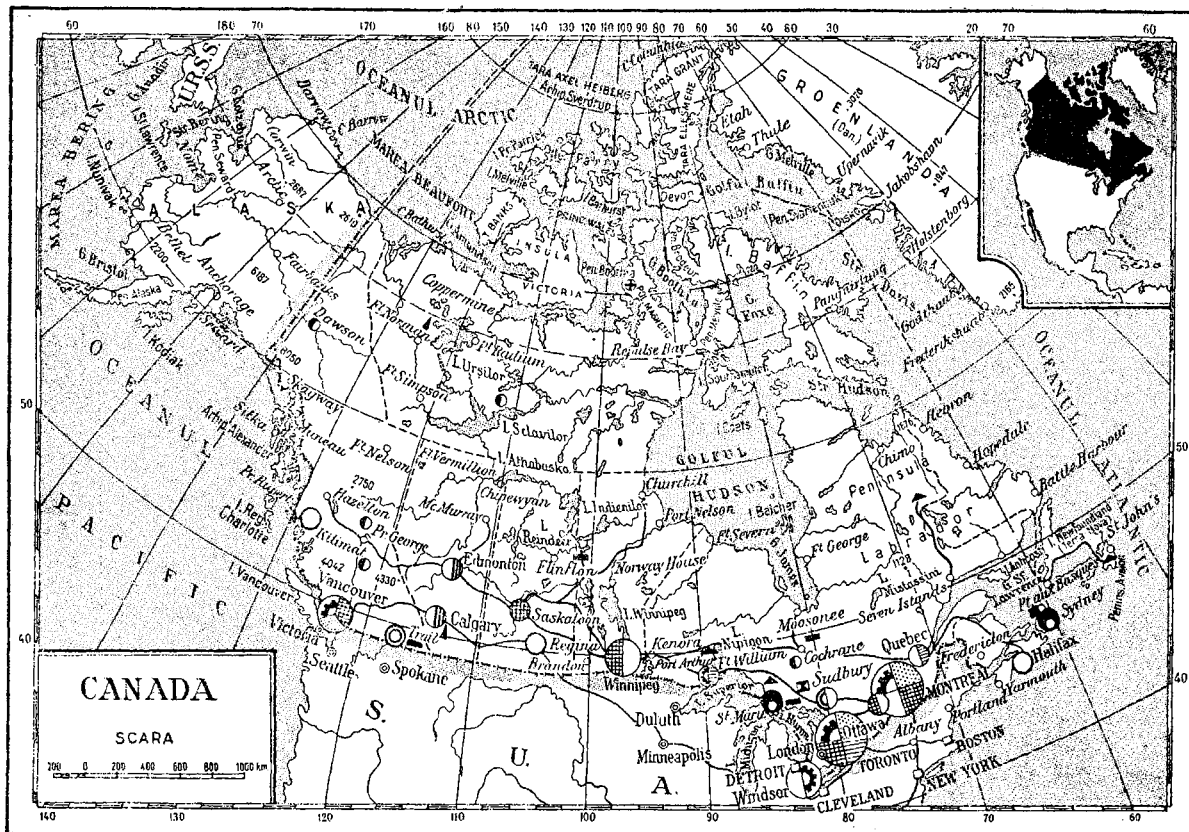

triva observării inamicului. În vechea terminologie militară, prin **c.** se înțelegea și **masca rea**.

**camuflét** (MILIT.), explozie subterană a unui proiectil de artilerie sau a unei încărcături de exploziv, a cărei acțiune nu se manifestă la suprafața pământului, ci produce doar un gol subteran prin dislocarea straturilor de pământ.

**Camus** [*camü*], Albert (1913–1960), scriitor francez, adept al existențialismului. A scris studii filozofice, drame, nuvele și romane („Ciuma”, 1947 ș.a.). Acestea din urmă reflectă șovăielile intelectualității burgheze între revoluție și reacțiune. Premiul Nobel (1957).

**cána** (*Canna indica*), plantă perenă din familia canaceelor, originară din India, cu frunze mari, de culoare verde sau roșiatică și cu flori mari, roșii, galbene sau pestrițe. Se cultivă ca plantă decorativă.

**Canada**, stat în America de Nord, cuprinzând și insulele Arhipelagului Arctic Canadian, insulele Newfoundland, Vancouver ș.a. **C.** este înconjurată la est, vest și nord de apele oceanelor Atlantic, Pacific și Înghețat. Suprafața: 9 976 177

km<sup>2</sup>. Populația: 18 240 000 loc. (1961), în majoritate de origine engleză și franceză. Capitala: **Ottawa**. Alte orașe importante: Montreal, Toronto, Vancouver, Quebec. Relieful în cea mai mare parte este o cîmpie, cu numeroase urme glaciare, mai coborîtă în zona centrală, care spre est și spre vest trece în regiuni mai înalte, cu aspect de podiș; în vest este muntos (munții Cordilieri). Clima este în general continental-moderată, iar la nord arctică. Vegetația e variată (tundră, taiga, prerie). Rîurile (Mackenzie, Sf. Laurentiu, Athabaska) posedă resurse hidroenergetice (ex. cascada Niagara). Există citeva lacuri mari. Țară industrial-agrară cu nivel înalt de dezvoltare capitalistă. Ocupă primul loc în lumea capitalistă în extracția de azbest și nichel, locul al doilea în extracția de aur, zinc, uraniu și în producția de aluminiu, cherestea și pastă de hîrtie. Mai posedă fier, cărbune, petrol, gaze naturale, plumb. Industrie extractivă, de prelucrare a lemnului și de hîrtie, alimentară, de construcții de automobile și vagoane, siderurgică, electrotehnică, chimică, textilă, concentrată mai ales în orașele din sud-estul

țării. Circa 61% din industria extractivă și 56% din industria prelucrătoare se afla, în 1958, în mîinile monopolurilor străine, în special din S.U.A. și Anglia. În același timp capitalul canadian pătrunde și el în țările Americii Latine. În agricultură predomină cultura cerealelor și creșterea animalelor de lapte și de carne, acestea avînd o deosebită importanță pentru export. Transportul feroviar, fluvial și maritim este dezvoltat. Exportul mărfurilor, a cărui valoare reprezintă un sfert din venitul național, se face mai ales în S.U.A. și Anglia. Importul Canadei se face în general din aceleași țări.

**Istoric.** Locuită în vechime de triburi indiene și de eschimoși (în nordul țării), **C.** a fost colonizată începînd din sec. al XVII-lea de francezi, care au introdus relațiile feudale și au început exterminarea în masă a populației băștinașe. În urma războiului de șapte ani (1756–1763) a fost inclusă în Imperiul britanic. La sfîrșitul sec. al XVIII-lea a fost puternic colonizată de emigranți veniți din Anglia și S.U.A. În sec. al XIX-lea, în **C.** s-au dezvoltat

relațiile capitaliste. În urma răscoalei din 1837, condusă de burghezia canadiană, englezii au fost nevoiți să introducă reforme, dar i-au acordat C. dreptul de dominion abia în 1867. În sec. al XX-lea, capitalul monopolist din S.U.A. a început să pătrundă tot mai mult în economia Canadei, concurând capitalul englez. O dată cu dezvoltarea capitalistă a C., cu întărirea luptei de clasă și sub influența Marii Revoluții Socialiste din Octombrie au luat avânt mișcarea muncitorească și cea a fermierilor. În 1921 s-a înființat Partidul Comunist din Canada. În 1939 Canada a intrat în război împotriva Germaniei hitleriste. În timpul și după al doilea război mondial, monopolurile S.U.A. au devenit preponderente în economia Canadei. Este membră a N.A.T.O. Canada este un stat federal care face parte din comunitatea de națiuni condusă de Marea Britanie. Șeful statului este regele (regina) Marii Britanii, care e reprezentat de un guvernator general. Organul legislativ este parlamentul, format din Camera comunelor și senat; senatorii sint numiți pe viață de guvernatorul general, iar membrii Camerei comunelor sint aleși pe timp de 5 ani. În Canada ființează următoarele partide politice: Partidul conservator progresist, Partidul liberal (reprezentante ale intereselor marelui capital), Noul partid democrat, Partidul Comunist din Canada.

**canadián**, *scutul* ~ (STRAT.), soclu relativ rigid în nordul Americii, constituit din roci metamorfice și eruptive de vîrstă arhaică. **S.c.** ocupă suprafața dintre gura fluviului Mackenzie, regiunea Marilor Lacuri și fluviul Sf. Laurențiu, întinzîndu-se pînă în regiunile arctice.

**„Canadian Tribune“** [*canéidián tribiun*], organ de presă central al Partidului Comunist din Canada. Înființat în 1940, „Canadian Tribune“ apare săptămînal la Toronto.

**canafás 1.** Țesătură rigidă, rară, din fire de in, de cînepă sau mixte, folosită ca întăritură la piepți, gulere etc. **2.** Țesă-

tură rară, apretată, folosită în legătoria de cărți.

**canál 1.** Construcție hidro-tehnică în care lichidele (în general apa) se deplasează cu nivel liber. Se construiește de obicei în sau pe pămînt, prin săpături, umpluturi sau în profil mixt, putînd fi captușit în vederea impermeabilizării și protecției contra eroziunii.—**C. colector**, canal în cadrul unei rețele de canalizare, avînd rolul de a strînge apele din mai multe canale secundare.—**C. de aducțiune**, canal care conduce apele de la punctul de captare la cel de folosire. Se numește și *c. amonte*.—**C. de desecare**, canal destinat a sanării unui teren mlăștinos.—**C. de fugă**, canal care evacuează spre punctul de restituire (ex. într-un rîu) apele trecute prin turbinele unei centrale hidroelectrice. În cazul centralelor subterane, evacuarea apelor se face

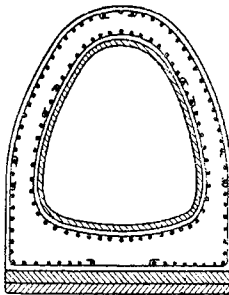

Canal colector

prin galerii de fugă.—**C. de irigație**, canal în cadrul unui sistem de irigație, constituit din *c.* de alimentare, de distribuție și de evacuare.—**C. de coastă**, lucrare executată pe terenurile în pantă, în direcția curbelor de nivel, în scopul reținerii apei care se scurge la suprafață, ferind în felul acesta solul de distrugere prin eroziune. Se execută în special în plantațiile de vii și de pomi și pe pășuni.—**C. navigabil**, canal amenajat astfel încît să permită circulația navelor. *C.n.* pot fi *maritime* și *fluviale*, sau *interioare* (ex. Canalul Volga-Don). Secțiunea transversală a *c.n.* trebuie să permită încrucișarea a două nave și să aibă și spații de siguranță. Principalele avantaje ale navigației prin *c.* sint: stabilitatea traseului și adîncimilor și va-

loarea redusă a forței de tracțiune necesare în comparație cu navigația pe mare, datorită vitezelor foarte mici ale apei în canale. Uneori, din cauza configurației terenului, pe *c.* se construiesc ecluze navigabile. **2.** (MINE) *Canal de ventilator*, canal minier de lungime redusă, închis, cu pereți netezi, prin care se conduce aerul de la un puț de aeraj (suitoare) la ventilator. **3.** (TEHN.) *Canal de pană*, locaș în care se introduce

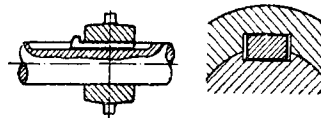

Canal de pană

pe a n a prin care se assemblează două piese sau se asigură antrenarea lor reciprocă. **4.** (TELEC.) *Canal de transmisiune*, cale de transmisiune, eventual de transmisiune unilaterală (ex. a programelor de radio sau de televiziune). **5.** (ANAT.) Tub, vas de formă cilindrică și de calibrul variabil, prin care circulă un lichid organic (bilă, salivă etc.) sau prin care trec diferite formații anatomice (vase, nervi etc.).—**C. cistic**, canal subțire care se întinde de la gîtul veziculei biliare pînă la punctul de unire cu canalul hepatic, formînd împreună cu acesta *c. coledoc*.—**C. rahidian**, canal care se întinde de-a lungul coloanei vertebrale, fiind delimitat de corpurile, arcurile și ligamentele vertebrale. El conține măduva spinării.—**C. deferent**, canal excretor al testiculului, cuprins între epididim și veziculele seminale.—**C. galactofor**, fiecare dintre *c.* subțiri prin care este eliminat laptele din glanda mamară.—**C. inghinal**, canal fără pereți proprii, situat pe fața anterioară a rădăcinii coapsei, prin el trec vase sanguine, iar la bărbat și cordonul spermatic.—**C. lacrimal**, porțiune a căilor lacrimale prin care este evacuat excesul de lacrimi în cavitatea nazală.—**C. toracic**, vas limfatic important care colectează limfa dintr-o mare parte a corpului. Se varsă în vena subclaviculară dreaptă. **6.** (LINGV.)

*Canal fonator*, spațiul dintre organele vorbirii prin care trece curentul de aer sonor. Forma acestui spațiu, realizată prin poziția diferitelor organe, închiderea lui urmată de deschiderea bruscă sau strîmtarea lui într-un punct oarecare determină caracteristicile fiecărui sunet în parte. 7. (BOT.) *Canal secretor*, spațiu tubular, alungit, căptușit cu celule secretoare vii, aflat în organele unor plante. În c.s. se adună, pentru a fi eliminate, produsele de secreție (rășini sau uleiuri sterice).

**Canaletto** (pe numele adevărat *Antonio Canal*) (1697–1768), pictor și gravor din școala venețiană. A pictat vederi, în special din Veneția, orașul său natal, în care redă cu măiestrie realistă monumentele arhitectonice, culoarea și lumina. Reprezentat în Muzeul de artă al Republicii Populare Romîne prin două stampe.

**canalizare**, totalitatea lucrărilor tehnice executate în scopul colectării și evacuării apelor murdare și a celor provenite din precipitații atmosferice, dintr-o așezare omenească sau instalație industrială. V. și epurarea apelor.—(HIDROTEHN.) *Canalizarea unui curs de apă*, amenajare a unui curs de apă, constînd din corectarea traseului și a pantei, precum și din stabilizarea secțiunii sale transversale, în vederea navigației, a amenajărilor hidrotehnice, a scoaterii de sub regimul inundațiilor, pentru apărarea terenurilor învecinate.—(EXPL. PETR.) *Canalizarea fluidelor*, fenomenul de avansare neuniformă a fluidelor injectate în stratul petrolifer, în vederea spălării, menținerii presiunii de zăcămint sau a recuperării secundare a țigheului. Este pronunțat în stratele cu fisuri sau caverne, cu permeabilitate foarte mare.

**canal maritim internațional**, cale maritimă, creată artificial, care unește oceane sau mări și care prezintă o mare importanță pentru navigația internațională. Regimul juridic al c.m.i. e stabilit pe bază de convenții internaționale. Cele mai importante c.m.i. sînt: Suez, Panama și Kiel.

**Canalul Baltica-Marea Albă**, canal navigabil din Uniunea Sovietică, care unește Marea Albă cu lacul Onega, făcînd

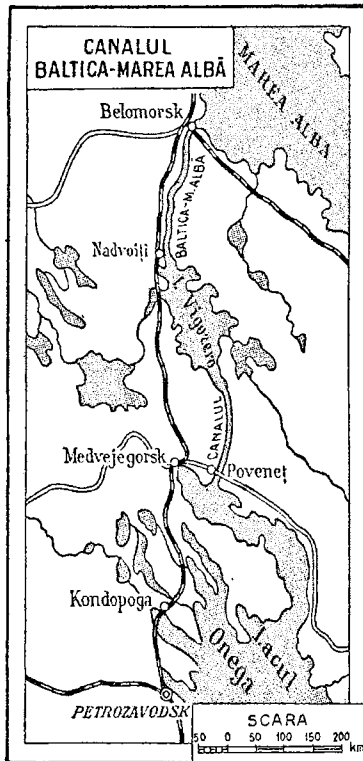

legătura cu Marea Baltică. Lungimea: 227 km. A fost dat în exploatare în 1933, scurtînd cu circa 4 000 km drumul dintre Marea Albă și Leningrad. Canalul a făcut posibilă valorificarea la maximum a resurselor miniere și forestiere din R.S.S.A. Karelă și din peninsula Kola.

**Canalul Kiel**, canal navigabil, în R.F.G.; săpat între 1887 și 1895. Unește Marea Baltică și Marea Nordului de la golful Kiel pînă la estuarul Elbei. Lungimea: 98 km. Acest canal scurtează drumul dintre cele două mări cu 685 km.

**Canalul Panama**, canal săpat în istmul cu același nume,

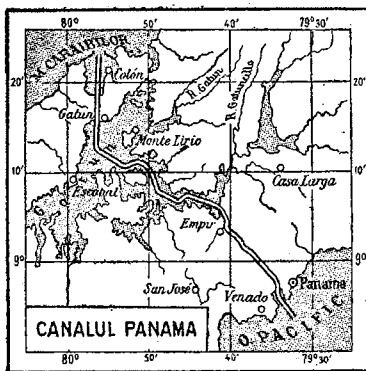

care unește Oceanul Atlantic cu Oceanul Pacific. Lungimea: 81,3 km. Se află în Zona Canalului Panama (teritoriu al Republicii Panama), arendată S.U.A. A fost construit între 1880 și 1914. Are o mare importanță pentru navigația mondială.

**Canalul Suez**, canal maritim aparținînd Republicii Arabe Unite, care unește Marea Mediterană cu Marea Roșie. Lungimea: 161 km. Are o deosebită importanță în scurtarea distanțelor dintre porturile Oceanului Atlantic și cele ale Oceanului Indian, mai ales în ceea ce privește exportul petrolului din Orientul Mijlociu și Apropiat în Europa și în America. A fost construit sub conducerea inginerului francez Ferdinand de Lesseps și deschis pentru navigație în 1869. Pînă în 1956 canalul a fost administrat de Compania Canalului Suez, ale cărei acțiuni se găseau în mîinile Angliei, Franței și S.U.A. La 26 iulie 1956 această companie a fost naționalizată de guvernul Egiptului, C.S. fiind o parte integrantă a teritoriului național.

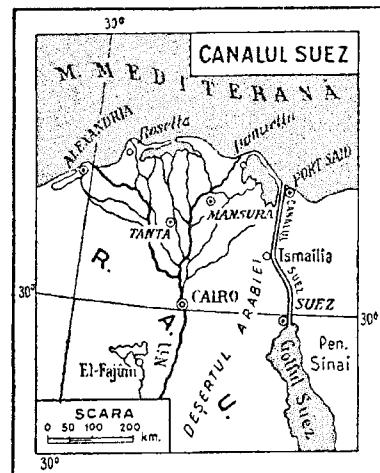

Agresiunea anglo-franco-israeliană din octombrie 1956, dezlănțuită în scopul acaparării cu forța a canalului, s-a soldat cu eșec, datorită luptei eroice a poporului egiptean și sprijinului acordat de toate forțele iubitoare de pace din lumea întreagă, în primul rînd de U.R.S.S.

**Canalul Volga-Don „V. I. Lenin”**, canal care unește Volga cu Donul, în lungime de 101 km. Se întinde de la Volgograd



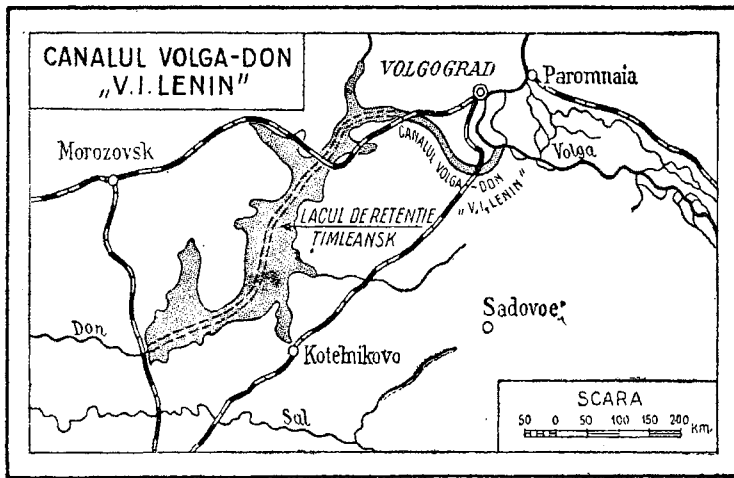

pînă la intrarea în lacul de retenție Timleansk. Are 13 ecluze. A fost deschis pentru navigație în 1952. Prin acest canal, Moscova a fost legată de Marea Neagră, prin Marea de Azov.

**canár** (*Serinus canaria*), pasăre mică din familia fringilidelor, originară din insulele Azore, Canare și Madeira, unde

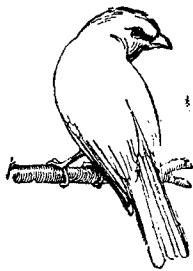

Canar

trăiește în stare sălbatică. Are penajul de obicei galben. Se crește în colivii pentru glasul său frumos. Pe scară largă este selecționat în Munții Harz (Germania).

**Canare, Insulele ~**, arhipelag, posesiune spaniolă în Oceanul Atlantic, la nord-vest de Africa, de origine vulcanică. Principalele insule sînt: Gran Canaria, Tenerife, Fuerteventura. Suprafața: 7 273 km<sup>2</sup>. Populația: 890 400 loc. (1958). Bază de tranzit pentru navigație. În insulele Canare există bogate culturi de bananieri, de plante citrice, de viță de vie și de palmieri.

**canarisire**, înclinare permanentă într-o parte a unei nave, datorită apei pătrunse printr-o spărtură sau repartiției neuniforme a încărcăturii.

**canát** (IND. PIEL.), jumătate a unei piei tăbăcite pentru

talpă, obținută prin tăierea pieii în lungime, în dreptul șirei spinării.

**canavá**, țesătură foarte rară, cu goluri formînd pătrățele regulate, pe care se brodează. Se numește și *canvá*.

**cánă** (IND. TEXT.), vas cilindric de tablă sau de carton presat, folosit la colectarea benzilor de fibre, la cardele și laminarele din filaturi.—**C. centrifugă**, vas cilindric de oțel sau de duraluminu, solidarizat cu fusul de filat centrifugal, în care se depune firul în timpul filării.

**Canberra** [*chénbərə*], capitala Uniunii Australiene, situată în partea de sud-est a țării. 43 970 loc. (1959). Centru politic și financiar unde se află instituțiile guvernamentale și numeroase filiale ale băncilor și ale principalelor uniuni monopoliste din țară.

**cančan**, dans excentric de cabaret, care era la modă în Franța în special în a doua jumătatea sec. al XIX-lea și era dansat numai de femei. Melodia acestui dans se bazează pe ritmul cadrilului.

**cancelár 1.** (în evul mediu) Șeful cancelariei și al arhivei regale sau imperiale. **2.** Denumire a șefului guvernului în Germania (1871—1945), în R.F. Germană și în Austria. **3.** Denumire a șefului cancelariei reprezentanțelor diplomatice sau consulare. **4.** (În unele state burgheze) *Cancelar al ordinelor* **a)** Calitate a ministrului de externe în atribuția sa de a ține evidența diferitelor decorații și de a face propuneri pentru acordarea lor. **b)** Demnitar care are sarcina de a

păstra sigiliul unui corp sau al unui ordin (ex. **c.** Legiunii de onoare în Franța). **5.** *Lord-cancelar*, președintele Camerei Lorzilor, în Anglia.

**Cancelaria aulică transilvană**, instituție care, între 1694 și 1867, reprezenta, pe lângă Curtea de la Viena, principatul Transilvaniei după subjugarea acestuia de către Habsburgi.

**câncer** (lat. *cancer*, „tumoare“)

**1.** (MED.) Boală cronică, care se manifestă prin apariția unei tumori maligne, caracterizată printr-o înmulțire anarhică și nelimitată a țesutului tumoral, cu tendința de invadare a țesuturilor vecine și apoi de însămîntare a întregului organism (metastaze). Netratat sau tratat prea târziu, **c.** provoacă moartea, ca urmare a răspîndirii tumorii în organism. Bolnavul pierde forța de muncă, pofta de mîncare, se anemiează, capătă o culoare ceroasă, ajungînd cu timpul la starea de slăbire extremă numită *cașexie canceroasă*, care-i grăbește sfîrșitul. Cauza intimă a **c.** încă nu este cunoscută. S-au emis, în decursul timpului, diverse teorii după care cauza **c.** ar fi parazitara sau endocrină, virotică, metabolică. În prezent se admite că apariția **c.** poate fi favorizată de factori variați, care acționează însă asupra organismului printr-un mecanism unic. Din punct de vedere anatomopatologic, **c.** se împarte, după țesutul din care provine, în: **c. epitelial**, sau *epiteliom*, și **c. conjunctiv**, sau *sarcom*. **Sin. neoplasm**, pop. *rac*. **2.** (FITOPAT.) Boală a plantelor, produsă de unele ciuperci și bacterii parazite. La noi sînt mai răspîndite: **c. coletului și al rădăcinilor**, produs de bacteria *Agrobacterium tumefaciens* la vița de vie și la pomii fructiferi; se manifestă prin tumori (gîlme, umflături), care apar pe rădăcini și pe tulpini, în special în regiunea *coletului*; **c. deschis**, cancer al ramurilor și al trunchiului la pomii fructiferi și la arborii de pădure, produs de ciuperca *Nectria ditissima*; se manifestă prin crăparea și înnegrirea scoarței.

**cancerigén**, substanță sau factor care favorizează apariția



cancerului (ex. iradierea prelungită cu raze X, gudronul, benzpirenol, benzantracenule etc., unele virusuri la șoareci, iepuri, găini etc.). Substanțele **c.** sînt folosite pentru obținerea tumorilor experimentale.

**cancerologie** v. **oncologie**.

**Cancerul** (ASTR.) v. **Racul**.

**cancioc 1.** (CONSTR.) Unealtă de metal în forma unui vas

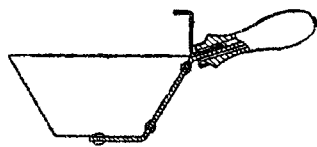

Cancioc

tronconic, cu mîner de lemn, folosită de zidari pentru scoaterea mortarului din lada de mortar sau din roabă și așezarea lui în lucrare. Sin. *căuș*. **2.** (IND. EXTR.) Cană cu cioc pentru luarea probelor de produse petroliere din rezervoare sau din instalații.

**cancionero** [*canθionéro*], numele culegerilor de poezii lirice spaniole din sec. al XV-lea. Cele mai importante sînt: **c.** lui Baena (c. 1445), al lui Stuniga (1458) și *cancionero general* al lui Hernando del Castillo (1511). O culegere asemănătoare de vechi poezii lirice portugheze poartă numele de *cancioneiro*. Cele mai importante dintre acestea, în număr de trei (*cancionero da Ajuda*, *cancionero da Vaticana* și *cancionero Colocci-Brancuti*), publicate abia în secolul nostru, cuprind lirica sec. XIII–XIV. Operele lirice reprezentative din a doua jumătate a sec. al XV-lea (1000 de piese a 200 de poezi) au fost strînse într-un **c.** general de către García de Resende.

**cândel**, zahăr pur sub formă de cristale mari, obținute prin cristalizarea lentă, în vase izolate termic, a siropurilor de zahăr saturate.

**candelábru**, suport pentru lumînări sau becuri electrice, de obicei cu mai multe brațe, suspendat de plafon, fixat în perete sau susținut de un pedestal. Confectionate din diferite metale, din lemn, din marmură, sticlă etc., **c.** sînt adesea bogat împodobite.

**cândelă** (METR.), unitate de măsură a intensității luminoase; este egală cu intensitatea luminoasă emisă în direcție normală, la temperatura de solidificare a platinei (1773,5°C) și la presiune atmosferică normală, de către suprafața unui radiator integral (corp negru) cu aria de 1/600 000 m<sup>2</sup>. Se notează prescurtat *cd*.

**candidat 1.** *Candidat de partid*, orice om al muncii, cetățean al R.P.R., care îndeplinește condițiile statutare de primire în partid și căruia adunarea generală a organizației de bază a P.M.R. i-a aprobat cererea de a face un anumit stagiu, denumit stagiul de candidat, pînă la primirea sa în rîndurile membrilor de partid. Plenara C.C. al P.M.R. din 23–25 aprilie 1962 a hotărît stabilirea stagiului de candidat de un an pentru muncitori, țărani colectivști, ingineri și tehnicieni care lucrează nemijlocit în atelierele și secțiile întreprinderilor și în unitățile socialiste din agricultură, oameni de știință și cercetători științifici, și de un an și șase luni pentru restul categoriilor de oameni ai muncii. Acest stagiul este necesar pentru a da candidatului posibilitatea să cunoască programul și statutul partidului și pentru ca organizația de partid să-i poată verifica în acest timp calitățile personale. Candidatul de partid participă la adunările organizației cu drept de vot consultativ; celelalte drepturi statutare acordate membrului de partid sînt valabile și pentru candidați. Are aceleași obligații ca și membrul de partid. **2.** *Candidat în științe*, titlu științific, în U.R.S.S. și în majoritatea țărilor de democrație populară, printre care și țara noastră, obținut după trecerea unor examene speciale în cadrul *aspiranturii* și după susținerea publică a disertației de candidat.

**candidioză** (MED.), infecție provocată de ciupercile din genul *Candida*, dintre care patogenă pentru om este *Candida albicans*. Infecția se localizează mai des pe piele (blastomicoză superficială), pe mucoase, mai rar pe viscere și

în mod excepțional ia un caracter septicemic.

**candil-kitaika**, soi de măr creat de I. V. Miciurin prin încrucișarea mărului chinezesc (kitaika) cu soiul candil-sinap. Se cultivă în zona centrală a U.R.S.S., în R.S.S. Ucraineană și R.S.S. Moldovenească. La noi este cultivat numai în cîmpuri experimentale.

**candil-sinap**, soi de măr originar din U.R.S.S., cu coroană strînsă, piramidală. Fructul este mare, alungit, aproape cilindric, puțin îngustat la vîrf, de culoare gălbuie, cu o roșeață fină; pulpa, albă-gălbuie, este zemoasă, dulceagă. În R.P.R. se cultivă, pe scară redusă, în Moldova.

**Candolle** [*candól*], Augustin Pyrame de (1778–1841), botanist elvețian, profesor la Montpellier și la Geneva. A fost elevul, apoi colaboratorul lui Lamarck, a cărui lucrare „Flora franceză” a refăcut-o între 1805–1815. A clasificat plantele pe baza criteriilor anatomice. Opera sa principală, bazată pe acest sistem, este „Prodromus systematis naturalis regni vegetabilis” („Tratat despre clasificarea naturală a regnului vegetal”), începută în 1824 (7 volume); ea a fost continuată de fiul său Alphonse și terminată de nepotul său A. Casimir.

**Candrea**, I.-Aurel (1872–1950), lingvist și filolog român. A fost profesor la Universitatea din București. A publicat numeroase studii de dialectologie, gramatică, istorie a limbii, folclor și etnografie, importante pentru valoarea lor documentară. A editat „Psaltirea Scheiană comparată cu celelalte psaltiri din sec. XVI–XVII, traduse din slavonește” (1916) și este autorul părții lingvistice din „Dicționarul enciclopedic ilustrat «Cartea romînească»”, apărut în 1931. Împreună cu O. Densusianu și Th. Speranția a editat culegerea „Graiul nostru” (1907), cuprinzînd texte dialectale, iar împreună cu O. Densusianu a publicat în 1914 „Dicționarul etimologic al limbii romîne. Elementele latine” (pînă la cuvîntul *a putea*).

**canelare** (TEHN.), operație de așchiere prin care se obțin șanțuri înguste, paralele, numite caneluri. **C.** se realizează prin *frezare* la suprafețele exterioare ale arborilor<sup>2</sup> și prin *broșare* la suprafețele interioare ale butucilor<sup>1</sup>.

**canelură 1.** (TEHN.) Fiecare dintre șanțurile longitudinale, executate la distanțe periferice egale, pe suprafața exterioară a unui arbore<sup>2</sup> sau pe cea interioară a unui butuc<sup>1</sup>, servind la asamblarea lor prin pătrunderea proeminențelor uneia dintre piese în șanțurile celeilalte. Sin. *nut*. **2.** (ARHIT.) Șanț săpat de-a lungul fusului unei coloane sau al unui pilastru, avînd o secțiune în general semicirculară sau în arc de cerc. **C.** sînt separate prin mici suprafețe drepte sau

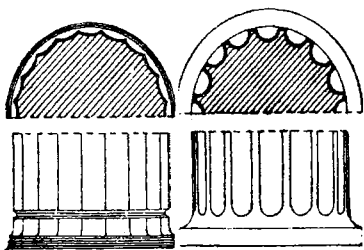

Caneluri (2)

prin muchii ascuțite. Sînt folosite (dispuse vertical, elicoidal sau chiar ondulat) și la decorarea mobilelor, a vaselor etc.

**canetă** (IND. TEXT.) **1.** Tub de carton, de lemn sau de masă plastică, pe care se înfășoară firul de bătătură. **2.** Formă de înfășurare a firelor de bătătură, pentru a fi introduse în cavitatea suveicii războiului de țesut.

**canfórcă** (TEHN.), sobă mică portativă, de tablă, utilizată în lucrările de tinichigerie la încălzirea ciocanelor de lipit. Combustibilul folosit în **c.** este, în general, mangalul.

**cánge** (NAV.), prăjină de lemn, avînd la unul dintre capete o armătură de oțel cu un vîrf și cu unul sau două cîrlige, utilizată la acostarea sau la îndepărtarea de mal a ambarcațiilor și a navelor mici.

**cangrenă** v. **gangrenă**.

**cángur** (ZOOL.; *Macropus giganteus*), mamifer m a r s u-

p i a l, erbivor, de talie mare (1,50 m înălțime), cu membrele anterioare mici, cele poste-

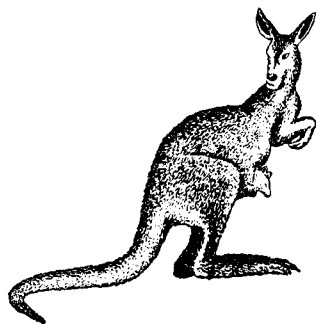

Cangur

rioare lungi și puternice și cu coadă lungă. Trăiește în regiunile de stepă din Australia.

**canibalism** v. **antropofagie**.

**canicultură**, ramură a zootehniei care se ocupă cu cunoașterea, alimentarea, creșterea, îngrijirea și dresajul ciinilor, precum și cu îmbunătățirea raselor de ciini, în scopul folosirii acestora pentru diferite servicii (pază, vînătoare etc.).

**canide** (ZOOL.; *Canidae*), familie de mamifere din ordinul carnivorelor (ex. căinele, lupul, vulpea, șacalul etc.), de dimensiuni mijlocii, cu abdomenul supt, cu picioare lungi și cu coadă lungă, de obicei stufoasă; calcă pe degete (cinci la piciorul anterior, patru la cel posterior), care au gheare tocite, neretractile. Cele sălbatice se hrănesc în special cu pradă animală, pe care o vinează fugărind-o.

**canin** (lat. *caninus*, de la *canis* „căine”; ANAT.), dinte situat între incisivi și premolari și caracterizat printr-o coroană înaltă în formă de daltă și o rădăcină neramificată. În număr de patru, câte doi pe fiecare maxilar, **c.** sînt foarte dezvoltăți la unele specii de animale (mistreți și carnișiere), în timp ce la alte specii lipsesc cu desăvîrșire (iepurii și rumegătoare).

**canión**, vale adîncă și îngustă, cu versanți foarte abrupti și cu fundul foarte îngust, de obicei ocupat în întregime de albia minoră. **C.** este de natură erozivă și tectonică (ex. Marele Canion din Colorado-S.U.A., adînc de 1 800 m și lung de peste 320 km). **C.** poate fi întilnit și în zona șelfului ca urmare a subsidenței

zonei litorale (ex. **c.** rîurilor Ind, Congo etc.).

**caniție** (lat. *canus* „cu părul alb”, MED.), albire totală sau parțială a părului. Apare ca fenomen fiziologic după o anumită vîrstă.

**Cankar** [*čáncar*], Ivan (1876—1918), scriitor realist critic sloven. A participat la mișcarea revoluționară, fiind arestat de mai multe ori. Volumul de poezii „*Erotica*” (1899) a fost ars în piața publică de autoritățile austriece.

În lucrările sale cele mai de seamă (nuvela „*Sluga Iernei și dreptatea sa*”, 1907, trad. rom.; piesele „*Pentru binele poporului*”, 1901; „*Regele de la Betainova*”, 1902; romanul „*Străinii*”, 1902), **C.** înfățișează viața grea a celor ce muncesc, exprimîndu-și încrederea în viitorul poporului.

**Cannae**, vechi orașel situat în sud-estul Peninsulei Italice, unde, în anul 216 î.e.n., a avut loc vestita bătălie dintre armata romană și cea cartagineză, condusă de Hambal. După o iscusită manevră tactică a armatei cartagineze, armata romană a fost încercuită și complet distrusă. Bătălia de la **C.** a fost socotită, încă din antichitate, un model de artă militară.

**Cannes** [*can*], oraș în sud-estul Franței, pe Coasta de Azur. 61 790 loc. (1954). Renumită stațiune climatică. Industrie de uleiuri eterice și de esențe de flori. Centru al festivalurilor anuale cinematografice internaționale.

**Canning** [*čénin*], George (1770—1827), om de stat englez, lider al partidului *t o r y*, susținător al dominației aristocrației și a vîrfurilor burgheziei engleze. Ministru al afacerilor externe (1822) și apoi prim-ministru (1827). În scopul întăririi dominației engleze în Europa și al extinderii ei în America Latină, s-a împotrivit intențiilor „*S f i n t e i A l i a n ț e*” de a interveni pentru înăbușirea luptei de eliberare a coloniilor spaniole din America. Urmărind să împiedice întărirea influenței Rusiei în Balcani, **C.** s-a opus acordării independenței Greciei, care era sprijinită de Rusia.

**Cannizzaro** [*canniġáro*], Staslaslo (1826—1910), chimist italian. S-a preocupat de definierea noțiunilor de atom, moleculă, echivalent chimic. A determinat greutatea atomică a multor elemente și a descoperit reacția transformării aldehidelor aromatice într-un amestec de alcool și acid (*reacția Cannizzaro*).

**Cano**, Alonso (1601—1667), pictor, sculptor și arhitect spaniol. În pictură a creat compoziții religioase, adesea teatrale și grandilocvente, care dovedesc însă o cunoaștere temeinică a desenului anatomic. În sculptură a realizat statui din lemn policromat, reprezentând sfinți de o severitate ascetică. În Muzeul de artă al R.P.R. este reprezentat prin două picturi în ulei: „Ecce Homo” și „Biciuirea lui Hristos”.

**canoe** (SPORT) 1. Ambarcație ușoară, cu prora și pupa ascuțite, condusă cu ajutorul paddle-



Canoe

lor din poziția în genunchi. 2. Ramură sportivă practică cu această ambarcație. În 1956, țara noastră a obținut titlul de campion olimpic la 1 000 m canoe simplu și dublu și la 10 000 m simplu, iar în 1961, titlul de campion european la 1 000 m canoe dublu.

**canón** (gr. *kanon* „regulă, prescripție”) 1. Regulă predominantă în arta unor perioade istorice, care prevede respectarea riguroasă a unui anumit sistem de proporții, de compoziție, de iconografie etc. 2. (ARTE PLAST.) a) Prototip de statuie, având proporțiile cele mai armonioase, folosit pentru prima dată ca normă de către sculptorii Greciei antice. Cel mai renumit dintre c. este „Doriforul” lui Policlet. b) Parte a corpului omenesc (capul, degetul), luată ca unitate de măsură pentru deter-

minarea proporțiilor întregii figuri. 3. (MUZ.) Formă polifonică întemeiată pe imitația continuă, adică reproducerea succesivă a aceleiași melodii

1077, Henric al IV-lea, împăratul Germaniei, excomunicat, a fost nevoit să ceară iertare papii Grigore al VII-lea în urma înfrângerii suferite în

George Enescu Octet



Canon

de către două sau mai multe voci, fiecare voce intrând înainte ca cea precedentă să fi executat întreaga melodie. În c. *sever* imitația este riguros exactă, în c. *liber* se admit oarecare licențe, din considerente armonice. 4. (IST. REL.) a) Regulă, dogmă, prescripție rituală, având în biserică valoare de lege. V. și drept canonic. b) Pedepsă dată de biserică pentru călcarea unor norme religioase. c) Nume dat cărților Vechiului și Noului testament.

**canonadă** (MILIT.), tragere a unui număr mare de lovituri cu multe guri de foc de artilerie într-un timp relativ lung.

**canonic** (în bisericile catolică și anglicană), preot cu rang superior, care face parte din consiliul episcopal, funcționând pe lângă bisericile catedrale.

**canonieră** (MILIT.), navă de luptă de tonaj mic, de obicei sub 2 000 t, înzestrată cu artilerie de calibru în jurul a

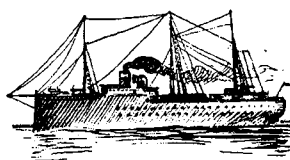

Canonieră

100 mm și destinată serviciului de pază a litoralului și a fluviilor.

**Canopus** (ASTR.), steaua  $\alpha$  din constelația australă Carina. Este o stea de mărimea stelară minus unu, a doua ca strălucire de pe bolta cerească.

**Canossa**, castel, azi în ruine, în orașelul cu același nume din nordul Italiei. Aici, în ianuarie

lupta pentru investitură, moment caracteristic în lupta pentru putere dintre biserică catolică și monarhiile feudale din Occidentul Europei. De aici expresia *a merge la Canossa* „a se umili, a face act de penitență”.

**canotaj**, ramură a sporturilor nautice, care se practică pe ambarcații de construcție liberă, denumite *schifuri* și *giguri* (în sens larg, pe orice fel de ambarcații), puse în mișcare cu ajutorul vîselor sau al ramelor sprijinite pe un furchet (suport).

**Canova**, Antonio (1757—1822), sculptor italian, unul dintre reprezentanții de seamă ai neoclasicismului. A lucrat sculptură cu subiecte mitologice, sculptură portretistică și funerară („Cele trei grații”, „Venus și Adonis”, „Amor și Psyche”, 1800; „Paolina Borghese ca Venus Victrix”, 1807—1808; „Monumentul funerar al papii Clement al XIV-lea”).

**cant** 1. (SPORT) a) Muchie a suprafeței de alunecare a tălpii schiurilor. b) Lamă îngustă de oțel, montată pe marginile tălpii schiului pentru a proteja muchia de lemn. 2. (IND. TEXT.) Marginea reverului hainei sau al paltonului, care se întărește cu un șiret.

**Canta**, Ioan (prescurtare a numelui Cantacuzino) (sec. XVIII), spătar și cronicar moldovean; a alcătuit o cronică a Moldovei, povestind fără simț critic evenimentele din răstimpul 1741—1769.

**cantabile** (MUZ.), termen care arată că melodia principală dintr-un text muzical trebuie executată cu expresivitatea caracteristică melodiilor vocale.

**cantabilitate**, însușire a unei piese muzicale sau a unei teme dintr-o compoziție vocală sau instrumentală de a avea o linie melodică reliefată, expresivă; **c.** este caracteristică, în general, pentru melodiile care se execută cu vocea omenească.

**cantábri**, veche populație din Peninsula Iberică, așezată la izvoarele Ebrului. După o serie de campanii (29—19 î.e.n.), **c.** au fost supuși de romani.

**Cantacuzino**, familie de origine greacă din Imperiul otoman. Urmașii unui Mihail C., mare bogătaș din Constantinopol, poreclit de turci *Şeitan-Oglu* (ful dracului), mort în 1578, s-au stabilit în țările românești. Membrii acestei ramuri a familiei C. au devenit exponenții regimului nobiliar din Țara Românească și au dat domni și cărturari de seamă. **Andronic C.** (c. 1553—c. 1600), fiul lui Mihail Cantacuzino, bucurându-se de o mare influență la Constantinopol, l-a ajutat pe Mihai Viteazul să obțină domnia Țării Românești. **Constantin C.**, postelnicul, fiul lui Andronic, a fost unul dintre cei mai influenți boieri în politica Țării Românești pe la mijlocul sec. al XVII-lea. El a fost ucis în închisoarea de la Snagov (1663), din ordinul domnului Grigore Ghica, în urma uneltirilor partidei boierești rivale, a Bălenilor. **Ștefan C.**, domn al Țării Românești (1714—1716). Împreună cu tatăl său, stolnicul Constantin Cantacuzino, a obținut de la Poarta otomană mazălirea și uciderea lui Constantin Brîncoveanu. În 1716 a fost, la rîndul său, ucis la Constantinopol. După domnia lui, începe în Țara Românească, regimul turco-fanariot. **Mihail C.** (1723—după 1787), cronicar erudit. Opera sa mai însemnată este „Istoria Țării Românești”, cuprinzând evenimentele petrecute între 1215 și 1774, cu prețioase informații de natură social-economică și politică. În 1776 s-a stabilit în Rusia. **George Grigore C.** (1837—1913), mare moșier, om politic ultrareacționar, șef al partidului conservator, de mai multe ori ministru și prim-ministru

(1899—1900 și 1904—1907). Pentru uriașa sa bogăție a fost poreclit *Nababul*.

**Cantacuzino**, Constantin, stolnicul (c. 1650—1716), fiu al postelnicului Constantin Cantacuzino. Diplomat, istoric și geograf, reprezentant de mare prestigiu al culturii Țării Românești la sfîrșitul sec. al XVII-lea — începutul sec. al XVIII-lea. A studiat la Adrianopol, Constantinopol și Padova. În timpul domniilor lui Șerban Cantacuzino, Constantin Brîncoveanu și Ștefan Cantacuzino, a fost conducătorul de fapt al politicii externe de orientare antiotomană și de apropiere de Austria și de Rusia a Țării Românești. În 1716 a fost executat de turci, la Constantinopol, o dată cu fiul său Ștefan Cantacuzino, care fusese



C. Cantacuzino

domn (1714—1716). A alcătuit o hartă a Țării Românești, tipărită în grecește, la Padova, în 1700. Opera sa istorică, „Istoria Țării Românești dintru început”, care a rămas neterminată, susține originea latină, unitatea și continuitatea poporului român în Dacia.

**Cantacuzino**, Ioan (1863—1934), savant român, medic și bacteriolog. A fost profesor la Facultatea de medicină din București, membru al Academiei Române, întemeietor al institutului care-i poartă numele și fondator al școlii române moderne de microbiologie și medicină experimentală. El a propagat o concepție materialistă asupra fenomenelor vieții, a combătut finalismul și a apărut consecvent determinismul biologic, manifestându-se ca un darvinist convins. Elev al lui I. I. Mecinikov, C.

a continuat în unele dintre cercetările sale, studiul problemelor preferate ale acestuia (problema fagocitozei, a imu-



I. Cantacuzino

nității la nevertebrate și, în general, a mecanismului de apărare a organismului împotriva agenților patogeni). A adus contribuții importante la studiul holerei, tifosului exantematic, tuberculozei etc. S-a ocupat de asemenea, timp de mai mulți ani, de problema infecțiilor streptococice, urmărind rolul streptococului în producerea scarlatinei. A creat noțiunea de imunitate prin contact. În campania din 1913 a inițiat măsurile de combatere a epidemiei de holeră, iar în primul război mondial, în calitate de conducător al serviciilor sanitare militare și civile, a luat măsurile de combatere a mării epidemii de tifos exantematic. A întemeiat „Revista științelor medicale” și „Archives roumaines de pathologie expérimentale”. A colaborat și la revista „Viața românească”. C. a activat în perioada 1890—1908 în mișcarea socialistă, dar a manifestat unele oscilări și confuzii care l-au împins, în cele din urmă, spre liberalismul burghez.

**Cantacuzino**, Matei (1854—1925), jurist și om politic burghez român. A fost profesor de drept civil la Universitatea din Iași. C. s-a situat pe pozițiile idealismului relativist. Deși a susținut în dreptul familiei teze moderat-progresiste, el a rămas, în general, un exponent convins al clasei sale. Opera sa „Elementele dreptului civil” (1921) constituie o expunere concisă a dreptului civil burghez român.

**Cantacuzino**, Mihail, spătarul (1650—1716), fiu al postelnicului Constantin Cantacuzino. Întors în țară după studiile făcute în Italia, a sprijinit înnoirea artei arhitectonice românești prin preluarea unor elemente variate din arta occidentală. Între 1703 și 1707 a întemeiat o școală (la Colțea) și a inițiat o serie de construcții, printre care și spitalul Colțea din București, cu elemente ornamentale baroce.

**Cantacuzino**, Șerban, domn al Țării Românești (1678—1688), fiu al postelnicului Constantin Cantacuzino. A înăspriț regimul fiscal și a asuprit pe boierii din partida adversă, a Bălenilor. A încercat să realizeze o domnie autoritară și să ducă o politică externă antiotomană, mai ales după



Șerban Cantacuzino

asediul Vienei (1683) în timpul căruia, participând de nevoie, i-a ajutat în ascuns pe asediați. În vederea intrării Țării Românești în lupta antiotomană, a organizat oastea țării și a întărit legăturile cu popoarele subjugate de turci din Peninsula Balcanică. Convingându-se însă de primejdia apropierii de Austria, a dus, spre sfârșitul domniei, o politică de colaborare cu Rusia. Sprijinitor al culturii, a încurajat tiparul, inițiind tipărirea, între altele, a Bibliei de la București (1688). În timpul domniei lui e menționată cultura porumbului în Țara Românească.

**cantalup** (*Cucumis melo*), varietate de pepene galben, din familia cucurbitaceelor, originar din Asia Mică și din Afganistan, cu fructe sferice turtite și cu suprafața brăzdată

de șanțulețe care o despart în felii. Are coaja de culoare galbenă sau verde-gălbui, netedă sau cu asperități. Miezul este consistent, dulce și puternic aromat. La noi se cultivă

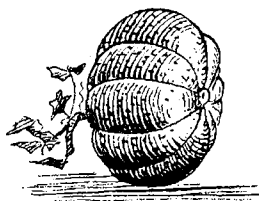

Cantalup

pe suprafețe mari în Dobrogea, în Cîmpia Munteniei și a Olteniei.

**cantaridă** (*Lytta vesicatoria*), insectă din ordinul coleoptelilor, cu corpul lung de 15—20 mm, colorat verde-auriu, cu miros caracteristic. Trăiește pe frasin și pe liliac, atacîndu-i. Corpul ei conține o mare cantitate de cantaridină și, datorită acestui fapt, este căutată și folosită în industria farmaceutică. Sin. *cățelul-frasinului*; *gîndacul de frasin*.

**cantaridină** (FARM.), substanță toxică extrasă din cantaridă; folosită extern, are rol de stimulator al creșterii părului, iar intern are acțiune afrodisiacă.

**cantată**, termen care indica inițial o piesă cîntată cu vocea, spre deosebire de cea executată instrumental (sonata). A apărut în Italia, în sec. al XVI-lea, ca lucrare vocală cu acompaniament instrumental (*basso continuo*). Mai târziu, c., laică și religioasă, a căpătat amploare, dezvoltîndu-se ca gen al muzicii vocal-simfonice, cu un caracter mai mult liric-epic decît dramatic; este destinată concertului sau serviciului religios (ex. cantatele lui J. S. Bach). Ea se execută de cor (cu sau fără soliști) și orchestră, iar în formă mai amplă constă dintr-o alternanță de arii, recitative, coruri și intermedii orchestrale.

**Cantemir**, familie de boieri moldoveni din care s-au ridicat domni ai Moldovei și cărturari de seamă. *Constantin C.* a devenit domn al Moldovei (1685—1693) cu sprijinul lui

Șerban Cantacuzino. Domnia sa a fost tutelată de marea boierime filo-turcă, de care a încercat, fără succes, să se emancipeze, ridicînd în ranguri reprezentanți ai micii boierimi răzeșești din care el însuși făcea parte. În urma uneltirilor fracțiunii filo-turce a Rușetștilor, a pedepsit cu moartea pe cronicarul Miron Costin, bănuit de participare la un complot împotriva sa, pus la cale de boierimea filo-polonă. *Antioh C.*, fiul lui Constantin Cantemir, domn al Moldovei (1695—1700; 1705—1707). În politica internă a căutat să reglementeze fiscalitatea, conștopind dările și stabilind o contribuție anuală globală, în bani, atît pentru țărani cît și pentru boieri, plătibilă în patru rate. În politica externă s-a apropiat de Rusia, obținînd din partea lui Petru cel Mare garanții cu privire la eliberarea Moldovei de sub turci.

**Cantemir**, Antioh (1708—1744), fiul lui Dimitrie Cantemir, scriitor și diplomat rus. În anii 1732—1744 a deținut funcția de ambasador al Rusiei în Anglia și Franța. A fost unul dintre inițiatorii clasicismului în literatura rusă, militant pentru progresul științei



A. Cantemir

și al culturii de pe pozițiile iluminismului. A scris: nouă satire (printre care „Mîntii mele, sau Celor ce hulesc știința”, 1729), în care a ridiculizat pe dușmanii științei, moravurile nobilimii, fățărnicia clérului etc.; tratatul filozofic „Scrisori despre natură și om” (1742); ode, epigrame, fabule, poezii lirice, precum și epopeea eroică neterminată „Petrida”.

A fost elevul matematicianului elvețian D. Bernoulli. A scris un tratat de algebră, rămas în manuscris. Prima traducere în limba română din scrierile lui C. a apărut în 1844.

**Cantemir**, Dimitrie (1673—1723), fiul lui Constantin Cantemir. Domn al Moldovei (1693 și 1710—1711) și mare cărturar



Dimitrie Cantemir

enciclopedist. Turcii l-au înscăunat socotindu-l om de încredere, ca pe unul care, trimis ostatic de copil, a stat 17 ani la Constantinopol. Cu toate acestea, în politica externă s-a orientat spre Rusia, încheind la Luțk (1711) un tratat secret de alianță cu Petru I, în speranța eliberării țării de sub dominația turcească. În războiul ruso-turc din 1711 a trecut fățiș de partea trupelor rusești. După înfrângerea armatelor ruso-moldovene la Stănilești, C. s-a refugiat în Rusia, unde a devenit consilier intim al lui Petru I și a desfășurat o rodnică activitate științifică. În 1714 el a fost ales membru al Academiei din Berlin. În opera lui C., influențată de umanismul Renașterii și de gândirea înaintată din Rusia, s-au oglindit cele mai importante probleme ridicate de dezvoltarea social-istorică a Moldovei de la sfârșitul sec. al XVII-lea și începutul sec. al XVIII-lea. În ceea ce privește concepția politică, C. s-a manifestat ca adept al domniei autoritare și adversar al atotputerniciei marii boierimi. În scrierile sale el a privit cu simpatie lupta țărănimii împotriva abuzurilor boierimii și s-a pronunțat împotriva transformării țăranilor li-

beri în șerbi. C. a fost primul autor român de lucrări filozofice propriu-zise. Gândirea lui filozofică reflectă lupta dintre concepțiile religioase medievale și cele laice moderne, vădind tendințe înaintate, raționaliste. El a subliniat rolul simțurilor și al experienței în cunoaștere, a afirmat existența cauzalității și legității în natură și societate și și-a exprimat încrederea în puterea științei și a rațiunii omenești, căutând să delimiteze domeniul științei de cel al teologiei. Atribuind providenței divine un rol secundar, C. a conceput istoria ca o succesiune a „monarhiilor” care trec prin perioade de ascensiune și decădere în conformitate cu „legile naturii”. C. a fost un remarcabil istoric, geograf și orientalist. Prin metoda sa critică de cercetare a izvoarelor, C. este aproape un istoric modern, depășind faza cronicărească. Este autorul uneia dintre primele istorii ale Imperiului otoman, „Incrementa atque decrementa aulae othomanicae” („Creșterea și descreșterea curții otomane”). Tradusă în limbile engleză (1734—1735), franceză (1743) și germană (1745), ea a fost timp de un veac lucrarea de căpetenie prin care Europa a cunoscut istoria Turciei. În „Hronicul vechimii romîno-moldo-vlahilor” C. a căutat să lămurească problema originii poporului român și a unității sale etnice și să dovedească continuitatea lui pe teritoriul Daciei. Opera sa de istoric și geograf e străbătută de ideea eliberării poporului nostru de sub jugul turcesc. Lucrarea lui C. „Descriptio Moldaviae” („Descrierea Moldovei”), scrisă în 1716, la cererea Academiei din Berlin, reprezintă prima monografie geografică românească. Ea este însoțită de o hartă a Moldovei și cuprinde prețioase informații etnografice. În domeniul geografiei, a mai elaborat lucrări, hărți și profile privind Constantinopolul și partea estică a Caucazului. În „Istoria ieroglică” (1705), prima încercare de roman social din literatura română, C. satirizează, recurgând la alegorie, boierimea intrigantă și acapa-

ratoare a pământurilor țăranilor. Lucrarea cuprinde cugetări, unele împrumutate de la scriitorii mai vechi, proverbe și versuri care reflectă influența poeziei populare. Având o temeinică cultură muzicală, C. a scris în limba turcă un tratat de teorie a muzicii turcești. A preconizat, pentru prima dată, un sistem de notație a muzicii orientale, folosind alfabetul turcesc. El este autorul unor creații vocale și instrumentale în stilul muzicii orientale. Printre lucrările de seamă ale lui C. se mai numără: „Divanul, sau gîlceava înțeleptului cu lumea, sau giudețul sufletului cu trupul”, „Compendiolum universae logices institutionis” („Prescurtare a sistemului logicii generale”), „Monarchiarum physica examinatio” („Cercetarea naturală a monarhiilor”), „Sistema religiei mahomedane” etc. Scrierile științifice, filozofice și literare ale lui C. au adus, într-o epocă de predominare a ideologiei religioase, o contribuție de seamă la dezvoltarea orientării laice în cultura românească. El este cel mai de seamă gânditor și om de știință din cultura românească veche.

**Canterbury** [*chēntəbəri*], unul dintre cele mai vechi orașe ale Angliei, situat în sud-estul țării. 30 000 loc. (1957). Are o catedrală din sec. XII—XVI. Reședința șefului bisericii anglicane.

**Canth**, Ulrika Vilhelmina (Minna) (1844—1897), scriitoare realistă finlandeză. A militat în presă și în literatură pentru drepturile femeilor și a prezentat în lucrările sale („Femeia muncitorului”, 1885; „Oameni sărmani”, 1886) viața grea a clasei muncitoare din Finlanda.

**cantitate 1.** (FILOZ.) Categorie filozofică desemnând determinări exprimate prin număr, grad, mărime, întindere, suprafață, volum, masă, durată etc. Determinările cantitative pot fi cunoscute prin măsurare și calcul. C. se află în legătură indisolubilă cu calitatea. Obiectele care au aceeași calitate pot avea însă determinări cantitative diferite, fiindcă în anumite limite, specifice pentru

fiecare calitate în parte, schimbările cantitative nu determină transformări calitative. Depășirea acestei limite, numită *măsură*, duce la trecerea acumulărilor cantitative în transformări calitative (ex. măsura stării de agregare lichide a mercurului este cuprinsă între  $-39^{\circ}$  și  $+357^{\circ}\text{C}$ , întrucât la  $-39^{\circ}\text{C}$  el se solidifică, iar la  $+357^{\circ}\text{C}$  începe să fiarbă, transformându-se în vapori). **2.** (LOG.) Termen prin care se înțelege împărțirea judecăților după sfera obiectului predicăției. Se deosebesc astfel: a) *judecăți singulare*, în care predicăția are în vedere un singur obiect (ex. „Acest om este matematician”); b) *judecăți particulare*, în care predicăția are în vedere o parte din obiectele unei clase (ex. „Unii oameni nu sînt fumători”); c) *judecăți universale*, în care predicăția are drept obiect întreaga sferă a unei clase (ex. „Toți oamenii sînt bimanii”). **3.** (LINGV.) Durata a pronunțării unui sunet sau a unei silabe. **4.** (FIZ.) *Cantitate de electricitate v. sarcină electrică.*—*C. de mișcare*, produsul dintre masa și viteza unui corp în mișcare. Într-un sistem mecanic oarecare format din mai multe corpuri asupra cărora nu acționează forțe externe (sau, dacă acționează, rezultanta lor e nulă), *c. de m.* totală rămîne constantă în timp (*legea conservării c. de m.*). În prezența unor forțe exterioare, variația în unitatea de timp a *c. de m.* este egală cu rezultanta forțelor. Sin. *impuls*.

**cânto**, cînt, exprimare muzicală cu vocea. V. și m u z i c ă v o c a l ă.

**Canton v. Guanciou.**

**cantón 1.** (DRUM., C.F.) Clădire construită în imediata

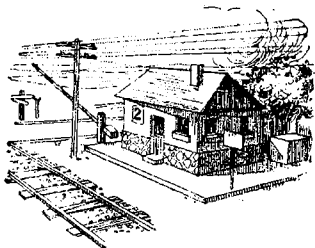

Canton

apropiere a unei căi de comunicație, servind drept locuință cantonierului însărcinat cu su-

pravegherea, curățenia și întreținerea permanentă a căii și a lucrărilor aferente. Mai servește și la păstrarea uneltelor și la depozitarea unor cantități mici de materiale de întreținere.

**2.** (ZOOOTEHN.) *Canton pastoral a)* Grup de pășuni de munte, dat în grija unui tehnician în vederea aplicării măsurilor tehnice-organizatorice de exploatare rațională a lor. **b)** Locuința cantonierului pastoral. **3.** *Canton silvic a)* Subunitate a brigăzii silvice, destinată să asigure paza pădurilor și să execute diferite lucrări silvice. **b)** Locuința pădurarului care are în grijă o asemenea subunitate.

**cantonament 1.** (MILIT.) Staționare vremelnică a trupelor într-o localitate; loc unde sînt instalați cei cantonați. **2.** (SPORT) Locul și perioada de timp în care se desfășoară pregătirea specială a sportivilor în vederea participării la un concurs important sau a perfecționării măiestriei lor sportive.

**Cantor**, Georg (1845—1918), matematician german. A pus bazele teoriei mulțimilor, fiind considerat unul dintre fondatorii matematicii contemporane. Op. pr.: „Probleme fundamentale ale teoriei mulțimilor” (1883).

**canționă** (ital. *canzone* „cîntec”) **1.** Forma lirică a poeziei medievale, întilnită pentru întia oară la trubadurii provenșali și consacrată temei iubirii cavaleresti. A fost preluată de literatura italiană și, în general, de cea europeană occidentală. **C.** a atins perfecțiunea la Dante și Petrarca. **2.** (În epoca Renașterii) Cîntec pe mai multe voci, simplu ca factură, apropiat de cîntecul popular. În sec. XVI—XVII s-au răspîndit în Europa occidentală **c.** instrumentale, piese de tip polifonic imitativ, de factura fugii (ex. pentru orgă), la început ca transpuneri ale **c.** vocale. O dată cu afirmarea în muzică a *omofoniei*, apar **c.** pentru o singură voce cu acompaniament instrumental. Acest tip este imitat și de **c.** instrumentale din sec. XIX—XX, piese cu melodie cantabilă (cîntece fără cuvinte).

**canționetă 1.** Cîntec popular italian. **2.** (În muzica profesională) Piesă vocală sau instrumentală, cu structura melodică și ritmică apropiată de aceea a cîntecului popular italian.

**canulă**, tub de metal, de sticlă sau de material plastic, cu forme variate, avînd multiple întrebunțări în medicină: spălarea unei cavități sau a unui canal, asigurarea respirației prin introducerea **c.** în trahee (**c.** traheală) în caz de astupare a căilor respiratorii.

**caolin 1.** (PETROGR.) Argilă puțin plastică, constituită exclusiv din caolin și formînd o masă afinată sau compactă, fin pămîntoasă, de culoare albă cu nuanțe gălbui sau verzui, datorită impurităților. **C.** se formează prin alterarea rocilor bogate în feldspați (granite, porfire cuarțifere, andezite etc.). Servește ca materie primă în industria ceramicii pentru fabricarea porțelanului, în industria chimică sau pentru obținerea hîrtiei de calitate superioară. În R.P.R. se găsește în munții Harghita, la Aghireș și Parva (reg. Cluj) etc. Se folosește în industria porțelanului, coloranților, săpunului, hîrtiei, aluminiului, cauciucului etc. **2.** (FARM., CHIM.) Silicat de aluminiu hidratat. Se prezintă sub formă de pulbere albă, slab gălbuie sau cenușie, onctuoasă, fără miros, cu gust slab astringent, insolubilă în apă. Este folosit în bolile de stomac pentru scăderea acidității gastrice și în farmacie ca excipient pentru pilule.

**caolinit** (MINER.), silicat natural hidratat de aluminiu, component al caolinului și al altor argile. Are culoarea albă, galbenă sau verzuie și luciu sidifos, mat; cristalizează în sistemul monoclinic, formînd mase pămîntoase și agregate solzoase, flexibile. Se formează pe cale hidrotermală și, mai ales, ca produs de alterație. În R.P.R. se găsește în reg. Maramureș, în munții Harghita, la Parva (reg. Cluj), Cheia (nordul Dobrogii) etc.

**caolinizare** (MINER.), proces de transformare în caolin a feldspaților și a altor aluminosilicați sub acțiunea apelor



încărcate cu bioxid de carbon, acid sulfuric și uneori acizi humici. În R.P.R., procese de c. s-au manifestat activ în munții Gutii, Harghita și Apuseni.

**cap 1. (ANAT.) a)** Extremitatea superioară a corpului omenească și anterioară a celui al animalelor, unde sînt situate cele mai importante organe de simț, creierul și orificiul bucal. La om și la animalele superioare se leagă de trunchi prin gît. **b)** Extremitate osoasă de formă rotunjită (ex. c. femurului). **2.** (În dreptul R.P.R.) *Capul gospodăriei*, persoană din cadrul gospodăriei de colectivități, care, în calitatea sa de reprezentant al membrilor acestei gospodării, încheie acte juridice privind bunurile aflate în proprietatea lor comună în devălmășie. Pentru bunurile comune, cu excepția veniturilor realizate din gospodărie, c. g., spre a putea face acte de dispoziție, trebuie să obțină în prealabil consimțămîntul expres al celorlalți membri ai gospodăriei de colectivități. — *C. de familie* (în dreptul burghez), bărbatul (soț, părinte) care exercită „puterea maritală” și „puterea părintească”. Dreptul socialist pornește de la principiul contrar, al egalității sexelor, înscris și în Constituția R.P.R. Codul familiei prevede că bărbatul și femeia, atît în raporturile reciproce cît și în raporturile cu copiii, au aceleași drepturi și aceleași îndatoriri. **3. (GEOGR.)** Proeminență a uscatului care înaintează mult în mare (ex. Capul Verde din vestul Africii). **4. (MILIT.)** *Cap de pod a)* Porțiune de teren menținută sau cucerită pe malul opus al unui curs de apă sau pe litoralul maritim, în scopul trecerii la ofensivă sau al continuării ei. **b)** Teritoriu străin folosit de un stat agresiv ca bază pentru desfășurarea acțiunilor militare împotriva altui stat. **5. (TEHN.)** Denumire dată unor mecanisme, dispozitive sau aparate care fac parte dintr-o mașină și au o funcțiune bine determinată (ex. c. de aprindere); denumire dată proeminențelor

de la extremitatea unor piese ori dispozitive, servind la efectuarea unor operații (ex. c. de ciocan, c. de sfredel), la realizarea unei asamblări (ex. c. de nit) etc. — *C.-revolver*, dispozitiv rotitor folosit pentru fixarea sculelor la mașinile-unelte cu mai multe scule așchietoare (strunguri, mașini de găurit etc.). Sculele se fixează pe fețele laterale ale c.-r., în ordinea succesiunii fazelor de prelucrare, ele fiind aduse în poziție de lucru prin rotirea manuală sau automată a c.-r. (v. și *strung-revolver*). — *C. de cruce*, organ de articulație situat între tija pistonului și piciorul bielei, la unele motoare cu ardere internă, cu aburi (locomotive, locomobile) etc., care are rolul de a conduce tija la transformarea mișcării rectilinii a acesteia în mișcare circulară sau invers. — *C. de filetat*, sculă așchietoare complexă, folosită la mașinile-unelte de filetat pentru executarea filetului; constă din corpul propriu-zis și cușitele de filetat, a căror reglare și avans se pot asigura cu ajutorul unui mecanism montat în corp. — *C. de frezat*, sculă așchietoare complexă pentru frezare, constînd dintr-un corp pe care se pot monta un număr de cușite. După poziția cușitelor, c. de f. poate servi

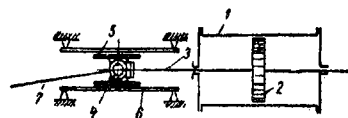

Cap de cruce

1 — cilindru; 2 — piston; 3 — tija pistonului; 4 — cap de cruce; 5 — talpă; 6 — glisieră; 7 — bielă motoare

pentru frezare frontală, laterală sau combinată. — *C. divizor*, mecanism pentru stabilirea poziției unghiulare a unor suprafețe în vederea prelucrării lor la unele mașini-unelte (ex. pentru frezarea canelurilor, a dinților roților dințate, a piulițelor etc.). — *C. de honuit*, sculă de prelucrare prin așchieră foarte fină a alezajelor și uneori a suprafețelor exterioare de revoluție; este constituită din una sau mai multe pietre abrazive prismatice (cu sec-

țiune mică în raport cu lungimea lor) și fixată elastic într-un suport supus simultan unei mișcări alternative de

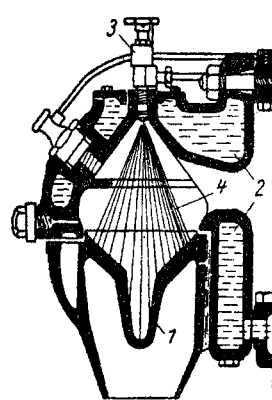

Cap de aprindere

1 — cap incandescent (zonă incandescentă); 2 — cameră de apă; 3 — injector; 4 — vină de combustibil

deplasare axială și unei mișcări de rotație în jurul axei sale. — *C. de aprindere* (sau *incandescent*), zonă din culasa unui motor semidiesel, a cărei temperatură în timpul funcționării e suficient de ridicată pentru a asigura aprinderea combustibilului injectat în prealabil în cilindru. — *C. distribuitor*, aparat component al sistemului electric de aprindere de la motoarele cu aprindere electrică, care are rolul de a întrerupe curentul din circuitul primar al unei bobine de inducție și de a distribui, într-o anumită ordine, curentul din circuitul secundar al bobinei la fiecare dintre bujii. Este numit impropriu și *delco*. — *C. de prăfuit*, organ activ al mașinilor agricole de prăfuit, care are rolul de a asigura conului de praf proiectat spre plante direcția, forma și dimensiunile necesare tratamentului de combatere a dăunătorilor agricoli. — *C. de pulverizare*, organ activ al mașinilor agricole de stropit, care are menirea de a pulveriza lichidul toxic (insecticid) și a-l împrăstia pe plantele de cultură. — *C. de magnetofon*, dispozitiv electromagnetic utilizat la înregistrarea magnetică a unor semnale (de ex. sunete), la redarea lor sau la ștergerea înregistrării de pe o bandă de magnetofon. Este constituit dintr-un electromag-

net cu miezul confecționat din lamele feromagnetice subțiri și având un interstițiu (întrefier) îngust prin dreptul căruia trece banda de magnetofon. **6.** (METAL.) *Cap pierdut*, excesul de metal lăsat la partea superioară a unui lingou sau pe părțile masive ale pieselor turnate. În timpul solidificării, c. p. formează o rezervă de metal lichid, din care se umple golul de contracție. Tot aici se adună zgura și bulele de aer și gaze rezultate din turnare. După răcirea piesei, c. p. se îndepărtează și se trimite din nou la turnat. Sin. *maselotă*. **7.** (EXPL. PETR.) *Cap de gaze*, zona saturată cu gaze din partea superioară a unui zăcămint de țitei, care asigură exploatarea zăcămintului datorită energiei de expansiune a acestor gaze. — *C. hidraulic* (sau *de injecție*) utilaj petrolier folosit la instalațiile de foraj pentru a asigura trecerea fără pierderi a noroiului de foraj de la pompe în garnitura de foraj (care se rotește) și pentru a susține greutatea întregii garnituri de foraj aflate în gaura de sondă. — *C. de erupție*, dispozitiv din instalația de suprafață a unei sonde în erupție, servind la controlul, reglarea sau dirijarea curentului eruptiv de țitei sau de gaze, ori, în caz de nevoie, la închiderea sondei. **8.** (NAV.) Unghiul format de axul longitudinal al unei nave sau al unui avion, în timpul navigației, cu direcția nord (geografic ori magnetic). **9.** (BIBL.) *Cap de pagină*, partea superioară a unei pagini manuscrise sau imprimate.

**Capablanca**, José Raul (1888—1942), șahist cuban, campion mondial din 1921 până în 1927, când a pierdut titlul în meciul cu șahistul rus A. A. Aliohin.

**capacitate** **1.** (METR.) Volumul unui recipient. **2.** (FIZ.) *Capacitate electrică a)* Raportul dintre sarcina electrică cu care se încarcă un corp și variația corespunzătoare a potențialului său electric. **b)** Raportul dintre sarcina electrică purtată de una dintre armăturile unui condensator și diferența de potențial dintre cele două armături ale lui. — *C. calorică* (sau

*termică*), produsul dintre masa unui corp și căldura lui specifică. **3.** (REZ. MAT., ST. CONSTR.) *Capacitate portantă*, efortul maxim pe care-l pot suporta fără să se rupă ori să se distrugă sau pe care-l pot suporta până în momentul încetării exploatării, în condiții normale, o bară, o piesă sau un element de construcție, o îmbinare de lemn sau de metal, o structură de beton armat sau de metal etc. **4.** *Capacitate de transport a)* (TRANSP.) Numărul maxim de persoane sau cantitatea maximă de materiale care pot fi transportate cu un mijloc oarecare (ex. vehicul, ascensor etc.) într-o unitate de timp. **b)** (C.F.) Cantitatea maximă (exprimată în t neto) de bunuri sau de mărfuri care pot fi transportate pe o linie de cale ferată în timp de un an. — *C. de circulație a)* (C.F.) Numărul maxim de trenuri de marfă care pot circula pe o secție de circulație a unei linii de cale ferată într-o perioadă de timp (zi sau oră); depinde de instalațiile fixe, de tipul și de puterea de tracțiune a locomotivelor, de felul vagoanelor și de metoda de organizare a circulației trenurilor (felul graficului). **b)** (DRUM.) Numărul maxim de vehicule care pot circula pe o porțiune a unei șosele în timp de o oră. — (C.F.) *C. de preluare*, numărul maxim de trenuri de marfă pe care le poate compune și descompune o stație tehnică în timp de 24 de ore. — *C. de triere*, numărul maxim de vagoane care se pot tria în 24 de ore pe cocoșa de triere a unei stații de triaj. **5.** (FIZIOL.) *Capacitate vitală*, cantitate maximă de aer eliminată din plămâni printr-o expirație forțată după o inspirație forțată prealabilă. Valoarea c. v. este importantă pentru aprecierea rezistenței la eforturi fizice. La bărbat ea este de 3,5—4,5 l aer. la femei cu 25% mai puțin. Există o anumită legătură între c.v. și înălțime, greutate și vîrstă. Sub influența exercițiilor (sport, muncă fizică etc.), c. v. se mărește, ajungînd la unii oameni la 6 l. Se determină cu spirometrul. **6.** (BIOL.) *Capacitate selectivă v. elec-*

*tivitate*. **7.** (ZOOTEHN.) *Capacitate de pășunat*, numărul total de animale, calculat în unități vită-mare (u.v.-m.), care pot fi hrănite, în bune condiții, pe un ha de pajiște într-un sezon de pășunat. — *C. de alăptare*, însușirea femelelor din speciile taurinelor, porcinelor, ovinelor, caprinelor și cabalinelor de a-și alăpta puii de la fătare pînă la întărcare (cu excepția porcinelor, la care c. de a. durează numai 28 de zile după fătare, nu pînă la întărcare). *C. de a.* se stabilește prin cîntărirea produșilor (vitei, porci, miei etc.) și constituie un criteriu de selecție. **8.** (PEDOL.) *Capacitate de cîmp*, cantitatea de apă reținută de sol după scurgerea apei gravitaționale și după pierderea unei părți din apă capilară. *C. de c.* constituie rezerva de apă pe care plantele o pot folosi timp îndelungat. **9.** (EC. POL.) *Capacitate de producție*, producția maximă, în expresie naturală, care poate fi dată într-o anumită perioadă de o întreprindere, de o ramură de producție, de o secție sau de un agregat-utilaj, în condițiile folosirii depline a suprafețelor de producție, a utilajului și a organizării judicioase a muncii. În capitalism, relațiile de producție împiedică folosirea deplină și permanentă a tuturor capacităților de producție. În imperialism, folosirea incompletă a capacităților de producție devine un fenomen cronic. În socialism, c. de p. crește continuu, ca urmare a progresului tehnic și a folosirii mai bune a utilajului existent, a aplicării inițiativei creatoare a oamenilor muncii și a ridicării nivelului lor profesional și cultural, care duc la ridicarea eficacității utilajului existent. *C. de p.* se măsoară în indicatori naturali sau convenționali (ex. kW, volumul furnalelor, numărul de războaie instalate etc.). Folosirea cît mai judicioasă a c. de p. reprezintă o sursă importantă de creștere a producției. **10.** (DR.) *Capacitate civilă*, aptitudine a unei persoane (fizice sau juridice) de a fi subiect de drepturi și obligații (c. de

*folosință*), precum și aptitudinea de a-și exercita aceste drepturi și a-și asuma ori a executa aceste obligații, făcând personal actele juridice corespunzătoare (*c. de exercițiu*). Potrivit legii, în R.P.R. *c. de exercițiu* a persoanei fizice începe la vârsta de 14 ani, de la care minorul încheie actele juridice cu încuviințarea prealabilă a părinților sau a tutorului (*c. de exercițiu restrinsă*). Minorii mai mari de 16 ani nu au totuși nevoie de încuviințare pentru a încheia contracte de muncă sau pentru a intra într-o gospodărie colectivă ori într-o altă organizație cooperatistă. *C. de exercițiu deplină* se dobândește la 18 ani. În dreptul burghez, ea se dobândește numai la 21 de ani, asigurându-se în acest mod și prelungirea dreptului de folosință legală asupra bunurilor copilului minor, în interesul patrimonial al părinților.—*C. politică*, aptitudinea de a fi alegător sau ales în alegerile de deputați pentru organele reprezentative. **11.** (MILIT.) *Capacitate de apărare*, grad de pregătire a unui stat sau a unui grup de state în vederea respingerii unei agresiuni.—*C. de luptă*, posibilitate a trupelor de a duce acțiuni de luptă în orice moment; ea depinde de pregătirea de luptă și de starea moral-politică a trupelor, de gradul de completare cu efective și cu tehnică, precum și de pregătirea tehnicii pentru luptă.

**cap de bour**, nume sub care sînt cunoscute primele mărci poștale românești, emise în Moldova în 1858, iar apoi în Principatele Unite în anii 1862 și 1864. Desenul lor înfățișează capul de bour din stema Moldovei. Unele valori, din care s-au vîndut un număr mic de exemplare pînă la retragerea lor din circulație, sînt catalogate printre cele mai prețioase mărci poștale din lume.

**Čapek** [*ciápec*], Karel (1890-1938), scriitor ceh, a cărui orientare a parcurs drumul lung de la expresionism la realism critic militant. Cele mai de seamă creații ale lui

**Č.** demască racile ale capitalismului și ordinea fascistă generată de el (piesele „R.U.R.”, 1920, trad. rom.; „Boala albă”, 1937; „Mama”, 1938; romanele



K. Čapek

„Fabrica de absolut”, 1922; „Krakatit”, 1924; „Război cu salamandrele”, 1936, trad. rom. 1961; jurnalul de călătorie „Scrisori din Anglia”, 1924).

**capelare** (NAV.), legare a unei părme de un arbore, de o vergă sau de un scodru.

**capelă**<sup>1</sup> (În trecut) **1.** Grup de muzicanți formînd o mică orchestră la curtea unui magnat. La început, **c.** desemna un grup de coriști. De aici vine denumirea de „a cappella” pentru muzica corală fără acompaniament instrumental. **2.** Orchestră militară.

**capelă**<sup>2</sup> (MINE), grinda superioară a unui cadru de lemn care susține tavanul unei lucrări miniere.

**capelină**, coif metalic, care acoperea și ceafa, purtat de pedestrași în evul mediu.

**Capella** (ASTR.), steaua  $\alpha$  din constelația Vizitiul, de mărimea stelară zero; a doua, ca strălucire, din emisfera nordică a cerului.

**capelmăistru** (în trecut), nume dat dirijorului unei muzici (fanfare) militare sau al unei orchestre.

**Capesius**, Josef (1853-1918), gînditor sas progresist din Transilvania. A criticat filosofia lui Kant și Herbart de pe pozițiile empirismului materialist, făcînd însă unele concesii agnosticismului și pozitivismului. Op. pr.: „Metafizica lui Herbart în istoria evoluției sale și după poziția sa istorică” (1878), „Elemente de psihologie” (1900).

**Capetown** [*chéiptaun*], oraș în Republica Sud-Africană, port la Oceanul Atlantic, situat în apropierea Capului Bunei Speranțe. 729 000 loc. (1958). Cel mai mare centru comercial și cultural din sudul Africii.

**Capetieni**, dinastie de regi ai Franței, întemeiată de *Hugo Capet*. În linie directă au domnit între 987 și 1328; în linie indirectă, prin ramurile colaterale Valois și Bourbon, pînă în 1848 (cu o întrerupere între 1793 și 1814). Cei mai însemnați **C.**, care au dus o politică de centralizare a statului, au fost: Filip al II-lea August (1180—1223), Ludovic al IX-lea (1226—1270) și Filip al IV-lea (cel Frumos) (1285—1314).

**Capidan**, Theodor (1879—1953), lingvist român, originar din Macedonia. A fost pro-

Vedere din Capetown

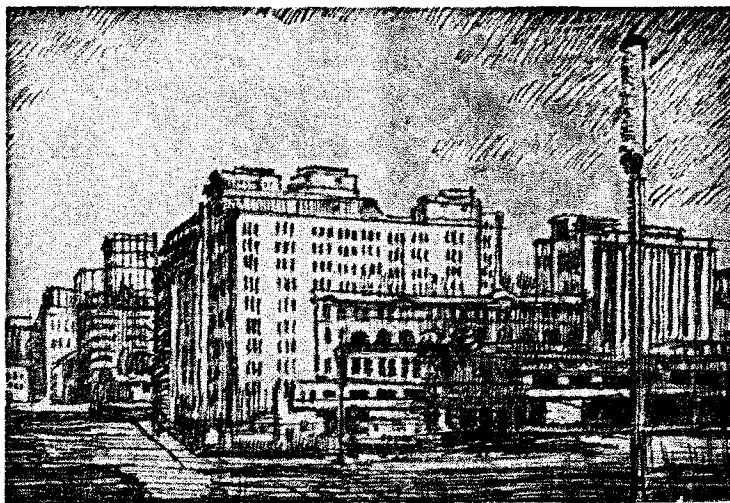

fesor la Universitatea din Cluj și apoi la cea din București. A publicat două mari monografii asupra dialectelor meglenoromîn („Meglenoromîni”, 3 vol., 1925—1935) și aromîn („Aromîni. Dialectul aromîn”, 1932), precum și valoroase studii privitoare la raporturile lingvistice albanoromîne și slavo-romîne.

**Capidava**, centru fortificat daco-getic, apoi cetate romană, pe malul drept al Dunării dobrogene, pe locul unde se află astăzi satul cu același nume (raionul Hirșova, reg. Dobrogea). În timpul Imperiului roman a avut un rol important pe linia de apărare a Dunării. După retragerea oficială romano-bizantină din Dobrogea (pe la anul 600), cetatea a mai fost locuită pînă prin sec. al XI-lea de populația băștinașă.

**capilăr<sup>1</sup>** (lat. *capillus* „fir de păr”) 1. (ANAT.) Conduct (terminal sau incipient) sanguin, limfatic sau biliar, de dimensiuni microscopice (diametrul 6—100 de microni), cu pereți formați dintr-un singur strat de celule endoteliale. **C.** sanguine fac legătura între arteriole și venule. La acest nivel se fac schimbările dintre sînge și țesuturi. 2. (FIZ.) *Tub capilar*, tub cu diametrul interior atît de mic (de grosimea firului de păr), încît permite să se manifeste forțele de capilaritate, care fac să nu se mai respecte principiul vaselor comunicante.

**capilăr<sup>2</sup>**, *substanță capilar-activă* (CHIM.), substanță care, dizolvată într-un lichid, îi micșorează tensiunea superficială (ex. spumantii, detergentii, săpunurile etc.).

**capilaritate** (FIZ.), ansamblu de fenomene datorite forțelor de natură intermoleculară care acționează la suprafața liberă (în contact cu un gaz) a lichidelor, la suprafața de contact dintre două lichide nemiscibile sau dintre un lichid și un solid și care determină suprafețele de echilibru ale lichidelor. **C.** intervine în mod esențial la curgerea lichidelor prin tuburi de diametru foarte mic, numite *tuburi capilare*. În anumite cazuri, lichidul „udă”

peretele solid și urcă în tubul capilar, suprafața lui formînd menisc concav (ex. apa și tubul de sticlă); în alte cazuri, lichidul nu „udă” peretele solid

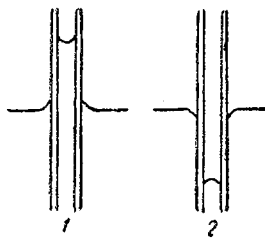

Capilaritate

1 — menisc concav; 2 — menisc convex

și coboară în tubul capilar, suprafața lui formînd un menisc convex (ex. mercurul și tubul de sticlă).

**capilaroscopie** (de la *capilar* și gr. *skopein* „a vedea”; MED.), examen al capilarelor, făcut cu ajutorul microscopului sau al lupei.

**capital** (EC.), valoare care, prin exploatarea muncitorilor salariați, aduce capitaliștilor plusvaloare; categorie economică de bază a capitalismului. Izvorul capitalului este plusvaloarea, el reprezentînd, în esență, plusvaloare capitalizată. **C.** nu este un lucru, ci o relație socială, care exprimă relațiile de exploatare dintre capitaliști, ca posesori ai mijloacelor de producție, și muncitorii salariați, care, fiind lipsiți de mijloace de producție, sînt nevoiți să vîndă capitaliștilor forța lor de muncă pentru a putea trăi. Economistii burghezi afirmă că orice mijloc de muncă, de la arcul și săgeata omului primitiv pînă la instalațiile mecanice din fabricile capitaliste, ar fi capital. Definiția burgheză a **c.** maschează exploatarea capitalistă și prezintă **c.** ca o condiție universală, veșnică a existenței societății omenesci. K. Marx a arătat pentru prima oară că **c.** nu a existat dintotdeauna și nu este veșnic, ci a apărut în acel stadiu al producției de mărfuri cînd forța de muncă devine o marfă, cînd a avut loc separarea producătorilor de mijloacele de producție, burghezia monopolizînd proprietatea asupra mijloacelor de pro-

ducție în scopul exploatării oamenilor muncii. Mijloacele de producție încetează a mai fi **c.** o dată cu trecerea lor în proprietatea socialistă, după cucerirea puterii politice de către clasa muncitoare.—**C. constant**, parte a capitalului investită în mijloace de producție (clădiri, mașini, utilaje, materii prime, materiale auxiliare, combustibil etc.), care, spre deosebire de capitalul variabil, nu-și schimbă mărimea valorii în procesul de producție, ci numai își transmite în mod treptat valoarea lui asupra noului produs. Fără a fi o sursă a plusvalorii, **c. constant** este totuși o condiție a producerii mărfii, deci și a plusvalorii.—**C. variabil**, parte a capitalului investită în forța de muncă (adică folosită pentru plata salariilor muncitorilor), a cărei valoare crește în procesul de producție. Muncitorii creează în procesul muncii o valoare nouă, care cuprinde atît echivalentul valorii forței de muncă cît și plusvaloarea însușită de capitalist în mod gratuit. Împărțind **c.**, pentru prima dată în istoria economiei politice, în *constant* și *variabil*. K. Marx a dovedit că nu întregul **c.** este sursa plusvalorii (cum susțin economiștii burghezi), ci numai partea care se investește în cumpărarea forței de muncă.—**C. industrial**, capital întrebuintat în producția de mărfuri capitalistă, atît în industrie cît și în agricultură. Are funcția de creare a plusvalorii prin exploatarea muncii salariate în procesul de producție și permite însușirea plusvalorii de către capitalist. El exprimă nemijlocit contradicția antagonică dintre proletariat și burghezie. **C. i.** se află în permanentă mișcare (v. și *circuitul capitalului*) și există concomitent sub trei forme: **c. bănesc**, a cărui funcție în cadrul circuitului **c.** constă în cumpărarea de mijloace de producție și de forță de muncă în scopul producerii de plusvaloare; în sens larg, **c.b.** este orice sumă de bani care aduce venit capitaliștilor prin exploatarea muncii altora; **c. productiv**, care funcționează sub formă de mijloace de pro-

ducție și de forță de muncă, cumpărată de capitalist în procesul de producție, în cadrul căruia se creează, prin munca muncitorilor salariați, o masă de mărfuri a cărei valoare depășește valoarea *c.* avansat; *c.p.* este format din: *c. fix* și *c. circulant*; *c.-marfă*, existent sub forma unei mase de mărfuri nou produse, a cărei valoare cuprinde, în urma funcționării capitalului productiv, pe lângă capitalul avansat, și plusvaloarea.—*C. fix*, parte a capitalului productiv formată din clădiri destinate producției, din mașini, utilaje etc., care, funcționând în întregime, vreme îndelungată, în procesul de producție, își transmit valoarea asupra mărfurilor nou produse nu dintr-o dată, ci în mod treptat, fracționat, de-a lungul mai multor cicluri de producție, pe măsura uzării lor. Partea din valoarea *c.f.* care trece asupra mărfurilor nou produse circulă împreună cu acestea și se întoarce la capitalist după fiecare perioadă de producție, în formă bănească, fiind destinat amortizării acestui capital.—*C. circulant*, parte a capitalului productiv formată din materii prime, combustibil, materiale auxiliare, a căror valoare se transmite în întregime asupra mărfurilor produse în decursul unei singure perioade de producție și se întoarce la capitalist dintr-o dată, sub formă de bani, după vânzarea mărfurilor. El mai cuprinde și *c.* cheltuit pentru cumpărarea forței de muncă, care se deosebește de celelalte componente ale *c. circulant* prin aceea că, în procesul de producere a mărfii, munca muncitorilor creează o valoare nouă (inclusiv plusvaloarea). La realizarea mărfii, valoarea forței de muncă se întoarce de fiecare dată la capitalist cu adaosul care reprezintă plusvaloarea.—*C. de circulație*, capitalul aflat în sfera circulației sub forma capitalului bănesc și a capitalului marfă.—*C. bancar*, capital bănesc deținut de bănci și folosit, în cea mai mare parte, pentru acordarea de împrumuturi în schimbul unei anumite dobânzi.

*C. b.* este constituit atât din fondurile proprii ale băncilor cât și, mai ales, din depunerile străine, în primul rând din cele ale capitaliștilor din industrie, comerț etc. *V.* și *capital de împrumut*.—*C. financiar*, capital rezultat din contopirea *c.* monopolist bancar cu cel industrial. Este un produs al concentrării producției și creditului și al formării monopolurilor. Ca urmare a creșterii proporțiilor și rolului creditului, monopolurile bancare au posibilitatea de a controla și a subordona întreaga economie a țărilor capitaliste. Formarea *c.f.* este una dintre trăsăturile principale ale imperialismului. Dezvoltarea *c.f.* dă naștere oligarhiei financiare, care dispune de o uriașă putere economică și politică în lumea capitalistă.—*C. comercial*, capital folosit în sfera circulației mărfurilor. *C. comercial* există sub două forme: *c. comercial-marfă* și *c. comercial bănesc*. Alături de *c. cămătăresc*, *c. comercial* este una dintre formele cele mai vechi ale *c.*, apărută în perioada descompunerii comunei primitive. Funcția lui în condițiile capitalismului se reduce la deservirea capitalului industrial, lărgind sfera exploatării și adâncind contradicțiile capitalismului și antagonismul dintre clasele sociale. *V.* și *profit comercial*.—*C. de împrumut*, capital bănesc pe care proprietarul său îl cedează temporar altui capitalist în schimbul unei plăți, numită dobândă. *C. de i.* este forma specifică a *c.* purtător de dobândă în capitalism. Predecesorul lui istoric a fost capitalul cămătăresc. Sursa de bază a formării *c. de i.* o constituie capitalurile bănești temporar eliberate în procesul rotației *c.* Mijlocitori în mișcarea *c. de i.* sînt băncile. Profitul obținut cu ajutorul acestuia se împarte în două: a) dobînda însușită de proprietarul *c. de i.* (creditorul) și b) beneficiul însușit de capitalistul care a luat *c.* cu împrumut (debitorul). *C. de i.* accentuează fetișismul capitalului, creînd aparența că sursa venitului ar reprezenta-o banii în

sine și nu plusvaloarea. *C. de i.* adîncește contradicțiile de clasă ale capitalismului.—*C. cămătăresc*, formă de existență a capitalului purtător de dobîndă, apărută încă în perioada descompunerii comunei primitive. A existat în sclavagism și în feudalism și se menține în condițiile relațiilor capitaliste nedezvoltate. O trăsătură caracteristică a *c. cămătăresc* este nivelul foarte ridicat al dobînzii. *C. cămătăresc* era folosit pentru acordarea de împrumuturi proprietarilor de sclavi și feudalilor, în schimbul unei camete ce se obținea prin exploatarea crîncenă a sclavilor și iobagilor. El a contribuit de asemenea atât la ruina și proletarizarea micilor producători, la transformarea lor în muncitori salariați, cât și la acumularea *c. bănesc*, condiții ale apariției modului de producție capitalist. Forma tipică a *c.* purtător de dobîndă în capitalism este însă capitalul de împrumut. *C. cămătăresc* continuă totuși să existe și în capitalism, exploatănd pe micii producători de mărfuri, mai ales în țărilor coloniale și dependente. *V.* și *c a m a t a*.—*C. real*, capital investit efectiv într-o întreprindere, sub formă de clădiri ale fabricii, de mașini, utilaje, materii prime, produse finite sau bani păstrați în casa întreprinderii sau la bancă.—*C. fictiv*, capital existent sub formă de acțiuni, obligațiuni și alte hîrtii de valoare, care dau posesorilor lor dreptul de a-și însuși, sub forma dividendelor sau a dobînzilor, o parte din plusvaloarea creată de muncitori în producție. *C. f.* nu are valoare de sine stătătoare și nu funcționează în procesul de producție, el constituind doar dublura, în hîrtii de valoare, a capitalului real. Creșterea accentuată a *c. f.* în condițiile crizei generale a capitalismului demonstrează caracterul putred și parazitărilor capitalismului contemporan.

**capitalband** (POLIGR.), șiret lat, de bumbac sau mătase, de diferite culori, cu o margine rotundă îngroșată, care se pune la extremitățile cotorului unei cărți sau al unui registru pentru întărire și ornamentare.

**capitalism** (EC.), orînduire socială care se întemeiază pe proprietatea privat-capitalistă asupra mijloacelor de producție și pe exploatarea muncitorilor salariați de către capitaliști. **C.** a apărut în Europa occidentală în sec. al XVI-lea. Născut în sinul orînduirii feudale aflate în descompunere, el a înlocuit-o pe aceasta. **C.** se caracterizează prin concentrarea principalelor mijloace de producție în mîna clasei capitaliștilor, restrînsă ca număr, în timp ce majoritatea covârșitoare a populației se compune din proletari și semi-proletari, care sînt lipsiți de mijloace de producție și de aceea sînt nevoiți să-și vîndă forța de muncă, creînd prin munca lor profiturile și averile claselor dominante ale societății. Cele două clase principale ale **c.** sînt clasa proletarilor și clasa capitaliștilor. **C.** este ultimul mod de producție bazat pe exploatarea omului de către om. Scopul producției capitaliste este obținerea de plusvaloare. **C.** este însă un mod de producție superior feudalismului; el a dezvoltat forțele de producție ale societății, a ridicat productivitatea muncii și gradul de socializare a producției. **C.** a realizat acestea în limitele și cu urmările determinate de legea sa economică fundamentală, legea plusvalorii, și a dat naștere la contradicții de neîmpăcat. Progresul tehnic și dezvoltarea forțelor de producție au fost puse exclusiv în slujba îmbogățirii capitaliștilor și a concurenței dintre ei, în slujba intensificării exploatării clasei muncitoare și a ruînării micilor producători. În acest scop, statul, biserica, școala, arta, știința sînt folosite ca instrumente care apără interesele exploatarelor. Capitalismul își are propriile lui legi economice, care acționează spontan, ca: legea plusvalorii, legea egalizării ratei profitului etc. Economia capitalistă se dezvoltă anarhic și disproporțional, în condițiile unei lupte de concurență distrugătoare. Creșterea acumulării capitalului și centralizarea capitalului duc la îngrămădirea bogățiilor în mîinile unui număr tot mai mic

de capitaliști și la pauperizarea maselor largi de oameni ai muncii. Legile economice ale dezvoltării **c.** duc inevitabil la formarea unei uriașe armate de rezervă, armata șomerilor, ale cărei rînduri le îngroașă mereu țărănimia și mica burghezie orășenească care se ruinează. Se intensifică neîncetat exploatarea clasei muncitoare, a tuturor oamenilor muncii, crește inegalitatea socială, se mărește distanța care-i separă pe cei avuți de cei neavuți, se înmulțesc suferințele și nenorocirile pe care le îndură milioane de oameni. Concentrînd în fabrici și uzine milioane de muncitori, adîncind diviziunea socială a muncii, **c.** a imprimat forțelor de producție un caracter atît de social, încît acesta nu se mai poate împăca cu caracterul privat-capitalist al însușirii rezultatelor producției. Contradicția fundamentală a **c.** este tocmai contradicția dintre caracterul social al producției și forma privat-capitalistă a însușirii rezultatelor producției. Ea își găsește expresia în anarhia în producție și în faptul că cererea solvabilă a societății rămîne în urma creșterii producției, ducînd la dezastruoase crize economice de supraproducție. La rîndul lor, crizele și perioadele de stagnare a industriei îi ruinează și mai mult pe micii producători, măresc și mai mult dependența de capital a muncii salariate, accelerează înrăutățirea relativă, iar uneori și absolută a situației clasei muncitoare. Toate acestea adîncesc contradicțiile societății burgheze, ascut lupta de clasă dintre proletariat și burghezie. Concentrarea producției și a capitalului a dus la apariția monopolurilor. De la începutul sec. al XX-lea, capitalismul a intrat în stadiul cel mai înalt și ultim al dezvoltării sale: imperialismul. În acest stadiu, contradicția fundamentală a **c.** devine extrem de acută, se adîncește neconcordanța dintre forțele de producție și relațiile de producție burgheze, se ascut toate contradicțiile capitalismului. Pe măsură ce cresc și se dezvoltă contradicțiile proprii societății

burgheze, crește de asemenea nemulțumirea maselor muncitoare și exploatare față de regimul capitalist, crește numărul și coeziunea proletarilor, devine tot mai ascuțită lupta lor împotriva exploatarelor. Acest conflict tot mai acut pune imperios în fața omenirii sarcina de a sparge învelișul capitalist putred, de a descătușa puternicele forțe de producție făurite de om și de a le folosi spre binele întregii societăți. **C.** trebuie să fie înlocuit pe cale revoluționară cu orînduirea socialistă. Principala forță motrice a transformării revoluționare a lumii este clasa muncitoare, cea mai consecventă clasă revoluționară, căreia îi revine misiunea istorică de a fi groparul capitalismului. Pentru aceasta clasa muncitoare unește și conduce toate forțele care luptă împotriva capitalismului, cucerește pe cale revoluționară puterea politică, expropriează pe capitaliștii expropriatori și instaurează proprietatea socialistă asupra mijloacelor de producție, corespunzătoare caracterului social al forțelor de producție. O dată cu victoria Marii Revoluții Socialiste din Octombrie, **c.** a încetat să mai fie unicul sistem social-economic din lume; a apărut prima țară socialistă din istoria omenirii, Uniunea Sovietică, iar **c.** a intrat în perioada *crizei generale*. După al doilea război mondial, sfera capitalismului s-a redus considerabil, ca urmare a faptului că socialismul a ieșit din granițele unei singure țări, devenind un sistem mondial care cuprinde peste o treime din populația globului pămîntesc. Sistemul mondial capitalist este cuprins de un proces adînc de decădere și descompunere. Creșterea impetuoasă a forței și influenței internaționale a sistemului mondial socialist, procesul intens de destrămare a sistemului colonial, creșterea luptei de clasă în lumea capitalistă accelerează această descompunere. Capitalismul contemporan se caracterizează prin intensificarea nemaivăzută a concentrării capitaliste, prin accentuarea permanentă a caracterului anarhic

al producției și deci al instabilității economiei, zguduită periodic de crize, prin creșterea militarismului, prin adâncirea putrefacției capitalismului, manifestată în folosirea incompletă a capacităților de producție, în șomajul cronic de masă, prin accentuarea caracterului profund reacționar al politicii și ideologiei burgheze. Interesele unui grup de monopoluri se află într-o contradicție de neîmpăcat cu interesele întregii națiuni. Pe plan extern, c. contemporan se caracterizează prin intensificarea tot mai mare a luptei dintre puterile imperialiste pentru piețe de desfacere, pentru sfere de plasare a capitalului, pentru materii prime și forță de muncă, pentru dominație mondială. Interesele unui mic grup de state imperialiste sînt incompatibile cu interesele celorlalte state, cu interesele tuturor popoarelor. Încercările de a întări cu ajutorul militarismului temelile putrede ale capitalismului sînt și mai mult nodul acestor contradicții. Burghezia monopolistă nu poate salva prin nici un fel de mijloace capitalismul de la pieirea lui inevitabilă. Conținutul principal al epocii contemporane îl constituie trecerea de la c. la socialism, în condițiile cînd sistemul mondial socialist devine factorul hotărîtor al dezvoltării societății omenești. Avîntul extraordinar și neîntrerupt al economiei țărilor socialiste constituie chezașia victoriei socialismului asupra capitalismului în întrecerea economică pașnică dintre aceste două sisteme social-economice.—*Capitalismul în România.* În România, capitalismul s-a dezvoltat mai tîrziu și mai lent decît în apusul Europei. Existența jugului otoman și habsburgic, a războaielor și jafurilor săvîrșite de Imperiul otoman pe teritoriul țării noastre au determinat o dezvoltare mai înceată a producției de mărfuri, o dezvoltare lentă a forțelor de producție, ceea ce a făcut ca descompunerea feudalismului și nașterea relațiilor capitaliste în economia noastră să aibă loc mult mai tîrziu. Ritmul încet de dezvoltare a

c. în România a fost determinat și de particularitățile acumulării primitive a capitalului în țara noastră. În economia românească, perioada de graniță între capitalism și feudalism se situează între 1848 și 1853—1854 pentru Banat și Transilvania și între 1848 și 1864 pentru Țara Românească și Moldova. Elemente ale relațiilor capitaliste apăruseră totuși în țara noastră încă cu multe decenii înainte, iar rămășițe feudale au persistat pînă la reforma agrară din 1945. Dezvoltarea c. în România a constituit, în general, un proces asemănător cu al celorlalte țări capitaliste. Concentrarea producției și a capitalului, accentuată în anii dinaintea primului război mondial, a dus la apariția monopolurilor capitaliste. Acest proces a fost influențat de politica protecționistă a statului exploatator, care a favorizat întărirea marii burghezii, și de pătrunderea capitalului monopolist străin, care a organizat întreprinderi pe baze monopoliste. În ajunul primului război mondial existau monopoluri capitaliste în aproape toate ramurile principale ale industriei (ex. industria zahărului, morăritului, hîrtiei și celulozei, sticlei, cimentului, petrolului, lemnului, sîrmei etc.). În ce privește capitalismul de stat, el era reprezentat, între altele, prin căile ferate și prin monopolul de stat al tutunului, sării, chibriturilor, hîrtiei de țigarete, armamentului etc. Dezvoltarea c. în condițiile existenței rămășițelor feudale și ale aservirii țării capitalului străin a făcut ca economia să se mențină într-o stare de înapoiere. V. și m a n u f a c t u r ă ; m a ș i n i s m .

**capitalism de stat a)** (În perioada capitalismului premonopolist) Sistem de relații dintre stat și întreprinderile capitaliste. În perioada premonopolistă, și îndeosebi în primele stadii ale dezvoltării capitalismului, c. de s. s-a manifestat prin diferite forme de sprijinire și de promovare a acumulării capitaliste (ex. înființarea de întreprinderi de stat, protecționismul, sistemul fiscal, subvențiile acordate întreprin-

derilor particulare de la bugetul de stat, etatizări etc.). Toate aceste măsuri nu numai că nu au schimbat natura relațiilor de producție capitaliste, dar au contribuit în mare măsură la consolidarea și la dezvoltarea economiei capitaliste, la intensificarea exploatării proletariatului, la creșterea profitului capitaliștilor și, prin toate acestea, la consolidarea puterii politice a burgheziei. **b)** În imperialism, c. de s. s-a transformat în capitalism monopolist de stat. **c)** În țările slab dezvoltate din punct de vedere economic, în fostele colonii care și-au cucerit independența de stat și care luptă pentru o dezvoltare economică independentă, c. de s. are un conținut cu totul deosebit. El poate să îndeplinească un rol progresist, în măsura în care luptă împotriva noilor forme ale colonialismului și împotriva pătrunderii capitalului imperialist, în scopul dezvoltării industriei de stat, al lichidării înapoierii economice, pentru crearea de cadre proprii, pentru consolidarea și dezvoltarea independenței economice și politice a statului. **d)** În perioada de trecere de la capitalism la socialism, c. de s. se deosebește principial de c. de s. existent în condițiile dominației burgheziei. Clasa muncitoare, care deține puterea în stat, poate folosi c. de s. sub forma întreprinderilor mixte de stat-particulare, sub forma concesiunilor acordate capitalului străin etc., în scopul îngădirii elementelor capitaliste și al trecerii la socialism. În aceste condiții, c. de s. este subordonat intereselor clasei muncitoare și se găsește sub controlul permanent al statului celor ce muncesc. După instaurarea puterii democrat-populare, în România au fost folosite diferite forme ale c. de s. în vederea refacerii economiei naționale și asigurării controlului statului asupra producției capitaliste. V. și oficii industriale.

**capitalism monopolist de stat**, formă a dominației capitalului monopolist, care constă în contopirea aparatului monopolurilor cu aparatul de stat și în subordonarea statului bur-



ghez, în scopul asigurării profiturilor ridicate de monopol, al expansiunii imperialiste și al intensificării exploatării clasei muncitoare. **C. m. de s.** se manifestă sub forma întreprinderilor de stat, apărute fie pe calea naționalizărilor burgheze, fie prin investițiile directe ale statului pentru comenzi militare, care aduc mari profituri monopolistilor și care intensifică militarizarea economiei, sub forma reglementării și controlului economic din partea guvernului, exercitate în interesul capitalului financiar. Sub toate aceste forme are loc redistribuirea unei mari părți din venitul național în favoarea monopolurilor și pe socoteala maselor muncitoare. **C. m. de s.** este o expresie a ascuțirii contradicției fundamentale a capitalismului, a agravării crizei sale generale. Situația economică și socială a capitalismului contemporan infirmă născocirile mincinoase ale ideologilor burghezi și revizionisti care pretind că, datorită **c. m. de s.**, capitalismul s-a transformat în „capitalism popular”, în așa-numitul „stat al prosperității generale”. **C. m. de s.** nu schimbă natura imperialismului, nu schimbă situația principalelor clase în sistemul producției sociale, ci, dimpotrivă, adâncește contradicția dintre muncă și capital, dintre majoritatea națiunii și monopoluri. El nu poate înlătura anarhia în producție și crizele economice, cauzate de contradicția fundamentală a capitalismului, ci, dimpotrivă, accentuează caracterul anarhic al economiei și agravează toate contradicțiile proprii capitalismului. Unind forța monopolurilor cu forța statului într-un singur mecanism, el face să crească puterea monopolurilor asupra întregii vieți economice și politice și asigură sporirea profiturilor burgheziei imperialiste. Statul devine un comitet de administrare a afacerilor burgheziei monopoliste. Capitalul monopolist înăsprește la extrem exploatarea clasei muncitoare, intensifică procesul de ruinare a maselor largi ale țărânimii, tind să lichideze drepturile democratice ale maselor popu-

lare, să înăbușe mișcarea muncitorească și lupta de eliberare națională, instaurând în unele țări teroarea fascistă. **C. m. de s.** intensifică într-o măsură fără precedent militarismul, ruinând popoarele, strivindu-le sub povara impozitelor, a inflației și a scumpetei crescînde. Toate acestea duc la adîncirea contradicției dintre un mănunchi de monopolisti și toate păturile poporului, jugul marilor monopoluri devenind tot mai apăsător pentru toate păturile națiunii. Un fenomen nou în dezvoltarea **c. m. de s.** îl constituie „integrarea” vest-europeană. Aceasta nu rezolvă însă vechile contradicții, ci, dimpotrivă, le ascute și naște altele noi. **C. m. de s.** reprezintă, după cum spunea V. I. Lenin, cea mai deplină pregătire materială a socialismului, constituie pragul lui. Aceasta nu implică așteptarea iluzoriei „integrări pașnice” a capitalismului în socialism, propovăduită de reformiști și de revizionisti, ci, dimpotrivă, cere răsturnarea revoluționară a puterii politice a burgheziei, instaurarea dictaturii proletariatului și desăvîșirea revoluției socialiste. **V. și P i a ț a c o m u n ă .**

„**capitalism popular**” (EC. POL.), ansamblu de teorii apologetice burgheze care susțin că în prezent capitalismul ar suferi schimbări radicale, că și-ar pierde caracterul său exploatare și ar deveni o orînduire „care servește întregului popor”. Esența teoriei **c. p.** se reduce, în ultimă analiză, la afirmația că proprietatea asupra mijloacelor de producție s-ar transforma din capitalistă în populară, prin aceea că un număr din ce în ce mai mare de muncitori salariați și fermieri devin posesori de acțiuni, de obligațiuni, fac depuneri la casele de economii și, prin aceasta, ar deveni proprietarii societăților pe acțiuni, participanți la împărțirea profiturilor, că însăși conducerea întreprinderilor capitaliste ar trece din mâinile capitaliștilor în mâinile intelectualității tehnice din producție, iar „revoluția în repartitia veniturii naționale” ar duce la creșterea din ce în ce mai accentuată a cotei-părți a mun-

citorilor și la scăderea cotei-părți a capitaliștilor. Ca urmare, deosebirile de clasă dintre capitaliști, muncitori, funcționari și celelalte pături ale populației s-ar șterge, lupta de clasă ar dispărea, iar economia capitalistă s-ar transforma din producție pentru profit în producție pentru satisfacerea nevoilor poporului, în cadrul „statului bunăstării generale”. Apologeții burgheziei încearcă să convingă pe muncitori că ei ar putea, datorită citorva mici acțiuni, să devină „coproprietari” ai întreprinderilor capitaliste. Plasarea unei părți din acțiuni în rîndurile populației nu schimbă cu nimic natura proprietății capitaliste, deoarece marea majoritate a acțiunilor este în mina marilor monopolisti (ex., în S.U.A., 2% din acționari posedă 60% din acțiuni). În ceea ce privește posibilitatea muncitorilor de a cumpra acțiuni, realitatea arată că în S.U.A., în 1956, 98,4% din totalul muncitorilor nu posedau nici o acțiune, valoarea totală a acțiunilor aflate în mâinile familiilor americane care trăiesc din salariu fiind, în 1955, de 0,3% din valoarea de piață a tuturor acțiunilor. Aceasta arată nu numai că o parte infimă de muncitori posedă acțiuni, dar și că valoarea acestora este foarte mică, muncitorii neavînd altă sursă de venit decît salariul, limitat și el de intensificarea exploatării capitaliste. Plasarea unor acțiuni în rîndurile muncitorilor urmărește în primul rînd să împiedice participarea muncitorilor la greve și la alte acțiuni anticapitaliste. Răspîndirea teoriei **c. p.** după al doilea război mondial este legată de adîncirea crizei generale a capitalismului, de creșterea gigantică a forțelor socialismului, burghezia căutînd să contracareze prin această teorie influența crescîndă a ideologiei marxist-leniniste. Această teorie urmărește să abată clasa muncitoare de la lupta sa revoluționară împotriva capitalismului și să justifice teza înlocuirii luptei de clasă prin „colaborarea” dintre muncă și capital. Teoria **c.p.** este dezmințită de realitatea crudă a lumii capitaliste contemporane.

„Capitalul”, opera fundamentală a lui K. Marx, în care este dezvăluită științific legea evoluției economice a societății burgheze, adică procesul de apariție, dezvoltare și pierdere a modului de producție capitalist, și demonstrată inevitabilitatea victoriei socializmului. Lucrarea are o uriașă însemnătate pentru lupta revoluționară a proletariatului, înarmându-l teoretic în vederea răsturnării puterii burgheziei și instaurării dictaturii proletariatului și pentru construirea societății comuniste. În vol. I al „Capitalului”, apărut în 1867, K. Marx începe analiza procesului de producție al capitalului cu studiul mărfii, descoperind dublul caracter al muncii pe care îl conține marfa și elaborând în mod desăvârșit teoria valorii, bazată pe muncă. Pornind de la această teorie, K. Marx a elaborat teoria plusvalorii, piatra unghiulară a învățării economice marxiste. Pe baza unui imens material de fapte, în „Capitalul” este dezvăluit mecanismul exploatării muncitorilor salariați de către capitaliști, procesul de creștere a plusvalorii, care reprezintă munca neplătită a muncitorilor și însușită în mod gratuit de către clasa capitaliștilor. Analiza acumulării capitalului a permis să se descopere tendința istorică a dezvoltării capitalismului: exproprierea expropriatorilor. În vol. al II-lea al „Capitalului”, apărut postum, în 1885, Marx analizează procesul de circulație a capitalului individual și dezvoltă celebra sa teorie despre reproducția capitalului social. În vol. al III-lea, pregătit pentru tipar de către F. Engels și publicat în 1894, Marx analizează procesul producției capitaliste în ansamblu, dezvăluind diferitele forme pe care le îmbracă plusvaloarea: profit, dobândă, rentă funciară. Aici Marx explică formarea ratei medii a profitului, arătând că aceasta constituie baza economică a unității de clasă a burgheziei și deci că proletariatul este exploatat de întreaga clasă a capitaliștilor, subliniind astfel necesitatea unității de clasă a proletariatului în lupta împotriva

exploataților. În acest volum, Marx face o strălucită analiză științifică a rentei funciare, dezvăluie cauzele crizelor economice etc. Vol. al IV-lea al „Capitalului” a fost prelucrat și pregătit pentru editare de către F. Engels și a fost publicat, după moartea acestuia, sub denumirea de „Teorii asupra plusvalorii”. În „Capitalul”, Marx a dezvăluit contradicțiile interne ale modului de producție capitalist, a înfățișat baza economică obiectivă a antagonismului dintre proletariat și burghezie și a demonstrat că misiunea istorică a clasei muncitoare este de a fi gherarul capitalismului și constructorul societății comuniste. Opera conține cea mai deplină justificare științifică a necesității luptei revoluționare a proletariatului, a certitudinii victoriei sale, a necesității înlocuirii modului de producție capitalist prin modul de producție socialist. Apariția „Capitalului” a însemnat un eveniment de cea mai mare însemnătate în istoria mișcării muncitorești internaționale, în istoria științei și gândirii omenesti. Învățătura marxistă expusă în această operă a constituit o revoluție în economia politică. „Capitalul” este nu numai opera

științifică și dezvoltarea lor, transformarea contradicțiilor din factori de dezvoltare ai capitalismului în factori ai negării și desființării sale. Marele adevăr pe care îl conține această operă este verificat și confirmat de practica istorică a mișcării muncitorești internaționale, de victoria Marii Revoluții Socialiste din Octombrie, de apariția și dezvoltarea sistemului mondial al socialismului, de avântul dezvoltării economice, culturale, științifice a țărilor socialiste. Prima traducere românească a „Capitalului” (vol. I) a apărut în 1947, în Editura Partidului Comunist Român.

**capitație** (lat. *caput*, -itis „cap”), impozit direct sub formă de cote fixe pe cap de contribuabil, perceput în sclavagism la romani, iar în feudalism la aproape toate popoarele. În Țara Românească capitația se constată documentar de la începutul secolului al XV-lea, sub denumirea de *bir*, iar în Moldova sub denumirea de *dare*.

**capitaluțe** (POLIGR.), litere majuscule de tipar, folosite ca litere de evidențiere, având dimensiunile literelor minuscule ale aceluiași corp.

**capitel** (ARHIT.), partea superioară a unei coloane sau a unui

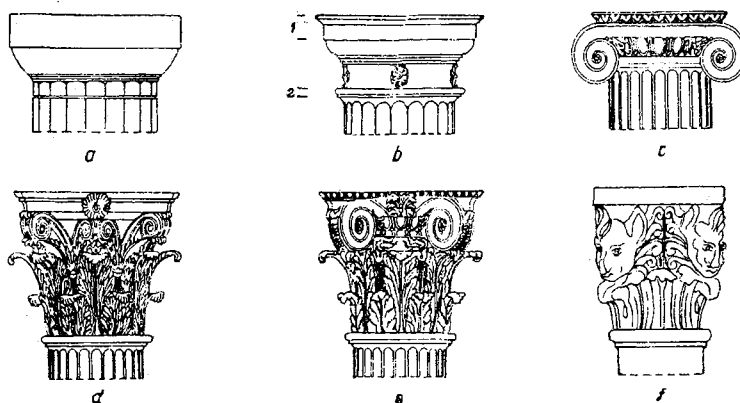

Tipuri de capitel

a — capitel doric grec; b — capitel doric roman (1 — abacă; 2 — astragal) c — capitel ionic roman; d — capitel corintic roman; e — capitel compozit; f — capitel romanic.

economică fundamentală a lui Marx, ci și o grandioasă operă istorică și filozofică, o aplicare magistrală a dialecticii materialiste la studiul societății omenesti. Marx analizează contradicțiile capitalismului, înlăn-

pilastru, având rolul de a mări suprafața de sprijin a arhitravei sau a grinzii. Forma, dimensiunile și decorația c. sînt determinate de ordinele și stilurile de arhitectură din care fac parte. C. este format, în general,

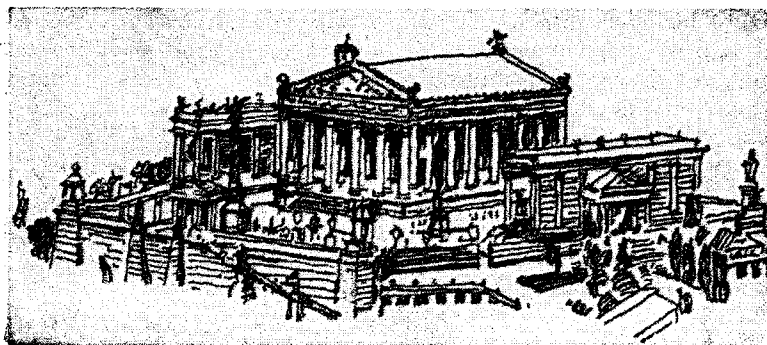

Capitolul din Roma (reconstituire)

dintr-o abacă, un element decorativ și un astragal. Elementul decorativ de trecere de la abacă la astragal variază: la c. *doric-roman* este un tor, la c. *ionic* o volută, la c. *corintic* frunze de acant (strinse într-un mănunchi și avind forma unui coș), la c. *compozit* frunze de acant și volute. Se poate ajunge la forme complexe de decorație, prin combinarea elementelor florale cu animale sau figuri omenești (c. *romanic*, *gotic*).

**capitol**, fiecare dintre diviziunile mai mari ale unei lucrări științifice, ale unui roman, ale unui cod, ale unei hotărâri etc., marcate de obicei printr-un număr de ordine și adesea printr-un titlu deosebit. **C.** poate fi subîmpărțit în secțiuni, titluri, paragrafe, articole etc. **V.** și **carte**.

**Capitoliu**, deal fortificat, în centrul Romei antice, pe care se găseau templele lui Iupiter, Iunona, Minerva și arhiva statului (*tabularium*). După legendă, în timpul ocupării Romei de către gali (c. 390 î.e.n.), ar fi fost salvat de un atac de noapte al acestora datorită larmei produse de „gîștele sacre ale Iunonei“.

**capitonare 1.** Căptușire a scheletului unei mobile cu lînă, cîlți sau iarbă de mare, înainte de a-l îmbrăca cu tapiserie. **2.** Căptușire a unei uși sau a unor pereți în vederea izolării fonice a unei încăperi.

**capitulare**, încetare a ostilităților militare de către forțele armate ale inamicului sau de o parte din ele, de obicei drept consecință a unui raport de forțe care face ca cel ce capitulează să nu mai poată continua lupta. **C.** poate fi cu condiții sau necondiționată, în

ultimul caz fiind urmată de dezarmare (ex. c. *necondiționată* a Germaniei hitleriste și a Japoniei imperialiste în 1945).

**capitulății**, acte internaționale prin care se instituie de către un stat, în favoarea cetățenilor altor state, un regim de drepturi și de privilegii speciale (ex. scutiri de impozite, dreptul de a fi judecați numai de consuliile statelor lor etc.). **C.** au apărut în sec. X—XII, fiind acordate de Bizanț orașelor italiene Venetia, Genova etc. Începînd din sec. al XVIII-lea, regimul discriminatoriu și reacționar al c. a fost lărgit prin tratatele pe care unele state europene și S.U.A., mai puternice din punct de vedere economic și politic, le impuneau statelor mai slabe, știrbind suveranitatea acestora din urmă (ex. c. au durat pînă în 1923 în Turcia, pînă în 1956 în Maroc). **C.** constituiau un mijloc de expansiune și de exploatare colonială.

**capîntortură** (*Jynx torquilla*), pasăre călătoare mică

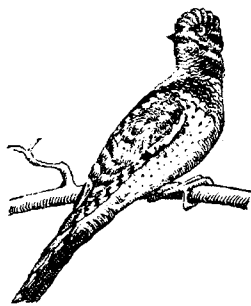

Capintortură

din familia picidelor. Are lungimea de circa 16 cm, penajul brun cu dungi mai închise și mai deschise. Cînd se simte în primejdie, își răsuțește capul (de unde și numele ei), făcînd mișcări asemănătoare cu cele ale șarpelui. La noi sosește în

aprilie și pleacă în septembrie. Se întîlnește în toate pădurile cu frunziș, în parcuri și grădini.

**caplamă** (turc. *kaplama* „acoperire“; CONSTR.), mod de prindere a scîndurilor la un perete exterior, la o învelitoare de acoperiș etc., folosit în special la barăci și cabane. Fiecare scîndură, așezată cu latura lungă orizontal, acoperă scîndura de sub ea pe o lățime de circa 2 cm, pentru ca apa să se scurgă fără a pătrunde prin îmbinări.

**capóc** (IND. TEXT.), fibră vegetală obținută din coaja fructelor unor arbori din familia bombacaceelor, care cresc în regiunile tropicale, folosită ca material de umplere pentru perne, saltele etc.

**caporal**, grad militar imediat inferior aceluia de sergent. **V.** și **grade militare**.

—**C. de schimb**, militar din componerea unei gărzi, care are ca îndatorire principală schimbarea și instalarea santinelor.

**capotăre** (TRANSP.), răsturnare a unui vehicul în jurul unei axe transversale situate în fața centrului lui de greutate, adică prin ridicarea părții din spate. Se numește și *capotaj*.

**capotă 1.** (TEHN.) Îmbrăcăminte de tablă sau din alt material, cu care se acoperă un sistem tehnic (ex. o mașină, un aparat, un motor) în scopul protejării lui sau pentru a feri de accidente persoanele din vecinătatea sistemului. **2.** (TRANSP.) Acoperiș pliabil de pînză, piele etc. al unor vehicule (trăsură, autoturism decapotabil, cabrioletă etc.).

**Capra**, lac de origine glaciară, situat pe versantul sudic al masivului Făgăraș. Suprafața: 2 ha. Adîncimea: 8 m. Din el pornește pîrîul *Capra*, care este unul dintre izvoarele Argeșului.

**căpră 1.** (*Capra*) Gen de mamifere rumegătoare paricopitate din familia cavicornelor. Masculii au coarne mari, foarte diferite ca formă, după specie; coarnele femeii sînt mai mici și mult mai uniforme. Părul este format din fire lungi groase și aspre. **C.** este răspîdită în stare de sălbăticie în munții Africii, Europei de sud și Asiei, unde populează locurile cele

mai puțin accesibile, pină la altitudinea de 5 500 m.—*C. neagră* (*Rupicapra rupicapra*), capră cu blană neagră, cu



Capră neagră

aspect și talie de antilopă și cu coarne scurte. Trăiește în locuri stîncoase, greu accesibile, în Carpați și în alte lanțuri muntoase din Europa și din Caucaz. La noi este ocrotită prin lege, fiind declarată monument al naturii.—*C. de stîncă* (*Capra ibex*), capră cu blană de culoare cenușie-roșcată vara, gălbuie iarna, cu coarnele în formă de spadă; trăiește prin Alpi și este considerată monument al naturii. **2. Capră domestică** (*Capra hircus*), animal mamifer asemănător cu oaia, de care se deosebește prin anumite trăsături ale conformației corpului, prin temperamentul vioi, prin preferința pentru anumite

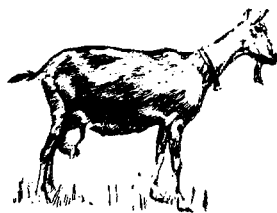

Capră carpatină

nutrețuri etc. Trăiește mai mult în regiunile muntoase și este crescută pentru producția de lapte, de păr și de carne.—*C. carpatină*, rasă indigenă primitivă de capre, rezistentă, crescută mai mult în regiunile muntoase. Are greutatea medie de 45 kg (țapul 65 kg). Culoarea părului este foarte variată (vînată, albă, neagră, galbenă sau bălțată). Producția medie anuală de lapte variază între 80 și

800 l. Femelele produc 1—3 iezi la o fătare.—*C. albă bănățeană*, tip de capră ameliorată, formată în vestul țării prin încrucișarea caprelor locale cu rasele saanen și nobilă germană albă. Are greutatea corporală de circa 50 kg (țapul 80 kg), iar media producției anuale de lapte este de 470 l. La o fătare produce, în medie, doi iezi. Este foarte răspîdită la noi în țară și reprezintă un bun ameliorator pentru capra carpatină. **3.** (În formă articulată) Joc popular românesc, răspîdit în întreaga țară și avînd diverse variante: *brezaia*, *turca*, *cerbul*. Face parte din obiceiurile de iarnă, practicate de anul nou. Un personaj mascat cu cap de capră sau de cerb, făcut din lemn, dansează și execută figuri

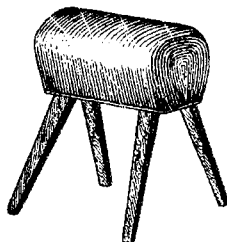

Capră (4)

comice, însoțite de bătăile ritmice ale fălcilor capului de capră și de strigături. **4.** (SPORT) Aparat de gimnastică pentru sărituri, format dintr-un suport așezat pe patru picioare. Înălțimea lui poate fi modificată prin reglarea lungimii picioarelor (înălțimea minimă este de 0,90 m). **5.** (CONSTR.) Dispozitiv de lemn alcătuit din două picioare în formă de V răsturnat, legate printr-o grindă la partea superioară și cu contravînturi transversale. Acest dispozitiv servește la susținerea schelelor de lucru mici, a unor platforme etc.

**Capri**, insulă italiană în Marea Tireniană, lângă Neapole. Suprafața: 10,4 km<sup>2</sup>. Populația: circa 8 000 loc. (1959). Important centru climatic și turistic. În insula Capri se dezvoltă bogate culturi pomicele, viticole și de flori decorative.

**capriciu** (MUZ.), piesă instrumentală de formă liberă, adeseori cu caracter de impro-

vizație și cu treceri neașteptate de la o stare emoțională la alta. Uneori are la bază melodii populare.

**Capricornul** (ASTR.), constelație zodiacală din emisfera

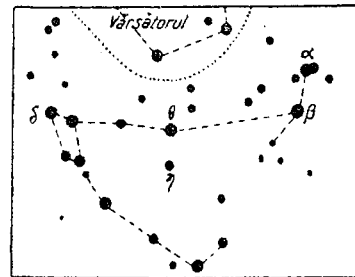

Capricornul

australă. Soarele se află în semnul zodiacal al C. la începutul iernii.

**caprifoi** (*Lonicera*), nume dat mai multor specii de arbuști și de plante agățătoare din familia caprifoliaceelor, cu frunze opuse, flori albe, gălbui sau roșietice, parfumate, cite două pe un peduncul și cu fructe (bace) cărnoase, roșii sau negre, uneori concrescute. Se cultivă în parcuri ca plante decorative (ex. *Lonicera japonica*, *Lonicera tatarica*) și în perdelele de protecție.

**caprolactamă** (CHIM.),

$\text{OC}-(\text{CH}_2)_5-\text{NH}$ . Substanță organică din clasa lactamelor, derivată din acidul aminocaproic. Constituie materia primă pentru fabricarea fibrelor sintetice relon. Se prepară din fenol sau din ciclohexan. În R.P.R., caprolactama se fabrică pe bază de fenol la Uzina de fire și fibre sintetice Săvinești (reg. Bacău).

**caprón** (CHIM.), denumire folosită în U.R.S.S. pentru fibra sintetică poliamidică obținută din policaprolactamă. În R.P.R., numele acestei fibre este *relon*.

**caprotină** (PALEONT.), gen fosil de lamelibranhiate cu cochilie groasă, avînd valvele cu ornamentații diferite; cea fixă are striații verticale, iar cea liberă striații concentrice. C. a trăit în cretacic (din neocomian pină în turonian). În R.P.R. se întîlnește în calcarele urgoniene din munții Ciucaș, Bucegi și Ceahlău.

**căpsă 1.** Tub sau pastilă pirotehnică umplută cu un exploziv de inițiere, care servește la provocarea exploziei unei încărcături de explozivi sau la amorsarea unei încărcături de pulbere. Se cunosc: *c. pirotehnice*, care sînt aprinse cu ajutorul unui fitil sau al unui percutor; *c. electrice*, care se aprind cu ajutorul curentului electric, și *c. chimice*, folosite în special pentru provocarea exploziei torpilelor sau a minelor marine. **2.** (C.F.) *Capsă pocnitoare*, cutie mică de tablă care conține un amestec exploziv în cantitate nepericuloasă. Se așază, prin două aripioare de fixare, pe ciuperca șinei de cale ferată. Cînd roțile locomotivei calcă peste ea, se produce o pocnitură care alarmează pe conducătorul locomotivei. Se folosește ca semnal sau ca dublură a altor semnale pentru oprirea unui tren în cazuri cu totul accidentale.

**capsulă** (lat. *capsula* „cutie mică”) **1.** (BOT.) Tip de fruct foarte răspîndit, provenit dintr-un ovar format din mai multe *c a r p e l e* concrescute și avînd în interior numeroase semințe. Se deschide în diverse feluri: prin *valve*, cînd crăpăturile longitudinale trec de-a lungul pereților despărțitori (ex. la bumbac), prin *dințișorii* din vârful fructului (ex. la cariofilacee), prin *găuri* (ex. la mac), prin *căpăcelul* din vârful fructului, care se deschide după



Tipuri de capsulă (I)

un plan transversal (ex. la mă-selariță), sau prin *deschizături laterale* (ex. la bame). **2.** (MICROBIOL.) Înveliș mucos exterior al unor specii de bacterii și de alge microscopice. Este format din substanțe polizaha-

ridice sau proteice. La germeii patogeni (ex. la pneumococ), *c.* are un rol protector față de acțiunea fagocitelor. **3.** (FARM.) Învelișul cu care se acoperă unele medicamente solide, moi sau lichide, administrabile pe cale bucală, în scopul mascării gustului sau mirosului neplăcut ori pentru a le face să se dezagrege numai în intestin. Se prepară din

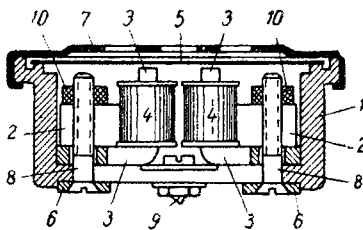

Capsulă telefonică

1 — carcasă; 2 — magneți permanenți; 3 — piese polare; 4 — bobine; 5 — membrană; 6 — inele de contact; 7 — rețea de protecție; 8 — șuruburi de consolidare; 9 — șurub de contact; 10 — plăci de consolidare a circuitului magnetic

amidon și apă (*c. amidacee*), din gelatină, glicerină și apă (*c. gelatinoase*) sau din cheratină (*c. cheratinizate*). **4.** (CHIM.) Vas de laborator, cu fundul plat sau rotund, cu pereții laterali scunzi, fabricat din porțelan, fier smălțuit sau din diverse metale (nichel, argint, platină). Se folosește în special la concentrarea soluțiilor. **5.** (TELEC.) *Capsulă telefonică*, cutie metalică în formă de doză, care conține un microfon (*c. microfonică*) sau un receptor (*c. receptoare*) și este utilizată în aparatele telefonice. *C.t.* defectate pot fi înlocuite cu ușurință. **6.** (METR.) *Capsulă manometrică*, aparat care măsoară, în recipiente închise, presiuni puțin diferite de presiunea atmosferică. Servește la măsurarea tirajelor, a tensiunii arteriale etc. Se numește și *manometru cu membrană dublă*. **7.** (ANAT.) *Capsulă articulară*, formație ligamentoasă care intră în componența articulațiilor mobile. Este alcătuită din țesut conjunctiv fibros, care învelește ca un mașon cele două extremități osoase în contact ale articulației.

**captare** (lat. *captare* „a prinde, a lua”) **1.** (GEOGR.,

GEOL.) Fenomen prin care un rîu cu un nivel de bază mai coborît ajunge, prin eroziune regresivă (înaintarea izvoarelor), în bazinul unui rîu vecin cu nivel de bază mai ridicat, atrăgîndu-i apele și mărindu-și astfel bazinul și debitul (ex. captarea Oltului transilvănean de către Oltul muntean în regiunea defileului Turnu-Roșu). **2.** (TEHN.) **a)** Operația de colectare a lichidelor sau a gazelor de la o sursă, în scopul folosirii lor. **b)** Totalitatea construcțiilor și instalațiilor necesare pentru operația de mai sus. *C. de apă* se pot face din ape subterane (prin puțuri sau prin drenuri) ori din ape de suprafață (prin prize de apă). *C. de apă potabilă* se fac în amonte de centrele populate sau de instalațiile industriale, pentru a se asigura puritatea apei.

**captor 1.** (ELT.) Element al aparatelor de măsură, de semnalizare sau de reglare, care, sub acțiunea unor solicitări externe (întindere, comprimare, încovoiere etc.), își modifică rezistența electrică, capacitatea sau inductanța, făcînd posibilă măsurarea mărimilor neelectrice (tensiuni, deformații, temperaturi etc.) cu ajutorul instrumentelor electrice de măsură. *V. și extensometru*. **2.** (TELEC.) Aparat electric sau electromagnetic care servește la transformarea semnalelor sonore sau optice în semnale electrice (ex. microfonul, celula fotoelectrică, *tubul videocaptor*, *doza de redare* etc.). *V. și traductor*.

**captură<sup>1</sup>** **1.** (În războiul terestru) Bunurile mobile de orice fel ale unui stat intrate în proprietatea altui stat, ca urmare a unei capitulări, predări ori în urma ocupației teritoriului. Se numește și *pradă de război*. **2.** (În războiul maritim) Luarea, ca pradă, a unei nave inamice (de obicei navă comercială) sau a unei nave neutre care acordă ajutor inamicului.

**captură<sup>2</sup>** (FIZ.) **a)** *Captură de rezonanță*, captare a unei particule de către un nucleu, cînd energia particulei este foarte apropiată de una dintre valorile pe care le poate avea

energia nucleului compus ce ia naștere prin captare. Se petrece cu o probabilitate mare (secțiune eficace mare). *C. de r.* a neutronilor de către nucleele de uraniu joacă un rol important în procesele care se petrec în reactorii nucleari. Pe această cale se produce elementul transuranic plutoniul. **b) Captură K.**, transformare radioactivă a atomilor cu nuclee care prezintă o lipsă relativă de neutroni; constă din captarea de către nucleu a unui electron din vecinătatea lui, însoțită de emisie de raze X. Electronul captat transformă un proton din nucleu într-un neutron și dă naștere unui alt element, care are numărul de ordine mai mic cu o unitate. Fenomenul este foarte răspândit la substanțele radioactive artificiale.

**capuchehâie** (turc. *kapu* „poartă” și *kehaya* „loctiitor”), reprezentant sau agent diplomatic al țărilor românești pe lângă Poarta otomană. Domnii români aveau **c.** și în cetățile turcești de pe malul Dunării (Giurgiu, Brăila, Silistra ș.a.).

**Capul Acelor**, punctul cel mai sudic al continentului african. El se află situat la 155 km sud-est de Capul Bunei Speranțe.

**Capul Bunei Speranțe**, cap situat în sudul continentului african, la 34°2' lat. sudică și 18°30' long. estică. Denumit inițial de Bartolomeo Diaz Capul Furtunilor (1488), i s-a dat ulterior numele de **C.B.S.**, în speranța că pe aici se va ajunge în India.

**Capul Nord**, cap în extremitatea nordică a Europei (Norvegia), situat pe insula Magerøy (71°10' lat. nordică și 25°47' long. estică).

**Capul Verde**, punctul cel mai vestic al continentului african, situat pe coasta Senegalului. Descoperit de portughezi în 1445, a fost denumit astfel din cauza pădurilor veșnic verzi de pe țărm. În apropierea acestui cap, în Oceanul Atlantic, se află *Insulele Capului Verde*, arhipelag vulcanic, colonie portugheză, având suprafața de 4 033 km<sup>2</sup> și o populație de 195 000 loc. (1959). Centrul administrativ: *Praia*.

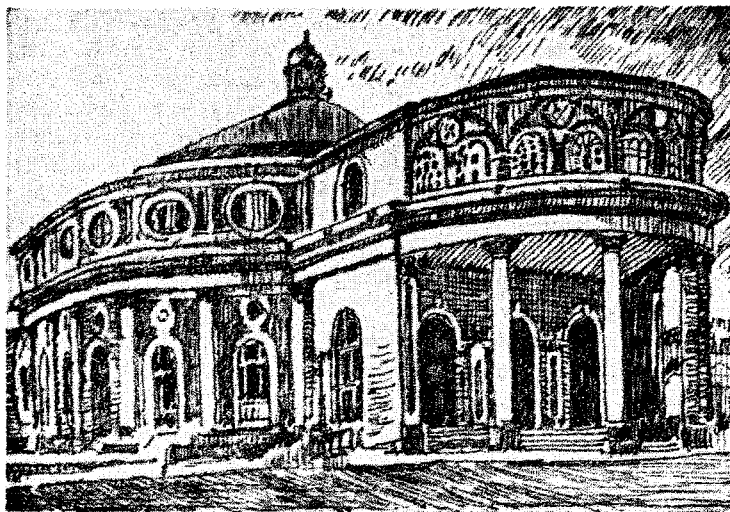

Caracas. Teatrul Municipal

Are climă uscată și fierbinte. Se cultivă arbori de cafea, trestie de zahăr, tutun. Din ocean se extrage coral.

**car**, vehicul rutier pe patru roți, făcut din lemn, cu tracțiune animală (de obicei tras de doi boi). Este folosit în special în mediul rural (pe căi amenajate sau pe teren neamenajat), pentru transportul sarcinilor de 2 000–3 000 kg cu viteză mică (2–4 km/h).

**carabêți** (ZOOLOG.), nume generic dat larvelor acvatice ale insectelor.

**carabide**, insecte alergătoare din ordinul coleopterelor, cu corpul zvelt, alungit, cu picioarele lungi și subțiri. Sînt insecte carnivore care se hrănesc cu pradă vie (ex. insecte, melci, viermi, omizi etc.), fiind astfel folositoare. Gîndacul de grădină, gîndacul auriu, calosoma etc. sînt **c.**

**carabină**<sup>1</sup> (MILIT.), pușcă cu țevă mai scurtă, mai ușoară și mai comod de purtat decît pușca obișnuită.

**carabină**<sup>2</sup> (TEHN.) **a)** Cîrlig închis cu un arc lamelar, avînd un inel de fixare și folosit pentru prinderea pe el a obiectelor cu ochi sau cu inel. **b)** Cîrlig pentru cablu, fixat la un dispozitiv care-i permite rotirea în jurul axei sale.

**Caracal**, oraș raional în sudul reg. Oltenia, reședință de raion. 19 860 loc. (1961). Nod feroviar și important centru mecanic (reparații, piese pentru mașini agricole). — *Raionul C.*, cu 133 580 loc. (1961).

În raion se practică o agricultură predominant cerealică (grâu, porumb) precum și creșterea vitelor mari de lapte.

**Caracalla**, Marcus Aurelius Antoninus, împărat roman (211–217), fiul lui Septimius Severus. Cunoscut prin cruzimea lui. A purtat un război cu parții (216). Cea mai importantă măsură a lui **C.** a fost acordarea cetățeniei romane tuturor oamenilor liberi din imperiu în anul 212 (*Constitutio Antoniniana*). Această măsură a fost luată pentru a spori veniturile împăratului prin mărirea numărului contribuabililor (deoarece unele impozite erau plătite numai de cetățenii romani). A ridicat o serie de edificii publice la Roma, printre care vestitele băi (terme) care-i poartă numele.

**Caracas**, capitala Venezuelei, situată în nordul țării la 13 km de Marea Caraibilor. 1 162 000 loc. (1958). Este principalul centru comercial, industrial și cultural al țării. Fabrici de hîrtie, de articole din cauciuc, de textile, de tutun și de ciment, industrie alimentară. Orașul a fost înființat în anul 1567 de conchistadorii spanioli.

**Caracaș**, Constantin (1773–1828), medic român. A avut un rol organizatoric important în perioada de început a medicinei științifice românești. Este unul dintre fondatorii spitalului Filantropia din București. A răspîndit vaccinarea antivariolică

în Muntenia. Op. pr.: „Topografia Valahiei” (1830), lucrare



C. Caracaș

deosebit de interesantă pentru cunoașterea stării sanitare din acea vreme.

**caracatiță** (*Octopus vulgaris*), animal cefalopod cu corpul în formă de sac, împărțit în două părți inegale: capul și trunchiul. Gura este înconjurată de opt brațe foarte lungi (până la 1,5 m), prevăzute cu câte două șiruri de ventuze, de care animalul se servește pentru prinderea prăzii și pentru mișcare. Este foarte vorace. Tră-

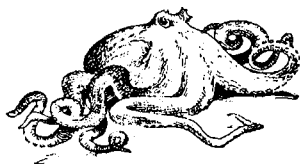

Caracatiță

iește pe lângă coastele mărilor calde. Are carnea comestibilă.

**caracter 1.** (PSIH.) Ansamblul însușirilor fundamentale psihice-morale ale omului, care se manifestă în modul de comportare și în acțiunile sale, în atitudinea sa față de societate, față de muncă, de oameni și de propria sa persoană. **C.** este dobândit în cursul vieții individuale și depinde de relațiile istorice-sociale, de apartenența la o anumită clasă, de școală și de familie și, în genere, de condițiile în care se formează omul. La oamenii societății socialiste, educați de partidul marxist-leninist, se dezvoltă un **c.** cu însușiri superioare, pătruns de umanism comunist, de spirit colectivist. **2.** (LIT.) Ansamblul trăsăturilor care definesc un personaj literar. Prin **c.** se realizează, în primul rînd, încorporarea artistică a gene-

ralului în particular, capacitatea literaturii de a tipiza, de a reprezenta printr-o individualitate un adevăr social-istoric și uman. Crearea **c.** tipice este una dintre condițiile esențiale ale realismului. **3.** (GENET.) *Caracter calitativ*, particularitate morfologică a organismului vegetal sau animal, prin care acesta se deosebește de un organism aparținînd altui soi sau altei rase (ex. gustul și culoarea fructelor sau a cărnii, aroma etc.).—**C.** *cantitativ*, particularitate morfologică a organismului vegetal sau animal, care poate fi pusă în evidență cu ajutorul diferitelor măsurători (ex. înălțimea plantelor, greutatea semințelor sau a fructelor, numărul de semințe produs de o plantă etc.).—**C.** *moștenit*, particularitate a organismului vegetal sau animal transmisă de la ascendenți.—**C.** *dobîndit*, particularitate căpătată de organismul vegetal sau animal în cursul dezvoltării sale individuale, determinată de schimbarea condițiilor de mediu. **C.d.** se transmite la urmași dacă condițiile de mediu se mențin. **4.** (POLIGR.) *Caracter de literă*, caracteristică a unui ansamblu de litere de tipar care au aceeași formă a desenului. Cuprinde majuscule, minuscule, cifre, accente, semne matematice și alte semne convenționale. Fiecare **c. de l.** are o denumire proprie (ex. *anticva, condenset, bodoni, grotesc*).

	I	II	III
1	A a	A a	<b>A a</b>
2	A a	<i>A a</i>	<b>A a</b>
3	A a	A a	<b>A a</b>
4	A a	A a	A a

Caractere de literă: I = drepte; II = cursive; III = aldine; 1 = Gill; 2 = Carabond; 3 = Condensed; 4 = Goudy

**caracteristică 1.** Caracter predominant, propriu unei ființe, unui lucru, unui fenomen etc., care diferențiază o ființă de alta, un lucru de altul etc. **2.** (MAT.) Partea întregă a unui

logaritm. **V.** și *mantisă*. **3.** (FIZ.) Curbă care reprezintă modul în care variază o mărime specifică a unui sistem, a unei mașini sau a unui dispozitiv, în funcție de o anumită mărime variabilă (ex. variația vitezei de rotație, în funcție de cuplu, la motoare, numită **c. mecanică**, sau variația tensiunii la bornele unui generator electric, în funcție de curentul de sarcină, numită **c. externă**). **4.** (TEHN.) Mărime folosită pentru aprecierea comportării unui material sau a unui sistem tehnic (aparat, mașină, instalație etc.) în exploatare, ori pentru indicarea domeniului lor de utilizare (ex. puterea nominală a unui motor, distanța între virfuri la un strung etc.).

**caracudă** (*Carassius carassius*), pește teleostean de baltă

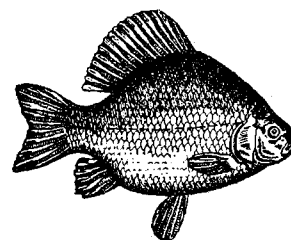

Caracudă

din familia ciprinidelor, asemănător cu crapul, dar mult mai mic (25—35 cm) și lipsit de mustăți. Greutatea **c.** ajunge până la 1 kg; colorația ei este diferită după natura apei, de la galben ca aurul pînă la negru. La noi trăiește aproape în toate apele stătătoare, cu excepția apelor din regiunea muntoasă. Carnea ei este dulce și gustoasă și, deși are multe oase, prezintă importanță economică. — **C. argintie** (*Carassius auratus*), pește de culoare argintie sau plumburie, cu corpul alungit (pînă la 40 cm), cu greutatea pînă la 3 kg. Unele varietăți de **c.a.**, originare din China, prezintă o serie de culori și de forme foarte variate (roșii-aurii, roz, verzui, cozi bifurcate, franjurate etc.) și sînt crescute în acvarii pentru frumusețea lor, sub numele de peștișori de aur. În condiții de acvariu, acești pești își păstrează caracterele lor specifice, dar puși în libertate se sălbătesc, pierzîndu-și colorația vie și devenind verzui-cenușii.



**caracul**, rasă de oi originară din U.R.S.S. (R.S.S. Uzbekă și R.S.S. Turkmenă) și răspândită azi aproape pe întregul glob. Are o mare importanță economică datorită frumuseții pielcelor (cunoscute și sub denumirea de *astrahan* sau *persan*), obținute prin sacrificarea mieilor în primele zile după naștere. Pielcelele pot fi de culoare neagră, brumărie, sură, roșcată-cafenie (*comor*) etc., cu buclajul de diferite forme. Ovinele adulte au lână groasă și producția anuală de lapte de 50–70 kg (cu circa 7,8% grăsime). În R.P.R. se folosește ca amelioratoare a rasei țurcane, pentru producerea pielcelor de calitate.

**Carada**, Eugeniu (1836–1910), economist și publicist român, legat de aripa de dreapta a burgheziei liberale. A colaborat la „*Timpul*” (1856) și la „*Romînul*” (1857–1871), ridicându-se împotriva domnitorului Al. I. Cuza. A fost primul director al Băncii Naționale a Romîniei (1883–1910).

**Caradja**, Aristide (1861–1955), entomolog român. S-a ocupat în special cu studiul lepidopterelor. Colecția sa, care cuprinde un vast material (circa 125 000 de exemplare), se găsește la Muzeul de istorie naturală „*Gr. Antipa*” din București. A publicat numeroase lucrări despre fluturii mici (microlepidoptere).

**caradriiforme**, ordin care cuprinde numeroase păsări terestre și semiacvatice: prundărașii, fluierarii, sitarii, culicii, fugacii etc. Păsările din acest ordin au talie mică sau mijlocie, cioc și picioare lungi, aripi ascuțite și coadă scurtă; trăiesc mai ales pe lângă ape și mlaștini, își clădesc cuibul izolat pe pământ sau în arbori și depun, de obicei, câte patru ouă. Ordinul cuprinde aproximativ 200 de specii, dintre care un număr mare trec prin țara noastră. Multe dintre ele sînt vîinate pentru carnea lor gustoasă. Sin. *limicole*.

**Carafoli**, Elie (n. 1901), om de știință român, membru al Academiei R.P.R. și profesor la Institutul politehnic din București. Desfășoară o bogată și valoroasă activitate științifică,

concretizată în numeroase lucrări teoretice cu aplicație în practică, precum și în tratate de aerodinamică și mecanică a fluidelor. A elaborat metode pentru trasarea profilurilor aerodinamice cu vîrf ascuțit, cu diedru și cu vîrf rotunjit (numite *profile Carafoli*), a stabilit formule de calcul pentru portanță, momente aerodinamice etc. În funcție de forma aripii și ținînd seama și de influența fuzelajului la avioane, a elaborat metode pentru studiul aripilor în domeniul vitezelor supersonice etc. Membru al Academiei Internaționale de Astronautică și al mai multor societăți științifice străine. Laureat al Premiului de stat și distins cu diploma Federației aeronautice internaționale „*Paul Tissandier*”. Opere principale: „*Aerodinamica aripilor de avion*” (1928, în limba franceză),



E. Carafoli

„*Cercetări experimentale asupra aripilor monoplane*” (1932, în limba franceză), „*Aerodinamica*” (1951, trad. în limbile rusă și germană), „*Aerodinamica vitezelor mari*” (1957, tradusă în limbile rusă, chineză și engleză).

**caragăna** (*Caragana arborescens*), arbust din familia leguminoaselor, înalt de 5–7 m, cu frunze compuse din 6–12 perechi de foliole. Inflorescențele sînt formate din 2–3 flori mari, de culoare galbenă-aurie. Se cultivă ca arbust ornamental sau în perdelele de protecție.

**Caragea**, Boris (n. 1906), sculptor român, artist al poporului din R.P.R., membru corespondent al Academiei R.P.R. După 1944, mergînd cu hotărîre pe calea realismului socialist, C. se orientează spre teme majore, pe care le întruchi-

pează în opere monumentale, ca „*Monumentul ostașului sovietic eliberator*” din Iași (1947),



B. Caragea

„*Întîlnirea*” (1950), „*Mama*” (1954), monumentul lui V. I. Lenin din București (1960). Desfășoară o activitate bogată pe tărîm obștesc. De două ori laureat al Premiului de stat.

**Caragea**, Ioan, domn al Țării Romînești (1812–1818), fost dragoman la Poarta otomană. A introdus o fiscalitate excesivă. La începutul domniei lui, în București a bîntuit o mare epidemie de ciumă, cunoscută sub denumirea de „*ciuma lui Caragea*”. În timpul domniei lui își începe activitatea culturală în Muntenia Gh. Lazăr. — *Legiuirea lui C.*, codul Țării Romînești, conținînd în-deosebi dispoziții de drept civil, întocmit de Nestor Craiovescu, Atanasie Hristopol și stolnicii C. și I. Bălăceanu, întărit și publicat în limbile greacă (1818) și romînă (1819) de domnitorul C. Codul repre-



Ioan Caragea

zintă o îmbinare a dreptului bizantin cu obiceiul pămîntului, cu elemente de drept domnesc mai nou și cu ele-

mente de drept burghez (codul Napoleon). Legiuire a orînduirii feudale în descompunere, codul a fost mereu adaptat, prin modificări și prin interpretare lărgită, la relațiile noi, capitaliste, pînă în 1865.

**caraghióz 1.** Personaj popular în teatrul comic al păpușarilor turci. **2.** (În trecut) Măscărici la curțile domnești din Țara Romînească și din Moldova.

**Caragiale, Costache** (1815-1877), actor român, dramaturg și profesor de artă dramatică. Elev al lui C. Aristia, el și-a pus arta în slujba idealurilor progresiste, democratice ale revoluției din 1848. A animat



C. Caragiale

și a organizat mișcarea teatrală a vremii, la Iași, Botoșani, Craiova și București, fiind primul director al Teatrului mare (național) din București, inaugurat în 1852. Romantic prin formație, s-a apropiat de realism în interpretarea comediilor originale. Autor al citorva comedii („O repetiție moldovenească”, „O soare la mahala” ș.a.) și al lucrării „Teatrul național în Țara Romînească”.

**Caragiale, Ion Luca** (1852-1912), scriitor clasic român, dramaturg, prozator și publicist. Opera lui reflectă, de pe pozițiile realismului critic, frământările sociale ce caracterizau România în a doua jumătate a secolului al XIX-lea; ea este o replică usturătoare dată politicii reacționare a cercurilor guvernante burghezo-moșierești. Descendent dintr-o familie de actori, și-a făcut debutul la revista umoristică „Ghimpele” (1873), cu schițe și versuri. A scos apoi el însuși revista umoristică „Claponul” (1877) și „Calendarul Clapo-

nului” (1877), importante pentru formarea talentului său de scriitor satiric. Ca și Eminescu și Slavici, silit de nevoile materiale, a fost redactor la ziarul conservator „Timpul”, pe care îl părăsește în 1881, în urma unui conflict cu conducerea acestuia. Împreună cu Slavici și cu Coșbuc a scos revista „Vatra” (1894). Între 1893 și 1894 și apoi în 1901, sub influența mișcării muncitorești, de care s-a apropiat prin intermediul lui A. Bacalbașa și C. Dobrogeanu-Gherea, el a editat revista de satiră socială „Moftul român”. C. este cel mai de seamă autor de comedii de moravuri și de caracter din literatura română („O noapte furtunoasă”, 1878; „Conu Leonida față cu reacțiunea”, 1879; „D-ale carnavalului”, 1885). Culmea creației sale dramatice o constituie virulentă comedie satirică „O scrisoare pierdută” (1884). În ea, C. demască politicianismul corupt al claselor exploatoare, imoralitatea și incultura exponenților lor politici, cîrdășia partidelor politice, deopotrivă interesate în jefuirea și înșelarea maselor de oameni simpli. A scris și drama „Năpasta” (1890), avînd drept cadru viața satului, zguduitoare prin destinul tragic al eroilor ei, victime ale contradicțiilor sociale de la sfîrșitul sec. al XIX-lea. A publicat numeroase volume de proză, cuprinzînd nuvele, schițe, povestiri sau articole: „Păcat. O făclie de paști. Om cu noroc” (1892), „Schițe ușoare” (1896), „Notițe și fragmente literare” (1897), „Momente” (1901), „Schițe nouă” (1910). Postum au apărut „Abu-Hasan” (1915) și „Reminiscente” (1915). Proza sa completează critica necruțătoare făcută în opera dramatică demagogiei liberale și abuzurilor făptuite de clasele privilegiate (schițele „Boborul”, „Tempora”, „Arendașul român”, „Telegrame”), falsului patriotism (schițele „Răsplata jertfei patriotice”, „Romîni verzi”), filistinismului micului burghez lăudăros și palavragiu („Momente”), aroganței și cosmopolitismului pretinsei „societăți înalte” (schița „High Life”, pamfletele „Rromînul” și „Rro-

mînca”). În schițele „Un pedagog de școală nouă”, „D-l Goe”, „Vizită”, „Lanțul slăbiciunilor”, el critică școala și educația burgheză. C. este unul dintre cei mai de seamă creatori de tipuri din literatura romînă. Prin personajele create,



I. L. Caragiale

C. satirizează cu o mare forță de tipizare tendințele și moravurile societății din vremea sa: Zaharia Trahanache, întru-chiparea marelui proprietar, incult și prost, dar bogat și influent; Nae Cațavencu, politician veros, carierist lipsit de scrupule; Zoe Trahanache, femeie imorală și ambițioasă, răsfățată, egoistă și intrigantă; Agamiță Dandanache, politician cu pretenții, decrepit și capabil de orice ticăloșie; Cetățeanul turmentat, reprezentant fără nume al masei anonime a alegătorilor din rîndurile micilor proprietari, dezorientat de demagogia partidelor burghezo-moșierești, Ghiță Pristanda, slujbaș servil, mărginit, unealtă oarbă în mîinile autorităților despotice; Jupîn Dumitrache, negustor și căpitan în garda civică, exponent tipic al mentalității burgheze; Rică Venturiano, poet, student în drept și ziarist, incult, arivist și fanfaron; Conu Leonida, pensionar senil, ignorant și fricos, comentator palavragiu al evenimentelor politice la ordinea zilei, ș.a. Creația lui C. se distinge prin caracterul ei popular, prin finețea, precizia și profunzimea observației și analizei psihologice. Folosind bogatele resurse ale comicului de situație și de limbaj, C. dezvăluie cu măiestrie contradicția dintre ceea ce exploatoarii voiau să pară și ceea ce erau de fapt. Provoacă în mod firesc

rîsul irezistibil, umorul lui **C.** are adesea o nuanță amară, dureroasă, care izvorăște din tragica semnificație a vicilor social-politice ale timpului, din dezvăluirea aspectelor grotești ale înjosirii și înșelării la care oamenii cinstiți erau expuși de regimul claselor dominante. Piesele sale de teatru se remarcă prin vioiciunea intrigii, prin perfecțiunea compoziției și prin caracterul lor scenic. Model de artă literară, opera sa se caracterizează prin înalta conștiință artistică a scriitorului, prin concizia și șlefuirea migăloasă a expresiei. **C.** a ridicat comedia și schița umoristică românească la valoarea marilor opere satirice ale literaturii mondiale. Stabilit la Berlin în 1904, fără a pierde legăturile cu țara, **C.** a făcut de acolo rechizitoriul monstroasei coaliții burghezo-moșierești în pamfletul „1907. Din primăvară pînă-n toamnă”, publicat mai întii în ziarul vienez „Die Zeit”, apoi, cu unele completări, în limba română. În acest pamflet, analiza politică, deși limitată ca perspectivă, se îmbină cu forța demascatoare a satirei sociale, ambele izvorîte dintr-un profund sentiment patriotic. Nedreptățit de regimul burghezo-moșieresc, **C.** a fost ales membru post-mortem al Academiei R.P.R. El se bucură azi de o largă prețuire nu numai în țara noastră, ci și peste hotare, principalele lui scrieri fiind traduse în peste 25 de limbi, iar comediile sale jucate pe scenele teatrelor din numeroase țări. Prin recomandarea Consiliului Mondial al Păcii, **C.** a fost comemorat în lumea întreagă, în 1962, cu ocazia semicentenarului morții sale.

**Caragiale**, Iorgu (1828—1894), actor român, fratele lui Costache **C.** A jucat o vreme în trupa acestuia, apoi și-a format el însuși o trupă, desfășurînd o lungă activitate de artist comic.

**Caragiale**, Matei Ion (1885—1936), fiul lui I. L. Caragiale, poet și prozator, autorul volumelor „Remember” (nuvelă, 1924), „Craii de Curtea-veche” (roman, 1929) și „Pajere” (poezii, 1936). Dotat cu însușiri artistice în mînuirea limbii literare, **C.**

a evocat cu nostalgie aspecte ale decăderii aristocrației feudale. Identificarea sentimentală cu lumea anacronică descrisă deformează însă realismul operei lui **C.**

**Caraiman**, culme muntoasă situată în munții Bucegi. Altitudinea maximă: 2 432 m. Domină Valea Prahovei printr-un mare abrupt. Este alcătuit din conglomerate calcaroase. Prin pitorescul său, **C.** atrage mulți turiști.

**Caransebeș**, oraș raional în nord-estul reg. Banat, reședință de raion. 17 080 loc. (1961). Nod feroviar și centru economic. Întreprinderi de industrie a lemnului.—*Raionul C.*, cu 91 170 loc. (1961), are o economie agricolă (creșterea animalelor) și două centre industriale: la Oțelu-Roșu (siderurgie) și la Rușchița (exploatare de marmură).

**carantină** (fr. *quarantaine* „perioadă de 40 de zile”; MED.), complex de măsuri cu caracter preventiv, constînd în izolarea unui individ sau a unei colectivități care a fost în contact cu un bolnav contagios sau care vine dintr-o regiune unde există o epidemie. Aceste măsuri, care se iau pe un timp egal cu perioada maximă de incubaj a bolii respective, au în vedere atît oamenii cît și animalele (pentru boli ca turbarea, febra aftoasă etc.).—(FITOPAT.) *C. fitosanitară*, complex de măsuri cu caracter preventiv, luate pentru a se opri pătrunderea unor boli ale plantelor, a unor dăunători ai plantelor sau a unor buruieni din alte țări (*c. f. externă*) și pentru a limita răspîndirea acestora pe diferite teritorii din cîmpul țării (*c. f. internă*). Măsurile de *c. f.* se referă la organizarea controlului fitosanitar al semințelor importate sau exportate, la interzicerea prin lege a circulației semințelor infectate etc.

**carapăce**, jumătatea superioară a țestului la broasca țestoasă. Este formată din plăci osoase și din scuturi cornoase, de origine epidermică. La majoritatea speciilor cu **c.** congresează coastele și o parte a coloanei vertebrale.

**Carasu**, vale în centrul Dobrogei, orientată de la est spre

vest între Cernavodă și Constanța, considerată drept una dintre vechile albie ale Dunării. Valea, în trecut mlăștinoasă, este supusă în prezent unor intense lucrări de desecare și ameliorare.

**Caras**, afluent pe stînga al Dunării. Curge în Banat (pe teritoriul R.P.R., 85 km, și pe teritoriul R.P.F. Iugoslavia). Izvorăște din regiunea muntoasă aflată în jurul Aninei.

**carát** (METR.) 1. Unitate de măsură a greutateii pietrelor prețioase, egală cu 0,2 g. 2. Indice pentru conținutul relativ în aur al aliajelor acestuia, exprimat sub formă de părți de aur la 24 de părți de aliaj (ex. aurul de 18 **c.** conține 18 părți de aur din 24 de părți de aliaj).

**Carathéodory**, Constantin (1873—1950), matematician grec. A adus contribuții în domeniul calculului variațiilor, al ecuațiilor cu derivate parțiale și al teoriei funcțiilor reale.

**Caravaggio** (pe numele adevărat *Michelangelo Merisi da*) (c. 1573—1610), pictor italian, reprezentant de frunte al realismului de la sfîrșitul sec. al XVI-lea. A pictat tablouri cu subiecte religioase sau mitologice, tablouri de gen și portrete. Reacționînd împotriva manieristilor și eclecticilor din timpul său, **C.** s-a inspirat din natură și a introdus în compoziții figuri de oameni simpli din cartierul popular Trastevere din Roma. A pictat într-o



Caravaggio

etnică de clarobscur întemeiat pe contraste violente, în care planurile se detașează precis, iar volumele sînt puternic reliefate. **C.** a influențat pe mulți dintre marii realiști spanioli, francezi, flamanzi și olandezi ai sec. al

XVII-lea. Op. pr.: „Moartea Fecioarei“, „Răstignirea sf. Petru“, „Bachus adolescent“, „Jucătorii de cărți“, „Ghicioarea“ ș.a.

**caravană 1.** Grup de animale care merg unul după altul, transportând oameni sau mărfuri (ex. caravană de cămile). **2.** Totalitatea vehiculelor (și a călătorilor din ele) care urmează împreună același itinerar. **C.** se numește și un grup de vehicule care străbate o țară în scopuri culturale (c. artistică, cinematografică), sanitare (c. sanitară) etc.

**caravelă,** navă rapidă cu pânze, folosită de italieni, spa-

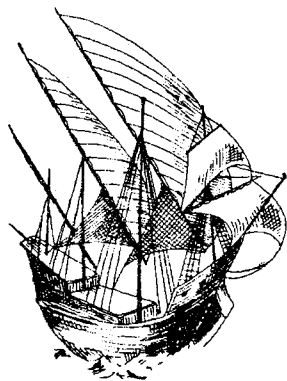

Caravelă

nioli și portughezi în călătoriile lungi, mai ales în sec. XIV—XVI. Călătoriile lui Columb, Vasco da Gama etc. s-au făcut cu **c.**

**carbamăți** (CHIM.) v. **uretani.**

**carbíd** (CHIM.) v. **carbură de calciu.**

**carbinóli** (CHIM.), denumire veche pentru alcoolii, extinsă de la fosta denumire a alcoolului metilic, *carbinol*, și folosită în special pentru alcoolii secundari și terțiari.

**carboávă,** veche monedă rusească de argint, valorind o rublă. A circulat și în țările românești.

„**Carbochim**“, întreprindere industrială construită în anii puterii populare în orașul Cluj, ale cărei prime capacități de producție au fost puse în funcțiune în 1951. Produce electrozi grafițați pentru industria siderurgică, pietre de polizor, carbură de siliciu și, începând din 1961, electrocorindon.

**carbodiamidă** (CHIM.) v. **uree.**

**carbogén** (FARM.), amestec de 5—7% bioxid de carbon în oxigen, folosit în inhalajii pentru excitarea centrilor respiratori. Este larg utilizat pentru reanimarea înecaților, a celor intoxicați cu anestezice generale, cu oxid de carbon, morfină etc.

**carbohidrază** (BIOCHIM.), enzimă din clasa hidrolazelor, care catalizează reacția de desfacere hidrolitică a legăturilor glicozidice din glucide, formând compuși mai simpli. **C.** se împart în *oligaze* (maltază, zaharază, lactază), care desfac oligozaharidele (maltoză, zaharoză, lactoză), și *poligaze* (amilaze, celuloaze, pectinaze), care catalizează hidroliza polizaharidelor (amidonul, celuloza, pectina).

**carbólic, acid** ~ v. **fenol.**

**carbolinéum** (CHIM.), denumire dată uleiurilor grele obținute la distilarea gudroanelor (de la distilarea uscată a lemnului), precum și produsului obținut din uleiul de antracen rezultat din gudroanele de huiă din care s-a cristalizat și s-a filtrat antracenul. Se folosește la impregnarea lemnului și ca fungicid.

**carbóly** (METAL.), carbură de wolfram și cobalt cu duritate foarte mare (c. 2 000 HB), pe care o păstrează și la cald. **C.** este folosit la armarea părților active ale uneltelor sau ale pieselor supuse la uzură mare.

**carbón** (CHIM.), **C.** Element cu nr. at. 6; gr. at. 12,01. Se găsește în natură fie în stare cristalină (sub formă de diamant și de grafit), fie în stare amorfă (sub formă de cărbuni fosili); se mai găsește în carbonați, în bioxid de carbon și în substanțe organice. Are valența 4. Formarea unui mare număr de compuși se bazează pe proprietatea **c.** de a se lega atât cu el însuși cât și cu atomi ai altor elemente. Compușii **c.** cu el însuși și cu alte câteva elemente (hidrogen, oxigen, azot etc.) formează grupa substanțelor organice. Se combină cu multe metale, dând **carburi.** Carbonul intră în compoziția a numeroase aliaje de

mare importanță tehnică. Ca diamant, e utilizat pentru unele dispozitive de tăiat materiale dure; ca grafit, e folosit în industria electrotehnică și a bunurilor de larg consum etc. —**C. asimetric,** atom de carbon legat de patru radicali sau atomi diferiți. Compușii care conțin atomi de *c.a.* prezintă izomerie optică (ex. alcoolul amilic, optic activ).

**carbonádo** (MINER.), varietate de diamant impur, cu aspect de zgură, de culoare neagră sau cenușie. Se găsește în sudul Africii, în Brazilia, în U.R.S.S. (Iakuția) ș.a. și este folosit ca abraziv și la forajul rocilor dure.

**carbonári,** membrii unor societăți revoluționare secrete, create în Italia, în primele decenii ale sec. al XIX-lea, în scopul luptei pentru unificare, pentru independența țării și lichidarea regimurilor feudale-absolutiste din statele italiene. Numele de **c.** se explică prin faptul că membrii acestor societăți se ascundeau, din motive conspirative, în păduri, ca muncitori cărbunari. Organizațiile **c.** reuneau intelectuali burghezi, nobili liberali, ofițeri, mic-burghezi și țărani. Această compoziție socială pestriță s-a reflectat în curente de idei deosebite. Ideile republicane și anticlericale s-au împletit cu ideile monarhiste și mistice-religioase. Acestea din urmă și-au vădit influența chiar în organizarea mișcării **c.** pe loji (*vente*), în care se oficia un ritual masonic. Suferind o serie de eșecuri din pricina ruperii de mase și a tacticii complotiste, asociațiile **c.** s-au destrămat în deceniul al patrulea al sec. al XIX-lea, iar mișcarea lor s-a contopit cu larga mișcare de eliberare națională din acea perioadă. Organizații de **c.** au fost înființate și în Franța (sub influența mișcării din Italia). Prin analogie, elementelor progresiste din țările românești din prima jumătate a sec. al XIX-lea li s-a dat numele de **c a r v u n a r i.**

**carbonatáre** (CHIM.), reacție dintre bioxidul de carbon și un hidroxid, cu formare de carbonat (ex. reacția dintre bioxidul de carbon din atmo-

sferă și hidroxidul de calciu dintr-un mortar de var, reacție care constituie priza mortarului).

**carbonați** (CHIM.), săruri ale acidului carbonic. **C.** metalelor alcaline sînt ușor solubili în apă, cei ai metalelor alcaline-pămîntoase și ai metalelor grele sînt, în general, mai greu solubili în apă. Unii **c.** (de calciu, magneziu, fier, zinc, mangan etc.) se găsesc în natură. **C.** de calciu, de magneziu, de sodiu etc. au o largă întrebuințare practică.—**C. acizi**, săruri care provin de la acidul carbonic, prin înlocuirea unui singur atom de hidrogen cu metale. Sin. *bicarbonați*.—**Carbonat de calciu**,  $CaCO_3$ . Sarea de calciu a acidului carbonic. Se prezintă sub formă de pulbere sau de cristale albe, insolubile în apa lipsită de bioxid de carbon. Sub acțiunea bioxidului de carbon trece în carbonat acid de calciu solubil. Este foarte răspîdit în natură sub formă de calcar (piatră de var), cretă, marmură, calcit. Se folosește ca piatră de construcție, la obținerea cimentului, a varului, a sticlei, ca fondant la furnalele înalte, la prepararea diverselor săruri de calciu, folosite ca îngrășăminte (azotat de calciu, azotat de amoniu și calciu etc.), la prepararea de chituri, în industria hîrtiei, în industria farmaceutică.—**Carbonat acid de calciu**,  $Ca(HCO_3)_2$ . Sarea de calciu a acidului carbonic, solubilă în apă. Se formează prin acțiunea bioxidului de carbon asupra carbonatului de calciu și se găsește în apele naturale. Apa de ploaie (care conține bioxid de carbon), venind în contact cu rocile calcaroase, le erodează puternic, formînd *c. a. de c.* În urma acestui fenomen iau naștere formațiuni carstice (peșteri, stalagmite, stalactite etc.).—**Carbonat de potasiu**,  $K_2CO_3$ . Sarea de potasiu a acidului carbonic. Se prezintă sub formă de pulbere sau de cristale albe, solubile în apă. Soluția sa în apă are reacție alcalină, datorită hidrolizei. Prin tratare cu acizi degajează bioxid de carbon. **C. de p.** se găsește în cenușa rezultată la arderea lemnului, în deșeurile industriei zahărului și în special

în cenușa de coji de floarea-soarelui, din care se extrage. Se poate obține prin barbotarea bioxidului de carbon într-o soluție de hidroxid de potasiu sau prin tratarea cu bioxid de carbon a unui amestec de clorură de potasiu și carbonat de magneziu și descompunerea sării duble care se formează. Se utilizează mai ales în industria sticlei, a ceramicii, la obținerea unor săruri de potasiu, la fabricarea unor săpunuri. Sin. *potasă*.—**Carbonat de sodiu**,  $Na_2CO_3$ . Sarea de sodiu a acidului carbonic. Se prezintă sub formă de cristale sau de pulbere albă, solubilă în apă. Soluția apoasă are reacție alcalină, din cauza hidrolizei. Reacționează cu acizii, cu degajare de bioxid de carbon. Se găsește în apele unor lacuri (din U.R.S.S., R.A.U., S.U.A.). **C. de s.** se obține industrial prin procedeul sodiei amoniacale (procedeul Solvay, elaborat în 1861—1863), din clorură de sodiu, amoniac și bioxid de carbon. Amoniacul și bioxidul de carbon se recuperează în cursul operațiilor, singurul deșeu al fabricației fiind clorul, care se captează sub formă de clorură de calciu. **C. de s.** se folosește în industria chimică, la fabricarea sticlei, a săpunului, a detergentilor, în industria celulozei, hîrtiei, cleiurilor, cernelurilor, în industria textilă, în tăbăcărie, la dedurizarea apei. În R.P.R. se fabrică la uzinele chimice de la Ocna-Mureș (reg. Cluj) și Govora (reg. Argeș).—**Carbonat acid de sodiu**,  $NaHCO_3$ . Pulbere cristalină, albă, fără miros, cu gust sălcii, obținută prin trecerea unui curent de bioxid de carbon printr-o soluție saturată de carbonat de sodiu sau ca produs secundar la fabricarea carbonatului de sodiu, prin procedeul sodiei amoniacale (procedeul Solvay). Este solubil în apă și insolubil în alcool. Prin încălzire se transformă în carbonat de sodiu, cu eliminare de bioxid de carbon. În soluție apoasă, chiar la temperatura camerei, are loc eliminarea de bioxid de carbon. Este folosit ca alcalinizant al secreției gastrice în acidoze și,

sub formă de loțiuni detergente, în infecții, arsuri etc. În R.P.R. se obține ca subprodus la Uzinele chimice din Ocna-Mureș. Sin. *bicarbonat de sodiu carbónic*, acid ~ (CHIM.),  $H_2CO_3$ . Acid slab care se obține prin dizolvarea bioxidului de carbon în apă. Sărurile sale poartă numele de *carbonați și carbonați acizi*.

**carbonifer** (lat. *carbo*, -onis „cărbune” și *ferre* „a purta, a duce”; STRAT.), a patra perioadă a erei paleozoice (numită astfel după imensele zăcăminte de cărbuni pe care le conțin stratele formate în această perioadă). Flora **c.** este caracterizată prin abundența criptogamelor vasculare cu forme arborescente, la care se adaugă și cîteva forme de gimnosperme. Fauna **c.** este reprezentată prin foraminifere, echinide vechi, brahiopode, lamelibranhiate, gasteropode, goniatiti etc. În **c.** apar insecte, batracieni (stegecefali), reptile. În centrul și vestul Europei, **c. inferior** (dinațian) se prezintă în facies marin, pe cînd **c. mediu** (westfalian) și **c. superior** (stephanian) se dezvoltă în facies continental, cu bogate intercalații de cărbuni. În estul și sudul Europei, **c.** este în cea mai mare parte în facies marin. În R.P.R., zăcămintele de cărbuni de la Secu, Lupac, Baia Nouă (reg. Banat) sînt localizate în formațiunile **c. superior** în facies continental.

**carbonil** (CHIM.) **1.** Grupare atomică bivalentă ( $>C=O$ ) care se găsește în moleculele aldehidelor și cetonelor. **2. Carbonili metalici**, compuși ai unor metale de tranziție (*Fe, Co, Ni, Ru, Os, Rh, Ir, Mn, Re, Cr, Mo, W*) cu oxidul de carbon. Se obțin în general prin acțiunea oxidului de carbon, la temperatură și presiune ridicate, asupra metalului sau a unor compuși ai acestuia. **C. m.** sînt substanțe solide sau lichide, ușor volatile. Legătura dintre metal și oxidul de carbon este covalent coordinativă (v. și *combinații complexe*). Au aplicații în tehnică și în cercetările de laborator.

**carbonitrurare** (METAL.), tratament termochimic al pieselor de oțel într-un mediu gazos cu o compoziție care permite introducerea aproape simultană a carbonului și azotului în suprafața pieselor. **C.** poate fi urmată sau nu de călire.

**carbonizare 1.** (CHIM.) Proces de descompunere termică a cărbunelui în lipsa oxigenului din aer sau în prezența unei cantități insuficiente de aer. Prin **c.** se obțin oxid și bioxid de carbon, azot, hidrogen, amoniac, hidrocarburi alifatic saturate, olefinice, aromatice (benzen, toluen, xilen, naftalină, antracen) și cocs (v. și cocsificare).—**Carbonizarea lemnului**, proces care se realizează prin încălzirea lemnului în bocșe, retorte sau cuptoare speciale în afara contactului cu aerul sau în prezența unei cantități mici de aer. După utilajul folosit, carbonizarea lemnului se numește mangalizare, distilare pentru gudron de lemn sau distilare uscată a lemnului. La distilarea uscată a lemnului se obțin gaze, acidul pirolignos (din care se separă acidul acetic), o fracțiune alcoolică, al cărei component principal este alcoolul metilic, și gudronul de lemn. Reziduul de la **c. l.** este mangalul (cărbunele de lemn). În țara noastră, **c. l.** se realizează la distilerii de lemn de la Margina și Reșița (reg. Banat). V. și chimizarea lemnului. **2.** (IND. TEXT.) **Carbonizarea lînii**, procedeu de înlăturare a celulozei din aderențele vegetale (scaieți, pleavă etc.) ale lînii fine și semifine, constând în tratarea cu soluție diluată (3,7%) de acid sulfuric sau cu alte substanțe (pentru hidroliza celulozei), în uscarea, cardarea, neutralizarea și uscare din nou a lînii sau a țesăturilor de lînă.

**carborúndum** (CHIM.) v. **carbură de siliciu.**

**carboxil** (CHIM.),  $-COOH$ . Grupare funcțională monovalentă, caracteristică acizilor organici (ex. acidul acetic,  $CH_3-COOH$ ).

**carboxiláză** (BIOCHIM.), enzimă care catalizează reacția de desfacere a bioxidului de

carbon din gruparea carboxil a acizilor  $\alpha$  cetonici: acidul piruvic, oxalil-acetic, alfacetoglutamic. **C.** acționează asupra aminoacizilor, formînd amine. În procesul de fermentație alcoolică, catalizează decarboxilarea acidului piruvic, formînd aldehida acetică.

**carboximetilcelulóză** (CHIM.), derivat al celulozei, obținut din alcaliceluloză și acid monocloracetic. Dă soluții coloidale cu apă și poate forma geluri. Se folosește ca adaos la agenții de spălare, ca apret pentru țesături și ca adeziv. În R.P.R. se fabrică la Lupeni (reg. Hunedoara).

**carburánt**, combustibil, în general lichid, folosit la motoarele cu ardere internă. **C.** întrebuințați în mod curent sînt benzinele (pentru motoarele de automobil și avion), petrolul lampant (pentru motoarele cu reacție) și motorinele (pentru motoarele diesel). V. și combustibili.

**carburare** (METAL.) **1.** Îmbogățirea cu carbon a băii metalice, pentru a dirija fierberea la elaborarea oțelului sau pentru a corecta compoziția acestuia. V. și calmare. **2.** Procesul de introducere prin difuziune a carbonului în straturile de la suprafața pieselor din oțel moale, prin încălzirea și menținerea acestora în contact cu un material carburant (solid, lichid sau gazos) la o temperatură situată deasupra punctului de transformare. **C.** este de fapt o cémentare cu carbon și este urmată, în general, de călire (pentru obținerea durității maxime în stratul carburat).

**carburator** (MAȘ.), aparat al unui motor cu ardere internă

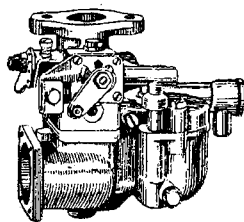

Carburator

cu aprindere electrică, în care se formează amestecul carbu-

rant (combustibil și aer), în proporția dorită, prin difuziunea combustibilului lichid pulverizat și în parte vaporizat într-un curent de aer. Din **c.** amestecul carburant este introdus, forțat sau prin aspirație, în cilindrul motorului.

**carburáție** (MAȘ.), proces de amestecare, în carburator, a unui combustibil lichid cu aerul.

**carbúri** (CHIM., METAL.), compuși binari ai carbonului cu celelalte elemente, de obicei cu metale (fier, molibden, wolfram etc.), bor sau siliciu. După proprietățile fizico-chimice, **c.** metalice pot fi: **c. interstițiale**, care, în general, sînt rezistente la agenții chimici, la încălzire, au duritate mare, luciu metalic și conduc curenții electrici, și **c. ionice**, care se prezintă sub formă de cristale incolore, rău conductoare de electricitate și care, cu apă sau cu acidul clorhidric, se descompun, producînd hidrocarburi. Cele mai importante din punct de vedere tehnic sînt: **c. de bor**, **c. de siliciu**, **c. de calciu**, **c. de fier** (acestea intrînd în compoziția fontei și a oțelurilor).—**Carbură de bor**,  $B_4C$ . Pulbere sau cristale negre, de duritatea diamantului, rezistente la agenți chimici. Se obține prin încălzirea în cuptoare a unui amestec de bor sau anhidridă borică ( $B_2O_3$ ) cu cărbune. Se folosește ca material abraziv, pentru fabricarea pietrelor de polizor, pentru tăiat materiale dure etc.—**Carbură de calciu**,  $CaC_2$ . Combinație a carbonului cu calciul. În stare pură este un produs cristalin, incolor, fără miros. Produsul tehnic este de culoare cenușie și conține 80%  $CaC_2$ ; se obține prin încălzirea în cuptoare electrice, la peste  $2000^\circ C$ , a unui amestec de oxid de calciu (var) și mangal sau cocs. **C. de c.** reacționează energic cu apă, dînd hidroxid de calciu și acetilenă, de obicei impurificată cu hidrogen fosforat ( $PH_3$ ), și hidrogen sulfurat ( $SH_2$ ). Servește la prepararea cianamidei de calciu (prin încălzire sub un curent de azot) și a acetilenei. În R.P.R. se fabrică la Combinatul chimic „Karl Marx” din Tîrnăveni

(reg. Mureș-Autonomă Maghiară). Sin. *carbid*.—*Carbură de siliciu*,  $SiC$ . Combinație a carbonului cu siliciul, care, în stare pură, se prezintă sub formă de cristale incolore; produsul tehnic este colorat din cauza impurităților. Având duritatea foarte mare, se folosește ca abraziv pentru fabricarea pietrelor de polizor, pentru tăiat piatra, marmura etc. Se obține prin calcinarea unui amestec de bioxid de siliciu (nisip cuarțos) cu cocs în cupatoare electrice la  $2\ 000^{\circ}C$ . Fiind stabilă la temperaturi înalte și având conductivitate termică și electrică bună, este folosită ca material refractar, în special la construirea elementelor de încălzire ale cupatoarelor pentru temperaturi înalte etc. În R.P.R. se fabrică la uzinele „Carbochim” din Cluj. Sin. *carborundum*.

**Carcalechi**, Zaharia (c. 1784—1856), publicist și tipograf român, unul dintre precursorii presei în limba română. În 1821 a editat, la Buda, periodicul în limba română „Biblioteca românească”, iar mai târziu, la București, ziarul „Cantor de avis și comers” (1837—1857), denumit din 1843 „Vestitorul românesc”, și mai multe almanahuri pentru răspândirea cunoștințelor științifice în popor.

**carcasă 1.** (TEHN.) Cutie sau înveliș, de obicei de metal,

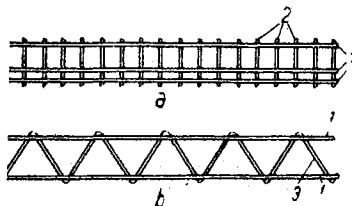

Carcasă (2) elastice plane

a — carcasă cu bare de legătură drepte;  
b — carcasă cu bare de legătură în zigzag;  
1 — bare longitudinale de rezistență;  
2 — bare de legătură drepte; 3 — bară de legătură în zigzag

care îmbracă organele componente ale unui aparat, ale unui mecanism sau ale unei mașini, pentru protecția, susținerea și consolidarea acestora. 2. (CONSTR.) *Carcasă de armare*, armătura unei piese de beton

armat, alcătuită din vergele sau din bare de oțel sudate sau legate între ele pentru a realiza o armătură nedeformabilă în timpul betonării, având, în același timp, o bună aderență față de beton. Se folosește pentru armarea grinzilor, stîlpilor, arcelor etc. Pentru armarea plăcilor se folosesc în mod curent plase de armare.

**cârceră**, încăpere de dimensiuni mici, unde nu se putea sta decît în picioare; era folosită ca mijloc de reprimare a deținuților politici care se ridicau împotriva regimului terorist din închisorile burghezo-moșierești. În vechea armată, în carcere erau închiși disciplinar militarii de grade inferioare. În anii dictaturii militare-fasciste au fost înființate c. și în fabrici și uzine.

**carcinóm** (gr. *karkhina*, de la *karkhinos* „cancer”; MED.), tumoare malignă constituită din celulele epiteliale (ex. c. al mamelei). Sin. *epiteliom*.

**Cardano**, Gerolamo (Geronimo) (1501—1576), matematician, medic și filozof italian din epoca Renașterii. A contribuit la dezvoltarea algebrei, elaborînd procedeul de rezolvare a ecuațiilor algebrice de gradul al III-lea, care-i poartă numele. A

aprofundat probleme de mecanică, de teoria pîrghiilor etc. Tot de numele lui sînt legate articulația și suspensia cardanică. Sub influența lui Nicolaus Cusanus a elaborat o filozofie a naturii cu trăsături panteiste și hilozoiste. Op. pr.: „*Artis magnae sive de regulis Algebrae liber unus*” („Marea artă sau despre regulile algebrei”, 1545); „*De subtilitate rerum*” („Despre subtilitatea lucrurilor”, 1551).

**cardare** (IND. TEXT.), operația de destrămarea a unui material textil (bumbac, lînă, in etc.) pînă la individualizarea fibrelor, de separare a impurităților și a fibrelor scurte și

de orientare și paralelizare a fibrelor ondulate. Cardarea se efectuează prin trecerea materialului fibros între suprafețele cu ace ale mașinii numite *cardă*.

**Cardaș**, Agricola (1883—1955), zootehnician român. A fost profesor la Institutul agronomic din Iași și unul dintre fondatorii acestui institut. A preconizat și a susținut necesitatea ameliorării rasei locale de vaci sură de stepă. Op. pr.: „*Asupra lui Bison priscus din România*” (1916), „*Cunoștințe de zootehnie generală*” (1931), „*Cunoașterea și creșterea taurinelor*” (1948).

**cărdă** (IND. TEXT.), mașină folosită în filaturi pentru cardarea materialelor fibroase. Este constituită dintr-o tobă cu diametru mare și dintr-un număr de cilindri cu diametrul mic

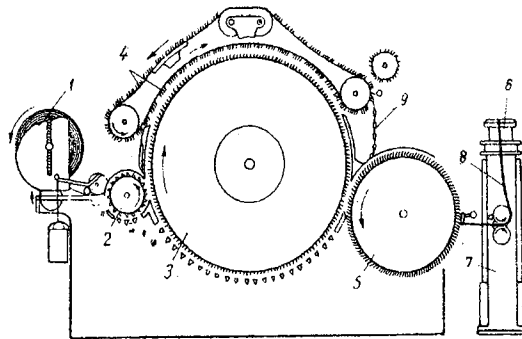

Cardă

1 — cilindru desfășurător; 2 — cilindru de alimentare; 3 — tobă cu garnitură de ace; 4 — capac cu lineale cu ace; 5 — cilindru perietor; 6 — dispozitiv de debitare în cană; 7 — cană; 8 — bandă de fibre; 9 — deșeuri

(sau din capace cu lineale înguste), toate prevăzute cu garnituri de ace. V. și *d a r a c*.

**Cárdenas**, Lázaro (n. 1895), om politic democrat mexican. A luat parte la revoluția burghezo-democratică din Mexic (1910—1917). Ca președinte al Mexicului (1934—1940), a inițiat efectuarea unei reforme agrare, a naționalizat unele căi ferate, precum și proprietăți ale companiei de petrol care aparțineau capitalului american și celui anglo-olandez. A sprijinit lupta eroică a poporului spaniol în timpul războiului național-revoluționar din 1936—1939. Participant activ la mișcarea



mondială pentru pace. În aprilie 1961 a plecat în Cuba pentru a participa la apărarea ei împotriva intervenției armate organizate de S.U.A. Laureat al Premiului internațional Lenin „Pentru întărirea păcii între popoare” (1955).

**cardia** (gr. *kardia* „inimă”; ANAT.), orificiul superior al stomacului, care face legătura între esofag și stomac, numit astfel din cauza apropierii acestui orificiu de inimă.

**cardiac** (MED.) 1. Adj. Care se referă la inimă, care ține de inimă (ex. plex c., nerv c.). 2. Subst. Individ care suferă de o boală de inimă.

**cardiazol** (FARM.), produs de sinteză al pentametil-tetrazolului. Se prezintă sub formă de cristale incolore, cu gust amarui, solubile în apă. Are acțiune analeptică, respiratorie și cardiacă. Administrat rapid intravenos, este convulsivant. Este întrebuințat în medicină ca înlocuitor al preparatelor de camfor. Sin *pentazol*.

**Cardiff** [*cădif*], oraș în Marea Britanie, în Țara Galilor, port la Oceanul Atlantic. 254 200 loc. (1959). Este situat într-una din cele mai bogate regiuni carbonifere și metalurgice engleze. Întreprinderi metalurgice, șantiere navale și industrie alimentară; important centru pentru exportul cărbunelui.

**cardinal** (lat. *cardinalis* „cel dintâi”), prelat care ocupă cea mai înaltă funcție, în ierarhia catolică, după aceea de papă. Conform ordonanței din 1586 a papii Sixtus al V-lea, numărul c. este de 70; întruniți în conclav, ei aleg pe papi. Împreună cu papa, c. sînt cei care conduc politica reacționară a bisericii catolice.

**cardiograf** (gr. *kardia* „inimă” și *graphein* „a scrie” FIZIOL.), aparat utilizat pentru înregistrarea grafică a activității inimii. C. înscrie fie modificările mecanice în cursul revoluției cardiace, fie manifestările electrice ale activității mușchiului inimii.

**cardioidă** (MAT.), curbă în formă de inimă, descrisă de un punct al unui cerc care se rostogolește fără alunecare pe

un cerc fix din planul său, de aceeași rază, contactul cercurilor fiind exterior. Este o

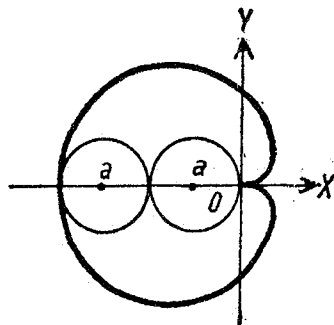

Cardioidă  
a — raza cercului

epicicloidă particulară. Se numește și *melcul lui Pascal*.

**cardiologie** (gr. *kardia* „inimă” și *logos* „cuvînt, studiu”; MED.) 1. Parte a anatomiei și fiziologiei care se ocupă cu studiul inimii. 2. Ramură a medicinei interne care se ocupă cu studiul bolilor de inimă.

**cardioscleróză** (MED.), scleroză a mușchiului cardiac.

**cardiotonic** (FARM.), tonic al inimii care întărește forța de contracție a mușchiului cardiac, regularizînd ritmul bătăilor inimii. Este folosit în insuficiența cardiacă (ex. digitala, strofantina sînt c.).

**cardiovascular, sistem** ~ v. **circulator, aparat c.**

**cardón** (*Cynara cardunculus*), plantă perenă din fami-



Cardon

lia compozitelor, originară din ținuturile mediteraneene, cu tulpină înaltă de 100—120 cm, frunze crestate și terminate cu un spin lung, verde-argintiu. Este cultivat în unele țări

pentru frunzele sale, de la care se consumă pețiolul și nervura principală.

**Carducci**, Giosuè (1835—1907), poet și critic literar italian, fiu de carbonar. În poezia sa, de factură clasică, pătrunsă de pasiune politică și patriotică, C. s-a ridicat împotriva romantismului reacționar („*Juvenilia*”, 1880), a criticat obscurantismul și ascetismul propovăduit de biserica catolică („*Imn către Satana*”, 1865), a evocat trecutul („*Ode barbare*”, 1877—1889), a cîntat mișcarea de eliberare națională a poporului italian de sub jugul habsburgic („*Iambi și epode*”, 1867—1879) și a înfierat cosmopolitismul claselor dominante. Polemist necruțător, a demascos burghezia, trădătoare a inte-



G. Carducci

reselor poporului. A aderat în 1872 la Internaționala I, însă mai târziu a trecut de partea burgheziei liberale. Autor al unor studii asupra istoriei literaturii italiene (1874). În 1928 a apărut în traducere românească un volum de poezii ale lui C. Premiul Nobel (1906).

**Carei**, oraș raional și reședință de raion în reg. Mara-mureș, 17 720 loc. (1961). Întreprinderi de fermentare a tutunului, de ulei, de cărămidă.—*Raionul C.*, cu 104 400 loc. (1961), are o economie agricolă (cereale, plante tehnice, creșterea animalelor).

**carelaj** (CONSTR.), ansamblu de piese care acoperă suprafața unui element de construcție și care, fie prin felul în care sînt așezate, fie prin colorația lor diferită, alcătuiesc un desen format din figuri geometrice (pătrate, romburi etc.).

**carenaaj** 1. (AV.) Îmbrăcămintă din metal, din placaj sau din mase plastice, care acoperă corpul unui element de avion (motor, tren de aterizare etc.) în vederea micșorării rezistenței aerodinamice. — *Carenaajul elicei v. caserolă*. 2. (NAV.) a) Îmbrăcămintă din tablă de cupru care acoperă carena navelor din lemn, cu scopul de a o proteja și de a evita depunerea scoicilor, care măresc rezistența la înaintare a navei. b) Operație periodică de ridicare pe doc sau de introducere într-un bazin (numit bazin de carenaaj) a unei nave, urmată de curățirea carenei și de vopsirea navei.

**carenațe** (ZOOLOG.), păsări care au sternul prevăzut cu carenă. Cele mai multe c. sînt bune zburătoare.

**carénă** 1. (NAV.) Partea exterioară, de sub linia de plutire, a unei nave. Sin. *operă vie*. 2. (ANAT., ZOOLOG.) a) Ieșitură proeminentă și alungită a unui organ sau a unui os, vizibilă pe suprafața corpului. b) Creastă osoasă situată pe mijlocul feței externe a sternului celor mai multe păsări (carenațe); servește pentru inserția mușchilor zborului.

**carét** (*Chelonia imbricata*), broască țestoasă marină din familia cheloniidelor, de dimensiuni mari (lungimea testului 60—80 cm). Ca urmare a adaptării la viața marină, membrele c. sînt transformate în palete, astfel că animalul poate înota cu ușurință. Este răspândit în zona de litoral a

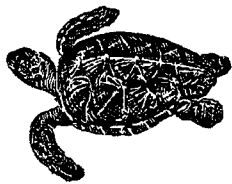

Caret

mărilor tropicale din ambele emisfere și vînat în special pentru învelișul cornos, din care se obține bagaua.

**carén** 1. Mod de așezare în formă de pătrat a unor persoane sau obiecte. 2. (SPORT) *Careu mare v. suprafață de pedeapsă*. 3. (NAV.) Încăpere la bordul unei nave, care ser-

vește ca sală de mese, ca sală de lectură și de recreație pentru ofițeri. La navele militare există și c. pentru maștri.

**Carey** [*chéəri*], Henry Charles (1793—1879), economist burghez american, apologet al capitalismului. Este autorul teoriei „armoniei intereselor de clasă”, cu care încearcă să dovedească faptul că orînduirea capitalistă este un sistem „armonios”. K. Marx și F. Engels au demascat teoria lui C. după care muncitorii ar primi întregul produs al muncii lor, iar profitul s-ar crea de către capital, redus, după părerea lui, numai la mijloacele de producție, precum și teoria lui după care salariul muncitorilor ar crește o dată cu creșterea productivității muncii, pe cînd profitul capitaliștilor ar scădea.

**cargobót**, navă maritimă comercială, destinată transpor-

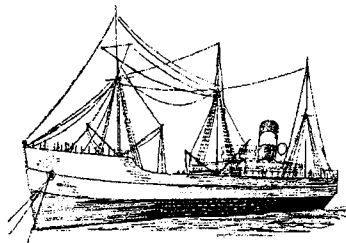

Cargobot

tului de mărfuri la mare distanță. În țara noastră, producția de cargoboturi a început în anii regimului democrat-popular, la Șantierul naval Galați. Pentru dezvoltarea transportului maritim se prevede înzestrarea flotei maritime, în anii 1960—1965, cu vase de 4 500 și de 10 000 tdw.

**cari**, insecte mici, de 2—5 mm, din ordinul coleopterelor, cu corpul cilindric, păros și cu picioarele scurte. Atît ele cît și larvele lor se hrănesc cu lemn. Sînt dăunătoare deoarece găuresc (cariază) lemnul arborilor bolnavi sau slăbiți, precum și pe cel al mobilelor vechi.

**cariatidă** (ARHIT.), statuie menită să înlocuiască un stîlp sau o coloană; reprezintă o femeie în picioare, într-o poziție de repaus (ex. cariatidele porticului de la Erehteion).

**caríc** (NAV.), totalitatea încărcăturii utile a unei nave de comerț.

**caricatură**, reprezentare, în-deosebi prin desen, gravură, mai rar prin pictură, sculptură etc., a unei persoane sau a unei situații, prin exagerarea uneori grotescă a aspectelor tipice ale realității. C. are în vedere, de obicei, satirizarea viciilor morale, a nedreptăților sociale etc. Ea a slujit, din cele mai vechi timpuri, ca formă de expresie ideologică a luptei dintre clase sau a luptei de eliberare națională; a cunoscut o dezvoltare deosebită în timpul revoluțiilor din Franța anilor 1830 și 1848, iar în cursul sec. XIX—XX în diferite țări ale Europei, printre care și România. Caricaturiști celebri în apusul Europei au fost: H. Daumier, P. Gavarni ș.a. În țările socialiste, c. sprijină construirea noii societăți prin satirizarea rămășițelor trecutului și prin lupta pentru pace. De o faimă deosebită se bucură cei trei caricaturiști sovietici, M. V. Kupriianov, P. N. Krîlov și N. A. Sokolov, reuniți sub numele de Kukrínksi. Alături de aceștia se remarcă și caricaturiștii B. E. Efmov, B. I. Prorokov ș.a. În România există o veche tradiție în domeniul caricaturii. În opere viguroase au demascat regimul burghezo-moșieresc artiști ca: Const. Jiquidî, A. Murnu, I. Iser, N. Tonitza, C. Ressu, Fr. Șirato ș.a. Din deceniul al patrulea al sec. al XX-lea s-au manifestat caricaturiștii A. Jiquidî, J. Pehrahim, I. Ross ș.a., care, împreună cu E. Taru, Cik Damadian, Nell Cobar, M. Gion ș.a., dezvoltă tradițiile militante ale caricaturii românești.

**cárie** (MED.), leziune de natură microbiană sau chimică a oaselor sau a dinților, care evoluează spre formarea unei cavități (ex. c. *dentară*; c. *vertebrală*, provocată de morbul lui Pott).

**cariéră**, exploatare minieră de substanțe minerale utile (siderită, cărbuni etc.), de roci pentru construcții (marmură, calcar, granit etc.), de balast (balastieră) sau de materii prime

pentru fabricarea cimentului, a sticlei etc., în care toate lucrările se desfășoară sub cerul liber. Fronturile de abataj se succed în formă de trepte care se exploatează cu explozivi, cu mașini de excavat sau manual.

**Carrillo** [*caril'o*], Santiago (n. 1915), secretar general al Partidului Comunist din Spa-

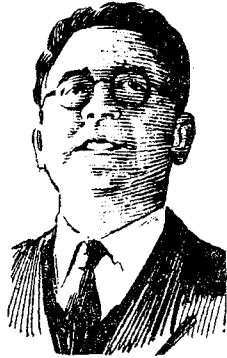

S. Carrillo

nia. A devenit membru al partidului comunist în 1936. În timpul războiului național-revoluționar al poporului spaniol (1936—1939) a avut un rol important în organizarea tineretului pe front și în spatele frontului.

**cariochinéză** (gr. *karyon* „nucă, nucleu” și *kinesis* „mișcare”; BIOL.), principalul mod de înmulțire a celulelor plantelor și animalelor, care se caracterizează prin transformări în structura nucleului. V. și mitoză.

**cariofilacée** (*Cariophyllaceae*), familie de angiosperme dicotiledonate, care cuprinde peste 2 000 de specii de plante erbacee (perene și anuale) și de subarbuști. C. au tulpina cu noduri pronunțate și frunzele întregi, de obicei înguste, opuse, rareori alterne. Florile sînt hermafrodite, cu sepale concrescute, uneori și libere, dispuse în inflorescențe caracteristice, bifurcate, mai rar solitare. Fructul este o capsulă, rareori o bacă uscată. În afară de garoafe cuprinde foarte puține plante de cultură. Unele dintre ele, cum este rocoina sau neghina, sînt buruieni care apar prin semănături.

**cariometrie** (gr. *karyon* „nucă, nucleu” și *metron* „măsură”; MED.), măsurarea dia-

metrului nucleilor celulari cu ajutorul microscopului. C. dă indicații prețioase în unele boli ale singelui.

**cariopsă** (gr. *karyon* „nucă, nucleu” și *opsis* „aspect”), tip de fruct uscat indehiscent, care cuprinde o singură sămînță și care are peretele concrescut cu învelișul seminței. Este caracteristică pentru plantele din familia gramineelor (ex. bobul de grâu).

**carlingă**<sup>1</sup> (AV.), cabină pentru echipajul unui avion, plasată în partea cu cea mai bună vizibilitate din avion și în care sînt instalate comenzile de zbor, aparatele de bord și alte dispozitive.

**carlingă**<sup>2</sup> (NAV.), grindă longitudinală situată pe fundul unei nave, făcînd parte din osatura longitudinală a corpului ei; navele au o c. centrală și două sau mai multe c. laterale.

**Carlowitz v. Karlowitz.**

**Carlyle** [*calail*], Thomas (1795—1881), istoric și filozof idealist englez. La început a fost adept al cartismului. Mai tîrziu a criticat burghezia de pe pozițiile aristocrației engleze conservatoare, manifestîndu-se, în deceniul al cincilea al secolului trecut, ca unul dintre reprezentanții socialismului feudal. Apărător zelos al cultului „eroilor”, a explicat istoria prin activitatea acestora, negînd rolul maselor. După 1848 a devenit un dușman fățiș al mișcării muncitorești și adept al menținerii sclaviei în S.U.A. Ideile reacționare ale lui C. au fost preluate de ideologii imperialismului, interesați în cultivarea individualismului extrem. Op. pr.: „Istoria revoluției franceze” (1837), „Eroii, cultul eroilor și eroicul în istorie” (1841), „Istoria lui Frederic al II-lea al Prusiei” (1858—1865).

**carmác**, uneltă de pescuit formată din șiruri de cîrlige mari, fără nadă, legate cu sfori de odgoane și instalate la diferite adîncimi, în locurile de migrare a peștilor. Cu c. se pot prinde numai pești cu pielea moale, în corpul cărora se înfig cîrligele (sturioni, moruni, cegi etc.).

**carmagnole** [*carmatól*], cîntec revoluționar din timpul revoluției burgheze din Franța. Pe muzica acestui cîntec se dansa la marile serbări populare revoluționare din piețe.

„Carmen”, formație corală din București, care a jucat un rol însemnat în viața muzicală romînească din primele decenii ale sec. al XX-lea. Corul C., înființat în 1901 din inițiativa lui D. Kiriac, care l-a condus pînă în 1927, a contribuit prin turneele sale la promovarea cîntecului popular și a creației muzicale romînești în țară și peste hotare și la strîngerea legăturilor culturale cu Ardealul și cu Banatul în epoca cînd acestea se găseau sub stăpînirea Habsburgilor. Corul C. a constituit un imbold pentru înființarea numeroaselor coruri din România. În cadrul lui au debutat mulți dintre cîntăreții noștri valoroși de operă. Din 1927, timp de două decenii, corul C. a fost condus de I. Chirescu.

**carmín**, materie colorantă de un roșu puternic, de proveniență animală (produsă de insecta numită *coșenilă*), vegetală sau chimică. Există mai multe varietăți de c., care au o largă întrebuintare la prepararea culorilor pentru pictura în ulei și pe porțelan.

**carminativ**, substanță chimică de origine vegetală care calmează durerile abdominale, reducînd spasmele digestive și balonările, printre altele prin favorizarea evacuării gazelor intestinale. Anasonul, chimionul, menta, coriandrul, angelica etc. conțin substanțe carminative.

**carnabát** (ZOOTEHN.), rasă de oi cu lînă semifînă, de culoare roșcată-cafenie, originară din Bulgaria. Se adaptează ușor la condițiile aspre de mediu. Carnea este gustoasă, fără mirosul caracteristic de oaie. Lina, fiind colorată, nu este apreciată în industria textilă. Are o importanță economică redusă.

**carnalít** (MINER.), clorură naturală dublă de magneziu și potasiu. Cristalizează în sistemul rombic. Se găsește de obicei în mase granulare compacte. Este un mineral trans-

lucid și incolor sau colorat galben ori roșu, delicvescent (absoarbe vaporii de apă din atmosferă) și ușor solubil în apă. Apare în unele depozite saline, formate prin precipitare din apele lagunelor în regim de intensă evaporare. Se folosește la prepararea clorurii de potasiu și la extragerea magneziului; este, de asemenea, un important îngrășămint al solurilor. În R.P.R. a fost descoperit recent la Tg. Ocna-Găleanu (reg. Bacău).

**Carnap**, Rudolf (n. 1891), filozof neopozitivist austriac, reprezentant al logicii semantice, fruntaș al cercului vienez. În 1936 a emigrat în S.U.A. A cercetat în special probleme de semantică și de sintaxă logică și problema formalizării limbii, în vederea sistematizării științelor și a construirii unor limbaje formalizate speciale pentru mașinile de tradus. Contribuțiile sale în acest domeniu sînt însă viciate de idealismul său subiectiv.

**carnasiéră** (ANAT.), măsea tăietoare a carnivorelor. Este al patrulea premolar de pe falca superioară și primul molar de pe cea inferioară, mai mare decît celelalte măsele, proeminent, alungit și cu muchii tăioase.

**cârne 1.** (ANAT.) Nume dat țesutului muscular al corpului omenesc și al animalelor, împreună cu țesuturile la care aderă (vasele, iar la păsări și pielea). **2.** (IND. ALIMENT.) Partea comestibilă din corpul unor animale (mamifere, păsări, pești, crustacee, moluște). În R.P.R., datorită succeselor obținute în creșterea animalelor, producția de **c.** a crescut considerabil, ajungîndu-se în 1961 la o producție de 264 000 t de carne, fără slănină, față de 170 000 t în 1938. De asemenea, a sporit considerabil rolul prelucrării secundare, astfel încît în 1961 s-au produs 64 400 t de preparate de carne și conserve față de numai 8 500 t în 1938.—**C. congelată**, carne înghețată în curent de aer rece, la o temperatură cuprinsă între -18 și -28°C, pentru a-i păstra proprietățile timp de circa șase luni.—**C. refrigerată**, carne răcită la o temperatură cuprinsă

între +4 și -2°C și care își păstrează astfel proprietățile timp de 2—3 săptămîni. **3.** (IND. PIEL.) Partea interioară a pielii, care în timpul vieții animalului aderă la țesutul muscular. În industria pielăriei, **c.** este înlăturată prin operația de șeruire sau prin șlefuire și, împreună cu alte deșeuri (buze, urechi, pielea cozii etc.), constituie materia primă pentru producerea cleiului și a gelatinei.

**Carné**, Marcel (n. 1909), regizor francez. A realizat filme realiste de mare valoare artistică: „Suflete în ceață“, „Oameni și măști“, „Thérèse Raquin“, „Aerul Parisului“, „Noaptea amintirilor“, „Gervaise“ ș.a.

**Carneade din Cirene** (c. 214—c. 129 î.e.n.), filozof idealist grec, fondatorul noii Academii platonice. A fost un adversar înverșunat al lui Epicur și al stoicismului. Promovînd o concepție sceptică, a pretins că nu există adevăr, ci numai diverse grade de verosimilitate. Scepticismul lui **C.** exprima tendințele ideologice din perioada de criză a societății sclavagiste grecești.

**carnét 1.** (DR.) *Carnet de muncă*, act oficial în care se înscrie timpul cît un muncitor sau un funcționar a lucrat într-o întreprindere, într-o instituție sau la o persoană particulară. În R.P.R., **c. de m.** se eliberează angajaților, cooperativitorilor și altor categorii de oameni ai muncii prevăzuți de lege și este singurul document cu care se dovedește vechimea în muncă a acestora. În **c. de m.** se mai trec date privind studiile, calificarea, salariul tarifar și distincțiile acordate. **2.** (MED.) *Carnet de sănătate*, act oficial în care sînt trecute rezultatele examinărilor medicale periodice ale unui individ. **C. de s.** cuprinde evidența stării sănătății sale în tot cursul vieții.

**carnián** (STRAT.), primul etaj al triasicului superior, specific regiunilor alpine, caracterizat prin anumite specii de cefalopode, lamelibranhiate etc. În R.P.R. se întîlnește în munții Hășmaș, Perșani, Codrului, precum și în nord-vestul Dobrogi (imprejurimile Tulcei).

**carnivóre 1.** (ZOOLOG.) **a)** Nume generic dat animalelor care se hrănesc cu carne. **b)** Ordin de mamifere cu dențiția adaptată pentru sfîșiat și sfărîmat prada. Majoritatea speciilor care fac parte din acest ordin au caninii în formă de pumnal și măsele carnișiere (ex. pisica, cîinele, lupul, tigru, ursul etc.). **C.** sînt răspîndite pe toate continentele. **2.** (BOT.) *Plante carnivore*, grup restrîns de plante care, pe lîngă nutriția normală (asimilație clorofiliană), datorită unor particularități fiziologice, au și însușirea de a digera hrană animală, de pildă insecte. La planta **c.** roua-cerului (*Drosera rotundifolia*), limbul foliar este acoperit cu peri mari glandulari. Capetele acestor peri secretă un lichid cleios în care insectele se prind ușor, atrase de luciul picăturilor. Peri glandulari, fiind sensibili, se curbează și strîng insecta, care treptat este digerată (în afară de învelișul chitinos). În țara noastră, **p.c.** sînt puțin răspîndite; se întîlnesc de obicei prin mlaștini

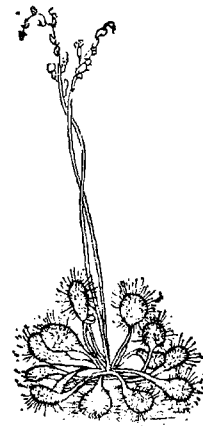

Plantă carnivoră (roua-cerului)

de turbă (roua-cerului) sau în apele stătătoare (otrătelul de baltă).

**Carnot** [*carnó*], Lazare (1753—1823), om politic și patriot francez; tactician militar, participant la revoluția burgheză din 1789. Membru al Adunării Legislative, al Convenției Naționale și al Comitetului Salvării Publice; membru al Academiei de Științe din Paris. A organizat armatele Republicii și a elaborat noua tactică revoluționară de luptă,

fiind supranumit pentru aceasta „Organizatorul victoriei”. A fost membru al Directoratului (1795—1797) și ministru al lui Napoleon în timpul celor „100 de zile”. Proscris de Bourboni, a murit în exil.

**Carnot** [*carnó*], Nicolas Léonard Sadi (1796—1832), inginer



S. Carnot

și fizician francez. A formulat pentru prima oară principiul al doilea al termodinamicii și a stabilit legile de funcționare a mașinilor termice, legi care au avut o importanță esențială pentru elaborarea bazelor termodinamicii.—**Ciclul lui C.**, ciclul termodinamic teoretic, reversibil, constituit din două izoterme și două adiabate, în cursul căruia un sistem nu schimbă căldura decât cu două rezervoare de căldură aflate la temperaturi diferite fixe. A fost studiat pentru prima oară de **C. Randamentul c. lui C.** depinde numai de temperaturile la care au loc transformările izotermice și nu de

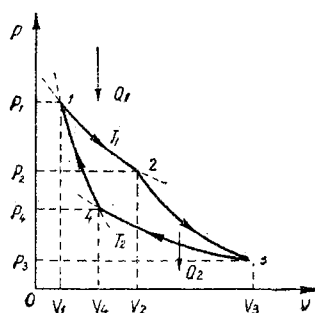

Ciclul lui Carnot

- $p$  — presiunea gazului (vaporilor);
- $v$  — volumul gazului (vaporilor);
- 1-2 — izotermă la temperatură  $T_1$
- 2-3 — adiabată sub care se schimbă căldura  $Q_1$
- 3-4 — izotermă la temperatură  $T_2$
- 4-1 — adiabată sub care se schimbă căldura  $Q_2$

alegerea substanței și de construcția motorului, neputînd fi depășit de nici un alt ciclu între aceleași limite de temperatură. Are o mare însemnătate teoretică, servind la determinarea valorii maxime a randamentului mașinilor termice.

**Carol**, numele unor regi ai Franței, dintre care mai cunoscuți au fost: **C. al V-lea** (1364—1380); în timpul regenței sale (1356—1364) a înfrînt răscoala orașenilor din Paris condusă de Etienne Marcel (1356—1358) și jacqueria (1358); ajutat de Du Guesclin, a recucerit de la englezi aproape toate ținuturile franceze ocupate de aceștia; **C. al VI-lea** (1380—1422), în timpul căruia englezii au înfrînt pe francezi la Azincourt (1415) și au ocupat nordul țării; **C. al VII-lea** (1422—1461), care a organizat armata permanentă și finanțele regale și a terminat victorios, cu ajutorul maselor populare conduse de Ioana d'Arc, războiul de 100 de ani, alungînd pe englezi din Franța; **C. al IX-lea** (1560—1574), care a domnit sub influența mamei sale, Caterina de Medici; în timpul domniei lui au început războaiele religioase în Franța (1562—1598) și a avut loc măcelul hughenotilor din noaptea sfîntului Bartolomeu (1572); **C. al X-lea** (1824—1830), exponent al reacțiunii feudale din timpul Restaurăției; a încercat să reintroducă absolutismul, atrăgîndu-și astfel ura maselor populare și ostilitatea burgheziei. A fost alungat de pe tron de revoluția din 1830.

**Carol I**, rege al Angliei (1625—1649) din dinastia Stuart. A domnit în mod absolutist, atrăgîndu-și ostilitatea maselor populare, a burgheziei, a noii nobilimi și a parlamentului, care au dezlănțuit revoluția burgheză din Anglia din 1642—1649. În timpul revoluției, armata parlamentului, condusă de Oliver Cromwell, a înfrînt armata regală la Naseby (1645). După prinderea, judecarea și executarea regelui (1649), s-a instaurat republica (1649—1660).

**Carol I de Hohenzollern**, domnitor (1866—1881) și apoi rege (1881—1914) al României, adus pe tron de către monstruoasa coaliție, în scopul consolidării regimului reacționar burghez-moșieresc, în urma detronării lui Alexandru Ioan Cuza. El a devenit cel mai mare moșier al țării, fiind înzestrat (1884) de către parlamentul burghez-moșieresc cu „domeniile coroanei”, care numărau 12 moșii în suprafață de peste 100 000 ha. În înțelegere cu burghezia și moșierimea, **C. I** a înlesnit pătrunderea capitalului străin în România, în special a celui german, menținînd țara într-o stare de semicolonie și participînd activ la jefuirea ei. În timpul domniei lui, caracterizată prin înăsprirea exploatareii și accentuarea asuprii maselor muncitorești, au avut loc numeroase manifestări antimonarhice și au fost înăbușite în sînge răscoalele țărănești din 1888 și 1907. Sub presiunea maselor muncitoare și a burgheziei industriale, interesată în crearea unei piețe sigure, largi și avantajoase, a fost nevoit să accepte participarea României la războiul dintre Rusia și Turcia (războiul pentru independență din 1877—1878). Pe plan extern, a legat țara de Tripla Alianță printr-un tratat secret (1883). A dus o politică externă expansionistă împotriva Bulgariei, cîștigînd Cadrilaterul în urma celui de-al doilea război balcanic (1913), și a intenționat să împingă România în primul război mondial imperialist alături de Puterile Centrale.

**Carol al II-lea de Hohenzollern**, rege al României (1930—1940). A fost adus pe tron în iunie 1930 de către oligarhia financiară din România, legată de capitalul englez, căruia i-a aservit politica internă și externă a statului. A dus o politică de rezolvare a crizei economice din 1929—1933 prin aruncarea greutăților ei pe spinarea maselor muncitoare, a lichidat libertățile democratice, a înăspriț prigoana împotriva forțelor progresiste, în primul rînd împotriva P.C.R., și a favorizat

dezvoltarea grupărilor fasciste. Cu ajutorul corupției, fraudelor și abuzurilor scandaloase a devenit posesor al unei averi uriașe. În vederea accelerării pregătirii războiului antisovietic, a dus o politică de fascizare a țării și de apropiere de Germania hitleristă. Această politică s-a accentuat după 1936, când, cu acordul imperialiștilor englezi, francezi și americani, a demis din postul de ministru de externe pe N. Titulescu, adept al unei politici de apropiere de U.R.S.S., și a început să sprijine efectiv politica agresivă a Germaniei hitleriste și Italiei fasciste. În februarie 1938 a instaurat dictatura regală. Înlăturând constituția din 1923, suspendând activitatea partidelor politice și creînd organizația de tip fascist Frontul renașterii naționale. După acordul de la München (1938), a subordonat tot mai mult interesele țării Germaniei hitleriste, semnînd cu aceasta înrobitorul tratat economic de 10 ani din 1939, dar și-a menținut legăturile cu imperialiștii englezi, francezi și americani. De domnia lui este legat odiosul dictat de la Viena, prin care nordul Transilvaniei a fost predat Ungariei horthiste. După semnarea dictatului de la Viena, cunoscute fiind legăturile lui **C. al II-lea** cu imperialiștii englezi, francezi și americani și dat fiind faptul că dictatura regală se compromisese definitiv în fața poporului, virfurile claselor exploatare, partizane ale trecerii depline în tabăra Germaniei hitleriste și care urmăreau intrarea efectivă a Romîniei în războiul antisovietic, au întreprins înlocuirea dictaturii instituite de el cu dictatura militară fascistă.

**Carol al IV-lea**, împărat al Sfîntului imperiu roman de națiune germană (1346—1378) și rege al Cehiei sub numele de Carol I (1346—1378). Ca împărat al Imperiului romano-german, a fost silit de principii teritoriale să dea *Bula de aur* (1356), prin care recunoștea independența politică a marilor feudali laici și bisericești, consacînd astfel anarhia feudală și slăbirea puterii centrale din

Germania. Aceasta stabilea principiul alegerii împăratului de către șapte electori, consfințind independența puterii față de papă. Ca rege al Cehiei, a sprijinit dezvoltarea economică a țării și a înființat Universitatea din Praga (1348), dar a accentuat subordonarea Cehiei intereselor imperiului, feudaților germani și papalității.

**Carol al XII-lea**, rege al Suediei (1697—1718), iscusit conducător militar. A dus o politică aventuristă, agresivă față de țările din centrul și estul Europei, purtînd războaie împotriva Rusiei, Poloniei și Danemaricii. În 1709 a fost înfrînt de Petru I la Poltava și a fugit în Turcia. Reîntors în Suedia (1715), a început o campanie de cucerire a Norvegiei, în timpul căreia a fost ucis.

**Carol cel Mare**, rege al francilor (768—800), împărat roman (800—814), cel mai însemnat reprezentant al dinastiei carolingiene. A mărit statul franc prin războaie purtate împotriva saxonilor (772—804), longobarzilor (773—774), arabilor, avarilor, slavilor etc. Stăpînind Italia, și-a exercitat autoritatea și asupra papii. **C. cel M.** a organizat apărarea imperiului, înființînd mărci de graniță și o administrație centrală și provincială. A înfăptuit reforma justiției, a armatei și a sprijinit biserica. Protector al științei, al culturii (prin crearea Școlii palatine și atragerea a numeroși învățați străini) și al artei (prin sprijinirea construirii de palate și de catedrale). Măsurile sale politice-administrative au contribuit la dezvoltarea relațiilor feudale în Europa apuseană. Statul format prin cuceriri s-a destrămat după moartea sa, pe la mijlocul sec. al IX-lea. Expediția sa împotriva maurilor din Spania (778) a constituit subiectul epopeii „*Chanson de Roland*”.

**Carolina de Nord**, stat în estul S.U.A. Suprafața: 136 524 km<sup>2</sup>. Populația: 4 530 000 loc. (1959), formată în mare parte din negri. Centrul administrativ: *Raleigh*. Ocupă primul loc din S.U.A. în cultura tutunului; se mai cultivă po-

rumab, bumbac etc. Este dezvoltată industria pentru rafinarea aluminiului.

**Carolina de Sud**, stat în sud-estul S.U.A. Suprafața: 80 432 km<sup>2</sup>. Populația: 2 417 000 loc. (1959), dintre care circa 40% negri. Centrul administrativ: *Columbia*. Industrie textilă (bumbac) și de prelucrare a lemnului. În ultimul timp se dezvoltă industria atomică, a hîrtiei și industria chimică. Agricultură extensivă, specializată în cultivarea bumbacului, porumbului, tutunului. În agricultură se mențin relații feudale.

**Caroline**, *Insulele ~*, arhipelag situat în vestul Oceanului Pacific, la nord de Noua Guinee. Se află sub tutela S.U.A. Suprafața: 1 320 km<sup>2</sup>. Populația: 48 500 loc. (1958), formată din micronezieni. Culturi agricole tropicale și exploatarea de fosfați, de minereu de fier și de mangan.

**Carolingieni**, dinastie de regi și de împărați ai francilor, care își trage numele de la Carol cel Mare. A fost întemeiată de Pepin cel Scurt. C., care au domnit cu unele întreruperi între anii 751 și 987, au întărit organizarea feudală în teritoriile pe care le-au stăpînit (Franța, nordul Italiei, Germania ș.a.).

**Carol Martel**, majordom al regatului franc și conducătorul de fapt al statului (715—741) în timpul Merovingienilor. A secularizat averile mănăstirești, transformîndu-le în beneficii și întărind astfel puterea militară a regatului franc. A înfrînt pe arabi la Poitiers (732), oprînd înaintarea lor în Europa apuseană.

**Carol Quintul**, rege al Spaniei (1516—1555) și împărat al Sfîntului imperiu roman de națiune germană (1519—1555) din dinastia Habsburgilor. Pentru a-și atinge țelul său politic expansionist, crearea unei monarhii catolice mondiale, a luptat împotriva Reformei și a purtat mai multe războaie cu Franța (pentru teritoriile din Italia) și cu Turcia. În timpul domniei lui a avut loc războiul țărănesc german, după înfrîngerea

căruia s-a intensificat reacțiunea feudală. A avut conflicte armate cu principii protestanți din Germania, cu care însă a ajuns la un compromis prin pacea religioasă de la Augsburg (1555). Imperiul s-a mărit în timpul domniei lui, prin cucerirea Mexicului și Perului de către conchistadorii spanioli. Abdicând în 1555, a împărțit imperiul între fratele său Ferdinand I și fiul său Filip al II-lea.

**Carol Temerarul**, ultimul duce al Burgundiei (1467—1477). A stăpinit Burgundia și Țările de Jos. Vasal al regelui Franței, Ludovic al XI-lea, a luptat împotriva politicii de centralizare a statului. Politica de cuceriri a lui **C. T.** a întâmpinat rezistența elvețienilor (1476) și a lorenților, care l-au înfrânt la Nancy (1477), unde a căzut în luptă. Burgundia a fost anexată de Franța, iar celelalte posesiuni au revenit casei de Habsburg.

**Caron**, personaj mitologic care, după credința vechilor greci, trecea sufletele morților peste apa Stixului.

**caroserie**, partea superioară a unui vehicul, în general terestru, amenajată pentru transportul persoanelor, al sarcinilor utile (animale, bunuri) sau pentru instalarea diferitelor utilaje (ex. motocompresoare sau grupuri electrogene transportabile).

**carotaj**, operație efectuată pentru determinarea naturii și constituției terenurilor scoarței terestre (ex. a straturilor străbătute de un foraj), prin scoaterea de probe (carote) sau prin măsurarea proprietăților fizice ale rocilor străbătute.—**C. mecanic**, carotaj constând în extragerea de carote din rocile străbătute de gaura de sondă. **V.** și **carotieră**.—**C. electric**, carotaj care completează informațiile obținute pe baza **c. mecanic** asupra rocilor, prin înregistrarea continuă pe o diagramă, în funcție de adâncime, a unor proprietăți electrice (rezistivitatea electrică a rocilor și potențialul spontan sau natural) ale rocilor străbătute.—**C. radioactiv**, carotaj constând în obținerea de informații asupra rocilor prin

interceptarea fenomenelor de radioactivitate naturală sau provocată, existente sau create în găurile de sondă.

**carotă L.** (EXPL. PETR., MINE) Probă cilindrică extrasă dintr-o rocă, pentru cercetarea caracteristicilor terenului. **2.** (DRUM.) Corp de probă cilindric extras din îmbrăcămințile rutiere, în vederea verificării rezistențelor mecanice ale acestora.

**caroteni** (BIOCHIM.), substanțe naturale colorate, cu structură de hidrocarbură nesaturată, având la capătul lanțului de atomi de carbon o grupare hidroaromatică. Se cunosc **c. α, β și γ**. Foarte răspândiți în regnul animal și în cel vegetal, **c.** sînt sintetizați numai în plante. Se găsesc în morcovi, gălbenuș de ou, grăsimi. Introduși cu alimentația în organismul animal sub formă de provitamine **A.**, pot fi transformați în vitamina **A**. Se prepară industrial prin extracție din surse naturale și prin sinteză. **C.** sînt folosiți ca medicament și coloranți alimentari.

**carotidă** (ANAT.), arteră importantă care transportă sîngele de la inimă la gît și la cap.

**carotieră**, utilaj de foraj cu care se taie și se scot la suprafață carote din gaura de sondă. Se deosebesc: **c.** pentru forajul rotativ (normale și speciale) și **c.** pentru forajul percutant. **V.** și **ciupitor**.

**carp** (ANAT.), grup de oase mici, care constituie scheletul încheieturii mîinii. Oasele carpului sînt așezate pe două rînduri: unul superior, altul inferior. Cele superioare se articulează cu oasele antebrațului (cubitus și radius), iar cele inferioare cu oasele metacarpului.

**Carp**, Petre (1837—1918), om politic român conservator, exponent principal al moșierimii, conducător al celor mai reacționare forțe politice din România de la sfîrșitul sec. al XIX-lea și începutul sec. al XX-lea. A fost unul dintre principalii promotori ai politicii de înfeudare a țării de către capitalul german. Pentru înăbușirea răscoalei țărănești din 1907 a lansat sîngeroasa formulă: „Întii represiune și apoi vom

aviza”. A fost adept al participării României la primul război mondial imperialist alături de Puterile Centrale și a împărtășit ideea formării unui stat federal român în cadrul „Austriei Mari”. Membru de frunte al societății „Junimea”.

**Carpaccio**, Vittore (c. 1455—1525), pictor venețian din epoca Renașterii; a lucrat în special pictură decorativă și mai puțin pictură de șevalet. Pictor de scene narative, **C.** a introdus de multe ori în compozițiile sale (ex. în ciclul „Viața sf. Ursula”, 1490—1498) aspecte ale vieții de toate zilele, colțuri de natură, interioare de epocă, scene de moravuri, costume ale timpului. În arta sa, plină de grație, este evidentă preocuparea pentru culoare și lumină. În Muzeul de artă al R.P.R. se află tablourile „Vulcan făurind aripi lui Amor” și „Peisaj venețian cu figuri”, atribuite lui **C.**

**Carpați**, lanț muntos, aparținînd ca formație marelui sistem muntos alpino-himalaian. **C.** sînt cuprinși între bazinul Vienei și defileul Dunării, prezentîndu-se sub forma unui mare arc. Lungimea: circa 1 500 km; înălțimea maximă: 2 663 m în munții Tatra (R. S. Cehoslovacă) și 2 543 m (Moldoveanul) în Munții Făgărașului (R. P. Romîna). Spre deosebire de Alpi, **C.** au mari depresiuni intramontane, iar culmile lor se prezintă sub forma unor suprafețe întinse, acoperite cu pajîști. **C.** le aparține și cel mai mare lanț vulcanic din Europa (cu masivele Vihorlat în R. S. Cehoslovacă, Oaș, Gutii, Călimani și Harghita în R. P. Romîna). Alături de rocile cristaline și eruptive, o mare extensiune au rocile sedimentare, care dau un relief cu pante domoale. Clima **C.** este continentală, precipitațiile cresc în raport cu altitudinea, iar vegetația este dispusă în etaje (pajîști alpine sus, păduri de conifere și fâget pe pante și pe înălțimile mai mici). **C.** constituie un puternic castel de apă, din care izvorăsc: Vistula, Nistrul, Tisa, Prutul, Siretul, Mureșul, Oltul ș.a. Ei se împart în două sectoare prin-



cipale: C. nord-vestici (pe teritoriile R. S. Cehoslovace, R. P. Polone, R. P. Ungare și U.R.S.S.) și C. sud-estici pe teritoriile U.R.S.S. și R.P.R.). — *Carpații Românești*, munți situați în R.P.R., între frontiera cu U.R.S.S., la nord, și defileul Dunării, la sud-vest. Ei s-au format ca lanț muntos în cadrul ciclului orogenic alpin, în cursul erei mezozoice și neozoice. Se împart în trei secțiuni principale: C. Orientali, C. Meridionali și C. Occidentali.

C. Orientali se întind, ca unitate morfologică, de la hotarul nordic al țării pînă la Valea Prahovei, iar ca structură geologică pînă la Valea Dimboviței. Din punct de vedere geologic, în C. Orientali se disting zonele: cristalină-mezozoică, a fișului și vulcanică. Zona cristalină-mezozoică din

partea centrală a C. Orientali a fost acoperită de apele mărilor aproape în tot cursul erei mezozoice, în care timp s-au acumulat depozite calcaroase și detritice. Ea a fost cutată și transformată în lanț muntos la sfîrșitul perioadei cretacică. În zona fișului, situată la est de zona precedentă, s-au acumulat depozite predominant detritice în cursul cretacicului și paleogenului. Ea a fost cutată și alăturată lanțului muntos la începutul perioadei neogene. Porțiunea situată la est de zona fișului a fost acoperită de mare și în cursul perioadei neogene, iar la sfîrșitul acestei perioade marea s-a retras definitiv din regiunea carpatică. Zona vulcanică, situată la vest de zona cristalină-mezozoică, s-a format în cursul perioadei neogene. Principalele substanțe minerale utile din C. Orientali

sînt: petrolul, gazele naturale și sarea din zona neogenă și cea a fișului, cărbunii, minereurile de mangan, de fier, de cupru etc. din zona cristalină-mezozoică și minereurile de plumb, de zinc, de cupru, de aur etc. din zona lanțului vulcanic. Altitudinea maximă: 2 305 m (vîrfurile Pietrosul, în Munții Rodnei). Înălțimile variază între 500 și 2 000 m. Sînt străbătuți de numeroase trecători (ex. Prislop, Bicz, Ghimeș, Oituz, Buzău ș.a.), care asigură comunicațiile între Moldova și Transilvania. Bine împăduriți și cu depresiuni interioare, ei alcătuiesc principală zonă forestieră a țării. Rîurile posedă mari resurse hidroenergetice (ex. Bistrița, Moldova ș.a.), care sînt valorificate în anii regimului de democrație populară (*Hydrocentrala „V. I. Lenin” de la Bicz*). Cele mai importante

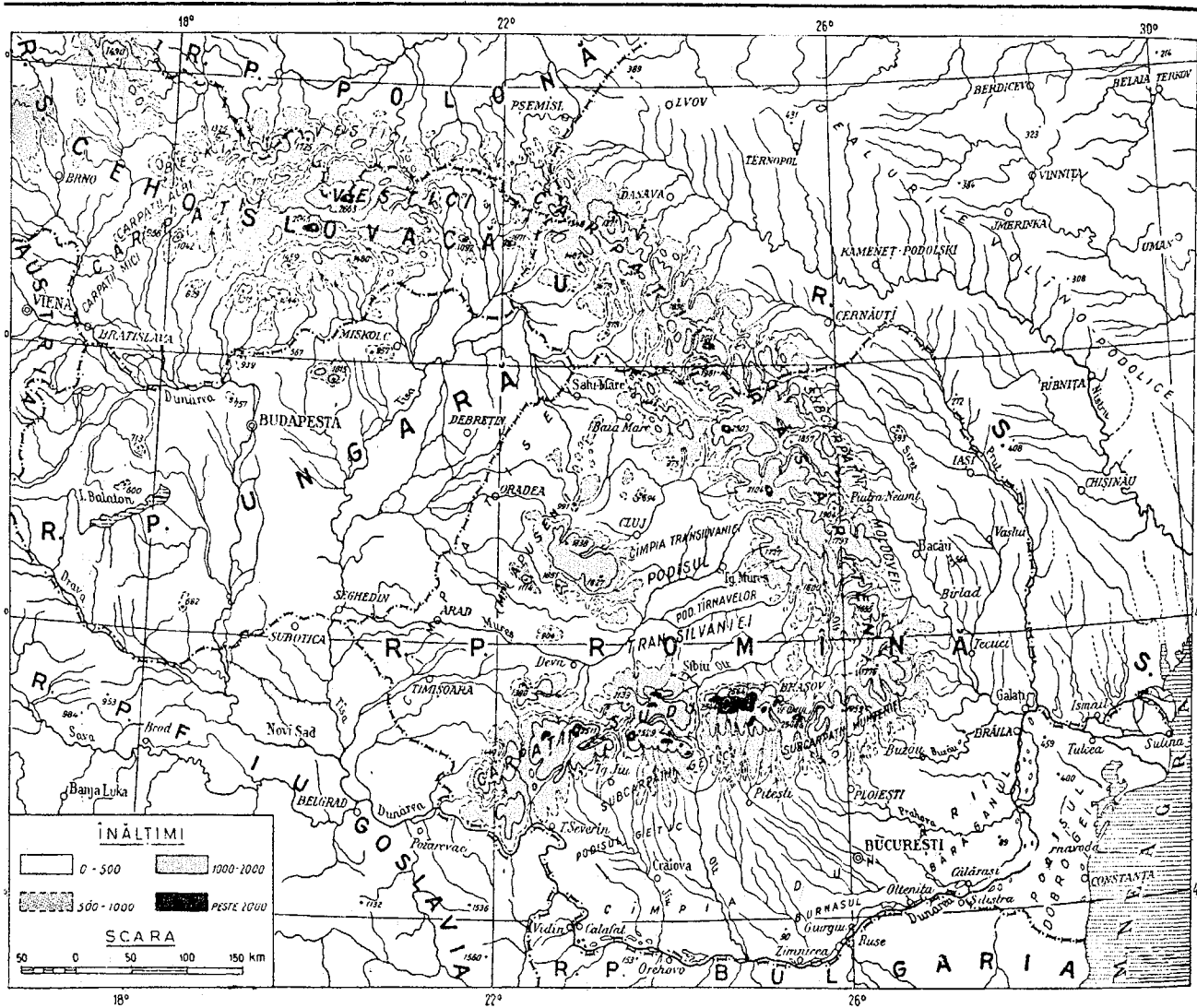

zone turistice din *C. Orientali* sînt: masivul Rodnei, cu urme glaciare și pășuni alpine; Rarăul, cu stîncile calcaroase Pietrele Doamnei; pitoreasca vale a Bistriței; Ceahlăul, de pe care se deschid perspective largi pînă la hotarele estice ale țării; Cheile Bicazului (cele mai mari din țară), cu Lacul Roșu din apropiere; Lacul Sf. Ana (unicul lac din țară de origine vulcanică), multe dintre acestea fiind declarate monumente ale naturii sau rezervații naturale.

*C. Meridionali* se întind ca unitate morfologică de la Valea Prahovei pînă la culoarul Timiș-Cerna și Bistra-Strei, iar ca unitate geologică de la Valea Dîmboviței pînă la Dunăre. În alcătuirea lor intră două unități tectonice: autohtonul și Pînza Getică, încălecată peste autohton. *C. Meridionali* au fost în cea mai mare parte acoperiți de mări către sfîrșitul erei paleozoice și în cursul erei mezozoice. În perioada cretacică, în această regiune au avut loc puternice mișcări tectonice, care au determinat cutarea depozitelor, încălecare a Pînzei Getice peste autohton și transformarea regiunii într-o zonă muntoasă. În paleogen și neogen, marea a pătruns numai în anumite sectoare coborîte ale *C. Meridionali* (ex. în bazinul Petroșeni, bazinul Mehădiei ș.a.). În *C. Meridionali* se găsesc importante zăcăminte de cărbuni (ex. la Petroșeni, Anina, Cozla ș.a.), de minereuri de fier (ex. la Teliuc, Ghelar, Ocna de Fier), de mică, grafit și roci utile. Predominarea șisturilor cristaline a determinat masivitatea acestor munți străbătuți de văi transversale pitorești (ex. Dîmbovița, Argeș, Olt, Jiu). Au numeroase urme glaciare în zona creștelor înalte. Masive importante: Bucegi, Făgăraș, Parîng, Godeanu. Treacători sînt mai puține (Predeal, Bran, Lainici, Turnu-Roșu). Altitudinea maximă: 2 543 m (vîrfurile Moldoveanul); alte altitudini: Negoitul (2 535 m), Parîngul Mare (2 518 m), Retezatul (2 509 m), Omul (2 507 m). Masivul Bucegi, culoarul Rucăr-Bran, Postăvarul, Pia-

tra Mare și Piatra Craiului reprezintă ținutul cel mai vizitat de turiști. Atracția principală a *C.* o constituie culmile întinse în contrast cu abrupturile circurilor glaciare și lacurile alpine din Făgăraș, Parîng, Retezat (Bilea, Gilcescu și, respectiv, Bucura ș.a.). În Munții Vulcan și Mehedinți se află forme carstice (doline, ponoare, chei, peșteri). În Retezat se află o rezervație naturală (parc național) cu specii rare de animale (ex. capra neagră, vulturul pleșuv) și de plante.

*C. Occidentali* se întind ca unitate morfologică între Dunăre la sud și Someș la nord, cuprinzînd Munții Banatului, Munții Poiana Ruscă și Munții Apuseni. Ca structură geologică, Munții Banatului și Munții Poiana Ruscă fac parte din unitatea Pînzei Getice a Carpaților Meridionali. Au un relief cu forme domoale și culmi netede. Munții Apuseni, care se întind între valea Mureșului la sud și valea Someșului la nord, sînt constituiți din nuclee de șisturi cristaline și granite (Munții Drocei, Munții Gilăului), peste care sînt dispuse depozite sedimentare, paleozoice și mezozoice, străbătute de roci eruptive. Regiunea Munților Apuseni, ca și cea a *C. Meridionali*, a fost acoperită de mări în paleozoicul superior și în mezozoic, fiind apoi puternic cutată și transformată în lanț muntos în cursul perioadei cretacice, cînd au avut loc și unele erupții vulcanice (vîrfurile Vlădeasa). În perioada neogenă, marea a pătruns în unele sectoare coborîte ale Munților Apuseni (ex. în bazinul Beiușului, Zarandului ș.a.). Tot în această perioadă au avut loc puternice erupții vulcanice în partea de sud a Munților Apuseni (Munții Metaliferi). Prezența calcarului favorizează fenomene carstice dezvoltate (peștera Meziad, Scărișoara ș.a.). Altitudinea maximă: 1 848 m (vîrfurile Curcubăta Mare). În subsolul Munților Apuseni se găsesc zăcăminte de bauxită (Pădurea Craiului), minereuri de aur, argint, plumb, zinc, cupru etc. (Munții Me-

taliferi), zăcăminte de cărbuni și roci utile. În Munții Apuseni, cele mai importante obiective turistice sînt: Peștera cu Ghețarul de la Scărișoara, Cheile Turzii, Cheile Someșului Cald, Cetățile Ponorului, formate în calcare, muntele Găina ș.a.

În Carpații Românești, așezările omenești sînt mai numeroase în *Carpații Orientali* și *Carpații Occidentali* (urcînd pînă la 1 200 — 1 300 m), cele mai multe fiind situate în depresiuni. Principalele ocupații sînt exploatarea și prelucrarea lemnului, industria extractivă și de prelucrare a metalelor, creșterea animalelor pe pășunile alpine. Carpații au avut un rol important în istoria poporului român. Împreună cu regiunile de deal, ei au constituit nucleul ariei de formare a poporului român. Prin pasurile Carpaților s-a realizat o permanentă legătură economică, culturală și politică între Muntenia, Moldova și Transilvania.

**Carpeaux** [*carpó*], Jean-Baptiste (1827—1875), sculptor, pictor, desenator și gravor



J.-B. Carpeaux

francez, elev al lui Rude. A creat mai ales compoziții monumental-decorative și portrete. Operele sale exprimă cu avînt liric și dinamism bucuria de a trăi. Op. pr.: „Ugolin“ (expus în 1863); relieful „Flora“ (1866), pentru un pavilion din grădina Tuileries; „Dansul“ (1869), pentru Opera mare din Paris; grupul „Cele patru părți ale lumii“ (1872), pentru fîntîna din grădina Luxembourg din Paris; „Alex. Dumas“ (1874) ș.a. În Muzeul

de artă al R.P.R. este reprezentat prin „Îmbufnatul” și „Amor rănit”, replici în pământ ars, „Dansul” (detaliu—personajul central), reducere în bronz, și printr-un portret în ulei al soției și fiului său.

**carpelă** (BOT.), organ venit dintr-o frunzișoară modificată, așezat în centrul florii. În interiorul **c.** se află ovulele. La gimnosperme, **c.** nu formează o cameră închisă, ovulele fiind descoperite; la angiosperme, marginile **c.** se sudează, formând ovarul în care sînt închise ovulele. Totalitatea **c.** unei flori alcătuiește gineceul.

**cârpen** (*Carpinus betulus*), arbore din familia betulaceelor,

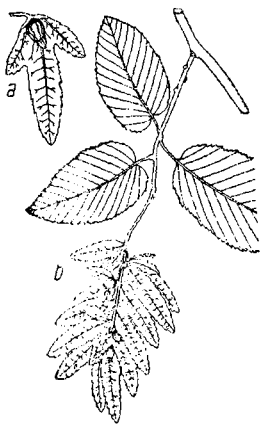

Cârpen

a — fruct; b — lujer cu frunze și fructe

înalt pînă la 28 m, cu lemnul tare și alb, cu scoarța subțire, netedă, cenușie, cu frunze ovale, dințate și cu flori grupate în amenți. Crește pe cîmpie sau în regiunea dealurilor, formînd uneori arboret pur. Lemnul, dens, rezistent la frecare și cu o mare putere calorică, este întrebuițat la confecționarea rindelelor, calapoadelor etc., precum și ca lemn de foc.

**Carpentaria** [*capantéria*], cel mai mare golf din nordul Australiei, cu ape puțin adînci, situat între peninsulele York și Arnhem Land. Are numeroase insule.

**carpi**, populație geto-dacă; a trăit în centrul și nordul Moldovei. Împreună cu goții, **c.** au atacat necontenit Imperiul roman, mai ales în sec. al III-lea. După victoria obți-

nută de romani asupra lor în luptele din anii 295—297, o parte dintre carpi au fost strămutați în Panonia și Moesia. **carpicultură** (ZOOTEHN.) v. **ciprinicultură**.

**Carracci**, familie de pictori și desenatori italieni, întemeietori ai unei academii de pictură în Bologna (1582—1585), în care elevii erau îndrumați să se inspire din trăsăturile caracteristice ale picturii marilor maestri ai Renașterii și să le armonizeze între ele. În pictura monumental-decorativă și de șevalet a pictorilor **C.**, interesul pentru redarea conținutului slăbește în favoarea demonstrării unei îndemînări formale. Programul acestei academii a devenit modelul academiilor de artă întemeiate ulterior. Din familia **C.** au făcut parte: **Agostino C.** (1557—1602), reprezentat în Muzeul de artă al R.P.R. prin 3 stampe; **Annibale C.** (1560—1609), reprezentat în Muzeul de artă al R.P.R. printr-un desen; **Lodovico C.** (1555—1619), reprezentat în Muzeul de artă al R.P.R. prin tabloul „Martiriul sfîntului Calist” și printr-o stampă.

**Carrara**, oraș în nord-vestul Italiei, în apropierea Mării Ligurice. 65 000 loc. (1958). Este renumit prin carierele de marmură albă. Are o academie de sculptură.



Formă carstică: peșteră

**Carrara**, Francesco (1805—1888), jurist italian burghez, profesor de drept penal la

Pisa, reprezentant al școlii clasice a dreptului penal. Studiind interacțiunile din punct de vedere formal-juridic, desprinse de cauzele lor sociale, **C.** considera că dreptul de a pedepsi este un drept al statului.

**Carrière** [*cariér*], Eugène (1849—1906), pictor și litograf francez, autor de tablouri de gen, care reprezintă scene intime, familiare, și de portrete („A. Daudet”, 1891; „P. Verlaine” ș.a.). Pictura lui e realizată într-un colorit discret, aproape monocrom, în care formele sînt modelate prin clarobscur. În Muzeul de artă al R.P.R. este reprezentat prin tabloul „Victor Hugo pe patul de moarte”, printr-un număr de stampe și un desen.

**Carroll** [*chéral*], Lewis (pseudonimul lui *Dodgson Charles*) (1832—1898), scriitor englez. Și-a cîștigat o faimă mondială prin cartea sa pentru copii „Alice în țara minunilor” (1865, ult. trad. rom. 1958), în care vădește fantezie, sensibilitate și, mai ales, o mare măiestrie în folosirea comicului fantastic.

**Carsium**, important centru militar roman, pe linia de apărare a Dunării, construit la începutul sec. al II-lea pe locul unei așezări geto-dace. Pe locul lui se află astăzi orașul Hirșova.

**cârstic**, regiune carstică, regiune constituită din roci solubile (calcare, sare, gips etc.),

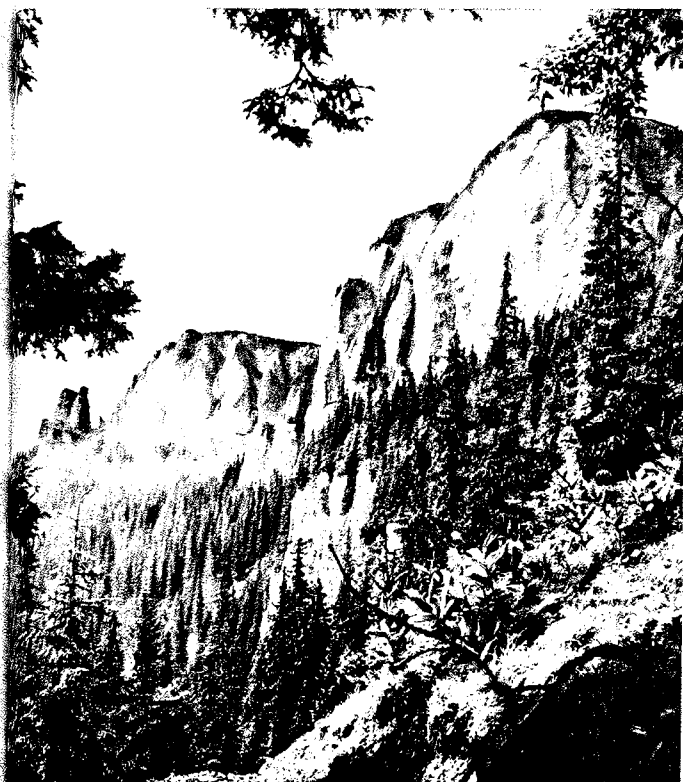

Ceahlăul. Carpații Orientali

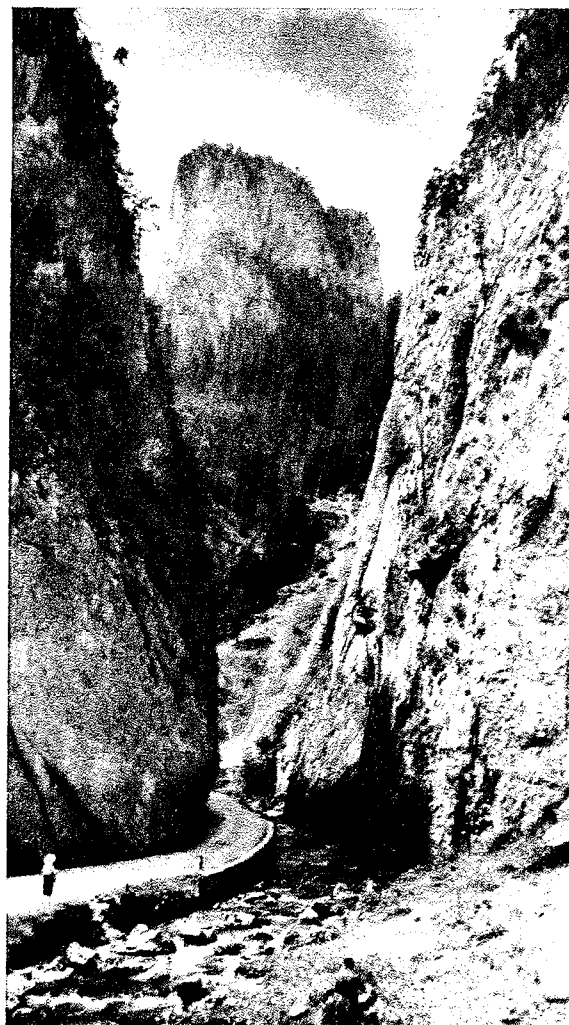

Cheile Bicazului. Carpații Orientali



Caraimanul. Munții Bucegi



Colții Morarului. Munții Bucegi



Piatra Craiului

Detunata. Munții Apuseni

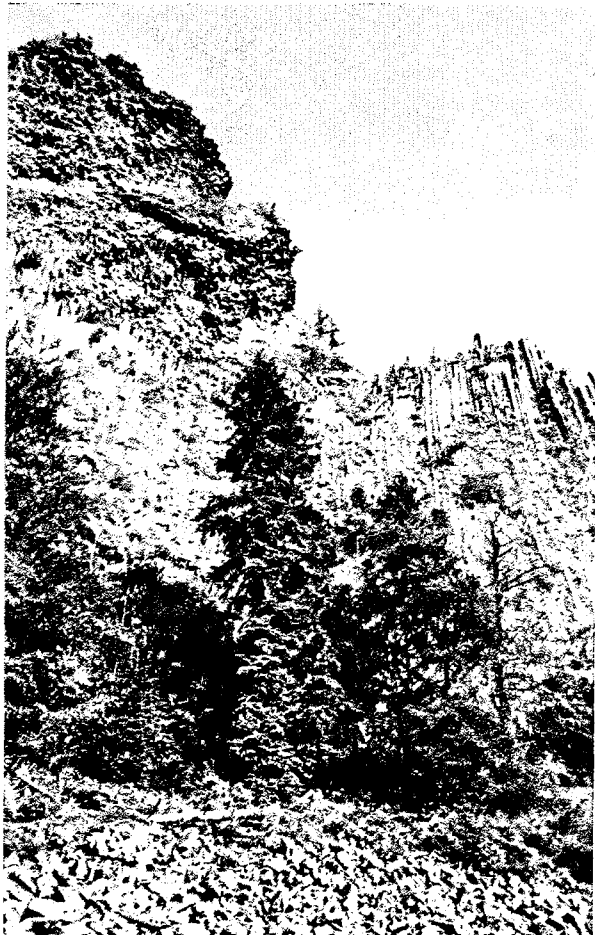

Tăul Valea Rea din Retezat

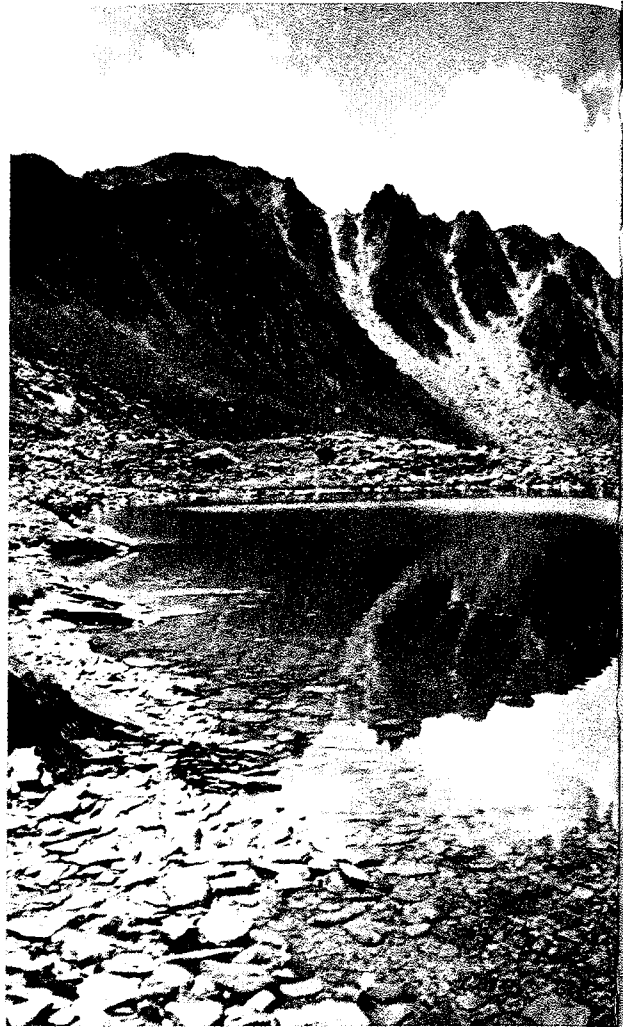

Negoiul. Munții Țăgărașului



în care circulația intensă a apelor subterane sau de suprafață creează, prin dizolvare, forme caracteristice: lapiezuri, doline, puțuri, peșteri, chei etc. (ex. regiunea munților Piatra Craiului, Podișului Mehedinți, Munților Trascăului). Denumirea vine de la podișul Karst din R.P.F. Iugoslavia, unde aceste fenomene au o mare extensiune și unde au fost studiate pentru prima dată.

**cart**, serviciu zilnic la bordul unei nave; se execută permanent, pe schimburi de la două la patru ore, sub conducerea unui ofițer.

**Cartagena** [*cartahéna*], oraș în sud-estul Spaniei, port la Marea Mediterană. 121 100 loc. (1958). Șantier naval, industrie metalurgică, constructoare de mașini, textilă, de prelucrare a petrolului. Bază militară.

**Cartagena** [*cartahéna*], oraș în Columbia, port la Marea Caraibilor, întemeiat în 1533. 168 000 loc. (1959). Industrie textilă, de pielărie, alimentară (zahăr, conserve), chimică. Export de petrol și de cafea.

**Cartagina**, oraș-stat sclavagist întemeiat în sec. al IX-lea î.e.n. de fenicienii din Tir, în nordul Africii, pe coasta Golfului Tunis, care s-a transformat într-o putere sclavagistă dominantă în bazinul occidental al Mării Mediterane. În urma a trei războaie cu Roma (264–241, 218–201 și 149–146 î.e.n.) numite războaie punico-romane (romanii îi numeau pe cartaginezi „puni”), C. a fost înfrântă și dărâmată. Refăcută de Cezar, C. a devenit capitala provinciei romane Africa. În anul 698 a fost din nou dărâmată de arabi.

**Cartan** [*cartă*], Elie Joseph (1869 – 1951), matematician francez, membru al Academiei de Științe din Paris. A adus contribuții însemnate în geometria diferențială, în teoria grupurilor lui Lie și în teoria sistemelor de ecuații cu diferențiale totale. A introdus noțiuni și metode importante, folosite în matematica modernă.

**Carta Organizației Națiunilor Unite**, tratat internațional, semnat la 26 iunie 1945

și intrat în vigoare la 24 octombrie 1945, prin care s-au reglementat structura și modul de funcționare a Organizației Națiunilor Unite, creată din inițiativa puterilor conducătoare ale alianței antihitleriste: U.R.S.S., S.U.A. și Anglia. Textul Cartei a fost elaborat la Conferința de la San Francisco, pe baza propunerilor formulate la Conferința de la Dumbarton Oaks și completate cu principiul unanimității membrilor permanenți ai Consiliului de Securitate, stabilit la Conferința de la Ialta. **Carta O.N.U.** prevede următoarele scopuri ale acestei organizații: să mențină pacea și securitatea internațională prin măsuri colective eficace; să dezvolte relații prietenești între națiuni, întemeiate pe respectarea principiului egalității în drepturi și al autodeterminării popoarelor; să realizeze colaborarea internațională în domeniile economic, social, cultural, umanitar; să fie un centru în care să se armonizeze acțiunile națiunilor pentru atingerea acestor scopuri comune. Pentru îndeplinirea scopurilor ei, Organizația și membrii ei vor trebui să respecte următoarele principii: egalitatea suverană; îndeplinirea cu bună-credință a obligațiilor luate conform Cartei; rezolvarea diferendelor prin mijloace pașnice; abținerea de la amenințarea cu forța sau de la folosirea ei atât împotriva integrității teritoriale și independenței politice a unui stat cit și în orice alt mod incompatibil cu scopurile O.N.U.; acordarea de sprijin Organizației în acțiunile ce va întreprinde în conformitate cu **Carta O.N.U.**; neintervenția în treburile interne ale statelor. Organizația va asigura ca aceste principii să fie respectate și de statele care nu sînt membre în O.N.U., în măsura necesară menținerii păcii și securității internaționale. O dată cu **Carta O.N.U.** a fost adoptat și statutul **Curții Internaționale de Justiție**, care face parte integrantă din **Cartă**. R.P.R., împreună cu toate țările socialiste și alături de celelalte țări iubitoare de pace,

luptă pentru respectarea principiilor și scopurilor **Cartei O.N.U.**, în interesul păcii și securității mondiale, împotriva încercărilor puterilor imperialiste de a transforma O.N.U. într-un instrument al amestecului în treburile interne ale statelor, într-un instrument al politicii lor agresive. V. și **Organizația Națiunilor Unite**.

„**Carta populară**”, document publicat la Londra (1838), cuprinzând revendicările de bază ale mișcării muncitorești cartiste. V. și **cartism**.

**cartăre 1.** (GEOL.) Activitate de urmărire pe teren și de transpunere pe hărți topografice (cu ajutorul semnelor și culorilor convenționale) a formațiunilor geologice dintr-o regiune. **C.** se referă la litologia, tectonica, stratigrafia, metalogenia, geomorfologia etc. regiunii cercetate. Din punctul de vedere al datelor cartate se deosebesc: *c. geologică*, *c. geomorfologică*, *c. hidrogeologică* etc. În anii puterii populare, în R.P.R. au fost obținute mari succese în domeniul *c. geologice*, terminându-se harta geologică a R.P.R. la scara 1:500 000. Au fost elaborate numeroase hărți geologice, hidrogeologice, geochimice, geofizice etc. **C.** este una dintre metodele cu ajutorul căreia sînt descoperite și delimitate zăcămintele de substanțe minerale utile. **2.** (PEDOL.) **Cartarea solurilor**, ansamblul operațiilor de identificare pe teren și de reprezentare pe hartă a diferitelor tipuri de sol. **C.s.**, într-o gospodărie sau într-o regiune, dă indicațiile necesare pentru aplicarea celor mai bune metode agrotehnice în vederea sporirii recoltelor.

**cărtă 1.** Act internațional care stă la baza unei organizații internaționale a statelor (ex. **Carta Organizației Națiunilor Unite**). **2.** (În evul mediu) Denumire a unor acte prin care se acordau anumite drepturi și privilegii, ca urmare a revendicărilor politice ale unor clase și păături sociale (ex. **c.** comunală a orașelor, **Magna Charta Libertatum** din Anglia, 1215). **3.** Formă de constituție în perioada de luptă pentru recu-

noașterea principiului suveranității naționale în sens burghez (ex., în Franța, carta constituțională din 1814 și carta din 1830).

**carte** 1. Lucrare cu un subiect determinat, tipărită și legată sau broșată în volum. 2. Diviziune mai mare decât un capitol dintr-o lucrare de proporții mari (ex. c. a doua din romanul „Ion” al lui Liviu Rebreanu). 3. *Carte albă* (sau *galbenă, albastră*), publicație oficială a unui guvern, care conține documente referitoare la politica lui internă sau externă ori la activitatea altor guverne. 4. *Carte de aur*, registru în care sînt înscrise numele persoanelor cu merite deosebite într-un anumit domeniu de activitate; (în feudalism și în capitalism) document în care sînt înregistrate familiile nobile. 5. (CONT.) *Cartea mare*, registru de contabilitate în care operațiile economice se înregistrează sistematic pe conturi. Se numește și *registru de partizi* sau *maestru*. 6. (DR.) a) *Carte funciară*, sistem de publicitate pe imobile, aplicat în Transilvania și regiunea Suceava. În c.f. se înscrie, identificat topografic prin număr de parcelă, fiecare imobil situat pe teritoriul unei comune sau al unui oraș și se arată drepturile reale privind acel imobil (ex. drept de proprietate, drept de administrare operativă directă, drept de folosință gratuită, drept de uzufruct). Dintre aceste drepturi, cele care pot aparține unor persoane fizice se nasc, se transmit, se modifică sau se sting în condițiile stabilite de lege, numai prin *intabulare* în c.f. b) *Carte de imobil*, registru de evidență a populației, în care se înscriu, pe apartamente, locatarii fiecărui imobil urban. 7. Carnet cu date personale, emis de o instituție, prin care se atestă apartenența unei persoane la o organizație, asociație, instituție etc., conferindu-i și anumite drepturi (c. de membru, c. de muncă). 8. (NAV.) a) *Cartea farurilor*, document nautic care cuprinde datele caracteristice (denumirea, poziția geografică, construcția, felul semnalizării optice și acustice) ale

tuturor farurilor dintr-o anumită regiune. Servește la identificarea farurilor și la stabilirea poziției navei în funcție de acestea. b) *Carte-pilot*, document nautic cuprinzînd indicații și informații care interesează pe navigatori cu privire la o anumită regiune (descrierea coastelor, a punctelor de reper, a porturilor, a curenților marini și a vînturilor predominante, a posibilităților de aprovizionare, de reparații etc.).

**cartel** (EC. POL.), formă de monopol în cadrul căreia întreprinderile capitaliste participante își mențin independența de producție și de desfacere, dar se înțeleg asupra unor condiții comune de vînzare, împărțindu-și piețele de desfacere, stabilind prețurile și termenele de plată sau hotărînd cotele (cantitățile) de marfă pe care fiecare dintre membrii cartelului are dreptul să le producă și să le vîndă, ca și condițiile de angajare a forței de muncă etc. C. s-au format ca rezultat al ascuțirii luptei de concurență dintre capitaliști și reprezintă un acord temporar între diferiți capitaliști în scopul obținerii de profituri ridicate de monopol. C., ca și celelalte forme de monopol, nu poate înlătura concurența, anarhia în producție și nici crizele economice. El contribuie la intensificarea exploatării clasei muncitoare și deci la ascuțirea contradicției fundamentale a capitalismului. Formarea de carteluri internaționale, care concentrează întreprinderi din aceeași ramură de producție, dar din țări diferite, face să crească puterea economică și influența politică reacționară a marilor magnați ai capitalului, ducînd la încălcarea independenței și suveranității statelor, la aservirea popoarelor. În România burghezo-moșierească au existat carteluri în numeroase ramuri ale industriei capitaliste și chiar unele carteluri comerciale. Ele monopolizau desfacerea produselor respective și stabileau prețuri mari, de monopol. Au fost desființate în 1947, o dată cu formarea *oficiilor industriale*.

**cartelă**, înscris economic, cu bonuri imprimate și numerotate pentru un interval de timp determinat, prin intermediul căruia se realizează aprovizionarea populației cu mărfuri raționalizate. Esența și caracterul folosirii cartelurilor depind de natura formațiunii sociale. În condițiile dictaturii proletarietului, sistemul cartelurilor se utilizează temporar. În R.P.R. s-a menținut un timp acest sistem în vederea aprovizionării populației cu bunuri de consum la prețuri fixe reduse. În 1954 c. au fost desființate, trecîndu-se la comerțul desfășurat.

**Cartelul internațional al oțelului**, uniune monopolistă internațională, înființată în 1926 de monopolurile capitaliste din industria siderurgică din Germania, Franța, Belgia, Luxemburg și Saar, cu scopul stabilirii controlului asupra pieței mondiale a oțelului. În 1931, din cauza mării crize economice și a ascuțirii concurenței pentru obținerea de condiții mai avantajoase de desfacere, cartelul s-a destrămat. După reconstituirea lui în 1933, C. i. al o. a încheiat înțelegeri și cu unele monopoluri din Anglia și S.U.A.; astfel întreaga producție capitalistă a oțelului a intrat sub controlul cartelului. Între membrii cartelului s-a împărțit piața mondială, s-au stabilit cote de producție, de import și export și prețurile de vînzare. Înaintea celui de-al doilea război mondial, cartelul s-a destrămat oficial, pentru a doua oară, însă principalii săi participanți au continuat să țină legături între ei. După al doilea război mondial, datorită schimbării raportului de forțe între țările capitaliste, a fost creată o nouă uniune monopolistă internațională: *Comunitatea europeană a cărbunelui și oțelului*.

**Carter** [*cátə*], Herbert Dyson (n. 1910), scriitor progresist canadian, chimist și activist social. Scrierile sale (romanele „Viitorul e cu noi”, 1950, trad. rom.; „Orfanii”, 1955, trad. rom.) prezintă aspecte ale luptei pentru pace în Canada și demască pe ațîțătorii la război.



**cârter** (MAȘ.), înveliș metalic care îmbracă anumite elemente în mișcare ale unei mașini, pentru a le proteja, putînd servi eventual și ca recipient pentru lubrifiantul necesar ungerii acestor elemente.

**cartezianism**, concepția filozofică a lui Descartes (după numele său latinizat *Cartesius*) și a adeptilor săi, caracterizată prin raționalism, mecanicism și dualism. Reprezentantii **c.** au urmat două linii opuse: una progresistă, a gânditorilor care au preluat concepția materialistă despre natură a lui Descartes, fizica sa (H. Le Roy, La Mettrie, Cabanis etc.), și alta reacționară, a gânditorilor care au preluat metafizica dualistă, situîndu-se pe poziții idealiste (La Forge, Cordemoy, Malebranche ș.a.). Linia materialistă a **c.** a influențat, în genere, pe materialistii francezi din sec. al XVIII-lea.

**cartier 1.** Sector dintr-un oraș (raion de locuințe) compus din mai multe cartale sau micraioane și înzestrat cu edificii publice de primă necesitate (școli, magazine etc.). **2.** (MILIT.) Parte din comandamentul unei mari unități, compusă din personalul de deservire și din mijloacele de transmisiuni.—*Marele cartier general* (în timp de război), organ suprem al forțelor armate, în frunte cu comandantul suprem; realizează planificarea, asigurarea materială și conducerea centralizată a operațiilor forțelor armate.

**cartilaj** (HIST.), țesut animal solid, flexibil și elastic, care îndeplinește funcția mecanică de susținere. Se întilnește la câteva nevertebrate (cefalopode, moluște), la toate animalele vertebrate și la om. La unele animale (de ex. la peștii cartilaginoși), întregul schelet este format din **c.** La restul vertebratelor, în cursul dezvoltării, aproape întregul schelet cartilaginos este înlocuit printr-un schelet osos. Mamiferele adulte și omul adult păstrează **c.** la suprafața de legătură a oaselor, în pereții traheelor și ai bronhiilor etc.

**cartiruire** (MILIT.) **1.** Activitatea de pregătire a intrării și

instalării trupelor în cantonament. Sin. *incartiruire*. **2.** Denumire prescurtată a echipei care execută această activitate.

**cartism** (engl. *charte* „cartă”), prima mișcare politică revoluționară de masă a proletariatului din istoria mișcării muncitorești. A avut loc în Anglia, începînd de la mijlocul deceniului al patrulea pînă la sfîrșitul deceniului al cincilea al sec. al XIX-lea, fiind determinată de situația economică grea și de lipsa de drepturi politice a muncitorilor. În 1838, prima organizație cartistă, Asociația muncitorilor din Londra (înființată în 1836), a publicat o „cartă populară” (de unde și numele mișcării), care conținea revendicări cu privire la lărgirea dreptului electoral. În sînul mișcării s-au manifestat două curente: curentul mic-burghez al „forței morale”, lipsit de un program politic, care preconiza exclusiv folosirea mijloacelor legale de luptă, și curentul „forței fizice”, care se sprijinea pe muncitori și chema la folosirea mijloacelor revoluționare de luptă. Dar nici conducătorii „forței fizice” nu aveau un program clar. În iulie 1840, la conferința cartiștilor revoluționari de la Manchester, a fost creată Asociația națională a cartiștilor, care avea caracterul unui partid muncitoresc. Respîngerea în 1842 de către parlament a unei petiții care conținea revendicări cu privire la limitarea zilei de muncă și la mărirea salariului a avut drept urmare declanșarea unei greve generale. În 1843 a început declinul mișcării. Reluată în 1848, sub influența crizei industriale și a revoluției din februarie din Franța, mișcarea a fost supusă represiunilor și înfrîntă. K. Marx și F. Engels au avut legături cu conducătorii aripii de stînga a cartiștilor, pe care i-au îndrumat să îmbine lupta pentru revendicări democratice cu lupta pentru socialism. Mișcarea cartistă a silit clasele conducătoare să facă muncitorilor unele concesii, printre care promulgarea legii cu privire la reducerea zilei de muncă pentru femei și adoles-

cenți la 10 ore. K. Marx și F. Engels au caracterizat **c.** ca o puternică mișcare socială și cu adevărat revoluționară a proletariatului englez, iar V. I. Lenin, în articolul „Internaționala a III-a și locul ei în istorie”, a apreciat cartismul ca „cea dintîi mișcare revoluționară proletară, mișcare largă, cu adevărat de masă, încheată din punct de vedere politic”.

**cartodiagramă**, hartă care cuprinde diagrame reprezentînd mărimea diferiților indicatori statistici, raportați la unități teritoriale (ex. **c.** gradului de electrificare a satelor din R.P.R. pe regiuni administrativ-economice).

**cartof** (*Solanum tuberosum*), plantă erbacee din familia solanaceelor, originară din Ame-



Cartof

rica de Sud și introdusă în Europa la sfîrșitul sec. al XVI-lea, iar în țara noastră la începutul sec. al XIX-lea. În cultură este o plantă anuală; în stare sălbatică este perenă. Are rădăcini ramificate, relativ superficiale, tulpina aeriană verde și frunze compuse din foliole de mai multe mărimi. Florile sînt de culoare albă sau violetă; fructul, rotund, cărnos și cu multe semințe mici albe sau cenușii, este otrăvitor. **C.** se înmulțește prin semințe numai atunci cînd se fac lucrări speciale de ameliorare; în mod obișnuit se înmulțește pe cale vegetativă, prin tuberculi, care sînt tulpini subterane îngroșate, de formă rotundă, ovală sau lunguiață. În tuberculul de **c.**, folosit mult în alimentație, se depun substanțe nutritive de rezervă; conține 14—27% amidon, precum și vitaminele A, B și C. Constituie un foarte bun nutreț, mai ales pentru porci.

Este de asemenea o materie primă importantă pentru industria spirtului, a amidonului, a dextrinei și a glucozei. Cele mai potrivite regiuni pentru cultura **c.** la noi, unde se obțin producții ridicate, sînt regiunile Brașov, Suceava, Mureș-Autonomă Maghiară, Maramureș, Crișana, Cluj, Banat. Pentru cultura **c.** timpurii se folosesc luncile riurilor, cu soluri fertile și cu posibilități de irigare.

—**C. dulce v. batat.**

**cartografie**, ramură a sistemului de științe geografice care se ocupă de metodele și procedeele de alcătuire și folosire a hărților geografice. **C.** a apărut încă în Grecia antică și s-a dezvoltat o dată cu formarea concepției despre sfericitatea Pămîntului. Dezvoltarea comerțului și a navigației în epoca Renașterii și a marilor descoperiri geografice din sec. XV—XVI au dus la necesitatea întocmirii hărților lumii și la perfecționarea metodelor de întocmire a acestora.

**cartogramă**, reprezentare pe harta geografică, prin hașuri sau tente de culori de intensitate diferită, a unor date ca densitatea populației, terenurile arabile, gradul de electrificare etc.

**Cartoian**, Nicolaie (1883—1944), istoric literar român. A publicat lucrări asupra literaturii vechi și moderne (din prima jumătate a sec. al XIX-lea), importante prin materialul documentar pe care îl valorifică. Op. pr.: „Cărțile populare în literatura românească” (2 vol., 1929—1938) și „Istoria literaturii române vechi” (3 vol., 1940—1945).

**cartón**, produs industrial cu proprietăți generale ca și ale hîrtiei, dar avînd o structură mai compactă, grosime mai mare și flexibilitate mai redusă; se obține prin aceleași procedee ca și hîrtia. Cele mai importante sorturi de **c.** sînt: **c. duplex**, format din două straturi suprapuse, folosit pentru ambalajele de prezentare, pentru confecționarea copertelor de cărți etc.; **c. triplex**, format din trei straturi, servind ca înlocuitor al **c. duplex**; **c. asfaltat**, obținut prin impregnarea cu bitum a

**c.** din celuloză simplă sau cu fibre textile, întrebuițat ca material hidroizolant la fundații, ziduri, pentru învelitori de acoperiș etc.; **c. velin**, confecționat dintr-un singur strat de 100% celuloză sulfit, cu aspect satinat, alb sau colorat în nuanțe deschise, folosit în industria poligrafică; **c. fotografic**, care este obținut din **c. velin** acoperit pe una dintre fețe cu emulsie fotografică; este folosit pentru executarea copiilor fotografice pozitive; **c. prespan**, fabricat din mai multe straturi de 100% celuloză sulfit neînălbîtă, satinat prin calandrare și lustruit cu piatră de agat, întrebuițat ca material electroizolant. Se mai produc: **c. litografic**, **c. metalizat**, **c. pînzat**, **c.** pentru geamantane, **c.** pentru încălțăminte etc.

**cartotecă**, catalog de cărți, periodice, stampe, ilustrații, fotografii, albume, monede etc., constînd din fișe clasate într-o anumită ordine (ex. **c. periodice**). V. și **catalog**.

**cartuș**<sup>1</sup> (**MILIT.**) **a)** Muniția armamentului portativ, compusă din tubul-cartuș cu capsă, din încărcătura de pulbere și din glonț.—**C. de război**, cartuș folosit în luptă.—**C. de manevră**, cartuș folosit pentru imitarea tragerilor de luptă.—**C. de instrucție**, cartuș cu încărcătură redusă de pulbere, cu greutate mai mică decît a **c. de război**, folosit la tragerile în poligoane.—**C. de exercițiu**, cartuș fără încărcătură, destinat pentru exercițiile de încărcare și descărcare a armei.—**C. de semnalizare**, tub de carton conținînd o încărcătură de pulbere cu ajutorul căreia se aruncă pastile pirotehnice care produc prin ardere semnale luminoase sub formă de stele de diferite culori. Este destinat transmiterii ordinilor pe baza unui cod de semnale.—**b)** **Cartuș filtrant**, cutia măștii contra gazelor, în care se află substanțele filtrante menite să purifice aerul de substanțele toxice de luptă care atacă căile respiratorii. **2.** (**VINAT.**) Tub de carton cu capsă, cu încărcătură de pulbere și alică, folosit la armele de vînătoare. **3.** (**MINE**) Bucată cilindrică de exploziv, pregătită pentru împușcare în urma introducerii

la capătul ei a unei capse detonante; servește și pentru amorsarea încărcăturilor de exploziv.—**C. metallic de abataj**, dispozitiv folosit în mine, mai ales în cele grizutoase, în locul explozivilor, la ruperea cărbunelui din zăcămint; este constituit dintr-un tub cilindric de oțel, umplut cu bioxid de carbon lichid sau cu alte substanțe volatile și o amorsă electrică.

**cartuș**<sup>2</sup> **1.** (**ARHIT.**) Chenar cu marginile ornamentate, al cărui spațiu liber este rezervat unei inscripții, unei embleme și care se află pe frontonul unui edificiu, pe o coloană, deasupra unei uși etc. **2.** (**POLIGR.**) **a)** Ornament folosit pentru încadrarea unui titlu sau a unui text. **b)** Textul încadrat dintr-o pagină pe care este imprimat și un alt text neîncadrat. **3.** (**TEHN.**) Indicatorul încadrat al unui desen tehnic.

**cartușieră** **1.** Geantă sau cutie, prinsă în general de centură, în care militarii poartă cartușele. **2.** Brîu de piele sau de pînză cu locașuri tubulare, în care se introduc și se țin cartușele.

**Cartwright** [*cátrait*], Edmund (1743—1823), tehnician englez. A inventat războiul de țesut mecanic, brevetat în 1785.

**Carul Mare v. Ursa Mare.**

**Carul Mic v. Ursa Mică.**

**cárus** (gr. *karos* „somm adînc”; **MED.**), gradul cel mai înaintat al stării de comă. Se manifestă prin pierderea cunoștinței, absența reflexelor, tulburări respiratorii și circulatorii grave etc.



E. Caruso

**Caruso**, Enrico (1873—1921), vestit tenor italian, a cărui voce avea un timbru și o inten-

sitate excepționale. A cîntat pe scenele celor mai mari teatre lirice ale lumii, în special în repertoriul de operă italiană și franceză, vădînd o concepție realistă în interpretarea personajelor din operele: „Aida“, „Rigoletto“, „Traviata“ de Verdi, „Carmen“ de Bizet, „Cavaleria rusticana“ de Mascagni, „Paiate“ de Leoncavallo, „Manon“ de Massenet ș.a.

**carvaka** [*cearvaca*], școală materialistă și ateistă indiană, cu orientare antibrahmanică, fundată, după legendă, de înțeleptul *Brihaspati* în prima jumătate a mileniului I î.e.n. și constituită ca sistem filozofic în sec. IV—II î.e.n. În sanscrită, **c.** însemna fie „cuvînt accesibil“, fie „patru cuvinte“, adică cele patru elemente (aerul, focul, apa și pămîntul), pe care adepții școlii le puneau la baza lumii materiale. Filozofia **c.** este cunoscută și sub denumirea de *lokayata* („învățatură populară“, „părerile oamenilor simpli“). Adepții filozofiei **c.** respingeau autoritatea *Vedelor*, negau existența sufletului, a lui Dumnezeu, a raiului și a iadului. Ei considerau că viața provine din materie, iar conștiința nu este decît o însușire a trupului, care dispăre o dată cu moartea acestuia. Pentru filozofia **c.**, unicul izvor al cunoașterii adevărului este percepția. Combătînd practicile ascetice ale brahmanismului și budismului, **c.** propovăduia idealul etic al desfătării raționale, al fericirii pămîntești. Filozofia **c.** a jucat timp de două milenii un rol principal în lupta împotriva idealismului filozofic indian, termenul **c.** devenind sinonim cu acela de materialism.

**Casa Albă**, reședința președintelui S.U.A., aflată la Washington. Denumirea **C.A.** se folosește adesea și pentru a indica guvernul S.U.A., deoarece președintele este și șeful guvernului, miniștrii fiind numiți de el și subordonați numai lui.

**Casablanca** (în arabă *Ed-Dar el-Beida*), cel mai mare oraș din Maroc, principalul port al țării, situat la Oceanul Atlantic. 960 800 loc. (1960). În **C.** și

în împrejurimi este concentrată peste 75% din industria țării. Are șantiere navale, centrale electrice, o uzină metalurgică, fabrici de ciment, de superfosfați, de hîrtie, de produse alimentare etc. Aici a avut loc, în ianuarie 1961, conferința șefilor unor state independente din Africa, la care aceștia și-au exprimat hotărîrea să obțină independența întregii Africi. Participanții la conferință au adoptat *Carta de la Casablanca*, în care s-au înscris hotărîrile conferinței, printre care și aceea a creării unor organe politice, economice, culturale și militare pe întreaga Africă.

**Casa centrală a armatei** (*C.C.A.*), importantă instituție de educație și de cultură a Forțelor Armate ale R.P.R. Duce munca politică-educativă, cultural-artistică și sportivă de masă în rîndurile ofițerilor și ale familiilor lor. A fost creată în 1949 și funcționează în

cez. Interiorul, bogat decorat, cuprinde, printre altele, o mare sală de festivități și o scară monumentală.

**Casa centrală a creației populare**, instituție de stat aparținînd Comitetului de Stat pentru Cultură și Artă din R.P.R. Are menirea de a îndruma și sprijini mișcarea artistică de amatori din cadrul sindicatelor și al așezămintelor culturale și de a-i asigura



Casablanca. Centrul orașului

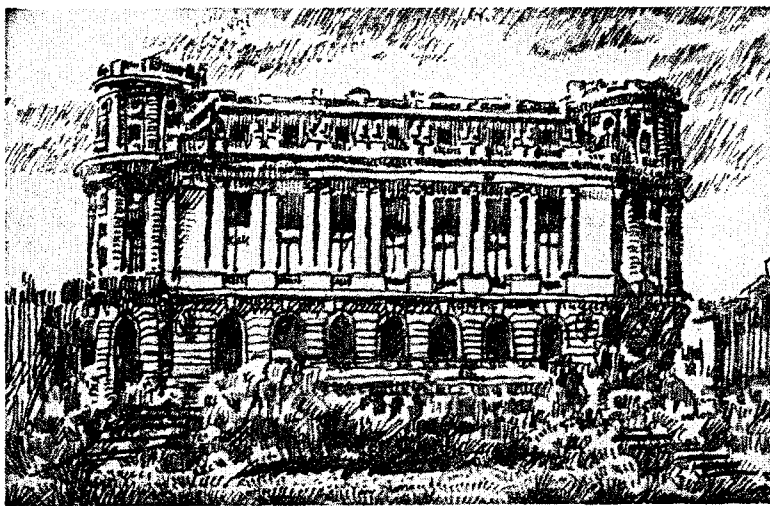

Casa centrală a armatei. București

București, sub conducerea Direcției superioare politice a armatei. Clădirea **C.C.A.**, construită între anii 1907 și 1912, după planurile arhitecților D. Maimarolu și E. Donneaud, are o fațadă în stil neoclasic fran-

repertoriul necesar. În regiuni funcționează, cu scopuri similare, ca instituții ale sfaturilor populare regionale, casele regionale ale creației populare, iar în raioane casele raionale de cultură. A luat ființă în 1953.

**Casa de economii și consemnațiuni a Republicii Populare Române (C.E.C.),** instituție centrală de stat, înființată în 1880 și reorganizată pe baze socialiste în 1949, având ca scop dezvoltarea în rîndurile populației a spiritului de economie și păstrarea disponibilităților bănești ale populației sub diferite forme de economisire. Sumele mobilizate de C.E.C. sînt folosite de către stat, atîta timp cît stau spre păstrare, pentru finanțarea economiei socialiste, în vederea sporirii producției și a ridicării nivelului de trai al oamenilor muncii. C.E.C. execută decontări fără numerar pentru populație, emite acreditive și efectuează diferite alte operații. Este unica instituție autorizată să primească sume spre consemnare (v. și casa de economii). Clădirea C.E.C. din București, construită între anii 1896 și 1900 după planurile arhitectului francez P. Gotterreau, are un caracter

de muzică simfonică, iar în 1924 Asociația muncitorească de concerte. Urmărit de regimul franchist pentru atitudinea sa antifascistă, s-a refugiat în 1939 în Franța, la Prades,



P. Casals

devenit din 1950 centrul unui festival la care iau parte numeroși muzicieni de frunte ai lumii.

**Casandra,** eroină din poemele homerice, fiica lui Priam, basileul Troiei, și a Hecubei

**Casanova,** Danielle (1909—1943), eroină a poporului francez, căzută în lupta împotriva ocupanților fasciști germani. În 1928 a intrat în rîndurile Uniunii Tineretului Comunist, devenind în 1932 membră în C.C., iar în 1933 membră a Partidului Comunist Francez. În timpul ocupației germane fasciste, Danielle Casanova a luat parte la mișcarea de rezistență. Arestată de fasciștii germani în 1942, a murit în lagărul de la Oświęcim.

**casánt** (FIZ.; despre un material), care se sparge ușor prin lovire (ex. sticla, ceramica etc.).

**Casa ofițerilor,** instituție cultural-educativă a Forțelor Armate ale Republicii Populare Române, care funcționează în principalele garnizoane din țară sub conducerea organelor politice din armată. Pe lângă Casa ofițerilor funcționează biblioteci și săli de lectură, cercuri și echipe artistice și sportive de amatori, cercuri practice etc., la care participă ofițeri și membri ai familiilor lor.

**casăre 1.** (DR.) Desființare, în întregime sau în parte, a unei sentințe, ca urmare a admiterii recursului. — *Motive de casare,* temeiuri invocate de recurent sau luate în cercetare de instanță din oficiu, în vederea examinării legalității sau a temeiniciei unei sentințe. *Sin. motive de recurs. 2.* (CONT.) Termen însemnînd darea la scădere a unor bunuri care au ajuns la limita duratei lor de funcționare.

**Casa Șcintei,** monument de cultură construit în București, după proiectele unui larg colectiv de arhitecți și ingineri (șef de colectiv, arhitectul H. Maicu). Vastul edificiu, terminat în 1956, se compune din patru corpuri de clădiri, legate unele de altele într-un ansamblu unitar care se înscrie într-un dreptunghi de 280 × 260 m. În plastica monumentală și decorativă a edificiuului s-au îmbinat multe elemente caracteristice vechii arhitecturii românești. Suprafața construită este de 32 000 m<sup>2</sup>, volumul construit de 735 000 m<sup>3</sup>, înălțimea construcției este de 91,60 m; deasupra ei se află și antena

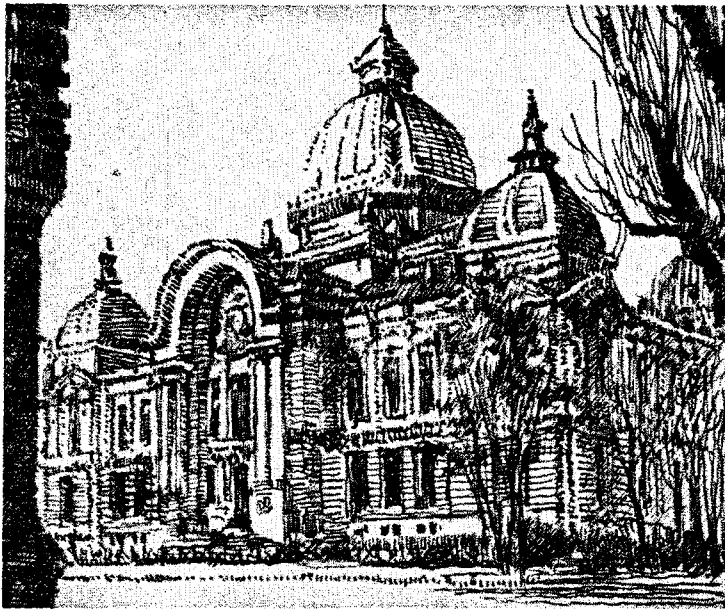

Casa de economii și consemnațiuni a R.P.R. (C.E.C.)

monumental, datorită proporțiilor sale armonioase. Ea ilustrează eclectismul școlii academice franceze de la sfîrșitul sec. al XIX-lea.

**Casals,** Pablo (n. 1876), violoncelist și dirijor spaniol. Împreună cu Alfred Cortot și cu Jacques Thibaud a alcătuit un trio care a dobîndit apoi un renume mondial. În 1919 a întemeiat la Barcelona orchestra

Potrivit legendei, Apolo s-a îndrăgostit de ea și a înzestrat-o cu darul profeției, dar a condamnat-o să nu fie crezută de nimeni, deoarece ea i-a respins dragostea. În timpul asediului Troiei, C. a prezis în zadar ruina acestei cetăți. După înfrîngerea Troiei, ea a devenit sclava lui Agamemnon și a fost ucisă la Micene de Clitemnestra.

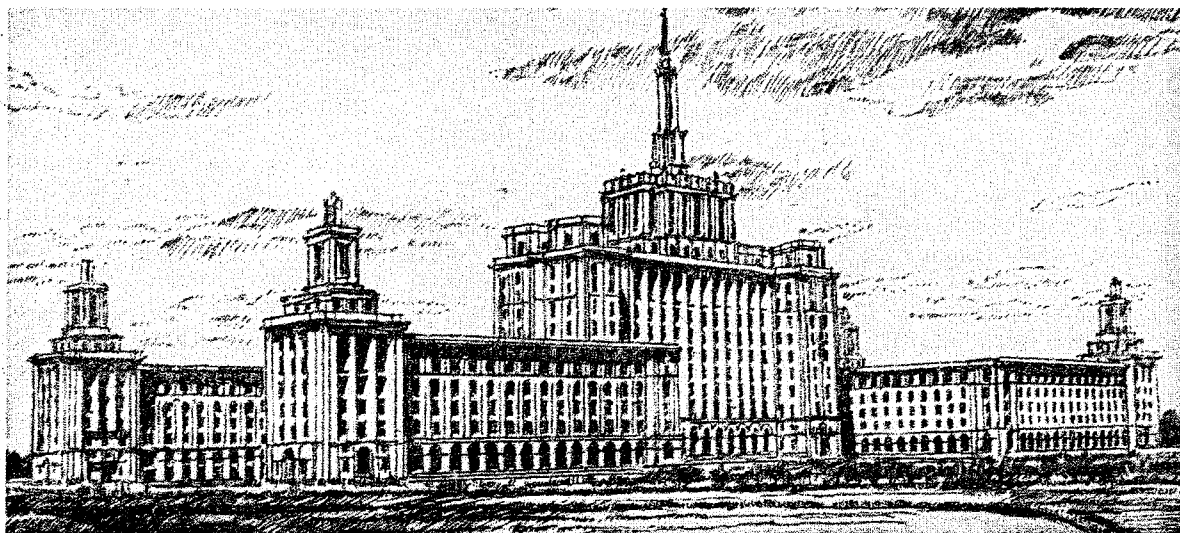

Casa Științei

de televiziune de 12,40 m. În această clădire funcționează redacțiile principalelor organe de presă, printre care „Știința”, organ al Comitetului Central al P.M.R., „Lupta de clasă”, organ teoretic și politic al C.C. al P.M.R., precum și Agenția română de presă, Comitetul de Stat pentru Cultură și Artă, numeroase edituri și redacții de ziare și reviste, alte instituții de cultură și un mare combinat poligrafic. V. și Combinatul poligrafic „Casa Științei”.

**casă 1.** Clădire destinată pentru a servi ca locuință omului; încăpere sau construcție cu o anumită destinație.—*C. de vegetație*, construcție special amenajată, cu acoperiș și cu pereți de sticlă, folosită pentru executarea experiențelor de agrocimie, de fiziologie a plantelor etc. Spre deosebire de sere, *c. de v.* nu se încălzesc și sînt utilizate numai în perioada caldă a anului. Vasele cu plante sînt așezate în vagonete care se mișcă pe șine. Ziua sînt scoase afară, iar noaptea readuse în *c. de v.*—*C. mașinilor*, clădire a unei uzine hidroelectrice sau a unei stații de pompare, în care sînt amplasate agregatele principale (generatoare sau motoare). Se numește și *sala mașinilor*. **2. Casă de naștere**, instituție medico-sanitară în mediul rural sau urban, în care se acordă mamei, la naștere, asistență calificată. Are ca personal de îngrijire și de asistență medicală

felceri-mamoși și este supravegheată de un medic de circumscripție. În R.P.R., *c. de n.* este o instituție creată de regimul de democrație populară. Primele *c. de n.* au luat ființă după 1944, apoi numărul lor a crescut în fiecare an. În 1948 erau 1 527 de paturi de asistență medicală în *c. de n.*, iar în 1961 numărul lor a ajuns la 9 068.—*Casa copilului*, instituție de stat pentru ocrotirea copiilor pînă la 3 ani rămași fără părinți sau lipsiți de posibilitatea de a fi crescuți în familie. Funcționează în cadrul Ministerului Sănătății și Prevederilor Sociale. În cazul cînd nu trec din nou în grija familiei lor sau nu sînt înfiați de anumite persoane (*v. și înfiere*), după împlinirea vârstei de 3 ani acești copii sînt ocrotiți și educați în continuare de *casele de copil*, care funcționează în cadrul Ministerului Învățămîntului și se află în grija sfaturilor populare. După absolvirea școlii de 8 ani, elevii proveniți din *casele de copii* sînt îndrumați spre școlile de grad mediu și apoi spre învățămîntul superior. În toată această perioadă, pînă la obținerea calificării și încadrarea lor în producție, ei continuă să beneficieze de același sprijin din partea caselor de copii. **3. Casă de ajutor reciproc** (în R.P.R.), asociație constituită dintr-un grup de muncitori și funcționari, avînd drept scop acordarea de împrumuturi și ajutoare membrilor

ei, din fondurile realizate prin depunerea lunară de cotizații de către membrii casei și din sumele puse la dispoziție inițial de sindicat. *C. de a. r.* ale muncitorilor și funcționarilor își desfășoară activitatea sub îndrumarea și în cadrul sindicatelor din întreprinderi sau instituții, iar cele ale pensionarilor funcționează pe lîngă oficiile raionale de prevederi sociale. **4. Casă de economii**, instituție publică de credit care se ocupă cu atragerea disponibilităților bănești temporare ale populației. În capitalism, depunerile populației la *c. de e.* constituie o sursă de formare a capitalului de împrumut. Sumele depuse la *c. de e.* sînt acordate cu titlu rambursabil fie statului, pentru finanțarea cheltuielilor bugetare neproductive și parazitare, fie capitaliștilor, pentru lărgirea producției și a circulației mărfurilor. Clasele exploatatoare sînt principalii depunători la *c. de e.* și, în același timp, beneficiarii acestor depuneri. În socialism, disponibilitățile bănești ale oamenilor muncii mobilizate la *c. de e.* sînt folosite de stat pentru dezvoltarea economiei naționale și ridicarea nivelului de trai al populației. V. și Casa de economii și consemnațiuni a Republicii Populare Romîne.—*C. de circulație*, plafon în limitele căruia unitățile băncii de stat pot ține sume și pot efectua plăți în numerar fără apro-

bare specială. **5. (POLIGR.) Casă de litere**, cutie dreptunghiulară cu despărțituri, în care se păstrează literele, spațiile și semnele tipografice ale unui caracter de literă.

**cascadă**, cădere de apă pe cursul unui riu, apărută ca urmare a unei rup-turi de pantă în profilul longitudinal al văii (ex. c. Victoria din Africa, c. Niagara din America de Nord). În R.P.R., cele mai mari cascade sînt: Cascada Obîrșiei pe Valea Ialomîței, în Bucegi, Cascada Bîlea, Cascada Șerbota în Munții Făgărașului, Cascada Duruitoarea din Ceahlău ș.a. Prin amenajări hidrotehnice, energia hidrolică a c. poate fi transformată în energie electrică. Sin. *cataractă*.

**cască 1. (AV.) Cască de zbor**, acoperămint pentru cap, din piele sau alt material similar, care servește la apărarea aviatorului împotriva frigului. Unele c. de z. sînt prevăzute cu capsule microfonice și receptoare, iar uneori și cu alte dispozitive. **2. (TELEC.) Cască**



Cască telefonică

*telefonică*, ansamblu format din unul sau două receptoare telefonice, care se poate aplica la una, respectiv la ambele urechi cu ajutorul unei lame de oțel arcuite.

**case frățești**, organizații de ajutor mutual ale muncitorilor, create în a doua jumătate a sec. al XIX-lea și răspîndite mai ales în centrele miniere

din Transilvania. **C.f.** erau conduse de patroni, care mînuiau fondurile în interesul sporirii veniturilor lor personale. Ele constituiau un mijloc



Cascada Duruitoarea

de jefuire a salariaților. Muncitorii plecați sau dați afară din întreprindere pierdeau dreptul de ajutor și de pensie. Muncitorimea minieră a dus lupte dirze pentru preluarea administrării **c.f.** Se numeau și *bruderlade*.

**case muncitorești**, organizații muncitorești de ajutor mutual, create în țara noastră în a doua jumătate a sec. al XIX-lea, care, în schimbul unei cotizații, asigurau membrilor lor asistență medicală, medicamente și ajutor bănesc în caz de nevoie. Se deosebeau de asociațiile de ajutor reciproc prin faptul că erau organizații pur muncitorești.

**caserolă (AV.)**, înveliș de tablă în formă de capac, care acoperă butucul elicei unui avion pentru a dirija curenții centrali de aer spre discul elicei. Sin. *carenaajul elicei*.

**casetă 1.** Cutie de metal, de lemn etc., de forme și dimensiuni variate, cu sau fără capac, care servește fie la închiderea și la protejarea diferitelor mecanisme sau dispozitive, fie la păstrarea pieselor, a materialelor, a banilor etc. (ex. c. *fotografică*, c. *radiografică* etc.). **2. (POLIGR.) Casetă tipografică**, text imprimat pe ultima

pagină a unei cărți, reviste etc., care cuprinde date tehnice cu privire la lucrare, ca: formatul, gramajul și sortul hîrtiei, numărul colilor de tipar, numărul colilor editoriale etc.

**Casian**, copist și miniaturist moldovean, unul dintre întemeietorii școlii de miniaturști de la mănăstirea Putna din a doua jumătate a sec. al XV-lea. De la el au rămas o minei, scris în 1467, și o psaltire din 1470, împodobită cu viniete de o deosebită frumusețe, care au servit drept model manuscriselor de mai tîrziu lucrate în chilile Putnei.

**Casiopeea (ASTR.)**, constelație din emisfera boreală, care cuprinde cinci stele strălucitoare așezate în formă de W; ocupă o poziție simetrică cu Ursa Mare în raport cu Steaua Polară. Este vizibilă din țara noastră tot timpul anului.

**casiterit (MINER.)**, bioxid natural de staniu ( $SnO_2$ ), cristalizat în sistemul pătratic, de culoare brună sau neagră și cu luciu adamantin. Se găsește în filoane și în aluviuni și este cel mai important mineral de staniu. Zăcămintele importante se găsesc în U.R.S.S., R. P. Chineză, peninsula Malacca ș.a.

**casiu (DRUM.)**, rigolă pavată, mult lărgită, care traversează drumul în punctele cele mai joase ale traseului, servind la trecerea apelor dintr-o parte în cealaltă a drumului.

**casolétă (MED.)**, cutie de metal inoxidabil, de obicei cilindrică, care se poate închide ermetic; este folosită pentru sterilizarea și transportul hala-

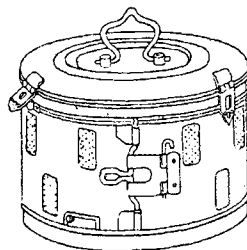

Casoletă

telor, tifoanelor, feșilor, instrumentelor de metal sau de cauciuc etc.

**Caspică**, Marea ~, cel mai întins lac sărat de pe glob,



situat la limita dintre Europa și Asia. Suprafața: 370 000 km<sup>2</sup>, în continuă descreștere, deoarece evaporarea depășește mult alimentarea cu apă. Adâncimea maximă: 980 m. Din 1929 pînă în 1960, nivelul M. C. a scăzut cu 2,5 m. El este cu 28 m sub nivelul oceanic planetar. Salinitatea variază de la 0,3 ‰ în nord la peste 300 ‰ în golful

tare de energie electrică la hidrocentralele de pe Volga.

**Cassel**, Gustav (1866–1945), economist burghez suedez, adept al curentului liberalismului neoclasic din cadrul economiei politice vulgare. A explicat formarea prețurilor prin egalități matematice între cerere și ofertă și a susținut teoria cantitativă a banilor. Este autorul teoriei reacționare a salariului după care cererea de forță de muncă ar fi limitată de „pretențiile mari ale muncitorilor”; ca urmare, el propune reducerea salariilor și prelungirea zilei de muncă. A devenit cunoscut mai ales în urma publicării de către Liga Națiunilor, în 1920–1921, a două dintre referatele sale cu tema „Problemele mondiale ale circulației bănești”.

**Cassini**, Gian Domenico (1625–1712), astronom francez de origine italiană, fondatorul Observatorului din Paris. Membru al Academiei de Științe din Paris. A descoperit rotația planetelor Jupiter (1665) și Marte (1666), patru sateliți noi ai lui Saturn (1671–1684) și separarea inelului lui Saturn în două fragmente printr-un interval întunecat (*diviziunea lui Cassini*). A dat prima definiție valabilă a paralaxei Soarelui.

**Cassiodorus**, Flavius Magnus Aurelius, supranumit *Senator* (c. 490–c. 580), scriitor roman, reprezentant al aristocrației; consul în anul 514. Op. pr.: „Cronica” (519), „Istoria goților”, o enciclopedie religioasă și una profană.

**Cassirer**, Ernst (1874–1945), filozof idealist german neokantian, reprezentant al Școlii de la Marburg. A fost unul dintre autorii teoriei idealiste și agnostice a funcționalismului, care încearcă să reducă materia la formule matematice și susține

că toate formele de cunoaștere (funcțiile matematice, limbajul, mitul și intuiția artistică) sînt lipsite de orice substrat obiectiv, avînd un caracter simbolic.

**Cassius**, Caius Longinus, unul dintre conducătorii partidului senatorial-republican din Roma din sec. I î.e.n., participant la asasinarea lui Cezar. S-a sinucis în momentul în care, la Filippi, în bătălia dusă cu armata triumvirilor condusă de Antonius, înfrîngerea republicanilor devenise evidentă (42 î.e.n.).

**Castagno** [*castáño*], Andrea del (c. 1410–1457), pictor florentin, autor de compoziții cu subiecte religioase și mitologice și de portrete. Figurile sale demne, din care se degajă forță, înfățișează trăsăturile ideale ale omului Renașterii. Pictura sa se întemeiază pe un desen care accentuează sculptural formele și pe contraste de lumină. Op. pr.: „Sibila din Cumes”, „Farinata degli Uberti”, „Pippo Spano” (comite bănățean), „Niccolò di Tolentino” ș.a.

**Castaldi**, Alfons (1874–1942), compozitor român de origine italiană, stabilit în România la vîrsta de 20 de ani. În afară de prelucrări după autori preclasici, a compus două simfonii, schița simfonică „Tarantella” (1904), poeme simfonice („Talatta”, 1906; „Marsyas”, 1907), muzică de cameră. Are realizări și în domeniul muzicii vocale (coruri, cîntece

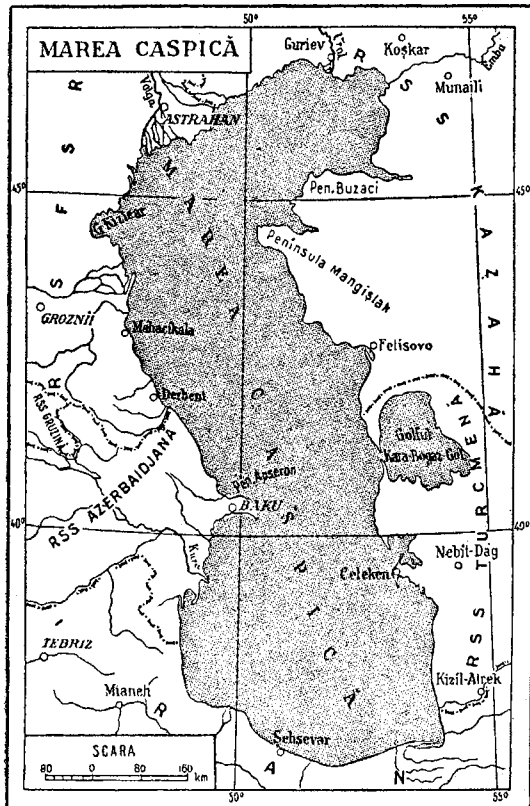

Kara-Bogaz-Gol (important pentru extracția sulfatului de natriu și de magneziu și a sării). În M. C. se varsă fluviile Volga, Ural, Terek ș.a. Este unul dintre principalele bazine de pescuit din Uniunea Sovietică și are un rol important în asigurarea legăturilor de transport între partea europeană a Uniunii Sovietice și Asia Centrală Sovietică. Principalele porturi: Baku, Krasnovodsk, Mahacikala, Astrahan. În apropierea orașului Baku se extrage petrol din stratele de sub fundul mării. Pentru a înlătura scăderea nivelului M. C., s-a elaborat un proiect pentru unirea fluviului Peciora cu Kama, în scopul măririi debitului de apă al fluviului Volga. Aceasta va permite și obținerea unei cantități supliment-

planetelor Jupiter (1665) și Marte (1666), patru sateliți noi ai lui Saturn (1671–1684) și separarea inelului lui Saturn în două fragmente printr-un interval întunecat (*diviziunea lui Cassini*). A dat prima definiție valabilă a paralaxei Soarelui.

**Cassiodorus**, Flavius Magnus Aurelius, supranumit *Senator* (c. 490–c. 580), scriitor roman, reprezentant al aristocrației; consul în anul 514. Op. pr.: „Cronica” (519), „Istoria goților”, o enciclopedie religioasă și una profană.

**Cassirer**, Ernst (1874–1945), filozof idealist german neokantian, reprezentant al Școlii de la Marburg. A fost unul dintre autorii teoriei idealiste și agnostice a funcționalismului, care încearcă să reducă materia la formule matematice și susține



A. Castaldi

etc.). Creația sa muzicală, caracterizată prin programatism și meșteșug artistic, se resimte de influența impresionismului. Deosebit de importantă a fost



activitatea sa pedagogică în domeniul predării armoniei și contrapunctului, fiind profesorul multor compozitori și dirijori români, printre care G. Georgescu, I. Dumitrescu, Gh. Dumitrescu, A. Alessandrescu.

**castân** (*Castanea sativa*), arbore din familia fagaceelor,



Castan sălbatic

originar din jurul Mării Mediterane, înalt pînă la 30 m, cu frunze alterne alungite, pe margini pronunțat dințate. Florile, unisexuate, mici, gălbui, cele bărbătești dispuse în amentii lungi de 10–30 cm, cele femele cite 1–3 în vârful ramurilor, sînt ocrotite de frunzulițe verzi, din care, la maturitate, se formează o cupă spinoasă. În această cupă se găsesc 1–3 fructe (castane), comestibile, bogate în amidon și în ulei. Se cultivă și în R.P.R. (în partea nordică a Olteniei și în jurul orașului Baia Mare).—*C. sălbatic* (*Aesculus hippocastanum*), arbore din familia hipocastanaceelor, de talie înaltă, cu flori albe sau roșcate, dispuse în raceme, și frunze compuse din 5–7 foliole. Fructele c.s. sînt necomestibile. Este cultivat în parcuri, pe marginea șoselelor etc.

**castáne** (ZOOTEHN.), mici formații cornoase așezate pe fața internă a membrilor cailui (la partea inferioară a antebrațului și la partea superioară a fluierului membrilor posterioare). La unele rase de cai și la măgari lipsesc c. posterioare, iar la catiri acestea sînt foarte mici.

**castanietă**, instrument muzical de percuție, introdus în Spania de mauri. E compus din două plăcuțe de lemn sau de fildeș, prinse ca valvele

unei scoici, pe care executantul le lovește ritmic una de alta. Se folosește la acompanierea ritmică a dansului sau la introducerea unor elemente de colorit în orchestră.

**căstă 1.** Grup social închis, de origine foarte veche, cu ocupații, privilegii, tradiții specifice, ereditare, care nu primește în sinul lui elemente din afară și care practică endogamia. Apariția c. a fost determinată de nașterea diviziunii sociale a muncii. Ele au căpătat un caracter ierarhic riguros în timpul evului mediu, în legătură cu organizarea feudală a societății. În India, de exemplu, existau aproape 3 500 de caste și de subcaste. Încă în perioada de sfîrșit a feudalismului, sistemul c. a intrat în contradicție cu dezvoltarea social-politică a Indiei. În epoca capitalismului, el a început să-și piardă însemnătatea. Constituția Indiei din 1950 a desființat inegalitatea politică și juridică a c. 2. (În sens figurat) Grup social închis, în societatea burgheză contemporană (ex. c. nobililor, c. ofițerilor etc.).

**castel 1.** Clădire medievală, de mari proporții, fortificată,

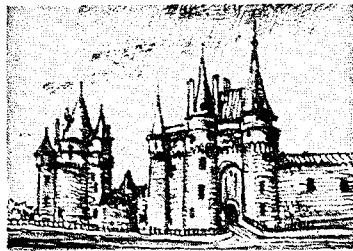

Castel

amplasată în puncte greu accesibile, strategice, servind ca locuință seniorului și ca loc de refugiu pentru vasali în caz de pericol. 2. Edificiu de mari proporții, reședință a unui suveran sau a unui nobil. 3. (HIDROTEHN.) *Castel de echilibru*, construcție hidrotehnică în cadrul unei uzine hidroelectrice cu o aducție sub presiune, situată între aducție și conducta forțată (c. amonte) sau, la centralele subterane, între sala mașinilor și galeria de fugă cînd aceasta se găsește sub presiune (c. aval). C. de e. servește la limitarea suprapresiunilor în con-

ducta forțată și la evitarea propagării lor în aducție în cazul opririi sau reducerii sarcinii turbinelor; asigură debitul necesar în primele momente ale pornirii turbinelor sau ale sporirii sarcinii acestora.—C. de apă, rezervor de apă, construit din beton armat, metal sau lemn, plasat la mare înălțime deasupra terenului și rețemat pe unul sau pe mai mulți stâlpi de susținere (infrastructură). Servește ca rezervor de compensare în sistemele de alimentare cu apă, asigurînd distribuția apei prin gravitație în raport cu cerințele consumatorilor.

**Castigliano** [*castil'áno.*], teoremele lui ~ (REZ. MAT.), relații bazate pe expresiile energiei de deformare a corpurilor elastice, servind la: a) determinarea deformațiilor și deplasărilor în anumite puncte, cînd se cunosc sarcinile și eforturile; b) determinarea forțelor, cînd se cunosc deformațiile; c) rezolvarea problemelor static nedeterminate.

**Castilia**, vechi regat spaniol, constituit în 1035; după unirea definitivă cu regatul León (1230), a devenit un stat puternic, a cărui politică externă a urmărit alungarea maurilor din Spania. În urma căsătoriei Isabelei de Castilia cu Ferdinand de Aragon, în 1469, C. s-a unit cu Aragonul (1479), formînd regatul Spaniei.

**căstor** (*Castor*), mamifer rozător din familia castoridelor, de talie mijlocie, cu coada lătită, acoperită cu solzi. Trăiește în colonii pe marginea apelor, unde construiește baraje din arbori. Fiind mult vînat pentru blana sa prețioasă, este pe cale de dispariție; s-a



Castor

păstrat numai în unele rezervații din U.R.S.S. și Polonia (specia *Castor fiber*) și din Canada (specia *Castor canadensis*). Sin. *biber*.

**Castor**, (ASTR.), stea dublă, de mărimea stelară doi, din constelația Gemenii, denumită astfel după unul din cei doi dioscouri.

**Castor și Pollux** (numiți și *Dioscuri*) (gr. *Dios*, genitivul lui Zeus, și *kuroi* „tineri”), eroi din mitologia greco-romană, fii ai lui Zeus și ai Ledei. Erau considerați protectori ai celor aflați în primejdie pe mare, divinități ale ospitalității și patroni ai atleților. Nedespărțiți în toate acțiunile lor, potrivit mitului ei au devenit simbolul frăției și prieteniei desăvârșite.

**castrăre 1.** (BIOL.) Extirparea glandelor sexuale, care aduce după sine sterilitatea. **C.** provoacă la oameni schimbări esențiale în organism, diferite în funcție de vârsta la care a fost făcută. Efectuată la bărbatul adult, determină căderea părului (din barbă și mustăți), modificări metabolice importante, care se manifestă de obicei prin îngreșare etc. La femei determină oprirea menstruației și dezvoltarea unor caractere masculine (îngroșarea vocii, apariția părului pe bărbie etc.). Are influență de asemenea și asupra psihicului. Se practică în anumite boli grave ale glandelor sexuale (tumori, traumatisme etc.). În istoria omenirii, **c.** a fost folosită de către clasele dominante ca măsură antiumană de asuprire și înjosire (în antichitate s-a practicat **c.** prizonierilor; în Orient se castrau sclavii destinați pazei haremurilor; în evul mediu erau castrați băieții din corurile bisericesti pentru a li se păstra vocea de copil). **C.** s-a practicat, de asemenea, de către unele secte religioase.

**2.** (MED. VET.) Operație chirurgicală de îndepărtare a testiculelor sau a ovarelor în scop economic. Se practică la masculii de toate speciile și la scoafe. Animalele castrate se îngrașă mai repede, dau o carne mai bună și devin mai docile. Rezultate asemănătoare se pot obține și prin tratare cu hormoni sau cu substanțe chimice.

**castravete** (*Cucumis sativus*), plantă anuală din familia cucurbitaceelor, originară din

Asia, cu tulpina tîritoare sau urcătoare, ramificată, acoperită cu peri aspri, cu frunze mari în formă de inimă și cu flori galbene, unisexuate. Fructul alungit, ovoid sau cilindric, se consumă înainte de a ajunge la maturitate, în stare crudă sau conservat.

**castraveți-de-mare** (BIOL.) v. **holoturide**.

**Castro Alves** [*cástru álviș*], António de (1847—1871), poet brazilian, reprezentant al romantismului revoluționar din a doua jumătate a sec. al XIX-lea. În scrierile sale **C.A.** s-a manifestat ca republican și abolitionist. Culegerile sale de versuri, „Spume mișcătoare” (1870) și „Sclavii” (1883), evocă natura măreață a Braziliei, martoră a luptei pentru eliberarea negrilor.

**Castro Ruz** [*ruș*], Fidel (n. 1927), om politic cuban, conducător al luptei de eliberare a poporului cuban. Este prim-ministru al Cubei (din 1959) și prim-secretar al Conducerii Naționale a Organizațiilor Revoluționare Integrate din Cuba (din 1962). A absolvit Facultatea de drept la Universitatea din Havana, devenind doctor în drept, avocat. În 1947, când era încă student, și-a început activitatea revoluționară prin participarea la organizarea expediției revoluționarelor dominicani împotriva dictatorului Trujillo. După eșecul expediției, Fidel Castro s-a întors la Havana și s-a încadrat în lupta revoluționară a studențimii. În 1953, la 26 iulie, 165 de tineri în frunte cu Castro au săvârșit un atac armat asupra fortăreței Moncada din Santiago de Cuba. După reprimarea acțiunii, tribunalul militar l-a condamnat pe Fidel Castro la 15 ani închisoare. În 1954, în ajunul alegerilor, guvernul, sub presiunea maselor populare, a amnistiat pe participanții la mișcarea de la 26 iulie. Castro a emigrat, la început în S.U.A., apoi în Mexic, unde a început să pregătească activ răsturnarea lui Batista. La 25 noiembrie 1956, Castro, împreună cu 82 de tovarăși de luptă, a plecat din Mexic pe mica goeletă „Granma”, reușind să debarce pe țărmul Cubei. Aceștia au creat organizația „Miș-

care de la 26 iulie”. Sub conducerea lui Fidel Castro a fost creată armata revoluționară care



F. Castro Ruz

la 1 ianuarie 1959 a zdrobit armata lui Batista, răsturnând regimul dictatorial al acestuia. În februarie 1959, guvernul Republicii Cuba l-a numit pe Fidel Castro prim-ministru, în care calitate conduce lupta poporului cuban pentru o viață nouă, liberă și independentă. În aprilie 1961 i-a fost decernat Premiul internațional Lenin „Pentru întărirea păcii între popoare”.

**cástru**, lagăr fortificat, care servea ca adăpost și ca punct de sprijin pentru unitățile armatei romane.

**casus belli** (termen latin însemnând „caz de război”), motiv invocat de un stat sau de un grup de state pentru începerea războiului. În războaiele nedrepte, agresive, casus belli nu coincide, de obicei, cu cauzele reale ale războiului. De exemplu drept casus belli pentru primul război mondial a servit atentatul de la Sarajevo (28 iunie 1914), cauza reală a războiului fiind însă lupta dintre țările imperialiste pentru reîmpărțirea lumii.

**caș**, produs alimentar obținut prin eliminarea zerului din laptele încheșat cu cheag. Servește ca semifabricat la prepararea brînzeturilor sau poate fi consumat ca atare. V. și **brînză**.

**cașă** (IND. TEXT.), stofă de lînă în culori deschise, cu tușeu moale, folosită la confecționarea costumelor bărbătești, a taioarelor și a rochiilor.

**cașalot** (*Physeter catodon*), mamifer din ordinul cetaceelor, lung de 15—20 m și cu greu-

tatea între 50 și 100 t, cu cap masiv și cu dinți puternici. Trăiește în zonele calde și temperate ale oceanelor. Hrana sa principală o constituie cefalo-

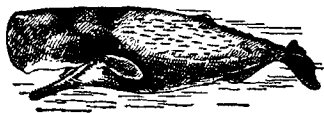

Cașalot

podele (caracatițe și calmari) și, mai rar, peștii. Este vînat pentru carne, grăsime etc. Din produsele sale de excreție, care conțin a m b r a, se extrage unul dintre cele mai apreciate parfumuri.

**cașcaval**, brînză care se prepară din caș de lapte de oaie sau din amestec de caș din lapte de oaie și de vacă, prin topire în apă fierbinte, sărare și maturare de circa 45 de zile. Are miros și gust caracteristic. În R.P.R. se prepară **c.** de Dobrogea (de cîmpie) și de Penteleu (de munte). Cea mai mare fabrică de **c.** din țară se află la Vatra Dornei (reg. Suceava). **C.** se prepară în câteva țări din sud-estul Europei.

**cașetă** (FARM.), înveliș de forma unei capsule, din substanță amidice (amidon cu apă), care conține unul sau mai multe medicamente în stare de pulbere, preparate după prescripție medicală. Sin. *bulin*.

**cașexie** (gr. *κακος* „rău” și *hexis* „stare”; MED.), tulburare metabolică profundă, care afectează toate funcțiile organismului. Se caracterizează prin scădere extremă în greutate, cu dispariția stratului adipos, atrofie musculară, tulburări trofice ale pielii și ale anexelor ei (păr, unghii), uneori cu edeme subcutanate, astenie intensă etc. Se întâlnește în unele boli endocrine, în cancerul avansat, în bolile cronice etc.

**cașirare** (ELT., TELEC.), operația de lipire prin presare, cu substanțe adezive sintetice, a unei foi de cupru, de argint, de nichel sau aliaje ale acestora pe o placă din material electroizolant, în vederea fabricării circuitelor imprimate.

### Cașmir v. Djamu-Kashmir.

**cașmir** (ZOOTEHN.), rasă de capre, crescută în Cașmir și în Tibet, caracterizată prin lipsa coarnelor și prin urechile mari care atîrnă. Corpul este acoperit cu păr și cu puf foarte fin, moale și mătăsoș (250–300 g), din care se produce lina pentru renumitele țesături și șaluri de Cașmir.

**cat**, totalitatea încăperilor unei clădiri, cuprinse între două planșee, situate deasupra terenului (ex. o clădire cu parter și două etaje are trei caturi). Sin. *nivel*.

**cata-** (gr. *kata* „de sus în jos”), element de compunere cu sensul „în jos, adînc” (ex. *cataforeză*, *catacombă*).

**catabolism** (gr. *κatabole* „desfacere, destrămare”; FIZIOL.), fază a metabolismului în care substanțele proprii ale organismului (zaharuri, grăsimi, proteine etc.) se descompun în substanțe mai simple. Ca rezultat al **c.** se obține energia necesară a n a b o l i s m u l u i și diferitelor manifestări ale organismului (mișcare, reproducere etc.), precum și căldura animală. La baza **c.** stau reacțiile oxido-reducătoare, care, de obicei, au loc cu participarea oxigenului. Sin. *dezasimilație*.

**cataclază** (PETROGR.), fenomen de deformare și de zdrobire a mineralelor din roci sub acțiunea presiunii și a deplasărilor provocate de dislocările scoarței Pămîntului.

**cataclism**, fenomen geologic de scurtă durată și de intensitate puternică, care afectează suprafețe mari din scoarța terestră. **C.** pot fi cauzate de exploziile extraordinare ale unor vulcani, de cutremurele de pămînt de mare intensitate etc. (ex. erupția Vezuviului din anul 79 e.n., cutremurul din anul 1923 din Japonia, cutremurele din 1960 de la Agadir din Maroc, din Chile etc.). **C.** au fost considerate în mod greșit de către G. Cuvier drept cauze ale dispariției speciilor din trecutul geologic al Pămîntului. V. și *c a t a s t r o f i s m*.

**catacombă** (gr. *kata* „în jos” și *κymbos* „cavitate”), galerie subterană, naturală sau arti-

ficială. **C.** serveau primilor creștini drept locaș de cult și loc de îngropare. Cele mai importante **c.** sînt în Italia, la Roma (San Sebastiano, Santa Priscilla, San Callisto pe Via Appia) și la Neapole.

**cataforeză** (gr. *kata* „în jos” și *phoresis* „deplasare”; CHIM.), deplasarea particulelor dintr-o soluție coloidală spre catod, sub acțiunea cîmpului electric.

**catagrafie** (BIBL.; învechit), inventar.

**catahréză** (gr. *κatachresis* „abuz”), figură de stil care constă în folosirea unui cuvînt cu valoare metaforică pentru a numi un obiect care nu are o denumire proprie (ex. *pulpa fructului*).

**catalána** (LINGV.), limbă romanică, vorbită de aproximativ 5 000 000 de locuitori în nord-estul și estul Spaniei (provinciile Catalonia și Valencia), în insulele Baleare și Pitiuse și în sudul Franței (departamentul Pirineilor Orientali).

**cataláză** (BIOCHIM.), enzimă care favorizează descompunerea apei oxigenate în apă și în oxigen molecular. Se găsește în toate celulele aerobe.

**cataléctic** (gr. *κataléktikos* „incomplet”; despre versuri, în metrica antică), care are una sau două silabe mai puțin în ultimul picior al versului.

**catalepsie** (gr. *kata* „în jos” și *lepsis* „fixare”; MED.), stare particulară întîlnită în unele boli psihice (demență precoce, alcoolism etc.). Se manifestă prin rigiditate musculară, care face ca bolnavul să păstreze, timp îndelungat, cele mai variate poziții pasive, uneori foarte incomode, imprimate membrilor lui, fără a le putea corecta prin voință proprie.

**cataligée** (ZOOLOG.) v. **picio-roange**.

**catalizator**, substanță care influențează viteza unei reacții chimice și se regăsește nemodificată la sfîrșitul reacției. Cantități mici de **c.** sînt suficiente, în general, pentru transformarea unor cantități mari de reactanți. **C.** pot fi folosiți fie singuri, fie depuși pe materiale cu suprafețe mari (silicați naturali și artificiali, cărbune activ). Numeroși com-

puși chimici (oxizi metalici, hidroxizi, acizi, pulberi metalice, cloruri etc.) servesc drept **c.** cu acțiune specifică pentru anumite tipuri de reacții chimice, putând schimba uneori mecanismul de reacție sau determinând o micșorare a energiei de activare a moleculelor reactante. Pot fi pozitivi, când măresc viteza de reacție, și negativi, când micșorează viteza de reacție (v. și *inhibitori*). **C.** au aplicații foarte numeroase în industria chimică.

**cataliză** (gr. *katalysis* „descompunere”; CHIM.), fenomen fizico-chimic în care se modifică viteza de desfășurare a unei reacții chimice în prezența unui catalizator. **C.** este *pozitivă*, dacă modificarea produce creșterea vitezei de reacție, și *negativă*, dacă are ca efect o încetinire a ei. Este *omogenă*, dacă substanțele care reacționează se găsesc în aceeași fază cu catalizatorul, și *eterogenă*, dacă se găsesc în faze diferite. **C.** are o mare importanță industrială pentru accelerarea sau încetinirea unor procese sau pentru creșterea randamentelor în obținerea unor produși. **C. pozitivă** e aplicată la sinteza amoniacului, a alcoolului metilic, la prepararea acidului sulfuric, a acidului azotic, a alcoolilor superiori, a polimerilor etc.

**catalóg 1.** Înșirarea sistematică a unor titluri de cărți, de periodice, de stampe, de nume etc., înscrisă în registre, caiete sau fișe (ex. *c. de editură*, *c. de expoziție*, *c. școlară*).—**C. de bibliotecă**, evidența publicațiilor și a colecțiilor speciale (manuscrite, stampe, monede etc.) dintr-o bibliotecă, întocmită pentru orientarea cititorilor și a personalului, în registre sau pe fișe. **C. de b.** poate fi: alfabetic, pe subiecte (tematic), cronologic, topografic. **2.** Lucrare care cuprinde descrierea științifică a publicațiilor, a documentelor și a materialelor unei biblioteci, a exponatelor unui muzeu etc. (ex. „*Catalogul corespondenței lui M. Kogălniceanu*”). **3. Catalog de stele**, registru de stele, în care sînt indicate pozițiile, strălucirile, spectrele lor etc. Există și *c. de s. spe-*

*cială* (ex. *cataloge de stele duble, variabile* etc.). Cel mai vechi *c. de s.* ajuns pînă în zilele noastre a fost întocmit în China de Șî Șen (sec. al IV-lea î.e.n.). Hiparh de asemenea a întocmit un *c. de s.*, care cuprindea peste 1 000 de stele, redat și în „*Almageste*” lui Ptolemeu (sec. al II-lea e.n.). **C. de s. moderne** cuprind mii și chiar zeci de mii de stele.

**catalogăre** (BIBL.), alcătuirea unui catalog (de editură, de bibliotecă etc.) sau redactarea fișelor unui catalog și clasarea lor într-o anumită ordine.—**Sistem de catalogare**, felul în care sînt redactate cataloagele unei biblioteci (după autori, după conținut, după locul unde sînt așezate publicațiile etc.), în funcție de specificul acesteia.

**catalografie 1.** Tehnica alcătuirii cataloagelor de bibliotecă sau de muzeu. **2.** Ramură a biblioteconomiei, care studiază principiile și metodele întocmirii cataloagelor de bibliotecă.

**Catalonia**, regiune în nord-estul Spaniei, cea mai dezvoltată din punct de vedere economic, locuită de catalani, care vorbesc limba romanică numită catalană. Suprafața: 32 300 km<sup>2</sup>. Populația: 3 700 000 loc. (1958). Orașul principal: *Barcelona*, centru industrial și cel mai mare port al Spaniei. În antichitate, teritoriul **C.** a fost locuit de iberi. A fost cucerită de romani la sfîrșitul sec. al III-lea și începutul sec. al II-lea î.e.n., de alani și goți în sec. al V-lea, de arabi la începutul sec. al VIII-lea și de franci (partea de nord) la începutul sec. al IX-lea. În sec. III—V, în **C.** au avut loc răscoalele *bagautilor*. În timpul *Reconquistei*, pe teritoriul **C.** s-au format cîteva ducate, care au fost cucerite în întregime, în sec. al XI-lea — începutul sec. al XII-lea, de către ducii Barcelonei, iar în 1137 **C.** a intrat într-o uniune cu Aragonul în vederea luptei împotriva arabilor. În perioada unificării Spaniei, **C.** a luptat împotriva măsurilor de centralizare ale regilor spanioli. În decursul evului mediu au avut loc în **C.** mari răscoale țără-

nești cu caracter antifeudal. Dezvoltarea relațiilor capitaliste a dus la intensificarea mișcării naționale de eliberare de sub jugul coroanei spaniole. La sfîrșitul sec. al XIX-lea și începutul sec. al XX-lea, **C.**, fiind regiunea cu cea mai dezvoltată economie capitalistă din Spania, a devenit centrul acțiunilor proletariatului spaniol. Între 1934 și 1939 a fost republică, parte federativă a Spaniei. **C.** a fost unul dintre centrele rezistenței eroice a poporului spaniol în războiul național-revoluționar din 1936—1939.

**catálpa** (BOT.) v. **bignonia**.

**catamnéză** (gr. *katamnesis* „reamintire”; MED.), studiul evoluției și al prognosticului unei boli, pe baza datelor obținute de la bolnav sau de la cei din jurul lui, după ieșirea din spital.

**Catania**, oraș italian în estul Siciliei, la poalele vulcanului Etna, port la Marea Ionică. 363 000 loc. (1959). Nod feroviar. Industrie de prelucrare a lemnului, industrie constructoare de mașini, de pielărie, alimentară, chimică și de prelucrare a petrolului.

**cataplasmă** (gr. *kataplasma* „aplicație”), medicament pentru uz extern, avînd consistența pastei, cu acțiune emolientă sau revulsivă. Se prepară din pulberea unei substanțe active (făină de muștar, de in etc.), amestecată cu apă în momentul folosirii și întinsă pe o cîrpă. Se aplică, de obicei caldă, pe regiunea bolnavă. Umiditatea **c.** se menține prin acoperirea ei cu gutapercă.

**catapultă 1.** Mașină de război folosită în antichitate la

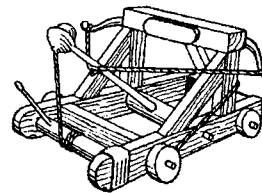

Catapultă

atacul cetăților. Era pusă în mișcare cu ajutorul unui sistem de pîrghii și putea arunca la cîteva sute de metri pietre grele sau butoaie cu substanțe infla-

mabile. **2.** Dispozitiv pentru lansarea unor planoare, a unor avioane sau a unor avioane-proiectil. **3.** Dispozitiv pentru aruncarea din avion a pilotului, împreună cu scaunul sau cu cabina, în vederea parașutării în caz de avarii.

**catâr** (gr. *kata* „în jos” și *rhein* „a curge”; MED.), inflamație nepurulentă, acută sau cronică, a mucoaselor, manifestată prin secreție seroasă sau mucoasă abundentă (ex. *c. nazal*, *c. ocular*, *c. faringian*, *c. gastric* etc.).

**cataractă**<sup>1</sup> v. **casadă**.

**cataractă**<sup>2</sup> (MED.), opacifiere a cristalinului, care se caracterizează prin tulburări de vedere (vedere dublă sau multiplă, percepere subiectivă de musculițe zburătoare etc.) și prin colorarea în alb sau cenușiu a pupilei. Apare la bolnavii de arterioscleroză, diabet, artrită etc.

**catarg** (NAV.) v. **arbore**<sup>2</sup>.

**Catargi**, Barbu (1807—1862), om politic român, reprezentant al intereselor moșierimii, șef al Partidului conservator, constituit în perioada Unirii Principatelor. A format primul guvern comun al Principatelor Unite (22 ianuarie—8 iunie 1862) și s-a împotrivit împrumutării țăranilor și oricăror reforme democratice. A fost asasinat în ziua de 8 iunie 1862, pe când ieșea de la Adunarea deputaților.

**Catargi**, Costin (?—1871), om politic român, înverșunat adversar al Unirii Principatelor. Ca ministru de interne în Moldova în timpul cămăcămiei lui N. Vogoride, a fost principalul autor al falsificării listelor de alegători pentru Divanul ad-hoc (1857).

**Catargi**, Henri (n. 1894), pictor român, maestru emerit al artei din R.P.R. Creația sa se caracterizează prin știința și echilibrul compoziției și printr-un colorit sobru, dar nuanțat, evocând cu subtilitate atmosfera și reflexele luminii. A creat îndeosebi peisaje și naturi moarte. În opera sa din ultimii ani abordează o tematică legată de lupta pentru construirea socialismului. Op. pr.: „Peisaj la Pasărea” (1957), „Șan-

tier naval la Brăila” (1958), „Portret de muncitor” (1960).

**Catargiu**, Lascăr (1823—1899), om politic român, mare moșier și fruntaș al conservatorilor moldoveni. A fost unul dintre principalii membri ai monstroasei coaliții și ai complotului pentru răsturnarea domnitorului Al. I. Cuza și apoi membru al locotenenței domnești (1866). După aducerea la tron a lui Carol I, a fost de mai multe ori ministru și prim-ministru în guvernele conservatoare (1871—1876, 1889, 1891—1895). Guvernul condus de el a semnat în 1875 convenția comercială cu Austro-Ungaria, care a avut efecte negative asupra dezvoltării economice a României.

**catări** (gr. *katharos* „pur”), nume dat adeptilor unei secte religioase răspândite în sec. XI—XIII în Europa apuseană (mai ales în nordul Italiei și în sudul Franței, unde erau numiți *albigenzi*). Doctrina **c.**, după care întreaga lume pămîntească este o creație a diavolului, reflecta opoziția maselor asuprite față de rînduiele feudale. **C.** respingeau ritualul și ierarhia catolică și considerau proprietatea privată ca un păcat. În sec. XIII—XIV, **c.** au fost nimiciți de inchiziție.

**catarieni**, subordon de maimuțe superioare din ordinul *primatelor*, cu nările apropiate între ele. Sînt răspîndiți în Africa și în sudul Asiei.

**catastrofism** (GEOL.), teorie idealistă și metafizică, emisă în 1812 de paleontologul francez G. Cuvier, conform căreia în istoria Pămîntului s-ar fi repetat în mod periodic o serie de „catastrofe” care au schimbat relieful planetei și au distrus toate viețuitoarele. După fiecare „catastrofă” de acest fel, lumea organică ar fi reapărut ca urmare a unor „acte de creație”. Lipsa de temei științific a acestei teorii a fost dovedită încă de J.-B. Lamarck, Ch. Lyell și Ch. Darwin, care au pus bazele teoriei evoluționiste.

**catatermométru** (FIZ.), termometru cu alcool, cu un re-

zervor de capacitate mare, pe a cărui tijă sînt trasate două diviziuni corespunzătoare temperaturilor de 37,8° și de 35°, valori avînd ca medie temperatura corpului omenesc. **C.** e folosit pentru determinarea cantității de căldură pierdută pe secundă și pe centimetru pătrat de corpul omenesc (ca rezultat al temperaturii, umidității și mișcării aerului din mediul ambiant), prin măsurarea timpului în care nivelul alcoolului coboară între cele două diviziuni.

**catazonă** (PETROGR.), ansamblul sîsturilor cristaline formate în condițiile celui mai intens metamorfism regional. **C.** cuprinde gnaise cu silimanit, gnaise piroxenice, eclogite etc. (ex. unele sîsturi cristaline din Munții Lotrului).

**categorie 1.** (FILOZ.) Noțiune fundamentală care exprimă proprietățile esențiale, laturile și legăturile cele mai generale ale obiectelor și fenomenelor realității obiective în continuă transformare. În procesul istoric al dezvoltării cunoașterii omenești, **c.** marchează trepte sau puncte de sprijin importante pentru aprofundarea și sistematizarea fenomenelor din natură, societate și gîndire. **C.** au apărut și s-au îmbogățit mereu pe baza experienței practice a omenirii. Învățătura despre **c.** a fost elaborată pentru prima oară, în antichitate, de Aristotel. Fundamentarea științifică a teoriei **c.** se datorește clasicilor marxismului. **C.** se împart în *c. filozofice* și *c. ale științelor speciale*. **C.** filozofiei cuprind: a) *c. materialismului dialectic* (materia, mișcarea, spațiul și timpul, contradicția, calitatea și cantitatea, esența și fenomenul, conținutul și forma, necesitatea și întîmplarea, generalul, particularul și singularul etc.), care se aplică tuturor formelor mișcării și sînt folosite în comun de către toate științele. Din *c.m.d.* fac parte și *c. gnoseologice* (adevărul, reflectarea, istoricul și logicul etc.); b) *c. materialismului istoric* (existența socială și conștiința socială, baza și suprastructura, formațiunea social-economică, modul de producție, forțele

și relațiile de producție, clasele sociale, lupta de clasă, revoluția etc.), care sînt indispensabile tuturor științelor despre societate. *C. științelor speciale* sînt proprii unei singure științe sau unui grup de științe înrudite. Deosebim astfel: *c. ale fizicii* (forță, masă, energie, atom etc.), *c. ale biologiei* (viață, organism, mediu, ereditate, variabilitate, specie, metabolism etc.), *c. ale geologiei* (tectogeneză, sedimentare, metamorfism, vulcanism etc.), *c. ale geografiei* (bilanțul de temperatură și umiditate, învelișul geografic, învelișul landșaftic, denudație, zonalitate, ritmicitate, așezare geografică, raionare fizică și economică-geografică), *c. ale economiei politice* (capital, marfă, bani, valoare, plusvaloare, forță de muncă etc.), *c. ale eticii* (moral, imoral, datorie, onoare, eroism, colectivism etc.), *c. ale dreptului* (justiție, lege, sancțiune, infracțiune, contract etc.), *c. ale esteticii* (arta, frumosul, urîtul, sublimul, comicul, tragicul, eroicul, realismul etc.), *c. ale lingvisticii* (limbă, dialect, grai, fonem etc.). În opoziție cu idealismul subiectiv kantian, care consideră *c.* ca forme înăscute și imuabile ale intelectului, și cu concepțiile pozitiviste, care neagă conținutul lor obiectiv, filozofia marxistă subliniază autenticitatea și perfectibilitatea acestui conținut, bazat pe reflectarea veridică și tot mai profundă a fenomenelor. Ea respinge totodată concepția idealist-obiectivă a lui Hegel, care, răsturnînd raportul real dintre obiecte și reflectarea lor mintală, considera *c.* ca trepte ale autodezvoltării ideii absolute. Depășind limitele materialismului premarxist, materialismul dialectic a lămurit rolul important și complex al practicii în elaborarea *c.* și a adus o contribuție însemnată la cercetarea dialecticii *c.* (în special a caracterului lor istoric, a interdependenței lor și a naturii lor contradictorii), interpretînd-o ca o reflectare a dialecticii obiective a lucrurilor.

**2. Categorie economică**, expresie teoretică a relațiilor social-economice. Descoperirea *c.e.* este rezultatul analizei feno-

menelor economice existente în mod obiectiv în societate la un moment dat. Fiecărui mod de producție îi sînt proprii anumite *c.e.* De exemplu, în capitalism, plusvaloarea, capitalul, profitul etc. sînt *c.e.* care exprimă relații capitaliste de producție. Apariția relațiilor socialiste de producție generează noi *c.e.*: întrecerea socialistă, gospodărirea socialistă, ziua-muncă etc. Sînt și *c.e.* care se întîlnesc în mai multe formațiuni social-economice (ex. marfa, valoarea, banii etc.) sau pe toate treptele de dezvoltare ale societății omenești (ex. munca, proprietatea etc.). În acest caz, conținutul *c.e.* se schimbă o dată cu schimbarea relațiilor de producție, a căror expresie sînt. Între diferitele *c.e.* există o interdependență, alcătuiind un sistem unitar, deoarece diferitele laturi ale relațiilor de producție nu există în mod izolat, ci într-o intercondiționare și legătură reciprocă.

**3. (LINGV.) Categorie gramaticală**, noțiune morfologică fundamentală care caracterizează anumite părți de vorbire (flexibile) și care este exprimată gramatical prin schimbarea formei cuvintelor sau prin îmbinări de cuvinte. Limba română cunoaște următoarele *c.g.*: genul, numărul, cazul, comparația, persoana, diateza, modul și timpul. Unii lingviști numesc *c.g.* și părțile de vorbire.

**4. (BIOL.) Categorie sistematică**, subdiviziune a grupelor de plante și de animale care se deosebesc prin diferite grade de rudenie (ex. regnul animal sau vegetal, încrengătura, clasa, ordinul, familia, genul, specia etc.). Se numește și *categorie taxonomică*. **V. și sistematică.**

**5. (SPORT) a)** Grupă în cadrul unei ramuri sportive (box, lupte, haltere etc.), stabilită pe criteriul greutateii corporale a sportivilor, pentru a asigura echilibrul concursului (ex., la lupte, *c.* semimijlocie are greutatea între 73 și 79 kg). **b)** Sistem competițional la care participă echipele sau sportivii încadrați în grupe dinainte stabilite (ex. *c.* A și B la fotbal). **c)** Clasificarea a sportivilor după performanțele realizate (ex. *c.* a III-a, a II-a, I,

*maestri și maestri emerți*). Toate *c.*, cu excepția celor ale maestrilor și maestrilor emerți, care se acordă pe viață, trebuie reconfirmate din timp în timp.

**d)** Grupare a sportivilor după vîrstă (ex. juniori, seniori etc.).

**catehism** (gr. *katechismos* „(carte de) învățătură”, din *katechizein* „a învăța”) **1.** Nume dat unor lucrări care rezumă principiile fundamentale ale unei doctrine. **2.** Carte care conține o expunere succintă, prin întrebări și răspunsuri, a dogmelor și preceptelor morale ale bisericii creștine.

„**Catehismul luteran**”, prima carte tipărită în limba română, apărută la Sibiu în 1544.

**catenă 1. (CHIM.) Lanț** format din mai mulți atomi egali. Atomii de carbon se pot lega între ei în număr foarte mare, prin legături simple sau multiple, formînd *c.* liniare, ramificate sau ciclice. Atomii de azot, siliciu și bor au și ei proprietatea de a forma *c.*, dar în măsură mai mică decît carbonul. **2. (GEOGR.) Catenă muntoasă** v. lanț de munți.

**catepsină** (BIOCHIM.), enzimă proteolitică intracelulară, prezentă în toate țesuturile.

**Caterina de Medici** (1519—1589), soția lui Henric al II-lea, regele Franței. S-a impus în politică în timpul minoratului lui Carol al IX-lea (1560—1574), cînd a fost regentă, și apoi în timpul domniei acestuia și a lui Henric al III-lea (1574—1589). Politică sa duplicitară față de hughenoti, care au sperat mult timp s-o cîștige de partea lor și cărora ea le opunea, prin manevre și intrigi de curte, partidul catolic, cealaltă grupare politică a Franței din acea vreme, a urmărit consolidarea monarhiei absolute și a dus la tragicul masacru din noaptea sfîntului Bartolomeu (1572).

**caterisire**, îndepărtarea din rîndurile clerului a unui preot pentru acțiuni pe care biserica le consideră greșeli grave.

**caterpilăr**, tip de tractor pe șenile, folosit în special la lucrări rutiere.

**catetă** (MAT.), fiecare dintre laturile unghiului drept ale unui triunghi dreptunghic.

**catetér** (MED.), instrument de metal, de cauciuc, de material plastic sau de pînză cauciucată, cu ajutorul căruia se examinează un canal normal (uretră, arteră, venă), un canal anormal (fistulă) ori un organ cavitărilor (nas, veziculă biliară, inimă etc.).

**catetométru** (FIZ.), instrument de laborator, folosit la

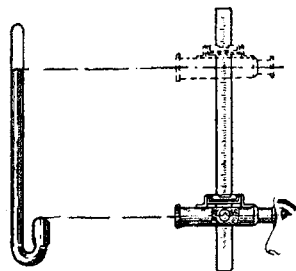

Catetometru

măsurarea precisă a diferențelor de înălțime, alcătuit dintr-o lunetă, prevăzută cu fire reticulare, și un vernier, care se poate deplasa în lungul unei rigle verticale gradate.

**catgút** (MED.), fir preparat din intestin subțire de oaie, întrebuințat pentru coaserea țesuturilor sau pentru legarea vaselor sanguine. Se resoarbe în 7–12 zile de la introducerea în organism.

**catifeá** (IND. TEXT.), țesătură din lînă, din bumbac, din mătase sau din fibre sintetice, executată în așa fel încît o porțiune a urzelii sau a bătăturii e ridicată perpendicular pe suprafața țesăturii și tunsă la o înălțime sub 1 mm. Fața c. are un aspect pãros, lucios și neted.

**Catilina**, Lucius Sergius (c. 108–62 î.e.n.), om politic roman. Atrãgînd prin promisiuni demagogice numeroși plebei și aristocrați sărãciți, a conspirat împotriva senatului cu scopul de a instaura dictatura. Demascat de Cicero, a pornit o acțiune armată, dar a fost înfrînt la Pistorium (62 î.e.n.), unde a murit în luptă.

**Catina**, Ion (1828–1851), scriitor român; a participat la revoluția din anul 1848. Versurile sale sînt strãbătute de puternice accente antif feudale și patriotice („Marș revoluționar”). A scris și o dramă, „Zoe” (1847), după nuvela lui C. Negruzzi.

**cation** 1. (CHIM.) Ion care poartă una sau mai multe sarcini elementare pozitive (ex. ionul de hidrogen,  $H^+$ ; ionul de calciu,  $Ca^{2+}$ ; ionul de aluminiu,  $Al^{3+}$  etc.). 2. (PEDOL.) Cationi schimbãtori, cationi din sol ( $Ca^{2+}$ ,  $Mg^{2+}$ ,  $K^+$ ,  $Na^+$ ,  $H^+$ ) care pot fi înlocuiți prin alți c., aflați într-o soluție pusă în contact cu solul.

**cationit** (CHIM.), substanță naturală sau sintetică, de origine organică sau anorganică, capabilă să rețină cationii dintr-o soluție prin schimb cu ionul de sodiu sau de hidrogen pe care-l conține (v. și ionit). C. se pot regenera ușor prin spãlare cu o soluție de clorură de sodiu, respectiv de acid sulfuric, recãpãtindu-și proprietãțile inițiale. Se folosesc în filtre pentru dedurizarea și deferizarea apei, în eliminarea clorurilor și a sulfatilor din apă etc.

**catir** (*Equus mulus*), animal hibrid obținut din împerecherea măgarului cu iapa. Ca dezvoltare scheletică seamănă mai mult cu calul, iar ca înfãțișare seamănă mai mult cu măgarul. Masculul este steril, iar femela poate fi uneori fecundă. Catirul este un animal rezistent la boli; se adaptează ușor la condițiile noi de mediu, fiind puțin pretențios la hrană și la întreținere și avînd o longevitate mare. Puterea de muncă, în comparație cu a calului, este cu 20–25% mai mare. Se folosește ca animal de transport, în agricultură și la purtatul samarului.

**Cato cel Bãtrîn** (Marcus Porcius Cato) (234–149 î.e.n.), scriitor și om de stat roman, apãrãtor al privilegiilor aristocrației. Consul în anul 195 î.e.n., a cerut cu insistență distrugerea Cartaginei, principalul concurent comercial al Romei. A combãtut fãrã efect influența greacã. Este autor al mai multor scrieri, între care „Origines” (o istorie a Romei în 7 cãrți), discursuri, precum și al unui tratat despre agricultură, singura lucrare care s-a pãstrat.

**catód**, electrodul prin care iese curentul electric de conducție dintr-un mediu (ex. un electrolit etc.). C. unui re-

ceptor este legat la polul negativ al sursei de curent care îl alimentează. Prin extensiune, denumirea de c. este folosită și pentru electrodul corespunzător al unui tub electronic. V. și anod.

**catolicism** (gr. *katholikos* „universal”), una dintre principalele confesiuni creștine, rãspînditã îndeosebi în Europa apuseanã și centralã și în America Latinã. Centrul bisericii catolice este Vaticanul, iar conducãtorul ei pãpã. Principalele dogme ale c. sînt: recunoașterea pãpii ca șef suprem al bisericii și ca fiind infailibil în problemele de credință, purcederea „sf. duh” nu numai de la „tatã”, ci și de la „fiul” (lat. *filioque*), existența purgatorului etc. C. a început să se formeze ca un curent aparte în sinul creștinismului din sec. IV–V; separarea definitivã a bisericii apuseanã-catolice și rãsariteanã-ortodoxã s-a produs în 1054 (Marea schismã). În evul mediu, biserica catolicã a fost, dupã cum a arãtat F. Engels, centrul internațional al sistemului feudal, iar c. ideologia dominantã în țãrile Europei apusene. Instrument puternic de oprimare spiritualã a maselor, biserica catolicã a propagat obscurantismul și fanatismul religios, a prigonit știința și cultura laicã, arzînd pe rugurile inchiziției pe reprezentanții gîndirii înaintate și pe conducãtorii mișcãrilor populare. În timpul revoluțiilor burgheze, biserica catolicã a fost portdrapelul reacțiunii feudale. Dupã rãsturnarea feudalismului, biserica catolicã s-a pus în slujba burgheziei. Vaticanul, devenit el însuși unul dintre cei mai mari reprezentanți ai capitalului financiar, a susținut regimurile fasciste din Europa, precum și pregãtirea și dezlãnțuirea rãzboiului antisovietic. El sprijinã astãzi politica celor mai reacționare forțe imperialiste, promoveazã prin organizațiile politice catolice (Acțiunea catolicã, partidele clericale, syndicatele creștine etc.) o politicã socialã antimuncitoreascã și anticomunistã. Pe plan ideologic, c. încearcã să opunã marxismului



flozofia neotomismului, răspîndește teoria diversionistă a „împăcării între clase“. Prin propaganda sa, **c.** urmărește să țină în stare de înapoiere masele de oameni ai muncii și să adîncească sciziunea clasei muncitoare din țările capitaliste. Sin. *biserica catolică*.

**catrân** (CHIM.) v. **gudron**.  
**catrén**, strofă formată din patru versuri.

**catrință**, țesătură de lînă, dreptunghiulară, de obicei într-o singură culoare, cu vergi sau cu alesături, purtată de femei peste poalele albe ale cămășii. Sub diferite denumiri, se poartă mai ales în Oltenia, Transilvania și Banat. În Mol-

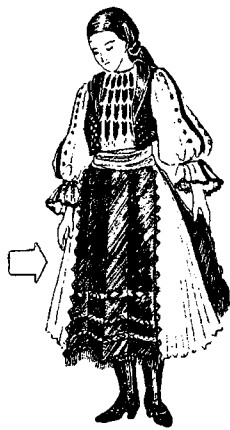

Catrință

dova, **c.** este o piesă mare, de tipul fotei.

**Catul** (Caius Valerius Catullus) (c. 84—54 î.e.n.), poet liric latin. Puternic influențat de poezia greacă alexandrină, după modelul căreia a compus cîteva poeme, **C.** a descris cu simplitate sentimente ca prietenia, gelozia și mai ales dragostea pentru iubita sa Lesbia. Doct și artificial în poeziile alexandrine, firesc în poezia personală, **C.** a introdus în poezia latină metri grecești necunoscuți pînă atunci și a contribuit la dezvoltarea limbii latine literare.

**Cauca**, rîu în Columbia (c. 1 000 km). Izvorăște din munții Anzi și se varsă în fluviul Magdalena. Este navigabil pe o distanță de circa 600 km.

**Caucaland**, regiune (amințită de Ammianus Marcellinus) în care s-au retras vizigoții lui Atanaric după invazia hunilor (375). Poate fi localizată

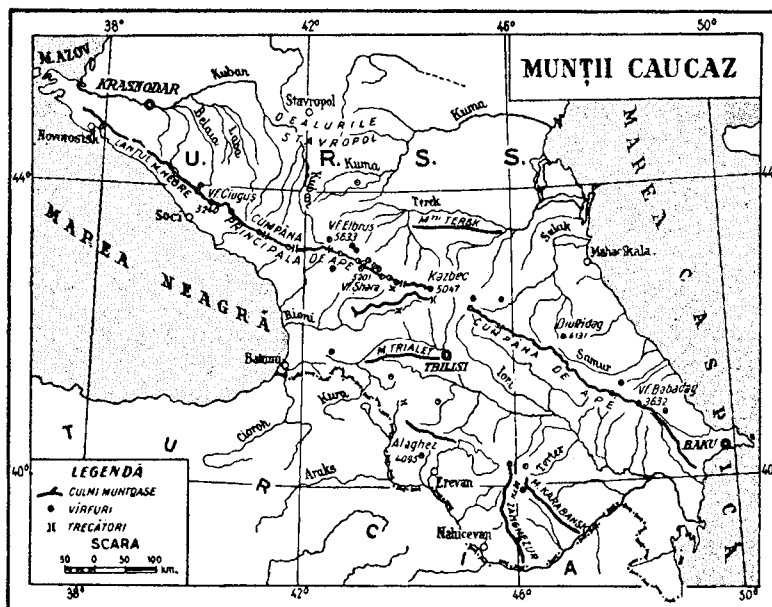

în zona arcului sud-estic al Carpaților, unde s-au găsit tezaurele de aur de la Pietroasa și Crasna.

**Caucaz**, masiv muntos în Uniunea Sovietică, situat între Marea Neagră și Marea Caspică, format în timpul orogenezei alpine. Lungimea: circa 1 500 km, suprafața 440 000 km<sup>2</sup>. Constituie o parte a hotarului de sud dintre Europa și Asia. Este format din granit, sisturi cristaline și argiloase. Altitudinea maximă: 5 633 m (virful Elbrus). În **C.** sînt circa 1 400 de ghețari. Climă temperată în nord, subtropicală în Transcaucazia, montană pe înălțimi. Rîurile (Kura, Terek, Rioni, Kuban ș.a.) au mari resurse hidroenergetice, valorificate sub Puterea sovietică. În subsol se găsesc numeroase zăcăminte de minereuri polimetalice (Osetia de nord), mangan (Ceatura), cărbune (Tkibuli, Tkvarceli), materiale de construcții (Novorosiisk), petrol. Izvoare minerale curative (la Kislovodsk, Peatigorsk, Borjomi, Essentuki). Vegetație specifică foarte bogată. Condițiile social-economice și istorice variate au favorizat concentrarea în regiunea Caucaz a numeroase popoare (circa 50), vorbind limbi diferite.

**Cauchy** [*coși*], Augustin Louis (1789—1857), matematician francez, membru al Academiei de Științe din Paris. A publicat lucrări în toate

domeniile matematicii, în astronomie și în fizică, aducînd contribuții importante în special la lămurirea noțiunilor de bază ale analizei matematice, ca: funcție, limită, continuitate. Este unul dintre creatorii teoriei funcțiilor analitice de variabilă complexă. Tot el a formulat primele teoreme de existență din teoria ecuațiilor diferențiale și a ecuațiilor cu derivate parțiale. Op. pr.: „Metodă pentru a determina «a priori» numărul rădăcinilor reale“ (1813); „Teoria



A. L. Cauchy

undelor“ (1815); „Lecții despre aplicațiile calculului infinitezimal la geometrie“ (1816—1828).

**cauciuc 1.** *Cauciuc natural*, compus macromolecular al izoprenului, avînd formula  $(C_5H_8)_n$ . Rezultă din coagularea latexului arborelui de cauciuc, originar din țările Americii Latine și cultivat în scopuri economice în țările Asiei de sud-est, Malaya, Birmania, Vietnam, Cambodgia,

Indonezia, Tailanda dau circa 98% din producția mondială de *c.n.* Extinderea forțată a suprafețelor cultivate a avut loc în condițiile luptei dintre marile puteri imperialiste, mai ales în perioada folosirii în scopuri industriale și strategice a *c. n.* Producția mondială de *c.n.* a atins în 1960 2 035 000 t. Aproximativ 80% din producția de *c.n.* este folosită la fabricarea anvelopelor. **C.** brut este o masă galbenă-brună, translucidă, elastică la temperatura camerei și care devine albicioasă, opacă și neelastică la frig. Prin plastifierea *c. brut* (pierderea proprietăților elastice, realizată mecanic, termic sau chimic), prin adăugare de materiale de umplură (negru de fum, oxid de zinc etc.) și prin vulcanizare, se obțin *c.* cu proprietăți diferite, folosite la fabricarea unor produse diverse, ca anvelope, camere auto, obiecte de ebonită, soluții de lipit, materiale electroizolante etc.

**2. Cauciuc vulcanizat**, cauciuc obținut prin tratarea la cald, cu sulf, a *c. brut*. *C. v.* își pierde proprietățile plastice, devenind foarte elastic. În țara noastră se fabrică la Florești (reg. Ploiești), Popești-Leordeni, Jilava (reg. București) și la Brașov.

**3. Cauciuc sintetic**, produs sintetic macromolecular, cu proprietăți asemănătoare *c. natural* sau *c. vulcanizat*. Se obține prin polimerizarea hidrocarburilor cu duble legături conjugate, ca izoprenul și butadiena, sau prin copolimerizarea acestora cu stiren, nitril acrilic etc. Tipurile mai importante de *c. s.* sînt: polimerul butadienei (numit în comerț *Buna 85* sau *SKB*), copolimerul butadienei cu stiren (numit în comerț *Buna S*, *SKS* etc.), copolimerul butadienei cu nitril acrilic (numit în comerț *Buna N*, *SKN*), polimerul clorbutadienei (*Neopren*). În ultimii ani s-a început producerea pe cale sintetică a cauciucului poliizoprenic, cu proprietăți asemănătoare cauciucului natural. Produși asemănători cu *c.* se obțin prin polimerizarea izobutilenei. Acești polimeri au proprietăți dielectrice foarte bune (pentru izolații de cabluri); copolime-

rul izobutilenei cu cantități mici de butadienă sau izopren (butilcauciuc) este un produs valoros pentru fabricarea camerelor și anvelopelor auto. În R.P.R., pentru dezvoltarea industriei *c. sintetic* și a altor produse de sinteză, în afara marelui combinat petrochimic de la Onești (reg. Bacău), vor fi lărgite capacitățile de producție ale întreprinderilor existente. Cauciucul sintetic a început să fie produs pe scară industrială din butadienă obținută din alcool etilic, pentru prima dată în lume, în U.R.S.S., în 1931, după metoda lui S. V. Lebedev. Ulterior, industria *c.s.* s-a dezvoltat în Germania și în S.U.A. În 1959 producția țărilor capitaliste atinsese 1 700 000 t. Pondere *c.s.* în producția totală de *c.* este în prezent de peste 40%.

**cauciucăre**, operația de impermeabilizare a țesăturilor textile, prin depunerea unui strat dintr-o soluție viscoasă de amestec de cauciuc pe o față a țesăturii și fixarea lui prin calandrare.

**caudate** (ZOOLOG.), amfibieni cu coadă, de obicei de talie mică. Majoritatea lor trăiesc în emisfera nordică (ex. salamandra, tritonul).

**Caudella**, Eduard (1841–1924), compozitor și violonist



E. Caudella

român. A militat pentru înființarea operei naționale românești. În creația sa, care cuprinde genuri variate (uvertura-poem „Moldova”, două concerte pentru vioară și orchestră etc.), muzica dramatică ocupă primul loc (opera „Petru Rareș”, operetele „Bezadé Epaminonda”, „Traian și Dochia”, „Hatmanul Baltag” ș.a.). **C.** a

desfășurat și o bogată activitate pedagogică. A remarcat calitățile excepționale ale lui George Enescu încă de pe vremea când acesta avea cinci ani.

**Caudium**, trecătoare situată în munții Apenini, unde în anul 321 î.e.n., în timpul celui de-al doilea război cu samniții, armata romană, înfrântă, a fost silită să treacă pe sub „furcile caudine” (o poartă joasă, făcută din trei sulite). De atunci a rămas expresia „a trece pe sub furcile caudine”, care caracterizează acceptarea de nevoie a unor condiții grele, umilitoare.

**cauliflorie** (lat. *caulis* „tulpină” și *flos, floris* „floare”; BOT.), fenomen de apariție a florilor direct pe tulpini, caracteristic la mulți arbori din regiunile tropicale; polenizarea este făcută de fluturi care zboară sub etajul coroanelor acestor arbori (ex. la arborele de cacao).

**caupér**, aparat pentru încălzirea aerului suflat în furnale. El recuperează, într-o perioadă, căldura gazelor de ardere, pe care o cedează, în altă perioadă, aerului proaspăt.

**caustic** (gr. *kaustikos*, de la *kaiein* „a arde”; CHIM.), despre unele substanțe, care are proprietatea de a ataca chimic substanțele organice (inclusiv țesuturile animale; ex. hidroxidul de sodiu).

**caustică** (FIZ.), pată de lumină obținută prin întinderea razelor reflectate sau refractate și care reprezintă imaginea deformată a unei surse luminoase într-un sistem optic.

**caustobolit** (gr. *kaustos* „arzător”, *bios* „viață” și *litos* „piatră”; PETROGR.), rocă sedimentară de origine organică, care are proprietatea de a arde. Cele mai importante *c.* sînt: petrolul, asfaltul, ozocherita, cărbunii minerali, sisturile bituminoase. **C.** sînt utilizate drept combustibili minerali, în industria chimică etc.

**cautér** (gr. *kauterion*, din *kaiein* „a arde”), instrument chirurgical format dintr-un mîner la care este atașată o lamă (sau o ansă, un fir metalic), care poate fi adusă în stare de incandescență la flacăra vapo-

rilor de benzină sau cu ajutorul curentului electric (electrocau-

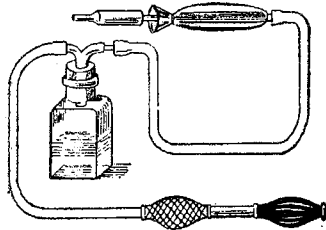

Cauter

ter). Servește la arderea țesuturilor patologice.

**cauterizare** (MED.), distrugere a unui țesut viu cu ajutorul unei temperaturi înalte (termocauterizare) sau joase (criocauterizare), ori folosind efectul termic sau chimic al curentului electric continuu (galvanocauterizare). Se mai poate realiza prin agenți chimici caustici.

**cauțiune** (DR.) 1. Sumă de bani depusă la dispoziția unei autorități sau a unei persoane cu scopul de a garanta executarea unor obligații legale, a îndatoririlor profesionale sau a unor obligații de alt ordin. 2. Contractul prin care o persoană se obligă față de un creditor să plătească suma pe care i-o datorează debitorul dacă acesta nu-și achită datoria.

**cauzalgie** (gr. *kausis* „arsură” și *algos* „durere”; MED.), senzație dureroasă cu caracter de arsură, localizată pe o porțiune de piele. Zona afectată capătă o culoare roșie și devine sediul unor tulburări trofice. Apare din cauza lezării nervilor regiunii respective.

**cauzalitate** 1. Categorie filozofică exprimând interacțiunea dintre *cauză* și *efect* și constituind, ca atare, una dintre principalele forme ale conexiunii universale a fenomenelor. Împreună cu categoria necesității și cu recunoașterea legilor obiective, *c.* stă la baza concepției deterministe, sau a determinismului. În opoziție cu indeterminismul, materialismul dialectic accentuează caracterul obiectiv, substratul material al *c.*, ca și universalitatea ei. Orice fenomen are o cauză; nu există fenomene fără cauză. Corespunzător cu varietatea formelor

de mișcare a materiei, *c.* prezintă un caracter concret, specific, în fiecare domeniu al realității obiective. — **Principiul cauzalității**, principiu filozofic care exprimă faptul că orice fenomen are o cauză. Fără recunoașterea acestui principiu, știința nu este posibilă. 2. (DR.) **Legătură de cauzalitate**, raport între o acțiune sau inacțiune și urmările imediate ale acesteia, raport în care acțiunea sau inacțiunea precedă și determină în mod obiectiv aceste urmări. Acțiunea sau inacțiunea și urmările ei pot constitui o faptă penală (infracțiune) sau numai un delict civil.

**cauzativ** (LINGV.) v. **facitiv**.

**cauză** 1. (FILOZ.) *Cauză și efect*, categorii filozofice care desemnează una dintre cele mai generale forme ale conexiunii universale a fenomenelor. *Cauza* este un fenomen sau complex de fenomene, care precedă și produce (provoacă, generează sau determină) un alt fenomen, denumit *efect*. Acțiunea unei *c.* se manifestă întotdeauna în anumite condiții, care influențează corelația dintre *c.* și *e.* În opoziție cu idealismul subiectiv, materialismul dialectic demonstrează caracterul obiectiv al raporturilor cauzale, verificarea neconținută a cauzalității în activitatea practică. În opoziție cu idealismul obiectiv, el scoate în evidență caracterul material al legăturilor cauzale. În contrast cu metafizica, materialismul dialectic dezvăluie și subliniază interacțiunea complexă dintre *c.* și *e.* În funcție de condiții, *c.* și *e.* își pot schimba locurile, efectul putând acționa asupra *c.* care i-a dat naștere (ex. acțiunea inversă exercitată de suprastructură asupra bazei). Totodată, dialectica materialistă stăruie asupra diversității tipurilor de raporturi cauzale și asupra multiplicității *c.* (*principale* și *secundare*, *necesare* și *intâmplătoare*, *interne* și *externe* etc.). V. și **cauzalitate**; **determinism**. — **Cauză finală**, noțiune falsă, prin care unii filozofi idealisti, situându-se pe pozițiile finalismului sau ale teleologiei, au inte-

grat scopurile printre *c.* și au susținut că în natură ar exista scopuri predeterminate. Noțiunea de *c. f.* a apărut încă în filozofia antică, dar termenul ca atare a fost introdus de scolastică. Combătând finalismul, materialismul dialectic arată că scopurile (determinate, desigur, de *c.* materiale) sînt specifice societății, activității umane conștiente. 2. (DR.) a) Scopul în vederea căruia o persoană se obligă față de alta printr-un act juridic. b) Temeiul juridic al unei acțiuni în fața unui organ de jurisdicție. c) Pricină, proces.

**cav** (lat. *cavus* „gol”; despre obiecte), care are o cavitate (un gol) de dimensiuni variabile (ex. paharele, buteliile, vasele de bucătărie etc. sînt obiecte cave).

**cavaf**, meșteșugar medieval în domeniul prelucrării pieilor, specializat în confecționarea încălțămintei obișnuite. În țările românești, *c.* s-au diferențiat ca meșteșugari în ultima treime a sec. al XVII-lea. Erau organizați în breasle.

**Cavaignac** [*caveñac*], Louis Eugène (1802—1857), general și om de stat reacționar francez, ministru de război în mai-iunie 1848. Investit cu puteri dictatoriale, a înăbușit, cu cruzime, insurecția din iunie 1848 a proletariatului parizian. Între 29 iunie și 10 decembrie 1848 a fost șeful guvernului celei de-a doua republici. Numele lui a căpătat semnificația de călău al proletariatului.

**cavál**, fluier ciobănesc de lemn, cu cinci deschizături. Este răspîndit în Oltenia, Muntenia, Dobrogea și sudul Moldovei. La *c.* se cîntă numai melodii lente. — *C. bulgăresc*, cavál cu șapte deschizături; se întilnește în Dobrogea.

**Cavalcanti**, Alberto (n. 1897), regizor de film brazilian. A lucrat multă vreme în Anglia, unde a contribuit la dezvoltarea filmului documentar englez. A regizat filmele artistice „Nicholas Nickleby”, „Cîntecul mării” ș.a., remarcabile prin caracterul lor realist, prin arta montajului, a sonorizării.

**Cavalcanti**, Guido (c. 1259—1300), poet italian. Adept al partidului guelfilor și prieten cu Dante. A fost un reprezen-

tant de seamă al curentului poetic „Dulcele stil nou”, format o dată cu înflorirea orașelor-republici italiene. Poeziile sale (sonete, balade, canțone), care au rupt cu tradiția



G. Cavalcanti

limbii latine și cu influența bisericii catolice, se disting prin caracterul lor umanist. Ele au avut un rol însemnat în formarea limbii literare italiene.

**cavalér 1.** Membru al ordinului ecvestru, la romani, inferior ordinului senatorial, ordin format din cetățeni bogați. **2.** Titlu nobiliar feudal în apusul și centrul Europei. Conferit inițial pentru fapte de arme, titlul de **c.** se generalizează în evul mediu, cuprinzând pe toți membrii clasei nobiliare. În rîndurile **c.**, mai ales în Anglia, intrau adesea și oameni bogați care nu făceau parte din nobile. **3.** Titlu obținut în urma intrării în rîndurile unui ordin cavaleresc laic sau religios (ex. *c. de Calatrava*, *c. de Malta*). **4.** Titlu onorific conferit în unele țări purtătorului unei anumite decorații.

**cavalérie (MILIT.),** armă din compunerea forțelor armate ale unui stat, care folosește calul ca mijloc de transport al luptătorului și uneori chiar în luptă. După al doilea război mondial, ca urmare a motorizării și a mecanizării trupelor, **c.** a încetat să mai existe ca armă în majoritatea forțelor armate.

**Cavalerii Danubieni** (în mitologia dacilor), divinități înfățișate sub forma unor călăreți gemeni care poartă în sulită balaurul dacic. Erau considerați ca fii ai Soarelui, personificări ale luceferilor, di-

vinități ale focului. Mitul **C.D.** se întilnește în forme asemănătoare la diferite popoare indo-europene (Acvinii indieni, Dioscurii greci, Cabirii din Samothrace). **C.D.** constituie, probabil, o dedublare a *Cavalerului Trac*.

**Cavalerul Trac**, zeu minor venerat în Tracia și Moesia, al cărui cult s-a răspândit în vremea Imperiului roman și la nord de Dunăre. Pe numeroase monumente de cult și funerare este reprezentat călare, cu o mantie scurtă fluturînd în vînt.

**cavalét (NAV.) 1.** Suport pe care se așază ambarcațiile la bordul navelor sau pe uscat. **2.** Suport pentru susținerea arborilor portelice laterali.

**cavaliér (DRUM.),** depozit de pămînt sau de alte materiale rezultate din curățirea platformei sau a șanțurilor; are forma unui cordon continuu, așezat în lungul unui drum.

**Cavalier [cavalié],** Jean (1681—1740), conducător al răscoalei țărănești a „cămășarilor” din Franța (1702—1705). În 1704 a trădat mișcarea, sperînd să obțină bunăvoința regală, dar, nereușind, a emigrat în Anglia.

**Cavaliieri,** Bonaventura (1598—1647), matematician italian. A inventat metoda indivizibililor pentru determinarea ariilor, volumelor etc. El admitea că o linie este formată dintr-o infinitate de puncte, o suprafață dintr-o infinitate de linii etc. Prin lucrările sale, a pregătit apariția calculului integral. Op. pr.: „Geometria indivizibililor” (1635).

**Cavallini,** Pietro (c. 1250—1330), pictor italian din Roma; unul dintre artiștii care au contribuit la eliberarea picturii italiene de sub influența artei bizantine și romanice și la orientarea ei spre studierea naturii. A pictat fresce și altare.

**Cavallioti,** Theodor Anastasie (c. 1728—1808), cărturar aromîn din Moscopole. În 1770 a publicat o carte de citire în limba neogreacă („Prima învățătură”), care cuprinde și un vocabular grec-aromîn-albanez.

**cavatină,** piesă vocală lirică scurtă, în muzica de operă, deosebită de arie prin caracterul

ei mai simplu (ex. **c.** lui Berendei din „Fata de zăpadă” de Rimski-Korsakov); uneori **c.** poate avea o formă mai complicată (ex. **c.** lui Figaro din „Bărbierul din Sevilla” de Rossini).

**Cavendish [chévəndiș],** Henry (1731—1810), fizician și chimist englez, membru al Societății Regale din Londra. Este cunoscut prin descoperirea influenței mediului asupra capacității condensatoarelor și prin determinarea valorii constante dielectrice pentru unele substanțe. A calculat densitatea medie a Pămîntului. Este unul dintre întemeietorii chimiei gazelor. A stabilit compoziția apei, a studiat proprietățile hidrogenului și a determinat cantitatea de oxigen din aer (20,83%).

**cavérnă** (lat. *caverna*, din *cavus* „gol”) **1.** (GEOGR.) V. *peșteră*. **2.** (MED.) Cavitate patologică formată în interiorul plămînului, în urma distrugerii țesutului pulmonar. Se întilnește de cele mai multe ori în tuberculoza pulmonară. Poate apărea însă și în urma unui abces sau a unei gangrene pulmonare.

**cavernicol,** care locuiește în peșteri, care ține de peșteri. — *Mediu c.*, peșterile considerate ca mediu de viață, caracterizat prin condiții relativ uniforme, temperatură constantă, umezeală mare și lipsa luminii. *M.c.* ilustrează influența mediului asupra organismului animal și vegetal și ereditatea caracterelor dobîndite. — *Animale cavernicole*, animale reprezentate îndeosebi prin crustacee și prin insecte oarbe, cu tegumentul subțire și permeabil, decolorate și cu organele tactile și olfactive mult dezvoltate. — *Plante cavernicole*, plante reprezentate mai ales prin bacterii și ciuperci, care, fiind heterotrofe, nu au nevoie de lumină.

**cavernometrie (IND. PETR.),** operație efectuată în scopul înregistrării variației diametrului găurii de sondă de-a lungul ei pe o curbă (*cavernogramă*). Servește la stabilirea cantității de ciment pentru cimentarea coloanelor, la determinarea cantității de petriș

pentru formarea filtrelor de pietriș în dreptul stratelor productive, la alegerea locului de fixare a pachetelor etc. Se execută cu un aparat numit *cavernometru*.

**cavilă** (NAV.) 1. Piesă de lemn tare, cu fibre drepte, fără noduri și bine uscată, de formă tronconică cu conicitate mică, folosită la îmbinarea unor elemente din structura corpurilor de nave din lemn. 2. Unealtă de lemn, de forma unui dorn, întrebuințată la legarea prin împletire (maisare) a parîmelor.

**cavitățe** 1. (MED.) Spațiu gol, normal sau patologic, în interiorul organismului sau al unui organ. Principalele *c.* naturale ale organismului sînt: *c. abdominală*, care conține organele abdominale, *c. craniană*, care conține creierul, și *c. toracică*, care conține organele toracice. Cavități patologice sînt cele rezultate din cariile dentare, *cavernele* etc. 2. (FIZ.) *Cavitate rezonantă*, incintă cu pereți metalici în care se pot întreține oscilații electromagnetice de intensitate maximă cînd frecvența lor este foarte apropiată de frecvența de rezonanță a *c.* Se folosesc în tehnica radiofrecvențelor ultrînalte ca *circuite oscilante*.

**cavităție** (HIDROTEHN.), fenomen complex de schimbare a stării de agregare a unui lichid în mișcare. *C.* apare în zonele de presiuni mici (sub presiunea atmosferică) și de viteze mari, sub forma unor bule de vapori, care se pot aglomera, producînd pulsații de presiune cu frecvența sunetului și amplitudinea de ordinul sutelor de atmosfere. *C.* e însoțită de degajare de oxigen nativ. Ea distruge organele de mașini (turbine, pompe) sau construcțiile (galerii sub presiune).

**Cavnic**, comună în raionul Lăpuș, reg. Maramureș. 5 420 loc. (1961). Centru de extracție a minereurilor neferoase, dotat cu o instalație de flotație modernă.

**Cavour** [*cavúr*], Camillo Benso, conte de (1810—1861), om de stat italian, ministru și prim-ministru al regatului Sar-

diniei (Piemontului). Ideolog și conducător al nobilimii liberale moderate și al burgheziei monarhiste piemonteze. A fondat ziarul „Il Risorgimento” (1847), organul mișcării moderat-liberale. Ţelul politic al lui *C.*, ostil mișcărilor republicane și radical-revoluționare, era unificarea Italiei „de sus”, prin războaie dinastice și combinații diplomatice, în jurul monarhiei Piemontului, regiunea cea mai dezvoltată din punct de vedere capitalist din întreaga Italie. După ce a organizat armata piemonteză, căutînd să obțină bunăvoința Franței și Angliei, a împins Sardinia în războiul Crimeii. A format primul guvern al regatului Italiei unificate. Ca adversar al Austriei și aliat al lui Napoleon al III-lea, *C.* a susținut Unirea Principatelor.

**Caxton** [*chêxtən*], William (c. 1422—1491), tipograf și cărturar englez. A introdus tiparul în Anglia în 1476. Prin activitatea sa de tipograf și de traducător, a contribuit la dezvoltarea limbii și literaturii engleze.

**Cayenne** [*caiên*], centrul administrativ al Guyanei Franceze, port la Oceanul Atlantic. 13 340 loc. (1954). Industrie alimentară (rom) și a lemnului. Prin port se exportă aur, piei brute, cacao, materiale lemnoase.

**Cayeux** [*caiö*], Lucien (1864—1944), geolog francez. A fost membru al Academiei de Științe din Paris, profesor la Collège de France. Prin lucrările sale, *C.* poate fi socotit fondatorul petrografiei sedimentare. Op. pr.: „Studiul petrografic al cretei din bazinul Parisului” (1897), „Introducere în studiul petrografic al rocilor sedimentare” (1917) ș.a.

**Cayley** [*chéli*], sir George (1773—1857), savant englez; unul dintre primii cercetători și teoreticieni ai aparatelor de zbor mai grele decît aerul. În 1816 a publicat primul proiect de aerostat cu conducere. Are meritul de a fi construit primul planor, de a fi emis ideea motorului cu ardere internă și a celui cu reacție etc.

**caz** (LINGV.) 1. Categorie gramaticală specifică numelui, prin care se exprimă raporturile logice dintre numele respectiv și diverse părți ale propoziției. 2. Fiecare dintre formele flexionare ale numelui, prin care se exprimă funcțiunile lui sintactice. Numărul *c.* și funcțiunile fiecărui *c.* diferă de la o limbă la alta: în limba indo-europeană comună se presupune că au existat opt *c.* (*nominativ, vocativ, acuzativ, genitiv, dativ, ablativ, locativ și instrumental*), care s-au împuținat cu timpul; în latină s-au păstrat numai primele șase, iar în română numai primele cinci. *Nominativul*, considerat formă de bază a declinării, este numit *c. direct*, în opoziție cu toate celelalte *c.* (afară de vocativ), numite *c. oblice* datorită faptului că sînt socotite „abateri” de la forma de bază.

**Cazaban**, Alexandru (n. 1872), prozator român, autor a numeroase volume de schițe și povestiri („Încurcă lume”, 1903; „Deștept băiat!”, 1904, reeditat cu adăugiri în 1961; „Chipuri și suflete”, 1908 etc.), în care folosește cu vervă ironia și șarja. Deseori subiectele sînt luate din viața vîntătorilor, pe care a cunoscut-o îndeaproape (vol. „Povestiri vîntătorești”, 1939).

**Cazaban**, Jules (n. 1903), actor român, artist al poporului din R.P.R. Interpretează o gamă variată de roluri din piese clasice și contemporane. Creațiile lui *C.* se disting prin umor, prin mobilitatea și bogăția mijloacelor de expresie, prin forță de comunicare. Printre acestea se numără: Bufonul din „Cum vă place” și Malvolio din „A 12-a noapte” de Shakespeare; Willy Loman din „Moartea unui comis-voiajor” de A. Miller; Tănase din „Răzvan și Vidra” de Hasdeu, Ianke din „Take, Ianke și Cadîr” de Victor Ion Popa ș.a. Laureat al Premiului de stat.

**cazáci**, oameni liberi, la origine țărani iobagi fugiți de sub jugul feudalilor din Rusia și din Polonia, care în sec. XV—XVI s-au așezat în regiunea fluviilor Nipru, Don,

Volga, Ural. Țarii Rusiei au acordat c. o serie de libertăți în schimbul obligațiilor lor militare de apărare a granițelor Rusiei împotriva polonilor, a turcilor și a tătarilor, transformând căzăcimea într-o instituție militară. În cadrul luptei împotriva asuprii otomane, țările românești au făcut deseori apel la ajutorul militar al cazacilor de pe Nipru. Între cazaci și moldoveni a existat o strânsă colaborare mai ales la sfârșitul sec. al XVI-lea și în prima jumătate a sec. al XVII-lea, în timpul domniilor lui Vasile Lupu și Ion-Vodă cel Cumplit. Libertățile acordate c. au fost lichidate treptat de către regimul țarist, fapt care a provocat puternicele răscoale din sec. XVII—XVIII, conduse de Stepan Razin, K. A. Bulavin, E. I. Pugaciov ș.a. Păturile suprapuse ale căzăcimii, care se îmbogățiseră pe spinarea c. săraci, au avut în general un rol trădător în aceste răscoale. Din rîndurile lor au fost formate unități de elită ale armatei țariste, care, pe baza privilegiilor de castă acordate, au fost folosite de absolutismul țarist pentru înăbușirea mișcării revoluționare și de eliberare națională a maselor populare. Marea Revoluție Socialistă din Octombrie a desființat aceste privilegii de castă. Căzăcimea înstărită și un număr restrîns de mijlocași au devenit sprijinitori ai contrarevoluției. Masele largi căzăcești au sprijinit activ Puterea sovietică în timpul războiului civil și au participat cu avînt la opera de construire a socialismului. Momente eroice din istoria cazacilor se oglindesc în opere literare de seamă, ca „Taras Bulba” de N. V. Gogol, „Cazacii” de L. N. Tolstoi, „Pe Donul liniștit” de M. Șolohov ș.a.

**cazán** (TEHN.) 1. *Cazan (de abur)*, instalație generatoare de abur sub presiune, stabilă sau montată pe un vehicul. Este constituit în general din focar, sistemul fierbător, supraîncălzitor de aburi, preîncălzitor de apă și de aer, armături, aparate de măsură și de control construcții și instalații anexe. C. (de a.) sînt folosite

în scopuri energetice (ex. în centrale termoelectrice sau atomoelectrice), tehnologice (ex. pentru aburire în industria textilă) sau la încălzire. C. (de a.) se clasifică fie după presiunea aburului (c. de presiune joasă, sub 6 ata, c. de presiune medie, 6—50 ata, c. de presiune înaltă, peste 50 ata), fie după principiul constructiv și funcțional. Sin. *căldare (de abur)*. — C. cu țevi de apă (acvatubular), cazan la care vaporizarea apei are loc în special într-un fascicul de țevi aflat în contact cu gazele de ardere. — C. cu tub de flacără (ignitubular), cazan la care vaporizarea apei are loc într-un corp cilindric orizontal, străbătut de unul, două sau trei tuburi în care pătrunde flacără. Adesea

are focarul dispus în interiorul tubului de flacără. — C. cu țevi de fum, cazan la care vaporizarea apei se produce într-un vas cilindric de metal cu diametru mare, montat orizontal sau vertical, prin interiorul căruia trec țevi parcurse de gazele de ardere. — C. *Vuia*, cazan cu țevi de apă, conceput de inginerul român Traian Vuia. Are gabarit mic (poate fi pus în serviciu în câteva minute), un randament mare (aproximativ 95%) și o productivitate specifică foarte mare (circa 800 kg abur/m<sup>2</sup>h). 2. Vas metalic deschis, de formă cilindrică sau tronconică, folosit pentru fiert sau încălzit. 3. *Cazan duplicat*, cazan cu fund dublu prin care circulă abur sub presiune pînă la 5 ata. Este folosit la fierberea fructelor și legumelor, în vederea fabricării conservelor, a prepa-

rării marmeladei, bulionului, magiunului etc.

**Cazane**, sector din defileul Dunării la trecerea prin Carpați. Lungimea: 45 km. Aici valea Dunării se îngustează

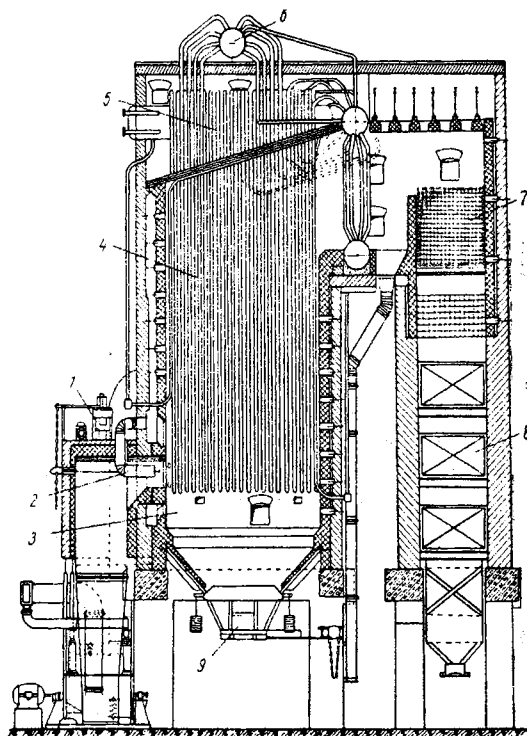

Cazan cu țevi de apă

1 — moară pentru măcinarea cărbunelui; 2 — injector de cărbune; 3 — focar; 4 — ecran de țevi încălzite prin radiație; 5 — țevi fierbătoare; 6 — colector de abur; 7 — preîncălzitor de apă; 8 — preîncălzitor de aer; 9 — pilnie de zgură

mult (152 m), îngreunând navigația. Este mărginit de pereți verticali, stîncoși, de un pitoresc rar. Adîncimea apei este de circa 54 m. În sectorul C. viteza de scurgere a apei la viituri depășește 5 m/s.

**cazangerie**, atelier în care se construiesc sau se repară cazane de aburi, rezervoare etc.

**cazanie** 1. Predică care conține explicarea evangheliei. 2. (În vechea literatură română) Carte care conține predici.

„Cazarma”, organ ilegal antimilitarist, apărut în București din mai 1931 pînă în septembrie 1933, ca organ al C.C. al U.T.C., iar din ianuarie 1934 pînă în august 1935 ca organ al C.C. al P.C.R. Difuzat în rîndurile armatei, a demascat regimul neomenos la care erau supuși soldații și pregătirile de război împotriva Uniunii Sovietice.

**cazarmament** (MILIT.), denumire militară dată așternutului de pat (saltea, pătură, cearșaf, pernă etc.).

**cazarmă**, ansamblu de clădiri și de construcții destinate instalării trupelor. — *Cazarma echipajului*, denumire dată compartimentului situat sub puntea unei nave de luptă, destinat odihnei echipajului.

**cazeificare** (MED.), proces specific inflamației tuberculoase, care constă în infiltrarea cu grăsimi și necrozarea țesutului pulmonar, urmate apoi de calcificarea sau lichefierea acestuia.

**cazeină**, principala proteină din lapte, cu o mare valoare nutritivă, foarte bogată în aminoacizi. Este cel mai important component al brânzeturilor. Se obține prin coagularea laptelui cu cheag, pepsină sau acizi și prin prelucrare specifică ulterioară. Este întrebuințată ca aliment și, în industria farmaceutică, la fabricarea unor preparate bogate în albumine ușor asimilabile. În industria chimică este utilizată la fabricarea cleiurilor, a galalitolului etc. Prin extragerea proteinelor din șroturile oleaginoase se obține un preparat cu proprietăți asemănătoare, numit *c. vegetală*.

**cazemată** (MILIT.), lucrare de apărare, construită din lemn și din pământ sau din beton armat, în care sînt instalate diferite mijloace de foc (tunuri

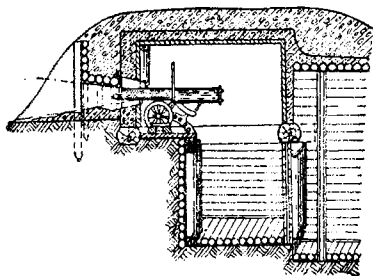

Cazemată

și mitraliere). **C.** intră de obicei în compunerea pozițiilor și raioanelor fortificate.

**caz fortuit** (DR.), eveniment care determină imposibilitatea de executare a obligației de către debitor, ca rezultat al unui raport de cauzalitate necesar între acel

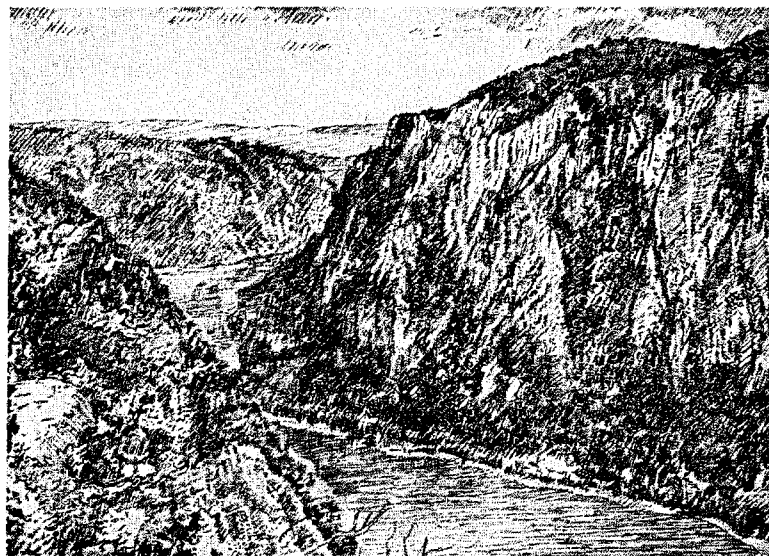

Defileul Dunării la Cazane

eveniment și neexecutare, debitorul fiind apărut, în condițiile legii, de consecințele neexecutării. **C.f.** își produce efectele, în același fel, și în ce privește existența răspunderii pentru cauzarea de prejudicii.

**cazic**, țăruș de lemn, avînd la vîrf un sabot de oțel, iar la capătul opus un cerc de oțel, care se bate în pămînt pe malul unui rîu sau al unui fluviu pentru legarea ambarcațiilor.

**cazier judiciar 1.** Fișă de evidență în care se consemnează antecedentele penale ale unei persoane. **2.** Serviciu ce ține fișele de evidență a persoanelor care au încălcat legea penală; fișele de evidență sînt clasificate după amprentele digitale.

**Cazimir**, numele unei familii din Moldova din care a făcut parte *Constantin (Cotache) C.*, revoluționar pașoptist moldovean, unul dintre semnatarii „Proclamației Partidei naționale din Moldova” (iunie 1848), motiv pentru care a fost exilat. Fratele său, *Petre (Petrache) C.*, a participat și el la mișcarea revoluționară din 1848 de la Iași. După o perioadă de exil, acesta a ocupat diferite funcțiuni în Ministerul Cultelor și Instrucțiunii Publice. A fost șeful Comisiei pentru organizarea învățămîntului.

**Cazimir**, numele unor duci și regi polonezi, dintre care

cei mai importanți au fost: *Cazimir al II-lea, cel Drept*, duce (1177—1194), *Cazimir al III-lea, cel Mare*, rege (1333—1370), care au luptat împotriva fărîmării feudale și pentru centralizarea statului; *Cazimir al IV-lea, Iagelonul* (1447—1492), care i-a înfrînt pe cavalerii teutoni, silindu-i prin pacea de la Toruń (1466) să cedeze Poloniei Pomerania și să-i devină vasali; el a întreținut relații de prietenie cu Ștefan cel Mare, domnul Moldovei.

**Cazimir**, Otilia (n. 1895), poetă din cercul „Vieții românești” din Iași. A scris versuri intimiste, fără preocupări sociale, caracterizate prin bogăție de imagini și note de umor (volumele de versuri „Lumini și umbre”, 1923; „Fluturi de noapte”, 1926). După Eliberare a acordat atenție literaturii în versuri pentru copii („Baba Iarna intră-n sat”, 1954). A scris amintiri („Prietenii mei scriitorii...”, 1960). A publicat și traduceri din literatura rusă și franceză.

**cazmă**, unealtă alcătuită dintr-o lamă metalică tăietoare, fixată la o coadă de lemn; e folosită la săpatul pămîntului. Sin. *hîrleț*.

**cazuăr** (*Casarius casarius*), gen de păsări mari alergătoare, terestre, nezburătoare,

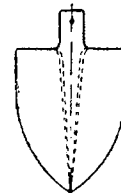

Cazma



din familia casuaridelor, asemănătoare cu struțul, de culoare neagră; poartă în frunte o creastă cornoasă asemănătoare cu o cască, formată din osul



Cazuar

frontal pneumatizat. Trăiește în Noua Guinee, în Australia și în insulele vecine.

**cazuistică** (lat. *casus* „caz“), parte a moralei stoice, talmudice, scolastice și iezuite, care încerca să judece toate cazurile particulare ale conduitei practice prin prisma unui anumit sistem de norme etice generale cu caracter abstract. În evul mediu, **c.** a degenerat în sofistică pură, în special la iezuiți. Prin extensiune, **c.** înseamnă argumentare abilă, dar speculativă și falsă.

**Căciulata**, stațiune balneară pe valea Oltului, făcând parte din orașul Călimănești. Are izvoare de ape minerale cloruro-sodice iodurate și bromurate, cloruro-sodice sulfuroase, indicate în numeroase boli, ca arterioscleroză, astm, bronșită cronică, boli ale tubului digestiv, reumatism, în boli urinare, de nutriție, în stări alergice, intoxicații profesionale etc. **V. și ape minerale.**

**cădere** (FIZ.) **1.** Mișcare a unui corp în câmpul gravitațional, de la o înălțime mai mare la alta mai mică, datorită greutății. Poate fi: *c. liberă*, când mișcarea se efectuează fără rezistența mediului și fără viteză inițială, și *c. ghidată*, când mobilul e în contact cu un corp de ghidare (ex. cu un plan înclinat). **2.** Diferența dintre valorile pe care le are o mărime în două puncte sau în două locuri diferite, considerate de la valoarea mai mare către cea mai mică (ex. *c. de*

*temperatură, c. de presiune etc.*). — **C. de tensiune a)** Tensiunea electrică la bornele fiecăruia dintre elementele unui circuit electric (rezistoare, bobine, condensatoare), considerată în sensul curentului. **b)** (La mașini, aparate sau rețele electrice) Diferența dintre o tensiune electrică de referință (ex. tensiunea electromotoare, cea de alimentare, de mers în gol, primară etc.) și o tensiune electrică utilă (de mers în sarcină, secundară etc.). Se numește și *c. de potențial*. **3. Cădere de apă**, diferența de nivel dintre două puncte din lungul unui curs de apă. **C. de a. pot. fi naturale** (ex. cascadele) sau artificiale (ex. cele create prin baraje sau prin lucrări de *d e r i v a ț i e*).

**căimăcămie 1.** Locotenentă domnească în vremea când tronul în țările românești era vacant; timpul cît dura locotenența domnească. **2. Căimăcămia Craiovei**, locotenența banului Craiovei, care din 1761 se afla la București, la curtea domnească.

**Călan**, oraș raional în reg. Hunedoara. 10 510 loc. (1961). Centru siderurgic, datînd din 1863, lărgit și modernizat în anii regimului democrat-popular, și centru al industriei prelucrării metalelor.

**călăfătuire**, operația de etanșare a fundului, a bordajelor și a punții navelor din lemn, prin introducerea de calafat în rosturile dintre scinduri; peste calafat se toarnă un strat de bitum cald, care după răcire se răzuiește.

**călărăș** (VITICULT.), coardă de rod la vița de vie, scurtată la 4–6 ochi și așezată călare pe coarda de doi ani, în spatele coardei de rod principale. Se folosește în sistemul de tăiere mixtă, mai ales în podgoriile din Moldova, pentru a asigura o rodire bogată.

**călărăși**, corp militar de slujitori auxiliari ai domniei în țările românești, în timpul evului mediu; ei beneficiau de unele privilegii și aveau un regim fiscal aparte. În timp de pace, **c.** îndeplineau funcțiile unor organe locale de execuție administrativă, iar în timp de război, împreună cu

dorobanții, alcătuiau, împărțiți pe steaguri, partea cea mai importantă din oștirea țării. În sec. XIX–XX, **c.** au constituit unități militare aparte (de cavalerie).

**Călărăși**, oraș raional în reg. București, situat pe malul stîng al brațului Borcea, reședință de raion. 27 790 loc. (1961). Industrie alimentară cu caracter local, întreprinderi de industrie ușoară. — *Raionul ~*, cu 109 380 loc. (1961). Economie agricolă (cereale, culturi tehnice, legume, creșterea animalelor).

**călărăș 1.** (BIBL.) Placă mică de metal care se fixează în partea superioară a unui carton corespunzător dintr-o cartotecă, servind, prin litera, cifra sau culoarea imprimate pe ea, ca indicator în clasificarea (alfabetică, zecimală etc.) a fișelor. **2.** (FIZ.) Piesă mică, construită din fir de platină în formă de U, care poate fi așezată pe diferite porțiuni ale brațelor unei balanțe analitice încărcate pentru a o echilibra. **3.** (ELT.) Mică piesă conductoare, în formă de U, folosită la închiderea unui circuit electric, prin intermediul unor *g o d e u r i* cu mercur. **4.** (CONSTR.) Bară scurtă de oțel-beton, făcînd parte din armătura unei piese de beton armat, montată în zona reazemelor acesteia. Se numește și *cavaler*.

**călători-kilometri**, indicator care exprimă producția de bază a căilor ferate în traficul de călători, egal cu numărul total de kilometri parcurși de toți călătorii.

**călcii** (CONSTR.), piesă mică de lemn, prismatică, fixată pe fața unui element de construcție pentru a împiedica alunecarea unui alt element rezemat de primul sau ca piesă de rezistență a unei îmbinări. *Sin. brotac. V. și s a b o t.*

**căldăre 1.** (TEHN.) Vas metallic deschis, de formă tronconică sau cilindrică, avînd la partea superioară o toartă; este folosit la transportul sau depozitarea lichidelor sau a materialelor granulare. **2.** (TEHN.) *Căldare (de aburi) v. cazan (de aburi).* **3.** (GEOL., GEOGR.) *Căldare glaciară v. circ glaciară*

**căldură 1.** (FIZ.) a) Mărime scalară prin care se exprimă transferul de energie între sistemele fizico-chimice sau între diferitele părți ale aceluiași sistem, în cadrul unei transformări în cursul căreia nu se efectuează lucrul mecanic. În mod curent, în natură, transferul de energie se face atît prin intermediul căldurii cît și prin efectuare de lucru mecanic. Cantitatea de *c.* se măsoară în calorii. — *C. specifică*, cantitatea de căldură necesară ridicării cu 1°C a temperaturii unității de masă dintr-un corp. La gaze, în special, *c.s.* variază simțitor în funcție de presiunea și de temperatura la care se face determinarea. Se deosebesc: *c. s. la volum constant* ( $c_v$ ) și *c. s. la presiune constantă* ( $c_p$ ). — *C. de ardere* (sau *de combustie*), căldură care se dezvoltă la arderea completă, în anumite condiții, a unui compus sau a unui element chimic; se exprimă în calorii pe gram, în calorii pe moleculă-gram, în kilocalorii pe kilogram, iar la gaze în kilocalorii pe metru cub. Se măsoară cu bomba calorimetrică. — *C. latentă*, cantitatea de căldură absorbită sau cedată în cursul procesului de schimbare a stării de agregare la presiune și temperatură constante (punctul de transformare) a unității de masă dintr-un corp (*c. latentă de topire, de vaporizare, de sublimare*). — *C. de dizolvare*, cantitatea de căldură degajată sau absorbită la dizolvarea unei cantități date dintr-o substanță. Depinde de condițiile în care are loc dizolvarea, de natura substanței dizolvate și a solventului, precum și de concentrația soluției. — *C. de formare*, cantitatea de căldură degajată sau absorbită la formarea, direct din elementele componente, a unei molecule-gram dintr-o substanță. — *C. de reacție*, cantitatea de căldură degajată sau absorbită în cursul unei reacții chimice. Depinde de natura reactanților, de starea lor fizică și de condițiile de volum, presiune și temperatură în care are loc reacția. b) Capitol al fizicii, care se ocupă cu fenomenele termice. 2. (GEOL.) *Căldura*

*internă a Pămîntului*, energie calorică rezultată, probabil, din dezagregarea elementelor radioactive conținute în litosferă. În scoarța Pămîntului, temperatura crește în general cu 1°C la fiecare 33 m adîncime (v. *gradient geotermic*). *C.i. a P.* este pusă în evidență de manifestările vulcanilor și de izvoarele termale. În partea centrală a Pămîntului se consideră că temperatura este de ordinul a 3 000—4 000°C. 3. (FIZIOL.) *Căldură animală*, energie calorică rezultată în organismul animalelor și al omului în cursul proceselor de metabolism și în special al proceselor de oxidație. *C. a.* se pierde în mediu la animalele inferioare; cele superioare (păsările și mamiferele, inclusiv omul) o pot reține în organism prin mecanismul de *termoreglare*, asigurîndu-și o temperatură constantă a corpului (v. *homeotermie*). Pînă în mijlocul sec. al XVIII-lea domina concepția metafizică despre existența unei oarecare „substanțe producătoare de căldură” care ar pătrunde în organism. În 1748, M. V. Lomonosov a dat o puternică lovitură acestei concepții, arătînd pentru prima dată că originea *c.a.* se află în interiorul organismului.

**călduri**, perioadă din ciclul sexual în care animalele femele manifestă dorința de a se împerechea. În mod normal, *c.* trebuie să fie însoțite de ovulație; cînd aceasta nu are loc, se produc *c. false*, care nu duc la fecundare. Dacă fecundarea nu a avut loc, *c.* se repetă periodic, în funcție de specie, iar dacă fecundarea a avut loc și femela rămîne gestantă, *c.* reapar după un anumit timp de la fătare.

**călibilitate** (METAL.), proprietatea unui oțel de a putea fi călit unei adîncime. *C.* se determină prin adîncimea stratului călit de la suprafață pînă

la stratul cu structură semimartensitică (50% martensită și 50% troostită).

**călifăr** (*Tadorna*), gen de păsări migratoare din familia anatidelor, cu caractere intermediare între rațe și gîște (capul și picioarele asemănătoare cu cele ale gîștelor, iar ciocul cu cel al raței). — *C. alb* (*Tadorna tadorna*), pasăre de culoare albă avînd pe piept și pe partea anterioară a spatelui o bandă lată galbenă-cărămizie; capul, gîtul și aripile sînt de culoare verde-închis. La noi trăiește în jurul lacurilor Razelm și Sinoe. În perioada de îngheț părăsește țara. Fiind rar, este ocrotit prin lege. — *C. roșu* (*Tadorna casarca*), pasăre de culoare ruginie, mai deschisă pe cap. În țara noastră se găsește în număr mic în Dobrogea.

**Călimani**, munți de origine vulcanică în nord-vestul Carpaților Orientali, între cursul superior al Mureșului și depresiunea Vatra Dornei. Înălțimea maximă: 2 102 m (vîrfurile Pietrosul). Numeroase izvoare carbogazoase.

**Călimănești**, oraș raional în reg. Argeș, localitate balneoclimatică situată pe dreapta Oltului, la ieșirea acestuia din munți. 7 100 loc. (1961). Are ape

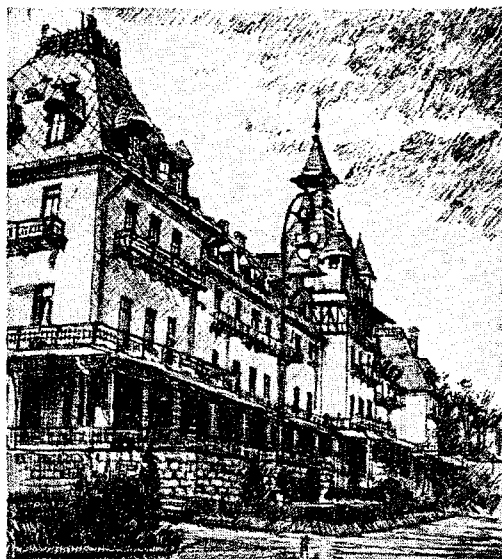

Călimănești. Casă de odihnă

minerale (cloruro-sodice, iodurate, sulfuroase), utile în tratarea bolilor de ficat, de rinichi, în bolile aparatului locomotor, cardiovascular, în afecțiunile

ginecologice, digestive etc. V. și ape minerale.

**Călin**, Ion (1912—1945), muncitor revoluționar, erou al luptei împotriva fascismului.



I. Călin

A intrat în P.C.R. în 1937. În același an a plecat voluntar în războiul național-revoluționar al poporului spaniol. A luat parte la luptele din Aragon și la ofensiva armatei republicane de pe fluviul Ebru din vara anului 1938, când a fost grav rănit. La sfârșitul războiului a trecut în Franța și a fost internat într-un lagăr de concentrare, de unde a evadat în 1941, încadrându-se în lupta de rezistență a poporului francez împotriva ocupanților hitleriști. Arestat de Gestapo în 1943, a fost asasinat într-un lagăr de exterminare din Germania.

**călin** (*Viburnum opulus*), arbust din familia caprifolia-



Călin

ceelor, cu frunze opuse, trilobate, cu flori albe, grupate în inflorescențe mari și cu fructe (drupe) roșii, cărnoase, zemoase, necomestibile. În țara noastră este răspândit în regiunea de cîmpie și de deal. Se cultivă uneori ca plantă decorativă.

**Călinescu**, Armand (1893—1939), om politic român, frun-

taș al Partidului național țărănesc, prim-ministru în timpul dictaturii regale. În ciuda concesiilor făcute Germaniei hitleriste în spiritul politicii müncheneze a cercurilor imperialiste din occident, ca reprezentant al politicii tradiționale a unei părți a burgheziei românești interesate în menținerea legăturilor cu capitalul englez, și-a atras adversitatea Gărzii de fier și a Germaniei hitleriste însăși. A fost ucis de legionari.

**Călinescu**, George (n.1899), critic, istoric literar și prozator român, membru al Academiei R.P.R., activist pe țărîm obștesc. În opera de istorie și critică literară a lui **C.** dinainte de 23 August 1944 („Viața lui Mihai Eminescu”, 1932; „Viața lui Ion Creangă”, 1938; „Opera lui Mihai Eminescu”, 5 vol., 1934—1936; „Istoria literaturii romîne de la origini pînă în prezent”, 1941) se întîlnesc, alături de tendința estetizantă, aprecieri critice judicioase, inspirate de concepția sa democratică și umanistă. Ea se distinge prin temeinica informație documentară, prin finețea analizei și calitatea expresiei artistice. Ca prozator, **C.** a debutat cu romanul de factură lirică „Cartea nunții” (1933), urmat de „Enigma Otiliei” (1938), valoroasă frescă realist-critică a moravurilor burgheziei bucureștene de la începutul sec. al XX-lea. În aceeași perioadă se afirmă și ca publicist și cronicar literar, întretinînd, între altele, în presa democratică, o virulentă „cronică a mizantropului”, în care demasca înăbușirea ultimelor libertăți democratice. În 1939 **C.** a condus la Iași „Jurnalul literar”, foaie săptămînală de critică și informație literară, suspendată de cenzură, după un an de la apariție, pentru atitudinea ei democratică, antifascistă. După eliberarea țării, **C.** a desfășurat o bogată activitate jurnalistică (în „Tribuna poporului” și „Națiunea”), satirizînd cu vervă, în pamflete memorabile, partidele reacționare. **C.** și-a continuat activitatea în domeniul criticii și istoriografiei literare cu monografiile „Gr. M. Alecsandrescu” (1962), „N. Filimon” (1959),

precum și cu studii de literatură universală. A mai publicat nuvele („Trei nuvele”, 1949), în care evocă figura poetului I. Catina, a lui N. Bălcescu și răscoalele țărănești din 1907. A publicat de asemenea romanele „Bietul Ioanide” (1954) și „Scrinul negru” (1960), care cuprind izbutite portrete de intelectuali burghezi, zugrăviți critic. Viziunea realistă a acestor romane este însă umbrită de obiectivism în prezentarea evenimentelor și a problematicii sociale a momentului istoric



G. Călinescu

respectiv. **C.** și-a manifestat prezența pe țărîmul vieții publicistice prin valoroase note de călătorie („Kiev, Moscova, Leningrad”, 1949; „Am fost în China Nouă”, 1955) și prin numeroase alte scrieri. Remarcabilă în această privință este „Cronica optimistului”, inspirată din noile realități ale țării noastre, care apare în coloanele „Contemporanului” ca replică la vechea sa „Cronică a mizantropului”. Prin multilateralitatea, capacitatea creatoare și prezența sa în actualitate, **C.** este una dintre personalitățile reprezentative ale culturii românești contemporane.

**călire** (METAL.), tratament termic al oțelului, care constă în răcirea lui rapidă, după ce a fost încălzit, la o temperatură superioară punctului de transformare, într-un mediu gazos, lichid sau solid. Prin **c.** se urmărește mărirea substanțială a durității, în special la suprafața piesei. Asupra **c.** influențează următorii factori: compoziția chimică a aliajului, viteza de încălzire, temperatura de încălzire, durata de menținere la această tem-

peratură, viteza de răcire etc. — *C. simplă* (sau *clasică*), călire care se realizează prin încălzirea piesei deasupra punctului de transformare și răcirea rapidă și continuă într-un singur mediu lichid (apă, ulei) sau gazos (aer). — *C. în două medii*, călire la care răcirea piesei se efectuează în două medii deosebite, și anume: în primul cu o viteză mare de răcire, iar în al doilea cu o viteză mai mică. La rîndul ei, aceasta din urmă poate fi: *c. întreruptă*, care constă în răcirea rapidă (cîteva secunde) a pieselor în apă sau în ulei pînă la o anumită temperatură, urmată de răcirea în aer sau în ulei cu o viteză mai mică; se aplică sculelor de oțel cu conținut mare de carbon; *c. izotermă*, care constă în menținerea piesei un anumit timp într-un mediu cu temperatură constantă (superioară temperaturii de transformare a austenitei în martensită, corespunzătoare oțelului care se căleşte) și apoi răcirea în continuare a piesei în alt mediu. Se aplică oțelurilor aliate pentru scule. — *C. dublă*, călire care se aplică la piesele confecționate din oțel-carbon sau din oțeluri aliate; constă într-o primă *c.*, încălzind piesa la o anumită temperatură și răcind-o rapid în apă sau în ulei, urmată de o a doua *c.*, prin încălzirea piesei la o temperatură mai joasă, menținerea la această temperatură un anumit timp și apoi răcirea în apă sau în ulei, după care se aplică piesei un tratament de revenire. — *C. superficială*, călire care se aplică în special pieselor supuse la uzură pentru a obține în straturile de la suprafața acestora o mare duritate. Constă în încălzirea cu viteză mare a straturilor de la suprafața piesei, cu flacăra, prin curenți de inducție (de medie sau de înaltă frecvență), în electrolit (trecerea unui curent electric continuu, sub tensiune înaltă, printr-un electrolit în care piesa de călit este catodul), și răcirea rapidă a acestor straturi. Astfel, stratul de la suprafața piesei capătă proprietăți asemănătoare cu cele obținute prin **c a r b u r a r e**.

**călirea plantelor** (BIOL.), proces fiziologic prin care trec toate plantele perene și bienale, dar mai ales cerealele de toamnă din clima temperată, sub acțiunea scăderii treptate de temperatură și de lumină din timpul toamnei sau de la începutul iernii. **C.p.** este o pregătire a plantei pentru a suporta temperatura scăzută din perioada de iarnă, ea constind în concentrarea sucului celular din frunze și în unele schimbări ale protoplasmei datorită deshidratării parțiale a acesteia.

**Călmățui**, afluent pe stînga al Dunării, veche albie a râului Buzău. Lungimea: 155 km. Izvorăște la vest de orașul Buzău. În anotimpurile secrete, râul seacă.

**călugar** (HIDROTEHN.), instalație hidrotehnică folosită pentru reglarea nivelului apei, pentru primenirea apei dintr-un iaz sau dintr-un heleșteu și pentru reținerea peștilor în iaz.

**Călugăreanu**, George (n. 1902), matematician român, membru corespondent al Academiei R.P.R., profesor la Universitatea din Cluj. Este cunoscut prin cercetările sale în domeniul analizei matematice și al geometriei, îndeosebi în teoria clasică a funcțiilor de o variabilă complexă, în geometria diferențială și în topologie.

**Călugăreni**, comună în raionul Giurgiu, reg. București, așezată la confluența Neajlovului cu Cîlniștea. Aici a avut loc, la 13 august 1595, vestita bătălie în care Mihai Viteazul a învins armata turcă de sub comanda lui Sinan-pașa. În amintirea acestei victorii, la **C.** a fost ridicat un monument.

**călugăriță** (*Mantis religiosa*), insectă din ordinul

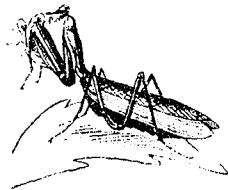

Călugăriță

mantodeelor, cu corpul zvelt, foarte mobil, lung de 5—6 cm, de culoare verde sau cafenie. Prima pereche de picioare este conformată pentru prins

și apucat prada. Este carnivoră, hrănindu-se cu insecte; după împerechere își devorează masculul.

**Călugăru**, Ion (1902—1956), scriitor român. S-a afirmat la început ca scriitor realist cri-



I. Călugăru

tic, în perioada avîntului revoluționar din 1933. Nuvela „De la cinci pînă la cinci” (1936) redă ecoul pe care l-au produs în conștiința unui intelectual cinstit luptele muncitorilor ceferiști din februarie 1933. Romanul autobiografic „Copilăria unui netrebnic” (1936), conceput ciclic și inspirat din viața sărăcimii din târgurile Moldovei de nord, a fost continuat cu „Trustul” (1937) și întregit cu „Lumina primăverii” (1948), o izbitită prezentare a ecourilor Marii Revoluții Socialiste din Octombrie în România. Prin aceste opere, **C.** contribuie la introducerea în literatura noastră a unor elemente ale realismului socialist. După 23 August 1944, consacîndu-și activitatea de scriitor cauzei clasei muncitoare, **C.** scrie romanul „Oțel și piine” (1951), prima mare încercare în proza românească contemporană de a reflecta viața muncitorilor unei uzine în anii regimului democrat-popular. Laureat al Premiului de stat.

**căluș**<sup>1</sup>, joc popular românesc practicat mai ales în cadrul vechilor obiceiuri de rusalii. Datează din perioada precristiană, cînd a fost un dans ritual. Astăzi este răsîndit ca spectacol popular în Muntenia și în Oltenia. În Transilvania și în Banat poartă numele de **călușer**. Se execută de grupuri formate din 7—11 bărbați

(*călușari*), purtând ciomege în mână și având o costumație specială (cu panglici colorate și cu clopoței la picioare). Citeodată, călușarii sînt însoțiți de un personaj mascat (mutul). Se joacă cu sărituri, bătăi, îngenuncheri etc., după o melodie cu ritm sincopat, adaptată la figurile jocului. Datorită virtuozității mișcărilor, c. a intrat în repertoriul echipelor de amatori și al ansamblurilor populare.

**căluș<sup>2</sup>**, mică piesă de lemn tare peste care sînt întinse



Căluș

coardele unui instrument muzical; se sprijină pe cutia de rezonanță, transmițîndu-i vibrațiile coardelor (ex. la vioară, violoncel etc.).

**călușei**, instalație amplasată în locuri de distracții, formată dintr-un ax gros, de 1–2 m lungime, de care se prind două pînă la patru bare de



Călușei

3–4 m lungime. La capătul acestora sînt fixați căluți de lemn, trăsurici, etc. pe care se urcă copiii. Învîrtirea c. poate fi mecanică sau manuală.

#### **căluț-de-mare**

(*Hippocampus hippocampus*), pește teleostean din familia singnatidelor, cu capul asemănător cu cel al calului, cu branhiile așezate în fascicule, fără înnotătoare codală, cu corpul mic

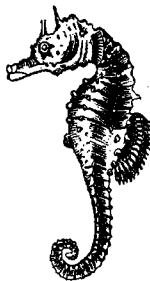

Căluț-de-mare

(8–10 cm), acoperit de plăci osoase. Trăiește și în Marea Neagră. Nu prezintă importanță economică.

**cămară domnească 1.** (În feudalism) Totalitatea veniturilor provenite din vămi, ocne și impozite indirecte, deosebite de veniturile vistieriei. **2.** Denumire sub care apare uneori, în țările românești, monetăria (instituție de batere a monedelor), condusă de un cămăraș.

**cămașă 1.** Îmbrăcăminte confecționată din pînză de bumbac, de in, de mătase etc., care se poartă pe piele, acoperind partea superioară a corpului. În portul popular, c., atît cele femeiești (ii) cît și cele bărbătești, sînt împodobite cu cusături, alesături etc. **2.** (MED.) *Cămașă de forță*, cămașă de pînză rezistentă, cu închidere la spate, prevăzută cu cordoane, cu care se imobilizează temporar bolnavii psihici agitați, în vederea împiedicării acțiunilor agresive, iresponsabile ale acestora. **3.** (TEHN.) *Cămașă de cilindru*, tub cilindric montat forțat în blocul unui motor cu ardere internă și în care se mișcă pistonul acestuia. C. de c. sînt confecționate din fontă sau din oțel; după uzură pot fi alezate sau înlocuite, evitîndu-se astfel înlocuirea blocului. **4.** (EXPL. PETR.) *Cămașă*, sau *liner*, pentru pompa de adîncime, piesă cilindrică de oțel sau de fontă, folosită pentru alcătuirea cilindrului pompelor de adîncime, un cilindru fiind format din mai multe cămași.

**cămarăș**, slujbaș în țările românești, menționat în documentele din prima jumătate a sec. al XV-lea, dar existînd probabil și mai înainte. Avea în grija sa c a m a r a d o m n e a s c ă și, pînă la o vreme, monetăria. Subalternii c. (la curtea domnească și prin sate) se numeau cămărășei.

**cămașile roșii**, poreclă dată revoluționarilor italieni care făceau parte din celebrul detașament („Cei 1 000”) comandat de Garibaldi. Ea provenea de la culoarea cămașii-uniformă.

#### **cămașuiălă** (CONSTR.)

**1.** C a p t u ș e a l ă (sau m a n t a) de tunel subțire și

de grosime constantă (30–40 cm), executată din zidărie cînd terenul este stîncos și roca poate fi dezagregată prin îngheț și dezgheț. **2.** Îmbrăcăminte de beton armat, de grosime redusă, aplicată pe elemente de construcție din zidărie, beton sau beton armat, defecte, pentru a le mări rezistența.

**cămătăr**, persoană care dă cu împrumut sume de bani în schimbul unei dobînzii mari, cămătărești. V. și c a m ă t ă.

**cămilă** (*Camelus*), mamifer artiodactil rumegetor din familia camelidelor, cu una sau cu două cocoșe de grăsime pe spate. Depozitele adipoase din cocoșe prezintă o deosebită importanță adaptivă pentru viața în deșerturile secetoase. Grăsimea din cocoșe consti-



Cămilă

tuie într-un fel o rezervă de apă, întrucît, în urma oxidării, se formează apă, care pătrunde în curentul sanguin. C. domestică este folosită la cărat poveri. C. cu două cocoșe (*Camelus bactrianus*) trăiește în Asia Centrală în stare sălbatică, iar în stare domestică are o răspîndire mai mare în sudul Asiei și în sud-estul părții europene a U.R.S.S. C. cu o cocoșă (*Camelus dromedarius*) trăiește în Africa și în sud-vestul Asiei numai în stare domestică; se mai numește *dromader*.

**cămin<sup>1</sup>** **1.** Cămin cultural, instituție de răspîndire a culturii în mase. Înainte de 23 August 1944, activitatea c. culturale din țara noastră a fost subordonată în întregime scopurilor propagandistice reacționare ale regimului burghezo-moșieresc. În anii puterii populare, c. culturale au fost reorganizate și înzestrate cu biblioteci, săli de spectacole, cluburi, terenuri sportive etc. În

același timp, rețeaua lor a fost considerabil extinsă. *C. culturale* constituie un factor însemnat în educarea maselor în spiritul socialismului. Mijloacele cele mai obișnuite în activitatea lor sînt: conferințele, serile literare, manifestările artistice, competițiile sportive etc. În R.P.R. există astăzi la sate peste 11 600 de *c. culturale* și case de citit. În unele orașe funcționează *c. culturale* de cartier, iar în centrele de raion case raionale de cultură. *C. culturale* organizează ansambluri corale, echipe de muzică instrumentală, de teatru și dans etc., contribuind astfel, alături de sindicate, la stimularea mișcării artistice de amatori și la lărgirea bazei ei de masă. Artiștii amatori din *c. culturale* participă la concursurile bienale ale formațiilor artistice de amatori de la orașe și sate. La al VI-lea concurs pe țară, ținut în 1961, au participat peste 615 000 de artiști amatori, grupați în peste 24 000 de formații artistice. Dintre aceștia, peste 515 000 de artiști amatori, grupați în 19 110 formații, au aparținut *c. culturale* și celorlalte așezăminte culturale. Pentru îndrumarea activității *c. culturale* se editează o serie de publicații periodice („Albina”, „Îndrumătorul cultural” ș.a.).

**2. (PEDAG.) Cămin de copii**, instituție pentru îngrijirea și educarea copiilor de vîrstă preșcolară în țările socialiste. În R.P.R. se deosebesc mai multe tipuri de *c. de c.*: a) cu program redus de 4—5 ore pe zi (în care se primesc și copii ale căror mame nu sînt în cîmpul muncii); b) cu program de o zi întreagă (pentru copiii ale căror mame sînt în producție); c) cu program săptămînal (pentru copiii ale căror mame au serviciu în schimburi); d) sezoniere, pe durata unei campanii de muncă (ex. campania de vară în G.A.C.); e) sanatoriale, organizate în localități climaterice pentru copiii bolnavi. *C. de c.* sînt întreținute de întreprinderi, de instituții și de sfaturi populare.

**3. Cămin studentesc**, instituție menită să asigure tineretului care urmează studii superioare

condiții optime de trai și de învățatură. Statele socialiste acordă o atenție deosebită extinderii rețelei de c.s. și înzestrării acestora cu toate cele necesare. În anii puterii populare, numărul c.s. din țara noastră a crescut mereu, ajungînd ca în anul școlar 1961—1962 statistica să înregistreze 134 de cămine, în care locuiesc 42 603 studenți, și 73 de cantine, în care iau masa 43 114 studenți.

**cămin<sup>2</sup>** (HIDROTEHN.), încăpere subterană, de dimensiuni relativ mici, acoperită cu un capac de fontă sau de beton armat, construită pe traseul unei conducte de alimentare cu apă sau al unui sistem de canalizare, avînd scopuri diferite. Se construiesc: *c. de vizitare*, *c. de spălare*, *c. de golire*, *c. de vane*, *c. de contor*, *c. de racord*, *c. de bransament*, *c. de rupere de pantă* etc.

**căminăr**, slujbaș moldovean care strîngea la început *camăna* (dare datînd din sec. al XV-lea) la vînzarea cerii, iar mai tîrziu și la vînzarea vinului, miedului, rachiului, cîrnii. În Țara Romînească, această dregătorie este atestată documentar din sec. al XVII-lea.

**căpcăun**, ființă fantastică, monstruoasă, mîncătoare de oameni, în mitologia și literatura populară scrisă (ex. în „Alexandria”).

**căpitan 1.** Grad de ofițer între locotenent-major și maior. Este cel mai mare grad de ofițer inferior.—*Căpitan-locotenent*, *căpitan de rangul 3*, *căpitan de rangul 2*, *căpitan de rangul 1*, grade de ofițer în marina militară, corespunzătoare gradelor de căpitan, maior, locotenent-colonel și colonel din armata terestră. V. și grade militare.

**2.** Comandant al unei nave militare, comerciale sau de pasageri, de cursă lungă sau de c a b o t a j; îndeplinește în largul mării și funcția de delegat de stare civilă, ca și pe cea de notar.

**Căpităneanu**, Constantin (1844—1893), astronom român; unul dintre primii cercetători din țara noastră în acest domeniu. A efectuat triangulația generală a țării și a determinat, prin mijloace astronomice, di-

ferențe de longitudine între diverse localități din țară.

**căpitănia portului**, organ maritim sau fluvial ale cărui atribuții sînt supravegherea și controlul navigației în colaborare cu celelalte organe din port, în limitele porturilor și în anumite zone stabilite.

**Căpîlna**, sat în raionul Dej, regiunea Cluj, unde a avut loc, în timpul răscoalei populare din 1437—1438, o consfățuire a nobilimii din Transilvania, la care s-a încheiat coaliția nobililor împotriva forțelor țărănești răscolate, cunoscută sub denumirea de *Uniunea de la C.* Această uniune, înnoită de mai multe ori după aceea, a pus bazele uniunii privilegiaților din Transilvania, cunoscută în istorie sub numele de *Unio trium nationum*, care a jucat, veacuri de-a rîndul, un rol reacționar în dezvoltarea social-politică a Transilvaniei.

**Căpîlna**, sat în raionul Sebeș, regiunea Hunedoara, unde s-au descoperit urmele unei puternice cetăți dace, pe linia de întărituri de la est de centrul fortificat din munții Orăștiei.

**căprioară** (*Capreolus capreolus*), mamifer artiodactil

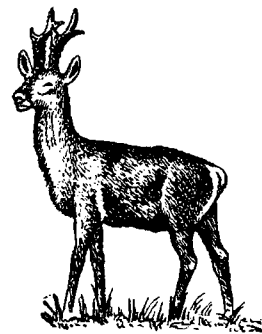

Căprioară (mascul)

rumegetor, din familia cervidelor, de mărime mijlocie, zvelt, cu picioarele subțiri, de mare agilitate. Numai masculul (căpriorul) are coarne, care sînt slab ramificate și care cresc de la șapte luni și se schimbă în fiecare an. Trăiește în pădurile Europei (fiind mult răspîndită și la noi), în Asia Mică și Iran, constituind un vînat căutat. Pielea, acoperită vara cu un păr de culoare galbenă-roșcată,

iar iarna de culoare cenușie, este folosită în industria pielăriei, sub denumirea de piele „chamoix”, pentru confecționarea mănușilor și a unor articole de îmbrăcăminte.

**căprior** (CONSTR.), bară de lemn ecarisat, așezată pe penele unui acoperiș în sensul liniei de cea mai mare pantă a versantului, care servește la susținerea învelitorii și la transmiterea la pene a greutății acesteia și a încărcărilor accidentale ale acoperișului (zăpadă, vânt).

**căpșun** (*Fragaria moschata*), plantă erbacee perenă din familia rozaceelor, înaltă pînă



Căpșună

la 30 cm. Are tulpini erecte acoperite cu perișori, frunze trifoliolate și flori mici, albe. Rodul **c.** (*căpșuna*) este un fruct fals, format din îngroșarea receptaculului floral, în pulpa căruia sînt îngropate fructele propriu-zise, nucule mici care conțin sămînța. Culoarea fructului variază de la alb-verzui la roșu-purpuriu; pulpa este succulentă, dulce și parfumată. Se consumă în stare proaspătă sau este folosit în industria alimentară (pentru dulceață, gem, sirop etc.). **C.** se cultivă în toată țara.

**căptușeală 1.** (TEHN.) Îmbrăcăminte interioară a unui sistem tehnic, confecționată de obicei din alt material decît sistemul tehnic propriu-zis și folosită ca strat protector, ca umplutură, pentru consolidare, precum și pentru izolare termică, acustică etc. **2.** (HIDRO-TEHN.) Strat protector (din beton, beton armat, piatră, materiale bituminoase, argilă etc.) la taluzele canalelor, la galerii sau la puțurile hidrotehnice, executat pentru a împiedica prăbușirea terenului și acțiunea distructivă a apei sau

pentru a reduce infiltrațiile. **3.** (CONSTR.) *Căptușeala* (sau *mantaua tunelului*, strat de material (zidărie de piatră, beton armat sau metal) care căptușește fața interioară a unei galerii de tunel, pentru a prelua apăsarea terenului cînd acesta nu este stîncos și pentru a împiedica infiltrarea apei în galerie și degradarea rocii sub acțiunea agenților atmosferici.

**căpuitor** (MAȘ.) v. *buterolă*.

**căpûșă** (ZOOLOG.; *Ixodes*), gen de artropode sanguisuge, din ordinul acarienilor, cu capul lung de 4 mm pînă la 1 cm; masculul este aproape de două ori mai mic decît femela. **C.** stau de obicei pe arbuști și pe arbori, de unde trec pe animale și pe om, femelele înfigîndu-se în piele, pe care o străpung cu maxilele lor ascuțite. Pe lîngă faptul că, atacînd animalele și omul, produc iritații și mîncărimi, **c.** sînt și transmitători ai unor boli, uneori foarte periculoase. Astfel, *Ixodes ricinus* depune la suprafața pămîntului ouă din care ies larvele parazitare pe diferite animale mici de pădure (șopîrle, păsări, mamifere). După metamorfoză se urcă pe plante și atacă animalele mari și oamenii. *Ixodes boophilus* transmite parazitul *Babesiella bovis*, care provoacă piroplozoză a vitelor cornute. Cercetătorii sovietici au stabilit că encefalita de primăvară și de vară care se observă în regiunea de taiga a U.R.S.S. este transmisă de specia *Ixodes persulcatus*, care se presupune că poate transmite și alte boli, cum este tifosul exantematic etc.

**cărăbûș** (*Melolontha melolontha*), insectă din ordinul coleopterelor, cu corpul lung de 2—2,5 cm, cu elitrele tari,



Cărăbûș

de culoare castanic. Adulții, care apar în masă în luna mai, sînt dăunători, deoarece mîncă frunzele multor plante, iar larvele lor (viermii albi),

care trăiesc în pămînt 3—4 ani, rod rădăcinile.

**cărăbușel** (*Rhizotrogus solstitialis*), insectă din ordinul coleopterelor, cu înfățișarea și culoarea asemănătoare cu ale cărăbușului, dar mai mică și mai păroasă decît acesta. Apare la începutul verii și este dăunător, distrugînd frunzele.



Cărăbușel

Larvele lui trăiesc în pămînt și rod rădăcinile plantelor, producînd pagube.

**cărămidă**, material de construcție preparat dintr-o pastă de argilă cu nisip și apă (c. ceramice) sau din alte materiale (c. carbonatate, c. de beton, c. din zgură de furnal etc.), prin presare mecanică sau uneori manuală, urmată de uscare și, aproape întotdeauna, de ardere. Are o formă în general paralelipipedică (cărămizile de boltă și cele radiale pentru coșuri sînt în formă de pană, cele pentru cornișe sînt profilate etc.), cu dimensiuni standardizate. Cărămizile sînt folosite la executarea zidăriilor, a bolților, a coșurilor, a unor planșee etc. Din punctul de vedere al structurii interioare pot fi: *c. pline*, *c. cu goluri* și *c. poroase*; ultimele două tipuri sînt mai ușoare și au calități termoizolante mai bune.—*C. antiacidă*, cărămidă din argile plastice, fără impurități și fără săruri solubile, rezistentă la acțiunea acizilor. Este utilizată la căptușirea recipientelor pentru acizi, a pereților și a pardoselilor încăperilor în care se lucrează cu substanțe acide etc., înlocuind oțelul, plumbul și alte materiale mai scumpe.—*C. refractară*, cărămidă fabricată din materiale cu temperatură de topire foarte înaltă (peste 1580°C), folosită la căptușirea focarelor și a altor instalații industriale pentru a le proteja contra acțiunii temperaturilor înalte. Se produc *c.r. silicioase* (**c.** silica, **c.** dinas), silico-aluminoase, corindonice, magneziene, spinelice (din magnezie și bauxită sau alumina calcinată), cromitice, cromo-magnezite, carborundice, carbonice etc.



**cărbune 1.** (PETROGR., IND. EXTR.) Rocă sedimentară caustobiolitică, rezultată din fosilizarea prin incarbonizare a substanțelor vegetale; conține carbon (55—96,5%), oxigen (2,5—40%), hidrogen (1—6%), azot (sub 2%) etc. **C.** provin fie din turbă (*c. limnici*), fie din depunerile de litoral, unde marea invadează periodic uscatul (*c. paralici*). Din această ultimă categorie face parte huila de la Petroșeni. Conținutul în carbon al **c.** depinde de vârsta și de gradul lor de incarbonizare. După compoziție, se deosebesc: **c.** propriu-ziși (*c. humici*), **c.** bituminoși (*c. sapropelici*) și **c.** cu substanțe rășinoase (*c. liptobiolitici*). Principalele tipuri de **c.** humici, după gradul de incarbonizare, sînt: turba, lignitul, **c.** brun, huila și antracitul. În zăcămint, **c.** se prezintă ca o masă de culoare galbenă-brună pînă la neagră, întreruptă de intercalații sterile; este friabil, sfărîmîndu-se în decursul operațiilor de abataj și dînd un amestec de bucăți de diferite mărimi de **c.** și de steril (*c. brut*). Înainte de întrebuințare în industrie, se îndepărtează, prin sortare și spălare, o mare parte din bucățile sterile, obținîndu-se **c.** cu cenușă redusă (**c.** spălat, **c.** preparat). Proprietățile tehnologice ale **c.** se stabilesc cu metode standardizate de analiză; se determină conținutul de carbon, sulf, materii volatile, cenușă, umiditatea, puterea calorică etc. Alături de petrol și de gazele naturale, **c.** stau la baza dezvoltării industriale a R.P.R. și sînt folosiți în diverse ramuri, deosebindu-se: **c. energetici**, utilizați în industria energetică, în transporturi, în sobe casnice etc., **c. metalurgici** (cărbuni cocsificabili pe cale clasică sau pe altă cale), folosiți în siderurgie, și **c. tehnologici**, folosiți ca materie de bază în industria chimică. **C.** reprezintă, împreună cu petrolul, principalul combustibil mineral natural în industria energetică, la transportul feroviar; sub formă de cocs este folosit ca materie primă în metalurgie, în industria chimică etc. În anii pu-

terii populare, în R.P.R. au fost descoperite și puse în valoare noi și importante rezerve de **c.** Cele mai însemnate zăcămint de **c.** sînt localizate în bazinul Petroșeni, în depresiunea neogenă precarpatică de la Rovinari (reg. Oltenia), Schitu-Golești (reg. Argeș), Filipeștii de Pădure și Ojasca (reg. Ploiești), în depresiunile Baraolt (reg. Brașov) și Comănești (reg. Bacău), la Anina (reg. Banat), Derna-Tătăruș (reg. Crișana), Șorecani și Surduc (reg. Cluj). În 1961 s-au extras 8 703 000 t de cărbune față de 2 826 000 t cîte s-au extras în 1938. Rezervele mondiale de cărbune, calculate pînă la adîncimea de 1,8 km, sînt evaluate la circa 15 000—16 000 de miliarde t, dintre care în U.R.S.S. se găsesc 8 670 de miliarde t, iar în S.U.A. circa 1 700 de miliarde t. **C.** e cunoscut din cele mai vechi timpuri, dar extracția lui pe scară industrială începe de-abia din a doua jumătate a sec. al XVIII-lea. Extracția mondială de **c.** a crescut de la 12 000 000—13 000 000 t la începutul sec. al XIX-lea pînă la peste 2 miliarde t în 1960. În țările lagărului socialist, extracția de **c.** în 1960 era de 1 427 300 000 t, principalele țări în această privință fiind U. R. S. S. (513 194 000 t), R. P. Chineză (425 000 000 t), R. D. Germană (228 186 000 t), R. P. Polonă (113 300 000 t) și R. S. Cehoslovacă (84 617 000 t). În 1937 producția de cărbuni a U.R.S.S. reprezenta 8,6% din producția mondială. În 1961 producția de cărbuni a țărilor socialiste reprezenta peste jumătate din producția mondială. În țările capitaliste, din cauza concurenței combustibililor lichizi și a crizelor de supraproducție, extracția de **c.** scade mereu. Țările capitaliste cu volumul cel mai mare în extracția de **c.** în 1960 sînt S.U.A. (391 524 000 t), R. F. Germană (239 424 000 t), Anglia (196 716 000 t), Franța (58 248 000 t), Japonia (52 460 000 t).—**C. brun** (sau de pămînt), cărbune humic compact, cu luciul sticlos, casant, cu spărtură concoidală sau

prismatică, care lasă o urmă brună pe o placă de porțelan. **C. b.** conține, în medie, 67—79% carbon și are o putere calorică de 5 600—7 500 de calorii. Este utilizat drept combustibil. În R.P.R. se întîlnește în formațiuni cretacice (ex. la Derna și Bratca, reg. Crișana), paleogene (ex. în reg. Cluj) și neogene (ex. în bazinul Comănești, reg. Bacău). **2.** (CHIM.) *Cărbune activ*, cărbune cu structura poroasă și cu mare putere de reținere, prin adsorbție, a gazelor, vaporilor și substanțelor dizolvate, obținut prin carbonizarea artificială a diferitelor esențe de lemn (tei, cedru, plop etc.), a turbei sau a celulozei și prin prelucrarea ulterioară în scopul îmbunătățirii acestor proprietăți (activare). Se folosește la recuperarea gazolinei din gazele de sondă, la reținerea gazelor toxice din amestecul lor cu aer (în măștile de protecție), în industria chimică etc.—**C. de retortă**, cărbune care se depune pe pereții retortelor cupatoarelor de cocsificare. Are structură grafitică și e bun conductor de electricitate. Se folosește la fabricarea electrozilor de **c.** **3.** *Cărbune animal*, cărbune cu mare putere de adsorbție, care se obține prin încălzirea singelui, a oaselor și a altor resturi animale în absența aerului. Se întrebuințează în medicină sub numele de *c. medicinal*, ca antidot în diverse intoxicații cu ciuperci, cu alcaloizi și cu unele substanțe minerale (fosfor, arsenic, săruri de plumb, cianură, morfină etc.). Este folosit de asemenea ca dezinfectant stomacal și ca adsorbant intestinal. În industrie se folosește ca decolorant al zahărului, al uleiurilor vegetale etc. În R.P.R. se produce la Mărășești (reg. Galați). **4.** (MED., MED. VET.) *V. antrax*. **5.** (MED. VET.) *Cărbune emfizematos*, boală infecțioasă acută la taurine, mai ales la cele tinere, provocată de *Bacillus anthracis*, microb sporulat răspîndit în sol și în apă. Se manifestă prin febră și prin apariția, în musculatura diferitelor regiuni ale corpului, a unor tumori infiltrate cu gaze. Animalul bolnav de *c. e.* moare

în două-trei zile. În regiunile bîntuite de *c. e.*, vitele se vaccinează înainte de ieșirea lor la pășune. **6.** (ELT.) *Cărbune alb*, termen figurat pentru cursurile de apă ale căror căderi pot fi utilizate, ca și *c.*, pentru producerea de energie utilă.

**cărpiniță** (*Carpinus orientalis*), arbore scund din familia betulaceelor, cu scoarța netedă,



Cărpiniță

cenușie, asemănător cu carpenul, dar cu frunze mai mici decît ale acestuia. Este răspîndit în regiunea sudică a țării (Dobrogea, Banat). Lemnul este dens și rezistent.

**cărucior 1.** Vehicul mic, pe 2-4 roți, autopropulsat (ex. electrocarul) sau cu tracțiune manuală (ex. *c.* de bagaje), folosit pentru transportul pe distanțe mici, în hale, ateliere, gări etc., a unor materiale cu greutate relativ mică sau pentru

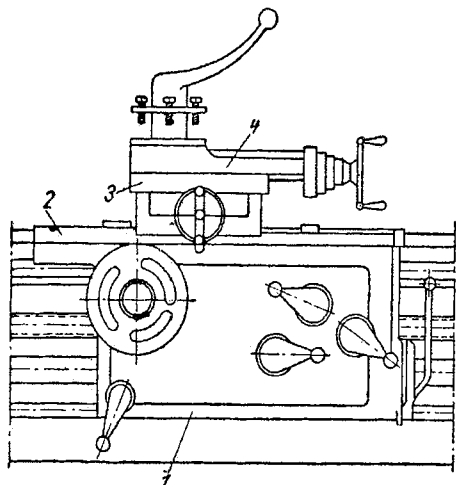

Cărucior de strung

1 - cutia căruciorului; 2 - sanie principală;  
3 - sanie transversală; 4 - sanie portcuțit

efectuarea unor operații tehnice (ex. *c.* de tăiat, purtînd suflaiul de tăiere; *c.* de perforat, folosit în lucrări miniere; *c.* de măsurat calea, folosit la măsurarea și înregistrarea distanței dintre

șinele de cale ferată; *c.* de pod rulant etc.). **2.** Subansamblu mobil al unei mașini de lucru, mașini-unelte sau al unui utilaj, care poartă și deplasează unealta sau scula ori obiectul de prelucrat etc. (*c.* de selfactor, *c.* de tras etc.).—**C. de mașină-unealtă**, cărucior care se poate deplasa pe ghidaje și care poartă, în scopul efectuării operației de așchiere, piesa de prelucrat (ex. la raboteză) sau scula (ex. la strung, la mașina de alezat etc.).

**cărvunări**, denumire dată, la începutul sec. al XIX-lea, elementelor progresiste din țările românești, care au inițiat o mișcare reformatoare. **C.** au întocmit în 1822 un proiect de constituție cu 77 de „puncturi”, urmărind realizarea principiilor lor fără participarea poporului. În acest proiect, care oglindea interesele boierilor liberali și ale negustorilor, *c.* cereau libertate individuală, libertatea muncii și a comerțului, egalitate în fața legii etc. Constituția *c.* nu s-a aplicat, deoarece s-a izbit de împotrivirea marii boierimii. Ea a reprezentat o încercare de a zdruncina orînduirea feudală și de a înlătura jugul turcesc. Denumirea vine de la carbonari.

**căsătorie** (DR.), uniune între bărbat și femeie, încheiată în condițiile legii, în scopul întemeierii unei familii și din care rezultă drepturi și obligații între soți, precum și ale acestora față de copii. În socialism, *c.* este pusă la baza familiei de tip nou și se caracterizează prin prietenie și afecțiune între soți. *C.* se încheie prin liberul consimțămînt al soților, înfăptuind principiul egalității depline a femeii cu bărbatul, atît în relațiile dintre

ei, cît și în exercitarea drepturilor și în îndeplinirea îndatoririlor față de copii. În capitalism, unde relațiile de familie ale clasei dominante se întemeiază pe capital, pe cîștigul

privat, *c.* încheiate în cadrul acestor familii constituie, de obicei, un contract, o afacere juridică, în interesul proprietății private. Prin exercitarea exclusivă de către bărbat a puterii maritale și a puterii părintești, aceste *c.* reflectă, totodată, inegalitatea economică și dependența soției față de soț.

**căsoaie** (HIDROTEHN.), construcție alcătuită dintr-un schelet de stâlpi și grinzi de lemn sau de beton prefabricat, umplut cu piatră sau cu pămînt. Se execută pe malul sau în albia unui riu, ca lucrare de protecție a malurilor, ca picior de pod sau batardeu de construcție.

**cășărit**, dijă din produsele laptelui (caș, brînză etc.), menționată în documentele din Țara Romînească încă de la începutul sec. al XV-lea. Cuantumul ei era egal cu o zecime din produse.

**cătăre**, parte din dispozitivul de ochire al unei arme de foc (pușcă, pistol, mitra-

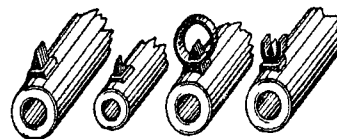

Cătăre

lieră), montată deasupra gurii țevii și care, împreună cu înălțătorul, servește la luarea liniei de ochire. Unele piese de artilerie sînt și ele prevăzute cu *c.*

**cătăligă** (ZOOL.) v. **piciorong**.

**cătină**, numele a două specii de arbuști spinoși: a) *c. albă* (*Hippophaë rhamnoides*), din familia eleagnaceelor, cu frunze înguste, lanceolate, argintii pe fața inferioară, cu fructe cărnoase, portocalii. Crește în luncile rîurilor și pe coastele însorite. Fructele, bogate în vitamine, sînt folosite în industria farmaceutică. Se cultivă uneori ca arbust ornamental; b) *c. roșie* (*Tamarix ramosissima*), din familia tamaricaceelor, cu frunze mici în formă de solzi și cu flori roz sau albe, grupate în inflorescențe mari, alungite. Crește în luncile rîu-

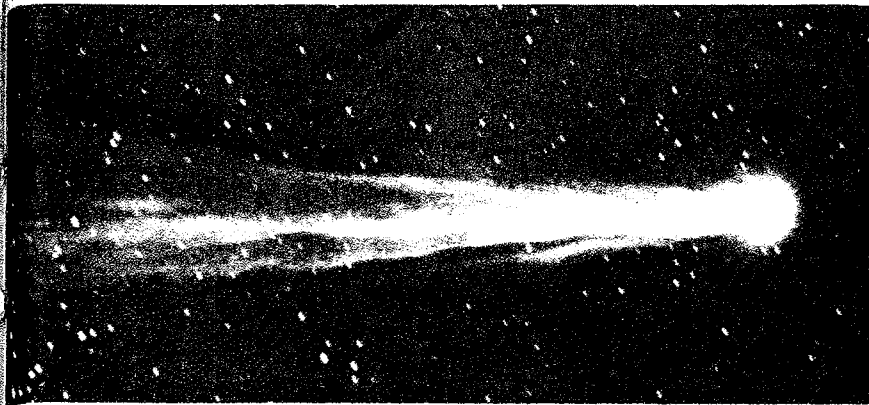

Cometă

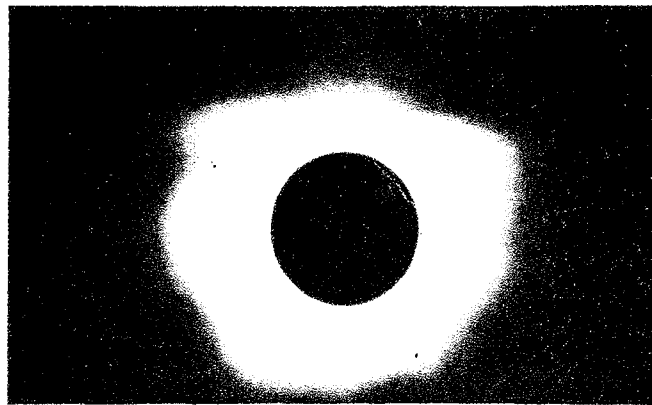

Coroana solară (fotografie făcută la București în timpul eclipsei din 15 februarie 1961)

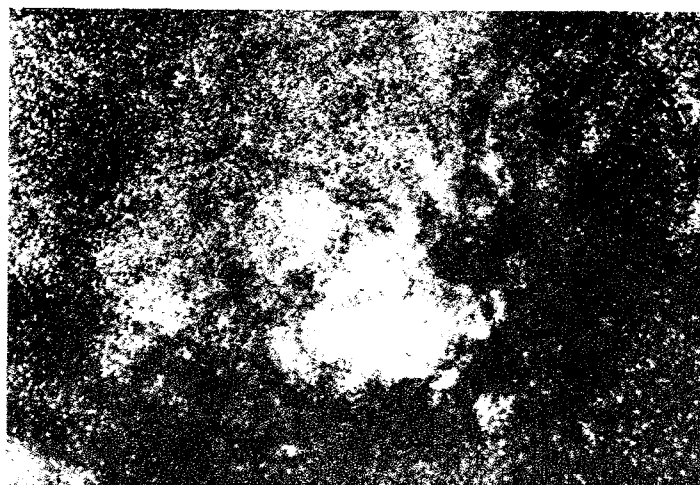

Nori de stele în Calea Laptelui



Protuberanță solară



Nebuloasa spirală din constelația Cîinii de Vînătoare

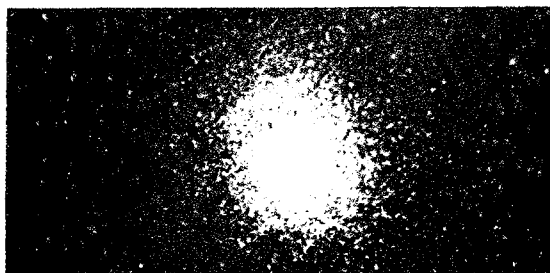

Roi de stele globular din constelația Hercule



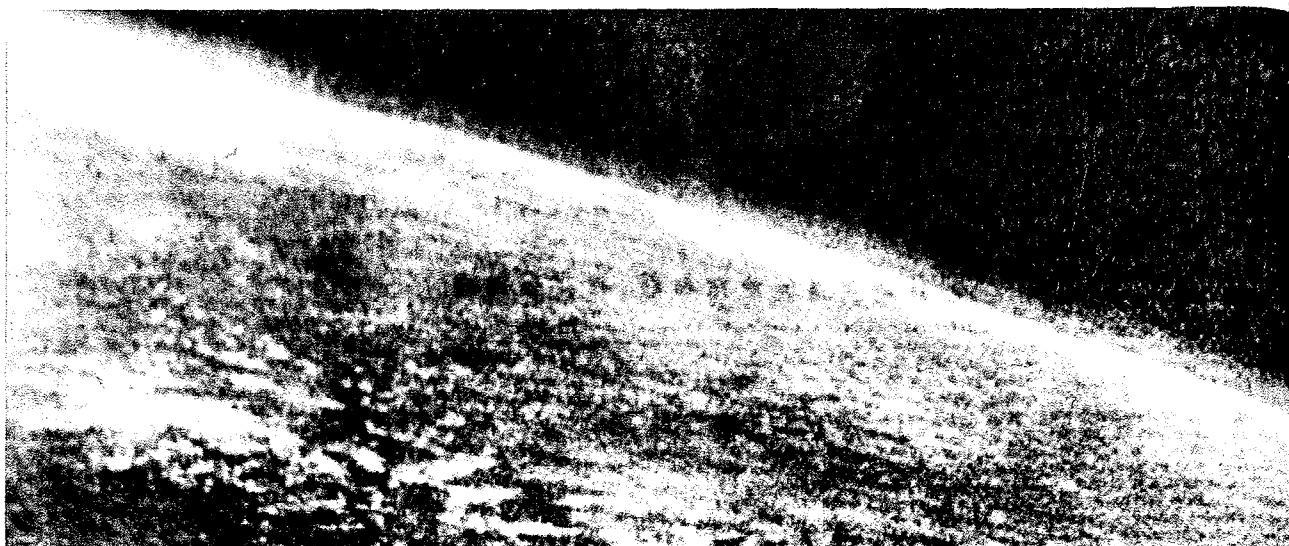

Pamintul fotografiat de pe nava cosmică „Vostok II” de către cosmonautul sovietic G. S. Titov

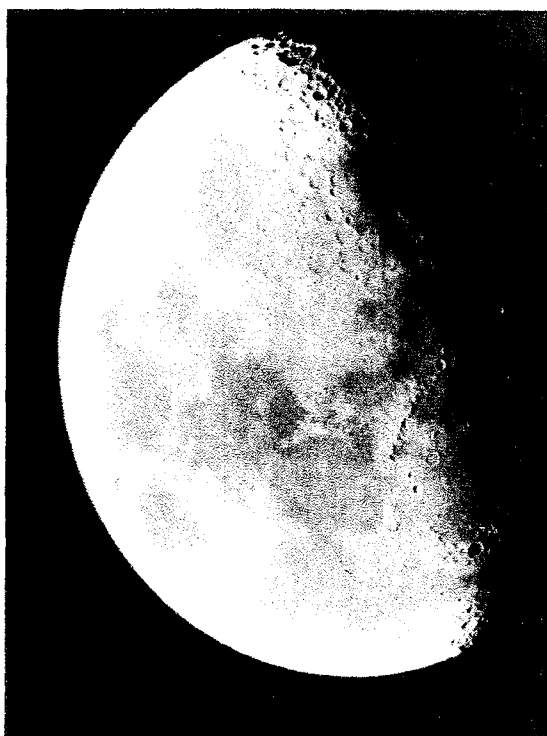

Partea vizibilă a Lunii

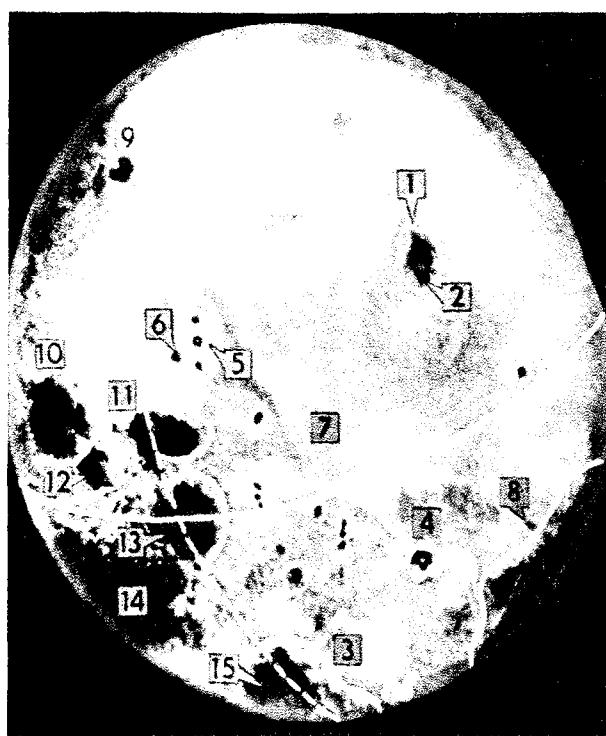

Partea Lunii opusă Pământului, fotografiată de pe „Lunik II”

Pete solare

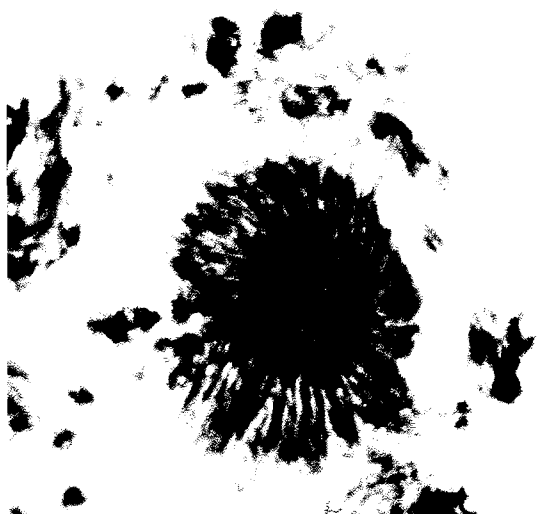

Nebuloasa inelară din constelația Lira

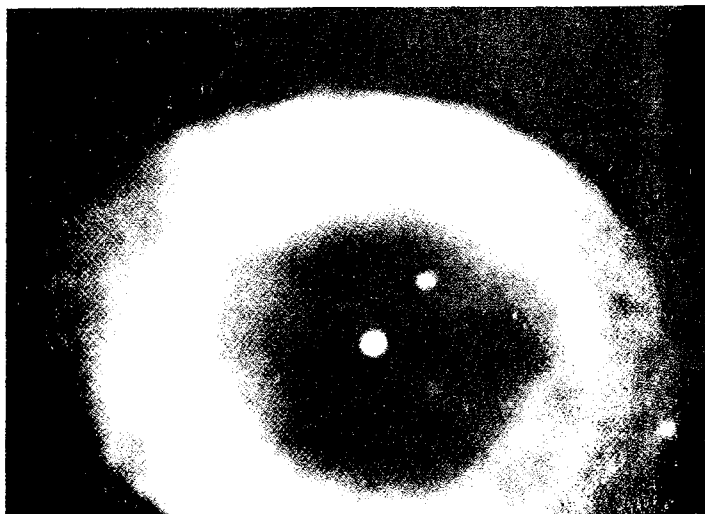

rilor din regiunile sudice. Se cultivă în perdele de protecție, în culturile de pe nisipuri, în sărături etc.

**cățelul-frâsinului v. can-taridă.**

**cățelul-pământului v. or-bete.**

**cățui,** vas mic de lut, modelat cu mâna, având o singură toartă, specific culturii dacice și care servea drept opaiț. E cunoscut în studiile arheologice și sub denumirea de *ceașca dacică*.

**căuș v. cancioc.**

**căutător,** dispozitiv într-o centrală telefonică sau telegrafică automată, destinat să caute o linie de convorbire pe care se face un apel, s-o intercepteze și s-o conecteze pentru a prelungi linia chemătoare pînă la un alt dispozitiv sau organ al centralei.

**căuzăș** (în trecut), partizan al unei cauze. Termenul a fost folosit îndeosebi pentru a desemna pe participanții la revoluția de la 1848 din Țara Românească.

**căzăceasca,** dans popular ucrainean, în măsură de 2/4, executat de o pereche, după o melodie cu ritm moderat la început, apoi din ce în ce mai repede. Fata conduce, iar băiatul repetă figurile arătate de parteneră.

**Ceadaev,** Piotr Iakovlevici (1794—1856), scriitor și filozof iluminist rus, adversar al slavofililor. A criticat vehement caracterul retrograd al rînduie-lilor iobăgiste. Spre deosebire de decembriști, el n-a înțeles însă necesitatea revoluției poli-tice, mărginindu-se să ceară numai perfecționarea morală treptată a societății ruse. Abuzurile ortodoxismului l-au dus pe **C.** la proslăvirea catoli-cismului, în care vedea, în mod absurd, calea pentru sal-varea Rusiei de sub jugul iobăgiei. Op. pr.: „Scrisori filozofice” (1829—1830).

**ceacir** (despre ochii unor animale), care are irisul de culoare albă-sidemie, din cauza lipsei pigmentului. Depigmen-tarea poate fi parțială (la un singur ochi) sau totală (la amindoi ochii). Perceperea nor-mală a imaginii nu este in-fluențată.

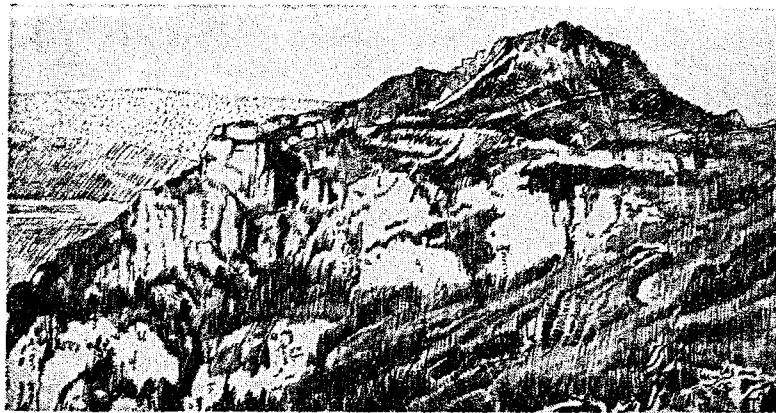

Ceahlău. Virful Toaca și Piatra Ciobanului

**Ceahlău,** masiv muntos situat în Carpații Orientali, între valea Bistriței la est, a Bistri-cioarei la nord și a Bicazului la sud. Este alcătuit în special din conglomerate, sculptate de vînturi, ploii și zăpezi. Altitudinea maximă: 1 904 m (vir-ful Toaca, cel mai înalt virf din grupa centrală a Carpaților Orientali). Important obiectiv turistic.

**ceai 1. (BOT.; *Thea sinensis*)** Arbust peren din familia tea-ceelor, originar din China, cu frunze persistente, alterne, sim-ple, pielose și cu flori albe, plăcut mirositoare. Frunzele de **c.** conțin cofeină, teofilină, tanin, ulei eteric etc. cu pro-prietăți tonifiante; uscate și prelucrate, sînt folosite în ali-mentație. **2. (FARM.) Ceai me-dicinal,** extract apos obținut prin macerație, infuzie sau decoctie din diferite plante uscate (mentă, tei, sunătoare etc.), cu sau fără adaos de substanțe medicamentoase.

**Ceaikovski,** Piotr Ilici (1840-1893), mare compozitor rus. A fost profesor la Conserva-torul din Moscova, care astăzi îi poartă numele. Creația lui **C.**, cu un puternic caracter realist, păstrează pecetea inspi-rației naționale. Ea s-a născut în epoca luptei general-demo-cratice împotriva autocrației țariste și este strîns legată de creșterea conștiinței maselor largi, de revendicarea dreptului la viață al individului. A creat lucrări în cele mai variate genuri, pătrunse de fantezie și de lirism poetic, de dramatism sau de veselie exuberantă, de-venite populare prin veridici-tatea exprimării, simplitatea și

accesibilitatea lor. Aceste tră-sături apar în simfoniile sale, în uverturile „Romeo și Ju-lieta” (1869), „Furtuna” (1873) și „Hamlet” (1888), în fantezia simfonică „Francesca da Ri-mini” (1876), în uvertura fes-tivă „1812”, în concerte și în creația sa muzicală drama-



P. I. Ceaikovski

tică, care îmbrățișează teme istorice (opera „Mazeppa”) și contemporane lui. „Evgheni O-neghin” (1878, după Pușkin) constituie un nou tip de operă, în care **C.** a creat o dramă intimă, dar puternică. „Dama de pică” (1890) oglindește în chip profund realist zbuciumul sufletesc al eroilor dramei cu același nume a lui Pușkin. În opera lui **C.**, conflictul se bazează pe opoziția dintre pre-judecățile unei epoci pe cale de dispariție și aspirațiile lumi-noase care se afirmă în acea vreme. Muzica de balet a lui **C.** se caracterizează prin bogăția conținutului plastic, prin dinamismul acțiunii, prin ampla dezvoltare simfonică, marcînd o nouă etapă în dezvoltarea baletului („Lacul lebedelor”,

1876; „Frumoasa din pădurea adormită”, 1889; „Spărgătorul de nuci”, 1892). **C.** a creat modele desăvârșite de muzică instrumentală, expresivă și melodiosă, cu un bogat colorit orchestral și armonic, concerte, piese pentru pian („Anotimpurile”, 1876), muzică de cameră, romane.

**ceam** (turc. *çam* „corabie”), navă fluvială remorcată, prevăzută cu guri de magazii de dimensiuni mari și folosită, în general, pentru a transporta piatră sau stuf.

**ceamúr**, material de construcție alcătuit dintr-o pastă de lut amestecată cu paie și frământată bine, folosit la tencuitul pereților unor case țărănești sau al unor construcții provizorii, precum și la pardosirea prispelor și a încăperilor.

**ceangăi**, ramură a secuilor, așezați în Moldova, probabil prin sec. al XV-lea (în valea Trotușului, a Bistriței și a Siretului pînă la nord de Roman).

**Ceapaev**, Vasili Ivanovici (1887—1919), erou al războiului



V. I. Ceapaev

lui civil din Rusia Sovietică, talentat comandant militar. Membru din 1917 al partidului comunist. În timpul războiului civil a fost comandant de brigadă, apoi de divizie, obținind victorii importante asupra albgardiștilor. În luptă cu aceștia, a căzut eroic la 5 septembrie 1919. A devenit un erou legendar, intrînd în cîntecul popular și în operele de artă.

**ceapă** (*Allium cepa*), legumă biennială, triennială sau perenă, din familia liliaceelor, originară din Asia. Bulbul (ceapa) este

compus dintr-un disc îngroșat (tulpina propriu-zisă), învelit în foi cărnoase la interior și membranoase la exterior. Frunzele sînt tubuloase, alungite, iar tulpinele florale se termină la vîrf cu inflorescențe sferice (umbele simple). Este comestibilă, are un miros puternic, specific; conține substanțe albuminoide și vitamine. Este cultivată în toată țara pentru consum.—*Ceapa de apă* (sau *caba*), ceapă care se cultivă prin răsad.

**Ceapighin**, Aleksei Pavlovi (1870—1937), scriitor sovietic rus. Pînă la revoluție a scris nuvele și povestiri despre viața sărăcimii citadine și a țărănimii. După 1917 s-a remarcat prin scrieri autobiografice („Viața mea”, 1929), dar mai ales prin romanul istoric „Stepan Razin” (1926—1927), lucrare care prezintă o mare însemnătate pentru dezvoltarea romanului istoric sovietic.

**Ceaplighin**, Serghei Alekseevici (1869—1942), savant sovietic, specialist în domeniul mecanicii teoretice, hidro- și aerodinamicii, colaboratorul cel mai apropiat al lui N. E. Jukovski. Membru al Academiei de Științe a U.R.S.S., Erou al Muncii Socialiste, om de știință emerit al R.S.F.S.R. În anii 1894—1897 a dat interpretarea geometrică a cazurilor de mișcare a corpurilor în lichide. S-a ocupat de studiul problemelor clasice ale mișcării solidului în prezența legăturilor neintegrale și ale mișcării solidului în jurul unui punct fix. A pus bazele mecanicii gazelor, concluziile sale fiind fundamentale pentru studiul zborului avioanelor de mare viteză. A pus de asemenea



S. A. Ceaplighin

bazele aerodinamicii plane și metodei de calcul a profilului aripilor pe baza postulatului cunoscut sub denumirea de *postulatul Ceaplighin-Jukovski*. A făcut studii deosebit de importante asupra ecuațiilor diferențiale.

**ceapraz 1.** Unealtă formată dintr-o lamă de oțel, cu creștături pe muchii, și fixată într-un miner, cu ajutorul căreia se abat dinții unei pînze de ferăstrău. **2.** Șiret sau panglică de mătase colorată ori de fir, cu care se împodobesc hainele, uniforme militare etc.

**ceapsă**, mică bonetă de pînză albă, împodobită cu ornamente colorate, alese în țesătură sau cusute. De forme



Ceapsă

diferite, conică, cu fundul triunghiular sau trapezoidal. **c.** este purtată de femeile din unele părți ale regiunilor Hunedoara, Banat și Maramureș.

**Ceară** [*seară*], stat în nord-estul Braziliei pe țărmul Oceanului Atlantic. Suprafața: 147 895 km<sup>2</sup>. Populația: 3 490 000 loc. (1960). Centrul administrativ: *Fortaleza*. Se cultivă bumbac, sfeclă de zahăr, ricin, cafea, tutun, manioc, bananieri; creșterea animalelor; fabrici de hîrtie, de prelucrare a materiilor prime agricole etc.

**ceară 1.** (CHIM.) Produs natural (de origine animală, vegetală, minerală) sau sintetic. Cerurile naturale animale și vegetale sînt un amestec de esteri ai acizilor grași superiori cu alcoolii monohidroxilici superiori și cantități variabile de hidrocarburi, acizi și alcoolii. Din **c.** naturale fac parte: *c. de albine*, *c. de Carnaubă*, *c. montana*, *spermanceli*, *c. de lîină (lanolina)*, *ozocherita*, *c. de*



*petrol* etc. **C.** sintetice sînt compuși de compoziție chimică diferită, obținuți prin sinteză (ex. produșii rezultați prin esterificarea *c. montana* oxidate cu glicoli, **c.** de polietilenă, amide ale acizilor grași, clornaftaline etc.). Se folosesc la fabricarea cremei de ghetă, a *pelicularilor*, a **c.** de parchet, a pastelor de lustruit, în industria electrotehnică, la impregnarea hîrtiei etc. Diferitele feluri de **c.** sînt caracterizate prin proprietăți fizice asemănătoare (aspect, punct de topire și de înmuiere).—*C. montana*, ceară minerală cu punct de topire înalt (80°C), obținută prin extracție cu solvenți din cărbuni bruni. Se folosește la prepararea de **c.** artificiale cu punct de topire înalt, pentru impregnarea hîrtiei, fabricarea cremelor de ghetă etc.—*C. de parchet*, amestec de parafină, cerezină, **c.** sintetice sau vegetale și white-spirit. Poate fi solidă sau lichidă și formează pe parchet o peliculă lucioasă, protectoare.—*C. roșie*, produs preparat din colofoniu, șelac, ulei de terebentină, culori minerale sau organice în amestec cu materiale de umplură (sulfat de sodiu, carbonat de calciu etc.). Datorită proprietăților sale plastice la încălzire, se folosește la sigilarea scrisorilor, închiderea ermetică a flacoanelor etc. **2.** (MINER.) *Ceară de pămînt*, numele popular al *ozocheritei*.

**ceârdaș**, dans popular maghiar, în măsură de 2/4. Prima parte este lentă, iar a doua din ce în ce mai rapidă. Se dansează, după o melodie specifică, în doi, cu pași mărunți și cu învîrtituri.

**cearta** (sau **disputa**) **universalilor**, discuție purtată între filozofii nominaliști și cei realiști în tot timpul evului mediu și izvorită din interpretarea contrară a raportului dintre individual (percepție) și general (noțiune). Realismul scolastic se situa pe pozițiile idealismului obiectiv, atribuind realitate noțiunilor generale, abstractului. Dimpotrivă, nominalismul, care avea tendințe materialiste, atribuia realitate numai lucrurilor individuale, percepute senzorial, concretu-

lui. După cum a arătat V. I. Lenin, „lupta dintre nominaliștii și realiștii medievali prezintă o oarecare analogie cu lupta dintre materialiști și idealiști”. V. și nominalism și realism.

**ceas<sup>1</sup>** **1.** (FIZ.) Aparat folosit pentru măsurarea timpului. Funcționarea **c.** se bazează fie pe un fenomen care se desfășoară uniform în timp, fie pe un fenomen periodic. Din prima clasă fac parte **c.** cu nisip sau cu apă (*clepsidra*) din antichitate și din evul mediu; **c.** moderne fac parte din a doua categorie. La **c.** cu pendulă, fenomenul periodic este oscilația unui pendul (frecvența oscilațiilor, un multiplu de 0,5 Hz); **c.** mici, de buzunar sau de mîna, se bazează pe oscilația de rotație a unui balansier; la **c.** cu cuarț, fenomenul constă în oscilația de frecvență înaltă a unui cristal de cuarț; **c.** atomic se bazează pe fenomene periodice din interiorul unor molecule. **C.** care servește în ultimă instanță ca etalon este cel bazat pe mișcarea de rotație uniformă a Pămîntului în jurul axei proprii și care face parte din prima categorie de **c.** **Sin. ceasornic.** **2.** (TEHN.) *Ceas comparator*, instrument de măsurare, prin comparație, a grosimilor, diametrelor interioare etc.; are un cadran circular pe care se mișcă un ac indicator, acționat de un palpator prin intermediul unui mecanism cu roți dințate. Scara cadranelor ceasului comparator este gradată în diviziuni, fiecare reprezentînd o deplasare de 0,01 sau de 0,001 mm a palpatorului.

**ceas<sup>2</sup>** v. **oră.**

**ceaslóv**, carte de slujbă bisericească, cuprinzînd rugăciuni și cîntări. A fost folosit în trecut și ca abecedar de școală.

**ceasórníc** v. **ceas<sup>1</sup>** (1).

**ceăță** (METEOR.), particule de apă sau de gheață, rezultate din vaporizarea apei de pe sol, în suspensie în atmosferă, la suprafața solului și care îngreuiază vizibilitatea. Ceața foarte densă se mai numește și *negură*.

**ceauș** (în trecut) **1.** Curier, ștafetă în vechea armată tur-

cească. **2.** (În țările romînești) Grad militar inferior, comandant al unei cete (de circa 100 de oameni) de păhărniceii, postelniceii etc.

**Ceaușescu**, Nicolae (n. 1918), membru al Biroului Politic al

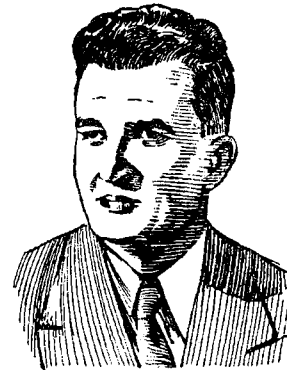

N. Ceaușescu

C.C. al P.M.R. și secretar al C.C. al P.M.R. Ca tînăr muncitor, a participat, începînd din 1932, la mișcarea muncitorească revoluționară. În 1933 a devenit membru, iar în 1934 activist al Uniunii Tineretului Comunist. În 1936 a fost primit în rîndurile Partidului Comunist din România. Pentru activitatea sa politică a fost arestat de mai multe ori. În 1936 a fost condamnat la 2 ani și 6 luni închisoare și deținut în închisorile de la Brașov și Doftana, iar în 1939 condamnat în lipsă la 3 ani închisoare de către Tribunalul Militar din București. Arestat în 1940, a fost deținut în închisorile Jilava și Caransebeș și apoi în lagărul de la Tg.-Jiu. După eliberarea țării de sub jugul fascist, a îndeplinit funcția de secretar al C.C. al U.T.C. La Conferința Națională a P.C.R. din octombrie 1945 a fost ales membru supleant al C.C. al P.C.R., iar de la Congresul I al P.M.R. (1948) este membru al Comitetului Central al P.M.R. A îndeplinit diferite funcții de răspundere pe linie de partid și de stat. Din 1954 este secretar al C.C. al P.M.R., iar din 1955 membru al Biroului Politic al C.C. al P.M.R. Este decorat cu ordine și medalii ale R.P.R.

**Ceaușescu**, Radu, boier din Țara Romînească, animat de idei liberale, participant la revoluția burghezo-democratică



de la 1848. Ca deputat în Comisia proprietății de la 1848, a susținut împrumutarea țărănilor, pentru care fapt a avut de suferit după înăbușirea revoluției de la 1848 din Țara Românească.

**Cebîșiov**, Pafnuti Lvovici (1821—1894), matematician rus,



P. L. Cebîșiov

membru al Academiei de Științe din Petersburg, al Academiei de Științe din Berlin, din Paris, al Societății Regale din Londra și al altor academii și societăți străine. A publicat lucrări importante de teoria numerelor, de teoria probabilităților, de analiză matematică și de teoria mecanismelor, care au servit ca punct de plecare pentru crearea teoriei celei mai bune aproximări a funcțiilor cu ajutorul polinoamelor, domeniu nou în matematică. Op. pr.: „Teoria congruențelor”.

**Ceboksari**, oraș în Uniunea Sovietică, în R.S.F.S. Rusă, capitala R. S. S. A. Ciuvașe. Este situat pe malul drept al Volgăi. 123 000 loc. (1961). Centru al industriei prelucrării metalelor, al industriei textile și alimentare. La C. se construiește o mare hidrocentrală.

**Cebotariov**, Nikolai Grigorievici (1894—1947), matematician sovietic, membru corespondent al Academiei de Științe a U.R.S.S. A scris lucrări fundamentale în domeniul algebrei moderne. Laureat al Premiului de stat al U.R.S.S.

**Cebu** [ʰebú], oraș în Filipine, 209 100 loc. (1960). Prin-

cipalul port al țării pentru exportul de copra, nuci de cocos, zahăr etc. Industrie alimentară.

**cec**<sup>1</sup>, document prin care posesorul unui cont de decontare sau curent dă dispoziție băncii la care are cont deschis să plătească din disponibilul său persoanei indicate în document sau să vireze în contul unei persoane suma de bani prevăzută în c.—*Carnet cu valoare limitată de cecuri* (în socialism), instrument folosit în decontările fără numerar de către întreprinderi, organizații economice și instituții de stat, pentru plata transportului către organizațiile de transport pe uscat, pe apă și aeriene.—*C. de virament* (în capitalism), document prin care o persoană fizică sau juridică dă dispoziție băncii la care își păstrează disponibilul să vireze din contul său în contul altei persoane o sumă de bani.

**cec**<sup>2</sup> (lat. *caecum* „orb, ascuns”; ANAT.), primul segment al intestinului gros, de forma unei pungii. Este situat în fosa iliacă dreaptă și se continuă în sus cu colonul ascendent. Are ca anexă apendicele.

**C.E.C. v. Casa de economii și consemnațiuni a Republicii Populare Romine.**

**ceceni**, popor din R.S.S.A. Ceceno-Ingușă (419 000 loc. în 1959). Limba c. face parte din grupul limbilor caucaziene. Cultura națională a c. a fost creată

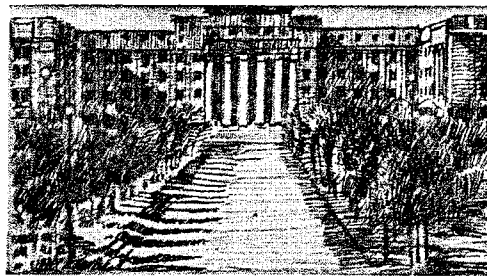

Ceboksari. Casa sovietelor

și dezvoltată în anii Puterii sovietice.

**Čech** [ʧeh], Eduard (1893—1960), matematician ceh, membru al Academiei Cehoslovace de Științe. Are lucrări importante în domeniile geometriei diferențiale și topologiei.

**Čech** [ʧeh], Svatopluk (1846—1908), scriitor ceh, autor de poezii pătrunse de dragoste de patrie, de avântul luptei pentru eliberarea națională și socială a poporului ceh (poemul „Cin-tecele sclavului”, 1894, trad. rom. 1955), de ideea prieteniei între popoare. În povestirea „Noua călătorie epocală a domnului Brouček, de astă dată în sec. al XV-lea” (1888) este satirizat falsul patriotism al burgheziei cehe. C. este unul dintre primii scriitori cehi care au salutat mișcarea muncitorească.

**cecidie** (FITOPAT.), deformația produsă prin creșterea anormală a țesuturilor pe diferite organe ale plantelor (frunze, ramuri, fructe, rădăcini), în urma acțiunii unor bacterii (*bacteriocecidii*), ciuperci (*micocecidii*) sau insecte (*zoocecidii*).

**cecitate** (lat. *caecitas*, -atis „orbire”; MED.), absența vederii, orbire.—*C. corticală*, formă de orbire datorită unor leziuni ale centrilor vizuali, situați în scoarța cerebrală.—*C. psihică*, pierderea posibilității de recunoaștere a obiectelor cu ajutorul văzului. Se întâlnește în afazie.—*C. verbală*, pierderea capacității de a citi sau de a înțelege sensul cuvintelor scrise, ca urmare a pierderii memoriei vizuale a literelor sau a cuvintelor. Sin. *alexie*.—*C. nocturnă v. hemeralopie*.

**cedru** (*Cedrus*), arbore din familia pinaceelor; crește în regiunile cu climă mediteraneană, la altitudini de 1 000—2 000 m. Diferitele specii ale genului *Cedrus* se întâlnesc în Maroc (*Cedrus atlantica*), în insula Cipru (*Cedrus brevifolia*), în Asia Mică (*Cedrus libani*) și în Asia Centrală (*Cedrus deodora*). Lemnul, de culoare galbenă până la brună-gălbuie, este rezistent și durabil, uleios, cu miros puternic. Se folosește în construcții navale, în construcții de case, poduri, căruțe, la fabricarea de mobile și în sculptură. Fructele c. servesc la extragerea uleiului de c., folosit în microscopie.

**cefalee** (gr. *kephale* „cap”; MED.), durere de cap continuă sau intermitentă, difuză sau localizată. Se întâlnește

într-o serie de boli: meningită, hipertensiune arterială, tumori cerebrale, tulburări digestive etc.

**cefalic** (MED.), care se referă la cap (ex. durere c., arteră c., ganglioni c., indice c. etc.).

**cefalină** (BIOCHIM.), fosfatidă cu structură complexă, formată din gliceroli, acizi grași, acid fosforic și un aminoalcool. Se găsește în special în țesutul nervos și cerebral, precum și în gălbenușul de ou.

**cefalograf** (gr. *kephale* „cap” și *graphein* „a scrie”; MED.), instrument cu ajutorul căruia se măsoară dimensiunile capului. Se utilizează în antropometrie. Se mai numește *cefalometru*.

**cefalografie** (MED.), descriere anatomică a capului.

**cefalopode** (gr. *kephale* „cap” și *pus, podos* „picior”; ZOOLOG.), clasă de moluște marine, cu structură superioară, cu capul bine delimitat de corp, cu doi ochi foarte dezvoltati și cu gura înconjurată de 8—10 sau mai multe brațe tentaculare, prevăzute cu ventuze. Cochilia la unele specii este bine dezvoltată (ex. la nautil), la altele redusă și acoperită de manta (la sepie) sau complet dispărută (la caracatiță). Sunt animale răpitoare și, din această cauză, foarte active și foarte mobile. Unele dintre ele sînt comestibile (ex. calmarul).

**cefalotorace** (gr. *kephale* „cap” și *thorax, -akos* „piept”; ANAT.), regiune a corpului formată prin unirea capului cu toracele la arahnide și crustacee (ex. cefalotoracele racului, cel al păianjenului).

**cefeide**, clasă de stele cu strălucire variabilă; au fost denumite astfel după steaua tip  $\delta$  Cefeus, prima din această clasă, descoperită de astronomi (1784). Perioada de strălucire a c. variază de la o fracțiune de zi pînă la peste 50 de zile. Prin compararea strălucirii aparente cu durata perioadei de strălucire se poate determina distanța c. de Pămînt.

**Cefeus**, constelație din emisfera boreală a cerului, situată între constelațiile Ursa Mică, Girafa, Casiopea, Șopîrla și

Lebăda. În constelația C. se află steaua variabilă  $\delta$  Cefeus, după care este denumită o întreagă clasă de stele. Vizibilă din țara noastră în tot timpul anului.

**cégă** (*Acipenser ruthenus*), pește din familia acipenseridelor, cu corpul lung de 60—70 cm, putînd ajunge la 1—1,25 m, și cu greutatea pînă la 16 kg. Are botul alungit, triunghiular și ascuțit, puțin ridicat la vîrf. Spinarea este cenușie sau cafenie, bătînd puțin în verde, iar partea ventrală gălbuie. Este o specie de pește de apă dulce; la noi trăiește în Dunăre



Cegă

și în afluenții ei. Are carnea foarte gustoasă, mult apreciată și care se consumă aproape numai proaspătă. În apele R.P.R. se pescuiesc anual pînă la 30 000 kg de c.

**céhă**, limba ~, limba oficială a R. S. Cehoslovace. Face parte din ramura de apus a limbilor slave. Cele mai vechi monumente de l.c. datează din sec. al XIII-lea. Scrierea are la bază alfabetul latin.

**Cehoslovacia** (*Republica Socialistă Cehoslovacă*), stat situat în Europa centrală, la intersecția unor importante căi de comunicație care fac legătura între țările din estul și vestul Europei, pe de o parte, și între cele din nordul și sudul Europei, pe de altă parte. Se mărginește la nord cu R. D. Germană și R. P. Polonă, la est cu U.R.S.S., la sud cu R. P. Ungară și Austria, iar la vest cu R. F. Germană. Suprafața: 127 859 km<sup>2</sup>. Populația: 13 742 000 loc. (1961), formată din cehi (66%), slovaci (28%), restul unguri, germani, polonezi, ucraineni, ruși etc. Capitala: Praga. Alte orașe importante: Bratislava, Brno, Ostrava, Plzeň, Košice, Olomouc. Relieful C. este în general înalt. În partea de vest se află Podișul Cehiei, care ocupă 1/3 din suprafața țării, fiind limitat la nord și la vest de Munții Sudeți și Metalici; în partea centrală se întinde Cîm-

pia Moraviei, iar la est Slovacia, cu masivele carpatice Tatra (altitudine maximă: 2 663 m) și Beskizi. Clima este temperat-continentală, caracterul climatic continental fiind mai accentuat în partea de est a țării. Ape mai importante: Dunărea (formează în mare parte granița cu R. P. Ungară), Váh, Elba (Laba), Oder (Odra), Vltava, Morava. Ele reprezintă bogate surse hidroenergetice. Peste 1/3 din teritoriul țării este acoperit de păduri (în special de conifere), iar 3/5 sînt folosite pentru agricultură. În subsolul C. se găsesc însemnate zăcăminte de cărbune, de minereuri de fier, minereuri polimetalice, mangan, uraniu, wolfram, magnezit, grafit, caolin, precum și numeroase izvoare minerale.

**Istoric.** Statul cehoslovac a fost creat în 1918 prin unirea Cehiei și Slovaciei într-un stat unic. Popoarele ceh și slovac își au obîrșia în aceeași grupă de triburi slave, așezate pe actualul teritoriu al C. pe la jumătatea primului mileniu. În sec. al VII-lea a apărut prima formațiune statală, care reunea o mare parte din teritoriul de azi al C., locuit de triburile ceho-morave și slovace. Statul feudal ceh s-a format în sec. IX—X, pe teritoriul B o e m i e i, iar ulterior a intrat în componența Sfîntului imperiu roman de națiune germană. Relațiile feudale s-au generalizat în Cehia în sec. XI—XII. În sec. XIV—XV s-a intensificat lupta poporului ceh împotriva jugului feudalilor și vîrfurilor orășenimii, care era formată, în majoritate, din germani. În prima jumătate a sec. al XV-lea, Cehia a fost cuprinsă de mișcarea antifeudală de eliberare națională și anticatolică, cunoscută sub numele de războaiele husite (1419—1434). În 1526 statul ceh a fost inclus în Imperiul habsburgic, păstrînd o oarecare autonomie. Lupta poporului ceh pentru independență, împotriva asuprii feudale, care a fost continuată în tot cursul sec. XVII—XIX, a culminat cu puternica răscoală din Praga de la 1848. Lupta de eliberare națională a căpătat un conținut nou o dată cu dez-

voltarea mișcării muncitorești (în a doua jumătate a sec. al XIX-lea). Poporul slovac, după ce a făcut parte din cnezatul morav (sec. IX—X), a fost supus de unguri (prima jumătate a sec. al XI-lea). Din sec. XVI—XVII pînă în 1867, Slovacia s-a aflat sub stăpînirea Imperiului habsburgic, iar din 1867 a intrat în componența Ungariei, în cadrul statului austro-ungar (1867—1918). Îndelungata ocupație străină a frînat dezvoltarea economică și culturală a Slovaciei, în care lupta de eliberare națională s-a întărit mai ales în secolul al XIX-lea. În anul 1918, în condițiile înfrîngerii Austro-Ungariei în primul război mondial și ca urmare a luptei de eliberare națională a popoarelor ceh și slovac, s-a format *Republica Cehoslovacă* independentă. În 1921, în condițiile creșterii avîntului mișcării muncitorești revoluționare din Cehoslovacia, ca urmare a ascuțirii contradicțiilor sociale și sub influența Marii Revoluții Socialiste din Octombrie, a fost creat Partidul

Comunist din Cehoslovacia. Politica cercurilor conducătoare ale burgheziei cehoslovace, în frunte cu T. Masarýk și E. Beneš, a fost îndreptată în direcția apărării intereselor marii burghezii și ale moșierilor. În 1938, guvernul burghez, trădînd interesele naționale ale poporului cehoslovac și respingînd propunerea de ajutor a Uniunii Sovietice împotriva agresiunii Germaniei fasciste, a capitulat în fața dictatului de la Munchen al puterilor imperialiste, ceea ce a dus la ocuparea regiunilor sudete (1938) și, ulterior, la ocuparea și dezmembrarea C. (1939) de către hitleriști. Pentru a întretine vrajba națională, Germania hitleristă a creat statul-marionetă slovac. Popoarele ceh și slovac s-au ridicat la lupta de eliberare de sub jugul Germaniei hitleriste. În anii războiului, din inițiativa Partidului Comunist din Cehoslovacia, a fost creat Frontul național al cehilor și slovacilor, care reunea toate forțele democratice. Sub conducerea parti-

dului comunist, s-a desfășurat mișcarea de rezistență. Victoria U.R.S.S. asupra ocupanților hitleriști a creat condiții favorabile pentru victoria forțelor democratice în C. În 1945, Republica Cehoslovacă independentă a fost reconstruită pe baze noi, democratice, ca stat al celor două popoare frățești, cehii și slovacii. În alegerile din 1946 pentru Adunarea Națională Constituantă, P.C. din Cehoslovacia a repurtat o mare victorie. Guvernul nou format a avut în frunte pe Klement Gottwald, președinte al partidului comunist. Sub conducerea partidului comunist, poporul cehoslovac a zdrobit uneltirile reacțiunii interne (februarie 1948) și a pășit hotărît pe calea transformării socialiste a țării. Constituția adoptată în iulie 1960 consfințește victoria socialismului în C. și preclamă *Republica Socialistă Cehoslovacă*. Forța conducătoare în stat este Partidul Comunist din Cehoslovacia. Prim-secretar al C.C. al P.C.C. este *Antonín Novotný*, în același

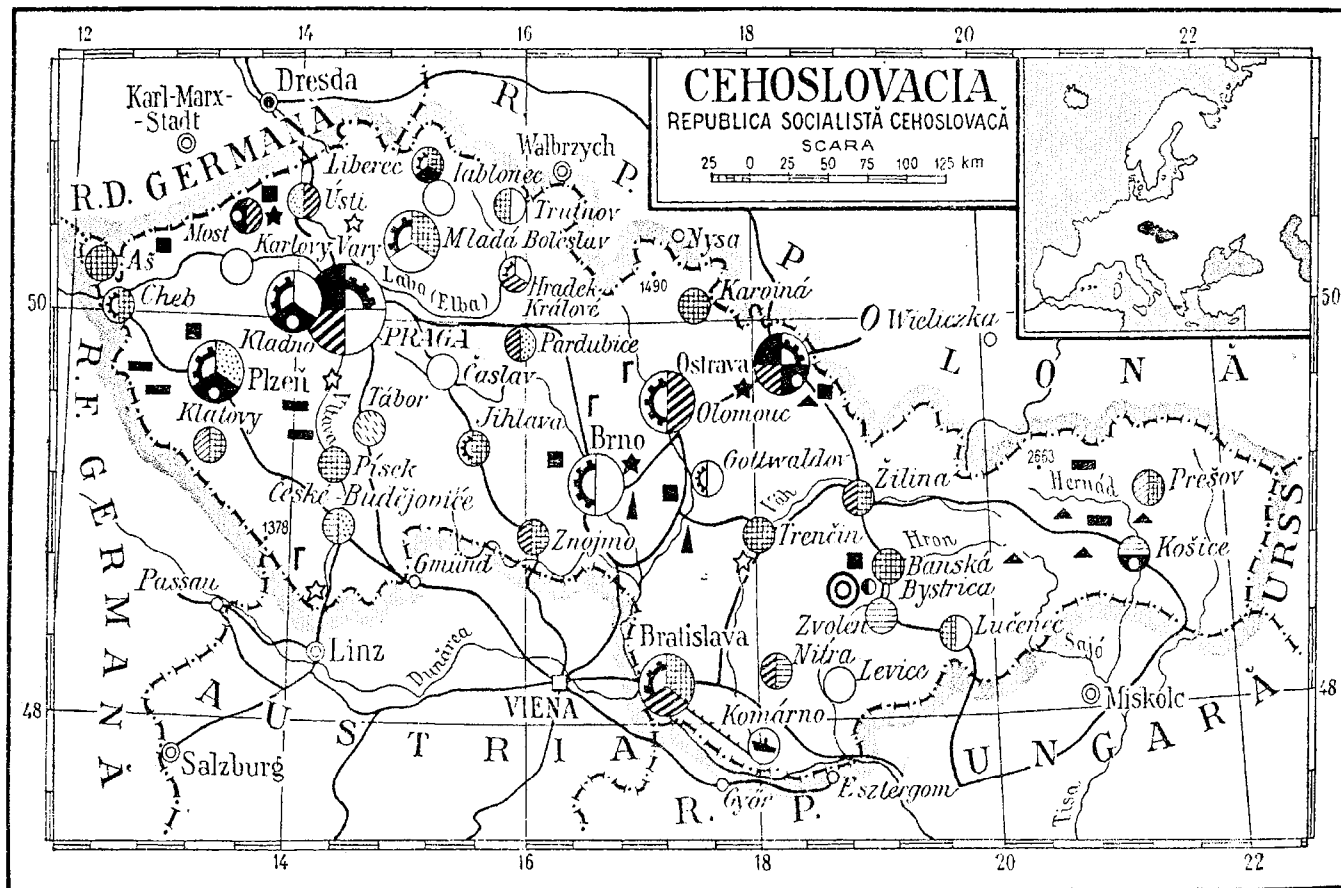

timp și președinte al republicii. Organul de presă central al P.C.C. este ziarul „Rudé Právo”. Alte partide politice: Partidul socialist, Partidul popular, Partidul renașterii slovace, Partidul libertății. Toate partidele și organizațiile de masă fac parte din Frontul național al cehilor și slovacilor, care activează sub conducerea P.C.C. Organul suprem al puterii de stat este Adunarea Națională, aleasă pe timp de patru ani. În Slovacia, organul național al puterii și administrației de stat este Consiliul Național Slovac. Șeful statului este președintele republicii, ales pe cinci ani. Organul suprem executiv este guvernul. Președinte al guvernului este *Viliam Široký*. Organele locale ale puterii sînt comitetele naționale.

**Dezvoltarea economică.** C. era, încă înainte de cel de-al doilea război mondial, una dintre țările industriale dezvoltate. În industrie aveau însă o pondere mare ramurile industriei ușoare. În agricultură, relațiile de producție capitaliste, predominante, se împleteau cu rămășițe ale relațiilor de producție feudale. În timp ce Cehia se dezvolta din punct de vedere industrial, Slovacia rămînea o regiune agricolă înapoiată. În anii puterii populare, industria a fost reorganizată pe baze socialiste, fiind create subramuri noi, în special în industria grea. La sfîrșitul anului 1960, ponderea producției mijloacelor de producție a atins 60% din producția globală industrială, față de 49% în 1937. Volumul producției industriale era în 1960 de peste 4 ori mai mare decît în 1937. Volumul producției industriale a Slovaciei era în 1959 de aproape 9 ori mai mare decît în 1937. În dezvoltarea industriei, C. a beneficiat de colaborarea cu celelalte țări socialiste, și în primul rînd cu Uniunea Sovietică. Ca rezultat al transformărilor economice, în cursul celor două planuri cincinale în C. a fost construită baza tehnică-materială a socialismului. Se dezvoltă baza energetică a țării. Producția de

energie electrică a crescut în 1960 de circa 6 ori față de 1937. Pe Elba, Vltavá, Morava, Váh și alte râuri au fost construite hidrocentrale. În 1960 a fost terminată electrificarea tuturor așezărilor rurale. S-au dezvoltat industria siderurgică și industria constructoare de mașini (Ostrava, Kladno, Plzeň, Praga, Bratislava, Brno etc.). Este dezvoltată industria sticlei și a porțelanului (Liberec, Ústí și Karlovy Vary), industria textilă (Vrchlabi, Dvůr-Králóv, Brno), de încălțăminte (Gottwaldov). În agricultură, sectorul socialist (cooperativele agricole unice și gospodăriile de stat) cuprindea în 1961 peste 90% din suprafața totală a terenurilor agricole. Principalele culturi cerealiere sînt grîul și secara, iar dintre plantele industriale, sfecla de zahăr și hameiul. În domeniul creșterii animalelor, predomină cornoțele mari și porcinele. Venitul național a crescut în perioada 1948—1960 de 2,5 ori. Pentru nevoile social-culturale, în 1960 s-a cheltuit 39% din bugetul de stat. În structura comerțului exterior al C. predomină la export produsele industriale (mașini, utilaje, produse ale industriei ușoare), iar la import materii prime industriale, semifabricate și produse agroalimentare. În 1960, c. 70% din comerțul exterior al C. se realiza cu țările socialiste, printre care și Republica Populară Romînă. Cehoslovacia colaborează cu R.P.R. la construirea unui combinat pentru fabricarea celulozei și cartoanelor din stuf la Brăila, precum și la construirea unor termocentrale.

**Instituții de învățămînt și cultural-științifice.** Paralel cu dezvoltarea economiei, înfloresce și cultura socialistă. Învățămîntul obligatoriu s-a extins în 1961 de la 8 la 9 ani. În 1960 existau 50 de instituții de învățămînt superior, în care învățau peste 88 000 de studenți. În C. funcționează Academia Cehoslovacă de Științe (Praga), Academia Slovacă de Științe (Bratislava) și Academia cehoslovacă de științe agricole (Praga). În afară de institutele de cercetări științifice din cadrul Academiei Cehoslovace

de Științe, mai există rețeaua de institute de cercetări ale celorlalte academii, precum și ale diferitelor departamente.

**Cehov,** Anton Pavlovici, (1860—1904), scriitor rus, reprezentant de seamă al realismului critic în literatura universală. S-a născut la Ta-



A. P. Cehov

ganrog, într-o familie mic-burgheză. După terminarea liceului a studiat medicina la Moscova. C. a manifestat adeseori atitudini care reflectau adeziunea sa la principiile unei înalte morale cetățenești. El a renunțat la titlul de academician în semn de protest împotriva respingerii de către țar a primirii lui Gorki în Academie. Concepția despre lume a lui C. s-a format în anii în care locul intelectualilor „raznocinți” din conducerea mișcării de eliberare din Rusia este luat de proletariat. Dezvoltînd marile tradiții umaniste și democratice ale literaturii realiste ruse, C. a reflectat în opera sa contradicțiile de clasă din ajunul revoluției burghezo-democratice, realizînd o vastă frescă a tuturor claselor și categoriilor sociale, a fenomenelor tipice pentru viața social-politică a Rusiei absolutiste. El a denunțat viciile morale ale claselor dominante, psihologia lor de stăpîni (îngîmfarea, grosolană, mîrginirea spirituală, birocratismul), precum și psihologia de rob, mediocritatea și parazitismul micului burghez („Ordinul Anna”, 1895; „Agrișul”, 1898; „Ionici”, 1898; „Omul în cutie”, 1898). A dezvăluit cu luciditate schilodirea morală a omului apăsător de monstruosul aparat al statului polițist, de

poavara strivitoare a prejudecăților, a obscurantismului și a lipsei de perspectivă, specifice vechii Rusii („Moartea funcționarului”, 1883; „Fiica Albionului”, 1883; „Grasul și slabul”, 1883; „Cameleonul”, 1884; „Majurul Prișibeev”, 1885). Demascarea mentalității și a moravurilor mic-burgheze capătă la C. un caracter anti-burghez, se transformă într-o critică necruțătoare a moralei burgheze. C. a prezentat realist pătrunderea relațiilor burgheze la sate, sărăcirea țărănimii, puterea de corupere a banilor, setea de îmbogățire a chiaburimii, împinsă pînă la crimă („Mujicii”, 1897; „În ripă”, 1900). Evoluția spirituală a lui C. a cunoscut neîncetate și încordate căutări ideologice. Scriitorul a crezut într-un viitor luminos al omenirii, fără a cunoaște însă căile și mijloacele de înfăptuire a acestuia (piesele „Pescărușul”, 1896; „Unchiul Vanea”, 1897; „Trei surori”, 1900; „Livada cu vișini”, 1903—1904; povestirea „Logodnica”, 1903). Opera sa relevă o înțelegere adîncă a vieții și a sufletului uman, un uimitor simț al observației, capacitatea de a zugrăvi, într-o limbă simplă, clară și concisă, cu o mare economie de mijloace artistice, caractere vii și situații tipice luate din viața de toate zilele. C. a fost un înnoitor în dramaturgie. Luptînd împotriva convenționalismului acțiunii exterioare și a vechilor canoane, el a adus pe scenă viața așa cum este ea, fără evenimente spectaculoase, dar plină de contradicții și conflicte psihologice de un adînc conținut moral-politic, creînd drama lirică. În opera lui C., satira socială se împletește cu umorul subtil, adeseori amar, și cu lirismul cald, discret. Opera sa a contribuit la eliberarea intelectualității democratice de sub influența fățarnicului filantropism burghez, a narodnicismului liberal și utopic și a tendințelor fataliste ale filozofiei tolstoiene („Un duel”, 1891; „Casa cu mezanin”, 1896; „Viața mea”, 1896; „Salonul nr. 6”, 1892). C. a exercitat o puternică înrîurire asupra literaturii mondiale. În

România, primele traduceri din C. au apărut în 1895. În prezent, toate operele sale mai importante sînt traduse în romînește. După unele lucrări ale lui C. s-au realizat filme artistice („Ordinul Anna”, „Zvăpăiața”, „Doamna cu cățelul” ș.a.).

**Cehul Silvaniei**, localitate în regiunea Maramureș; reședință raională. 7 420 loc. (1961). Industrie de produse lactate. — *Raionul C. S.*, cu 57 810 loc. (1961). Agricultură bazată pe cultura cerealelor, a plantelor industriale (cinepa, floarea-soarelui), pomicultură și creșterea animalelor.

„**Ce-i de făcut?**”, operă a lui V. I. Lenin, apărută în martie 1902. A avut o mare însemnătate în lupta pentru crearea partidului marxist de tip nou, fiind îndreptată împotriva oportunistului din mișcarea social-democrată internațională, în general, și a „economismului”, ca variantă rusă a oportunistului internațional, în special. Teza fundamentală a ei o constituie ideea că partidul, ca purtător al teoriei înaintate marxiste, este forța care revoluționează, conduce și organizează mișcarea muncitorească. Relevînd marea importanță a conștiinței revoluționare pentru lupta de eliberare a clasei muncitoare, V. I. Lenin a demascat esența reacționară a oportunistului, care, minimalizînd rolul conștiinței, transforma partidul într-un înregistrator pasiv al evenimentelor și lipsea astfel proletariatul de forța sa conducătoare în lupta de clasă. Partidul, partea cea mai conștientă a proletariatului, are sarcina ca, în luptă cu ideologia burgheză, să introducă conștiința socialistă în mișcarea muncitorească. Lupta de clasă a proletariatului împotriva burgheziei se desfășoară deci nu numai în domeniul politic și economic, ci și în domeniul ideologiei. Orice diminuare a ideologiei socialiste, orice ploconire în fața mișcării spontane a proletariatului înseamnă, implicit, o întărire a ideologiei burgheze. Importanța istorică a cărții „Ce-i de făcut?” constă în faptul că V. I. Lenin, dezvoltînd

ideile lui K. Marx și F. Engels cu privire la partidul proletar, a elaborat bazele învățaturii despre partidul marxist-revoluționar, despre partidul de tip nou.

**Čelakovský**, František Ladislav (1799—1852), poet ceh, filolog și folclorist, luptător de frunte din epoca renașterii naționale. Volumele sale de versuri „Ecoul cîntecelor rusești” (1829) și „Ecoul cîntecelor cehe” (1839) sînt pătrunse de ideea luptei de eliberare. Lucrările principale ale lui Čelakovský, sînt adunate în volumele: „Cîntece populare slave” (1822—1827) și „Înțelepciunea popoarelor slave în proverbe” (1852).

**Celeabinsk**, oraș în Uniunea Sovietică, în partea asiatică a R.S.F.S. Ruse, reședință regională. Important nod feroviar între Europa și Asia. 733 000 loc. (1961). Puternic centru al industriei siderurgice și al construcțiilor de mașini (tractoare, mașini-unelte), al industriei textile și alimentare. Centru cultural și științific (teatru de operă și balet, institut politehnic etc.).

**Celebes** [*selébes*], *Insula ~ v. Sulawesi, Insula ~.*

**celenterate** (ZOOLOG.), încręgătură de metazoare simple, cu structură radiară, la care perețele corpului este alcătuit din două straturi de celule: unul extern (ectoderm) și altul intern (endoderm). În ectoderm există, de obicei, celule speciale, urzicătoare (numite nematoblaste sau cnidoblaste), cu rol de atac și de apărare. În corpul c. se găsesc elemente nervoase. Există două forme principale de c.: polipi fixați (în majoritatea cazurilor asexuați), care au forma unui sac, și meduze libere (sexuate), în formă de clopot. Aproape toate sînt marine, unele trăind în colonii, altele solitare (ex. hidra, mărgeanul).

**celéstă**, instrument muzical cu claviatură. Sunetele sînt produse de lovirea unor lame metalice printr-un mecanism analog cu cel al pianului și au sonoritatea cristalină a unor clopotei.

**Celestin**, numele a cinci papi, dintre care cei mai

cunoscuți sînt: **C. I** (422—432), adversar al ereziei nestoriene și **C. al III-lea** (1191—1198), care a aprobat înființarea ordinului cavalerilor teutoni.

**Celestin** (sfîrșitul sec. XV—începutul sec. XVI), meșter argintar din Sibiu, unul dintre principalii furnizori de obiecte de podoabă bisericești ai lui Neagoe Basarab, domn al Țării Românești (1512—1521).

„**Celestina**“ [*θelestina*], tragicomedie spaniolă, cunoscută și sub titlul „Comedia lui Calisto și Melibea“ (1499). Autorul piesei este Fernando de Rojas. Prin realismul său puternic, această lucrare a influențat atît romanul picaresc cît și marea dramaturgie spaniolă de mai tîrziu.

**celestină** (MINER.), sulfat natural de stronțiu ( $SrSO_4$ ), albăstrui, gălbui sau alb, cu luciu sticlos sau sifos, care cristalizează în sistemul rombic sub formă de cristale alungite sau tabulare. Se găsește de obicei în calcare, mai rar în marne și gipsuri, și este folosit pentru prepararea sărurilor de stronțiu necesare în pirotehnice, în industria zahărului etc.

**celioscopie** (gr. *koilia* „cavitate abdominală“ și *skopein* „a vedea“; MED.), metodă de examinare a cavității abdominale cu ajutorul unui instrument special, numit *celioscop*.

**Celiuskin**, cap în extremul nord al Asiei, în peninsula Taimîr, numit astfel în cinstea navigatorului rus cu același nume care l-a descoperit în 1742.

**Cellini**, Benvenuto (1500—1574), sculptor, gravor, orfevru și scriitor florentin. A lucrat la Florența, la Roma și în Franța. Arta sa vădește o deosebită îndemînare tehnică, dar și unele înclinații spre manierism („Perseu“, 1545—1554, „Nimfa de la Fontainebleau“, „Bustul lui Cosimo de Medici“, solnița de aur lucrată pentru Francisc I). A devenit celebru și prin autobiografia în care și-a povestit cu vervă viața agitată, conflictele lui cu autoritățile vremii, printre care și cu papa („La Vita“, scriere începută în 1558, trad. rom.) și în care se

reflectă îndrăzneala și spiritul de independență al omului Renașterii. Viața lui **C. I**-a



B. Cellini

inspirat pe Berlioz în opera sa „Benvenuto Cellini“.

**cello** v. **violoncel**.

**celochit** (CONSTR.), chit alcătuit din suspensie de bitum moale, filerizat cu var gras și cu un adaos de 2—3% fibre de celuloză. Se prezintă sub forma unei paste care se aplică cu spaclul și servește la colmatarea rosturilor dintre plăcile și blocurile de beton, precum și la executarea de straturi hidroizolatoare.

**celofán** (CHIM.), produs obținut din viscoză, impermeabil, insolubil în apă și alcool. Se prezintă sub formă de foi subțiri, transparente, incolore sau colorate în diferite nuanțe și se folosește în special la ambalaje.

**celofibră** (CHIM.), fibră textilă artificială, obținută din celuloză. Are numeroase utilizări în industria textilă. După procedeul de obținere se deosebesc: **c.** cupro-amoniacală, **c.** acetat și viscoza. În R.P.R. se fabrică la Lupeni (reg. Hunedoara) și la București.

**celoidină** (CHIM., HIST.), soluție concentrată de piroxilină, de culoare alburie, transparentă, solubilă în alcool și în eter, inflamabilă. Folosită la incluzia fragmentelor de țesuturi, **c.** permite secționarea fină a acestora pentru examenul microscopic.

**celóm** (gr. *koilon* „cavitate“; BIOL.), cavitate situată între peretele corpului și organele interne. Există numai la animalele la care se dezvoltă m e z o-

d e r m u l, ale cărui foițe le delimitează. Se numește și *cavitate secundară a corpului*.

**celomáte** (ZOOLOG.), metazoare cu celom. **C.** sînt viermii, moluștele, artropodele, acariatele, tunicierii și vertebratele.

**celsit** (METAL.), aliaj dur conținînd wolfram, cobalt, crom, molibden, carbon și fier, folosit la încărcarea sabelor pentru foraje și a pieselor de mașini supuse la uzură și temperatură ridicată (supape, matrițe etc.), pentru a le prelungi durata de funcționare.

**Celsius**, Anders (1701-1744), astronom suedez, membru al Academiei de Științe din Stockholm. Este autorul scării termometrice centezimale care-i poartă numele. — *Grad C.*, diviziune a scării termometrice Celsius, obținută prin împărțirea în o sută de părți egale a intervalului dintre reperul care indică nivelul coloanei unui fluid termometric (ex. mercur) la temperatura de fierbere a apei distilate, sub presiunea normală (diviziunea 100), și reperul corespunzător nivelului coloanei fluidului introdus într-un amestec de apă și gheață, sub presiune normală (diviziunea 0). Se notează cu simbolul ° sau °C (ex. 20° sau 20°C), **V.** și **s c a r ă t e r m o m e t r i c ă**.

**Celsus** (sec. II), filozof roman, autor al tratatului „Cuvînt adevărat“. A combătut vehement creștinismul primitiv și a demascat legendele evanghelice, acuzînd pe creștini de denaturarea adevărului istoric.

**celți**, triburi din grupul popoarelor de limbă indo-europeeană care formau, în mileniul I î.e.n., grosul populației pe teritoriile de azi ale Franței, Belgiei, Elveției, în nordul Spaniei, al Italiei, în Britania și Irlanda, populînd de asemenea regiunea cursului superior și mijlociu al Dunării. Au făcut incursiuni pînă în Asia Mică, unii așezîndu-se și pe teritoriul actual al Romîniei. **C.** sînt creatorii culturii **L a T ă n e**. Romanii îi cunoșteau sub numele de gali.

**celulă**<sup>1</sup> (lat. *cellula*, diminutiv din *cella* „cămară“) **1.** (BIOL.) Formă fundamentală de orga-

nizare a materiei vii, care stă la baza structurii, dezvoltării și activității vitale a tuturor organismelor animale și vegetale și care este alcătuită din două părți principale: citoplasma și nucleul. Citoplasma și substanța nucleară formează protoplasma, care se prezintă ca o substanță incoloră, de obicei transparentă și viscoasă. Principalul component al protoplasmei îl constituie albuminele în asociație cu diferite substanțe organice (grăsimi, acizi nucleici etc.). Nucleul majorității celulelor este de formă sferică sau ovală, conținând unul sau, uneori, mai mulți corpusculi, numiți nucleoli, și cromatină. În citoplasma **c.** se găsesc constituenți permanenți, numiți organite (mitocondrii, plastide etc.), și formații care apar și dispar în procesul schimbului de substanțe (grăsimi, granule de amidon etc.). **C.** vegetală, spre deosebire de cea animală, are o membrană scheletică, care poate include diferite substanțe organice (celuloză, lignină, substanțe pectice etc.) și anorganice. Ea se caracterizează de asemenea prin varietate în ceea ce privește funcția și structura plastidelor (cloroplaste care conțin clorofilă, chromoplaste lipsite sau aproape lipsite de pigment etc.), printr-un sistem vacuolar mai mult sau mai puțin dezvoltat. La **c.** vegetale nu există aparatul Golgi (aparat intracelular în formă de rețea, care se întâlnește numai la **c.** animalelor). Viața **c.** este întreținută de schimbul permanent de substanțe (metabolism). **C.** se înmulțesc prin diviziune indirectă (cariocineză sau mitoză) și, mai rar, directă (amitoză). Mărimea, forma și structura **c.** care intră în compoziția diferitelor organe și țesuturi sînt diferite. Astfel se cunosc **c.** de formă sferică (ex. ovulul la mamifere), poligonală (ex. celulele epiteliale ale stomacului la om), fusiformă (ex. celulele ale țesutului muscular)

etc. De obicei, **c.** sînt microscopice (cîțiva microni), uneori însă pot fi foarte mari (ex. **c.** nervoase). **C.** care intră în compoziția țesuturilor pluricelulare sînt subordonate unității organismului. Multe **c.**

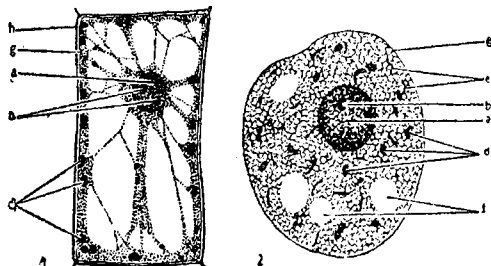

Celulă

1 — vegetală; 2 — animală; a — nucleu; b — nucleoli; c — plastide; d — condriozomi; e — mitocondri; f — vacuole; g — membrană celulară primară (protoplasmată); h — membrană celulară

mor în cursul îndeplinirii funcțiilor fiziologice din organism (ex. **c.** epidermice, țesutul de plută la plante etc.). Corpul animalelor și al plantelor monocelulare, ca și cel al bacteriilor, este format dintr-o singură **c.** și alcătuiește un organism independent. **C.** constituie un edificiu viu foarte complex și reprezintă o treaptă avansată în dezvoltarea materiei vii, capabilă să îndeplinească funcțiile de bază ale vieții (schimb de substanțe, excitabilitate, mișcare, reproducere). Descoperirea **c.** a contribuit la demonstrarea unității lumii organice și a avut un rol important în elaborarea materialismului dialectic de către K. Marx și F. Engels. V. și citologie. 2. (BOT.) *Celulă inițială*, celulă care, prin diviziuni succesive, dă naștere tuturor **c.** care alcătuiesc vîrfurile vegetative al unei plante. *Criptogamele vasculare și mușchii* au o singură *c.i.* în vîrfurile organelor vegetative, iar *fanerogamele* au mai multe. *C.i.* are o formă specială, tetraedrică sau de lentilă biconvexă. — *Celule buliforme*, celule epidermice speciale, în formă de burduf, cu pereți subțiri, situate mai ales pe fața superioară a frunzelor de graminee. Prin pierderea apei în urma transpirației mai intense, *c.b.* își micșorează volumul, provocînd răsucirea frunzelor pe timp de secetă. 3. (ZOOTEHN.) Spațiu hexagonal mărginit de pereții de

ceară ai fagurelui, în care albinele depun mierea. Folosește la creșterea puietului sau la depozitarea hranei. După destinație, se deosebesc **c.** pentru albinele lucrătoare, **c.** pentru trîntori și **c.** pentru măci. Un fagure este alcătuit din 8 000—9 000 de celule. 4. (TEHN.) Fiecare dintre elementele sau compartimentele asemănătoare (uneori identice) care intră în componența unui dispozitiv sau a unui sistem tehnic (ex. **c.** de siloz, **c.** de cristalizare, **c.** redresoare etc.). 5. (FIZ.) *Celulă electrolitică*, dispozitiv în care se produce electroliza; constă dintr-un vas prevăzut cu electrozi, în care se introduce electrolitul. 6. (ELT.) *Celulă fotoelectrică*, aparat cu ajutorul căruia se produce sau se reglează curentul electric dintr-un circuit, sub acțiunea unei iradieri electromagnetice (lumină etc.), datorită efectului fotoelectric. Este întrebuințat în instalații de auto-

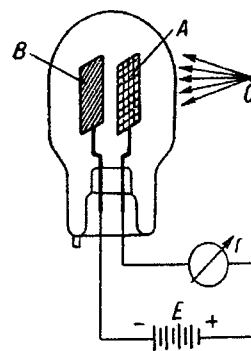

Celulă fotoelectrică

A — anod; B — catod; C — sursă luminoasă

matizare, în semnalizări, în cinematografia sonoră, în televiziune etc. Pot fi: *c.f.* cu strat fotoemitor (balon transparent, vidat sau cu gaz rarefiat, cuprinzînd anodul și avînd catodul iradiat, format dintr-un strat de metal alcalin, de preferință cesiu, depus pe o porțiune a peretelui interior al balonului), *c.f.* bazate pe fotoconductibilitate (un strat de material semiconductor iradiat, ca seleniul cristalin, sulfura de plumb, telurul etc., depus pe o placă izolatoare între doi electrozi apropiați de metal) sau *c.f.* cu strat de baraj (o lamelă de cupru acoperită cu un strat de suboxid



de cupru, deasupra căruia se depune un al doilea strat, transparent, de cupru). Numai c.f. cu strat de baraj produc curent electric fără a avea nevoie de o sursă separată de energie electrică; ele sînt întrebuințate la construirea bateriilor solare, a unor exnometre fotografice etc. Sin. *fotocelulă*.

**celulă<sup>2</sup>** (AV.), ansamblul aripilor unui avion.

**celulă de partid**, unitatea organizatorică de bază a P.C.R. în timpul ilegalității și apoi, după 23 August 1944, pînă la Congresul I al P.M.R. Ea se constituia pe locul de producție, în fabrici, uzine, instituții etc., asigurîndu-se astfel legătura indisolubilă a partidului cu masele.

**celulită** (MED.), inflamație superficială sau profundă a țesutului conjunctiv subcutanat, caracterizată prin împăstarea difuză sau nodulară a acestui țesut.

**celuloid** (CHIM.), material plastic obținut din nitroceluloză și camfor. Este un produs termoplastic, putîndu-i-se da la cald orice formă, pe care o păstrează cînd se răcește. Se folosește la fabricarea filmelor fotografice, a jucăriilor, a lacurilor, a multor obiecte decorative și în industria poligrafică. **C.** este unul dintre primele materiale plastice sintetice cunoscute, care în prezent se înlocuiește tot mai mult cu materiale plastice noi, din cauza inflamabilității sale.

**celuloză** (CHIM.), polizaharid cu structură macromoleculară, compus din resturi de glucoză, cu formula brută ( $C_6H_{10}O_5$ )<sub>n</sub>. Este un component principal al pereților celulari ai plantelor (bumbac, in, cînepă, lemn, stuf etc.). Bumbacul constituie cea mai pură formă naturală a **c.** și o conține în cel mai mare procent, 90%; în lemn, paie, stuf se găsește în proporție de 40—50%, iar în in și în cînepă într-un procent și mai mic. Se poate obține din lemn sau din alte plante prin procedeul sulfat (încălzire sub presiune cu soluție de sulfat acid de calciu) sau prin procedeul sulfat (tratare cu sulfură de sodiu și hidroxid de sodiu).

**C.** pură se prezintă ca o masă albă lucioasă, mătăsoasă, cu aspect amorf. Este o materie primă pentru multe industrii (a hîrtiei, a lacurilor, a fibrelor artificiale, a maselor plastice, a explozivilor). Produși importanți din punct de vedere industrial sînt esterii și eterii celulozici (nitroceluloza, acetatul de **c.**, acetobutiratul de **c.**, etilceluloza), precum și alcaliceluloza, mătasea artificială, celofanul, colodiul, celulozoidul etc. În R.P.R., pentru anii 1960—1965 s-a prevăzut o mare dezvoltare a ramurilor industriei chimice pe bază de **c.** În noile unități industriale din această ramură se vor folosi cele mai moderne procedee și instalații, avînd un grad ridicat de automatizare și mecanizare, ceea ce va duce la obținerea unor produse de calitate superioară și a unei productivități a muncii de cel puțin două ori mai mare decît în 1959.

**cembalo v. clavecin.**

**cement** (METAL.), agent care servește la cementarea metalelor, de ex. amestecul de 60—90% mangal și 40—10% carbonat de bariu. Uneori acesta mai conține și cretă pentru evitarea aglomerării, carbonat de sodiu sau de potasiu ca acceleratori, păcură etc. Se numește și *amestec de cementare*.

**cementare** (METAL.), tratament termochimic prin care se urmărește schimbarea proprietăților straturilor de la suprafață ale unor piese de oțel prin modificarea compoziției lor chimice, miezul piesei rămînînd neschimbat. Se realizează făcînd să pătrundă prin difuziune în stratul exterior, pe o anumită adîncime, un element convenabil ales (carbon, crom, azot, aluminiu, zinc etc.), încălzindu-se piesa într-un mediu solid, lichid sau gazos care conține acel element. V. și *carburare*.

**cementită** (METAL.), carbură de fier ( $Fe_3C$ ). Conține 6,67% C și este forma sub care apare carbonul în fontă și oțel; cristalizează în sistemul rhombic și se prezintă sub formă de rețea, lamele sau globule; are duritatea circa 650 HB, zgîriind

sticla. Este stabilă la temperatura ordinară, iar la temperatură ridicată se poate descompune, în anumite condiții, în fier și grafit.

**Cemulpo v. Incion.**

**cenăclu**, grup de scriitori sau de artiști care fac, în mod organizat, schimb de păreri privitoare la operele lor și discută în comun probleme ale literaturii și artei; reuniune a unui asemenea grup.

**Cenad**, comună în raionul Sînnicolaul Mare, regiunea Banat, situată pe locul așezării cunoscute în sec. X—XI sub numele de *Morisena* (*urbs Morisena*), reședința lui *A h t u m*, conducătorul formațiunii statale romîno-slave de tip feudal din Banat.

**Cen Cen-do** (1898—1958), scriitor și istoric literar chinez, unul dintre promotorii literaturii realiste în China. A studiat legăturile dintre cultura chineză și cea indiană și, urmînd exemplul scriitorului Lu Sin, a cercetat creația populară chineză. Op. pr: „Istoria literaturii chineze”, 1932; „Culegere de articole despre literatura chineză”, 1934; „Istoria literaturii populare chineze”, 1938.

**Cenciou**, oraș în R. P. Chineză, centrul administrativ al provinciei Henan. 766 000 loc. (1957). Nod feroviar și important centru industrial, dezvoltat mai ales în anii puterii populare. Întreprinderi ale industriei textile (prelucrarea bumbacului) și alimentare.

**Cendu**, oraș în R. P. Chineză, centrul administrativ al provinciei Siciuan. 1 107 000 loc. (1957). Important nod de comunicații și centru industrial. Dintre vechile ramuri, cele mai importante sînt: industria textilă, de prelucrare a lemnului, de pielărie și alimentară. În prezent se dezvoltă industria chimică, siderurgică și a construcțiilor de mașini (instrumente de precizie, strunguri, aparate de radio). Centru cultural și școlar de seamă. Vechi centru meșteșugăresc (obiecte de artizanat).

**cenestezie** (gr. *koinos* „comun” și *aisthesis* „simțire”), senzație vagă, imprecisă, care rezultă din totalitatea informațiilor provenite de la organele interne și percepute în-

tr-un anumit moment; sensibilitate care reflectă propria existență corporală.

**Cennini**, Cennino, pictor și teoretician italian de la sfârșitul sec. al XIV-lea, cunoscut prin lucrarea „Libro dell' Arte” („Cartea despre artă”), primul tratat italian în care se vorbește despre materialele și procedeele picturii. Tratatul reflectă lupta dintre concepțiile evului mediu și cele ale Renașterii timpurii.

**cenomanián** (STRAT.), al doilea etaj al cretacicului mediu sau, după unii autori, primul etaj al cretacicului superior, după cum se subîmparte perioada cretacică în trei sau în două epoci. E caracterizat prin faună de amoniți, lamelibranhiate, echinide etc. În R.P.R. se găsește în Moldova (între Mitoc și Rădăuți), în Dobrogea (bazinul Babadag și împrejurimile Medgidiei), în Carpații Orientali, în Banat, în Carpații Occidentali etc.

**cenotáf** (gr. *kenos* „gol” și *taphos* „mormânt”; ARHIT.), mo-

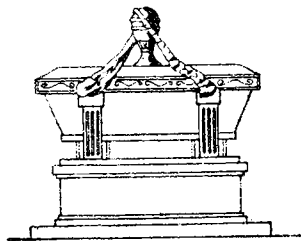

Cenotaf

nument funerar ridicat în memoria unei persoane decedate într-un loc necunoscut sau înmormântate în altă parte decât locul în care s-a ridicat c.

**Cen Pin** (n. 1924), secretar general al C.C. al Partidului Comunist din Malaya (din 1955). A devenit membru al acestui partid în 1940. Din 1946 este membru al C.C. și al Biroului Politic al C.C. Comandant al armatei de eliberare națională (din 1949).

**centáuri**, monștri imaginari răufăcători și brutali din mitologia greacă, cu trup de cal și bust omenesc, care ar fi populat odinioară Tesalia. Legende mai cunoscute în legătură cu c. sînt cele despre luptele lor cu lapiții și cu Hercule.

**Centaurul**, constelație din emisfera australă. Steaua  $\alpha$  din

această constelație este un sistem triplu din care face parte steaua Proxima Centauri, cea mai apropiată de Pămînt (circa  $4\frac{1}{3}$  ani-lumină).

**centenár** (lat. *centenarius* „de o sută de ani”), împlinirea a o sută de ani de la un eveniment; sărbătorirea acestui eveniment.

**centi-** (lat. *centum* „o sută”; METR.), element de compunere, care intră în denumirea unităților de măsură, pentru a exprima micșorarea de o sută de ori a unității de bază (ex. centimetru, centigram).

**centigrád**, *grad* ~ (FIZ.), denumire veche pentru intervalul de temperatură egal cu un grad Celsius; s-a folosit pînă la convenția internațională din 1950.

**centimétru** (METR.), unitate fundamentală de măsurare a lungimii în sistemul CGS, egală cu a suta parte dintr-un metru; se notează prescurtat *cm*. — **C. pătrat**, unitate de măsură a suprafeței în sistemul CGS, egală cu aria unui pătrat ale cărui laturi au lungimea de un centimetru; se notează prescurtat *cm<sup>2</sup>*. — **C. cub**, unitate de măsură a volumului în sistemul CGS, egală cu volumul unui cub ale cărui laturi au lungimea de un centimetru; se notează prescurtat *cm<sup>3</sup>*.

**centimetru-gram-secundă** (METR.), sistem de unități în fizică, care folosește ca mărimi fundamentale lungimea, masa și timpul, iar ca unități funda-

mentale ale acestora centimetrul, gramul și secunda; se notează prescurtat CGS. Are ca unități derivate *dina*, pentru forță, și *ergul*, pentru energie.

În afară de mecanică, sistemul CGS posedă unități derivate în electricitate și magnetism (sistemul de unități CGS electromagnetic și electrostatic).

**CENTO** (*Central Treaty Organization*), denumire dată în august 1959 blocului militar agresiv creat prin reorganizarea Pactului de la Bagdad. Din C. fac parte Turcia, Anglia, Pakistanul și Iranul. S.U.A. participă în comisiile militare și economice ale acestui bloc agresiv. C. continuă politica agresivă a Pactului de la Bagdad.

**centráj** (AV.), operația de distribuire a încărcăturii în interiorul aeronavei sau de așezare relativă a elementelor fixe ale acesteia, astfel încît să se asigure echilibrul și stabilitatea mașinii în timpul zborului.

**centrálă 1. Centrálă electrică**, ansamblul clădirilor, mașinilor, instalațiilor și aparatelor necesare pentru transformarea unor forme de energie în energie electromagnetică. Aceasta este produsă în generatoare electrice, antrenate de motoare primare. După forma energiei transformate în energie electromagnetică și după tipul motorului primar (de antrenare), se deosebesc: c. *termoelectrice*, c. *hidroelectrice*, c. *e. eoliene* etc. Prima c.e. cu generatoare de curent continuu a fost construită de T. A. Edison la New York, în 1881. Mai târziu s-au răspîndit c.e. cu generatoare sincrone trifazate, prima c.e. de acest tip fiind construită de M. O. Dolivo-Dobrovolski în 1891, la Lauf-fen, în Germania. În statele capitaliste, datorită concurenței, nu este posibilă construcția c.e. și a rețelelor electrice după un sistem unitar. Pe același teritoriu se găsesc diverse tipuri de centrale (ex. la Paris funcționează mai multe c.e. și rețele independente de curent continuu și alternativ, monofazate și trifazate). Construcția c.e. după un plan unic a început în Rusia Sovietică

#### UNITĂȚI CGS

MĂRIMI FIZICE	UNITATE DE MĂSURĂ
LUNGIME	(cm) centimetru
MASĂ	(g) gram
TIMP	(s) secundă
VITEZĂ	cm/s
ACCELERAȚIE	gal
FORTĂ	dyna (dyn)
PRESIUNE	barye
MOMENT DE INERȚIE	g/cm <sup>2</sup>
DENSITATE	g/cm <sup>3</sup>
ENERGIE	erg
PUTERE	erg/s
SARCINĂ ELECTRICĂ	Franklin (Fr)
CÎMP MAGNETIC	Oersted (Oe)
INDUCȚIE MAGNETICĂ	Gauss (Gs)
FLUX MAGNETIC	Maxwell (Mx)

pe baza planului leninist de electrificare (GOELRO), în 1920. Drept urmare, în prezent, U.R.S.S. deține întâietatea în lume atât în privința ritmului de construcție cât și a puterii c.e. și a nivelului lor tehnic. În România, puterea instalată totală era, în 1938, doar de 501 000 kW, iar producția de energie electrică pe cap de locuitor era de numai 72,4 kWh pe an. România se

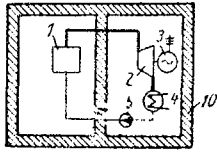

a)

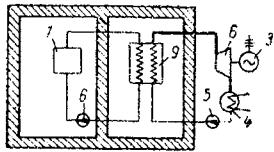

b)

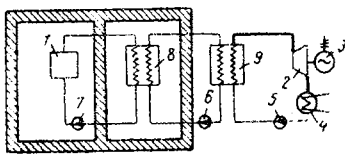

c)

Schemele termice ale centralelor electrice nucleare

a - schemă cu un circuit termic; b - schemă cu două circuite termice; c - schemă cu trei circuite termice; 1 - reactor nuclear; 2 - turbină cu abur; 3 - generator electric; 4 - condensator; 5 - pompă de condensare; 6 și 7 - pompe de circulație; 8 și 9 - schimbătoare de căldură; 10 - protecție biologică

situa astfel pe unul dintre ultimele locuri din lume. C.e. de mică putere și cu caracteristici foarte diferite (de curent continuu, de curent alternativ la diverse frecvențe etc.) erau răspândite în mod neuniform pe întinsul țării, neținându-se seama de interesele economiei naționale. În anii puterii populare, aplicând în mod consecvent politica de industrializare socialistă, Partidul Muncitoresc Român a inițiat elaborarea planului de electrificare a țării (1951-1960). În cadrul planului de electrificare, care a fost realizat înainte de termen, s-au construit și au intrat în

funcțiune 20 c.e. noi, dintre care centralele termoelectrice de la Doicești, reg. Ploiești (120 MW), Paroșeni, reg. Hunedoara (200 MW), „Steaua roșie” de la Fintinele-Sîngeorgiu de Pădure, reg. Mureș-Autonomă Maghiară (150 MW), Ovidiu II, reg. Dobrogea (36 MW), Comănești (24 MW) și Borzești, reg. Bacău (150 MW). S-au construit de asemenea mari c. hidroelectrice, printre care primul loc îl deține Hidrocentrala „V. I. Lenin” de la Bicaz, reg. Bacău, precum și cele de la Moroieni, reg. Ploiești (16 MW), Sadu, reg. Brașov (15 MW), Văliug, reg. Banat (8 MW). Pînă în 1965 se prevede ca producția de energie electrică să crească la 18,5 miliarde kWh pe an, în care scop se vor instala noi agregate în centralele existente și se vor construi noi c.e. - C. termoelectrică (sau termocentrală electrică), centrală electrică în care se folosesc generatoare electrice antrenate de turbine cu aburi sau cu gaz, ori, mai rar, de motoare cu ardere internă. Instalațiile din c.t. sînt adăpostite în clădiri speciale sau sînt dispuse parțial în aer liber, ceea ce permite reducerea cheltuielilor de investiție și a du-

ratei de construcție. Perfecționarea tehnică și mărirea randamentului turbinelor cu abur din c.t. se realizează prin creșterea puterii agregatelor (300-600 MW și mai mult), prin utilizarea aburului cu parametri ridicați (presiuni de 350-400 ata și temperaturi de 650-700°C), prin supraîncălzirea aburului, prin utilizarea aburului uzat pentru instalații de termifcare etc. C.t. cu turbine cu abur, care debitează atât energie electromagnetice cât și căldură (folosind ca agenți abur sau apă caldă) pentru încălzitul clădirilor sau în scopuri tehnologice, se numesc c.e. de termifcare și au un randament mult mai mare. În prezent se construiesc (în Italia, Kamciatka, Islanda, Mexic, Chile, Noua Zeelandă ș.a.) c. geotermoelectrice, la care se folosește căldura interioară a scoarței Pămîntului. Vaporii, conținînd 95% abur, iar restul gaze și substanțe chimice dizolvate, sînt extrași de la adîncimi de 150-1 000 m și folosiți ca agenți energetici în c.t. pentru termifcare (ex. la Reykjavik, în Islanda) și uneori pentru extragerea unor substanțe chimice utile (acid boric, borați,

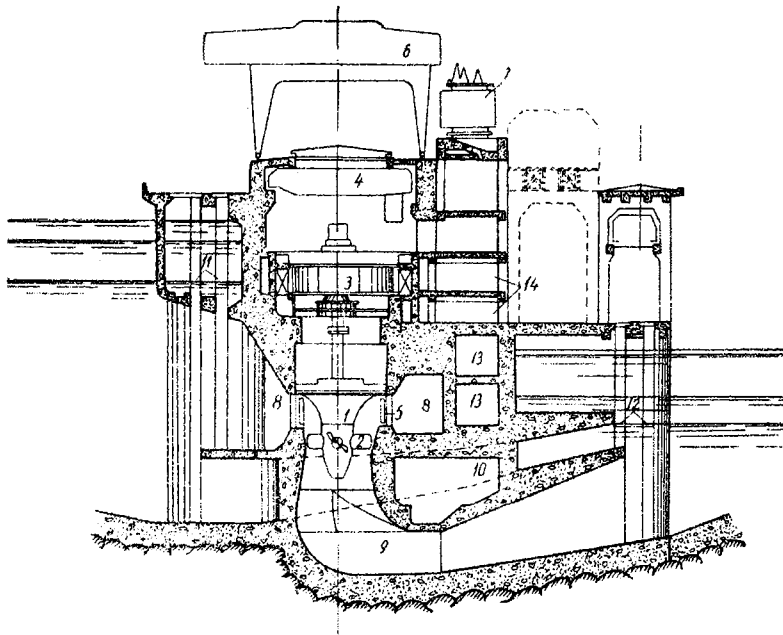

Secțiune printr-o centrală hidroelectrică

1 - turbină; 2 - rotorul turbinei; 3 - generatorul; 4 - pod rulant; 5 - palete directoare; 6 - macara portal; 7 - transformator; 8 - camera spirală; 9 - aspirator; 10 - golire de fund; 11 - nișe batardou amonte; 12 - nișe batardou aval; 13 - canale pentru cabluri; 14 - gospodării auxiliare

săruri de amoniu etc.). În *centralele electrice nucleare* (sau *c. atomoelectrice*), căldura necesară pentru producerea aburului cu care sînt alimentate turbinele este dezvoltată în reacatoare nucleare. Prima *c.e.n.* industrială, cu o putere de 5 000 kW, a fost construită în U.R.S.S. și a intrat în funcțiune la 27 iunie 1954. Este constituită dintr-un reactor nuclear cu uraniu îmbogățit, folosind ca moderator grafitul. Căldura dezvoltată în reactor este absorbită de apă sub presiune. Apa caldă este trecută printr-un schimbător de căldură, unde cedează căldură apei și a aburilor din circuitul turbinei. Se pot construi *c.e.n.* cu un singur circuit termic, la care aburul obținut este folosit direct pentru acționarea turbinei, dar în acest caz protecția biologică trebuie extinsă la întreaga instalație, precum și *c.e.n.* cu trei circuite, la care agentul termic (sodiu topit) absoarbe căldura dezvoltată în reactor și o cedează agentului termic dintr-un al doilea circuit (care poate fi tot sodiu topit); la rîndul său, acesta o cedează agentului termic (apă și aburi) din circuitul turbinei. Prețul de cost al energiei obținute în *c.e.n.* de mică putere este superior celui al energiei obținute în *c.t.* cu combustibili solizi. Prin construirea de *c.e.n.* de mare putere, prețul de cost al energiei obținute va fi comparabil cu cel al energiei obținute în *c.t.* obișnuite, astfel încît construirea lor să fie avantajoasă în regiunile îndepărtate de zăcămintele carbonifere. În viitor se prevede posibilitatea obținerii energiei la prețuri de cost scăzute și în cantități practic nelimitate prin utilizarea reacțiilor termionucleare dirijate. În *centralele electrice solare* (numite și *heliocentrale*), aburul necesar antrenării turbinelor este obținut în cazane asupra cărora se concentrează radiația Soarelui cu ajutorul unor dispozitive cu oglinzi mari, care se deplasează automat în funcție de poziția Soarelui. Pînă în prezent s-au construit diverse instalații experimentale de pu-

tere redusă.— *C. hidroelectrică* (sau *hidrocentrală electrică*), centrală electrică în care generatoarele electrice sînt antrenate de turbine hidraulice. Construcția și poziția generală a unei *c.h.* depind de tipul de amenajare hidrolică din care fac parte (*v.* și *hidrocentrală*; *uzină hidroelectrică*). Deseori *c.h.* fac parte din lucrările de amenajare hidrolică complexă și integrală.

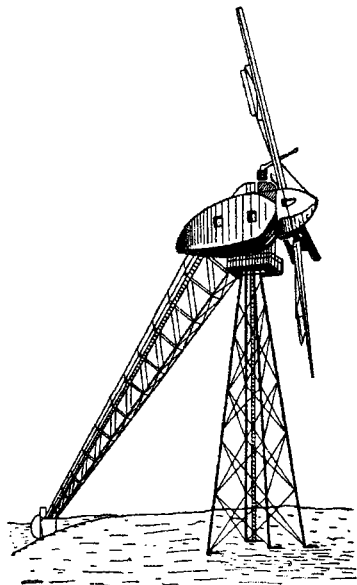

Centrală electrică eoliană

Construcția *c.h.* mari necesită un volum mare de muncă, cheltuieli mari de investiție și durează mai mulți ani, dar prețul de cost al energiei obținute este considerabil mai redus decît în centralele termoelectrice. Puterea celor mari *c.h.* este de ordinul milioanei de kW (ex. *c.h.* „V. I. Lenin” de la Kuibîșev pe Volga, 2 300 000 kW; *c.h.* Grand Coulee (S.U.A.), 1 970 000 kW; *c.h.* de la Bratsk pe Angara, 4 500 000 kW; *c.h.* de la Krasnoïarsk pe Ienisei, 5 000 000 kW putere proiectată etc.). *C.h.* moderne sînt complet automatizate. În U.R.S.S. este realizată de asemenea comanda de la distanță a *c.h.* automatizate, legate în cascadă (ex. în sistemele energetice Moscova, Leningrad, Uzbekistan, Gruzia, Armenia ș.a.).— *C. electrică eoliană*, centrală electrică în care generatoarele electrice sînt antrenate de motoare eolie-

ne. Pot fi folosite în regiunile cu vînturi regulate (în special pe coastele mărilor). **2. Centrală termică**, ansamblul format din clădirile, instalațiile și aparatele în care se produce, centralizat, căldură pentru consumatorii situați la distanțe relativ mici în jurul centralei. **V.** și **termificare**. **3. Centrală telefonică**, ansamblul instalațiilor și dispozitivelor prin care se realizează legătura telefonică între abonați. După modul de stabilire a legăturii, se deosebesc: *c.t. automate* și *c.t. manuale* (cu operatoare), iar după modul de alimentare cu energie electrică: *c.t. cu baterie centrală (bc)* și *c.t. cu baterie locală (bl)*. **4. (EXPL. PETR.) Centrală de pompare**, instalație cu ajutorul căreia se realizează acționarea, cu un singur motor, a mai multor sonde utilizate cu pompe de adîncime. Legătura între centrală și sonde (răspîndite la diferite distanțe în jurul centralei) se face cu ajutorul unor prăjini de transmisie, care imprimă mișcarea de du-te-vino balansierului fiecărei sonde. *C. de pompare* pot fi cu *virtejuri* sau cu *balansier de distribuție*.

**centralism birocratic**, sistem de organizare politică-administrativă caracteristic statului exploator, care exprimă ruptura, antagonismul dintre masele muncitoare și aparatul de stat, fiind un instrument al exploatării, al asupririi. **C.b.** exclude participarea maselor la rezolvarea treburilor obștești. Organele aparatului de stat burghez, conduse de cele mai multe ori de funcționari numiți de puterea centrală, asigură apărarea intereselor claselor exploatoare împotriva intereselor maselor populare. În România burghezo-moșierească, **c. b.** a caracterizat organizarea și activitatea primăriilor, prefecturilor etc.

**centralism democratic**, principiu de bază al organizării și activității tuturor partidelor comuniste și muncitorești. Statutul P.M.R. stabilește că „principiul călăuzitor al structurii organizatorice a partidului este centralismul democratic”. Acest principiu înseamnă: alegerea tuturor organelor con-

ducătoare de partid, de jos și pînă sus; obligativitatea prezentării periodice a dărilor de seamă de către organele conducătoare de partid în fața organizațiilor lor; obligativitatea disciplinei de partid pentru toate organizațiile și pentru toți membrii și candidații de partid, ca una dintre condițiile de bază pentru asigurarea unității politice, de voință și de acțiune a partidului; supunerea necondiționată a minorității față de majoritate; obligativitatea necondiționată a hotărîrilor organelor superioare pentru organele inferioare. Esența **c.d.** constă în faptul că partidul are un program unic, un statut unic și un organ unic de conducere. Organul suprem al partidului este Congresul partidului. Comitetul Central al partidului conduce întreaga activitate a partidului în intervalul dintre congrese. **C.d.** îmbină conducerea centralizată cu democrația internă de partid, cu participarea activă a tuturor membrilor și candidaților de partid la întreaga viață de partid, la dezbateră în mod organizat și la rezolvarea problemelor care stau în fața partidului. Principiul **c.d.** asigură condițiile pentru realizarea muncii colective, principiu suprem al conducerii în munca de partid. Partidele marxist-leniniste consideră drept lege neclintită în activitatea lor respectarea neabătută a normelor leniniste ale vieții de partid pe baza principiului **c.d.** Principiul **c.d.** stă de asemenea la baza organizării și activității Uniunii Tinerețului Muncitor, a sindicatelor și a altor organizații obștești ale oamenilor muncii, precum și la baza structurii de stat a R.P.R. În conducerea economiei socialiste, **c.d.** este un principiu de bază, determinat de proprietatea socialistă, care necesită o conducere unică centralizată. El realizează justa îmbinare a conducerii de stat centrale, unice, a economiei cu activitatea și inițiativa maselor muncitoare, care participă nemijlocit la conducerea producției, și a organelor locale, a căror răspundere pentru îndeplinirea planurilor de dezvoltare a economiei naționale

crește neîncetat. Înfăptuind atragerea în tot mai mare măsură a maselor largi de oameni ai muncii la conducerea vieții de stat și economice, la întărirea rolului organelor locale în construcția economică și culturală, **c.d.** asigură consolidarea și dezvoltarea continuă a democrației socialiste. Metodele de aplicare a democratismului socialist, formele organizatorice și atribuțiile organelor locale ale puterii de stat nu sînt rigide și neschimbătoare, ci depind de stadiul dezvoltării construcției socialiste, de evoluția forțelor de clasă, de creșterea conștiinței socialiste a maselor, de pregătirea cadrelor de conducere a vieții locale de stat și economice. Astfel, pe măsura întăririi relațiilor de producție socialiste, în R.P.R. are loc procesul de adîncire continuă a democrației socialiste, care asigură participarea tot mai largă și mai activă a maselor populare la conducerea treburilor de stat și obștești. Pe măsura întăririi sfaturilor populare s-au lărgit atribuțiile lor. În procesul desăvîrșirii construcției socialiste, în țara noastră are loc perfecționarea metodelor și a formelor de conducere a economiei, de atragere a maselor muncitoare la conducerea treburilor de stat și economice; apar forme noi de participare a maselor la viața de stat. V. și democrație socialistă; stat socialist.

**centraliștii democrați**, grup oportunist antipartinic în P.C. (b) din Rusia, care cerea, în anii 1919—1920, libertatea fracțiunilor și a grupărilor în partid. **C.d.** opuneau în mod anarhic principiului centralismului democratic aplicarea nelimitată a principiului colegialității în conducere și încercau să submineze rolul conducător al partidului în sindicate și soviete și să slăbească astfel dictatura proletariatului. După Congresul al X-lea al P.C. (b) din Rusia (1921), grupul s-a descompus, dar rămășițele lui au continuat lupta fracționistă împotriva partidului. Ele au fost excluse din P.C. (b) al U.R.S.S. la Congresul al XV-lea (1927).

**centralizare**<sup>1</sup> (DR.) a) *Centralizare politică*, forma de organizare a statului în care există o singură suveranitate, un singur parlament, un singur guvern și un singur sistem de instanțe judecătorești, realizîndu-se astfel forma politică a statului unitar. **C.p.** a constituit un pas istoric de mare importanță pentru trecerea de la fărîmîțarea feudală la constituirea statului unitar burghez. În statele burgheze, **c.p.** a determinat o accentuare a **c.** administrative. În statele socialiste, orice formă de organizare politică și economică are la bază principiul *centralismului democratic*. b) *Centralizare administrativă*, sistem administrativ al statelor burgheze, caracterizat prin **centralism birocratic**, potrivit căruia administrația locală este condusă efectiv de puterea centrală, direct sau prin agenții săi locali, în interesul claselor exploatoare. În România, în trecut, s-a practicat o puternică **c.a.**, administrația județelor și a comunelor fiind încredințată prefectilor, președintilor, notarilor și primarilor, care apărau interesele burgheziei și moșierimii. După cucerirea puterii de către clasa muncitoare, **c.a.** a fost înlăturată, iar sistemul administrației de stat se întemeiază pe principiul **centralismului democratic**.

**centralizare**<sup>2</sup> (C.F.), instalație pentru mecanizarea și automatizarea operațiilor de pregătire a parcurșurilor în vederea primirii, expedierii, formării și descompunerii trenurilor în stațiile de cale ferată. După modul de realizare a operațiilor se deosebesc: **c. electrică**, sau **electrodinamică**, **c. mecanică**, **c. electromecanică**, **c. hidraulică** și **c. electropneumatică**. La **c. electrică**, comanda, controlul și acționarea macazurilor și a semnalelor se efectuează cu ajutorul energiei electrice, realizîndu-se astfel condiții de siguranță superioare celor obținute cu celelalte sisteme de **c.** (mecanică sau hidraulică). Prin introducerea **c.** se realizează mărirea productivității muncii, îmbunătățirea siguranței circulației, reducerea timpilor

de staționare neproductivi, sporirea capacității de prelucrare a stației, accelerarea rulajului materialului rulant. Pentru anii 1960—1965 se prevede extinderea c. electrodinamice a stațiilor C.F.R. la aproape 40% din totalul macazurilor de pe liniile cu trafic intens.

**centralizarea capitalului** (EC. POL.), comasarea mai multor capitaluri, relativ mici, în capitaluri mai puține, dar mai mari. Factorii principali care duc la centralizare sînt lupta de concurență și creditul. Constituirea societăților pe acțiuni este o cale relativ pașnică de centralizare a capitalului. În epoca imperialismului, ea atinge proporții uriașe sub forma creării uniunilor monopoliste, care acaparează majoritatea capitalurilor dintr-o ramură sau din mai multe ramuri de producție. V. și concentrarea capitalului.

**centrare** (TEHN.) 1. Operația de fixare la o mașină-unealtă a unei piese destinate prelucrării, astfel încît axa de rotație a piesei sau a suprafeței supuse prelucrării să coincidă cu axa de rotație a sculei sau a axului principal al mașinii-unelte. 2. Operația de așezare în poziții corecte a două sau a mai multor mașini cuplate între ele.

**centrifugare** (TEHN.), operația de separare, datorită efectului forței centrifuge, a componentelor cu greutatea specifice diferite dintr-un amestec de lichide sau de lichid și părți solide în suspensie (ex. separarea untului din lapte se face prin c.).

**centrifugă**, mașină folosită în industria chimică, alimentară,

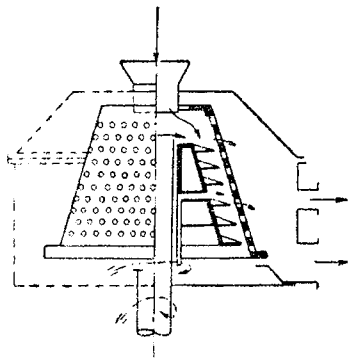

Centrifugă

în laboratoare etc., pentru separarea prin centrifugare a componentelor unui amestec.

Este constituită, în principiu, dintr-un vas care se învîrtește cu turație mare în jurul unui ax.

**centrism**, curent oportunist care s-a manifestat în cadrul partidelor social-democrate ale Internaționalei a II-a. Ocupînd o poziție de mijloc între oportuniștii fățiși și aripa revoluționară marxistă, centriștii ascundeau în spatele unei frazeologii revoluționare propriul lor oportunism, căutînd să mențină influența oportuniștilor fățiși, deci și a burgheziei, asupra maselor muncitoare. Ideologia c. este ideologia adaptării, a subordonării intereselor de clasă ale proletariatului intereselor burgheziei. În anii primului război mondial, centriștii au sprijinit politica oportuniștilor fățiși, a social-șoviniștilor; în același timp au lansat lozinci pacifiste, abătînd pe muncitori de la lupta revoluționară împotriva războiului imperialist. Unul dintre teoreticienii c. a fost K. Kautsky. Demascînd cu intransigență centrismul, V. I. Lenin și P.C.U.S. au ajutat elementele revoluționare din partidele Internaționalei a II-a să se debaraseze de centriști, să rupă din punct de vedere organizatoric cu oportunismul. În România, c. s-a manifestat în special în perioada luptei pentru crearea P.C.R., prin recunoașterea formală a Internaționalei a III-a, fără însușirea principiilor fundamentale și a programului acesteia.

**Centrocoop** v. **Uniunea centrală a cooperativelor de consum**.

**centrosferă** (GEOL.) v. **barisferă**.

**centrospërme** (*Centrospermae*), grup mare de plante, de obicei erbacee, cu semințe localizate pe o formație din centrul fructului și cu embrionul inelat sau spiralat. Centrospërmele cuprind circa 20 000 de specii (ex. salicacee, betulacee, fagacee, ulmacee, urticacee etc.).

**céntru 1.** (MAT.) Punct care are anumite proprietăți importante în raport cu o figură geometrică (ex. c. unui cerc este punctul față de care toate punctele cercului se găsesc la aceeași distanță; c. de greutate

al unui triunghi este punctul de intersecție al medianelor etc.). — *C. radical*, punct din planul a trei cercuri care are aceeași putere față de cele trei cercuri. 2. (FIZ.) *Centru de carenă*, centrul de greutate al volumului de lichid dislocat de un corp cufundat parțial în lichid (ex. c. de c. al părții cufundate a unei nave). — *C. de greutate*, punct al unui corp, al unui sistem de corpuri sau de particule în care acționează

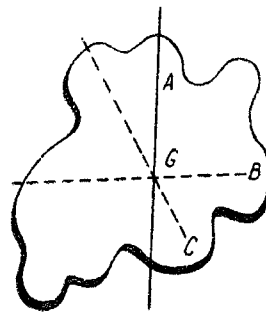

G — centru de greutate

rezultanta forțelor de atracție gravitațională (adică greutatea corpului sau a sistemului). Poziția c. de g. este independentă de orientarea corpului. — *C. de masă*, punct al unui corp prin care trece rezultanta tuturor forțelor de inerție cînd corpul se mișcă accelerat, paralel cu el însuși; este identic cu c. de greutate a corpului. — *C. de presiune*, punctul de aplicare al rezultantei forțelor pe care un fluid le exercită asupra unui corp cufundat în el total sau parțial. — *C. optic*, punct situat pe axa unei lentile sau oglinzi prin care orice rază de lumină trece nedeviată. 3. (ST. CONSTR.) *Metoda centrului elastic*, procedeu de simplificare a ecuațiilor de condiții, notate prin metoda eforturilor, pentru rezolvarea unui arc (sau cadru) încastrat la extremități. 4. (FIZIOL.) *Centru nervos*, element constitutiv al arcului reflex, reprezentat de o aglomerare de celule nervoase care primesc impulsurile venite de la organele de simț sau de la diferite zone senzitive interne (neuroni receptori) și transmit centrifug comenzile la periferie (neuroni efectori). Locul de conexiune funcțională între cele două categorii de neuroni se numește *sinapsă*. După im-

1

2

3

4

5

6

7

8







portanța  
 în gangli  
 spinării  
 Centru a  
 în care  
 de stat  
 probleme  
 fie cu c  
 competen  
 lege. 6. (p  
 punct de  
 triei, în  
 întreprin  
 În capi  
 profituri  
 terul anar  
 spontan a  
 fac ca în  
 treze în c  
 ce teritori  
 de înapoi  
 și cultural  
 rea și d  
 de noi c.  
 zarea ter  
 industriei  
 valorificari  
 R.P.R. au  
 în Molda  
 Onești-Bo  
 căcești ș.a.  
 Rovinari,  
 Dobrogea  
 Transilvan  
 Groza, Vi  
 Concomite  
 vechile c.i.  
 III-lea al  
 următoarel  
 sării noilo  
 triale: obțin  
 nomice m  
 rea condiț  
 naturale fa  
 regiuni; ric  
 regiunilor n  
 crearea un  
 în orașele  
 sau slab ii  
 sirea cît ma  
 de muncă  
 țării. 7. (TE  
 întreprinder  
 repararea ca  
 tractoarelor  
 recondiționa  
 a organelor  
 mașini agric  
 ților de ex  
 cultură. C.7  
 în R.P.R. în  
 execută și d  
 sare ateliere  
 mecanizării  
 cole (ex. ba  
 a motoarelo

portanța lor, *c.n.* sînt situați în ganglionii nervoși, în măduva spinării și în encefal. **5.** (DR.) *Centru administrativ*, localitate în care își au sediul organele de stat în drept să rezolve probleme, fie de interes general, fie cu caracter local, potrivit competenței atribuite lor prin lege. **6.** (EC.) *Centru industrial*, punct de concentrare a industriei, în care se află mai multe întreprinderi industriale mari. În capitalism, goana după profituri cît mai mari și caracterul anarhic disproporțional și spontan al dezvoltării economiei fac ca industria să se concentreze în cîteva centre, în timp ce teritorii mari rămîn în stare de înapoiere economică, socială și culturală. În socialism, crearea și dezvoltarea planificată de noi *c. i.* urmărește repartizarea teritorială rațională a industriei pe întregul teritoriu, valorificarea resurselor etc. În R.P.R. au fost create noi *c.i.* în Moldova (Bicaz, Roman, Onești-Borzești, Săvinești, Lucecăești ș.a.), Oltenia (Tîrgu-Jiu, Rovinari, Bîlteni-Țicleni ș.a.), Dobrogea (Năvodari ș.a.) și în Transilvania (Orașul dr. Petru Groza, Victoria, Uricani ș.a.). Concomitent s-au dezvoltat și vechile *c.i.* La Congresul al III-lea al P.M.R. s-au indicat următoarele criterii ale amplasării noilor obiective industriale: obținerea eficacității economice maxime prin folosirea condițiilor economice și naturale favorabile ale fiecărei regiuni; ridicarea economică a regiunilor mai puțin dezvoltate; crearea unei baze industriale în orașele lipsite de industrie sau slab industrializate; folosirea cît mai judicioasă a forței de muncă în toate regiunile țării. **7.** (TEHN.) *Centru mecanic*, întreprindere industrială pentru repararea capitală a motoarelor, tractoarelor agricole și pentru condiționarea ansamblelor și a organelor de tractoare și mașini agricole, necesare unităților de exploatare din agricultură. *C.m.* au fost înființate în R.P.R. în 1948. Unele *c.m.* execută și diferite utilaje necesare atelierelor din S.M.T. și mecanizării unor procese agricole (ex. bancuri de încercare a motoarelor, a pompelor de

injecție, instalații de irigare prin aspersiune etc.). În general, un *c.m.* deservește 8—15 S.M.T. și 10—20 G.A.S. **8.** (BIBL.) *Centru de documentare*, bibliotecă, secție într-o bibliotecă sau într-o instituție (respectiv într-o întreprindere), care are ca sarcină principală furnizarea de material bibliografic documentar (cărți, articole, manuscrise, grafice, microfilme etc.) pentru specialiști, pentru instituția sau pentru întreprinderea respectivă (ex. *Centrul de documentare pentru științele sociale* din Biblioteca centrală de stat a R.P.R., *Centrul de documentare medicală*). *C. de d.* poate fi internațional, național, regional, local și departamental. **9.** (MED.) *Centru sanitar și anti epidemic*, instituție sanitară care își desfășoară activitatea în diferite domenii de igienă, precum și în combaterea bolilor transmisibile. În R.P.R., în fiecare centru regional și raional există cîte o unitate a acestei instituții, denumită prescurtat *Sanepid*. **10.** (PEDAG.) *Centru universitar*, localitate în care există instituții de învățămînt superior pentru pregătirea cadrelor de specialiști de înaltă calificare în diferite ramuri ale științei, tehnicii și culturii. În R.P.R., în anii puterii populare, pe lângă *c.u.* vechi au luat ființă *c.u.* noi la Craiova, Galați, Tg.-Mureș, Brașov, Petroșeni, Bacău, Baia Mare, Constanța și Pitești. În cele 13 *c.u.* existente în anul școlar 1962/1963 funcționează 46 de instituții de învățămînt superior, față de 4 *c.u.* cu 16 instituții de învățămînt superior în anul școlar 1938/1939. În prezent există 165 de facultăți față de 33 în 1938. Numărul studenților la cursurile de zi a sporit de la 26 489 în 1938 la aproximativ 80 000.

**centruire** (TEHN.), operație de realizare prin așchiere a cîte unei găuri de adîncime mică la ambele capete ale axei geometrice ale unei piese, pentru asigurarea posibilității de centrare a acesteia în vederea prelucrării ei ulterioare la o mașină-unealtă.

**centură 1.** (ANAT.) Denumire a ansamblului osos prin care extremitățile se leagă de

trunchi.—*C. pelviană*, centură osoasă formată din cele două oase coxale; leagă membrele inferioare de trunchi.—*C. scapulară*, centură osoasă formată din clavicule și omoplați; leagă membrele superioare de trunchi. **2.** (SPORT) **a)** Linie imaginară la nivelul ombilicului care delimitează marginea inferioară a suprafeței permise a fi lovită în box. **b)** (La lupte) Procedeu tehnic de prindere a mijlocului adversarului cu mîinile.—*C. de campion*, distincție simbolică prin care este răsplătit învingătorul unui campionat de lupte sau de box. **3.** (MILIT.) *Centură de fortificații*, linie de lucrări de apărare permanentă (forturi, cazemate din beton armat și chiurase metalice) în jurul unei localități importante. **4.** (CONSTR.) Grîndă de beton armat, de zidărie armată sau, mai rar, de lemn, rezemată în toată lungimea ei pe zidurile portante ale unei clădiri, menită să asigure legătura generală, orizontală a zidurilor. Pot fi: *c. antiseismice*, care preiau eforturile de întindere ale zidăriei, cauzate de cutremure; *c. de ancorare*, care asigură legarea între ele a zidurilor sau a elementelor prefabricate; *c. de repartizare*, care servesc la repartizarea încărcărilor transmise de grinzi, de arce sau de bolți etc. **5.** (NAV.) Șir superior de table al bordajului unei nave, legat de gutiera punții.—*C. de salvare*, pieptar din plută sau din alt material ușor, învelit în pînză și folosit pentru menținerea la suprafața apei a naufragiaților. Legile maritime prevăd ca pe navă să se afle cîte o *c. de s.* pentru fiecare persoană aflată la bord. **6.** *Centură de siguranță*, echipament de protecție individuală contra căderii muncitorilor care lucrează la înălțimi mari.

**centuri** (sau **briuri**) de **radiație** (FIZ.), zone de formă cvasitoroidală, de grosime variabilă, care înconjură globul pămîntesc (exceptînd zonele polare), caracterizate printr-un nivel ridicat de radiație corpusculară ionizantă, puse în evidență cu ajutorul sateliților artificiali ai Pămîntului. Zona interioară ( $I \sim 10^9$  km) (Van

Allen) este formată din protoni cu energie de  $\sim 10^8$  eV, rezultați din dezintegrarea  $\beta$  a neutronilor de albedo expulzați de radiația cosmică primară din nucleele atmosferei și captați de câmpul magnetic terestru. Zona exterioară ( $1 \sim 6 \cdot 10^3$  km) (Vernov-Ciudakov) este formată mai ales din electroni de mică energie ( $\sim 10^5$  eV), ejectați din atmosfera solară. Studiul centurilor de radiație prezintă o deosebită importanță științifică prin informațiile ce le furnizează atât asupra câmpului magnetic terestru cât și asupra intensității dozei biologice pe care o pot transmite ființelor vii la traversarea centurilor.

**centurie** (lat. *centum* „o sută”), diviziune politică și militară în Roma antică, formată din 100 de cetățeni și, respectiv, din 100 de ostași. **C.** militară era comandată de un *centurion*.

**cenuróză**, boală parazitara care apare la oi, provocată de localizarea larvei teniei *Coenurus cerebralis* în creier. Infestația se produce prin ingerarea ouălor eliminate de ciinii infestați cu paraziți adulți. Se manifestă prin tulburări nervoase, care duc la moartea animalelor. Profilaxia se asigură prin distrugerea ciinilor vagabonzi, deparazitarea ciinilor de pază și oprirea acestora de a mânca organe de oaie (la tăiere) sau cadavre.

**cenușar**<sup>1</sup> **1.** (TEHN.) Cutie situată în partea inferioară a focarelor, a cuptoarelor sau a canalelor de gaze de ardere, servind la colectarea și la îndepărtarea cenușii rezultate din arderea combustibilului în focarele cazanelor de abur sau în cuptoare. La focarele sau cuptoarele cu grătar (ardere în strat) servește și la introducerea aerului de ardere sub grătar. Se construiește din zidărie refractară, având la exterior un perete din zidărie obișnuită sau din tablă de oțel, și este prevăzut cu una sau mai multe deschizături pentru îndepărtarea cenușii. **2.** (IST.) Urme de așezare omenească caracterizată prin aglomerare de cenușă amestecată cu alte resturi de cultură materială.

**cenușar**<sup>2</sup> (*Ailanthus altissima*), arbore din familia simarubaceelor, originar din China, înalt de 15–30 m, cu coroană



Cenușar

ovală, cu scoarță netedă, cu frunze mari, formate din 11–25 de foliole, cu flori mici, verzui (rău mirositoare) și cu fructe aripate. Lemnul său nu este apreciat, din cauză că este puțin durabil și casant. Cenușarul crește și în țara noastră, în regiunile de câmpie și de deal. Se mai numește și *oțetar fals*.

**cenușă 1.** (CHIM.) Restul necombustibil format din componente anorganice nevolatili rămași de la arderea completă a unei substanțe. **2.** (PETROGR.) *Cenușă vulcanică*, material fin pulverulent, expulzat de vulcani în timpul fazei explozive a erupțiilor, constituit din fragmente de sticlă vulcanică, de cristale și de roci foarte fin cristalizate.

**Cenușăreasa**, personaj din basme, închipuit ca o fată cu însușiri alese, persecutată și chinuită de mama și de surorile ei vitrege, care, pînă la urmă, dobîndește recunoașterea meritelor ei. Tema **C.** a inspirat basmul lui Ch. Perrault, ilustrat de G. Doré, și basmul fraților Grimm, precum și pe compozitorii G. Rossini, J. Massenet, P. Ceaikovski, S. Prokofiev ș. a.

**cenușărire** (IND. PIEL.), operație de pregătire a pieii înmuiate în reactivi (hidroxid de calciu, sulfuri alcaline etc.), în scopul îndepărtării mecanice a epidermei și a părului, precum și al umflării și peptizării fibrelor colagene. Cenușărirea se face întotdeauna înainte de tăbăcire.

**cenșitar**, *sistem ~*, sistem electoral burghez, caracterizat prin stabilirea unor restricții sau censuri cu scopul de a

înlătura de la alegerile pentru organele reprezentative un număr cât mai mare de oameni ai muncii. Censurile practicate în statele burgheze sînt: de avere, de durată a domiciliului, de rasă sau de apartenență la o altă naționalitate decît cea dominantă, de sex, de grad de cultură (ex. cunoașterea constituției), de profesiune și de vîrstă. Pe această cale, votul universal declarat de constituțiile burgheze este restrîns în fapt de legile electorale. În România burghezo-moșierească, numărul celor care participau la vot era cu totul neînsemnat față de totalul populației. De pildă, între 1901 și 1916, la alegerile pentru cameră și senat (care se făceau pe colegii, după avere) au participat numai 1,3% și, respectiv, 0,38% din totalul cetățenilor; 98,5% din populația masculină majoră nu avea drept de vot la alegerile pentru senat. **V.** și **a l e g e r i**.

**cenșor** (DR. **a**) (În socialism) Persoană care verifică gestiunea unei organizații cooperatiste sau obștești. Face parte, de obicei, dintr-o comisie (*comisia de c.*, denumită uneori și *comisie de revizie*). **b**) (În capitalism) Persoană aleasă de adunarea generală a unei societăți comerciale, dintre societarii ei sau din afară, pentru a verifica conturile prezentate de administratori.

**cenșură** (lat. *censura* „cercetare”), control prealabil exercitat de aparatul statului burghez asupra oricăror publicații, asupra emisiunilor radiofonice și de televiziune, asupra spectacolelor teatrale și cinematografice și, uneori, asupra corespondenței și convorbirilor telefonice.

**cep 1.** (TEHN. **a**) Proeminență prismatică sau cilindrică la capătul unei piese, destinată să pătrundă în scobitura (*buca*) cu formă corespunzătoare din altă piesă cu care se îmbină. **b**) Piesă tronconică, prevăzută cu un canal transversal, folosită ca element de închidere la unele tipuri de robinete. **2.** (VITICULT.) Coardă de viță de un an, scurtată la 1–3 ochi, care este lăsată la tăiere fie la baza butucului (*c. de înlocuire*),

fie pe coardele bătrâne de doi ani (*c. roditor*), fie pe coardele roditoare de un an (*c. din*

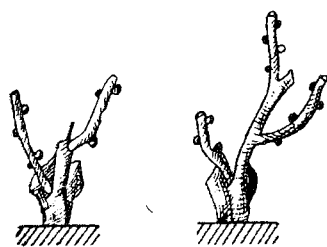

Butuci de viță cu cepi

*copil*) pentru a asigura o rodire bogată.

**Ceptura**, comună în raionul Mizil, reg. Ploiești. 4 050 loc. (1961). Extracție de țigăi.

**Ceptov**, Efim Mihailoviči (1874—1950), pictor sovietic, maestru emerit al artei din R.S.F.S.R. A promovat în artă tradițiile picturii realiste ruse și a avut un rol însemnat în dezvoltarea picturii de gen. Lucrările sale („Sedița celulei comuniste sătești”, „Învățători la cursul de perfecționare”, 1925 ș.a.) oglindesc aspecte caracteristice ale noii vieți a satului sovietic.

**cepuît** (SILV.), operația de tăiere a crăcilor de pe trunchiurile de rășinoase pentru o mai ușoară sortare și manipulare a trunchiurilor, precum și pentru înlesnirea transporturilor.

**cer**<sup>1</sup> **1.** (ASTR.) Emisferă superioară aparentă, limitată de orizontul fiecărui observator, produsă ziua de difuziunea luminii în atmosferă, iar noaptea de imposibilitatea ochilor de a aprecia distanțele pînă la stele, care par fixate pe o boltă (v. și *bolta cerească*). **2.** Spațiu cosmic în care se află aștrii. Cercetarea spațiului cosmic cu ajutorul rachetelor, al sateliților și al navelor cosmice lărgesc continuu sfera cunoștințelor științifice despre cer.

**cer**<sup>2</sup> (*Quercus cerris*), arbore din familia fagaceelor, înalt pînă la 30 m, cu scoarța negricioasă, groasă, adînc crăpată în plăci dreptunghiulare și cu frunze pieleose, dințate sau cu lobi ascuțiți. Fructul (ghinda) este înconjurat la bază de o cupă prevăzută cu solzi

alunșiți; se coace în al doilea an. În țara noastră crește în regiunea de cîmpie și de coline, unde formează păduri curate (*cerete*) sau de amestec cu gîrnița ori cu alte foioase. Este un arbore cu creștere rapidă și cu lemn foarte bun pentru foc, impropriu pentru construcții.

**cerambicîde** (*Cerambycidae*), familie de coleoptere, care cuprinde gîndaci cu corpul alungit și subțiat spre extremitatea posterioară și cu antene foarte lungi, îndreptate în lături și înapoi. La unele specii, antenele întrec cu mult lungimea corpului, fiind mai dezvoltate la masculi. Sînt foarte dăunătoare, întrucît, depunînd ouăle în scoarța arborilor, larvele lor se introduc în scoarță și apoi în lemn, unde sapă galerii (ex. croitorul).

**ceramică** (gr. *keramos* „argilă”) **1.** (CHIM., CONSTR.) Produs obținut din argile, caolin, cuarțite, magnezit, serpentine, talc, grafit și cocs, prin procedee proprii, ca: reacții în faza solidă sau în faza solidă și parțial lichidă, provocate prin ardere, pînă la topirea parțială. Procesul de fabricație cuprinde: a) prepararea amestecului inițial, care variază după natura produselor finale (ex. pentru cărămizi se folosesc argile cu nisip cuarțos, pentru porțelanuri caolin amestecat cu cuarț și feldspat), b) obținerea pastei (prin adăugare de apă) și modelarea ei, c) uscarea și d) arderea în cuptoare. Obiectele din **c.** sînt dure, uneori poroase (**c. brută**) sau vitrificate (**c. fină**). Pot fi acoperite cu un smalt de protecție printr-un tratament termic suplimentar. **2.** (ARTE PLAST.) Tehnica și arta prelucrării argilelor pentru a se obține, prin modelarea și arderea lor, diverse obiecte (vase, statuete, elemente decorative etc.). Există **c.** modelată din argilă nearsă, din pămînt ars (*terra cotta*), gresie ceramică, faianță și porțelan (artificial și natural). A apărut încă din preistorie, pe măsura nevoilor omului și a activității sale de producție (fierberea alimentelor, topirea metalelor). Apariția ei a marcat un important pas în dezvoltarea forțelor

de producție. Cu timpul a devenit o ramură importantă a artelor decorative și aplicate. **C.** s-a dezvoltat pe teritoriul Romîniei încă din mileniul al V-lea î.e.n. Obiectele de uz casnic și de cult găsite la Cucuteni, Glăvănești Vechi (reg. Iași), Boian, Gumelnița (reg. București) datează din epoca neolitică. **C.** geto-dacică a fost influențată de **c.** romană. În perioada migrațiilor, **c.** de străveche tradiție geto-dacică și aceea provincial-romană au suferit unele transformări. Un aspect al **c.** de acest tip îl reprezintă cultura Sîntana de Mureș, datînd din sec. al IV-lea. **C.** feudală apare începînd din sec. VI—VII; pe teritoriul R.P.R. este prezentă în acest timp **c.** triburilor slave (Sărata-Monteoru, reg. Ploiești; Someșeni, reg. Cluj; Hlincea, reg. Iași). În sec. al X-lea se semnalează **c.** protoromînească (Dridu, reg. București; Bucov, reg. Ploiești). În aceeași vreme, în centrele dobrogene și de la Dunărea de jos s-a împămîntenit **c.** smălțuită, de tradiție bizantină, care a cuprins treptat și teritoriile nord-dunărene. Încă din sec. XIII—XIV, pînă în sec. al XVII-lea, **c.** s-a folosit în decorul monumentelor feudale (mănaștirile Vodița, Cozia, Cotmeana, Cetatea Sucevei, monumentele din epoca lui Ștefan cel Mare). **C.** populară romînească continuă tradiția dacică (*c. neagră*: Moldova și estul Transilvaniei), romană (*c. roșie*: Oltenia, vestul Munteniei, Transilvania și Banat) și bizantină (*c. sgrafitată*). Formele variate și elegante adaptate nevoilor vieții, decorația simplă și coloritul luminos al smalturilor fac din **c.** populară romînească unul dintre domeniile valoroase ale artei populare. **C.** populară romînească se lucrează în numeroase centre de olari (circa 200), dintre care cele mai renumite sînt: Horezu (reg. Argeș), Oboga (reg. Oltenia), Marginea (reg. Suceava), Corund (reg. Mureș-Autonomă Maghiară), Biniș (reg. Banat), Leheceni (reg. Crișana), Vama (reg. Maramureș), Curtea de Argeș. V. și olărit.

**cerb** (*Cervus elaphus*), mamifer artiodactil rumegător, cu corp zvelt, mare, cu bot golaș la vîrf, cu coadă scurtă și cu coarne bogat și puternic ramificate. Răspîndit și în codrii



Cerb

Carpaților, constituie una dintre frumusețile faunei țării noastre, fapt pentru care vînatul de cerbi este supus unui regim special.

**Cerber** (în mitologia greacă), animal fantastic, reprezentat ca un ciine monstruos, avînd mai multe capete care vegheau cu schimb, păzitor neînduplecat la poarta infernului pentru ca sufletele morților să nu poată ieși din împărăția lui Hades.

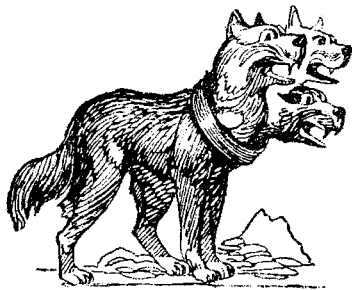

Cerber

Epitetul de *cerber* se aplică unei persoane care păzește cu strășnicie un lucru.

**cerbice** depozit de țesut gras, situat pe partea superioară a gîtului, care apare la tauri și la berbeci o dată cu maturitatea sexuală. Lipsa *c.* dovedește o insuficientă dezvoltare și funcționare a glandelor sexuale și atrage după sine o slabă activitate de reproducție. Sin. *grumaz*.

**cerboaică**, femela cerbului. Sin. *ciută*.

**cerc**<sup>1</sup> **1.** (MAT.) Locul geometric al punctelor dintr-un

plan egal depărtate de un punct fix din acel plan, numit *centrul cercului*. Distanța de la centru la un punct oarecare al *c.* se numește *rază*. Segmentul de dreaptă care unește două puncte ale *c.* se numește *coardă*; cînd trece și prin centrul *c.* se numește *diametru*. Raportul dintre lungimea *c.* și lungimea diametrului său este  $\pi = 3,14159265\dots$  Lungimea *c.* este  $2\pi R$ , iar aria:  $\pi R^2$ , *R* fiind raza *c.* Porțiunea din *c.* cuprinsă între două puncte se numește *arc de cerc*. Aria cuprinsă între un arc de *c.* și coarda care unește extremitățile lui se numește *segment de cerc*. Aria limitată de două

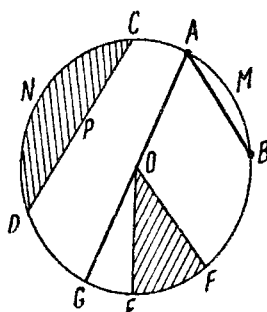

Cerc

CNDP — segment de cerc; EOF — sector circular; AOG — diametru; AMB — arc de cerc; AB — coardă

raze și de arcul de *c.* care unește extremitățile razelor se numește *sector circular*.—*C. circumscris*, cerc care trece prin toate vîrfurile unui triunghi sau ale unui poligon.—*C. de curbură*, cerc-limită către care tinde *c.* dus prin trei puncte (*M*, *N*, și *P*) ale unei curbe, cînd punctele *N* și *P* tind către punctul *M*. Centrul și raza acestui *c.* se numesc centrul, respectiv raza de curbură a curbei în punctul *M*.—*C. exînscriș*, cerc tangent la una dintre laturile unui triunghi și la prelungirile celorlalte două. Unui triunghi îi corespund trei *c.e.*—*C. înscris*, cerc tangent la toate laturile unui triunghi sau poligon, în cazul în care un asemenea *c.* poate exista.—*C. mare*, cerc obținut prin intersecția unei sfere cu un plan care trece prin centrul ei. Are centrul în centrul sferei și raza egală cu raza sferei.—*C. celor nouă*

puncte v. *Euler*, *cercul lui* ~.—*C. trigonometric*, cerc cu raza egală cu unitatea, pe care s-a ales un punct *A* ca origine a arcelor

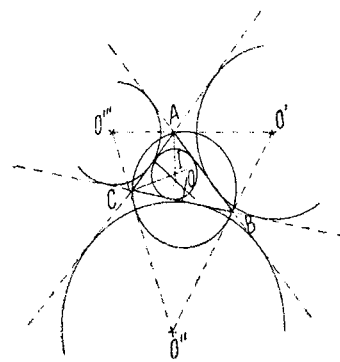

*I* — cerc circumscris; *O* — cerc înscris; *O'*, *O''*, *O'''* — cercuri exînscrișe

și ca sens pozitiv sensul opus mersului acelor unui ceasornic. *C. t.* este împărțit în patru cadrane (I, II, III și IV), de câte 90 de grade sexagesimale sau de câte 100 de grade centezimale. 2. (ASTR.) *Cerc de declinație a)* Cerc gradat, fixat în general la o lunetă meridiană și prevăzut cu microscopae, pentru măsurarea declinației astrilor. *b)* Cercul orar al unei stele.—*C. meridian*, instrument astronomic cu ajutorul căruia se determină momentul trecerii stelei la meridian și înălțimea ei deasupra orizontului în acel moment, respectiv coordonatele ecuatoriale ale astrilor.

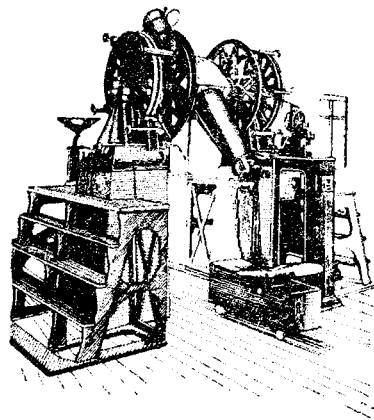

Cerc meridian

E compus dintr-o lunetă așezată în planul meridian al locului și este prevăzut cu unul sau cu două *c.* verticale gradate, care se mișcă împreună cu luneta în fața unui indicator fix.—*C. mic*, cerc al sferei cerești al cărui plan nu trece



prin centrul sferei cerești; poate fi de declinație, când toate stelele au aceeași declinație, și de înălțime, când toate stelele au aceeași înălțime deasupra orizontului. V. și almu cantarat. — *C. orar*, cerc mare pe sfera cerească care trece printr-o stea și prin cei doi poli cerești. 3. (GEOGR.) *Cerc polar*, paralela de 66°33' latitudine nordică (*c. p. arctic*) sau sudică (*c. p. antarctic*), care marchează limita dintre cele două zone temperate și cele două zone polare ale Pământului. La solstițiul de iarnă, noaptea (la *c. p. arctic*) sau ziua (la *c. p. antarctic*) durează 24 de ore. La solstițiul de vară, situația e inversă. 4. (TOPOGR.) *Cerc orizontal*, disc de cristal împărțit în grade și minute. Este montat la aparatele topografice (teodolite, tahimetre, nivele) și folosește la măsurarea unghiurilor orizontale. — *C. vertical*, cerc de cristal în formă de disc, împărțit în grade și minute. Este montat pe teodolite și folosește la măsurarea unghiurilor verticale în vederea transmiterii cotelor la punctele de triangulație.

**cerc<sup>2</sup> 1.** (PEDAG.) Formă de organizare a unor activități de către oameni legați între ei prin preocupări comune. — *C. pedagogic*, formă de activitate a cadrelor didactice din învățământul elementar și mediu, având drept scop ridicarea calificării lor profesionale, aprofundarea problemelor generale instructiv-educative. *C. p.* se organizează cu învățători sau profesori, la nivelul raioanelor. În cadrul *c.p.* se studiază metodicile școlare, se face schimb de experiență prin lecții deschise, se susțin referate pe teme instructiv-educative etc. — *Cercuri metodice* (sau *comisii metodice*), colective ale cadrelor didactice (de la o școală sau dintr-un raion), organizate în scopul studierii problemelor necesare îmbunătățirii muncii metodice, pe obiecte sau pe obiecte înrudite. În R.P.R. există *c.m.* ale învățătorilor (clasele I—IV), *c.m.* pe obiecte de învățământ (clasele V—XI) și *c.m.* ale diriginților. — *Cercuri pentru elevi*, formă de activitate care se

desfășoară în afara orelor de clasă, în cadrul școlii sau în cadrul palatelor și caselor de pionieri. *C. pentru e.* contribuie la trezirea interesului pentru știință și tehnică, ajută la formarea convingerilor și conduitei morale comuniste, dezvoltă aptitudinile elevilor. Activitatea în *c. pentru e.* se organizează după principiile muncii în colectiv; participarea elevilor este benevolă. Există mai multe forme de *c. pentru e.*: cercuri pe obiecte de învățământ, cercuri tehnice și de muncă, cercuri de artiști amatori, cercuri de cultură fizică și sport. — *C. de studii*, formă organizată de sprijinire a celor care studiază în învățământul superior fără frecvență, în cadrul căreia se predau lecții, se țin seminarii, se dau consultații și îndrumări metodice. — *C. științific studentesc*, formă de activitate colectivă extrașcolară a studenților, înființată în țara noastră în 1952 și reglementată în 1954. *C. ș. s.* activează pe lângă catedrele de specialitate, fiind conduse de cadre didactice. Ele au scopul de a antrena pe studenți în munca științifică organizată, de a-i învăța să aplice cunoștințele teoretice în practica viitoarei lor profesii. Cele mai bune lucrări întocmite în cadrul *c. ș. s.* sunt prezentate în sesiuni științifice speciale ale instituțiilor de învățământ superior, precum și la conferințe și seminarii pe întreaga țară. 2. (ARTE PLAST.) *Cerc de artă plastică*, formă de îndrumare organizată a artiștilor plastici amatori. În R.P.R. funcționează 140 de *c. de a.p.*, pe lângă întreprinderi și instituții. Sunt îndrumate de Uniunea artiștilor plastici și de Casa centrală a creației populare. 3. (LIT.) *Cerc literar*, grup de scriitori care au un program al lor și, de multe ori, o publicație proprie; *c.l.* este adesea în strânsă legătură cu un *cenaclu*. În țările socialiste, *c.l.* e o formă de îndrumare organizată a activității creatorilor tineri și începători în domeniul literaturii. În R.P.R. funcționează peste 120 de *c.l.*, în afară de cele din școli. Activează sub îndrumarea Uniunii scriitorilor și a Casei centrale a creației

populare și aparțin, organizatoric, de întreprinderi, instituții, palate de cultură, case raionale de cultură, școli, gospodării agricole colective, uniuni de cooperare etc.

**cercâr** (ZOOLOG.), stadiu larvar al gălbezei și al altor trematode. Larva are corpul prevăzut la partea posterioară cu o coadă cu ajutorul căreia înoată în apă pînă ce se fixează de o plantă. Ajuns pe planta respectivă, se închistează și, în momentul în care este mîncat de o vită cornută, se transformă în gălbează adultă, producînd boala numită fascioloză.



Cercar

**Cercel**, Nicolai Chiriac (? — 1773), profesor român de matematici și director al Academiei grecești din Iași (1760—1773). A tradus în grecește o parte din opera lui I. Newton, precum și din manualul de matematici al lui Wolff. Aceste lucrări, ale căror manuscrise s-au păstrat în parte, au fost folosite ca manuale de școală pînă la începutul sec. al XIX-lea.

**cerceluş** (*Fuchsia magellanica*), arbust ornamental, din familia onagraceelor, originar din America de Sud și Centrală.



Cerceluş

Are frunze ovale, alungite, dințate pe margini. Florile sînt de culori variate (roz, roșie, violetă), dispuse cîte 1—2 la subsuoara frunzelor. Se cultivă ca plantă decorativă în sere și în apartamente.

**cercetare 1.** (DR.) Activitate desfășurată de organele de ur-

mărire penală sau de jurisdicție pentru stabilirea unor fapte. — *C. penală*, urmărire penală efectuată de către unele organe ale miliției, anume desemnate, iar dacă infractorii sînt militari, de către comandanții unităților militare sau de către șefii comendurilor de garnizoană. — *C. locală* (sau *la fața locului*), cercetare făcută de către un organ de urmărire penală sau de către un organ de jurisdicție la locul unde s-au petrecut faptele privind procesul, în scopul unor verificări considerate necesare pentru soluționarea pricinii. Sin. *descindere locală*. **2.** (MILIT.) Acțiunea de culegere și de studiere a datelor despre inamic, teren, populație, resurse locale și condiții atmosferice. **C.** este una dintre formele importante ale asigurării de luptă. După scopul, misiunea și eșalonul la care se organizează, **c.** poate fi: tactică, operativă și strategică. Se execută prin luptă, incursiuni, ambuscade, observare, ascultare, fotografiere, mijloace radiotehnice etc. **3.** (STATIST.) *Cercetare selectivă*, lucrare statistică efectuată pe baza aplicării metodei selective, care nu înregistrează întreaga colectivitate statistică, ci numai o parte a acesteia, selecționată în așa fel încît să fie reprezentativă pentru întreaga colectivitate, adică să oglindească just trăsăturile esențiale ale întregii colectivități. **C. s.** are o serie de avantaje față de înregistrarea statistică totală și se aplică, în statistica socialistă, la cercetarea bugetelor de familie, la determinarea recoltei agricole probabile etc. **4.** (EXPL., PETR.) *Cercetarea sondelor*, ansamblul de măsuri și de cercetări prin care se determină anumite legături între parametrii de funcționare ai sondelor în producție (ex. între debit și presiune), pentru stabilirea regimului lor tehnologic de producție, al celui de exploatare a zăcămintelor și pentru alegerea celui mai potrivit echipament de producție.

**cercetăș**, militar special instruit pentru a executa misiuni de cercetare.

„**Cercetări filozofice**“, revistă editată de Institutul de filozofie al Academiei R.P.R., care apare din 1954. Publică studii, comunicări și recenzii din domeniul materialismului dialectic și al materialismului istoric, al esteticii, eticii, logicii, istoriei filozofiei românești și universale.

**cercetășie**, organizație paramilitară burgheză pentru elevi, înființată în 1908 de generalul englez R. Baden-Powell. Instituția **c.** s-a răspîndit în numeroase țări, punîndu-se în slujba telurilor reacționare urmărite de școala și de pedagogia burgheză din epoca imperialismului. În România burghezomșierească, **c.** a ființat din 1913 pînă în 1937, cînd s-a contopit cu străjeria.

**cercetător științific 1.** Specialist care face cercetări și elaborează lucrări într-o ramură oarecare a științei. **2.** Funcție în cadrul institutelor de cercetări științifice, în laboratoare, în stațiuni experimentale etc.

**Cerchez, Cristofi** (1872—1955), arhitect român, reprezentant al curentului inițiat de I. Mincu, care a promovat



C. Cerchez

prelucrarea formelor și decorației tradiționale în arhitectura romînească. Lucrările sale, în majoritate de dimensiuni reduse, sînt pitorești și optimiste, datorită modului în care a folosit și a stilizat elementele specifice arhitecturii populare romînești. Una dintre lucrările reprezentative ale lui **C.** este casa-muzeu „Dr. Minovici” din București.

**Cerchez, Grigore** (1850—1927), inginer, arhitect și profesor român. A fost unul dintre

adeptii și susținătorii curentului de afirmare a specificului național în arhitectură. Printre lucrările lui se numără Institutul de arhitectură (neterminat), o aripă a palatului de la Cotroceni, cuprins azi în ansamblul Palatului Pionierilor, fosta sa locuință, actualul sediu al Uniunii artiștilor plastici, în stil gotic, toate din București. A restaurat mari monumente de arhitectură.

**Cerchez, Mihail C.** (1839—1884), general român. După detronarea lui Cuza a refuzat să jure credință guvernului provizoriu, format de monstruoasa coaliție. În războiul pentru independență (1877—1878) a luat parte la luptele de la Smîrdan și de la Plevna, unde i s-a predat Osman-pașa.

**cerci** (ZOO.), pereche de apendice simple sau articulate de pe ultimul segment abdominal la insectele adulte sau la larve. Uneori (ex. la urechelița) pot fi transformate în clește.

**cercopitéc** (*Cercopithecus*), maimuță catarină cu coadă și cu membre lungi, cu labe puternice și cu blana viu colorată. Trăiește pe arbori, hrînindu-se cu fructe. Este răspîndită în Africa.

**cercosporioză**, boală a plantelor produsă de ciupercile din genul *Cercospora*; se manifestă prin pete circulare brune sau albicioase (fructificațiile ciupercii parazite), care apar pe suprafața frunzelor. În țara noastră, cea mai răspîndită și mai păgubitoare este *c. sfeclei*, produsă de *Cercospora beticola*.

**Cercul de studii sociale**, grupare socialistă, compusă în special din intelectuali, înființată la Iași prin 1902, care își punea ca sarcină răspîndirea ideilor socialiste printre muncitori și intelectuali, prin conferințe, întruniri, broșuri și manifeste. A contribuit la reconstituirea Partidului social-democrat din România.

**cercul vienez**, grupare filozofică neopozitivistă, întemeiată în deceniul al treilea al sec. al XX-lea, avînd ca reprezentanți principali pe Moritz Schlick, Kurt Gödel, Rudolf Carnap, Philipp Frank, Hans Reichenbach ș.a. Caracteristic

pentru această grupare sînt idealismul subiectiv și combinarea empirismului cu interpretarea convenționalistă a gândirii logice. **C. v.** a avut o orientare antidialectică și antimaterialistă. El a încercat să dea o interpretare idealistă noilor descoperiri ale științei, relativizînd total orice cunoștință și prezentînd cunoașterea științifică ca o simplă convenție. Membrii **c. v.** au adus, datorită preocupării lor pentru problemele logicii, unele contribuții la dezvoltarea logicii matematice.

**cercuri muncitorești**, formă de organizare, cu caracter politic, a muncitorilor. În România, **c.m.** au apărut pentru prima oară la București în toamna anului 1887. Ulterior, **c.m.**, care grupau pe muncitorii înaintați din toate ramurile de producție, s-au înființat în cele mai multe orașe ale țării. Înființarea **c.m.**, centre de răspîndire a ideilor socialiste, a marcat începutul procesului unirii socialismului științific cu mișcarea muncitorească. Ele au sădit și au dezvoltat în conștiința muncitorilor necesitatea organizării politice ca principală armă de luptă împotriva exploataării. Programul acestor **c.m.** cuprindea revendicări economice și politice. În 1889, **c.m.** din România au aderat la Internaționala a II-a și au trimis delegați la primul ei congres de la Paris.

**cercuri socialiste**, organizații revoluționare formate din intelectuali, apărute în România în deceniul al optulea al secolului al XIX-lea. **C.s.** reprezentau cele mai înaintate poziții politice din România, apărau interesele maselor muncitoare și militau pentru înfăptuirea unei societăți în care să nu existe exploatare, cu toate că erau influențate de unele idei utopice, străine de ideologia clasei muncitoare (narodnice, anarhiste, lassalleene etc.). Pe măsură ce membrii acestor cercuri și-au însușit socialismul științific, ele și-au îndreptat activitatea spre mișcarea muncitorească. Cercurile socialiste au avut meritul de a fi pregătit terenul pentru răspîndirea marxismului în rîndurile

muncitorilor și ale intelectualilor din România.

**cerc vicios**, eroare logică săvîrșită fie în demonstrație, fie în definire. *C. vicios în demonstrație* (*circulus in demonstrando* sau *in probando*) constă în demonstrarea unei teze prin argumente care, la rîndul lor, sînt demonstrate cu ajutorul tezei pe care voim s-o demonstrăm (ex. adeptii teoriei geocentrice „demonstrau” teza lor falsă despre caracterul finit al universului prin rotația lui diurnă în jurul Pămîntului, iar rotația universului în jurul Pămîntului prin caracterul finit al universului). *V. și erori logice; petitio principii.* *C. vicios în definiție* (*circulus in definiendo*) prezintă două variații: a) *tautologia*, definirea unei noțiuni prin ea însăși (ex. „ridicolul este ceea ce provoacă risul”) și b) *dialela*, definirea unei noțiuni printr-o noțiune care o presupune (ex. definirea rotației ca o mișcare în jurul unei axe și a axei ca o dreaptă în jurul căreia are loc rotația). *V. și definiție.* — *Principiul cercului vicios*, raționament

greșit în care se definește elementul prin mulțime, iar mulțimea, la rîndul ei, prin element.

**cerdac** (ARHIT.), **1.** Galerie deschisă lateral sau cu geamlîc, mărginită de o balustradă, cu acoperișul susținut de stîlpi, situată la parterul sau la etajul unei clădiri de locuit. Frecvent în arhitectura populară românească. **2.** Construcție izolată, alcătuită dintr-o platformă sau dintr-o încăpere mică, așezată pe o ridicătură de teren sau pe stîlpi, pentru a permite o vedere generală asupra împrejurimilor sau la depărtare mare. **3.** Acoperiș de fîntină.

**cereale**, plante agricole anuale din familia gramineelor (grîul, secara, orzul, ovăzul, orezul, porumbul, sorgul, meiul), cu rădăcini fasciculate și tulpini neramificate, formate din 5—7 internoduri. Frunzele pornesc cîte una de la fiecare nod și sînt așezate altern de o parte și de alta a tulpinii. Inflorescența **c.** poate fi: spic, panicul sau panicul spiciform, iar fructul este o cariopsă. **C.** sînt folosite pentru hrana oamenilor și a animalelor, avînd o valoare alimentară ridicată, și

Casă cu cerdac

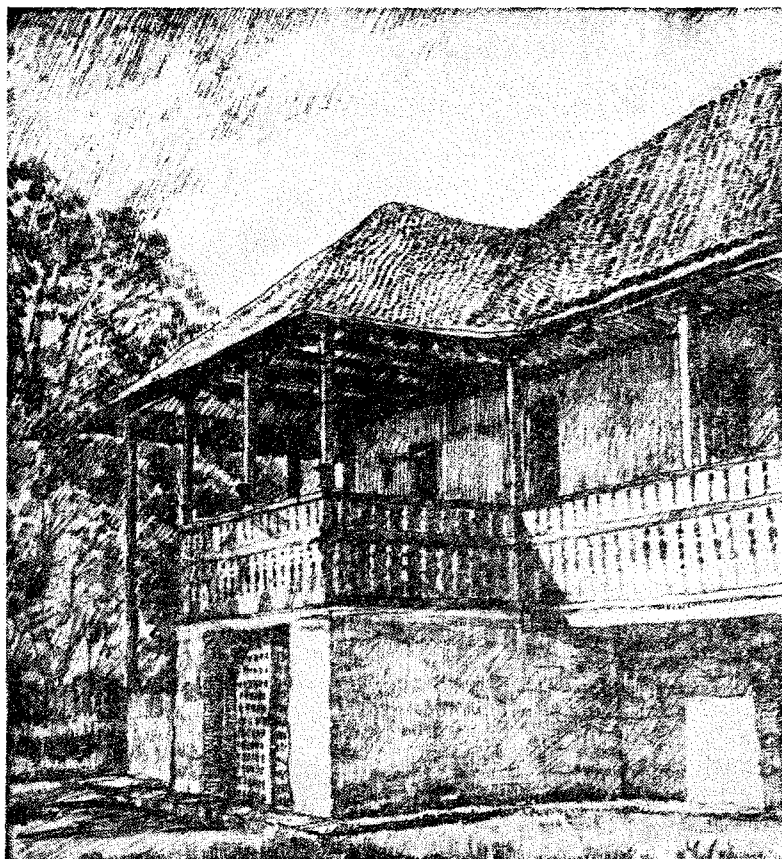



Cereale: 1, 2 - grâu; 3 - grâu ramificat; 4 - secară; 5, 6 - orz; 7 - orz; 8 - porumb; 9 - ovăz

în industrie ca materie primă pentru fabricarea amidonului, dextrinei, pastelor făinoase etc. În grupul **c.** este inclusă uneori și hrișca, plantă din familia poligonaceelor. În agricultura R. P. Romîne, cultura **c.** s-a dezvoltat în mod deosebit, în primul rînd a grîului și a porumbului, care împreună ocupă aproape 72% din suprafața arabilă. Celelalte **c.** se cultivă pe suprafețe mai reduse. Cultura **c.** constituie principala ramură a agriculturii noastre socialiste. În anii puterii populare, producția de **c.** a sporit simțitor. Astfel, producția de grâu și secară a fost în 1960 de 3 553 000 tone față de 2 795 000 tone ceea ce reprezenta media anilor

1934-1938, iar producția de porumb a crescut de la 4 056 000 tone cît era media anilor 1934-1938 la 5 531 000 tone în 1960. Sporirea considerabilă a producției de **c.**, mai ales de grâu și porumb, este o sarcină principală în cadrul dezvoltării intensive și multilaterale a agriculturii noastre socialiste. Terminarea colectivizării, dezvoltarea bazei tehnice-materiale a agriculturii, creează cele mai prielnice condiții pentru punerea în valoare a marilor rezerve de care dispune agricultura noastră pentru creșterea producției de cereale, care are un rol hotărîtor în dezvoltarea tuturor celorlalte ramuri ale agriculturii. Numeroase gospodării de

stat și colective au reușit, în urma aplicării întregului complex de măsuri agrotehnice, să obțină la grâu o producție medie de circa 3 000-4 000 kg la ha, iar la porumb-boabe o producție medie de circa 5 000-6 000 kg la ha. Obținerea unor recolte mari de **c.** se asigură prin fertilizarea solului, folosirea soiurilor și hibrizilor de înaltă productivitate și cu calități superioare, asigurarea densității optime de plante la ha și executarea la timp a lucrărilor de întreținere. Sporirea producției de porumb are o importanță deosebită pentru economia noastră națională; în special porumbul cultivat în condiții de irigare, datorită producțiilor mari pe care le oferă, reprezintă una dintre cele mai importante surse pentru lărgirea bazei furajere. Profilarea gospodăriilor agricole de stat pe un număr redus de culturi, specializarea lor, precum și extinderea culturilor irigate largesc posibilitățile de sporire a producției de **c.**, în special de grâu și porumb. — *C.-marfă*, producție de cereale destinate vinzării. În socialism, creșterea producției de **c.** este însoțită de o mărire continuă a cantităților de **c.-m.** destinate aprovizionării populației cu produse alimentare și a industriei cu materii prime, pentru formarea de rezerve de stat și pentru export. În R.P.R. producția de **c.-m.** se creează în gospodăriile agricole de stat și gospodăriile agricole colective. O parte din aceste produse sînt date S.M.T.-urilor drept plată în natură pentru muncile executate, intrînd astfel în fondul central al statului. Contractările și achizițiile asigură de asemenea intrarea în fondul de produse agricole al statului a unei părți hotărîtoare din producția de **c.-m.** Creșterea producției de **c.-m.** este asigurată, în primul rînd, prin creșterea producțiilor la hectar.

**cerebél** (lat. *cerebellum* „creierăș”; ANAT.) parte a creierului situată în regiunea posterioară și inferioară a cutiei craniene. **C.** joacă un rol important în reglarea mișcărilor automate și voluntare. Sin. *creierul mic*.

**cerebral**, care se referă la creier (ex. arteră c., boală c., funcție c.).

**cerebrozide** (BIOCHIMIE), substanțe lipidice complexe, formate dintr-un acid gras superior, un zahăr (galactoză sau glucoză) și o bază azotată (sfingozina). **C.** se deosebesc de fosfatide prin absența acidului fosforic din moleculă. Se găsesc în special în țesutul nervos și mai puțin în splină, plămâni, în glandele suprarenale etc.

**Ceremhovo**, oraș în U.R.S.S., în partea de sud a Siberiei centrale. 122 000 loc. (1961). Este unul dintre centrele bazinului carbonifer din regiunea Irkutsk, cu întreprinderi de înnoobilare a cărbunelui, de utilaj minier, de semicocs, cu fabrici de materiale de construcții și combinat pentru prelucrarea cărnii.

**Ceremonialul de Stat al R.P.R.**, instituție care funcționează pe lângă Consiliul de Miniștri, îndeplinind sarcinile de protocol ale acestuia și coordonând activitatea de protocol a instituțiilor de stat.

**Cerenkov**, Pavel Alekseevici (n. 1904), fizician sovietic, cunoscut mai ales pentru descoperirea, împreună cu S.I. Vavilov, a efectului care-i poartă numele. A adus contribuții



P. A. Cerenkov

importante la crearea acceleratoarelor de electroni de energii mari; în prezent lucrează în domeniul reacțiilor fotonucleare. Laureat al Premiului de Stat al U.R.S.S. Premiul Nobel (1958). — *Radiația Cerenkov-Vavilov*, radiație emisă de o particulă de mare energie, încărcată electric, când se mișcă într-un mediu cu indice de

refracție mult mai mare decât unitatea. A fost descoperită de P. A. Cerenkov și S. I. Vavilov în 1934. La naștere dacă viteza particulei este mai mare decât viteza luminii în mediul considerat. Teoria r. C.-V. a fost elaborată de fizicienii sovietici I. M. Frank și I. E. Tamm în 1937. Este întrebuințată mai ales la detecția particulelor de mare energie.

**cérere** 1. (DR.) Sesizare adresată unui organ de stat, prin care se urmărește realizarea, recunoașterea sau apărarea unui drept (ex. c. de chemare în judecată). — *C. de îndreptare v. recurs în supraveghere.* — *C. incidentă*, cerere făcută de către una dintre părți sau de către un al treilea, în cadrul unui litigiu în curs de soluționare, și având un obiect în general diferit de obiectul c. principale. — *C. reconvențională*, cerere incidentă prin care, în fața organului de jurisdicție, pârțul formulează împotriva reclamantului pretenții legate de acțiunea acestuia. 2. (EC.) Cantitatea de bunuri necesară consumului productiv și individual. — *C. solvabilă*, categorie a economiei de mărfuri, exprimând cerința de mărfuri și de servicii pe care cumpărătorii le pot plăti. În orînduirea capitalistă se manifestă contradicția dintre tendința de lărgire nelimitată a producției și caracterul limitat al c.s., determinat de sărăcia maselor. C.s. a oamenilor muncii este condiționată, în capitalism, de salariu, de proporțiile șomajului, de nivelul prețurilor etc., factori care oscilează în funcție de faza ciclului economic, crizele aducînd cu sine sărăcirea oamenilor muncii și înrăutățirea situației economice în general, deci scăderea c.s. În socialism, c.s. crește, ca rezultat al ridicării neconținute a nivelului de trai, o dată cu dezvoltarea economiei naționale. 3. (CONT.) *Cerere de plată*, document prezentat de furnizori instituțiilor bancare, împreună cu factura și cu documentele de transport, pe baza cărora banca virează din contul cumpărătorului în contul furnizorului contravaloarea facturilor acceptate de cumpărător.

**cerere și ofertă** (EC.), categorii corelative ale producției de mărfuri, care exprimă raportul variabil dintre cererea solvabilă de mărfuri și volumul producției oferit pe piață. În condițiile proprietății private asupra mijloacelor de producție, și îndeosebi în condițiile capitalismului, corelația dintre c. și o. se formează în mod anarhic, pe baza luptei de concurență și a oscilației prețurilor mărfurilor, influențînd repartizarea mijloacelor de producție și a muncii între diferitele ramuri ale economiei. Rămînerea în urmă a cererii solvabile față de creșterea producției este o trăsătură caracteristică a capitalismului, manifestare a contradicției fundamentale a acestuia, care duce la crizele economice de supraproducție. În socialism, c. și o. sînt echilibrate pe baza planului de stat.

**Ceres**, zeița forțelor vegetative ale naturii, la romani. Avea un templu la poalele colinei Aventin. Sărbătorile în cinstea ei se numeau „cerealia”. La greci îi corespundea zeița *Demeter*, care apare în numeroase legende împreună cu fiica ei Persefona și al cărei sanctuar mai important era la Eleusis.

**Ceres** (ASTR.), planetă mică, descoperită de astronomul italian G. Piazzi (1801); cea mai mare dintre planetele mici, cu diametrul de circa 770 km.

**cerezină** (PETROCHIM.), produs solid de culoare galbenă, obținut din ceara de petrol sau din ozocherită prin rafinare cu acid sulfuric și pămînturi active. Servește la fabricarea cerurilor și a unsoarelor consistente, la apretarea unor țesături, la izolarea cablurilor, la impregnarea condensatoare și la umplerea bobinelor pentru radiofrecvență.

**cerithium** (PALEONT.), gen de gasteropode cu cochilia în spirală, cu numeroase tururi și ornamentații constînd din striatii și coaste, la intersecția cărora se formează noduri mai mult sau mai puțin proeminente. Este cunoscut din triasic pînă astăzi. În R.P.R. se întîlnește în depozitele sarmatiene din zona subcarpatică și în depozitele miocene de la

Bahna (reg. Bacău) și Petroșeni (reg. Hunedoara).

**cériu** (CHIM.), Ce. Element cu nr. at. 58, gr. at. 140,13, p.t. 815°C și p.f. 1 800°C. Face parte din grupa lantanidelor. Este un metal cenușiu, bun conducător de electricitate. Se găsește în natură în nisipuri monazitice. Oxidul de c., în amestec cu cel de toriu, este întrebuințat la fabricarea sitelor pentru lămpi cu gaz de iluminat sau gaz metan; un aliaj de c., lantan și fier este folosit la fabricarea pietrelor de brichetă.

**Cerkasov**, Nikolai Konstantinovici (n. 1903), actor sovietic de teatru și cinema, artist al poporului din U.R.S.S.



N. K. Cerkasov

A interpretat, cu mare forță de exteriorizare, mai ales roluri de compoziție, redând cu profunzime caracterul eroic al personajelor: Varlaam din piesa „Boris Godunov” de Pușkin, Petru din piesa „Petru I” de A. N. Tolstoi, profesorul Polejaev din filmul „Deputatul de Baltica”, țareviciul Aleksei din filmul „Petru I”, rolurile titulare din filmele „Alexandru Nevski”, „Ivan cel Groaznic”, „Alexandru Popov”, „Don Quijote”. A jucat și în filmele „Copiii căpitanului Grant”, „Primăvara” ș.a. Laureat al Premiului de stat al U.R.S.S.

**Cerkessk**, oraș în Uniunea Sovietică, în R.S.F.S.R., capitala Regiunii Autonome Karacaevo-Cerkeze. Este situat pe riul Kuban. 45 000 loc. (1961). Industrie de prelucrare a metalelor, de confecții și alimentară.

**Cermák** [cérmac], Jaroslav (1830—1878), pictor și grafician ceh. Artist-patriot, C. este autor de tablouri istorice, dintre

care unele inspirate din trecutul istoric al Cehiei, de mișcarea husită („Husiți apărind o trecătoare în munți”, 1857), iar altele închinare vieții și luptei pentru libertate a poporului („Mamă slovacă pe cîmp”, 1859; „Muntenegrean rănit”, 1873). Creația lui C., reflectînd aspirația către libertate a popoarelor slave, a evoluat de la academism către o expresie de autenticitate și realism.

**Cerna**, afluent al Dunării, în lungime de 84 km. Izvorăște din masivul Godeanu. Trece prin stațiunea balneo-climatică Băile Herculane și se varsă în Dunăre, la Orșova.

**Cerna**, Panait (1881—1913), poet român de orientare realist-critică. În versurile sale, oglindind realități sociale contemporane, C. a înfățișat viața de mizerie și de umilință a țărănimii exploatare („Zile de durere”, „Floarea Ôltului”), exprimîndu-și revolta împotriva asupririi („Poporul”) și visînd o societate în care să nu fie „nici sclavi, nici domnitor” („Către pace”). Într-o epocă în care pesimismul era încă frecvent în poezie, C. a adus elogiul său vieții și setei de fericire („Floare și genune”, „Dura lex”). C. a cultivat poezia de



P. Cerna

idei. În versurile sale a folosit simbolul, inflexiunea retorică, metafora de origine folclorică. Viziunea sa e însă uneori utopică, alteori confuză, suferind o oarecare influență semănătoristă.

**Cernat**, Alexandru (1828—1893), general român, ministru de război (aprilie-august 1877) în timpul războiului de independență; comandant-șef al armatei operative din Bulgaria.

A luat parte la cucerirea Plevnei.

**Cernavodă**, oraș raional în reg. Dobrogea. 9 710 loc. (1961). Fabri de materiale de construcție și de prelucrare a metalelor. Este situat la capătul podului de peste Dunăre, lung de 3 850 m, construit între 1890 și 1895 de inginerul român A. Saligny.

**Cernătescu**, Radu (1894—1958), chimist român. A fost profesor de chimie anorganică la Universitatea din Iași și membru al Academiei R.P.R.



R. Cernătescu

A făcut cercetări în domeniul chimiei fizice și al chimiei analitice. A extins legea lui Dalton la soluțiile concentrate, a sintetizat și a studiat sulfocianatii complecși, complecșii cu diaminele ciclice, aminele hidrosulfurilor de cobalt și nichel bivalent. A elaborat numeroase metode analitice pentru dozarea a diferite elemente chimice. A desfășurat, încă înainte de 23 August 1944, o susținută activitate antifascistă. A fost membru al Blocului muncitoresc-țărănesc, al Comitetului național antifascist și al asociației „Amicii U.R.S.S.”. Laureat al Premiului de stat.

**Cernăuți** (Cernooft), oraș în U.R.S.S., reședință regională în R.S.S. Ucraineană, pe riul Prut. 147 000 loc. (1961). Centru al industriei textile, alimentare, al industriei construcțiilor de mașini agricole, al industriei de prelucrare a lemnului. Important centru cultural (universitate, teatre, muzee etc.).

**Cerne**, Teodor Titus (1859—1911), compozitor și muzicolog român. A compus romanțe, cantate, uverturi, piese pentru



orchestră și a scris lucrări teoretice, printre care un dicționar muzical.

**cerneală** (slav, *črūnilo* „negreală”; CHIM.), soluție propriuzisă sau semicoloidală ori suspensie stabilizată de compoziție variată, conținând diferite substanțe colorate. Există trei feluri de **c.**: de scris, tipografică și specială; este folosită la scris, ștampilat, imprimat, gravat etc. În R.P.R. se produce la Fabrica de cerneluri din București. **C.** de scris este fluidă sau în formă de pastă, uneori solidă, urmînd să fie dizolvată în momentul întrebuițării. **C.** tipografică este un sistem coloidal în care faza dispersă o constituie un pigment negru de fum sau un pigment colorat, iar mediul de dispersie este liantul, care poate fi *oleofil* (ex. uleiuri sicative, printre care cel de in, uleiuri polimerizate, alchidali) sau *hidrofil* (ex. albumina, rășinile solubile în apă, emulsiile de ulei în apă). Cernela specială este un produs colorat, întrebuițat la scris, la desen sau la tipar, ca: tuș, cerneală pentru mașini de scris, pentru tapete, pentru aparate telegrafice, pentru ceramică.

**Cernescu, Lazăr** (1918—1948), țaran sărac, a devenit membru al P.C.R. în 1946 și apoi activist al Comitetului de plasă Teregova al P.C.R. În noiembrie 1948 a fost atacat și ucis de o bandă de criminali alcătuită din elemente contra-revoluționare.

**Cernescu, Nicolai** (n. 1904), chimist și pedolog român, profesor universitar, membru corespondent al Academiei R.P.R.; din 1961 este președintele Societății internaționale de știință a solului. Studiază probleme de fizico-chimie, de genă și cartare a solurilor. Op. pr.: „Schimb de cationi și structură” (1931), „Factori de climă și zone de sol” (1934), „Raionarea pedografică a R.P.R.” (1955), „Harta de soluri a R.P.R. la scara 1 : 500 000” (1956).

**Cernigov**, oraș, reședință regională în R.S.S. Ucraineană, pe râul Desna. 101 000 loc. (1961). Centru industrial, cu unul dintre cele mai mari combinate textile din Uniunea

Sovietică. Industrie alimentară, de prelucrare a lemnului și de instrumente muzicale. Este unul dintre cele mai vechi orașe din Rusia, pomenit pentru prima oară într-un document din anul 907. Important centru comercial și meșteșugăresc al Rusiei kievene. În Cernigov se găsesc monumente de arhitectură rusă veche, printre care o catedrală din sec. al XI-lea (c. 1036), cea mai veche clădire de piatră care s-a păstrat în Rusia.

**Cernișevski, Nikolai Gavrilovici** (1828—1889), filozof materialist, socialist utopic,

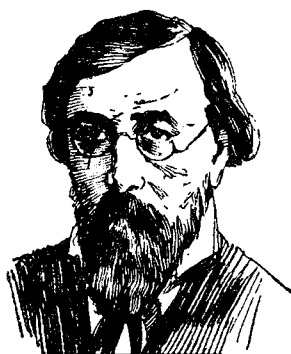

N. G. Cernișevski

scriitor și critic literar, conducător al mișcării democrat-revoluționare ruse. A îndrumat revista „Contemporanul” („Sovremennik”), tribună a luptei revoluționare, care a grupat în jurul ei cele mai înaintate forțe politice ale țării în lupta împotriva autocrației țariste și a iobăgiei. Activitatea teoretică și practică a lui **C.** a fost îndreptată, de la început, în direcția organizării luptei țărănimii ruse pentru eliberarea sa de sub jugul iobăgiei pe cale revoluționară. Guvernul țarist l-a condamnat, în 1864, la șapte ani muncă silnică și la deportare pe viață în Siberia (1864—1883) și Astrahan (1883—1889). În domeniul filozofiei, **C.** a fost un materialist militant, un adversar hotărît al idealismului, criticînd agnosticismul lui Kant, idealismul lui Hegel, Berkeley, Hume precum și pozitivismul. Gîndirea lui **C.** a fost influențată de filozofia feuerbachiană; el a depășit însă în multe privințe îngustimea antropologismului lui Feuerbach. Spre deosebire de

Feuerbach, **C.** a apreciat dialectica lui Hegel, încercînd s-o valorifice din punct de vedere materialist, atît în analiza teoretică cît și în practica social-revoluționară. Datorită poziției sale democrat-revoluționare, **C.** a susținut importante idei materialiste privind explicarea vieții sociale, deși, în ansamblu, concepția sa asupra societății are un caracter idealist. El a sesizat caracterul de clasă al societății în care trăia, a înțeles că lupta de clasă este motorul dezvoltării istorice, a subliniat rolul istoric hotărît al masei populare și a enunțat principiul partinității în filozofie. În studiile sale economice, mult apreciate de K. Marx, **C.** a scos în evidență criza economiei politice burgheze, a criticat capitalismul, subliniind caracterul de neîmpăcat al contradicțiilor dintre muncitori și capitaliști. Din cauza înapoierii Rusiei țariste, **C.** nu a înțeles însă rolul istoric al proletariatului, considerînd în mod utopic că socialismul va putea fi înfăptuit în Rusia pe baza obștilor țărănești. Dezvoltînd principiile estetice ale lui Belinski, **C.** a continuat lupta pentru afirmarea realismului și a combătut teoria artei pure. A apărat principiile artei realiste și a conceput arta ca o oglindă veridică a vieții, care trebuie să conțină o explicație și o apreciere critică a realității. În articolele lui de critică și de istorie literară găsim analize pătrunzătoare ale operelor lui Gogol, Tolstoi, Turgheniev, Saltikov-Șcedrin, Ostrovski ș.a. Romanul „Ce-i de făcut?” (1863, trad. rom. 1951, 1956) a oferit, prin figura lui Rahmetov, pilda unui revoluționar devotat pînă la capăt poporului. În romanul „Prologul” (partea I „Prologul prologului”, publicată în străinătate în 1877; în întregime publicat în 1906, în Rusia; trad. rom. 1957) a zugrăvit lupta socială din preajma reformei din 1861, demascînd politica fățarnică a liberalilor și cosmopolitismul lor. Ideile lui **C.** au exercitat o influență puternică asupra gîndirii progresiste din Rusia și din alte țări, printre care și



România. Potrivit caracterizării lui Lenin, **C.** e un precursor eminent al social-democraților ruși. Op. pr.: „Raporturile estetice ale artei față de realitate” (1855), „Studii asupra perioadei gogolienne a literaturii ruse” (1855—1856), „Critica prejudecăților filozofice împotriva stăpînirii pămîntului în obște” (1858), „Principiul antropologic în filozofie” (1860).

**Cernișiov**, Aleksandr Alekseevici (1882—1940), electrotehnician sovietic, membru al Academiei de Științe a U.R.S.S. A adus contribuții de seamă în domeniul tehnicii tensiunilor înalte, al radiotehnicii, al transportului de energie electrică la tensiuni înalte, al tracțiunii electrice, al televiziunii și istoriei electrotehnicii. Laureat al Premiului Lenin.

**Cernov**, Dmitri Konstantinoviici (1839—1921), savant rus, fondator al metalografiei și al teoriei tratamentelor termice ale oțelului. A stabilit legătura dintre tratamentul termic, structura și proprietățile oțelului (1868), punctele critice



D. K. Cernov

la care au loc transformările oțelului în timpul încălzirii și răcirii, dovedind că în procesul de forjare rolul principal în obținerea calităților oțelului revine temperaturii. A elaborat primul (în 1878) teoria cristalizării oțelului turnat și a cercetat defectele de turnare a oțelului, indicînd metodele de evitare a lor; a studiat procesul de transformare plastică la rece a oțelului, problemele elaborării lui în convertizoare, ale obținerii oțelului direct din minereu etc. A fost membru al multor academii, institute și societăți de știință.

**cernozióm** (PEDOL.), grupă de soluri cu o bună fertilitate naturală, formate sub o vegetație ierboasă în condițiile unui climat continental. **C.** prezintă un orizont superior, humos, bine dezvoltat (40—100 cm), de culoare neagră sau brună, cu structură măzărată. După conținutul în humus și alte însușiri se deosebesc: *c. carbonatic*, *c. castaniu*, *c. ciocolatiu*, *c. obișnuit* (propriu-zis), *c. levigat* (degradat). Prin aplicarea măsurilor menite să asigure provizia de apă și prin folosirea unor doze moderate de îngrășăminte fosfatice și azotate, pe **c.** se pot obține recolte mari și sigure. În zona **c.** predomină culturile cerealiere. În R.P.R. **c.** apare în regiunile mai uscate din Cîmpia Dunării (Bărăgan), Dobrogea, Depresiunea Jijiei, Cîmpia Transilvaniei, Cîmpia Tisei.

**certificat 1.** (DR.) Înscris, emanînd de obicei de la un organ de stat, prin care se adevărește existența unei fapte, starea unor lucruri sau săvîrșirea unui act juridic (ex. **c.** de căsătorie, **c.** de naștere, **c.** de studii). — *C. de autor* (în țările socialiste), document care atestă calitatea de autor al unei invenții, în temeiul căruia inventatorul care a oferit statutului invenția dobîndește drepturile și avantajele prevăzute de lege, printre care dreptul la o recompensă corespunzătoare folosului realizat din aplicarea invenției, dreptul de folosire a invenției revenind statutului. — *C. de inovator* (în țările socialiste), document care atestă calitatea de autor al unei inovații, în temeiul căruia inovatorul dobîndește drepturile și avantajele prevăzute de lege, printre care dreptul la o recompensă corespunzătoare folosului realizat din aplicarea inovației. — *C. de origine*, document prin care se atestă în ce țară a fost produsă o marfă, în vederea aplicării tarifului vamal de către țara importatoare. — *C. prenatal*, certificat medical prin care organele sanitare competente stabilesc starea sănătății celor ce vor să se căsătorească și care servește la îndeplinirea cerinței legale ca viitorii soți

să-și comunice reciproc starea sănătății lor. — *C. de alegător* (în statele burgheze), actul prin care se constată înscrierea unui cetățean în listele electorale și identitatea sa și pe baza căruia se exercită dreptul de vot. În unele state burgheze este folosit ca mijloc de falsificare a alegerilor, prin utilizarea lui de către agenții partidelor burgheze, puși să voteze și în locul alegătorilor cărora nu li se eliberează *c. de a.*, sau în locul persoanelor decedate. Acest procedeu s-a practicat în mod curent în România burghezo-moșierească. În statele socialiste, alegătorii votează pe baza buletinului de identitate sau a oricărei alte dovezi care stabilește identitatea persoanei prezentate la vot. **2.** (NAV.) *Certificat de clasă*, certificat care se eliberează pe baza registrelor de clasificare a navelor comerciale construite, amenajate și echipate după regulile registrului respectiv. Prin acesta se atestă bunăstarea tehnică a corpului navei, a instalațiilor și a echipamentului ei, precum și aptitudinea navei de a naviga în siguranță în diferite zone de navigație și de a transporta mărfuri sau pasageri în bune condiții.

**cerul focarului** (TEHN.), rețele superior al focarului cu cutie de foc la unele cazane de abur (locomotivă, locomobilă). Este confecționat din cupru sau din oțel moale.

**cerúmen** (FIZIOL.), substanță de consistență ceroasă, secretată de glandele conductului auditiv extern. Prin acumularea **c.** se formează un dop care astupă acest conduct, diminuînd auzul.

**cerúză** (CHIM.) v. alb de plumb.

**ceruzit** (MINER.), carbonat natural de plumb,  $PbCO_3$ , cristalizat în sistemul rombic sub formă de cristale sau de mase grăunțoase, de stalactite etc. Este alb sau cenușiu, are luciu adamantin și greutatea specifică ridicată. Se formează prin alterația galenei și este folosit pentru extragerea plumbului. În cantități reduse se întîlnește la Băița Bihorului (reg. Crișana), Rușchița (reg.

Banat), Rodna (reg. Cluj), iar la Somova (reg. Dobrogea) formează un zăcămint important, descoperit în 1957.

**Cervantes Saavedra** [*Ńer-vántes*], Miguel de (1547—1616), scriitor spaniol, clasic al prozei realiste universale.



M. Cervantes Saavedra

Fiu al unui medic sărac, a dus o existență plină de evenimente tragice. A participat la câteva campanii militare, iar în bătălia de la Lepanto și-a pierdut un braț. Luat prizonier, a fost vândut ca rob în Africa și răscumpărat apoi. Mic slujbaș în satele Andaluziei, acuzat de unele nereguli, a fost un timp întemnițat. Celebrul său roman „Don Quijote” (1605—1615), conceput ca o parodie a romanelor cavalești, citite mult în epocă, depășește obiectivul propus. Amplu tablou al vieții poporului din Spania aceluși timp, romanul oglindește subrezirea bazelor orânduirii feudale sub loviturile economiei bănești în plină dezvoltare și descrie viața grea a poporului lipsit de drepturi. Tipurile create de C. au rămas nemuritoare: Don Quijote, „cavalerul tristei figuri”, visător incorigibil, trăind într-o lume fictivă, victimă a unui ideal cavaleresc devenit anacronic, prezentat în contrast cu servitorul său, Sancho Panza, țăran simplu, naiv, dotat cu un empiric simț al realității. Destinul lui Don Quijote relevă simbolic conflictul dintre cavalerismul generos, dar perimat, și obstacolele pe care i le opune realitatea brutală a vremii. Acest conflict constituie izvorul umorului lui C., caracterizat, printre altele, și prin nota lui amară, dramatică.

Traduceri în limba română ale romanului s-au făcut în repetate rânduri; prima traducere (parțială) datează din 1840, iar cea mai nouă din 1957. În „Nuvele exemplare” (1613), C. a denunțat viciile societății spaniole din epoca sa, epocă de acumulare primitivă a capitalului, cind invazia aurului adus din coloniile spaniole a atras după sine consecințe dezastruoase pentru mase. Ca dramaturg, a scris mai multe comedii scurte (entremeses), de o mare forță critică, prin care demască nedreptățile sociale îndurate de popor, precum și tragedii patriotice, dintre care cea mai importantă este „Numancia” (1582). Creația lui C. este bazată pe o gândire critică pătrunzătoare, care și-a găsit expresia într-un stil bogat, viguros și natural. Acest stil îmbină candoarea vechilor romane cavalești cu vioiciunea coloritului, cu precizia exprimării, cu elocința și armonia perioadelor. Opera lui C. a exercitat o largă influență asupra literaturii universale, între altele asupra literaturii române (poemul „Trei viteji” de I. Budai-Deleanu).

**Cesalpino**, Andrea (1519—1603), botanist, medic și filozof italian din epoca Renașterii. În principala sa lucrare, „Despre plante” („De plantis libri XVI”, 1583), a făcut o clasificare artificială a speciilor vegetale, ținând seama de structura semințelor și a fructelor, și a semnalat existența subspeciilor și a varietăților. A fost unul dintre primii fiziologi care au studiat circulația sângelui. În filozofie Cesalpino s-a manifestat ca un aristotelician cu orientare antiscostică și ca adept al teoriei heliocentrice.

**Cesarec** [*ŃesareŃ*], August (1893—1941), scriitor revoluționar croat, ucis de fasciști. Nuvela „În catacombă” (1926) și romanul „Ținărul de aur” (1928) fac parte din lucrările reprezentative ale lui C.

**césiu** (CHIM.), Cs. Element cu nr. at. 55, gr. at. 132,91, p.t. 28,5°C și p.f. 690°C. Este un metal alcalin, alb, moale, instabil la aer, asemănător cu sodiul ca proprietăți fizice și

chimice. Se obține sub formă metalică prin electroliza unui amestec de cianură de c. și cianură de bariu. Este întrebuințat la fabricarea celulelor fotoelectrice.

**cesiune** (lat. *cessio*, -onis „cedare”), *contract de ~* (DR.), contract prin care creditorul (cedentul) transmite dreptul său de creanță unei alte persoane (cesionarul).

„Ce sînt «Prietenii poporului» și cum luptă ei împotriva social-democraților?”, lucrare a lui V. I. Lenin, apărută ilegal în 1894, care a adus o contribuție hotărîtoare la zdrobirea ideologică a narodnicismului. Analizînd în mod critic concepția despre lume, teoriile economice, platforma politică și tactica narodnicilor, Lenin a demascat adevărata față a acestor falși prieteni ai poporului. El a dezvăluit și a zdrobit concepțiile reacționare, idealist-subiectiviste ale narodnicilor asupra istoriei și le-a opus concepția materialistă marxistă despre dezvoltarea societății, arătînd că mersul istoriei nu este determinat de dorințele subiective ale unor oameni, ci de legile obiective ale dezvoltării societății, că forța motrice determinantă a istoriei nu sînt personalitățile, „eroii”, cum susțineau narodnicii, ci masele populare. O dată cu sarcinile marxistilor ruși, V. I. Lenin a formulat ideea hegemoniei proletariatului și a pus problema alianței revoluționare dintre clasa muncitoare și țărănimă, sub conducerea clasei muncitoare, ca principalul mijloc de răsturnare a țarismului, moșierimii și burgheziei, problema necesității organizării unui partid unic, revoluționar, cu ajutorul căruia proletariatul rus să-și poată realiza sarcinile istorice. Lucrarea cuprinde în germene principalele teze ale leninismului și reprezintă o contribuție de seamă la dezvoltarea creatoare a marxismului.

**cestode** (gr. *kestos* „centură”), clasă de viermi platelminți, cu corpul în formă de panglică, de dimensiuni variabile între 9 mm și 12 m, divizat de obicei în segmente consecutive numite *proglote*. Pe capul c.

(*scolex*) se găsesc organe de fixare (cîrlige, ventuze, botridii). Ca urmare a modului de viață parazitar în intestinul diferitelor vertebrate și al omului, organizarea lor internă este foarte simplă. Sînt paraziți periculoși pentru oameni și pentru animale prin substanțele toxice pe care le emit în corpul gazdei (ex. tenia, botriocelul etc.).

**Ceșme**, golf pe țărmul turcesc al Mării Egee, unde, în timpul războiului ruso-turc din 1768—1774, flota rusă a zdrobit complet flota turcă (1770).

**cetacée** (lat. *cetus*, gr. *ketos* „pește mare”), ordin de mamifere adaptate la o viață exclusiv acvatică. Au corpul fusiform, capul de obicei foarte mare, gîtul nediferențiat; membrele anterioare sînt transformate în lopeți, iar cele posterioare lipsesc. Puii lor se nasc în apă. Aerul expirat, saturat de vapori, țîșnește prin nări ca o fîntînă arteziană. **C.** cuprind cele mai mari mamifere actuale (balena, cașalotul). Trăiesc în oceane, în mări și în unele fluvii mari. Se vîncează în special pentru untură. În Marea Neagră, acest ordin este reprezentat prin delfini.

**cetacéum** (FARM.), produs obținut din substanțele grase care se găsesc în cavitățile pericraniene ale unei specii de balene (*Physeter macrocephalus*). E constituit, în special, din palmitat de cetil și se prezintă ca o masă albă, sîdfie, onc-tuoasă, insolubilă în apă, solu-bilă în solvenți organici. Se

folosește în cosmetică la fabricarea unor pomezi.

**cetăte 1.** (ARHIT.) **a)** Clădire sau oraș puternic fortificat. **b)** Cartier dintr-un oraș, situat aproximativ pe vechiul teritoriu fortificat și care își păstrează structura specifică epocii în care a fost construit, cuprinzînd o bună parte din clădirile vechi (ex. partea de pe deal a orașului Sighișoara). **2.** (IST.) *Cetate de scaun*, reședință a domnului în țările romînești.

**Cetatea Albă**, vechi oraș așezat pe țărmul drept al limanului Nistrului, pe locul coloniei grecești *Tyras*, întemeiată în secolul al VI-lea î.e.n. După formarea statului feudal al Moldovei (sec. XIV), a făcut parte, împreună cu regiunea dintre Nistru și Dunăre, din acest stat, devenind, în secolul al XV-lea, una dintre cele mai puternice cetăți din sistemul lui de apărare. A fost ocupată în 1484 de turci, care au numit-o *Akherman*. În 1812, în baza tratatului de la București, a trecut în stăpînirea Rusiei. Între 1918 și 1940 a fost, împreună cu întreaga Basarabie, ocupată de România. Azi, orașul *Belgorod-Dnestrovski* din R.S.S. Ucraineană.

**Cetatea de Baltă**, veche localitate istorică în raionul Tîrnăveni, reg. Mureș-Autonomă Maghiară, capitala de odinioară a comitatului Tîrnava Mică. Timp de aproape un secol, începînd de prin 1489, sub domnia lui Ștefan cel Mare și a urmașilor săi, **C. de B.**

și ținutul înconjurător a fost posesiune a domnilor moldoveni. După moartea lui Petru Rareș a intrat în stăpînirea principilor ardeleni. Ultimul domn moldovean care a mai stăpînit-o a fost Alexandru Lăpușneanu.

**Cetatea de Piatră v. Chioar.**

**Cetatea lui Negru-Vodă**, nume atribuit prin tradiție ruinelor a trei cetăți medievale existente pe teritoriul comunelor Stoienești (raionul Muscel), Poienari (raionul Curtea de Argeș) și Șaringa (raionul Buzău). Cele mai vechi știri cunoscute despre existența acestor cetăți datează din sec. al XIV-lea. Numele vine de la legendarul domn Negru-Vodă, presupus „întemeietor” al Țării Romînești.

**Cetatea Neamțului**, cetate întemeiată de domnul Moldovei Petru I Mușat (c. 1374—c. 1391). În 1395 a rezistat asediului lui Sigismund de Luxemburg, regele Ungariei, iar în 1476, sub domnia lui Ștefan cel Mare, asediul turcesc condus de Mahomed al II-lea. În 1691 a fost asediată de regele polon Ioan Sobieski și a fost apărată de cîțiva plăieși (vînători) care au ținut în loc timp de patru zile o întregă armată polonă. Acest episod l-a inspirat pe C. Negruzzi în narațiunea „Sobieski și românii”, după care V. Alecsandri a scris piesa „Cetatea Neamțului”. În sec. al XVIII-lea importanța ei a scăzut. Ruinele impunătoare ale **C. N.**, din apropiere de Tîrgu-Neamț, se mai văd și astăzi.

**cetățenie**, apartenența unei persoane la un stat, în temeiul căreia ea are anumite drepturi și obligații față de acel stat. În R.P.R., **c.** se dobîndește prin naștere sau prin acordarea ei, la cerere, de către Consiliul de Stat. **C.** se pierde prin renunțare, aprobată de Consiliul de Stat, sau prin retragerea ei de către acesta ca pedeapsă pentru săvîrșirea unor fapte nedemne de calitatea de cetățean al R.P.R. Dovada **c.** se face, în țară, cu buletinul de identitate, iar în străinătate cu pașaportul. Datorită faptului că fiecare stat are o

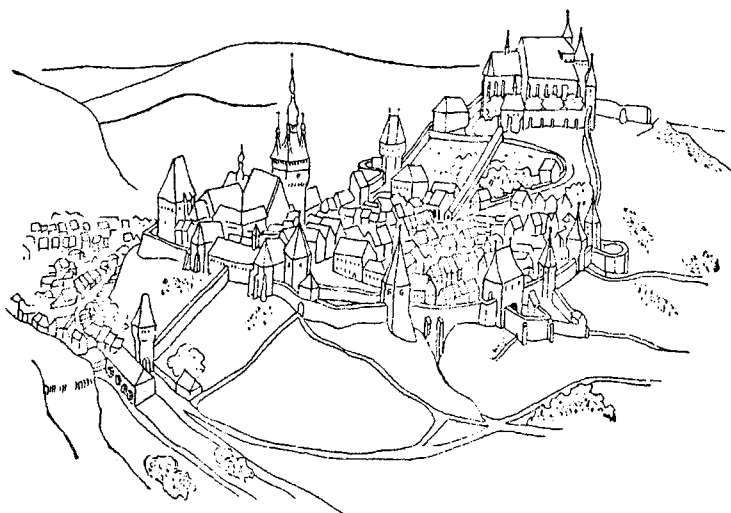

Cetatea Sighișoara la 1740 (reconstituire)

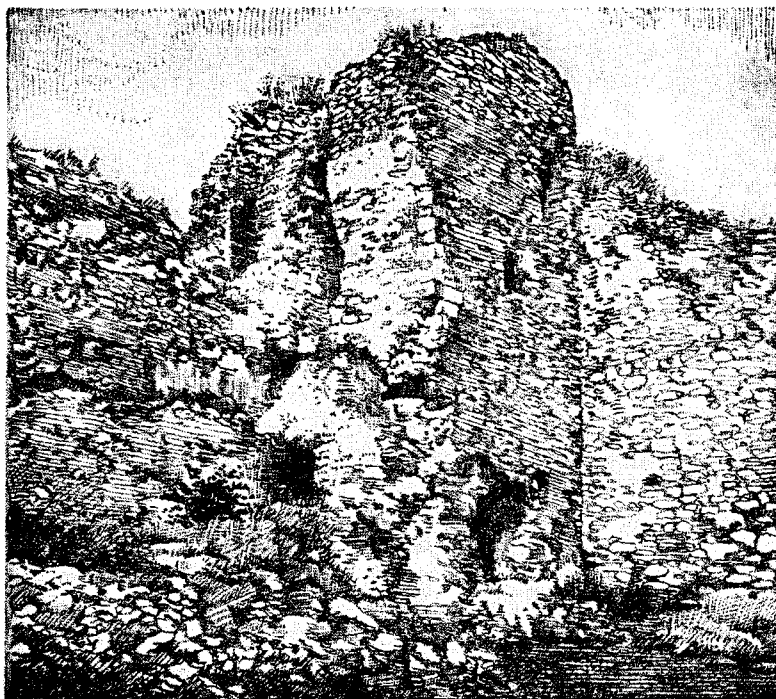

Ruinele Cetății Neamțului

legislație proprie a **c.**, se poate întâmpla ca o persoană să fie recunoscută în același timp ca cetățean a două state (în acest caz ea are dublă **c.**) **V.** și **a p a t r i d.**

**Cetățile Ponorului**, complex de peșteri carstice situat în munții Bihorului, la nord-vest de localitatea Cîmpeni, și străbătut de un riu subteran, lung de aproape 2 km, care leagă între ele 14 lacuri. Obiectiv turistic.

**Ceteka** (*Československá tisková kancelár*), agenția de presă a Republicii Socialiste Cehoslovace, cu sediul la Praga. Întreține legături de colaborare cu toate agențiile de presă din țările socialiste și face schimb de informații cu numeroase agenții din alte țări.

**ceténă** (CHIM.)  $H_2C=C=O$ . Gaz cu miros înecăcios, care reacționează foarte ușor. Se prepară prin piroliza acidului acetic sau a acetonei în prezența unor catalizatori. Este un agent de acetilare. Prin reacția **c.** cu acid acetic se obține anhidrida acetică.

**cétnici**, denumire dată participanților la lupta armată de partizani din sec. al XIX-lea a popoarelor slave din Peninsula Balcanică împotriva asupritorilor turci. Mai târziu, denumirea a fost însoțită de unele

organizații de tip fascist din Iugoslavia, care în timpul celui de-al doilea război mondial au colaborat cu ocupanții hitleriști.

**cetoacidóză** (MED.), stare patologică de acidifiere a sîngelui și a umorilor organismului, datorită acumulării corpurilor cetonice (acetonă, acid betaoxidbutiric și diacetic), rezultați din arderea incompletă a grăsimilor. Se întâlnește în diabet, în insuficiența hepatică, în diferite intoxicații etc.

**cetóne** (CHIM.), compuși organici care conțin una sau mai multe grupări carbonil legate de cîte doi radicali identici sau diferiți, saturați sau nesaturați, ciclici sau aciclici (ex. acetona,  $H_3C-CO-CH_3$ ). **C.** se obțin prin oxidarea hidrocarburilor, dehidrogenarea alcoolilor secundari, din acizi etc. **C.** inferioare sînt lichide, cele superioare solide. Dau reacții de adiție, de condensare etc.

**cetonurie** (MED.), eliminarea prin urină a corpurilor cetonice (acetonă, acid betaoxidbutiric și diacetic), rezultați din arderea incompletă a grăsimilor. Se întâlnește în diabet, insuficiență hepatică, unele intoxicații etc.

**cetosteroid** (BIOCHIM., FI-ZIOL.), substanță de natură steroică în a cărei structură intră o grupare cetonă legată de un atom de carbon. 17-ceto-

steroidi reprezintă un grup de hormoni masculinizanți, de origine corticosuprarenală, testiculară și, în unele cazuri, ovariană. Reprezentanții principali ai acestui grup sînt adrenosteronul, androsteronul, izandrosteronul etc. **C.** sînt prezenți în urina indivizilor de ambele sexe.

**cetóze** (CHIM.), hidrați de carbon avînd în molecule gruparea cetonă.

**Cetzean**, provincie în sud-estul R. P. Chineze. Suprafața: 101 800 km<sup>2</sup>. Populația: 25 280 000 loc. (1957). Centrul administrativ: *Hanciou*. Relieful: cîmpie de litoral, mărginită la vest de munți nu prea înalți. Clima este subtropicală musonică. Posedă bogate zăcăminte de fluorină, alunite, minereu de fier, sare gemă. Agricultură este în cea mai mare parte irigată. Principalele culturi: orez (cîte două recolte anuale), grâu, bumbac. Ocupă primul loc în China în producția de ceai și iută. Important raion piscicol. Industrie meșteșugărească de artizanat. Industria, în special cea extractivă, este în plină dezvoltare.

**Ceva**, Giovanni (1648-1734), matematician italian; are numeroase lucrări de geometrie. Este cunoscut mai ales prin descoperirea teoremei care-i poartă numele.—*Teorema lui C.*: trei drepte concurente care trec prin vîrfurile unui triunghi împart laturile opuse în șase segmente, astfel încît produsul a trei segmente care nu au extremități comune este egal și de semn contrar cu produsul celorlalte trei segmente.

**ceviéne** (MAT.), trei drepte concurente din planul unui triunghi care trec prin cîte un vîrf al triunghiului (ex. medianele unui triunghi sînt **c.** ale triunghiului). Au fost numite astfel după numele matematicianului G. Ceva.

**Ceylon**, stat în sudul Asiei, pe insula Ceylon din Oceanul Indian. Suprafața: 65 610 km<sup>2</sup>. Populația: 9 900 000 loc. (1960), formată din singalezi (70%) și tamili. Capitala: *Colombo*. Relieful este variat: în partea centrală, munți înalți de peste 2 500 m, care, spre periferie, trec în dealuri și

cimpii litorale joase. Climă tropicală musonică. Vegetație de savane la nord, păduri tropicale la sud. Rîurile sînt folosite pentru irigații, pe insulă existînd bogate resurse hidroenergetice. **C.** este o țară agrară, depinzînd în mare măsură de exportul de ceai, cauciuc, copra etc. Mai mult de jumătate din populația activă este ocupată în agricultură. Peste 50% din plantațiile de ceai și peste 30% din cele de cauciuc se găsesc în miinile monopolurilor străine, mai ales engleze. Pescuitul ocupă un loc de seamă în economia țării. Bogății naturale: grafit (se exportă în întregime în S.U.A. și Anglia), pietre prețioase. Industria este slab dezvoltată (prelucrarea produselor agricole pentru export; în ultimul timp se dezvoltă industria de prelucrare primară a cauciucului, de textile etc.). Se importă produse alimentare, mașini, utilaje, combustibil. Principalele legături comerciale le are cu Anglia, India, Republica Populară Chineză și S.U.A. — *Istoric.* **C.** are o istorie bogată și străveche. La începutul sec. al XVI-lea, cînd a fost cucerit de portughezi, în **C.** existau cîteva mici state feudale. A fost cucerit apoi de olandezi (1658) și de

englezi (1795—1796), care l-au transformat în colonie. În ajunul primului război mondial, în **C.** se dezvoltă mișcarea de eliberare, condusă de burghezia națională, iar în anii 1930—1940 apare, ca forță politică independentă, clasa muncitoare. În 1943 a fost creat Partidul Comunist din Ceylon. Avîntul mișcării de eliberare națională a silit pe imperialiștii englezi să-i acorde (în februarie 1948) statutul de dominion. **C.** duce o politică externă de neutralitate și de coexistență pașnică, în spiritul hotărîrilor conferințelor de la Bandung și Cairo. **C.** este un stat care face parte din comunitatea de națiuni condusă de Marea Britanie. Șeful statului este regele (regina) Marii Britanii. Organul legislativ suprem este parlamentul bicameral. Partide politice: Partidul libertății din **C.** (reprezintă interesele burgheziei naționale), Partidul socialist, Partidul Comunist din **C.**, Partidul național unit (reprezintă interesele burgheziei com-pradore) ș.a.

**Cézanne** [sezán], Paul (1839—1906), pictor și desenator francez. La începutul activității sale a fost influențat de impresioniștii („Casa spinzuratului”, 1873), pe care i-a

considerat ca inovatori în tehnica redării luminii. Ulterior s-a rupt de aceștia, învinuindu-i că, fragmentînd trăsăturile de pensulă, au pulverizat formele. **C.** a încercat să redea volumele nu cu ajutorul liniei, ci exclusiv prin culoare.

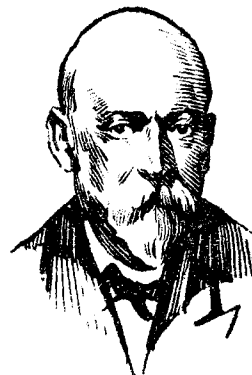

P. Cézanne

Peisajele, naturile moarte, portretele lui **C.** se impun prin forme distincte care se nasc din acordurile sau contrastele de tonuri calde și reci („Marea la Estaque”, 1876; „Portretul d-nei Cézanne”, 1885; „Muntele Sainte Victoire”, 1885—1887). Izolată de viața socială și manifestînd o preocupare unilaterală pentru formă, creația lui a alunecat pe drumul unor frămîntări sterile. În experiențele lui **C.** se află în germene cubismul și alte curente formaliste, care au împins la extrem tendința de a stiliza obiectele prin simplificări arbitrare și a le reduce la scheme geometrice. În Muzeul de artă al R.P.R. este reprezentat prin două stampe și un desen.

**Cezar** (Caius Iulius Caesar) (100—44 î.e.n.), mare general, om de stat și scriitor roman. Deși patrician, activitatea politică a început-o în partidul popular, cîștigînd astfel simpatia poporului. În anul 60 î.e.n. a făcut parte din primul triumvirat, împreună cu Crassus și Pompei. În anul 59 î.e.n. a fost ales consul, iar în anul 58 a devenit guvernator în Galia, pe care a cucerit-o complet după o lungă și grea campanie (58—51). Sprijinit de cavaleri și de plebei, **C.** a început lupta pentru puterea personală. După ce l-a înfrînt

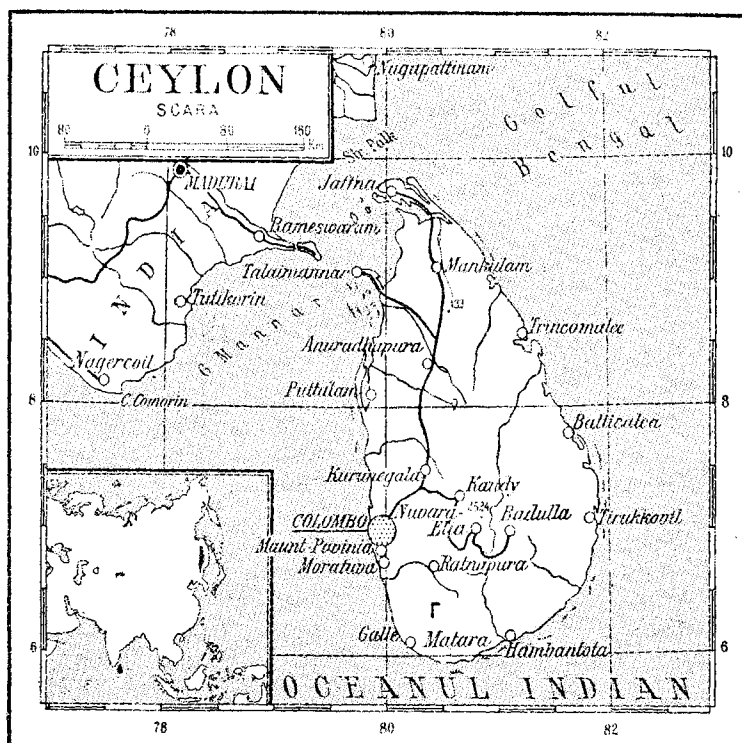

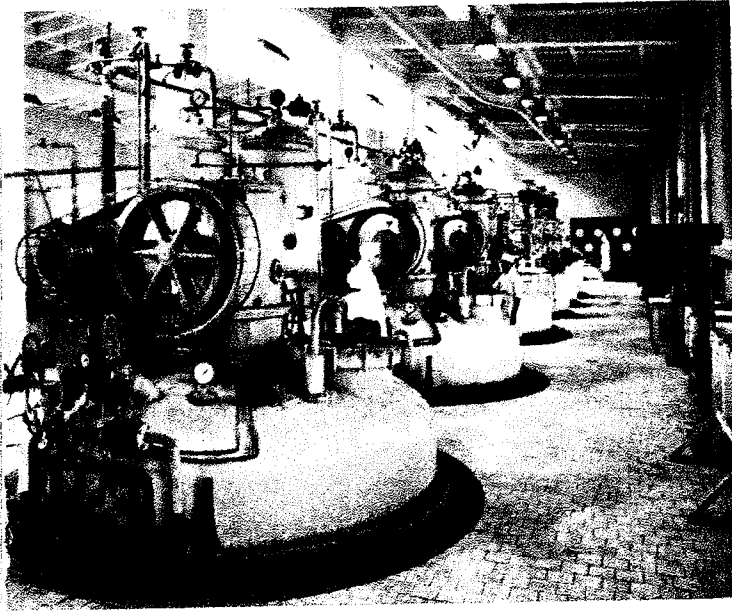

Fabrica de antibiotice din Iași. Hală de fermentare

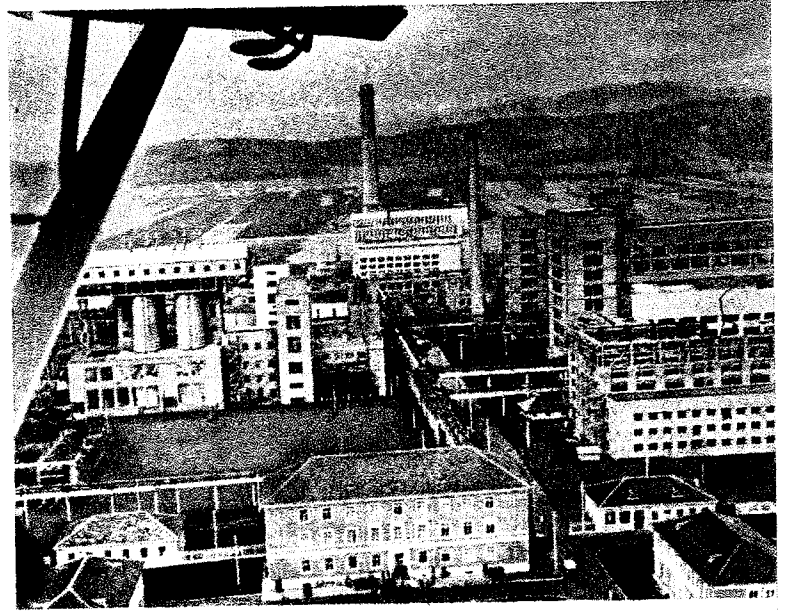

Uzina de produse sodice de la Govora

Uzina de fire și fibre sintetice de la Săvinești

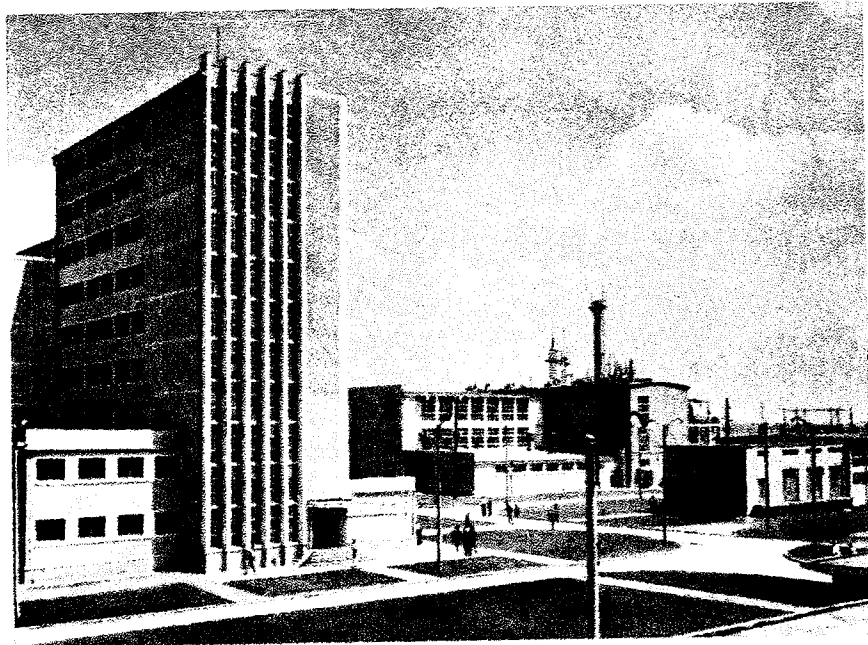

Combinatul chimic Borzești

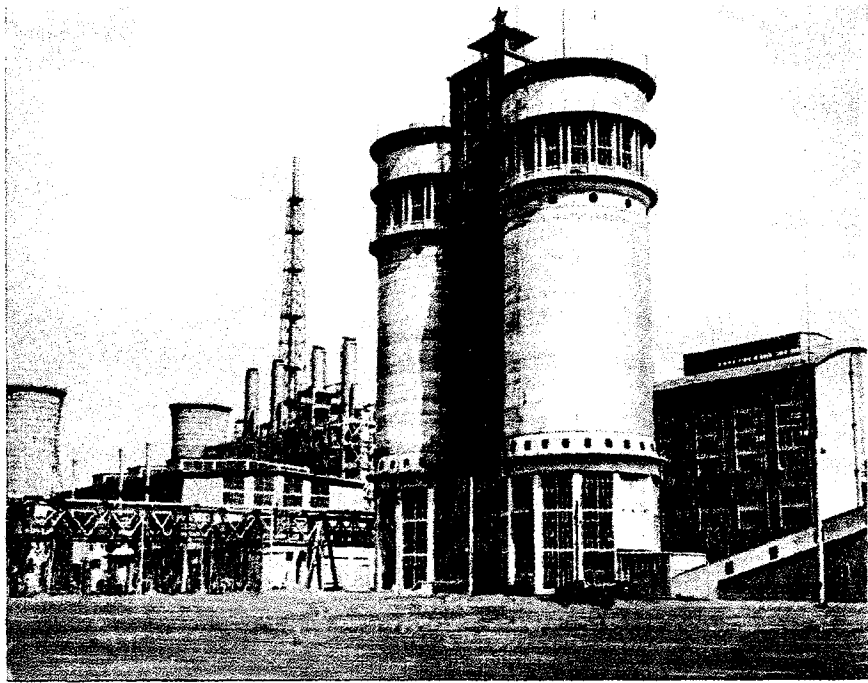



pe Pompei la Pharsalus (48 î.e.n.) și a lichidat rămășițele armatelor aristocrației senatoriale la Munda, în Spania (45 î.e.n.), a fost ales consul și tribun pe viață, apoi dictator pe viață. A instaurat dictatura militară, cu tendința de a înlătura total republica și de a o transforma în monarhie. A făcut mai multe reforme în direcția slăbirii puterii senatului și întăririi dictaturii sale. Lui i se datorește introducerea calendarului iulian. În anul 44 î.e.n. a fost ucis de o conjurație a partidului senatorial-republican, condusă de Brutus și Cassius. Operele sale „De bello Gallico” („Des-



Cezar

pre războiul cu galii”) și „De bello civili” („Despre războiul civil”) sînt opere istorice și literare de valoare.

**cezariană** (MED.), intervenție chirurgicală care constă în extragerea unui făt viu prin deschiderea uterului pe cale abdominală. Are drept scop evitarea sau scurtarea duratei unei nașteri periculoase pentru mamă și pentru copil.

**cezură** (lat. *caesura* „tăietură”) 1. (METR.) Diviziune a unei scări funcționale, în dreptul căreia se schimbă treapta scării. 2. (STIL.) Element de construcție în prozodie, care constă într-o pauză, de obicei la mijlocul unui vers, pentru a ușura recitarea și a susține cadența.

**CGS** v. centimetru-gram-secundă.

**Chabrier** [*ʃabrié*], Emmanuel (1841—1894), compozitor, pianist și dirijor francez. Creația sa se caracterizează prin melodicitate, printr-un amestec ori-

ginal de fantezie armonică și ritmică, spontaneitate și vioiciune. A scris: muzică pentru teatru („Gwendoline”, 1886; „Rege fără voie”, 1887), mici piese simfonice, cunoscuta rapsodie „Espania” (1883), inspirată din folclorul spaniol și cunoscuta compoziție pentru pian „Bourrée fantasque” (1891).

**Chadwick** [*ʃeđuic*], James (n. 1891), fizician englez, membru al Societății Regale din Londra. Este cunoscut prin cercetările sale în domeniul radioactivității și al fizicii nucleare. A descoperit neutronul (1932). Este laureat al Premiului Nobel (1935).

**Chalcondylas** (**Chalcocondylas**), Laonicos (c. 1430—1464 sau 1465), istoric bizantin. Lucrarea sa „Creșterea puterii turcești, căderea împărăției bizantine și alte istorii despre felurite țări și popoare”, care se referă la perioada 1298—1463, cuprinde valoroase știri despre istoria țării noastre în sec. XIV—XV.

**challenge** [*ʃełingi*], competiție sportivă care se desfășoară periodic și care este dotată cu un trofeu (cupă), pe care câștigătorul e obligat să-l repună în joc în următoarea ediție a competiției (ex. cupa Corbillon la tenis de masă).

**chalon** [*ʃalón*] (BIOCHIM., FIZIOL.), substanță produsă de un organ (glandă cu secreție internă), care, circulând prin vasele sanguine, determină frînarea, inhibarea funcției altui organ (ex. enterogastrona, care inhibă secreția și motilitatea stomacului). Scris și *salon*.

**Chamberlain** [*ʃeimbəlin*], Houston Stewart (1855—1927), filozof și sociolog reacționar german, de origine engleză, adept al darvinismului social, precursor ideologic al nazismului. A propovăduit ideea superiorității rasei „ariene”, după el singura rasă creatoare de cultură, cu scopul de a justifica pretențiile imperialiștilor germani la dominația mondială.

**Chamberlain** [*ʃeimbəlin*], Neville (1869—1940), om politic englez, lider al partidului conservator. Ca prim-ministru (1937—1940) a dus o politică antinațională și antidemocratică

de încurajare a agresorilor fasciști germani, italieni și japonezi. În septembrie 1938, tinzînd să îndrepte agresiunea germană împotriva U.R.S.S., C. a semnat acordul de la München. Politica guvernului condus de C. a grăbit izbucnirea celui de-al doilea război mondial (1939—1945). În urma eșecurilor armatelor engleze pe continent, Neville Chamberlain a demisionat din postul de prim-ministru (mai 1940), rămînînd însă membru al guvernului W. Churchill.

**Chamfort** [*ʃăfór*], Nicolas (1741—1794), scriitor francez, moralist și pamfletar. A participat la revoluția burgheză din



N. Chamfort

Franța, dar a devenit mai tîrziu un dușman aprig al iacobinilor. A fost un epigramist temut de aristocrația timpului său. În culegerea „Maxime, caractere și anecdote” (1803) a denunțat cu sarcasm moravurile nobilimii.

**Chamisso** [*ʃamiso*], Adelbert von (1781—1838), naturalist și poet progresist german, descendent al unei familii de nobili francezi emigrate în Germania în 1790. A participat la călătoria pe mare în jurul pămîntului a căpitanului rus Kotzebue. Opera sa poetică cuprinde versuri satirice îndreptate împotriva obscurantismului feudal, balade cu semnificație socială, în care demască filistinismul prusac, dar și versuri lirice cu caracter dulceag. În nuvela fantastică „Extraordinara poveste a lui Peter Schlemihl” (1814, trad. rom. 1909, ult. trad. rom. 1956), opera sa principală, se arată că în societatea burgheză aurul este mai prețuit decît virtutea și meritul.

**chamozit** [*șamoziț*] (MINER.), clorit bogat în fier, care se prezintă sub formă de mase solzoase sau oolitice, de culoare verzuie-negricioasă. Se găsește în zăcăminte stratiforme și este folosit ca minereu de fier.

**Champaigne** (**Champagne**) [*șăpéń și șăpáń*], Philippe de (1602—1674), pictor francez de origine flamandă. Îmbinând realismul flamand cu gravitatea și cumpătarea clasicismului francez, el a creat portrete veridice din punct de vedere psihologic ale unor personalități contemporane (portretul lui Richelieu, al lui Colbert ș.a.), precum și compoziții cu subiecte religioase. Reprezentat în Muzeul de artă al R.P.R. printr-un desen.

**Champfleury** [*șăflóri*] (pseudonimul lui *Jules Husson*) (1821—1889), critic literar și romancier francez. A fost, după 1848, un teoretician consecvent al romanului realist, dar încercările sale în domeniul romanului („Aventurile d-rei Mariette”, 1853; „Burghezii din Molinchart”, 1855) anunță mai degrabă naturalismul, prin reproducerea fără discernămint a banalităților vieții micii-burghezii.

**Champollion** [*șăpoliō*], Jean François (1790—1832), orientalist francez. A pus bazele



J. F. Champollion

egiptologiei științifice prin descifrarea hieroglifelor egiptene.

**Chamson** [*șăsō*], André (n. 1900), romancier realist-critic francez, membru al Academiei Franceze. A descris cu simpatie viața patriarhală a țărănimii franceze, a zugrăvit degradarea morală a burgheziei contemporane, promotoare a fascismului, și a demască nazismul („Fintina minunilor”, 1945;

„Ultimul sat”, 1946; „Bilanțul zilelor noastre”, 1954).

**Chandar** [*ciandár*], Krishan (n. 1912), scriitor indian de limbă urdă și activist social. În creația sa de maturitate, descrie realist viața maselor largi ale poporului indian și lupta împotriva colonialiștilor străini („O sută de rupii”, trad. rom. 1956; „Noapte cu lună plină”, trad. rom. 1953; „Expresul de Peshawar”, trad. rom. 1953; „Cînd se trezesc ogoarele”, trad. rom. 1956). Membru al Consiliului Mondial al Păcii.

**Chandidas** [*ciandidas*] (sec. XIV—XV), poet liric indian (bengalez), brahman. În poeziile dedicate iubitei sale Rama, zeului Krișna și păstoritei Radha, a cîntat egalitatea în dragoste a oamenilor din toate castele.

**Chandragupta** [*ciandragupta*], rege al Indiei (c. 324—298 î.e.n.). A reușit să alunge garnizoanele lăsate în India de Alexandru Macedon și să unească într-un stat puternic toate ținuturile din nordul țării. În anul 305 î.e.n. a respins atacul lui Seleucus I Nikator, punînd capăt definitiv încercărilor de restabilire a dominației grecești în India.

**„Chanson de Roland”** [*șăsō dō rolă*], celebru poem epic francez anonim din evul mediu, probabil din secolele X sau XI. Poemul cîntă eroismul în luptă al lui Roland și al prietenului său Olivier, care, cu jertfa vieții lor, au acoperit, în fruntea unei ariergărzi, retragerea armatei lui Carol cel Mare dintr-o expediție făcută la sud de Pirinei împotriva arabilor. Poemul se caracterizează prin tonul maiestuos, patetic, precum și prin stilul simplu, concis și naturațea propriei poeziei populare. El constituie una dintre cele mai desăvîrșite opere de acest gen din literatura franceză.

**Chaplin** [*céplin*], Charlie (*Chaplin, Charles Spencer*) (n. 1889), actor de cinema și regizor de filme originar din Londra. Și-a început activitatea cinematografică în S.U.A. în 1913, iar în 1918 a înființat o companie proprie. A creat

personajul original rămas celebru, Charlot, simbol al nobleței și purității morale a omului simplu. În filmele sale, pătrunse de un adînc umanism,



Ch. Chaplin

de dragoste față de om, se împletesc lirismul cu comical și cu motivele tragice, la un înalt nivel de măiestrie artistică. C. a satirizat cu ascuțit spirit caustic racilele societății capitaliste. Din cauza convingerilor sale progresiste, antirăzboinice și antifasciste, a fost nevoit să părăsească în 1952 S.U.A., stabilindu-se la Londra, apoi în Elveția. Printre realizările sale cinematografice cele mai importante se numără: „Piciul”, „Goana după aur”, „Cercul”, „Luminile orașului”, „Tim-puri noi”, „Dictatorul”, „D-l Verdoux”, iar în ultimii ani „Luminile rampei” și „Un rege la New York”. Premiul internațional pentru pace (1954).

**Chapman** [*cépmán*], Sidney (n. 1888), geofizician și matematician englez, președintele Comitetului Anului Geofizic Internațional. A scris numeroase lucrări în domeniile magnetismului terestru, fizicii ionosferei, electricității atmosferice și opticii. A elaborat teoria formării ozonului atmosferic (1930), a straturilor ionosferei (1931) și o teorie a furtunilor magnetice (1931).

**Charcot** [*șarcō*], Jean Martin (1825—1893), neurolog francez, membru al Academiei de Științe din Paris. A făcut cercetări asupra isteriei, hipnotismului, bolilor măduvei spinării, senilității etc. A scris numeroase lucrări privitoare la anatomia patologică și la clinica bolilor nervoase. De numele lui C. se leagă descrierea unei serii de simptome neurologice: artro-

patia lui **C.** din tabes, mersul tabetocerebelos din boala lui Friedrich etc. Operele sale complete au apărut în nouă volume între 1886 și 1890.

**Chardin** [*ʃardē*], Jean-Baptiste Siméon (1699—1779), pictor francez, reprezentant de seamă al realismului francez din sec. al XVIII-lea. A creat tablouri în ulei (scene de gen, naturi moarte, portrete) și în pastel. În scenele de gen, **Ch.** prezintă cu veridicitate și lirism aspecte din viața oamenilor simpli, femeia gospodină și mamă sau figuri de copii plini de viață („Mama harnică”, „Copilul cu titirezul”, „Le bénédicité”). În naturile moarte, redă într-un colorit delicat,



J.-B. S. Chardin

cu un deosebit simț al concretului, materialele din care sînt alcătuite obiectele și lumina care le învăluie.

**chardonnay** [*ʃardoné*], soi de viță de origine franceză, cu struguri mici, cilindrici, cu boabe rotunde, de culoare albă-verzuie. Face parte din sortimentul pentru vinuri dulci naturale din podgoria Murfatlar. Vinurile românești de **c.** au obținut cinci medalii de aur și trei medalii de argint la concursurile internaționale din ultimii cinci ani.

**Charles d'Orléans** [*ʃarl d'orleā*] (1394—1465), poet francez. Prizonier în Anglia în urma bătăliei de la Azincourt (1415), a compus acolo multe dintre rondelurile și baladele sale lirice, inspirate de frumusețea naturii și de dorul de patrie.

**Charpentier** [*ʃarpātié*], Gustave (1860—1956), compozitor francez, militant progresist pe tărîm muzical, cunoscut în

primul rînd prin opera sa „Louise” (1900), inspirată din viața muncitoarelor pariziene, care prin subiect și tratare se apropie de *verismul* italian.



G. Charpentier

Influențată de stilul operei lirice, muzica lui manifestă unele tendințe impresioniste. El a compus „Viața poetului” (1893) pentru soliști, cor și orchestră, suita simfonică „Impresii din Italia” (1890), opera „Julien”. A organizat festivități populare, a înființat la Paris un conservator popular și a compus imnuri populare de mare amploare (ex. imnul în cinstea aniversării centenarului nașterii lui V. Hugo).

**Charron** [*ʃarō*], Pierre (1541—1603), filozof antiscolastic francez, ideolog al burgheziei în ascensiune, discipol și prieten al lui Montaigne. Scepticismul său, îndreptat împotriva dogmatismului scolastic, se împletește cu idei stoice. Op. pr.: „Despre înțelepciune” (1601).

**Chartier** [*ʃartié*], Alain (1385—c. 1433), scriitor francez. Pamfletul său antifeudal „Cvadrilocviul acuzator” (1422) constituie un rechizitoriu elocvent și curajos contra nobilimii feudale răspunzătoare de dezastrul Franței în războiul de 100 de ani și reflectă începutul procesului de închegare a națiunii franceze și a statului centralizat, în jurul monarhiei. A scris și versuri lirice și poeme („Cartea celor patru doamne”, 1424).

**Chase** [*čéis*], Stuart (n. 1888), publicist și economist burghez american. În lucrarea „Tragedia risipei” (1925) aduce un bogat material faptic care caracterizează consumul neproductiv și irosirea forțelor de producție în capitalism. În

1942 a preconizat ca principal mijloc „pentru vindecarea capitalismului” unirea inițiativei private cu reglementarea de către stat. Această teorie a „economiei combinate” justifică, în fond, capitalismul monopolist de stat. În lucrarea „Tirania cuvintelor” (1938), **C.** pretinde că vina pentru neînțelegerile dintre oameni în orînduirea capitalistă o poartă noțiunile și abstracțiunile științifice, care ar avea un caracter convențional. Concepția sa este reprezentativă pentru tendințele apologetice ale filozofiei semantică.

**chasselas** [*ʃaslá*] (VITICULT.)

**1.** Grup de soiuri de struguri de masă, foarte răspîndite în cultură. După culoarea boabelor și după aromă, sînt mai cunoscute soiurile: *c. doré*, cu struguri cilindrici, care se coc la sfîrșitul lunii august, cu boabe rare, rotunde, galbene-aurii, de mărime mijlocie; este cultivat în majoritatea podgoriilor țării; *c. napoleon*, cu struguri mari, conici, care se coc la sfîrșitul lunii octombrie, cu boabele mari, elipsoidale, de culoare galbuie-mată. Din grupul de soiuri **c.** mai fac parte *c. muscat* și *c. roșu*, cu o răspîndire mai restrînsă. **2.** *Chasselas × berlandieri 41 b*, portaltoi hibrid pentru vița de vie, creat în 1882 de Millardet și Grasset. Are coarde groase de culoare castanie-închis, cu striuri pronunțate și cu internoduri lungi de 15—20 cm. Frunzele tinere sînt acoperite cu puf și au culoarea galbenă-roșcată; cele bătrîne sînt lucioase, de culoare verde-închis. Este folosit pentru solurile bogate în calciu, deoarece rezistă la cloroză și asigură plantațiilor producții mari și longevitate.

**Chateaubriand** [*ʃatobriā*], François René (1768—1848), scriitor francez, unul dintre primii reprezentanți ai romantismului reacționar. A călătorit în America; în anii revoluției a trăit în emigrație, în Anglia. Fost ministru de externe sub Restaurație, a murit într-o orgolioasă izolare. Ideile sale monarhiste și clericale, starea de spirit pesimistă (așa-numita „boală a secolului” — „mal du siècle”), apar în „Atala” (1801,

trad. rom.), „Geniul creștinismului” (1802, trad. rom.), „René” (1802, trad. rom.), exprimate în fraze lirice și pitorești. Totuși, în „Memorii de dincolo de mormint” (lucrarea postumă, 1850), cu toată vehemența polemicii contrarevoluționare, C. e obligat uneori să recunoască progresele democrației și să condamne racilele regimului Restaurației. Proza lui C., care se distinge prin caracterul ei descriptiv și liric, a contribuit la dezvoltarea limbii literare franceze.

**Chatterji** [*ciátgerji*], Bankim Chandra (1838—1894), scriitor indian de limbă bengaleză, reprezentant al romantismului progresist. A condus mișcarea pentru crearea unei literaturi naționale bengaleze. În romanele sale („Fiica comandantului fortăreței”, 1864; „Copacul veninos”, 1873; „Lăcașul bucuriei”, 1882), străbătute de patriotism, el se ridică împotriva abuzurilor colonialiștilor, a birocrațismului, a moralei burghize și pledează pentru egalitatea în drepturi a femeilor.

**Chatterton** [*cétatn*], Thomas (1752—1770), poet englez, precursor al romantismului. Operele sale, atribuite de el unui pretins preot, Thomas Rowley, vădesc o adâncă cunoaștere a evului mediu și simpatia pentru figurile de răzvrățiți ale acestei epoci. Destinul său tragic (s-a sinucis din cauza mizeriei) a inspirat drama cu același nume a lui Alfred de Vigny.

**chattián** [*șatián*] (STRAT.), etajul superior al oligocenului, caracterizat prin faună formată din mamifere, lamelibranhiate, gasteropode etc. În R.P.R. se găsește în nord-vestul bazinului Transilvaniei (între Cluj și Jibou).

**Chaucer** [*ciósə*], Geoffrey (c. 1340—1400), mare poet englez, unul dintre întemeietorii literaturii naționale engleze. Influențat de Dante, Petrarca și în special de Boccaccio, el a scris „Poveștile din Canterbury” (trad. rom. 1958), tablou al societății engleze din sec. al XIV-lea, în care a satirizat moravurile clerului și și-a exprimat dragostea de viață și simpatia față de

oamenii din popor. Prin realismul, tendințele umaniste și optimismul operei sale, C.



G. Chaucer

este precursorul literaturii engleze din timpul Renașterii.

**Chaumette** [*șomet*], Pierre Gaspard (1763—1794), participant la revoluția burgheză din Franța, unul dintre conducătorii iacobinilor de stînga și procuror al Comunei din Paris din 1792. S-a aflat în fruntea mișcării populare pentru adîncirea revoluției (4—5 septembrie 1793). A fost condamnat la moarte, fiind învinuit pe



P. G. Chaumette

nedrept de participare la un complot contrarevoluționar, și ghilotinat în 1794.

**Chausson** [*șosô*], Ernest (1855—1899), compozitor francez, discipol al lui César Franck. Muzica lui C. a fost influențată de aceea a lui Wagner și Massenet. Creația sa este remarcabilă prin colorit și rafinament armonic, prin finețea facturii. A scris o simfonie, un concert pentru vioară, un cvartet de coarde și unul cu pian, un trio, celebrul poem pentru vioară și orchestră (1898), drama lirică „Regele Arthus” (reprezentată în 1903), lieduri și piese mici.

**cheag 1.** (ANAT.) Una dintre cele patru despărțituri ale stomacului la animalele rumegetoare, de forma unui sac alungit, așezat pe peretele abdominal ventral, la dreapta rumenului. **2.** (BIOCHIM.) V. chimozină. **3.** (MED.) Cheag sanguin v. coagul.

**chefali**, nume popular dat mai multor specii de pești teleosteeni marini din familia mugilidelor.

**chei<sup>1</sup>**, construcție cu o suprafață plană în lungul malului unei ape navigabile, care înlesnește efectuarea operațiilor portuare, ca: acostarea navelor, îmbarcarea și debarcarea pasagerilor, încărcarea și descărcarea mărfurilor și a materialelor etc. C. consolidează malul și îl apără contra acțiunii apelor.

**chei<sup>2</sup>** (GEOGR.), vale îngustă, cu pereți înalți și abrupti. Se formează acolo unde apa, întilnind pachete de roci compacte (de calcar, bazalt, granit etc.), exercită o puternică eroziune pe verticală și o mai slabă eroziune laterală (ex. Cheile Bicazului, Cheile Turzii ș.a.).

**cheiáj**, taxa plătită de vase pentru utilizarea unui port și a instalațiilor lui.

**cheie 1.** (TEHN.) a) Piesă de metal cu care se încuie și se descuie un lacăt sau o broască, acționîndu-se asupra zăvorului. b) Unealtă folosită pentru strîngerea sau slăbirea elementelor de asamblare prin înșurubare (șuruburi, piulițe etc.). C. pot fi fixe și reglabile. Capul c. (partea activă) are forma și dimensiunile corespunzătoare

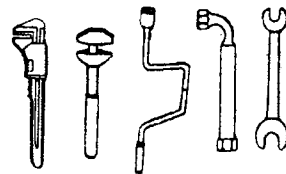

Chei (b)

elementului asamblării.—C. dinamometrică, cheie prevăzută cu un dinamometru montat pe mînerul ei (cu ajutorul căruia se măsoară forța de strîngere).—C. de comandă v. comutator de comandă. **2.**

(TELEC.) *Cheie telefonică*, mic întrerupător acționat prin apă-sare cu mâna pe un mîner sau

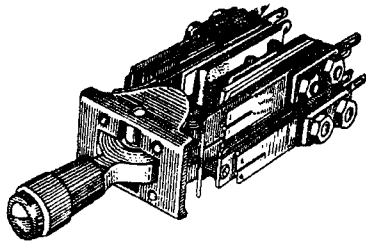

Cheie telefonică

pe un buton, folosit la instalațiile telefonice. **3.** (HIDROTEHN.) *Cheie limnometrică*, metodă grafică de determinare a debitelor râurilor în funcție de nivele. **4.** (MUZ.) Semn așezat la începutul unui portativ, care indică poziția unei note de o anumită înălțime și cu o anumită denumire, iar prin aceasta și a tuturor celorlalte note. Există: *c. de sol*, pe linia a doua a portativului (pentru voci și instrumente acute), *c. de fa*, pe linia a patra (pentru registru grav), *c. de do*, pe linia a patra (pentru tenor) și pe linia a treia (pentru alto). **5.** Cuvînt, formulă etc. cu ajutorul căreia se poate dezlega un mesaj cifrat, un rebus, o criptogramă.

**cheie de boltă** (ARHIT.), piatră așezată în partea de sus a unui arc sau a unei bolți, care încheie construcția și are rolul de a susține celelalte pietre. De obicei această piatră are dimensiuni mai mari decît celelalte și este bogat decorată.

**Cheile Bicazului**, chei în Carpații Orientali, pe valea râului Bicaz, făcînd legătura între Transilvania și Moldova. Lungimea: 8 km (de la Lacul Roșu pînă la satul Bicazul Ardelean). **C.B.** atrag prin frumusețea lor numeroși turiști; sînt străbătute de o șosea în serpentină.

**Cheile Tătarului**, chei pitorești situate pe valea Ialomiței, în munții Bucegi, la nord de cabana Bolboci. Obiectiv turistic.

**Cheile Turzii**, chei tăiate de râul Hășdate în calcarele jurasice din nordul Munților Trascău (în Munții Apuseni). Pereții, înalți de peste 100 m și puternic fragmentați, dau acestor chei un aspect pitoresc. Obiectiv turistic.

**Cheile Zănoagei**, chei pitorești situate pe valea Ialomiței, în munții Bucegi, la sud de cabana Bolboci. Obiectiv turistic.

**cheilită** (gr. *cheilos* „buză”; MED.), inflamație a buzelor. În formă acută, **c.** se manifestă prin înroșirea, descumarea, fisurarea și uneori ulcerarea buzelor. Se întilnește în eczeme, epidermite microbiene sau micotice etc.

**chelicere**, prima pereche de apendice la animalele arahnide, care au rolul de a prinde și de a ține prada. La acarieni, **c.** sînt transformate în organe de înțepat și de supt.

**chelié** (MED.) v. **calviție**.

**chelifér** (ZOOLOG.) v. **scorpionul-de-cărți**.

**Chelmonski** [*helmónischi*], Józef (1849—1914), pictor realist polonez. În creația sa, **C.** a reprezentat cu multă dragoste viața țaranului polonez, subliniind destoinicia oamenilor muncii. În multe dintre lucrările sale apare preocuparea pentru contradicțiile sociale din viața satului. A pictat scene de gen și peisaje. Op. pr.: „Răsculați polonezi”, „Trăsură cu patru cai”, „Furtună”.

**cheloïd** (gr. *chele* „gheară” și *eidos* „formă”; MED., MED. VET.), tumoare benignă a pielii, de culoare roșie-vinieție, elastică. Apare spontan pe față, gît, urechi sau se dezvoltă pe locul unei cicatrice. Se întilnește frecvent la cai.

**cheloniéni** (ZOOLOG.; *Chelonia*), subclasă de reptile care cuprinde broaștele țestoase. Caracterul lor particular îl constituie prezența unei cuirase osoase, care reprezintă o formație adaptivă de apărare și în care se află corpul. Majoritatea **c.** sînt răspîndiți în regiunile umede tropicale sau în deșerturile arzătoare. Unele trăiesc în mări și în ape dulci. În zona temperată, **c.** trăiesc în număr mic. Numărul total al speciilor actuale de **c.** este de circa 250. În R.P.R. trăiesc trei specii, mai ales în Oltenia și în Dobrogea.

**cheltuiálă** (EC.), consum de mijloace de producție, de forță de muncă sau de mijloace bănești, pentru satisfacerea unor necesități de producție sau individuale.—*Cheltuieli de producție*, totalitatea cheltuielilor de muncă vie și de muncă materializată pentru producerea bunurilor materiale. În condițiile producției de mărfuri, *c. de p.* iau formă valorică, cuprinzînd valoarea mijloacelor de producție consumate și valoarea nou creată de munca producătorului. În capitalism există o deosebire între cheltuielile sociale de producție, care determină valoarea mărfii și cheltuielile făcute de diferiții capitaliști pentru producerea mărfii. *C. de p.* capitaliste reprezintă cheltuire de capital constant și capital variabil și sînt mai

Cheile Turzii

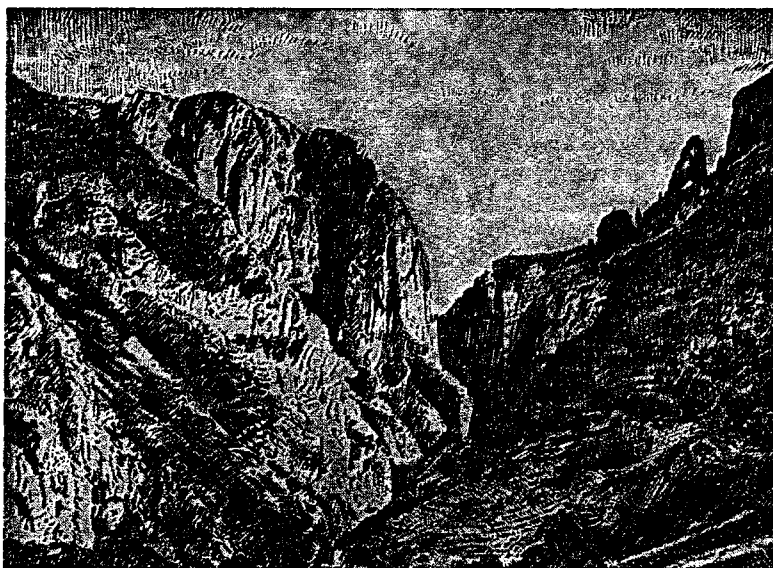

mici decît valoarea cu acea parte care reprezintă plusvaloarea însușită gratuit de către capitalist. Marx a arătat că partea din valoarea mărfii „care înlocuiește prețul mijloacelor de producție consumate și prețul forței de muncă întrebuințate, înlocuiește capitalistului numai ceea ce-l costă pe el marfa și reprezintă deci pentru dînsul prețul de cost al mărfii” (K. Marx, „Capitalul”, vol. III, partea I, E.S.P.L.P., 1956, p. 50). În socialism, cheltuielile sociale de producție sînt egale cu valoarea mărfii, iar cheltuielile făcute de diferite întreprinderi socialiste sînt exprimate în prețul de cost al produselor. Reducerea sistematică a cheltuielilor de producție în socialism e o necesitate obiectivă, determinată de scopul producției: ridicarea nivelului de trai al celor ce muncesc. În R.P.R., reducerea sistematică a prețului de cost al produselor este considerată o sarcină centrală a activității economice.—*C. neproductivă* (În socialism) **a**) Totalitatea cheltuielilor de muncă neproductivă, depusă în sfera circulației mărfurilor, în administrație, în domeniul social-cultural etc. Aceste cheltuieli sînt necesare societății, deoarece deservesc sfera producției materiale și ajută la dezvoltarea ei; ele se acoperă din venitul național. **b**) Cheltuieli ale întreprinderii, cauzate de existența unor lipsuri în organizarea producției și în păstrarea valorilor materiale, precum și de neîndeplinirea obligațiilor contractuale. Din c. n. fac parte locațiile vagoanelor, vaselor și altor mijloace de transport, penalizările pentru nerespectarea clauzelor contractuale, precum și pierderile de pe urma rebuturilor. Reducerea c. n. ale întreprinderii contribuie la reducerea prețului de cost al producției.—*C. de circulație*, cheltuieli legate de deservirea procesului de circulație și care cuprind: c. de c. propriu-zise, legate de procesul de vânzare-cumpărare a mărfurilor (reclamă, administrare, întreținere, salariile vînzătorilor etc.); cheltuielile legate de continuarea procesului de

producție în sfera circulației (transport, ambalare, sortare etc.). În capitalism, c. de c. se formează stihinic, în condițiile anarhiei și concurenței, atîngînd proporții uriașe, scumpind astfel mărfurile. În socialism, c. de c. ale întreprinderilor de stat și cooperatiste sînt planificate; cea mai mare parte a lor o reprezintă c. pentru continuarea procesului de producție în sfera circulației. Socialismul creează posibilitatea și necesitatea reducerii sistematice a c. de c., paralel cu îmbunătățirea deservirii consumatorilor.—*C. social-culturale*, fonduri alocate de statul socialist, de întreprinderi și instituții, precum și de organizații obștești, pentru subvenționarea construcțiilor și acțiunilor de interes social-cultural (ex. pentru învățămînt, artă, ocrotirea sănătății, sport, odihna oamenilor muncii, cămine culturale, cluburi etc.). În statele capitaliste, alocațiile pentru cheltuieli social-culturale sînt foarte reduse și au în vedere deservirea intereselor capitaliștilor. Ponderea lor în bugetul statelor capitaliste este cu totul neînsemnată și are tendința de a se micșora o dată cu creșterea în proporții din ce în ce mai mari a cheltuielilor militare. În țările socialiste, cheltuielile social-culturale sînt în continuă creștere, contribuind la ridicarea permanentă a nivelului de trai al oamenilor muncii. În R.P.R., cheltuielile social-culturale ale statului au crescut de la 6,8 miliarde de lei în 1955 la 16,964 miliarde de lei în 1962. Aceste cheltuieli permit lărgirea bazei materiale a învățămîntului, lărgirea rețelei de spitale, policlinici, instituții de asistență medicală etc. Cheltuielile social-culturale, în afară de investiții, vor ajunge în 1965 la circa 20 de miliarde de lei. Sporirea alocațiilor social-culturale a făcut posibilă, începînd din 1962, generalizarea învățămîntului de 8 ani și va permite dezvoltarea în continuare a învățămîntului mediu și superior, rezolvarea practică a problemei locuințelor, electrificarea tuturor localităților rurale, dezvoltarea serviciilor culturale, pentru odihnă, sport, turism și recreație

etc. (CONT.) *Cheltuieli directe*, cheltuieli de muncă vie și materializată care pot fi incluse direct și nemijlocit în prețul de cost al unui anumit produs, al unei lucrări executate sau al unui serviciu prestat.—*C. indirecte*, consumuri de muncă trecută și muncă vie, cauzate de activitatea de producție, dar care nu pot fi incluse direct în prețul de cost al unui anumit produs sau al unei lucrări. Din cheltuielile indirecte fac parte: salariile de bază și suplimentare ale personalului tehnic-administrativ, materialele de întreținere folosite în secțiile de producție, cheltuielile privind protecția muncii etc. Repartiția acestor cheltuieli în prețul de cost al producției se face periodic (lunar, trimestrial, anual), după criteriile convenționale.—*C. administrative-gospodărești*, cheltuieli indirecte reprezentînd consumuri de muncă trecută și muncă vie, legate de organizarea, administrarea și conducerea întreprinderilor, organizațiilor economice și instituțiilor, fiind formate din: salarii ale personalului administrativ și de conducere, contribuții asupra acestor salarii, cheltuieli cu întreținerea și reparațiile clădirilor, depozitelor, obiectelor de inventar etc., folosite pentru administrare și conducere; cheltuieli de birou, imprimare, poștă, telegraf, telefon, deplasări etc.—*C. de secție*, cheltuieli indirecte făcute în cadrul unei secții, cuprinzînd salariile funcționarilor secției, întreținerea clădirilor, a construcțiilor speciale și a inventarului secției, precum și reparațiile acestora, raționalizările etc. În vederea reducerii prețului de cost se urmărește atît scăderea absolută a acestor cheltuieli cît și scăderea lor relativă, adică realizarea unui volum mai mare de produse, fără să crească c. de s.

**chemare în garanție** (DR.), cerere incidentă prin care una dintre părți urmărește, prin introducerea în proces a unei a treia persoane, să fie apărută sau despăgubită de către aceasta.

**chembrică**, țesătură subțire de bumbac, vopsită într-o singură culoare și bine apretată

Se întrebunțează la confecționarea de rochii ușoare și ca pînă de legătorie.

**chemonastie** (BOT.), mișcare de curbare a unor organe ale plantelor sub influența substanțelor chimice (ex. c. perilor frunzei de roua-cerului).

**chemoreceptor** (FIZIOL.), organ de simț sau terminație nervoasă sensibilă, care înregistrează modificările chimice din mediul extern sau intern. Există c. *externi* (receptorii gustativi, olfactivi, ai liniei laterale a peștilor, ai tegumentului animalelor inferioare) și c. *interni* (receptorii din vasele sanguine, din organele digestive), cu ajutorul cărora sistemul nervos central controlează compoziția chimică a sîngelui, respectiv a lichidelor din tubul digestiv.

**chemosinteză** (BOT.), sintetizarea substanțelor organice cu ajutorul energiei chimice provenite din oxidarea substanțelor minerale. C. este restrînsă la cîteva grupe de bacterii, printre care: bacteriile sulfuroase (care oxidează hidrogenul sulfurat, transformîndu-l în sulf apoi în sulfat) și bacteriile nitrificante (care transformă amoniacul în azot și apoi în azotați).

**chemosorbție** (CHIM.), proces prin care o substanță se fixează la suprafața alteia prin adsorbție, formînd o combinație chimică cu adsorbantul (ex. fixarea unor coloranți pe fibrele textile, fixarea apei pe silice).

**chemotactism** (BIOL.), mișcare dirijată a organismelor inferioare, a unor celule mobile (spermatozoizi, leucocite etc.) sau chiar a unor părți componente ale celulei (nucleu, plastide) față de excitanții chimici. C. joacă un rol important în căutarea hranei și în procesul de fagocitoză.

**chemotropism** (BIOL.), schimbarea direcției de creștere a plantei sau a organelor sale sub influența unilaterală a unui excitant chimic.

**chemózis** (MED.), edem al conjunctivei oculare, datorit unei inflamații sau unui traumatism.

**chenáf** (*Hibiscus cannabinus*), plantă anuală din familia

malvaceelor, originară din Africa, cu tulpina înaltă de circa 2 m, acoperită cu țepi. Are frunzele asemănătoare cu cele de cînepă; florile sînt mari,



Chenaf

de culoare galbenă, cu pete roșietice la bază. Se cultivă ca plantă textilă, mai ales în India, unde este utilizată la confecționarea sacilor și pînzeturilor groase. Din semințe se extrage un ulei care este folosit în industria săpunurilor. În R.P.R. se cultivă pe suprafețe foarte mici.

**Chendi**, Ilarie (1872—1913), critic literar român, aparținînd curentului semănătorist. A apărut literatura de inspirație rurală împotriva curentelor moderniste, alunecînd însă uneori în naționalism. Op. pr.: „Preludii” (1903), „Foiletoane” (1904), „Impresii” (1908).

**Chénier** [senié], André (1762—1794), poet francez preromantic. Inspirat din literatura



A. Chénier

elenă, a cultivat, în bucolicele și idilele sale, idealul de frumusețe antică. În poemele

sale neterminate „Hermes” și „America” a dezvoltat idei iluministe, printre care aceea a progresului continuu al științelor, și a cîntat navigația și marile descoperiri geografice. Elegiile sale, în care predomină melancolia, sînt scrise în versuri melodioase, cu un vocabular și cu procedee stilistice pur clasice. A fost executat ca dușman al revoluției burgheze din 1789, cu care simpatizase totuși la început. Opera sa a apărut postum, abia în 1819, și a exercitat o oarecare influență asupra romanticilor. Este eroul operei „Andrea Chénier” de Umberto Giordano.

**Chénier** [senié], Marie-Joseph (1764—1811), scriitor francez, fratele lui André Chénier. A fost iacobin, membru al Convenției, apoi al Consiliului celor cinci sute și al Tribunalului. Mai întîi bonapartist, s-a ridicat apoi împotriva dictaturii și a fost demis din toate funcțiile. A scris poeme și tragedii istorice în versuri („Carol IX”, 1789; „Calas”, 1791 ș.a.) sub influența celor mai înaintate idei social-politice ale iluminismului și ale revoluției burgheze din Franța: toleranța religioasă, patriotismul, anti-monarhismul.

**chenopodiacee** (gr. *chen* „gîscă” și *pus, podos* „picior”; *Chenopodiaceae*), familie de plante perene bienale sau anuale, cu flori mici, hermefrodite sau unisexuate, cu învelișul floral simplu, de obicei verzui. În R.P.R. sînt 18 genuri și 68 de specii din această familie. Unele sînt importante plante de cultură (ex. sfecla, spanacul), altele sînt buruieni ori plante caracteristice pentru terenurile sărăturoase (ex. iarba-grasă, săricica etc.).

**cheramzît** (CONSTR.), argilă expandată, obținută prin arderea argilelor bogate în fier în cuptoare-tunel și concasarea bulgărilor obținuți; se utilizează la prepararea betoanelor ușoare.

**cheratină** (BIOCHIM.), proteină care intră în structura părului, unghiilor, copitelor, penelor, pielii. Caracterizată printr-un conținut mare de sulf, este insolubilă în apă și



rezistență la enzimele proteolitice.

**cheratinizare** (MED.), infiltrarea cu cheratină a unei mucoase sau a straturilor superficiale ale pielii; îngroșarea stratului cornos al pielii. Apare în unele boli de piele: ihtioză, psoriazis etc.

**cheratită** (gr. *keras*, -*tos* „cornee”; MED.), inflamație acută sau cronică a corneii. Se manifestă prin dureri, fotofobie, lăcrimare, senzație de corp străin.

**cheratoconjunctivită** (MED.), inflamație a corneii și a mucoasei conjunctivale a ochiului.

**cheratoplastie** (gr. *keras*, -*tos* „cornee” și *plassein* „a modela”; MED.), intervenție chirurgicală care constă în înlocuirea corneii bolnave (de obicei opacifiată) cu un transplant de cornee umană normală, conservată în prealabil la rece. Această metodă chirurgicală este legată de numele renumitului oftalmolog sovietic V. P. Filatov, primul care a preconizat și a aplicat cu succes transplantarea de cornee conservată la rece.

**Cherbourg** [*șerbúr*], oraș în nord-vestul Franței, port la Marea Mincii. 61 900 loc. (1954). Prin port se exportă mai ales produse alimentare, granit pentru pavaj și se importă lemn, petrol, cărbuni. Bază militară.

**cherestea**, material lemnos cu cel puțin două fețe plane și paralele, rezultat din tăierea buștenilor la gater. Standardele românești prevăd următoarele sortimente mai importante de c.: scânduri, dulapi, șipci, rigle, frize de parchet, grinzi, sferturi etc.

**Cheresteșiu**, Victor (n. 1895), istoric român, profesor la Universitatea „Babeș-Bolyai” din Cluj. A făcut cercetări în domeniul istoriei moderne a României, mai ales a Transilvaniei. Laureat al Premiului de stat.

**cherhaná**, construcție de lemn sau de zidărie în lunca Dunării și în Deltă, amenajată pentru colectarea, sortarea, prelucrarea, depozitarea și expedierea peștelui pentru consum.

**Cheroneea**, oraș în Grecia antică (în provincia Beoția),

unde s-au dat mai multe bătălii, mai cunoscute fiind: cea din anul 338 î.e.n., când armata macedoneană, comandată de Filip al II-lea, a învins armatele Tebei, Atenei, Corintului și Megarei și a cucerit apoi întreaga Grecie, și cea din anul 86 î.e.n., când armata romană, comandată de Sylla, a înfrânt armata regelui Mitriddate al VI-lea al Pontului.

**Cherubini**, Luigi (1760—1842), compozitor de seamă francez, de origine italiană.



L. Cherubini

Deosebit de fecund, a abordat toate genurile. În timpul revoluției burgheze din Franța a scris cîntece de masă și imnuri revoluționare pe texte franceze. A compus operele: „Lodoiska” (1791), „Eliza” (1794), „Saciugiul” (1800), străbătute de ideea luptei împotriva tiraniei. „Medeea” (1797), „Anacreon” (1803) sînt modele ale clasicismului în operă. A mai scris cantate, simfonii, cvartete de coarde, sonate pentru pian. Luigi Cherubini mai este autorul unui curs de contrapunct și de fugă și al unei metode de canto.

**chesón 1.** (MILIT.) Vehicul de artilerie cu tracțiune hipo, destinat pentru transportul muniției. Este format dintr-o ladă

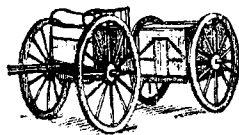

Cheson

de tablă închisă, fixată pe un cărucior cu două roți și împărțită în compartimente în care se pune muniția. 2. (CONSTR.)

a) Construcție de beton (simplu sau armat), de zidărie, de oțel sau, mai rar, de lemn, de forma unei cutii, avînd numai pereți laterali (*c. deschis*) sau și fund superior (*c. închis*, *c. cu aer comprimat* sau *c. pneumatic*), care servește la executarea fundațiilor sub apă sau în terenuri moi, îmbibate cu apă. *C. închis* este alcătuit dintr-o cameră de lucru, în care se introduce aer sub presiune pentru a împiedica pătrunderea apei, o încăpere (ecluză de aer sau campană) în care se realizează treptat presiunea înaltă sau presiunea atmosferică (pentru a permite intrarea și ieșirea lucrătorilor, precum și transportul materialelor), un tub de legătură (coș sau sas) între aceste două elemente și unul sau mai multe tuburi (pipe) de evacuare a materialului săpat. b) Piesă prefabricată de beton armat, alcătuită dintr-o placă subțire, plană sau curbă, întărită cu nervuri marginale (sau marginale și intermediare), care se folosește ca element de rezistență la executarea unor tipuri de acoperișuri și de planșee.

3. (NAV.) a) Cutie de dimensiuni mari, de lemn sau de metal, căreia îi lipsește unul dintre pereții laterali, folosită la executarea unor lucrări de reparații ale unei nave sub linia de plutire, atunci cînd nava nu poate fi ridicată pe doc sau pe cală. *C.* se fixează cu partea liberă pe bordajul navei, se etanșează și apoi se scoate prin pompă apa dinăuntru. b) Dulap pentru păstrarea efectelor echipajului unei nave.

**chesoniér** (CONSTR.), lucrător specializat în executarea lucrărilor la presiune înaltă în chesoanele cu aer comprimat.

**Chesterton** [*čéstətn*], Gilbert Keith (1874—1936), scriitor satiric englez. A criticat, de pe poziții conservatoare catolice, egoismul moralei burgheze și convenționalismul „victorian”. Și-a manifestat ostilitatea și față de socialism. Stilul său se caracterizează prin umorul grotesc și abundența paradoxului. Chesterton a scris povestiri fantastice și umoristice, romane, piese, studii literare.

**Chevalier** [*șovalie*], Michel (1806—1879), economist burghez francez, reprezentant al economiei politice vulgare, la început partizan al saint-simonismului și apoi adept al liberalismului. A susținut necesitatea introducerii și extinderii căilor ferate și sistemul monetar unitar, bazat pe argint. Concepțiile lui au influențat pe economiștii români I. Ghica, I. Strat ș.a.

**chiaburime**, burghezia satelor, parte a țărănimii care își asigură ciștigurile din exploatarea muncii salariate, din speulă, camătă, darea în arendă a pământului. În perioada de trecere de la capitalism la socialism, după desființarea moșierimii ca clasă, c. reprezintă cea mai importantă pătură exploatoare la sate. Construirea socialismului duce la desființarea chiaburimii ca clasă, desființare care se realizează în fiecare țară în raport cu condițiile specifice. Trecând la transformarea socialistă a agriculturii, P.M.R. a aplicat cu consecvență politica de îngrădire și eliminare treptată a chiaburimii, limitându-i posibilitățile de exploatare. Succesele obținute în construirea socialismului, creșterea și consolidarea continuă a sectorului socialist în agricultură au făcut posibilă lichidarea chiaburimii ca clasă. Prin decretul Prezidiului Marii Adunări Naționale a R.P.R. din martie 1959 s-a trecut la lichidarea ultimelor rămășițe ale exploatarei omului de către om, limitându-se suprafața de pământ a gospodăriilor chiaburești la cea care poate fi lucrată cu forță de muncă proprie. Partea de pământ care nu putea fi muncită cu forțele proprii ale gospodăriei chiaburești a fost dată în folosința unităților socialiste din agricultură. Această măsură a reprezentat o rezolvare creatoare de către P.M.R. a problemei desființării ca clasă a chiaburimii.

**Chiajna**, fiica lui Petru Rareș, căsătorită în 1546 cu Mircea Ciobanul (de aceea i se mai zicea și *Mirceoia*). Femeie ambițioasă și de o rară energie, nu s-a dat în lături de la nimic în lupta pentru menținerea la domnie, în Țara Românească,

a fiului ei Petru cel Tânăr (1559—1568), în care scop a cheltuit sume mari de bani la Poartă, obținute prin sporirea



Doamna Chiajna

fiscalității în țară. A fost surghiunită de turci, împreună cu fiul său (1568). Este eroina principală a narațiunii istorice „Doamna Chiajna” de Al. Odobescu.

**chiasm** (gr. *chiasma* „încrușișare”), figură de stil care constă în reluarea, în ordine inversă, a două cuvinte sau expresii, creîndu-se în același timp și un raport antitetic (ex. „Nu trăim ca să mîncăm, ci mîncăm ca să trăim”).

**chiasmă optică** (ANAT.), formație nervoasă asemănătoare literii X, rezultată din încrușișarea intracraniană a fibrelor nervilor optici.

**chiblă** (MINE), vas de extracție în formă de găleată,

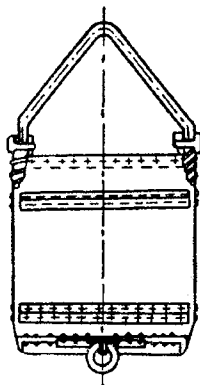

Chibla

din tablă de oțel, cu care se ridică la suprafață materialul excavat dintr-un puț de mină în curs de adîncire sau de săpare și cu care se transportă materialele sau personalul care lucrează în puț.

**chibrît**, bețișor cu secțiune pătrată, dreptunghiulară sau circulară, avînd la unul dintre capete o gămălie de material ușor inflamabil care se aprinde prin frecare. C. au fost inventate pe la 1830, concomitent în mai multe țări. Din numeroasele tipuri de chibrîturi, astăzi au rămas în circulație numai chibrîturile de siguranță, care au bețișorul de lemn (de plop) impregnat cu parafină. Gămălia constă dintr-o pastă pe bază de clorat de potasiu, iar suprafața de frecare de pe cutie e alcătuită dintr-o pastă pe bază de fosfor roșu.

**Chicago** [*șicâgou*], oraș în S.U.A. (statul Illinois), al doilea ca mărime, înființat în 1804. Port pe malul lacului Michigan. 3 500 000 loc. (1960), cu suburbiile 6 795 000 loc. Important nod de comunicații și unul dintre cele mai mari centre industriale, comerciale și culturale din S.U.A. Industrie siderurgică și constructoare de mașini (mașini agricole, automobile, avioane), industrie textilă, de pielărie, poligrafică și alimentară (prelucrarea cărnii). Important centru bancar. În sec. al XIX-lea, C. a devenit un puternic centru al mișcării muncitorești. La 1 Mai 1886 a avut loc aici o puternică demonstrație a muncitorilor pentru ziua de lucru de 8 ore, demonstrație reprimată de poliție. La primul Congres al Internaționalei a II-a (1889), ziua de 1 Mai a fost declarată zi a solidarității internaționale a proletariatului și zi a luptei muncitorilor pentru ziua de muncă de 8 ore. În 1919, în C. a luat ființă Partidul Comunist din S.U.A.—*Grupul din C.*, unul dintre cele opt grupuri dominante ale oligarhiei financiare din S.U.A., condus de familiile Armour, Field, McCormick; ocupă locul al treilea (după Morgan și Rockefeller) în rîndul grupurilor monopoliste. Grupul controlează 15 societăți bancare, printre care două dintre cele mai mari bănci ale S.U.A. (First National Bank of Chicago și Continental Illinois National Bank and Trust Company of Chicago), cinci societăți de transporturi și servicii publice



Chicago. Bulevardul Michigan

și 37 de societăți din industria metalurgică, din industria de construcții de mașini, din industria poligrafică, din cea de prelucrare a lemnului, din industria petrolului (Texas Co., una dintre principalele societăți din cartelul internațional al petrolului), din industria uraniului etc. În 1955, G. din C. controla active în valoare de 22 de miliarde de dolari, iar profiturile încasate au crescut între 1929 și 1955 cu 144%. Reprezentanții G. din C. finanțează propaganda rasistă și organizațiile rasiste reacționare, ca și acțiunile de reprimare a mișcării muncitorești.

**chiciură** (METEOR.), cristale de gheață poroasă, care se depun pe crengi, frunze, pe sirme și pe alte obiecte când temperatura este scăzută și vântul slab.

**chihlimbár** (MINER.), rășină fosilă provenită din numeroase specii de pini, de culoare galbenă sau brună, mai rar roșcată sau verzuie, transparentă sau translucidă, ușoară; arde, se dizolvă în solvenți organici și se electrizează prin frecare. În c. se găsesc adesea insecte foarte bine conservate. Din el se execută obiecte de podoabă foarte variate. În R.P.R. se găsește în mod obișnuit în depozite paleogene, îndeosebi în regiunea văii Buzăului; variațiile românești de c. sînt cunoscute și sub numele de *rumanit* și *moldavit*. Sin. *ambră galbenă*, *succin*.

**Chihuahua** [*ciuáua*], oraș în nordul Mexicului. 127 600 loc. (1959). Nod feroviar și centru important pentru extracția și prelucrarea metalelor neferoase și prețioase.

**chil** (gr. *chylos* „suc”; FIZIOL.), lichid lăptos, reprezentînd conținutul vaselor limfatice (chilifere) intestinale. Este alcătuit din limfă și din grăsimi emulsionate, absorbite în timpul digestiei.

**chilă**<sup>1</sup> (METR.), unitate de măsură a capacității, folosită în trecut în mediul rural din România. În Muntenia era egală cu 679,268 l, iar în Moldova cu 430 l.

**chilă**<sup>2</sup> (NAV.), șirul central, cu grosime mai mare, al tablelor care formează învelișul fundului la majoritatea navelor cu corp metalic. La unele nave mici cu corp metalic și la toate navele cu corp din lemn, c. este construită dintr-o grindă longitudinală, metalică sau de lemn, așezată pe fundul navei la mijloc. Ea constituie elementul de bază al structurii corpului navei.

**Chile** [*cile*], stat în sud-vestul Americii de Sud, pe țărmul Oceanului Pacific. Suprafața: 741 767 km<sup>2</sup>. Se întinde de-a lungul Pacificului pe o lungime de 4 300 km, avînd o lățime între 15 și 355 km. Populația: 7 802 000 loc. (1961), metiși (proveniți din amestecul europenilor, în special spanioli, cu indienii), creoli, indieni. Limba de stat: spaniola. Capitala: *Santiago*. Alte orașe impor-

tante: Valparaiso, Concepción. Teritoriul este străbătut de munții Cordilieri, fiind una dintre zonele cele mai bîntuite de cutremure de pe glob. În nord se află pustiul Atacama. Clima este tropicală la nord, temperată la sud. C. este o țară agrară, cu bogate resurse minerale: cupru (ocupînd locul al doilea în extracția lumii capitaliste), salpetru (primul loc în lume), fier, mangan, aur, molibden, sulf, cărbune, petrol, uraniu, iod. Industria extractivă se află în întregime în mîinile monopolurilor nord-americane. Industria (alimentară, textilă, de pielărie) este slab dezvoltată. Agricultură nu satisface necesitățile populației în ce privește cerealele, cartofii și produsele animale. Predomină marea proprietate funciară cu caracter semifeudal. Principalele culturi: porumbul, grîul, orzul, cartoful, floarea-soarelui, inul, tutunul. Sînt dezvoltate pomicultura, viticultura și pescuitul. C. are legături comerciale mai importante cu S.U.A., Anglia, R. F. Germană și Argentina. — *Istoric*. În vremuri străvechi, teritoriul statului C. a fost locuit de triburi indiene. În sec. al XVI-lea a început să fie cucerit și colonizat de spanioli. Băștinașii au opus o puternică rezistență cuceritorilor. Populația indiană, care s-a răscolat în repetate rînduri, a fost supusă unei crunte exploatare și exterminată în masă. În cursul războiului pentru independența coloniilor spaniole din America (1810—1826), C. și-a cucerit independența (1818). În a doua jumătate a sec. al XIX-lea a început în C. pătrunderea capitalului englez și apoi a celui din S.U.A. Ca urmare a ascuțirii contradicțiilor sociale și sub influența Marii Revoluții Socialiste din Octombrie au avut loc puternice greve ale proletariatului chilian (1918—1919), iar în 1922 s-a creat Partidul Comunist din Chile; el s-a situat în fruntea mișcării revoluționare antiimperialiste, care s-a dezvoltat mai ales în deceniul al patrulea. În 1931 a avut loc o grevă generală a proletariatului și o puternică răs-

coală antiimperialistă în flota chiliană. Din inițiativa P.C. din Chile a fost creat Frontul popular, care a obținut victoria în alegerile din 1938.

În timpul celui de-al doilea război mondial s-a intensificat înrobirea economică a statului Chile de către monopolurile din S.U.A. În ciuda represiunilor și persecuțiilor (P.C. din Chile a fost interzis în 1948 și a reintrat în legalitate în 1958), masele populare duc o luptă activă pentru independența economică a țării, pentru naționalizarea industriei cuprului, pentru reforma agrară, pentru democrație. C. este republică. Șeful statului și al guvernului este președintele ales pe timp de șase ani. Organul suprem legislativ este Congresul Național bicameral. Partide politice: Partidul radical (reprezintă interesele burgheziei), Partidul liberal (reprezintă interesele burgheziei industriale și ale unei părți a moșierimii), Partidul conservator unit (reprezintă interesele oligarhiei financiare și ale virfurilor catolice). Partidul Comunist din Chile,

Partidul socialist, partidul Avangarda națională a poporului și alte câteva partide de stînga fac parte din Frontul acțiunii populare, creat în 1956.

**Chilia**, brațul nordic al Dunării, în Deltă, cea mai mare parte a lui formînd granița R.P.R. cu Uniunea Sovietică. Prin C. trec 70% din apele fluviului. Nu este navigabil pentru vasele mari.

**Chilia**, numele a două localități situate pe malul brațului Chilia: *Chilia Veche*, în Deltă, pe teritoriul R.P.R., și *Chilia*

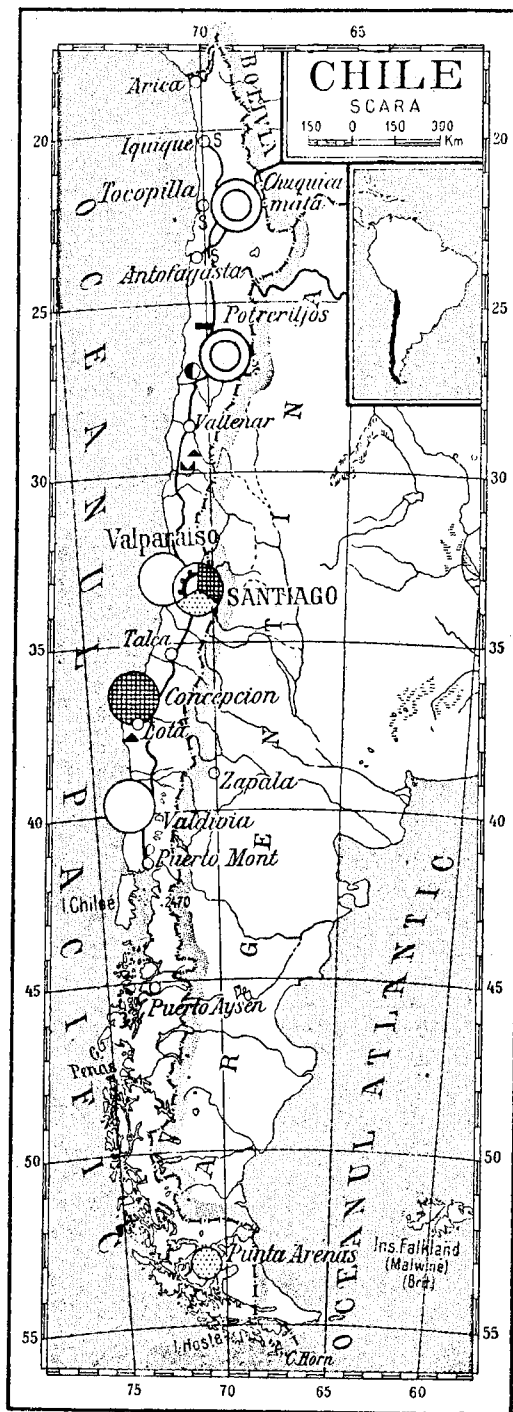

*Nouă*, pe malul stîng al Dunării, în R.S.S. Ucraineană. În cursul evului mediu, *Chilia Veche* era cetate, iar *Chilia Nouă* era orașul comercial, unde se făcea comerț de tranzit cu grîne și cu postav. A fost stăpînită succesiv de bizantini, de despotul dobrogean Dobrotici, de unguri, de genovezi, (care o numeau *Licostomo*), de domnii Țării Romînești sau de cei ai Moldovei și de turci. În 1484 a fost ocupată de turci.

**chiliasm** (gr. *chiliasmos*, de la *chilias* „o mie”), credință

mistică într-o „împărăție de o mie de ani a lui Dumnezeu” pe pămînt, asociată uneori cu idei egalitarist-utopice. C. a fost o parte integrantă a ideologiei creștinismului primitiv și a doctrinei multor „erezii” din evul mediu. C. are un conținut reacționar, propagînd așteptarea pasivă a „împărăției lui Dumnezeu” și renunțarea la lupta maselor pentru o viață mai bună. Este predicat și azi de unele secte (adventistii, martorii lui Jehova etc.). Se numește și *milenarism*.

**chilifer**, vas ~ (lat. *chylus* „suc” și *ferre* „a duce”; ANAT.), vas limfatic prin care circulă chilul. Se află în grosimea pereților intestinali.

**Chilon** (inceputul sec. al VI-lea î.e.n.), efor spartan, unul dintre cei șapte înțelepți ai Greciei antice. A desăvîrșit constituția aristocratică a Spartei, punînd multe dintre prevederile acesteia pe seama lui Licurg.

**chim** (FIZIOL.), conținut al stomacului și al intestinului subțire, format din alimente amestecate cu salivă și cu sucuri digestive, triturate prin masticaj și prin mișcările stomacului și parțial digerată sub acțiunea diferitelor enzime (ptialina salivară, pepsina, lipaza, labfermentul) și a acidului clorhidric din sucul gastric.

**Chimborazo**, vulcan stins, în Ecuador, în lanțul vestic al munților Cordilieri. Înălțimea: 6 272 m. Este format din trahite. Are 16 ghețari mici. Virful este acoperit de zăpezi persistente.

**Chimbote**, oraș în Peru, port la Oceanul Pacific. 50 000 locuitori (1957). Industrie siderurgică. Pescuit.

**chimen** (AGR.) v. **chimion**.

**Chimenitul** (Kyminitis), Sevastos (? – 1702), învățat de prestigiu, fost rector al Academiei din Constantinopol, primul conducător al Academiei grecești din București (între 1695 și 1702), înființată în timpul domniei lui Constantin Brîncoveanu.

**chimie**, știință avînd ca obiect studierea substanțelor și a transformărilor lor (v. și **substanță**; **reacție chimică**). Este definită și

ca știință despre atomi (elemente chimice) și combinațiile lor, deoarece studiază procesele de transformare a substanțelor dintr-una în alta prin regruparea atomilor și modificarea legăturilor dintre atomi. C. are strinse legături cu alte științe, dintre care în primul rând cu fizica (limita dintre ele fiind relativă și făcând obiectul a două discipline, *c. fizică* și *fizica chimică*), precum și cu biologia (*biochimia*) și cu geologia (*geochimia*) etc. Domeniul *c.* se împarte în: *chimia anorganică*, *chimia organică* și *chimia fizică*. *C. anorganică* studiază proprietățile fizice și chimice ale elementelor și combinațiilor lor (în afară de compușii carbonului, studiați de *c. organică*), precum și legile generale ale combinării chimice. *C. organică* studiază combinațiile carbonului cu câteva elemente (hidrogen, oxigen, azot, sulf, halogeni etc.). Denumirea de *c. organică* provine din concepția greșită care a dominat pînă la începutul sec. al XIX-lea, potrivit căreia substanțele organice nu ar putea proveni decît din organisme vii. Sintetizarea substanțelor organice din substanțe minerale (realizată pentru prima oară de Wöhler în 1828 prin sintetizarea ureii din substanțe tipic anorganice) a spulberat această concepție greșită și a dovedit încă o dată unitatea materială, indestructibilă a lumii. *C. fizică* are ca obiect studierea, prin metode fizice, a legilor și fenomenelor chimice, precum și a structurii combinațiilor chimice. S-au mai dezvoltat, pe baza acestor discipline, numeroase alte ramuri, cum sînt: *c. analitică*, *c. combinațiilor complexe*, *c. coloizilor*, *electrochimia*, *analiza fizico-chimică*, *fotochimia*, *magnetochimia*, *radiochimia*. Primele cunoștințe empirice de *c.* au apărut la popoarele cu o cultură înaintată din antichitate (egipteni, fenicieni, chinezi ș.a.), ca urmare a dezvoltării unor ramuri ale producției, ca metalurgia, fabricarea sticlei, a coloranților, tăbăcăria etc. În evul mediu, dezvoltarea *c.*, denumită atunci *alchimie*, s-a caracterizat prin prelucrarea

rețetelor pentru producția meșteșugărească. Lipsită de o bază științifică teoretică, alchimia era dominată de dogme scolastice și mistice. Sec. XVI—XVII se caracterizează prin orientarea *c.* către cercetarea produsilor naturali pentru aplicații practice în metalurgie, în producția de coloranți, de medicamente, în ceramică etc. Se pun astfel bazele trecerii la chimia științifică (sec. XVII—XVIII). În 1661 R. Boyle a stabilit baza științifică pentru definirea noțiunilor de *element* și *combinație*. „Boyle a făcut din chimie o știință” (Engels, „Dialectica naturii”). Apare prima teorie chimică, a „flogisticului”, care, deși greșită, a ridicat numeroase probleme de metodică a cercetării. M. V. Lomonosov (1748) și, independent de el, A. L. Lavoisier (1774) descoperă legea conservării masei, care a permis transformarea chimiei într-o știință cantitativă. Această descoperire, care a confirmat teza eternității materiei, a contribuit la fundamentarea științifică de către Marx și Engels a materialismului dialectic. În dezvoltarea chimiei ca știință, un rol revoluționar l-au avut, la începutul sec. al XIX-lea, introducerea teoriei atomomoleculare și dezvoltarea bazelor ei teoretice și experimentale. Această perioadă se caracterizează prin fundamentarea legilor chimiei (J. Dalton, L. J. Proust), prin definirea noțiunii de moleculă (A. Avogadro) și de substanță chimică (I. Berzelius); legate de descoperirea metalelor alcaline (prin electroliză), de dezvoltarea metodelor de cercetare, în special a analizei, apar primele teorii asupra legăturii chimice (teoria dualistă, a radicalilor, a tipurilor) și se introduce noțiunea de valență (E. Frankland, 1852). Elaborarea teoriei structurii chimice (A. M. Butlerov, 1861) a avut o importanță deosebită în dezvoltarea ulterioară a chimiei. În această direcție, un rol fundamental l-a avut descoperirea de către D. I. Mendeleev (1869) a legii periodicității și a sistemului periodic al elementelor, o nouă și strălucită confirmare a tezei uni-

tății materiale a lumii. În a doua jumătate a sec. al XIX-lea se dezvoltă *c. fizică*, cu numeroasele ei ramuri, se aplică legile termodinamicii la fenomenele chimice, constituindu-se termodinamica chimică, apoi se dezvoltă electrochimia datorită aplicațiilor electrolizei (legi descoperite de M. Faraday în 1833—1834), se elaborează teoria disociației electrolitice (S. Arrhenius, 1883—1887), se dezvoltă teoria soluțiilor (J. H. Van't Hoff), analiza fizico-chimică (N. S. Kurnakov), studiul soluțiilor coloidale (Borșcioc, Th. Graham) etc. Un important pas înainte a fost efectuat prin cunoașterea structurii atomului, prin constatarea că fenomenele chimice sînt mijlocite de electronii periferici. W. Kossel și G. N. Lewis (în același an, 1916) stabilesc, în mod independent, primele teorii electronice ale legăturii chimice pe baza modelului atomic dat de N. Bohr, iar W. Heitler și London (1927) explică legătura chimică din molecula de hidrogen, folosind metodele mecanicii cuantice moderne. Utilizarea acestor metode pentru studierea structurii electronice a atomilor, ionilor, moleculelor și radicalilor a permis explicarea unui mare număr de fenomene și proprietăți fizico-chimice ale substanțelor, precum și mecanismul unor reacții chimice, constituindu-se o nouă disciplină științifică, *chimia cuantică*. Pe de altă parte, studiul nucleului atomic (procese petrecute la bombardarea lui cu particule rapide) a permis sinteza unor noi elemente (transuraniene) și a numeroși izotopi ai celorlalte elemente, formînd o altă ramură, *chimia nucleară*. În prezent există o puternică industrie chimică, producătoare de imense cantități de materii prime pentru celelalte industrii și pentru agricultură, de materiale capabile să înlocuiască materialele clasice (metale, materiale de construcție, lemn etc.), în legătură cu care apare și se dezvoltă o altă ramură a *c.*, *c. tehnologică*. Aceasta studiază procesele chimice-industriale și metodele de fabricație

cele mai potrivite pentru transformarea materiilor prime din natură în mijloace de producție și de consum. De asemenea, se dezvoltă în prezent și *c. macromoleculară*, care studiază substanțe ca celuloza, amidonul, proteinele, enzimele, cauciucul natural, polimerii sintetici (fibrele sintetice, materialele plastice, cauciucul sintetic) etc., formate din macromolecule. În România, primele cercetări de chimie au fost făcute în vederea cunoașterii și valorificării bogățiilor naturale: apele minerale (Bernath, A. Salygni), petrolul (P. Poni, L. Edeleanu), cărbunii (N. Dănăilă), sarea (C. I. Istrati), producția agricolă (A. Zaharia, A. Munteanu). Ulterior s-a dezvoltat cercetarea originală și în alte domenii ale *c.* Contribuții însemnate au adus prin lucrările lor cercetătorii români în domeniul *c.* anorganice și analitice (Gh. Spacu, R. Cernătescu), al *c.* organice (I. Tănăsescu, A. Ostrogovici, C. V. Gheorghiu, Șt. Minovici, N. Maxim) și al *c.* fizice (G. G. Longinescu, P. Bogdan, R. Cernătescu). Cercetarea în domeniul *c.* pînă la preluarea puterii de către clasa muncitoare s-a dezvoltat numai în cadrul institutelor de învățămînt superior. În anii puterii populare, prin înființarea a numeroase institute de cercetări ale Academiei R.P.R. și ale departamentelor, dezvoltarea cercetării a luat o amploare necunoscută în trecut. A fost creată o puternică industrie chimică, cu ajutorul căreia se valorifică, la un nivel superior, materiile prime din țara noastră. Prin chimizarea materiilor prime existente în țară (petrol, gaz metan, cărbune, sare, lemn etc.) se obțin cele mai variate produse, necesare diverselor ramuri industriale (mase plastice, fibre sintetice, cauciuc sintetic, coloranți, detergenți, medicamente etc.) și agriculturii (îngrășăminte, antidăunători etc.). Marile combinate chimice de la Govora, Năvodari, Borzești, Săvinești, Roznov, Orașul Victoria, Făgăraș etc. sînt o imagine grăitoare a dezvoltării industriei noastre chimice în ultimii 15 ani. Sarcinile de

viitor în acest domeniu vor face ca industriei noastre chimice să-i revină un loc de prim ordin în dezvoltarea economiei naționale a Republicii Populare Romîne.

**chimie biologică v. bichimie.**

**chimiluminescență** (FIZ.), luminescență produsă prin reacții chimice (ex. oxidarea fosforului). V. și *luminescență*.

**chimion** (*Carum carvi*), plantă erbacee bienală din familia umbeliferelor, cu tulpina erectă, înaltă de circa 60 cm, cu mici șanțulețe longitudinale. Frunzele au formă alungită, cele inferioare fiind pețiolate, iar cele superioare sesile (fără pețiol). Florile sînt mici, albe și grupate în inflorescențe, umbele compuse. Semințele conțin, de obicei, peste 3% ulei eteric, folosit la aromatizarea băuturilor alcoolice, la fabricarea săpunurilor etc.

Crește spontan în fînețe. Se cultivă în regiunile de nord și de est ale țării. *C.* este și o bună plantă meliferă. Sin. *chimen*.

**chimioterapie** (MED.), tratament cu substanțe chimice aplicat în diverse boli (ex. tratamentul sifilisului cu arsenic, tratamentul malariei cu chinină etc.).

**chimîr**, curea lată de 15—30 cm, purtată la țară de bărbați, împodobită adesea cu ornamente fie presate în piele, fie cusute cu fire de lînă, de

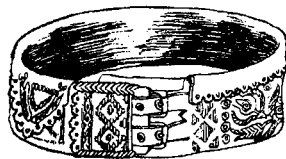

Chimîr

mătase sau metalice, cu șuvițe de piele colorată etc. Este prevăzută cu mici buzunare. Modele frumoase de *c.* se întîlnesc în părțile Sibiului, Făgărașului, Tîrnavelor, Năsăudului, Mara-

mureșului, Țării Moșilor. Este o piesă nelipsită în portul popular de sărbătoare.

**chimism gastric** (MED.), analiză chimică a secreției gastrice, provocată artificial (prinț de probă, substanțe chimice) și extrasă cu ajutorul unei sonde gastrice, în vederea determinării acidității sucului gastric.

**chimizare**, prelucrarea prin procedee chimice a materiilor prime existente în cantități mari în natură, a deșeurilor industriale și agricole și transformarea lor în substanțe chimice utile. Prin *c.* se valorifică unele materii prime de bază ale industriei chimice, ca apa, aerul, petrolul, cărbunele, gazele naturale, minereurile, siliciții, materiile de origine animală sau vegetală etc. Produsele obținute servesc drept principale materii prime la producerea îngrășămintelor chimice, a maselor plastice, a coloranților, medicamentelor, insecticidelor, metalelor și sărurilor metalice, reactivilor chimici etc. Extinderea procesului de *c.* permite folosirea mai rațională a materiilor prime și lărgirea continuă a sortimentului de produse fabricate de industria socialistă. R.P.R. este foarte bogată în materii prime, care permit un proces avansat și variat de *c.* — *Chimizarea producției*, direcție principală a progresului tehnic, constînd în introducerea și extinderea tot mai largă a chimiei în producție, prin aplicarea tehnologiei chimice la prelucrarea produselor și prin crearea unor noi materii prime. *C. p.* duce la accelerarea procesului de producție și la mărirea productivității muncii, datorită aplicării metodelor de prelucrare chimică, la lărgirea bazei de materii prime a economiei naționale etc. În anii regimului democrat-popular a fost creată în R.P.R. o puternică industrie chimică bazată pe prelucrarea materiilor prime naturale, depășind în 1961 de peste 14 ori nivelul producției din 1938. — *Chimizarea agriculturii*, folosirea pe scară largă a unor substanțe chimice în agricultură, în vederea îmbunătățirii fertilității solului (prin amen-



damente și îngrășăminte), combaterii dăunătorilor (prin insecticide, fungicide, raticide) și a buruienilor (prin erbicide), în vederea stimulării proceselor de creștere a plantelor pentru a obține recolte sporite și a îmbunătăți calitatea produselor agricole. În 1965 agricultura R.P.R. va folosi, în afară de circa 40 000 000 t de îngrășăminte organice, peste 2 000 000 t de îngrășăminte chimice, adică de peste opt ori mai mult decât în 1959.

—*Chimizarea petrolului*, folosirea petrolului ca materie primă de bază pentru industria chimică. Prin c.p. se obțin materii prime pentru industria maselor plastice, a fibrelor sintetice, a cauciucului sintetic, detergenților, coloranților, insecticidelor, medicamentelor. Prin cracarea fracțiunilor petroliere grele se obține benzina de cracare (care conține olefine cu peste cinci atomi de carbon) și gaze bogate în olefine, din care se separă etilena, propilena, butena, izobutena (materii prime necesare pentru obținerea alcoolului etilic, polietilenei, glicerinei, polipropilenei, butadienei, cauciucului sintetic). Prin aromatizarea benzinelor și separarea hidrocarburilor aromatice formate, se obțin benzen, toluen și xilen, din care se fabrică fenol, cumen, stiren, dodecilbenzen, anhidrida ftalică, acid tereftalic, acid izoftalic; aceste substanțe servesc, la rândul lor, la fabricarea rășinilor sintetice, a coloranților, a acetonei, a cauciucului sintetic, a detergenților, a fibrelor sintetice și plastifianților. Din petrol se mai obțin ciclohexan (din care se fabrică fibre sintetice și plastifianți prin intermediul acidului adipic), izopentan (materie primă pentru alcool amilic și cauciuc sintetic), parafine solide (materie primă pentru acizi grași sintetici și ceruri), acizi naftenici (din care se obțin săpunuri și sicativi); gazele de sondă, care conțin produși gazoși, ca butan, propan, etan, metan, servesc drept combustibil direct sau lichefiat (aragaz) și la separarea gazolinei. De asemenea, prin alchilarea izobutanului cu olefine inferioare se obțin combustibili auto cu

cifra octanică ridicată. La Ploiești a fost creat un institut („Petrochim”) destinat studierii chimizării produselor petroliere. Printre unitățile care prelucrează petrolul și derivații săi, de mare importanță sînt combinatele petrochimice de la Onești și de la Brazi. În 1961 a intrat în funcțiune la Brazi complexul petrochimic de reformare catalitică și extracție a aromateilor, cu o capacitate de 1 000 000 t/an. Se vor construi noi instalații, bazate pe cele mai moderne procedee cunoscute de reformare catalitică, hidrocracare, hidrofinare și altele, la rafinăriile de la Teleajen (reg. Ploiești), Onești (reg. Bacău), ceea ce va permite îmbunătățirea calității tuturor produselor, sporirea producției de motorină și uleiuri, asigurîndu-se totodată materiile prime necesare industriei petrochimice.

—*Chimizarea cărbunelui*, folosirea cărbunelui ca materie primă de bază pentru industria chimică. În vederea chimizării, cărbunii naturali sînt supuși operațiilor de cocsificare, gazificare sau hidrogenare. Prin cocsificare se obțin ca produse principale cocsul, gudroanele și gazele de cocserie (din care se pot separa: hidrogen, etilenă, propilenă, oxid de carbon și hidrocarburi saturate, ca: metan, etan, propan, butan sau care pot fi folosite drept combustibil). Prin prelucrarea gudroanelor se obțin: benzen, toluen, xilen, ciclopentadienă, baze piridinice, naftalină, antracen, fenantren. Prin cocsificare la temperatură joasă se obțin semicocs, gudron (din care se separă crezoli, parafină, fracțiuni combustibile, uleiuri lubrifiante) și gaze. Prin gazificare se obțin gaz de generator și gaz de apă sau de sinteză, care se folosesc la sinteza amoniacului, la obținerea benzinei sintetice, a alcoolului metilic și izobutilic, în oxosinteză. Prin hidrogenarea sub presiune a cărbunilor sau a gudroanelor se obțin carburanți și lubrifianți sintetici. În R.P.R. există o puternică uzină cocsochimică în cadrul Combinatului siderurgic Hunedoara, care se dezvoltă necontenit. — *Chimiza-*

*rea metanului*, folosirea metanului ca materie primă pentru industria chimică. În vederea chimizării, metanul este supus operațiilor de piroliză, conversie, oxidare parțială, halogenare, nitrare, descompunere etc. Prin conversia metanului cu apa se obține gazul de sinteză, folosit pentru sinteza amoniacului, producerea benzinei sintetice sau a alcoolului metilic. Prin oxidare incompletă se obțin negrul de fum, acetilenă sau aldehydă formică. Prin halogenare se obțin clorura de metil, clorura de metilen, cloroformul și tetraclorura de carbon. Din metan, amoniac și aer se obține acidul cianhidric. Supunînd aceste produse unei prelucrări ulterioare (polimerizare, condensare, oxidare, esterificare, alchilare etc.), se obține o gamă foarte largă de materii prime și bunuri de consum (cauciuc sintetic, fibre sintetice, mase plastice, alcooli, solvenți, plastifianți, insecticide etc.). Existența în R.P.R. a unor importante zăcăminte de metan în stare pură a făcut posibilă apariția a numeroase centre de c. a metanului (Copșa Mică, Rîșnov, Făgăraș, Orașul Victoria, reg. Brașov ș.a.).

—*Chimizarea lemnului*, obținerea de materii prime pentru industria chimică, prin distilarea uscată a lemnului, prin prelucrarea lui în vederea obținerii celulozei, prin hidroliză sau prin extracție. Prin distilarea uscată a lemnului (carbonizare) rezultă mangalul, gaze și ape pirolignoase. Din apele pirolignoase se separă acid acetic, alcool metilic, un amestec de cetone, folosit ca dizolvant, și un reziduu (gudronul de lemn) din care se extrag creozotul, uleiuri de flotație, uleiuri pentru impregnarea lemnului și smoală. Din prelucrarea lemnului în vederea obținerii celulozei rezultă ca produși secundari leșiile bisulfite, din care se pot prepara tananți, alcool etilic etc. Din celuloză se obțin hîrtie, materiale plastice, fibre artificiale, explozivi. Prin procedeul de extracție cu apă, din unele sorturi de lemn (stejar, coajă de molid) se obțin tananți, iar prin extracție



cu benzen se obține colofoniu (din rădăcini de pin). În R.P.R., c.l. se realizează în distilerile de lemn de la Margina și Reșița (reg. Banat), iar la Pitești se extrag tananți (la Fabrica „Argeșul”). —*Chimizarea materiilor prime de origine animală*, folosirea grăsimilor, a cerurilor și a altor produse de origine animală ca materii prime pentru industria chimică. Prin scindare, grăsimile conduc la glicerină și acizi grași: amestec de acid palmitic și stearic, numit stearină, și acidul oleic tehnic, oleina. Stearina se folosește în cosmetică, pentru obținerea de amide și amine grase, în industria chimică, a cauciucului, textilă, la fabricarea lumânărilor etc. Acidul oleic servește la tratarea lînii, la prepararea de agenți activi de suprafață, a alcoolului oleic. Acizii grași se mai folosesc la prepararea săpunurilor și a unor unsoari consistente. Din lanolină se obțin produse cosmetice. Din cerurile animale (ceară de albine, șelac) se fac ceruri de lustruit, unsoari pentru piele, lacuri, cerneluri, lumânări, iar din spermaceti se obține alcoolul cetilic, folosit în cosmetică. Din oase și deșeuri de piele se obțin gelatină și cleiuri de oase, folosite în industria lemnului, hîrtiei și poligrafică. Din cazeină (extrasă din lapte) se fac cleiuri, mase plastice (galalit) și fibre sintetice asemănătoare lînii (lanital). —*Chimizarea materiilor prime de origine vegetală*, folosirea uleiurilor vegetale, a unor deșeuri și produse vegetale ca materii prime pentru industria chimică. Din uleiurile vegetale (trigliceride ale acizilor grași), prin scindare, se obțin glicerina și acizii grași respectivi. Uleiurile de floarea-soarelui, de bumbac, de cocos etc., în amestec cu grăsimi solide, servesc la fabricarea săpunurilor. Prin hidrogenarea uleiurilor vegetale la presiune medie (2—10 ata) se obțin grăsimi hidrogenate solide, întrebuințate la fabricarea margarinei, a săpunului și a unsoarilor consistente. Din uleiurile cu conținut mare de acizi nesaturați (de tung, de in, de cînepă) se prepară

uleiurile sicative, întrebuințate în industria lacurilor și vopselelor, la prepararea cernelurilor tipografice etc. Uleiurile sicative se mai pot obține prin modificarea uleiurilor naturale (de ricin) sau prin esterificarea acizilor grași nesaturați. Uleiul de in servește, de asemenea, la fabricarea linoleumului. Din uleiul de soia se obțin lecitina, folosită în industria farmaceutică și în cosmetică, cazeina vegetală, utilizată la fabricarea maselor plastice, și un ulei semisicativ. Prin hidrogenarea acizilor grași sau a esterilor lor la presiune înaltă (200 ata) se obțin alcoolii grași, care, ca și acizii grași, servesc la prepararea de agenți activi de suprafață. Din deșeuri vegetale (coji de semințe de bumbac și de floarea-soarelui, coceni de porumb) se prepară furfuroolul, folosit la extracția butadienei din gazele de cracare, rafinarea uleiurilor minerale, extracția acizilor nesaturați din uleiuri vegetale și obținerea furanului, din care se pot fabrica fibre sintetice de tip nailon. Din zaharurile și amidonul din fructe, cereale, cartofi se obține alcoolul etilic prin fermentație. Din amidon și dextrină se fac cleiuri vegetale. Din unele plante, din cojile de floarea-soarelui se poate extrage carbonatul de potasiu.

**chimograf**, aparat format dintr-un cilindru acoperit cu hîrtie înnegrită cu fum, un mecanism de învîrtire a acestuia și un sistem de înregistrare; este folosit în fiziologie pentru înregistrarea grafică a unor fenomene care se desfășoară în timp (motilitatea stomacului, a intestinului, a veziculei biliare etc.), precum și în fonetica experimentală, pentru obținerea traseelor corespunzătoare unor caracteristici articulatorii sau acustice ale sunețelor vorbirii. Rezultatul unei astfel de înregistrări se numește *chimogramă*.

**chimonó**, îmbrăcăminte japoneză în formă de halat, croită din-

tr-o bucată, cu mînele foarte largi, purtată atît de bărbați cît și de femei.

**chimozină** (BIOCHIM.), enzimă de coagulare a laptelui, secretată în stomacul vitelor tinere. Sin. *cheag, labferment*.

**Chimu**, [cimú], vechi stat indian din America de Sud, creat de triburile *chimú* din grupul lingvistic *puruha-mocica*, în sec. XIV—XV, în nord-vestul actualului Peru. În perioada creării statului **C.**, triburile care-l alcătuiau se aflau în faza destrămării orînduirii gentilice. Spre sfîrșitul sec. al XV-lea cînd a atins cea mai înaltă treaptă în dezvoltarea sa, a fost supus de incași, care l-au înglobat în statul creat de ei.

**China** (*Republica Populară Chineză*), stat în Asia centrală și răsăriteană. Se mărginește la nord și nord-vest cu U.R.S.S. și R. P. Mongolă, la est cu R. P. D. Coreeană, la vest, sud-vest și sud cu Afganistan, India, Nepal, Birmania, Laos și R. D. Vietnam. La est și sud-est, țărmurile **C.** sînt scaldate de apele Oceanului Pacific. Suprafața: 9 597 000 km<sup>2</sup>. Populația: 656 600 000 loc. (1957), dintre care 94% sînt chinezi, iar restul ciuani, uiguri, dungani, tibetani, manciurieni, miao, mongoli, cazahi etc. Capitala: *Pekin*. Alte orașe importante: Șanghai, Teanșin, Șenian, Ciunșin, Guanciou (Canton), Uhan, Harbin, Nankin. Relieful **C.** este predominant muntos. În partea vestică predomină lanțurile muntoase, care alternează cu podișuri înalte cu aspect de deșert și de semideșert. La sud-vest se ridică munții Himalaia (cei mai înalți munți de pe glob, trecînd de 8 000 m), Tian-Șan, Kunlun. Între aceste lanțuri muntoase se situează marele podiș al Tibetului, cu o înălțime de 4 000—5 000 m. Spre nord-vest se află podișurile, mai joase, Tarim și Țungaria. În partea răsăriteană se află munți de mică înălțime, precum și Cîmpia Chinei, cu soluri fertile și cu o populație foarte deasă. În partea de nord a **C.** se află podișul deșertic al Mongoliei. Peste 90% din teritoriul țării



Chimono

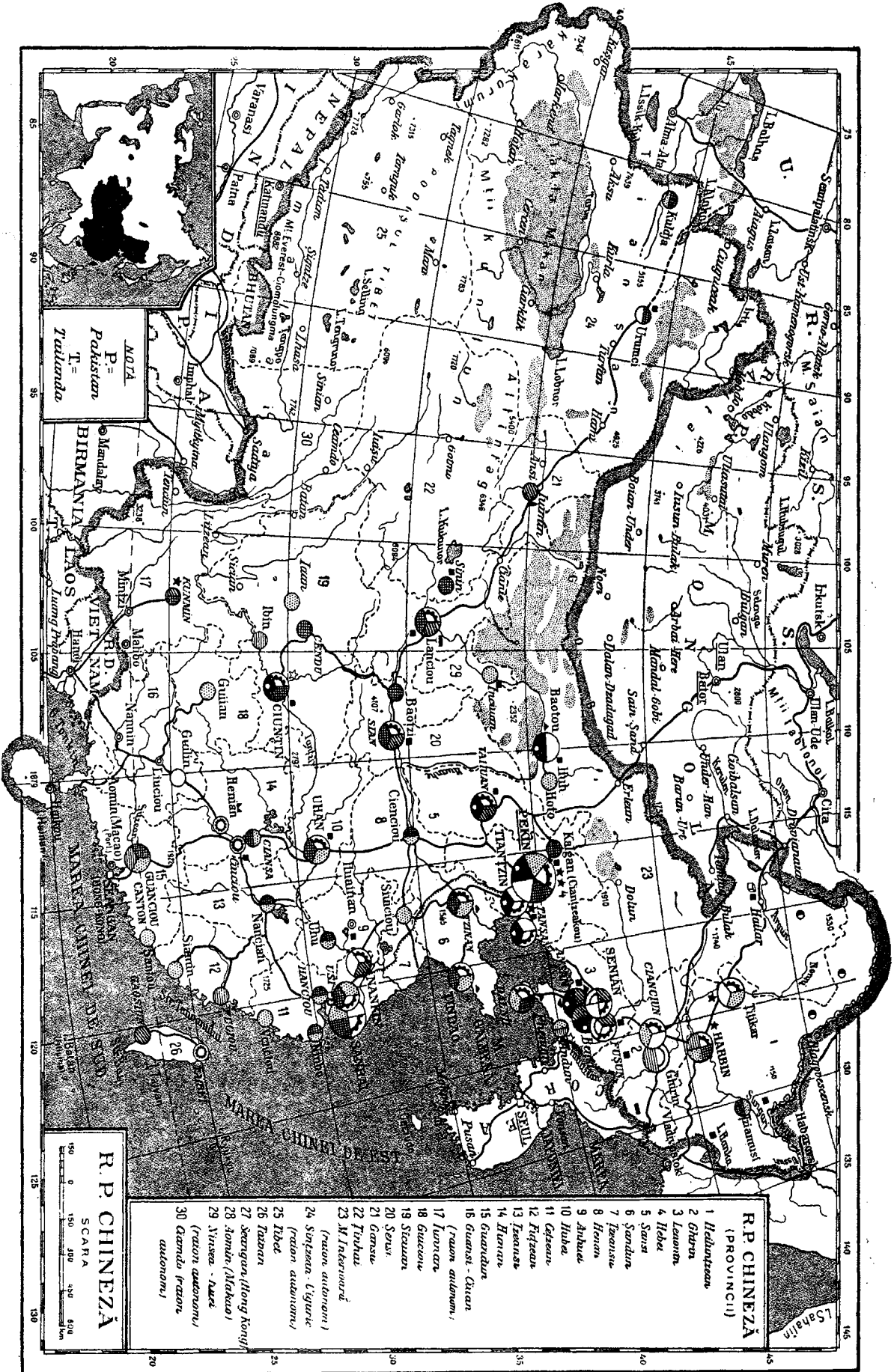

are o climă continentală temperată, iar partea de sud-est, climă tropicală. Cele mai mari fluvii ale C. sînt: Huanhe, Iantzi și Sițian. Vegetația este foarte variată: la sud, vegetație tropicală și subtropicală (palmieri, arbori de cafea, bambuși, plantații de cauciuc, chiparoși, arborele tung de esență prețioasă etc.); la nord, vegetație de foioase și de conifere, iar în partea vestică vegetație deșertică și semideșertică. R. P. Chineză dispune de bogate resurse minerale: cărbune (principala zonă carboniferă se găsește în partea de nord-est a țării), petrol, fier. Prin rezervele de wolfram, stibiu, cositor și molibden, C. ocupă primul loc în lume. Se mai găsesc mari rezerve de cupru, aur, crom, nichel, cobalt, bauxită etc.

*Istoric.* C. este unul dintre cele mai vechi state ale lumii. Primul stat chinez, de tip sclavagist timpuriu, a fost statul Șan, numit și In (sec. XVI—XI î.e.n.). Cea mai mare înflorire au cunoscut-o statele vechi chineze în sec. V—III î.e.n., în „perioada statelor combatante”, care reprezintă epoca de maturitate a sclavagismului chinez. Dezvoltarea C. în această epocă a creat și condițiile necesare pentru unificarea țării, care s-a realizat în jurul statului Cin în urma unei serii de războaie (sec. al III-lea î.e.n.). În perioada Cin s-a început construirea Marelui Zid, cea mai grandioasă construcție a C. antice, ca o măsură de apărare împotriva hunilor. În vremea dinastiei Han (206 î.e.n.—220 e.n.), C. veche a atins maximum de înflorire. Marea răscoală populară a „turbanelor galbene” din anul 184 e.n. a dat o lovitură zdrobitoare Imperiului Han și sclavagismului chinez. Pe ruinele fostului Imperiu Han au apărut trei state, în care s-au dezvoltat relațiile feudale, unificate sub dinastia Sui în anul 589, iar din 618 pînă la începutul sec. al X-lea sub dinastia Tan. În vremea dinastiei Tan, feudalismul chinez a atins maturitatea, statul chinez devenind centrul economic și cultural al Asiei; s-au

inventat praful de pușcă și tiparul, iar arta și cultura au căpătat o mare dezvoltare. După o perioadă de fărîmițare feudală (907—960) și după domnia dinastiei Sun (960—1279), C. a fost ocupată de mongoli, sub stăpînirea cărora a rămas pînă în 1368, cînd, ca urmare a răscoalei țărănești a „turbanelor roșii”, izbucnită în 1351, cuceritorii mongoli au fost alungați și statul feudal chinez a fost restaurat sub dinastia Min (1368—1644). În această perioadă, în C. încep să apară și noile relații de producție, capitaliste. Războaiele din sec. XV—XVII cu mongolii și japonezii, precum și intensificarea jugului feudal, au dus la marea război țărănesc din anii 1628—1644, cînd armatele țărănești au ocupat Pekinul (1644) și au răsturnat dinastia Min. Răscoala a fost înăbușită de feudalii chinezi cu ajutorul armatelor manciuriene, care însă au cucerit întreaga C., instaurînd o nouă dominație străină asupra popoului chinez (dinastia Ţin, 1644—1911). Dinastia manciuriană a instituit un regim de teroare în țară, încercînd să mențină cu forța regimul feudal. În sec. al XIX-lea, în urma celor două „războaie ale opiumului” (1840—1842 și 1856—1860) și a încheierii unor tratate înrobitoare cu colonialiștii europeni, începe transformarea C. într-o semicolonie a capitalului străin. Exploatarea capitalistă, împletită cu exploatarea feudală a țărănimii și jefuirea țării de către capitalul străin, a dus la o serie de răscoale, concentrate în marea război țărănesc al taipinilor (1851—1864), care a dat lovituri grele feudalismului chinez și dinastiei manciuriene. Dar cu sprijinul colonialiștilor străini jugul feudal-manciurian s-a menținut încă aproape 50 de ani după înfrîngerea răscoalei taipinilor. La sfîrșitul sec. al XIX-lea, în C. se formează burghezia națională, interesată în obținerea independenței țării și în dezvoltarea ei capitalistă, și proletariatul. Jefuirea C. de către puterile imperialiste și cîrdășia dinastiei manciuriene cu acestea

au dus în anii 1898—1901 la marea răscoală antiimperialistă condusă de societatea secretă I-he-tuan. Înăbușind răscoala în sînge, imperialiștii străini, în frunte cu cei germani, au impus C. condiții înrobitoare, care au desăvîrșit transformarea țării într-o semicolonie. La începutul sec. al XIX-lea erau coapte toate condițiile pentru o revoluție burgheză. În 1905 revoluționarul democrat doctorul Sun Iat-sen a creat o organizație largă de luptă antiimperialistă și antifeudală, Tun-Mîn-Hui (Liga revoluționară). Revoluția a izbucnit la 10 octombrie 1911. În februarie 1912, dinastia manciuriană Ţin a abdicat. Burghezia compradoră din nord și moșierii l-au impus ca președinte pe Iuan Și-kai și au trecut la o guvernare reacționară de mîină forte. La începutul primului război mondial, Japonia militaristă, profitînd de izbucnirea războiului în Europa, a trecut la acapararea întregii piețe chineze, dobîndind, în 1915, poziții predominante în această țară. Sub influența Marii Revoluții Socialiste din Octombrie s-a intensificat lupta împotriva imperialiștilor străini, a feudalilor și a burgheziei compradoră. Revoluția chineză s-a ridicat pe o treaptă nouă cînd pe arena politică a intrat proletariatul. În 1920 s-au creat primele sindicate, iar în iulie 1921 Partidul Comunist Chinez. Crearea P.C. Chinez a avut urmări hotărîtoare asupra întregii dezvoltări a C. în epoca contemporană. În 1924 s-a realizat un front unic antiimperialist prin colaborarea P.C. și a Gomindanului, pe atunci partid progresist, condus de Sun Iat-sen. În anii 1924—1927 s-a desfășurat primul război civil revoluționar, între sudul progresist și nordul reacționar, pentru unificarea țării, pentru reforma agrară și pentru independența națională. Însă burghezia chineză, speriată de avîntul revoluției și de creșterea rolului conducător al P.C., a pășit, după moartea lui Sun Iat-sen, pe drumul trădării. În aprilie 1927, Cian Kai-și, care, cu sprijinul im-

perialismului străin, preluase conducerea Gomindanului, a organizat o lovitură de stat, a rupt colaborarea cu P.C. Chinez și a început o sălbatică acțiune de asasinare a comuniștilor, a conducătorilor sindicali și a muncitorilor. La 1 august 1927, în orașul Nancian, s-au răscolit unități ale fostei armate naționale, nemulțumite de trădarea lui Cian Kai-și. În toamna anului 1927, în regiunea dintre provincia Hunan și nordul provinciei Tzeansi, a izbucnit o răscoală țărănească, condusă de Mao Tze-dun. Detașamentele țărănești și regimentele răscolite s-au retras într-o regiune muntoasă, unde s-a creat prima bază revoluționară. A început astfel al doilea război civil revoluționar (1927—1937), între poporul chinez, condus de partidul comunist, și reacțiunea gomindanistă. În perioada celui de-al doilea război revoluționar s-a creat Armata roșie chineză, al cărei nucleu l-au constituit regimentele răscolite în 1927 la Nancian și detașamentele țărănești. Pentru a lupta direct împotriva imperialismului japonez, care atacase C. în 1931, ocupase Manciuria și amenința nordul Chinei, C. C. al P.C. Chinez a hotărât mutarea bazelor revoluționare în nordul țării. În octombrie 1934 a început „Marșul cel lung al Armatei roșii chineze” din sud spre nord, lung de peste 8 000 km, un episod eroic al revoluției chineze, care a contribuit într-o mare măsură la răspîndirea ideilor revoluției. În iulie 1937, imperialismul japonez a început un război de mare amploare pentru cucerirea întregii Chine. P.C. Chinez a mobilizat întregul popor la luptă și a creat, în timpul războiului, două armate puternice. În cursul acestui război, China a primit un însemnat și multilateral ajutor din partea U.R.S.S. Victoria U.R.S.S. și a tuturor popoarelor iubitoare de libertate asupra fascismului german și a imperialismului japonez în al doilea război mondial a creat condiții favorabile întăririi forțelor democratice în China. În 1945 P.C. Chinez a pus problema creării unui guvern de

coalitție în care să fie reprezentate toate clasele și partidele progresiste ale poporului chinez, unite pe baza luptei antiimperialiste și antif feudale. Din motive tactice, Gomindanul a acceptat să ducă tratative cu partidul comunist, dar în același timp, cu sprijinul deosebit de activ al S.U.A., și-a reorganizat armata în vederea unui nou război civil. În 1946 armata gomindanistă a trecut la ofensivă împotriva regiunilor eliberate din nord, regiuni conduse de P.C. Chinez, începînd astfel al treilea război civil revoluționar, terminat în 1949 prin înfrîngerea definitivă a clicii reacționare gomindaniste și a imperialismului străin și prin victoria revoluției populare în C. La 1 octombrie 1949, C. a fost proclamată republică populară. Clica gomindanistă s-a retras în insula Taiwan și, cu sprijinul imperialismului din S.U.A., încearcă să permanentizeze scindarea teritoriului C. prin ruperea acestei insule de China și prin transformarea ei într-o bază militară a S.U.A. C. este un stat socialist. Forța conducătoare în stat este Partidul Comunist Chinez. Președintele C.C. al P.C. Chinez este Mao Tze-dun. Organ de presă al C.C. al P.C. Chinez: ziarul „Jenminjibao”. Celelalte partide politice (Liga democratică, Comitetul revoluționar al Gomindanului, Partidul muncitoresc-țărănesc democrat etc.) fac parte din Frontul democrat-popular unic, care activează sub conducerea P.C. Chinez. Organul suprem al puterii de stat este Adunarea Reprezentanților Popolari din Întreaga Chină, aleasă pe timp de patru ani. Organul permanent al acesteia este Comitetul Permanent, care alege pe președintele republicii. Organul suprem executiv este Consiliul de Stat. Președintele R. P. Chineze este Liu Șao-ti, al Comitetului Permanent al Adunării Reprezentanților Popolari din Întreaga Chină este Ciu-De, iar premierul Consiliului de Stat este Ciu En-lai. Poziția dușmănoasă a unor țări imperialiste, și în primul rînd a S.U.A., împiedică restabilirea drepturilor le-

gale ale Republicii Populare Chineze în O.N.U.

*Dezvoltarea economică.* Pînă la victoria revoluției populare, C. era o țară agrară, înapoiată, semifeudală și semicolonială. Pozițiile-cheie ale economiei C. se aflau în mîinile capitalului străin. Agricultură, primitivă, dădea 90% din producția globală a țării. Peste 3/4 din terenurile agricole se găseau în proprietatea moșierilor și chiaburilor, care reprezentau doar 10% din totalul populației. Industria, și mai ales industria grea, era slab dezvoltată. Singurele ramuri mai dezvoltate erau industria textilă (a bumbacului și mătăsii) și alimentară. Repartiția teritorială a industriei era extrem de nerațională (peste 70% era concentrată pe țărmul Oceanului Pacific), fiind dictată nu de interesele economiei naționale, ci de interesele imperialismului. Proclamarea R. P. Chineze, dezvoltarea ei pe calea socialismului au determinat schimbări social-economice profunde. În 1959 volumul producției industriale era de aproape 13 ori mai mare decît în 1949. Pe baza ajutorului acordat Chinei de către U.R.S.S., s-au construit 167 de întreprinderi, secții și alte obiective industriale. S-a dezvoltat baza energetică (extracția de cărbune a crescut de la 32 400 000 t în 1949 la 347 800 000 t în 1959; producția de energie electrică a fost în 1960 de 55,5 miliarde kWh). Baza siderurgică se află în partea de nord-est a C. (Anșan, Bensi, Pekin) și în China centrală (Uhan). Este dezvoltată metalurgia neferoasă (cupru, plumb, zinc, stibiu și cositor). În industria construcțiilor de mașini au fost create unele subramuri noi. Se dezvoltă industria chimică. În afară de Șanghai, industria textilă se dezvoltă în prezent și la Pekin, Cenciou etc. A fost îmbunătățită repartizarea teritorială a forțelor de producție. În C. a fost realizată transformarea socialistă a agriculturii. Principalele culturi cerealiere sînt: orezul, grîul, gaoleanul, porumbul. Dintre plantele tehnice cultivate, cea mai mare

însemnătate o are bumbacul. Alte culturi: cartoful, ceaiul, tutunul, soia, trestia de zahăr, iuta. Se acordă atenție dezvoltării sericiculturii, ramură cu veche tradiție în China. Este dezvoltat pescuitul. În China s-au întreprins o serie de lucrări de irigație. China exportă ceai, mătase, țesături de bumbac, tricotațe, stofe, hirtic, materiale de construcție, metale neferoase și rare și unele mașini. În import predomină mașinile și utilajul industrial, materiile prime industriale.

**Cultură, știință, învățămînt.** Dezvoltarea științei și tehnicii în C. are o istorie multiseclară. În mileniul al doilea î.e.n. se cunoaște tehnica topirii bronzului, a producției ceramicii albe, a țesutului etc. Încă înainte de era noastră, astronomia, matematica, medicina etc. atinseseră un grad înalt de dezvoltare. C. este patria multor descoperiri și invenții importante (busola, seismograful, hirtia, praful de pușcă, tiparul etc.). Știința chineză, ca și literatura și arta, a exercitat o puternică influență asupra dezvoltării culturii popoarelor Asiei de est și de sud-est (Coreea, Japonia, India, Indochina). Din sec. al XVII-lea, o dată cu instaurarea puterii dinastiei manciuriene Ţin (1644—1911), dezvoltarea culturii și a științei chineze a fost frînată din cauza relațiilor feudale conservatoare. Dominația țărilor imperialiste în C. a dus la decăderea științei și culturii naționale. În prezent, paralel cu dezvoltarea economiei, se desfășoară cu succes revoluția culturală, se dezvoltă știința, cultura și arta. Se obțin succese în mișcarea de lichidare a analfabetismului și în dezvoltarea învățămîntului. Sînt cuprinși în învățămînt 87% din copiii de vîrstă școlară. Numărul studenților a crescut de la 117 000 în anul școlar 1949—1950 la 900 000 în 1960—1961. În urma victoriei revoluției populare, în C. a fost creată Academia Chineză de Științe, în cadrul căreia funcționează circa 100 de institute de cercetări științifice. De asemenea

au fost înființate Academia de științe medicale (1956) și Academia de științe agricole (1957). Mai există numeroase institute științifice ale diferitelor departamente.

**chinaldină** (CHIM), derivat metilat al chinolinei, avînd p.t. — 2°C și p.f. 247,6°C. Prin oxidare cu acid cromic c. se transformă în *acid chinaldinic*, iar cu permanganatul de potasiu dă acidul acetil antranilic.

**China nouă v. Sinhua.**

**chinchila v. cincila.**

**chinchină** (*Cinchona*), plantă lemnoasă din familia rubiaceelor, răspîdită în America de Sud. Are frunze ovale și flori albe sau roz. Din scoarța tulpinii se extrage chinina. Sin. *arbore de chinină*.

**chindia**, joc popular românesc, întîlnit mai mult în Muntenia, la petreceri. Se execută în semicerc și cu bra-

țele pe umeri de către o formație mixtă, după o melodie specifică. Are ritm binar și o mișcare vioaie, cu pași mărunți și unele figuri comice.

**Chindia**, turn de observație în Tîrgoviște, lângă ruinele palatului domnesc, avînd aproximativ 40 m înălțime. Se crede că a fost construită în timpul domniei lui Mircea cel Bătrîn. A fost renovată de mai multe ori.

**chinestezie** (gr. *chinein* „a se mișca” și *aisthesis* „senzație”; PSIH.), ansamblul senzațiilor care reflectă mișcările omului în procesul muncii, în vorbire, în diferite deprinderi (mersul, scrisul etc.). Senzațiile chinestezice sînt în strînsă legătură cu celelalte feluri de senzații, cu cele cutanate în actul palpării, cu cele vizuale în reflectarea senzorială a spațiului etc. V. și **analizator motor**.

Turnul Chindiei (Tîrgoviște)



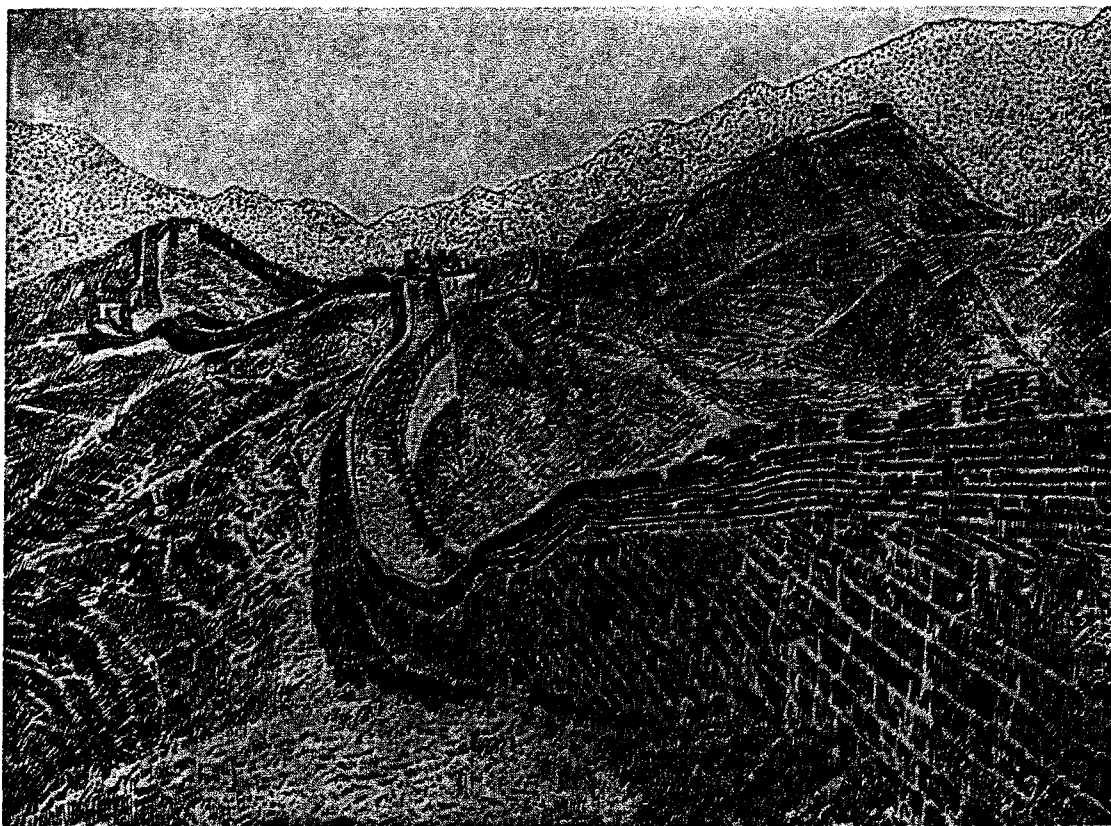

Zidul chinezesc. Porțiune (Provincia Hebei)

**chinéză, arta ~.** Arta chineză este foarte veche, deși din descoperirile arheologice nu sînt cunoscute decît construcții datînd din mileniul al IV-lea î.e.n. Arhitectura ajunge între sec. III î.e.n. și sec. III e.n. la o mare înflorire: palate pe platforme de pămînt, morminte, poduri, porți. În sec. IV—VI apar pagodele, care, în sec. VII—X, devin monumentale (Da Ian-ta din Sian). O dată cu pătrunderea budismului se manifestă în China influența arhitecturii indiene. În perioada Sun (960—1279) se construiesc și temple. Caracteristic arhitecturii chineze din sec. XIV—XVII sînt pavilioanele pătrate cu un singur etaj și cu acoperișul înalt, arcuit și ridicat la colțuri, sprijinit pe stilpi, clădiri din lemn pe o fundație de piatră de talie, palate cu multe etaje, cu terase deschise la fațadă (lou), chioșcuri (tin) decorate cu sculpturi, picturi și cu olane colorate. O deosebită dezvoltare a atins arhitectura parcurilor (Pekin, Hanciou etc.). În arhitectura Chinei de azi, tradițiile naționale se îmbină cu noile soluții de sistematizare

și arhitectură. Cele mai vechi obiecte de artă chineză (cultura ceramicii pictate și a ceramicii negre) datează din milenii IV—III î.e.n. Încă din mileniul al II-lea, chinezii au cunoscut arta prelucrării bronzului și a jadului. Începînd din timpul dinastiei Han (206 î.e.n.—220 e.n.), în sculptură, ceramică, țesături, prelucrarea fildeşului s-a afirmat o tendință realistă. După pătrunderea budismului în China a început să se dezvolte în sec. V—VI o artă statuară monumentală și pictura murală care decorează templele din peșteri. În sec. IV—VI se răspîndește pictura pe suluri de mătase și de hîrtie, iar în sec. VI—VIII apar gravura în lemn și obiectele de porțelan. În timpul dinastiei Tan (618—907), pictura se împarte pe genuri, înregistrînd remarcabile realizări în domeniul portretului, al picturii de gen și, mai ales, în peisaj. În perioada Sun (960—1279), genul peisajului se dezvoltă în continuare (Go Si, Mi Fei, Ma Iuan). În pictura de păsări și flori au excelat Ţui Bo, Cîao Ţzi, Cîao Cian. În sec. VIII—X se

dezvoltă și producția porțelanului, a oglinzilor de bronz și a țesăturilor de mătase. Producția de ceramică a cunoscut o mare înflorire în sec. XI—XIII. Arta Imperiului Min (1368—1644), creată după izgonirea mongolilor, a tîns către restaurarea vechilor tradiții artistice. În a doua jumătate a sec. al XIX-lea, gravura reflectă lupta poporului chinez pentru independență. În deceniile al treilea și al patrulea ale sec. al XX-lea se dezvoltă pictura în ulei, în tuș, afișul, caricatura, gravura în lemn.

**chinéză, filozofia ~.** Primele elemente de gîndire filozofică apar în China pe la începutul mileniului I î.e.n. În opoziție cu vechile mituri cosmogonice, în inscripții izolate și în cărți străvechi se vorbește despre particulele materiale primordiale *ji*, despre cinci substanțe materiale primordiale (pămîntul, metalul, lemnul, focul, apa), despre forțele contradictorii *ian* și *in*. Apariția acestor elemente de gîndire materialistă și de dialectică naivă a fost determinată de dezvoltarea practicii de producție, de primele cunoș-



tiințe științifice despre natură, precum și de intensificarea mișcărilor sociale în perioada de consolidare a orînduirii sclavagiste. În sec. al VI-lea î.e.n., Lao-tzî, exponent al năzuințelor obstinabile patriarhale țărănești aflate în proces de dizolvare, elaborează o importantă teorie filozofică materialistă și ateistă, care cuprinde și unele idei dialectice primitive. La baza concepției sale stă noțiunea de da o (legitatea universală). Ideile etice ale lui Lao-tzî au însă un caracter predominant retrograd, propovăduind pasivitatea. Tot în sec. al VI-lea î.e.n. apare Confucius (Cun Fu-tzî), a cărui concepție exprimă idealurile aristocrației sclavagiste. Lupta dintre școala filozofică a lui Lao-tzî și școala confucianistă prezintă principala formă de luptă dintre materialism și idealism în această epocă. În sec. V—IV î.e.n., Mo-tzî atacă conservatorismul confucianist de pe poziția ideologică a unor elemente orășenești sărace. Urmașii săi, moștii, au o însemnată contribuție la dezvoltarea logicii ca știință. În sec. al IV-lea î.e.n., concepția idealistă a lui Men-tzî, discipol de seamă al lui Confucius, a reprezentat reacția principală contra ideilor lui Mo-tzî și ale materialistilor din școala lui Lao-tzî. Siun-tzî (sec. al III-lea î.e.n.) pornește de la confu-

cianism, dar îl modifică în chip substanțial, enunțînd importante teze materialiste. În cadrul școlii legiștilor (fa-tzia) s-a relevat îndeosebi Han Fei, filozof ateu, cu vederi sociale

progresiste. Spre finele mileniului I î.e.n., cînd în China începe tranziția spre orînduirea feudală, confucianismul devine religie și înensifică, cu concursul oficialității, lupta împotriva materialismului. Cu toate că păturile conducătoare au căutat să-l înăbușe timp de două mii de ani, materialismul s-a afirmat în permanență. Astfel, Van Ciun este un însemnat filozof materialist din sec. I î.e.n., atașat de poziția de clasă a micii aristocrații feudale, ostilă marilor feudali. Împotriva misticismului acționat materialisti de seamă, ca Fan Cen (sec. V—VI), care a combătut îndeosebi teza budistă a nemuririi sufletului. În sec. al X-lea, China feudală a trecut prin adînci zguduiri sociale. Ca urmare a nevoii păturilor conducătoare de a găsi noi orientări ideologice în lupta de clasă, a apărut neconfucianismul, curent plin de elemente contradictorii, care are un caracter predominant idealist și reacționar. Filozoful materialist Cian Tzai (sec. al XI-lea) a intuit marea însemnatate universală a contradicției ca factor al evoluției. O in-

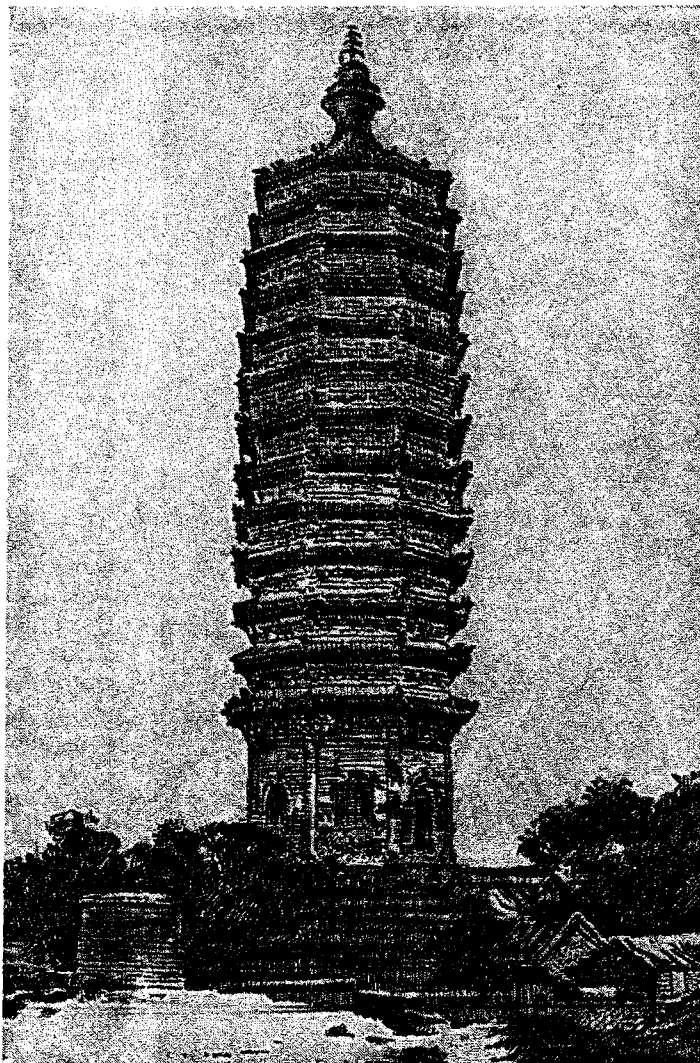

Pagoda din Tunciou (sec. XVII)



Perete cu nouă dragoni — fragment (sec. XVII)





Pictură pe sul (mătase) „Lună plină”. Ma Yuan (sfârșitul sec. XII—inceputul sec. XIII)

fluență deosebită, timp de mai multe secole, a avut neoconfucianismul lui Ciu Si (sec. al XII-lea), în a cărui concepție există și elemente raționaliste. Idealismul subiectiv a fost reprezentat în sec. XV—XVI de *Van lan-min*. În sec. al XVII-lea s-a manifestat un puternic curent umanist antifeudal, ai cărui reprezentanți au acordat un interes nou cunoașterii experimentale, folosind datele dobândite în timpul evului mediu de științele naturii. *Van Ciuan-șan* s-a remarcat prin linia sa de gândire materialistă, democratică. Un valoros enciclopedist al sec. al



Edecari, fragment dintr-o frescă (sec. VII—X)

XVIII-lea a fost *Dai Cen*. O dată cu transformarea Chinei într-o semicolonie vest-europeană (mijlocul sec. al XIX-lea), lupta anticolonială se manifestă tot mai intens și pe plan ideologic. În această perioadă ia naștere și crește puternic un curent democrat-revoluționar, reprezentat de *Tan Si-tun* (m. 1898), savant și filozof materialist, cu concepții sociale egalitarist-utopice. Momentul culminant al acestui curent îl constituie activitatea lui *Sun Iat-sen* (1866—1925). Pătrunderea marxismului în China e legată de lupta împotriva imperialismului și oportunismului, de influența ideilor Marii Revoluții Socialiste din Octombrie, de dezvoltarea victorioasă a revoluției populare.

**chinéză**, *limba ~*, limba chinezilor, limba de stat în R.P. Chineză. Numărul vorbitorilor actuali este de peste 600 000 000. Face parte din familia limbilor chino-tibetane. Are unele trăsături care o apropie de tipul amorf sau izolant, dar folosește și afixe de tip aglutinant; principalele mijloace de exprimare a raporturilor gramaticale sînt topica, ritmul și intonația. Limba literară s-a format pe baza dialectului de nord, din regiunea orașului Pekin; alături de acest dialect există numeroase altele, unele dintre ele foarte deosebite de limba literară care se generalizează astăzi. Este limba unei culturi străvechi. Cele mai vechi texte datează din sec. al XV-lea

î.e.n. Scrierea este ideografică; în decursul timpului ea a suferit diferite modificări. În prezent se tinde spre simplificarea ideogramelor mai complicate. În februarie 1958 s-a adoptat un alfabet fonetic (latin) ca mijloc auxiliar de învățare.

**Chinezul**, Pavel, comite al Timișoarei (1484—1494), de origine român, și căpitan suprem al oștilor maghiare (1478), apărător al liniei dunărene. A învins pe turci la Cîmpul Pîinii, Becicherec, Belgrad etc.

**chingă** (TEHN.) 1. Bandă lată din piele, din materiale textile sau plastice ori din țesături metalice, care servește ca centură de strângere și de fixare a mai multor piese. 2. Piesă de metal sau de lemn folosită la strângerea sau la consolidarea altor piese (ex. c. ferăstrăului, c. războiului țărănesc, c. bancului de tâmplar). 3. Bandă lată de piele sau din împletituri de cîneapă cu care se fixează și se strînge șaua sau pătura pe corpul calului.

**chinidină** (FARM.), alcaloid obținut din scoarța arborelui de chinină. Se prezintă sub formă de cristale incolore, amare și este folosită pentru răirirea și regularizarea ritmului contracțiilor cardiace.

**chinină** (FARM.), cel mai important alcaloid obținut din scoarța arborelui de chinină. Se prezintă sub formă de pulbere albă, cristalizată, fără miros. E întrebuințată sub formă de săruri solubile (sulfați), foarte amare, în combaterea malariei și a unor stări febrile, datorită acțiunii sale antipiretice.

**chinolină** (CHIM.), substanță organică formată dintr-un nucleu benzenic și unul piridinic. Se obține prin distilarea gudroanelor cărbunilor de pămînt. E un lichid mai greu decît apa, incolor în stare pură, cu proprietăți bazice și cu miros greu. Unii alcaloizi importanți (ex. chinina), unele medicamente antimalarice sintetice și unii coloranți (ex. coloranți cianinici pentru fotografie) conțin nucleu chinolinic.

**chinonă** (CHIM.), compus organic avînd structura unei dicetone aromatice. Se obține

prin oxidarea anilinei și a hidrochinonei. Se prezintă sub formă de cristale de culoare galbenă. Este o substanță de bază pentru o serie de coloranți, iar în industria pielăriei se utilizează ca tanant, dînd pieii o față deosebit de fină și o mare rezistență.

**chinovăr** (BIBL.), colorant roșu (sulfură de mercur), folosit la scris; obișnuit în manuscrisele vechi românești și slave mai ales pentru împodobirea sau scrierea majusculilor inițiale, pentru scrierea titlurilor etc.

**chintăl** (METR.), unitate de măsură a greutateii. Se notează cu simbolul  $q$ ; un  $q = 100$  kg.

**chintesentă** (lat. med. *quinta essentia* „esența a cincea”) 1. Atribut imaginar al eterului, considerat în cosmologia antică greacă și indiană drept al cincilea și cel mai fin element material al lumii, din care ar fi alcătuite corpurile cerești. 2. Esența cea mai profundă a unui lucru.

**Chioar**, veche cetate, numită și *Cetatea de Piatră*, pe teritoriul raionului Șomcuta Mare, reg. Maramureș. În 1392 a fost dăruiată de regele Sigismund I al Ungariei, împreună cu ținutul înconjurător, voievozilor romîni din Maramureș, Balc și Drag. A fost dărîmată de austrieci în 1713, ca pedeapsă pentru participarea locuitorilor la răscoala lui Francisc Rákóczi al II-lea.

**chiolbăși** (EXPL. PETR.), piese de oțel care servesc la asigurarea legăturii între cîrligul de foraj sau de producție și elevatorul pentru prăjini de foraj, pentru burlane, pentru țevi de extracție etc., în timpul extragerii sau introducerii lor în sondă.

**Chios**, insulă în Marea Egee, lingă țărîmul vestic al Asiei Mici. Suprafața: 835 km<sup>2</sup>. 66 500 loc. (1951). Culturi mediteraneene. Aparține Greciei.

**Chiparissa**, Nicolaie (sec. XVII—XVIII), cronicar moldovean, grec de origine, autor al unei cronici de curte în limba greacă, în care se povestesc evenimentele petrecute în anul 1716, în timpul celei de-a treia domnii a lui Mihail Racoviță.

**chiparoasă** (*Polyanthes tuberosa*), plantă perenă din familia amarilidaceelor, cu flori albe-verzui, ca de ceară, sau roz, cu miros plăcut, caracteristic. Se cultivă ca plantă decorativă. Sin. *tuberoză*.

**chiparós** (*Cupressus sempervirens*), arbore rășinos din familia cupresaceelor, cu coroana conică, cu frunze persistente și cu lemnul rezistent și parfumat, întrebuințat în industrie. În R.P.R. se cultivă numai în sere.—*C. de baltă* (*Taxodium distichum*), arbore



Chiparos de baltă

din familia taxodiaceelor, originar din America de Nord; are frunze căzătoare, mici, aciculare, așezate pe două rînduri, și conuri globuloase. Crește și în țara noastră pe soluri cu umiditate mare. Lemnul lui are calități superioare. Se cultivă și ca arbore ornamental pe marginea lacurilor.

**Chiperești**, sat care ține de comuna Țuțera, raionul Iași. Aici a întemeiat Grigorevodă Ghica (1764—1767) o fabrică de postav, cu meșteri care lucraseră înainte în Polonia.

**Chippendale** [*čipondeil*], Thomas (c. 1718—1779), maestru ebenist englez, autor a numeroase proiecte de mobilă și al unor cărți despre mobilier. Îmbinînd elemente ale barocului englez, rococoului francez, motive gotice și chinezești, C. a ajuns la o sinteză originală, creînd în arta mobilierului de la mijlocul sec. al XVIII-lea un stil care-i poartă numele.

**chiproviceni**, negustori și meșteșugari bulgari din Chiprovaț și Cobilovaț (R. P. Bulgaria), stabiliți în Țara Romînească, în a doua jumătate a sec. al XVII-lea, în urma unei răscoale nereușite împotriva turcilor. Erau constituiți în breaslă; locuiau la Craiova, Rîmnic, București etc.

**Chirescu, Ion** (n. 1889), compozitor român, profesor la Conservatorul de muzică „Ciprian Porumbescu” din București, artist al poporului din R.P.R. S-a orientat spre muzica corală, continuând tradiția compozitorilor români clasici (Kiriac, Cucu, Vidu, Dima) în acest gen. A condus corul „Carmen” timp de două decenii. Este unul dintre compozitorii cei mai reprezentativi în genul cîntecului de masă. Printre cîntecele sale care cunosc o mare răspîndire sînt compozițiile pentru cor: „Mama” (1918), „Doruleț-dorulețule”, „Cîntecul partizanilor păcii” (1949), „Măreț pămînt al patriei iubite” (1952), „Sub al păcii stîndard”



I. Chirescu

(1953), „Republică, mareață vatră” (1959) etc. Unele dintre acestea sînt cunoscute și peste hotare. Laureat al Premiului de stat.

**chirighiță** (ZOOLOG.; *Chlidonias*), gen de păsări călătoare din familia laridelor, de talie mică, cu ciocul și cu coada drepte, foarte bune zburătoare. Trăiește pe lângă riuri și bălți. În țara noastră se întîlnesc c. neagră (*Chlidonias nigra*) și c. cu aripi albe (*Chlidonias leucoptera*).

**Chiril** (827—869), cărturar slav, originar din Tesalonic. Împreună cu Metodiu a luat parte, începînd din 863, la răspîndirea creștinismului în Moravia și Panonia. A tradus din limba greacă în cea slavă numeroase cărți bisericești. Este considerat creatorul alfabetului chirilic.

**Chiriță, Elena** (1917—1945), eroină a poporului român, participantă la luptele pentru eliberarea Transilvaniei de nord

și a Ungariei de sub jugul hitlerist. S-a înrolat voluntar ca sanitară de batalion și a participat la luptele duse de Divizia a 19-a infanterie pe teritoriul Ungariei, fiind deco-



E. Chiriță

rată de mai multe ori pentru eroismul de care a dat dovadă. A căzut în luptele pentru eliberarea Budapestei.

**Chirișescu-Arva, Marin** (1889—1935), agronom român. A fost profesor la Facultatea de agronomie din Cluj și la cea din București. A cercetat problema arăturilor pe diferite soluri, a apei din sol în diverse epoci de vegetație a plantelor etc. A scris despre progresele agriculturii sovietice în perioada dintre cele două războaie mondiale. Op. pr.: „Grînele de primăvară” (1920), „Climatul și formațiunea pă-



M. Chirișescu-Arva

mînturilor”, „Agrologia” (1925).

**chiromanție** (gr. *cheir, cheiros* „mînă” și *manteia* „preziceră”), practică superstițioasă, răspîndită în special în evul mediu, care pretindea că poate ghici caracterul sau viitorul unei persoane după liniile din palmă.

**chiroptere** (gr. *cheir, cheiros* „mînă” și *pteron* „aripă”), mamifere adaptate la zbor, avînd

aripi formate din cîte un pliu tegumentar, întins între laturile corpului, membre și coadă. Pe porțiunile golașe ale corpului și pe membrana zburătoare se află numeroși perișori senzitivi, ale căror rădăcini sînt legate de terminațiile nervilor. Se orientează cu ajutorul unor sunete ultrascurte pe care le emit și le recepționează. În R.P.R. trăiesc cîteva zeci de specii. Se hrănesc în general cu insecte, unele și cu fructe. Liliacul, vampirul etc. sînt c.

**chirpici** (CONSTR.), cărămidă de dimensiuni mari, uscată la soare (nearsă), confecționată din c e a m u r. Se folosește uneori la executarea pereților caselor țărănești, a construcțiilor agricole etc.

**chirurgie** (gr. *cheirurgia*, de la *cheir, cheiros* „mînă” și *ergon* „lucru”), ramură a medicinei care studiază bolile pentru a căror vindecare este necesară o intervenție operatorie. C. este una dintre cele mai vechi ramuri ale medicinei, datînd încă din epoca preistorică (s-au găsit craniile cu urme de trepanații). Basoreliefurile din Teba și Luxor reprezintă membre secționare cu ajutorul unor instrumente asemănătoare celor de azi. Cărțile lui Hipocrat conțin multe date de c. În evul mediu, c., ca toate științele, a suferit o stagnare, în afară de țările Orientului, care au dat chirurgii renumiți. O dată cu descoperirile științifice și tehnice ale Renașterii, c. cunoaște o epocă de continuu progres. Descoperirea antisepsiei, a sepsiei, anesteziei a dus la o evoluție rapidă a metodelor chirurgicale, iar din sec. XIX—XX descoperirile din domeniul fizicii, chimiei, biologiei și farmacologiei au fost utilizate cu mult succes în practica chirurgicală. Istoria c. cunoaște reprezentanți de seamă în toate țările lumii: A. Paré, Lister, Scarpa, Dupuytren, Nélaton, N. I. Pirogov, A. N. Bakulev, N. N. Burdenko, A. M. Filomafitki. În țara noastră, c. se dezvoltă ca știință din sec. al XIX-lea, datorită unor chirurgii care introduc noile descoperiri ale tehnicii chirurgicale: L. Russ, N. Turnescu, C. D. Severeanu, Gh.

Assaky ș.a. Școala românească modernă de c. a fost întemeiată de savantul chirurg Toma Ionescu (1860—1926), care a înființat în 1897 „Revista de chirurgie” și Societatea de chirurgie. În jurul acestora s-au grupat reprezentanți de seamă ai c. românești, ca: D. Bagdasar, D. Gerota, I. M. Iacobovici, A. Jianu, I. Jianu, E. Juvara, N. Hortolomei, T. Nasta ș.a. Școala românească de c. este reprezentată astăzi prin T. Andrásovszky, Gh. Arsene, Th. Burghel, P. Brinzeu, V. Buțureanu, C. Cărpinișanu, I. Făgărășanu, O. Franke, D. Nana, A. Rădulescu, I. Turai, M. Voinea-Marinescu ș.a. — *Mica c.*, parte a chirurgiei care se ocupă cu efectuarea intervențiilor chirurgicale mai ușoare, care nu necesită amenajarea și utilajul unei săli de operație, ci pot fi executate într-o sală de consultații, de pansamente, la domiciliul bolnavului sau la locul accidentului (ex. deschiderea unui abces, punerea în gips a unui membru fracturat, tratarea unei arsuri etc.).

**chist** (gr. *kystis* „vezică”) 1. (MED.) Tumoare benignă de forma unei pungi închise, cu conținut diferit după natura tumorii (ex. c. *sebaceu*, c. *dermoid* etc.).—C. *hidatic*, boală datorită dezvoltării în organismul uman, la nivelul unui organ oarecare, a larvelor parazitului *Taenia echinococcus*. Din ciclul evolutiv al parazitului, faza infestării organismului uman este caracterizată prin formarea unei sau a mai multor tumori chistice, de diferite dimensiuni, de unde și numele bolii. 2. (ZOOLOG.) a) Înveliș protector pe care îl secretă unele animale inferioare (protozoare, rotifere etc.) atunci când condițiile de mediu devin nefavorabile. b) Stadiu larvar al teniilor.

**chișăi** (CONSTR.), pământ necoeziv (de obicei nisip fin amestecat cu particule prăfoase și argiloase), afinat și saturat de apă sub presiune, care curge ca o masă fluidă, viscoasă, greu de stăvilă când se ajunge cu săpătura pînă la el. C. este cu totul impropriu așezării fundațiilor.

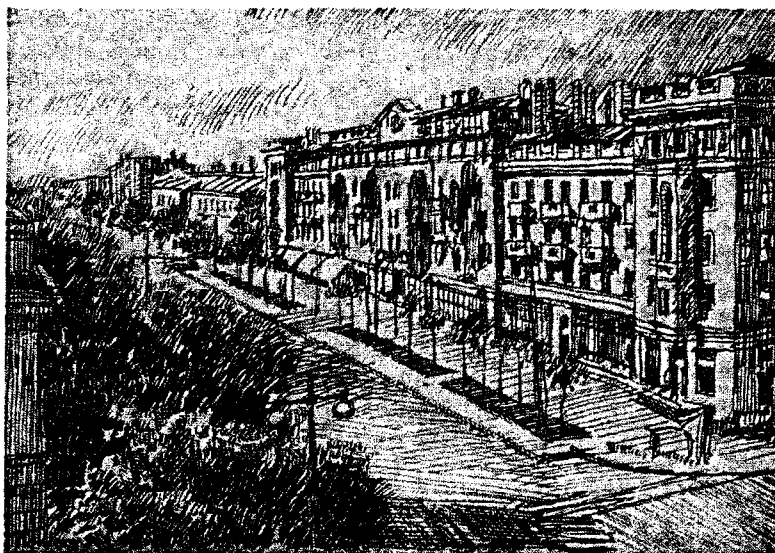

Chișinău. Prospectul Lenin

### chișcăr v. țipar.

**Chișinău** (*Kișiniov*), oraș în U.R.S.S., capitala R.S.S. Moldovenești. 236 000 loc. (1961). Nod feroviar. Industrie alimentară (vinificație, conserve, uleiuri etc.), de pielărie, textilă (tricotaje), de prelucrare a lemnului, constructoare de mașini (strunguri, utilaj pentru industria alimentară) etc. Centru cultural și științific (universitate, Academia de Științe a R.S.S. Moldovenești, teatre, muzee).

**chișită**, parte a piciorului la animale, situată deasupra copitei, între gleznă și coroană. Are ca bază anatomică falanga I (simplă la unicipitate, ex. la cal; dublă la paricipitate, ex. la bovine, porcine, ovine etc.), cu tendoanele și ligamentele care o leagă de celelalte regiuni. La membrele anterioare este mai înclinată decât la cele posterioare. Are rolul de amortizor al șocurilor în timpul mersului.

**chit 1.** (TEHN.) Pastă formată dintr-un praf mineral (cretă, miniu etc.) și un liant (uleiuri sicative, ceruri, cleiuri). Se întărește la aer și este utilizat la fixarea geamurilor, la astuparea găurilor sau a crăpăturilor, la netezirea suprafeței pieselor în vederea vopsirii lor etc. Compoziția c. diferă după materialul pe care se aplică (metal, lemn, sticlă). 2. (DRUM.) *Chit bituminos*, amestec de bitum și filer, în anumite proporții, servind la colmatarea rosturilor îm-

brăcăminților din beton de ciment sau a pavajelor de piatră.

**chitară**, instrument cu coarde din familia lautei, de origine orientală, adus de mauri în Spania. Are o cutie de rezonanță plată și șase coarde care sună prin ciupire.

**chițcân** (*Sorex araneus*; ZOOLOG.), mamifer insectivor din familia soricidelor, cu aspect de șoarece, dar ceva mai mic decât acesta, cu botul lung, cu dinții și cu tuberculele de pe măsele ascuțite, incisivii avînd vârful roșu. Blana este cenușie, cu reflexe arămii. Se hrănește cu insecte, cu larvele acestora și cu viermi, fiind prin aceasta folositor. Este răspândit în toată Europa.

**chitină** (CHIM., BIOCHIM.), polizaharidă asemănătoare cu celuloza, dar care conține în locul glucozei un aminozahar acetilat (*N*-acetilglucozamină); formează substanța scheletică din tegumentul insectelor, viermilor și moluștelor; se mai găsește și în ciuperci. Se dizolvă sub acțiunea unor acizi. Descompunerea biologică are loc sub influența unui ferment (chitinaza), care contribuie la acumularea de azot în sol. Prelucrată special, dă soluții de înaltă vîscozitate, care sînt folosite în tehnică (industria maselor plastice). Cantități mari de chitină se obțin din carapacea racilor.

**chiton**, veșmînt de casă, purtat de vechii greci, de obicei confecționat din in, avînd forma

unei tunici scurte pentru bărbați și lungi pentru femei, prins cu o fibulă pe umărul stâng. Ionienii purtau c. lung.

**Chittagong** [*çitagong*], principalul port al Pakistanului de Est, situat la Oceanul Indian (Gulf Bengal). 290 000 loc. (1951), inclusiv suburbiile. Prin port se exportă iută, ceai, cafea.

**chiulăsă** (MAȘ.), organ de motor cu ardere internă, turnat din fontă sau aliaj de aluminiu, care închide cilindrii motorului, limitând într-o parte camera de ardere.

**chiup**, vas de lut ars, de mare capacitate (până la 30–40 l), în formă de amforă, cu gâtul înalt și cu două torți. Este smălțuit în verde sau cafeiniu și împodobit cu orna-

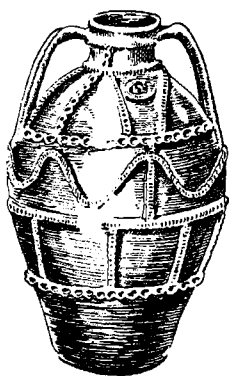

Chiup

mente în relief, ștanțate sau trasate cu cornul.

**Chivu**, Stoica (n. 1908), membru al Biroului Politic al C.C. al P.M.R., secretar al C.C. al P.M.R. Muncitor ceferist, a participat la mișcarea muncitorească revoluționară, iar în 1931 a fost primit în rândurile Partidului Comunist din România. A luat parte activă la organizarea și conducerea eroicelor lupte ale muncitorilor ceferiști de la Grivița din 1933. Arestat pentru activitatea sa politică, a fost condamnat la 12 ani muncă silnică și deținut în închisorile Aiud, Ocnele Mari, Doftana, Caransebeș, iar apoi în lagărul de la Tg.-Jiu. A participat la organizarea și la înfăptuirea insurecției armate din august 1944. La Conferința națională a P.C.R. (octombrie 1945) a fost ales membru al C.C. al P.C.R., iar de la Congresul I al P.M.R. (1948) este

membru al Comitetului Central și al Biroului Politic al C.C. al P.M.R. A îndeplinit funcții de răspundere pe linie de partid și de stat. În anii



Chivu Stoica

1950–1961 a fost vicepreședinte și apoi președinte al Consiliului de Miniștri al R.P.R. Din 1961 este secretar al C.C. al P.M.R. În 1958 i s-a conferit titlul de „Erou al Muncii Socialiste”.

**Chladek**, Anton (1794–1882), pictor român, de origine cehă, stabilit la București în 1835. În atelierul său a lucrat, printre alții, și N. Grigorescu. A pictat în special portrete și miniaturi cu un meșteșug sigur, reușind uneori să realizeze opere de adevărată valoare artistică. Către sfârșitul vieții a decorat, în stil neoclasic, biserici. Este autorul portretelor lui Ienăchiță Văcărescu și Constantin Ipsilanti, al pastelului „Femeie în albastru” (Muzeul de artă al R.P.R.).

**Chodowiecki** [*hodoviečki*], Daniel Nikolaus (1726–1801), pictor de gen și portretist german, miniaturist, dar mai ales gravor și ilustrator. În pictura de gen a redat, în spiritul realismului, scene din viața oamenilor simpli. Arta veridică a lui C., strâns legată de viață, a avut un rol important în dezvoltarea realismului în arta germană și poloneză din sec. al XVIII-lea.

**Choniates**, Nicetas (mijlocul sec. XII–c. 1210), istoric și scriitor bizantin, autor al unei istorii a Bizanțului din perioada 1180–1206. Aceasta cuprinde prețioase informații privitoare la vlahii (românii) din munții Balcani (Haemus), din Moldova și din regiunile cursu-

lui inferior al Dunării, la stăpînirea cnezatului Haliciului asupra Moldovei și la formarea țaratului bulgar al Asăneștilor. Este numit de unii istorici și *Akominatos*.

**Chopin** [*șopê*], Frédéric (1810–1849), mare compozitor și pianist polonez, întemeietorul școlii muzicale poloneze clasice. De tânăr a cunoscut îndeaproape mediul intelectualității înaintate din Varșovia. Plecat din țară în 1830, a trăit pînă la sfârșitul vieții în Franța. Patriot înflăcărat, a întreținut permanent legături cu reprezentanții mișcării poloneze de eliberare națională. Înăbușirea răscoalei populare din patrie a avut o puternică înrîurire asupra creației sale. Compozițiile lui C., atît cele senine sau melancolice din tinerețe cît și cele cu caracter dramatic din ultimii săi ani, profund realiste, reflectă, cu veridicitate și sinceritate plină de lirism, lumea bogată a emoțiilor omenesti, dorul de patrie, avîntul eroic și năzuințele de libertate ale poporului polonez, încrederea sa în victorie. Influențat într-o oarecare măsură de compozitorul irlandez John Field (1782–1837), de Mozart și de stilul operei italiene, muzica lui C. este în același timp pătrunsă de folclorul polonez. El a adus o importantă contribuție la dezvoltarea armoniei. Stilul său melodic este un amestec de simplitate, delicatețe și rafinament. Caracteristice pentru lucrările sale sînt cantabilitatea, căldura și strălucirea expresiei. Factura cu totul originală a muzicii sale este strîns legată de tehnica și de timbrul specific al pia-



F. Chopin

dez John Field (1782–1837), de Mozart și de stilul operei italiene, muzica lui C. este în același timp pătrunsă de folclorul polonez. El a adus o importantă contribuție la dezvoltarea armoniei. Stilul său melodic este un amestec de simplitate, delicatețe și rafinament. Caracteristice pentru lucrările sale sînt cantabilitatea, căldura și strălucirea expresiei. Factura cu totul originală a muzicii sale este strîns legată de tehnica și de timbrul specific al pia-

nului; **C.** a dezvoltat stilul pianistic. Creația lui, mărturie a unei înalte măiestrii artistice, pătrunsă de un profund romantism, a exercitat o mare influență asupra multor compozitori. **C.** a compus în special lucrări pentru pian solo (sonate, poloneze, studii, preludii, balade etc.) și cu acompaniament de orchestră. O largă popularitate au polonezele și mazurcile, străbătute de un puternic suffu patriotic, valsurile, nocturnele, remarcabile prin melodicitatea și patosul evocării. Opera lui **C.** se bucură de o înaltă prețuire în întreaga lume, în al cărei patrimoniu muzical ocupă un loc de frunte. În R. P. Polonă sînt organizate în memoria lui **C.** concursuri internaționale de interpretare pianistică, festivaluri muzicale, congrese muzicologice, se publică numeroase ediții de opere complete.

**Chorzów** [*hójuř*], oraș în sudul R. P. Polone, în bazinul industrial al Sileziei. 147 000 loc. (1960). Industrie metalurgică, chimică, de utilaj pentru construcții, de construcții de vagoane și de utilaj minier.

**Chrétien de Troyes** [*cretiê dö truá*], scriitor francez din a doua jumătate a sec. al XII-lea, unul dintre cei mai talentați poeți ai evului mediu. A compus, în subdialectul din Champagne, lungi romane în versuri, inspirate din legendele celtice din Anglia („Yvain sau Cavalerul cu leul”, „Lancelot sau Cavalerul cu căruța” și „Perceval”), care conțin fine analize psihologice și descrieri veridice ale vieții feudale.

**Christchurch** [*cráistciáci*], oraș în Noua Zeelandă. 210 000 loc. (1959). Port și centru al industriei alimentare și de pielărie.

**Christiania** v. **Oslo**.

**Christmas** [*crísmas*], una dintre cele mai mari insule-atol. Se află în centrul Oceanului Pacific și face parte din colonia engleză Insulele Gilbert și Ellice. După al doilea război mondial, Anglia a transformat insula **C.** într-un poligon nuclear, experimentînd, în 1957—1958, o serie de dispozitive nucleare. În 1962 insula a fost pusă la dispoziția S.U.A., care

au efectuat aici o nouă serie de experiențe nucleare în atmosferă.

**Chrysippos** (c. 280—c. 204 î.e.n.), filozof idealist grec, considerat încă din antichitate ca al doilea fondator al stoicismului după Zenon din Citium. Opera lui s-a pierdut. A formulat ideea distrugerilor și renașterilor succesive ale universului prin foc și a identificat determinismul cu providența. Prin contribuția sa la dezvoltarea teoriei silogismului ipotetic și disjunctiv, **C.** este un precursor îndepărtat al calculului propozițional din logica simbolică modernă.

**Churchill** [*ciúcil*], Winston Leonard Spencer (n. 1874), om politic englez, lider al partidului conservator între 1940 și 1955. Cariera politică și-a început-o în 1900, cînd a fost ales membru al parlamentului. Între 1908 și 1929 a fost ministru în diferite guverne. În perioada 1918—1921, ca ministru de război, a avut un mare rol în organizarea intervenției împotriva Rusiei Sovietice. Devenit prim-ministru (1940—1945) în timpul celui de-al doilea război mondial, a dus o politică duplicitară în cadrul coaliției antihitleriste și, în scopul slăbirii U.R.S.S., a tergiversat deschiderea celui de-al doilea front. În condițiile înaintării victorioase a armatelor sovietice, **C.** a preconizat deschiderea celui de-al doilea front în Balcani („varianta Churchill”), în scopul menținerii pozițiilor imperialiștilor englezi în sud-estul Europei, înăbușirii mișcării de eliberare și salvării regimurilor burgheze reacționare din această parte a lumii. Cuvîntarea sa de la Fulton (S.U.A.) din 1946 a însemnat începutul războiului rece și al politicii de formare a blocurilor agresive îndreptate împotriva U.R.S.S. și țărilor de democrație populară. Între 1951 și 1955 a fost din nou prim-ministru și a participat activ la crearea Uniunii Europei occidentale, a S.E.A.T.O. etc. În 1955 a demisionat, dar continuă să exercite influență asupra politicii cercurilor conducătoare engleze.

**Churriguera** [*ciurighéra*], familie de arhitecți spanioli din sec. XVII—XVIII, dintre care cel mai însemnat a fost José de C. (1650—1723), reprezentant al barocului tîrziu, numit în Spania barocul churrigueresc. Creația sa în arhitectură, decorație, mobilier și orfevrărie îmbină stilul baroc cu goticul tîrziu, caracterizîndu-se printr-o ornamentație încărcată.

**ciacóna**, vechi dans cunoscut în Spania pe la sfîrșitul sec. al XVI-lea. La începutul sec. al XVII-lea s-a răspîndit în Franța. Cea mai mare popularitate a căpătat-o în muzica instrumentală a sec. XVII—XVIII, ca piesă în formă de variații polifonice. Caracterul **c.** e măreț, mișcarea rară, măsura de obicei ternară. **C.** e apropiată ca structură și caracter de pasacalia. O mare popularitate au căpătat **c.** pentru vioară și bas ale lui T. Vitali și **c.** din partita în re minor pentru vioară de J. S. Bach. În forma **c.** sînt scrise multe piese (32 de variațiuni de Beethoven ș.a.) și chiar numere de operă (Lully, Gluck ș.a.).

**Ciad**, lac în Africa, situat în partea centrală a Africii ecuatoriale. Suprafața lui variază, după anotimp (unul ploios și altul secetos), între 18 000 și 10 000 km<sup>2</sup>. Este alimentat îndeosebi de riul Șari. Adîncimea maximă: 7 m; este bogat în pește. Țărmurile lacului sînt mlăștinoase și acoperite de papirus.

**Ciad**, stat în Africa ecuatorială, fostă posesiune franceză. Suprafața: 1 284 000 km<sup>2</sup>. Populația: 2 675 000 loc. (1961), formată din triburi sudaneze. Capitala: *Fort Lamy*. Teritoriul de cîmpie, mărginit la nord de un deșert nisipos, iar la apus de lacul **C.** Clima la nord este tropicală-deșertică, la sud ecuatorială-musonică. Este o țară agrară, economicește înapoiată, dependentă de monopolurile străine. Principala bogăție, bumbacul, formează 4/5 din exportul țării (1959). Industrie nu există. Zăcăminte de săruri de sodiu. Teritoriul **C.** a fost ocupat de francezi la începutul sec. al XX-lea, după un război aprig cu sultanatul Rabah, care se constituise pe acest



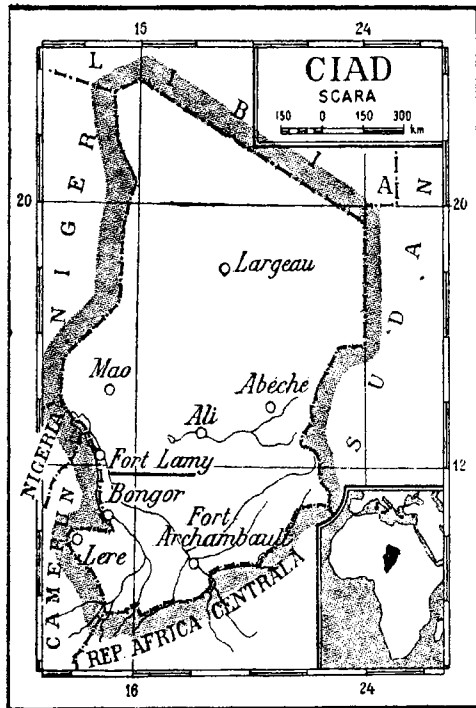

teritoriu. **C.** și-a recăpătat independența în august 1960. Este membru al „Comunității franceze”. **C.** este o republică. Șeful statului, președintele, este în același timp și prim-ministru. Organul suprem legislativ este Adunarea Națională, aleasă pe cinci ani. Singurul partid politic din țară este Partidul progresist din Ciad.

**cian** (CHIM.),  $(CN)_2$ . Gaz foarte toxic, care se degajă la descompunerea cianurilor metalelor bivalente (cupru, mercur) la temperatură înaltă. Sin. *cianogen*.

**cianamidă de calciu**, substanță chimică folosită în agricultură ca îngrășământ și erbicid. Are culoarea albă sau neagră-cenușie (datorită carbonului care rămâne de la fabricare). Conține 18–23% azot. Se fabrică din carbura de calciu cu azot (din atmosferă) sau din carbonat de calciu și amoniac.

**Cianciun**, oraș din nord-estul R. P. Chineze, centru administrativ al provinciei Ghirin (Țzilin). 975 000 loc. (1957). Important nod de comunicații și centru industrial. La **C.** a fost construită prima uzină de automobile din R.P. Chineză. Dezvoltate sînt și industria alimentară, a hirtiei, industria textilă, chimică. Are universitate, institute științifice de cercetări, studiou cinematografic.

**cianhidric, acid** ~ (CHIM.),  $HCN$ . Lichid incolor, cu p.f.  $25,65^\circ C$ , cu miros de migdale amare. Se găsește în natură liber (în unele plante) sau combinat cu hidrați de carbon (în simburii de prune, cireșe, piersici, migdale). Industrial se prepară din amoniac și oxid de carbon la temperatură ridicată, în prezența unui catalizator, sau prin oxidarea parțială a unui amestec de metan și amoniac cu aer. Este foarte otrăvitor. Se întrebuițează în industria organică și ca deparazitant și

deratizant. La noi se produce la Uzina de negru de fum Copșa Mică. Sin. *acid prusic*.

**cianhidrine** (CHIM.), compuși organici cu două grupe funcționale: oxidril ( $-OH$ ) și nitril ( $-C\equiv N$ ). Se formează prin adiția acidului cianhidric la cetone, aldehide sau oxid de etilenă. Sînt intermediari în sinteze organice (prepararea aminoacizilor) și la fabricarea de mase plastice (fibre sintetice, sticlă organică, cauciuc sintetic). Se mai numesc *cianhidroli, oxinitrili*.

**cianine** (gr. *kyanos* „albastru”; CHIM.), clasă de materii colorante albastre, avînd caracter bazic; se obțin prin condensarea iod-derivaților alchilici ai chinolinei cu lepidină în prezența alcaliilor. Sînt întrebuițate ca sensibilizatori ai emulsiilor fotografice, mai ales în infraroșu.

**cianit** (MINER.) v. **disten**.

**cianizare** (METAL.), tratament termochimic al pieselor de oțel într-un mediu lichid constituit din săruri alcaline și cianuri în stare topită, în scopul difuziunii simultane a carbonului și azotului în straturile de la suprafața pieselor. V. și **tratament termochimic**.

**Ciano**, Galeazzo (1903–1944), conte, diplomat al Italiei fasciste. Între 1936 și 1943, ministru al afacerilor externe. A participat activ la formarea

coaliției fasciste agresive dintre Germania hitleristă, Italia fascistă și Japonia militaristă. În 1940 a fost unul dintre promotorii dictatului de la Viena. A fost executat din ordinul lui Mussolini, cu care intrase în conflict ca urmare a unor divergențe intervenite în sinul cercurilor conducătoare italiene.

**cianocobalamină** v. **cobalamină**.

**cianoficée** (*Cyanophyceae*), clasă de plante inferioare, unicelulare sau pluricelulare, microscopice, înrudite cu bacteriile. Ca și acestea, **c.** au structura celulei foarte simplă: o membrană celulară și un conținut celular, în care nu este diferențiat nucleul. În protoplasma **c.**, alături de clorofilă, se găsește dizolvat un pigment albastru (de unde și denumirea de „alge albastre”), numit ficocianină. **C.** sînt plante autotrofe și se înmulțesc prin diviziune. Sînt foarte răspîndite în natură, mai ales în apele dulci, în bălți și în locurile umede, dar nu lipsesc nici de pe uscat (ex. cleiul-pămîntului, oscilatoriile etc.).

**cianogén** (CHIM.) v. **cian**.

**cianoză** (gr. *kyanos* „albastru”; MED.), colorație albastră-vineție a pielii și a mucoaselor, datorită creșterii cantității de hemoglobină redusă (care a pierdut oxigenul) din sînge. Se întilnește în scleroza pulmonară, în insuficiența cardiacă, în boala albastră etc.

**Cianșa**, oraș în R. P. Chineză, centru administrativ al provinciei Hunan, unul dintre cele mai vechi orașe ale țării. 703 000 loc. (1957). Important nod de comunicații. Industrie textilă, alimentară, metalurgie neferoasă (zinc), construcții de mașini (strunguri, mașini agricole, aparatură de măsurat), industrie chimică și de faianță.

**Cian Tean-i** (n. 1906), scriitor chinez. În nuvelele și în romanele sale a arătat venalitatea claselor reacționare și șovăiala intelectualilor mic-burghezi în timpul dominației gomindaniste („Domnul Hua Vei”), lupta țăranilor chinezi împotriva asupritorilor („Ura”). După Eliberare s-a orientat spre literatura pentru copii.



**Cianțzeakou**, oraș în nord-estul R. P. Chineze. Nod de comunicații pe vechiul drum care lega Pekinul cu Mongolia și Siberia. 380 000 loc. (1957). Întreprinderi ale industriei alimentare, de utilaj minier și pentru prospecțiuni geologice.

**cianurări** (METAL.), procedeu hidrometalurgic de extragere a aurului și argintului din minereuri cu ajutorul soluțiilor diluate de cianură de sodiu, de potasiu, de calciu, în prezența oxigenului.

**cianuri** (CHIM.), săruri ale acidului cianhidric. **C.** metalelor alcaline și alcalino-pământoase sînt ușor solubile în apă, celelalte sînt greu solubile. **C.** sînt foarte otrăvitoare; se folosesc la extragerea aurului și argintului prin procedeul de cianurare, în galvanoplastie și în fotografie. — **C. de potasiu**, KCN. Sarea de potasiu a acidului cianhidric. Se prezintă sub formă de cristale albe incolor, solubile în apă. Este o otrăvă puternică. Se întrebunțează în galvanoplastie, în sinteze organice etc. În industrie se înlocuiește acum cu **c. de sodiu**, care este mai ieftină. — **C. de sodiu**, NaCN. Sarea de sodiu a acidului cianhidric. Se prezintă sub formă de cristale incolor, solubile în apă, foarte otrăvitoare. Se utilizează în galvanoplastie, în fotografie, la extragerea aurului și argintului din minereuri, în sinteze organice.

**Ciao Șu-li** (n. 1906), scriitor chinez, luptător pentru pace. În povestirile, nuvelele și piesele sale a înfățișat satul chinez în timpul războiului civil și după Eliberare („Căsătoria lui Hsiao Erh-hei”, 1949, trad. rom.; „Versurile lui Li lu-tai”, 1949, trad. rom.). Romanul său „Întîmplări din Sanliyan” (1954, trad. rom.) descrie transformarea satului chinez în procesul construirii socialismului.

**Ciatura**, oraș în U.R.S.S., în partea centrală a R.S.S. Gruzine. 19 200 loc. (1959). Centrul unei dintre cele mai bogate regiuni cu zăcăminte de mangan din lume.

**Cibele** (**Cibela**), divinitate antică de origine frigiană, care personifica natura ca mamă a

tot ceea ce există, ca izvor al vieții. Cultul ei era răspîndit mai ales în Asia Mică. În sec. al VI-lea î.e.n., cultul ei a trecut și în Grecia, unde **C.** a fost identificată cu Rhea, mama zeilor. În anul 204 î.e.n., cultul **C.** a fost adoptat și la Roma. A influențat formarea reprezentărilor creștine despre „născătoarea de dumnezeu”.

**cibernetică**, ramură a științei care are ca obiect studiul legăturilor, comenziilor și controlului în sistemele tehnice și organismele vii, din punctul de vedere al analogiilor lor formale, dar nu și din acela al elementelor constitutive ale sistemelor tehnice și organismelor vii și nici din acela al funcțiilor lor specifice. Ea abordează de asemenea cazuri în care funcțiile respective (legături, comenzi și control) sînt realizate de colective omenesti sau de oameni cu ajutorul mașinilor (ex. probleme de planificare, de transporturi etc.). **C.** studiază mașinile, aparatele și organismele vii din punctul de vedere al capacității lor de a recepționa (percepe) o anumită informație, de a o păstra în sisteme de memorie, de a o transmite prin canalele de legătură și de a o transforma în semnale prin care își dirijează propria lor acțiune în direcții corespunzătoare. Funcția de control apare la sistemele tehnice sau la organismele capabile să recepționeze sau să perceapă și să folosească informații asupra rezultatelor acțiunilor lor prin intermediul organelor numite de reacție. În acest sens, **c.** mai este definită și ca știința despre mijloacele de primire, păstrare, prelucrare și utilizare a informațiilor în sistemele tehnice, organismele vii și grupările lor. Ea folosește un aparat matematic specific (teoria informației, teoria algoritmilor, logica matematică, calculul probabilităților etc.), numit deseori **c. matematică**, precum și categorii ale logicii, lingvisticii etc. Deoarece **c.** cuprinde și studii comparative ale sistemelor de păstrare, transmitere și prelucrare a informa-

țiilor bazate pe datele tehnicii, fizicii, chimiei și biologiei, se vorbește și despre **c. tehnică**, **c. biologică** etc. Reprezentînd analogic și trecînd asupra unor sisteme tehnice anumite operații intelectuale (care constituie legături, comenzi și control în organismul omenesc și care pot fi calcule, traduceri, efectuări de control etc.), **c.** permite scutirea omului de efectuarea unor operații cu un volum mare de muncă, mărește considerabil productivitatea muncii intelectuale și contribuie la studierea funcționării sistemului nervos. Atît prin premisele cît și prin concluziile sale, **c.** confirmă încă o dată tezele materialismului dialectic despre unitatea materială a lumii și despre capacitatea generală a materiei de a reflecta realitatea înconjurătoare. Inițiatorul constituirii **c.** ca știință este matematicianul Norbert Wiener, care a publicat în 1948 lucrarea „Cibernetica sau control și comunicație la animale și mașină”. **C.** a apărut și se dezvoltă pe baza creării și răspîndirii instalațiilor de calcul (v. și c a l c u l a t o r), a combinării instalațiilor automate cu calculatoare, a progresului automatizării, a succesei dobîndite în studierea fiziologiei animale și umane, în special în legătură cu cercetarea reflexelor condiționate, homeostazei, aferenței inverse etc. Însemnatele aplicații practice ale **c.** au determinat dezvoltarea rapidă a producției de dispozitive și instalații cibernetice; în prezent sînt utilizate în lume zeci de mii de calculatoare electronice. Dintre țările capitaliste, cele mai mari producătoare de dispozitive și mașini cibernetice sînt S.U.A., Anglia și Japonia. În țările imperialiste, **c.** este folosită îndeosebi în industria de război. Alături de celelalte cuceriri ale tehnicii moderne, în capitalism, aplicarea în producție a **c.** duce la adîncirea contradicțiilor societății capitaliste, la intensificarea exploatarea oamenilor muncii, la creșterea catastrofală a șomajului. În țările socialiste, introducerea **c.** în producție este subordonată

intereselor creșterii continue a bunăstării tuturor membrilor societății și contribuie la ștergerea deosebirilor dintre munca fizică și munca intelectuală, la dezvoltarea multilaterală și la sporirea capacității creatoare a oamenilor, ca urmare a eliberării lor de muncile grele și de rutină, la creșterea ritmului de construire a bazei tehnico-materiale a socialismului și comunismului; ea este însoțită de reducerea sistematică a zilei de muncă, o dată cu creșterea veniturilor reale ale tuturor cetățenilor. În U.R.S.S., dispozitive cibernetice perfecționate sînt folosite pentru comanda automată, controlul și dirijarea zborului rachetelor și navelor cosmice, în construcția mașinilor-unelte cu comandă programată, a liniilor și fabricilor automate, la proiectarea noilor serii unitare de mașini și a noilor întreprinderi industriale, în planificare și statistică, în metalurgie (comanda de la mare distanță a funcționării convertizoarelor de elaborare a oțelului a fost realizată, pentru prima oară în lume, în U.R.S.S., în 1961, de la centrul de calcul din Kiev la Dneprodzerjinsk), în industria chimică și a petrolului, în medicină ș.a.; au fost înființate centre de calcul, înzestrate cu calculatoare electronice, în diferite regiuni ale țării. Noul Program al P.C.U.S. prevede „aplicarea pe scară largă a ciberneticii, a dispozitivelor electronice de calcul și de comandă în producție, în lucrările de cercetări științifice, în practica proiectărilor și construcțiilor, în calculele de planificare, în sfera evidenței statisticii și administrației”. Succese teoretice și practice însemnate au fost obținute și în celelalte țări socialiste. În R.P.R. se efectuează cercetări sistematice, concretizate prin construirea unor calculatoare analogice la Institutul de energetică al Academiei R.P.R. și la Academia militară, și a unor calculatoare cifrice la Institutul de fizică atomică din București și la Institutul politehnic din Timișoara. A fost înființat un centru de calcul la Cluj. Rezultate teoretice deosebite au

fost obținute de colectivul condus de acad. prof. Gr. C. Moisil în domeniul teoriei algebrice a schemelor cu contacte și relee, de prof. O. Onicescu și Gh. Mihoc în dezvoltarea teoriei lanțurilor probabilitistice ș.a. V. și automatizarea producției; reglare automată.

**Cibin**, afluent al râului Olt. Lungimea: 80 km. Izvorăște din munții Cindrelului, trece prin orașul Sibiu și se varsă în Olt lângă Podul Olt.

**cicádă** (ZOOLOG.; *Cicada*), insectă din familia cicadeelor, cu



Cicadă

corpul scurt și gros, prevăzut cu două perechi de aripi pergamentoase, cu capul mare și cu cioc ascuțit, așezat în poziție ventrală. Masculii emit un țîrit caracteristic cu ajutorul organelor stridulante. Larvele unor specii trăiesc pînă la 17 ani. În țara noastră se găsesc în regiunea Băilor Herculane, Dobrogea etc.

**cicadeoidéa** (PALEONT.) v. **benetit**.

**cicăr** (*Eudontomyzon danfordi*), pește inferior din familia petromizonidelor, cu corpul cilindric, cu pielea golașă și cu gura rotundă în formă de ventuză, larg deschisă, prevăzută cu un fel de dinți cornoși. Trăiește în zona de munte a rîurilor din bazinul Dunării; adultul parazitează pe pielea păstrăvilor și a lipanilor, fiind astfel dăunător.

**cicatrice** (lat. *cicatrix*, -cis „semn, urmă”; MED.), țesut conjunctiv care unește buzele unei plăgi operatorii sau traumatice, înlocuind, acolo unde este cazul, țesutul pierdut.

**cicatrizare 1.** (MED.) Procesul de vindecare a unei plăgi.

**2.** (SILV.) *Cicatrizarea lemnului*, acoperirea rănilor de pe tulpina arborilor în viață cu formații noi de țesuturi lemnoase, care pornesc de la margine și se unesc în centrul rănii.

**Cicei**, veche cetate în raionul Dej, reg. Cluj, menționată

de documente în 1304. A fost dăruită de Matei Corvin pe la 1489, împreună cu Cetatea de Baltă, domnului moldovean Ștefan cel Mare. Acesta și urmașii săi au stăpînit-o timp de aproape un secol, împreună cu ținutul înconjurător. În 1544 cetatea a fost dărimată de Martinuzzi, guvernatorul Transilvaniei. Ruinele ei se mai văd și astăzi.

**Cicerin**, Gheorghe Vasilevici (1872—1936), om de stat și diplomat sovietic. A luat parte la mișcarea revoluționară încă din 1904 și a devenit membru al P.M.S.D.R. în 1905. Din 1904 pînă în 1918 a trăit în emigrație și a activat în mișcarea muncitorească din Franța și Anglia. În calitate de comisar al poporului pentru afacerile externe (1918—1930), a reprezentat U.R.S.S. la conferințele de la Genova (1922) și de la Lausanne (1922—1923).

**Cicero**, Marcus Tullius (106—43 î.e.n.), celebru orator, scriitor și om politic roman, susținător al intereselor aristocrației sclavagiste și al proprietății private. A demască în anul 63 conjurația lui Catilina împotriva senatului. Discursurile sale politice („Catilinarele” și „Filipicele”), pledoariile juridice („Pentru Marcellus”, „Pentru



Cicero

Celius”), tratatele de retorică și de stil („Despre orator” și „Brutus”) au ridicat la un înalt nivel preza și arta oratorică latină. Aceste discursuri au servit ca model scriitorilor din epoca Renașterii și de mai târziu. Principalele opere oratorice ale lui C. au fost traduse în limba română și publicate în mai multe ediții. În filozofie

a manifestat o orientare eclectică, antimaterialistă și anti-atheistă. A încercat să justifice din punct de vedere filozofic teoria reacționară a înțelegerii generale dintre oameni în cadrul statului sclavagist. Atacându-l vehement în senat pe Antonius, acesta a pus la caleuciderea lui.

**cícero** (POLIGR.), corp de literă de 12 puncte tipografice.

**Ciclade**, *Insulele* ~, arhipelag în Marea Egee, aparținând Greciei. Suprafața: 2 649 km<sup>2</sup>. Populația: 126 000 loc. (1951). Principalele insule: Naxos, Andros, Tinos, Milos. Relief muntos. Culturi de viță de vie, citrice, măslini. Pe insula Naxos se găsește cel mai mare zăcămint de șmirghel din lume.

**ciclamén** (*Cyclamen europaeum*), plantă perenă din fami-

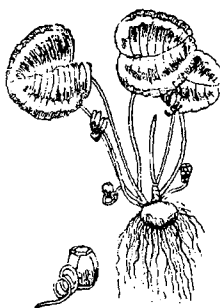

Ciclamen

lia primulațelor, cu frunze reniforme, pe față verzi-închis, iar pe dos roșii-carmin. Florile sînt mari, albe sau roșii de diferite nuanțe. Este cultivat ca plantă decorativă.

**ciclani** (CHIM.), hidrocarburi cu formula generală  $C_nH_{2n}$ , avînd în moleculă unul sau mai multe cicluri saturate. Sin. *cicloalcani*, *hidrocarburi cicloparafinice*, *cicloparafine*.

**cíclic** (gr. *kyklos* „cerc”) 1. (CHIM.) Termen care numește compușii chimici ale căror catene sînt închise sub formă de inel sau ciclu. 2. (MUZ.) *Principiu ciclic*, principiu pe care se întemeiază o compoziție muzicală de proporții ample (simfonie, cvartet, sonată, suită etc.), în ale cărei părți se regăsește aceeași temă principală. Acest caracter e și mai accentuat cînd întregul material tematic al unei compoziții derivă din

același nucleu melodic generator.

**ciclism**, ramură sportivă care se practică cu bicicleta pe pistă (velodrom) sau pe șosea. Cursele de pistă pot fi de viteză, individuale, de urmărire (pe echipe), pe echipe de cite doi (ștafetă) etc. Cursele de șosea pot fi de semifond, de fond, pe distanțe fixe și pe etape în competiții ciclisme pe distanțe mai lungi (ex. cursa păcii, turul ciclist al R.P.R., cursa „Scînteii” etc.).

**ciclită** (gr. *kyklos* „cerc”; MED.), boală de ochi, caracterizată prin inflamația corpului ciliar. Poate fi seroasă, purulentă etc.

**ciclizare**, *reacție de* ~ (CHIM.), reacție de închidere a unui lanț de atomi cu formarea unui ciclu (ex. obținerea eterilor ciclici din glicoli, prin eliminarea unei molecule de apă între cei doi hidroxili ai glicolului).

**ciclo-** (gr. *kyklos* „cerc”), element de compunere folosit în termenii din chimie pentru a arăta că o combinație este ciclică (ex. *cicloparafine*).

**cicloalcăni** (CHIM.) v. **ciclanii**.

**ciclocrós** (SPORT), probă de ciclism în care concurenții se întrec pe teren variat și accidentat, parcurgînd unele porțiuni de drum pe bicicletă, iar altele pe jos, purtînd bicicleta la mînă sau în spate.

**ciclohexán** (CHIM.),  $C_6H_{12}$ . Hidrocarbură ciclică saturată; p.t. 6,5°C; p.f. 81°C. Se obține prin hidrogenarea benzenului, prin extracție din anumite benzine, prin izomerizarea, în prezența clorurii de aluminiu, a unor benzine care conțin metilciclopentan. E o materie primă pentru fabricarea ciclohexanolului, a ciclohexanonei și a nitrociclohexanolului, importanți intermediari pentru fabricarea fibrelor sintetice.

**ciclohexanol** (CHIM.). Alcool ciclic saturat,  $C_6H_{11}OH$ . Este un lichid cu p.f. 161°C. Se obține o dată cu ciclohexanona la oxidarea ciclohexanolului cu aer sau prin hidrogenarea catalitică a fenolului. Se folosește ca solvent pentru lacuri, cauciuc, rășini. Prin oxidare cu acid azotic trece în acid adipic, materie primă pentru fibre sintetice de tip nailon.

În R.P.R. se fabrică la Uzina de fire și fibre sintetice Săvinești (reg. Bacău).

**ciclohexanónă** (CHIM.),  $(CH_2)_5CO$ . Cetonă ciclică saturată. Este un lichid cu p.f. 155°C. Se obține prin oxidarea ciclohexanolului cu aer sau prin dehidrogenarea ciclohexanolului. Servește la prepararea acidului adipic și a caprolactamei, bază de materii prime pentru fibre sintetice de tip relon. În R.P.R. se fabrică la Uzina de fire și fibre sintetice Săvinești (reg. Bacău).

**cicloidă** (gr. *kyklos* „cerc” și *eidōs* „aspect”; MAT.), curbă descrisă de un punct fix al unui cerc care se rostogolește fără alunecare pe o dreaptă fixă situată în planul cercului.

**ciclón**<sup>1</sup> (gr. *kyklos* „cerc”; METEOR.), regiune a sistemului baric în care presiunea scade de la periferie spre centru și masele de aer au o mișcare convergentă. Viteza de rotație atinge maximul în centrul c.

În emisfera sudică, mișcarea aerului în jurul centrului de presiune minimă, datorită rotației Pămîntului, are loc în sensul acelor de ceasornic, iar în cea nordică în sens invers. Diametrul c. poate ajunge pînă la cîteva mii de km, izobarele lui avînd formă rotundă sau ovală neregulată. C. produc înnorări și precipitații. — C. *australian*, perturbație atmosferică (centru climatologic), care se observă în partea de nord a Australiei atunci cînd în emisfera sudică este vară. — C. *tropical*, ciclon în zona tropicală, între 5 și 25° latitudine nordică sau sudică, însoțit de furtună sau de ploii torențiale. Periclitează navigația și produce mari pagube materiale așezărilor omenești de pe țărmurile pe care bîntuie (arhipelagul Antilelor, coastele Japoniei etc.). Sin. *taifun*.

**ciclón**<sup>2</sup> (TEHN.), aparat pentru separarea particulelor materiale din aer sau din alte gaze, prin efectul forței centrifuge; este format dintr-o cutie cilindrică de tablă, avînd la partea inferioară o porțiune tronconică.

**ciclop** (ZOOLOG.; *Cyclops*), crustaceu inferior de apă dulce din ordinul copepodelor, mic ca un

purece de apă, cu abdomenul terminat cu o furcă. La femelă, de o parte și de alta a furcii se găesc doi saci cu ouă. Are un singur ochi simplu, median, pe cefalotorace. Este folositor, deoarece este mâncat de puietii de pești, dar, în același timp, poate fi și dăunător, întrucât servește drept gazdă intermediară pentru unii viermi paraziți.

**cicloparafine** (CHIM.) v. **clani**.

**ciclopentadienă** (CHIM.),  $C_5H_6$ . Hidrocarbură ciclică nesaturată cu două duble legături. Se formează în reacțiile de piroliză a hidrocarburilor din petrol și la distilarea uscată a cărbunilor (cocsificare). Se folosește în sinteza organică, la prepararea unor insecticide.

**ciclopentan** (CHIM.),  $C_5H_{10}$ . Hidrocarbură ciclică saturată, având cinci atomi de carbon în moleculă; p.f.  $50^\circ\text{C}$ . Este un lichid întrebuițat ca solvent și ca materie primă în sinteza organică.

**ciclópi** (în mitologia greco-romană), uriași antropofagi care ar fi avut un singur ochi în frunte și s-ar fi ocupat cu păstoritul. După unele legende, c. ar fi lucrat ca meșteri făurari într-o peșteră la poalele muntelui Etna, sub conducerea lui *Hefaistos*. Mai cunoscută dintre legendele despre c. este aceea a lui *Polyphem*.

**ciclópic**, *zid* ~, *zid* construit din blocuri mari de piatră brută sau sumar cioplită. În arhitectura preelenică s-au folosit blocuri de dimensiuni foarte mari, zidirea fiind atribuită în legendele grecești unor constructori mitici (ciclopilor). Astfel de ziduri există în ruinele orașelor grecești Micene, Tirint ș.a.

**ciclopie** (MED.), monstruozi-tate care constă în dezvoltarea unui singur glob ocular sau în fuzionarea ambelor orbite într-una singură, în care se află doi ochi atrofici sau aparent normali.

**ciclopropán** (FARM.), gaz incolor, inflamabil și exploziv, cu miros și gust caracteristic, folosit în inhalații ca anestezic general. Este cel mai puternic anestezic gazos. Nu stimulează centrul respirator; predispune la aritmii cardiace.

**ciclotimie** (gr. *kyklos* „cerc” și *thymos* „inimă”; PSIH., MED.), stare psihică morbidă, caracterizată prin alternarea stărilor de bună dispoziție cu cele de depresiune. Exagerarea acestor stări caracterizează psihoza ciclică maniaco-depresivă.

**ciclotrón** (FIZ.), accelerator ciclic de ioni, format din două jumătăți (numite *deuri*) ale unei camere metalice cilindrice și plate, introduse într-o incintă vidată. În spațiul dintre cele două deuri există un câmp electric alternativ de înaltă frecvență și un câmp magnetic constant, perpendicular pe planul camerei. Ionii (protoni, nuclee de heliu etc.) care trebuie accelerați sînt produși în spațiul dintre deuri și,

prin acțiunea simultană a celor două câmpuri, sînt siliți să se miște pe traiectorii circulare cu rază mereu crescîndă, acumulînd energie pînă la limita dorită. Accelerarea ionilor are loc în spațiul dintre deuri prin absorbția energiei cîmpului electric. C. servește la studii structurii nucleului atomic și la producerea izotopilor radioactivi. Limita maximă a energiei pe care o pot acumula ionii în c. este determinată de creșterea masei lor în raport cu viteza. C. a fost inventat de fizicianul american E. Lawrence în 1930. Cel mai mare c. din lume funcționează azi la Institutul unificat de cercetări nucleare din Dubna (U.R.S.S.) și servește la accelerarea ionilor grei. În R.P.R. s-a construit la Institutul de fizică atomică al Academiei R.P.R., cu asistența tehnică și științifică a U.R.S.S., un c. care poate comunica deuteronilor energii pînă la 12 MeV.

**ciclu 1.** (FIZ.) Totalitatea valorilor succesive pe care le ia o mărime periodică în timpul unei perioade. — C. pe secundă v. *hertz*. **2.** (TEHN.) a) Totalitatea stărilor succesive prin care trece un sistem fizic într-o trans-

formare închisă (ex. ciclul Carnot). b) Curbă închisă prin care se pot reprezenta, într-un sistem adecvat de coordonate, transformările descrise mai sus. — *Ciclu cinematic*, intervalul de timp necesar pentru ca poziția, viteza și accelerația elementului conducător al unui mecanism să revină la valorile inițiale. — C.

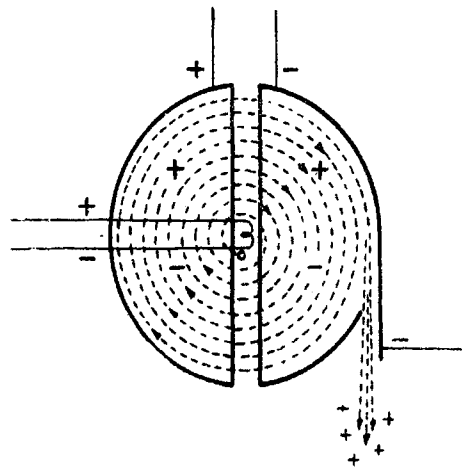

Schema de funcționare a ciclotronului

*energetic*, transformările succesive suferite de un agent energetic într-o mașină de forță. — C. de solicitări, ciclu complet de variație a eforturilor sau a eforturilor unitare într-o piesă supusă la solicitări variabile. Ciclu este alternant, cînd eforturile își schimbă semnul (ex. compresiune și întindere), și oscilant, în caz contrar (ex. numai compresiune). Ciclu alternant este simetric dacă eforturile variază între două limite egale; în celelalte cazuri de eforturi alternante sau oscilante, ciclu este asimetric. Ciclu oscilant cu o limită nulă se numește *pulsator*. **3.** (ASTR.) *Ciclu solar a)* Perioade de 11,1 ani după care revin maximele și minimele activității solare. *b)* Perioada de 28 de ani după expirarea căreia datele diferitelor zile ale anului cad în aceleași zile din săptămîna. **4.** (GEOL.) *Ciclu geotectonic* (sau *orogenic*), ansamblul proceselor tectonice care determină formarea unui geosinclinal, precum și evoluția și transformarea acestuia în catenă muntoasă. Într-un c.g. se disting trei faze: *litogeneza*, caracteristică prin acumularea

unor sedimente cu grosimi mari; *orogeneza*, sau *tectonica*, în care se formează catena muntoasă, și *gliptogeneza*, în care catena muntoasă este erodată de agenți externi. Aceste faze se repetă în cadrul fiecărui *c.g.*, însă nu în mod identic, ci în condiții specifice fiecărui *c.* În istoria geologică a Pământului se disting mai multe *c.g.* Cele mai cunoscute sînt: *c.g. caledonian, hercinic și alpin*, în care s-au format sistemele muntoase cu aceleași nume. Lanțul muntos al Carpaților de pe teritoriul R.P.R. s-a desăvîrșit în *c.g. alpin*. **5. (GEOGR.) Ciclu de eroziune** (sau *c. geografic*), categorie geomorfologică introdusă de geograful american W. M. Davis. Conform teoriei lui Davis, relieful trece printr-o succesiune de cicluri de eroziune, fiecare ciclu cuprinzînd trei stadii: tinerețe, maturitate și bătrînețe. În stadiul de tinerețe, datorită ridicărilor tectonice, eroziunea e foarte activă; se formează relieful muntos, puternic fragmentat. Ulterior, sub acțiunea agenților externi, relieful devine tot mai domol, ajungîndu-se pînă în stadiul de *peneplenă*. Printr-o nouă mișcare tectonică, eroziunea e reactivată și începe un alt ciclu. Teoria evolutivă a lui Davis a avut un rol important în dezvoltarea geomorfologiei, însă ea are o serie de lipsuri, mai ales pentru că prezintă dezvoltarea reliefului în cicluri închise și izolează acțiunea factorilor endogeni de a celor exogeni. Noțiunile de tinerețe, maturitate și bătrînețe au doar o valoare relativă, neputînd să caracterizeze vîrsta reală a reliefului. **6. (MINER.) Ciclu geochimic**, mod de migrațiune a elementelor chimice în decursul evoluției geologice a Pământului, în care acestea revin în formațiuni geologice asemănătoare (ex. potasiul din rocile eruptive se acumulează în depozitele argiloase, apoi în sisturile cristaline, pentru a trece iarăși în rocile granitice prin procesele de topire a scoarței; carbonul din plante, transformat prin fosilizare în cărbuni, este restituit prin oxidare atmosferei, de unde este asimilat de

alte plante pentru a începe un nou *c.g.*). **7. (BIOCHIM.) Ciclu azotului în natură**, ansamblul de modificări suferite de azotul elementar sau de azotul atmosferic transformat în nitrați sub acțiunea descărcărilor electrice din atmosferă, precum și de azotul transformat în compuși azotați de către unele microorganismele. Azotații formați servesc ca substanțe nutritive pentru plante și pentru formarea proteinelor proprii celulei vegetale. Proteinele vegetale, introduse cu alimentația vegetală în organismul animal, servesc la formarea proteinelor animale. Proteinele sînt transformate în compuși azotați din ce în ce mai simpli, atît în timpul vieții animalelor cît și după moartea acestora, compusul final cel mai simplu fiind amoniacul. Amoniacul este oxidat în nitriți și în nitrați sub acțiunea bacteriilor nitrifiante din pămînt și sub această formă este din nou asimilat de către plante și transformat din nou în proteine vegetale, închizîndu-se astfel ciclul de transformări ale azotului în natură. **8. (BOT.) Ciclu evolutiv**, ciclu vital al dezvoltării ontogenetice a unui organism. Constituie ansamblul de fenomene în decursul cărora se realizează dezvoltarea unei plante. *C.e.* începe cu prima diviziune a oului și se termină cu moartea individului respectiv. Prima parte a lui se caracterizează mai ales prin creșterea organelor vegetative, apoi prin procesul de înmulțire, după care urmează îmbătrînirea și moartea. Durata lui variază de la un grup de plante la altul. **9. (FIZIOL.) Ciclu menstrual**, ansamblul modificărilor fiziologice (neurohormonale) pe care le suferă organismul feminin în intervalul dintre două menstruații. **10. (MED.) Ciclu cardiac v. revoluție cardiacă**. **11. (LIT.) Grup de poeme epice sau de alte opere literare (ex. romane), centrate în jurul unei teme sau legende și legate prin continuitatea acțiunii, prin personaje comune etc.**

**ciclu de producție (EC.)**, perioada de timp de la intrarea materiei prime sau a semifabricatului în procesul de producție pînă la obținerea produsului

finit. **C. de p.** cuprinde: a) timpul necesar pentru pregătirea operațiilor tehnologice (documentația tehnică și tehnologică, aprovizionarea cu materiale și scule, reglarea mașinilor etc.); b) timpul necesar operațiilor tehnologice; c) timpul necesar pentru procesele naturale în unele ramuri ale industriei (ex. uscarea lemnului, fermentarea vinului etc.); d) timpul necesar controlului calității producției; e) timpul necesar transportului produselor în procesul de producție; f) timpul de stocare a produselor în așteptarea prelucrării, a controlului sau a transportului lor în procesul de producție. Reducerea **c. de p.** se poate obține prin introducerea tehnicii și tehnologiei avansate (metode rapide de prelucrare, înlocuirea proceselor naturale prin procese artificiale, introducerea liniilor sau a fabricilor automate) și printr-o mai bună organizare a procesului de producție (metoda de producție în flux tehnologic etc.). Ea accelerează viteza de rotație a mijloacelor circulante, duce la creșterea productivității muncii și deci la reducerea prețului de cost, constituind astfel o sursă importantă de economii.

**ciclu economic** (în capitalism), totalitatea perioadelor care se repetă în dezvoltarea producției capitaliste de la începutul unei crize economice pînă la începutul crizei următoare. El cuprinde patru faze: *criza, depresiunea, înviiorarea și avîntul*. Faza principală a **c.e.** este *criza economică*, urmată de *depresiune*, fază care se caracterizează prin stagnarea producției, scăderea prețurilor mărfurilor și o abundență de capital bănesc disponibil. Stocurile de mărfuri sînt în parte distruse și în parte vîndute la prețuri scăzute. Capitaliștii caută să iasă din această stagnare prin reducerea cheltuielilor de producție, și în primul rînd prin intensificarea exploatării muncitorilor, reducerea salariilor și mărirea intensității muncii. Sînt create premise favorabile pentru reînnoirea capitalului fix prin introducerea unor perfecționări tehnice de către capitaliștii care au rezistat crizei. Aceasta dă

impuls reluării și creșterii producției în ramurile sectorului I. O parte din muncitorii șomeri sînt atrași în procesul de producție. Se trece treptat de la depresiune la *înviorare*, fază în cursul căreia producția se dezvoltă și atinge, treptat, nivelul dinaintea crizei. Prețurile mărfurilor cresc, se dezvoltă comerțul și creditul. Înviorarea se transformă în *avînt*, atunci cînd producția depășește nivelul atins în ciclul anterior, în ajunul crizei, datorită mijloacelor de producție mai perfecționate introduse prin reinnoirea capitalului fix. Prețurile cresc, producția se extinde mai mult, iar băncile acordă credite din ce în ce mai mari industrișilor și comercianților. Toate acestea fac ca producția să se extindă peste limitele cererii solvabile, creîndu-se condițiile pentru o nouă criză economică. Rolul determinant în cadrul **c.e.** îl are criza, care, încheind ciclul anterior, constituie începutul unui nou **c.e.** Baza materială a periodicității crizelor economice și deci a caracterului ciclic al reproducției capitaliste o constituie reinnoirea capitalului fix. Repetarea periodică a crizelor economice de supraproducție încetinește ritmul de dezvoltare a forțelor de producție și duce chiar la distrugerea lor directă. În perioada crizei generale a capitalismului se modifică desfășurarea **c.e.** în sensul creșterii duratei fazelor de criză și depresiune și al reducerii fazelor de avînt și de înviorare. Astfel durata **c.e.** se scurtează, crizele devenind mai frecvente. **V. și criză<sup>1</sup>.**

**ciclu istoric** (FILOZ.), *teoria ciclului istoric*, teorie metafizică reacționară, care preconizează mișcarea istoriei în cerc închis, în opoziție cu dialectica, care arată că dezvoltarea istorică se desfășoară într-un sens ascendent, în spirală, de la inferior la superior. Adepții *t.c.i.* susțin că după terminarea unui ciclu cosmic sau a unui ciclu de civilizație urmează alte cicluri, independente de cele anterioare, iar după parcurgerea tuturor ciclurilor posibile marele ciclu al universului sau al societății este reluat de la început, exact

în aceeași ordine. *T.c.i.* propovăduiește ideea mistică a „veșniciei întoarcerii” și insinuează că „sub soare nu este nimic nou” sau că „istoria se repetă”, negînd posibilitatea progresului social. Această teorie este foarte veche; originile ei se află în budism, pitagoreism, stoicism etc. Principalul ei promotor modern a fost filozoful italian G. V i c o, care a căutat să opună caracterul legic obiectiv al **c.i.** concepțiilor teologice și subiectiviste despre dezvoltarea istorică. *T.c.i.* a dobîndit o orientare deosebit de retrogradă în filozofia lui F. N i e t z s c h e și O. S p e n g l e r, precum și în lucrările istoricului englez A. J. T o y n b e e, care s-au străduit să demonstreze reversibilitatea istoriei, posibilitatea de a întoarce „roata istoriei” înapoi, la stadii istorice depășite.

**cicoare** (*Cichorium intybus*), plantă erbacee perenă din fa-



Cicoare

milia compozitelor, cu tulpina ramificată, cu flori grupate în inflorescențe de culoare albastră și cu fructe prevăzute cu peri scurți. În țara noastră se cultivă pe suprafețe mici, pentru rădăcinile sale, din care se extrage un preparat folosit ca surogat de cafea.—*C. de grădină* (*Cichorium endivia*), plantă bienală din familia compozitelor, cu tulpina înaltă de 50—125 cm și foarte ramificată, frunze sesile, ovale și flori albastre. Frunzele se leagă în formă de păpușă și se mușu-

roiesc la bază pentru a se realiza înălbirea lor; sînt folosite în alimentație ca salată. Sin. *andivă*.

**ciconiiforme** (lat. *ciconia* „barză”; ZOOL.; *Ciconiiformes*), ordin de păsări semiacvatice care cuprinde berzele, stîrcii, ibișii, lopătarii, diferite ca mărime, de cele mai multe ori însă mari, cu gît lung, flexibil și cu picioarele lungi, avînd tarsul și regiunea inferioară a coapsei golașe. Ciocul are diferite forme, adesea fiind alungit și conic. Se caracterizează printr-un regim alimentar carnivor și prin faptul că scot pui golași. Sînt răspîndite pe tot globul, cu excepția Antarcticii.

**cidaris** (PALEONT.), gen de echinoderme regulate, caracterizate printr-un test elipsoidal, cu zone ambulacrare înguste, sinuoase și cu zone interambulacrare, formate din plăci ornate cu tuberculi. Se întilnește din triasic și pînă astăzi. În R.P.R. se găsește în depozitele triasice de la Topalu (reg. Dobrogea) și de la Dîrste (reg. Brașov).

**Cid Campeador** [*oid*] (arab. *seiid* „domn” și span. *el campeador* „luptătorul”) (c. 1040—1099), numele sub care e cunoscut cavalerul spaniol Rodrigo Diaz de Vivar, celebru prin vitejia sa în luptele contra arabilor din timpul Reconquistei. Este eroul unei epoei populare spaniole („Poema de mio Cid”), al mai multor balade populare, figura centrală a capodoperei lui Pierre Corneille „Le Cid” („Cidul”) și a operii cu același nume de J. Massenet.

**cifoză** (gr. *kypnosis* „curbură”; MED.), deformare a coloanei vertebrale, caracterizată printr-o curbură patologică cu proeminență dorsală. Se datorește unor afecțiuni vertebrale (morbil lui Pott), unor poziții vicioase etc.

**cifră 1.** (MAT.)

a) Simbol grafic folosit pentru scrierea numerelor. Primele **c.** au apărut la egipteni și la babil-



Cifoză

neni. O serie de popoare din antichitate (grecii, fenicienii, evreii, sirienii) au folosit ca **c.** literele alfabetului. În evul mediu s-au răspândit în Europa **c.** romane, utilizate și astăzi în anumite cazuri. În prezent se folosesc în mod curent **c.** arabe, aduse în Europa de arabi în sec. al X-lea, probabil din India; ele s-au generalizat în Europa începând cu a doua jumătate a sec. al XV-lea. **C.** arabe sînt zece: 0, 1, 2, 3, 4, 5, 6, 7, 8, 9; **c.** romane șapte: I = 1, V = 5, X = 10, L = 50, C = 100, D = 500 și M = 1 000. **b)** Uneori **c.** are sensul de număr.

**2. (PLAN.) Cifre de control,** sistem de indicatori cantitativi și calitativi, stabiliți pe baza directivelor partidului și guvernului cu privire la dezvoltarea economiei naționale într-o anumită perioadă și care servesc drept cadru general la alcătuirea planului de stat. Ele prevăd principalii indicatori, proporțiile de bază ale planului, volumul și ritmul creșterii producției, volumul investițiilor, creșterea productivității muncii etc. **C. de c.** dau maselor de oameni ai muncii perspectiva dezvoltării economiei naționale într-o anumită perioadă, stimulează întregul popor muncitor pentru descoperirea și mobilizarea de noi rezerve în vederea îndeplinirii și depășirii sarcinilor prevăzute, pentru îmbunătățirea calității produselor, reducerea prețului de cost etc. Oamenii muncii din țara noastră au contribuit și contribuie din plin la elaborarea planurilor de stat, făcînd propuneri de îmbunătățire a cifrelor de control.

**3. (TEHN.) Cifra cetanică,** cifră care indică înclinarea spre aprindere a combustibililor folosiți în motoarele diesel. **C. cetanică** reprezintă procentul (în volume) de cetan (hidrocarbură alifatică, saturată, cu 16 atomi de carbon în moleculă) într-un amestec al acestuia cu  $\alpha$ -metil-naftalina, amestec care are aceleași calități de ardere ca și combustibilul a cărui **c. cetanică** vrem s-o determinăm. Un combustibil se aprinde cu atît mai ușor, cu cît cifra sa cetanică este mai mare. Pentru combustibilii obișnuți folosiți la motoarele diesel,

**c. cetanică** variază între 35 și 55. **Sin. indice cetanic.**—**C. octanică,** cifră care indică rezistența la detonație a combustibililor folosiți în motoarele cu ardere internă cu aprindere electrică. **C.o.** reprezintă procentul (în volume) de izooctan într-un amestec de izooctan cu heptan, amestec care are aceeași rezistență la detonație ca și combustibilul a cărui **c.o.** vrem s-o determinăm. Un combustibil este cu atît mai rezistent la detonație, cu cît **c.o.** a sa este mai mare. Benzinele obișnuite au **c.o.** cuprinsă între 40 și 86. **Sin. indice octanic.**

**cifru,** caractere convenționale folosite pentru transmiterea unei corespondențe al cărei cuprins nu se dorește să fie cunoscut decît de către destinatar. Agenții diplomatici au dreptul de a se folosi de **c.** în corespondența lor.

**Cigorin,** Mihail Ivanovici (1850—1908), celebru șahist



M. I. Cigorin

rus, care a exercitat o mare influență asupra dezvoltării șahului în Rusia, fiind, alături de A. D. Petrov, creatorul școlii șahiste ruse, pe care a făcut-o cunoscută pe arena internațională. A ocupat locuri fruntașe la turneele de la Berlin (1881), New York (1889), Hastings (1895), Budapesta (1896) și Viena (1903).

**Cihac,** Alexandru (1825—1887), lingvist român. A fost membru onorific al Academiei Române. Autor al „Dicționarului etimologic daco-român” (1870—1879), primul dicționar etimologic științific al limbii române, care, la apariția lui, a avut un rol important în combaterea exagerărilor latiniste. În prefața dicționarului face

o statistică a cuvintelor după originea lor, dar nu reușește să arate situația reală a compoziției lexicului românesc.

**Cihac,** Iacob Stanislau (1800—1888), medic german de origine cehă, stabilit la Iași (1825), reprezentant de seamă al medicinei științifice românești din perioada de început. A organizat serviciul sanitar militar al armatei moldovene și a înființat, împreună cu profesorul M. Zotta și cu sprijinul generalului rus Kiseleff, „Societatea de medici și naturaliști din Iași”.

**Cijeovski,** Nikolai Prokopievici (1873—1952), metalurgist sovietic, membru al Academiei de Științe a U.R.S.S. Este autor al unor studii privind influența azotului, carbonului, manganului și siliciului asupra proprietăților mecanice ale oțelului. A elaborat metoda utilizării vidului în producția de oțel. Conducător al colectivului de cercetări și de construcție a primelor cuptoare de cocs din U.R.S.S. Laureat al Premiului de stat al U.R.S.S.

**Cikalov (GEOGR.) v. Orenburg.**

**Cikalov,** Valeri Pavlovici (1904—1938), renumit aviator sovietic, Erou al Uniunii Sovietice. Între 20 și 22 iulie 1936 a efectuat zborul fără escală pe distanța de 9 374 km (timp de 56 de ore și 20 de minute) pe ruta Moscova — arhipelagul Franz Joseph—Capul Celiuskin—Petropavlosk (Kamciatka) — insula Wood (azi Cikalov). Între 18 și 20 iunie 1937, împreună cu G. F. Baidukov și A. V. Be-



V. P. Cikalov

leakov, a efectuat primul zbor peste polul nord de la Moscova la Vancouver (S.U.A.). A murit în timpul încercării unui tip nou de avion.



**Cikolev**, Vladimir Nikolae-vici (1845—1898), electrotehnician rus. A studiat în special problemele iluminatului elec-



V. N. Cikolev

tric, a elaborat principiul regulatorului diferențial pentru lămpile cu arc, teoria proiectoarelor etc.

**Cikovani**, Simon Ivanovici (n. 1902), poet sovietic gruzin. Este cunoscut prin poemele în care slăvește gloria strămoșească și prietenia de veacuri dintre popoarele sovietice („Cîntec despre David Guramișvili”, 1944), dar mai ales prin acelea în care zugrăvește Gruzia socialistă și chipul omului sovietic („Sărbătoarea victoriei”, „Cine a spus...” etc.). Laureat al Premiului de stat al U.R.S.S.

**cil** (ANAT.), prelungire citoplasmatică, mobilă, uneori contractilă, în formă de fire subțiri, situată pe suprafața unor celule. În general are mișcări ritmice, care servesc fie la locomoție (ex. la bacterii, infuzorii, unele alge și unele metazoare inferioare), fie la vehicularea diferitelor materiale din interiorul organismului (ex. c. de pe trahee).

**ciliâte** (BIOL.) v. **infuzori**.

**cilindrare** (DRUM.), îndesare a unui strat rutier din piatră spartă cu ajutorul unui compresor rutier, prin treceri repetate.

**cilindrée** (MAȘ.), suma volumelor generate de fiecare dintre pistoanele unui motor, prin mișcarea lor în cilindrii respectivi de la un punct mort la celălalt.

**cilindru 1.** (MAT.) a) Suprafața descrisă de o dreaptă (numită *generatoare*) care se deplasează paralel cu ea însăși,

sprijinindu-se pe o curbă (numită *directoare*). Dacă directoarea este un cerc, c. este *circular*, iar dacă generatoarea e și perpendiculară pe planul cercului, atunci c. este *circular drept*. Aria laterală a c. *circular drept* cu raza  $r$  și înălțimea  $h$  este  $2\pi rh$ . b) Corp geometric mărginit de o suprafață cilindrică cu o curbă directoare închisă și de două plane paralele. Volumul c. *circular drept* este  $\pi r^2 h$ . 2. (TEHN.) a) Organ de mașină de formă tubulară, închis la un capăt sau la ambele capete, în interiorul căruia se poate deplasa un piston în mișcare rectilinie alternativă, fie datorită presiunii pe care o exercită un fluid asupra unei fețe sau a ambelor fețe ale pistonului (la motoare), fie acționat din exte-

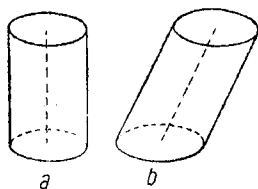

Cilindri 1

- a — cilindru circular drept;
- b — cilindru circular oblic

rior pentru a exercita o presiune asupra unui fluid din cilindru (la mașini de lucru, pompe, compresoare). b) Piesă cilindrică, cu suprafața netedă sau prevăzută cu caneluri, cu muchii ascuțiți, cu garnituri de ace etc., mobilă în jurul axei sale, care intră în compunerea unor mașini (ex. la laminare, mașini de imprimat etc.). —C. *de laminor*, organ activ al

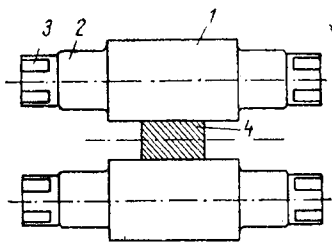

Cilindri de laminor

- 1 — cilindru de lucru; 2 — fus;
- 3 — rozetă; 4 — piesă laminată

laminorului, de formă cilindrică, fabricat din fontă sau din oțel, cu ajutorul căruia se efectuează laminarea metalelor. C. *de l.* au suprafața netedă

sau canelată și lucrează de obicei în perechi.—C. *sortator*, organ activ al batozelor de cereale, destinat sortării boabelor în 2—4 categorii, după grosimea lor. Are formă cilindrică, cu suprafața formată dintr-o sîrmă calibrată de oțel, înfășurată în spirală. Distanțele dintre spire sînt mai mici la capătul prin care intră boabele și mai mari către ieșire.—C. *compresor* v. *compresor rutier*. 3. (IND. EXTR.) *Cilindri de sfărîmare*, mașină de sfărîmat minerale, prin trecerea materialului printre doi cilindri cu suprafața netedă sau cu proeminente ori ghimpi, care se rotesc în sens contrar. 4. (POLIGR.) *Cilindru de formă*, cilindru metalic cu suprafața de cupru, folosit la confecționarea formei cilindrice de imprimare la tiparul adînc; cilindru la mașinile de imprimat pe care se montează sau se execută forma de imprimare.—C. *de presiune*, cilindru la mașinile de imprimat sau la presele de corectură, prin intermediul căruia se transmite, sub presiune, imaginea de cerneală de pe forma de imprimare pe hîrtie. 5. (BOT.) *Cilindru central*, partea centrală a rădăcinilor și a tulpinilor la plantele vasculare, formată dintr-un parenchim în care se află fasciculele de țesuturi conducătoare (liberiene și lemnoase). Este delimitat la exterior de un strat de celule (*periciclu*) care alternează cu celulele endodermului. 6. (MED.) *Cilindru-ax* v. *axon*. —C. *urinar*, element patologic format în tuburile urinifere ale bolnavilor de rinichi și care apare în urina acestora. Poate fi format din albumină, celule epiteliale, granulații de substanțe grase, hematii etc. După natura lor, c.u. se împart în: c.u. *mucosi*, *granuloși*, *epiteliali*, *hematici* etc.

**cilindrurie** (MED.), prezența în urină a cilindrilor urinari. Se observă în diferite boli de rinichi (nefrită acută, nefrită cronică, pielonefrită etc.).

**Cimabue** (pe numele ade-vărat *Cenni di Pepo*) (c. 1240—c. 1302), pictor și mozaicar italian din școala florentină, autor de pictură murală și de altar. Deși influențat de pictura romanică și de cea bizantină,

el a făcut primii pași pe calea unei redări mai realiste a figurilor, precedind și influențând astfel pe pictorii italieni ai Renașterii. Opere principale: picturile din biserica Santa Maria Novella din Florența, „Fecioara între îngeri” (astăzi la muzeul Luvru, Paris), „Răstignirea” (în biserica San Francesco din Assisi).

**Cimarosa**, Domenico (1749-1801), compozitor italian, reprezentant de seamă al operei bufe. Creația sa se distinge printr-o deosebită inventivitate melodică. A scris 75 de opere, numeroase cantate și oratorii. Lucrările sale cele mai cunoscute sînt operele bufe „Căsătoria secretă” (1792) și „Siretlicurile femeilor” (1793).

**cimbri**, trib germanic așezat la vărsarea Elbei în Marea Nordului. La sfîrșitul sec. al II-lea î.e.n., c. au coborît spre sud împreună cu teutonii, au pustiit Galia și Spania și au înfrînt pe romani la Arausio (105 î.e.n.). Au fost însă zdrobiți de Marius la Vercellae (101 î.e.n.).

**cimbrisor** (*Thymus vulgaris*), plantă perenă din familia labiatelor, originară din sudul Europei, caracteristică prin tulpina ramificată, păroasă, cu frunze lungi și flori roșii purpurii, grupate în raceme. Cimbrisorul se cultivă și pentru frunzele sale aromate, care se întrebuintează drept condiment.

**cimbru** (*Satureja hortensis*), plantă erbacee anuală din familia labiatelor, originară din sudul Europei, caracteristică prin tulpina foarte ramificată, cu frunze lanceolate, puternic mirositoare și cu flori violacee sau albe punctate cu roșu. Cimbrul se cultivă pentru frunzele sale aromate, care se folosesc drept condiment.



Cimbru

**cimén** (CHIM.), metil-izopropil benzen, care apare în trei izomeri (*o*-, *m*-, *p*-cimen) insolubili în apă și solubili în alcool. C. e folosit ca solvent pentru unele lacuri. În parfumerie este folosit izomerul *p*-cimen,

lichid incolor cu miros aromatic plăcut. Se găsește în uleiurile eterice izolate din diferite plante (cimbru, chimion) și din rășina coniferelor. Se mai găsește în unele petroluri. În tehnică termenul cimen e folosit pentru un amestec de hidrocarburi, constituit din tetrametilbenzeni izomeri. Acest amestec e folosit, ca și cimenul, ca solvent în industria lacurilor.

**cimént 1.** (CONSTR.) Material de construcție în formă de pulbere fină, avînd rol de liant hidrolic; este fabricat prin măcinarea clincherului împreună cu unele adaosuri. C. are proprietatea de a face priză în contact cu apa în urma unor reacții chimice; după un anumit timp, întărindu-se, capătă consistența pietrei. După natura materiilor prime folosite la fabricație, se deosebesc: c. aluminos și c. Portland; după durata prizei: c. cu priză normală, sau lentă, și c. cu priză rapidă; după durata de întărire (pînă la consistența pietrei): c. cu întărire lentă (circa 28 de zile) și c. cu întărire rapidă, sau c. rapid. V. și beton.—C. aluminos, ciment obținut prin arderea unui amestec de materii prime bogate în alumina (bauxită etc.) cu var sau calcar, urmată de măcinarea fină a produsului obținut. Are rezistență inițială mare și este utilizat la unele lucrări de beton armat la care este necesară decofrarea rapidă, la betonări în timpul iernii, la cimentarea sondelor etc.—C. Portland, ciment obținut prin arderea (la circa 1400°C) pînă la clincherizare a unui amestec de argilă și calcar, fin măcinat, conținînd eventual și unele adaosuri de corecție. Arderea se face în cuptoare verticale (cu o capacitate de 80—140 t în 24 de ore) sau, mai des, în cuptoare rotative (cu o capacitate de 100—1000 t în 24 de ore). Clincherului i se adaugă în timpul măcinării (în mori cu bile) 2—5% gips pentru reglarea timpului de priză. Se deosebesc numeroase tipuri de c.P.: c.P. normal (avînd sub 10% adaosuri hidraulice); c.P. cu adaosuri hidraulice obișnuite

(avînd 15% adaosuri hidraulice; ex. c. metalurgic, c. de furnal); c.P. cu adaosuri speciale (ex. c. hidrofob, c. plastifiant, c. bituminat); c.P. obținut prin modificarea compoziției mineralogice (ex. c. alb sau c. colorat, c. de minereu, c. maritim, c. pentru baraje); c.P. magnezian; c.P. superior (cu întărire rapidă). Tipul cel mai frecvent este c.P. normal, fiind utilizat la lucrări de beton, la mortare de zidării și tencuieli, la fundații, pardoseli, acoperișuri, la construcții hidrotehnice, ru-tiere, precum și la fabricarea produselor din azbociment și a altor materiale de construcție aglomerate.—C. metalurgic, ciment Portland conținînd 20—30% zgură metalurgică, granulată. Durata prizei lui este mai mare decît a c.P. normal. Este utilizat la prepararea betoanelor, a mortarelor și a tencuielilor, avînd o rezistență mai mare la acțiunea apelor agresive decît c.P. normal, dar se întărește mai încet la temperaturi joase.—C. cu întărire rapidă, ciment cu adaos de gips sau alte substanțe minerale, care determină întărirea betonului încă din primele ore de la turnare, fapt care permite o decofrare mai rapidă și astfel o reducere a timpului de execuție.—C. expansiv, ciment cu adaos de ipsos și de hidroaluminat tetracalcic, utilizat la fixarea mașinilor în fundații, la innădirea unor piese de beton, la umplerea crăpăturilor etc. Industria c. a apărut la începutul sec. al XIX-lea, dezvoltîndu-se în mod vertiginos mai ales după 1900. În 1890 volumul producției mondiale de c. era numai de 6 500 000 t, ajungînd în 1960 la 317 000 000 t. În cadrul lagărului socialist, principalele țări producătoare de c. sînt: U.R.S.S. (50 900 000 t în 1961), R. P. Chineză (16 000 000 t în 1960), R. P. Polonă (7 300 000 t în 1961), R. S. Cehoslovacă (5 300 000 t în 1961), R. D. Germană (5 032 000 t în 1960), R. P. Romîna (3 300 000 t în 1961), R. P. Ungară (1 600 000 t în 1961). Producția principalelor țări capitaliste producătoare de c. a fost în 1961 următoarea: S.U.A. (57 000 000 t),

R. F. Germană (27 000 000 t), Japonia (25 000 000 t), Italia (17 600 000 t), Franța (15 700 000 t). În R.P.R., producția de c. a crescut de la 510 000 t în 1938 la 3 300 000 t în 1961, prin construcția unor fabrici noi de c. la Medgidia (reg. Dobrogea), Bicăz (reg. Bacău) etc. și prin modernizarea celor existente. În 1965 producția de c. va fi de circa 6 500 000 t, adică aproximativ de 2,3 ori mai mare decât în 1959; acest spor de producție se va obține pe calea îmbunătățirii indicilor de utilizare a instalațiilor existente și prin dezvoltarea unor fabrici, precum și prin construirea a trei fabrici noi. R. P. R. exportă c. și linii tehnologice de fabricație a c. în numeroase țări din lume.

**2.** Liant obținut din diferite substanțe minerale fie prin procedee asemănătoare celor descrise mai sus, fie prin amestecarea unor substanțe chimice (dintre care una poate fi c. aluminos sau c. Portland) și care se întărește după ce a fost amestecat cu apă sau cu alte soluții speciale. Mai cunoscut este *cimentul magnezian* (sau *Sorel*), obținut prin amestecarea oxidului de magneziu fin măcinat cu o soluție de sulfat sau de clorură de magneziu și cu adaosuri de rumeguș de lemn sau plută, de nisip etc. Este utilizat la fabricarea unor plăci de pardoseală (xilolit), plăci termoizolatoare (fibrolit) etc.

**3.** (PETROGR.) Material care leagă între ele fragmentele din care este alcătuită o rocă detritică sau piroclastică. În conglomerate și gresii, c. poate fi format din silice, calcit, oxizi de fier, argilă, iar în piroclastite din cenușă vulcanică.

**cimentare 1.** (CONSTR., MINE) Operația de injectare sub presiune a mortarului sau a laptelui de ciment în terenuri, în roci sau în betoane fisurate, pentru consolidarea sau impermeabilizarea lor. Se realizează prin injectarea (pneumatică sau hidraulică) a unei suspensii de ciment cu un grad de diluare din ce în ce mai mic, cu ajutorul căruia se elimină apa din pori sau din fisuri și se umplu golurile cu ciment.

**2.** (CONSTR.)

Operația de injectare a mortarului de ciment în spațiul în care s-a montat un cablu de pretensionare.

**3.** (EXPL. PETR.) *Cimentarea sondelor*, umplerea cu lapte de ciment a spațiului inelar dintre coloana de burlane cu care se tubează o sondă și pereții găurii de sondă (c. *coloanelor*), a interiorului coloanei de burlane (c. *în coloană*) sau a găurii de sondă netubate (c. *în găuri de sondă*), cu scopul de a etanșa spatele coloanei, de a proteja stratul petrolifer de infiltrație de apă, de a preveni erupția gazelor de înaltă presiune în spatele coloanei etc.

**cimerieni**, populație care a locuit în nordul Mării Negre în prima jumătate a mileniului I î.e.n. Împinși de sciți în sec. al VII-lea î.e.n., c. au ajuns pînă în Asia Mică unde, împreună cu tribul trac al trelilor venit din Balcani, au distrus statul frigian și au cucerit Lidia. Se presupune că așa-numitele tezaure de aur traco-cimeriene găsite în regiunea carpato-dunăreană reflectă influența c. asupra culturii materiale din această regiune.

**cimilitură** v. **ghicitoare**.  
**cimișir** (*Buxus sempervirens*), arbust din familia buxa-

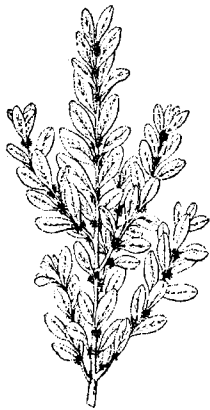

Cimișir

ceelor. Formează tufe dese, compacte, puternic ramificate, cu frunze mici ovale, de culoare verde-închis, persistente peste iarnă, și cu flori galbene-verzui. Se cultivă ca plantă decorativă.

**Cimkent**, oraș în U.R.S.S., reședință regională în R.S.S. Kazahă. 171 000 loc. (1961). Industrie metalurgică neferoasă (plumb), de utilaj metalurgic, textilă și alimentară.

**Cimon** (c. 507—449 î.e.n.), om politic și general atenian, fiul lui Miltiade, reprezentant al partidului oligarhic. A condus flota Ligii de la Delos împotriva persilor și a devenit conducătorul Ateiei după moartea lui Aristide (c. 467). În anul 461 a fost ostracizat de democrați.

**cimpanzéu** (*Anthropopithecus troglodytes*), maimuță an-

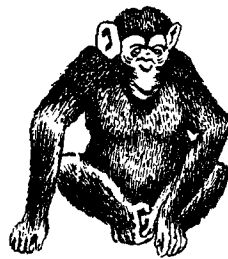

Cimpanzeu

tropoidă din ordinul primatelor, avînd înălțimea pînă la 1,50 m; culoarea blănii și a pielii este în general neagră, fața fără păr, urechile mici, coada redusă; cînd stă în poziție verticală, membrele anterioare trec de genunchi. Este răspîdită în pădurile tropicale din Africa, unde duce o viață mai mult arboricolă, coborînd însă frecvent pe pămînt. Hrana c. este constituită mai ales din vegetale, rar din animale mici. Poate să ajungă pînă la vîrsta de 40—50 de ani. Trăiește în familii, formînd uneori mici cete, conduse de un mascul mai în vîrstă. C. posedă un encefal evoluat, datorită căruia i se pot stabili reflexe condiționate foarte complexe. Dintre toate maimuțele antropoide, c. este cel mai apropiat de om.

**cimpói**, vechi instrument popular, alcătuit dintr-un burduf de piele de capră, în care se suflă aer printr-un tub (sufлятор), și din două tuburi

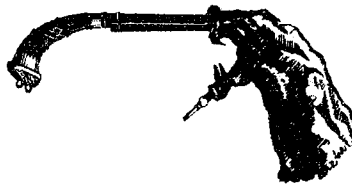

Cimpoi

prin care se evacuează aerul, avînd rolul unor fluieri; unul dintre acestea din urmă (*caraba*

*simplă* sau *dublă*) execută melodia și ține *hangul mic*, iar al doilea (*bițoiul*) ține *isonul*.

**cinábru** (MINER.), sulfură naturală de mercur ( $HgS$ ), cristalizată în sistemul trigonal. Este de culoare roșie-carmină, are luciul adamantin și se formează din soluții epidermale. Este minereul principal de mercur; se utilizează și pentru pregătirea vopselelor în pictură. În R.P.R. se găsește la Valea Dosului (reg. Hunedoara).

**cincila** (*Chinchilla laniger*), mamifer rozător asemănător cu



Cincila

veverița, cu urechile lungi și late. Trăiește pe platourile înalte din Chile și din Bolivia. Se vânezează pentru blana sa mătăsoasă, de culoare cenușie strălucitoare.

**Cincinnati** [*sinsinēti*], oraș în partea de nord-est a S.U.A., port pe râul Ohio. 1 072 000 loc. (1960) cu suburbiile. Nod de comunicații. Industrie constructoare de mașini (automobile, motoare de avioane, mașini-unelte), siderurgică, electrotehnică, chimică, textilă și alimentară.

**Cindrel**, culme muntoasă situată în masivul Parîng-Lotru, între valea Sebeșului și a Sadului. Altitudinea maximă: 2 245 m. Este alcătuită din roci cristaline și are urme glaciare.

**cineást**, specialist în tehnica sau în arta cinematografică (ex. regizor, scenarist, operator, director de producție, critic cinematografic, redactor de lucrări teoretice despre arta filmului etc.).

**cineclúb**, colectiv constituit în cadrul unor instituții sau întreprinderi din R.P.R., în scopul cunoașterii problemelor artei cinematografice, al spri-

jinirii activității de creație a cineaștilor amatori, al educării estetice a membrilor lui.

**cinemascóp** (gr. *kinema* „mişcare” și *skopein* „a privi”), sistem de înregistrare a imaginilor cinematografice pe o peliculă și de proiectare a acestora pe un ecran lat, cu ajutorul unor obiective speciale care permit spectatorului să vadă imaginea sub un unghi vizual mărit, apropiat de condițiile reale de percepere.

**cinematică** (gr. *kinema* „mişcare”; FIZ.), ramură a mecanicii care studiază mișcarea corpurilor făcând abstracție de cauzele care o provoacă. C. stabilește numai legile deplasării mobilelor pe traiectorii și variația în timp a mărimilor care caracterizează mișcarea (viteză, accelerație etc.).

**cinematografie** (gr. *kinema*, -atos „mişcare” și *graphein* „a scrie”) 1. Artă și tehnica de a înregistra fotografic serii de imagini momentane succesive pe o peliculă (din material transparent) perforată pe margini și de a le proiecta succesiv pe un ecran, cu scopul de a produce iluzia mișcării. Prima proiecție de filme în public a avut loc în 1895 la Paris, fiind rezultatul îmbinării a trei invenții anterioare: lanterna magică, fotografia și unele dispozitive optice care dau iluzia mișcării printr-o succesiune rapidă de imagini statice.

În 1959 producția mondială a fost de aproximativ 3 000 de filme artistice. Numărul cinematografelelor era în 1961 de aproximativ 170 000, iar al spectatorilor de aproximativ 15 000 000 000. Primele filme românești reprezentând „vederi” au fost realizate în 1897, iar primul film de lung metraj în 1912. Între anii 1923 și 1930, deși nu exista nici un studio cinematografic și tehnica era improvizată, s-au creat 25 de filme artistice. În anul 1927 au apărut primele filme de desen animat, iar după 1930 primele filme sonore. Afirmarea cinematografelei naționale a început după eliberarea țării de sub jugul fascist. În anii regimului democrat-popular s-au pus bazele unei producții cinematografice la nivelul tehnicii

mondiale. S-a creat o puternică bază tehnică-materială (v. Buftea), care a permis dezvoltarea producției de filme artistice, de păpuși și desen animat (Studioul cinematografic „București”), de filme documentare, filme de știință popularizată (Studioul „Alexandru Sahia”) etc., s-a trecut la formarea și specializarea cadrelor necesare de regizori, operatori și actori de film. Între anii 1951 și 1961 s-au realizat 54 de filme artistice de lung metraj, 119 filme artistice de scurt metraj (inclusiv filme de desen animat și de păpuși), 516 filme documentare și științifice, 940 de numere de jurnal de actualități. La sfârșitul anului 1961 erau în R.P.R. 4019 cinematografe, iar numărul spectatorilor în 1961 a fost de aproximativ 180 000 000.

2. Industrie care produce și exploatează filmele cinematografice. V. și artă cinematografică; Republica Populară Română (*Cinematografie*); film.

**cineól** v. **eucaliptol**.

**cinerámă**, sistem panoramic de filmare pe trei pelicule și de proiectare sincronizată a imaginilor cu ajutorul a trei aparate de proiecție, pe un ecran semicircular (concav) și cu sunet stereofonic. Spectatorul are impresia că se găsește în centrul acțiunii.

**cinerária** (*Cineraria hybrida*), plantă perenă din fa-



Cineraria

milia compozitelor, originară din Insulele Canare, cu frunze mari și cu flori de diferite culori, adunate în buchete. Se cultivă în sere și în apartamente ca plantă decorativă.

**cinerit** (PETROGR.), rocă vulcanică consolidată, constituită din fragmente mărunte de cristale sau de sticlă vulcanică. În R.P.R. se întâlnește frecvent în Munții Gutiiului, Călimani, Gurghiului, Harghita, Metaliferi etc. Unele c. sînt folosite în industria cimentului.

**cinescóp**, tub catodic folosit pentru sinteza și redarea imaginilor de televiziune, prin deplasarea ordonată pe ecran a unui spot luminos cu luminozitate variabilă. Constituie piesa principală a televizorului. După modul cum se

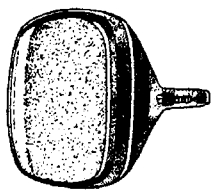

Cinescop

realizează devierea fasciculului de electroni, pot fi c. cu deflexiune magnetică și, mai rar, c. cu deflexiune electrostatică. V. și sinteza imaginii.

**cinetică chimică**, ramură a chimiei fizice care studiază mecanismele de reacție, urmărind evoluția reacțiilor chimice în timp și influența parametrilor fizico-chimici asupra desfășurării acestor reacții.

**cinicii** (gr. *kynikos*, de la *kynos*, „ciine”), adepți ai școlii filozofice antice (*școala cinică*) întemeiată de Antistene (c. 435–370 î. e. n.), elev al lui Socrate. Concepția cinică cuprinde unele elemente materialist-naive potrivit cărora natura se reduce la indivizi materiali. Ea era îndreptată împotriva teoriei idealiste platonice a ideilor. Natura este „puterea” realizată în indivizi (patronul c. era Hercule, zeul forței), concepție care va fi dezvoltată de stoici. C. se conduceau după maxima: „Să trăim conform naturii”. După ei, binele stă în *autarhie* (independența indivizilor față de împrejurările exterioare și față de toate convențiile sociale, considerate ca străine naturii), realizată prin restrîngerea nevoilor la minimum necesar, pînă la nivelul animalității amorale. Emblema lor era un ciine.

Individualismul extrem al c. a exprimat, la origine, descurajarea care a cuprins masele sărăcite în urma războiului peloponeziac. Reprezentanți mai cunoscuți ai acestei școli au fost Diogene din Sinope și Menip. Prin extensiune, se numesc c. oamenii care manifestă dispreț față de principiile elementare ale moralei, necesare conviețuirii în societate.

**cinquecento**, denumire folosită, de obicei, pentru arta și cultura Italiei din sec. al XVI-lea, care în această perioadă cunosc o deosebită înflorire. Primele decenii ale acestui secol corespund cu perioada de apogeu a Renașterii, cînd s-au manifestat personalități excepționale, ca Leonardo da Vinci, Rafael, Correggio, Michelangelo, Giorgione, Tiziano, Bramante. Mai tîrziu, alături de arta realistă, continuatoarele a tradițiilor perioadei de înflorire a Renașterii, care se dezvoltă în special la Veneția (Tiziano în ultima sa perioadă, Veronese, Tintoretto), începe să se răspîndească și manierismul, în condițiile contraofensivei forțelor reacționare (contrareforma), conduse de biserica romano-catolică. În această perioadă și-au desfășurat activitatea gînditori ca Machiavelli, Giordano Bruno și poeți ca Ariosto, Tasso ș.a. Unii istorici ai artei desemnează prin c. arta și cultura perioadei de înflorire a Renașterii.

**cîntează** (*Fringilla coelebs*), pasăre cîntătoare sedentară din familia fringilidelor, de mărimea unei vrăbii, cu ciocul conic și scurt, cu penajul frumos colorat, cenușiu-albăstrui sau brun-roșcat, avînd pe aripi o dungă transversală albă. Trăiește în păduri, de la munte pînă la șes. — C. de iarnă (*Fringilla montifringilla*), pasăre călătoare cu penajul de culoare brună și galbenă, cu ciocul conic; trece prin țara noastră în timpul iernii.



Cîntează

**cîntu**, construcție auxiliară de lemn sau de metal, folosită ca element de susținere a tipa-

rului în timpul construirii unui arc sau unei bolți din zidărie ori din beton. Pentru a putea fi ușor demontat, c. este reze-mat pe două sau pe mai

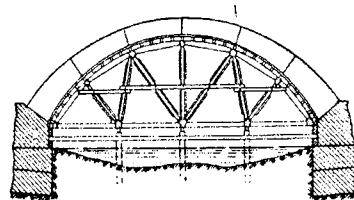

Cîntu

multe dispozitive speciale, denumite dispozitive de descîntare.

**cioară** (*Corvus*), nume dat mai multor specii de păsări omnivore din familia corvidelor, de talie mijlocie, de culoare

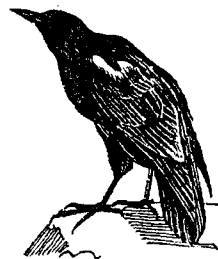

Cioară de semănătură

neagră, cu cioc conic și puternic. C. fiind în general dăunătoare, se iau măsuri pentru nimicirea lor prin campanii de vînătoare, momeli cu substanțe otrăvitoare, distrugerea cuiburilor etc. — C. cenușie (*Corvus cornix*), specie de cioară cu spatele și pîntecele de culoare cenușie. — C. de semănătură (*Corvus frugilegus*), specie de cioară cu penele negre bătînd în albastru, cu fulgii cenușii, cu ciocul mare și negru și cu bărbia golașă. Distrugă multe insecte dăunătoare și larvele lor. — C. neagră (*Corvus corone*), pasăre sedentară, rară la noi, cu penele și cu fulgii negri, cu baza ciocului înconjurată de pene.

**cioăreci**, pantaloni țărănești strîmți, de diferite croieli, simpli sau împodobiiți cu gătane negre sau colorate, confecționați dintr-o țesătură groasă de lînă. Cioărecii fac parte din portul popular bărbătesc de uz general în timpul iernii.

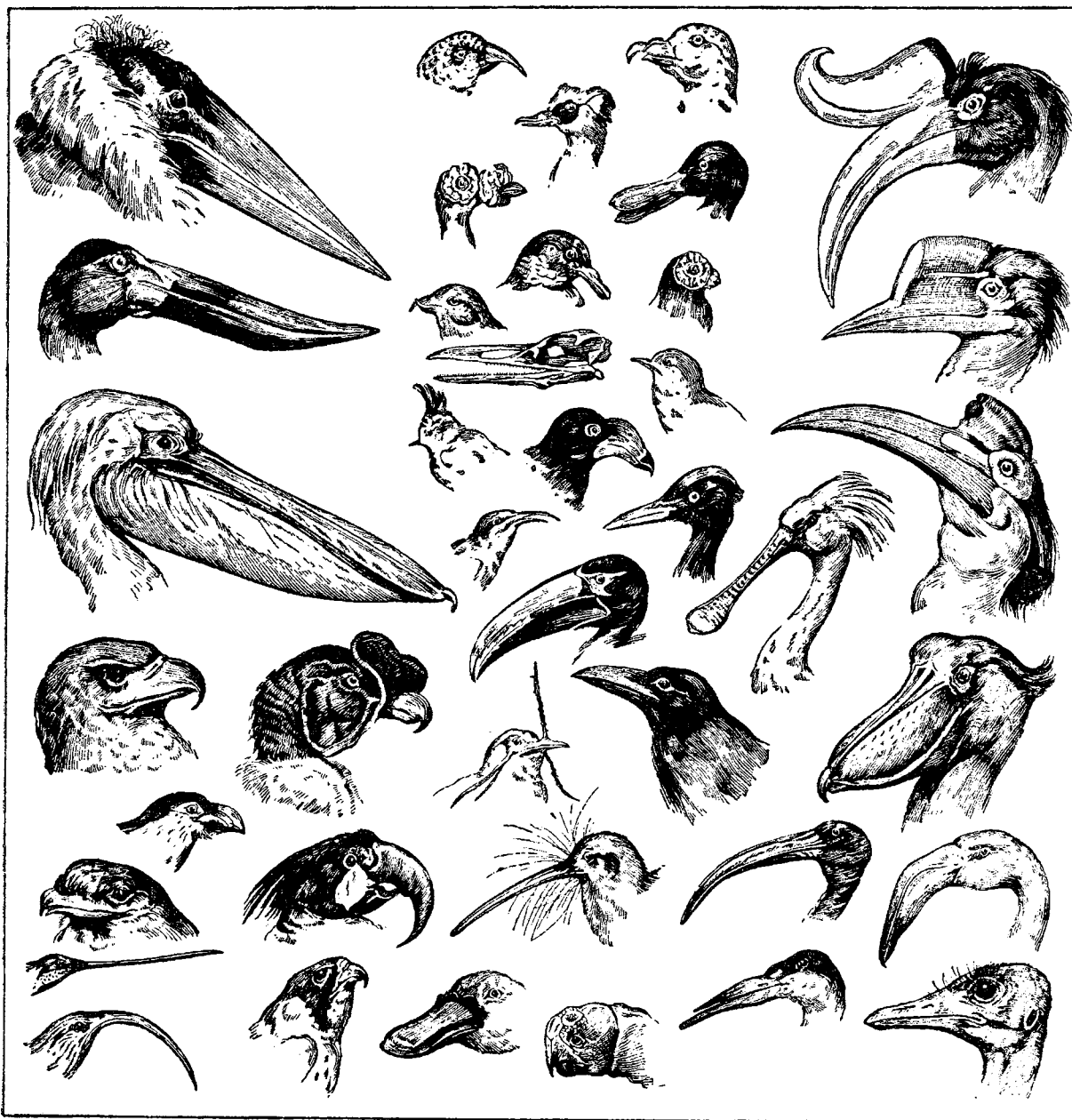

Diverse tipuri de ciocuri

**cioc 1.** (BIOL.) Partea anterioară, terminală a capului la păsări, care înlocuiește sistemul dentar. Este alcătuit din maxilarul superior și mandibulă și îmbrăcat la exterior într-un înveliș cornos. **C.** servește păsărilor pentru a apuca și sfîșia (iar uneori pentru a zdrobi) hrana, precum și ca organ de luptă și apărare. Forma, dimensiunile și culoarea **c.** variază foarte mult de la specie la specie, fiind în strînsă legătură cu felul hranei și cu modul de procurare a acesteia. Cea mai frecventă este forma conică (la păsările cîntătoare, la porumbel, găini, curci etc.). La rațe, gîște etc. ciocul este

mai lung și turtit de sus în jos, iar la răpitoare este încovoiat în formă de cîrlig și foarte puternic. **2.** (CONSTR.) Îndoitură făcută capătului unei vergele de armare (v. și *a r m ă t u r ă*), pentru o bună fixare în beton. La vergelele de armare cu profil periodic, **c.** poate fi adesea suprimat. **3.** (MINE) *Cioc de rață*, dispozitiv de încărcare a unui scoc oscilant, compus dintr-o lopată lată fixată pe un jgheab telescopic, care poate înainta 3–4 m și se poate roti cu un unghi de 20–45°, acoperind o lungime de front de abataj de 6–10 m.

**ciocán 1.** Unealtă manuală de lovire, constituită dintr-un

corp de metal, de lemn, de cauciuc dur etc., de formă corespunzătoare destinației sale și fixat de o coadă; are variate utilizări. **2.** (TEHN.) *Ciocan mecanizat a*) Mașină de lucru pentru prelucrarea metalelor prin deformare plastică, folosită la forjarea liberă și la matrițare. **C.m.** este alcătuit dintr-un batiu cu ghidaje verticale de-a lungul cărora se deplasează berbecul, din nicovală (fixată pe *ș a b o t ă*) și din mecanismele de acționare a berbecului. Pot fi: **c. cu aburi** (cu simplu și cu dublu efect), dacă pentru acționarea berbecului se folosește ca agent energetic aburul; **c. cu arc**, la care mișcarea berbecului

se face de către un mecanism bielă-manivelă prin intermediul unei legături elastice cu arc cu foi; c. cu *fricțiune*, la care berbecul este ridicat prin efectul

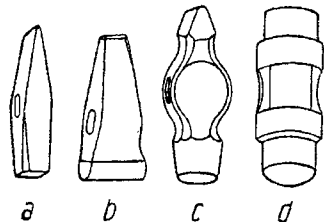

Diferite tipuri de ciocane  
a-c. de lăcătuș; b-c. de gătit;  
c-c. de nituit; d-c. special

forței de frecare, exercitate de două role ce se rotesc în sensuri opuse, asupra unei scînduri sau a unei curele, și c. *pneumatic*, la care berbecul este acționat prin aer comprimat. b) Mașină-unealtă portativă, cu acționare pneumatică sau electromecanică, folosită pentru a transmite lovitură repetată unui obiect, unui material, unei roci etc. Se folosesc astfel de c.m. pentru nituire (c. de nituit), pentru dislocarea sau sfărîmarea unor porțiuni de rocă (c. de abataj), pentru executarea găurilor în

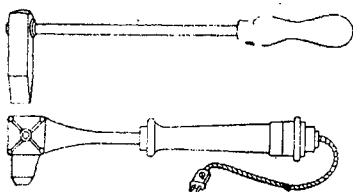

Ciocane de lipit

roci (c. perforator) etc.—C. de lipit, unealtă manuală compusă dintr-un corp de cupru cu unul dintre capete în formă de piramidă sau de con, fixat de o tijă cu mîner termoizolant. Servește la lipirea pieselor metalice cu cositor sau cu alt aliaj de lipit, folosindu-se căldura înmagazinată în corpul de cupru în urma încălzirii lui la foc sau printr-o rezistență electrică. 3. (REZ. MAT.) *Ciocanpendul*, aparat pentru încercarea materialelor la încovoiere prin șoc, servind la determinarea experimentală a rezilienței. 4. (SPORT) a) Obiect folosit de aruncători, format dintr-o sferă de metal (de 7,257 kg pentru seniori și 5 kg pentru juniori) legată de un mîner

triunghiular prin intermediul unui cablu de oțel. Aruncarea cu acest obiect se face după o tehnică specială. b) Sport practicat cu acest obiect. 5. (MILIT.) *Ciocan de foc*, tragere puternică de artilerie, de scurtă durată, executată prin surprindere.

**ciocănire** 1. (TEHN.) Lovire repetată, cu ciocanul, a unui material metalic în vederea deformării lui plastice. 2. (CONSTR.) *Ciocănirea cofrajelor*, procedeu rudimentar de îndesare a betonului proaspăt prin lovirea tiparelor sau a cofrajelor cu ciocane metalice sau de lemn în timpul turnării, în vederea obținerii unui beton omogen și compact.

**ciocănitoare**, pasăre arboricolă agățătoare din familia picidelor, cu ciocul conic și puternic, cu aripile scurte, coada tare și elastică, cu două degete îndreptate înainte și două înapoi. Este folositoare, deoarece distruge insectele și larvele lor. Specii mai cunoscute sînt: c. verde (*Picus viridis*); c. pestriță mică (*Dendrocopos minor*); c. neagră (*Dryocopus martius*), cu coloritul negru uniform și cu o pată roșie pe cap; c. sură (*Picus canus*).

**ciöchie** v. **bașchie**.

**ciochinar**, mînunchi de curelușe sau de sfori scurte, avînd la un capăt lațuri sau inele de metal de care vînătorii atîrnă păsările vîinate.

**cioc-întors** (*Recurvirostra avosetta*), pasăre călătoare din familia caradriidelor, cu penajul alb, cu pete negre mari pe cap

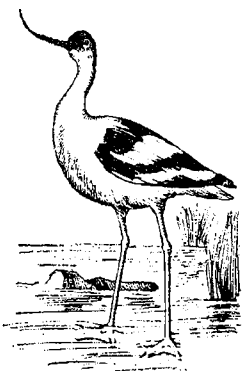

Cioc-întors

și pe aripi, cu ciocul lung, subțire și arcuit în sus și cu picioarele lungi. La noi se întilnește vara pe lîngă lagunele și litoralul Mării Negre.

**ciocîrlan** 1. (ZOOL.) a) Bărbătușul ciocîrliei. b) V. *ciocîrlie moșată*. 2. (ARHIT.) Șita care încheie și încoronează coama învelitorii la casele țărănești sau la cele de tipul acestora. Pentru a împiedica pătrunderea apei de ploaie și a zăpezii în pod, șita de coamă este prelungită deasupra învelitorii. Ea este cioplită în formă de păsări stilizate (ciocîrlani), devenind astfel și un element de podoabă a casei.

**ciocîrlie**, pasăre cîntătoare din familia alaudidelor, de talie

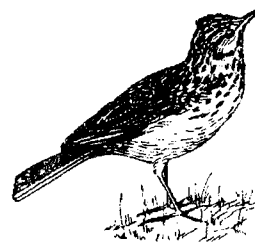

Ciocîrlie

mică, avînd la degetul posterior o gheară dreaptă și lungă. Se înalță aproape vertical în aer, apoi se lasă brusc pe pămînt. Specii mai cunoscute sînt: c. moșată (*Galerida cristata*), mai mare decît o vrabie, cu picioarele lungi, cu penele pestrițe, brunecenușii. Atît femelele cît și masculii au pe cap un moș de pene ca un coif (sin. *ciocîrlan*); c. de cîmp (*Alauda arvensis*), de aceeași mărime și cu același colorit ca și c. moșată, dar fără moș de pene pe cap.

**Cioclovina**, peșteră în raionul Hațeg (reg. Hunedoara), lîngă satul cu același nume, în care s-au descoperit importante urme materiale aparținînd epocii paleolitice și epocilor ulterioare, precum și un craniu al omului fosil.

**ciocnire** (FIZ.), interacțiune a particulelor sau a corpurilor rigide, într-un proces în care acestea se apropie suficient pentru a se influența reciproc. C. duce, în general, la schimb de cantitate de mișcare între particulele sau corpurile care se ciocnesc. Procesul este caracterizat totdeauna prin conservarea cantității de mișcare (sumele cantităților de mișcare înainte și după ciocnire fiind egale). Dacă și energiile cinetice se conservă, c. este elastică; în caz contrar, c. este neelastice.



**ciocnire voluntară** (MILIT.), lovire cu avionul propriu a unui avion inamic care nu a putut fi doborât prin foc. **C.v.** se execută, de obicei, deasupra teritoriului propriu, înainte ca avionul inamic să ajungă în apropierea unui obiectiv important. Dacă avionul propriu a fost avariat și nu mai poate fi condus, pilotul se salvează cu parașuta. Se mai numește și *lovitură de berbec*.

**ciocoi**, stringători de biruri ai voievodului (constatați documentar încă din sec. al XVI-lea). Venali și cruzi față de populația nevoiașă, slugarnici față de boieri și de autorități, ei s-au îmbogățit, devenind tipul reprezentativ al exploatatorului odios.

**ciocolată** (span. *chocolate* „băutură de cacao”), produs alimentar constituit din pulbere fină și unt de cacao (33–65%), zahăr (65–30%) și ingrediente (substanțe aromate, lapte, alune, migdale etc.), având o mare valoare calorică (5 400 kcal/kg).

**ciocul-cucoarei** (*Erodium cicutarium*), plantă anuală din familia geraniaceelor, de talie scundă, cu tulpina culcată pe pământ și cu frunzele compuse; florile sînt mici, roșii, roz sau albe, iar fructele lungi, de forma unui cioc de cocor. Crește prin pajști și prin locuri necultivate.

**Cioibalsan**, Horloghiin (1895–1952), militant al Parti-

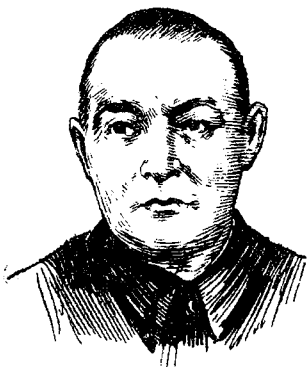

H. Cioibalsan

dului Popular Revoluționar Mongol (P.P.R.M.) și unul dintre fondatorii acestuia. Mareșal al R. P. Mongole din 1936. Membru al C.C. al P.P.R.M., ales la toate congresele partidului. După proclamarea R. P. Mongole (1924), **C.** a îndeplinit funcții de răspundere în apar-

tul de stat. Între 1939 și 1952 a fost prim-ministru.

**Ciolac**, Cristache (1870–1927), muzicant popular, lăutar, descendent al unei renumite familii de lăutari români. Deși fără cultură muzicală, prin talentul său excepțional și-a câștigat o mare faimă, interpretînd cu măiestrie cîntecul popular.

**Ciolan**, Antonin (n. 1883), dirijor român, artist emerit al R.P.R. Împreună cu alți animatori ai vieții muzicale a înființat, la Iași, Societatea muzicală. A fost profesor de contrapunct, fugă și compoziție, precum și director al Conservatorului și al Societății simfonice „George Enescu” din Iași. În prezent este profesor la Conservatorul „George Dima”, director și prim-dirijor al Filarmonicii de stat din Cluj, precum și prim-dirijor al Operei de stat maghiare din același oraș.

**Ciomolungma**, masiv muntos în Himalaia, la granița dintre Nepal și China, cu cel mai înalt vîrf din lume (8 848 m). Acoperit de zăpezi și ghețari. Numeroase expediții au încercat să atingă piscul cel mai înalt. Aceasta le-a reușit alpinștilor Tensing și Hillary la 29 mai 1953.

**ciompi**, denumire a muncitorilor-torcători, dărăcitori și pieptănători de lînă din Florența evului mediu, care, în 1378, aliați cu micii meseriași neîncadrați în bresle, au pornit răscoala împotriva „poporului gras” (negustorii, bancherii, patronii), prima mare răscoală din istorie a muncitorilor salariați. Răscoala a fost înăbușită cu cruzime.

**Cioncin**, oraș în nord-estul R.P.D. Coreene, port la Marea Japoniei, avînd circa 100 000 loc. (1955). Nod de comunicație. Important centru industrial (siderurgie, construcții de mașini, industrie textilă și alimentară).

**Cioranu**, Mihai, aghiotant al lui Tudor Vladimirescu, participant la răscoala din 1821. A scris amintiri despre răscoală, publicate sub titlul „Revoluția lui Tudor Vladimirescu” (1859).

**Ciorănescu**, Nicolaie (1903–1957), matematician român. A fost profesor la Institutul politehnic din București. A cultivat cu predilecție analiza matema-

tică clasică, și în special teoria ecuațiilor cu derivate parțiale, teoria funcțiilor analitice de variabilă reală, ca și teoria ecuațiilor funcționale.

**ciorchine**, tip de inflorescență (racem compus), caracterizat prin dezvoltarea axului principal de-a lungul căruia se înșiră numeroase ramificații cu flori, care, după fecundare, se transformă în boabe. Forma și mărimea **c.** constituie un caracter de recunoaștere și de descriere a diferitelor soiuri de viță de vie.

**Ciortea**, Tudor (n. 1903), compozitor român, profesor la Conservatorul de muzică „Ciprian Porumbescu” din București. În creația sa folosește elementele melodice și ritmice ale muzicii populare. A scris „Suita maramureșeană” pentru orchestră (1950), un concert pentru orchestră de coarde (1959), o „Sonată pentru vioară și pian” (1946), două sonate pentru pian, două suite pentru pian, un trio pentru pian, vioară și violoncel, două cvartete de coarde, lieduri etc. Laureat al Premiului de stat.

**Cioucoutien**, deal cu peșteri în apropiere de Pekin (R. P. Chineză), unde savantul chinez Pei Ven-ciun a descoperit oseminte ale omului primitiv (*si n a n t r o p*) și unelte paleolitice. Descoperirile de la **C.** sînt de o excepțională importanță pentru antropologie și arheologie.

**Cipariu**, Timotei (1805–1887), filolog și lingvist român, participant activ la revoluția de la 1848 din Transilvania. A fost un adept al curentului democrat burghez, care milita pentru lichidarea pe calea reformelor a regimului feudal-absolutist. A fost profesor la Blaj și primul vicepreședinte al Societății Academice Romîne (devenită în 1879 Academia Romîna). A publicat prima culegere de texte vechi romînești, intitulată „Crestomatia sau Analecte literare” (1858), și a pus bazele gramaticii istorice a limbii romîne în „Elemente de limbă romîna după dialecte și monumente vechi” (1854) și în „Principia de limbă și scriptură” (1866). În activitatea sa lingvistică, **C.** a fost unul dintre

principalii reprezentanți ai curentului latinist. El a reușit să impună Societății Academice Române, în 1869, ortografia etimologică latinistă. Sub auspi-



T. Cipariu

ciile Societății Academice Române a publicat „Gramatica limbii române” (vol. I, 1869; vol. al II-lea, 1877). A fost unul dintre întemeietorii societății culturale „Astra” (1861) și editorul primei reviste românești de filologie, „Arhivul pentru filologie și istorie” (1867—1872).

**ciperacée** (*Cyperaceae*), familie de plante perene erbacee cu rizom, tulpină trimuchiata, rar cilindrică, cu frunzele dispuse la bază pe trei rânduri și cu teaca întreagă, nedespicată. Florile sînt mici, hermafrodite sau unisexuate, anemofile. Fructul este o achenă. Familia **c.** cuprinde circa 3 500 de specii, dintre care 150 cresc și în țara noastră, pe terenuri umede mlăștinoase (ex. rogozul, bum-băcarița etc.).

**Cipiko**, Ivo (1867 sau 1869—1923), scriitor realist sîrb, autor al mai multor volume de schițe și nuvele, al dramelor „La frontieră” (1910), „Voința poporului” (1911) și a două romane: „După piine” (1904) și „Păianjenii” (1909), aceasta din urmă fiind lucrarea sa cea mai reprezentativă. În opera lui **C.** este înfățișată viața grea a țaranului sărac dalmatin, exploatat de chiaburi și asuprit de aparatul de stat austriac.

**cipolin 1.** (PETROGR.) Varietate de marmură bogată în minerale micacee, dispuse în fișii. Este utilizat ca material de construcție sau de ornament. Se găsește uneori, sub formă de intercalații, în șisturile cristaline din Carpați. **2.** (ARTE

PLAST.) Motiv decorativ împrumutat de la porțelanurile din Extremul Orient. Este compus din flori, frunze și fructe cu bulbi și a fost folosit în decorarea faianței de Delft.

**Ciprian**, Gheorghe (n. 1883), actor și scriitor român, artist emerit al R.P.R., elev al lui C. Nottara. Joacă pe scena Teatrului național din București. A interpretat cu vigoare și simplitate rolurile titulare din piesele „Richard al III-lea” și „Macbeth” de Shakespeare, iar în dramaturgia românească rolul lui Anton Nastai din „Minerii” de M. Davidoglu ș.a. Autor de romane și de nuvele din viața actoricească, s-a remarcat prin piesa „Omul cu mîrtoaga” (1928), în care prezintă viața tristă a unui umil arhivar în condițiile societății burgheze.

**ciprinicultură** (lat. *cyprinus* „crap” și *cultura* „îngrijire”), ramură a pisciculturii care se ocupă de creșterea intensivă și selectivă a crapului în heleșteie, în iazuri, în lacuri de baraj sau în bălți naturale. **C.** este caracteristică regiunilor de coline și de șes. Sin. *carpicultură*.

**ciprinide**, familie de pești din ordinul teleosteenilor. Reprezentanții acestei familii sînt caracterizați prin prezența unui șir de oșcioare între vezica înotătoare și ureche, care servesc la transmiterea vibrațiilor apei la ureche și la perceperea presiunii apei; ei au o singură aripioară dorsală, aripioarele abdominale fiind așezate în dreptul acesteia; corpul lor este

acoperit cu solzi rotunzi, iar în jurul gurii au, de obicei, muștați. Este cea mai răspîndită familie de pești din apele țării noastre și are o deosebită importanță economică. Din ea fac parte: crapul, caracuda, linul, ocheana, plătica etc.

**Cipru**, stat situat pe insula cu același nume, în estul Mării Mediterane. Suprafața: 9 251 km<sup>2</sup>. Populația: 581 000 loc. (1961), formată din greci (81%) și turci (18%). Capitala: *Nicosia*. Clima subtropicală oferă condiții prielnice pentru culturile de bumbac, de măsline, de citrice, pentru pomicultura și viticultura. Aproape întreaga producție a industriei extractive (minereu de fier, cupru, crom, azbest, gips) se exportă în stare brută, mai ales în Anglia și R. F. Germană. Industrie meșteșugărească și de prelucrare a produselor agricole.—*Istoric.* **C.** are o străveche și înfloritoare cultură neolitică. Pe la mijlocul mileniului al II-lea î.e.n., în insulă s-au stabilit aheeni și, în aceeași vreme, s-au întemeiat aici cîteva colonii feniciene. Stăpînit de egipteni (sec. XV—XIV î.e.n.), de hitiți (sec. al XIII-lea î.e.n.), de asirieni (sec. VIII—VII î.e.n.), de perși (sfîrșitul sec. VI—sec. IV î.e.n.), de Egiptul elenistic (sfîrșitul sec. IV—sec. I î.e.n.), de romani, de bizantini (începînd din sec. IV), apoi cucerit de arabi (648), de cruciați (1191), de templieri, **C.** a trecut ulterior în stăpînirea Venetiei

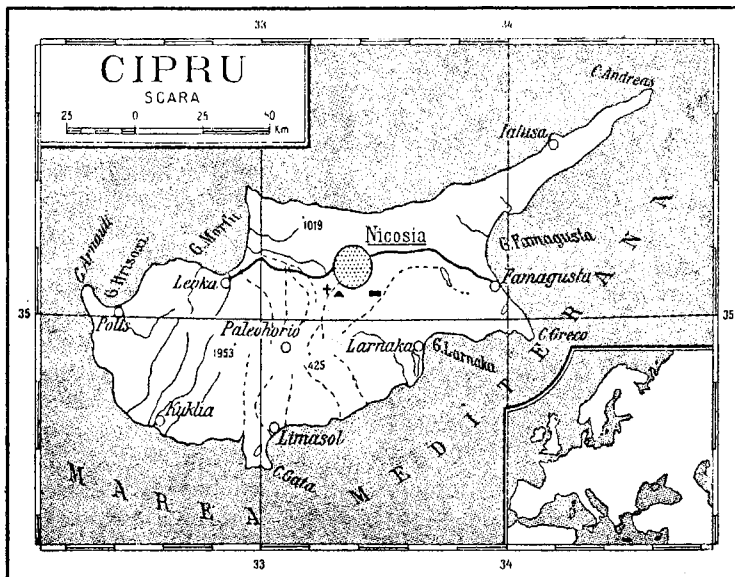

(1489) și, în sfârșit, a fost cucerit de turci (1571). În 1878, Turcia, în baza unui acord secret, a trecut Angliei, „temporar”, drepturile sale asupra insulei. În 1914, după intrarea Turciei în primul război mondial de partea Germaniei, Anglia a anexat C., proclamându-l, în 1925, colonie britanică. Lupta de eliberare națională a ciprioților a luat avânt după al doilea război mondial. Autoritățile coloniale au intensificat represiunile împotriva mișcării de eliberare națională, introducând în 1955 starea de asediu și interzicând activitatea Partidului progresist al oamenilor muncii din Cipru (creat în 1941). Până în 1960, acesta și-a continuat activitatea în ilegalitate. Din 1955 ciprioții au trecut la lupta armată pentru obținerea libertății. În 1960 C. a devenit republică independentă. Este membru al Commonwealth-ului din 1961. Puterea executivă este concentrată în mâinile președintelui (ales de comunitatea greacă a insulei) și ale vicepreședintelui (ales de comunitatea turcă a insulei). Organul suprem legislativ este Camera Reprezentanților, aleasă pe cinci ani. C. întreține relații diplomatice cu R.P.R. Principalele partide politice: Frontul patriotic (partid burghez de guvernământ), Partidul progresist al oamenilor muncii din Cipru (partid marxist-leninist al clasei muncitoare).

**circ 1.** Spectacol care înmănușează o varietate de manifestări specifice: dresaj de animale (domestice sau sălbatice), acrobație și echilibristică, dansuri gimnastice, efecte de iluzionism, jonglerii, prestidigitatie, clovnerii etc. Foarte populară, arta c. prezintă, într-o îmbinare armonioasă, forța, optimismul, îndemânarea și vioșia omului. Elemente din arta c. au existat încă în vechiul Egipt, în Micene și în Grecia antică. O mare dezvoltare a atins arta c. în Roma antică. În evul mediu, în Europa se organizau în piețe reprezentații cu acrobați și gimnaști. Primul c. stabil a fost înființat în sec. al XVIII-lea, la Londra. În țările socialiste, c. se bucură de o mare atenție. La alcătuirea

programelor participă scriitori de seamă, compozitori și artiști. Spectacolul de c., prin arta acrobației și prin măiestria dresorilor, reprezintă pentru tineret o școală a curajului și a educării voinței. În România, elemente din arta c. au existat încă din sec. al XVII-lea, în bălciuri și

**Circe** (în mitologia greacă), zeiță și vrăjitoare din insula Eea, care apare în poemele homerice și în legenda argonauților. Îndrăgostindu-se de Ulise, ajuns pe această insulă în

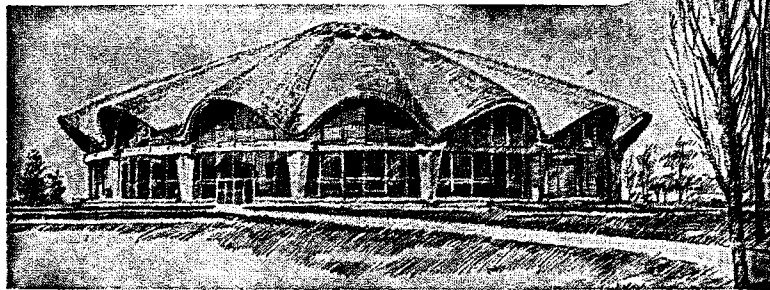

Cercul de stat din București

la sărbători populare (ursari, pehlivani, acrobați etc.). Mai târziu, venind din Occident, s-au stabilit îndeosebi la București îmblinzitori de animale și acrobați. În R.P.R. arta c. a căpătat o bază artistică, la care contribuie deopotrivă elemente specifice de c. cit și de teatru și muzică (scheciuri, cuple, interludii). În 1961 s-a inaugurat la București o mare arenă de c. într-o construcție specială, una dintre cele mai moderne utilitate din Europa. **2. (ARHIT.) a)** Construcție acoperită adăpostind o arenă circulară, înconjurată de tribune dispuse în amfiteatru. Servește pentru reprezentații de circ. **b)** (La romani) Construcție destinată disputării curselor de care sau a luptelor de gladiatori. Avea o formă dreptunghiulară alungită, cu una dintre laturile mici curbe, înconjurată de tribune pentru spectatori (ex. Circus Maximus, Circus Flaminus, circul lui Maxențiu din Roma). **3. (GEOL., GEOGR.)** *Circ glaciar*, formă adâncită de relief, cu contur circular și cu aspect de amfiteatru, rezultată prin acțiunea de eroziune exercitată de un ghețar pe suprafața bazinului de acumulare a gheții. În R.P.R., c.g. se întâlnesc în regiunile muntoase înalte (Rodna, Bucegi, Făgăraș, Paring, Retezat, Godeanu, Țarcu etc.). Sin. *căldare glaciară*.

decursul peregrinărilor lui pe mare, C. a încercat să-l rețină prin farmece, după ce i-a transformat însoțitorii în porci.

**circorâmă**, sistem sovietic de filmare și de proiectare a imaginilor cinematografice pe un mare ecran circular, într-o sală rotundă, dotată cu sunet stereofonic. Spectatorul are impresia că se găsește în mijlocul acțiunii filmului.

**circuit 1.** (FIZ., TEHN.) Sistem format din medii prin care pot circula particule corporale (lichide, vapori, gaze, particule încărcate cu electricitate etc.). — (ELT.) *C. electric*, sistem de medii conductoare prin care poate trece curentul electric. Constituie elemente ale majorității aparatelor, mașinilor și instalațiilor electrice. După natura curentului electric, pot fi c. de curent continuu și c. de curent alternativ. Elementele constitutive ale c.e. sînt rezistoarele, condensatoarele și bobinele, caracterizate prin mărimile: rezistență, capacitate și inductivitate (parametrii circuitului). După modul cum sînt legate aceste elemente, c.e. pot fi c. serie, c. în paralel, c. mixte și c. complexe. După cum parametrii circuitului sînt constanți sau depind de valorile instanțelor ale tensiunii și curentului, c.e. pot fi c. liniare și neliniare. Dintre acestea din urmă, o

importanță mereu crescândă în telecomunicații, automatizări etc. o au *c. electronice* (care au în componența lor și tuburi electronice sau tranzistoare), datorită proprietăților lor remarcabile de redresare, de amplificare, de generare de oscilații etc. În telecomunicații sînt mult utilizate *c. oscilante*, ai căror parametri sînt astfel aleși, încît, sub acțiunea unei excitații externe, sînt capabile de oscilații libere ale curentului și tensiunii, datorită transferului alternativ de energie din cîmpul electric în cîmpul magnetic și invers. În telecomunicații și automatizări se folosesc și *c. basculante*, care, la variații continue ale mărimii de intrare (de ex. tensiunea semnalului de comandă), au stări care variază în salturi și sînt caracterizate prin regimuri stabile de funcționare. După numărul variațiilor pot fi *c.b. bistabile*, utilizate ca relee electronice, *c.b. monostabile*, utilizate pentru formarea impulsurilor, pentru eliminarea distorsiunilor la recepția impulsurilor etc., și *c.b. astabile*, utilizate ca generatoare de oscilații de relaxare. Transmisiunile pe fir se fac prin circuite fizice constituite din două conducte (de ducere și de întoarcere). Cu ajutorul a două circuite fizice se pot transmite trei telecomunicații, folosind drept conductă de ducere pentru a treia comunicație cele două conducte ale unui circuit fizic și drept conductă de întoarcere cele două conducte ale celui alt circuit fizic (*c. fantomă*). Calculatoarele conțin *c.e. de calcul*, cu ajutorul cărora se pot efectua operații aritmetice, de logaritmare, derivare, integrare și altele. În ultimul timp, în radiotehnică și în construcția unor aparate și mașini electrice se folosesc și *c. imprimate*, ale căror conductoare și chiar elemente (ca rezistoare, condensatoare și bobine) sînt realizate prin incrustare pe fețele unor plăci izo-

lante. Utilizarea lor permite mărirea considerabilă a productivității muncii, automatizarea parțială a fabricației, îmbunătă-

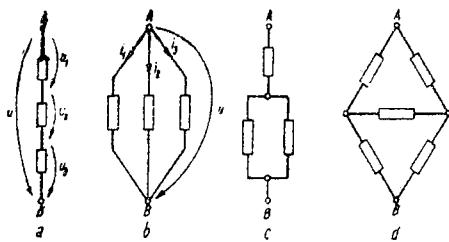

Circuit electric  
a — serie; b — paralel; c — serie-paralel;  
d — complex

tățirea caracteristicilor aparatelor, reducerea consumului de materiale, a gabașitului și a prețului de cost. În transporturile feroviare se folosesc, pentru comandă, control și semnalizare, *c. de cale*, cu conductoarele formate din porțiuni de cale ferată izolate față de restul căii.—*C. magnetic*, sistem de medii prin care se poate închide fluxul magnetic. De obicei partea principală a *c.m.* este constituită din materiale feromagnetice (care au proprietatea de a concentra în ele cea mai mare parte a fluxului magnetic). *C.m.* alcătuiesc părți principale ale mașinilor, transformatoarelor și aparatelor electrice (electromagneți, relee etc.).  
**2.** (MINE) *Circuit automat*, totalitatea liniilor de transport și a utilajelor (ex. linii ferate, pante automotoare pentru mișcarea vagonetelor, lanțuri elevatoare etc.) folosite pentru deservirea mecanizată a operațiilor de încărcare-descărcare a coliviiilor de extracție sau a silozurilor skipurilor, la rampele puțurilor sau la suprafața minei, în vederea asigurării unei capacități maxime de extracție.  
**3.** *Circuitul apei în natură*, proces complex de circulație a apei în învelișul geografic. Principalii factori care condiționează acest proces sînt radiația solară și forța gravitațională. Procesul cuprinde evaporarea, transportul vaporilor de apă prin intermediul circulației atmosferice, condensarea lor, căderea precipitațiilor, infiltrarea apei în sol, scurgerea subterană și scurgerea de suprafață spre ocean.

**circuitul capitalului** (EC. POL.), procesul de mișcare a capitalului industrial în sfera producției și în sfera circulației, transformarea lui succesivă dintr-o formă în alta. Cuprinde trei stadii, primul și al treilea stadiu situîndu-se în sfera circulației, iar al doilea în sfera producției. În concordanță cu aceste stadii, capitalul îmbracă succesiv forma de capital bănesc, de capital productiv și de capital marfă. Rolul hotărîtor în circuitul capitalului îl are procesul de producție, în care se creează valoarea și plusvaloarea.

**circulator**, aparat ~ (ANAT.), totalitatea structurilor care asigură circulația sanguină: inimă, artere, capilare și vene. Sin. *cardiovascular, sistem c. V.* și *circulația singelui*.

**circulație**<sup>1</sup> **1.** (TRANSP.) Deplasarea vehiculelor într-un centru aglomerat sau pe căi de comunicație. Se face prin respectarea indicațiilor de viteză, sens de circulație, parcare, staționare, oprire etc., cuprinse în regulamente sau prescripții speciale privind *c. rutieră*, *feroviară*, *aeriană* etc.  
**2.** (FIZIOL.)  
**a)** *Circulația singelui*, mișcarea singelui prin sistemul cardiovascular, determinată în special de contracțiile inimii. Asigură schimbul de substanțe dintre toate țesuturile organismului și mediul exterior. Prin *c.s.* se face transportul substanțelor nutritive și al oxigenului la toate celulele corpului și îndepărtarea cataboliților din celule. La majoritatea nevertebratelor, *c.s.* are loc într-un sistem vascular deschis: sîngele din vase trece în lacune (goluri umplute cu sînge), de unde trece din nou în vase. Unele nevertebrate, toate vertebratele și omul au sistem vascular închis. În funcție de tipul de respirație, *c.s.* se realizează pe unul sau două circuite. Cînd respirația este branhială (ex. la ciclostomi, la pești), există un singur circuit; cînd este pulmonară (ex. la vertebratele terestre și la om), există două circuite. În acest caz deosebim *c. mare* (de la inimă la țesuturi și înapoi) și *c. mică* sau *pulmonară* (de la inimă la plămîni și înapoi). În cursul *c. mici*, sîngele se încarcă

cu oxigenul pe care îl ia din aerul care se află în plămâni, iar în timpul *c. mari*, singele, încărcat cu oxigen, este transportat la toate țesuturile organismului. Conracțiunile inimii și elasticitatea vaselor de sânge mențin presiunea sângelui înă, reglată printr-un mecanism complex, nervos și hormonal. *C.s.* a fost descrisă pentru prima dată de W. Harvey în 1628. **b) Circulația limfei**, mișcarea limfei de la țesuturi spre inimă.

**circulație**<sup>3</sup> (EC. POL.) *Circulație bănească*, mișcarea banilor în sfera circulației mărfurilor. Cantitatea de bani necesară circulației mărfurilor într-o perioadă determinată depinde de cantitatea de mărfuri aflată în *c.*, de nivelul prețurilor acestora și de viteza de rotație a banilor și trebuie să fie egală, potrivit legii *c. banilor*, cu suma prețurilor tuturor mărfurilor vândute, împărțită la numărul mijlociu de deplasări ale unităților de bani identice. Din suma prețurilor mărfurilor trebuie scăzută suma prețurilor mărfurilor vândute pe credit și suma plăților ce se compensează reciproc, adăugându-se suma plăților scadente. Această lege, care a fost descoperită de K. Marx și care are valabilitate pentru toate formațiunile cu producție și *c.* de mărfuri, acționează diferit, în dependență de relațiile de producție dominante. În capitalism, cantitatea de bani necesară *c.* se stabilește stihinic și servește circulația capitalului. Până la primul război mondial, în țările capitaliste exista *c. banilor* de metal prețios și a biletelor de bancă care puteau fi schimbate pe aur. În prezent, în țările capitaliste circulă bani de hîrtie, iar între capitaliști se folosesc decontările cu cekuri (v. și inflație). În socialism, *c.b.* se desfășoară planificat, prin folosirea de către statul socialist a legii *c. bănești* în interesul dezvoltării economiei naționale. *C.b.* în numerar se realizează între întreprinderi, organizații și instituții, pe de o parte, și populație, pe de altă parte, precum și între diferite grupuri ale populației. Între unitățile socialiste au loc de con-

tări fără numerar. Economia R.P.R. se caracterizează printr-o *c.b.* sănătoasă, prin creșterea puterii de cumpărare a monedei naționale. — *Circulația mărfurilor*, totalitatea actelor de vânzare-cumpărare, schimbul de mărfuri efectuat cu ajutorul banilor. În procesul de circulație a mărfurilor se efectuează numai o schimbare de formă a valorii mărfurilor, adică schimbarea din forma marfă în forma bani, vânzarea (*M-B*), și din forma bani în forma marfă, cumpărarea (*B-M*), fără a se crea valoare. În condițiile dominației proprietății private asupra mijloacelor de producție, *c.m.* se desfășoară în mod spontan, anarhic. În socialism, datorită proprietății socialiste, *c.m.* se desfășoară planificat. Buna organizare a *c.m.*, inclusiv a schimbului dintre oraș și sat, are un rol important în întărirea alianței dintre clasa muncitoare și țărănimea muncitoare, în dezvoltarea economiei socialiste și în ridicarea nivelului de trai al oamenilor muncii. **V. și c o m e r ț.** — *Circulația capitalului*, procesul de transformare a capitalului din forma bani în forma marfă și invers (*B-M-B*). Se desfășoară pe piață și constituie o parte componentă a *circuitului capitalului*.

**circulus in definiendo** (LOG.) v. **cerc vicious în definiție.**

**circulus in demonstrando** (LOG.) v. **cerc vicious în demonstrație.**

**circumferință** (MAT.), termen vechi care se folosea pentru denumirea cercului.

**circumscripție** (în R.P.R.), subdiviziune teritorială a unei regiuni, a unui raion, oraș sau a unei comune, stabilită în vederea alegerilor pentru organele reprezentative sau pentru îndeplinirea unei activități de stat (ex. *c. sanitară*). — *C. electorală*, unitate teritorială avînd una sau mai multe secții de votare, la care cetățenii domiciliați în această unitate votează pentru alegerea de deputați în organele reprezentative. În țările socialiste, *c.e.* pentru alegerea deputaților în aceeași categorie de organe ale puterii de stat sînt astfel alcătuite, încît

aceiași număr de alegători alege un deputat, asigurîndu-se și pe această cale deplina egalitate a votului. În statele burgheze, *c.e.* nu sînt egale din punctul de vedere al numărului alegătorilor care aleg un deputat, urmărindu-se să se ajungă și în acest fel la inegalitatea votului.

**circumstănte** (DR.), împrejurări, fapte sau stări care au legătură cu o infracțiune sau cu un infractor și care influențează asupra gradului de pericol social al infracțiunii, putînd duce la micșorarea pedepsei (*c. atenuante*) sau la mărirea ei (*c. agravante*).

**circumvoluție** (ANAT.), cută alungită și sinuoasă a suprafeței emisferelor cerebrale, mărginită de două șanțuri. E formată dintr-o zonă cenușie, care cuprinde corpii celulelor nervoase corticale (*strat cortical*) și dintr-o zonă internă albă, care cuprinde fibrele nervoase. **C.** sînt caracteristice creierului mamiferelor superioare. Volumul, numărul și lungimea *c.* reflectă gradul de dezvoltare a creierului. Cea mai mare dezvoltare a *c.* se găsește la om.

**cirenăicii**, adepți ai școlii filozofice socratice din Grecia antică (*școala cirenăică*), întemeiată în prima jumătate a sec. al IV-lea î.e.n. de Aristip din Cirene. **C.** considerau inutile cercetările de matematică, astronomie și logică și dădeau atenția principală eticii. Ei preconizau principiul decadent al cultivării plăcerilor senzuale de moment (*hedonismul*) drept cale pentru dobîndirea fericirii, subordonau interesele obștești celor personale și considerau că senzația, în înțelesul subiectiv al cuvîntului, este criteriul adevărului. **C.** exprimau ideologia reacționară a unor pături avute ale clasei proprietarilor de sclavi, care, sub influența începutului de criză a sistemului orașelor-state (polisurile), manifestau neîncredere în viitor. Printre **c.** au existat aței activi, ca Teodor Ateul. V. I. Lenin a arătat în „Caiete filozofice” că **c.** „confundă senzația ca principiu al teoriei cunoașterii cu senzația ca principiu al eticii”.

**ciréș** (*Cerasus avium*), pom fructifer din familia rozaceelor,

înalt de 8—12 m, cu trunchiul de culoare brună-cenușie, cu flori albe. Fructul este o drupă cărnoasă, sferică, de culoare gălbuie sau roșie cu diferite nuanțe, cu gust dulce sau amarui. Se cultivă pretutindeni, îndeosebi pe solurile bogate în calcar. În R.P.R. se acordă o importanță deosebită extinderii unor soiuri, ca pietroase de Leordeni, boambe de Cotnari, germersdorf, ramon oliva. Lemnul de *c.* se folosește în industria de mobilă.

**cireșár** (ZOOLOG.) v. **botgros**.

**ciri** (ZOOLOG.), formații țepoase, uneori în formă de flagel, aflate pe corpul unor animale; *c.* sînt de natură și dimensiuni diferite și au funcții variate (ex. organele de copulație la melci și trematode; apendicii respiratorii și tactili la unii viermi inelați; *c.* bucali la amfiox etc.).

**ciróză** (MED.), boală cronică a ficatului, caracterizată prin distrugerea treptată a celulelor hepatice și înmulțirea exagerată a țesutului conjunctiv. Se manifestă clinic prin acumularea de mari cantități de lichid în cavitatea abdominală (*a s c i t ă*), ceea ce determină mărirea abdomenului, greutate în respirație, tulburări circulatorii etc., precum și prin scădere în greutate, hemoragii digestive etc. Boală gravă, de cele mai multe ori mortală, *c.* poate fi datorită unei infecții (hepatită, sifilis, paludism, tuberculoză etc.), unei intoxicații (cu alcool, plumb, cupru), unei boli de nutriție (carență de proteine) etc. Cea mai frecventă formă este *c. alcoolică*.

**Cirus**, nume purtat de mai mulți regi și demnitari persani din dinastia *A h e m e n i z i l o r*, dintre care cei mai cunoscuți au fost: *C. al II-lea, cel Mare*, rege (558—529 î.e.n.) al statului persan creat prin anexarea Mediei (550 î.e.n.), Lidiei (546 î.e.n.) și Babilonului (538 î.e.n.). *C. cel Tânăr*, satrapul Asiei Mici de vest, unul dintre fiii lui Darius al II-lea. A fost înfrînt și ucis de fratele său, Artaxerxe al II-lea, în bătălia de la Cunaxa (401 î.e.n.).

**cirus** (METEOR.), nori de înălțime (peste 6 000 m), izolați și subțiri, formați din cristale de gheață și avînd de cele mai

multe ori culoare albă. Formele norilor *c.* sînt diferite.

**cis-** (lat. *cis* „dincoace“), element de compunere folosit în numiri geografice (ex. *cis-alpin*) sau în chimie pentru a indica izomerul geometric în care doi radicali sînt situați de aceeași parte a planului unei duble legături sau a planului unui ciclu.

**Cisek** [*czec*], Oskar Walter (n. 1897), scriitor și critic de artă de limbă germană din R.P.R. Tendințele realiste evidente din operele sale de dinaintea de Eliberare (nuvela „Tătăroaica“, romanul „Fluviul fără sfîrșit“) sînt din ce în ce mai accentuate după 1944 în romanul „Crișan“, primul volum al unui ciclu despre răscoala țărănească din Transilvania de la 1784, intitulat „Foc de vreascuri“. A tradus în limba germană din opera lui M. Eminescu, M. Sadoveanu, Z. Stancu ș.a.

**cislă** (v.sl. *čislo* „număr“; în trecut, în țările românești)  
1. Cotă-parte de bir, fixată sau impusă de vistierie unor comunități fiscale (județe, sate etc.).  
2. Repartizare pe contribuabili, potrivit cu averea fiecăruia, a sumei ce revenea unității fiscale numite lude (cuprinzînd pînă la 12 capi de familie) din suma impusă unui sat.

**Cislău**, raion în reg. Ploiești. 80 970 loc. (1961). Fabrici de cherestea (Nehoiu) și de materiale de construcții (Pătirlagele). În agricultură sînt mai dezvoltate creșterea animalelor și pomicultura. Reședința raionului este comuna Pătirlagele.

**Cisnădie**, oraș raional în sud-vestul reg. Brașov. 13 670 loc. (1961). Centru al industriei textile (întreprinderi pentru producția stofelor de lînă, a covoarelor plușate, a covoarelor naționale pentru export, țesătorie de mătase și filatură de bumbac).

**cisoidă** (MAT.), curbă de gradul al treilea (cubică), loc geometric al punctelor *M* de pe o secantă variabilă care trece printr-un punct fix *O* din planul a două curbe *b*<sub>1</sub> și *b*<sub>2</sub> pe care le intersectează în punctele *N*, respectiv *P*, astfel ca să avem  $\overline{OM} = \overline{NP}$ . — *Cisoida*

lui *Diocle*, cisoidă particulară care se obține unind punctele *M* situate pe o secantă variabilă la un cerc care trece printr-un punct fix *O* de pe acest cerc

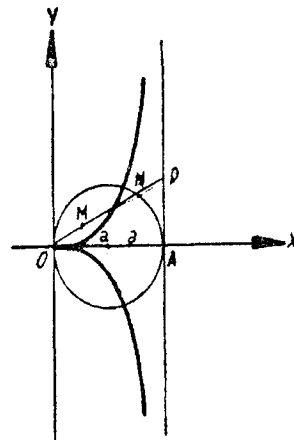

Cisoida lui Diocle

și care intersectează cercul într-un alt punct *N*, iar tangenta dusă în punctul *A* diametral opus lui *O* o intersectează în punctul *P*, astfel ca  $\overline{OM} = \overline{NP}$ . A fost utilizată în antichitate în problema trisecțiunii unghiului.

**Cisteakov**, Pavel Petrovici (1832—1919), pictor rus, membru al Academiei de arte din



P. P. Cisteakov

Petersburg. Ca profesor a format o strălucită pleiadă de maeștri ai artei realiste democratice: I. E. Repin, V. I. Surikov, V. D. Polenov, V. M. Vasnețov, V. A. Serov ș.a. Principiile lui cu privire la predarea desenului, picturii și compoziției s-au sprijinit pe studiul naturii și al caracterelor modelului, folosind și cele mai bune tradiții ale studiului academic.

**cisteină** (BIOCHIM.), aminoacid natural care conține sulf

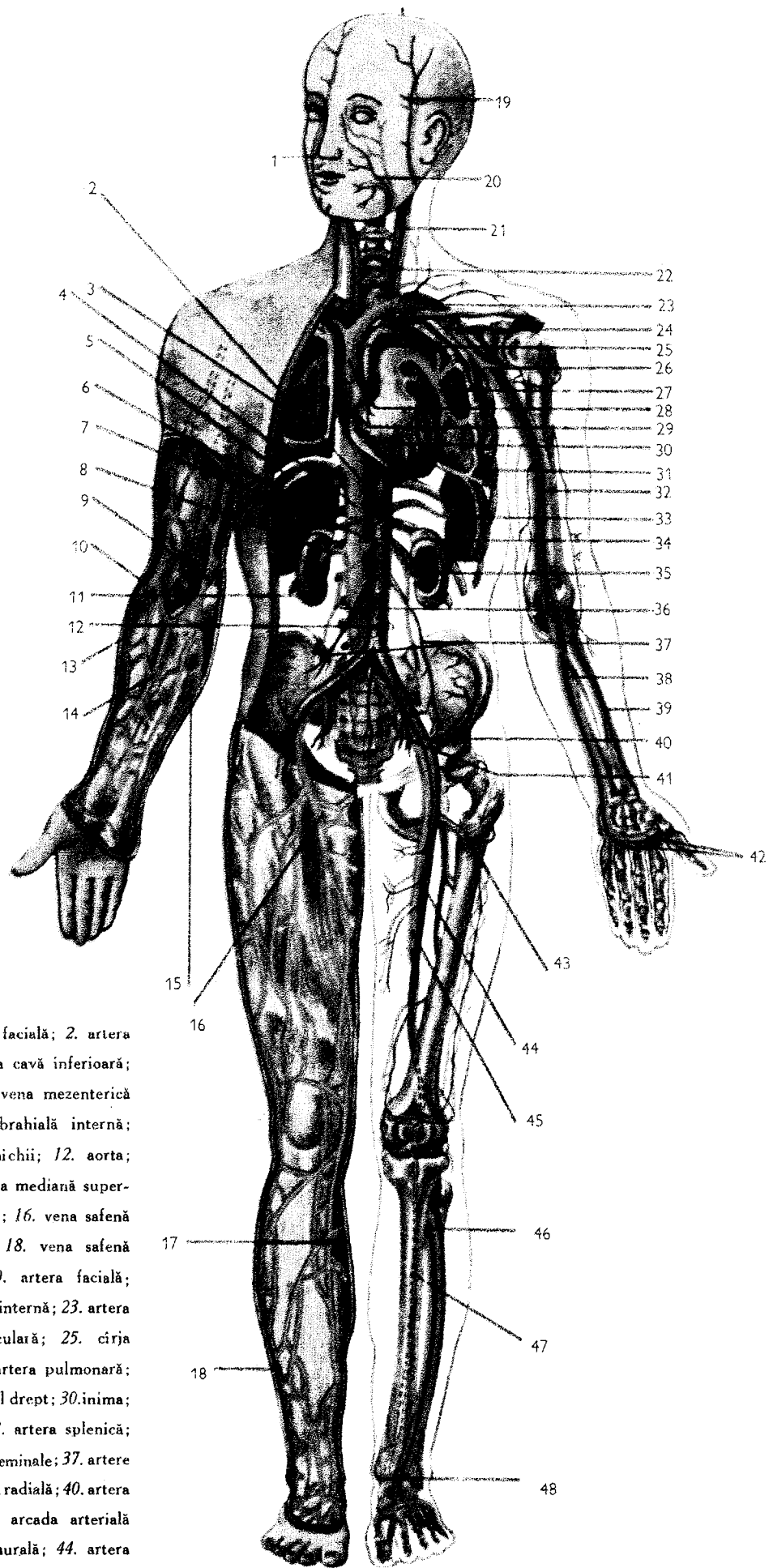

CIRCULAȚIA LA OM: 1. Vena facială; 2. artera celiacă; 3. vena pulmonară; 4. vena cavă inferioară; 5. ficatul; 6. artera hepatică; 7. vena mezenterică superioară; 8. vena renală; 9. vena brahială internă; 10. vena brahială externă; 11. rinichii; 12. aorta; 13. vena radială superficială; 14. vena mediană superficială; 15. vena cubitală superficială; 16. vena safenă internă; 17. vena safenă internă; 18. vena safenă externă; 19. artera temporală; 20. artera facială; 21. artera carotidă; 22. vena jugulară internă; 23. artera subclaviculară; 24. vena subclaviculară; 25. cîrja aortei; 26. vena subscapulară; 27. artera pulmonară; 28. vena cavă superioară; 29. auriculul drept; 30. inima; 31. plămîni; 32. artera umerală; 33. artera splenică; 34. splina; 35. artera renală; 36. vene seminale; 37. artere seminale; 38. artera cubitală; 39. artera radială; 40. artera iliacă; 41. artera hipogastrică; 42. arcada arterială palmară; 43. artera circumflexă femurală; 44. artera femurală; 45. vena femurală; 46. artera tibială anterioară; 47. artera tibială posterioară; 48. artera pedioasă.





CIUPERCI: 1. Bureți pestriți (*Amanita muscaria*). 2. Zbircioğ (*Morchella conica*). 3. Hrib (*Boletus edulis*). 4. Steaua-pământului (*Geaster hydrometricus*). 5. Burete puturos (*Phallus impudicus*). 6. Burete doamnă (*Amanita caesarea*). 7. Ciuperca pieptănușului (*Entoloma lividum*). 8. Ghebă pucioasă (*Hypholoma fasciculare*). 9. Burete șerpesc (*Lepiota procera*). 10. Burete de cerneală (*Coprinus atramentarius*). 11. Ghebe (*Armillaria mellea*). 12. Buretele panterei (*Amanita pantherina*). 13. Ciupercă albă (*Amanita phalloides*). 14. Păstrăv (*Pleurotus ostreatus*). 15. Buretele cerbilor (*Scleroderma vulgare*). 16. Ciupercă de bălegar (*Psalliota campestris*). 17. Hrib țigănesc (*Boletus satanas*). 18. Gălbiori (*Cantharellus cibarius*). 19. Rișcov (*Lactarius deliciosus*). 20. Burete de stejar (*Fistulina hepatica*). Ciuperci comestibile: 2, 3, 6, 9, 11, 14, 16, 18, 19, 20. Ciuperci necomestibile: 4, 10, 15. Ciuperci veninoase: 1, 5, 7, 8, 12, 13, 17.

în moleculă. Se găsește în proteine și într-un tripeptid important, *glutatio*nul; uneori poate fi găsită și în urină. **C.** este oxidată cu ușurință în cistină.

**cisternă 1.** Recipient metalic închis, montat pe un vehicul; servește la transportul lichidelor. **2.** Rezervor închis, folosit pentru înmagazinarea apei sau a altor lichide.

**cistic** (ANAT.), care se referă la vezica urinară sau la vezicula biliară (ex. *canal c.*, *arteră c.* etc.).

**cisticerc** (gr. *kystis* „vezică” și *kerkos* „coadă”; ZOOL.), stadiu larvar al *cestodelor* (*Taenia solium*, *Taenia saginata*, *Taenia marginalis* etc.), care se prezintă sub forma unor vezicule de mărimea unui bob de mazăre. **C.** se dezvoltă în țesuturile gazdei intermediare, mai ales în mușchii mamiferelor (porci, vaci etc.); carnea infestată cu **c.** este cunoscută sub numele de „carne măzărată”. După ce a ajuns în intestinul gazdei definitive, **c.** evoluează în cestod adult.

**cisticercoză** (MED., MED. VET.), boală parazitară întâlnită la animale (taurine și porcine) și la oameni, datorită localizării în organism a cisticercilor. Omul se infestază, de obicei, consumând carne de porc insuficient fiartă sau friptă. Cisticercii se pot stabili în mușchi, în țesutul conjunctiv subcutanat, în creier etc. Se mai numește *măzărliche*.

**cistină** (BIOCHIM.), aminoacid natural, format din două molecule de cisteină, unite la nivelul atomilor de sulf. Se găsește în cantitate mare în *cheratine*.

**cistită** (gr. *kystis* „vezică”; MED.), inflamație acută sau cronică a vezicii urinare, datorită unei infecții descendente (de la rinichi) sau ascendente (de la uretră). Se manifestă prin dureri intense la nivelul vezicii, urinări dese și dureroase, urină tulbure, care lasă un sediment bogat în microbi, puroi, sînge. Se vindecă prin tratament cu antibiotice și dezinfectante urinare. — (MED. VET.) *C. hemoragică*, boală cronică a vitelor cornute mari, foarte răspîndită în unele regiuni muntoase. Se

manifestă prin urinare cu sînge, slăbirea progresivă și degradarea animalelor, avînd drept rezultat scăderea producției lor.

**cistoidee** (gr. *kystis* „vezică” și *eidos* „aspect”; PALEONT.), clasă de echinoderme fosile, care cuprinde forme cu testul sferic, ovoid, piramidal sau turtit, fixat printr-un peduncul și constituit dintr-un mare număr de plăci calcaroase pentagonale, străbătute de pori. Cistoideele au trăit din cambrian pînă în devonian, fiind mai numeroase în silurian.

**Cișman**, Alexandru (n. 1897), fizician român, profesor la Universitatea din Timișoara. A adus contribuții în domeniul radiofizicii și al fizicii solidului (în special în feromagnetism).

**Cișmeaua Roșie**, numele unei fîntîni (și al unei mahalale) care se găsea în secolul al XIX-lea pe Podul Mogoșoaiei (astăzi Calea Victoriei) din București. În acest loc (Calea Victoriei, la întretăierea cu actuala str. Al. Popov) a fost amenajată o sală de spectacole de către Ralu, fiica domnului I. Caragea, unde au dat spectacole în limba greacă tineri eteriști, în frunte cu Costache Aristia.

**cișmegiu**, slujbaş însărcinat cu supravegherea rețelei de cișmele din București în a doua

jumătate a sec. al XVIII-lea. De la numele acestui dregător vine, probabil, și numele grădinii *Cișmigiu*.

**Cișmigiu**, cea mai veche grădină publică din București, cu o suprafață de 16,32 ha. A început să fie amenajată din dispoziția generalului Kiseleff, în 1830, prin asanarea unor mlaștini provenite din izvoarele de lângă actuala stradă Știrbei Vodă. Primul proiect de amenajare a fost întocmit de arhitectul peisagist L. Mayer din Viena (1850), care a preconizat să se realizeze alei bine pietruite, pentru a fi practicabile vara și iarna, creîndu-se colțuri liniștite și locuri de amuzament și destindere pentru tineret. Forma lacului și traseul aleelor principale erau asemănătoare cu cele de astăzi. Aspectul actual al grădinii, în detaliu diferită de cea inițială, este mult îmbunătățit datorită grupării speciilor de arbori și arbuști, a peluzelor cu flori și gazon și modului de amenajare a diferitelor zone ale grădinii. **C.** este un spațiu plantat, care se caracterizează printr-un stil peisajer cu alei sinuoase, liber tratate, avînd totuși în partea de vest (spre bulevardul Șchitul Măgureanu) o importantă ale

Grădina Cișmigiu din București. Peluza centrală

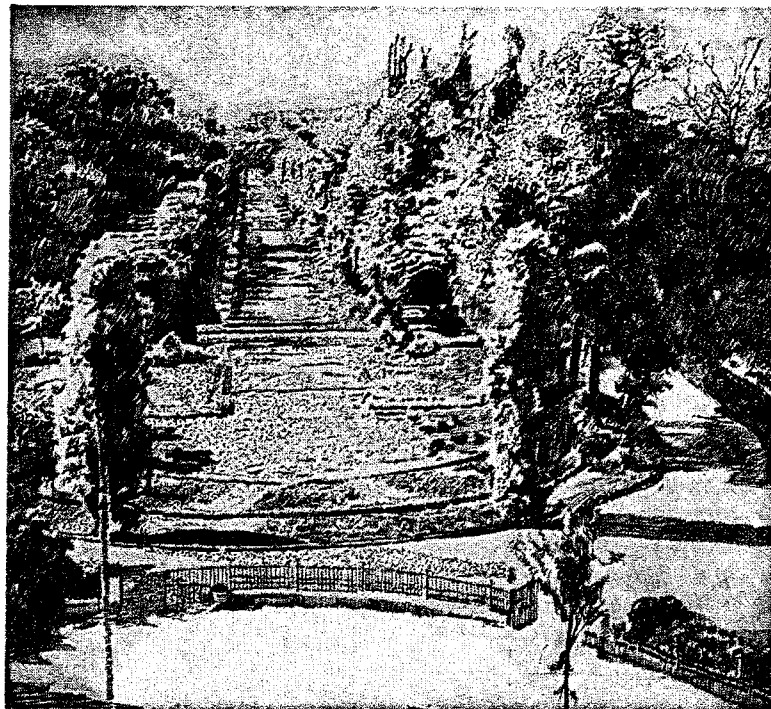

dreaptă, un ax de compoziție, cu o lungime de aproape 300 m. În partea dinspre bulevardul Schitul Măgureanu se află o rotundă, denumită „rondul roman”, cu un diametru de circa 20 m. La exteriorul aleii înconjurătoare sînt așezate 12 statui, reprezentînd pe cei mai valoroși scriitori romîni, ale căror busturi, din marmură albă, pe socluri înalte de piatră, se încadrează artistic în spațiul verde al plantațiilor înconjurătoare.

**Cita**, oraș în U.R.S.S., reședință de regiune în sudul Siberiei. 182 000 loc. (1961). Nod feroviar. Industrie constructoare de mașini și alimentară. Centru cultural. În timpul țarismului a fost unul dintre locurile de exil pentru revoluționarii ruși.

**citadelă 1.** Fortăreață construită în trecut în interiorul unui oraș, ca ultim loc de refugiu și de rezistență în caz de asediu. **2.** Fortăreață ridicată în afara zidurilor unui oraș, în imediata lui apropiere, servind ca post avansat pentru apărarea orașului.

**cităție**, înscris care emană de la un organ de jurisdicție sau de urmărire penală, cuprinzînd anumite mențiuni cerute de lege și prin care o persoană este invitată să se prezinte în fața aceluia organ la un anumit termen.

**citire**, ~ *erasmică*, sistem de citire a limbii grecești vechi, stabilit de Erasmus din Rotterdam (1466—1536) în conformitate cu pronunțarea antică dedusă în mod științific atît din informațiile contemporane (de ex. gramaticii alexandrini) cît mai ales din datele foneticii istorice și comparate. *C.e.* a fost acceptată în cele mai multe școli și universități din lume; la noi ea a fost generalizată după primul război mondial. — *C. reuchliniană*, sistem de citire a limbii grecești vechi, numit astfel după savantul german Johann Reuchlin (1455—1522) și care constă în aplicarea normelor de pronunțare ale limbii grecești noi.

**cito-** (gr. *kytos* „cavitate”), element de compunere cu sensul „celulă” (ex. *citogenetică*, *citoplasmă*).

**citoarhitectonică** (HIST.), așezare în straturi a celulelor din scoarța creierului; între aceste celule există legături multiple.

**citocinăză** (BIOL.), proces de diviziune a unei celule, care urmează după ce s-a terminat diviziunea nucleului. Se caracterizează prin apariția, la ecuatorul celulei vechi, a unui perete care o separă în două celule-fiice, fiecare cu cîte un nucleu.

**citocrom** (BIOCHIM.), catalizator enzimatic al reacțiilor de oxidare celulară, în care el intervine prin transport de electroni. **C.** se găsesc în aproape toate țesuturile și celulele capabile să consume oxigenul molecular. Din punct de vedere chimic, sînt proteine complexe din clasa hemocromogenelor; conțin fier și un nucleu porfirinic, analog hemului din molecula hemoglobinei. Diverșii **c.** (A, B, C) se deosebesc între ei prin spectre de absorbție diferite.

**citodiagnostic** (MED.), stabilire a diagnosticului în diferite boli pe baza examenului leucocitelor și al celulelor care se găsesc într-un lichid normal sau patologic al organismului (urină, lichid cefalorahidian, articular etc.) sau care se recoltează din diferite organe (stomac, bronhii, uter). **C.** este folosit în special în diagnosticul cancerului.

**citofiziologie**, ramură a fiziologiei care se ocupă cu studiul funcțiilor celulei, al proprietăților fizice și coloidale ale protoplasmei (proprietățile optice, viscozitate, aciditate etc.), cu studiul permeabilității celulelor plantelor și animalelor. **C.** explică procesele care stau la baza diviziunii celulare, a secreției celulare etc.

**citologie** (gr. *kytos* „celulă” și *logos* „cuvînt, studiu”; BIOL.), știință care studiază structura, dezvoltarea și funcțiile celulelor. **C.** servește drept bază unor discipline biologice și constituie parte componentă a histologiei și a anatomiei plantelor și animalelor. Dezvoltarea **c.** este strîns legată de dezvoltarea opticii microscopice și a tehnicii de pregătire a preparatelor microscopice. Prima structură

celulară a fost pusă în evidență la plante de către R. Hooke în 1665. În 1838, T. Schwann a emis teoria celulară generală a structurii și a dezvoltării animalelor și plantelor pluricelulare. Apariția teoriei celulare a constituit un stimulent puternic în studiul celulelor ca bază a formelor de viață. În sec. al XX-lea apar noi metode de cercetare a celulei (o dată cu construirea ultramicroscopului, a microscopului cu contrast de fază etc.) și încep să se folosească metodele citochimice de cercetare (cercetarea compoziției chimice a celulei și a schimbului de substanțe etc.). Cu ajutorul **c.** se pot rezolva o serie de probleme importante de biologie, de medicină, de agricultură. În legătură cu aceasta s-au creat ramuri ale **c.**, ca: citoembriologia, citologia diferitelor stări patologice etc. V. și **celulă**.

**citoplasmă** (BIOL.), unul dintre componentii celulei animale sau vegetale. Citoplasma reprezintă un sistem coloidal complex, al cărui component principal este albumina în asociație cu alte substanțe organice (grăsimi, lipoide, hidrați de carbon etc.) Citoplasma conține săruri anorganice și 70—80% apă. Are o structură fină, invizibilă la microscopul obișnuit și este sediul unei intense activități enzimatice. Se colorează mai ales cu coloranți acizi (eozină, eritrozină etc.).

**citostatic** (FARM.), agent sau medicament care exercită o acțiune inhibitoare asupra înmulțirii celulelor (ex. uretanul, azotiperita, colchicina etc.). Este folosit în tratamentul cancerului.

**citozină** (BIOCHIM.), compus organic cu azot din clasa pirimidinelor (oxiaminopirimidină). Intră în compoziția tuturor acizilor ribonucleici și dezoxiribonucleici.

**citrați** (CHIM.), sărurile acidului citric, rezultate prin acțiunea acestuia asupra unui hidroxid (ex. *citratul de litiu*, folosit în medicină). — (CHIM., FARM.) *Citrat de sodiu*, sare de sodiu a acidului citric. Se prezintă sub formă de cristale incolore sau pulbere albă, cris-

talină, fără miros, cu gust slab leșios și sărat. Solubil în apă, mai ales la cald. În doze mari are acțiune purgativă; este folosit de asemenea în transfuziile de sânge (pentru acțiunea sa anticoagulantă) și la fabricarea acidului citric.

**cíttric**, acid ~ (BIOCHIM.), hidroxiacid organic, tribazic, cu șase atomi de carbon, foarte răspândit în natură. Se găsește în lămii, portocale, în foarte multe legume și fructe și, ca sare de calciu, în sfeclă. Se prezintă sub formă de cristale mari, ușor solubile în apă. Este un produs intermediar important al căii de degradare aerobă a glucidelor (ciclul acizilor tricarboxilici sau ciclul acidului citric), care leagă metabolismul glucidelor cu cel al lipidelor și proteinelor. Se produce industrial din zeama de lămie și în special prin fermentarea melasei sau zaharozei cu ajutorul ciupercilor de mucegai (*Aspergillus niger*, *Aspergillus Welchi*).

**cíttrice**, denumire generală pentru fructele plantelor din genul *citrus* (ex. portocala, mandarina, lămia etc.).

**citrină** (FARM.) v. **vitamina P**.

**citrus** (*Citrus*), gen de arbori fructiferi din familia rutaceelor, cu frunze persistente, compuse, în care se găsesc glande conținând uleiuri eterice. Limbul foliar este lucios pe partea superioară. Arborii din acest gen au flori albe, mai rar roz, foarte parfumate; fructul este o bacă bogată în vitamine și uleiuri eterice. Genul **c.** are 16 specii, care sînt de natură hibridă; în stare sălbatică, ele nu sînt cunoscute pînă acum. Se cultivă în regiunile mediteraneene și subtropicale ale globului (ex. portocalul, mandarinul, greșfrutul, lămiiul etc.). Fructele plantelor din acest gen se numesc *citrice*.

**City** [*siti*] (engl. „oraș”), centrul istoric al Londrei și al doilea centru financiar al lumii capitaliste după Wall Street (din New York).

**Ciu**, riu nenavigabil în Asia Centrală Sovietică (1 030 km). Izvorăște din masivul Tian-Șan și se pierde în nisipurile din deșertul Betpak-Dala. Apele

sînt folosite pentru irigații și pentru producerea energiei electrice.

**Ciubăr Vodă**, incert domn al Moldovei, care, după cronici, a domnit două luni (1449). Unii istorici văd în el pe comandantul ungar Csupor, trimis de Iancu de Hunedoara în ajutorul lui Petru al II-lea.

**Ciubotărașu**, Ștefan (n. 1910), actor român, artist emerit al R.P.R. A debutat în 1932 pe scena Teatrului național din Iași și a jucat pe scenele mai multor teatre din țară. În jocul lui, **C.** îmbină cu măiestrie momentele comice cu momentele dramatice ale rolului. Interpretează cu deosebire roluri din literatura dramatică originală, precum și din dramaturgia clasică și contemporană rusă.

**ciubóte**, taxă de deplasare, percepută în evul mediu, în Moldova, de slugile domnești; era de fapt o amendă pentru uzura „ciubotelor” agentului respectiv, pe care acesta o încasa cînd se deplasa la un împrișinat.

**ciubotica-cúcului** (*Primula officinalis*), plantă erbacee perenă din familia primulaceelor, cu frunzele ovale dispuse în rozetă, păroase pe partea inferioară și cu flori galbene grupate în inflorescențe de forma umbrelei. Fructul este o capsulă. Înfloarește primăvara timpuriu (aprilie). Crește prin fînețele din regiunile de deal și de munte. Este folosită uneori ca plantă medicinală.

**ciubúć** (ARHIT.), element decorativ în relief, de secțiune

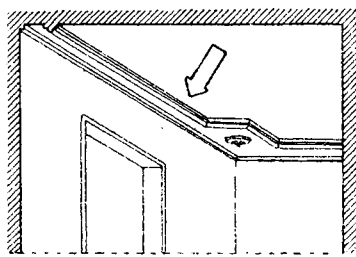

Ciubuc

convexă sau concavă, făcut din piatră, din ștuc sau din tenucială, menit să sublinieze marginile unui perete, ale unei ferestre, ale unui tavan, baza unei coloane etc.

**Ciuc**, raion în regiunea Mușeș-Autonomă Maghiară, situat în Depresiunea Ciucurilor. 87 460 loc. (1961). Are o economie specializată în industria forestieră și prelucrarea lemnului, precum și în creșterea animalelor (întinse pășuni de munte). Centrul de reședință al raionului este orașul Miercurea-Ciuc.

**Ciucas**, masiv muntos situat în partea sudică a Carpaților Orientali, între râurile Teleajen, Buzău (spre est) și Doftana (spre vest). Este alcătuit din conglomerate și calcar. Altitudine maximă: 1 956 m. Obiectiv turistic.

**Ciucă**, Mihai (n. 1883), bacteriolog și parazitolog român,



M. Ciucă

membru al Academiei R.P.R., profesor la Institutul medico-farmaceutic din București. A adus contribuții în domeniul poliomielitei, vaccinării antimicrobiene, salmonelilor, bacteriofagului, colibacililor, scarlatinei etc. Cercetările sale asupra malariei sînt larg cunoscute. Mihai Ciucă a adus o contribuție însemnată la campania de stîrpire a malariei, efectuată cu succes în ultimii 15 ani în țara noastră, îndrumînd din punct de vedere științific această campanie. A colaborat pe plan internațional la organizarea luptei împotriva malariei. Op. pr.: „Noțiuni practice pentru cercetarea, prevenirea și combaterea malariei” (1945), în colaborare, „Contribuții experimentale la studiul imunității în malarie” (1955). Laureat al Premiului de stat.

**Ciucurencu**, Alexandru (n. 1902), pictor român, maestru emerit al artei din R.P.R., profesor la Institutul de arte plastice „N. Grigorescu” din Bucu-

rești. În prima perioadă de creație a pictat mai ales naturi moarte, nuduri și peisaje, care se remarcă prin armonie coloristică. După 1944, C. și-a



Al. Ciucurencu

îmbogățit tematica, realizând compoziții cu subiecte istorice și sociale: „Ana Ipătescu” (1949), „Epilogul răcoalelor” (1957), „I Mai liber” (1958), „Olga Bancic pe eșafod” (1959), „13 Decembrie 1918” (1960). A pictat portrete ale unor fruntași ai mișcării culturale și artistice din R.P.R. (Sonia Cluceru, K. H. Zambaccian, Gh. Dumitrescu, G. Călinescu, M. Breslașu, M. Jora, A. Alessandrescu), portrete de muncitori, în care a surprins trăsăturile psihologice esențiale ale modelelor, precum și peisaje industriale. În cele mai bune lucrări ale sale laconismul expresiv al compoziției se îmbină cu un colorit bogat, cald și luminos. În 1956 Academia R.P.R. i-a decernat Premiul „Ion Andreescu”. Laureat al Premiului de stat.

**Ciucurescu, Maria** (1866—1939), actriță română, promo-



M. Ciucurescu

toare a școlii realiste românești de la sfârșitul sec. al XIX-lea. A jucat în cele mai variate forme ale comediei, dar mai

ales în rolurile comediei de tip clasic (Shakespeare, Molière, Gogol, I. L. Caragiale), remarcându-se prin vioiciunea și naturalitatea interpretării.

**Ciud**, lac în partea nord-vestică a R.S.F.S. Ruse, la granița cu R.S.S. Estonă. Suprafața: circa 3 600 km<sup>2</sup>. Are adâncimea maximă de 14,6 m, malurile mlăștinoase. Este navigabil și bogat în pește. Pe gheața lacului C. a avut loc în anul 1242 bătălia dintre armatele ruse, comandate de Alexandru Nevski, și cavalerii teutoni.

**Ciudakov, Evgheni Alekseevici** (1890—1953), savant sovietic, membru al Academiei de Științe a U.R.S.S. A lucrat în domeniul construcției de mașini și de automobile, studiind în special teoria și stabilitatea automobilului, metode pentru calculul de rezistență a organelor automobilului, a organelor de mașini, precum și teoria frecării și uzurii metalelor. Laureat al Premiului de stat al U.R.S.S.

**Ciu De** (n. 1886), președinte al Comitetului permanent al



Ciu De

Adunării reprezentanților populari din întreaga Chină, membru al Comitetului permanent al Biroului Politic al C.C. al Partidului Comunist Chinez și vicepreședinte al C.C. al Partidului Comunist Chinez (din 1956), mareșal al R. P. Chineze (din 1955). A luat parte activă la revoluția din 1911. Membru al P.C. din 1922 și al C.C. al P.C. Chinez din 1930. A fost unul dintre conducătorii răcoalei revoluționare din Nancian (1927) și al Marelui marș al Armatei roșii chineze (1934—1935). A avut funcții de conducere în forțele armate populare în timpul celui de-al

doilea și celui de-al treilea război civil revoluționar. Între 1954 și 1959 a fost vicepreședinte al R. P. Chineze.

**Ciu En-lai** (n. 1898), premier al Consiliului de Stat al R. P. Chineze, membru în Comitetul permanent al Biroului Politic al C.C. al Partidului Comunist Chinez și vicepreședinte al C.C. al P. C. Chinez (din 1956). Membru al P.C.



Ciu En-lai

din 1922, al C.C. din 1927 și al Biroului Politic al C.C. al P.C. Chinez din 1928. A fost unul dintre conducătorii răcoalei revoluționare din Nancian (1927) și ai Marelui marș al Armatei roșii chineze (1934—1935). În anii războiului împotriva cotropitorilor japonezi a îndeplinit diferite munci de răspundere în aparatul de partid. Premier al Consiliului administrativ de stat între 1949 și 1954.

**ciuf de pădure** (*Asio otus*), pasăre răpitoare de noapte din familia strigidelor, asemănătoare cu bufnîța, dar mult mai mică decât aceasta; are în frunte două smocuri de pene în formă de cornițe. Se hrănește cu rozătoare și cu insecte, fiind astfel folositoare agriculturii. **C. de p.** este o pasăre călătoare care trece prin țara noastră în lunile octombrie și martie.

**Ciugaev, Lev Aleksandrovi** (1873—1922), chimist sovietic. Și-a început activitatea științifică prin cercetări în domeniul chimiei organice (studiul terpenelor), dar s-a afirmat în mod deosebit prin numeroasele sale lucrări în domeniul combinațiilor complexe, creînd o școală renumită. A fost inițiatorul și întemeietorul Institutului pentru studiul platinei. Laureat al Premiului Lenin.

**Ciuhrai**, Grigori (n. 1921), regizor sovietic de cinema, reprezentant de seamă al artei cinematografice sovietice contemporane. Filmele sale „Al 41-lea” (1956), „Balada soldatului” (1959) și „Cer senin” (1961), laureate ale Festivalurilor Internaționale ale filmului de la Cannes și Moscova, se remarcă prin actualitatea temelor și originalitatea tratării lor, prin arta folosirii mijloacelor de expresie, prin redarea cu sensibilitate a psihologiei eroilor. Laureat al Premiului Lenin.

**Ciukov**, Semion Afanasievici (n. 1902), pictor sovietic, artist al poporului din R.S.F.S. Rusă și din R.S.S. Kirghiză, membru al Academiei de arte a U.R.S.S. Tablourile lui **C.** oglindesc trăsăturile tipice ale oamenilor noi ai Kirghiziei socialiste („Fiica Kirghiziei sovietice”, 1948). **C.** redă în peisajele sale imagini pline de lumină și de culoare din patria sa („Pe câmpiile pașnice ale Patriei”, 1950) sau din țările vizitate (ciclul de peisaje din India). În Muzeul de artă al R.P.R. se află o replică a tabloului „Fiica Kirghiziei sovietice”. Laureat al Premiului de stat al U.R.S.S.

**ciuin** (BOT.; *Saponaria officinalis*), plantă erbacee perenă din familia cariofilaceelor, cu tulpina înaltă de 30–70 cm, puțin ramificată în partea superioară. Florile, de culoare albă sau roz, au un miros caracteristic, iar semințele sînt negre, ușor turtite. Planta întregă, și în special rădăcina, conține un alcaloid numit *saponină*. În țara noastră **c.** se cultivă pe suprafețe restrînse. Crește și spontan în zona de câmpie și de dealuri. **C.** este utilizat în industria farmaceutică și alimentară.

**Ciukotka**, *Peninsula* ~, peninsulă în R.S.F.S. Rusă, în extremitatea nord-estică a Asiei. Relief muntos. Climat polar, cu vegetație de tundră. Vînat intens al animalelor cu blană prețioasă (și al mamiferelor maritime), pescuit și creșterea renilor.

**Ciukovski**, Kornei Ivanovici (n. 1882), scriitor sovietic rus, autor al unor răspîndite scrieri pentru copii („Spăl-de-rup”, trad. rom.; „Telefonul”, trad.

rom.; „Musca năzdrăvană”, trad. rom., ș.a.) caracterizate prin dinamismul povestirii și simplitatea limbii, al unor lucrări pedagogice-literare și de amintiri. A făcut și cercetări în domeniul literaturii („Măiestria lui Nekrasov”, 1952). Laureat al premiului Lenin.

**ciuleandra**, joc popular românesc, întilnit mai ales în Muntenia. Se execută de o formație mixtă mică, în cercuri (4 pînă la 10 dansatori), cu brațele pe umeri sau încrucișate la spate. Are ritm binar. Cercurile se învîrtesc descriind o elipsă, într-un tempo din ce în ce mai accelerat. Sin. *fedeleşul*.

**Ciu Li-bo** (n. 1908), scriitor chinez. Cel mai cunoscut roman al său, „Uraganul” (1949, trad. rom.), zugrăvește lupta țărănimii chineze, sub conducerea partidului comunist, pentru luarea pămînturilor din mîinile moșierimii. Romanul „A țîșnit metalul” (1955) este închinat vieții și muncii clasei muncitoare din China.

**ciulin** (*Carduus nutans*), plantă erbacee bienală, din



Ciulin

familia compozitelor, cu tulpina aripată spinoasă și frunze de culoare verde, avînd pe margine și la vîrf spini puternici. Florile sînt de culoare roșie. Crește pe locuri necultivate.

**Ciulința**, comună în raionul Slobozia, reg. București. 1 860 loc. (1961). Nod feroviar. Centru mecanic pentru reparații de mașini agricole.

**ciuma-âpelor** (*Helodea canadensis*), plantă perenă din familia hidrocaritaceelor, originară din Canada. Are tulpina lungă, subțire și ramificată, care se fixează la bază, prin rădăcini, de fundul mîlos al apelor nu prea adînci. Planta împreună cu florile trăiește cufundată în apă. Se înmulțește pe cale vegetativă, foarte repede, fiind

uneori dăunătoare pisciculturii. Este răspîndită în apele stătătoare și în Delta Dunării. Se folosește uneori ca plantă de acvarii.

**ciumă 1. V. pestă. 2. Ciuma neagră**, epidemie de ciumă care a bîntuit în Europa în sec. al XIV-lea și a secerat circa 40 000 000 — 50 000 000 de oameni. În Franța și în Anglia mortalitatea a atins în 1348—1349 proporții catastrofale, populația reducîndu-se, se crede, cu 1/3, din care cauză pămînturile au rămas nelucrate, prețul produselor agricole, meșteșugărești și al forței de muncă a crescut mult, iar frămîntările sociale s-au intensificat. În ambele țări s-au luat măsuri favorabile proprietarilor funciari, patronilor și deosebit de grele pentru cei ce munceau. În Anglia, regalitatea și parlamentul au emis (1349, 1351, 1361) decrete care obligau persoanele fără pămînt sau ocupație între 12 și 60 de ani să lucreze pentru salariul obișnuit înainte de epidemie, iar în Franța o ordonanță (1351) limita salariile.

**ciumăfăie** (*Datura stramonium*), plantă anuală din familia solanaceelor, originară din America de Nord. Are frunze inegal dințate, flori albe, fructe ghimpoase (capsule) și semințe negre. Foarte toxică, cu miros neplăcut, are proprietăți narcotice, calmante și antispasmodice. Fructele și semințele sînt folosite în medicină. Sin. *laur*.

**ciumiză** (*Setaria italica-maxima*), plantă anuală din familia gramineelor, originară din Asia estică, cu tulpina înaltă de 80—150 cm, cu frunze late și cu inflorescența (panicul spiciform) lungă de 15—20 cm, cu numeroși peri. Se cultivă mult în China pentru boabe (care sînt folosite ca aliment sau ca furaj) și pentru fin. S-a răspîndit și în sudul U.R.S.S. În țara noastră a fost experimentată în ultimii



Ciumiză

ani, dar nu s-a răspîndit în cultură.

**Ciunțin**, oraș în sud-estul R. P. Chineze, în provincia Siciuan, pe fluviul Iantzi. 2 121 000 loc. (1957). Vechi centru comercial. Important nod de comunicații. Industrie siderurgică, metalurgică neferoasă, de construcții de mașini (strunguri, utilaj pentru industria alimentară), chimică, textilă, alimentară (zahăr, paste făinoase). În apropierea orașului se găsesc mari resurse energetice (hidroenergie, cărbune, gaze, petrol). Centru cultural și științific (universitate, institute tehnice, teatre).

**Ciupe**, Aurel (n. 1900), pictor și desenator român, profesor la Institutul de arte plastice „Ion Andreescu” din Cluj, maestru emerit al artei din R.P.R. Autor de portrete compoziționale, naturi moarte și peisaje, în care desenul și culoarea luminoasă se îmbină armonios.

**ciuperca șinei** (C.F.), partea superioară, îngroșată a unei șine de cale ferată, pe care rulează roțile.

**ciuperci** (*Mycetes*), grup de plante inferioare (talofite), heterotrofe, lipsite de clorofilă, care duc o viață parazitară sau saprofitică. Prezintă o mare diversitate, pînă acum fiind cunoscute peste 70 000 de specii de **c.** Corpul majorității **c.** este format din filamente, numite hife, iar totalitatea hifelor constituie miceliul. Dimensiunile hifelor sînt foarte diferite (în diametru 1–15 microni, iar în lungime uneori pînă la cîțiva metri). Unele **c.** nu au miceliu, fiind reprezentate printr-o singură celulă (*Archimycetes*), altele au structură acelulară, hifele lor neavînd pereți transversali (*Phycomycetes*). **C.** cu miceliul pluricelular și cu corpuri de fructificare (asce) fac parte din clasa *Ascomycetes*, iar cele la care sporii se formează pe organe speciale (bazidii) fac parte din clasa *Basidiomycetes*. **C.** cu miceliu pluricelular, cu înmulțire asexuată sau cu înmulțire sexuată necunoscută, fac parte din clasa *Fungi imperfecti*. Pentru **c.** este caracteristică prezența mai multor nuclei în celulă. Miceliul **c.** poate fi extern, cînd trăiește pe supra-

fața substratului, sau intern, cînd se dezvoltă în interiorul substratului. După felul de nutriție, **c.** se împart în: a) *parazite și saprofite obligatorii*; b) *parazite facultative*; c) *saprofite facultative*. Nutriția **c.** se face pe toată suprafața miceliului, mai rar cu ajutorul *haustorilor* (organe speciale de forma unor ventuze). **C.** au un rol important în natură, deoarece contribuie la mineralizarea substanțelor organice, deci la circuitul elementelor minerale în natură. Există **c.** comestibile și **c.** otrăvitoare. Ciupercile comestibile sînt bogate în proteine și au o mare valoare nutritivă. Unele **c.** (saprofite) produc fermentații de mare utilitate (drojdia de bere) sau antibiotice (*penicillium* sau alte mucegaiuri). Altele (parazite) produc pagube importante pentru agricultură (tăciunile, mălura). Sin. *fungi*.

**ciupît** (VITIC.), operație care constă în ruperea vîrfului lăstarilor la vița de vie în preajma înfloritului, cu scopul de a opri temporar procesul de creștere vegetativă și de a dirija substanțele nutritive către inflorescențe, ajutînd astfel fructificarea. **C.** se face și la unele plante legumicole.

**ciupitor** (IND. EXTR.), aparat de luat probe de teren (în forajul majoritar) din talpa sau din pereții unei găuri de sondă. **C.** poate fi mecanic sau balistic.

**ciur** (TEHN.), utilaj al cărui organ principal este constituit

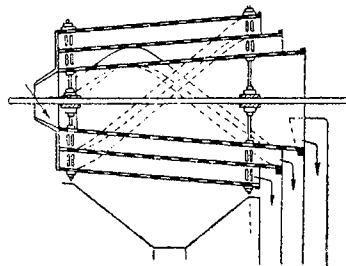

Ciur

dintr-un grătar de metal (table perforate, împletituri de sîrmă etc.) de formă plană, cilindrică sau tronconică. **C.** sînt folosite pentru clasarea (sortarea) după dimensiuni a materialelor granulare (de ex. agregate minerale, minereuri, cereale) sau pentru desecarea amestecurilor de materiale granulare și lichide. **C.**

pot fi *fixe, rotative, oscilante* sau *vibrante*, acestea din urmă fiind cele mai mult întrebunțate în prepararea minereurilor, deoarece permit clasarea materialelor (cu granule avînd diametre de 0,1–100 mm) și mărirea productivității muncii. V. și s i t ă.

**Ciurea**, Ioan (1878–1943), parazitolog român, cunoscut prin lucrările sale în domeniul helminologiei veterinare. A descris numeroase specii noi de viermi paraziți.

**ciurlán** (*Salsola ruthenica*), plantă anuală din familia che-

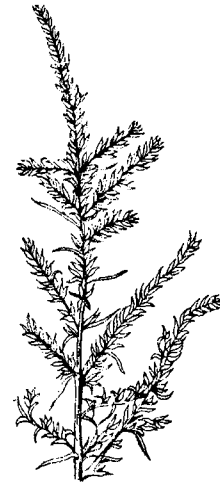

Ciurlan

nopodiaceelor, înaltă de 10–60 cm, cu tulpina foarte ramificată și cu frunze sesile, lungi pînă la 6 cm, subțiri și terminată la vîrf cu un spin. Crește pe locuri nisipoase, pe lângă drumuri sau în semănături, unde apare ca o buruiiană caracteristică regiunilor de stepă.

**Ciu Si** (1130–1200), filozof idealist chinez. A susținut primordialitatea lui „li” (rațiunea activă) și caracterul secund al lui „ti” (materia pasivă), dar s-a apropiat de materialism în problema formării universului, respingînd creaționismul și recunoscînd legitatea fenomenelor. Concepția sa socială a justificat asuprirea feudală în China. Neoconfucianismul a adoptat concepția lui **C.S.** ca doctrină ortodoxă oficială. **C.S.** a fost principalul sistematizator al textelor confucianiste antice.

**ciută** v. **cerboaică**.

**ciuvași**, popor care locuiește pe teritoriul R.S.S.A. Ciuvașe, în R.S.F.S. Rusă, în număr de



1 470 000 loc. (1959). **C.** au rezultat din asimilarea în sec. al XV-lea a bulgarilor de pe Volga de către populația locală fino-ugrică.

**civilizație**, nivel de dezvoltare a culturii materiale și spirituale a societății. Noțiunea științifică de **c.** are în vedere întrepătrunderea culturii materiale și a celei spirituale, precum și progresul lor continuu, determinat de legătura lor cu baza economică a societății și de succesiunea legică a modurilor de producție. Ideologia burghezi opun **c.**, în mod artificial, culturii; ei reduc de obicei **c.** numai la domeniul bunurilor materiale și definesc cultura numai prin valorile spirituale. Idealismul istoric susține în chip fals că spiritul, conștiința, ar fi creatorul „culturii”, iar aceasta ar determina întreaga viață socială, inclusiv **c.** Totodată, reducând istoria societății omenești la istoria unor pretinse cicluri de **c.** independente unele de altele,

istoricii și sociologii burghezi fac abstracție de succesiunea legică a formațiunilor social-economice și de elementele de continuitate care decurg din această succesiune. **V. și cultura; ciclul istoric.**

**cizel**, mașină agricolă de tipul cultivatorului, cu piese active foarte puternice, în formă de daltă. Se folosește la lucrarea solului până la adâncimea de 35 cm, fără răsturnarea brazdei.

**cizelare**, procedeu de finisare și retușare, uneori de ornamentare a obiectelor de metal, cu ajutorul unei dălți ascuțite (cizelă), al poansonului și al ciocanului; (prin extensiune) munca de desăvârșire a formei artistice în genere.

**cîblărit** (IST.) v. **găleată.**

**ciine** (*Canis familiaris*), mamifer domestic carnivor din familia canidelor, cu forme, cu dimensiuni corporale și cu culoarea părului foarte variate. Pentru prinderea prăzii se ajută mai mult de dinții canini, care sînt bine dezvoltați. Pupila

ochilor este circulară. Animal cu simțul auzului, al văzului și al mirosului extrem de dezvoltat și cu o foarte mare mobilitate. Ajunge la maturitatea sexuală la 8–10 luni. Femela naște pînă la 12 căței deodată. Este primul animal domesticit. Îmblinzirea și domesticirea diferitelor forme de lupi (și probabil de șacali), de la care a provenit **c. domestic**, au avut loc în epoca mezolitică, în diferite părți ale globului pămîntesc. Prin domesticire, omul a transformat natura sălbatică a **c.**, fapt care a dus la dispariția unor instincte și la crearea altora (în special instinctul de pază și cel de urmărire). Astfel s-au născut două ramuri principale în direcția cărora au evoluat rasele de cîini domestici: de pază și de serviciu (ex. cîinele-lup, cîinele ciobănesc, dogul, bulldogul, saint-bernardul, dobermanul etc.) și de vînătoare (ex. ogarul, bracul, seterul, poanterul etc.). În decursul timpului, în funcție de

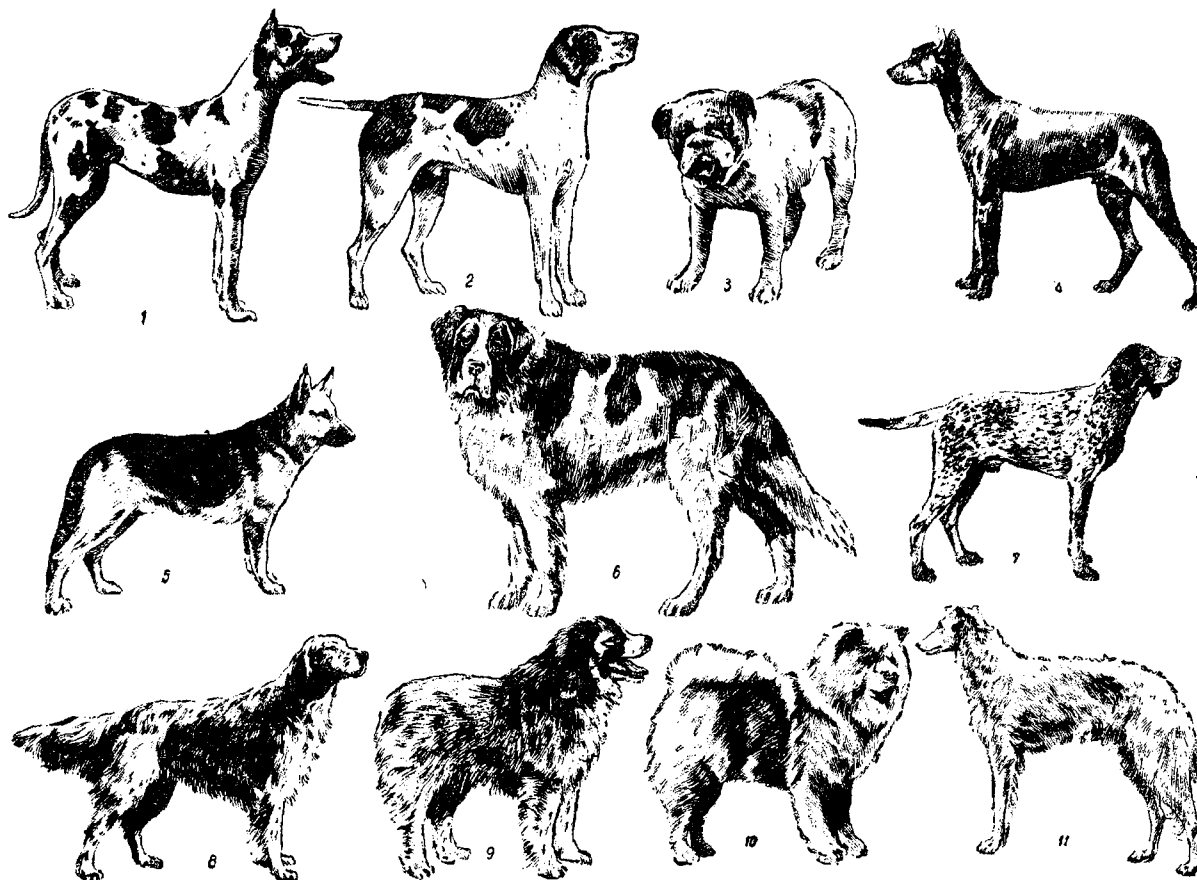

Rase de cîini

1 — dog german; 2 — poanter; 3 — buldog englez; 4 — doberman; 5 — lup alsacian; 6 — saint-bernard; 7 — brac german cu parul scurt; 8 — setterul alb; 9 — ciobănesc rominesc; 10 — chow-chow; 11 — borzoi (ogarul rusesc)

condițiile de întreținere și de utilizare, **c.** s-au modificat în ceea ce privește înfățișarea. Astăzi există mai mult de 300 de rase de **c.** domestici, diferite ca exterior și ca folosire. Capacitatea de adaptare a **c.**, însușirea de a se apropia de om și a-l servi în unele împrejurări au făcut ca **c.** să constituie de multă vreme obiectul selecției din partea omului. Multe rase de **c.** sînt folosite în cercetările științifice. I. P. Pavlov a folosit **c.** în cercetările sale, socotindu-l drept cea mai indicată ființă pentru studiul activității sistemului nervos al animalelor. **C.** sînt folosiți de asemenea pentru stabilirea pe cale experimentală a influenței zborurilor cosmice asupra organismelor vii.

**cîine-de-mare** (*Acanthias vulgaris*), rechin de talie mică (rareori peste 1 m) din familia spinacidelor, avînd cele două aripioare dorsale precedate de cite un spin; capul are culoarea albastruie-cenușie, cu pete mici, albe. Trăiește în Marea Neagră, întîlnindu-se de-a lungul întregului litoral al R.P.R. Rapacitatea acestui animal cauzează distrugerea unei mari cantități de pește. Pescuitul **c.-de-m.** se face pe scară redusă.

**Cîinele Mare**, constelație australă, în care steaua  $\alpha$  este Sirius, de mărimea stelară aparentă -1,6, cea mai luminoasă stea de pe bolta cerească. Vizibilă din țara noastră iarna și la începutul primăverii.

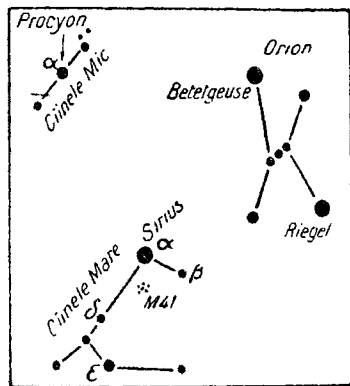

Cîinele Mare și Cîinele Mic

**Cîinele Mic**, constelație boreală în care steaua  $\alpha$  e Procyon, de mărimea stelară 0,5. Vizibilă din țara noastră iarna și la începutul primăverii.

**Cîinii de Vinătoare**, constelație aflată în apropierea Ursei Mari; conține o mare nebuloasă spirală.

**Cîlniștea**, afluent pe dreapta al Neajlovului, în lungime de 111 km. Izvorăște din Cimpia Burdea-Neajlov și alimentează numeroase lacuri de vale.

**cîlți**, material fibros de în sau de cînepă, constituit din fire scurte și din impurități (puzderii). În filaturile mecanice este folosit pentru confecționarea firelor groase din care se fac sfori, frînghii, pînză de sac etc. Se mai întrebunțează ca material de etanșare.

**cîmp 1.** (FIZ.) a) Regiune a spațiului în care o anumită mărime fizică (temperatură, viteză, accelerație etc.) este determinată în fiecare punct. După forma matematică a mărimii fizice considerate, **c.** poate fi *scalar* (ex. **c.** temperaturilor în jurul unui corp încălzit), *vectorial* (ex. **c.** accelerațiilor gravitaționale, **c.** vectorilor inducției magnetice) etc. În primul caz, în fiecare punct, mărimea fizică este exprimată printr-un anumit scalar, iar în al doilea printr-un anumit vector, numit vector de intensitate a **c.** și care, de obicei, este o funcție de coordonate și de timp. **C.** este *uniform*, cînd mărimea care-l caracterizează este aceeași în fiecare punct, și *staționar* (sau *static*), cînd mărimea nu variază în timp. — **C. sonor**, regiune din spațiu prin care se propagă undele sonore emise de diferite izvoare de sunete și în care se pot înregistra sunete. — **C. vizual**, totalitatea punctelor din spațiu a căror imagine se proiectează pe retină cînd privirea e îndreptată asupra unui punct fix. Determinarea **c. vizual** se face cu ajutorul unui aparat numit perimetru. b) Formă a materiei care leagă particulele în sisteme și prin intermediul căreia are loc interacțiunea între particule, transmiterea acțiunilor avînd loc cu viteze finite. În trecut se credea că existența unui **c.** este condiționată de prezența unor corpuri în regiunea considerată, așa cum este cazul pentru cîmpul de temperaturi sau de viteze. De exemplu, ca suport

al cîmpului electromagnetic s-a imaginat un corp ipotetic, denumit eter. Aceste concepții au fost părăsite, constatîndu-se că există cîmpuri care sînt, ele însele, forme speciale ale materiei și, prin urmare, nu necesită nici un alt suport. În fizica clasică, predominată de idei mecaniciste, se făcea o distincție netă între **c.** și particule, atribuindu-se cîmpului continuitate și proprietăți ondulatorii, iar particulelor discontinuitate și proprietăți corpusculare. Mecanica cuantică a arătat însă că particulele și **c.** prezintă proprietăți atît corpusculare cît și ondulatorii. Unitatea cîmp-particulă apare în mecanica cuantică cu mult mai încheată decît în teoriile anterioare. Legitățile ei sînt studiate de teoria cuantică a **c.**, care, în prezent, se află în plină dezvoltare. Tipurile fundamentale de cîmpuri sînt: *c. electromagnetic*, *c. gravitațional* și *c. mezonic*. Din punct de vedere istoric, primele tipuri de cîmpuri studiate au fost cel gravitațional (sec. al XVIII-lea) și cel electromagnetic (sec. al XIX-lea). — **C. electromagnetic**, formă a materiei, distinctă de **s u b s t a n ț ă**, caracterizată în fiecare punct prin forțele și momentele pe care le poate exercita asupra unor mici corpuri electrizate sau magnetizate. Deosebindu-se de substanță prin forma de mișcare, prin transmiterea acțiunilor cu o viteză egală cu cea a luminii, de care nu sînt capabile corpurile etc., **c.e.** are, ca și substanța, existență obiectivă în spațiu și timp, este în continuă mișcare, este capabil să acumuleze energie, masă, impuls și moment cinetic și să le transmită, din aproape în aproape, cîmpului electromagnetic învecinat sau corpurilor din domeniul respectiv. **C.e.** are structură discretă (discontinuuă), particula sa elementară fiind **f o t o n u l**; este inepuizabil. **C.e.** și substanța sînt forme ale materiei unice, în continuă mișcare, existență obiectiv, în afara și independent de conștiința oamenilor. În fizica modernă, aceasta este confirmată metodic și practic și prin transformarea **c.e.** în substanță și invers. **C.e.**

este produs de sarcinile electrice în mișcare. El este constituit din două componente: *c. electric* și *c. magnetic*, interdependente, variația oricăruia dintre ele provocând apariția celuilalt. Descompunerea *c.e.* în cele două câmpuri are un caracter relativ, depinzând de sistemul de referință. *C.e.* se propagă cu viteza luminii sub formă de radiații (unde) electromagnetice și transportă energie electromagnetice. — *C. electric*, formă particulară de manifestare a *c. electromagnetic*, caracterizată prin acțiunile pe care le exercită asupra corpurilor electrizate. Când este produs de sarcini electrice în repaus, el derivă dintr-un potențial electrostatic și are liniile de câmp deschise, pornind din regiunile cu sarcini electrice pozitive și terminându-se în regiunile cu sarcini electrice negative. Când este produs de un *c. magnetic* variabil, nu mai derivă dintr-un potențial scalar, ci dintr-unul vectorial și are liniile de câmp închise (v. și inducție electromagnetice). *C.e.* variabil dă naștere întotdeauna *c. magnetic*. — *C. accelerator*, câmp electric care produce accelerarea unor particule încărcate electric (ex. accelerarea electronilor într-un microscop electronic). — *C. decelerator*, câmp electric care produce decelerarea (încetinirea) unor particule încărcate electric. — *C. magnetic*, formă de manifestare a *c. electromagnetic*, caracterizat prin acțiunile pe care le exercită asupra corpurilor magnetizate (magneților), asupra conductoarelor străbătute de curenți și a sarcinilor electrice în mișcare. Când este produs de magneți, liniile de *c.m.* pornesc de la polul nord și se termină la polul sud al magnetului. Când este produs de un curent electric sau de sarcini electrice în mișcare, liniile de câmp sînt închise și îmbrățișează liniile de curent. *C.m.* variabil dă naștere întotdeauna unui *c. electric*. — *C. magnetic învîrtitor*, câmp produs în mașinile electrice sincrone de curenții continui care trec prin înfășurările polilor de pe rotor, în timpul învîrtirii lui, sau de un sistem

de curenți polifazați, care trec printr-un sistem de înfășurări electrice polifazate de curent alternativ (ex. un *motor asin-eron*). — *C. coercitiv*, intensitatea câmpului magnetic la care se anulează inducția magnetică a unui material feromagnetic cînd este supus unui ciclu de magnetizare (v. și histerezis magnetic). Sin. *forță coercitivă*. — *C. gravitațional*, câmp prin intermediul căruia se produce o atracție reciprocă a corpurilor proporțională cu masa lor și invers proporțională cu pătratul distanței care le separă. Teoria relativității arată că viteza cu care se propagă interacțiunea în *c.g.* este egală cu viteza luminii; *c.g.* influențează proprietățile spațiului și timpului (v. și gravitație). — *C. mezonic*, câmp prin care se produce interacțiunea particulelor constituente ale nucleelor atomice (neutroni și protoni). *C.m.* are structură discretă (discontinuu), particula sa elementară fiind mezonul  $\pi$ . Una dintre caracteristicile esențiale ale *c.m.* o constituie faptul că forțele nucleare determinate de el scad mult mai repede decît forțele electrice pe măsură ce crește distanța, manifestîndu-se numai la distanțe foarte mici, de ordinul dimensiunilor nucleului (raza  $\approx 10^{-13}$  cm). În ultima vreme au fost descoperite și alte tipuri de câmpuri, pe măsura descoperirii de noi particule elementare. Astăzi se conturează așa-numita *teorie unitară a câmpului* (sau *a particulelor elementare*), care pornește de la ipoteza existenței unui câmp material universal ale cărui stări excitate se manifestă sub forma diverselor particule elementare cunoscute. În acest sens se vorbește despre *c. electrono-pozitronic*, *c. neutrinic* etc. 2. (MILIT.) a) *Cîmp de luptă*, fișie de teren pe care se duc acțiuni de luptă cu inamicul terestru. b) *Cîmp de mine*, baraj genistic exploziv, format dintr-o fișie de teren (sau de apă) pe care sînt instalate mine. c) *Cîmp de observare*, spațiu cuprins cu privirea sau cu un aparat optic, în limitele căruia se desfășoară o activitate de observare. d) *Cîmp de tragere*, porțiune de

teren special amenajată pentru executarea exercițiilor militare cu trageri. Se mai numește *c. de t.* și unghiul orizontal (*c. de t. orizontal*) sau vertical (*c. de t. vertical*) în limitele căruia o gură de foc poate executa tragerea prin modificarea poziției țevii fără a schimba poziția afetului. Se exprimă în grade sau în miimi. 3. *Cîmp minier*, suprafață de teren, delimitată de lucrările de explorare, prin care s-au stabilit rezervele de minereu și pe care există sau se pot amplasa exploatarea miniere. 4. (MED.) a) *Cîmp operatoriu*, porțiune de piele special pregătită la nivelul căreia se va desfășura actul operatoriu. b) Fișie de pînză de bumbac sterilă cu care se delimitează plaga în timpul unei intervenții chirurgicale.

**Cîmpeanu**, Bucur, comandantul curuților romîni din Țara Bîrsei și Trei Scaune în timpul mișcării lui Francisc Rákóczi al II-lea (1703—1711) împotriva dominației habsburgice.

**Cîmpeni**, oraș raional în reg. Cluj, pe malul stîng al Arieșului superior; reședință de raion. 6 760 loc. (1961). Aici s-a produs revolta țaranilor de la 24 mai 1782, preludiul răscoalei țărănești din 1784. Ocupat de către cetele lui Horia în timpul acestei răscoale (5 noiembrie 1784), orașul a fost ultimul punct de rezistență al răsculaților. În 1848 Avram Iancu și-a stabilit la Cîmpeni cartierul general. — *Raionul C.*, cu 77 840 loc. (1961). Are industrie extractivă de metale prețioase (Abrud, Roșia Montană, Baia de Arieș). Exploatarea forestiere și creșterea vitelor.

**Cîmpia Amazonului**, vastă cîmpie situată în jumătatea nordică a Americii de Sud, udată de fluviul Amazon și de afluenții lui. Slab populată, acoperită cu păduri tropicale (*selvas*) în centru și cu ierburi înalte la periferie. Aici cresc și se cultivă arborele de cauciuc, trestia de zahăr, arborele de cafea și cel de cacao. În subsol se găsesc zăcăminte de petrol.

**Cîmpia Chinei**, cîmpie în estul Chinei, traversată de fluviile Huanhe și lanțzi, fertilă datorită aluviunilor depuse de

aceste fluvii. Are o populație densă, pînă la 800 loc. pe km<sup>2</sup>. În ultimii ani, sub regimul democrat-popular, aici se desfășoară mari lucrări de regularizare a cursurilor fluviilor, pentru preîntîmpinarea revărsărilor, foarte dese și păgubitoare.

**Cîmpia Europeană**, cîmpie care ocupă cea mai mare parte a continentului european, de la Oceanul Atlantic la Munții Urali; cuprinde *Cîmpia Franceză* în vest, *Cîmpia Germano-Polonă* și *Cîmpia Rusă*.

**Cîmpia Libertății 1.** Nume dat cîmpiei de lingă Blaj, unde au avut loc, la 15—17 mai și la mijlocul lunii septembrie 1848, marile adunări populare ale romînilor din Transilvania (v. și Blaj). **2.** Nume dat Cîmpiei Filaretului, de lingă București, unde, la 15 iunie 1848, masele populare au depus jurămîntul pe constituția revoluției din 1848.

**Cîmpia Mierlei v. Kossovopolje.**

**Cîmpia Romîna**, cîmpie aluvionară formată de Dunăre și de afluenții săi carpatici, mărginită la nord de dealurile subcarpatice. Situată într-o depresiune tectonică, **C.R.** e formată din depozite argilo-nisipoase acoperite de loess. Precipitații reduse, vegetație și soluri de stepă. Este cea mai importantă regiune agricolă a țării, în cuprinsul ei fiind situate și orașele București, Ploiești, Craiova etc. Are mai multe subunități. **C.R.** se dezvoltă ca principală bază a producției de cereale-marfă și de creștere intensivă a animalelor pentru carne și lapte în R.P.R. În acest scop se vor efectua lucrări de irigații prin folosirea apei din Dunăre. — *C. Bucureșteană*, subunitate în partea centrală a **C.R.**, între valea Argeșului și valea Dîmboviței, care face trecerea între Cîmpia Argeșeană și Bărăgan. În mijlocul ei este situat orașul București. Altitudine medie: 90 m. — *C. Argeșeană*, subdiviziune a **C.R.** situată între Olt și Argeș. Este formată din Cîmpia piemontană a Piteștilor, Cîmpia Boianului, Cîmpia Găvanu-Burdea, Cîmpia Neajlov și Burnasul.

Este constituită în special din pietrișuri cristaline și din nisipuri acoperite cu depozite de loess. Altitudine medie: 200 m. — *C. Covurluiului*, subunitate a **C.R.**, situată în nord-estul acesteia. Fragmentată de văi paralele și adînci (între 60 și 100 m), apare ca o prelungire a Podișului Moldovei. Altitudine medie: 200 m. Vegetație de stepă.

**Cîmpia Rusă**, cîmpie întinsă și joasă în partea europeană a U.R.S.S., cuprinsă între munții Urali, Oc. Înghețat, Caucaz și M. Neagră. În cadrul **C. R.** apar regiuni colinare (Colinele Timan, Podișul Central Rusec, Podișul Volhino-Podolic etc.). Este una dintre bazele importante agricole ale țării. Se mai numește *Cîmpia Est-Europeană*.

**Cîmpia Turzii**, oraș raional în reg. Cluj. 14 780 loc. (1961). Centru industrial pentru fabricarea sîrmei (uzinele „Industria sîrmei”), prelucrarea metalelor, materiale de construcție (ceramică, izolatoare electrice etc.). Pe cîmpia din apropierea acestui oraș a fost ucis la 19 august 1901 Mihai Viteazul, de către o trupă de valoni, din ordinul generalului austriac Gheorghe Basta. Trupul voievodului ucis este înmormîntat aici, iar capul a fost dus la Mănăstirea Dealu de lingă Tirgoviște.

**cîmpie**, formă complexă de relief, cu suprafața netedă sau ușor ondulată. După modul de formare (după geneză) se disting diferite feluri de **c.** — *C. de acumulare*, cîmpie alcătuită din depozite diferite (pietrișuri, nisipuri, argile, mluri etc.) care se depun în regiuni joase, depresiune, de obicei foste funduri de lacuri (ex. Cîmpia Romîna, cîmpia din nordul Mării Caspice etc.). — *C. marină*, cîmpie rezultată în urma eroziunii țărîmului de către valuri sau a depunerii nisipului de către acestea pe țărîm. *Eroziunea marină* creează *cîmpiile de abraziune*, iar *acumularea marină* creează *cîmpiile de acumulare litorală* (ex. în R.P.R., Cîmpia Razelmului). — *C. eoliană*, cîmpie rezultată în urma acumulării nisipurilor de către vînturi în regiunile joase și netede, cum

sînt luncile și terasele rîurilor, plajele marine sau lacustre, pustiurile etc. (ex. cîmpia de la Valea lui Mihai de lingă Carei). — *C. fluviatilă*, cîmpie constituită din interfluviile, terasele și luncile rîurilor, în care predomină depozitele aluvionare (pietrișuri, nisipuri, argile nisipoase etc.). *C.f.* sînt parțial sau total inundabile, avînd un sol foarte fertil (ex. Cîmpia Brăilei, Cîmpia Băileștilor etc.). — *C. de eroziune*, cîmpie apărută ca rezultat al acțiunii rîurilor care distrug treptat un relief mai accidentat și mai vechi (ex. cîmpia înaltă a Casimcei). *V. și peneplena*. — *C. de subsidență*, cîmpie joasă, netedă, slab fragmentată, cu rețea hidrografică divagantă, formată în zonele continentale ca urmare a mișcărilor epirogenice negative (ex. Cîmpia Titu-Făurei, Cîmpia Siretului inferior, Cîmpia Crișurilor, Cîmpia Someșului etc.). — *C. glaciară*, cîmpie rezultată în urma acțiunii de eroziune și acumulare a ghețarilor de calotă. *Cîmpia de eroziune glaciară* se află în amonte de morena frontală, iar cea de *acumulare* în aval, fiind constituită din depozite morenice nisipo-argiloase.

**Cîmpiile Elizee** (în mitologia greacă), regiune imaginată, bogată și liniștită, unde și-ar fi avut lăcașul, după moarte, sufletele celor aleși de zei pentru că au fost buni în viață. Sub influența misterelor eleusine și a celor orfice, reprezentările legate de **C.E.** au dobîndit o largă răspîndire, contribuind la formarea mitului creștin despre rai.

**Cîmpina**, Barbu T. (1923—1959), istoric român. A făcut cercetări valoroase în domeniul istoriei feudalismului în România. Laureat al Premiului de stat și al premiului „Bălcescu” al Academiei R.P.R.

**Cîmpina**, oraș regional și reședință de raion în reg. Ploiești. 20 730 loc. (1961). Centru al industriei construcției de mașini și al rafinării petrolului. — *Raionul C.*, cu 178 920 loc. (1961). Are un caracter industrial dezvoltat: industria petrolului (Cîmpina, Moreni, Băicoi), a construcțiilor de mașini și a prelucrării meta-

lelor (Cîmpina, Poiana Cîmpina, Sinaia), chimică (Florești, Cîmpina), textilă (Azuga), a hîrtiei (Bușteni), a materialelor de construcții (Comarnic, Sinaia, Azuga). Centre turistice (Bușteni, Sinaia etc.).

**Cîmpineanu**, Ion (1798—1863), unul dintre boierii progresiști, cu preocupări culturale, care au eliberat pe robi și au desființat claca pe moșiile lor. În timpul Regulamentului organic a făcut parte din miliția înființată pe baza acestuia, ajungînd colonel. „Partida națională”, creată de el, a luptat pentru obținerea independenței Principatelor Romîne cu sprijinul Angliei și Franței. Pentru activitatea sa politică a fost întemnițat timp de trei ani. A participat și la înființarea Societății Filarmonice. În timpul revoluției de la 1848 din Țara Romînească a pactizat însă cu marea boierime.

**Cîmpul lui Marte**, cîmpie situată lîngă Tibru (la începuturile republicii romane în afara zidurilor Romei), unde se făceau exerciții militare și se țineau diverse adunări.

**Cîmpul Piinii**, cîmpie în raionul Orăștie, reg. Hunedoara, unde, în 1479, oștile bănățene și ardelene, conduse de Pavel Chinezul, Ștefan Báthory și Bartolomeu Dragfi, au obținut o victorie asupra turcilor, care erau ajutați de Basarab cel Tînăr, domnul Țării Romînești.

**Cîmpulung**, oraș raional și reședința raionului Muscel din reg. Argeș. Veche capitală a Țării Romînești. 21 530 loc. (1961). Centru al industriei construcțiilor de mașini, al industriei de cherestea și de materiale de construcții.

**Cîmpulung Moldovenesc**, oraș raional, reședință de raion în reg. Suceava. 14 520 loc. (1961). Stațiune balneo-climatică.—*Raionul C.*, cu 52 510 loc. (1961). Are economie forestieră de exploatare și de prelucrare.

**cînepă** (*Cannabis sativa*), plantă anuală din familia cannabinaceelor, cu tulpina înaltă și dreaptă, acoperită cu peri scurți. Are frunze palmate cu 5—13 foliole ascuțite și dințate. Este o plantă dioică, la care se de-

osebesc exemplare separate de sex masculin (cu flori masculine) și de sex feminin (cu flori femele) în proporție aproape egală. Conține fibre textile care



Cînepă

1 — partea superioară a plantei masculine; 2 — floare masculă; 3 — partea superioară a plantei femele; 4 — floare femelă

reprezintă 15—26% din greutatea tulpinilor uscate. În R.P.R., **c.** se cultivă pentru producerea fibrelor textile și pentru uleiul care se extrage din semințe. Din fibrele de **c.** se confecționează diferite țesături groase, saci, prelate, odgoane etc.; uleiul este folosit în industrie la prepararea lacurilor etc.

**cînt** (LIT.), subdiviziune a unei epopei sau a unui poem epic, cuprinzînd un moment al acțiunii.

**cîntăr 1.** (METR.) a) Balanță folosită în comerț. b) Veche măsură de greutate, cu valoare variată; în Principatele Romîne s-a folosit **c.** de 45 de ocale (= 57,51 kg). 2. (C.F.) *Cîntar de locomotive*, instalație specială pentru repartizarea greutății locomotivei pe osii după schema de construcție, prin măsurarea încărcării pe fiecare roată.

**„Cîntarea Romîniei”**, formație corală din București care a activat în perioada dintre cele două războaie mondiale. A întreprins turnee în țară și în străinătate, contribuind la răspîndirea muzicii romînești.

**cîntărit**, taxă plătită în Muntenia și în Moldova, în sec. XVIII—XIX, pentru mărfurile care se cîntăreau cu cîntarul domnesc, monopol al domniei.

**cîntec**, compoziție literară în versuri, însoțită de melodie. — *C. bătrînesc*, baladă în folclorul românesc. — *C. haiducesc*, gen de baladă. — *C. de lume*, poezie populară de dragoste, însoțită de melodie. — *C. de leagăn*, cîntec cu care sînt adormiți copiii. — *C. de masă*, cîntec cu conținut patriotic, revoluționar, avînd un caracter mobilizator și exprimînd năzuințele de libertate și de pace ale popoarelor. Caracterizîndu-se prin expresivitate și accesibilitate, el poate fi însușit și executat de mase largi populare. A înflorit în perioadele de avînt ale mișcărilor revoluționare („*Ca ira*”, „*La Marseillaise*”, „*Bandiera rossa*”). În România, o dată cu apariția mișcării muncitorești socialiste, imnurile și *c. de m.* revoluționare au căpătat o largă răspîndire („ *Internațională*”, „*I Mai*”, „*Hora muncitorilor*”, „*Steagul roșu*”). În anii de ilegalitate a P.C.R. s-au creat cîntece revoluționare, astăzi foarte răspîndite în țara noastră („*Privesc din Doftana*”, „*Porniți înainte tovarăși*”). *C. de m.* cunoaște o deosebită dezvoltare în țările care construiesc socialismul, exprimînd eroismul constructorilor vieții noi, atașamentul față de partidul clasei muncitoare, solidaritatea cu oamenii muncii din întreaga lume. *C. de m.* poate fi un imn, un marș, o melodie de factură folclorică sau o piesă din domeniul muzicii ușoare. Printre cele mai cunoscute *c. de m.* din R.P.R. se numără: „*Republică, măreață vatră*”, „*Măreț pămînt al patriei iubite*”, „*Steagul partidului*”, „*Cîntecul partizanilor păcii*”, „*Sirena lui Roaită*”, „*Aceasta e patria mea*”, „*Sub mîndre flamuri tinerești*” etc. În R.P.R. s-au distins în acest gen compozitorii: T. Bratu, D. Bughici, I. Chirescu, H. Jerea, A. Mendelsohn, R. Paladi, V. Popovici, M. Socor, M. Vescan.

**„Cîntec despre oastea lui Igor”**, poem eroic-istoric, cel mai de seamă monument al literaturii ruse vechi, creat la sfîrșitul sec. al XII-lea de un autor necunoscut. Manuscrisul poemului (în vechea rusă) a fost descoperit la sfîrșitul sec. al XVIII-lea. Remarcabil prin

conținutul bogat de idei și înalta măiestrie artistică, poemul transmite un mesaj patriotic, constituind, după aprecierea lui K. Marx, o chemare la unitate adresată cneștilor ruși în ajunul invaziei mongole. Ult. trad. rom. 1959.

**cîrcăiác** (ZOOL.) v. **scolopendră**.

**cîrcél**, organ vegetal filiform, care are aceeași origine cu inflorescența și care crește pe tulpina viței de vie și a altor plante; are rolul de a susține lăstarii, încolăcindu-se în jurul obiectelor de sprijin, ca araci și șirme la vița cultivată sau ramuri de copaci la vița sălbatică. La unele specii de viță ornamentală, c. au ventuze, cu ajutorul cărora se prind de ziduri.



Circel

**cîrciumăreasă** (*Zinnia elegans*), plantă anuală din familia compozitelor, originară din Mexic, cu tulpina acoperită de peri aspri, cu frunze ovale, ondulate și cu flori mari de diferite culori. Este foarte răspândită în grădini ca plantă ornamentală.

**cîrciumărit** (IST.), impozit asupra cîrciumilor în Moldova, înființat de Mihai Racoviță în a treia lui domnie (1715—1726).

**Cîrje**, Luca, boier moldovean de la începutul sec. al XVI-lea. În 1517, trimis ca sol de Luca Arbore, a încheiat cu Polonia un tratat de amicitie cu caracter antiotoman în condiții de egalitate.

**cîrlig 1.** (TEHN.) Piesă de oțel, curbată la un capăt, iar la celălalt capăt avînd un fus filetat sau un ochi de fixare, care servește la agățarea unui obiect pentru a-l deplasa pe o direcție oarecare. — **C. de tracțiune**, organ de legătură între o mașină de tracțiune (ex. locomotiva) și o mașină sau un vehicul remorcat (ex. vagoanele de cale ferată). **2.** (EXPL. PETR.) **Cîrlig de foraj**, cîrlig special folosit la susținerea garniturii de foraj, a coloanei de burlane, a țevilor de extracție sau a prăjiniilor de pompare.

**Cîrlova**, Vasile (1809—1831), poet român, ofițer în armata

Țării Românești. De la el au rămas cinci poezii lirice, care vădesc un remarcabil talent.



V. Cîrlova

În aceste poezii, C. folosește tonul elegiac („Inserare”, „Păstorul întristat”) sau inspirația patriotică („Marșul oștirii române”). În „Ruinerile Tîrgoviștei”, sub influența preromanticului francez Volney, poetul folosește ca pretext motivul ruinelor pentru a evoca trecutul eroic al patriei, confruntîndu-l cu prezentul lipsit de glorie. Este primul poet român modern.

**cîrmă** (NAV.), organ al unei nave constituit dintr-o placă în formă de pană (*safran*), care se poate roti în jurul unui ax vertical; servește la menținerea și schimbarea direcției navei (v. și *etambou*). C. se utilizează și în aviație pentru ampenajul orizontal sau vertical.

**cîrnit** (VITICULT., FITOTEHN.), operație executată la vița de vie cînd strugurii intră în pîrgă. Constă în îndepărtarea vîrfurilor de lăstari pe porțiunea ultimelor 6—9 frunze. Se aplică în scopul dirijării substanțelor nutritive către strugurii intrați în faza de maturitate. La vițele portaltoi, stimulează maturația lemnului. La bumbac, ricin, alune de pămînt etc., prin c. se suprimă vîrfurile vegetative ale tulpinelor pentru a favoriza dirijarea substanțelor nutritive către fructe.

**cîrțiță** (ZOOL.; *Talpa europaea*), mamifer insectivor din familia talpidelor, adaptat la viața subterană; are corpul mic, picioarele anterioare transformate în lopeți săpătoare, capul ascuțit, ochii ascunși sub piele și pavilionul urechii redus, coada scurtă și blana neagră, mătăsoasă.

**Cîrțan**, Gheorghe (Badea Cîrțan) (1849—1911), țaran român autodidact din comuna Cîrțișoara (raionul Făgăraș, reg. Brașov), luptător pentru eliberarea națională a romînilor din Transilvania și răspînditor de cărți romînești la sate. În 1877 s-a înrolat voluntar în războiul pentru cucerirea independenței de stat a Romîniei. A călătorit pe jos pînă la Roma pentru a vedea Columna lui Traian și alte mărturii despre originea latină a poporului român.

**cîstîg<sup>1</sup>** (EC.) **1.** Folos material sau bănesc obținut de pe urma muncii proprii sau a exploatării altora. **2.** Totalitatea veniturilor obținute de un lucrător. În socialism, la salariu, calculat în raport cu cantitatea și calitatea muncii prestate, se adaugă premii pentru depășirea planului, precum și alte venituri directe sau indirecte, care contribuie la ridicarea nivelului de trai al oamenilor muncii. — **C. mediu**, indicator care caracterizează venitul bănesc mijlociu al unui salariat pe o anumită perioadă. **C.m.** cuprinde salariul tarifar, ca parte principală, diferite premii, indemnizații și sporuri. V. și **salariu mediu**.

**cîstîg<sup>2</sup>** (TELEC.), mărime egală cu logaritmul natural sau zecimal al raportului dintre puterea utilă de ieșire și puterea de intrare într-un element (amplificator, antenă) al unui sistem de transmisiune. Este egal cu valoarea cu semn schimbat a **atenuării**.

**cît** (MAT.), rezultatul unei împărțiri.

**clacare** (ELT.), străpungera electrică a unui material izolant (ex. dielectricul unui condensator) sub acțiunea unei tensiuni electrice superioare celei pe care o poate suporta.

**clacă 1.** Formă a rentei funciare, reprezentînd rentă în muncă, folosită ca mijloc de exploatare a țaranilor iobagi de către stăpînii de moșie. În condițiile c., iobagul lucra gratuit pentru stăpîn un număr de zile pe an, cu animalele și uneltele sale proprii. C. se făcea pe moșiile boierești (nobile), mănăstirești și domnești sau regale. În feudalism, ea era

răspîndită în toate țările. Formal, **c.** a fost desființată în Transilvania în timpul revoluției din 1848 (și, ulterior, prin legiurile din 1853—1854), iar în Principatele Unite prin reforma agrară din 1864. În practică însă, rămășițele **c.** au continuat să dăinuie sub forma dijmei la tarla pînă la reforma agrară din 1945. Actualmente, **c.** sau rămășițele ei mai există în țările coloniale și în cele agrare înapoiate. **2.** Formă veche de întrajutorare a țăranilor la secerat, la construirea caselor, la căratul lemnelor, care se încheie cu petrecere și joc. Astăzi claca se practică doar la construirea caselor și la unele munci legate de gospodăria personală a colectivităților.

**clacheta** (CINEMA), dispozitiv de semnalare folosit în filmările sincrone. Are forma unei tăblițe cuprinzînd diferite indicații referitoare la filmare (titlul filmului, felul filmării, numărul de ordine al cadrului din scenariu, numărul care indică a cîta oară este filmată scena etc.). În partea de jos a **c.** este prins un braț mobil. **C.** se filmează înaintea fiecărei scene. Simultan cu filmarea, brațul mobil lovește corpul clachetei, producîndu-se un sunet caracteristic, care, înregistrat o dată cu imaginea respectivă, asigură sincronismul.

**cladocere** (ZOOLOG.; *Cladocera*), ordin de crustacei din subclasa entomostraceelor, care cuprinde forme mici (ce nu depășesc 5 mm), cu corpul nedistinct segmentat, prevăzut cu o carapace care uneori se termină cu un spin ascuțit. Antenele sînt transformate în organe de locomoție și puse în mișcare cu ajutorul unor mușchi speciali, puternici. **C.** se găsesc în mări, în lacuri, în iazuri și în riuri. Ele formează partea principală a planctonului de apă dulce (ex. dafnia), din care cauză ocupă un loc important în nutriția peștilor, și în special a puietilor lor.

**Clair** [*cler*], René (n. 1898), cineașt francez, membru al Academiei Franceze. A realizat un important număr de filme, majoritatea după scenariile proprii. Genul său preferat e comedia satirică, combinată adesea cu fantasticul. În filmele

sale, **C.** critică unele aspecte ale societății capitaliste, înfățișînd totodată cu lirism viața populației sărace a orașelor. În filmul „Frumusețea diavolului”, el ia atitudine împotriva folosirii energiei atomice în scopuri distrugătoare. A mai realizat: „Milionul”, „Sub acoperișurile Parisului”, „Tăcerea e de aur”, „Marile manevre”, „Porte des Lilas” etc.

**Clairaut** [*cleró*], Alexis Claude (1713—1765), matematician și astronom francez. Pentru lucrările lui de geometrie a fost ales la vîrsta de 19 ani membru al Academiei de Științe din Paris. A introdus în analiza matematică noțiunea de *integrală curbilinie*. A formulat teoria dinamică a mișcării relative (1742). A elaborat o nouă teorie a mișcării Lunii (1751) și a arătat în 1759 data



A. C. Clairaut

precisă cînd cometa lui Halley va deveni din nou vizibilă de pe Pămînt.

**Claisen** [*cláizən*], Ludwig (1851—1930), chimist german. A sintetizat isatină, a cercetat reacția de condensare care-i poartă numele și a realizat un balon pentru distilarea în vid.

**clamidomone** (*Chlamydomonadaceae*), familie de alge verzi, inferioare, unicelulare, de dimensiuni microscopice, care trăiesc în ape murdare sau în mlaștini, bogate în resturi organice, mișcîndu-se cu ajutorul a doi flageli fixați la unul dintre capetele celulei.

**clan**, denumire a ginții (mai tîrziu a tribului) la popoarele celtice.

**Claparède** [*claparéd*], Edouard (1873—1940), psiholog și pedagog elvețian, întemeietorul Institutului „J.-J. Rous-

seau” (1912). Este autorul a numeroase lucrări de psihologie generală, infantilă și patologică. Materialul experimental cules de **C.** este de valoare discutabilă, din cauza aplicării metodei neștiințifice a testelor, a concesiilor făcute pedologiei și a interpretării biologizante a psihicului.

**clăpă 1.** (TEHN.) Placă de formă circulară sau dreptun-

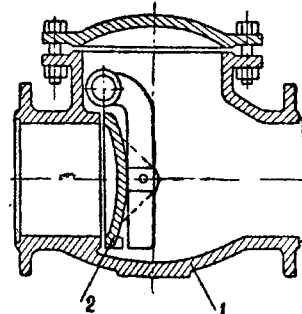

Robinet cu clapă de reținere

1-corpul robinetului; 2-clapă de reținere

ghiulară, oscilantă în jurul unei articulații, folosită pentru închiderea sau deschiderea unui orificiu (ex. o conductă, o cutie, un buncăr etc.). **2.** (HIDROTEHN.) Stavilă care se poate roti în jurul unei axe orizontale situate la partea sa inferioară (mai rar centrală) și care permite evacuarea apelor prin deversare. **3.** (MUZ.) a) Fiecare dintre dispozitivele cu care sînt prevăzute instrumentele de suflat, servind la deschiderea sau la închiderea găurilor pentru degete. b) *V. tastă*.

**clapetă** (TEHN.) **1.** Clapă de dimensiuni mai mici. **2.** Clapă care intră în construcția unui robinet. **3.** (MAȘ.) *Clapetă de reglare*, clapetă așezată în interiorul unei conducte sau al unui aparat și care servește la variația debitului prin poziția variabilă pe care o poate avea.

**Clapeyron** [*claperó*], Benoît Paul Émile (1799—1864), fizician și inginer francez, membru al Academiei de Științe din Paris. A contribuit, alături de S. Carnot, la elaborarea termodinamicii. A stabilit ecuația de stare a gazelor ideale (*ecuația lui C.*), care face legătura între volumul masei date ( $n$  gram-molecule) a gazului, presiune și temperatură:  $p \cdot V = nRT$ , unde  $p$  este presiunea,  $V$  volumul,  $T$  temperatura și



*R* constanta universală a gazelor. Ecuația lui Clapeyron stabilește legătura între legile lui Boyle-Mariotte, Gay-Lussac și Avogadro și decurge direct din teoria cinetică a gazelor. Are o mare întrebuințare în diferite calcule. A stabilit de asemenea și ecuația care exprimă dependența față de presiune a punctului de topire al substanțelor (*ecuația lui C.-Clausius*).

**clapón**, cocoș castrat. Castrarea provoacă mărirea greutateii corporale, îngrășarea rapidă și totodată îmbunătățirea calității cărnii. *Claponajul* se realizează fie chirurgical, fie pe cale hormonală.

**Clara** (sec. al XIV-lea), a doua soție a lui Nicolaie Alexandru Basarab. Fiind catolică, a căutat să protejeze răspândirea catolicismului în țară. A avut două fiice: pe Ana, căsătorită cu Sracimir, țarul bulgar din Vidin, și pe Anca, căsătorită cu Ștefan Uroș, țarul sîrbilor. Unul dintre personajele principale ale dramei lui Al. Davila „Vlaicu-Vodă”.

**clarinet**, instrument de suflat, construit din lemn. E alcătuit dintr-un tub cilindric lărgit la capăt în formă de pilnie, avînd găuri laterale care se pot închide cu clape. Coloana de aer e pusă în vibrație prin mișcarea unei ancii simple. Există patru specii de *c.*, care alcătuiesc o familie: *c. mare*, *c. mic*, *c. bas* și *cornul de basset* (*c. alto*). Are un timbru cald, colorat și poate reda cele mai expresive nuanțe. Este mult folosit în orchestrele populare.

**claritate 1.** (FIZ.). Raportul dintre iluminarea imaginii retiniene obținute cu un instrument optic și iluminarea imaginii retiniene obținute cu ochiul liber. **2.** (LIT.) Calitate fundamentală a stilului, rezultînd din întrebuințarea unor cuvinte și expresii ușor de înțeles, bine organizate în frază, pentru ca ideile să poată fi reținute imediat, fără efort.

**Clark** [*clac*], John Bates (1847—1938), economist burghez american, adept al școlii psihologice subiectiviste. S-a remarcat ca apologet al imperialismului, negînd existența oricărui fel de exploatare în capitalism și considerînd profitul drept un premiu obținut de unii întreprinzători care aplică noi metode de producție și realizează astfel progresul tehnic. El a susținut că nivelul scăzut al salariilor și șomajul ar fi rezultatul creșterii prea rapide a populației muncitoare. „Teoria productivității finale”, formulată de el, este larg folosită și azi de economiștii burghezi în susținerea măsurilor „anticriză”, care duc la scăderea nivelului de trai al clasei muncitoare.

**Clarke** [*clac*], Frank (1847—1931), geochimist american, membru al Academiei Naționale de Științe din Washington. A calculat pentru prima dată, în 1889, compoziția chimică medie a scoarței terestre și a numeroase roci. În cinstea lui *C.*, în 1923, geologul sovietic A. E. Fersman a introdus în știință denumirea de *clark* pentru conținutul mediu al elementelor din scoarța terestră. Op. pr.: „Date geochimice” (1924).

**clarobscur 1.** Procedeu grafic și pictural cunoscut din antichitatea greacă (*skiagrafia*), cu ajutorul căruia se obține redarea volumelor fie prin treceri gradate de la lumină la umbră, fie prin contraste bruște. Printre maștrii italieni ai clarobscurului se numără Leonardo da Vinci, Correggio, Caravaggio; printre cei olandezi, Rembrandt. **C.** a fost mult folosit și de pictorii spanioli și francezi din sec. al XVII-lea. **2.** Gravură în lemn în două sau mai multe tonuri apropiate ale aceleiași culori. *V.* și *camai eu*.

**clasament** (SPORT), tabel alcătuit după anumite criterii (acordarea de puncte în funcție de numărul jocurilor jucate, cîștigate, egale și pierdute sau de locurile ocupate la sosirea dintr-o cursă) cu ajutorul căruia se stabilește ordinea valorică a mai multor echipe sau a mai multor sportivi cuprinși

într-o competiție (ex. *c.* categoriei A la fotbal pe anul 1962).

**clasa muncitoare**, (în capitalism) proletariatul, clasa muncitorilor salariați, liberi din punct de vedere juridic, dar lipsiți de mijloace de producție și de aceea nevoiți să-și vîndă forța de muncă capitaliștilor, proprietari de mijloace de producție. Este clasa cea mai revoluționară a societății și are ca misiune istorică desființarea orînduirii capitaliste, a exploatării omului de către om și construirea societății comuniste, fără clase. **C.m.** a apărut o dată cu modul de producție capitalist. Primii muncitori salariați au fost meseriașii ruinați, calfele care nu mai puteau deveni meșteri și sărăcimea de la sate care fugea la orașe. Procesul acumulării primitive a capitalului, exproprierea prin violență a micilor producători, îndeosebi de la sate, a grăbit proletarizarea maselor. Pentru a-i obliga pe cei expropriați să lucreze în întreprinderile capitaliste, statul a luat o serie de măsuri draconice în favoarea burgheziei, menite să impună disciplina capitalistă a muncii. Totuși, acești muncitori salariați-proletari, nu alcătuiau încă o clasă pe deplin formată. Această clasă „s-a permanentizat, a crescut și s-a încheștat ca o clasă deosebită, cu interese deosebite și cu o misiune istorică deosebită, abia în urma dezvoltării producției capitaliste, a industriei moderne și a agriculturii pe scară largă” (F. Engels, „Situția clasei muncitoare din Anglia”). În cursul deceniilor al patrulea și al cincilea ale sec. al XIX-lea, a început în Franța, Anglia și Germania procesul istoric de transformare a proletariatului dintr-o „clasă în sine” (adică dintr-o clasă care nu are încă conștiința rolului ei istoric) într-o „clasă pentru sine” (adică într-o clasă care, devenind conștientă de rolul ei istoric, a început să se manifeste ca o forță politică independentă, revoluționară, prin trecerea de la lupta spontană și răzleață la lupta organizată, sub conducerea partidului ei politic, împotriva clasei burgheze în ansamblul ei). Temelia



Clarinete

clasei muncitoare moderne a fost pusă de *revoluția industrială*. Pe măsura dezvoltării industriei mașiniste, **c.m.** a crescut repede numericeste prin pătrunderea în rîndurile ei a unor pături de țărani și meseriași ruinați, precum și a altor pături ruinate ale micii burghezii. Această sporire a numărului muncitorilor s-a accentuat către sfîrșitul sec. al XIX-lea și începutul sec. al XX-lea. Teza lui Marx potrivit căreia o dată cu acumularea capitalului are loc și mărirea numărului proletariatului își menține pe deplin valabilitatea și în condițiile capitalismului contemporan. Dacă la mijlocul secolului trecut numărul total al muncitorilor din Anglia, Franța, Germania și S.U.A. era de 9—10 milioane, în a doua jumătate a deceniului al 6-lea al sec. XX numărul muncitorilor din 22 de țări capitaliste era de 100 de milioane. La mijlocul sec. al XX-lea numărul muncitorilor și funcționarilor din toate țările nesocialiste se ridică la 300 de milioane. În condițiile industriei bazate pe mașini, în cursul dezvoltării istorice, pe măsura progresului tehnic, compoziția clasei muncitoare suferă schimbări care reflectă schimbările în însuși caracterul muncii sociale. Prin munca ei, **c.m.** crează bogățiile materiale ale societății burgheze. Plusvaloarea obținută prin exploatarea muncitorilor constituie sursa îmbogățirii crescînde a întregii clase capitaliste, pe seama pauperizării oamenilor muncii. Situația reală a **c.m.** infirmă tezele apologetilor capitalismului contemporan, care susțin că teoria lui K. Marx privind pauperizarea proletariatului nu ar mai fi actuală. În țările capitaliste se înregistrează o extraordinară intensificare a exploatării muncitorilor de către capitaliști, o ofensivă îndârjită a monopolurilor împotriva **c.m.** În ultimul secol rata plusvalorii a crescut de la 100% la 300%. **C.m.** suferă în permanență de pe urma șomajului de masă și a nesigurății zilei de mîine. În etapa actuală, în țările capitaliste dezvoltate, fiecare al nouălea om este șomer. Datorită intensificării

maxime a muncii, reducerii perioadei de validitate, scurtării vieții etc., salariul rămîne în urma necesităților reproducerii forței de muncă și nu mai corespunde cerințelor materiale și social-culturale ale muncitorului și familiei sale, cerințe care cresc o dată cu dezvoltarea societății. Cursa înarmărilor face să crească tot mai mult povara impozitelor, chirii, prețurile la produsele de consum și inflația, care reduc și ele salariul real al muncitorilor, accentuează pauperizarea relativă și uneori absolută a acestora. Chiar și nivelul de viață relativ înalt dintr-un mic grup de țări capitaliste dezvoltate se menține doar datorită creșterii gradului de exploatare a oamenilor muncii din aceste țări, mizeriei popoarelor din Asia, Africa și America Latină, precum și datorită schimbului neechivalent, asupririi negrilor și muncitorilor străini, retribuirii discriminatorii a muncii femeilor. În țările coloniale și dependente situația **c.m.** este și mai grea. Muncitorul african, de exemplu, are un salariu de 12 ori mai mic decît al celui european. Toate acestea arată că deși **c.m.** a obținut anumite succese în lupta economică, în ansamblu situația ei în lumea capitalistă se înrăutățește. Exploatarea muncitorilor de către capitaliști dă naștere la contradicția de neîmpăcat dintre **c.m.** și burghezie. Lupta de clasă înverșunată dintre aceste două clase fundamentale ale societății burgheze străbate întreaga istorie a capitalismului. Dintre toate clasele care se opun burgheziei **c.m.** este singura consecvent revoluționară și cea mai organizată clasă, fiind legată de cea mai înaintată formă a producției sociale, marca producție. Pentru a se elibera, proletariatul trebuie să lichideze întreaga orînduire capitalistă și orice fel de exploatare a omului de către om. Eliberîndu-se pe sine, **c.m.** eliberează de sub jugul capitalist toate masele neproletare de oameni ai muncii. Proletariatului îi revine sarcina de a strînge în jurul său masele muncitoare ale țărănimii, toate păturile exploatare ale popula-

ției, în vederea luptei pentru desființarea exploatării capitaliste și pentru transformarea societății pe baze socialiste. Înfăptuindu-și misiunea istorică de transformator revoluționar al societății vechi și de făuritor al orînduirii noi, **c.m.** devine exponentul nu numai al intereselor ei de clasă, ci și al intereselor tuturor oamenilor muncii. Ea acționează, în mod firesc, ca hegemon al tuturor forțelor care luptă împotriva capitalismului. Forma supremă de organizare a **c.m.** este partidul ei marxist-leninist, purtătorul conștiinței celei mai înalte, conștiința socialistă, conducătorul clasei. El este un partid revoluționar consecvent, care apără cu curaj și pînă la capăt interesele **c.m.**, interesele eliberării tuturor oamenilor muncii de sub asuprirea socială și națională. Deschizînd o eră nouă în istoria omenirii, Marea Revoluție Socialistă din Octombrie a dat naștere unui puternic val al mișcării revoluționare și național-eliberatoare în întreaga lume. Victoria socialismului în U.R.S.S. și, ulterior, formarea sistemului mondial socialist au schimbat radical condițiile luptei **c.m.** din țările capitaliste. Creșterea mișcării greviste, puternica mișcare pentru pace, succesele partidelor comuniste și muncitorești în alegerile parlamentare într-un șir de țări capitaliste demonstrează creșterea luptei **c.m.**, a unității rîndurilor sale, a conștiinței sale politice. **C.m.** își îndreaptă principala lovitură împotriva monopolurilor capitaliste, deoarece acestea constituie dușmanul ei principal. Capitalului monopolist îi vine tot mai greu să lupte cu mișcarea muncitorească. **C.m.** internațională se află în centrul epocii contemporane. Ea este principala forță revoluționară a contemporaneității. În țările capitaliste dezvoltate, unde trăiesc 3/5 din numărul total al muncitorilor și funcționarilor din întreaga lume nesocialistă, **c.m.** reprezintă o uriașă forță revoluționară nu numai prin numărul său mare, ci în primul rînd prin faptul că este organizată, are sindicate de masă și partide de masă proprii. Asupra mișcării muncitorești

crescînd influențează tot mai mult succesele țărilor socialiste. În prezent s-au creat în lume condiții mai favorabile pentru mișcarea muncitorească. Succesele U.R.S.S. și ale întregului sistem mondial socialist, adîncirea crizei capitalismului mondial, creșterea influenței de care se bucură partidele comuniste în mase, falimentul ideologic al reformismului au dus la schimbarea radicală a condițiilor luptei de clasă în favoarea oamenilor muncii. În noua situație istorică, **c.m.** din numeroase țări poate impune burgheziei, chiar înainte de răsturnarea capitalismului, înfăptuirea unor măsuri care, depășind cadrul reformelor obișnuite, sînt de o importanță vitală atît pentru **c.m.** și dezvoltarea luptei ei în vederea înfăptuirii socialismului, cît și pentru majoritatea națiunii. Unind păturile largi ale oamenilor muncii, **c.m.** poate sili cercurile guvernante să înceteze pregătirea unui nou război mondial, să renunțe la dezlănțuirea unor războaie locale, să folosească economia în scopuri pașnice, poate respinge ofensiva reacțiunii fasciste, poate obține înfăptuirea unui program național de pace, independență națională, drepturi democratice și o anumită îmbunătățire a condițiilor de trai ale poporului. Bazîndu-se pe majoritatea poporului și dînd ripostă hotărîtă elementelor oportuniste, incapabile să renunțe la politica de împăciuire cu capitaliștii și moșierii, **c.m.** are posibilitatea să înfrîngă forțele reacționare, antipopulare, să cucerească o majoritate trainică în parlament, să-l transforme dintr-un instrument pus în slujba interesele de clasă ale burgheziei într-un instrument pus în slujba poporului muncitor, să desfășoare pe scară largă lupta de masă extraparlamentară, să frîngă rezistența forțelor reacționare și să creeze condițiile necesare pentru înfăptuirea pașnică a revoluției socialiste. Condiția esențială pentru înfăptuirea acestei posibilități este desfășurarea largă, neconținută a luptei de clasă a maselelor muncitoare în frunte cu proletariatul, contopirea tuturor

mișcărilor populare pentru reforme sociale profunde, pentru pace și socialism într-un proces revoluționar mondial unic, care subminează și distruge capitalismul. O condiție importantă în îndeplinirea misiunii de însemnătate istorică mondială a clasei muncitoare este lichidarea sciziunii din rîndurile ei.

(*In socialism*) În condițiile revoluției socialiste, **c.m.** răstoarnă dominația capitaliștilor, instaurează și întărește dictatura proletariatului și înfăptuiește transformarea socialistă a societății. Cucerind puterea politică și socializînd mijloacele de producție, **c.m.** încetează a mai fi proletariat și se transformă într-o clasă complet nouă. Din clasă exploatată și asuprită, ea devine forța conducătoare a societății. Ea reorganizează economia, făurind baza tehnică-materială a socialismului și a comunismului, relații noi, necunoscute mai înainte între oameni, întemeiate pe principiile colaborării tovarășești și ajutorului reciproc socialist, creează o ideologie nouă, socialistă. **C.m.** și-a îndeplinit pentru prima oară rolul conducător în opera de transformare a societății în U.R.S.S. Ca urmare a Marii Revoluții Socialiste din Octombrie, sub conducerea partidului comunist, **c.m.** a creat primul stat al dictaturii proletariatului, a înfăptuit pentru prima oară în istorie societatea socialistă și a trecut la construcția desfășurată a comunismului. În comunism, ca rezultat al progresului tehnic, al creșterii automatizării producției, se schimbă caracterul muncii, iar munca muncitorilor se apropie tot mai mult de aceea a personalului tehnic-ingineresc. Se produce o ștergere treptată a deosebirilor dintre clase. În perioada construcției comuniste desfășurate, încetează să mai fie necesară dictatura proletariatului și statul se transformă în stat al întregului popor, **c.m.** continuînd să-și exercite rolul conducător pînă la construirea deplină a comunismului, cînd vor dispărea clasele sociale. **C.m.** din celelalte țări socialiste a jucat un rol hotărîtor în eliberarea acestor țări de sub jugul imperialist

și în formarea statelor de democrație populară. Sub conducerea partidelor comuniste și muncitorești, **c.m.** a strîns în jurul său țărănimea muncitoare, intelectualitatea legată de popor și toate elementele progresiste și a condus lupta pentru înfăptuirea transformărilor revoluționare. În România, sub conducerea Partidului Muncitoresc Român, **c.m.** a desființat dominația moșierilor și capitaliștilor și, în alianță cu țărănimea muncitoare, a făurit cu succes economia socialistă, pășind la desăvîrșirea construcției socialiste. „Este meritul istoric al clasei muncitoare de a se fi dovedit promotorul consecvent al politicii de industrializare și transformare socialistă a țării, de a fi înfruntat cu abnegație lipsurile și greutățile începutului, de a fi dat întregului popor un înalt exemplu de eroism, de credință nestrămutată în partid, în cauza socialismului. Clasa muncitoare s-a dovedit demnă de glorioasele ei tradiții revoluționare și își îndeplinește cu succes misiunea de clasă conducătoare a societății și statului nostru, a operei de construire a socialismului” (Gheorghe Gheorghiu-Dej, „A XV-a aniversare a eliberării Romîniei de sub jugul fascist”). Numărul muncitorilor în țările socialiste crește foarte repede. În R.P.R., numărul mediu scriptic al muncitorilor a crescut de la 1 222 900, cît era în 1950, la 2 468 200 în 1961. În U.R.S.S., numărul muncitorilor și al funcționarilor a crescut de la 10 700 000 în 1928 la 62 000 000 în 1960. În țările socialiste, nivelul de trai material și de cultură al **c.m.** crește neîncetat; de asemenea, crește sistematic calificarea ei. Unitatea și organizarea **c.m.**, care conduce lupta tuturor oamenilor muncii pentru construirea socialismului și comunismului, au crescut în zilele noastre, pe plan internațional, într-o măsură nemai-cunoscută. V. și luptă de clasă; mișcare muncitorească; proletariat.

**clasare 1.** (DR.) Soluție prin care organele de urmărire penală sau procurorul încetează

un proces penal atunci cînd constată existența unei cauze care împiedică pornirea sau continuarea procesului. La primirea plîngerilor penale directe, judecătorul poate proceda la clasare în aceleași cazuri. **2.** (BIBL.) **a)** Așezare a publicațiilor într-o anumită ordine (în vederea catalogării). **b)** Aranjare a fișelor bibliografice în catalog la locul convenit. **3.** (MINE) Operație de preparare mecanică a minereurilor, prin care se realizează separarea materiilor minerale în produse numite clase, care conțin granule cu dimensiuni apropiate. **C.** poate fi *volumetrică*, dacă separarea se realizează după mărimea granulelor, și *simptotică*, dacă separarea se realizează după vitezele de cădere ale granulelor (cu dimensiuni sub 2—4 mm) în apă sau în aer.

**clasă 1.** Grup de obiecte, de fenomene sau de ființe cu însușiri comune. **2.** (LOG.) Mulțime de elemente care au anumite însușiri comune. Raportul dintre element și **c.** se numește raport de apartenență (ex. „Gheorghe face parte din clasa om”), iar raportul dintre clase, raport de incluziune (ex. „Clasa mamiferelor se include în clasa vertebratelor”). Cu ajutorul **c.** se definește numărul. **C.** se deosebește de **gen** prin aceea că, deși se aplică tot atît de bine noțiunilor concrete ca și celor abstracte, ea nu reține specificul generalității la nivelul noțiunilor concrete. De aceea trebuie combătută tendința absorbției genului în **c.**, caracteristică interpretării neopozitiviste a logicii matematice, care are drept consecință negarea esenței și ancorarea într-o atitudine empirist agnostică de tip nominalist. Noțiunile de clasă și **gen** din logică nu trebuie confundate cu noțiunile de clasă și **gen** din biologie, unde ele fac parte din clasificări cu terminologie strict delimitată (ex. *clasa păsări*, *genul Columba*). — **C. vidă**, clasă care nu conține nici un element (ex. clasa cercurilor pătrate). **C.v.** are în logică o funcție analogă cu 0 (zero) în aritmetică. Importanța **c.v.** s-a manifestat în cadrul calculului logic. **3.** (BIOL.) Categorie sistematică superi-

oară, care cuprinde o grupare de organisme (plante sau animale) cu anumite însușiri comune. **C.** este o grupare mai restrînsă decît *incregnătura* și mai mare decît *ordinea* (ex. dicotiledonate, monocotiledonate, reptile etc.). **4.** (PEDAG.) Formă de organizare a elevilor în școală, pe colective cuprinzînd elevi de aceeași vîrstă, cu aproximativ același nivel de cunoștințe și care învață după aceeași programă de învățămînt. Sistemul de învățămînt pe **c.** a fost introdus și experimentat pentru prima dată de J. A. K o m e n s k ý. **5.** (TEHN.) *Clasă de precizie a instrumentelor de măsură*, raportul, exprimat în procente, dintre eroarea absolută maximă a unui instrument de măsură și valoarea maximă a indicației instrumentului. Se construiesc instrumente de măsură cu următoarele clase de precizie: 0,1; 0,2; 0,5; 1; 1,5; 3 și 10%. Precizia unui instrument de măsură e cu atît mai mare cu cît e mai mic numărul care indică clasa lui.

**clase sociale**, categorie de bază a materialismului istoric, desemnînd grupuri sociale fundamentale, care se deosebesc între ele prin situația lor economică, determinată de poziția lor față de mijloacele de producție, prin interesele și prin ideile lor. **C.s.** există în mod obiectiv. Clasicii marxism-leninismului au elaborat învățătura științifică despre **c.s.** și despre lupta de clasă, dezvoltînd pentru prima oară baza economică a împărțirii societății în clase. V. I. Lenin a definit **c.s.** astfel: „... Grupuri mari de oameni, care se deosebesc după locul pe care-l ocupă într-un anumit sistem de producție socială istoricește determinat, după raportul lor (de cele mai multe ori consfințit și întărit prin legi) față de mijloacele de producție, după rolul pe care-l au în organizarea socială a muncii, și deci după felul în care obțin acea parte de care dispun din bogăția societății și după mărimea acestei părți. Clasele sînt grupuri de oameni dintre care unul poate să-și însușească munca altuia, datorită locului diferit

pe care îl ocupă într-o anumită orînduire economică a societății” (V. I. Lenin, „Marea inițiativă”). **C.s.** au apărut pe o anumită treaptă de dezvoltare a societății omenești, în perioada destrămării orînduirii comune primitive și apariției orînduirii sclavagiste. O dată cu dezvoltarea forțelor de producție, cu creșterea productivității muncii, cînd oamenii au început să producă mai mult decît consumau, a apărut posibilitatea acumulării de bogății materiale, a însușirii de mijloace de producție în proprietate privată. Apariția proprietății private și creșterea inegalității economice a oamenilor, datorată acestui fapt, au marcat împărțirea societății în clase. În orînduirile sclavagiste, feudale și capitaliste, societatea este împărțită în clase antagonice: clase exploatate (sclavii, iobagii, proletariatul) și clase exploataatoare (stăpînii de sclavi, feudații și burghezia de la orașe și sate). Contradicțiile dintre aceste clase își găsesc expresia în lupta de clasă, forța motrice a dezvoltării societății omenești, care duce la înlocuirea unui mod de producție vechi cu altul nou, superior. O dată cu înlocuirea unui mod de producție prin altul se schimbă și modul de repartizare a mijloacelor de producție între membrii societății și, în funcție de aceasta, se schimbă și structura de clasă a societății: unele clase sociale dispar sau își schimbă poziția, altele se nasc. În orice orînduire bazată pe clase antagonice există clase principale (ex. burghezia și proletariatul în capitalism) și clase neprincipale, clase pe cale de apariție (ex. burghezia în feudalism) sau pe cale de descompunere (ex. țărănimea în capitalism). Împărțirea în clase a societății își are izvorul în orînduirea economică. Ea își găsește însă reflecția și în orînduirea politică, determinînd tipurile și formele orînduirii de stat, și în viața spirituală, determinînd caracterul de clasă al ideologiilor. Desființarea claselor exploataatoare se poate realiza numai prin lupta de clasă conștientă a proletariatului, condus de partidul său marxist-leninist,

prin instaurarea dominației lui de clasă, ca o treaptă necesară spre desființarea oricăror deosebiri de clasă în societate. Lichidând capitalismul, și în primul rând proprietatea privat-capitalistă asupra mijloacelor de producție, izvorul scindării societății în clase vrăjmașe, revoluția socialistă desființează în mod definitiv clasele exploatoare și orice exploatare a omului de către om. În condițiile socialismului, existența celor două forme de proprietate socialistă determină existența a două c.s. prietene: clasa muncitoare și țărănimea colectivistă. Totodată, natura comună a celor două forme de proprietate socialistă apropie clasa muncitoare și țărănimea colectivistă, întărește alianța lor, bazată pe comunitatea de interese, face ca prietenia dintre ele să devină indestructibilă. Din rîndurile poporului se formează o intelectualitate nouă, devotată socialismului. Deosebirile esențiale dintre cele două clase prietene, precum și dintre acestea și pătura intelectualilor, sînt lichidate treptat în procesul construirii comunismului. Prin aceasta dispăre orice împărțire a societății în clase sociale. În urma victoriei Marii Revoluții Socialiste din Octombrie, popoarele U.R.S.S., sub conducerea partidului comunist, au construit socialismul și au trecut, pentru prima oară în istorie, la construirea orînduirii fără clase, a comunismului. În opoziție cu învățătura marxist-leninistă despre c.s., ideologii burghezi și revizionisti emit o serie de teorii apologetice care înlocuiesc criteriul economic obiectiv al împărțirii societății în clase cu alte criterii, neștiințifice, ca: modul de repartitie, criterii naturale (biologice), profesionale, psihologice etc. Unii sociologi burghezi afirmă că în societatea capitalistă contemporană, datorită așa-zisei transformări a capitalismului în „capitalism popular”, pe baza nivelării veniturilor, ar dispăre treptat clasa exploatoare și clasa exploataților, iar în locul acestora ar apare o „clasă de mijloc”, formată prin apropierea acestor două clase și lichidarea contradicțiilor din-

tre ele. În realitate, capitalismul contemporan nu numai că nu schimbă situația principalelor clase în sistemul producției sociale, dar și adîncește prăpastia dintre muncă și capital, dintre majoritatea națiunii și monopoluri. Toate aceste pseudoteorii urmăresc să slăbească lupta de clasă a proletariatului, propagînd ideea diversionistă a „armoniei” și „colaborării” dintre exploatați și exploatare. În scrisoarea lui K. Marx către J. Weydemeyer din 5 martie 1852 se arată că, în opoziție cu concepțiile burghezo-liberale, concepția materialist-istorică a c.s. și a luptei de clasă constă, în esență, în următoarele: 1) existența claselor este legată de anumite faze istorice de dezvoltare a producției; 2) lupta de clasă duce în mod necesar la dictatura proletariatului; 3) această dictatură constituie trecerea la desființarea tuturor claselor în orînduirea comunistă. V. și c o m u n i s m ; l u p t ă d e c l a s ă ; ț ă r ă n i m e.—Clasele sociale în R.P.R. Structura de clasă a României burghezo-moșieresti, era caracterizată prin existența, pe de o parte, a claselor exploatoare (burghezia coalizată cu moșierimea) și, pe de altă parte, a claselor exploatare (clasa muncitoare și țărănimea muncitoare). Această structură de clasă era izvorul unor profunde contradicții antagoniste, în cadrul cărora cea mai generală și mai profundă era contradicția dintre proletariat și burghezie. Proletariatului, în frunte cu partidul său de avangardă, i-a revenit sarcina istorică de a elibera societatea de aceste antagonisme, de a lichida pentru totdeauna exploatarea omului de către om. După 23 August 1944, în cadrul desăvîrșirii revoluției burghezo-democratice, a fost îndeplinită reforma agrară, care a dus la lichidarea moșierimii ca clasă. În lupta pentru îndeplinirea acestei reforme s-a încheiat alianța dintre clasa muncitoare și țărănimea muncitoare, premisă a cuceririi puterii politice de către proletariat și a trecerii la îndeplinirea sarcinilor revoluției socialiste. După cucerirea deplină a puterii politice, bur-

ghezia industrială și financiară a fost desființată ca clasă în urma naționalizării principalelor mijloace de producție (11 iunie 1948). Statul dictaturii proletariatului a dus o politică consecventă de lichidare a burgheziei orășenești, de îngrădire și eliminare a chiaburimii, creînd astfel condițiile pentru trecerea la lichidarea ei ca clasă. Lichidarea chiaburimii a fost îndeplinită în martie 1959, prin interzicerea sistemului dării în arendă, prin trecerea pămînturilor care depășeau puterea de muncă a chiaburilor în folosința unităților socialiste din agricultură. Aceasta a reprezentat o rezolvare creatoare de către P.M.R. a sarcinii desființării ultimei clase exploatoare din țara noastră. Prefacerile petrecute în structura economică a țării au dus și la schimbări corespunzătoare în structura socială a societății, în raportul dintre clase, în natura claselor sociale. S-a schimbat radical situația clasei muncitoare. Dintr-o clasă lipsită de mijloace de producție, o clasă exploatăată, asuprită și lipsită de drepturi cum era în capitalism, ea s-a transformat într-o clasă nouă, stăpîna pe principalele mijloace de producție, care muncește pentru sine, o clasă conducătoare în stat. În procesul făuririi orînduirii socialiste în R.P.R., a crescut ponderea clasei muncitoare în totalul populației, s-a întărit rolul ei conducător. La sate s-a creat o clasă nouă, țărănimea colectivistă, formată prin trecerea micilor producători pe făgașul socialismului, clasă care își organizează viața pe baza proprietății obștești asupra mijloacelor de producție, a muncii în comun și a repartitiei după cantitatea și calitatea muncii depuse. Schimbări innoitoare au avut loc și în sînul intelectualității. Pe lîngă vechea intelectualitate, care în covîrșitoarea ei majoritate participă activ la dezvoltarea economică și culturală a țării, s-au format noi generații de intelectuali, trup din trupul poporului muncitor, toate laolaltă constituind detașamentul unic al intelectualității din R.P.R. Structura de clasă actuală din R.P.R. se

caracterizează deci prin existența a două clase sociale prietene, cu totul noi, clasa muncitoare și țărâtimea colectivistă, legate prin comunitatea de interese și de scop. Pe temelia trainică a acestei structuri noi a societății a apărut și se consolidează unitatea politică, morală și ideologică a întregului popor în jurul partidului, se întărește prietenia frățească a oamenilor muncii fără deosebire de naționalitate. Clasa muncitoare, țărâtimea și intelectualitatea, unite, muncesc cu entuziasm și cu hotărâre pentru desăvârșirea construcției socialismului, pentru înflorirea patriei și bunăstarea poporului muncitor. V. și alianța dintre clasa muncitoare și țărâtime; unitate moral-politică.

**clásic** (lat. *classicus* „demonstrat ca exemplu, ca model”; despre autori și opere) 1. Recunoscut ca fiind de mare valoare, putând fi luat drept model. 2. Care aparține clasicismului.

**clasicism** 1. Termen care desemnează ansamblul de trăsături proprii culturii grecești din cel mai înalt stadiu de dezvoltare a ei (sec. V—IV î.e.n.). Tendințele spre unitate și stabilitate ale statului antic sclavagist au generat un ideal de frumusețe echilibrată și senină (ex. sculpturile lui Fidias, arhitectura clădirilor de pe Acropole), sau eroică (ex. tragediile lui Eschil, Sofocle și Euripide). Potrivit concepției estetice naive de atunci, care justifica aceste tendințe, creația artistică desăvârșită ar rezulta din selectarea, prelucrarea și închegarea într-un sistem stabil, armonios și proporționat a elementelor frumosului răspândite fragmentar în natură. Cu toate că stabilirea unui tip de frumusețe ideală, perfectă ducea adesea la minimalizarea particularului din realitatea obiectivă, artiștii clasici au meritul de a fi cultivat idealul perfecțiunii formelor adecvate conținutului și de a fi insistat asupra finisajului. Esteticii clasice îi aparțin de asemenea primele indicații cu privire la veridicitatea reflectării artistice a realității și la funcția socială a artei. În toate dome-

niile artei, creațiile clasice sînt considerate ca modele. 2. Unul dintre principalele curente în arta și în literatura europeană din sec. al XVII-lea pînă la începutul sec. al XIX-lea, perioadă de trecere de la societatea feudală la cea burgheză. Acest curent năzua la crearea unor opere de artă ideale, concepute desăvârșit din punct de vedere rațional și plastic, după modelele c. antic. Reprezentanții c. au reluat subiectele, figurile și formele artei antice, folosindu-le pentru a exprima, cu ajutorul lor, idealurile etice-sociale ale contemporaneității. C. a atins forma sa cea mai consecventă, ca stil artistic, în sec. al XVII-lea în Franța (scriitorii Corneille, Racine, Molière, La Fontaine; arhitectul F. Mansart; pictorii Poussin și Claude Lorrain, sculptorul Coysevox ș.a.). El exprima ideile, progresiste pentru acea epocă, ale luptei împotriva fărîmării feudale, pentru făurirea statului național unitar, abordînd în această lumină tema patriotismului. Această tendință a determinat, în esență, orientarea tematică a artei c. spre conflictul dintre sentimentul personal și datoria cetățenească, spre afirmarea dominației principiilor și rațiunii asupra fanteziei, a intereselor generale asupra pasiunilor individuale (tragediile lui Corneille). Principiile raționalismului filozofic, elocvent exprimate în operele clasice, au stat la baza poeticii c. Legătura cu monarhia absolută, cu curtea regală, cu nobilimea a determinat limitele de clasă ale c. Continuînd lupta împotriva scolasticității și pentru drepturile rațiunii omenești, începută încă din epoca Renașterii, c., datorită limitelor sale, atribuia însă „legilor rațiunii” un sens absolut, tinzînd spre un conținut social, bogat în idealuri eroice și în principii morale înalte, arta c. împingea pe planul al doilea reprezentarea oamenilor simpli și a felului lor de trai, înclina spre tipurile abstracte, idealizate și proclama principiul „înfrumusețării” și „înobilării” naturii. Pornind de la studierea poeziei și artei antice, teoreti-

cienii c. (Boileau ș.a.) au postulat un sistem de norme canoizate, de dogme estetice „de neclintit” (ex. respectarea în dramă a celor trei unități: de loc, de timp și de acțiune). Normele estetice ale c. s-au oglindit și în severa ierarhie a genurilor, care reda în mod indirect ierarhia socială din societatea împărțită în clase. În genurile „superioare” (tragedie, odă, poem epic, tablou istoric) era prezentată viața regilor și a aristocrației (în indisolubilă legătură cu soarta statului, ca întruchipare a virtuților cetățenești și a faptelor eroice), iar în genurile „inferioare” (comedia, satira, fabula, tabloul de gen) erau înfățișate modul de viață al burgheziei și al poporului, interesele de toate zilele ale oamenilor de rînd. Această ierarhizare arbitrară devenise anacronică chiar și în acea vreme care consacrase comediile lui Molière, de exemplu, tocmai datorită caracterului lor popular, profund uman, și înalțelor lor calități artistice. Metoda de creație a c. favoriza o viziune artistică abstractă, ruptă de viață, anchilozată în dogme, ceea ce a dus mai tîrziu la *academicism*. O nouă etapă în dezvoltarea c. este legată de orientarea ideologică artistică progresistă a epocii iluminismului (sec. al XVIII-lea) în Franța și în alte țări din Europa (scriitorii Voltaire, A. Chénier, A. Pope, V. Alfieri, Lessing ș.a.). În arta acestei perioade, curentul e cunoscut sub numele de *neoclasicism* și e reprezentat prin pictorul J. L. David și unii dintre elevii săi. Neoclasicismul reflecta ideologia „stării a treia” în perioada maturizării forțelor revoluționare antif feudale și în perioada revoluției burgheze din Franța. Acest c., care avea un caracter burghezo-democratic pronunțat, a adus pe primul plan ideile dragostei de libertate și ale luptei împotriva despotismului. El promova înaltele idealuri etice-cetățenești, fermitatea morală, eroismul închinat fericirii poporului. Simplitatea și veridicitatea sînt proclamate de el ca fiind cele mai înalte principii ale artei. În această perioadă apar din

ce în ce mai deslușit tendințe realiste. Păstrînd trăsăturile raționalismului, noul clasicism, eroic-republican, a deschis drum afirmării pasiunilor puternice și sentimentelor vii. 3. Perioadă din istoria artelor și a literaturii universale sau naționale ale cărei creații reprezintă un maximum de realizare artistică pentru etapa de dezvoltare respectivă. — *Clasicismul vienez*, una dintre perioadele cele mai strălucite ale istoriei muzicii, cuprinsă între a doua jumătate a sec. al XVIII-lea și primele decenii ale sec. al XIX-lea și ilustrată prin creația compozitorilor Haydn, Mozart, Beethoven. Lucrările reprezentanților c. v. se caracterizează prin claritate, armonie, echilibru, rigurozitatea expresiei, vigoarea formei, plasticitate, simplitatea nobilă a imaginii etc. În acest înțeles se vorbește adesea despre „trăsăturile clasice” („claritatea clasică”, „proporționalitatea clasică”) și în muzica altor compozitori.

**clasificare 1.** Operație logică prin care obiectele sînt ordonate și grupate, după anumite criterii, în diferite clase. C. pleacă de la individual spre general, fiind operația inversă diviziunii; ea are, în consecință, aceeași structură și se supune aceluiași reguli metodologice. C. fundează diviziunea, iar aceasta îi garantează validitatea logică, generalul întemeindu-se pe particular, iar particularul fiind cunoscut la nivel logic prin general. C. este de două feluri: *naturală*, cînd criteriul folosit ține de esența fenomenelor clasificate (ex. c. elementelor în tabelul lui Mendeleev), și *artificială*, cînd criteriul nu ține de esența fenomenelor (ex. enumerarea în ordine alfabetică a membrilor unui colectiv). C. a jucat un rol important în istoria științelor, în special în sec. al XVIII-lea, cînd, în urma acumulării unui mare număr de cunoștințe științifice, ea a contribuit la sistematizarea acestora și la fixarea noțiunilor și a categoriilor. Subliniind importanța metodologică a c., materialismul dialectic cere ca granițele dintre diferitele clase de obiecte să nu

fie absolutizate, să se țină seama de caracterul lor relativ și mobil, de trecerile dialectice de la o clasă la alta în cursul procesului dezvoltării. 2. (BIBL.) *Clasificare alfabetică*, așezare a fișelor de cărți și articole în catalogul unei biblioteci sau în listele bibliografice în ordine alfabetică, după numele autorilor, iar pentru fișele de periodice și lucrări anonime după titlurile respective. — C. *analitică*, clasificare amănunțită, pe subiecte și teme, a cuprinsului unui volum, a unui număr de revistă, a unui articol de ziar, a unei publicații oarecare. — C. *bibliografică*, grupare a informațiilor bibliografice într-o anumită ordine (alfabetică, cronologică, tematică etc.). — C. *zecimală*, sistem de clasificare a cunoștințelor sau a publicațiilor după conținut, aplicat mai ales în biblioteconomie și în documentarea științifică, folosind o notație zecimală. Cele 10 clase de bază sînt notate cu cifre de la 0 la 9, iar fiecare clasă are, la rîndul ei, 10 subdiviziuni, notate prin adăugarea unei cifre la dreapta. Prin acest procedeu, subdiviziunea poate fi adîncită nelimitat. Acest sistem a fost elaborat de bibliotecarul american M. Dewey. — C. *zecimală universală* (prescurtat c.z.u.), sistem derivat din clasificarea lui Dewey, prin prelucrarea acesteia de către Institutul internațional de bibliografie din Bruxelles, la începutul sec. al XX-lea; într-o formă îmbunătățită, sistemul este aplicat în țările socialiste. 3. (LINGV.) *Clasificare genealogică*, clasificare a limbilor bazată pe înrudirea lor, în sensul provenienței din aceeași limbă comună inițială. Pe baza c.g., care ține seamă de evoluția istorică a limbilor, s-au stabilit mai multe familii de limbi: limbile indoeuropene, hamito-semitice, fino-ugrice mongole, turcice, tunguse, cauziene, dravidene, malaio-polineziene, bantu etc. — C. *morfologică* (sau *tipologică*), clasificare a limbilor bazată pe particularitățile structurii lor gramaticale. După acest criteriu, limbile se clasifică în: limbi izolante, aglutinante, flexionare (acestea din urmă împărțite, la rîndul lor, în limbi sintetice și

analitice) și incorporante (polisintetice). V. și limbă. 4. (MINER.) *Clasificarea mineralelor*, împărțire pe grupe a mineralelor, care se poate face după compoziția chimică, după proprietățile cristalografice etc. În mineralogie, spre deosebire de alte științe ale naturii, nu s-a alcătuit o clasificare genetică, deoarece numeroase minerale pot lua naștere prin procese variate. Grupele mari ale c. se stabilesc după compoziția chimică: elemente native, sulfuri, săruri haloide, oxizi, săruri oxigenate (carbonați, sulfați, silicați etc.), compuși organici. Împărțirea pe grupe și familii ține seamă atît de chimismul mineralelor cît și de înruderile lor cristalografice. 5. (PETROGR.) *Clasificarea rocilor*, împărțire a rocilor în grupe naturale pe baza condițiilor de formare. Se disting: a) *roci eruptive*, rezultate prin consolidarea maselor topite de silicați; b) *roci sedimentare*, născute în procesele variate de alterație și de sedimentare care se petrec la suprafața scoarței; aici se cuprind și rocile care iau naștere prin activitatea viețuitoarelor și activitatea vulcanică explozivă; c) *roci metamorfice*, formate prin schimbările variate în stare solidă pe care le suferă rocile eruptive, sedimentare sau alte roci metamorfice preexistente în contact cu masele de silicați topite sau în zonele de dislocație ale scoarței, ca rezultat al modificării condițiilor de temperatură, presiune și ambianță chimică. Împărțirea pe grupe a rocilor eruptive ține seamă de locul consolidării lor, și anume: cînd se formează la suprafață se numesc *roci vulcanice* (sau *efuzive*), iar cînd se formează în interiorul scoarței se numesc *roci plutonice* (sau *intruzive*). Subdiviziunile se fac pe baza compoziției mineralogice (ex. roci vulcanice sînt riolitul, trahitul, dacitul, andezitul, bazaltul, iar roci plutonice granitul, sienitul, grandioritul, dioritul, gabroul, peridotitul). Rocile sedimentare se clasifică de asemenea după condițiile de formare în: *roci detritice* (ex. conglomerate, gresii, argile), *tufuri vulcanice*, *roci saline* (ex. sare, gips), *roci biogene* (ex. calcare,



fosforite, cărbuni). Rocile metamorfice se împart în: *roci de contact termic* (ex. corneene și calcare cristaline), *roci metasomatice* (ex. greisen, propilit, scarn), *șisturi cristaline* (ex. filite, cuarțite, micașturi, gnaise, amfibolite). **6.** (SPORT) Sistem de stabilire valorică a gradului de pregătire și de perfecționare a sportivului într-o anumită ramură de sport. În funcție de dificultățile normelor sportive îndeplinite, sportivii sînt clasificați în diferite categorii: maestru și maestru emerit, titluri care se acordă pe viață, categoria I, a II-a, a III-a, juniori I și juniori II.

**clasificație bugetară**, grupare a veniturilor și a cheltuielilor bugetare. În capitalism, **c.b.** e făcută după criteriul departamental sau după felul veniturilor și al cheltuielilor, cu scopul de a masca repartizarea reală a veniturilor și cheltuielilor bugetare pe clase și pături sociale. În socialism, veniturile bugetare se grupează după natura și proveniența lor, iar cheltuielile bugetare după destinația și beneficiarul lor. Unitatea și claritatea **c.b.** în socialism fac posibilă evidența și controlul executării bugetului.

**clasor 1.** (MINE) Aparat folosit pentru clasarea simptotică a materialelor minerale. După mediul în care se face clasarea, pot fi: *c. hidraulice*, din care fac parte *c. piramidal*, *c. conic*, hidrociclonul etc., și *c. pneumatice*, din care fac parte camerele de desprăfuire, *c. cu ventilator*, cicloul etc. **2.** *Clasor filatelic*, carnet cu file de carton pe care sînt fixate orizontal benzi de celofan lipite pe trei laturi. E folosit de filateliști pentru clasarea și păstrarea mărcilor poștale în despărțiturile formate de benzile de celofan.

„**Clasove**“ („Spicuri“), revistă legală în limba bulgară, editată, sub îndrumarea P.C.R., de Organizația revoluționară dobrogeană *Dobrujanska Revolucionna Organizatia* din septembrie 1934 pînă în martie 1935, cînd a fost suspendată de autoritățile burghezo-moșierești. Prin preocupările sale, revista **C.** se încadra în lupta generală a poporului pentru pace,

împotriva fascismului și războiului și populariza succesele U.R.S.S.

**clăstică** (gr. *κlastos* „sfărîmat“), *rocă* ~ (PETROGR.), rocă alcătuită din fragmente de minerale și de roci provenite în urma proceselor de dezagregare a altor roci preexistente.

**clastocărst** (GEOGR.), complexul de fenomene și forme rezultate în urma spălării și scoaterii prin dizolvare a particulelor minerale din loess, conglomerate, tufuri calcaroase, vulcanice, gresii etc., ducînd la alterarea, sufoziunea și tasarea rocilor. Spre deosebire de carst, **c.** se dezvoltă pe roci cu o solubilitate redusă. Este răspîndit în Cîmpia Romînă, Cîmpia Banatului, munții Ciucaș, Ceahlău, Harghita, depresiunile Ciucurilor, Giurgeului, Odorhei, Trei Scaune ș.a.

**claubaj** (MINE), operația de concentrare a produselor miniere brute, care se face manual, prin alegerea bucăților de substanțe minerale utile sau a bucăților de șteril. **C.** se face de obicei pe benzi sau mese de alegere mobile.

**Claudianus**, Claudius (c. 370—c. 404), poet latin. A preamărit în versurile sale trecutul Romei și a închinat poezii protectorilor săi Honorius, Stilicho etc. A început o epopee „Despre răpirea Proserpinei“. S-au păstrat de la el și cîteva epigrame și fragmente scrise în grecește.

**claudicație intermitentă** (lat. *claudicare* „a șchiopăta“; MED.), durere violentă care apare în mușchii gambei în timpul mersului, silind pe bolnav să se oprească. Se observă în arteritele membrelor inferioare, datorită unei irigații sanguine insuficiente a mușchilor gambei ca urmare a astupării sau a spasmului arterelor respective.

**Claudius**, Eduard (n. 1911), scriitor german realist socialist din R. D. Germană. În tinerețe a fost muncitor. A luat parte activă la mișcarea de rezistență împotriva hitlerismului și la războiul național-revoluționar al poporului spaniol. Op. pr.: „Măslini verzi —

munți golași“ (1944), „Oameni alături de noi“ (1952, trad. rom.). Laureat al Premiului național (R.D.G.).

**Claudius**, Tiberius Drusus, împărat roman (41—54), urmaș al lui Caligula. În timpul domniei lui a fost cucerită Britania, iar Tracia și Mauritania au fost transformate în provincii romane. A făcut o serie de reforme în administrația imperială. A murit ucis de soția sa, **Agripina**.

**Clausewitz** [*clăuzeviț*], Karl von (1780—1831), general prusian și teoretician militar. A scris mai multe lucrări de istorie și teorie militară, dintre care cea mai cunoscută este lucrarea „Despre război“, care s-a bucurat de o apreciere favorabilă din partea lui Lenin. Între 1812 și 1814 a fost în serviciul Rusiei. A participat, cu grad de colonel, la bătălia de la **Waterloo**. Între 1818 și 1830 a fost director al Academiei de război din Berlin, iar în 1830 a fost numit șeful statului-major al armatei prusace.

**Clausius**, Rudolf (1822—1888), fizician german, unul



R. Clausius

dintre fondatorii teoriei cinetice-moleculare a gazelor. A avut un rol important în desăvirșirea principiului al doilea al termodinamicii și a introdus noțiunea de *entropie* (1865).

**clăuză** (DR.), prevedere cuprinsă într-un act juridic. —**C.-aur** (în dreptul burghez), clăuză prin care debitorul se obligă să plătească datoria în monedă de aur sau să calculeze cuantumul datoriei prin raportare la moneda de aur ca etalon, pentru a pune pe

creditor la adăpostul unei depreciere valutare. Această clauză este folosită și în practica internațională.—*C. penală*, clauză prin care părțile evaluează, anticipat și prin apreciere, daunele ce se cuvin creditorului în caz de neexecutare, executare cu întârziere sau necorespunzătoare a obligațiilor contractuale. În contractele economice dintre organizațiile socialiste, *c.p.* este obligatorie și garantează îndeplinirea sarcinilor de plan.—*Clauza națiunii celei mai favorizate*, clauză înscrisă în tratate sau acorduri comerciale prin care se stipulează că fiecare stat contractant va acorda celui-lalt, în domeniul relațiilor lor economice, toate avantajele pe care le-a acordat ori le va acorda unui al treilea stat. Țările socialiste resping politica discriminatorie a grupărilor economice închise și apără principiul clauzei națiunii celei mai favorizate, recunoscut îndeobște ca principiu universal al comerțului internațional.

**clauzulă**, așezare a cuvintelor la sfârșitul unei fraze, al unui vers sau al unei strofe în așa fel, încât să se realizeze un anumit ritm, armonios și sugestiv.

**clavecín**, instrument de coarde cu claviatură, ale cărui sunete sînt produse prin ciupirea coardelor de metal cu o

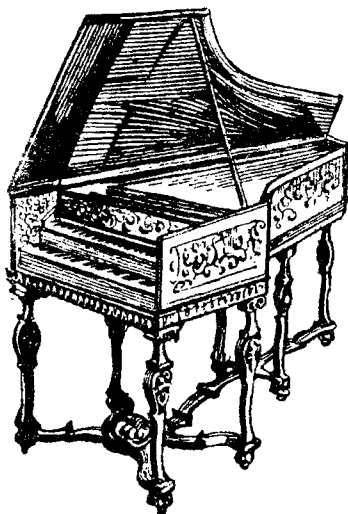

Clavecín

pană. Apărut în sec. XV—XVI, *c.* este unul dintre instrumentele care au precedat pianul, de care se deosebește prin sunetul

său mai slab, mai ascuțit, de durată mai scurtă și cu mai puține posibilități de nuanțare. Sin. *cembalo*. V. și *spinetă*.

**claviatură**, dispozitiv de clape (taste) la instrumentele cu coarde (ex. pian, clavecín), la instrumentele cu tuburi (ex. orgă), la instrumentele cu ancii (ex. armoniu) sau la instrumentele de percuție (ex. celesta, Glockenspiel). Există *c.* simple (la pian), *c.* duble (la clavecín), *c.* triple sau chiar cvadruple (la orgă), corespunzînd, în aceste ultime cazuri, unor registre diferite prin înălțime sau timbru.

**clavicórd**, vechi instrument cu coarde și claviatură, apărut aproximativ în sec. al XV-lea. V. și *pian*.

**claviculă** (ANAT.), os lung toracic, în formă de S culcat,



Claviculă

1 — suprafața articulară a extremității toracice; 2 — tuberozitatea costală; 3 — tuberozitatea coracoidiană; 4 — extremitatea acromială; 5 — corpul claviculei

care aparține centurii scapulare. Se articulează cu sternul și cu omoplatul.

**clavír v. pian**.

**claxon** (TEHN.), aparat de semnalizare sonoră, cu membrană sau cu lamă vibratoare, acționat electric și folosit mai ales la autovehicule.

**clăcăș**, țaran obligat a face clacă pe pămîntul stăpînului feudal. V. și *io bag*.

**clean** (ZOOI.; *Leuciscus cephalus*), pește teleostean răpitor din familia ciprinidelor, înrudit cu crapul, avînd lungimea pînă la 80 cm și greutatea pînă la 4 kg; corpul este aproape cilindric, acoperit de solzi mari tiviti cu negru, capul mare și lat, gura largă și botul rotunjit, lipsit de mustăți. Trăiește în riuri și prezintă o importanță economică locală.

**cleánov**, veche cultură materială neolitică din Oltenia, numită astfel după satul cu același nume din raionul Pleșița, unde s-au descoperit pen-

tru prima dată urme tipice ale acestei culturi. Se caracterizează prin existența uneltelor de silex microlitice, de tradiție mezolitică.

**clei 1.** (CHIM.) Substanță proteică lipicioasă asemănătoare gelatinei, care se obține, ca și aceasta, prin încălzirea prelungită cu apă (abur) a unei proteine mai complexe, colagenul (componenta principală a țesuturilor conjunctive: piele, oase, cartilaje etc.). **C.** se dizolvă în apă după o prealabilă îmbibare, formînd o soluție coloidală tipică. Prin uscare, soluția apoasă de clei se întărește, formînd din nou un gel asemănător produsului din care a fost obținut. Prin extensiune, se numesc cleiuri toate substanțele cu proprietăți adezive asemănătoare și care se folosesc pentru lipirea a două suprafețe din același material sau din materiale diferite. După modul de întrebuițare, deosebim *c. calde*, cu priză la cald (70—170°C), și *c. reci*, la care înclierea se face la rece (15—25°C). Există *c. naturale*, *c. minerale* și *c. sintetice*. *C. naturale* sînt soluții apoase de substanțe pe bază de proteine sau hidrați de carbon și se împart în *c. animale* și *c. vegetale*, după proveniența lor. *C. animale* sînt *c.* de oase, de pește, de caseină. *C. vegetale* sînt: *c.* de amidon, *c.* pe bază de gumă arabică, colofoniu etc. *C. naturale* nu sînt rezistente la apă, umiditate, mușgai. Ele sînt înlocuite în ultima vreme cu *c. sintetice*, rezistente la umiditate, fierbere, putrezire. *C. sintetice* sînt: *c.* carbamidice, *c.* fenolformaldehidice, poliuretani, *c.* vinilice, rășini epoxidice etc.—*C. de amidon*, clei preparat din amidonul de cartofi și cereale, prin fierbere cu apă sau prin tratare cu alcalii la temperatura camerei sau la cald. După modul de preparare se prezintă ca o soluție, pastă sau gel. Are rezistență mecanică bună, dar nu este rezistent la umezeală, la apă, la ciuperci.—*C. de pește*, clei obținut din vezica înotătoare a morunului. Cu apă, la rece, formează un gel; la cald este solubil. Se folosește ca *c.* de copiat în tipografie.—*C. de sticlă solubilă*, adeziv mineral obținut

prin topirea bioxidului de siliciu (nisip, cuarț etc.) cu sodă. Se folosește la înclieirea sticlei și în construcții. 2. (POLIGR.) *Clei de valuri*, amestec format din gelatină, glicerină și apă, uneori și cu alte adaosuri, folosit pentru turnarea valurilor de cerneală.—*C. de legătorie*, soluție de lipit, preparată pe bază de c. animale, vegetale sau sintetice și folosită în legătorie.

**cleionaj** (HIDROTEHN.), construcție alcătuită din împletituri de nuiele executate între pari de lemn înalți de 60—100 cm, folosită pentru consolidarea malurilor sau a taluzelor formațiunilor torențiale, ale cursurilor mici de apă, ale canalelor, terasamentelor, coaselor de deal etc.

**cleire**, operație de limpezire a băuturilor alcoolice (vin, bere etc.) cu substanțe coloidale (gelatină, albumină, caseină etc.), care, precipitând, antrenează în timpul sedimentării impuritățile în suspensie.

**cleistogamie** (BOT.), mod particular de autopolenizare, în care florile se polenizează cu propriul lor polen fără să se mai deschidă, trecând din starea de boboc direct la starea de fruct (ex. la toporaș, la urzica moartă etc.). În acest caz, polenizarea încrucișată este exclusă.

**clémă** (TEHN.), dispozitiv de legătură, în general de metal, pentru asamblarea, de cele mai multe ori demontabilă, a două

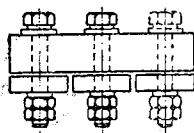
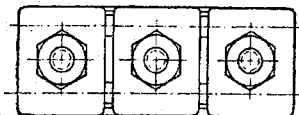

Cleme

elemente sau piese printr-o îmbinare sau articulare rezistentă la solicitări mecanice relativ mari. Sin. *clamă*.

**Clemenceau** [*clemăsó*], Georges Benjamin (1841—1929), om politic reacționar francez,

unul dintre liderii radicalilor, de două ori prim-ministru (1906—1909, 1917—1920). A fost unul dintre cei mai înfocați adepți ai ideii „revanșei” împotriva Germaniei și cel mai agresiv reprezentant al imperialismului francez. În anii 1917—1920 a înăsprit regimul de prigoană polițienească împotriva mișcării muncitorești franceze și a fost unul dintre organizatorii intervenției împotriva Rusiei Sovietice și Ungariei Sovietice. Ca președinte al Conferinței de pace de la Paris (1919—1920), C. a fost unul dintre autorii Tratatului de pace de la Versailles (1919). S-a retras din viața politică în 1920.

**Clement** (Titus Flavius Clemens, numit *Alexandrinul*) (c. 150—c. 215), filozof idealist și teolog, care a încercat să înlăture inevitabila izolare de cultură a creștinismului, afirmând că el poate fi împăcat cu filozofia. Prin C., platonismul, combinat cu elemente împrumutate de la stoicism, a influențat școala catehetică din Alexandria. Lucrarea sa „Stromateis” cuprinde informații asupra istoriei filozofiei antice grecești.

**Clément** [*clemă*], Jean-Baptiste (1837—1903), poet francez, muncitor autodidact și membru al Comunei din Paris, care i-a inspirat cele mai revoluționare dintre versurile sale, publicate sub titlul „Cinzece” (1885). După înăbușirea Comunei s-a exilat în Anglia, de unde s-a întors în 1880 și a devenit militant al Partidului muncitoresc francez, întemeiat de J. Guesde și P. Lafargue.

**Clementi**, Muzio (1752—1832), compozitor italian și pianist virtuos; a trăit în Anglia. A scris numeroase compoziții și lucrări cu caracter didactic, în scopul dezvoltării tehnicii și virtuozității viitorilor pianiști. Majoritatea lucrărilor sale sînt și azi folosite în scop pedagogic.

**Cleon**, om politic atenian din sec. al V-lea î.e.n., conducător al aripii de stînga a democrației sclavagiste, reprezentînd interesele păturii meșteșugarilor și comercianților; era fiul unui proprietar de atelier de tăbăcărie. Adept activ al războiului

împotriva Spartei, a participat la războiul peloponezic (431—404) și a murit în bătălia de la Amphipolis (422 î.e.n.).

**Cleopatra a VII-a**, regină a Egiptului (51—30 î.e.n.) din dinastia Ptolemeilor, care a domnit în perioada crizei economice și sociale a Egiptului elenistic. Ridicată pe tron de Cezar, l-a ajutat pe Antonius (care-i devenise soț) în lupta împotriva lui August. După înfrîngerea de la Actium (31 î.e.n.) și ocuparea Alexandriei de către August (30 î.e.n.), s-a sinucis. O dată cu moartea C., Egiptul a devenit provincie romană.

**clepsidră**, instrument antic, avînd rolul ceasornicelor de azi, care măsoara timpul prin durata de scurgere a unei anumite cantități de apă sau de nisip dintr-un recipient în altul; se folosește și azi la băile medicale, în încăperi unde ceasornicul s-ar deteriora din cauza umidității etc.

**cleptomanie** (gr. *kleptein* „a fura” și *mania* „nebulie”; MED.), manie caracterizată prin impulsul patologic de a-și însuși prin furt obiecte străine fără urmărirea vreunui profit.

**cler** (gr. *kleros* „domeniu administrativ”), totalitatea preoților aparținînd unei unități administrative bisericești (eparhie, provincie, țară) sau unui cult (ortodox, catolic etc.). Comunitățile creștine primitive îi alegeau pe clerici (preoți și episcopi) prin tragere la sorți.

**clericalism**, curent politic reacționar, propagat de cercurile bisericești din țările capitaliste și întreținut de monopolurile imperialiste. Clericalismul urmărește subminarea unității clasei muncitoare în lupta de clasă, slăbirea oricărei mișcări revoluționare și democratice. Clericalismul contemporan, în special cel catolic, nu se limitează la folosirea bisericii și a aparatului ei ramificat, ci acționează și cu ajutorul unor partide politice, al unor organizații sindicale, de tineret, de femei, care exploatează sentimentele religioase, superstițiile și prejudecățile păturilor înăpoeiate ale oamenilor muncii.

**Clermont-Ferrand** [*clermô feră*], oraș în partea centrală a Franței. 113 000 loc. (1954). Nod feroviar. Centru de prelucrare a cauciucului, a metalelor, industrie textilă. Monumente arhitectonice din sec. XI—XIII.

**clersă** (IND. ALIMENT.), sirop obținut prin dizolvarea la cald a zahărului afinat; se folosește, după decolorare și filtrare, la fierberea maselor groase de zahăr rafinat.

**cleștar**, unealtă folosită în dogărie la cercuirea vaselor de lemn confecționate din doage.

**clește** 1. (TEHN.) Unealtă portativă, alcătuită din două pîrghii încrucișate, articulate

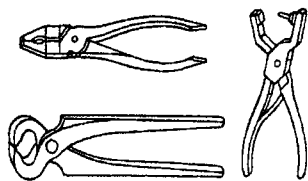

Tipuri de clești

printr-un bulon sau printr-un nit. Capetele mai scurte ale pîrghiilor constituie fălcile de apucat și strîns, iar celelalte mai lungi servesc ca brațe pentru aplicarea forței de strîngere. **C.** servește la apucarea materialelor și pieselor în vederea manipulării lor (spre a le întoarce, trage, fixa într-o anumită poziție etc.).—**C. patent**, clește care, în afară de fălcile de apucat, mai posedă lăcașuri de forfecat și strangulat șirme, cabluri subțiri etc. Brațele **c.p.** folosit de electricieni sînt izolate electric (de obicei cu cauciuc).—**C. pentru țevi**, clește cu fețele active ale fălcilor curbate și dințate, dînd posibilitatea de a varia distanța dintre fălci.—**C. cu lanț**, sculă folosită la înșurubarea țevilor și a prăjiștilor de foraj, constînd dintr-un cap, un lanț Gall prins cu un capăt de acesta și o coadă. Al doilea capăt al lanțului care înconjură țeava se prinde într-un lăcaș din coadă.

**2.** (CONSTR.) Element de solidarizare și consolidare a două sau a mai multor piese de lemn cu plan median comun, alcătuit din două lemne semirotunde, grinzi sau dulapi, așezate de o parte și de alta a

pieselor consolidate, și strînse cu buloane. Sin. *moază*.

**Cleveland** [*clivlând*], oraș în S.U.A. (statul Ohio), situat pe malul lacului Erie. 1 797 000 loc. (1960) cu suburbiile. Nod de comunicații. Centru industrial, comercial și financiar. Uzine siderurgice și de prelucrare a metalelor, de automobile, de tractoare, de materiale electrotehnice, industrie chimică, de prelucrare a lemnului, rafinării de petrol, industrie textilă, alimentară etc. Aici se află unul dintre cele opt grupuri dominante ale oligarhiei financiare din S.U.A., condus de familiile Mather, Hanna și Eaton, legate de grupul financiar Mellon și de casa bancară de investiții Kuhn, Loeb and Co. Grupul din **C.** controlează corporația metalurgică Cleveland Cliffs Iron Company, patru dintre cele zece mari corporații din industria oțelului a S.U.A., cele mai mari societăți din industria cauciucului, mai multe monopoluri care posedă mari zăcăminte de cărbuni și minereuri, cîteva dintre cele mai vestite firme din domeniul construcției de mașini-unelte și al prelucrării metalelor, două dintre cele mai mari bănci ale S.U.A. (National City Bank of Cleveland, Cleveland Trust Company) etc. Grupul din **C.** posedă în 1956 active de 14 miliarde de dolari. Profiturile nete obținute de principalele corporații industriale ale grupului au crescut în perioada 1929—1955 cu 325%. Datorită faptului că nu are investiții capitale mari peste graniță, grupul financiar din **C.** nu este interesat în susținerea politicii expansioniste a guvernului S.U.A.

**clichét**, organ de mașină,

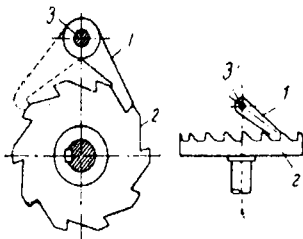

Clichet de blocare  
1 — clichet; 2 — roată înclichetabilă;  
3 — axul clichetului

în formă de bară scurtă, articulată la un capăt și avînd ce-

lălalt capăt profilat, astfel încît, pătrunzînd între dinții unei roți dințate, să poată împiedica rotirea acesteia într-un anumit sens. Se utilizează la blocarea mișcării unor mecanisme (ex. pentru a împiedica căderea sarcinii la mașinile de ridicat).

**climactériu** (gr. *κλιμακτηρ* „scară, grad”; MED.), ansamblul tulburărilor morfologice, funcționale și psihice care însoțesc încetarea fiziologică a menstruației (menopauza). Apare, la femei, în jurul vârstei de 50 de ani.—**Climacteriu viril** ansamblul tulburărilor funcționale și psihice observate uneori la bărbați între 50 și 60 de ani. Se datorește fenomenelor de involuție și de îmbătrînire.

**climatizare**, realizarea purității, a circulației (cu viteza de circa 0,7—1 m/s) și a regimului de temperatură (în medie de 20—26°C) și de umiditate (în medie de 60—70% umiditate relativă) a aerului în sălile de producție din industria textilă. Prin **c.** se urmărește realizarea unor condiții sanitare optime de lucru pentru muncitori și mărirea productivității muncii, se evită suprauscarea materialelor textile și se ameliorează efectele dăunătoare ale electrizării.

**climatologie**, știința care se ocupă cu studiul caracterelor climatice ale diferitelor regiuni ale globului pămîntesc, cu clasificarea și repartitia teritorială a climei pe baza studierii proceselor și elementelor ei componente, precum și cu aflarea cauzelor care duc la schimbarea climei.

**climatoterapie** (gr. *κλίμα* „climat” și *θεραπεία* „lecuire”; MED.), folosirea în scop terapeutic a acțiunii favorabile exercitate de factorii climatici asupra organismului (ex. cura marină în rahitism și în tuberculoza osoasă, cura de munte în hipertiroidism, în tuberculoza pulmonară etc.).

**climax** (gr. *κλίμαξ* „scară”), figură de stil care constă dintr-o gradație ascendentă (ex. *a cerut, a insistat, l-a rugat cu lacrimi în ochi*).

**climă**, regimul multianual al proceselor meteorologice, caracteristic pentru o regiune dată. **C.** e determinată de radiația

solară și de circulația maselor de aer, variind în raport cu poziția pe glob, poziția geografică, altitudinea absolută și configurația reliefului regiunii respective. Elementele ei caracteristice sînt: temperatura, nebulozitatea, precipitațiile și vîntul. După repartiția diferită a radiației solare pe glob și mișcările maselor de aer, se disting cîteva mari zone climatice: *c. ecuatorială*, caracterizată prin temperaturi ridicate, mișcări ascendente ale maselor de aer, variații termice anuale mici, precipitații abundente; *c. tropicală*, caldă, cu predominarea vînturilor alizee, cu variații importante de temperatură și umiditate de la vară la iarnă; *c. temperată*, clima latitudinilor mijlocii, cu patru anotimpuri distincte, cu strat de zăpadă iarna, cu predominarea vînturilor de vest; *c. arctică* și *antarctică*, rece, cu precipitații puține, vînturi puternice, gheață care se menține tot anul. Trecerea de la o zonă la alta se face prin subzone intermediare de climă: *c. subecuatorială*, *c. subtropicală*, *c. subarctică*. Datorită modului diferit de absorbție și reflectare a radiației solare de către apă și uscat și diferenței de umiditate, în cadrul zonelor climatice se diferențiază: *c. maritimă*, caracteristică pentru oceane, mări și regiunile de pe continent care se găsesc sub influența directă a maselor de aer marin, fiind o climă umedă, cu variații termice anuale și diurne mici; *c. continentală*, cu precipitații mai reduse, cu variații mari ale temperaturii anuale și diurne. Aceste caractere se accentuează treptat spre centrul continentelor, *c. devenind* continentală excesivă. Modificarea elementelor climatice datorită altitudinii duce la apariția *c. montane*, caracterizată prin temperaturi mai scăzute și precipitații mai abundente decît în regiunile joase înconjurătoare și variații mari în funcție de expunerea versanților. — *Climă locală* v. *topoclimă*.

**Climescu**, Constantin (1844-1926), matematician român. A fost profesor la Universitatea din Iași. A desfășurat o vie activitate în crearea și condu-

cerea revistei „Recreații științifice”. S-a ocupat cu istoria matematicii în țara noastră. A publicat în anul 1898 primul curs românesc de geometrie analitică.

**clîncher** (CONSTR.), produs intermediar obținut la fabricarea cimenturilor prin încălzirea materiei prime pînă aproape de temperatura de vitri-fiere și prin transformarea ei într-o masă compactă și dură. — *C. ceramic*, produs ceramic clincherizat și glazurat, de formă prismatică, folosit la pardoseli și la pavaje (*c. de pavaj*), la construirea zidărilor netencuite și la placarea pilelor și a culeelor de poduri în regiunile cu torente (*c. de fațadă*). Sin. *keramit*.

**clîncherizare**, proces industrial folosit la fabricarea cimentului și în industria ceramică, prin care amestecul de materii prime se calcinează pînă la un început de topire, astfel ca topitura formată să umple parțial porii produsului rezultat și să-i reducă porozitatea sub 8%.

**clingherit** (TEHN.), material obținut prin presarea fibrelor de azbest cu cauciuc și cu un liant mineral; este rezistent la temperaturi și presiuni înalte și se utilizează la confecționarea garniturilor de etanșare pentru conductele de apă caldă sau abur (la temperaturi de maximum 450°C și presiuni de 50 kgf/cm<sup>2</sup>).

**clinică** (gr. *κλινε* „pat”) 1. Unitate spitalicească aparținînd unei catedre de specialitate, în care studenții în medicină își însușesc disciplina respectivă la patul bolnavului, sub controlul profesorului și al personalului didactic (*c. chirurgicală*, *c. medicală* etc.). 2. Disciplină medicală în care studiul medicinei se face prin observația directă a bolnavilor. 3. Totalitatea cunoștințelor de ordin teoretic și practic dobîndite prin observația directă a bolnavilor.

**clinograf** (TOPOGR.), instrument pentru măsurarea înclinării pe verticală sau pe orizontală a unui strat de teren. Se întrebuițează mai ales în foraje, pentru stabilirea înclinării găurilor de sondă.

**clinoterapie** (gr. *κλινε* „pat” și *therapeia* „tratament”; MED.), tratament prin repaus la pat, indicat în unele boli mintale, nervoase, în anemii, în tuberculoză pulmonară etc.

**Clio** (gr. *κλεος* „glorie”), una din cele nouă muze în mi-



Clio

tologia greacă; considerată inițial protectoarea poeziei epice, apoi a istoriografiei.

**clipă** (GEOL.), rest din partea frontală a unor formațiuni geologice mai vechi, suprapuse tectonic (v. *aloh-ton*) peste altele mai noi (v. *autohton*), izolat prin eroziune de masa acestor formațiuni. **C.** se sprijină pe *autohton* și este înconjurată de formațiunile geologice ale acestuia (ex. *c. Godeanu-Tarcu* din Carpații Meridionali).

**cliper**, navă rapidă de mari dimensiuni, cu pinze, avînd cel puțin trei catarge cu în-

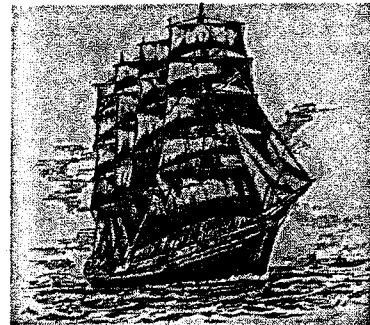

Cliper

clinație mare spre pupă și cu puntea superioară ridicată mult la proră și la pupă.

**cliring** (EC. POL.), sistem de reglementare a plăților între state sau între băncile din interiorul unui stat, prin compensarea reciprocă a creanțelor și datoriiilor.

**clismă** (gr. *klysmā* „spălătură”; MED.), introducere pe cale rectală, în scop terapeutic, a unei cantități de lichid, cu ajutorul unei pere de cauciuc sau al unui irigator, în vederea destinderii intestinului gros pentru evacuarea forțată a materiilor fecale. Se practică și în scop diagnostic (**c.** cu bariu, pentru radiografia intestinului gros) sau nutritiv (pentru a hrăni pe această cale pe bolnavii care nu se pot alimenta normal).

**Clistene**, om politic atenian de la sfârșitul sec. al VI-lea î.e.n. Autor al unor reforme politice și sociale: reorganizarea triburilor, înființarea „sfatului celor 500” și a ostracismului. **C.** a desăvârșit organizarea democratică de tip sclavagist în Atena.

**clistrón** (FIZ.), tub electronic fără gaz, bazat pe modulația de viteză a electronilor, întrebuințat în tehnica frecvențelor ultrainalte (de ordinul a  $10^{10}$  Hz) pentru producerea undelor electromagnetice cu lungimi centimetrice, care au o mare importanță în radiolocație. Funcționează ca oscilator sau amplificator.

**clisêu 1.** (FIZ.) Placă transparentă de sticlă sau de celuloză, acoperită pe o parte cu o emulsie chimică sensibilă la lumină și pe care se obține, după expunere, dezvoltare și fixare, imaginea fotografică negativă ce urmează a fi copiată sau proiectată. **V. și negativ fotografic. 2.** (POLIGR.) Formă de imprimare cu imagine a unei ilustrații sau a unui text în relief, obținută prin gravare (manuală, mecanică etc.), pe lemn, linoleum, materiale plastice, metale (în special zinc) etc. **3.** (LIT.) Formulă stilistică banalizată, tocită prin repetare excesivă. Sin. *loc comun, șablon, tipar.*

**Clitemnestra** (în legendele grecești), fiica lui Tindar, regele Spartei, și a Ledei, sora Elenei și soția lui Agamemnon. Și-a ucis soțul la înapoierea acestuia de la asediul Troiei, în complicitate cu amantele ei, Egist, pentru a răzbuna jertfirea fiicei sale Ifigenia. Această crimă a fost pedepsită de Oreste, prietul ei fiu, care a ucis-o.

Mitul **C.** reflectă lupta dintre matriarhat și patriarhat.

**clivaj** (MINER.), proprietate a unor cristale și roci de a se desprinde cu ușurință după anumite direcții (suprafețe plane). **C.** cristalelor este determinat de distanța mare dintre planele reticulare corespunzătoare și de tăria mai redusă a legăturilor dintre acestea (ex. la sarea gemă, la mică etc.), iar **c.** rocilor de orientarea paralelă a mineralelor constitutive (ex. la ardezie, la șisturi micacee etc.).

**clizimétru** (gr. *klysis* „înclinație” și *metron* „măsură”; TOPOGR.), instrument pentru măsurarea unghiurilor de pantă, folosit în ridicări topografice expediționare.

**cloacă** (ANAT.), cavitate situată la partea posterioară a corpului, în care se deschid tubul digestiv, conductele genitale și urinare la cele mai multe vertebrate (batracieni, reptile, păsări, unele mamifere).

**cloasmă** (gr. *chloazein* „a înverzi”; MED.), tulburare a pigmentării pielii, manifestată prin apariția pe față a unor pete de culoare galbenă-maronie. Se întâlnește în sarcină, în unele forme de anemie, în afecțiuni hepatice etc.

**clotoci** (BOT.), denumire dată mai multor specii de plante anuale, semiparazite, din genul *Rhinanthus*, familia scrofulariaceelor. Au haustori (organe speciale de forma unor ventuze) cu care se prind de rădăcina plantei-gazdă. Frunzele sînt dințate, iar florile mici, de obicei galbene. Fructul este o capsulă aripată. La noi cresc în fînețele de la cîmpie pînă în regiunea pădurilor de conifere (ex. *Rhinanthus alectorolophus*, *Rhinanthus glaber* etc.).

**clototș** (BOT.; *Staphylea pinnata*), arbust din familia stafleaceelor, înalt pînă la 5 m, cu tulpini numeroase, frunze compuse din 5—7 foliole și flori în formă de clopot, grupate în inflorescențe scurte (ciorchini). Fructul este o capsulă veziculoasă, umflată, de culoare verde și cu semințe brune-gălbui. În țara noastră crește sporadic în regiunile de cîmpie

și de dealuri. Uneori se cultivă ca arbust ornamental și în perdelele de protecție.



Clocotș

**cloisonné** [*cluazoné*] (termen francez însemnînd „cu interiorul despărțit în casete”), varietate de smalt obținută prin turnarea smaltului în despărțiturile sau compartimentele formate de fișii de metal, prinse vertical pe placa de metal (adesea de aur) care servește drept fond sau suport. **C.** a cunoscut o mare înflorire în arta bizantină. În Europa, orașul Limoges din Franța a fost un centru celebru pentru producția de **c.** Foarte valoroase prin finețea execuției sînt **c.** chinezești.

**clónă**, descendență vegetativă a unei plante, realizată prin înrădăcinarea unui butaș sau ochi (la vița de vie), a unui tubercul (la cartof) sau prin separarea părților unei plante (la gramineele perene etc.). Se folosește în practica agricolă la plantele cu înmulțire vegetativă sau în lucrările de selecție, pentru înmulțirea unei plante cu însușiri valoroase.

**clónus** (gr. *klonos* „agitație”; MED.), fenomen reflex care constă într-o succesiune de contracții și relaxări musculare bruște și de scurtă durată. E însoțit de exagerarea reflexelor osteotendinoase și denotă existența unei leziuni a centrilor nervoși motori superiori sau a căilor de transmitere a mișcărilor voluntare și involuntare.

**clopot scufundător** (CONSTR.), cameră de lucru construită din oțel sau din beton armat, mai rar din lemn, în formă de cutie fără fund inferior, care se cufundă în

apă și în care se introduce aer sub presiune, pentru a permite executarea lucrărilor sub apă fără a folosi scafandri. **C.s.** se deosebește de *chesonul* cu aer comprimat prin faptul că servește numai la protejarea lucrătorilor, fără a rămâne înglobat în lucrare ca element al ei.

„**Clopotul**“, organ legal al Comitetului național antifascist din România, apărut la Botoșani (1933—1934). A militat pentru democratizarea țării și a dus o campanie susținută împotriva fascismului și războiului, pentru promovarea păcii și prieteniei cu U.R.S.S.

**clor** (gr. *chloros* „galben-verzui“; CHIM.), *Cl*. Element cu nr. at. 17 și gr. at. 35,457. Este un gaz galben-verzui, mai greu decât aerul, toxic, cu miros puternic, sufocant. Din punct de vedere chimic este foarte activ, combinându-se direct cu majoritatea elementelor, afară de azot, oxigen și carbon. Se găsește în natură sub formă de cloruri. Se obține prin electroliza clorurii de sodiu sau prin oxidarea acidului clorhidric cu diverși oxidanți (ex. bioxidul de mangan). Este întrebuințat la fabricarea acidului clorhidric, a clorurii de var, a unor dezinfectanți, insecticide, ca decolorant etc. În R.P.R. se fabrică la Turda (reg. Cluj), Tîrnăveni (reg. Mureș-Autonomă Maghiară) și Borzești (reg. Bacău).

**cloral** (CHIM., FARM.), hidrat de trichloroacetaldehidă. Se prezintă sub formă de cristale mari, incolore, transparente, solubile în apă, cu miros caracteristic, cu gust slab amar, arzător. Are acțiune hipnotică, antispasmodică și slab analgezică. Se mai numește *cloral hidrat*.

**cloramfenicol** (FARM.) v. **cloromicetină**.

**cloramínă** (CHIM.), compus organic obținut prin acțiunea acidului hipocloros asupra aminelor primare și secundare alifatică. Exerciță o acțiune antiseptică, eliberînd acidul hipocloros; de asemenea are proprietăți oxidante (ex. cloramina T și dicloramina T).

**clorați** (CHIM.), săruri ale acidului cloric. Se obțin în

general prin încălzirea soluțiilor de hipocloriți. Se cunosc **c.** ai unui număr mare de metale; sînt substanțe cristaline; ușor solubile în apă, afară de cloratul de potasiu, greu solubil. **C.** au proprietăți oxidante. Împreună cu substanțe combustibile formează amestecuri explozive. Mai importante sînt **c.** de potasiu și **c.** de sodiu.—*Clorat de potasiu*,  $KClO_3$ . Sare de potasiu a acidului cloric. Se prezintă sub formă de cristale incolore sau de pulbere albă, greu solubilă în apă rece și în alcool. Se poate obține prin acțiunea clorului asupra laptelui de var și prin tratarea ulterioară cu clorură de potasiu a cloratului de calciu rezultat sau pe cale electrochimică. E un oxidant puternic, folosit la fabricarea chibriturilor și a explozivilor. Avînd acțiune astringentă și slab antiseptică, se folosește în medicină (gargare). E toxic, deoarece prin absorbție dă naștere la methemoglobină.—*Clorat de sodiu*,  $NaClO_3$ . Sare de sodiu a acidului cloric. Se prezintă sub formă de cristale incolore, higroscopice, foarte solubile în apă. Se obține fie prin procedee asemănătoare celor folosite la obținerea  $KClO_3$ , fie pe cale electrochimică. Se întrebuințează ca oxidant, cu aplicații mai limitate din cauza higroscopicității sale.

**clorbenzén** (CHIM.) v. **monoclorbenzen**.

**cloretán** v. **clorură de etil** (sub **cloruri**).

**cloretónă** (FARM.), alcool trichlorizobutilic. Se prezintă sub formă de cristale incolore, translucide, volatile, cu miros și cu gust camforat, solubile în alcool, în eter, în cloroform, greu solubile în apă. Are acțiune hipnotică în bolile mintale, antivomitivă în răul de mare și de avion. Este folosită și extern, ca anestezic local în otorinolaringologie și ca antiseptic.

**clorhídric, acid** ~ (CHIM.),  $HCl$ . Gaz incolor, cu miros înțepător, mai greu decât aerul, foarte solubil în apă. Se obține prin acțiunea acidului sulfuric asupra clorurii de sodiu sau prin combinarea directă a hi-

drogenului și a clorului (metodă actuală de obținere). Soluția apoasă de  $HCl$  se comportă ca un acid tare; reacționează cu majoritatea metalelor, cu degajare de hidrogen. Se întrebuințează în industria anorganică la obținerea clorurilor și în industria organică la obținerea coloranților, polimerilor, solvenților și altor produse. În R.P.R. se produce la Uzina chimică metalurgică din Baia Mare, la Combinatul chimic „Karl Marx” din Tîrnăveni, la Uzina chimică din Turda și la Combinatul chimic din Borzești.

**clorhidríne** (CHIM.), compuși organici care conțin unul sau mai mulți atomi de clor și una sau mai multe grupări alcoolice. Se obțin prin adiția acidului hipocloros la dublele legături olefinice. În felul acesta se obține, de ex., etilenclorhidrina din etilenă.

**clóric, acid** ~ (CHIM.),  $HClO_3$ . Acid oxigenat al clorului. Se prepară prin tratarea cloratului de bariu cu acid sulfuric. Nu se cunoaște în stare pură, ci numai în soluție apoasă (concentrația maximă 50%, peste care se descompune). Este un oxidant foarte puternic.

**clorínare** (MED.) v. **clorizare**.

**clorít** (MINER.), grup de minerale lamelare, alumosilicați hidratați de magneziu și fier, cristalizați în sistemul monoclinic. **C.** magneziene se numesc *ortoclorite* (ex. peninul), cele feruginoase se numesc *leptoclorite* (ex. chamositul, turingitul). **C.** formează cristale foioase sau mase fin solzoase de culoare verde. Se întilnește frecvent în șisturile cristaline din R.P.R., ca mineral secundar în cele mai felurite roci, uneori și în filoanele metalifere hidrotermale.

**cloritizare** (PETROGR.), ansamblul proceselor prin care piroxenii, amfibolii și micelii din roci se transformă în clorit, substituindu-le sau înlocuind alte minerale. În R.P.R., **c.** este răspîndită în rocile vulcanice din munții Gutii, Metaliferi ș.a.

**clorizare** (MED.), procedeu de dezinfectare a apei prin



tratare cu clor gazos, substanțe clorigene (hiposulfid de sodiu, apă oxigenată, amoniac) sau prin trecerea apei peste cărbune activ. Se folosește în special la apele care alimentează orașele. Sin. *clorinare*.

**clormetan** v. **clorură de metil** (sub **cloruri**).

**clornaftaline** (CHIM.), compuși obținuți prin clorurarea naftalinei. În funcție de condițiile de clorurare se obțin produși cu conținut variabil în clor. **C.** se folosesc ca agenți de protecție a lemnului sau ca insecticide. Clornaftalinele cu conținut mai mare de clor sînt solide și se folosesc în special în electrotehnică.

**cloro-** (gr. *chloros* „verde”), element de compunere cu sensul de „verde, verzui, verdepalid” (ex. *clorofilă*).

**clorocid** v. **cloromicetină**.

**cloroficée** (*Chlorophyceae*; BOT.), clasă de alge verzi, care cuprinde circa 5 000 de specii. Sînt organisme unicelulare sau multicelulare, avînd uneori caracterul unui tal diferentiat. **C.** au culoarea verde, deoarece clorofila nu este mascată de alți pigmenți. Trăiesc în ape dulci sau marine (ex. salata-de-mare, mătasea-broaștei etc.); cîteva specii s-au adaptat la viața terestră (ex. verdeța-zidurilor).

**clorofilă** (gr. *chloros* „verde” și *phyllon* „frunză”; BIOCHIM.), pigment din plantele verzi, cu funcție fundamentală în procesul de fotosinteză. Are structura apropiată de cea a hemului, dar conține magneziu în locul fierului și un rest de alcool superior, fitolul. În stare naturală se găsește în cloroplaste, combinată cu o proteină (cloroplastină). Se cunosc mai multe feluri de clorofile. Se extrage din frunze și se folosește în parfumerie ca dezodorizant, iar în medicină ca antianemic.

**clorofórm** (CHIM., FARM.), triclorometan. Lichid limpede, incolor, volatil, neinflamabil, foarte puțin solubil în apă, cu miros caracteristic și cu gust dulceag. În trecut era folosit în chirurgie ca anestezie generală în inhalații. Extern, este utilizat în nevralgii ca analgezic; în același scop este administrat pe cale bucală sub formă de apă cloroformată. Este folosit și ca

revulsiv (în aplicații locale). În industrie și în laborator este întrebunțat ca solvent. În contact cu o flacără liberă, vaporii de **c.** se oxidează și dau naștere fosgenului, care e foarte toxic.

**cloroformizare** (MED.), administrare a cloroformului prin inhalație, în scopul obținerii unei anestezii generale. Chirurgia modernă a renunțat la folosirea cloroformului ca anestezie, dată fiind toxicitatea acestuia în special pentru celula hepatică.

**cloromicetină** (FARM.), substanță inițial extrasă din *Streptomyces Venezuelae*, astăzi obținută sintetic. Se prezintă sub formă de cristale albe sau albe-gălbui, cu gust foarte amar, puțin solubile în apă. Are acțiune antibiologică cu spectru larg (colibaciloză, unele boli virotice etc.). Sin. *cloramfenicol*, *clorocid*.

**cloropicrină** (CHIM.), Triclornitrometan,  $Cl_3CNO_2$ . Se prepară din acid picric sau din alți nitroderivați prin clorurare cu clorură de var. Este un lichid incolor sau slab gălbui, toxic, cu p.f.  $112^\circ C$ , cu acțiune sufocantă și lacrimogenă. Se întrebunțează pentru distrugerea insectelor.

**cloroplaste** (gr. *chloros* „verde” și *plassein* „a forma”; BOT.), corpusculi de culoare verde care se găsesc în citoplasmă, avînd o consistență mai mare decît plasma care îi înconjură. La plantele superioare, **c.** sînt mici, sferice sau ovale și mai numeroase în cadrul celulei (*grăuncioare de clorofilă*). La alge, **c.** sînt mai mari, au forme foarte variate și sînt mai puține într-o celulă. La lumină, în interiorul **c.** se formează clorofila și are loc fenomenul asimilației clorofilene.

**cloroprén**, butadienă clorurată,  $CH_2=CH-CCl=CH_2$ . Se prepară din vinilacetilenă,  $CH_2=CH-C\equiv CH$ , cu acid clorhidric, în prezența unor catalizatori. Prin polimerizarea **c.** se obține cauciucul sintetic, numit *neopren* sau *sovpren*, care se folosește în producția de tuburi, de țesături cauciucate etc. V. și cauciuc sintetic.

**cloróză 1.** (FITOPAT.) Boală a plantelor, care se manifestă prin decolorarea frunzelor. Este

produsă de diferiți factori pedoclimatici și de agenți patogeni. **C. climatică** apare primăvara, ca efect al temperaturilor joase și al umidității excesive. **C. calcară** este determinată de excesul de calcar din sol. **C. de fier** este provocată de lipsa fierului; apare, de exemplu, la vița de vie plantată pe terenuri alcaline. **C. infecțioasă** este produsă de atacul diferiților agenți patogeni. **2.** (MED.) Formă de anemie întilnită mai des la fetele tinere, favorizată de alimentația slabă și de surmenaj. Se caracterizează prin scăderea considerabilă a hemoglobinei din globulele roșii, paliditate verzuie a pielii, tulburări digestive, nervoase și endocrine (amenoree etc.).

**clorpromazină** (FARM.), derivat fenotiazinic clorinat. Se prezintă sub formă de pulbere albă, fină, fără miros, foarte solubilă în apă. Exerciță o acțiune complexă asupra sistemului nervos vegetativ central și periferic, fiind folosită ca hipnotic, sedativ, anticonvulsivant, antivomitiv. Este utilizată mult în preanestezie și în neuropsihiatrie. Se mai numește în comerț și *plegomazin*, *aminazin*, *largactil*, *megafen*, *clordelazin* etc.

**clorsulfónic, acid** ~ (CHIM.),  $H_2SO_3Cl$ . Lichid cu miros înțepător, care fumează la aer; cu apa se descompune violent în acid sulfuric și acid clorhidric. Se prepară din anhidrida sulfurică,  $SO_3$ , și acid clorhidric și este folosit ca agent de sulfonare.

**cloruráre 1.** Reacție chimică de adiție sau de substituție, prin care se introduc unul sau mai mulți atomi de clor în molecula unui compus organic. Agenți de **c.** sînt clorul, acidul clorhidric, acidul hipocloros, acidul cloric, fosgenul, clorura de sulfură. **C.** este o reacție importantă care stă la baza obținerii unei diversități mari de produse (ex. variind agenții de **c.** și condițiile în care se desfășoară reacția, din etilenă se obține clorura de vinil, clorura de etil, dicloretanul, etilenclorhidrina, iar din benzen se obține monoclorbenzenul sau hexaclorociclohexanul). **2.** Operația de tratare cu clor a lîinii

pentru a deveni lucioasă, a permite fixarea coloranților și a-și pierde posibilitatea de a se încălzi.

**cloruri** (CHIM.), combinații ale clorului cu elementele chimice. **C.** sint săruri ale acidului clorhidric. Se pot obține prin acțiunea clorului asupra elementului, a acidului clorhidric asupra metalelor, oxidilor, hidroxizilor și a carbonaților. **C.** metalelor sint solide, cristaline, majoritatea ușor solubile în apă; **c.** metaloizilor pot fi și lichide, cele mai multe hidrolizând în soluție apoasă. Se numesc impropriu **c.** unui derivați ai hidrocarburilor sau ai acizilor organici (ex. **c.** de metil, **c.** de acetyl). — *Clorură de aluminiu*,  $AlCl_3$ . Sare a acidului clorhidric, care se prepară prin tratarea aluminiului sau a bauxitei cu clor în prezența cărbunelui; are cristale incolore, solubile în apă, cu reacție acidă din cauza hidrolizei. Sublimează la circa  $180^\circ C$ ; fumegă în prezența aerului. Este solubilă în aproape toți solvenții organici. Se utilizează în chimia organică drept catalizator în reacțiile de alchilare, izomerizare, halogenare, aplicate în diverse procese tehnologice (ex. obținerea benzinei de alchilare și izomerizare, obținerea etilbenzenului, izomerizarea butenului la izobutan). Se fabrică la Combinatul chimic Borzești (reg. Bacău). — *Clorură de amoniu*,  $NH_4Cl$ . Sare a acidului clorhidric, substanță albă, cristalină, solubilă în apă. Se obține ca produs secundar la fabricarea carbonatului de sodiu prin procedeul amoniacal sau prin neutralizarea cu amoniac a acidului clorhidric. E folosită în industria textilă, la lipirea metalelor, în bateriile electrice uscate și în elementele Leclanché. Sin. *tipirig*. — *Clorură de benzil*,  $C_6H_5-CH_2Cl$ . Clorură organică cu nucleu aromatic. Este un lichid incolor; p.f.  $179^\circ C$ . Se prepară prin clorurarea toluenului. Este folosită în industria chimică pentru diverse sinteze organice și la prepararea benzilcelulozei. — *Clorură de calciu*,  $CaCl_2$ . Sare a acidului clorhidric, care se prezintă sub formă de cristale incolore, cu gust amar, higroscopice, solubile în apă și în alcool. Se obține

ca produs secundar la fabricarea carbonatului de sodiu prin procedeul amoniacal (la Uzina de produse sodice din Ocna Mureșului, reg. Cluj). Este folosită în medicină și în laboratoare. — *Clorură de etil*,  $C_2H_5Cl$ . Derivat monoclorurat al etanului; la temperatura camerei este în stare gazoasă. Se obține prin adiția acidului clorhidric la etilenă sau din alcool etilic. Este folosită ca agent de etilare, servind la prepararea tetraetil-plumbului, a etilcelulozei, iar în medicină ca anesteziec sub numele de *kelen*. Sin. *cloretan*. — *Clorură de metil*,  $CH_3Cl$ . Derivat monoclorurat al metanului. Este un gaz incolor; p. t.  $97,7^\circ C$ , p. f.  $24^\circ C$ . Se obține prin clorurarea directă a metanului sau din alcool metilic și acid clorhidric. Este folosit ca agent de metilare în sinteza organică; se întrebuințează și în frigotehnică. Se fabrică la Uzinele chimice Turda. Sin. *clormetan*. — *Clorură de metilen*,  $CH_2Cl_2$ . Derivat diclorurat al metanului. Se folosește ca dizolvant pentru cauciucul natural, rășini, esteri celulozici. Se fabrică la Turda. Sin. *diclormetan*. — *Clorură de polivinil*, produs macromolecular rezultat prin polimerizarea clorurii de vinil. Posedă proprietăți termoplastice, putînd fi presată, sudată, prelucrată mecanic etc. Are o mare rezistență mecanică și bune proprietăți dielectrice, rezistență la acizi și baze. **C. de p.** se folosește la fabricarea țevilor, ca material de construcție, în electrotehnică, în industria bunurilor de consum, la fabricarea pielii artificiale, peliculelor etc. Prin clorurarea **c. de p.** se obține **c. de p. clorurată**, care este un produs mult mai elastic și mai puțin dur decît polimerul neclorurat. **C. de p. clorurată** se folosește la fabricarea unor fibre rezistente la acizi și la baze, a unor lacuri și a unor adezivi. În R.P.R., **c. de p.** se fabrică la Uzina chimică Turda și se prevede fabricarea ei în viitor și la Combinatul chimic Borzești. Sin. *policlорură de vinil*. — *Clorură de poliviniliden*, produs macromolecular obținut prin polimerizarea clorurii de viniliden. **C. de p.** este mai stabilă la acizi

și la baze decît clorura de polivinil. Se întrebuințează la confecționarea conductelor de apă și în instalații sanitare din imobile. Prin polimerizarea clorurii de viniliden cu alți monomeri, cum ar fi clorura de vinil, acrilonitrilul etc., se obțin copolimeri cu aplicații industriale importante (la confecționarea tuburilor rigide, a conductelor, a fibrelor sintetice etc.). Sin. *policlорură de viniliden*. — *Clorură de sodiu*,  $NaCl$ . Sarea de sodiu a acidului clorhidric. În natură se găsește în zăcăminte, ca sare gemă, și în apele mărilor. Se prezintă sub formă de cristale cubice incolore, solubile în apă. Stă la baza fabricării produselor clorosodice, ca soda caustică, carbonatul de sodiu, clorul, acidul clorhidric etc. De asemenea se folosește în industria textilă, industria tăbăcării, precum și în alimentație, ca sare de bucătărie. În R.P.R. a luat ființă o puternică industrie clorosodică pe baza clorurii de sodiu, care se găsește în zăcăminte uriașe. Mari combinate de prelucrare a  $NaCl$  se află la Turda și Ocna Mureșului (reg. Cluj), Tîrnăveni (reg. Mureș-Autonomă Maghiară), Govora (reg. Argeș), Borzești (reg. Bacău). — *Clorură de var*,  $Ca(OCl)Cl$ . Sare mixtă a acidului clorhidric și a acidului hipocloros, care se prezintă ca o pulbere albă, puțin solubilă în apă, cu reacție alcalină. Se obține prin reacția dintre clor și var stins. Are proprietăți oxidante. Se folosește pentru albire în industria hîrtiei și textilă, ca dezinfectant și ca agent de degazare. Se prepară la Combinatul chimic din Tîrnăveni. — *Clorură de vinil*,  $CH_2=CHCl$ . Compus organic gazos, care manifestă o puternică tendință de polimerizare. Se obține pe cale industrială din acetilenă și acid clorhidric gazos, din etilenă și clor și printr-un procedeu care combină ambele metode de mai sus. Prin polimerizarea **c. de v.** se obține clorura de polivinil. Se fabrică la Turda (reg. Cluj), Tîrnăveni (reg. Mureș-Autonomă Maghiară) și Borzești (reg. Bacău). — *Clorura de vini-*

liden,  $CH_2=CCl_2$ . Lichid cu p.f.  $31,7^\circ C$ , din care, prin polimerizare, se obține clorura de poliviniliden. C. de v. se obține prin eliminarea unei molecule de acid clorhidric din triclorețan, obținut, la rîndul său, prin clorurarea clorurii de vinil sau a etilenei. — *Clorură mercurică v. sublimat corosiv.* — *Clorură mercurioasă v. calomel.*

**Cloșca** (pe numele adevărat *Ioan Oargă*) (c. 1747—1785), țaran din Cărpiniș (Munții Apuseni), unul dintre conducătorii răscoalei populare din 1784, cel mai apropiat tovarăș de luptă al lui Horia. Înainte de izbucnirea răscoalei l-a însoțit pe acesta de trei ori în delegație la Curtea din Viena (1779, 1780, 1782), ca mandatar al românilor din Munții Apuseni. În timpul răscoalei a condus operațiile din regiunea Abrudului, participînd la ocuparea Cîmpenilor, Abrudului,

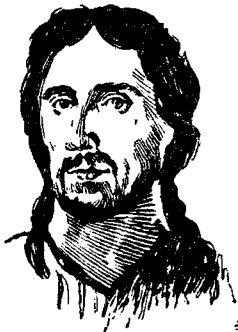

Cloșca (I. Oargă)

Roșiei, apoi a satelor de pe Valea Arieșului. După înăbușirea răscoalei a fost prins împreună cu Horia, la 27 decembrie 1784, în pădurea Scorăgețului (de lângă Huedin). Întemnițat la Alba-Iulia într-o celulă deasupra porții cetății, după două luni de torturi a fost executat împreună cu Horia, la 28 februarie 1785, prin frîngere pe roată.

**Cloșca cu pui v. Pietroasa,** *Tezaurul de la ~.*

**Cloșca cu pui** (ASTR.) v. **Pleiade.**

**Clotar**, numele a patru regi franci din dinastia Merovingilor, care au domnit în sec. VI—VIII. Cei mai cunoscuți sînt: *Clotar I* (511—561), fiul lui Clovis, care a întărit organizarea de stat, și

*Clotar al II-lea* (584—629), care a unificat regatul franc (613) sub stăpînirea sa. Prin edictul din 614, *C. al II-lea* a dat privilegiu însemnat marilor proprietari funciari.

**clotoidă** (MAT.), curbă plană a cărei curbura într-un punct e proporțională cu lungimea

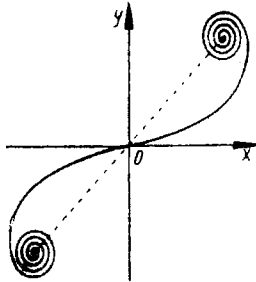

Clotoidă

arcului care are originea într-un punct convenabil ales al curbei și extremitatea în punctul considerat.

**Clouet** [*clué*]. *Jean* (zis *Jehanne*) (c. 1485 — c. 1541), pictor francez realist. Portretele sale se remarcă prin vigoarea, sobrietatea și precizia caracterizării psihologice. Op. pr.: „Francisc I”, „Charlotte de France”, „Bărbatul cu un volum de Petrarca în mînă”. — *François C.* (c. 1510 — c. 1572), pictor francez, fiul lui Jean; a lucrat portrete în ulei și în creion de culoare, de o deosebită expresivitate, unele imaginate ca adevărate scene de gen: „Diana de Poitiers în baie”, „Elisabeta de Austria” (c. 1571), „Carol al IX-lea” (1566), „Farmacistul Pierre Cuthe” (1562) etc.

**Clovis**, numele unor regi franci, dintre care cel mai cunoscut a fost *Clovis I* (481—511), întemeietorul regatului francilor în Galia. A învins resturile armatei romane din Galia (486), pe burgunzi (500) și pe vizigoți (507) și i-a supus pe *alemani* (496—502). În timpul domniei lui a avut loc creștinarea francilor. Și-a stabilit reședința la Paris.

**clown** (engl. *clown* „prostănac”) 1. (În teatrul vechi englez) Actor comic buf. 2. (Azi) Artist comic de circ, care distrează publicul prin scene grotești, pantomimă, parodii etc. Există c. acrobați, c. dresori și c. muzicali.

**club 1.** Asociație menită să creeze membrilor săi condiții favorabile pentru desfășurarea unei anumite activități. 2. (În țările socialiste) Instituție culturală a sindicatelor, care contribuie la dezvoltarea conștiinței socialiste a oamenilor muncii, la ridicarea nivelului lor profesional, tehnic și de cultură generală; mijloc important de organizare a timpului liber al oamenilor muncii în chip util și plăcut (prin conferințe, lecturi, spectacole, cercuri artistice de amatori, excursii etc.). 3. *Club sportiv*, unitate organizatorică a mișcării de cultură fizică și sport din țara noastră. C.s. e constituit pe principiul organizării activității sportive la locul de producție sau teritorial și are ca scop să pregătească sportivii în vederea ridicării continue a măiestriei sportive, prin îmbinarea armonioasă a specializării sportive cu pregătirea fizică multilaterală. Pentru realizarea acestui scop, c.s. dispune de baze sportive special amenajate, de antrenori calificați și de sportivi de categorii superioare.

**clubul muncitorilor**, formă de organizare politică a muncitorilor, superioară cercului muncitoresc, care a apărut în România pentru prima dată la București (1890) și ulterior și în alte centre industriale din țară. Concepute pe baze mai largi decît cercurile muncitorești, cluburile muncitorilor au reușit să mobilizeze încă de la început un mare număr de muncitori, au condus lupta muncitorilor pentru satisfacerea revendicărilor lor imediate și au propagat prin ziarile socialiste ideea necesității unui partid politic unic al muncitorilor. Statutul cluburilor prevedea ca scop final al luptei eliberarea totală a muncitorilor de sub exploatarea capitalistă și se întemeia pe ideea internaționalismului proletar. Prin activitatea desfășurată, c.m. din țară, și în special cel din București au constituit nucleul Partidului social-democrat al muncitorilor din România (P.S.D.M.R.), înființat în 1893. După înființarea P.S.D.M.R., ele s-au transformat în organizații locale ale acestuia.

**cluburi socialiste la sate,** organizații create la sate, cu ajutorul muncitorilor înaintați, la sfârșitul secolului al XIX-lea, mai ales în Cîmpia Dunării. Scopul acestora era de a uni pe țărani cu muncitorii în vederea luptei pentru îmbunătățirea traiului lor. În scurt timp au fost create peste 300 de cluburi socialiste, a căror activitate era îndreptată în direcția răspîndirii ideilor socialiste printre țărani. Clasele exploatare au luat măsuri represive, mergînd pînă la dizolvarea acestora și la arestarea conducătorilor lor.

**clucér,** vechi slujbaş al curții domnești în țările românești, menționat în documente în sec. al XV-lea. Păstra cheile de la cămările unde se țineau proviziile. Avea în subordine un „vtori clucer“, un „treti clucer“ și mai mulți „clucerei“. — *C. de arie,* dregător care avea în grija sa magaziiile cu grîne de la curtea domnească.

**Cluceru, Sonia** (1892-1955), actriță romînă, artistă a poporului din R.P.R. S-a format la școala realistă a Aristizzei Romanescu. După 23 August 1944



S. Cluceru

s-a remarcat în rolurile comediei romînești de moravuri (în piesele lui I. L. Caragiale, Al. Kirițescu, T. Mușatescu), dar și în cele ale comediei clasice (doamna Jourdain din „Burghezul gentilom“, doamna Pernelle din „Tartuffe“ de Molière), prin puterea de identificare cu personajele create, prin simplitatea umană și emoțională a jocului.

**Cluj,** oraș regional, așezat în Podișul Transilvaniei, pe malurile Someșului Mic, reședință de regiune. 163 170 loc. (1961), cu localitățile subordonate

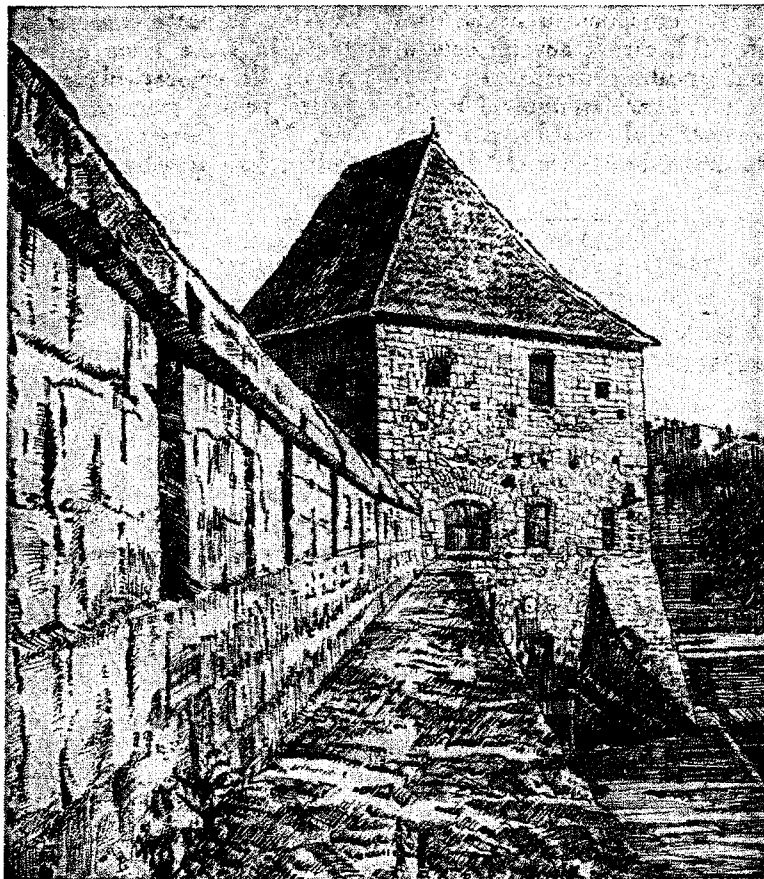

Cluj. Bastionul croitorilor

201 020. Nod de comunicații și important centru industrial, comercial și cultural. Principalele ramuri industriale: industria constructoare de mașini și de prelucrare a metalelor (fabrica de mașini pentru industria ușoară „Unirea“, fabrica de mașini pentru industria alimentară „Tehnofrig“), industria alimentară, de încălțăminte (cea mai mare fabrică de acest fel din țară), textilă („Romînia muncitoare“), de mobilă („Libertatea“), de porțelan („Porțelanul“) și chimică („Carbochim“). Vechile întreprinderi au fost modernizate și extinse și s-au construit noi întreprinderi. **C.** este un important centru cultural, științific și artistic al țării. Aici se află o filială a Academiei R.P.R., cu 11 institute și colective de cercetări (medicină, chimie, fizică, calcul, științe naturale, filozofie, economie, istorie, lingvistică, literatură și folclor, istoria artei); cinci institute de învățămînt superior, cu 22 de facultăți și 11 967 de studenți (1960—1961): Universitatea „Babeș-Bolyai“, Institutul agro-

nomie „dr. P. Groza“, Institutul medico-farmaceutic, Institutul de arte plastice „Ion Andreescu“, Conservatorul de muzică „Gh. Dima“; trei teatre (Teatrul național, Teatrul maghiar de stat și Teatrul de păpuși), două opere (romînă și maghiară), o orchestră simfonică, biblioteci, mai multe muzee, între care Muzeul regional de artă, înființat în 1859 și reorganizat în anii de democrație populară, cu o bogată colecție de opere romînești (Grigorescu, Andreescu, Luchian, Aman) și străine, Muzeul etnografic al Transilvaniei, precum și cea mai veche grădină botanică din țară. — *Istoric.* Ca așezare umană, orașul are o origine veche și cunoaște, sub numele de *Napoca*, o deosebită înflorire în epoca dacoromană. O dată cu extinderea stăpînirii maghiare în Transilvania (sec. XI—XII), are loc o suprapunere a organizării militare maghiare peste formele de organizare economică, socială și politică a populației locale romîno-slave. În aceste condiții a fost construit la **C.** un centru militar, *castrum Clus*, atestat sub

acest nume pentru prima oară în 1213, care a devenit centrul militar-administrativ al comitatului cu același nume. Numele de astăzi al orașului păstrează forma atestată în sec. al XIII-lea,

XV-lea, se poate constata existența în C. a unor puternice bresle de cojocari-blănari, cutelari, fierari, croitori, măcelari etc. Matei Corvin, regele Ungariei, le-a acordat numeroase

privilegii, care au constituit un puternic impuls pentru dezvoltarea orașului. După constituirea principatului autonom al Transilvaniei (1541), C. a devenit cel mai important centru economic, politic și cultural al acestuia. Mihai Viteazul, ajuns domn al Țării Românești, al Transilvaniei și al Moldovei, a confirmat Clujului toate privilegiile date de regii Ungariei și principii Transilvaniei. În anii 1790—1848 și 1861—1867, C. a fost capitala principatului Transilvaniei sub stăpânirea Austriei. O dată cu dezvoltarea capitalismului, în C. a luat amploare și mișcarea muncitorească. După unirea Transilvaniei cu Româ-

nia (1918), C. a continuat să fie centrul vieții politice și culturale a Transilvaniei. Clasa muncitoare clujeană a purtat importante bătălii de clasă împotriva exploatareii capitaliste. În fe-

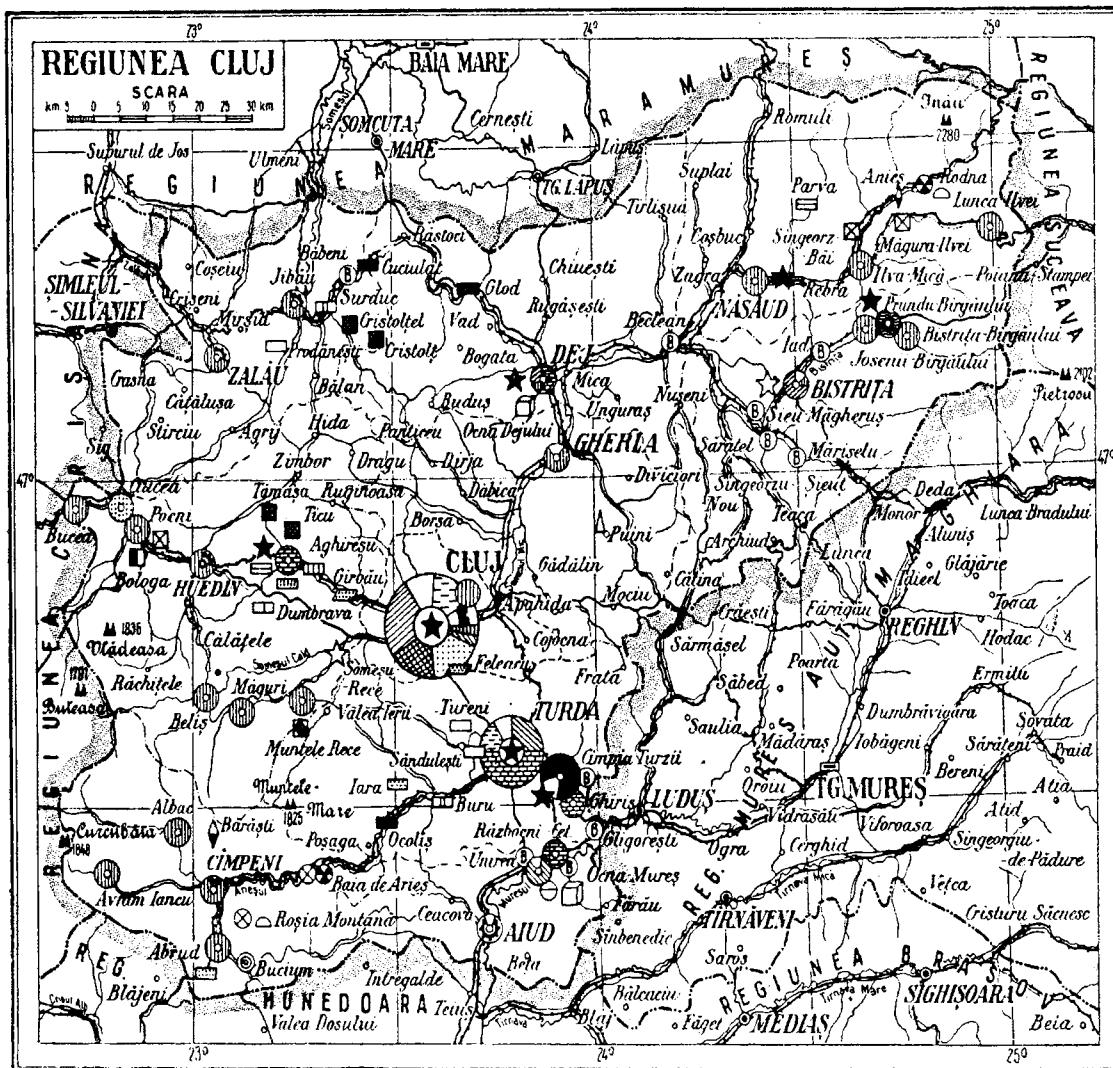

Cluz, căreia în limba maghiară îi corespunde *Kolozsvár*, iar în limba germană, *Klausenburg*. În decursul sec. al XIII-lea, C. s-a dezvoltat mai mult ca o așezare cu caracter agricol, populația în-deletnicindu-se și cu meșteșugurile. Procesul de constituire și dezvoltare a Clujului ca centru economic a fost favorizat de așezarea sa la încrucișarea unor importante căi comerciale. Orașul a primit de la regii Ungariei o serie de privilegii, pe care le-a pierdut temporar după răscala din 1437, când a trecut de partea țăranilor răsculați. Acestea i-au fost însă reconfirmate mai târziu de lăncu de Hunedoara. Începând din sec. al

privilegii, care au constituit un puternic impuls pentru dezvoltarea orașului. După constituirea principatului autonom al Transilvaniei (1541), C. a devenit cel mai important centru economic, politic și cultural al acestuia. Mihai Viteazul, ajuns domn al Țării Românești, al Transilvaniei și al Moldovei, a confirmat Clujului toate privilegiile date de regii Ungariei și principii Transilvaniei. În anii 1790—1848 și 1861—1867, C. a fost capitala principatului Transilvaniei sub stăpânirea Austriei. O dată cu dezvoltarea capitalismului, în C. a luat amploare și mișcarea muncitorească. După unirea Transilvaniei cu Româ-

bruarie 1933 s-au ridicat la luptă muncitorii de la Atelierele C.F.R., în octombrie 1935 muncitorii de la fabrica „Dermata” etc. Aceste acțiuni de luptă revoluționară și numeroase altele din anii următori, duse împreună de către muncitorii români și unguri, s-au desfășurat sub semnul unității de acțiune pentru satisfacerea revendicărilor lor economice și politice, împotriva fascismului și pregătirilor de război. În anii politici de fascizare a țării a luat amploare și în rândurile intelectualității clujene mișcarea antifascistă. Sub conducerea P.C.R., masele muncitoare din C. au organizat puternice acți-

unui de protest împotriva dictatului de la Viena (1940), în urma căruia C. a ajuns sub stăpînire Ungariei horthiste. În octombrie 1944, orașul Cluj a fost eliberat de armatele sovietice și romîne. În regimul democrat-popular, C. a luat o mare dezvoltare economică și culturală, înființîndu-se numeroase întreprinderi și instituții noi. — **Regiunea C.**, regiune administrativ-economică în partea central-vestică a țării. Suprafața: 16 820 km<sup>2</sup>. Populația: 1 207 370 loc. (1961). Regiunea este compusă din nouă raioane administrative și are 14 orașe, dintre care două regionale (Cluj și Turda). Cea mai mare parte a regiunii este zonă de podiș (Podișul Someșan și Cimpia Transilvaniei) și de munte (Munții Rodnei, cu vîrfurile Ineu, 2 280 m, Munții Bîrgăului și mare parte din Munții Apuseni). În subsolul Munților Apuseni se găsesc importante zăcăminte și exploatare de minereuri complexe (la Bucium, Baia de Arieș) și de cărbuni (la Tămaș, Ticu, Băgara). Cele mai mari rîuri care străbat reg. C. sînt Mureșul și Someșurile. Are o rețea dezvoltată de căi ferate și rutiere. Regiunea C. deținea în 1961 o pondere însemnată în producția unor ramuri industriale ale țării: în industria minereurilor auroargentifere (14,5%), în producția de sodă calcinată (64%), de sodă caustică (53%), de ciment (16,3%), de sticlă (13,1%), de încălțăminte (10,6%) etc. Importante ramuri industriale: industrie constructoare de mașini, de prelucrare a metalelor (Cluj, Cimpia Turzii), de materiale de construcție (Turda), industrie a lemnului, a extracției minereurilor feroase și a metalurgiei feroase, chimică (Ocna-Mureș, Turda, Cluj), de pielărie și încălțăminte (Cluj), precum și industrie alimentară. În agricultură predomină cultura cerealelor și creșterea animalelor. În 1961, regiunea C. avea 1 011 cămine culturale și case de citit, 956 de biblioteci publice, 230 de instalații cinematografice, 21 de muzee, 1 339 de școli de cultură generală etc. La Cluj apar revistele social-politice și literare „Tri-

buna“, „Steaua“ și „Utunk“, precum și numeroase reviste pe specialități ale Filialei Academiei R.P.R. și ale institutelor de învățămînt superior. Organe de presă ale Comitetului regional Cluj al P.M.R. și ale Sfatului popular regional: „Făclia“, „Igazság“.

**Cluny** [*clüni*], mănăstire benedictină în estul Franței, întemeiată în anul 910. A fost centrul unei mișcări care se opunea fărîmării bisericii catolice și procesului de laicizare a clerului, urmărind întărirea disciplinei în sinul bisericii și crearea unei organizații bisericesti centralizate în frunte cu papa, care să reprezinte în Europa feudală fărîmîtată o forță politică unită.

**clupă 1.** (TEHN.) Unealtă manuală formată dintr-un cadru închis, cu unul sau mai multe brațe de acționare, în interiorul

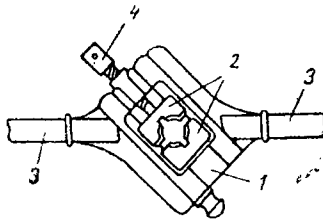

Clupă (1)

1 — corp; 2 — filieră cu două bacuri;  
3 — brațe; 4 — șurub de reglare

căreia se montează bacuri sau filiere pentru filetat. **2.** (SILV.) Instrument folosit pentru măsurarea grosimii arborilor, format dintr-o riglă gradată și din

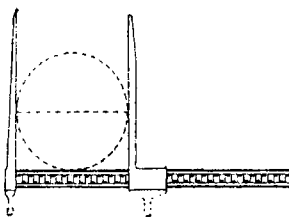

Clupă (2)

două brațe paralele, unul fix și celălalt mobil. Sin. *compas forestier*.

**clypeaster** (PALEONT.), gen de echinoderme cu test foarte mare și cu zonele ambulacrare în formă de petale. Partea dorsală este convexă, partea ventrală plană, orificiile anal și bucal situate pe aceeași parte (ventrală). A trăit în regiunile litorale ale mîrilor calde, înce-

pînd din eocen, și a avut o răspîndire mare mai ales în miocen; astăzi se întîlnește în oceanele Atlantic și Indian și în Marea Roșie. Ca fosil este

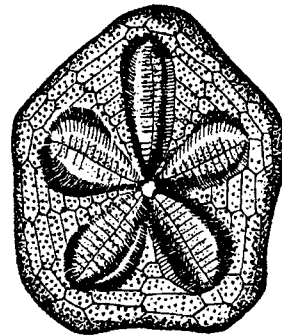

Clypeaster

întîlnit și în R.P.R., în depozitele miocene din bazinul Transilvaniei.

**cneaz**, cuvînt împrumutat în evul mediu de la slavi și care avea sensul de „duce, domn, prinț“. La romîni, înainte de întemeierea statelor feudale, cnejii formau aristocrația gentilică, adică o aristocrație ridicată din rîndurile obștilor sătești sau venită din rîndurile popoarelor migratoare. Cnejii stăpîneau cu drept ereditar satele și exploatau munca țarilor din aceste sate. După formarea statelor feudale, unii dintre c. au căpătat privilegii de la domn și au trecut în rîndurile boierimii (în Moldova și în Țara Romînească) sau de la rege și au trecut în rîndurile micii nobilimi (în Transilvania, Maramureș și Banat). Cei neprivilegiați, nerecunoscuți de monarh, erau supuși boierilor și nobililor, ca reprezentanți ai acestora față de țărani. În Țara Romînească, încă din sec. XV—XVI, cneaz însemna „om liber“, iar „a se cnezi“ însemna a se libera de r u m î n i e. Sin. *jude*.

**cnezăt 1.** Formă de organizare politică de tip statal, în evul mediu timpuriu, la slavi și la romîni (ex. c. romînesc al lui F a r c a ș, al lui I o a n etc.). **2.** Teritoriul de sub jurisdicția cneazului.

**cnócaut** (engl. *knock* „lovitură“ și *out* „afară, sfîrșit“; SPORT), stare a unui boxer care nu poate continua lupta timp de 10 secunde în urma unei lovituri primite din partea adversarului. Se notează cu simbolul K.O.



**cnócdau** (engl. *knock* „lovitură” și *down* „jos”; SPORT), stare a unui boxer care și-a pierdut orientarea și coordonarea mișcărilor în urma unei lovituri primite din partea adversarului, fiind scos din luptă pe o perioadă pînă la 10 secunde. Se notează cu simbolul K.D.

**Cnossos**, vechi oraș în insula Creta, cel mai important centru al civilizației minoice (mileniile III — II î.e.n.). Săpăturile au scos la iveală ruinele a două palate monumentale, dintre care cel mai nou este pus în legătură cu domnia legendarului rege Minos. Arhitectura, frescele, tăblițele scrise și ceramica constituie dovada înaltului nivel atins de cultura statului sclavagist timpuriu din Creta.

**cnut**, bici cu mai multe cozi prevăzute la capete cu alice de plumb. În Rusia țaristă se

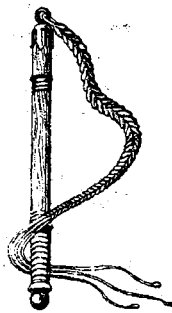

Cnut

folosea la aplicarea de pedepse corporale. C. este simbolul despotismului țarist.

**co-, com-, con-** (fr. *co(n)-*, din lat. *cum* „cu”), element de compunere avînd sensul „împreună cu” (ex. *coraportor*, *compatriot*, *context*).

**coabitare** v. **conviețuire**.

**coacăz** (*Ribes rubrum*), arbust fructifer din familia saxifragaceelor, înalt de circa un



Coacăz

metru, ramificat de la bază, cu flori galbene-verzui, dispuse în eiorchini. Fructul (*coacăza*) este o bacă sferică sau ovoidă

de culoare roșie, cu gust acrișor; conține vitamina C. Se consumă proaspăt sau se folosește în industria alimentară.— *C. negru* (*Ribes nigrum*), arbust fructifer din aceeași familie ca și c. Crește însă mai viguros (1—2 m înălțime), are fructele de culoare neagră, cu gust particular neplăcut, dar cu un conținut foarte bogat în vitamina C. Fructele sînt comestibile; din ele se extrage vitamina C; se folosesc și în industria alimentară. În țara noastră se cultivă pe suprafețe mici.

**coăcere 1.** (BOT.) Proces fiziologic de maturizare a fructelor și semințelor. La cereale se deosebesc trei faze: c. *în lapte* (cînd bobul este lăptos), c. *în pîrgă* sau *în ceară* (cînd bobul este tare, dar poate fi pătruns cu unghia) și c. *completă* sau *deplină* (cînd bobul este foarte tare). *C. deplină* se desăvîrșește, de obicei, după recoltare și asigură însușirea de încolțire a seminței. **2.** (IND. ALIMENT.) Ansamblu de procese (fizice, chimice, biologice) provocate sub acțiunea căldurii, în cupatoare speciale, cu scopul de a prepara anumite alimente. În industria panificației, în timpul c. au loc evaporarea parțială a apei, caramelizarea zaharurilor în coajă, apariția unor compuși melanoidici, procese enzimatice, de descompunere și sinteză, coagularea substanțelor proteice, gelificarea amidonului etc.

**coadă 1.** (BIOL.) Partea posterioară, terminală a corpului animalelor, care îndeplinește diferite funcții. La pești, porțiunea codală, ușor diferențiată de corp, este înzestrată cu o puternică înotătoare și constituie principalul organ de mișcare. La păsări, adevărata porțiune codală a coloanei vertebrale este foarte scurtă, alcătuită din 5—6 vertebre articulate mobil și dintr-un os terminal în formă de trupișă, *pigostilul*, rezultat din sudarea, în timpul dezvoltării embrionare, a ultimelor 4—6 vertebre coccigene. La mamifere, c. este de mărime diferită, mobilă, scheletul osos constînd dintr-un număr mai mic sau mai mare de vertebre caudale. Poate servi ca organ de agățare (la cîteva

specii de maimuțe), ca organ de sprijin (la cangur, șoarecele săritor etc.). La unele specii de animale (cai, vite cornute) servește pentru apărarea de insectele zburătoare. C. există, în primele stadii de dezvoltare, și la om. Prezența c. în perioada postembrionară la om constituie un exemplu de *atavism*. **2.** (BOT.) a) *Coadă calului*, nume dat mai multor plante erbacee din genul *Equisetum*, familia *ecvisetaceelor*

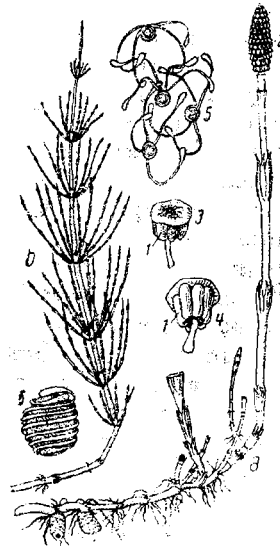

Coadă-calului

a — lăstar fertil cu bulbili (1) și la vîrf cu conurile (2) în care se formează sporii (3, 4), sporii (5, 6); b — lăstar steril asimilator

(*Equisetum maximum*, *Equisetum palustre* etc.), cu două feluri de tulpini: unele fertile, care apar primăvara devreme, de culoare albă sau brună, și altele sterile, verzi, ramificate și mai mari, care apar mai tîrziu; frunzele sînt mărunte, în formă de solzi. Cresc prin finețe și sînt dăunătoare sănătății animalelor. Unele specii (*Equisetum arvense*) sînt folosite în medicină ca plante diuretice. Sin. *barba-ursului*. b) *Coadă-șoricelului* (*Achillea millefolium*), plantă erbacee perenă din familia *compozitelor*, cu stoloni scurți pe care se dezvoltă tulpini aeriene drepte neramificate. Are frunze penate și flori albe sau roz, dispuse în inflorescențe (capitule mici), cu miros plăcut. Crește pe pajiști și pe locuri necultivate. Este utilizată ca plantă medicinală. c) *Coadă-vulpii* (*Alopecurus pratensis*), plantă erbacee perenă



din familia gramineelor, înaltă pînă la un metru, cu frunze late de 4—8 mm, lucioase pe partea inferioară. Inflorescența este un panicul în formă de spic, alcătuită din spiculețe uniflore, iar sămînța ovală. Este o bună plantă furajeră, care crește în regiuni mai umede și pe soluri fertile. Nu rezistă la secetă și suportă bine inundațiile. În țara noastră se cultivă pe suprafețe restrînse.

**coafă** (MILIT.), înveliș metalic sau din material plastic al părții ogivale a unor tipuri de proiectile. Poate fi: *c. balistică*, cînd servește la îmbunătățirea calităților balistice și de perforare a blindajelor, și *c. de protecție*, cînd este folosită pentru protejarea și conservarea focosului proiectilelor în timpul depozitării, al transportului și al manipulării lor.

**coagul** (MED.), cheag format prin coagularea fibrinei din sînge. În rețeaua de fibrină sînt înglobate și globulele roșii, care dau culoarea roșie a cheagului. V. și *coagularea sîngelui*.

**coagulant** (CHIM.), reactiv prin care se produce coagularea unui sistem coloidal.

**coagulare** (lat. *coagulare* „a închea, a reuni”; CHIM.), trecerea unui sistem coloidal din stare de sol în stare de gel prin unirea particulelor disperse și sedimentarea agregatelor formate. Coagularea are loc, în general, în urma neutralizării sarcinii electrice a particulelor (ex. prin adăugare de electrolit ai cărui ioni se adsorb pe particulele coloidale) sau prin influența temperaturii, agitației etc. Fenomenul este des întîlnit în natură (*c. laptelui*) sau în tehnică (*c. latexului*). — (FIZIOL.) *Coagularea sîngelui*, procesul de închezare a sîngelui, datorită precipitării fibrinogenului solubil din plasmă în fibrină insolubilă, printr-un mecanism fermentativ complex. Rețeaua de fibrină care rezultă cuprinde în ea globule roșii și albe ale sîngelui coagulat.

**coală 1.** (POLIGR.) *Coală de hîrtie*, fracțiune din banda de hîrtie produsă de mașina de fabricat, avînd dimensiuni standardizate, denumite *f o r m a t e de hîrtie*. Cele mai utili-

zate formate standardizate sînt: 61 × 86 cm, 70 × 100 cm, 84 × 108 cm. *C. de h.* reprezintă unitatea de măsură pentru planificarea volumului de producție poligrafică și pentru reglementarea consumurilor de hîrtie din industria poligrafică. — *C. tipografică*, coală de zaț, avînd formatul colii de hîrtie de 61 × 86 cm, împărțită în 16 pagini. Servește ca unitate de măsură a producției secțiilor de culegere tipografică. — *C. editorială*, unitatea de măsură a producției editoriale, reprezentînd 20 de file dactilografiate cu 2 000 de semne pe fiecare filă. **2.** Grup de mărci poștale, nedesprinse una de alta, impriimate pe aceeași coală de hîrtie. E formată, în general, din 50 sau 100 de mărci poștale, în rînduri de cîte zece.

**coalescență** (lat. *coalescere* „a se suda”) **1.** (CHIM.) Fenomen coloidal constînd din contopirea picăturilor de lichid dintr-o emulsie în picături mai mari (v. și *emulsii*). **2.** (METAL.) Formarea de globule dintr-un constituent al unui aliaj în urma reîncălzirii acestuia.

**coalitie 1.** Înțelegere, alianță între state care acționează împreună pe plan internațional, îndeosebi în domeniul politic și militar, pentru realizarea unor scopuri comune (ex. *c. anti-hitleristă*). **2.** Înțelegere, acord între partide ori grupări politice în vederea unei acțiuni politice comune. V. și *monstruoasa coalitie*. — *C. electorală*, acord între partide ori grupări politice în cursul unei campanii electorale. În statele burgheze, partidele comuniste și muncitorești luptă pentru coalizarea forțelor politice patriotice și progresiste, în scopul apărării și lărgirii libertăților democratice, al apărării independenței și suveranității naționale, a păcii în lumea întreagă; partidele burgheze se coalizează pentru a împiedica victoria în alegeri a forțelor democratice. — *C. guvernamentală*, participarea mai multor partide ori grupări politice la formarea guvernului (guvern de coalitie), pe baza unei înțelegeri prealabile. În statele burgheze, *c.g.* se reali-

zează între partidele reprezentînd interesele diferitelor grupări ale claselor dominante, cu scopul menținerii și întăririi orînduirii exploatare impotriva intereselor poporului muncitor.

**coamnă 1.** Păr lung și stufos care crește pe partea superioară a gîtului sau de-a lungul șirei spinării unor animale. Părul din coamnă este mai lung și mai gros decît părul de pe restul corpului. La caii domestici, *c.* cade pe o parte a gîtului, iar la caii sălbatici, la măgari și la zebre este purtată în sus. **C.** se mai întîlnește la bizon și la unele rase primitive de porci.

**2.** (CONSTR.) **a)** Linia de intersecție a două versante de *a c o p e r i ș* care formează un unghi ieșind. **C.** poate fi înclinată sau orizontală (*creastă*). **b)** *P a n ă de acoperiș* așezată în lungul crestei, la partea superioară a fermelor, servind la solidarizarea acestora și la rezezmarea căpriorilor. **c)** Piesă de argilă arsă, de mortar de ciment sau de azbociment, în formă de jgheab scurt, folosită la învelitorile clădirilor pentru acoperirea coamei de acoperiș.

**Coandă**, Henri (n. 1886), inginer român, specialist în aeronautică. La 14 decembrie 1910 a realizat primul zbor aeroreactiv din lume, cu un avion construit de el și propulsat cu un motoreactor. A construit numeroase avioane, cunoscute sub denumirea de *Bristol-Coandă*. În 1934 a descoperit efectul denumit astăzi în toată lumea *efectul Coandă*, cu importante aplicații practice în diferite domenii.

**coâpsă** (ANAT., ZOOTEHN.), segment al membrului inferior, cuprins la om între șold și genunchi și reprezentat de osul femur și mușchii din jurul lui. La animale, *c.* reprezintă partea superioară a membrului posteroare, avînd ca bază anatomică osul femur și mușchii din această regiune. Este delimitată sus de crupă, jos de gambă și de graset, înainte de flanc, iar înapoi de fesă. Coapsa bine dezvoltată are drept consecință, la cal, o putere mare de muncă, iar la celelalte specii (porcine, ovine, bovine) o producție de carne ridicată.

**coarbă** (IND. LEMN.), unealtă de găurit cu burghiul, constituită dintr-o tijă cilindrică cotită care este prevăzută la o extremitate a ei cu un dispozitiv de prindere a burghiului, denumit bucea sau mandrină și la cealaltă extremitate cu un buton pentru apăsare.

**coardă 1.** (MAT.) Segment de dreaptă care unește două puncte ale unei curbe. **2.** (FIZ.) Fir perfect elastic care poate vibra transversal când e fixat la ambele capete sau când e fixat la un capăt și întins la celălalt. La instrumentele muzicale se numește și *strună*. **3.** (SPORT) a) Obiect confecționat din sfoară, din cauciuc sau din material plastic, cu lungimea de 2,50—3 m și grosimea de 1,5 cm. Fiecare capăt este fixat în interiorul unui mâner de lemn lung de 12 cm. C. este folosită în gimnastica artistică și în antrenamentul sportivilor (boxeri, fotbaliști etc.). b) Frînghie folosită de alpiști în ascensiunile pe pereții munților. **4.** (ANAT.) *Coardă vocală*, formație ligamentoasă simetrică, care face parte din structura laringelui. La om există două perechi de c.v. Vibrația c.v., produsă de aerul expirat, determină emiterea unor sunete care variază în raport cu poziția și tensiunea cordelor; grosimea, lungimea și extensibilitatea lor determină timbrul vocii omenestii. **5.** (VITICULT.) Ramură a butucului la vița de



Coarde de viță de vie

vie, care poate fi de 1—2 sau 3 ani. După ce se îngroașă și își pierde elasticitatea, c. devine ramură bătrână (cotor) și se îndepărtează prin tăiere.—C. de rod, coardă de un an situată pe coarde de doi ani. După lungimea care se lasă la tăiere, după poziția și după numărul de ochi, c. de r. poate fi: *bici*, *cordiță*, *călăraș* sau *cep*. **6.** (AV.) Linia care unește bordul de atac cu bordul de fugă al unui

profil. **7.** Denumire dată în domeniul construcțiilor tâlpii inferioare a unei ferme sau grinzi cu zăbrele.

**coarnă** (VITICULT.), ~neagră, soi de viță autohton, cu struguri mijlocii sau mari, cilindronici, cu boabe alungite, de culoare neagră bătînd în violet-închis. Are vîrfurile lăstarilor lucioase. Produce struguri de masă, care rezistă bine la transport și la păstrare.—*Coarnă albă*, soi de viță cu struguri de



Coarnă albă

culoare albă-verzuie. Vîrfurile de lăstari sînt pufoase. Coarna albă produce struguri de masă.

**coarticulație** (LINGV.), fenomen de suprapunere, de producere concomitentă a mișcărilor articulatorii în emiterea unor sunete succesive.

**Coasta de Azur**, porțiune îngustă de litoral în sud-estul

Franței, la Marea Mediterană. Se întinde de la granița cu Italia pînă la Toulon. Condițiile climatice favorabile ale Coastei de Azur au permis crearea de numeroase stațiuni balneoclimaterice ca Nisa, Cannes și altele.

**Coasta de Fildes**, stat în Africa occidentală, fostă colonie franceză. Suprafața: 322 463 km<sup>2</sup>. Populația: circa 3 300 000 loc. (1961). Capitala: *Abidjan*. Principala bogăție a țării o reprezintă producția de cafea și de cacao. Păduri întinse de mahon. În subsol se găsesc zăcăminte de diamante, mangan, aur etc. Industria este slab dezvoltată, toată economia țării fiind sub controlul monopolurilor străine.—*Istoric*. Încă în sec. al XI-lea, populația africană senufo a întemeiat orașul Kong, care a devenit curînd un important nod al drumurilor străbătute de caravane. Primii europeni care s-au ivit pe acest teritoriu au fost portughezii. În 1637 au sosit aici primii negustori francezi, iar în 1893 teritoriul Coastei de Fildes a devenit colonie franceză și a fost inclus în Africa Occidentală Franceză. Ca rezultat al luptei de eliberare, Coasta de Fildes și-a cucerit independența în august 1960, rămînînd în cadrul „Co-

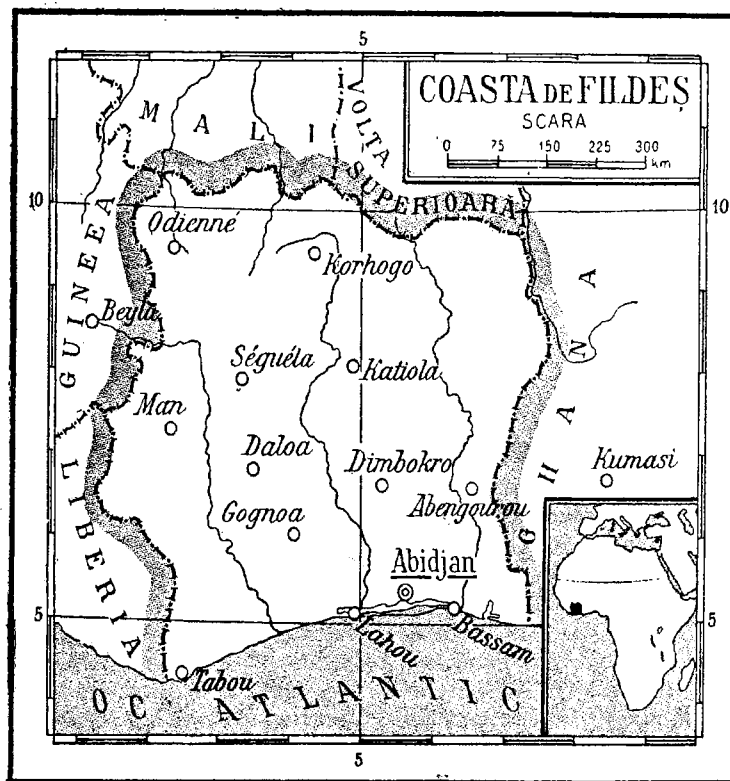

munității franceze". Coasta de Fildes este o republică. Șeful statului, al guvernului și al forțelor armate este președintele, ales pe cinci ani. Organul suprem legislativ este Adunarea Națională. Singurul partid politic este Partidul democrat al Coastei de Fildes.

**coastă 1.** (ANAT.) Fiecare dintre oasele lungi, subțiri, arcuite și orientate oblic care

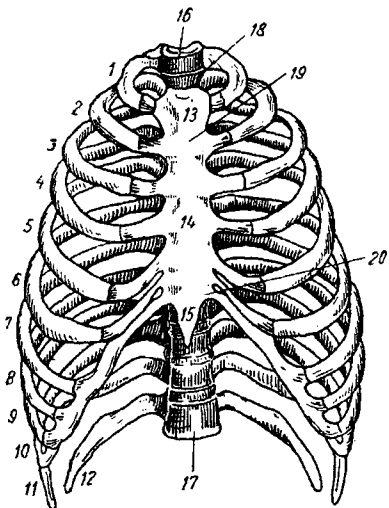

Coaste (cutia toracică)

1 — 7 — coastele propriu-zise; 8—10 — coastele false; 11—12 — coastele flotante; 13 — manubriul; 14 — corpul sternului; 15 — apendicele xifoid; 16 — prima vertebră dorsală; 17 — ultima vertebră dorsală; 18 — orificiul superior al cutiei toracice; 19 — unghiul sternal; 20 — unghiul subcostal

se întind între coloana vertebrală și coșul pieptului (stern). În număr de 12 de fiecare parte, ele delimitează lateral cavitatea toracică. Dintre acestea, primele șapte se articulează direct cu sternul, următoarele trei se articulează prin intermediul falselor **c.** (cartilaje situate dedesubtul sternului), iar ultimele două sînt libere (**c.** flotante). **2.** (GEOGR.) **a)** Povârnișul unui deal, al unui munte, al unei văi etc. **b)** Marginea unui continent, a unei insule etc. prin care acestea vin în contact cu oceanul, cu marea sau cu un lac (ex. **c.** Mării Negre). Sin. *faleză*. **3.** (NAV.) Fiecare dintre grinzile transversale care formează osatura transversală a bordajelor navei și care se leagă la partea inferioară cu grinzile transversale de fund (varange),

iar la partea superioară cu grinzile transversale ale punții (traverse).

**cobai** (ZOOLOG.; *Cavia porcellus*), mamifer rozător, lipsit de coadă, cu corp mic acoperit de o blană cu părul scurt. Originar din Peru, unde a fost domesticit, este mult folosit în cercetarea experimentală.

**cobalamină** (BIOCHIM.), vitamină din grupul B, cunoscută și sub denumirea de vitamină B<sub>12</sub>. Se găsește în ficatul mamiferelor și peștilor, în crustacei, plante superioare și în multe microorganisme. Există mai multe produse naturale asemănătoare ca structură și cu proprietăți vitaminice similare: vitamina B<sub>12</sub> a, b, c și d. **C.** are o structură complexă, conținând în mod caracteristic un atom de cobalt. Se prezintă sub formă de cristale roșii-închis. Acționează ca factor de creștere, indispensabil pentru unele microorganisme și vertebrate. În cantități foarte mici suprimă simptomele anemiei pernicioase, menține integritatea celulei nervoase, intervine în biosinteza unor aminoacizi, a creatinei, colinei, acizilor nucleici, respectiv a bazelor purinice și pirimidinice, a nucleului porfirinic. Se obține prin extracții din ficat, ca produs secundar în industria de aureomicină, streptomycină și prin fermentații dirijate cu diverse microorganisme. În afara utilizării ca medicament, se folosește pe scară largă în zootehnie pentru stimularea creșterii animalelor mici. Sin. *vitamina B<sub>12</sub>*, *cianocobalamină*.

**cobalt** (CHIM.), *Co.* Element cu nr. at. 27 și gr. at. 58,94. Este un metal tare, alb-argintiu, asemănător cu fierul; se topește la 1492°C. Se află în mari cantități în Congo, Rhodesia de Nord, Cuba, U.R.S.S. și Canada. Se găsește în natură sub formă de cobaltină, de smaltină etc. și se extrage prin trecerea minereului în oxid și prin reducere. Funcționează ca un metal bivalent sau trivalent. Se întrebuințează la fabricarea unor oțeluri speciale, iar oxidul de cobalt în industria ceramică și a sticlei. Izotopul radioactiv C<sup>60</sup> emite prin dezintegrare

raze  $\gamma$  de mare energie și se folosește în radioterapie, în radiografie și în industrie.

**cobaltină** (MINER.), sulfoarseniură naturală de cobalt (*CoAsS*), de culoarea cenușie a oțelului, cu nuanțe roz și cu un puternic luciu metalic. Cristalizează în sistemul cubic și apare în cristale izolate sau în mase grăunțoase; prin alterare formează cruste așa-zise de eritrină, colorate roz intens. **C.** este o sursă principală de cobalt.

**Cobălcescu**, Grigore (1831-1892), geolog și paleontolog român. A fost membru al Academiei Române și primul profesor de geologie și mineralogie la Universitatea din Iași.



Gr. Cobălcescu

A elaborat cea dintâi lucrare românească de geologie, „Calcarul de la Răpidea” (1862), în care împărtășește părerile idealiste ale catastrofismului în legătură cu originea animalelor. După ce a cunoscut darvinismul, **C.** a revenit asupra părerilor sale și a ajuns să fie unul dintre cei mai înflăcărați susținători ai acestei concepții în țara noastră, dirijînd pe această cale și pe elevii săi: N. Leon, Gr. Antipa, D. Voinov, E. Racoviță ș.a. A făcut cercetări stratigrafice, petrografice și paleontologice, în special asupra Carpaților Orientali. Rezultatele acestor studii sînt cuprinse în lucrarea „Studii geologice și paleontologice asupra unor tărîmuri terțiare din unele părți ale României” (1883). Cercetările geologice din Carpații Orientali i-au dat prilejul să se ocupe de zăcămintele de petrol din

această regiune, susținând originea anorganică a petrolului.

**coblenzian**(STRAT.), al doilea etaj al devonianului inferior, caracterizat prin faună de brahiopode, coraliери tabulați, trilobiți etc. În R.P.R. a fost identificat în dealul Bujoarele (nordul Dobrogei).

**cóbră** (ZOOLOG.; *Naja*), gen de șarpe foarte veninos, din familia colubridelor, lung de 1-2 m, caracterizat prin însușirea de a-și putea lăți gîtul

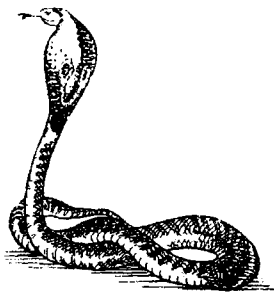

Cobră

ca un disc datorită mișcărilor primelor opt coaste și de a-și ridica totodată vertical partea anterioară a corpului. Trăiește în Africa (specia *Naja haje*) și în sudul Asiei (specia *Naja naja*).

**cobúz**, vechi instrument muzical, menționat în literatura noastră populară cînd drept un instrument cu coarde asemănător lăutei, cînd drept un fel de flaut.

**cobzár 1.** Lăutar care cîntă la cobză. **2.** Cîntăreț popular ucrainean care recită cu acompaniament de cobză poezii populare, în speță d u m e.

**cobză**, instrument muzical cu zece coarde, avînd o cutie de rezonanță foarte bombată, de lemn de pal-tin, cu gîtul scurt și încovoiat. Sunetul se obține prin ciupire cu o pană. În România, c. a fost răspîndită cu multe secole în urmă ca instrument de acompaniament. Este reprezentată în frescele din unele biserici și mănăstiri din sec. al XVI-lea.

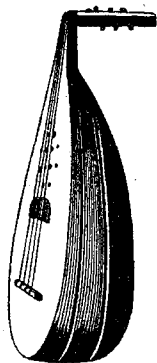

Cobză

**cocaină** (FARM.), principalul alcaloid obținut din frunzele de coca (*Erythroxylon coca*), arbust originar din America de Sud. Localnicii o întrebuntau, încă din vechime, ca excitant și ca stimulent. Are un efect paralizant asupra nervilor periferici și servește ca anestezic. Organismul se obișnuiește ușor cu acest narcotic, care dă o stare de euforie. În doze mari produce paralizia. Clorhidratul de c., obținut prin acțiunea acidului clorhidric asupra c., se prezintă sub formă de cristale incolore, transparente sau de pulbere cristalină albă, fără miros, cu gust amar, solubilă în apă și în cloroform și insolubilă în uleiuri și în eter.

**cocainomanie** (MED.), toxicomanie care constă în introducerea în organism a cocainei prin injecții sau prin prize nazale, în vederea producerii unei stări trecătoare de excitație psihică și de euforie. Determină tulburări fizice și mintale.

**cócă<sup>1</sup>** (IND. ALIMENT.) v. **aluat**.

**cócă<sup>2</sup> 1.** (NAV.) Ansamblu rezistent și etanș, constituit din osatura (scheletul) unei nave, din învelișul ei exterior și din cel al punților. **2.** (AV.) Fuzelaj sau aripă de avion, avînd numai pereți periferici, rezistenți, fără elemente de consolidare în interior. Este constituit fie din cadre rigide, care pot fi legate între ele prin bare longitudinale (lise) și acoperite cu un înveliș exterior, fie numai dintr-un înveliș rigid de tablă groasă.

**coccide**(*Coccidea*), subordn de mici insecte sedentare, dăunătoare, din ordinul homopterelor, caracterizate prin scutul care le acoperă corpul ca o țeastă. Trăiesc pe arbori, pomi fructiferi, viță de vie, pe plantele ornamentale, cauzînd daune serioase în special livezilor de pomi fructiferi (ex. *Lepidosaphes*). Unele specii sînt utilizate de mult timp la prepararea diferitelor materii colorante și a lacurilor (ex. *coșenila mexicană*, *Dactylopius coccus*, din care se prepară carminul). Sin. *păduchi țestoși*.

**coccidii**(ZOOLOG.), paraziți unicelulari din clasa sporozoarelor,

care provoacă la animale, uneori și la oameni, boala numită *coccidioză*.

**coccidióză** (MED.VET.,MED.), boală parazită la animalele domestice, uneori și la oameni, provocată de coccidii. C. produce mari pagube în crescătoriile de păsări și de iepuri. Boala atinge în masă păsările și animalele tinere și se manifestă prin diaree, slăbire, anemie, urmată de obicei de moarte. Animalele bolnave și cele trecute prin boală elimină mult timp paraziții o dată cu dejecțiile lor. Tratamentul este puțin eficient; profilaxia se bazează pe măsuri de zoonoză.

**cóccis** (ANAT.), os nepereche, median, situat la extremitatea inferioară a sacrului și rezultat din fuzionarea a cinci

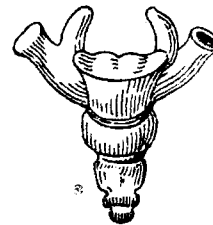

Coccis

vertebre atrofiate. C. reprezintă rudimentul scheletului cozii de la unele specii de animale. La femeie, c. își păstrează mobilitatea pînă la o vîrstă înaintată, după care se sudează cu osul sacru. Mobilitatea c. joacă un rol important în actul nașterii.

**Coccea**, N. D. (1880-1949), scriitor român. Atașat de timpuriu vechii mișcări socialiste, C. a fost membru activ al cercului „România muncitoare”, a condus numeroase publicații legate de acesta sau a colaborat la ele („Viața socială”, „Viitorul social”, „Facla”, „Chemarea”). A fost director al unor publicații aflate sub îndrumarea directă a Partidului Comunist din România („Era nouă”, „Reporter”). Viguros polemist, el a înfierat în pamfletele sale monarhia („10 mai, zi de rușine”, „Regele complice al asasinilor”), singeroasele represalii dezlănțuite de burghezie și de moșierime în 1907 împotriva țărănimii răsculate („Jertfa

celor douăsprezece mii"), politicianismul, oligarhia etc. Fiind la Petrograd în 1917, C. l-a văzut pe Lenin, a cărui figură a evocat-o, mai târziu, într-un articol publicat în ziarul „Chemarea” (20 aprilie 1919).



N. D. Cocea

A luat adesea apărarea muncitorimii supuse terorii de către autoritățile de stat și a protestat împotriva proceselor intentate luptătorilor comuniști de către tribunalul militar (pamfletul „O rușine”, 1925). Este autor al romanelor „Vinul de viață lungă” (1931), „Fecior de slugă” (1933) și „Nea Nae” (1935), în care, ca și în piesa de teatru „Canalia”, demască oficialitățile burgheze, precum și pe pseudointelectualii găunoși și ariviști. Deși umbrită de tendințe naturaliste, opera lui C. rămâne valoroasă prin virulența satirei îndreptate împotriva claselor exploatare. După 23 August 1944 a participat activ, prin scrisul său, la opera de democratizare a țării, la lupta pentru făurirea regimului democrat-popular.

**Cochabamba** [*cociabamba*], oraș situat în partea centrală a Boliviei, ca mărime al doilea oraș al țării. 87 160 loc. (1957). Industrie alimentară, textilă, rafinării de petrol.

**cochilie 1.** (BIOL.) Înveliș protector, impregnat cu calcar sau cu siliciu secretat de corpul unor specii de nevertebrate, ca foraminiferele, moluștele etc. Forma și mărimea c. variază după specie. Sin. *scoică*. **2.** (METAL.) Formă metalică folosită pentru turnarea lingourilor, a probelor de control și a altor piese (v. și *lingotieră* și *turnare în cochilie*). Se numește și *cochilă*. Sin. *țipar metalic*.

**cochinchina**, rasă de găini originară din China, de culoare galbenă sau pestriță, renumită pentru producția de carne. Are un penaj foarte bogat, care îmbracă și picioarele. Greutatea corporală este de 4—4,5 kg la găini și 5 kg la cocoși. Produce anual 80—100 de ouă. Servește ca rasă amelioratoare.

**cochlée** (ANAT.), porțiune a urechii interne, formată dintr-un canal osos răsucit în spirală (melcul osos), căptușit cu o membrană (melcul membranos).

**coci** (lat. *coccus* „grăunte”; MICROBIOL.), bacterii sferice, în general imobile și nesporulate, izolate sau grupate câte două (*diplococi*), câte patru (*tetracoci*), în baloturi (*sarcină*), în lanțuri (*streptococi*) sau în ciorchine (*stafilococi*). Se întindesc în sol, în apă și în aer. Alături de formele saprofite există și forme patogene. Cele din urmă, mai ales streptococii și stafilococii, provoacă diferite boli, ca angina, erizipelul, osteomielita etc.

**cocióc**, baltă mică izolată, în regiunea inundabilă a unui fluviu, care nu are prival și nu-și poate primumeni apa.

**Cockroft** [*cóucroft*], John Douglas (n. 1897), fizician englez, specialist în fizica nucleară; membru al Societății Regale din Londra. A construit un accelerator de particule, în care a produs prima reacție nucleară cu particule accelerate în laborator (1932). Premiul Nobel pentru fizică, împreună cu E. Walton, colaboratorul său (1951).

**cocleală** (CHIM.), strat de carbonat bazic de cupru, de culoare verde, otrăvitor, care ia naștere la suprafața pieselor de cupru și de alamă, sub influența umezelii și a acidului carbonic din atmosferă.

**coclet**, element al itelor la războiul de țesut, făcut din sîrmă sau din sfoară tare și avînd la mijloc un ochi prin care se trece firul de urzeală, iar la fiecare capăt câte o buclă care alunecă pe fusci.

**cocoasă 1.** (ZOOL.) Formație consistentă de grăsime care se găsește pe spatele cămilei. Este o formă de adaptare la viața

în deșert, întrucît prin oxidarea grăsimilor pe care le conține rezultă apă, care pătrunde în curentul sanguin. O cocoasă rudimentară se găsește și la zebu. **2.** (MED.) Deformație a trunchiului, care constă într-o curbură patologică, anterioară, posterioară sau laterală, a coloanei vertebrale, a coastelor sau a sternului. De cele mai multe ori este secundară tuberculozei vertebrale (morbil lui Pott). **3.** (C.F.) *Cocoasă de triere*, ridicătură de pămînt, special amenajată, pe care trec una sau două linii de cale ferată dintr-o stație de triaj; este folosită pentru trierea vagoanelor pe direcții sau pe stații prin rularea lor sub acțiunea gravitației. Vagoanele sînt împinse cu locomotiva de manevră pînă la vîrfurile c. de t., de unde ele se ramifică pe un fascicul de linii la baza c. de t. În triajele mecanizate este prevăzută cu frîne de cale (ex. la triajul din Ploiești).

**cocón** (ZOOL.), înveliș protector care înfășoară ouăle unor nevertebrate (ca viermi, moluște, artropode), precum și larvele și pupele unor insecte. Este constituit dintr-o substanță gelatinoasă sau din fibre foarte subțiri, care se solidifică în contact cu aerul. V. și *gogoasă de mătase*.

**coconiéră** (ZOOTEHN.), centru pentru colectarea și depozitarea gogoșilor de mătase destinate filaturii. C. sînt înzestrate cu clădiri special amenajate în scopul păstrării gogoșilor în bune condiții.

**cocór** (*Megalornis grus*), pasăre călătoare din familia gruizelor, mai mare decît barza (120—130 cm lungime), de culoare cenușie, avînd pe cap o pată roșie, gîtul și picioarele lungi; la vîrfurile aripilor are pene ornamentale, îndoite în formă de seceră. Zboară în stoluri în formă de unghi ascuțit. În România, perechi izolate cuibăresc în Delta.



Cocor

**cocostîrc** v. **barză**.

**cocș**<sup>1</sup> (ZOOLOG., ZOOTEHN.), numele popular al masculului unor păsări din familia fasiinidelor și tetraonidelor.—*C. de munte* (*Tetrao urogallus*), pasăre din familia tetraonidelor, de talie mare (lungimea corpului pînă la 108 cm la masculi și pînă la 69 cm la femele), cu caractere și colorit diferite, în funcție de sex. Masculul are creștetul și barba negre, spatele brun-negricios, punctat deschis și cu zigzaguri; la întorsătura aripilor are o pată albă. Ciocul, de culoare galbuie, este puternic și încovoiat ca la răpitoare. Femela are penajul capului și al părții dorsale a corpului colorat brun-gălbui și roșcat-ruginiu. Cîțul



Cocș de munte

este alb cu pete și tiv brun-auriu. Pieptul și partea posterioară a capului sînt brăzdate transversal cu negru și cu cîte o pată albă la vîrf. Trăiește în pădurile de sus ale Carpaților. În R.P.R. constituie una dintre frumusețile codrilor și este ocrotit de lege.—*C. de mesteacăn* (*Lyrurus tetrax*), pasăre de dimensiuni mai mici (50–75 cm); masculul este negru, cu luciu metalic, iar femela brun-ruginie cu pete dese

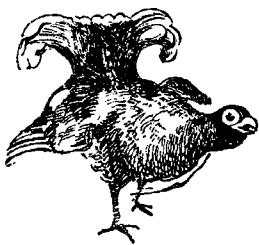

Cocș de mesteacăn

transversale. Are coadă în formă de liră. Sedentar, trăiește în pădurile de mesteacăn din Europa, din Asia Centrală și din nordul Asiei. În România

trăiește în număr redus în Maramureș și în Carpații Răsăriteni și este ocrotit de lege.—*C. domestic*, masculul speciei *Gallus bankiva domestica*, originară din sudul Asiei. Este mai mare și mai greu decît



Cocș domestic

găina, cu penajul mult mai frumos colorat, penele cozii fiind lungi și arcuite, iar la picioare prezentînd pîteni puternici. Pe cap are o creastă roșie dințată, iar sub cioc bărbii roșii.

**cocș**<sup>2</sup> 1. (TEHN.) Pirghie de comandă a supapei la ciocanele de forjă acționate cu aer comprimat sau cu abur. 2. (MINE) Robinet, în special la țevile cu aer comprimat, la care se montează un tub de cauciuc pentru tragerea unei ramificații. 3. (VINĂT.) Ciocănel perculator al părții exterioare a mecanismului de dare a focului la armele de vînătoare.

**cocșel-de-mare** (ZOOLOG.; *Blennius sanguinolentus*), pește

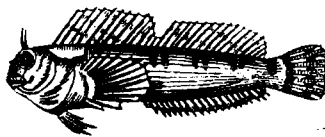

Cocșel-de-mare

teleostean din familia blenniidelor, de talie mică, cu bot obtuz, cu corp comprimat lateral, viu colorat, cu aripioarele dorsală și anală foarte lungi. Este caracterizat prin două tentacule mici deasupra ochilor. Trăiește și în Marea Neagră, printre stînci, pe fundul mării. Nu prezintă importanță economică.

**cocotîr** (*Cocos nucifera*), arbore tropical din familia palmierilor, cu tulpină înaltă, avînd în vîrf un buchet de frunze mari penate. Din fructele sale (nuci de cocos), se obține un fel de lapte dens foarte gustos, untul de cocos și fibre

rezistente, iar din trunchi, lemn de construcție. Este foarte răspîdit în țările tropicale în apropierea mărilor.

**cocs** (CHIM.), produs solid bogat în carbon, obținut în procesul de carbonizare la temperatură înaltă, în absența aerului, a unor substanțe naturale care conțin mult carbon (cărbuni naturali, reziduuri de petrol, gudroane). Se folosește drept combustibil și ca materie primă sau auxiliară în diverse industrii (ex. în industria metalurgică la fabricarea fontei, în industria chimică la obținerea gazului de sinteză, a carburii de calciu). V. și chimizarea cărbunilor.—*C. de petrol*, produs solid, obținut prin descompunerea termică avansată (4–12 ore la 525–550°C) a fracțiunilor petroliere grele. Se obține la cracarea termică a păcurii, ori prin cocsificarea unor fracțiuni distilate (motorină) dacă se urmărește obținerea unui *c. de p.* fără cenușă.—*C. metalurgic*, cocs de calitate superioară, folosit ca agent de reducere și combustibil în metalurgie la furnalele înalte (la fabricarea fontei). În R.P.R. se obține la combinatele din Hunedoara și Reșița. Producția de cocs metalurgic în R.P.R. a crescut de la 80 000 t în 1938 la 940 000 t în 1961.

**cocsagîz** (*Taraxacum Kok-Saghîz*), plantă perenă din familia compozitelor, cu rădăcina fusiformă, cu frunze și cu flori asemănătoare celor de pădăie. Semintele sînt mici și poartă la partea superioară un smoc de peri. Rădăcinile de *c.* conțin un latex care servește la fabricarea cauciucului. Crește spontan în munții Tian-Shan din estul Kazahstanului (U.R.S.S.) și se cultivă în regiunile umede și reci.

**cocserie** (CHIM., METAL.), ansamblul instalațiilor în care se fabrică cocsul metalurgic prin distilarea cărbunilor de pămînt. În afară de cocs se obțin ca subproduse: gudron, amoniac, benzen, gaze etc., care apoi sînt chimizate.

**cocsificare** (CHIM., METAL.), procesul de fabricare a cocsului prin descompunerea termică a cărbunilor în absența aerului.

După condițiile în care are loc **c.**, deosebim: a) semicarbo-nizarea, sau **c.** la temperatură joasă (pînă la circa 600°C), aplicată de obicei cărbunilor tineri (lignit, cărbuni brun, turbă), prin care se obține semicocsul (combustibil cu calități superioare cărbunelui brut), gudronul și gazele de semicocsificare; b) **c.** la temperatură înaltă (900—1 000°C), aplicată huilei, din care se obține cocsul, gudronul bogat în produși aromatici și gazele de cocserie (v. și chimizarea cărbunilor). În R.P.R., în afara bateriilor de **c.** deja existente la Hunedoara, se prevede construirea în anii următori a unei noi uzine de cocs (cu baza de materie primă în Valea Jiului), care va permite ca în 1965 să se producă 1 600 000 t de cocs metalurgic.

**cocsochimie 1.** Studiul prelucrării și transformării produșilor chimici obținuți din cărbuni prin cocsificare. Produsele cocsochimice constituie baza de materie primă pentru industria de chimie organică în țările bogate în cărbuni. V. și cocsificare; chimizarea cărbunilor. 2. Ramură a industriei grele care realizează prelucrarea chimică a cărbunelui prin cocsificare. Gazele de cocsificare și produsele chimice ale **c.** reprezintă o bază importantă de materii prime pentru industria chimică (îngrășăminte chimice, materiale plastice, fibre artificiale etc.), precum și pentru alte ramuri industriale. Cocsochimia a apărut la finele secolului al XIX-lea. În cadrul lagărului socialist, **c.** este mai dezvoltată în U.R.S.S., R. P. Polonă, R. S. Cehoslovacă și R. P. Chineză. Țările capitaliste cu o industrie cocsochimică dezvoltată sînt: S.U.A., Republica Federală Germană, Anglia și Franța.

**Cocteau** [*coctó*], Jean (n. 1889), scriitor francez, scenarist și regizor de filme, critic și pictor, membru al Academiei Franceze. Creația literară a lui Jean Cocteau care cuprinde poezie, teatru, romane („Copiii teribili”) și eseuri, prezintă aspecte contradictorii,

notele de realism și de critică socială alternînd în operele sale cu tendințe evazioniste.

**Coculescu**, Nicolaie (1866—1952), astronom român. A fost profesor de astronomie la Universitatea din București. Fondator al Observatorului astronomic din București (1908).

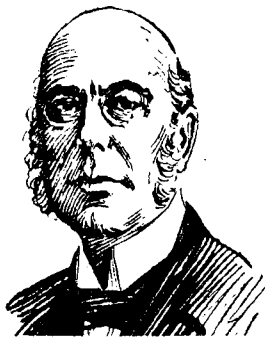

N. Coculescu

Este cunoscut pentru studiile sale de mecanică cerească asupra calculului perturbațiilor planetelor.

**cod 1.** (DR.) Act legislativ unitar, care cuprinde, sub o formă sistematică, toate sau principalele norme de drept privind o anumită ramură a dreptului (ex. *c. muncii*, *c. familiei*, *c. civil*, *c. penal*). În trecut se numea *codex* și *codice*. V. și *codificare*.—*C. civil*, cod cuprinzînd principalele dispoziții care reglementează raporturile de drept civil. *C. civil* român a intrat în vigoare la 1 decembrie 1865, fiind o reproducere, cu modificări neînsemnate, a codului civil francez din 1804, și era expresia intereselor de clasă ale burgheziei, consfințind raporturi patrimoniale bazate pe proprietatea privată asupra mijloacelor de producție. În anii regimului democrat-popular, o mare parte din dispozițiile *c. civil* român au fost înlocuite prin legi cu caracter socialist, iar dispozițiile păstrate încă în vigoare prin voința clasei muncitoare au dobîndit, la fel cu dispozițiile păstrate încă în vigoare din celelalte coduri dinainte de 1944, un conținut nou, corespunzător noilor relații de tip socialist.—*C. de procedură civilă*, cod cuprinzînd dispozițiile care reglementează desfășurarea procesului civil. *C. de*

*p. c.* român a intrat în vigoare la 1 decembrie 1865 și a fost supus unor modificări succesive (în special în 1900) pentru a corespunde intereselor de clasă ale burgheziei și moșierimii. După instaurarea regimului democrat-popular, *c. de p. c.* a fost modificat și republicat în februarie 1948. De la această dată s-au mai făcut și alte modificări, prin legi, de asemenea cu caracter socialist.—*C. penal*, cod cuprinzînd dispoziții prin care se stabilesc temeiurile și limitele generale ale răspunderii penale, se arată în ce constau faptele considerate infracțiuni și se prevăd pedepsele corespunzătoare. *C. p.* român a intrat în vigoare la 1 ianuarie 1937, fiind expresia intereselor de clasă ale burgheziei și moșierimii și un mijloc de apărare a regimului burghezo-moșieresc. După instaurarea regimului democrat-popular, *c. p.* a fost revizuit și republicat în februarie 1948, apoi i s-au adus numeroase și importante modificări și completări printr-o serie de legi penale cu caracter socialist.—*C. de procedură penală*, cod cuprinzînd dispozițiile care reglementează desfășurarea procesului penal. *C. de p. p.* român a intrat în vigoare la 1 ianuarie 1937. După instaurarea regimului democrat-popular, el a fost revizuit și republicat la 13 februarie 1948, primind și alte modificări ulterioare prin legi cu caracter socialist.—*Codul familiei* (în socialism), cod cuprinzînd principalele dispoziții care reglementează relațiile de familie de tip nou, bazate pe prietenie și afecțiune reciprocă între membrii ei, precum și relațiile privitoare la ocrotirea persoanelor lipsite, total sau în parte, de capacitatea de exercițiu. *C. f.* al R.P.R., intrat în vigoare la 1 februarie 1954, cuprinde dispoziții privitoare la încheierea și desfășurarea căsătoriei, la drepturile și obligațiile personale și patrimoniale ale soților, la rudenția firească, la înfiere, la obligația de întreținere, la ocrotirea minorilor, a interzișiilor și a celor pentru care s-a instituit *curatela*. Au fost astfel



înlocuite vechile dispoziții ale codului civil, care, fiind destinate apărării intereselor patrimoniale de clasă ale familiei burgheze, conștințeau inegalitatea dintre bărbat și femeie, exploatarea economică a acesteia și necotirea intereselor proprii ale copiilor.—*Codul muncii*, cod cuprinzând principalele dispoziții care reglementează relațiile de muncă ale angajaților. *C. m.* al R.P.R., din 8 iunie 1950, promovează raporturi de muncă socialiste, bazate pe colaborare și ajutor reciproc. Prevederile *C. m.* al R.P.R. dau expresie și contribuie la realizarea principalelor drepturi social-economice ale cetățenilor R.P.R., ca dreptul la muncă, dreptul la odihnă, dreptul la asigurarea materială. *C. m.* se aplică angajaților și acelor care angajează, stabilind reguli privitoare la contractele colective și la cele individuale de muncă, normele de muncă și salarizarea, timpul de lucru și timpul de odihnă, răspunderea materială a angajaților și compensațiile, protecția muncii, asigurările sociale, jurisdicția muncii, precum și reguli privind alte probleme legate de muncă. Prevederile lui reflectă îmbinarea intereselor generale ale societății socialiste cu interesele personale ale fiecărui om al muncii. *V. și legislația muncii.* **2. (MAT.)** *Cod binar*, cod care întrebunțează drept simboluri șiruri de cifre 0 și 1, corespunzătoare stărilor fizice de contact deschis sau închis, de lampă stinsă sau aprinsă etc. *V. și binar, sistem b.*—*C. complementar*, cod întrebunțat la mașinile de calcul pentru reprezentarea numerelor subunitare scrise sub formă binară; numerele pozitive se scriu neschimbat, iar la cele negative se scrie 1 în fața virgulei, se înlocuiesc toate unitățile prin zerouri și zerourile prin unități și apoi se adaugă la ultima cifră un 1 (ex. în *c. c.* numărul — 0,1101 se scrie 1,0011).—*C. direct*, cod întrebunțat la mașinile de calcul pentru reprezentarea numerelor subunitare scrise sub formă binară; numerele pozitive se scriu neschimbat, iar la cele negative se înlocuiește 0 din fața virgulei

prin 1 (ex. în *c. d.* numărul — 0,1100 se scrie 1,1100).—*C. invers*, cod întrebunțat la mașinile de calcul pentru reprezentarea numerelor subunitare, scrise sub formă binară; numerele pozitive se scriu neschimbat, iar la cele negative se scrie 1 în fața virgulei și se înlocuiesc unitățile prin zerouri și zerourile prin unități (ex. în *c. i.*, numărul — 0,1110 se scrie 1,0001). **3. (TELEC.)** Sistem de simboluri întrebunțat pentru a transmite un mesaj printr-un canal de transmitere (de ex. telegrafic). Cele mai utilizate *c. telegrafice* sînt *c. de cinci impulsii* și *c. Morse*. *V. și alfabet telegrafic.*—*C. autocorector*, cod care permite celui ce recepționează mesajul transmis nu numai detectarea erorilor datorite perturbațiilor în canalul de transmitere, ci și determinarea poziției precise a erorilor și corectarea lor.—*C. autodetector*, cod care permite celui ce recepționează mesajul transmis să știe dacă s-au produs erori datorite perturbațiilor în canalul de transmitere.

**coda**, secțiune care încheie o piesă muzicală; întinderea și semnificația ei expresivă depind de amplitudinea și de construcția formei din care face parte. În partea întâi și în finalul simfoniilor lui Beethoven, *c.* are adesea o mare dezvoltare.

**codalb** (ZOOLOG.; *Haliaeetus albicilla*), pasăre răpitoare de zi, de talie mare, cu coadă albă. Se mai numește și *vultur codalb*.

**Codarcea**, Alexandru (n. 1899), geolog român, membru al Academiei R.P.R., profesor de mineralogie și petrografie la Institutul de petrol, gaze și geologie din București. Autor al unor importante lucrări cu privire la rocile banatitice, la geologia petrografică și la tectonica Carpaților Meridionali. Desfășoară activitate pe linia construcției economice de stat. Op. pr.: „Studiul geologic și

petrografic al regiunii Ocna de Fier-Bocșa Montană” (1931), „Date noi asupra tectonicii

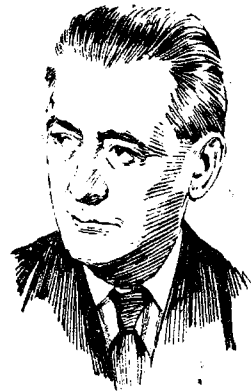

Al. Codarcea

Banatului meridional și a Platoului Mehedinți” (1940). Laureat al Premiului de stat.

**codeină** (FARM.), alcaloid care se găsește în opiu, alături de morfină și de alți alcaloizi sub formă de metilmorfină. Se prezintă sub formă de pulbere cristalină albă sau de cristale incolore, fără miros, cu gust amar, puțin solubilă în apă. Analgezic mai slab decât morfina, calmant al tusei, este folosit de asemenea pentru calmarea durerilor de stomac.

**codex** (BIBL.) **1.** Ansamblu de table cerate, reprezentînd cea mai veche formă de carte la romani. **2.** Cod de legi în evul mediu (ex. *C. Iustinianus*). **3.** Nume dat unor culegeri de documente medievale dintr-o anumită perioadă (ex. *C. Carolinus*, care cuprindea documente din timpul lui Carol cel Mare).—*Codex argenteus*, manuscris din sec. al VI-lea, păstrat la Uppsala (Suedia), care conține traducerea evangheliilor în limba gotică, făcută în sec. al IV-lea de Ulfila. Literele codicelui sînt scrise cu argint pe pergament purpuriu și au ornamente pictate cu argint și aur.—*Codex aureus*, tip de manuscris de mare valoare artistică din sec. VIII—X, ale cărui litere sînt scrise cu aur, iar miniaturile sînt pe fond de aur. Un *c. a.*, fragment de evanghelie din sec. al IX-lea, se găsește la Alba-Iulia, în biblioteca Batthyaneum.

**Codex Dimonie**, text român cu conținut religios, scris



Codalb

cu caractere grecești. Datează de la începutul sec. al XIX-lea și a fost descoperit în 1889 la o familie de aromâni din Albania, numită Dimonie. A fost publicat de G. Weigand în „Jahresbericht des Instituts für rumänische Sprache“ (nr. I și IV—VI). **C. D.** constituie un document important pentru studiul dialectului aromân.

**Codex Neagoeanus**, manuscris de texte populare, copiat în 1620 de popa Ion Romînul (Vlahul) din Sînpetru (Hunedoara). A fost descoperit în Ardeal și cuprinde: „Alexandria“, „Rojdanicul“ și „Floarea Darurilor“.

**Codex Sturdzanus**, manuscris miscelaneu de texte din sec. al XVI-lea, copiate între 1580 și 1619 de popa Grigore din Măhaci (Transilvania). Cuprinde legende apocrife, hagiografice și apocaliptice, Catehismul luteran ș.a. Este un monument de limbă veche românească. A fost publicat de B. P. Hasdeu în „Cuvinte din bătrîni“, vol. II.

**codice 1.** (BIBL.) Manuscris vechi în formă de carte (ex. *Codicele Voronețean*). V. și c o d e x. **2.** (DR.) Denumire, azi ieșită din uz, pentru c o d.

**Codicele de la Cohalm**, manuscris de texte religioase apocrife și profane, datînd din sec. al XVI-lea. A fost descoperit la Cohalm (azi Rupea, reg. Brașov).

**Codicele Todorescu**, manuscris de texte religioase apocrife, datînd din sec. al XVI-lea. A fost descoperit de Iuliu Todorescu și publicat de N. Drăganu în „Două manuscrise vechi: Codicele Todorescu și Codicele Martian“ (1914).

**Codicele Voronețean**, manuscris datînd din sec. al XVI-lea, descoperit de Gr. Crețu, în 1871, la mănăstirea Voroneț (Bucovina) și publicat de I. G. Sbiera în 1885. Cuprinde fragmente din „Faptele apostolilor“, traduse în romînește din slavonă, și face parte din cele mai vechi texte romînești scrise în grai rotacizant în Maramureș sau în nordul Ardealului.

**codicil** (DR.), act întocmit în formă testamentară, prin care se modifică dispozițiile unui

testament anterior. V. și t e s t a m e n t.

**codificare 1.** (DR.) Acțiune care constă în unificarea, sistematizarea și fixarea de norme juridice aparținînd unei anumite ramuri a dreptului, într-un corp de texte unic, organizat metodic și avînd el însuși forță de lege. În cadrul ei se reexaminează toate normele referitoare la domeniul respectiv, împlinind lacunele din legislație prin elaborarea unor norme noi și înlăturînd neclaritățile și neconcordanțele dintre normele în vigoare. Ca rezultat al acestei activități se adoptă coduri care, constituind acte legislative noi, înlocuiesc actele normative ce au reglementat anterior aceeași materie, cu excepția celor cu caracter special. **2.** (TELEC.) Combinarea impulsurilor de curent de diferite durate, faze sau frecvențe într-un cod de comandă sau de control, în instalațiile de automatizare și telecomandă.

**codină** (ZOOTEHN.), lînă de calitate inferioară, scurtă și cu multe impurități, tunsă de pe extremitățile corpului oii (coadă, cap, picioare etc.). Reprezintă 4—8% din cantitatea totală de lînă. Printr-o bună îngrijire a oilor, procentul de codină se poate reduce mult.

**codinit** (ZOOTEHN.), operație igienică constînd în tunderea lînii din jurul ugerului și de pe coada oii (la fătare, în perioada alăptării etc.).

**codism**, ideologie oportunistă și capitulantă care neagă importanța teoriei revoluționare și rolul conducător al partidului în lupta clasei muncitoare pentru dictatura proletariatului, pentru socialism. Codismul subordonează lupta politică organizată a clasei muncitoare mișcării spontane a maselor. V. I. Lenin a demascat codismul în lucrarea „Ce-i de făcut?“ (1902). Codismul era propovăduit de „economisti“ și de menșevici și este reluat de revizionistii contemporani.

**Codlea**, oraș raional în reg. Brașov. 10 160 loc. (1961). Industrie chimică (fabrica „Colorom“, construită în anii regimului democrat-popular) și de prelucrare a lemnului. Sere de flori cunoscute în întreaga țară.

**codobătură** (ZOOZ.; *Motacilla*), gen de păsări călătoare mici, din familia motacilidelor, cu coada lungă, pe care o mișcă într-una. În țara noastră trăiește mai ales pe lângă ape, iar iarna migrează în sud. *C. albă* (*Motacilla alba*) are coloritul cenușiu cu alb; *c. galbenă* (*Motacilla flava*) are coloritul castaniu-verzui cu galben.

**Codovilla**, Victorio (n. 1894), secretar al C. C. al Partidului Comunist din Argentina. Născut în Italia, a emigrat în 1912



V. Codovilla.

în Argentina, unde și-a început activitatea în mișcarea muncitorească. Este unul dintre fondatorii P. C. din Argentina (creat în 1918).

**Codreanu**, Mihail (1876—1957), scriitor român. A publicat versuri de factură parnasiană (volumele „Diafane“, 1901; „Turnul de fildeș“, 1929). A cultivat în special sonetul. Poezia sa conține și unele accente de revoltă împotriva rînduieilor societății burgheze. A făcut traduceri izbutite din Ed. Rostand („Cyrano de Bergerac“, 1920).

**Codreanu (Zelinski)**, Corneliu Zelea (1899—1939), șeful organizației Garda de fier, principală grupare fascistă din România. Agent al siguranței burghezo-moșierești, și-a început activitatea politică ca provocator și spărgător de grevă; s-a făcut cunoscut în viața publică în 1926, printr-un asasinat. Slujind politica antidemocratică, anticomunistă și antisovietică a cercurilor celor mai reacționare ale burgheziei și moșierimii, a înființat în 1927, cu sprijinul direct al acestora, Garda de fier, care a devenit în cele din urmă unealta plătită

a hitlerismului în România. În scopul înșelării maselor, al instaurării dictaturii fasciste legionare și al înfeudării țării față de Germania hitleristă, C. a folosit demagogia socială, a speculat prejudecățile mistice și naționaliste, a inspirat și a organizat numeroase atacuri cu caracter terorist diversionist împotriva mișcării muncitorești, a organizațiilor și presei democratice, precum și acțiuni pogromiste. C. a promovat asasinatul ca metodă de luptă împotriva adversarilor politici, printre care și împotriva unor fruntași ai partidelor burghezo-moșierești. Ca urmare a luptei dintre diferitele clici fasciste reprezentând interesele contradictorii ale cercurilor imperialiste, a fost ucis în timpul dictaturii lui Carol al II-lea.

**codroș** (Zool.; *Phoenicurus*), gen de păsări cântătoare din familia turdidelor, de mărimea vrăbiei, cu coloritul cenușiu-roșiatic și cu coada lungă; păsări călătoare, răspândite în Europa

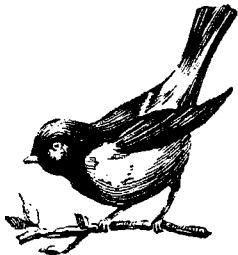

Codroș

de nord și centrală. Sint folosite, deoarece distrug un număr foarte mare de insecte (una singură distruge peste un milion în timpul unei veri).

**codru** (SILV.), pădure provenită din sămînță (pe cale naturală sau prin plantație) și destinată să fie menținută pînă la o vîrstă înaintată, spre a produce lemn de dimensiuni mari și a se regenera tot prin sămînță. — *C. mijlociu*, fază de creștere a unei păduri la care grosimea arborelui mediu este de 36—50 cm. — *C. bătrîn*, fază de creștere a unei păduri la care grosimea arborelui mediu este mai mare de 50 cm.

**Codru-Drăgușanu**, Ion (1818—1884), scriitor român din Transilvania. În timpul revoluției din 1848 a fost comisar pentru propagandă în Prahova. A publicat, în 1865,

un valoros volum în gen epistolar („Peregrinul transilvan”), document literar și de epocă, în care, cu o putere de observație însuflețită de idealuri patriotice și progresiste, consemnează impresii din călătoriile sale în Franța, Germania,



I. Codru-Drăgușanu

Italia, Anglia și Rusia. În 1848 a publicat și o gramatică, „Rudimentele gramaticii române”.

**Codrul Cosminului**, pădure străveche la sud de Cernăuți (R.S.S. Ucraineană), unde Ștefan cel Mare a înfrînt armata panilor polonezi care cotropiseră Moldova (1497).

**Codul de drept internațional privat Bustamante**, denumirea oficială a codului de drept internațional privat adoptat de 15 state din America Centrală și de Sud la a VI-a Conferință panamericană de la Havana (1928). Este un instrument al expansiunii capitalului monopolist în statele care l-au adoptat. Autorul său, Antonio Sánchez de Bustamante y Sirven (1865—1951), profesor de drept internațional la Universitatea din Havana (Cuba), a ocupat un loc important în știința burgheză a dreptului internațional și în organizațiile internaționale de după primul război mondial.

**Codul moral al constructorului comunismului**, cod moral formulat în al treilea program al P.C.U.S., adoptat la Congresul al XXII-lea. Acest cod, pătruns de un înalt umanism, sintetizează trăsăturile esențiale ale moralei comuniste, care ridică pe o treaptă superioară normele morale general-umane elaborate de masele populare în decurs de milenii în lupta împotriva asuprii sociale

și a viciilor morale, îmbogățindu-le cu principiile etice ale clasei muncitoare, formate în practica luptei revoluționare și a construirii socialismului și comunismului. Codul cuprinde principii morale ca: „devotament față de cauza comunismului, dragoste față de patria socialistă, față de țările socialismului; muncă conștiințioasă pentru binele societății: cine nu muncește nu mănîncă; grija fiecăruia pentru păstrarea și sporirea patrimoniului obștească; înalta conștiință a datoriei obștești, intoleranță față de orice încălcare a intereselor obștești; colectivism și întrajutorare tovarășească: fiecare pentru toți, toți pentru unul; relații umane și respect reciproc între oameni: fiecare om să fie pentru semenul său prieten, tovarăș și frate; cinste și sinceritate, puritate morală, simplitate și modestie în viața obștească și personală; respect reciproc în familie, grijă pentru educarea copiilor; intransigență față de nedreptate, trîndăvie, necinste, carierism, cupiditate; prietenie și frăție între toate popoarele U.R.S.S., intoleranță față de ura națională și de rasă; intransigență față de dușmanii comunismului, ai cauzei păcii și libertății popoarelor; solidaritate frățească cu oamenii muncii din toate țările, cu toate popoarele”.

**coeducăție**, educația băieților la un loc cu fetele, în școli mixte. Statul nostru de democrație populară, în concordanță cu concepția socialistă a egalității depline a sexelor, asigură condiții pentru educarea fetelor și a băieților în comun, pe toate treptele de învățămînt. V. și învățămînt mixt.

**coeficient 1.** (MAT.) Constantă care multiplică o mărime variabilă. — *C. binomial*, fiecare dintre numerele întregi de

$$\text{forma } \binom{n}{m} = \frac{n(n-1)(n-2)\dots(n-m+1)}{1.2.3\dots m},$$

care apar în formula dezvoltării binomului lui Newton.

**2.** (FIZ.) Mărime care caracterizează o anumită proprietate a unei substanțe date, în condiții date (ex. *c. de absorbție*,

*c. de conductibilitate termică* etc.). — *C. de absorbție a)* Cantitatea de substanță absorbită în unitatea de volum de substanță absorbantă. *b)* Cantitatea de energie sonoră absorbită pe unitatea de suprafață a mediului absorbant. *c)* Mărimile care arată scăderea intensității fasciculului de radiație sau de particule după ce acesta a străbătut prin mediul absorbant o distanță egală cu o unitate de lungime. — *C. de conductibilitate termică*, mărime care exprimă cantitatea de căldură ce trece, în regim permanent, prin unitatea de arie a suprafeței izoterme a unui strat cu grosimea egală cu unitatea dintr-un corp omogen și izotrop, când diferența de temperatură măsurată pe normală, la suprafața considerată, este de un grad. Unitatea de măsură e  $W/m^{\circ}C$ , sau, uzual,  $kcal/ms^{\circ}C$ , cu submultiplul  $kcal/mh^{\circ}C$ . Se mai numește *conductivitate termică*. — *C. de contracțiune*, raportul dintre aria secțiunii unui jet de lichid care iese dintr-un orificiu și aria orificiului. Valoarea lui numerică depinde de natura orificiului și este cuprinsă între 0,5 și 1. — *C. de dilatare liniară*, coeficient care exprimă creșterea în lungime a unui corp provocată de ridicarea temperaturii cu  $1^{\circ}$ , raportată la lungimea inițială. — *C. de dilatare cubică* (sau *volumică*), creșterea în volum a unui corp provocată de ridicarea temperaturii cu  $1^{\circ}$ , raportată la volumul inițial; este aproximativ egal cu de trei ori *c. de dilatare liniară* a substanței respective. — *C. de frecare statică*, raportul dintre forța tangențială necesară pentru ca suprafețele a două corpuri în contact să se deplaseze una față de cealaltă și forța perpendiculară care presează cele două suprafețe una pe alta. — *C. de frecare cinetică*, raportul dintre forța tangențială necesară pentru a întreține mișcarea uniformă a unei suprafețe pe o altă suprafață și forța perpendiculară care presează cele două suprafețe una pe alta. — *C. de reflexie a luminii*, raportul dintre energia luminoasă a razelor incidente pe un anumit mediu și a razelor reflec-

tate de acel mediu. — *C. de transmisie a luminii*, raportul dintre energia luminoasă a razelor transmise de un mediu și energia luminoasă a razelor incidente pe mediul considerat. **3.** (TEHN., REZ. MAT.) *Coeficient de concentrare*, coeficient care arată raportul dintre mărimea reală a eforturilor unitare dintr-o piesă în dreptul unui concentrator (ex. variație bruscă a secțiunii, gaură de nit etc.) și valoarea determinată cu formulele de rezistență a materialelor. **4.** (CONSTR., REZ. MAT., ST. CONSTR.) *Coeficient de siguranță*, raportul dintre valoarea unei mărimi care caracterizează starea critică a unei piese, a unui element de construcție sau a unei construcții (rezistența de rupere, limita de curgere, rezistența la oboseală, forța critică de flambaj) și valoarea mărimii corespunzătoare (efort unitar efectiv, forță de compresiune etc.) în starea de funcționare normală și sigură a aceleiași piese. *C. de s.* se alege în urma analizei condițiilor reale de lucru, spre a se asigura o rezervă de siguranță minimă suficientă și o dimensionare economică. — *C. de utilizare a)* Raportul dintre cantitățile de utilaj în funcțiune și totalul utilajului existent într-o întreprindere, într-o secție etc. *b)* Raportul dintre numărul orelor de funcționare a utilajului într-o anumită perioadă și numărul total al orelor din acea perioadă. *c)* Raportul dintre puterea medie utilizată într-o anumită perioadă și puterea instalată a utilajului. *d)* Raportul dintre lucrul efectuat de utilaj într-o anumită perioadă și lucrul pe care acesta l-ar putea efectua dacă ar lucra continuu în acea perioadă cu întreaga sa putere. Mărirea *c. de u.* duce la creșterea productivității muncii. **5.** (CONSTR.) *Coeficient de echivalență*, raportul dintre modulul de elasticitate al oțelului și cel al betonului dintr-o piesă de beton armat. Depinde de caracteristicile materialelor utilizate și are valori curente cuprinse între 7 și 25. **6.** (MAȘ.) *Coeficient de excedent de aer*, coeficient care indică surplusul de aer consumat în mod real în procesul de ardere

a combustibililor față de cantitatea de aer minimă necesară arderii. Se exprimă prin raportul dintre cantitatea de aer de ardere consumată real și cea minimă. **7.** (ELT.) *Coeficient de simultaneitate*, raportul dintre puterea consumată în mod obișnuit de consumatorii racordați la o aceeași sursă de energie electrică și puterea totală instalată a acestor consumatori. Este numit și *factor de simultaneitate*. **8.** (EC.) *Coeficient de schimb*, indicator economic care exprimă gradul de folosire în timp a mașinilor și a utilajului, precum și a forței de muncă, de către întreprinderi. Se calculează: pentru utilaj, prin raportarea numărului total al utilajelor întrebuințate în toate schimburile, pe o anumită perioadă de timp, la numărul maxim al utilajelor care au funcționat în decursul unui schimb; pentru forța de muncă, prin raportarea numărului total al muncitorilor productivi sau a zilelor-om, efectuate în toate schimburile, la numărul muncitorilor sau al zilelor-om, efectuate în schimbul cu cel mai mare număr de lucrători (de obicei primul schimb). **9.** (PLAN.) *Coeficienți de utilizare*, indicatori tehnici-economici care caracterizează gradul de folosire a suprafețelor productive și a utilajului întreprinderilor (ex. producția de oțel pe  $m^2$  de suprafață a vetrei cuptoarelor Siemens-Martin în 24 de ore; randamentul mașinilor-unelte etc.). Îmbunătățirea continuă a *c. de u.* constituie o importantă sursă de creștere a producției și de reducere a prețului de cost. **10.** (STATIST.) *Coeficient statistic*, cea mai simplă formă de exprimare a raportului dintre două mărimi printr-un număr întreg sau fracționar și care arată de câte ori o mărime este mai mare sau mai mică în comparație cu alta, luată drept bază; celelalte forme obișnuite ale mărimilor relative sînt procentul (%) și promila ( $\text{‰}$ ). **11.** (AGR.) *Coeficient de ofilire*, conținutul procentual de apă al solului în momentul când apare ofilirea permanentă (ireversibilă) a plantelor; *c. de o.* indică apa din sol care nu mai este accesibilă plantelor.

—*C. de transpirație v. consum specific.* 12. (GEOGR., HIDRO-TEHN.) *Coeficient de scurgere*, raportul dintre cantitatea de apă rezultată din precipitații și apa scursă la suprafața terenului după ploii sau după topirea zăpezilor. Pentru teritoriul R.P.R., valorile *c. de s.* sint, în general, sub 30% în regiunea de câmpie, între 20% și 60% în regiunea de deal și de podiș și între 50% și 90% în regiunea de munte. Aceste valori se referă la scurgerea dintr-o perioadă de timp îndelungată și pot avea abateri importante în condițiile particulare ale factorilor fizico-geografici locali. Se folosește în lucrările de amenajări hidro-energetice și de ameliorare.

13. (PEDOL.) *Coeficient de higroscopicitate*, cantitatea de vapori de apă adsorbită de solul uscat, în anumite condiții experimentale, raportată la 100 g de sol. **coenzimă** (BIOCHIM.), componentă activă și termostabilă a enzimei. Conform concepției dualiste a structurii enzimelor, enzima totală (holoenzima) este formată din două părți: un suport coloidal, apoenzima, și un fragment activ, coenzima, fixată pe apoenzimă. La multe enzime: flavinele, carboxilaza, zimaza, s-a reușit desfacerea în apoenzimă și coenzimă, ultima fiind identificată cu unele vitamine: B<sub>1</sub>, B<sub>2</sub>, B<sub>6</sub> etc. **C.** determină activitatea catalitică și mecanismul chimic al enzimei. *Sin. coferment.*

**coerente** (FIZ.; despre vibrații sau unde), care au aceeași perioadă și o diferență de fază constantă; (despre izvoare de lumină), care emit unde luminoase de aceeași frecvență și cu o diferență de fază constantă (ex. două imagini distincte ale unui izvor luminos, obținute prin reflexii sau refracții de aceeași natură). Razele de lumină provenite de la izvoare **c.** pot produce fenomenul de interferență.

**coerór** (TELEC.), dispozitiv constituit dintr-un tub umplut cu pilitură de fier și având la capete doi electrozi; era folosit ca detector în primele instalații radiotehnice.

**coexistența pașnică a statelor cu sisteme sociale deosebite**, principiu fundamental

al politicii țărilor socialiste în relațiile cu țările capitaliste. **C.p.** decurge cu necesitate din legile obiective care acționează în întreaga perioadă istorică a trecerii omenirii de la capitalism la socialism. Principiul **c.p.** a fost elaborat de V.I. Lenin în condițiile făuririi statului sovietic, primul stat socialist din lume. El a fost dezvoltat în condițiile istorice ale formării sistemului mondial socialist și ale transformării lui în factorul hotărâtor al dezvoltării istorice contemporane. O importanță deosebită, în această privință, au documentele Congreselor XX, XXI și XXII ale P.C.U.S., precum și documentele adoptate de Consfătuirile partidelor comuniste și muncitorești ținute la Moscova în 1957 și 1960. **C.p.** a statelor cu orinduri sociale și politice diferite rezolvă problema cea mai importantă a contemporaneității: preîntâmpinarea războiului mondial, care, în condițiile dezvoltării științei și ale perfecționării mijloacelor tehnice de distrugere în masă, nu poate fi decît un război termonuclear, care ar duce la o catastrofă mondială. **C.p.** implică: renunțarea la război ca mijloc de rezolvare a problemelor internaționale litigioase, soluționarea acestor probleme pe calea tratativilor; respectarea egalității în drepturi a statelor, înțelegerea și încrederea reciprocă între state, luarea în considerație a intereselor reciproce; neamestecul unora în treburile interne ale altora, recunoașterea dreptului fiecărui popor de a rezolva în mod independent toate problemele țării sale; respectarea cu strictețe a independenței și suveranității, a integrității teritoriale a tuturor țărilor; dezvoltarea colaborării economice și culturale pe baza egalității depline și a avantajului reciproc. **C.p.** trebuie consolidată prin dezvoltarea colaborării economice și culturale, prin folosirea avantajelor pe care le oferă diviziunea internațională a muncii, prin dezvoltarea maximă a contactelor cu toate forțele care se ridică împotriva războiului. Linia politicii de **c.p.** se bazează pe analiza știin-

țifică a raportului de forțe pe plan internațional, favorabil, în epoca actuală, forțelor socialismului și păcii, pe cunoașterea posibilităților reale de preîntâmpinare a unui nou război mondial în epoca noastră. Astăzi, cînd există o asemenea forță antiimperialistă ca sistemul mondial socialist, mișcarea muncitorească internațională, popoarele care luptă pentru eliberare națională, mișcarea pentru pace, s-a ivit posibilitatea fără precedent a preîntâmpinării războaielor mondiale înainte ca socialismul să fi obținut victoria pe plan mondial. Politică consecvent științifică, **c.p.** respinge teza imperialistă despre imposibilitatea coexistenței celor două sisteme opuse. Ea respinge de asemenea atît concepția oportunistă despre coexistență ca posibilitate a împăcării claselor și ideologiilor antagoniste cît și orice concepții aventuriste care decurg din ignorarea dogmatică a noilor transformări pe arena mondială, din subaprecierea uriașelor forțe care pot impune instaurarea păcii în lume. Politică de **c.p.** nu înseamnă renunțarea la lupta de clasă, ci constituie ea însăși o formă specifică a luptei de clasă dintre socialism și capitalism pe plan internațional. **C.p.** creează condiții favorabile pentru întărirea și dezvoltarea continuă a forței sistemului mondial socialist, pentru creșterea prestigiului și influenței internaționale a țărilor socialiste. În condițiile **c.p.** se creează posibilități favorabile pentru desfășurarea luptei de clasă a proletariatului din țările capitaliste, pentru creșterea autorității și influenței partidelor comuniste, pentru victoria mișcării antiimperialiste de eliberare națională a popoarelor din țările coloniale și dependente, pentru victoria forțelor păcii. Parte integrantă a luptei pentru socialism, lupta pentru **c.p.** nu încetinește, ci accelerează procesul revoluționar mondial. Orice minimalizare dogmatică a luptei pentru **c.p.** duce la întreținerea artificială a încordării relațiilor internaționale între statele capitaliste și cele socialiste și dăunează implicit intereselor luptei

pentru pace și socialism. **C.p.** a statelor cu orînduiri sociale diferite nu înseamnă împăcarea dintre ideologia socialistă și cea burgheză. Dimpotrivă, ea presupune intensificarea luptei clasei muncitoare, a tuturor partidelor comuniste pentru triumful ideilor socialiste. **C.p.** este un proces dialectic în care se îmbină în mod organic lupta de clasă extrem de ascuțită dintre socialism și capitalism și colaborarea dintre statele celor două sisteme opuse, în numele și în interesul menținerii păcii. Ea este singura politică rațională, în stare să demonstreze și să asigure superioritatea socialismului asupra capitalismului pe plan mondial. **C.p.** presupune acțiunea continuă și hotărîtă a popoarelor pentru demascarea și înfrînarea acțiunilor agresive ale cercurilor imperialiste, mobilizarea și menținerea la un nivel ridicat a vigilenței lor în lupta pentru apărarea păcii, care trebuie să se desfășoare pe toate planurile, să îmbrace cele mai variate forme. Ea trebuie să impună dezvoltarea contactelor la cel mai înalt nivel, rezolvarea problemelor litigioase pe calea tratativelor, stabilirea unor relații diplomatice cu caracter constructiv pe plan mondial. Calea cea mai sigură pentru preîntîmpinarea unui nou război mondial și asigurarea **c.p.** o constituie aplicarea programului de însănătoșire a situației internaționale propus de U.R.S.S. și de celelalte țări socialiste și care prevede: *d e z a r m a r e a* generală și totală, sub un rigoros control internațional; încheierea tratatului de pace cu Germania și reglementarea pe această bază a situației Berlinului occidental; îmbunătățirea esențială a mecanismului Organizației Națiunilor Unite; lichidarea definitivă a jugului colonial sub toate formele și manifestările sale; dezvoltarea legăturilor economice și culturale între toate statele, înlăturarea oricăror piedici care stau în calea colaborării practice dintre acestea etc. Promovînd cu consecvență o politică de coexistență pașnică, statele socialiste apreciază cu luciditate situația internațională și, conștiente de

răspunderea ce le revine față de soarta popoarelor lor și de interesele păcii în lume, iau măsurile necesare pentru întărirea capacității lor de apărare, ca răspuns la pregătirile agresive ale puterilor imperialiste. Politică de **c.p.**, promovată cu consecvență și fermitate de țările lagărului socialist, exprimă interesele popoarelor din lumea întreagă. Ea este sprijinită de un grup numeros de tinere state naționale din Asia, Africa și America Latină. Principiile **c.p.** și-au găsit oglindirea și într-o serie de importante documente juridice internaționale, inclusiv în Carta Națiunilor Unite, în hotărîrile Conferinței de la Bandung a țărilor afroasiatice, ale Conferinței de la Belgrad a statelor neangajate etc. În calitate de membru al comunității frățești a statelor socialiste, R.P.R. urmează neabătută politica de apărare a păcii și, în strînsă unire cu toate forțele mondiale ale păcii, militează pentru zădărnicierea uneltirilor agresive imperialiste, sprijinind orice inițiativă constructivă și sporindu-și propria sa contribuție la rezolvarea pașnică a problemelor litigioase, la promovarea principiilor **c.p.** în relațiile internaționale. Astfel, propunerile guvernului român și ale altor țări socialiste cu privire la dezvoltarea colaborării interbalcanice și la crearea unei zone denuclearizate și fără arme-rachetă în Balcani sînt menite să contribuie la statornicirea păcii în întreaga lume.

**coeziune** (CHIM., FIZ.), proprietate a substanțelor lichide și solide de a se menține aglomerate, datorită interacțiunii dintre molecule sau dintre atomii din rețeaua cristalină. Spre deosebire de adeziune, care este o proprietate de aceeași natură, dar se referă la interacțiuni între suprafețele corpurilor alipite, **c.** este interacțiunea între părțile învecinate ale aceluiași corp.

**coferdâm** (NAV.), compartiment etanș și îngust care separă tancurile de combustibil de alte încăperi vecine, cu scopul de a împiedica infiltrații de vapori de combustibil în aceste încăperi.

**cofermânt** v. **coenzimă**.

**cofráj** (CONSTR.), tipar de lemn sau de metal, utilizat la executarea pieselor de beton și de beton armat pentru a li se

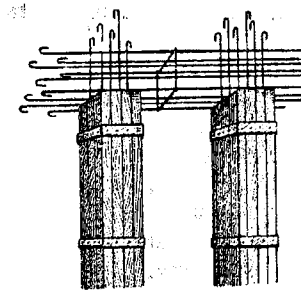

Cofraj

da forma prevăzută în proiect și a susține piesele nou formate pînă la întărirea betonului. La piesele prefabricate turnate în fabrici, **c.** poate fi confecționat și din beton. Există: *c. fixe*, confecționate pe șantier; acestea, fiind folosite numai la executarea unei singure construcții sau piese, sînt neeconomice; *c. demontabile*, alcătuite din elemente prefabricate, tipizate, care, fiind utilizate de mai multe ori, permit reducerea prețului de cost al construcțiilor; *c. mobile*, care pot fi *alumecătoare*, folosite la construcții de înălțime mare (silozuri, rezervoare etc.), și *rulante*, folosite la construcții cu lungime mare (canale, tunele etc.).

**cofráre** (CONSTR.), operația de fasonare și de montare a cofrajelor unei construcții sau unui element de construcție, executate din beton simplu sau armat.

**cofrét** (ELT.), dulăpior cu ușa metalică, adeseori îngropat în zid, care adăpostește aparatul de siguranță al unei instalații electrice de putere relativ mică.

**Cogniot** [*cońó*], Georges (n. 1901), scriitor și publicist francez, membru al C.C. al P.C. Francez. A fost luptător în mișcarea de rezistență. Scrierile sale au un rol de seamă în apărarea învățăturii marxist-leniniste împotriva atacurilor ideologilor burghezi și revizionişti din Franța. Op. pr.: „Evadarea”, volum de povestiri închinat Rezistenței (1947), „Realitatea națiunii” (1950), „Mic ghid sincer al Uniunii Sovietice” (1954).

**cognoscibilitatea lumii**, capacitatea minții omenești de a descoperi însușirile esențiale și legile de dezvoltare ale realității obiective, pe care filozofia marxistă o afirmă cu tărie în opoziție cu diversele curente agnostice dominante în filozofia burgheză contemporană. Istoria științei arată că nu există, așa cum pretind agnosticii, lucruri „incognoscibile”, ci numai lucruri care nu sînt încă cunoscute. De-a lungul timpului, pe măsura dezvoltării practicii, a științei și tehnicii, cunoașterea progresa inevitabil, dezvăluindu-ne legile unor procese necunoscute vreme îndelungată. Marile descoperiri științifice din epoca noastră, și îndeosebi explorarea cosmosului și dezvăluirea structurii atomului, dovedesc caracterul nelimitat al procesului cunoașterii, puțința omului de a pătrunde rînd pe rînd, cu ajutorul științei, „tainele” universului. **V. și adevăr; agnosticism; cunoaștere; practică.**

**Cohen-Linaru**, Mauriciu (1852—1929), compozitor, pedagog și critic muzical român. Creația sa, influențată de muzica populară, cuprinde coruri pe versuri de V. Alecsandri, operele „Mazeppa”, „În ajunul nunții”, romanțe, piese pentru pian etc. Cronicile sale apărute în presa epocii au contribuit la răspîndirea culturii muzicale în țara noastră.

**Cohen** [coș], Marcel (n. 1884), lingvist francez, director de studii la École des Hautes Études, specialist în studiul limbilor semitice și în istoria unei limbi: franceza (1947), „Limbajul, structură și evoluție” (1950), „Marea invenție a scrierii și evoluția ei” (3 vol., 1958). Împreună cu Antoine Meillet a condus elaborarea importantei lucrări „Limbile lumii” (1924).

**cohórtă**, subunitatea tactică a legiunii romane, formată din 500—600 de ostași, cu excepția primei **c.** a fiecărei legiuni, care avea 1 000 (**c. prima**, sau *milliaria*). Existau **c.** formate din cetățeni romani, **c. de auxiliari** (formate din aliați ai Romei), **c. pretoriene** (garda imperială) etc.

**Coimbra** [cuîḃră], oraș în centrul Portugaliei. 42 600 loc. (1950). Nod feroviar. Industrie textilă și de ceramică. Vechi centru cultural, cu universitate din sec. al XIII-lea.

**cointeresare materială**, principiu fundamental al economiei socialiste, potrivit căruia oamenii muncii sînt interesați în creșterea producției și ridicarea productivității muncii, întrucît gradul bunăstării materiale a membrilor societății depinde de cantitatea și calitatea muncii depuse de ei, de rezultatele muncii lor și ale producției sociale în general. V. I. Lenin a arătat că pentru construirea socialismului și trecerea la comunism trebuie să ne sprijinim „nu nemijlocit pe bază de entuziasm, ci cu ajutorul entuziasmului născut de Marea Revoluție, pe bază de interes personal, pe bază de cointeresare personală, pe bază de hozrasciot”. Sistemul economic socialist a generat noi stimulente și noi mobiluri ale dezvoltării productivității muncii, mult mai puternice decît în capitalism, ca de ex.: faptul că oamenii știu că lucrează pentru sine și pentru societatea lor generează entuziasmul în muncă, spiritul inovator, inițiativa creatoare, întrecerea socialistă de masă etc. **C.m.** constituie o necesitate obiectivă pentru socialism, deoarece în acest stadiu nivelul de dezvoltare al forțelor de producție nu a atins un astfel de grad încît să facă posibilă repartitia după nevoi, mai există deosebiri esențiale între munca fizică și munca intelectuală, între munca necalificată și cea calificată etc., conștiința oamenilor nu a atins nivelul conștiinței comuniste și, prin urmare, munca nu a devenit încă prima necesitate vitală a membrilor societății. Acest principiu se menține și în perioada construirii comunismului, perioadă în care repartitia după muncă rămîne sursa principală pentru satisfacerea nevoilor materiale și culturale ale oamenilor muncii. Formele de înfăptuire a **c.m.** pot fi personale (salarizarea după cantitatea și calitatea muncii fiecăruia, premiile individuale, repartitia după

zile-muncă și după rezultatele muncii în agricultură etc.) sau colective (prin fondul întreprinderii, prin avantajele acordate gospodăriilor colective în cadrul contractărilor și achizițiilor de produse agricole etc.). În etapa construirii comunismului crește tot mai mult rolul stimulentele morale în muncă, al aprecierii de către societate a rezultatelor obținute, rolul simțului de răspundere al fiecăruia pentru bunul mers al treburilor obștești, se extind formele colective de stimulare materială, care măresc cointeresarea fiecărui lucrător în obținerea unui nivel înalt al activității întregii întreprinderi. **C.m.** are o mare importanță pentru sporirea producției, pentru creșterea productivității muncii, reducerea prețului de cost, întărirea gospodării socialiste a întreprinderilor, repartizarea planificată a forței de muncă pe ramuri și regiuni ale țării, pentru ridicarea nivelului de trai al oamenilor muncii. În politica sa economică, de construire a socialismului și de desăvîrșire a construcției socialiste, P.M.R. a aplicat și aplică cu fermitate principiul **c.m.** Documentele de partid și de stat cu privire la îmbunătățirea sistemului de salarizare și de normare a muncii, la efectuarea reducerilor de prețuri, la ridicarea nivelului tehnic al producției, la politica prețurilor în general etc. reflectă preocuparea pentru mărirea continuă a cointeresării oamenilor muncii în rezultatele muncii lor. În înfăptuirea colectivizării agriculturii, P.M.R. a aplicat cu consecvență principiul **c.m.**, în luptă dîră cu linia aventuristă a grupului fracționist Pauker—Luca, care încălca acest principiu, periclitînd alianța dintre clasa muncitoare și țărănimea muncitoare. Principiul **c.m.** stă la baza relațiilor dintre oraș și sat, a organizării schimbului pe baze comerciale.

**cojire** (METAL.), operația de așchiere prin care se îndepărtează de pe lingouri sau de pe semifabricate stratul exterior cu defecte. **C.** se face prin strunjire, dăltuire sau rabotare.

**cojóc**, piesă de port popular, confecționată din piei de oaie cu



blana înăuntru, purtată de către femei și bărbați și având diferite forme. În multe regiuni este frumos împodobit cu cusături de lână și de mătase, cu împlețituri și aplicații de piele colorată,

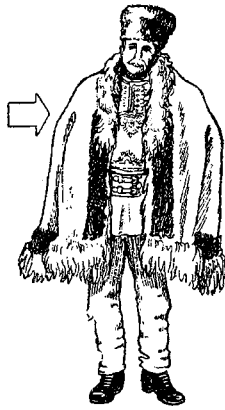

Cojoc

cu mărgele și fire de metal. Sînt renumite pentru frumusețea lor **c.** de Romanai, Năsăud, Rădăuți, Tirgu-Neamț, Sibiu.

**colabăre** (MED.), proces de turtire spontană sau provocată a unui organ; de ex. turtirea în scop terapeutic a plămînilui tuberculos prin introducerea de aer între cele două pleure (pneumotorax artificial).

**colaboraționisti**, trădători de patrie, persoane care au colaborat cu ocupanții străini în timpul cuceririi țării lor de către Germania hitleristă, Japonia militaristă sau Italia fascistă.

**colác** (în trecut), răsplată obligatorie dată de un proprietar celui care îi găsea vite sau obiecte pierdute. — *C. domnești*, daruri obligatorii (plocoane), la început sub formă de colaci din făină de grâu, ulterior sub alte forme, trimise domniei de către orașele țărilor românești. — *C. vlădicești*, darurile egumenilor moldoveni către mitropolit în sec. XVII—XVIII, constînd în blănuri, miei, brînză etc.

**colac de salvare** (NAV.), obiect în formă de roată, con-

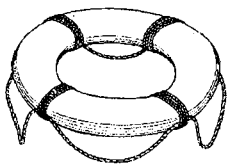

Colac de salvare

fecționat din plută sau din cauciuc umflat cu aer și folosit pentru menținerea la suprafața

apei a unui naufragiat. Unii colaci de salvare sînt prevăzuți cu dispozitive luminoase de semnalizare.

**colagén** (gr. *kolla* „clei“ și *gennan* „a produce“; BIOCHIM.), substanță proteică care face parte din structura pielii, cartilajelor, oaselor, tendoanelor și ligamentelor. Prin fierbere se transformă în gelatină.

**colagenoză** (MED.), boală caracterizată, din punct de vedere anatomopatologic, prin degenerarea substanței fundamentale și proliferarea celulelor și fibrelor colagene din țesutul conjunctiv. Din categoria **c.** fac parte lupusul eritematos diseminat, sclerodermia, dermatomiozita, poliartrita cronică evolutivă etc.

**colagóg** (gr. *chole* „bilă“ și *agein* „a face“; MED.), agent (aliment sau medicament) care stimulează contracția veziculei biliare și evacuarea bilei în intestin (ex. uleiul de măsline, gâlbenușul de ou, sulfatul de magneziu etc.).

**colamínă** (BIOCHIM.), etanolamină, bază azotată cu funcție de alcool și amină. Face parte din structura cefalinelor.

**coláps** (lat. *collapsus* „prăbușire“; MED.), insuficiență circulatorie periferică cu stare de prostrație, prăbușirea tensiunii arteriale, răcirea tegumentelor; accelerarea bătăilor inimii și depresiune extremă. — *C. pulmonar*, turtire a plămînilor datorită prezenței de aer sau de lichid în pleură. — *C. cardiovascular*, tulburare gravă a aparatului circulator, care se manifestă prin prăbușirea tensiunii arteriale, puls slab sau imperceptibil, respirație frecventă, piele rece de culoare violetă; se întilnește în faza finală a unor intoxicații, a unor stări infecțioase sau a șocului.

**colapsoterapie** (lat. *collapsus* „prăbușire“ și gr. *therapeia* „lecuire“; MED.), turtire chirurgicală a unui plămîn în vederea punerii lui în repaus și, prin aceasta, a grăbirii cicatrizării leziunilor. Folosită în special în tratamentul tuberculozei, **c.** se poate realiza prin diverse metode, dintre care cele mai cunoscute sînt pneumotoraxul și toracoplastia.

**colateráli** (DR.), rude care, fără a descinde unele din altele

mijlocit ori nemijlocit, au un ascendent comun (ex. frații, verii).

**colaționăre** (lat. *collatio*, *-onis* „unire, apropiere“), confruntare, verificare a două sau mai multe texte (copii, variante), pentru a le pune de acord sau pentru a stabili diferențele dintre ele.

**colăcăríe** (în folclorul românesc), orație de nuntă, rostită cînd alaiul mirelui sosește la mireasă ca s-o ia la cununie. În unele locuri se numește și *conăcăríe*. Flăcăul care însoțește pe mire și spune orația se numește *colăcar* sau *conăcar*. Prin generalizare, se numește **c.** orice orație din cadrul nunții.

**Colbert** [*colbér*], Jean-Baptiste (1619—1683), controlor general al finanțelor în timpul lui Ludovic al XIV-lea, adept convins al mercantilismului și slujitor devotat al regimului feudal-absolutist francez. A avut un rol important în dezvoltarea industriei, agriculturii și comerțului, în organizarea marinei și finanțelor, în încurajarea construcțiilor, artei și literaturii.

**colchicină** (FARM.), alcaloid foarte toxic, extras din planta *Colchicum autumnale* (brîndușa de toamnă). Se prezintă sub formă de pulbere amorfă de culoare galbenă și este folosită ca analgezic în gută și în reumatism; de asemenea este utilizată în tratamentul cancerului pentru acțiunea sa de blocare a procesului de diviziune celulară.

**colecíst v. veziculă biliară.**

**colecistită** (gr. *chole* „bilă“, și *kystis* „vezică“; MED.), inflamație a veziculei biliare, datorită unei infecții sau unei litiaze biliare. Se manifestă prin crize dureroase intermitente în regiunea ficatului, imediat sub coaste, regiune corespunzătoare colecistului, prin intoleranța pentru anumite alimente (grăsimi, ouă) etc. **C.** este mai frecventă la femei.

**colecistografie** (gr. *chole* „bilă“, *kystis* „vezică“ și *graphein* „a scrie“; MED.), metodă radiologică de studiere a veziculei biliare prin introducerea în organism, pe cale bucală sau intravenoasă, a unei substanțe iodate speciale, care

se concentrează la nivelul veziculei biliare, opacifiind-o temporar la razele X.

**colectare** (EC. POL.; în socialism), acțiunea organizată de stat pentru a strânge, contra plată, diferite materiale sau produse de la întreprinderi și populație (ex. c. de fier vechi, metale, sticlă, produse agricole etc.). V. și cote obligatorii.

**colectiv de elevi**, totalitatea elevilor organizați în vederea atingerii unor scopuri comune de natură educativă, fiecare purtând răspunderea muncii depuse, supunându-se unei discipline liber consimțite și acceptând o conducere unică. În școala socialistă, colectivul de elevi reprezintă în același timp un scop și un mijloc al educației comuniste; există colective pe clasă, pe școală etc.

**colectivă** v. **gospodărie agricolă colectivă**.

**colectivism**, principiu de bază al moralei comuniste, care exprimă unitatea de gândire și de acțiune, solidaritatea și colaborarea tovarășească a constructorilor socialismului și comunismului, devotamentul lor față de interesele obștești. Fiind o expresie a relațiilor de producție socialiste, c. se opune individualismului burghez. El a apărut și s-a dezvoltat în rândurile proletariatului o dată cu creșterea solidarității sale de clasă în lupta de eliberare de sub jugul exploatării. Victoria socialismului duce la afirmarea deplină a c. ca un nou principiu al vieții obștești și al moralei. În orînduirea socialistă, c. presupune cointeresarea materială a oamenilor muncii în rezultatele muncii lor, stimularea lor materială și morală, imbinarea armonioasă a intereselor personale cu cele obștești. C. constituie o premisă a dezvoltării multilaterale a personalității umane și o trăsătură morală predominantă a omului societății comuniste, a cărui deviză este: „Fiecare pentru toți, toți pentru unul”.

**colectivist**, membru al unei gospodării agricole colective. În R.P.R., colectivisti aparțin clasei noi — țărănimea colectivistă.

**colectivitate statistică**, totalitatea unităților statistice studiate pentru cunoașterea fenomenelor sau proceselor sociale-economice, avînd unele trăsături comune, numite caracteristici statistice, dar o mărime variabilă (ex. întreprinderile industriale din R.P.R., populația țării sau a unei regiuni, gospodăriile agricole colective din R.P.R. etc.). C.s. poate fi generală și de selecție; se caracterizează prin numărul unităților ei, prin nivelul și variația caracteristicilor statistice.

**colectivizarea agriculturii**, proces care are loc în perioada de trecere de la capitalism la socialism și care constă în unirea liber consimțită a gospodăriilor individuale mici și mijlocii, bazate pe proprietatea privată, în gospodării agricole mari, bazate pe proprietatea socialistă. Acest proces are loc în diferite forme. În R.P.R., c.a. s-a înfăptuit atît prin intrarea țăranilor individuali mai întîi în diverse forme simple de cooperare în producția agricolă și apoi ridicarea acestora la nivelul gospodăriilor colective de tipul artelului, cît și prin trecerea lor directă la această formă superioară de cooperare. Partidele comuniste și muncitorești pun la baza c.a. principiile planului cooperatist al lui Lenin. Necesitatea c.a. decurge din faptul că socialismul trebuie construit nu numai la orașe, ci și la sate. Mica producție de mărfuri generează în mod inevitabil, în proporții de masă, capitalism și burghezie. Ea face cu neputință mecanizarea și organizarea pe baze științifice a producției agricole, frînează însăși dezvoltarea industriei și creșterea continuă a pieței interne, naște contradicții între ritmul înalt de creștere a industriei și starea de înapoiere a agriculturii, împiedică dezvoltarea planificată, armonioasă a întregii economii. Singura cale de lichidare a acestei contradicții este transformarea socialistă a agriculturii, înlocuirea treptată a micii producții de mărfuri prin marea gospodărie socialistă. Realizarea acestei sarcini are o

uriasă importanță economică, politică și socială pentru fiecare țară care trece de la capitalism la socialism și îndeosebi pentru țări cu o țărănime numeroasă și o pondere însemnată a agriculturii în ansamblul economiei. Aplicînd creator la condițiile țării noastre planul cooperatist al lui Lenin, învățînd din bogata experiență a Partidului Comunist al Uniunii Sovietice în construcția socialistă la sate, P.M.R. a trasat la plenara din 3—5 martie 1949 linia politică generală privind transformarea socialistă a agriculturii. Linia justă a partidului pe baza căreia s-a desfășurat procesul de c.a. s-a întemeiat pe întărirea continuă a alianței dintre clasa muncitoare și țărănimea muncitoare, pe îngrădirea economică a chiaburimii în scopul eliminării ei treptate, pe munca răbdătoare de convingere a țărânimii muncitoare și folosirea treptelor intermediare în vederea trecerii la gospodăria agricolă colectivă, pe o permanentă preocupare pentru crearea bazei tehnice și pregătirea cadrelor de specialiști necesari agriculturii socialiste, pe dezvoltarea sistematică a schimbului de mărfuri între oraș și sat, pe baza cointeresării materiale a țărânimii muncitoare în sporirea producției agricole. În înfăptuirea acestei linii, partidul a dus o luptă dîră împotriva grupului fracționist Pauker-Luca, care promovau o politică aventuristă ce submina cointeresarea materială a țărânimii muncitoare, nega importanța formelor simple de cooperare, încălca principiul liberului consimțămînt, lovînd în alianța muncitorească-țărânească și frînînd prin aceasta procesul de transformare socialistă a agriculturii. După lichidarea grupului fracționist, s-a deschis drum larg procesului de atragere a țărânimii spre agricultura socialistă. Procesul de colectivizare s-a desfășurat în țara noastră treptat, pe măsura creării condițiilor necesare. De la constituirea în 1949 a primelor gospodării agricole colective, sectorul colectivist a crescut treptat, ajungînd să cuprindă în anul 1952 un număr de 166 000 de familii

cu 664 000 ha suprafață arabilă. Începînd din 1952, concomitent cu crearea de noi gospodării colective, s-a acordat o atenție deosebită înființării de întovărășiri agricole ca formă simplă, intermediară, de cooperare socialistă în producția agricolă. Întovărășirile au avut un rol deosebit de important, fiind o adevărată școală care a educat masele țărănești în spiritul muncii în comun, le-a deprins cu organizarea socialistă a muncii, a înlesnit trecerea lor la gospodăria colectivă. În anii următori, ritmul transformării socialiste a agriculturii s-a accentuat; întovărășirile au crescut mult mai repede decît gospodăriile colective, cuprinzînd familii tot mai multe și suprafețe tot mai mari de teren și avînd pondere mai mare în cadrul sectorului cooperatist din agricultură. În 1959 a început mișcarea de trecere în masă a țărănimii spre forma superioară a cooperăției agricole și au intrat în gospodăriile colective mai multe familii decît au intrat în cei zece ani de la începerea colectivizării. Imensa majoritate a acestor familii țărănești au trecut prin școala întovărășirilor. Ca urmare a succeselor obținute în transformarea socialistă a agriculturii, în 1959 *chiaburimea* a fost lichidată ca clasă, desființîndu-se astfel ultimele forme de exploatare a omului de către om. Congresul al III-lea al P.M.R. a arătat că sectorul socialist în agricultură este predominant și a trasat sarcina încheierii colectivizării agriculturii pînă în 1965. Perioada de după Congresul al III-lea al P.M.R. s-a caracterizat prin ritmul mult mai intens de creștere a gospodăriilor colective. Trecerea în masă a țărănimii spre colectivizare s-a accentuat după plenary C.C. al P.M.R. din 30 iunie — 1 iulie 1961 și mai ales după Consfătuirea pe țară a colectivizatorilor din decembrie 1961. În primăvara anului 1962 a fost terminată *c.a.*, îndeplinindu-se sarcina trasată de Congresul al III-lea al partidului cu aproape patru ani înainte de termen. Sesiunea

extraordinară a Marii Adunări Naționale din aprilie 1962, consacrată acestui eveniment istoric din viața poporului nostru, a proclamat prin aceasta victoria definitivă a socialismului la orașe și sate. Sectorul socialist din agricultură deținea la această dată 96% din suprafața arabilă și 93,4% din suprafața agricolă a țării, gospodăriile colective cuprinzînd aproape totalitatea familiilor țărănești. O trăsătură fundamentală a politicii P.M.R. la sate constă în faptul că a concentrat permanent eforturile principale în direcția consolidării economice a gospodăriilor colective, astfel ca ele, prin exemplul viu al rezultatelor obținute în producție și în ridicarea nivelului de trai al colectivizatorilor, să devină un mijloc puternic de convingere a maselor țărănești că numai acesta este drumul pe care trebuie să-l urmeze. Caracteristic pentru procesul de transformare socialistă a agriculturii a fost, de asemenea, înaintarea treptată, continuă, pe măsura convingerii țărănimii de a trece pe drumul agriculturii socialiste și pe măsura creării bazei tehnice-materiale necesare. Una dintre trăsăturile cele mai importante ale procesului construcției socialiste la sate o constituie creșterea continuă, în întreaga această perioadă, a producției agricole vegetale și animale. Terminarea colectivizării agriculturii ridică pe o treaptă mai înaltă alianța muncitorească-țărănească și unitatea moral-politică a întregului popor. Victoria deplină a socialismului la sate exercită o profundă înrîurire asupra tuturor domeniilor vieții social-economice a țării, dă un puternic avînt muncii creatoare a poporului nostru pentru desăvîrșirea construcției socialismului. V. și agricultură; cooperativizarea agriculturii; gospodărie agricolă colectivă.

**colector 1.** (TEHN.) Recipient sau conductă pentru acumularea provizorie și dirijarea ulterioară a fluidelor, folosit în diferite mașini sau instalații (ex. c. de abur, c. de apă etc.). **2.** (ELT.) Organ de formă cilindrică al

unor mașini electrice, alcătuit din lamele de cupru alternînd cu straturi izolante, dispuse axial pe o piesă cilindrică (butuc) fixată pe axul mașinii la una dintre părțile ei frontale (la mașinile electrice cu două c., acestea sînt dispuse alături sau cite unul la părțile frontale). Prin intermediul c. și al periiilor se poate redresa tensiuni-

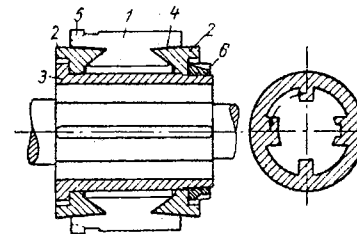

Colector de mașină electrică

1 — lamelă de colector; 2 — inele de strîngere; 3 — butuc; 4 — manșon izolant; 5 — crestătură pentru lipirea conductoarelor; 6 — manșon de strîngere

nea electromotoare alternativă indusă în înfășurarea conectată la colector sau se poate varia frecvența tensiunii la perii. V. și mașină electrică. **3.** (TELEC.) a) Porțiune a unui tranzistor în care se colectează purtătorii de sarcină electrică ce au trecut prin bază după ce au plecat (inițial) din emitor. b) Conexiune electrică la această porțiune a unui tranzistor. **4.** (MINE) Substanță chimică organică, folosită ca reactiv la flotația materiilor minerale pentru a concentra particulele de minerale utile în spumă, făcîndu-le să adere la bulele de aer (ex. xantații de sodiu sau potasiu, folosiți mai ales la flotația sulfurilor de metale grele).

**colecție de artă**, ansamblu de obiecte de artă strînse laolaltă de un amator particular sau de o instituție. La noi în țară, primele colecții de artă au apărut în sec. al XVIII-lea. În sec. al XIX-lea sînt cunoscute colecțiile lui C. Negri, S. Vîrnăv și C. Esarcu, iar în sec. al XX-lea printre cele mai importante se numără *colecția A. Simu*, *colecția prof. I. Cantacuzino* și *colecția K. H. Zambaccian*. În anii regimului de democrație populară, un număr de valoroase colecții de artă particulare au fost făcute acce-

sibile poporului, prin transformarea lor fie în muzee (v. Muzeul Zambaccian), fie în colecții publice, care pot fi vizitate: *colecția prof. acad. G. Oprescu*, cuprinzând, alături de opere de pictură românească, numeroase opere de artă universală și o mare colecție de grafică, *colecția Elena și dr. I. N. Dona*, cuprinzând opere de pictură românească ș.a.

**coledóc**, canal ~ (gr. *chole* „bilă” și *dochos* „recipient”; ANAT.), canal musculos, lung de aproape 8 cm, aparținând căilor biliare extrahepatice, rezultat din fuziunea canalelor hepatic și cistic. Prin c. bila se varsă în duoden.

**coledocită** (MED.), inflamație a canalului coledoc. Se manifestă prin colici biliare, însoțite uneori de grețuri și de vărsături.

**colegialitate**, principiu potrivit căruia conducerea unor organe și organizații se exercită de un colectiv de persoane (colegiu), care deliberază în comun, luând hotărâri prin votul majorității. În R.P.R., c. stă la baza activității organelor puterii de stat, precum și a unor organizații cooperatiste și obștești, asigurând imbinarea unui larg democratism în dezbaterile problemelor și luarea hotărârilor cu răspunderea membrilor organului colegial pentru îndeplinirea acestor hotărâri.

**colégiu 1.** (În antichitatea romană) Asociație de persoane, constituită pe baza comunității de interese profesionale (*c. fabricilor*) sau religioase (*c. augurilor*). **2.** (DR.) Împărțire organizatorică internă a instanțelor judecătorești superioare din R.P.R. și din alte țări socialiste. La Tribunalul Suprem al R.P.R. funcționează trei colegii: *civil, penal și militar*, având fiecare o competență proprie, potrivit cu felul pricinilor.—*C. disciplinar*, colectiv de judecători, instituit pe lângă unele tribunale, având sarcina de a cerceta și a sancționa abaterile disciplinare săvârșite de judecători.—*C. de avocați*, organizație obștească ce funcționează în cadrul fiecărei regiuni din R.P.R. și care cuprinde pe toți avocații din acea regiune. Este condus de un consiliu

ales de adunarea generală a membrilor colegiului. Prin modul lor de organizare și de funcționare, *c. de avocați* asigură apărarea în bune condiții a împrișinaților în spiritul legalității populare și al stabilirii adevărului material.—*C. electoral* (în unele state burgheze), grupare a alegătorilor după criteriul de clasă, avere sau ocupație, cu scopul de a limita dreptul maselor de muncitori și țărani de a participa la alegeri și de a fi reprezentate. *C.e.* asigură o largă majoritate în parlament reprezentanților claselor exploatatoare. În România burghezo-moșierească, în baza Constituției din 1866, cetățenii erau împărțiți în colegii după criteriul de clasă și de avere. Constituția din 1923 a creat colegii speciale pentru unele categorii de alegători (membrii consiliilor județene și comunale, ai camerelor de comerț, de industrie, de muncă și agricultură, profesori universitari). Aceștia votau de două ori la alegerile pentru senat: o dată în cadrul circumscripțiilor electorale și o dată pentru desemnarea reprezentantului colegiului special din care făceau parte. Constituția din 1938 a organizat trei colegii electorale, după criteriul ocupației: agricultură și muncă manuală, comerț și industrie, ocupații intelectuale. Prin aceste mijloace se asigura componența burghezo-moșierească a parlamentului, instrument de oprimare a poporului muncitor. **3.** *Colegiul ministrului* (în R.P.R.), colectiv format din ministru, adjuncții săi, secretarii generali, directorii generali și directorii celor mai importante direcții. Din *c.m.* pot face parte și conducătorii unor întreprinderi sau instituții importante, subordonate ministerului, precum și tehnicieni și oameni de știință. El este organ consultativ și are atribuția de a cerceta problemele însemnate ale ministerului și de a face propuneri ministrului. **4.** *Colegiu redacțional*, organ consultativ de pe lângă redactorul-șef al unei publicații, care se ocupă cu probleme de conducere redacțională și organizatorică a publicației respective.

Este format din redactorul-șef, redactorii-șefi adjuncți și principalele cadre de conducere redacțională. Uneori din *c.r.* fac parte și specialiști din afara redacției. *C.r.* aprobă planul de muncă al redacției, primește dări de seamă ale șefilor de secții și ale corespondenților, organizează consfătuiri cu cititorii, asigură scoaterea, controlul și difuzarea publicației, se ocupă de creșterea și promovarea cadrelor redacționale etc. *Sin. Comitet de redacție.* **5.** *Colegiu editorial*, organ consultativ care funcționează pe lângă o editură, format din cele mai competente cadre de specialiști din diferite domenii de activitate culturală și științifică. Se întrunește de câteva ori pe an pentru a discuta diferite probleme editoriale (plan, tematică, ilustrații etc.), în scopul unei orientări juste și competente a planurilor tematice ale editurii și al ridicării nivelului calitativ al lucrărilor. La nivelul redacțiilor funcționează în același scop, cu o compoziție similară, *consilii redacționale.* **6.** (PEDAG.) **a)** Instituție de învățământ mediu sau superior, cu internat, înființată în Europa de apus (în special de Țările de Jos), în sec. al XVI-lea, pentru copiii claselor avute. **b)** (Azi, în Anglia) Asociație autonomă de studenți și profesori, care locuiesc și învață împreună; există și *c.* de grad secundar. **c)** (În Franța) Școală medie întreținută de comune.—*Colegiul Franței* (Collège de France), veche instituție de învățământ superior, întemeiată pe la 1530. **d)** (În Statele Unite) Denumire dată diferitelor școli pentru tineri de peste 16 ani; unele *c.* sînt asimilate instituțiilor de învățământ superior. **7.** (SPORT) Denumire dată comisiilor voluntare de arbitri și de antrenori din cadrul federației pe ramură de sport.

**colegiu de partid**, organ de partid care se organizează de către comitetele regionale ale Partidului Muncitoresc Român. El îndeplinește pe scară regională aceleași atribuții ca și Comisia controlului de partid de pe lângă C. C. al P. M. R. pe scară centrală. Hotărârile colegiului de

partid de pe lângă comitetul regional intră în vigoare numai după aprobarea lor de către acest comitet.

**Colegiul străin**, organizație ilegală creată în timpul războiului civil pe lângă Comitetul regional din Odesa al P.C. (b) din Ucraina, în scopul de a face agitație și propagandă în rândurile trupelor intervenționiste. Din C.s. făceau parte revoluționarii francezi, polonezi, români, greci și sârbi. Printre activiștii de seamă ai C.s. a fost și revoluționarul român A. Zalic.

**coleire**, operație de depilare rapidă a pielilor cu o pastă depilatoare, aplicată pe carnea pieii, permițând astfel recupezarea părului.

**colembóle** (ZOOLOG.; *Collembola*), ordin de insecte din subclasa apterigotelor, care cuprinde insecte mici, nearipate, cu abdomenul compus dintr-un număr de cel mult șase segmente și prevăzute cu o furcă cu ajutorul căreia execută salturi caracteristice. Se găsesc răspândite în grădinile de zarzavat, la suprafața apelor dulci etc. (ex. *Podura aquatica*).

**colemie** (gr. *chole* „bilă” și *haima* „sînge”; MED.) 1. Apariția în număr mare a elementelor componente ale bilei în sînge. 2. Creșterea cantității de bilirubină din sînge. Se întilnește în ictere.

**colenchím** (BOT.), țesut de susținere, format din celule vii, de obicei alungite (fibre), cu pereți celulari celulozici sau numai foarte ușor lignificați, îngroșați în mod inegal. Se găsește sub epiderma organelor în curs de creștere la plantele erbacee.

**Colentina**, afluent pe stînga al râului Dîmbovița. Izvorăște din dealurile Tîrgoviștei. Împreună cu Ilfovul are 160 km lungime. Pe cursul inferior are numeroase lacuri (Băneasa, Herăstrău, Floreasca, Tei, Fundeni), amenajate în ultimele decenii ca locuri de recreație pentru bucureșteni.

**coleoptére** (gr. *koleos* „teacă” și *pteron* „aripă”; ZOOLOG.), ordin de insecte cu aripile anterioare tari și scortoase, cu aparatul bucal adaptat pentru rupt și

mestecat și cu metamorfoza completă. Se cunosc peste un sfert de milion de specii, răspândite pretutindeni (ex.: bubu-

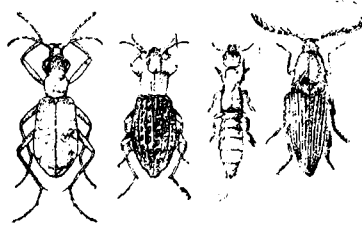

Coleoptere

ruza, cărăbușii, carabidele, carii etc.). Sin. *gîndaci*.

**coleoptil** (gr. *koleos* „teacă” și *ptilon* „foiță”; BOT.), prima frunză, în formă de teacă, care învelește mugurașul embrionului la plantele din familia gramineelor. Are forma unui tub ascuțit la vîrf, în care stau adăpostite celelalte frunzișoare ale plantulei. După încolțirea seminței, c. este perforat de frunzele care se dezvoltă.

**coleoriză** (gr. *koleos* „teacă” și *rhiza* „rădăcină”; BOT.), organ membranos al embrionului, în formă de sac sau de degetar, care acoperă radica embrionului la plantele din familia gramineelor și la alte monocotiledonate. În timpul germinației, c. este străpunsă de radiculă.

**colerétic** (FARM.), substanță sau aliment care stimulează secreția biliară a ficatului (ex. sărurile biliare etc.).

**coleréză** (FIZIOLOG.), proces de elaborare a bilei de către celulele hepatice.

**colergáng**, moară cu doi tăvălugi verticali fixați de un ax orizontal, folosită la măcinare în industria pigmentilor și coloranților.

**Coleridge** [*cóulrigi*], Samuel Taylor (1772—1834), poet și critic literar englez, principal reprezentant al aripii reacționare a curentului romantic, numită „Școala lacurilor”, care a cultivat refugiul în fantezie și misticism. A scris: „Balada bătrînului marinar” (1817), fragmentul „Christabel” (1816), „Conferințe și note despre Shakespeare și alți poeți englezi”, „Biographia literaria” („Biografia literară”, 1817).

**colesteról** (BIOCHIM.), alcool cu structură ciclică din clasa sterolilor, foarte răspîndit în natură. Se găsește, sub formă liberă sau combinat cu acizi grași, în toate celulele și lichidele organismului animal. Are corelații chimice cu acizii biliari, cu unele vitamine și cu hormonii sexuali și corticosuprarenali. Concentrația colesterolului în sînge crește în unele boli, ca diabetul, insuficiența tiroidiană, ateroscleroza etc. Se numește și *coleterină*.

**colét** (BOT.), zonă de trecere între rădăcină și baza tulpinii, caracterizată printr-o structură intermediară între cele două organe.

**coletărie** (TRANSP.) a) Mărfuri în cantități și forme ușor de mînuit, de obicei ambalate, expediate cu trenuri rapide speciale. b) Vehicul (tren, camion) cu care se transportă aceste mărfuri. c) Serviciu organizat în cadrul întreprinderilor de transport care primește și expediază coletele.

**Colettis**, Ioannis (1788—1847), om de stat grec, participant activ la lupta de eliberare a poporului grec de sub dominația turcească (1821—1829). A fost de mai multe ori ministru al regatului grec independent.

**Colhida**, numele antic al vestului Gruziei, situată pe țărmul Mării Negre, ținta legendarei călătorii a argonauților.

**colhóz** (termen rusesc, prescurtare a lui *kolectivnoe hozestvo* „gospodărie colectivă”), formă a cooperăției socialiste de producție agricolă în U.R.S.S., constituită prin liberul consimțămînt al țăranilor muncitori în scopul realizării în comun a mării producției agricole socialiste. C. este o întreprindere de tipul artelului agricol, care se bazează pe proprietatea obștească, socialistă asupra principalelor mijloace de producție, pe munca în comun a membrilor săi și în care veniturile se repartizează după cantitatea și calitatea muncii depuse, fiind exclusă exploatarea omului de către om. C. își desfășoară activitatea pe pămîntul care este pro-

prietate de stat și îi este dat în folosință veșnică și gratuită. După reorganizarea S.M.T.-urilor (1958) și transformarea lor în stațiuni tehnice și de reparații și după vinderea utilajului agricol colhozurilor, tractoarele, combinele și alte mașini complexe constituie de asemenea proprietatea acestora. Statul sovietic acordă ajutor multilateral în dezvoltarea și întărirea economică organizatorică a colhozurilor. Forma colhoznică corespunde pe deplin nivelului și cerințelor dezvoltării forțelor de producție moderne la sate, permite aplicarea eficientă a tehnicii noi și a realizărilor științei, folosirea rațională a resurselor de muncă. **C.** este calea trecerii treptate la comunism a țărănimii, constituind pentru ea o școală a comunismului. Prin caracterul organizării sale, **c.**, ca formă socială de gospodărie, asigură conducerea producției de către înseși masele colhoznice, desfășurarea inițiativei lor creatoare, îmbinarea intereselor personale ale țăranilor cu interesele sociale ale întregului popor, cointeresarea individuală cu cea colectivă în rezultatele producției, educarea colhoznicilor în spiritul comunismului. Pe măsura dezvoltării **c.**, vor crește fondurile de bază, în care mijloacele tehnice moderne vor ocupa un loc precumpănitor. Dezvoltarea economică a **c.**, creșterea avuției obștești, lărgirea legăturilor de producție intercolhoznice etc. vor duce la transformarea lor în întreprinderi de tip comunist. Experiența construcției colhoznice în U.R.S.S. este folosită în mod creator de țările de democrație populară în transformarea socialistă a agriculturii, ținându-se seama de condițiile istorice concrete din fiecare țară. V. și c o m u n i s m.

**colibacil** (MICROBIOL.; *Escherichia coli*), bacterie prezentă în mod normal în intestinul animalelor și al omului; în anumite condiții devine patogenă.

**colibaciloză 1.** (MED.) Ansamblul fenomenelor patologice determinate de trecerea colibacililor din intestin, unde sînt inofensivi, în sânge și de

localizarea acestora în diverse organe, în special în aparatul urinar. În accepția curentă, prin **c.** se înțeleg fenomenele patologice produse de infecția colibacilară a aparatului urinar. În formă acută se caracterizează prin febră, frisoane, tahicardie, stare generală proastă, arsuri la urinare, tulburări digestive, inflamația organelor afectate (colecistită, nefrită, pielită, cistită etc.). **2.** (MED. VET.) Boală infecțioasă a animalelor și a păsărilor tinere, provocată de microbii din grupa *Coli-aerogenes*. Se manifestă în primele zile de la naștere prin diaree, slăbire, urmate de moarte. Apare mai frecvent în perioada de stabulație, în condiții de creștere neigienică. Tratamentul colibacilozei este puțin eficace, iar profilaxia ei se bazează pe îmbunătățirea condițiilor de întreținere și de alimentație.

**colibași**, categorie de țărani dependenți, menționați în documentele din Țara Românească în sec. al XVII-lea; numele vine de la colibele în care locuiau.

**colibrî** (ZOOLOG.), nume dat păsărilor din familia trochilidelor, foarte mici (de la mărimea unui cărăbuș pînă la cea a unei rîndunele), variate ca formă și viu colorate. Zboară foarte repede; sînt singurele păsări care pot zbura înapoi.



Colibrî

Trăiesc în America tropicală și se hrănesc cu nectarul florilor.

**cólic** (gr. *kolon* „intestin gros”; MED.), care se referă la colon, adică la intestinul gros (ex. *arteră c.*, *cadru c.*).

**cólică** (MED.), durere abdominală foarte puternică, care survine în crize, cu punct de plecare în viscerele abdominale. Cele mai frecvente forme de **c.** abdominale sînt: *apendiculară, colecistică, hepatică, intestinală, nefritică, uterină.*— **C.** de

*plumb* (sau *saturnină*), criză abdominală dureroasă, datorită intoxicației cu plumb.

**colierul lui Venus** (MED.), manifestare cutanată a sifilisului secundar, caracterizată prin apariția unor pete pigmentare pe gît. **C. lui V.** apare în special la femei.

**Coligny** [*colîni*], Gaspard de (1519—1572), general și amiral francez. A încercat, fără să reușească, să întemeieze colonii franceze în America. Convertit la calvinism, a devenit unul dintre conducătorii hughenoților și a fost ucis în măcelul din Noaptea sf. Bartolomeu.

**colilie** (BOT.), denumire dată mai multor specii de plante



Colilie

din genul *Stipa*, familia gramineelor. Sînt plante erbacee perene, cu tulpini subțiri, înalte pînă la 100 cm.; formînd tufe dese, cu frunze de obicei înguste și cu marginile răsucite. Inflorescența este un panicul unilateral, cu prelungiri flexibile, prevăzute în general cu perișori albi, moi. Sămînța, o cariopsă, este purtată de vînt și răspîndită. **C.** crește prin finețele uscate din cîmpie, pe soluri calcaroase sau nisipoase.

**colimató 1.** (FIZ.) Dispozitiv optic care produce un fascicul de raze de lumină paralele; este compus, de obicei, dintr-o lentilă convergentă acromatică, într-unul din focarele căreia este așezată o fantă circulară sau dreptunghiulară cu o sursă de lumină. **C.** este utilizat la construcția unor aparate optice (spectroscop, spectrograf etc.). **2.** (TOPOGR.) Instrument de vizare simplu, atașat la un

instrument de măsurat, folosit pentru corectarea poziției axei de vizare a lunetei acestuia sau pentru vizări aproximative preliminare.

**colimăție** (TOPOGR.), controlul aparatelor topografice (reglare, rectificare), pentru ca axa optică a aparatului să coincidă cu cea geometrică (de vizare).

**colină**<sup>1</sup> v. **deal**.

**colină**<sup>2</sup> (BIOCHIM.), bază azotată foarte răspândită în stare liberă sau combinată. Este considerată ca o vitamină, deoarece prezența ei este indispensabilă dezvoltării normale a organismului animal și procesului de lactație. Colina previne încălcarea grasă a ficatului.

**colindă** (în unele graiuri din Muntenia *colind*), străvechi cântec popular de urare, cântat de cete de copii și tineri din casă în casă. O mare parte a **c.** noastre au caracter laic (de obîrșie păgînă), adeseori apropiat de al baladei. În unele dintre acestea au fost introduse elemente religioase. În general, **c.** și-a păstrat caracterul popular tradițional de cântec care urează belșug și viață fericită pentru anul următor.

**colinergic** (FIZIOL.; despre unele structuri nervoase), care își exercită acțiunea prin intermediul acetilcolinei.—*Sistem c.*, ansamblul enzimelor și substanțelor din organism care sintetizează, fixează și distrug acetilcolina.—*Sistem nervos c.*, parte a sistemului nervos care are ca mediator chimic al fluxului nervos acetilcolina. Se referă de obicei numai la sistemul vegetativ parasimpatic.

**colinesterază** (BIOCHIM., FIZIOL.), enzimă (esterază) care hidrolizează acetilcolina în colină și acid acetic. Se găsește în toate țesuturile organismului.

**coliniar** (MAT.; despre puncte), situate pe aceeași linie dreaptă.

**colir** (FARM.), preparat farmaceutic folosit în tratamentul diferitelor boli de ochi. Poate fi gazos (vapori de eteroleuri, amoniac etc.), lichid (soluție de sulfat de zinc, sulfat de cupru, azotat de argint, protargol etc.), solid (pulberi fine de calomel, sulfat de zinc etc.) sau moale (pomezi oftalmologice).

**colită** (MED.), inflamație acută sau cronică a colonului, provocată de infecții, intoxicații, stări alergice, tulburări endocrine etc. Se manifestă prin dureri abdominale, scaune dese și cu aspect variat. Se întilnește mai ales la persoane de sex feminin.—*C. ulceroasă*, formă gravă de **c.**, caracterizată prin apariția de numeroase ulcerații pe mucoasa colonului. Se manifestă prin scaune diareice, cu sînge și puroi, alterarea stării generale etc.; se poate complica cu perforații sau stenoză intestinală.

**colivie 1.** (MINE) *Colivie de extracție*, construcție metalică, cu una sau mai multe platforme suprapuse (etaje); servește la transportarea prin puțuri verticale și înclinate a personalului și a materialelor (minerale, cărbuni, steril, utilaj etc.), încărcate în vagonete. **2.** (ELT.) *Colivie de mașină electrică*, înfășurare realizată din bare

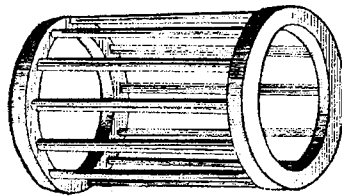

Colivie (2)

conductive dispuse în creșturile rotoarelor unor mașini electrice sincrone și asincrone și scurtcircuitate în părțile frontale cu inele conductoare. **C.** (simplă, dublă sau triplă) poate îndeplini funcția de înfășurare indusă principală, la mașinile asincrone, sau de înfășurare auxiliară (de pornire, de amortizare etc.), la mașinile sincrone.

**coliziune** (NAV.) v. **abordaj**. **coliziune omonimică** (LINGV.), fenomen prin care două sau mai multe cuvinte diferite ajung o m o n i m e între ele (de ex. lat. *seminare* „a semăna” și *similare* „a se asemăna”, devenite amîndouă, în romînește, *semăna*).

**colligatum** (lat. *colligare* „a reuni”; BIBL.) **1.** Scriere legată împreună cu alta sau cu altele în același volum **2.** Volum alcătuit din două sau mai multe lucrări diferite (manuscrite sau imprimate) legate împreună V. și *m i s c e l l a n e u*.

**Collins** [*cólinz*], Anthony (1676—1729), filozof materialist englez, liber-cugetător, discipol și prieten al lui Locke. A susținut că gîndirea este produsul materiei superior organizate. Ca adept al determinismului, a combătut credința în minuni, fără să fi devenit însă ateu. Ideile sale i-au influențat pe Voltaire, Franklin și Paine. Op. pr.: „Scrisoare către d-l Dodwell” (1707), „Tratat asupra liberei cugetări” (1713), „Disertație asupra libertății și necesității” (1729).

**Collins** [*cólinz*], William Wilkie (1824—1889), prozator englez. Este autorul romanelor „Femeia în alb” (1860) și „Piatra lunii” (1868). A fost prieten al lui Ch. Dickens, cu care a scris în colaborare unele opere; precursor al lui Conan Doyle; creația lui **C.** conține un pronunțat protest social.

**Collodi**, Carlo (pseudonimul lui *Lorenzini Carlo*) (1826—1890), scriitor și ziarist italian. S-a dedicat literaturii pentru copii. Povestirea „Aventurile lui Pinocchio” (1883, ult. trad. rom. 1958) este o capodoperă a genului.

**colmatăre** (it. *colmata*, de la *colmare* „a umple, a acoperi”) **1.** (GEOGR., HIDROTEHN.) Fenomenul de depunere a materialului transportat de ape, avînd ca rezultat ridicarea treptată a nivelului terenului, a fundului unui bazin sau al unei porțiuni dintr-o albie. **2.** (TEHN.) Astupare a porilor unui material poros prin introducerea unui material de suspensie sau coloidal în masa lui. **3.** (DRUM.) *Colmatarea rosturilor*, umplerea rosturilor la îmbrăcămintile rutiere din beton de ciment sau la pavajele de piatră cu un chit bituminos.

„coloana a cincea”, expresie care desemnează pe trădătorii folosiți de către imperialiști pentru a crea diversiuni și a dezorganiza spatele frontului unei țări. Expresia a fost folosită pentru prima oară în timpul războiului național-revoluționar al poporului spaniol (1936—1939). Unul dintre șefii rebelilor fasciști spanioli, generalul Mola, care înainta cu patru coloane împotriva Madridului (1936), avînd în



vedere pe fasciștii care se găseau în oraș, a declarat: „Mai am o a cincea coloană în interiorul Madridului“. În timpul fascizării României, organizațiile fasciste constituiau „coloana a cincea“ hitleristă din țara noastră.

**coloană 1.** (ARHIT.) **a)** Element vertical de susținere, construit din piatră, metal, beton,

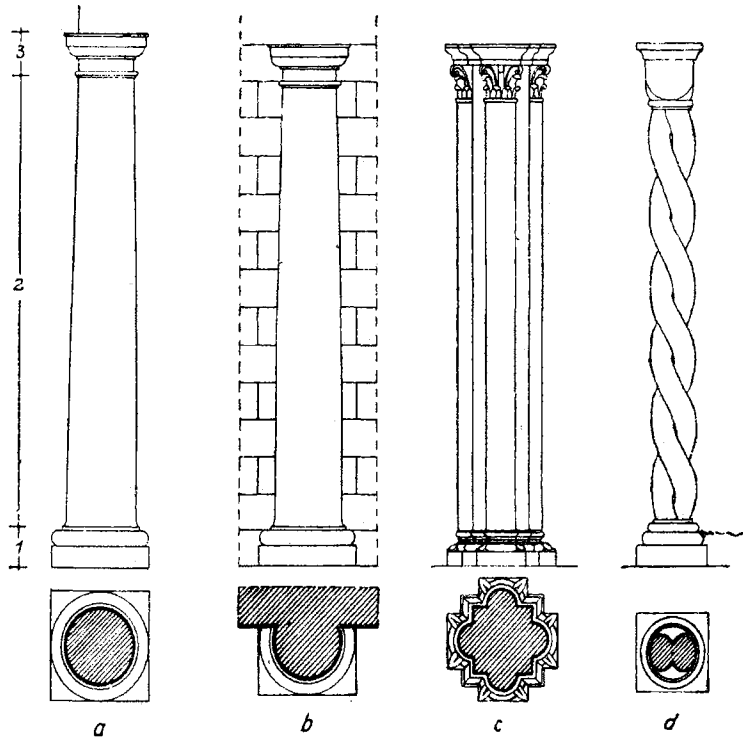

Tipuri de coloane

a — coloană (1 — baza; 2 — fusul; 3 — capitelul); b — coloană angajată; c — coloană fasciculată; d — coloană torsă

lemn etc., dintr-o singură bucată (*monolit*, când e din piatră) sau din mai multe. **C.** este alcătuită, în general, din trei părți: *baza*, *fusul* și *capitelul*. Proporția dintre aceste părți, dimensiunile și decorația lor sînt determinate de ordinul de arhitectură din care face parte **c.**—**C. fasciculată**, coloană al cărei fus este format din mai multe **c.** subțiri, împreunate sub forma unui fascicul, mult utilizată în arhitectura gotică.—**C. torsă**, coloană al cărei fus este răsucit.—**C. angajată**, coloană cu o treime din diametrul său cuprinsă în interiorul zidului de care este alipită. În general, acest fel de **c.** are un rol decorativ. **b)** **C. triumfală**, coloană ridicată pentru comemorarea unui eveniment (ex. *Columna lui Traian*, **C.** lui

Marc Aureliu, la Roma; **C. Vendôme**, la Paris.—**C. rostrală**, coloană ridicată pentru comemorarea unei victorii navale; în mod obișnuit este decorată cu fragmente de corăbii (ex. **c. rostrală** de la Roma, cea de la Leningrad etc.). **2.** (ANAT.) **Coloană vertebrală**, coloană osoasă, formată prin suprapunerea tuturor ver-

fluid care trece prin stratul staționar.—**C. de rectificare** (sau *de distilare, de fracționare*), aparat în formă de coloană, care servește la separarea prin distilare a componentilor cu puncte de fierbere diferite ai unui amestec lichid. Se montează între blazul de distilare și condensator. Există coloane de rectificare cu talere, cu site, cu clopote, cu umplutură etc. Cu ajutorul acestor dispozitive se realizează un contact intim între curentul de vapori care circulă în coloană de jos în sus și curentul de lichid obținut prin condensarea vaporilor de-a lungul coloanei și în condensator, din care o parte se reîntoarce în coloană ca reflux. Lichidul se îmbogățește în produsul cu punct de fierbere mai ridicat, iar vaporii în substanțe cu punct de fierbere mai scăzut. Puterea de separare a coloanei de rectificare depinde de diverși factori: tipul coloanei, numărul și construcția talerelor, felul și înălțimea umpluturii, gradientul de temperatură de-a lungul coloanei etc. Coloanele de rectificare sînt de tip discontinuu și continuu. În primul caz, amestecul de distilat se introduce în blazul de distilare din timp în timp; în al doilea caz, amestecul se introduce continuu, direct în coloană. Se folosește mult în industria chimică la separarea și purificarea a diverse substanțe lichide. **4.** (EXPL. PETR.) **Coloană de tubaj** (sau *de burlane*), ansamblu format din burlane așezate cap la cap, îmbinate cu filet (uneori prin sudură); se utilizează în scopul tubării găurilor de sondă, pentru protejarea pereților găurii de sondă contra surpării, izolarea stratelor de apă, ancorarea instalațiilor montate la gura sondei, crearea condițiilor necesare extragerii fluidelor din adîncime la suprafață.—**C. de ghidaj**, coloană de burlane sudate, folosită la tubarea puțului săpat la o adîncime de 4—30 m în scopul consolidării puțului și al dirijării fluidului spre jgheab.—**C. de ancoraj** (sau *de suprafață*), coloană de burlane care se tubează pe o adîncime de 100—350 m, servind la conso-

lidarea straterelor din această zonă, la izolarea apelor freatice, la realizarea unei ancorări trainice a instalațiilor montate la gura sondei etc. — *C. intermediară*, coloană de burlane care servește la tubarea parțială a găurii de sondă, după ce s-a traversat o zonă care ar putea produce dificultăți în cazul continuării săpării. — *C. de exploatare*, ultima coloană de burlane care se tubează în gaura sondei, cu scopul de a crea condițiile necesare aflului fluidelor din stratele productive în sondă și ridicării acestora de la talpa sondei la suprafață, precum și pentru introducerea și extragerea din sondă a diferitelor instrumente necesare în procesul de extracție a fluidelor. — *C. perforată*, porțiune din coloana de exploatare situată la capătul de jos al acesteia, în dreptul stratului productiv, având o serie de orificii prin care se produce aflul de fluide din strat în gaura sondei. — *C. de fevi de extracție*, ansamblu de fevi unite cap la cap prin înșurubare cu ajutorul mufelor, introdus în interiorul coloanei de exploatare și care servește la ridicarea fluidelor de la talpa sondei la suprafață, la punerea în producție a sondei etc. **5.** (C.F.) *Coloană hidraulică*, gură de apă cu braț mobil, situată în stații sau depouri, lângă o linie de cale ferată; servește la alimentarea cu apă a tenderului locomotivelor. **6.** (STRAT.) *Coloană stratigrafică*, schiță în

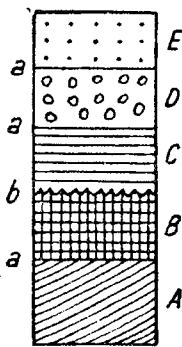

Coloană stratigrafică

A B — formațiuni geologice mai vechi;  
C, D, E — formațiuni geologice mai noi;  
a — contact geologic concordant; b —  
contact geologic discordant

formă de coloană, care arată evoluția stratigrafică a unei regiuni, vârsta, faciesurile, gro-

simea și succesiunea formațiunilor geologice. Prin anumite semne convenționale se indică compoziția petrografică, arătându-se în dreptul fiecărui pachet de strate vârsta lor și fosilele pe care le conțin. Când este necesar, c.s. poate arăta și existența altor fenomene geologice: magmatism, discontinuitate de sedimentare etc. **7.** (CINEMA) *Coloană sonoră*, ansamblul armonios de sunete (cuvinte, muzică, zgomote și efecte sonore) care însoțesc imaginile filmului. **8.** (BIBL.; în ziare, reviste, dicționare, enciclopedii și în cărțile vechi) Secțiune verticală a unei pagini imprimate sau manuscrise, care este despărțită de celelalte printr-un spațiu alb sau printr-o linie verticală. **9.** (MILIT.) Formație realizată prin dispunerea în adâncime a trupelor în scopul deplasării lor. Până în a doua jumătate a sec. al XIX-lea a fost folosită și ca dispozitiv de luptă. — *C. de marș*, trupe care se deplasează în coloană pe același itinerar, sub comandă unică.

**colocviu 1.** (lat. *colloqui* „a vorbi cu”; PEDAG.) Metodă de control și de apreciere a cunoștințelor și deprinderilor dobândite de studenți în cursul unui an sau al unui semestru. **C.** se desfășoară sub formă de discuții, lucrări de laborator, lucrări practice etc. **2.** Discuție între două sau mai multe persoane (în opoziție cu *soliloqui*); discuție științifică organizată între specialiști.

**colodiu** (gr. *kollodes* „lipicios”; CHIM.), soluție de circa 4% nitroceluloză (cu conținut de 9–11% azot) într-un amestec de alcool și eter etilic, care prin evaporare lasă o peliculă incoloră aderentă. Se folosește ca peliculă protectoare, soluție de lipit, clei special sau lac, membrană filtrantă (semipermeabilă) etc.

**colofón** (BIBL.), notă la sfârșitul unei cărți (la cele vechi de obicei înainte de apariția foii de titlu), cuprinzând titlul și, în genere, anumite date editoriale ale lucrării (locul și data tipăririi, numele tipografului, al editorului, al librarului etc.).

**colofóniu** (CHIM.), produs care rămâne după îndepărtarea esenței de terebentină din rășina

de conifere, prin distilare sau antrenare cu vapori de apă. **C.** este un produs solid, sticlos, fără gust și aproape fără miros, solubil în produse petroliere, alcool etilic, eter, acetonă, clorofom etc. După procedeul de fabricare folosit, **c.** are o culoare care variază de la slab gălbui la brun-închis. Este întrebuințat în industria lacurilor, a hirtiei, a cauciucului etc. Sin. *sactz*.

**cologaritm** (MAT.), logaritmul unui număr luat cu semn contrar, adică logaritmul inversului aceluși număr. Se notează prescurtat *colog* (ex.  $\log 2 = 0,30103$ ,  $\text{colog } 2 = -0,30103 = \bar{1},69897$ ).

**coloid** (CHIM.), sistem polifazic obținut prin dispersarea unei substanțe în alta pînă la o anumită mărime caracteristică (grad de dispersie coloidal). Sistemele coloidale diferă după starea de agregare a fazei disperse și a mediului dispersant. Faza dispersă se găsește sub formă de particule cu dimensiunile cuprinse între  $10^{-7}$  și  $10^{-5}$  cm. Particulele coloidale (vizibile la ultramicroscop și la microscopul electronic) sînt mari în raport cu moleculele obișnuite și pot fi reținute de ultrafiltre sau de membranele dializante (semipermeabile pentru coloizi). De asemenea ele pot purta o încărcătură electrică, prezentînd fenomenul de electroforeză. Coloizii cu mediu de dispersie lichid se numesc *soluri* sau *solii*, iar cei cu mediu gazos, *aerosoli*. De asemenea pot fi coloizi cu mediu de dispersie solid (*solisoli*). Gelurile sînt sisteme coloide solid+lichid, în care ambele faze se întrepătrund în mod continuu. Tot printre coloizi se numără și *spumele*, *emulsiile*, *suspensiile*, *pastele*, *pulberile* (prafurile), care, avînd particule mai mari, dar proprietăți asemănătoare, se mai numesc și *pseudocoloizi*. După comportarea fizico-chimică a fazei disperse în raport cu mediul dispersant, **c.** se împart în *c. liofili*, la care se remarcă afinitatea între mediul dispersant lichid și faza dispersă (gelatina, amidonul, soluțiile de: polimeri înalți, macromoleculari, săpunuri) și *c. lio-*

*fobi*, la care mediul dispersant nu manifestă afinitate pentru faza dispersă (*c.* anorganici). *C.* au numeroase aplicații în tehnică și în industrie, precum și o mare importanță biologică pentru organism. Protoplasma, nucleul și membrana tuturor celulelor organismului reprezintă coloizi, printre care principalul loc îl ocupă soluțiile coloidale de albumine. Schimbarea stării coloidale are un rol important în toate procesele fiziologice ale organismului, cum sînt procesele fermentative, permeabilitatea, osmoza etc.

**Colombo**, capitala Ceylonului, unul dintre cele mai mari porturi la Oceanul Indian. 424 800 loc. (1953). Important centru industrial, comercial, financiar și cultural al țării. Șantiere navale, industrie de prelucrare primară a cauciucului, industrie alimentară, export de copra, de cauciuc, de ceai.—*Planul de la C.*, plan pentru acordare de „ajutor” tehnic țărilor din Asia de sud-est, adoptat, din inițiativa Angliei, de conferința miniștrilor afacerilor externe ai țărilor din Commonwealth ținută la *C.* în 1950. Acest „ajutor” al țărilor imperialiste este în-

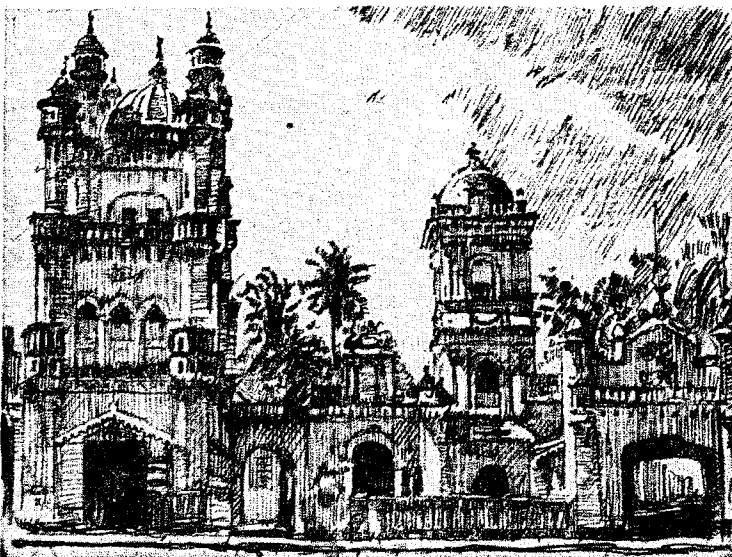

Colombo. Moschee

soțit totdeauna de condiții politice care încalcă suveranitatea țărilor slab dezvoltate. Practic, acest plan nu a reușit să contribuie la dezvoltarea economiei țărilor din Asia de sud-est. Cu ajutorul acestui

plan, Anglia spera să consolideze dominația monopolurilor engleze în Asia, însă, neputînd să suporte cheltuielile prevăzute în el, a fost nevoită să accepte, începînd din 1953, participarea la acest plan a capitalului american.

**colón<sup>1</sup>** (gr. *kolon* „intestin gros”; ANAT.), parte a tubului digestiv care se găsește între ileon și rect. Cuprinde următoarele segmente: *cecul*, *c. ascendent*, *c. transvers*, *c. descendent* și *sigmoidul*.

**colón<sup>2</sup>** (în perioada de descompunere a Imperiului roman și în evul mediu timpuriu), cultivator liber, legat de pămîntul pe care-l lucra și care plătea proprietarului arendă în bani sau în natură. *C.*, premergători ai iobagilor din evul mediu, au avut un rol important în procesul transformării orînduirii sclavagiste în orînduirea feudală. Împreună cu sclavii, *c.* s-au răscolat deseori, dînd lovituri puternice Imperiului roman sclavagist.

**colón<sup>3</sup>** (în metrica antică, folosit mai ales la pluralul grec *cola*), parte sau subdiviziune a unui vers, a unei strofe sau a unei perioade (cele mai multe versuri aveau două *c.*, cu o pauză între ele).

**colonadă** (ARHIT.), ansamblu de coloane dispuse în plan, după o linie dreaptă sau curbă, într-unul sau în mai multe

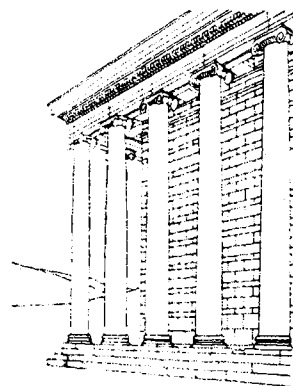

Colonadă

șiruri. *C.* poate susține o parte dintr-un edificiu, formînd în cadrul acestuia un peron sau o galerie (ex. *c.* Ateneului R.P.R.); poate avea însă și numai un rol decorativ, într-o piață, într-un parc etc. (ex. *c.* pieței San Pietro din Roma).

**colonat** (în Roma antică și, în evul mediu timpuriu, în Europa apuseană), formă de dependență a populației rurale față de marii proprietari de pămînt, apărută datorită crizei sistemului de producție sclavagist. În sistemul *c.*, pămîntul se arenda, în loturi mici, colonilor; aceștia plăteau arendă în bani, mai tîrziu în natură. Instituția *c.* i-a legat pe coloni de pămînt, înstrăinarea lor făcîndu-se o dată cu pămîntul. *C.* a luat naștere datorită scăzutei productivității a muncii sclavilor și scăderii aflului de sclavi pe piețele Imperiului roman în plină decadentă. *C.* a evoluat, în evul mediu, în instituția iobăgiei.

**coloncifră** (POLIGR.), cifră plasată în partea de sus sau de jos a filei, care indică numărul de ordine al paginii unei cărți, unei reviste, unui album etc.

**colonel**, grad de ofițer între locotenent-colonel și general-maior. Este cel mai mare grad de ofițer superior. V. și *grade militare*.

**Colonia v. Köln.**

**colonialism**, politică a statelor imperialiste, care are drept scop înrobirea și exploa-

**Colón**, oraș în republica Panama, situat pe țărmul Mării Antilelor, la intrarea în canalul Panama. 90 000 loc. (1958). Important port, centru al comerțului de tranzit, ca mărime al doilea oraș al țării.

țarea popoarelor din țările slab dezvoltate din punct de vedere economic, jefuirea bogățiilor acestor țări, transformarea lor în surse de materii prime și de brațe de muncă ieftine, în piețe de desfacere avantajoase pentru țările imperialiste, împiedicând astfel dezvoltarea lor economică și social-culturală. Colonialismul înseamnă ciopîrțirea arbitrară a unor vaste teritorii, menținerea samavolnică a numeroase state în afara vieții internaționale, crearea unor primejdioase focare de tulburări și conflicte pe plan mondial. Cotropirile coloniale, care marchează o pagină sîngeroasă în istoria capitalismului, au început în epoca a c u m u lării primitive a capitalului, o dată cu marile descoperiri geografice din sec. XV—XVI. În această perioadă se manifestau ca puteri coloniale Spania și Portugalia, în prima parte a sec. al XVII-lea Olanda, iar în a doua parte a sec. al XVII-lea pe primul loc trece Anglia. La sfîrșitul sec. al XVII-lea, concurente principale în lupta pentru hegemonia colonială erau Anglia burgheză și Franța feudală-absolutistă. Această luptă s-a intensificat la maximum după revoluția burgheză din Franța. În sec. al XIX-lea au apărut noi puteri coloniale: S.U.A., Belgia, Germania. Lupta pentru acaparea coloniilor a dus la războaie sîngeroase între metropole. La sfîrșitul sec. al XIX-lea a fost terminată împărțirea teritorială a lumii între marile puteri și a fost statornicit sistemul colonial al imperialismului. Spre deosebire de faza premonopolistă, cînd coloniile reprezentau numai surse de materie primă și piețe de desfacere pentru metropole, în perioada imperialismului coloniile, semicoloniiile și țările dependente au intrat direct în sfera exportului de capital, constituind unul dintre cele mai importante izvoare ale profiturilor monopoliste și fiind folosite ca importante poziții strategice militare. Dogația imperialistă în aceste țări încetinește dezvoltarea forțelor de producție, împiedică dezvoltarea lor economică independentă, deter-

minînd caracterul unilateral al economiei, înapoierea lor economică, socială și culturală. Dezvoltarea relațiilor de producție capitaliste în țările coloniale și, pe această bază, formarea burgheziei naționale și a proletariatului autohton au dus la ascuțirea contradicțiilor dintre metropole și popoarele din colonii și la întărirea luptei de eliberare națională a acestor popoare. Totuși, pînă la victoria Marii Revoluții Socialiste din Octombrie și începutul crizei generale a capitalismului, lupta popoarelor subjugate nu a dus la eliberarea lor națională. În 1914, 56% din populația globului se afla sub jugul colonial. Victoria Marii Revoluții Socialiste din Octombrie a avut un rol uriaș în intensificarea luptei de eliberare națională (China, India, Indonezia și alte țări), marcînd începutul erei de eliberare a popoarelor asuprite și al crizei sistemului colonial al imperialismului. Criza sistemului colonial constă în ascuțirea la extrem a contradicțiilor dintre puterile imperialiste, pe de o parte, și coloniile și țările semicoloniale, pe de altă parte, în dezvoltarea luptei de eliberare națională a popoarelor asuprite din aceste țări, în cucerirea independenței de stat de către un număr crescînd de țări coloniale. Criza sistemului colonial duce la zdrobirea dominației imperialiste în colonii, la transformarea acestora din rezerve ale imperialismului într-un factor care subminează imperialismul. O dată cu adîncirea crizei generale a capitalismului după cel de-al doilea război mondial, s-a agravat și criza sistemului colonial al imperialismului. Ca urmare a avut loc creșterea mișcării de eliberare națională a popoarelor înrobite, ruperea frontului mondial al imperialismului în China, Coreea de nord și Vietnamul de nord și instaurarea în aceste țări a regimului de democrație populară. Popoarele dintr-o serie de alte țări coloniale și dependente, făruindu-și state naționale, luptă pentru o viață nouă, pentru o dezvoltare economică independentă, pentru lichidarea domi-

nației economice a monopolurilor străine. Aceste țări se manifestă ca participanți tot mai activi la politica internațională, ca o forță revoluționară de nimicire a imperialismului. După al doilea război mondial s-au eliberat de sub jugul colonialist peste 50 de țări, cu o populație de peste 1,6 miliarde de locuitori și cu un teritoriu de peste 40 000 000 km<sup>2</sup>. O luptă eroică împotriva înrobitorilor străini duc popoarele care nu și-au scuturat încă lanțurile robiei coloniale. În 1961 coloniile, semicoloniiile și dominiioanele reprezentau 10,5% din suprafața și 2,8% din populația globului. Prăbușirea sistemului colonial al imperialismului este un simptom caracteristic al noii etape a crizei generale a capitalismului și o consecință directă a existenței în lume a sistemului mondial socialist, a creșterii neconținute, la un nivel încă necunoscut în istorie, a forțelor păcii și progresului social. Prăbușirea sistemului colonial al imperialismului contribuie la slăbirea imperialismului în ansamblul său și reprezintă, după cum subliniază Declarația Consfătuirii de la Moscova din 1960, al doilea fenomen ca importanță istorică după formarea sistemului mondial socialist. Principalul reazem al c. contemporan este imperialismul Statelor Unite ale Americii. Imperialiștii, în frunte cu cei din S.U.A., depun eforturi desperate pentru a menține fostele colonii și semicolonii în sistemul economiei capitaliste și a permanentiza situația de inegalitate în drepturi în cadrul acestui sistem. Folosind forme ale neocolonialismului, imperialiștii caută să mențină prin toate mijloacele (războaie coloniale, blocuri militare, comploturi, teroare, activitate de subminare, presiune economică, corupție) controlul economic și influența politică în țările Asiei, Africii și Americii Latine, să țină sub dominația lor țările care s-au eliberat, pentru a face ca independența cucerită de acestea să fie formală sau pentru a le răpi independența. Sub steagul „ajutorului” economic ei încearcă să-și mențină în aceste

țări vechile poziții și să acapareze poziții noi, să-și extindă baza lor socială, să atragă de partea lor burghezia națională, să instaureze regimuri militare despotice, să instaleze la putere marionete docile. Sub masca „ajutorului”, S.U.A. au investit în țările slab dezvoltate, în perioada 1950—1958, o sumă de 4,1 miliarde de dolari; în același interval, ele au transferat în S.U.A. din țările slab dezvoltate profituri de peste 11 miliarde de dolari. Așa-zisul ajutor reprezintă deci o parte infimă din uriașele profituri obținute de monopoluri din aceste țări și este condiționat de obicei de interzicerea comerțului cu statele socialiste, de obligația de a nu face naționalizări, de obligația de a permite amplasarea bazelor militare și staționarea trupelor pe teritoriul lor etc. Existența sistemului mondial socialist și slăbirea imperialismului deschid în fața popoarelor din țările care s-au eliberat perspectiva renașterii naționale și a lichidării înapoierii și mizeriei de veacuri. Condiția esențială pentru rezolvarea sarcinilor naționale generale o constituie lupta consecventă împotriva imperialismului. R.P.R., ca și celelalte țări ale socialismului, este un prieten sincer și credincios al popoarelor care luptă pentru eliberare sau care s-au eliberat de sub jugul imperialist și le acordă un sprijin multilateral. Lichidarea completă și definitivă a regimului colonial sub toate formele și manifestările lui este dictată de întregul mers al istoriei mondiale din ultimele decenii. Exprimând cerințele mersului înainte al omenirii, U.R.S.S. a propus, la a XV-a sesiune a Adunării Generale a O.N.U. (1960), adoptarea unei declarații cu privire la abolirea totală a c., acordarea independenței tuturor țărilor și popoarelor coloniale. Sprijinind această propunere de lichidare totală a c., delegația R.P.R. la această sesiune, condusă de tovarășul Gh. Gheorghiu-Dej, sublima că „poporul român se pronunță cu hotărâre pentru abolirea definitivă și neîntârziată a acestui sistem blestemat, care face să se cutremure

de rușine pe oricine se simte om”. Pe baza propunerii U.R.S.S., un grup de 43 de țări afroasiatice au prezentat declarația cu privire la acordarea independenței țărilor și popoarelor coloniale, declarație adoptată cu o majoritate covârșitoare de voturi (90 de țări). Țările imperialiste s-au abținut de la vot. Mișcarea de eliberare națională se dezvoltă și crește neîncetat. Crahul total al c. este inevitabil. Lichidarea completă a odiosului sistem colonial al imperialismului este o problemă la ordinea zilei. V. și criza generală a capitalismului.

**colonie**<sup>1</sup> (în antichitate), așezare orășenească întemeiată într-o țară străină de cetățenii unui oraș-cetate din Fenicia și din Grecia antică și având un important rol economic-comercial și strategic. C. au întemeiat și romanii pe a g e r p u b l i c u s.

**colonie**<sup>2</sup> (EC. POL.), țară slab dezvoltată, lipsită de independență politică și economică, exploatată și asuprită de un stat imperialist. C. este folosită ca sursă de materii prime și ca anexă agrară, teritoriu pentru export de capital, ca piață de desfacere pentru mărfuri de consum individual, ca furnizoare de forță de muncă ieftină, deci ca sursă de mari profituri pentru imperialiști. În c., exploatarea capitalistă se împletește cu puternice rămășițe feudale și chiar sclavagiste. C. sînt folosite de către țările imperialiste și în scopuri militare, agresive, prin crearea pe teritoriul lor de baze militare etc. V. și colonialism.

**colonie**<sup>3</sup> 1. (BIOL.) *Colonie de organisme*, aglomerare de organisme cu înmulțire asexuată, care rămân unite și în generațiile următoare. C. de o. poate fi: *monomorfă*, cînd indivizii sînt uniforme (ex. la ascidii), sau *polimorfă*, cînd indivizii se deosebesc după formă și după funcțiile pe care le îndeplinesc (ex. la unele briozoare). C. de o. se întîlnește printre animalele acvatice fixate (bureți, celenterate etc.) sau înotătoare libere (sifonofore), la organismele vegetale, la diferite alge și bacterii. C.

de o. formează și animalele care trăiesc în colectivitate tot timpul anului sau numai o parte din an (ex. termitel, pinguinii etc.). 2. (MICROBIOL.) *Colonie microbiană*, grup de microorganisme dezvoltate pe un mediu solid, provenind din descendenții uneia sau ai mai multor celule ale aceleiași specii microbiene, caracterizată printr-o anumită formă, dimensiune, consistență și culoare. Mărimea, forma și culoarea *coloniilor microbiene* au importanță în sistematica microorganismelor.

**colonie de reeducare prin muncă** (în socialism), locul unde își execută pedeapsa cei condamnați pentru anumite infracțiuni, ca, de pildă, specula, huliganismul, vagabondajul. Într-o astfel de colonie, condamnații sînt reeducați prin prestarea unei munci utile societății.

**colonizare** 1. (În antichitate) Crearea de așezări orășenești de către statele sclavagiste (ex. Grecia și Roma antică) pe teritorii străine. Înființarea acestor așezări se datora presiunilor exercitate de invaziile unor populații, luptelor sociale din metropolă, necesității căutării de bogății, de sclavi și de noi centre de desfacere și necesității întăririi dominației politice asupra popoarelor subjugate. 2. Cotropirea de către un stat exploatator a unei alte țări sau a unui ținut, însoțită de aservirea și, deseori, de exterminarea populației băștinașe (ex. colonizarea Americii). 3. Mutarea organizată a unei populații dintr-o țară în alta sau dintr-o regiune a unei țări în altă regiune, în scopul deznaționalizării populației băștinașe, al întăririi granițelor sau al populării regiunilor cu populație rară. Politica de c. a fost practică de clasele dominante în evul mediu și este caracteristică și statelor capitaliste (ex. colonizarea în evul mediu a sudului Transilvaniei cu sași).

**colontitlu** (POLIGR.), text care cuprinde numele autorului și titlul cărții, al capitolului, paragrafului sau articolului, imprimat în capul paginii, deasupra textului curent al acesteia.

**Colorado**, fluviu în S.U.A. și în Mexic (2740 km). Izvoarăște din Munții Stîncoși și, după ce sapă Marele Canion din Colorado, se varsă în golful Californiei. Navigabil pe cursul inferior. Pe **C.** se află marea hidrocentrală Hoover-Dam.

**Colorado**, podiș în sud-vestul S.U.A., în sistemul Munților Stîncoși, brăzdat de canioane adânci (văi de riuri) de 1500—1800 m. Are un climat subtropical arid și vegetație semidesertică.

**Colorado**, stat în vestul S.U.A. Suprafața: 269 900 km<sup>2</sup>. Populația: 1 754 000 loc. (1960). Centrul administrativ: *Denver*. Industrie extractivă dezvoltată (uraniu, vanadiu, molibden, cărbune, aur, argint, cupru și, în măsură mai mică, petrol). În vest sînt dezvoltate industria siderurgică, metalurgia neferoasă și industria alimentară. Agricultură irigată (cereale, cartofi, sfeclă de zahăr) și creșterea vitelor.

**coloranți** (CHIM.), substanțe, de obicei organice, care au proprietatea de a colora diverse produse ca fibre textile, hîrtie, piele, materiale plastice etc. **C.** sînt caracterizați prin prezența în molecula lor a anumitor grupări funcționale, numite grupări cromofore (ex. grupa azo  $-N=N-$ , carbonil  $>C=O$ , nitro  $-NO_2$ ), cărora li se datorează culoarea substanței, și grupări auxochrome (ex. hidroxil  $-OH$ , amino  $-NH_2$  etc.), care dau moleculei proprietatea de a colora un produs. **C. naturali** (alizarina, indigoul etc., în general extrași din plante) au fost în cea mai mare parte înlocuiți cu **c. sintetici**, care posedă o varietate mai mare de culori și au un preț de cost mai redus. După constituția lor chimică, **c.** pot fi azoici, antrachinonici, trifenilmetanici etc., iar după modul în care se fixează pe fibră se împarte în **c. direcți**, de mordant, de cadă etc. În R.P.R. se fabrică o gamă largă de coloranți la Codlea (reg. Brașov) și București. —**C. acizi**, coloranți în molecula cărora se găsesc grupe acide (ex.  $-SO_3H$ ); colorantul este de fapt sarea de sodiu a acidului respectiv, însă în timpul vopsirii se pune

în libertate acidul care se leagă de grupele bazice ale fibrelor. Din această clasă fac parte **c. azoici acizi**, **c. antrachinonici acizi** etc. Sînt folosiți la vopsirea lînii. —**C. antrachinonici**, coloranți care derivă de la antrachinonă (alizarina, **c. de indantren** etc.). Există: **c. de mordant**, **c. acizi** pentru lînă, **c. speciali** pentru fibre de acetat de celuloză și fibre sintetice și **c. de cadă**. Se caracterizează prin tăria și puritatea culorilor. —**C. azoici**, coloranți care conțin în moleculă gruparea cromoforă azo  $-N=N-$ . Baza de materie primă cea mai importantă pentru fabricarea lor o constituie derivații benzenului și ai naftalinei. Se utilizează pe scară întinsă. Există: **c. substantivi** pentru bumbac, **c. acizi** pentru lînă sau **c. de mordanți** și de dezvoltare (**c.** care se sintetizează direct pe fibră). —**C. bazici**, coloranți în ale căror molecule se găsesc grupări bazice (ex.  $-NH_2$ ). Colorantul propriu-zis este sarea colorantului cu un acid. Există **c. b.** în mediu neutru pentru lînă și mătase și **c. b.** de mordant pentru bumbac. —**C. cu mordant**, coloranți care vopsesc fibrele numai după o tratare prealabilă a acestora cu anumite substanțe, numite mordanți, cu care colorantul poate forma combinații stabile (ex. alizarina). —**C. de cadă**, coloranți insolubili în apă și care nu aderă la fibră. Prin reducere (reducătorul fiind hidrosulfatul de sodiu) trec în **leucobază** solubilă, care este adsorbită de fibră. Prin oxidare în aer, colorantul se regenerează pe fibră. Sînt **c. foarte rezistenți** (ex. indigoul). —**C. de sulf**, coloranți obținuți prin acțiunea sulfului sau a polisulfurii de sodiu asupra unor compuși organici (ex. benzidină, dinitrotoluen, dinitronaftalină etc.). Nu sînt solubili în apă. Vopsirea se face ca și cu **c. de cadă**. Sînt **c.** cu o rezistență bună la spălare și la lumină, folosiți în special pentru bumbac. —**C. substantivi**, coloranți care au proprietatea de a se fixa direct pe fibră. Se folosesc la vopsirea bumbacului.

**coloratură** (MUZ.), manieră de execuție vocală, care permite

interpretului să dovedească o deosebită virtuozitate tehnică, executînd triluzi, cadențe etc. Stilul de **c.** este caracteristic îndeosebi operei italiene din sec. XVII—XVIII. Elemente de coloratură se întîlnesc uneori și în muzica instrumentală. Compozitorii A. Scarlatti, Mozart, Rossini, Delibes, Verdi, Glinka, Rimski-Korsakov și alții au folosit **c.** ca metodă caracteristică.

**colorație** (MICROBIOL.), metodă de cercetare microscopică, constînd în tratarea preparatelor, după o fixare prealabilă, cu unul sau mai mulți coloranți, de obicei bazici.

**colorimetrie** (FIZ.) 1. Măsurarea culorilor. 2. Metodă de analiză chimică cantitativă, bazată pe compararea intensității culorilor a două soluții de concentrații diferite ale aceleiași substanțe; culorile sînt egale ca intensitate cînd grosimea straturilor de soluții străbătute de lumină se află în raport invers cu concentrația soluțiilor, care poate fi astfel determinată (principiul colorimetrelor). Sin. *analiză colorimetrică*.

**colorimétru** (lat. *color*, *-oris* „culoare” și gr. *metron* „măsură”; FIZ.) 1. Aparat pentru determinarea directă a culorilor substanțelor colorate. Este de două tipuri: vizual (cînd receptorul este ochiul) și obiectiv (cînd are ca receptor o celulă fotoelectrică). 2. Aparat pentru măsurarea concentrației soluțiilor colorate. V. și *colorimetrie*.

**colorist**, pictor ale cărui mijloace de expresie se bazează în primul rînd pe culoare, care stăpînește deci într-un grad înalt arta de a îmbina armonios și expresiv culorile.

**colorit**, denumire care se dă efectului de ansamblu al culorilor dintr-un colț al naturii sau dintr-un tablou.

„**Colorom**”, fabrică de coloranți situată în orașul Codlea, regiunea Brașov. Produce o gamă variată de coloranți pentru industria textilă, de pielărie și de blănărie, fabricînd în general majoritatea produselor intermediare, pe bază de anilină și de naftalină.

**Colosseum**, amfiteatru celebru, de mari proporții, construit la Roma în vremea împăraților Vespasianus și Titus, inaugurat în anul 80 e.n.

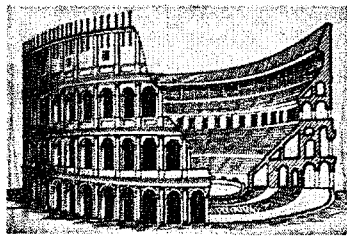

Colosseum

Era de formă eliptică (188 × 156 m), având 80 de rânduri de gradene și o arenă centrală (circa 86 × 54 m). Capacitatea C. era de 80 000—100 000 de spectatori.

**colóstru**, lichid lăptos, secretat de glanda mamară câteva zile înainte și după naștere, pînă la apariția secreției laptelui propriu-zis. C. este alimentul indispensabil noului-născut în primele zile după naștere. Cu proprietăți ușor laxative și dezinfectante, are totodată un conținut ridicat de vitamine, săruri minerale și substanțe proteice.

**Colosul din Rodos**, statuie uriașă din bronz aflată în trecut la intrarea portului Rodos, reprezentînd pe Helios, zeul soarelui. Aparține sculptorului Chares din Lindos, elev al lui Lisip și este considerată una dintre cele șapte minuni ale antichității. Statuia a fost înălțată de locuitorii orașului, între anii 292 și 280 î.e.n., pentru a comemora victoria rodienilor asupra lui Demetrios Poliorketes. Statuia a dispărut în anul 224 î.e.n. în urma unui cutremur. Descrierile contemporane îi atribuiă o înălțime de circa 32 m.

**colpită** (gr. *kolpos* „vagin”; MED.), inflamație a vaginului.

**colposcopie** (gr. *kolpos* „vagin” și *skopein* „a privi”; MED.), examen optic direct al vaginului și al colului uterin cu ajutorul unui aparat numit *colposcop*.

**colțan** (IND. PIEL.), excrescență patologică a ghindei de stejar sau, mai rar, a celei de gorun, provocată de înțeparea ghindelor tinere de către viespea

*Cynips quercus*, pentru a-și depune ouăle în ele. C. au un conținut bogat de substanțe tanante, care se folosesc în industria pielăriei, pentru tăbăcire. În R.P.R., c. constituie cel mai important produs tanant natural.

**colțar 1.** (CONSTR.) a) Piesă de metal sau de lemn, cu două aripi sau laturi în unghi drept care servește pentru consolidarea sau protejarea unei îmbinări de colț (ex. la cercevele, la trepte etc.). b) Unealtă de lemn sau de metal, alcătuită din două brațe dispuse la 90°, cu ajutorul căreia se trasează unghiuri drepte. Se numește și *vinclu*. 2. (SPORT) Dispozitiv metalic, prevăzut cu 3—4—6 colți, care se fixează pe talpa bocancului cu ajutorul unor curele pentru a împiedica alunecarea pe stînci și pe gheață.

**Colțea**, biserică în București, zidită în 1701—1702 de spătarul Mihail Cantacuzino, pe locul altei biserici mai vechi. În jurul ei au fost construite un spital, o farmacie și o școală de „slovenie”, iar alături a fost zidit, în 1715, turnul Colței, dărîmat în 1888.

**colți antitanc** (MILIT.), elemente de baraj genistic anti-tanc: birne de lemn groase, grinzi de beton armat, blocuri de piatră sau grinzi metalice etc., îngropate cu un capăt în pămînt și fixate puternic. Se instalează pe mai multe rânduri în eșichier.

**colțul-băbei** (*Tribulus terrestris*), plantă anuală, erbacee, din familia zigofilaceelor, cu



Colțul-babei

tulpini întinse pe pămînt. Are frunze opuse, penate, cu numeroase perechi de foliole mici și cu flori galbene. Fructul,

o capsulă aproape sferică cu mai multe semințe, este prevăzut cu ghimpi ascuțiți și tari. În țara noastră crește în locuri aride, pe nisipuri etc.

**Columb**, Cristofor (c. 1451—1506), celebru navigator genovez stabilit în Portugalia în anul 1476. El a elaborat proiectul de navigație spre Asia prin



C. Columb

vest, care a fost însă respins de regele Portugaliei. În 1492 proiectul a fost aprobat de regele Spaniei, Ferdinand de Aragon, și de soția sa, Isabella de Castilia. Între 1492 și 1504, C. a întreprins patru călătorii, în timpul cărora a descoperit majoritatea insulelor Americii Centrale (Antilele Mari și Mici), atingînd și coastele Americii Centrale și de Sud. Anul 1492 este considerat ca data descoperirii Americii. Călătoriile lui C. au marcat o etapă importantă în seria marilor descoperiri geografice. Ele au dat un impuls deosebit comerțului, navigației, industriei, contribuind la ascensiunea rapidă a burgheziei din Apusul Europei, la dezvoltarea relațiilor de producție capitaliste în cadrul orînduirii feudale, precum și la îmbogățirea cunoștințelor științifice despre Pămînt.

**Columbia** [*colámbia*], fluviu în America de Nord, care trece prin Canada și S.U.A. (2 250 km). Izvorăște din Munții Stîncoși și se varsă în O. Pacific. Este navigabil pe o distanță de 1 038 km. Pe fluviul C. se găsesc marile hidrocentrale Grand Coulee și Bonneville.

**Columbia**, stat în nord-vestul Americii de Sud. Suprafața: 1 138 338 km<sup>2</sup>. Populația: 14 132 000 loc. (1960), formată din mețiși, creoli, mulatri, ca



rezultat al amestecului dintre indieni, cuceritorii spanioli, negrii aduși din Africa și imigranți europeni veniți mai târziu. Limba de stat este spaniola. Capitala: *Bogotá*. Alte orașe importante: Medellín, Cali, Barranquilla. Teritoriul muntos la vest; în est, regiune de podiș, acoperită de păduri tropicale și de savane. Climat ecuatorial și subecuatorial. Principalele cursuri de apă: Magdalena, Meta, Putumayo. **C.** este o țară cu economie agrară înapoiată, dependentă de capitalul străin (S.U.A., Canada). Exploatarea de petrol, de cărbune, de minereu de fier, de aur, de platină, de sare etc.; industria prelucrătoare slab dezvoltată (industrie alimentară, textilă, de pielărie, de prelucrare a lemnului etc.). Agricultură este ramura principală în economie. Predomină marile proprietăți funciare. Se cultivă bumbac, cereale, cartofi, sfeclă de zahăr și, în special, cafea (locul al doilea în lume). Din cauza dezvoltării unilaterale, **C.** este nevoită să importe produse alimentare. Este dezvoltată creșterea extensivă a animalelor pentru carne. Exportul de cafea reprezintă 75–80%, iar al țigăii 12–15% din totalul exportului țării. Comerțul exterior este aproape în întregime controlat de S.U.A. — *Istoric.* Locuită în vechime de triburi indiene, **C.** a fost ocupată în sec. al XVI-lea de către conchistadorii spanioli, care au început s-o colonizeze exterminând în masă populația indigenă. În cursul războiului pentru independența coloniilor spaniole din America (1810–1826) a fost adoptată Declarația de independență (1813). Între anii 1819 și 1830 a format, împreună cu Venezuela, Peru și Ecuador, o republică federativă sub președinția lui S. Bolívar. În 1830 **C.** s-a retras din federație, constituind un stat aparte. În sec. al XIX-lea a devenit teatru al luptei pentru înființare dintre capitalurile S.U.A. și Angliei. În scopul cuceririi zonei viitorului canal Panama, după numeroase intervenții fățișe, S.U.A. au instigat despărțirea de **C.** a acestei zone, care a fost transformată într-un stat total dependent de S.U.A. (sta-

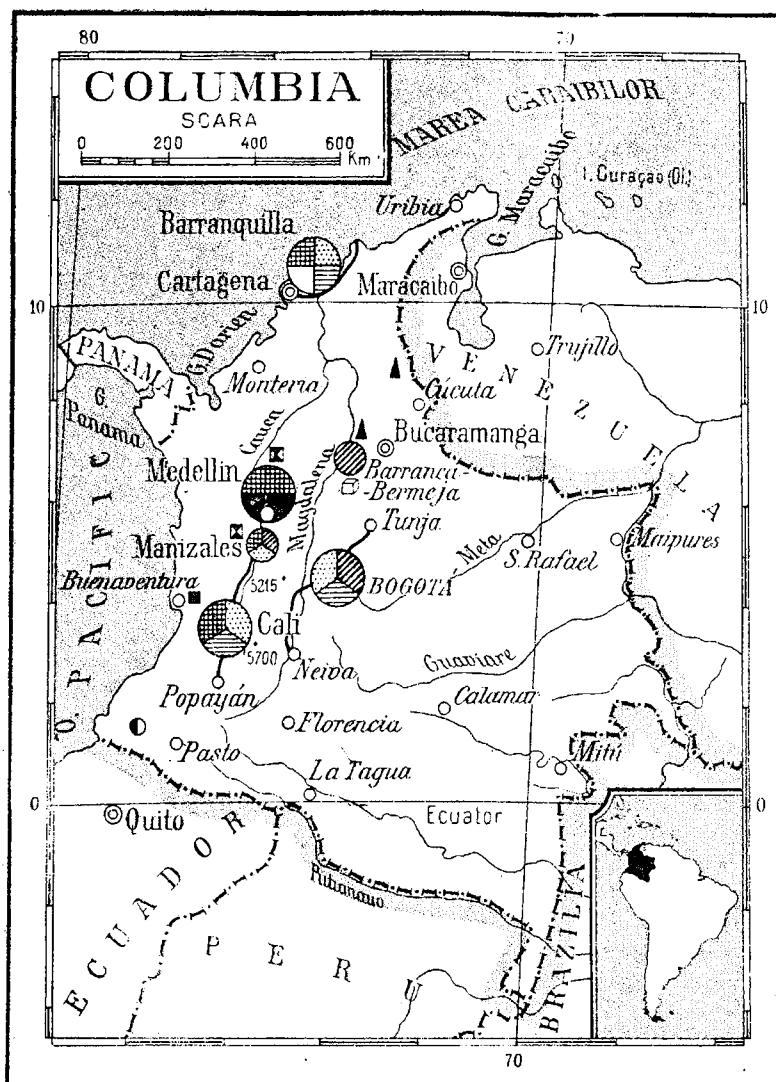

tul Panama) în 1903. Zona viitorului canal Panama a fost ocupată de fapt de S.U.A. Totodată S.U.A. au intensificat exportul de capital în **C.** Ca urmare a ascuțirii contradicțiilor sociale, mișcarea muncitorească a luat avânt. Au avut loc mari greve ale docherilor, petroliștilor, muncitorilor de pe plantațiile de tutun etc. În 1930 a fost creat Partidul Comunist din **C.** În anii celui de-al doilea război mondial și după terminarea lui, **C.** a fost subordonată tot mai mult S.U.A. În 1948 a izbucnit o răscoală, îndreptată împotriva reacțiunii interne și aservirii țării de către monopolurile S.U.A. În urma înfrângerii răscoalei, teroarea s-a înăspriț. **C.** este republică. Șeful statului și al guvernului este un președinte, ales pe timp de patru ani. Organul suprem legislativ este Congresul (bicameral): senatul

(cu membrii aleși o dată la patru ani) și camera reprezentanților (cu membrii aleși o dată la doi ani). Principalele partide politice din Columbia sînt: Partidul conservator (reprezintă interesele marilor moșieri și capitaliști, fiind sprijinit de biserica catolică) și Partidul liberal (reprezintă interesele burgheziei), alternînd la putere; partidul Mișcarea revoluționară liberală (este sprijinit de partidul comunist), Partidul Comunist din Columbia.

**Columbia** [*colâmbi*], Districtul ~, district situat în estul S.U.A., pe malul stîng al râului Potomac, între statele Virginia și Maryland. Districtul Columbia cuprinde capitala S.U.A., Washington, și împrejurimile imediate ale acesteia. 840 000 loc. (1959).

**Columbus** [*colâmb*], oraș în S.U.A., centrul administrativ al statului Ohio. 469 000 loc.

(1960). Uzine de avioane, de mașini, de prelucrare a metalelor (șine de cale ferată). În apropierea orașului se află zăcăminte de petrol, de cărbune și de gaze naturale.

**columelă** (ZOOL., ANAT.), organ calcaros sau osos de forma unei coloane mici, drepte sau răsucite (ex. axa cochiliei la melc; osul din urechea mijlocie la batracieni, la reptile și la păsări; axa osoasă din melcul urechii la om etc.).

**Columella**, Lucius Iunius Moderatus (sec. I e.n.), scriitor roman. Tratatul său „Despre agricultură”, în 12 cărți, este un prețios izvor de informații asupra perioadei de criză a sclavagismului din Imperiul roman și asupra dezvoltării colonatului.

**Columna lui Traian**, monument ridicat la Roma, în Forumul lui Traian, în anul 113 e.n., de către arhitectul Apolodor din Damasc, în amintirea victoriei repurtate de armatele romane, conduse de împăratul Traian, asupra dacilor. Este înălțată de 39,83 m și acoperită de jur împrejur cu un basorelief în spirală, reprezentând scene din războaiele romanilor cu dacii. **C. lui T.** este o operă valoroasă pentru istoria artei romane și constituie una dintre sursele arheologice pentru studiul războaielor daco-romane.



Columna lui Traian

„**Columna lui Traian**”, publicație periodică editată de B. P. Hasdeu la București (între 2 martie 1870 și mai 1875, ianuarie 1876 și decembrie 1877 și ianuarie 1882 și decembrie 1883), cu profil mixt de ziar și de revistă, de orientare eclectică. La ea au colaborat scriitori și oameni de știință,

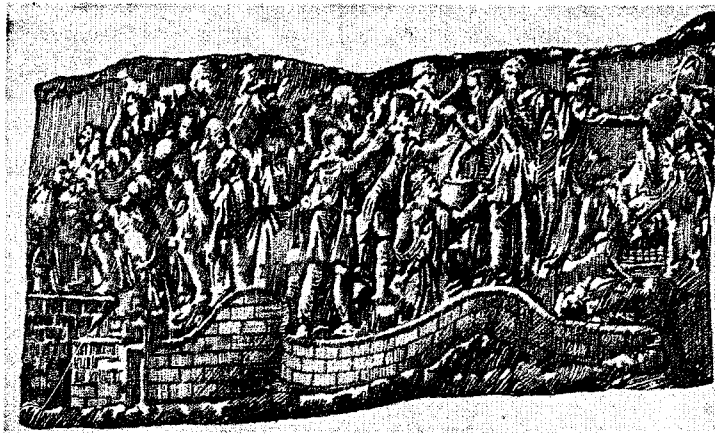

Basorelief de pe Columna lui Traian, reprezentând împărțirea ultimei rații de apă într-o cetate dacă

ca V. Alecsandri, Al. Odobescu, A. Xenopol, C. Esarcu, Gr. Tocilescu, P. Ispirescu etc.

**colúviu**, material provenit din descompunerea rocilor, deplasat de pe versanți, în special sub acțiunea forței gravitaționale, și acumulat la baza pantei. În general acest material e fixat, formînd tăpșane.

**comandament** (MILIT.), organ de conducere a unei unități, a unei mari unități sau a unei instituții militare.—**C. suprem**, cel mai înalt organ în timp de război, care conduce operațiile forțelor armate ale unui stat sau ale unui grup de state.

**comandant**, militar numit prin ordin să conducă o subunitate, o unitate sau o mare unitate. **C.** este șeful întregului personal din subordine.

**comandă 1.** (TEHN.) **a)** Operație prin care se pune în funcțiune, se reglează sau se oprește un sistem tehnic (mașină, agregat, instalație etc.). **C.** poate fi: automată, semi-automată sau manuală. Transmiterea ei se face pe cale mecanică, hidraulică, pneumatică, electrică, electronică etc., în mod direct, indirect (prin intermediul altor elemente) sau de la distanță (telecomandă). **b)** Echipamentul necesar efectuării **c.**; cuprinde organul de lansare care inițiază **c.**, organul de **c.** propriu-zis, organul de transmisie și organul de execuție care efectuează **c.**—**C. de zbor**, fiecare dintre mecanismele acționate de pilot, prin care acesta transmite diferitelor suprafețe de comandă (aripioare, ampenaj

etc.) pozițiile necesare. **V.** și **manșă**; **palonier**.—**Comanda motorului**, fiecare dintre mecanismele prin care pilotul comandă funcționarea motoarelor, acționînd asupra admisiilor, prizelor de aer etc.—**C. programată**, comandă automată a unor mașini și instalații, efectuată după un program de lucru stabilit dinainte și înregistrat pe panouri, pe tobe, pe benzi magnetice etc. Prin combinarea dispozitivelor de **c.p.** cu **calculatoare** se obțin sisteme complexe de **c.** automată, capabile să aleagă regimurile optime de funcționare ale unui agregat, ale unui întreg complex productiv etc. **2.** Semnal transmis pe cale electrică, mecanică, hidraulică sau pneumatică, cu mina (**c. manuală**) sau de către dispozitive automate (**c. automată**), pentru a determina desfășurarea în modul dorit a unui proces tehnic. Se mai numește **semnal de comandă**. **3.** (MILIT.) **a)** Funcție de conducere a unei subunități, a unei unități sau a unei mari unități militare. **b)** Exercițierea funcției de comandant. **c)** Ordin al comandantului exprimat într-o formă scurtă, stabilită precis de regulamentele militare, pentru obținerea executării simultane a diferitelor mișcări ale militarilor. **4.** (DR.) **Comanda autorității legitime**, ordinul dat, în formele legale, de un organ competent unui organ subaltern. În cazul în care ordinul este ilegal, legea penală apără de răspundere pe executant, dar numai dacă ilegalitatea nu este vădită sau dacă executantul nu

a avut posibilitatea de a aprecia legalitatea. **5.** (EC.) Cerere prin care o întreprindere, o organizație economică, o instituție sau o persoană fizică solicită livrarea unui anumit produs, executarea unei lucrări sau prestarea unui serviciu. În **c.** se specifică denumirea produsului sau a lucrării, calitatea, prețul și condițiile de plată, termenul de livrare, condițiile de expediere și de recepție etc.

**Comandău**, comună în raionul Tirgu-Săcuiesc, reg. Brașov. 1 340 loc. (1961). Centru de prelucrare a lemnului (cherestea).

**comárnic 1.** Leasă de nuiele sau poliță pe care se pune cașul la uscat; adăpost în care se păstrează cașul la stână. Se mai numește *celar*. **2.** Umbrar sau adăpost făcut dintr-un acoperământ sprijinit pe stâlpi, sub care stau ciobanii la stână pentru a se feri de ploaie și de soare când mulg oile.

**Comarnic**, comună în raionul Cîmpina, reg. Ploiești, pe Valea Prahovei. 11 350 loc. (1961). Stațiune climatică. Industrie de prelucrare a lemnului (cherestea) și de materiale de construcție (ciment).

**comasăre 1.** (EC. POL.) Concentrarea producției și a forței de muncă în întreprinderi tot mai mari. În capitalism, **c.** este un proces stihnic ale cărui forțe motrice constau în concurență și în goana după profituri. În socialism, **c.** întreprinderilor are loc în mod planificat, pe baza nevoilor dezvoltării economiei naționale. Dezvoltarea forțelor de producție din agricultură cere de asemenea **c.** unităților socialist-cooperatiste. **C.** se face în scopul unei exploatare mai raționale a mijloacelor de producție; al creșterii producției și productivității muncii. **2.** (EXPL. PETR.) Unirea într-un perimetru a parcelelor din zona de influență a unei sonde.

**comâti** (lat. „pletoșii”), nume latin dat dacilor din părțile de jos (muncitori agricoli, mineri, meșteșugari etc.), care, neavînd voie să poarte căciulă, semnul distinctiv rezervat nobililor, purtau părul desfăcut în plete lungi. **C.** se găseau într-o stare de dependență față

de dacia din clasa stăpîitoare și munceau pe domeniile și la curțile acestora, alături de sclavi.

**cómă<sup>1</sup>** (FIZ.) **1.** Aberație a unui sistem optic mărginit de suprafețe sferice; constă în faptul că razele de lumină provenite de la un punct depărtat de axă formează o imagine în formă de pară sau de cometă. **C.** poate fi redusă în mare măsură prin alegerea potrivită a lentilelor din care se compune sistemul optic. **2.** (În acustica muzicală) Interval foarte mic (mai puțin de o optime dintr-un ton), greu perceptibil pentru auz. Există două feluri de come: *c. pitagoreică* (intervalul dintre două sunete ale căror frecvențe stau în raportul 74/73) și *c. didimică* sau *sintonică* (raportul 81/80).

**cómă<sup>2</sup>** (gr. *ῥωμα* „somn letargic”; MED.), stare patologică asemănătoare unui somn profund, prelungit, din care bolnavul nu poate fi trezit. Se caracterizează prin pierderea cunoștinței, absența răspunsurilor la excitanții tactili, termici, vizuali, auditivi, verbali etc., cu persistența bătăilor inimii și a mișcărilor respiratorii. Este consecința unei suferințe grave a centrilor nervoși superiori (ex. **c.** diabetică, **c.** hepatică, **c.** uremică, **c.** prin leziune vasculară cerebrală etc.).

**Comăneanu**, Remus (n. 1888), actor român, artist al poporului din R.P.R. Din 1907 pînă astăzi joacă pe scena Teatrului național din Craiova. Se remarcă prin marea varietate a mijloacelor lui de expresie. A interpretat deopotrivă roluri de operetă, de melodramă, dramă de salon, ca și roluri din dramaturgia clasică universală și națională (Zaharia Trahanache din „O scrisoare pierdută” de I. L. Caragiale, Luca Arbore din „Viforul” de Delavrancea, Polonius din „Hamlet” de Shakespeare, Luca din „Azilul de noapte” de Gorki etc.).

**Comănești**, oraș raional în reg. Bacău, pe valea Trotușului. 14 450 loc. (1961). Centru de extracție a cărbunelui, folosit în parte la noua termocentrală electrică construită aici în anii puterii populare. Fabrică de cherestea.

**combatant**, persoană care face parte din forțele armate destinate să participe direct la luptă. Potrivit dreptului internațional, este asimilată cu combatanții și, în consecință, supusă protecției legilor și obiceiurilor războiului populația care organizează răscoale împotriva trupelor inamicului. Legile și obiceiurile războiului se aplică și membrilor milițiilor, corpurilor de voluntari, mișcărilor de rezistență, partizanilor.

**combatantă**, rasă de găini cu trunchiul de formă ovoidală,

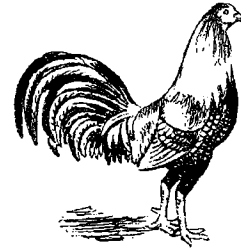

Cocos din rasa combatantă

cu pieptul sus și frumos rotunjit. Cocosii au greutatea între 3,5 și 4 kg, iar găinile între 3 și 3,5 kg. Penajul se caracterizează printr-o mare bogăție de nuanțe și culori. În trecut această rasă era crescută și apreciată pentru luptele de cocosi. Azi prezintă interes prin rolul ameliorator pe care îl are la formarea raselor noi, specializate în producerea de ouă și de carne și pentru încrucișări industriale în vederea măririi producției de carne.

**combătere** (LOG.), demonstrare a falsității sau netemeinicii unei teze prin invocarea faptelor care infirmă teza susținută de partea adversă, prin critica argumentelor aduse de ea, prin dezvăluirea greșelilor din procedeele de demonstrare, prin argumentarea falsității tezei combătute sau prin demonstrarea unei teze noi care o contrazice și o exclude în virtutea principiului *tertium e x c l u s*. **C.** unei teze (teorii) false trebuie să se îmbine organic cu efortul de construire a unei teze (teorii) adevărate. Ca manifestare a criticii, **c.** prezintă o mare importanță pentru descoperirea adevărului; ea favorizează dezvoltarea activității teoretice și progresul științei.

**Combiescu, Dumitru** (1887-1961), microbiolog și epidemiolog român. A fost membru al Academiei R.P.R. și profesor la Universitatea din București. Este cunoscut prin cercetările sale privitoare la tifosul exantematic, febra tifoidă, febra butonoasă, bacilul coli, boala sodoku, febra recurentă, febra Q, rickettsioze, leptospiroze etc. Op.pr. „Leptospirozele” (1957). Laureat al Premiului de stat.

**combinare** (CHIM.), fenomen chimic de unire a doi sau a mai multor atomi, molecule sau radicali, pentru a forma molecula unei noi substanțe, cu însușiri diferite de cele ale substanțelor de la care s-a pornit.

**combinarea producției industriale** (EC.), formă de organizare a producției, întemeiată pe unirea mai multor procese de producție din ramuri diferite într-o singură întreprindere (sau într-un grup de întreprinderi conexe), în cadrul căreia produsele unei ramuri sînt folosite ca materii prime, semifabricate sau materiale auxiliare pentru alte ramuri de producție. **C.p.i.** permite concentrarea puternică a producției și creează o serie de avantaje economice: creșterea productivității muncii, accelerarea procesului de producție, folosirea mai bună a materiilor prime, a materialelor și combustibilului, micșorarea cheltuielilor de transport, reducerea prețului de cost etc. În capitalism, **c.p.i.** este stimulată de goana după profituri cât mai mari. Pe de altă parte, relațiile de producție capitaliste bazate pe proprietatea privată asupra mijloacelor de producție, anarhia în producție și concurența acerbă frînează combinarea producției. În socialism, **c.p.i.** se realizează pe scară mai largă și se îndeplinește în mod planificat. Proprietatea socialistă asupra mijloacelor de producție permite organizarea unor puternice combinate industriale, înzestrate cu tehnica modernă. **C.p.i.** se face sub diferite forme pe baza îmbinării fazelor consecutive ale prelucrării materiilor prime, pe baza folosirii complexe a materiilor prime, semifabricatelor și energiei etc.

**combinat** (EC.), mare unitate economică, bazată pe combinarea producției. **C.** sînt centre economice puternice, înzestrate cu tehnică înaintată și au o mare eficacitate economică.

**Combinatul carbonifer Valea Jiului**, cea mai importantă întreprindere pentru extracția și prepararea cărbunelui din R.P.R.; își desfășoară activitatea în întregul bazin carbonifer al Văii Jiului. Sediul administrativ, la Petroșeni. Producția acestui combinat a crescut prin dezvoltarea capacității minelor existente, prin redeschiderea unor mine (Vulcan, Uricani) și prin deschiderea unor mine noi. Producția de cărbune brut extras în anul 1961 a fost de 2,4 ori mai mare decît cea a anului 1938. Calitatea cărbunilor livrați s-a îmbunătățit prin dezvoltarea instalațiilor de preparare de la Lupeni și Petrila. În viitor se prevede o creștere importantă a producției prin deschiderea de noi mine.

**Combinatul chimic Făgăraș**, mare combinat chimic din R.P.R., mult lărgit în anii puterii populare prin construirea de noi instalații, dintre care cele mai însemnate sînt cele pentru fabricarea amoniacului, a acidului azotic, a îngrășămintelor azotoase, a materialelor plastice (fenoplaste și amino-plaste) și a produselor intermediare destinate industriei coloranților și celei farmaceutice.

**Combinatul chimic „Karl Marx”**, situat în orașul Tîrnăveni, reg. Mureș-Autonomă Maghiară. A luat ființă prin contopirea fostelor uzine „Nitrogen” și „Mica”, naționalizate

în 1948, care produceau carbid, sodă electrolitică, clor, acid clorhidric, plăci de faianță, acid sulfuric și produse ale metalurgiei neferoase. În anii puterii populare, combinatul a fost reprofilat și reutilat, obținându-se capacități de producție mult sporite. S-au înființat secții noi, care produc bicromat de sodiu, gresie ceramică anti-acidă, clorură de polivinil.

**Combinatul chimic Victoria**, combinat construit în anii puterii populare, în reg. Brașov, cu ajutorul tehnic al U.R.S.S. Înzestrat cu instalații și utilaje moderne, el produce amoniac, acid azotic, acid sulfuric, uree, azotat de amoniu, bicarbonat de amoniu, metanol, formaldehidă, rășini sintetice pe bază de uree, melamină, produse pentru diferite sorturi de lacuri și altele. Prin capacitatea de producție și prin diversitatea produselor sale, combinatul este o unitate puternică a industriei noastre chimice.

**Combinatul de cauciuc Jilava**, situat în apropierea orașului București. A fost construit în anii puterii populare și dotat cu utilaje moderne. Produce articole tehnice rezistente la acizi și la produse petroliere, tuburi de înaltă presiune, garnituri și produse pentru întreaga industrie, pentru transporturi și exploatare de orice fel. Fabrică de asemenea bunuri de larg consum, printre care și articole de încălțăminte. Posedă o instalație modernă de mare capacitate pentru fabricarea regeneratului de cauciuc de calitate superioară, care este apreciat și pe piața străină.

Combinatul de cauciuc Jilava

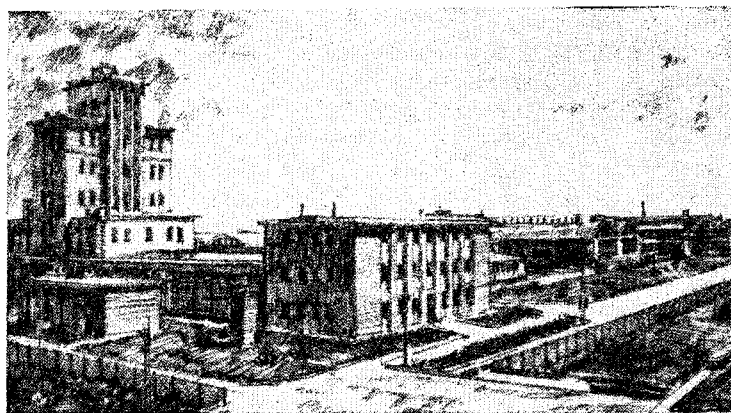

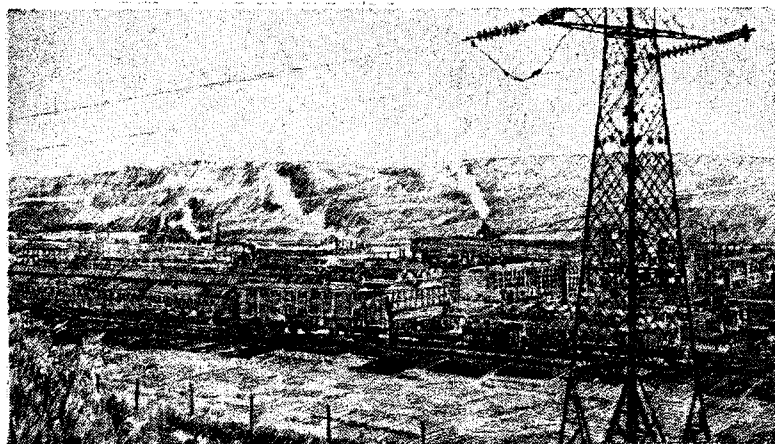

Combinatul de industrializarea lemnului Blaj

**Combinatul de industrializare a lemnului Blaj**, unul dintre marile combinate ale industriei lemnului din R.P.R., menit să traducă în viață sarcina trasată de partid cu privire la valorificarea superioară a lemnului. Construcția lui a început în anul 1959, iar în cursul anului 1961 au fost puse în funcțiune majoritatea secțiilor. Dotat cu tehnica cea mai modernă, combinatul produce anual 36 000 m<sup>3</sup> de placaj (de 4 ori mai mult decât întreaga producție de placaj a României în anul 1938), 10—12 000 garnituri de mobilă (capacitate de producție de 3 ori mai mare decât a celor mai importante fabrici existente în 1938), 27 000 tone de plăci fibrolemnoase, realizate din deșeurile celorlalte secții și care echivalează cu circa 108 000 m<sup>3</sup> de cherestea și cu 300 000 m<sup>3</sup> de binale.

**Combinatul de industrializare a lemnului Gherla**, una dintre unitățile importante ale industriei lemnului, a cărei construcție a început în anul 1959. În cursul anilor 1961—1962 a intrat în funcțiune. Principalele produse ale combinatului sînt: 18 000 m<sup>3</sup> de placaj anual (de circa două ori mai mult decât întreaga producție a României din anul 1938); 4,5 milioane m<sup>2</sup> de furnir estetic (de 6 ori mai mult decât întreaga producție a României din anul 1938); 300 000 scaune; 18 000 tone de plăci aglomerate din lemn, produse din deșeurile celorlalte secții, echivalînd cu 27 000 m<sup>3</sup> de cherestea.

**Combinatul de industrializare a lemnului Tg.-Jiu**, a început să funcționeze parțial din 1960, iar construcția tuturor unităților s-a încheiat în 1962. Combinatul valorifică mase lemnoase din nordul Olteniei și produce anual 67 000 m<sup>3</sup> de cherestea, 50 000 m<sup>2</sup> de parchete, 18 000 m<sup>3</sup> de placaje, 600 000 scaune și 18 000 t de plăci aglomerate. Combinatul este înzestrat cu utilaje moderne, procesele de producție fiind în mare parte automatizate.

**Combinatul forestier „Bernat Andrei”**, situat în orașul Vatra Dornei, reg. Suceava. A fost construit în anii 1949—1951 și este înzestrat cu utilaje moderne, care îi asigură un înalt grad de mecanizare, îndeosebi la transportul buștenilor. Amplasat în zona celor mai bogate păduri de conifere ale R.P.R., el produce cherestea de rășinoase, lăzi etc.

**Combinatul metalurgic Reșița**, mare bază siderurgică și important centru al industriei constructoare de mașini din Republica Populară Română. Pe baza combinării proceselor de muncă se realizează transformarea minereurilor în metal și apoi în mașini și agregate de mare complexitate. Întreprinderile metalur-

gice din Reșița, înființate în 1771, s-au transformat în anii puterii populare într-un mare combinat. În acești ani s-au pus în funcțiune: Hidrocentrala de la Crăinicel, Termocentrala „7 Noiembrie”, bateria a III-a de cocs, oțelăria și turnătoria de la Mociur, cuptoarele adinci pentru laminare; s-a reconstruit oțelăria Siemens-Martin; au fost puse în funcțiune noi utilaje, furnale și o hală pentru fabricarea mașinilor și utilajelor grele etc. Între anii 1945 și 1958, producția globală a crescut de 3,3 ori. Numai cele două furnale noi de 700 m<sup>3</sup>, automatizate, dau anual de patru ori mai multă fontă decât s-a produs în România burghezomșierească în 1938. Combinatul metalurgic Reșița produce: cocs, fontă, oțeluri Siemens-Martin și speciale, laminate grele, mijlocii și fine, produse refractare, utilaje pentru industria siderurgică, energetică, petrolieră și chimică, material rulant feroviar, mașini electrice etc. În anii puterii populare au fost asimilate numeroase produse noi: oțeluri inoxidabile, oțeluri refractare, oțeluri silicioase, oțeluri de înaltă rezistență, diverse profile, turbine cu aburi, compresoare turbosuflyante, tipuri

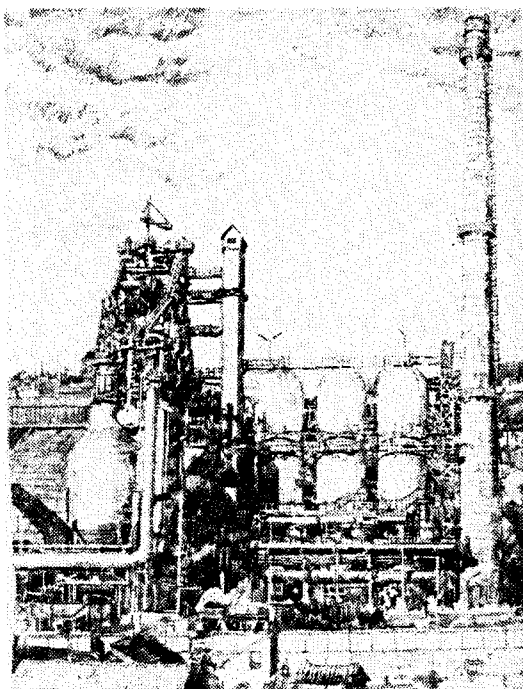
Furnalul de 700 m<sup>3</sup> de la Reșița

noi de motoare și mașini electrice etc. Din aprilie 1962, Combinatul metalurgic Reșița s-a împărțit în două întreprinderi: *Combinatul siderurgic Reșița* și *Uzina constructoare de mașini Reșița*.

**Combinatul poligrafic „Casa Șcintei”**, mare combinat poligrafic, construit în anii puterii populare, dotat cu cele mai mari și mai moderne instalații tipografice. În 1961, combinatul a asigurat 23,7% din producția poligrafică a țării și 36,9% din totalul producției poligrafice a orașului București. Aici s-au tipărit în 1961, 74,5% din totalul ziarelor și 58,4% din totalul cărților apărute în întreaga țară. V. și Casa Șcintei.

**Combinatul siderurgic Hunedoara**, important obiectiv al industriei siderurgice din R.P.R. Produce fontă albă și cenușie, oțeluri de diferite calități, laminate grele, mijlocii și ușoare, țagă, cocs și unele produse chimice provenite din fabricarea cocsului. Sub regimul burghez-moșieresc era folosită doar 30—40% din capacitatea de producție a întreprinderii, iar condițiile de lucru erau foarte grele. În anii puterii populare, vechile furnale și cuptoare Martin au fost reconstruite cu o capacitate sporită, iar operațiile grele au fost mecanizate. În această perioadă s-au construit: două furnale noi, dintre care unul cu o capacitate de 700 m<sup>3</sup> (producția anuală a

acestui este cu 50% mai mare decât întreaga producție de fontă a României burghezo-moșierești în 1938), cinci cuptoare Martin, o nouă oțelărie electrică etc.

În cadrul combinatului s-au mai construit o uzină cocschimică, a cărei capacitate a atins, în 1961, 1 000 000 t de cocs pe an, o fabrică de aglomerare a minereului de fier, un laminor-bluming și un alt laminor de 650 mm (ambele complet mecanizate, cu unele operații automatizate) etc. În 1962 au intrat în funcțiune al treilea cuptor de oțel de 400 t, noi linii de laminare, furnalul de 1 000 m<sup>3</sup>, primul în țară cu această capacitate. Producția de oțel elaborată în 1962 la cele șase cuptoare întrece de peste cinci ori nivelul producției de oțel realizat în întreaga țară în 1938.

**combinăție** (CHIM.), substanță chimică ale cărei molecule sînt formate din atomi ai mai multor elemente. Sin. *corp compus*. — *C. complexă* (sau *coordinativă*), combinație chimică de ordin superior, care se obține prin reacții de combinare din combinații simple; se caracterizează prin prezența



Furnalul de 1 000 m<sup>3</sup> de la Hunedoara

în moleculă a unui atom central, în jurul căruia se grupează diferiți ioni sau molecule neutre, care poartă numele de liganzi, formînd sfera de coordinație. Ionul complex astfel obținut poate avea sarcină pozitivă, negativă sau, în unele cazuri, zero. Se numește și *complex*. — *C. moleculară*, tip special de combinație chimică, rezultată prin unirea a două sau mai multe molecule de aceeași specie sau de specii diferite, neutră din punctul de vedere al reactivității chimice, avînd proprietățile unei substanțe unitare (ex. acidul picric formează cu hidrocarburile aromatice *c.m.* bine definite). — *C. organometalică*, combinație organică conținînd un atom al unui metal (aluminiu, magneziu, litiu, cobalt, plumb etc.), legat printr-un atom de carbon de radicalul organic. Mai importante sînt *combinațiile organometallice* folosite în sinteze organice de laborator. În cantități mari se fabrică tetraetil-plumbul, folosit ca antidetonant.

**combînă**, mașină de lucru complexă care îndeplinește simultan mai multe operații. Pot fi: *c. agricole*, *c. miniere* etc. — *C. de cereale pătoase*, combînă agricolă care efectuează operațiile de secerare, treierare, separare a boabelor de paie și pleavă și colectare a acestora în buncăre sau în saci. Este constituită din următoarele părți

Uzina cocschimică Hunedoara

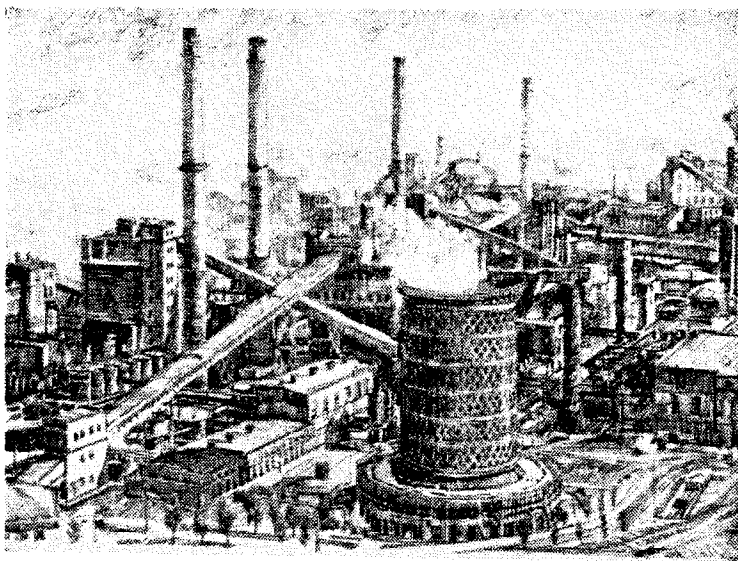



principale: hederul, cu aparat de tăiere, rabator și transportor; batoza, cu aparatul de treier, scuturători, site, venti-

de tocare a tulpinilor și de colectare a știuleților în buncăr și a masei tocate în colectorul ce se remorchează de mașină.

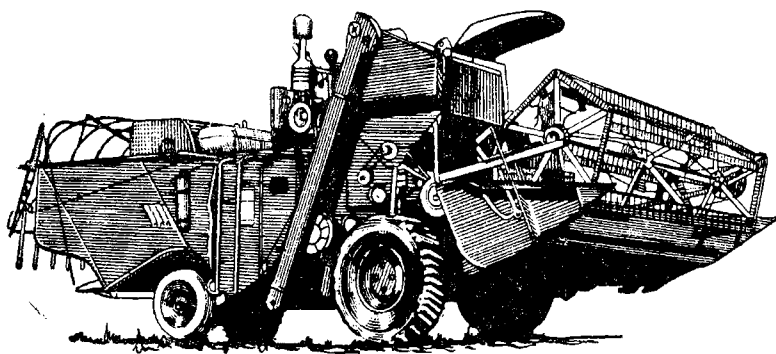

Combină de cereale

lator și elevator, și, la unele *c.*, colector de paie și pleavă, buncăr de boabe, platformă de încărcare în saci etc. *C. de c.p.* pot fi autopropulsate, purtate pe tractor, remorcate de tractor și acționate de la priza de putere a acestuia sau de un motor propriu. Fabricarea *c. de c.p.* în R.P.R. a început în 1956, la Uzina de utilaj agricol „Sămănătoarea” din București. În 1961 numărul *c.* a fost de 23 427, iar în 1965 numărul lor va fi de peste 51 000. — *C. de porumb*, combină agricolă care

— *C. de siloz*, mașină agricolă complexă care efectuează operațiile de tăiere a plantelor destinate însilozării (porumb de siloz, floarea-soarelui etc.), de tocare (mărunțire) și de colectare a masei tocate. Se deosebesc *c. de s.* care efectuează separat operațiile indicate mai sus și *c. de s.* care efectuează concomitent tăierea și tocare plantelor. — *C. de cartofi*, combină agricolă de recoltat cartofi. Este alcătuită din 1—3 brăzdare care scot cartofi din sol, din transportoarele care separă car-

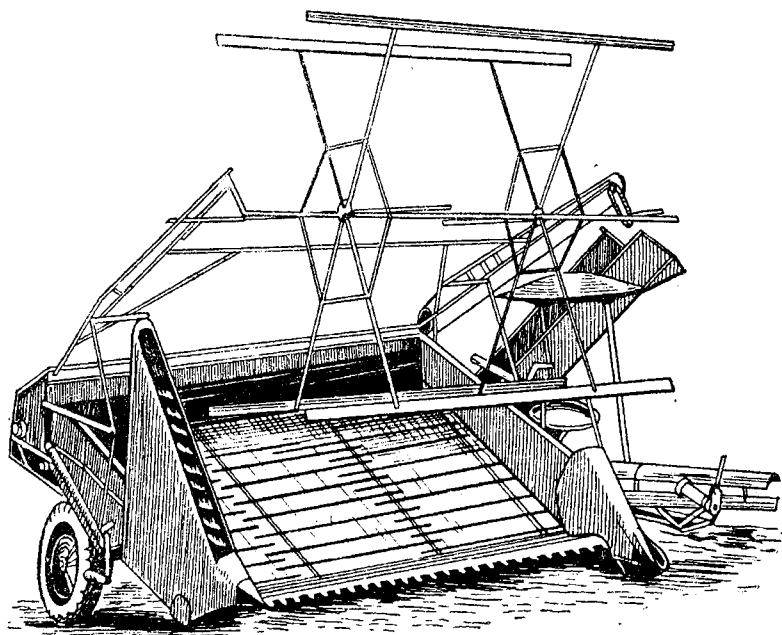

Combină de siloz

efectuează operațiile de tăiere a tulpinilor, de detașare a știuleților de pe tulpini și de depănare parțială a știuleților,

tofi de bulgări, din aparatul de detașare a cartofilor de vrejuri și din buncăr sau dispozitivul de încărcare în coșuri sau saci.

— *C. de sfeclă*, combină agricolă care efectuează operația de recoltare a sfeclii. După succesiunea operațiilor pe care le efectuează, se deosebesc: *c. de s.* care taie frunzele (decoletează) și le colectează în buncăr sau le aruncă pe terenul deja recoltat, dislocă și extrage sfecla din sol, o curăță de pământ și o colectează în buncăr, și *c. de s.* care dislocă sfecla, o extrage din sol, taie frunzele, colectând sfecla și frunzele în buncăre separate. — *C. de in*, combină agricolă care efectuează operațiile de smulgere a inului din pământ, de detașare a capsulelor de pe plante, de legare a plantelor în snopi și de colectare a capsulelor și a semințelor în buncăr sau în saci. — *C. minieră*, combină care efectuează simultan operații de tăiere și de desprindere a rocilor în exploatarea miniere (mai ales în cele de cărbuni), precum și de îndepărtare din frontul de lucru a materialului tăiat, mărind astfel mult productivitatea muncii în abataj și la săparea galeriilor. Productivitatea teoretică neîntreruptă a *c.m.* este de 20—60 t/oră, iar producția lunară realizată de o *c.m.* într-un abataj poate fi de 4 000—12 000 t.

**combinări** (MAT.), grupurile care se pot forma luând din  $m$  obiecte date  $n$  obiecte ( $n < m$ ), astfel ca un grup să difere de celălalt cel puțin prin natura unui obiect (ex. *c.* lui  $a, b, c, d$  luate câte două sînt  $ab, ac, ad, bc, bd, cd$ ). Numărul de *c.* de  $m$  obiecte luate câte  $n$  este dat de formula:

$$C_m^n = \frac{m(m-1) \dots (m-n+1)}{1.2.3 \dots n}$$

**combinér**, muncitor calificat care conduce o combină agricolă (remorcată sau autopropulsată).

**combinór** (TELEC.), organ suplimentar în centralele telefonice automate, folosit pentru realizarea schimbărilor succesive în constituția circuitelor. Poate fi cu rotor, cu șaibe, cu plăcuțe de metal pe care alunecă periile sau cu relee.

**comburánt** (lat. *comburare* „a arde”; CHIM.), corp care, în general, conține oxigen, pe



care îl poate pune în libertate și care este folosit pentru asigurarea arderii unui combustibil. Principalii c. sînt oxigenul, aerul și azotații.

**combustibili** (lat. *combustio*, de la *comburere* „a arde”) 1. (CHIM.) Substanțe prin a căror

care pot servi drept c. au o mare importanță pentru industria chimică. Se prevede extinderea folosirii gazului metan în siderurgie, asigurîndu-se totodată o bună gospodărire în consumul casnic. Se va urmări sistematic, în centralele

calității cărbunilor, punîndu-se în funcțiune noi instalații de preparare. Se vor efectua, de asemenea, cercetări pentru înobilarea și valorificarea completă a lignitului prin deshidratare, brichetare, gazificare sub presiune, ca și prin alte metode înaintate, pentru a fi asigurată utilizarea cea mai economică a acestui c. 2. (GEOL.) *Combustibili minerali*, substanțe aflate în scoarța terestră care au proprietatea de a arde degajînd căldură. În constituția lor intră în proporție însemnată compuși ai carbonului. Se cunosc: c.m. solizi, reprezentați prin cărbunii de pămînt, șisturi combustibile, bitumine solide, c.m. lichizi, reprezentați prin petrol, și c.m. gazoși, reprezentați prin gazele naturale. C.m. au luat naștere prin procesele de încarbonizare și de bituminizare a resturilor de organisme vegetale și animale depuse în bazinele de sedimentare. Prezintă o mare importanță economică, constituind principala sursă energetică a țării. În anii regimului democrat-popular, cercetările geologice sistematice au dus la descoperirea unor mari rezerve de c.m., fapt care a permis ca din 1959 R.P.R. să se situeze

### GAZE NATURALE PRIMELE ZECE ȚĂRI PRODUCĂTOARE

MILIOANE M<sup>3</sup>

	ȚĂRILE	1938	1950	1955	1960
1	S.U.A.	66 777	177 889	266 331	361 632
2	U.R.S.S.	2 179 <sup>3)</sup>	5 761	8 981	45 300
3	CANADA	947	1 921	4 269	14 280
4	R.P.ROMÂNĂ	2 036	3 350	6 307	10 330
5	ITALIA	17	510	3 627	6 432
6	MEXIC <sup>1)</sup>	1 165 <sup>2)</sup>	1 793	3 482	6 294
7	VENEZUELA	...	1 117	2 748	4 608
8	FRANȚA	...	246	274	2 614 <sup>4)</sup>
9	INDONEZIA <sup>1)</sup>	952	791	1 908	2 436
10	AUSTRIA	...	470	748	1 469

NOTĂ GENERALĂ: DATELE SE REFERĂ LA GAZUL NATURAL EFECTIV CAPTAT ȘI UTILIZAT CA MATERIE PRIMĂ SAU COMBUSTIBIL

1) INCLUSIV GAZUL UTILIZAT PENTRU RESTABILIREA PRESIUNII ȘI GAZUL PIERDUT 2) 1939 3) 1937 4) 1959

ardere se degajă cantități importante de căldură și care se folosesc pentru obținerea energiei calorice necesare instalațiilor industriale, unor mijloace de transport sau uzului casnic. C. sînt naturali (ex. țițeiul, cărbunii de pămînt, gazele naturale, lemnul etc.; v. și combustibili minerali) și artificiali. C. artificiali se obțin fie prin prelucrarea c. naturali, fie prin procese de sinteză. Dintre c. artificiali, cei mai utilizați sînt reziduurile de la cracarea termică a păcurii, gudroanele de la cocsificare, cocsul, semicocsul, gazele de cocsificare, gazele de la cracare, gazele de furnal, gazul de aer, gazul mixt, gazul de apă, petrolul sintetic. C. gazoși sînt superiori, datorită ușurinței de transport, randamentului de ardere (ardere fără reziduuri) și posibilității de reglare a condițiilor de ardere. Bogațiile naturale ale R.P.R. asigură rezerve mari de materii prime pentru c. În țara noastră se acordă un deosebit interes utilizării cît mai raționale a acestor rezerve, ținîndu-se seama și de faptul că multe materii prime

electrice și în întreprinderile industriale, înlocuirea c. lichizi și c. solizi mai puțin eficienți cu c. mai eficienți. Se vor extinde lucrările de îmbunătățire a

### ȚITEI EXTRAS PRODUȚIA MONDIALĂ ȘI PRIMELE CINCISPREZECE ȚĂRI PRODUCĂTOARE

MII TONE

	ȚĂRILE	1938	1950	1955	1960
	TOTAL MONDIAL	273 200 <sup>1)</sup>	523 100	773 900	1 057 500
1	S.U.A.	164 107	266 708	335 744	347 976
2	VENEZUELA	27 485	79 975	115 169	152 364
3	U.R.S.S.	30 186	37 878	70 793	147 859
4	KUWAIT	-	17 291	54 756	81 864
5	ARABIA SAUDITĂ	67	26 617	47 535	62 064
6	IRAK	4 298	6 584	33 740	47 460 <sup>2)</sup>
7	IRAN	10 359	32 259	16 300	52 200
8	CANADA	873	3 925	17 492	25 992
9	INDONEZIA	7 398	6 816	11 730	20 592
10	MEXIC	5 510	10 363	12 793	14 352
11	R.P.ROMÂNĂ	6 594	5 047	10 555	11 500
12	ARGENTINA	2 444	3 357	4 365	9 156
13	KATAR	-	1 636	5 438	8 208
14	COLUMBIA	...	4 699	5 493 <sup>3)</sup>	7 716
15	TRINIDAD ȘI TOBAGO	2 566	3 015	3 563	5 976

1) EXCLUSIV R.P.CHINEZĂ

2) EXCLUSIV NAFT KHANEH (15 000 TONE LUNAR)

3) INCLUSIV GAZOLINA NATURALĂ

**PRODUCȚIA DE COMBUSTIBILI ÎN R. P. R.  
ÎN ANII 1938, 1950, 1955, 1961**

	UM	1938	1950	1955	1961
CĂRBUNE BRUT EXTRAS	MII TONE	2 826	3 893	6 104	8 703
- HUILĂ *	MII TONE	2 264	2 733	3 353	4 902
- LIGNII	MII TONE	273	811	2 293	3 247
- CĂRBUNE BRUN	MII TONE	289	349	458	554
ȚIȚEI EXTRAS	MII TONE	6 594	5 047	10 555	11 582
GAZE DE SONDĂ (BRUTE)	MIL. M <sup>3</sup>	1 725	1 293	2 197	3 717
GAZ METAN	MIL. M <sup>3</sup>	301	1 950	3 972	7 197

\* INCLUSIV ANTRACIT

pe locul al doilea în Europa (după U.R.S.S.) la producția de petrol, iar din 1961 pe locul al patrulea în lume la producția de gaze naturale. **3. (FIZ.) Combustibil nuclear a)** Material fisionabil care se întrebuințează pentru a produce energie în reactorii nucleari. **b)** Amestec în care numai o parte din atomi sînt fisionabili și în care se poate întreține, în anumite condiții, o reacție în lanț (ex. uraniul natural care conține izotopul fisionabil U<sup>235</sup> în proporție de numai 0,71% și care poate servi drept c.n. într-un reactor moderat cu apă grea). **4. (TEHN.) Combustibil convențional**, combustibil cu puterea calorifică de 7 000 kcal/kg, care servește la compararea diferiților c. reali (naturali sau artificiali), cu puterea calorifică diferită, prin metoda recalculării c. real în c. convențional.

**combustie v. ardere.**

**Comedia franceză**, numele oficial al *Teatrului francez*, întemeiat sub Ludovic al XIV-lea (1680). Tradiția artistică a C.f. s-a format mai întâi pe

linia dramaturgiei clasice a lui Molière, Corneille și Racine. În timpul și după revoluția burgheză din 1789, s-a apropiat, prin tematică și prin concepția estetică, de cerințele literaturii dramatice burgheze. Stilul ei artistic a fost ilustrat scenic de mari actori și actrițe, ca Lekain, Talma, Rachel, Mounet-Sully, Sarah Bernhardt, De Max, Marioara Ventura, Yonnel ș. a. Din 1946, C.f. cuprinde și teatrul Odéon, sub numele de *Salle Luxembourg*, unde este promovat în special repertoriul modern.

**comedie**, operă dramatică al cărei conținut este determinat de ridiculizarea a ceea ce este vechi, perimat și urît în viața și caracterul oamenilor. A apărut încă din antichitate, avînd străvechi rădăcini populare. Autori celebri de c. în antichitate au fost Aristofan și Menandru la greci, Plautus și Terentius la romani. C. a fost cultivată în epoca modernă de maeștrii clasici ai dramaturgiei universale: Shakespeare, Molière, Goldoni, Gogol etc. În dramaturgia romînească a excelat în acest gen I. L. Caragiale. C. prezintă critic aspecte negative ale relațiilor sociale și etice (c. de moravuri) și ale unor tipuri umane (c. de caracter) sau se limitează la prezentarea unei succesiuni de întîmplări hazlii (c. așa-zisă de situații, sau bufă).

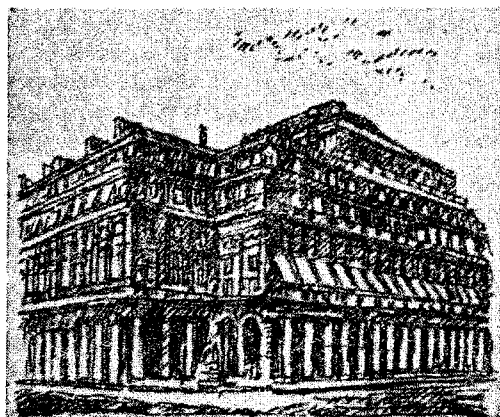

Comedia franceză

În general, între cele trei specii ale comediei nu se pot face delimitări precise. C. realistă a avut întotdeauna un puternic rol social-educativ, prin ridiculizarea a ceea ce se află în contradicție cu cerințele firești ale vieții, ale bunului-simț popular, cu idealul de viață al maselor muncitoare. În literatura realist-socialistă, c. are la bază comicul generat de contrastul dintre rămășițele trecutului și conștiința socialistă în continuă dezvoltare. În literatura romînă au scris c. realist-socialiste M. Beniuc („În Valea Cucului”), A. Baranga („Mielul turbat”), Al. Mirodan („Ziaristii”) ș.a.

**comedón** (MED.), formație cu aspect de viermișor, constituită din sebum, care astupă orificiul unei glande sebacee. Apare pe pielea feței și spatelui sub formă de mici puncte devenite negre din cauza oxidării superficiale a sebumului. Conține numeroși microbaci, uneori acarieni (ex. *Demodex folliculorum*).

**comenduire** (MILIT.), organ militar însărcinat cu supravegherea îndeplinirii regulamentare a serviciului de gardă, cu păstrarea ordinii și a disciplinei militare. Poate fi: *comenduire de garnizoană*, în cadrul unei garnizoane; *comenduire de unitate*, în cadrul unei unități militare; *comenduire de stație* sau *de sector de cale ferată* etc.

**Comenius v. Komenský.**

**comensualism** (lat. *commensalis* „comesean”; BIOL.), formă de relații între organismele a două specii diferite de animale, legate între ele prin prezența hranei pe care acestea o consumă în comun. Una dintre specii trăiește pe socoteala celeilalte, neprovocîndu-i pagube esențiale, uneori putîndu-i folosi ca mijloc de apărare sau de mișcare (ex. ghinda-de-mare trăiește pe balenă și pe cochilia moluștelor). Cîteodată această nutrire comună conferă caractere asemănătoare organismelor respective. C. a apărut în procesul dezvoltării istorice a organismelor. Poate duce la parazitism sau la simbioză. Sin. *metabioză*.

**comensurabilitate** (MAT.), proprietatea a două mărimi de aceeași natură de a admite o măsură comună, adică o a treia mărime, care să se cuprindă de un număr întreg de ori în primele două. Două mărimi care nu admit o măsură comună se numesc *incomensurabile* (ex. diagonala și latura unui pătrat).

**comentăriu 1.** Articol, de obicei scurt, prin care se explică și se apreciază (în spirit critic) un eveniment, o problemă etc. din actualitate (ex. *c. extern*, *c. științific* etc.). **2.** (LIT.) Text de critică sau de istorie literară, al cărui scop este de a explica, a interpreta, a evidenția sau a judeca anumite pasaje dintr-o operă, de a stabili coordonate istorice și filiații etc.

**comercializare**, valorificare a unui bun prin punerea lui în circulație ca obiect de comerț.

**comerț**, schimb de produse sub formă de vânzare-cumpărare; ramură a economiei naționale în cadrul căreia se desfășoară circulația mărfurilor. *C.* este propriu tuturor formațiunilor sociale în care există producție de mărfuri. Natura, rolul și funcțiunile *c.* sînt determinate de esența modului de producție, de forma de proprietate asupra mijloacelor de producție. În capitalism, *c.* este sfera de investire și de funcționare a capitalului comercial în scopul obținerii de profit și constituie procesul de realizare a mărfurilor și a plusvalorii produse în procesul de producție. Sursa profitului comercial este partea din plusvaloare cedată comerciantului de către capitalistul industrial. *C.* capitalist se desfășoară anarhic în condițiile concurenței și se caracterizează prin existența unor mari stocuri de mărfuri care nu pot fi vîndute, a unui mare număr de intermediari, prin uriașe cheltuieli de reclamă, prin oscilații stihinice și speculative ale prețurilor etc. *C.* în capitalism este un mijloc de exploatare a consumatorilor și a micilor producători de mărfuri. În imperialism, situația dominantă în *c.* o dețin monopolurile comerciale capitaliste, care, prin speculă și prețuri

de monopol, obțin profituri suplimentare pe seama maselor de consumatori. În *socialism*, *c.* se deosebește de cel capitalist, fiind bazat pe proprietatea socialistă. *C. socialist* se desfășoară planificat, în scopul servirii nevoilor de consum și de producție ale întregii societăți. El este un mijloc important de înlăturare a legăturii economice planificate dintre industrie și agricultură, dintre producția socialistă și consumul popular, în scopul satisfacerii nevoilor mereu crescînde ale oamenilor muncii, și se sprijină pe dezvoltarea producției socialiste, pe creșterea puterii de cumpărare a oamenilor muncii. *C. socialist* are trei forme: *c. de stat*, cooperatist și colectivist. În R.P.R., *c.* este practicat de către întreprinderile comerciale de stat și cooperatiste, de către G.A.C. și de țărani colectivști. Pe măsura dezvoltării economiei socialiste, *c. socialist* s-a dezvoltat neconținut, înlăturînd comerțul capitalist. Astfel, dacă în 1948 partea *c. socialist* în volumul total al vânzătorilor cu amănuntul reprezenta 39,5%, în 1950 ea a crescut la 88,5%, iar din 1961 *c. socialist* reprezintă 100%. Volumul desfacerilor de mărfuri prin *c. socialist* a sporit în 1961 de aproape cinci ori față de 1949.—*C. de stat*, forma predominantă a comerțului socialist, bazată pe proprietatea socialistă de stat. *C. de s.* în R.P.R. este desfășurat de întreprinderi și organizații comerciale de stat și cuprinde întregul *c. exterior*, care este monopol de stat, *c.* cu ridicata, circa 2/3 din *c.* cu amănuntul (63,6% în 1961) și o mare parte din *c. de alimentație publică*. Împreună cu *c. cooperatist*, *c. de s.* reprezintă piața orga-

nizată.—*C. cooperatist*, formă a comerțului socialist, care se bazează pe proprietatea cooperatistă. Partea cea mai importantă a *c. cooperatist* se desfășoară prin intermediul cooperativei de consum. În R.P.R., în 1961 el reprezenta 36,4% din volumul vânzătorilor de mărfuri cu amănuntul. Volumul desfacerilor cu amănuntul prin unitățile cooperatiste a crescut în perioada 1951—1961 de 3,5 ori. În schimbul de mărfuri dintre oraș și sat, *c. cooperatist* are un rol important și prin efectuarea de achiziții de produse agricole.—*C. colectivist (colhoznic)*, formă a comerțului cu amănuntul în socialism prin care gospodăriile colective și țărani colectivști vînd populației, pe piața colectivistă, surplusurile de produse agricole. *C. colectivist* se desfășoară pe piața neorganizată, iar fixarea prețurilor este influențată de *c. de stat* și cooperatist, care joacă rolul dominant în aprovizionarea populației. *C. colectivist* are un caracter local și se limitează aproape exclusiv la produse alimentare.—*C. particular*, formă a comerțului care se bazează pe proprietatea privată. În perioada trecerii de la capitalism la socialism, în R.P.R., ca urmare a politicii de îngrădire și de eliminare treptată a *c. capitalist* și de atragere a țărănilor muncitori pe drumul socialismului, rolul *c.p.* a scăzut neconținut, încetînd să mai existe din anul 1961.—*C. exterior*, formă de comerț care constă în operațiunile de export și de import efectuate de o țară cu alte țări. În capitalism, *c.e.* este un mijloc de aservire economică a țărilor slab dezvoltate de către țările dezvoltate, de acaparare a surselor de materii prime și a piețelor de desfacere. Folosind schimbul ne-

### DINAMICA COMERȚULUI EXTERIOR AL R.P.R.

IN ANII 1955, 1958 - 1961

1950 = 100

	1955	1958	1959	1960	1961
TOTAL COMERȚ EXTERIOR	194	208	225	299	353
EXPORT	199	221	246	338	373
IMPORT	190	198	206	266	335

echivalent cu țările înapoiate, monopolurile din țările imperialiste obțin profituri ridicate. În socialism, c.e. constituie monopol de stat și este folosit, în conformitate cu planul de stat, pentru asigurarea necesităților de dezvoltare a economiei naționale, pentru satisfacerea nevoilor oamenilor muncii. Între țările sistemului mondial socialist, c.e. se dezvoltă în mod planificat, la prețuri de obicei stabile, exclude schimbul neechivalent și aservirea unor țări de către altele și are la bază principiul colaborării și ajutorului reciproc frățesc. Dezvoltarea R.P.R. pe linia industrializării socialiste a determinat schimbări structurale în c.e.; se exportă, în primul rând, produse industriale, în cadrul cărora o importanță din ce în ce mai mare o capătă exportul de mașini și de utilaj. În perioada 1949—1961, volumul total al c.e. a crescut de peste patru ori, iar exportul de mașini și utilaje pentru producție a crescut, în perioada 1951—1961, de peste 14 ori. Cea mai mare parte a c.e. al R.P.R. se efectuează cu țările socialiste. În același timp, R.P.R., ducând cu consecvență o politică de colaborare internațională bazată pe principiul coexistenței pașnice, lărgeste legăturile comerciale și cu statele capitaliste, legături bazate pe egalitate în drepturi și avantaj reciproc. De asemenea țara noastră are relații comerciale cu țările slab dezvoltate, ajutându-le să-și cucerască și să-și consolideze independența economică și politică. În 1962 R.P.R. avea relații comerciale cu 87 de țări. —C. interior, comerțul care deservește schimbul de mărfuri în interiorul unei țări și cuprinde c. cu ridicata și c. cu amănuntul. Natura c.i. depinde de caracterul relațiilor de producție dominante în țara respectivă. În socialism, c.i. se desfășoară pe baza proprietății socialiste asupra mijloacelor de producție, sub forma c. de stat (cea mai mare parte), a c. cooperatist și a c. colectivist. —C. cu amănuntul, vânzarea de mărfuri direct consumatorilor. În socialism este efectuat de

unitățile c. de stat și cooperatist, precum și prin intermediul c. colectivist. În R.P.R., o dată cu dezvoltarea producției socialiste și a creșterii puterii de cumpărare a maselor, c. cu a. a cunoscut o continuă creștere. Numai în perioada 1956—1961, volumul de mărfuri desfăcute prin c. cu a. a crescut de 1,8 ori, iar în perioada 1960—1965 el va crește de două ori. —C. cu ridicata, comerțul practicat în cantități mari, de regulă între întreprinderile industriale și cele comerciale.

**cometă** (lat. *cometa*, gr. *κομητες*, din *κομη* „coamă”; ASTRON.), corp ceresc cu aspect nebulos, care face parte din sistemul solar. Se compune, în general, dintr-un cap, format dintr-un nucleu mic înconjurat de o masă difuză, și o coadă, îndreptată în sens opus Soarelui și care se întinde la mari distanțe. Nucleul este format din particule meteoritice și gaze congelate, care, sub influența căldurii solare, se volatilizează, dând naștere cozilor. În cozile cometelor se observă compuși biatomici de carbon, oxigen, azot, hidrogen (CN, CH, CO, CO<sub>2</sub>, NH etc.). Forma și orientarea cozilor c. se explică prin presiunea radiației solare. Teoria mecanică a formelor c. a fost creată de astronomul rus F. A. Bredihin. C. se mișcă în jurul Soarelui, pe traiectorii eliptice, în general mult mai alungite decât ale planetelor. Prima orbită cometară a fost determinată de savantul englez E. Halley. În fiecare an sînt vizibile mai multe comete, dintre care unele numai cu luneta astronomică. —C. periodice, aștri ale căror legi de mișcare sînt bine cunoscute, putîndu-se prevedea momentul trecerii lor prin apropierea Pământului.

**comic 1.** (TEATRU) a) Adj. Ceea ce este propriu comediei sau se referă la ea. b) Subst. Actor de comedie. 2. (LIT.) Categorie estetică în a cărei sferă intră acele acte, situații sau personaje din viață sau din artă care provoacă risul. Comicul rezultă, de obicei, din contrastul flagrant dintre aparența morală lipsită de cusururi a unor personaje sau situații

și realitatea care o dezmințe, dintre vechiul perimat și noul care i se opune. Reflectarea în artă a c. din viață îndeplinește un rol social pozitiv atunci cînd sancționează ceea ce este condamnat de legile obiective ale dezvoltării sociale.

**cominătoriu** (DR.), caracter al măsurilor care, prin amenințarea pe care o conțin, tind să constrîngă indirect o persoană la săvîrșirea sau nesăvîrșirea unui act sau fapt (de ex. caracterul măsurii prin care o instanță obligă pe o persoană, ce deține un înscris și refuză neîntemeiat să-l prezinte, de a plăti despăgubiri pentru fiecare zi de întîrziere).

**Comintern v. Internaționala a III-a Comunistă.**

**cómis** (IST.), mare dregător în țările romînești, menționat documentar în sfatul domnesc la începutul sec. al XV-lea. C. avea grijă de caii și de grajdurile curții domnești, precum și de aprovizionarea cu furaje. În subordinea lui erau un „vtori comis”, un „treti comis” și mai mulți „comișei”.

**comisar 1.** Persoană oficială investită de guvern cu împunerniciri speciale. În timpul revoluției burgheze din Franța, c. se numeau împunernicții Convenției Naționale, trimiși cu diferite însărcinări în departamente sau în armată. 2. (În U.R.S.S., din 1917 pînă în 1946) *Comisar al poporului*, membru al guvernului care conducea un departament numit *Comisariat al poporului*.

**comisariat militar** (MILIT.), organ militar local al puterii de stat pe lângă fiecare raion (oraș) și regiune administrativă. Se ocupă cu problemele de interes militar.

**comisarii din Baku**, cei 26 de conducători ai luptei maselor muncitoare din Azerbaidjan pentru Puterea sovietică în anii 1917—1918, printre care S. Șaumian, P. Djaparidze, M. Azizbekov, I. Fioletov, I. Zevin și alții, arestați și asasinați mișelește de către intervenții englezi și de socialiștii-revoluționari, la 20 septembrie 1918, lângă Krasnovodsk.

**comisar militar** (MILIT.) 1. Șeful unui comisariat militar.

2. Împuternicit al P.C. (b) al U.R.S.S. și al guvernului sovietic, care răspundea în Armata Sovietică, ca și comandantul, de pregătirea militară și politică a unității. A existat pînă în 1942.

#### **COMISCO v. Internaționala Socialistă.**

**Comisia centrală de revizie**, organ central al P.M.R., ales de congres. Are sarcina de a verifica rapiditatea și regularitatea examinării și rezolvării cererilor, scrisorilor și sesizărilor oamenilor muncii de către organele centrale ale partidului, realizarea bugetului, gospodărirea mijloacelor bănești și a bunurilor materiale ale C.C. al partidului. Membrii de partid aleși în **C. c. de r.** nu pot fi în același timp membri ai C.C. al partidului. Comisiile de revizie regionale, orășenești și raionale au, pe scară regională, orășenească sau raională, aceleași atribuții și drepturi ca și **C. c. de r.**

**Comisia controlului de partid de pe lângă C.C. al P.M.R.** este organizată de către C.C. al P.M.R. și are următoarele atribuții: a) veghează la apărarea unității și purității rîndurilor partidului, controlează respectarea disciplinei de partid și trage la răspundere pe membrii și pe candidații de partid care s-au făcut vinovați de încălcarea programului partidului, a statutului sau a liniei politice a partidului, a disciplinei de partid sau de stat, de înăbușirea criticii, precum și pe cei care calcă regulile moralei de partid (înșelarea partidului, necinstea și nesinceritatea față de partid, împăciuatorismul față de dușmanul de clasă, calomnia, birocrațismul, depravarea în viața personală etc.); b) examinează apelurile împotriva hotărîrilor comitetelor regionale ale partidului cu privire la excluderea din partid și la aplicarea altor sancțiuni de partid.

**Comisia Dunării**, comisie internațională formată din cîte un reprezentant al statelor participante la Convenția de la Belgrad (1948), încheiată între U.R.S.S., R.S.S. Ucraineană, R. P. Română, R. P. Bulgaria, R. S. Cehoslovacă, R. P. Ungară și R. P. F. Iugo-

slavia, la care a aderat din 1960 și Austria. Sediul comisiei este, din 1954, la Budapesta. **C.D.** are sarcina de a întreține fluviul în stare navigabilă, de a stabili reguli unitare de navigație, de a face recomandări pentru unificarea taxelor navale, a obligațiilor sanitare etc. Spre deosebire de fosta Comisie europeană a Dunării, creată prin Convenția de la Paris din 1856, care dădea dreptul de control unor state imperia- liste neriverane, ca Anglia, Franța, Italia, și care constituia un instrument al politicii lor imperialiste de amestec în treburile interne ale altor state, Convenția de la Belgrad ține întru totul seama de drepturile egale și de suveranitatea statelor riverane, direct interesate în dezvoltarea navigației pe Dunăre.

**Comisia economică pentru Europa (C.E.E.)**, organ regional subsidiar pentru Europa al Consiliului economic și social (C.E.S.) al O.N.U. Potrivit atribuțiilor primite, **C.e. pentru E.** este chemată să contribuie la dezvoltarea economică a țărilor europene și la întărirea legăturilor economice dintre ele, precum și a legăturilor dintre acestea și celelalte țări ale lumii. **C.e. pentru E.** elaborează studii asupra problemelor economice și tehnice, culege, prelucrează și difuzează informații de ordin economic, tehnic și statistic pentru țările europene membre ale O.N.U., pentru S.U.A. și R. F. Germană (care nu este membră a O.N.U.). Sediul său este la Oficiul european al Națiunilor Unite de la Geneva. Ține sesiuni anuale.

**Comisia generală a sindicatelor din România**, organizație profesională de masă a clasei muncitoare din România, creată la prima conferință a sindicatelor și a cercurilor socialiste (august 1906). Crearea **C.g. a s. din R.** a însemnat centralizarea mișcării sindicale din România. **C.g. a s. din R.**, în fruntea căreia erau conducători încercați ai clasei muncitoare, ca I. C. Frimu, Al. Constantinescu, Șt. Gheorghiu, D. Marinescu și alții, a avut pînă în

1916 un rol important în conducerea principalelor acțiuni politice ale proletariatului din România (împotriva legislației antimuncitorești, împotriva participării României la războaiele balcanice, împotriva intrării în primul război mondial imperialist etc.).

**Comisia pentru cercetarea activității antiamericane**, comisie a Camerei reprezentanților a Congresului S.U.A., creată în 1934 și reorganizată în 1938, avînd ca scop persecutarea organizațiilor și a cetățenilor progresiști din S.U.A. Ea a organizat prigoana împotriva membrilor Partidului Comunist din S.U.A., ai Uniunii americane pentru apărarea libertăților cetățenești, ai Ligii americane de luptă pentru pace și democrație și ai altor organizații democratice, precum și împotriva tuturor persoanelor suspectate de „activitate subversivă”. În acțiunile ei folosește metode de amenințare și de teroare.

**comisie 1.** (DR.) Colectiv organizat, avînd sarcina de a îndeplini sau de a sprijini anumite activități de stat sau ale organizațiilor cooperatiste ori obștești.— **C. de împăciuire** (în R.P.R.), colectiv obștesc care funcționează pe lângă comitetele executive ale sfaturilor populare comunale, orășenești și de raion orășenesc, avînd atribuția de a încerca împăcarea părților în cazul săvîrșirii unor infracțiuni cu un grad de pericol social mai redus (ex. lovire, calomnie, neplată cu rea-credință a cotei-părți din cheltuielile de întreținere). Partea vătămată prin vreuna dintre aceste infracțiuni prevăzute de lege este obligată ca, înainte de pornirea procesului penal, să se adreseze **c. de f.** Prin activitatea lor, **c. de f.** contribuie la dezvoltarea conștiinței socialiste a maselor și la educarea lor în spiritul respectării regulilor de conviețuire socialistă între oamenii muncii.— **C. de revizie**, organul propriu de control al activității economice și financiare a unei organizații cooperatiste sau obștești. Reprezintă una dintre formele în care se manifestă democratismul socialist

în conducerea treburilor acestor organizații. V. și cenzor. — *C. de validare* a) Comisie formată din deputați aleși de organele reprezentative, pentru verificarea legalității alegerii deputaților. b) Comisie care se alege la conferințele sau la congresele unor organizații cooperatiste sau obștești, pentru verificarea imputernicirii delegaților și respectarea normelor statutare privind condițiile necesare pentru ținerea conferinței sau congresului. — *C. electorală* (în R.P.R.), colectiv format din reprezentanți ai organizațiilor oamenilor muncii având atribuția de a lua măsurile tehnice de pregătire a alegerilor (ex. stabilirea modelelor de imprimate, urne, ștampile), de a supraveghea legalitatea și buna desfășurare a operațiilor electorale, de a totaliza voturile și a constata rezultatul alegerii. Pentru alegerea deputaților în Marea Adunare Națională se formează o c.e. centrală și c.e. de circumscripții și de secții de votare. Pentru alegerea deputaților în sfaturile populare se formează c.e. regionale, raionale, orașenești, raionale de oraș și comunale, de circumscripție și secții de votare. — *C. pentru soluționarea litigiilor de muncă*, organ constituit în cadrul organizațiilor socialiste, care are drept sarcină să rezolve litigiile de muncă dintre acestea și angajații lor. În R.P.R., această comisie este principalul organ de jurisdicție a muncii; se compune din trei membri, desemnați, pe termen de un an, unul de către conducerea organizației socialiste, altul de către comitetul sindical, iar al treilea de către conducere și comitet împreună. Funcționează la locul de muncă, potrivit unei proceduri simple și gratuite, fiind astfel ușor accesibilă oamenilor muncii. La cererea părții interesate, hotărârile acestei comisii pot fi desființate de către comitetul sindicatului dacă sînt netemeinice ori nelegale. Comisiile sînt menite să asigure stricta respectare a drepturilor oamenilor muncii și apărarea avutului obștesc. — *Comisii permanente*, comisii formate din

deputați aleși de organele reprezentative pentru sprijinirea activității acestora. În R.P.R., Marea Adunare Națională și sfaturile populare aleg c.p. în ședințele de constituire și pentru întreaga durată a mandatului lor. C. p. ale Marii Adunări Naționale au sarcina de a studia proiectele de legi, amendamentele propuse la proiectele de legi și orice alte probleme legate de activitatea lor care urmează să fie supuse discuției Marii Adunări Naționale, avînd și dreptul de a propune proiecte de legi din inițiativă proprie. C. p. ale sfaturilor populare sînt organizate în scopul studierii problemelor de interes obștesc, exercitării controlului activității secțiunilor de resort și a organizațiilor socialiste subordonate sfaturilor populare, precum și pentru atragerea maselor muncitoare în activitatea locală de stat. În urma alegerilor de la 5 martie 1961, au fost organizate peste 16 000 de comisii permanente, cuprinzînd mai mult de 112 000 de deputați. Pe lîngă acești deputați mai funcționează un larg activ de specialiști în diferite domenii. — *C. rogatorie*, delegație dată de către organul de jurisdicție care are sarcina să soluționeze o pricină către un alt organ de jurisdicție din altă localitate, pentru a proceda la administrarea unor probe, realizîndu-se astfel economii de bani și de timp. 2. (EC.) *Comisie de recepție*, organ colectiv care are sarcina să constate dacă calitatea și cantitatea materialelor sau a mărfurilor achiziționate, ca și a lucrărilor (de investiții, de reparații etc.) executate, corespund prevederilor contractului respectiv.

*comisión, contract de ~*, contract prin care o persoană (comisionarul) se obligă să săvîrșească pe numele său, dar pe socoteala altei persoane (comitentul), un act juridic (ex. depunere în consignație în vederea vînzării) în schimbul unei remunerații (comision). În dreptul R.P.R., spre deosebire de dreptul burghez (unde oricine avea această posibilitate), c. de c. nu pot fi încheiate, în mod obiș-

nuit, decît de către organizații socialiste care au drept scop încheierea unor asemenea contracte.

**Comisiunea istorică a Romîniei**, comisie științifică înființată în 1910 de către Spiru Haret. Avea ca scop publicarea izvoarelor istoriei naționale. Primii membri ai acestei comisii au fost: D. Onciul, I. Bianu, O. Densusianu, C. Giurescu și I. Bogdan (președinte). În editura comisiei au apărut ediții critice de cronici, culegeri de documente, printre care documentele lui Ștefan cel Mare și studii privitoare la izvoare istorice și la instituții, grupate în „Buletinul Comisiunii istorice a Romîniei”. A funcționat pînă în 1938.

**Comisiunea monumentelor istorice**, comisie înființată în 1892, care avea drept sarcină inventarierea, clasarea, păstrarea și restaurarea monumentelor istorice. Avea filiale în centrele universitare ale țării. Din 1908 a început să editeze un „Buletin” în care s-au publicat studii și documente importante. Azi se numește *Direcția monumentelor istorice* și funcționează în cadrul Comitetului de stat pentru construcții, arhitectură și sistematizare.

**Comisiunea pentru ocrotirea monumentelor naturii**, comisie înființată în 1930 în cadrul Ministerului Agriculturii și Silviculturii; din anul 1950 funcționează pe lîngă Prezidiul Academiei R.P.R. Se compune dintr-un președinte și opt membri. Are ca scop ocrotirea monumentelor naturii din R.P.R., explorarea științifică a rezervațiilor și punerea monumentelor naturii în slujba educării maselor. Editează buletinul anual „Ocrotirea naturii”.

**comisurá** (lat. *commissura* „încheietură”; ANAT.) 1. Punct de unire a două părți ale unei formații anatomice (ex. c. buzelor, c. pleoapelor etc.). 2. Fascicul de fibre nervoase care unește două regiuni simetrice ale emisferelor cerebrale sau porțiuni simetrice ale măduvei spinării.

**comitat**, unitate administrativă teritorială în evul mediu,

condusă de un *comite* (mai târziu *conte*).

**cômite v. conte.**

„**Comité des Forges**“ [*comité de forj*], organizație a industrișilor francezi din industria metalurgiei feroase, creată în 1864. În perioada imperialismului a devenit cea mai puternică organizație monopolistă, acaparând toate întreprinderile industriei siderurgice din Franța. În 1940 **C. des F.** a fost lichidat formal, transformându-se în organizația monopolistă de stat „Corsid“ (Comitetul organizației industriei siderurgice), care a existat pînă în 1945, cînd i-a luat locul „Camera pentru metalurgia feroasă din Franța“.

**comitét 1.** Colectiv constituit, de regulă, prin alegere, avînd ca sarcină conducerea activității unor organizații de stat, cooperatiste sau obștești.

**2. (DR.) Comitetul executiv al sfatului popular,** organul executiv și de dispoziție al sfatului popular, alcătuit din președinte, vicepreședinți și membri, aleși de sfatul popular dintre deputați, precum și dintr-un secretar numit. Este organul local al administrației de stat din R.P.R., avînd competență generală în toate ramurile administrației de stat din cuprinsul unității administrativ-teritoriale (regiune, raion, oraș sau comună); răspunde de activitatea sa atît față de sfatul popular respectiv cît și față de comitetul executiv al sfatului popular imediat superior. *C.e. al s.p.* îndeplinește sarcinile sfatului popular, cu excepția atribuțiilor care aparțin exclusiv acestuia, ca alegerea și revocarea comisiilor permanente, aprobarea planului și bugetului local, organizarea secțiunilor comitetului executiv. *C.e. al s.p.* colaborează strîns cu organizațiile de masă, urmărind atragerea maselor în conducerea treburilor locale și la acțiunile de interes obștesc. — **Comitetele provizorii ale sfaturilor populare,** organe locale care au funcționat, în R.P.R., din aprilie 1949 pînă în decembrie 1950, cînd au fost alese sfaturile populare. Ele au îndeplinit provizoriu atît sarcinile pe care urmau să le aibă sfaturile populare cît și atribuțiile comi-

tetelor lor executive și au pregătit condițiile pentru funcționarea acestora. — **Comitete de bloc,** colective compuse din locatarii unui bloc aleși în adunarea generală a acestora și avînd ca sarcină buna gospodărire a blocului și asigurarea respectării regulilor de conviețuire socialistă. — **Comitete de cetățeni,** colective organizate cu sprijinul comitetelor executive ale sfaturilor populare în vederea mobilizării populației la acțiuni de interes obștesc. *C. de c.* se aleg în adunări populare ale cetățenilor (față de care răspund pentru activitatea lor), pe sate, comune, circumscripții electorale, cartiere și străzi, desfășurîndu-și activitatea sub îndrumarea comitetelor executive ale sfaturilor populare. — **Comitete de femei,** colective prin mijlocirea cărora femeile sînt atrase în acțiunile cu caracter economic-gospodăresc și social-cultural și la îndeplinirea lucrărilor de interes obștesc. Sînt alese în adunări convocate special (fiind răspunzătoare de activitatea lor față de cei ce le-au ales) și își desfășoară activitatea cu sprijinul comitetelor executive ale sfaturilor populare și al sindicatelor. — **Comitete de stradă (de cartier),** colective alese în orașe și în centre muncitorești de adunările generale ale locuitorilor din străzile sau cartierele în care urmează să funcționeze și avînd ca sarcină îndeplinirea obiectivelor strîns legate de interesele acelor locuitori (ex. lucrări de amenajări edilitare și de înfrumusețare a străzii sau cartierului, probleme de aprovizionare, transport, asistență medicală). Constituie una dintre formele în care masele populare din țările socialiste participă la activitatea de interes obștesc a organelor locale de stat. — **Comitete populare,** denumire a organelor locale executive și a organelor de dispoziție în Republica Populară Democrată Coreeană și în Republica Populară Chineză **3. Comitet de grevă,** organ ales de către muncitorii greviști în țările capitaliste, dintre elementele cele mai hotărîte, mai capabile și mai combative, pentru

conducerea luptei greviste. Își încetează existența o dată cu încetarea grevei. — **Comitete de întreprindere a)** Organe de masă cu caracter permanent, alese de muncitorii unei întreprinderi pentru a reprezenta și a susține interesele lor în fața patronilor și a autorităților. Au apărut în timpul avîntului revoluționar de după primul război mondial, sub diferite forme și denumiri ca: bărbați de încredere, consiliu muncitoresc, consiliu de fabrică și *c. de fabrică*. Ele au constituit adevărate organe de front unic, formînd în același timp baza pe care s-au creat sindicatele revoluționare. Masele muncitoare au dus lupte grele pentru recunoașterea *c. de f.* de către patroni și autoritățile de stat. În 1933 una dintre principalele cuceriri ale grevei din 2 februarie a lucrătorilor de la Atelierele C.F.R. Grivița a fost recunoașterea comitetului de întreprindere. După eliberarea țării de sub jugul fascist, *c. de f.* au avut un rol important în unificarea mișcării sindicale, au participat la exercitarea controlului muncitoresc asupra producției și au mobilizat pe muncitori la înlăturarea elementelor fasciste din funcțiile de răspundere din fabrici și uzine, contribuind la lupta condusă de P.C.R. pentru instaurarea primului guvern democratic la 6 martie 1945 și la realizarea sarcinilor desăvîrșirii revoluției burghezo-democratice. **b)** (Pînă în 1960) **Comitetul sindicatului** dintr-o întreprindere sau dintr-o instituție din R.P.R. **4. (SOC. ȘT.) Comitete de luptă pentru pace,** organizații care mobilizează masele cele mai largi de oameni la lupta pentru apărarea păcii, pentru aplicarea în viață a politicii de pace a partidului și a guvernului R.P.R. Aceste comitete au luat ființă la chemarea Comitetului permanent pentru apărarea păcii, în 1949—1950. Prin popularizarea în rîndul tuturor cetățenilor a politicii de pace a lagărului socialist, ele contribuie la solidarizarea cu lupta oamenilor iubitori de pace și libertate din lumea întreagă, împotriva cercurilor imperialiste agresive. **5. (PEDAG.) Comitet**



*de părinți*, colectiv care reprezintă pe părinții copiilor într-o școală; el ajută școala în stabilirea unei legături organizate cu familiile elevilor, pentru rezolvarea unor sarcini instructiv-educative sau pentru desfășurarea propagandei pedagogice în rândurile populației.

**comitet de amnistie**, organizație legală înființată în 1928, din inițiativa P.C.R., sub forma unor comitete regionale și locale. A dus o campanie susținută în vederea mobilizării maselor largi la lupta pentru cucerirea amnistiei politice. Supus unei terori sălbatice din partea organelor de stat burghezo-moșierești, el și-a încetat activitatea în 1929.

**comitet de partid**, organ conducător al unor organizații de bază ale P.M.R., constituit, cu aprobarea C.C. al partidului, în întreprinderile, instituțiile, gospodăriile agricole de stat, gospodăriile agricole colective care au un număr mai mare de membri și candidați de partid. În acest caz, organizațiilor de partid din ateliere sau secții li se acordă drepturi de organizații de bază. **C. de p.** este ales de adunarea generală sau de conferința organizației de partid.

**comitete antirăzboinice**, organizații largi de luptă împotriva pregătirilor de război, create în anii 1932—1933, din inițiativa P.C.R., în mai multe orașe din țară (București, Iași, Craiova, Cluj etc.). Ele cuprindeau muncitori, țărani, intelectuali și reprezentanți ai altor categorii sociale. **C. a.** au tipărit „Buletinul de acțiune împotriva războiului” și au trimis delegați la Congresul internațional antirăzboinic de la Amsterdam (august 1932).

**comitete de acțiune**, organe de front unic muncitoresc, constituite cu scopul de a organiza și a conduce în mod nemijlocit acțiunile muncitorești. **C. de a.** au luat ființă, din inițiativa și cu sprijinul P.C.R., conform directivelor Congresului al V-lea. Erau formate din muncitori de diferite convingeri politice, dar partizani ai unității de luptă pentru apărarea drepturilor muncitorești. Alese la început în consfătuiri restrinse

ale muncitorilor din cadrul unui atelier, ele au luat treptat un caracter larg de masă, legându-se între ele pe scară locală, regională și centrală pe ramuri de producție. Pentru coordonarea activității **c. de a.** ale ceferiștilor, în martie 1932 a fost ales un Comitet central de acțiune pe țară al muncitorilor ceferiști, având ca secretar pe tovarășul Gheorghe Gheorghiu-Dej. **C. de a.** au jucat un rol important în pregătirea și desfășurarea eroicelor lupte ale muncitorilor ceferiști și petroliști din ianuarie—februarie 1933. După decretarea stării de asediu din februarie 1933, **c. de a.** au fost dizolvate, iar o parte din membrii lor arestați. În ciuda terorii dezlănțuite împotriva lor, **c. de a.** au continuat lupta și după dizolvare, organizând numeroase greve și manifestații.

**comitetele sărăcimii**, organizații ale țăranimii sărace din Rusia, înființate în iunie 1918 din inițiativa lui V. I. Lenin. Au acționat sub conducerea organizațiilor de partid, constituind punctele de sprijin ale dictaturii proletariatului la sate. Ele au înlesnit dezvoltarea revoluției socialiste și consolidarea Puterii sovietice la sate, dând lovituri puternice chiaburimii, prin confiscarea surplusului de cereale, redistribuirea unei părți a pământurilor acaparate în mod samavolnic de către chiahuri etc. **C. s.** au avut un rol important în atragerea țăranimii mijloace de partea Puterii sovietice și în crearea primelor arteluri agricole. La sfârșitul anului 1918 s-au contopit cu sovietele sătești.

**comitetele Unirii**, organe politice înființate la Iași și București în 1856, în vederea alegerilor pentru divanurile ad-hoc, cu scopul de a lupta pentru înfăptuirea Unirii Principatelor. Comitetele centrale de la Iași și București coordonau activitatea comitetelor unioniste județene. Printre membrii Comitetului central moldovean figurau: M. Kogălniceanu, A. Panu, D. Rallet ș.a., iar printre membrii Comitetului central muntean, C. Kretzulescu, Al. G. Goleșcu, C. Bozianu, P. Poenaru, P. Cernătescu ș.a.

**comitete țărănești**, organe alese de adunarea tuturor țăranilor dintr-un sat sau dintr-o comună, care, sub conducerea politică a Partidului Comunist Român, au mobilizat țăranimea la luptă alături de clasa muncitoare pentru înfăptuirea pe cale revoluționară a sarcinilor antifasciste și antif feudale ale primei etape a revoluției populare din România, și în special pentru înlocuirea elementelor fasciste și democratizarea aparatului de stat și pentru înfăptuirea pe cale revoluționară a reformei agrare. După înfăptuirea reformei agrare din 1945 și-au încetat activitatea.

**Comitetul Central al P.M.R.**, organ superior al Partidului Muncitoresc Român, ales de congresul partidului. În caz de descompletare a **C.C. al P.M.R.**, locurile devenite vacante sînt completate din rîndul membrilor supleanți. Comitetul Central al partidului ține ședințe plenare cel puțin o dată la patru luni. Membrii supleanți ai C.C. participă cu drept de vot consultativ la ședințele plenare ale Comitetului Central. Comitetul Central al partidului organizează Biroul Politic, pentru conducerea muncii C.C. între plenare, și Secretariatul, pentru conducerea muncii curente, mai ales pentru organizarea controlului executării hotărîrilor partidului și pentru selecționarea cadrelor; organizează de asemenea Comisia controlului de partid de pe lîngă Comitetul Central. **C.C. al P.M.R.** conduce întreaga activitate a partidului în intervalul dintre congrese; reprezintă partidul în relațiile cu alte partide, organizații, instituții; organizează și conduce diferite instituții de partid și întreprinderi de însemnătate socială; numește redacțiile organelor centrale care lucrează sub conducerea și controlul său direct și confirmă pe redactorii-șefi ai organelor regionale de presă; repartizează forțele și mijloacele partidului și administrează fondurile lui bănești. **C.C. al P.M.R.** îndrumă activitatea organelor centrale ale puterii de stat și a organizațiilor obștești prin intermediul grupelor de partid din

aceste organe. Pentru întărirea muncii de conducere a activității politice, Comitetul Central are dreptul să creeze secții politice și să numească organizatori de partid ai C.C. în ramuri deosebit de importante ale construcției socialiste. **C.C. al P.M.R.** informează în mod regulat organizațiile de partid asupra activității sale. V. și **Partidul Muncitoresc Român**; secție politică; organizator de partid al C.C.

**Comitetul de Stat al Planificării (C.S.P.)**, organ al Consiliului de Miniștri al R.P.R. pentru planificarea economiei naționale. A fost înființat în iulie 1948, imediat după naționalizarea principalelor mijloace de producție, ca o comisie pe lângă Consiliul de Miniștri, în 1952 fiind transformat în Comitet. C.S.P. ocupă locul central în sistemul organelor de planificare ale statului nostru. Sarcina principală a C.S.P. constă în elaborarea, în conformitate cu directivele și obiectivele politice-economice trasate de partid și de guvern, a proiectelor planurilor curente și de perspectivă care să asigure proporțiile și ritmurile necesare în dezvoltarea economiei naționale și ridicarea nivelului de trai al poporului. În activitatea de întocmire a planurilor, C.S.P. analizează și coordonează propunerile ministerelor și sfaturilor populare regionale în vederea folosirii cât mai eficiente a resurselor materiale, financiare și de muncă din economie și repartizării raționale a forțelor de producție pe teritoriul țării. Comitetul de Stat al Planificării urmărește sistematic îndeplinirea prevederilor din planul de stat, raportează periodic Consiliului de Miniștri asupra rezultatelor obținute și propune măsuri în vederea îndeplinirii în cele mai bune condiții a planului de dezvoltare a economiei naționale. C.S.P. asigură unitatea metodologică a planificării economiei naționale prin elaborarea unei metodologii unice de întocmire a planurilor, obligatorie pentru toate întreprinderile și alte unități economice, precum și pentru instituțiile de stat.

**Comitetul de Stat pentru Construcții, Arhitectură și Sistemizare (C.S.C.A.S.)**, organ central al administrației de stat pe lângă Consiliul de Miniștri al Republicii Populare Române. Are ca principală sarcină îndrumarea și controlul cu privire la aplicarea în practică a politicii partidului și guvernului în domeniul construcțiilor, arhitecturii și sistemizării. În cadrul acestui organ funcționează Departamentul construcțiilor și materialelor de construcții (D.C.M.C.), a cărui activitate principală este execuția lucrărilor de construcții și producția materialelor de construcții și instalații. A fost înființat la 16 februarie 1952 și a funcționat, sub diferite forme organizatorice, pînă la cea actuală, care datează de la 19 iunie 1959.

**Comitetul de Stat pentru Cultură și Artă**, organ al Consiliului de Miniștri al R.P.R., înființat la 5 iunie 1962, din care fac parte oameni de cultură și artă, conducători ai instituțiilor de cultură și ai organizațiilor obștești. Are sarcina de a realiza politica guvernului R.P.R. în domeniul culturii și artei, stabilită pe baza directivelor Partidului Muncitoresc Român. **C. de S. pentru C. și A.** conduce și îndrumă diversele domenii ale activității cultural-artistice prin următoarele consilii: Consiliul teatrelor, Consiliul muzicii, Consiliul artelor plastice, Consiliul așezămintelor culturale, Consiliul pentru răspîndirea cunoștințelor cultural-științifice, Consiliul cinematografeii, Consiliul editurilor și al difuzării cărții.

**Comitetul de Stat pentru Problemele de Muncă și Salarii (C.S.P.M.S.)**, organ al Consiliului de Miniștri al R.P.R., înființat în ianuarie 1957. Elaborează planurile de perspectivă în domeniul organizării și normării muncii, salarizării și ridicării nivelului de trai; avizează pentru fiecare ramură și sector de activitate elementele sistemului de salarizare; întocmește propuneri pentru perfecționarea continuă a sistemului de salarizare; coordonează metodologia normării muncii și a organizării salari-

zării; studiază formarea veniturilor reale și corelația dintre diferitele categorii de venituri ale populației și veniturile din salarii; controlează aplicarea unitară a legislației muncii, făcînd propuneri pentru îmbunătățirea și sistemizarea acesteia.

**Comitetul femeilor democratice din R.P.R.**, organ reprezentativ al mișcării de femei din R.P.R., ales de Congresul femeilor democratice din R.P.R. în mai 1953. A avut ca sarcină de bază mobilizarea maselor de femei de la orașe și de la sate la lupta activă pentru construirea socialismului, pentru apărarea păcii, cultivarea în rândurile femeilor a spiritului solidarității internaționale și prieteniei între popoare etc. El a reprezentat mișcarea de femei din țara noastră în Federația Democrată Internațională a Femeilor pînă în martie 1958, cînd și-a încetat activitatea, locul și sarcinile lui preluîndu-le *Consiliul național al femeilor din R.P.R.*

**Comitetul Geologic**, organ al Consiliului de Miniștri al R.P.R., al cărui scop este orientarea activității geologice din R.P.R. spre descoperirea și mărirea rezervelor de substanțe minerale utile. Are drept sarcină principală coordonarea, îndrumarea și executarea lucrărilor geologice (prospecțiuni și explorări) în toată țara, precum și întocmirea hărților geologice, tectonice, metalogenetice, geofizice, pedologice, hidrogeologice etc. Editează „Anuarul Comitetului Geologic”, „Studii tehnice și economice”, precum și hărți geologice. A fost înființat în 1950, prin contopirea Institutului geologic al Romîniei cu Administrația de cercetări și explorări geologice (ACEX).

**Comitetul militar-revoluționar**, organ de luptă pentru pregătirea și înfăptuirea insurrecției armate din Rusia. Comitete militare-revoluționare au fost create la Petrograd, Moscova, Minsk, Harkov, Kiev, Voronej și în alte orașe. **C.m.-r.** din Petrograd, înființat la 12 (25) octombrie 1917, a jucat rolul de stat-major al insurrecției armate din întreaga Rusie. După înfăptuirea insurrecției,

**C.m.-r.** au fost desființate, atribuțiile lor trecând în sarcina Sovietelor.

**Comitetul național anti-fascist din România** (1933 — 1934), organizație legală de masă, antifascistă, înființată în iunie 1933 din inițiativa P.C.R. cu scopul de a mobiliza toate forțele democratice la luptă împotriva pericolului fascist și pregătirilor de război. În scurt timp s-au creat comitete antifasciste locale, pe cartiere, fabrici și instituții în întreaga țară, cuprinzând oameni din diverse pături sociale, care au desfășurat, sub conducerea P.C.R., o largă activitate de mobilizare a maselor muncitoare la lupta împotriva fascismului. A fost dizolvat de guvernul burghezo-moșieresc în noiembrie 1934. A avut ca organe de presă: „Buletinul de acțiune împotriva fascismului”, „Alte zări”, „Clopotul”, „Ecoul”, „Echipa” etc.

**Comitetul național pentru apărarea păcii din R.P.R.**, organ conducător al mișcării pentru pace din R.P.R. Constituit în mai 1955 la Adunarea reprezentanților mișcării pentru apărarea păcii din R.P.R., el continuă activitatea desfășurată anterior, pe linia luptei pentru pace, de Comitetul permanent pentru apărarea păcii, creat în anul 1949. La Conferința națională a mișcării pentru pace din iunie 1958 au fost aleși în comitet 133 de membri. Comitetul a înfăptuit numeroase acțiuni inițiate de Consiliul Mondial al Păcii. El ține permanent legătura cu Consiliul Mondial al Păcii, participând prin delegații săi la conferințele și congresele internaționale ale mișcării pentru pace; colaborează cu comitetele naționale de luptă pentru pace din majoritatea țărilor lumii, prin lărgirea schimbului reciproc de vizite, prin corespondență, mesaje etc. Editează revista lunară „Pentru apărarea păcii”.

**Comitetul pentru Energie Nucleară**, instituție creată pe lângă Consiliul de Miniștri al R.P.R., în iulie 1955, în vederea dezvoltării cercetărilor de fizică nucleară și aplicării acestora în scopuri pașnice. **C. pentru E.N.** asigură baza materială pentru

cercetările științifice în domeniul fizicii nucleare și pentru aplicarea lor în diversele domenii ale științei și tehnicii, creează baza organizatorică pentru formarea cadrelor necesare de specialiști și răspunde de construirea și exploatarea instalațiilor de tehnică nucleară.

**Comitetul pentru Prețuri de pe lângă Consiliul de Miniștri al R.P.R.**, instituție economică înființată în 1956. Coordonează și urmărește îndeplinirea politicii trasate de guvern în problema prețurilor cu amănuntul; avizează propunerile de prețuri cu amănuntul și de tarife pentru produsele și serviciile care sînt prevăzute în nomenclatura Consiliului de Miniștri; analizează și face propuneri Consiliului de Miniștri în legătură cu nivelul, corelarea și reducerea prețurilor cu amănuntul și a tarifelor.

**Comitetul pentru Tehnica Nouă**, instituție înființată în 1960 pe lângă Consiliul de Miniștri al R.P.R. în scopul îndrumării, coordonării și controlului activității legate de introducerea și extinderea tehnicii noi și în vederea asigurării îndeplinirii directivelor și hotărîrilor date de P.M.R. și de Consiliul de Miniștri în acest domeniu.

**Comitetul permanent al Congresului Mondial al Partizanilor Păcii**, organ de conducere a mișcării mondiale a partizanilor păcii în 1949 și 1950. A fost creat în aprilie 1949, ca organ executiv al primului Congres Mondial al Partizanilor Păcii, cu menirea de a continua activitatea congresului. A fost compus din 140 de membri, reprezentînd 52 de țări, și a avut ca președinte pe Frédéric Joliot-Curie. R.P.R. a avut reprezentanți în acest organ încă de la crearea lui.

**Comitetul român pentru colaborare și înțelegere reciprocă între popoarele din Balcani**, înființat din inițiativa unor personalități de seamă ale vieții publice și culturale din R.P.R. la începutul anului 1960. Are ca scop să contribuie la promovarea relațiilor de bună vecinătate, a schimburilor multilaterale, la cunoașterea reciprocă și colaborarea priete-

nească între țările din Balcani. El colaborează cu comitete și organisme similare din R. P. Bulgaria, R.P.F. Iugoslavia și Grecia.

**Comitetul Salvării Publice** (1793—1795), unul dintre cele mai importante organe ale dictaturii revoluționare democratice iacobine în timpul revoluției burgheze din Franța, creat de Convenția Națională, la 6 aprilie 1793, în vederea luptei împotriva contrarevoluției interne și externe. Concentrînd în mâinile sale întreaga putere executivă, a făcut față greutăților economice, a zdrobit reacțiunea internă, a refăcut unitatea Franței și a organizat armata revoluționară care a nimicit coaliția monarhiilor feudale europene, salvînd republica. După lovitură contrarevoluționară din 9 *termidor* 1794, **C.S.P.**, lipsit de funcțiile sale, și-a pierdut importanța și a fost suprimat în 1795.

**comitetul sindicatului**, organ executiv al *sindicatului* (unitatea de bază a mișcării sindicale), ales în adunare generală sau conferință. **C.s.** conduce și răspunde de întreaga activitate a sindicatului între două adunări generale sau conferințe, în fața cărora prezintă cu regularitate dări de seamă asupra activității sale.

**comitia**, adunări ale poporului în Roma antică, avînd atribuții politice, legislative, judecătorești și religioase. La început cuprindeau numai pe patricieni, mai târziu și pe plebei. Mai importante erau *c. centuriata*, organizate pe centurii, care votau legile, alegeau magistrații superiori, hotărâu pornirea războiului etc., și *c. tributa*, organizate pe triburi (la început adunări ale plebeilor convocate de triburi, iar ulterior adunări ale tuturor cetățenilor), care au jucat un rol important în lupta socială din sec. al III-lea î.e.n., hotărîrile lor avînd putere de lege. **C.** au dispărut în primul secol al imperiului (la începutul erei noastre).

**comițial** (MED.) 1. Adj. Care se referă la epilepsie (ex. criză c.) 2. Subst. Bolnav de epilepsie.

**commedia dell'arte**, formă populară a comediei din Renașterea italiană, îndreptată împotriva regimului feudal și a bisericii catolice. Conține și elemente de satiră împotriva burgheziei și se caracterizează prin realism. În **c.d.a.** acțiunea și dialogurile se improvizează (textul dramatic neexistând decât sub forma unor indicații sumare în legătură cu subiectul). Personajele erau tipuri simbolice, a căror mască, costum, funcție dramatică și destinație comică ilustrau permanent anumite caractere, temperamente, situații sociale sau însușiri etice, satirizate ori propuse ca model demn de imitat: Pantalone (negustorul), Dottore (doctorul mincinos), Capitano (nobilul), Arlecchino (bufonul intrigant), Brighella, Pulcinella, Colombina (servitori îndrăgostiți). Actorii trebuiau să posede o gamă variată de cunoștințe în arta dramatică și totodată talente acrobatice, muzicale, coregrafice. Răspîndită în mai toată Europa, **c.d.a.** a început să decadă pe la mijlocul sec. al XVII-lea, datorită ruperii de realitățile sociale, precum și convenționalismului rezultat din transformarea ei într-o artă de curte; multe dintre caracteristicile ei s-au transmis farsei populare și comediei clasice moderne.

**Commynes** /*comin*/, Philippe de (c. 1447—1511), cronicar și om politic francez, sfetnic și diplomat al lui Ludovic al XI-lea, regele Franței. În „Memoriile” sale, care cuprind perioada 1464—1498, și-a fundamentat teoria cu privire la necesitatea centralizării puterii de stat și a luat poziție față de tendințele separatiste ale nobilimii feudale.

**Commonwealth** /*cōmənuelθ*/  
1. Denumirea statului englez în timpul protectoratului lui Cromwell (1649—1660). 2. V. „Comunitatea Britanică de Națiuni”.

**Comnen**, dinastie de împărați bizantini, care au domnit între 1057 și 1185 (cu excepția anilor 1059—1081) în Bizanț, iar între 1204 și 1461 în imperiul din Trapezunt.

**Comnen**, Ioan (?—1719), învățat grec. A fost profesor la

Academia domnească din București între 1689 și 1700.

**Como**, lac glaciarp în nordul Italiei, la poalele Alpilor, traversat de riul Adda. Suprafața: 146 km<sup>2</sup>. Adîncimea maximă: 410 m. Unul dintre cele mai însemnate puncte turistice ale Italiei.

**Como**, oraș în nordul Italiei, situat pe malul lacului Como. 75 500 loc. (1958). Industrie de prelucrare a lemnului și textilă.

**comór**, varietate a rasei de oi *caracul*, cu lînă de culoare maro-roșcat. Nu prezintă importanță economică.

**Comore**, arhipelag în Oceanul Indian, între Madagascar și Africa. Colonie franceză. Suprafața: 2 171 km<sup>2</sup>. Populația: 185 000 loc. (1959). Centrul administrativ: *Dzaudzi*. Întinse păduri tropicale, plantații de trestie de zahăr, de cocotieri, de plante aromatice etc.

**comóție** (lat. *cum* „cu” și *motus* „mişcare”; MED.), zguduire puternică a unui organ și starea de șoc care rezultă din aceasta. E urmată de suspendarea temporară a funcțiilor organului care a suferit această zguduire.—**C. cerebrală**, zguduire puternică a creierului, prin cădere, lovire, în urma unei explozii etc. Se manifestă prin tulburări care merg de la simpla amețală pînă la pierderea cunoștinței, comă și moarte. În cazul supraviețuirii, leziunile nervoase provocate de comóția cerebrală pot determina diferite tulburări nervoase și psihice, care dispar treptat sau lasă anumite urme (dureri de cap, oboseală fizică și mentală, nervozitate etc.).

**compactométru** (TEHN.), aparat cu ajutorul căruia se determină gradul de îndesare a solului.

**compactór** (CONSTR.), utilaj folosit pentru îndesarea umpluturilor de pămînt, a stratului de la suprafața terenului natural sau a straturilor de materiale așternute pe o șosea. Poate lucra prin căderea liberă a unor piese grele de la înălțime mare (ex. excavator cu placă bătătoare) sau de la înălțime mică, dar cu cadență mare (ex. mașină mecanică), prin rostogolirea unei piese grele (ex. *compresor rutier*), prin vibrație (ex.

mai vibrator) sau prin sisteme combinate.

**compánie**<sup>1</sup>, subunitate militară care intră de obicei în compunerea batalionului. Este organizată în mod obișnuit pe plutoane.—**C. de onoare**, denumire pe care o poartă o companie cînd îndeplinește rolul de *gardă de onoare*.

**companie**<sup>2</sup> (EC.), mare întreprindere capitalistă sub forma societăților industriale, comerciale, de transport. Termenul a început să fie folosit încă din sec. al XVII-lea de către întreprinderile olandeze și engleze, care obținuseră monopolul comerțului cu țările coloniale și posibilitatea jefuirii populațiilor din aceste țări (ex. Compania engleză a Indiilor Orientale). Este folosit și astăzi de unele mari trusturi monopoliste („Standard Oil Company” ș.a.).

**comparatív** (LINGV.), grad de comparație prin care se arată că un obiect posedă o însușire într-un grad mai intens (*c. de superioritate*), mai slab (*c. de inferioritate*) sau egal (*c. de egalitate*) în raport cu alt obiect care posedă aceeași însușire (ex., în *Clujul este un oraș mai mare decît Turda*, adjectivul *mare* este la gradul *c. de superioritate*) sau în raport cu însușirea aceleiași obiect în împrejurări diferite (ex. *prietenul meu este mai vesel astăzi*).

**comparativism**, școală idealistă în istoriografia literară burgheză, apărută în a doua jumătate a sec. al XIX-lea. **C.** reduce sarcinile istoriei literare la compararea literaturilor diferitelor țări pentru stabilirea legăturilor și influențelor reciproce, ignorînd în general conținutul de idei și specificul național al fiecărei literaturi. Caracterul cosmopolit, reacționar al **c.** se vedește la mulți reprezentanți contemporani în desconsiderarea literaturilor țărilor slab dezvoltate, pe care le subordonează literaturilor occidentale, și în reducerea sferei de cercetare a dezvoltării literaturilor la cîteva criterii fixe, privind așa-zisele „împrumuturi” (forme, teme, personaje). Estetica marxist-leninistă nu neagă necesitatea comparații, a

cercetării influențelor reciproce ale culturilor diferitelor țări, dar ea pornește de la conținutul obiectiv al acestora, de la condițiile istorice ale dezvoltării naționale a fiecărei culturi luate în parte.

**comparator cu șurub micrometric** (TEHN.), aparat folosit la determinarea distanței dintre două puncte sau dintre două repere, format din unul sau două microscopice de observație care se pot deplasa în lungul unui șurub micrometric orizontal. E folosit la măsurarea dilatării sau contractării pieselor, în spectroscopie, la stabilirea poziției liniilor pe spectrograme etc.

**comparație 1.** (PSIH., LOG.) Operație mintală cu ajutorul căreia se stabilesc asemănările și deosebiriile dintre obiecte, fenomene sau idei. Constituie un procedeu metodologic important pentru desprinderea însușirilor (notelor) esențiale și generale ale obiectelor. **C.** nu este o simplă activitate conțemplativă, fiind strâns legată de practică, de nevoia de a acționa asupra obiectelor. **2.** (LIT.) Figură de stil care constă din alăturarea a două obiecte, persoane, acțiuni etc., pe baza unor însușiri comune, cu scopul de a scoate în relief anumite însușiri specifice ale unuia dintre ele (ex. „Pe un deal răsare luna ca o vatră de jăritic”. *Eminescu*).

**compartiment 1.** Parte a unui spațiu închis, separată de rest prin pereți despărțitori (ex. compartiment de vagon de cale ferată). **2.** (NAV.) *Compartiment de abordaj*, compartiment cu pereți etanși, la prora unei nave, destinat să limiteze pătrunderea apei în cazul unei avarii.

**compás 1.** (lat. *cum* „cu” și *passus* „pas, măsură”; TEHN.)

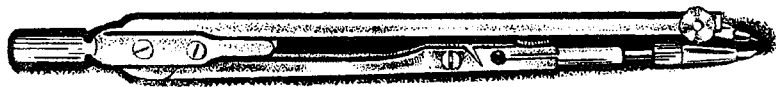

Compas pentru desen

Instrument care servește la trasarea de cercuri și arcuri de cerc sau la măsurători de distanțe, compus din două brațe articulate la un capăt și termi-

nate la celelalte capete fie cu vîrfuri ascuțite, fie la unul cu vîrf ascuțit și la celălalt cu un

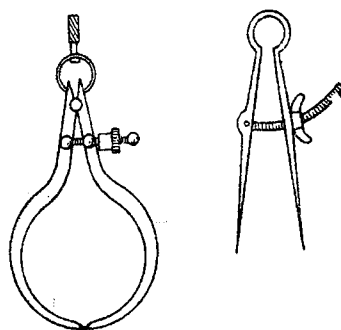

Compasuri (1)

dispozitiv pentru desenat (trăgător pentru tuș, creion, cretă). **2.** (ZOOTEHN.) *Compas Wilkens*, instrument de metal, compus din două brațe semicirculare, unite la bază, avînd terminații sferice. Către bază se află un arc de metal cu diviziuni, fixat pe unul dintre brațe. Fiecare diviziune corespunde unei distanțe de un cm între vîrfuri.

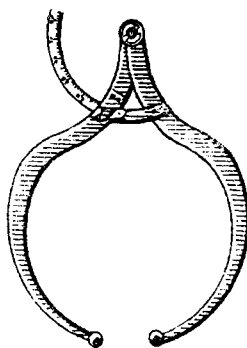

Compas Wilkens

Este folosit la măsurătorile biometrice, în special pentru dimensiunile capului. **3.** (SILV.) *Compas forestier* v. *clupă*. **4.** (NAV.) *Compas marin*, instrument constituit dintr-o busolă magnetică sau giroscopică, de construcție specială, instalat la bordul unei nave. Indică unghiul pe care-l face

direcția navei cu meridianul locului.—*Compas giroscopic* v. *busolă giroscopică*.

**compatibilitate** (LOG.) **1.** Raport logic între două enun-

țuri aparent contradictorii, care însă nu se exclud reciproc, fiind adevărate împreună (ex. „E primăvară, dar e încă frig”). **2.** (MAT.) Proprietate a unui sistem de relații de a avea loc împreună (ex.  $x^2 + y^2 = 1$ ,  $x \leq 1$ ,  $y \leq 1$ ).

**compéndiu** (BIBL.), rezumat, expunere sintetică a unei lucrări, a unei discipline sau a unei concepții; conspect; publicație care reprezintă un asemenea rezumat.

**compensare 1.** (BIOL., MED.) Mecanism biologic de menținere și de reechilibrare a funcțiilor vitale chiar în cazul lezării, al îndepărtării unor organe sau a unei părți a organismului ori al tulburării unei funcții (ex. *c. cardiacă*, *c. renală* etc.). Se realizează prin mobilizarea rezervelor organismului și intensificarea activității părților sănătoase. **2.** (METR.) Determinare a valorii mijlocii sau probabile a unui șir de măsurări ale căror rezultate sînt afectate de erori identice.

**3.** (AV.) Reducere a momentelor care lucrează asupra suprafețelor de comandă ale unei aeronave în vederea ușurării pilotajului. Poate fi *c. statică*, obținută prin apropierea axei de rotație de centrul de greutate al suprafeței mobile, și *c. aerodinamică*, obținută prin crearea de momente aerodinamice cu ajutorul unor dispozitive adecvate, fixate pe părțile mobile. —*Compensarea busolei*, corectarea erorilor date de busolă după montarea ei la bordul unei nave.

**4.** (ELT.) *Compensarea factorului de putere*, aducerea factorului de putere al unui generator, al unui receptor sau al unei instalații de curent alternativ la o valoare cît mai apropiată de unitate. Se poate efectua prin măsuri tehnice-organizatorice, fără aparate sau mașini electrice afectate special acestui scop, ori cu ajutorul condensatoarelor electrice sau al compensatoarelor de fază. **5.** (DRUM., C. F.) *Compensarea terasamentelor*, operație prin care se urmărește egalizarea volumelor de umplutură cu ale celor de săpătură ce intervin la executarea lucrărilor de terasamente ale unei căi de comunicație, ținîndu-se seama ca transpor-

turile de pământ să fie raționale și economice.

**compensator**, sistem tehnic (aparat, mecanism etc.) care efectuează compensarea variației unei mărimi a unui alt sistem tehnic, în vederea menținerii unui anumit regim de funcționare a acestuia.—*C. de fază*, mașină electrică folosită pentru îmbunătățirea factorului de putere al unei rețele sau al unui sistem electroenergetic. În acest scop, pentru rețele se folosesc *c. sincrone* (motoare sincrone supraexcitate, funcționând în gol), iar pentru motoarele asincrone, *c. cu colector* (mașini speciale cuplate în circuitul rotoric al mașinilor asincrone cu inele). În R.P.R. se fabrică *c. cu colector*, începând din 1953, și *c. sincrone*, începând din 1955.—*C. de foraj* (EXPL. PETR.), mecanism cu ajutorul căruia se înlătură posibilitatea lovirii maistrului sondor de către troliul de foraj în timpul manevrei garniturii de prăjini.

**compensație** (EC.) 1. Mijloc folosit pentru stingerea unor datorii reciproce dintre două sau mai multe întreprinderi, persoane, țări. Există *c. totală*, când sumele sînt egale și stingerea se face reciproc, și *c. parțială*, când sumele sînt inegale și compensația are loc pentru sumele care se acoperă, restul (soldul) urmînd să fie achitat separat. 2. (DR.; în R.P.R.) Sumă de bani pe care, în cazurile și în condițiile prevăzute de lege, cel care angajează o plătește angajatului în locul unui drept de care angajatul nu mai poate să beneficieze (*c.* pentru concediul de odihnă nefolositor), pentru a acoperi uzura unor bunuri ale angajatului (*c.* pentru folosirea uneltelor proprii), precum și în anumite cazuri de desfacere a contractului de muncă de către cel care angajează.

**competență** (DR.), sferă de atribuții recunoscută prin lege organelor sau organizațiilor de stat ori obștești, pentru îndeplinirea sarcinilor lor (ex. *c.* organelor puterii de stat, a organelor administrației de stat, a organelor de jurisdicție).

**competiție**, denumire generică dată sistemului de con-

cursuri continue sau ocazionale, desfășurate după un calendar sportiv și după un regulament special întocmit (ex. campionatul republican de fotbal; cupa campionilor Europei la volei etc.).

**Compiègne** [*cōpiéń*], oraș în Franța, în apropierea căruia, în pădurea cu același nume, s-a semnat în noiembrie 1918 armistițiul cu Germania învinsă în primul război mondial. Animați de spirit revanșard, hitleriștii au impus în iunie 1940 semnarea actului de capitulare a Franței în același loc.

**Compile** (*Compilatae constitutiones regni Transylvaniae et partium Hungariae eidem annexarum*), colecție de legi care continuă Aprobatele, adoptată de dieta Transilvaniei în vremea principelui Mihai Apafi. Cuprinde legiurile emise de dietele Transilvaniei între 1653 și 1669; materialul e grupat în 5 părți, pe probleme.

**complement** (lat. *complementum*, de la *comple* „a umple, a întregi”) 1. (LINGV.) Parte secundară a propoziției care determină un verb, un adjectiv sau un adverb.—*C. direct*, complement care exprimă rezultatul unei acțiuni (sub forma unui obiect), conținutul ei sau obiectul asupra căruia se răsfrînge nemijlocit acțiunea unui verb tranzitiv (ex. *carte, vals, lemne în a scrie o carte, a dansa un vals, a tăia lemne*). Sin. *obiect direct*.—*C. intern*, complement direct care exprimă o noțiune conținută în acțiunea verbului determinat; face parte, de obicei, din aceeași familie de cuvinte (ex. *cîntec în a cînta un cîntec*). Se vorbește de *c.i.* mai ales în legătură cu *c. direct* al unor verbe intransitive (ex. *traul în a-și trăi traul*).—*C. indirect*, complement care exprimă obiectul în favoarea sau în defavoarea căruia se săvîrșește o acțiune, obiectul asupra căruia se răsfrînge în mod indirect acțiunea verbului determinat (ex. *copilului în a dăruit copilului o carte*). Sin. *obiect indirect*.—*C. circumstanțial*, complement care arată în ce împrejurări (de loc, de timp, de mod etc.) se petrece o acțiune sau cum se prezintă o însușire. Complementele circumstanțiale pot fi:

*de loc, de timp, de cauză, de scop, de mod, de relație, instrumental, sociativ, concesiv*. V. și *propoziție circumstanțială*.—*C. de agent*, complement care arată de cine e săvîrșită acțiunea unui verb la diateza pasivă; este subiectul logic al acțiunii (ex. *tata în propunerea a fost făcută de tata*). 2. (MAT.) *Complement aritmetic*, diferența dintre cea mai apropiată putere a lui 10, superioară unui număr dat, și acel număr (ex. *c. a.* al numărului 63 este 37, deoarece  $100 - 63 = 37$ ).—*C. algebric*, minorul unui element al unui determinant, considerat cu semnul corespunzător. 3. (BIOL.) Substanță proteică, termolabilă, prezentă în serul sanguin al omului și al animalelor, care, acționînd asupra antigenului (bacterii sau hematii) combinat mai înainte cu anticorpul (bacterioli-zină sau hemolizină), provoacă lizarea (dizolvarea) bacteriilor sau a hematiilor. Sin. *alexină*.

**complementar**, unghi (sau arc) ~ (MAT.), unghiul (sau arcul) care, împreună cu un unghi (sau cu un arc) dat, formează un unghi (sau un arc) de  $90^\circ$  ( $\frac{\pi}{2}$ ).

**complementaritate** (FIZ., FILOZ.), *teoria complementari-tății*, teorie pozitivistă a fizicienilor N. Bohr și W. Heisenberg, privind interpretarea caracterului specific al legilor de mișcare a microobiectelor. *T. c.* pleacă de la premisa greșită că legile microcosmului nu pot fi formulate decît cu ajutorul noțiunilor și al mărimilor valabile în macrocosm, dat fiind că le observăm cu ajutorul unor aparate macroscopice. Abordînd în mod metafizic relațiile de nedeterminare, care stabilesc că nu se pot determina precis cu aparatele în mod simultan poziția și caracteristicile dinamice ale microobiectelor, *t. c.*, în loc să interpreteze acest fapt ca o caracteristică a microobiectelor, trage concluzii agnostice, neîntemeiate, cu privire la imposibilitatea omului de a obține o imagine (descriere) unitară a acestora. Potrivit *t. c.*, sînt posibile numai imagini se-

parate, „complementare“, deoarece imaginea corpusculară ar fi „completată“ de imaginea ondulatorie. De aici *t. c.* conchide în mod fals, idealist, că descrierea cauzală a microobiectelor ar exclude descrierea lor obiectivă, și invers, existența lor obiectivă ar exclude comportarea lor cauzală. Filozofii idealisti au folosit *t. c.* ca bază pentru atacurile îndreptate împotriva materialismului, și în special împotriva materialismului dialectic. Inconsistența *t. c.* a fost dezvăluită de fizicienii materialisti și îndeosebi de cei de orientare marxistă (D. I. Blohințev, J. P. Vigier ș.a.), care au dat o interpretare deterministă mecanicii cuantice, ținând seama de caracterul specific al legilor de mișcare a microobiectelor. În ultima vreme, Heisenberg și mai ales Bohr au început ei înșiși să se apropie de poziții filozofice mai avansate, recunoscând caracterul obiectiv al legăturilor cauzale din microcosm și cognoscibilitatea lor. V. și mecanică cuantică; statistică cuantică.

**complet de judecată**, colectiv alcătuit, potrivit legii, dintr-un număr fără soț de judecători și asesori populari sau numai din judecători, în vederea rezolvării litigiilor ce-i sînt repartizate spre judecată.

**complex** (lat. *complexus*, de la *complecti* „a cuprinde“) 1. (GEOL.) *Complex acvifer*, succesiune de strate permeabile cu apă, separate prin strate impermeabile de formă lenticulară. Particularitatea unui *c. a.* constă în aceea că există posibilitatea circulației apelor subterane între stratul acvifer inferior și cel superior. 2. (PEDOL.) *Complex adsorbant*, totalitatea componentelor coloide, organice sau minerale, care pot reține prin adsorbție diferite substanțe sub formă de molecule sau ioni. Se mai numește *c. adsorbativ* (sau *c. argilo-humic*). — *C. de soluri*, asociație de soluri care ocupă suprafețe restrînse și întrepătrunse astfel încît nu pot fi reprezentate separat pe hartă la scara folosită. *Arealul c. de s.* este cartat ca o singură unitate. 3. (CHIM.) V. *combinație com-*

*plexă*. 4. (PSIH.) *Complex de inferioritate*, stare psihică anormală, caracterizată prin exagerarea deficiențelor privind capacitatea proprie a individului, dotarea lui spirituală sau fizică. A. Adler a considerat în mod greșit *c. de i.* ca expresie a unei așa-zise „voințe de putere“ și a pretins, pe de altă parte, că tendințele compensatoare contrare, generate de acest *c.* (orgoliul, grandomania etc.), ar determina formarea personalității. 5. (MED.) *Complex primar*, unitate morfofpatologică întilnită în tuberculoza pulmonară, care cuprinde trei elemente caracteristice: leziunea primară tuberculoasă (șancrul de inoculare), adenopatia și limfangita, care le unește. 6. *Complex sportiv*, bază sportivă special amenajată pentru practicarea mai multor ramuri de sport.

**Complexul G.M.A.** („Gata pentru muncă și apărare“), ansamblu de exerciții fizice, introdus în R.P.R. începînd din mai 1950, care asigură o dezvoltare fizică multilaterală a tinerilor și vîrstnicilor, formarea și perfecționarea unor deprinderi de mișcare foarte utile pentru viață (mers, alergare, sărituri, urcări, echilibru etc.) și îmbunătățirea măiestriei sportivilor.

**complicație** (MED.), fenomen patologic nou care apare în timpul evoluției unei boli, fiind condiționat de cele mai multe ori de aceasta și determinîndu-i agravarea (ex. meningita care apare în cursul oreionului; nefrita, în cursul scarlatinei; perforația intestinală, în cursul febrei tifoide etc.).

**complice** (DR.), persoană care, cu intenție, ajută sau înlesnește săvîrșirea unei infracțiuni ori promite, înainte sau în timpul săvîrșirii infracțiunii, că va ascunde bunurile provenite de pe urma ei, că va asigura beneficiul realizat sau că va ajuta pe infractori să rămînă nedescoperiți ori să se sustragă de la urmărire. Participarea unei persoane la săvîrșirea unei infracțiuni în calitate de *c.* se numește *complicitate*.

**complinire** (LINGV.), determinare a unui cuvînt prin alt

cuvînt sau printr-un grup de cuvinte.

**complot** (DR.), infracțiune care constă în hotărîrea luată de comun acord, de către două sau mai multe persoane, de a săvîrși una dintre infracțiunile împotriva securității statului pe care legea le indică în mod expres (ex. trădarea de patrie). V. și *conspirație*.

**componént** (CHIM.) 1. Fiecare dintre substanțele sau speciile moleculare (atomice) ale unui sistem fizico-chimic omogen sau eterogen (ex. alama are doi *c.* de bază: cupru și zinc). 2. *Component independent*, fiecare dintre speciile moleculare (atomice) a căror concentrație poate varia independent într-un sistem eterogen (ex. aliaj) care se găsește în echilibru (ex. sistemul carbonat de calciu-oxid de calciu și bioxid de carbon are doi *c.*: oxidul de calciu și bioxidul de carbon; cu ajutorul acestora se poate exprima compoziția fiecăreia dintre fazele sistemului, deoarece în funcție de ei se poate exprima concentrația în carbonat de calciu a sistemului).

**componéntă** (FIZ.), proiecția unui vector (reprezentînd de ex. o forță, o viteză etc.) pe una dintre axele unui sistem oarecare de coordonate sau pe o anumită direcție.

**comportament** (PSIH.), ansamblul modalităților de reacție ale organismului animalelor și omului în interacțiunea acestuia cu mediul înconjurător. Studiul *c.* permite folosirea metodelor obiective de cercetare în psihologie. I. P. Pavlov a deschis calea interpretării diferitelor manifestări de *c.* pe baza studierii mecanismelor activității nervoase superioare. *Behaviorismul* interpretează *c.* în mod mecanicist, nesocotind faptul că la om el reprezintă, în esență, o activitate conștientă.

**compóst** (AGR.), îngrășămint de natură organică, rezultat în urma fermentării lente a diferitelor resturi vegetale (frunze, paie, pleavă, buruieni etc.), animale (carne, sînge, pene, oase), în amestec cu substanțe minerale (cenușă etc.). Fermentarea se face așezînd aceste materiale în grămezi de circa 1,5 m înăl-



țime, 2 m lățime și lungime, după nevoie. După ce c. capătă un aspect pământos, se folosește mai ales în răsadnițe și în legumicultură.

**compound** [compáund] 1. (TEHN.) Mod de grupare prin construcție sau prin montare a două mașini, a două mecanisme etc., care asigură funcționarea lor asociată. 2. (ELT.) Masă electroizolantă, constituită dintr-un amestec de substanțe sau materiale organice; este folosită la impregnarea materialelor fibroase, la acoperirea înfășurărilor electrice și la umplerea spațiilor de izolare dintre conductoarele mașinilor și ale aparatelor electrice.

**compoundare** (ELT.), metodă de autoreglare a tensiunii generatoarelor și a vitezei unghiulare a motoarelor electrice de curent continuu, care constă în excitarea suplimentară a mașinii cu un curent egal cu cel al mașinii sau proporțional cu acesta.

**compozit** (ARHIT.), ordin de arhitectură folosit de romani, care în ansamblu imită ordinul corintic. Se deosebește de acesta în special în ceea ce privește decorația capitulului corintic, în care formele frunzelor de acant ale capitulului corintic se îmbină cu voluta capitulului ionic.

**compozite** (*Compositae*), familie de plante erbacee, rar lemnoase, cu frunze de obicei alterne, variate ca formă. Organele vegetative conțin adesea un suc lăptos (latex). Florile sînt mici, hermafrodite, rar unisexuate, grupate pe un disc lat, formînd o inflorescență mare care dă impresia unei singure flori, numită capitul. Caliciul lipsește sau e redus la peri sau la țepi. Este una dintre cele mai bogate familii; cuprinde

peste 20 000 de specii de plante, dintre care multe au o deosebită importanță economică (ex. floarea-soarelui).

**compoziție**<sup>1</sup> (lat. *compositio* „alcătuire”) 1. Organizarea complexă a operei de artă, menită să strîngă și să ordoneze elementele diverse ale operei, imaginile ei artistice, ca elemente ale întregului, într-un tot unitar care să reflecte cu pregnanță realitatea. Diferitele forme ale artei au probleme de c. specifice. Concepțiile artistice despre c. au evoluat în raport cu condițiile social-istorice, cu dezvoltarea idealurilor estetice. În decursul timpurilor s-au cristalizat regulile de bază ale c., pe care teoria și practica artei realiste le îmbogățesc și le dezvoltă continuu, în luptă cu principiile artei antirealiste, decadente, formaliste. Arta realistă promovează o compoziție care reflectă cu veridicitate realitatea obiectivă. 2. Sculptură, pictură, desen, cu una sau mai multe figuri, redată într-o acțiune. Deosebim c. istorică, care tratează episoade din mitologie, din bibliie sau din istorie, și c. de gen, care tratează subiecte din viața de toate zilele, prezentînd fapte și personaje în activitatea lor obișnuită. Compoziția tematică (istorică sau de gen), respinsă de formalisti, este considerată de oamenii artei realist-socialiste ca un gen artistic capabil să cuprindă și să reflecte întreaga complexitate a realității contemporane, cu aspectele ei contradictorii (pozitive și negative) esențiale. 3. Exercițiu școlar, menit să-i deprindă pe elevi cu exprimarea și ordonarea logică și armonioasă a ideilor. Se mai numește *compunere*. 4. (MUZ.) a) Lucrare muzicală de orice gen, dimensiuni, stil etc.; arta de a crea o lucrare muzicală. b) Ansamblul cunoștințelor care permite muzicianului să se exprime într-o formă artistică: teoria generală a elementelor muzicii, armonia, contrapunctul, formele muzicale, orchestrația etc. 5. (TEATRU) Joc al actorului, interpretare a unui rol, care redă trăsăturile distinctive, în special fizice (de vîrstă), sociale, ale unui personaj, deosebite de cele ale actorului.

**compoziție**<sup>2</sup> 1. (GEOL.) *Compoziția chimică a scoarței terestre*, compoziția chimică a învelișului solid al Pămîntului, calculată pentru o grosime cuprinsă între 15 și 20 km și care a fost dedusă din c. chimică și frecvența diferitelor minerale și roci alcătuitoare. Savații sovietici V. I. Vernadski și A. E. Fersman au calculat următoarea c. chimică procentuală a scoarței terestre: oxigen 49,13%; siliciu 26,00%; aluminiu 7,45%; fier 4,20%; calciu 3,25%; sodiu 2,40%; potasiu 2,35%; magneziu 2,35%; hidrogen 1,00%; titan 0,61%; carbon 0,35%; clor 0,20%; alte elemente 0,71%. Aceste elemente combinate formează minerale, dintre care cele mai frecvente sînt: silicați de aluminiu, de calciu, de potasiu și de sodiu 58,4%; silicați de fier și de magneziu 16,8%; cuarț 12,6%; mîce 3,6%; calcit 1,5%; dolomit 1,1%; alte minerale 6,0%. 2. (POLIGR.) *Compoziție de literă* v. *aliaj tipografic*. 3. (METAL.) *Compoziție de lagăr* v. *aliaj antifricțiune*. 4. (MAT.) *Lege de compoziție*, operație prin care se asociază fiecărei perechi de elemente dintr-o mulțime un element din aceeași mulțime (ex. adunarea, scăderea, înmulțirea numerelor raționale, reale sau complexe).

**compoziție**<sup>3</sup> (EC. POL.) a) *Compoziția tehnică a capitalului*, raportul dintre masa de mijloace de producție întrebuintate și cantitatea de muncă vie necesară pentru punerea lor în mișcare. O dată cu progresul tehnicii și cu ridicarea productivității muncii se ridică și compoziția tehnică a capitalului și se înrăutățește situația clasei muncitoare, pe care utilizarea capitalistă a tehnicii noi o condamnă la șomaj. b) *Compoziția după valoare a capitalului*, compoziția capitalului privită din punctul de vedere al valorii, adică raportul în care capitalul avansat se împarte în capital constant și capital variabil. c) *Compoziția organică a capitalului*, compoziția după valoare a capitalului, în măsura în care ea este determinată de compoziția lui tehnică și reflectă schimbările acesteia. Ca urmare a dezvoltării capitalismului și a

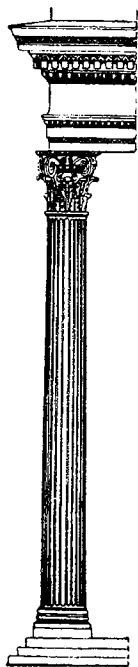

Coloană  
compozită

progresului tehnic are loc ridicarea *c. o. a c.*, adică creșterea mai rapidă a capitalului constant în raport cu cel variabil, ceea ce înseamnă că masa mijloacelor de producție utilizate în întreprinderea capitalistă crește mai repede decât numărul de muncitori. O dată cu acumularea capitalului, cu creșterea *c. o. a c.*, cererea de brațe de muncă se reduce relativ în comparație cu creșterea capitalului în ansamblu, formându-se suprapopulația relativă și ducând astfel la mărirea proporțiilor șomajului, la pauperizarea proletariatului.

**compresă (MED.) 1.** Bucată de pânză îndoită de mai multe ori, îmbibată cu alcool, cu apă caldă sau rece sau cu o soluție medicamentoasă; se aplică în scop terapeutic pe o regiune bolnavă. **2.** Bucată de tifon sterilizată, care se aplică ca pansament sau cu care se curăță de sânge plaga operatorie în cursul unei intervenții chirurgicale.

**compresibilitate (FIZ.) 1.** Proprietate a unui corp de a suferi o micșorare a volumului său sub acțiunea unei presiuni exterioare. **2.** Raportul dintre micșorarea relativă a volumului unui corp comprimat și creșterea de presiune care a provocat-o. Cele mai compresibile corpuri sînt gazele; lichidele și solidele, pentru presiuni normale, pot fi socotite practic incompresibile.

**compresiune (lat. compressio, -onis „apăsare, strîngere”) 1. (FIZ.)** Proces de micșorare a volumului unui corp (solid, lichid sau gazos) sub acțiunea unei forțe externe. Se mai numește *comprimare*. **2. (TEHN., REZ. MAT.)** Stare de solicitare a unei bare printr-o forță paralelă cu axa ei, avînd ca efect o scurtare a barei; produce *eforturi unitare de compresiune*. **C.** poate fi *centrică, excentrică* sau *locală*. **3. (MED.)** Apăsarea pe care o exercită o tumoare în dezvoltarea sa asupra unui organ sau a unui țesut vecin. — *Compresiune în scop hemostatic*, comprimare a unei artere pe planul osos de sub ea, în scopul opririi provizorii a pierderii de sânge.

**compresor 1. (MAȘ.)** Mașină folosită la comprimarea unui gaz și antrenată de un motor termic sau de un electro-

ternic de oțel, dintr-un motor de antrenare și dintr-un echipament de rulare; este folosită pentru îndesarea terasamen-

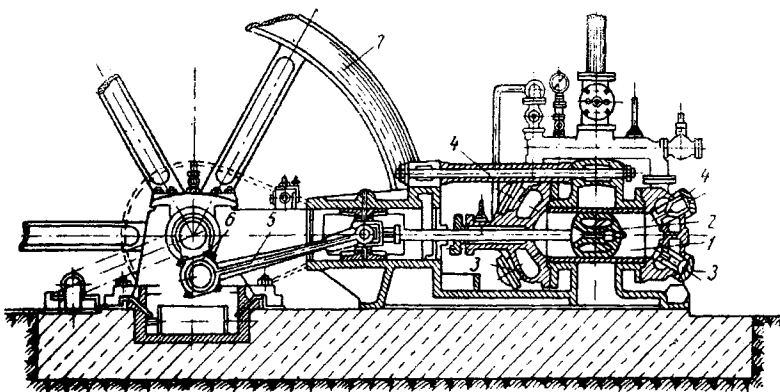

Compresor

1 — cilindru; 2 — piston; 3 — supape de admisie; 4 — supape de evacuare; 5 — bielă; 6 — manivelă; 7 — volant

motor, astfel încît lucrul mecanic al acestuia se transformă în energia potențială a gazului comprimat și în căldură. Din punctul de vedere al construcției, **c.** pot fi cu piston în mișcare alternativă, cu camere rotitoare sau centrifugale (*turbo-compresoare*), mobile sau staționare. Caracteristicile principale ale unui **c.** sînt: debitul, presiunea, puterea și turația motorului de antrenare. **C.** comprimă gazele la o presiune de peste 2,5 at. **2. (MAȘ. AGR.)** Organ activ de la secerătoarea legătoare, care comprimă plantele pe masa de legat în vederea legării acestora în snopi. **C.**

telor și a straturilor componente ale unui drum. După modul de alcătuire a echipamentului de rulare, **c. r.** poate fi cu *tăvăluguri netede*, din doi sau trei cilindri de oțel, goi în interior, și cu *pneuri*, din trenuri de roți cu bandaje pneumatice sau din roți alăturate. Sin. *cilindru compresor*. V. și *cilindrare*.

**comprimat (FARM.)**, tabletă realizată prin reducerea unor medicamente în stare de pulbere amestecată cu un liant neutru. Reprezintă forma de prezentare a unor medicamente (ex. piramidon, antinevralgice, vitamine etc.).

**compromis 1.** Înțelegere, acord bazat pe cedări reciproce sau unilaterale. În domeniul ideologic, marxism-leninismul nu acceptă compromisul, care presupune renunțarea la principii. **C.** pe țărîm ideologic sînt caracteristice oportunistului. **2. (DR.)** Convenție prin care părțile cad de acord să supună un litigiu, născut între ele, hotărîrii unor arbitri.

**Compton [còmptan]**, Arthur Holly (1892—1954), fizician american, cunoscut mai ales

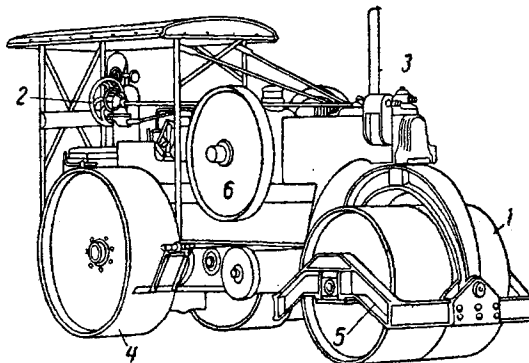

Compresor rutier

1 și 4 — cilindrii de compresare; 2 — volan; 3 — mecanism de direcție; 5 — antetren; 6 — volant

au o mișcare alternativă, fiind antrenate de un ax cotit. **3. (CONSTR.)** Compresor rutier, mașină rutieră, autopropulsată, constituită dintr-un șasiu pu-

pentru studiile sale asupra razelor X. A descoperit efectul care-i poartă numele (1923). Premiul Nobel (1927).—*Efectul C.*, micșorare a frecvenței unei radiații electromagnetice care, căzînd pe un atom, este împrăștiată de electronii acestuia într-o direcție diferită de direcția incidentă a radiației. *E. C.* se datorește faptului că o parte din energia fotonilor radiației este cedată electronilor prin ciocnire, ceea ce duce la micșorarea frecvenței. *E. C.* este una dintre modalitățile prin care se absorb radiațiile electromagnetice în substanță. Constituie una dintre primele dovezi experimentale directe ale teoriei cuantice a luminii.

**compunere 1.** (MAT., FIZ.) Operație de determinare a rezultantei a doi sau mai mulți vectori (forțe, viteze) conform cu o lege de compoziție, numită și regula paralelogramului. **2.** (MAT.) Operație prin care de la funcțiile  $f(x)$  și  $x(t)$  se trece la funcția  $f[x(t)] = F(t)$ . **3.** (LINGV.) Procedeu de formare a unui cuvînt nou prin îmbinarea a două sau a mai multor cuvinte (ex. *bunăvoință*, *untdelemn*) ori a două sau a mai multor rădăcini (ex. *genocid*, din lat. *genus* „genul uman” și *caedere* „a ucide”). Caracteristica unui cuvînt compus față de o îmbinare liberă de cuvinte este unitatea de sens: cuvintele compuse exprimă o singură noțiune; uneori ele prezintă și semne exterioare de sudură: morfologice (ex. *bunăvoință* se comportă în articulare și în flexiune ca un singur cuvînt: *bunăvoința*, *bunăvoinței*) sau fonetice (ex. accentuarea cuvîntului *primăvară*). Unii lingviști numesc compunere și formarea cuvintelor cu ajutorul prefixelor. — *C. din abrevieri*, compunere la care unele sau toate cuvintele componente sînt reprezentate numai prin fragmentele lor inițiale: sunete, silabe etc. (ex. *C.F.R.*, *hantru*, *Romarta*). **4.** (MILIT.) *Compunere de luptă*, totalitatea forțelor și mijloacelor organice și de întărire ale unei mari unități, ale unei unități sau ale unei subunități destinate îndeplinirii unei misiuni de luptă.

**compus**, substanță chimică constituită din molecule identice, formate din atomii a două sau a mai multor elemente într-un raport care respectă legile stoichiometriei. Se mai numește *compus definit*.

**computarea prevenției** (DR.), scăderea din totalul timpului de executare a unei pedepse privative de libertate a timpului cît a durat deținerea sau arestarea preventivă.

**Comsomol v. Uniunea Tineretului Comunist-Leninst din U.R.S.S.**

**Comșa**, Dimitrie (1846—1931), agronom și economist român, membru de onoare al Academiei Romîne (1926). A fost redactor la gazetele „Tribuna” și „Economul”; a organizat numeroase expoziții agricole. Op. pr.: „Pomăritul” (1877), „Călimdarul bunului econom” (1877—1881), „Căluza agricolă” (3 vol., 1924—1925).

**Comte** [*côt*], Auguste (1798—1857), filozof burghez francez, idealist subiectiv, întemeietorul pozitivismului, filozofie care pretindea că ar sta deasupra materialismului și idealismului. **C.** a recunoscut doar formal existența lumii exterioare, negînd în chip agnostic posibilitatea cunoașterii esenței lucrurilor, deoarece aceasta ar depăși limitele „experienței pozitive”. Declarîndu-se adept al cunoștințelor pozitive, **C.** nega valabilitatea generalizărilor filozofice, care ar aparține domeniului perimat al „metafizicii”. Prin aceasta, **C.**

urmărea ruperea științei de filozofia materialistă, condamnarea cunoașterii la un empirism îngust, factologic. El a formulat în spirit idealist „legea celor trei stadii” de dezvoltare a societății în funcție de „stadiile” de dezvoltare istorică a gîndirii umane („teologic”, „metafizic” și „pozitiv”). **C.** a creat termenul de „sociologie” și a promovat în cadrul acestei discipline o orientare mecanicistă și biologică, identificînd legile sociale cu legile fizicii și ale biologiei. De pe aceste poziții a susținut ideea reacționară a armoniei de clasă în societatea burgheză, dovedindu-se un apologet al orînduirii capitaliste. Op. pr.: „Curs de filozofie pozitivă” (6 vol., 1830—1842).

**comuna agricolă**, una dintre formele cooperăției de producție agricolă, apărută în U.R.S.S. în primii ani ai Puterii sovietice. Spre deosebire de artelul agricol, în **c. a.** se socializau toate mijloacele de producție, repartitia era egalitară, membrii ei nu posedau gospodărie auxiliară. **C. a. s.**-au dovedit neviabile, deoarece aplicarea repartii egale a veniturilor nu cointeresa pe țărani la creșterea producției agricole și a productivității muncii. Din această cauză **c. a.** s-au transformat în arteluri agricole.

**Comuna din Paris**, organ revoluționar de luptă al masei populare, creat în timpul revoluției burgheze din Franța, la început ca organ de condu-

Zidul comunarilor parizieni la cimitirul Père Lachaise

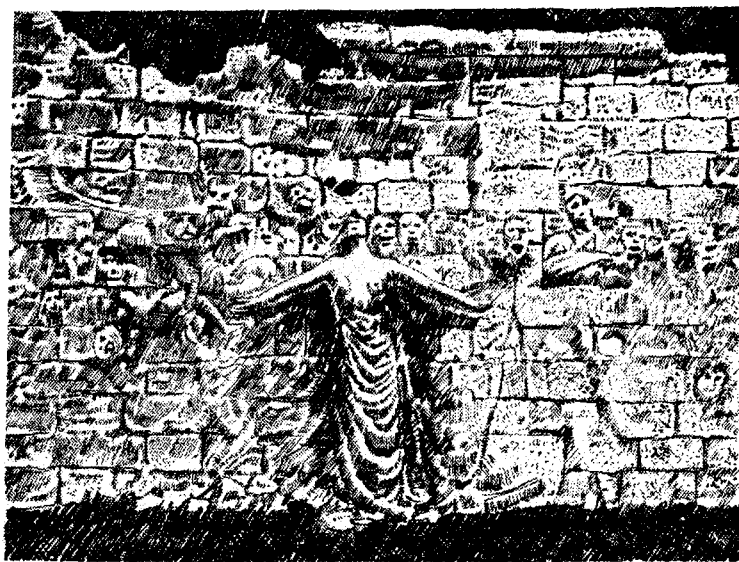

cere a Parisului. În august 1792 a forțat Adunarea Legislativă să decreteze suspendarea monarhiei și arestarea familiei regale. Deși funcțiile sale erau, de drept, limitate la problemele Parisului, C. a fost în realitate o instituție care a rezolvat cele mai complicate probleme privind organizarea apărării naționale și transformarea democratică a Franței. C. a fost o adevărată putere de stat populară, ieșită din revoluție și strâns legată de ea, în directă opoziție cu Adunarea Legislativă, în jurul căreia se strîngeau nobilimea și marea burghezie, toți dușmanii democrației și ai republicii.

**Comuna din Paris**, guvern revoluționar al clasei muncitoare, creat la 26 martie 1871 de revoluția proletară din Paris. A fost primul guvern din istorie al dictaturii proletariatului. Comuna din Paris în sensul larg este însăși revoluția, prima experiență a dictaturii proletariatului. Aleasă prin vot universal, Comuna din Paris a fost alcătuită din muncitori, intelectuali, funcționari și reprezentanți ai micii burghezii. Din conducerea Comunei făceau parte o „majoritate”, formată din blanquiști (v. blanquism), și o „minoritate”, formată din proudhoniști (v. proudhonism). Mulți reprezentanți ai acestor grupări, ca L.E. Varlin, L. Frankel ș.a., erau membri ai Internaționalei I. La baza Comunei din Paris au stat principiile internaționalismului proletar. Existența ei, lupta ei eroică au avut un puternic ecou în lumea întreagă. Pe baricadele Parisului au luptat pentru apărarea Comunei numeroși militanți progresiști străini, printre care și români, ca Ioan Cernătescu, Constantin Haralambie, Gioroc (comandant al fortului de la Issy), Constantin Cantacuzino, Dimitrie Dobrescu și alții. Pentru prima oară în istorie, ea a sfărâmat vechiul aparat de stat polițist-birocratic și a creat un stat nou, proletar, consecvent democratic, în care guvernul și toți funcționarii de stat erau eligibili, revocabili și răspunzători față de popor. Ministerele vechi, armata burgheză și poliția, care serviseră

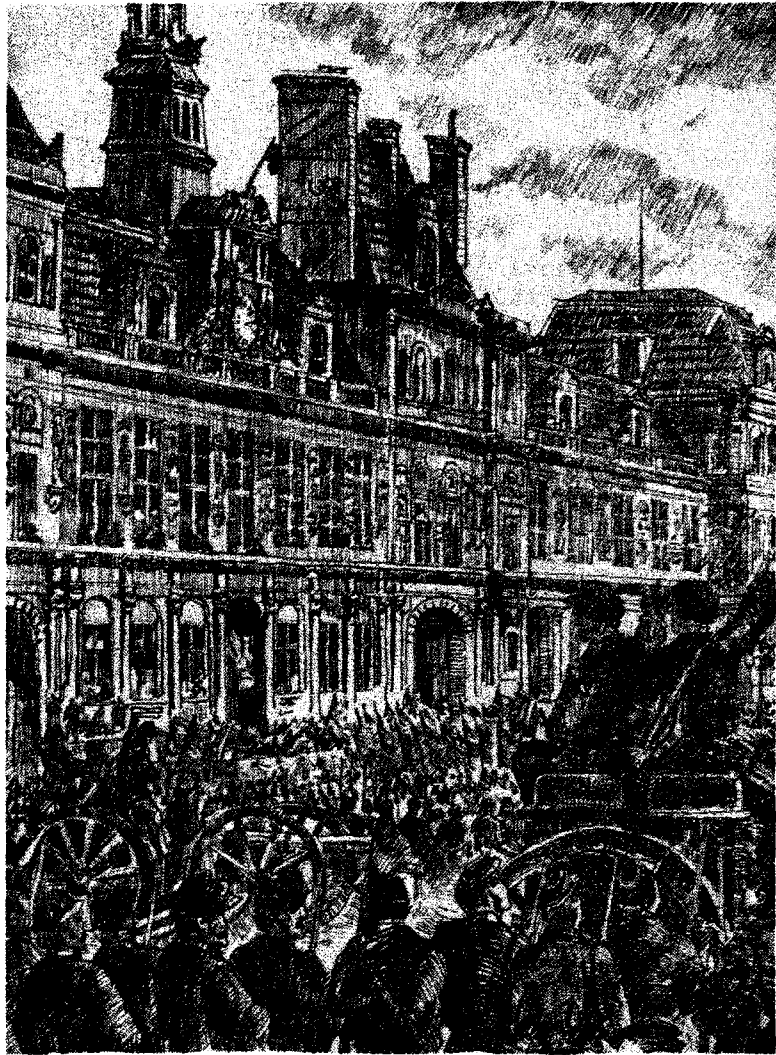

Comuna este proclamată în piața primăriei (28 martie). Desen de Lamy

la asuprirea poporului, au fost desființate și înlocuite cu instituții de tip nou, care apărau interesele maselor populare. Comuna a înarmat pe muncitori și a elaborat o serie de legi cu caracter social-economic în favoarea acestora. Atelierele părăsite de patroni au fost trecute în proprietatea statului și predate muncitorilor, a fost organizat controlul muncitoresc asupra producției în unele întreprinderi mari. Școala a fost separată de biserică, iar biserica separată de stat. În același timp însă, Comuna a comis și o serie de greșeli, explicabile prin lipsa de maturitate a proletariatului și prin inexistența unui partid proletar marxist. Ea nu a dus o luptă suficient de energetică împotriva guvernului burghez, fugit la Versailles, permițându-i să-și retragă trupele din Paris. N-a pornit asupra Versaillesului, dând astfel timp contrarevo-

luției să-și adune forțele; nu a naționalizat Banca Franței. **C. din P.** nu a reușit să stabilească legături cu țărani și cu muncitorii din provincie. După luptele eroice ale proletariatului din Paris, Comuna a fost înfrântă de burghezia franceză contrarevoluționară, care a acționat în alianță cu Prusia militaristă. La 28 mai 1871 au fost împușcați în cimitirul „Père Lachaise”, la „Zidul comunarilor”, ultimii luptători ai Comunei. 30 000 de comunarzi au fost uciși în lupte sau executați fără judecată, zeci de mii au fost condamnați la muncă silnică. K. Marx a urmărit cu atenție evenimentele din Paris și a sprijinit pe comunarzi printr-o serie de indicații prețioase, ca, de exemplu, aceea privind organizarea apărării Parisului. În lucrarea „Războiul civil din Franța”, K. Marx arată importanța istorică mondială a C.

**din P.**, ca prim stat de dictatură a proletariatului, ca încercare eroică „de a lua cu asalt cerul”. Clasicii marxism-leninismului au folosit experiența **C. din P.** în dezvoltarea învățării marxist-leniniste despre revoluția proletară și dictatura proletariatului.

**comuna primitivă**, prima orînduire social-economică a societății umane, în care nivelul extrem de scăzut al forțelor de producție a determinat munca în comun (ca singurul mijloc posibil de obținere a celor necesare traiului), proprietatea comună asupra mijloacelor de producție și asupra produselor, precum și repartitia egalitară a produselor muncii. Deoarece munca oamenilor primitivi nu crea un surplus peste strictul necesar propriei lor existențe, în **c.p.** nu era posibilă însușirea de mijloace de producție în proprietate privată, nu era deci posibilă existența exploatării omului de către om, a claselor sociale și a statului. Forma de organizare socială a **c.p.** a fost **gintă**. Mai multe ginte constituiau un trib. În **c.p.** a existat o diviziune naturală a muncii, în funcție de sex și vîrstă. Ca rezultat al condițiilor vieții materiale a oamenilor din acel timp, la început, în comunitatea gentilică, situația preponderentă aparținea femeii (**m a t r i a r h a t u l**); mai târziu, în cursul dezvoltării istorice, situația preponderentă în gintă a revenit bărbatului (**p a t r i a r h a t u l**). O dată cu dezvoltarea forțelor de producție, cu domesticirea animalelor, cu creșterea vitelor și cu dezvoltarea agriculturii apare **diviziunea socială a muncii**. Dezvoltarea forțelor de producție a dus la apariția meșteșugurilor, iar creșterea productivității muncii și a cantității de produse, la dezvoltarea schimbului regulat, la apariția factorilor care au determinat destrămarea orînduirii **c.p.** Procesul de descompunere a **c.p.** s-a caracterizat prin apariția proprietății private, a inegalității de avere, prin folosirea prizonierilor de război ca sclavi și prin apariția claselor și a exploatării omului de către om. Cei care dețineau funcții publice în cadrul gintii sau

tribului, preoții, căpeteniile militare, și-au însușit o mare parte din proprietatea comună, dobîndind astfel un rol economic dominant. Locul **c. p.** l-a luat prima societate împărțită în clase antagonice, **s c l a v a g i s m u l**. **C. p.** a durat zeci de mii de ani. Ea a fost înlocuită de sclavagism la sfîrșitul mileniului IV — începutul mileniului III î.e.n. în Egipt și în Orientul antic, mai târziu în India, China ș.a., iar în Grecia și Italia în sec. VIII—V î.e.n. La unele popoare din Asia, Africa, America, Australia și Oceania, trăsături ale **c.p.** s-au păstrat pe alocuri pînă astăzi.

**comunărzi**, participanți la Comuna din Paris din 1871.

**comună 1.** (În R.P.R.) Unitate administrativ-economică, alcătuită din unul sau mai multe sate apropiate. Satul în care își are reședința sfatul popular al **c.** este centrul comunal. **2.** (IST.) Oraș care în evul mediu obținea din partea seniorului feudal o cartă în virtutea căreia se bucura de o autonomie administrativă. În țările unde puterea centrală era slabă (Italia, Germania), unele **c.**, ca Florența, Veneția, Genova, Augsburg, Lübeck etc., au devenit puternice republici independente. Regalitatea franceză, urmărind slăbirea feudalilor și centralizarea statului, a sprijinit această mișcare de emancipare, făcînd din orașe un aliat în lupta contra marilor feudali. **3.** Conducerea municipală în timpul revoluției burgheze din Franța. **V. și Comuna din Paris.**

**comuneros 1.** Denumire a orașelor libere din Castilia, care, în frunte cu Toledo, s-au răscolat în 1520, sub conducerea lui J. de Padilla, împotriva absolutismului regal. **2.** Locuitori ai unui oraș liber de servituți din Spania medievală. **3.** Denumire dată primilor luptători pentru independența națională în America Latină.

**comunicare 1.** (DR.) Aducere la cunoștința părților aflate în proces a unor înscrisuri constatînd acte de procedură (ex. copii de pe acțiune, întîmpinare, hotărîre) sau a oricăror altor înscrisuri destinate să fie folosite în acel proces, pentru ca părțile să-și poată exercita

drepturile și îndeplini îndatoririle în termenele prevăzute de lege, termene socotite în mod obișnuit de la data comunicării. **2. Comunicare științifică**, lucrare cuprinzînd contribuții personale la elucidarea unei probleme științifice, prezentată în fața unui cerc de specialiști, la sesiunile Academiei, ale institutelor de cercetare științifică, la sesiunile universităților etc. **C.ș.** sînt de obicei urmate de discuții.

**comunicație**, realizarea unei legături între două puncte pentru a ușura transportul de obiecte sau pentru transmitere de semnale. **V. și telecomunicație.** — **Cale de c.**, traseul pe care se circulă cu un mijloc de transport. Există **căi terestre** (străzi, căi ferate etc.), **căi navigabile** (riuri, canale, mări, oceane) și **căi aeriene**. **V. și transport.**

**comunism**, orînduirea socială fără clase, în care mijloacele de producție sînt proprietate unică a întregului popor, în care există o deplină egalitate socială a tuturor membrilor societății, în care, paralel cu dezvoltarea multilaterală a oamenilor, vor crește și forțele de producție pe baza științei și tehnicii în continuă dezvoltare și în care toate izvoarele avuției sociale vor fișni impetuos din plin, și se va înfăptui mărețul principiu „de la fiecare după capacități, fiecăruia după nevoi”. **C.** este o societate a oamenilor muncii liberi și conștienți, o societate cu un înalt grad de organizare, în care se va statornici autoadministrarea obștească, în care munca va deveni pentru toți prima cerință vitală, o necesitate înțeleasă, iar capacitățile fiecăruia vor fi aplicate cu cel mai mare folos pentru popor. Socialismul și comunismul reprezintă două trepte de dezvoltare ale aceleiași formațiuni social-economice, care se deosebesc prin gradul diferit de dezvoltare a forțelor de producție și de maturitate a relațiilor de producție. **C.** reprezintă o treaptă mult mai înaltă și calitativ nouă a dezvoltării economice, tehnice și culturale a societății în comparație cu socialismul. Construirea comunismului este scopul final al luptei proletariatului. Dar

aceasta nu se poate realiza printr-un salt din capitalism direct în comunism, ci numai pe baza trecerii obligatorii prin stadiul socialist. Trecerea de la socialism la comunism este un proces istoric legitim, care nu poate fi încălcat sau ocolit în mod arbitrar. C. se naște în socialism, este continuarea sa directă; între aceste două faze nu există un zid care să le despartă, ci, dimpotrivă, elemente ale comunismului se întilnesc și se creează treptat în cadrul socialismului. Trecerea de la socialism la comunism prezintă unele particularități față de procesul de construire a socialismului. În timp ce socialismul nu apare pe o bază a sa proprie, iar trecerea de la capitalism la socialism se înfăptuiește în condițiile luptei de clasă și necesită schimbarea radicală a relațiilor sociale, o revoluție socială profundă și dictatura proletariatului, c. se dezvoltă pe propria sa bază, în condițiile absenței claselor exploatoare, când toți membrii societății sînt vital interesați în victoria lui și luptă în mod conștient pentru aceasta. Construcția comunismului se înfăptuiește prin metodele cele mai democratice, prin perfecționarea și dezvoltarea relațiilor sociale, prin dispariția treptată a formelor de viață vechi și apariția altora noi, care se îmbină și se influențează reciproc. Acestea dau posibilitatea de a se accelera ritmul dezvoltării sociale în perioada de trecere la comunism. Scopul producției comuniste este de a asigura progresul neîntrerupt al societății, de a pune la dispoziția fiecărui membru al societății bunuri materiale și culturale potrivit nevoilor sale crescînde, cerințelor și gusturilor sale individuale. Pentru a pregăti societatea în vederea aplicării principiilor comunismului, trebuie să se obțină o dezvoltare uriașă a forțelor de producție și să se creeze o abundență de bunuri materiale și spirituale. Nevoile dezvoltării forțelor de producție, corelația profundă dintre diferitele ramuri ale economiei, interesele progresului tehnic continuu impun un nivel înalt de organizare planică a întregii

economii naționale, asigurarea celei mai eficiente și mai raționale folosiri a bogățiilor materiale și a resurselor de muncă. Dezvoltarea economiei comuniste cere participarea cea mai activă a întregului popor la conducerea producției. Călea spre înfăptuirea principiilor egalității comuniste este calea îmbinării juste a stimulentele materiale în muncă cu repartiția într-o măsură tot mai mare din fondurile sociale. O importanță deosebită în formularea sarcinilor și a trăsăturilor general-valabile ale construirii comunismului o are Programul P.C.U.S. adoptat la Congresul al XXII-lea, care a dezvoltat în mod creator învățătura marxist-leninistă cu privire la comunism. În Programul P.C.U.S. sînt dezvoltate multilateral și îmbogățite tezele învățăturii marxist-leniniste cu privire la: legile transformării socialismului în comunism, crearea bazei tehnice-materiale a comunismului; căile înaintării satului spre comunism, ștergerea deosebirilor de clasă și afirmarea egalității sociale; condițiile înfăptuirii principiului „de la fiecare după capacități, fiecăruia după nevoi”; desăvîrșirea revoluției culturale și educarea omului nou; transformarea statului dictaturii proletariatului într-un stat al întregului popor, a orînduirii de stat socialiste în viitoarea autoconducere socială comunistă; creșterea rolului conducător al partidului comunist. Veriga hotărîtoare care asigură belșugul de bunuri materiale și spirituale pentru popor, fără de care nu se poate trece de la repartiția socialistă, după muncă, la cea comunistă, după nevoi, o constituie crearea bazei tehnice-materiale a comunismului. Făurind baza tehnică-materială a comunismului, Uniunea Sovietică va depăși nivelul economic al celor mai dezvoltate țări capitaliste și se va situa pe primul loc în lume în ceea ce privește producția pe cap de locuitor, va asigura poporului cel mai înalt nivel de trai din lume și va crea condițiile pentru realizarea unui belșug de bunuri materiale și culturale. Programul P.C.U.S.

prevede ca în următorii 20 de ani producția industrială să crească de cel puțin 6 ori, lăsînd cu mult în urmă actualul volum global al producției industriale a S.U.A., producția agricolă să sporească de trei ori și jumătate, iar productivitatea muncii în industrie de 4—4,5 ori, iar în agricultură de 5—6 ori. Această uriașă dezvoltare a producției necesită schimbări mari în structura industriei. Electrificarea continuînd să fie pe mai departe pivotul economiei societății comuniste, se va acorda atenție mai ales ramurilor noi care asigură cel mai mare progres tehnic. Tipurile mai puțin eficiente de combustibil și de energie, de materii prime și materiale vor fi tot mai mult înlocuite cu cele de o înaltă eficacitate. Se va mări ponderea materialelor sintetice, metalelor și aliajelor cu proprietăți noi. Se vor introduce în ritm rapid și pe scară largă noi tipuri de mașini, dispozitive și aparate legate de automatizată și de tehnica electronică. Aceasta va asigura creșterea bunăstării populației prin realizarea unui înalt nivel al veniturilor și al consumului pentru întreaga populație, prin rezolvarea problemei locuințelor, reducerea timpului de lucru și îmbunătățirea continuă a condițiilor de muncă etc. O dată cu dezvoltarea forțelor de producție și pe această bază va avea loc și dezvoltarea relațiilor sociale comuniste, se va ridica pe toate căile conștiința politică a maselor, prin desfășurarea de către partid a unei vaste munci de educare a omului societății comuniste. În procesul construcției comuniste va avea loc apropierea și contopirea celor două forme de proprietate socialistă, crearea proprietății comuniste unice. Această apropiere se va realiza prin ridicarea nivelului de socializare a producției colhoznice, prin creșterea fondurilor lor indivizibile, prin dezvoltarea multilaterală a gospodăriei obștești, prin dezvoltarea legăturilor de producție intercolhoznice, prin contopirea mijloacelor de producție ale colhozurilor cu mijloacele de producție ale întregului popor.



Crearea proprietății comuniste unice constituie premisa economică pentru lichidarea claselor sociale. În comunism se vor lichida rămășițele deosebirilor care mai există între clase, se va produce contopirea lor într-o societate fără clase — societatea oamenilor muncii comuniste, vor fi lichidate în linii mari deosebirile esențiale dintre oraș și sat, dintre munca fizică și cea intelectuală, se va dezvolta comunitatea economică și ideologică a națiunilor, se vor dezvolta trăsăturile omului societății comuniste, omul în care se îmbină armonios un înalt nivel ideologic, o vastă cultură, puritatea morală și perfecțiunea fizică. Mecanizarea complexă și automatizarea constituie baza materială pentru transformarea treptată a muncii socialiste în muncă comunistă și pentru ștergerea deosebirilor esențiale dintre munca fizică și cea intelectuală. În comunism toți oamenii vor avea o situație egală în societate, se vor afla în același raport față de mijloacele de producție, vor avea condiții egale de muncă și repartiție și vor participa activ la conducerea treburilor obștești, statornicindu-se raporturi armonioase între individ și societate, pe baza unității dintre interesele obștești și cele personale. C., bazat pe o producție cu un înalt nivel de organizare și pe o tehnică dezvoltată, schimbă caracterul muncii. Fiecare va participa la munca socială și va asigura sporirea neîntreruptă a bogățiilor materiale și spirituale ale societății. Producția comunistă cere repartizarea organizată a muncii, reglementarea timpului de muncă, asigurarea disciplinei nu prin constrângere, ci pe baza înțelegerii datoriei față de societate. Munca va înceta de a fi numai un mijloc de existență pentru om și se va transforma într-o adevărată creație, într-un izvor de bucurie. Datorită schimbării caracterului muncii, creșterii înzestrării ei tehnice și înaltului nivel de conștiință, se va dezvolta la toți membrii societății necesitatea launtrică de a munci de bunăvoie și potrivit aptitudinilor lor, spre

binele societății. C. este orânduirea în care înfloresc și se dezvoltă pe deplin capacitățile și talentele, cele mai înalte calități morale ale omului liber. În același timp, nivelul înalt de dezvoltare a forțelor de producție și a productivității muncii va asigura un belșug de bunuri materiale și culturale care va face posibilă trecerea de la principiul socialist al repartiției după muncă la principiul comunist al repartiției după nevoi. Calea spre înfăptuirea principiului comunist „de la fiecare după capacități, fiecăruia după nevoi” se sprijină pe principiul cointeresării materiale. În Programul P.C.U.S. se arată că „în următorii douăzeci de ani retribuirea după muncă va rămâne sursa principală pentru satisfacerea nevoilor materiale și culturale ale oamenilor muncii”. O dată cu statornicirea comunismului, producția de mărfuri și comerțul, existente în socialism, vor deveni de prisos. Repartiția produselor între membrii societății va fi organizată direct, fără bani, iar evidența muncii se va face nemijlocit în timp de muncă, fără a se mai recurge la valoarea și formele ei. În domeniul politic, comunismul înseamnă că toți cetățenii vor participa la conducerea treburilor obștești, ca rezultat al dezvoltării celei mai largi a democrației socialiste. Societatea se va pregăti pentru înfăptuirea deplină a principiilor autoadministrării comuniste. În comunism statul va dispărea treptat, iar funcțiile conducerii obștești își vor pierde caracterul politic și se vor transforma în conducere nemijlocită de către popor a treburilor societății. Aceasta se va realiza prin dezvoltarea și întărirea statului, care s-a transformat în statul întregului popor, lărgirea prin toate mijloacele a democrației prin antrenarea celor mai largi pături ale populației la conducerea construcției economice și culturale, la transformarea statului în autoadministrare comunistă obștească. Pentru dispariția completă a statului este necesară atât crearea condițiilor interne — construirea societății comuniste dez-

voltate — cât și a condițiilor externe — rezolvarea definitivă în favoarea comunismului a contradicțiilor dintre capitalism și comunism pe arena internațională. Procesul dispariției statului va fi îndelungat, va cuprinde o întreagă epocă istorică și se va încheia abia atunci când societatea va fi pe deplin matură pentru a se autoadministra. În R.P.R., îndeplinirea planului de stat pe 1960—1965, ca și a sarcinilor planului de perspectivă, va crea premisele trecerii treptate la construirea comunismului. Cu toate că revoluția socialistă a avut loc în momente diferite și în condițiile unui nivel inegal de dezvoltare economică și culturală a diferitelor țări, dezvoltarea statelor socialiste în cadrul sistemului mondial unic al socialismului, folosirea de către ele a legităților și avantajelor acestui sistem le asigură posibilitatea de a scurta termenul de construire a socialismului, le deschide perspectiva trecerii la comunism mai mult sau mai puțin simultan, în limitele aceleiași epoci istorice. V. și socialism.

**comunism egalitar**, teorie cu caracter utopic, care, pornind de la ideea egalității naturale a oamenilor, preconiza desființarea proprietății private și împărțirea în mod egal a bunurilor între membrii societății. C. e. este o concepție primitivă care nu a putut depăși orizontul limitat al ascetismului. El reflectă primele încercări ale proletariatului de a-și realiza interesele de clasă într-o epocă în care condițiile materiale ale eliberării lui nu erau încă maturizate (sec. al XVIII-lea și primele decenii ale sec. al XIX-lea). Principalii exponenți ai c.e. au fost Babeuf și Weitling.

**comunism științific v. socialism științific.**

**comunismul de război**, politică economică adoptată de Puterea sovietică în anii războiului civil (1918—1920); a reprezentat un ansamblu de măsuri economice și politice având drept scop să asigure aprovizionarea frontului și a oamenilor muncii, să folosească toate brațele de muncă pentru



apărarea țării socialiste și pentru evitarea ruinei economice spre care contrarevoluția voia să împingă țara. Prin aceste măsuri s-a realizat controlul statului asupra întregii industrii, monopolul statului în comerțul cu cereale, fiind instituită predarea obligatorie a surplusurilor de produse agricole, munca obligatorie pentru toți cetățenii țării etc. **C. de r.** a constituit o politică vremelnică, dar necesară, impusă Țării Sovietice de condițiile excepționale create de războiul civil și de intervenția imperialistă. Prin aplicarea **c. de r.** au putut fi asigurate din punct de vedere economic rezistența și victoria Țării Sovietice asupra intervenționiștilor și contrarevoluției. **C. de r.** a fost înlocuit, în 1921, cu o nouă orientare a politicii economice a statului socialist, n.e.p.-ul (*noua politică economică*), bazată pe *impozitul în natură*.

**comunism utopic v. socialism utopic.**

„**Comunistul**“, gazetă tipărită de un grup comunist român din Odesa, în primăvara și vara anului 1919. A sprijinit lupta popoarelor Rusiei Sovietice împotriva contrarevoluției și intervenționiștilor străini, lupta clasei muncitoare din România împotriva orînduirii burghezo-moșierești, precum și acțiunile revoluționare ale proletariatului din alte țări.

„**comuniștii de stînga**“, grup antipartinic creat în 1918, în sinul P.C. (b) din Rusia, de Buharin, Radek, Peatakov ș.a. și care urmărea scindarea partidului. **C. de s.** s-au declarat împotriva păcii de la Brest, iar după încheierea ei au dus o politică dușmănoasă de atragere a tînărului stat sovietic în război împotriva Germaniei imperialiste, punînd astfel în pericol însăși existența Rusiei Sovietice. **C. de s.** au negat posibilitatea victoriei socialismului într-o singură țară. Sub conducerea lui Lenin, partidul i-a demască ca complici ai imperialismului german și ai burgheziei ruse, i-a izolat și i-a înfrînt.

„**Comunitatea Britanică de Națiuni**“ (*Commonwealth*), asociație de state apărută în

urma crizei imperiului colonial britanic și cuceririi independenței de către unele țări, foste colonii ale Marii Britanii. Din Comunitatea Britanică de Națiuni fac parte țări cu regimuri și statute politice-administrative diferite, ca Marea Britanie, Canada, Ceylon, Cipru, Ghana, India, Malaia, Nigeria, Noua Zeelandă, Pakistan, Sierra Leone, Tanganica, Uniunea Australiană ș.a. Marea Britanie, Noua Zeelandă și Uniunea Australiană intră în **C.B. de N.** cu coloniile lor și teritoriile dependente de ele. Termenul de **C.B. de N.** a început să fie folosit după 1926, cînd au fost elaborate tezele principale ale statutului dominioanelor și principiile care reglementau relațiile lor cu Marea Britanie. În 1931 parlamentul englez a adoptat așa-numitul statut din Westminster, care dădea acestor teze și principii baza juridică. După al doilea război mondial, o dată cu începutul destrămării sistemului colonial al imperialismului, din această denumire a dispărut cuvîntul *britanic*, folosindu-se titulatura *Comunitatea de națiuni* (*Commonwealth*). În interiorul **C.B. de N.** s-au cristalizat două grupări de state: 1) Marea Britanie, Uniunea Australiană, Canada, Pakistanul etc., care participă activ la blocurile militare îndreptate împotriva lagărului socialist și a mișcării de eliberare națională din Asia și din Africa, și 2) India, Ghana, Ceylon etc., care duc o politică de neutralitate și de colaborare activă cu toate țările pe baza principiilor coexistenței pașnice.

**Comunitatea defensivă europeană**, denumire a blocului militar agresiv pe care au încercat să-l constituie Franța, Italia, Germania occidentală, Belgia, Olanda și Luxemburg prin tratatul semnat la Paris la 27 mai 1952. Încheierea acestui tratat a provocat o puternică mișcare de protest în țările semnate. Sub presiunea maselor populare, Adunarea Națională franceză a respins la 30 august 1954 ratificarea tratatului. În acest fel, planul de creare

a Comunității defensive europene a eșuat. Dar, în urma presiunilor exercitate de S.U.A. și de Anglia asupra Franței, s-a constituit, prin acordurile de la Paris din octombrie 1954 (acorduri care încălcau obligațiile asumate la Conferința de la Potsdam din 1945 și prin tratatele anglo-sovietic din 1942 și sovieto-francez din 1944), **Uniunea Europei occidentale**, care consacră remilitarizarea Germaniei occidentale revanșarde și prevedea includerea acesteia în N. A. T. O.

**Comunitatea economică europeană**, uniune monopolistă de stat a oligarhiei financiare din șase țări capitaliste (R. F. Germană, Franța, Italia, Belgia, Olanda, Luxemburg), constituită prin tratatul semnat la 25 martie 1957 la Roma, intrat în vigoare începînd din 1958. Vezi **Piața comună. V.** și „**integrarea**“ **vest-europeană**.

**Comunitatea europeană a cărbunelui și oțelului** (**C.E.C.O.**), organizație monopolistă de stat din industria metalurgică și a cărbunelui, înființată în 1951 pe baza „planului Schuman“ printr-un tratat internațional semnat de R. F. Germană, Franța, Belgia, Olanda, Luxemburg și Italia. Scopul oficial proclamat de întemeietorii ei este realizarea unei colaborări strînse și rezolvarea contradicțiilor dintre țările participante, în primul rînd dintre R. F. Germană și Franța. În realitate, **C.E.C.O.** reprezintă o reuniune a vîrfurilor monopoliste în vederea intensificării ofensivei împotriva cuceririlor sociale ale clasei muncitoare, prin crearea unei piețe unice a muncii, și are ca rezultat înăsprirea exploatații. Crearea acestei organizații nu a diminuat, ci, dimpotrivă, a ascuțit contradicțiile dintre diferitele grupări monopoliste. Un rol de seamă în crearea **C.E.C.O.** l-au avut planurile politice ale statelor imperialiste care urmăreau să organizeze în Europa occidentală un bloc militar-economic. Formarea acestui bloc a creat condiții prielnice pentru renașterea și dezvoltarea potențialului militar

al Germaniei occidentale, pentru expansiunea celor mai puternice monopoluri pe piețele din Europa apuseană. **C.E.C.O.** limitează suveranitatea și independența economică a țărilor participante. Este una dintre cele mai puternice uniuni capitaliste interstatale formate după al doilea război mondial, ea având sub conducerea ei toate unitățile industriei metalurgice, a cărbunelui și minereului de fier (924 de întreprinderi) din cele 6 țări ale Europei occidentale. Ascuțirea contradicțiilor dintre membri, înrăutățirea situației economice în această ramură, ca și faptul că uniunea monopolistă s-a dovedit nepuțincoasă de a preveni criza din această industrie, au făcut ca Franța să se pronunțe pentru revizuirea radicală a tratatului **C.E.C.O.**, pentru restrângerea sferei ei de activitate. **V. și Piața comună.**

**comunitate de bunuri (DR.)**, regim stabilit de lege sau prin învoiala soților cu privire la bunurile lor. În **R.P.R.**, **c. de b.** constituie singurul regim admis de Codul familiei și este caracterizat prin uniunea strânsă de interese statornicite între soți. În temeiul lui, bunurile dobândite cu titlu oneros în timpul căsătoriei aparțin, cu excepția cazurilor determinate de lege, ambilor soți, care sînt egal îndreptățiți să le administreze și să dispună de ele. În dreptul burghez, regimul **c. de b.** implică inegalitatea soților, bărbatul fiind stăpîn absolut al comunității în timpul căsătoriei și singur în drept să administreze și să dispună de bunurile respective.

**comutare** (lat. *commutare* „a schimba”) **1. (FIZIOL.)** Fenomenul elaborării unor reflexe condiționate diferite la unul și același stimul condiționat, în funcție de schimbarea condițiilor mediului ambiant (camere de experiențe diferite, dimineața și seara etc.). Noțiunea a fost introdusă de fiziologul sovietic E. A. Asratian. **2. (PSIH.)** Particularitate a atenției unei persoane de a trece cu ușurință de la o activitate la alta. **3. (DR.)** *Comutarea pedepsei*, modalitate de grațiere prin care o pe-

deapsă penală pronunțată este înlocuită cu alta, mai ușoară. **4. (LINGV.)** Procedeu, folosit mai ales în lingvistica structuralistă, care constă în înlocuirea unui element lingvistic cu altele din același plan sau cu **z e r o**, pentru a se determina astfel valoarea lui în limbă. Prin **c.** se stabilește, de exemplu, inventarul fonemelor unei limbi.

**comutativitate (MAT.)**, proprietate a unei operații de a avea rezultatul independent de ordinea elementelor (ex. adunarea și înmulțirea numerelor reale sînt comutative:  $a+b=b+a$ ;  $ab=ba$ ).

**comutatoare**, mașină electrică convertitoare, cu colector și cu inele, folosită pentru transformarea curentului alternativ în curent continuu, și invers.

**comutator**, aparat electric pentru conectarea sau schim-

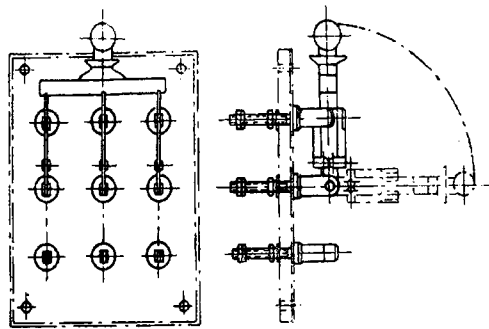

Comutator tripolar cu pîrghie

barea pe cale mecanică a legăturilor unui circuit cu alte circuite. **C.** cu pîrghie (monopolare, bipolare sau tripolare) au contactele fixe în formă de furcă, iar cele mobile, în formă de cuțit. **C.** stea-triunghi sînt folosite la pornirea motoarelor asincrone cu rotorul în scurt-

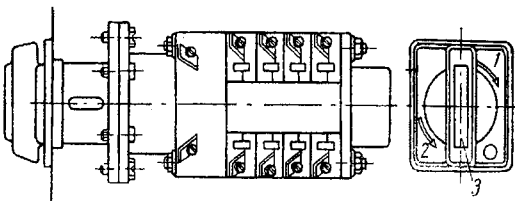

Comutator de comandă rotativ

1 - anclanare; 2 - declanșare; 3 - prismă luminescentă

circuit, pentru a reduce intensitatea curentului de pornire. — **C. de comandă**, aparat folosit pentru comanda de la distanță

a instalațiilor, avînd o baretă care se rotește cu mina pentru a închide sau deschide contacte electrice și a transmite astfel comenzi. Sin. *cheie de comandă*. — **C. electronic**, aparat electronic care permite să se aplice alternativ, la bornele de intrare ale unui osciloscop cu un singur fascicul de electroni, cele două tensiuni care corespund la două fenomene studiate. Se observă astfel pe ecranul osciloscopului cele două curbe independente, care redau variația în timp a celor două tensiuni, dacă alternarea are o frecvență destul de înaltă pentru ca ochiul să nu sesizeze întreruperile. — **C. telefonic v. schimbător telefonic.**

**comutație 1. (TELEC.)** Totalitatea operațiilor de conectare și deconectare a liniilor, în scopul realizării unei comunicații telefonice sau telegrafice. **C.** poate fi manuală sau automată. **2. (ELT.)** Procesul de schimbare rapidă a sensului sau a valorii curentului printr-o secțiune a unei înfășurări din rotorul unei mașini electrice cu colector, cînd lamelele de colector la care este legată se

afllă sub perii. **O**

**c.** defectuoasă poate duce la apariția unor scînteii periculoase la colector și chiar la amorsarea arcului electric între perii de polarități diferite (cerc de foc la colector). Pentru evitarea acestor fenomene se iau măsuri de construcție (constînd în montarea polilor auxiliari, alegerea corespunzătoare a construcției înfășurărilor și colectorului etc.) și de întreținere în stare curată, șlefuită etc. a colectorului și perilor.

**con 1. (MAT.)**

**a)** Suprafața descrisă de o dreaptă (*generatoare*) care se deplasează sprijinindu-se pe o curbă fixă (*directoare*) și trecînd mereu

printr-un punct fix (vîrful **c.**). Dacă directoarea e un cerc, **c.** se numește **c. circular**. Conul circular în care perpendicu-

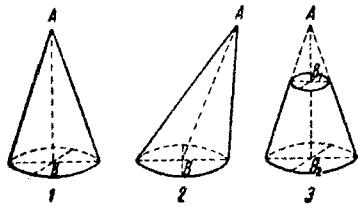

Conuri

1 - con drept; 2 - con oblic; 3 - trunchi de con; A - vîrful conului; B - centrul bazei; B<sub>1</sub>, B<sub>2</sub> - centrele bazelor trunchiului de con

lăra coborîtă din vîrf pe bază trece prin centrul cercului de bază se numește **c. circular drept**. Se mai numește **suprafață conică**. **b)** Corp mărginit de o suprafață conică avînd ca directoare o curbă plană închisă și de suprafața plană cuprinsă în interiorul curbei directoare (baza **c.**). Volumul unui con

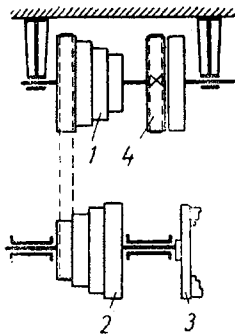

Con în trepte

1 - con în trepte calat pe arborele de transmisie; 2 - con în trepte calat pe arborele mașinii; 3 - dispozitiv de prindere a pieselor; 4 - roți de transmisie

circular drept este  $\frac{1}{3} \pi R^2 I$ , iar aria sa laterală  $\pi R G$  ( $R$ , raza bazei;  $G$ , generatoarea;  $I$ , înălțimea). O secțiune paralelă cu baza determină între ea și bază un trunchi de **c.** care are două baze, distanța dintre ele fiind înălțimea trunchiului de **c.** **2.** (MAȘ.) **Con în trepte**, mecanism pentru schimbarea turațiilor în mod discontinuu, alcătuit din 2-5 roți de curea cu diametre diferite, turnate monobloc în trepte. În serviciu, se montează un **c. în t.** pe arborele conductor, iar un alt **c. în t.**, asemănător sau nu cu primul, pe arborele condus al unei mașini-unelte, schim-

barea turațiilor realizîndu-se prin trecerea curelei de transmisie de pe o treaptă pe alta. **3.** (EXPL. PETR.) **Con de apă**, formă sub care se prezintă suprafața de separație dintre țitei și apă în regiunea de sub capătul de jos al găurii de sondă (în cazul exploatării unui strat cu apă de talpă), ca urmare a ridicării apei de talpă datorită intensificării ritmului de extracție a țiteiului din stratul productiv. **4.** (SILV.) Inflorescență fructiferă a rășinoaselor (brad, molid etc.), formată dintr-un ax cu numeroși solzi lemnoși; în general este de formă conică, ovoidă, cilindrică sau sferică. **5.** (BOT.) **Con vegetativ**, extremitatea unei axe tulpinale în curs de creștere, formată din celule inițiale și un țesut tînăr din care se dezvoltă treptat tulpina și ramurile, precum și organele anexe ale acestora. Sin. **vîrf vegetativ**. **6.** (GEOL., GEOGR.) **Con vulcanic**, formă conică de relief, uneori de dimensiunile unui munte, alcătuită din material rezultat din erupțiile unui vulcan. În R.P.R. se cunosc **c. v.** vechi în lanțul vulcanic Harghita-Călimani (ex. **c. v.** Vărghișul, Cucu, Puciosul etc.) și în Munții Metaliferi. În alcătuirea **c. v.** intră lavă, cenușă și aglomerate vulcanice (**v.** și aparat vulcanic). - **C. de dejecție**, formă de relief cu aspect semiconic, rezultată prin acumularea de pietriș, nisip, argile, transportate de torenți și depuse acolo unde se micșorează panta. Acumularea are loc în timpul viiturilor. Sin. **agestru**. **7.** (CHIM.) **Con pirometric** v. **pirometru ceramic**.

**conác** (În trecut) **1.** Casa și curtea la fostele moșii boierești din România. **2.** Reședința unui ispravnic. **3.** Local al vămilor turcești; vamă. **4.** Loc de popas; interval de timp între două popasuri. **5.** (La muncile agricole) O treime din ziua de muncă.

**Conachi**, Costache (1777-1849), scriitor român. Descendent dintr-o familie boierească, a ocupat înalte funcții dregătorești în Moldova. Versurile sale erotice („Poezii, alcături și talmăciri“, 1856) îmbină inspirația anacreontică (în maniera poeziei galante aparținînd clasicismului decadent francez din sec. al XVIII-lea) cu lirica lăutărească a timpului. Scrisorile lui **C.** către domnitorul Ioan Sandu Sturza și către mitro-



C. Conachi

politul Veniamin Costache conțin unele idei înaintate cu privire la problemele cultivării limbii române și ale emancipării culturale a țării. A făcut și unele traduceri din literatura franceză.

**Conakry**, capitala Republicii Guineea, port la Oceanul

Conakry, vedere parțială



Atlantic. 112 500 loc. (1960). Prin port se exportă banane și cafea. În apropiere se găsesc zăcăminte de bauxită și de minereu de fier. La C. a avut loc, în 1960, a doua conferință de solidaritate a popoarelor Asiei și Africii.

**concasor** (IND. EXTR.), mașină folosită pentru sfărîmarea

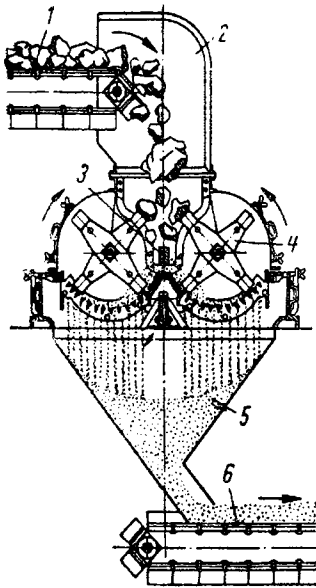

Concasor cu ciocane

1 — bandă de alimentare; 2 — coș de alimentare; 3 — nicovală; 4 — ciocane; 5 — pîlnie colectoare; 6 — transportor cu bandă

diferitelor materiale, ca mine-reuri, roci, cărbuni etc. C. sînt de diferite tipuri și mărimi, după natura și dimensiunile materialului supus sfărîmării: c. cu fălci și c. giratoriu, folosite în special la sfărîmarea materialelor tari și semitari, cu dimensiuni de circa 200 mm pînă la 1 m (gradul de reducere a dimensiunilor bucăților sfărîmate este de 3—5 ori); c. conic, utilizat pentru sfărîmarea materialelor de dimensiuni mai mici; are o capacitate de producție mai mare și un grad de sfărîmare mai ridicat; c. cu ciocane, folosit pentru sfărîmarea bucăților mari de materiale semitari și friabile (cărbuni, sare, calcaruri etc.); c. cu ciocnire, utilizat pentru sfărîmarea materialelor tari și semitari; are calități superioare și un consum de energie mai redus decît c. cu ciocane.

**concáv** (lat. *cum* „cu” și *cavus* „scobit, gol”; FIZ.), care e mărginit de o suprafață sfe-

rică cu fața orientată spre centrul de curbură (ex. *oglinďă concavă*).

**concediere**, desfacerea contractului de muncă de către cel care angajează. În statele capitaliste, c. este folosită și ca mijloc de reprimare a luptei revendicative a oamenilor muncii. Concedierile în masă ale comuniștilor și ale altor muncitori progresiști au devenit metode permanente de acțiune folosite de guvernele burgheziei imperiale pentru menținerea dictaturii ei. Automatizarea proceselor de producție și ca urmare intensificarea exploatării permit patronilor să concedieze în masă pe muncitori, sporindu-se astfel neconținut numărul șomerilor. În statele socialiste, condițiile și cazurile de desfacere a contractului de muncă sînt strict limitate prin lege, care prevede și garanțiile corespunzătoare pentru oamenii muncii, cum sînt obligația organizațiilor socialiste, într-o serie de cazuri, de a lua măsuri pentru plasarea angajaților în alt loc de muncă, dreptul angajatului de a ataca desfacerea contractului de muncă în fața organelor de jurisdicție a muncii. Un rol important în asigurarea respectării acestor garanții îl au sindicatele.

**concediu**, interval de timp în care angajatul sau un alt om al muncii este scutit, în temeiul unei dispoziții legale sau cu acordul organizației ori persoanei la care lucrează, de obligația de a presta munca și de a veni la locul de muncă. În R.P.R., c. se acordă în scopul odihnei (c. de odihnă), pentru îngrijirea sănătății (c. medical), în legătură cu sarcina sau lăuzia (c. de maternitate), pentru îndeplinirea unor obligații legate de completarea studiilor (c. de studii), pentru crearea unor opere științifice sau artistice (c. de creație) etc. Reglementarea acestor c. oglindește grija partidului și a guvernului pentru satisfacerea nevoilor materiale și culturale ale celor ce muncesc. — C. de odihnă, concediu plătit, acordat o dată pe an angajaților, cooperatorilor și altor oameni ai muncii, pentru refacerea puterii de muncă și pentru re-

creație. El constituie o importantă formă de realizare a dreptului la odihnă, consfințit de Constituția R.P.R. Toți angajații care au prestat muncă în mod neîntrerupt timp de 11 luni au dreptul la un c. de bază de cel puțin 12 zile lucrătoare. Diferite categorii de angajați (cei care lucrează la munci grele sau vătămătoare, cei cu ziua de lucru nenormată, muncitorii care au o anumită vechime în muncă) beneficiază și de concedii de odihnă suplimentare. Statul socialist asigură realizarea dreptului la odihnă și prin punerea la dispoziția oamenilor muncii, în stațiunile balneoclimatice, a numeroase case de odihnă, sanatorii, cluburi etc., unde li se oferă cele mai bune condiții pentru folosirea c. de o. — C. medical, concediu acordat, pe bază de certificat medical, angajaților, cooperatorilor și altor oameni ai muncii în caz de pierdere temporară a capacității de muncă, din cauză de boală sau de accident, în caz de trimitere la tratament balneoclimatic ori în caz de carantină. Pe timpul concediului medical, oamenii muncii primesc ajutoare materiale în cadrul asigurărilor sociale și beneficiază de asistență medicală gratuită din partea statului. — C. de maternitate, concediu acordat angajatelor, cooperatorilor etc. pe timpul sarcinii și lăuziei sau pentru îngrijirea copilului bolnav. Potrivit Codului muncii al R.P.R., salariaților li se acordă un c. plătit de 52 de zile înainte de naștere și 60 de zile după naștere, beneficiind de spitalizare și medicamente gratuite. — C. de studii, concediu, de obicei plătit, acordat angajaților și cooperatorilor care sînt elevi, studenți sau aspiranți pentru pregătirea și susținerea examenelor, a lucrărilor de diplomă sau de proiect, a disertației etc., constituind una dintre înlesnirile de care beneficiază oamenii muncii pentru ridicarea calificării profesionale și a nivelului cultural.

**concentrăre 1.** (PSIH.) În-sușire a atenției care constă în fixarea activității psihice asupra unui obiect, unui fe-

nomen, unei acțiuni sau unei idei, lăsînd la o parte alte fenomene care nu intră în momentul respectiv în centrul preocupărilor omului. **2.** (CHIM.) Operație care are drept scop mărirea conținutului unui component într-o soluție sau într-un amestec, prin îndepărtarea parțială a celorlalți componenți sau prin adăugarea de cantități suplimentare din componentul respectiv. **3.** (MINE) Operație prin care mineralele utile dintr-un produs minier (minereuri, cărbuni etc.) se separă de mineralele sterile însoțitoare, în vederea valorificării lor; se obțin unul sau mai multe concentrate de substanțe minerale utile și substanțe minerale sterile care se îndepărtează. Metodele mai importante de **c.** sînt: *c. gravimetrică*, bazată pe diferența de densitate a mineralelor; *flotația*, bazată pe diferența dintre proprietățile de suprafață ale mineralelor; *c. magnetică*, bazată pe diferența dintre permeabilitățile magnetice ale mineralelor etc. Sin. *îmbogățire*. **4.** (TEHN., REZ. MAT.) *Concentrarea eforturilor*, creșterea eforturilor unitare, peste cele date de formulele uzuale ale rezistenței materialelor, în dreptul unei variații bruște de secțiune a unei piese. Astfel de variații de secțiune (crestături, degajări, filete, găuri etc.) poartă numele de *concentratori de eforturi unitare*. **5.** (MILIT.) **a)** Chemare vremelnică în armată, în timp de pace, a unor rezerviști, pentru a-și completa pregătirea militară sau pentru alte nevoi. **b)** Acțiunea de strîngere a trupelor și a mijloacelor de luptă într-un raion. — *C. de trupe*, forțe și mijloace de luptă grupate într-un anumit raion.

**concentrarea capitalului** (EC. POL.), creșterea proporțiilor capitalului ca urmare a acumulării de capital, adică prin transformarea unei părți din plusvaloare în capital. Goana după un profit cît mai ridicat, precum și necesitatea de a rezista în lupta de concurență, determină pe capitaliști să mărească neconținut proporțiile capitalului. Concentrarea și centralizarea capitalului duc la ascuțirea tuturor contradicțiilor

capitalismului și creează condiții pentru concentrarea producției, iar toate aceste procese, pe o anumită treaptă a dezvoltării lor, duc la apariția monopolurilor. V. și *imperialism*.

**concentrarea producției** (EC. POL.), comasarea producției, gruparea mijloacelor de producție și a forței de muncă în întreprinderi din ce în ce mai mari. În capitalism, **c. p.** se desfășoară spontan și anarhic, fiind stimulată de goana după un profit cît mai ridicat și de lupta de concurență. Avînd la bază avantajele marii producții asupra micii producții, marile întreprinderi pot introduce pe scară largă mașini perfecționate, pot aplica o largă diviziune și specializare a muncii, pot obține credite avantajoase etc. **C. p.** duce la creșterea productivității muncii, la reducerea cheltuielilor de producție și la mărirea profitului capitalist. În socialism, **c. p.** se desfășoară planificat; ea are ca scop nu obținerea de profit, ci economisirea muncii sociale, în scopul ridicării nivelului de trai al oamenilor muncii. Proprietatea socialistă asupra mijloacelor de producție asigură **c.p.** la un nivel mult mai înalt decît în capitalism, precum și folosirea judicioasă și creșterea eficacității economice a mijloacelor de producție.

**concentrat 1.** (MINE) Produs îmbogățit în substanță minerală utilă, obținut în urma operației de concentrare a minereurilor sau a cărbunilor. În cazul minereurilor polimetalice, **c.** care conține mai multe minerale utile se numește *c. colectiv* (ex. **c.** colectiv de galenă, blendă și pirită). **2.** (IND. ALIMENT.) *Concentrat alimentar*, produs sau semifabricat alimentar cu volum mic, care poate fi păstrat timp îndelungat (pînă la 1 an); se consumă după o pregătire culinară foarte simplă (de obicei numai încălzit în apă). Se obține prin hidroliza, concentrarea, dozarea, amestecarea și uneori presarea materiei prime (carne, legume, zarzavaturi, grăsimi, amidon, zahăr etc.). Printre *c. a.* se numără: supele concentrate, hidrolizatele de carne, laptele concentrat, lap-

tele praf etc. **3.** (ZOOTEHN.; la pl.) Nutrețuri de origine vegetală și animală (grăunțe, tărîțe, șroturi, turte, făinuri animale, drojdii uscate etc.), cu valoare nutritivă ridicată (circa 1 unitate nutritivă la 1 kg de nutreț), de obicei bogate în proteine și cu procent redus de apă (circa 12%). La porci și la păsări reprezintă nutrețul de bază. La celelalte animale se administrează în cantități care variază după specie și după producție.

**concentrație** (CHIM.), raportul dintre cantitatea de substanță dizolvată (solidă, lichidă, gazoasă) și cantitatea de solvent sau de soluție obținută.

**concentrice** (MAT.; despre două sau mai multe figuri geometrice), care au același centru.

**Concepción** [*conθepθiôn*], oraș în Chile, port la Oceanul Pacific. 135 000 loc. (1958). Industrie textilă, alimentară și de prelucrare a lemnului.

**concept** (lat. *conceptus*, „cugat, gîndit”; FILOZ.) **1.** V. *noțiune*. **2.** Formă logică, reprezentînd cea mai înaltă treaptă de abstracție, susceptibilă de o continuă perfecționare prin ridicarea progresivă a gîndirii de la simplu la complex, prin oglindirea din ce în ce mai exactă a realității obiective în continuă transformare. Termenul de concept (*Begriff*) a fost preluat de K. Marx din filozofia clasică germană, unde avea un sens idealist, și reelaborat de pe poziții materialiste. După K. Marx, conceptul este o reflecție tot mai profundă a realității în gîndire, modul în care gîndirea își însușește **concretul** cu multiplele sale determinații. În „Capitalul”, K. Marx a elaborat conceptul de *capital* prin analiza științifică, istorică și logică, a naturii dialectice a capitalului.

**conceptualism** (în scolastica medievală), poziție filozofică inaugurată de *Abélard*, intermediară între *nominalism* și *realism*. Ca și nominalismul, **c.** nega existența reală și independentă de lucrurile individuale a generalului, dar recunoștea existența pe plan logic a generalului, a noțiunilor, pe care le numea „concepte” și pe care nomina-

lismul le considera ca simple nume, cuvinte. V. și cearta universalilor.

**concepție** (FILOZ.), ansamblu unitar de idei și de principii filozofice, științifice, etice, estetice etc. ale unei persoane sau ale unui grup social. **C.** este un mod de înțelegere, de interpretare a fenomenelor, spre deosebire de metodă, care este un mod de a le trata, de a le cerceta. V. și teorie. — **C. despre lume**, ansamblu unitar de idei despre lume considerată în întregul ei; interpretare unitară a fenomenelor naturii, vieții sociale și conștiinței omenești. Orice *c. despre l.* are un caracter istoric, fiind reflectarea pe plan ideologic a existenței sociale și a nivelului de cunoștințe dintr-o epocă dată. În societățile împărțite în clase, *c. despre l.* au totdeauna un caracter de clasă, ele exprimând interesele unei anumite clase sociale. **C. despre l.** dominantă în aceste societăți este aceea a clasei dominante. Fundamentul teoretic al unei *c. despre l.* îl constituie ideile filozofice. Problema fundamentală a filozofiei, aceea a raportului dintre materie și spirit, este totodată problema centrală a oricărei *c. despre l.* În funcție de modul cum rezolvă această problemă, **C. despre l.** se împart în: **c. materialiste**, care susțin primordialitatea materiei față de spirit, și **c. idealiste**, care susțin primordialitatea spiritului. **C. despre l.** are o mare importanță practică, deoarece ea determină atitudinea oamenilor față de lumea înconjurătoare, servindu-le drept călăuză în acțiune. **C. materialiste**, exprimând ideologia claselor sociale progresiste, sădesc încrederea oamenilor în forțele proprii, în posibilitatea cunoașterii lumii, mobilizându-i în vederea transformării active a realității. Dimpotrivă, **c. idealiste și religioase**, exprimând ideologia claselor reacționare, denaturează realitatea, dezarmează pe oameni în fața naturii și a vieții, seamănă neîncrederea în forțele lor și frânează progresul. Singura concepție consecvent științifică despre lume este **marxism-leninismul**, *c. despre l.* a partidului revoluționar al clasei munci-

toare. Fundamentul teoretic al marxism-leninismului este filozofia marxistă (materialismul dialectic și materialismul istoric), ale cărei trăsături principale sînt: unirea organică a concepției materialiste și a metodei dialectice, interpretarea materialist-dialectică a vieții sociale și realizarea unității depline, creatoare, dintre teoria și practica revoluționară. Concepția marxist-leninistă, călăuză teoretică a clasei muncitoare în lupta pentru transformarea revoluționară a societății, se dezvoltă într-o luptă neîmpăcată cu concepțiile reacționare burgheze despre lume. Adevărul concepției marxist-leniniste este confirmat de datele științei, de întreaga istorie a societății, de practica construirii socialismului și comunismului în U.R.S.S. și în țările de democrație populară. Dat fiind marele rol organizator, mobilizator și transformator al ideilor înaintate, partidele marxist-leniniste luptă pretutindeni pentru răspîndirea *c. despre l.* a proletariatului în rîndurile maselor de oameni ai muncii.

**concern** (engl. *concern* „afacere, întreprindere”; EC. POL.), formă dezvoltată a uniunilor monopoliste, în cadrul căreia sînt reunite, pe baza dependenței financiare comune față de un grup de mari capitaliști, numeroase întreprinderi industriale din ramuri diferite, întreprinderi comerciale, bancare, de asigurare și transport. Întreprinderile care fac parte din **c.** sînt, formal, independente, funcționînd ca societăți anonime distincte, dar în realitate ele sînt controlate de grupul capitaliștilor care are rolul dominant în **c.**, pe baza posesiei pachetelor de acțiuni, a relațiilor de credit etc. **C.** reflectă împletirea capitalului bancar cu cel industrial, proprie epocii imperialismului.

**concert** 1. Execuție publică a unor lucrări muzicale (simfonice, de cameră, populare etc.). 2. Compoziție muzicală de dimensiuni mai mari pentru un instrument solo (uneori și pentru mai multe instrumente), cu acompaniament de orchestră. Spre deosebire de alte genuri simfonice, concertul, solistic

sau de ansamblu, instrumental ori vocal, prin problemele de virtuositate pe care le pune, dă interpretului posibilitatea de a-și dovedi măiestria artistică.

**concertino** 1. Operă muzicală de proporții mai mici decît concertul, alcătuită adesea dintr-o singură parte. 2. Grupul de instrumente solistice în *concerto grosso*.

**concertmaestru** 1. Prim-violonist al unei orchestre, care are și rolul de a supraveghea și a coordona un ansamblu de instrumentiști. 2. Instrumentist-conducător al uneia dintre partidele de coarde dintr-o orchestră simfonică.

**concerto-grosso**, formă muzicală care stă la originea concertului și în care un mic grup de instrumente solistice (concertino) „dialoghează” cu restul orchestrei (tutti). Din el s-a dezvoltat, în jurul anului 1700, concertul instrumental propriu-zis. Creatorul **c. g.** este G. Torelli. Modele clasice de **c. g.** se întîlnesc în creația compozitorilor A. Corelli, G. Tartini, A. Vivaldi, G. F. Händel și J. S. Bach.

**concesiune** (EC. POL.), convenție prin care întreprinderile capitaliste particulare capătă dreptul de a exploata, în anumite condiții, terenuri petrolifere, miniere, întreprinderi aparținînd statului sau municipalităților. Monopolurile din S.U.A., Anglia, Franța etc. dețin importante concesiuni petroliere, miniere etc. în țările din Orientul Apropiat și Mijlociu, în Africa, în America Latină și în alte părți ale lumii. Cu ajutorul acestor concesiuni, monopolurile imperialiste își însușesc o parte considerabilă din venitul național al unor țări slab dezvoltate și frânează progresul lor economic. Instaurarea puterii populare în R.P.R. a pus capăt jefuirii unor bogății ale țării noastre, a căror exploatare statul burghezo-moșieresc o concesionase imperialiștilor străini.

**conchistadori** (span. *conquistadore* „cuceritor”), nobili ruinați, soldați mercenari și aventurieri spanioli care, imediat după descoperirea Americii, au cucerit ținuturi întinse, jefuind și exterminînd pe băștinași sau

transformându-i în sclavi și care au pus astfel bazele imperiului colonial spaniol.

**conciclic** (MAT.; despre puncte), care sînt situate pe un cerc.

**conciliatorism v. împăciitorism.**

**conciliere** (lat. *conciliare* „a uni”; DR.) 1. Procedură prin care se urmărește împăcarea părților într-un proces. Potrivit legislației R.P.R., ea este obligatorie, cu unele excepții, în procesele de divorț. Reprezintă o manifestare a rolului activ al judecătorului în procesul civil socialist. 2. Procedură prealabilă, obligatorie în cazul unor litigii dintre organizații socialiste și care se desfășoară prin contactul direct dintre părți, încercîndu-se soluționarea conflictului pe cale de înțelegere, cu respectarea legii.

**concilii** (lat. *concilium* „adunare”), adunări ale reprezentanților înaltului cler catolic dintr-o provincie (*c. provinciale*), dintr-o țară (*c. naționale*) sau ale întregii biserici catolice (*c. ecumenice*), convocate pentru a lua hotărîri în probleme de dogmă sau de disciplină bisericească. C. au fost folosite în special în evul mediu, de către biserica catolică, în vederea luptei împotriva „erezilor” și mișcărilor populare.

**concizie**, calitate fundamentală a stilului, care rezultă din exprimarea concentrată, precisă, în minimum de cuvinte (necesare și proprii) a unor idei, a unei cugetări.

**conclāv** (lat. *cum* „cu” și *clavis* „cheie”), nume dat adunării cardinalilor, precum și sălii în care ei se întrunesc pentru a alege, după o procedură specială, pe noul papă. Cardinalii nu pot ieși din c. pînă nu se obțin 2/3 din voturi în favoarea unui candidat. Sistemul c. a fost reglementat de papa Grigore al X-lea în 1274.

**concludent** (despre un raționament), care este corect, deoarece concluzia decurge cu necesitate din premise.

**concludența a probei** (DR.), însușire a unei probe de a putea duce la dezlegarea pricinii prin faptele sau prin actele juridice pe care tinde să le stabilească;

c. p. este o condiție pentru ca proba să fie admisibilă.

**concluzie** (LOG.), judecată care rezultă cu necesitate din alte judecăți date, numite premise. C. încheie raționamentul (ex. „Creșterea productivității muncii duce la scăderea prețului de cost; scăderea prețului de cost duce în socialism la ridicarea nivelului de trai”. Deci: „Creșterea productivității muncii duce în socialism la ridicarea nivelului de trai”).

**concluzii** (DR.) 1. Susținerile părților și ale procurorului în cursul unui proces. 2. *Concluzii de învinuire* (în R.P.R.), act întocmit, la terminarea urmăririi penale, de către organul care a efectuat urmărirea, în care se face expunerea datelor cauzei, a faptei sau faptelor reținute în sarcina învinutului, a temeiurilor acestora și a încadrării lor juridice, hotărîndu-se prin dispozitiv trimiterea în judecată a celui învinuit. C. de i., confirmate de procuror, constituie actul de inculpare prin care se sesizează instanța de judecată.

**concoadă** (MAT.), curbă obținută dintr-o curbă plană  $r$ ,

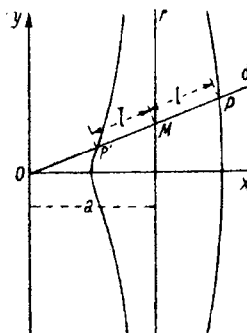

Concoada lui Nicomede

luînd pe fiecare dreaptă  $d$ , care trece printr-un punct fix  $O$ , un segment dat  $l$ , cu mijlocul la intersecția lui  $d$  cu  $r$ . Cînd curba  $r$  este o dreaptă, se obține *concoada lui Nicomede*.

**concordanța relațiilor de producție cu caracterul forțelor de producție** (EC. POL.),

lege economică obiectivă, generală, care reflectă raporturile necesare și interacțiunea dintre cele două laturi ale modului de producție. Unui anumit nivel al dezvoltării forțelor

de producție trebuie să-i corespundă o anumită formă a relațiilor de producție. Atîta timp cît această concordanță există, relațiile de producție contribuie la dezvoltarea forțelor de producție. Dar forțele de producție, fiind elementul determinant și cel mai mobil din cadrul modului de producție, se dezvoltă mai repede, relațiile de producție rămîn în urmă, nu mai corespund caracterului forțelor de producție și frînează dezvoltarea acestora. Această rămînere în urmă duce în orînduirile împărțite în clase antagoniste la conflicte, la revoluții sociale, deoarece clasele pe cale de dispariție apără vechile relații care le asigură dominația. Lupta pentru statornicirea noilor relații este dusă de clasele înaintate, interesate în lichidarea dominației vechilor relații de producție și în dezvoltarea forțelor de producție. Legea concordanței ajută la înțelegerea legității înlocuirii unui mod de producție prin altul, a necesității istorice a înlocuirii capitalismului prin socialism. Înlocuirea relațiilor de producție feudale cu cele capitaliste a permis o puternică dezvoltare a forțelor de producție, care devin tot mai sociale. Cu timpul, relațiile capitaliste, bazate pe proprietatea privat-capitalistă, intră în contradicție cu caracterul social al forțelor de producție, fapt care duce la distrugerea unor forțe de producție. Criza generală a capitalismului este manifestarea cea mai elocventă a conflictului existent între forțele de producție contemporane și relațiile de producție burgheze, care încătușează tot mai mult dezvoltarea acestora. Revoluția socialistă, înlăturînd proprietatea privat-capitalistă și instaurînd proprietatea socialistă asupra mijloacelor de producție, creează relații de producție noi, socialiste, corespunzătoare caracterului social al forțelor de producție. În socialism, cerințele legii concordantei sînt îndeplinite în mod conștient de către societate nu numai în etapa inițială, ci în întreaga perioadă a orînduirii socialiste, pe baza studierii și cunoașterii necesităților obiective ale dezvoltării sociale.



Societatea socialistă are posibilitatea să asigure această concordanță prin dezvoltarea și perfecționarea continuă a relațiilor de producție în raport cu dezvoltarea forțelor de producție. Menținerea concordanței face posibil și stimulează avântul rapid și neîntrerupt al dezvoltării forțelor de producție. În socialism, neexistând clase interesate în păstrarea relațiilor de producție învechite, societatea poate lua din timp măsuri pentru perfecționarea și dezvoltarea relațiilor de producție. De exemplu, în R.P.R. au fost luate măsuri în diferite etape pentru îmbunătățirea conducerii economiei, pentru stimularea comasării G.A.C., pentru perfecționarea salarizării etc., menite să asigure dezvoltarea rapidă a forțelor de producție.

**concordanță 1.** (GEOL.) Raport între două strate sau serii de strate care s-au depus în continuare unele peste altele, fără întreruperea procesului de sedimentare. **2.** (LINGV.) *Concordanța timpurilor v. corespondența timpurilor.*

**concordat,** convenție încheiată de către papă, ca șef al bisericii catolice, cu diverse state, prin care se stabilesc statutul și privilegiile bisericii catolice într-un stat. Mai cunoscute sînt **c.** de la Worms, 1122, **c.** de la Bologna, 1516, și **c.** napoleonian, 1801, prin care biserica catolică din Franța devine un sprijinitor al statului burghez. Concordatele încheiate în 1929 cu Italia și în 1933 cu Germania au consacrat alianța bisericii catolice cu fascismul. În 1948, România a denunțat **c.** încheiat la 10 mai 1927. V. și **c a t o l i c i s m.**

**concret,** categorie filozofică opusă a b s t r a c t u l u i, care desemnează latura palpabilă, vizibilă a fenomenelor sau ansamblul desfășurării lor în timp și spațiu. **C.** reprezintă unitatea multiplelor determinări, însușiri, laturi ale obiectelor. „Concretul este concret pentru că reprezintă sinteza unei serii de determinări, deci unitatea în cadrul diversității” (K. Marx). Materialismul dialectic distinge un **c. senzorial**, care este intuitiv, ținînd de prima treaptă a

cunoașterii, și un **c. logic**, care reprezintă sinteza determinărilor abstracte ale obiectului sau procesului studiat, redat în întreaga lui complexitate, în dezvoltarea lui reală, necesară. Concretul logic este rezultatul adîncirii continue a cunoștințelor noastre și al verificării lor în practică. Demonstrînd unitatea dialectică a celor două trepte ale procesului cunoașterii (treapta senzorială și treapta gîndirii abstracte), gnoseologia marxistă consideră că procesul cunoașterii constă în trecerea continuă a gîndirii de la **c.** la abstract și de la abstract la **c.**, de la particular la general și de la general la particular. Această teză stă la baza concepției marxiste despre unitatea dintre teorie și practică.

**concretizare,** operație a gîndirii, opusă a b s t r a c t i z a r i i, care constă în legarea generalului de experiența senzorială, în îndreptarea gîndirii de la un gen spre speciile acestuia.

**concrețiune** (PETROGR.), concentrație sub formă nodulară sau neregulată a unor componente a u t i g e n i ai rocilor sedimentare, ai tufurilor și ai solurilor. **C.** ia naștere prin acțiunea apelor de circulație care dizolvă masa rocii și depun în jurul unui nucleu (ex. fragmente de minerale, de roci etc.) carbonat de calciu, sideroză, silice, gips, fosforit, marcasită sau alte substanțe.

**concurente 1.** (MAT.; despre două sau mai multe linii sau plane) care au un punct sau o dreaptă comună. **2.** (FIZ.) *Forțe concurente*, forțe aplicate în același punct.

**concurență** (EC. POL.), luptă între producătorii privați pentru condiții mai avantajoase în producție și în desfacerea mărfurilor sau între capitaliști pentru sporirea profitului. Fenomen specific producției de mărfuri bazate pe proprietatea privată asupra mijloacelor de producție, **c.** duce la ruina unor producători și la întărirea altora. Concurența se intensifică în condițiile producției capitaliste de mărfuri. Un număr tot mai mare de mici producători ruinați îngroașă rîndurile proletariatului. Puțini dintre micii producători devin capitaliști, iar

capitaliștii mari, puternici, înfrîng pe cei mici și mijlocii și le acaparează capitalurile. **C.** are caracter de lege (legea concurenței și anarhiei în producție). Ea duce la dezvoltarea spontană, anarhică a economiei, la concentrarea și la centralizarea capitalului și a producției. În stadiul premonopolist al capitalismului a dominat libera concurență. Aceasta a dus la concentrarea producției în întreprinderi tot mai mari, în mîini tot mai puține. Au fost pregătite astfel condițiile pentru înlăturarea liberei concurențe și pentru apariția **m o n o p o l u r i l o r.** Înlocuirea liberei concurențe prin monopol constituie principala trăsătură a imperialismului. Dominația monopolurilor nu înlătură însă **c.** În imperialism, **c.** are loc înăuntrul monopolurilor, între monopoluri, între acestea și întreprinderile nemonopoliste. Lupta de **c.** în imperialism cunoaște forme cele mai ascuțite, ca de ex.: dumping, boicot, organizarea de acțiuni diversioniste și de sabotaje în întreprinderile concurenților etc. Monopoliștii folosesc în această luptă statul burghez, subordonat lor, pentru a-și lipsi concurenții de materii prime, de credite, de mijloace de transport etc. Pe piața mondială capitalistă se desfășoară o ascuțită luptă de **c.** pentru piețe de desfacere, sfere de plasare a capitalului, pentru surse de materii prime. Monopoliștii folosesc cele mai violente mijloace pentru sugrumarea adversarilor, ducînd la războaie între puterile imperialiste. Această luptă devine cu atît mai ascuțită, cu cît sfera teritorială a dominației capitalismului s-a îngustat considerabil. Revoluția socialistă, care lichidează proprietatea privat-capitalistă și instaurează proprietatea socialistă asupra mijloacelor de producție, suprimă baza economică a **c.** Prin socializarea socialistă a mijloacelor de producție apar stimulente și forțe motrice noi, socialiste, ale dezvoltării economice. Principial diferită și direct opusă concurenței este întrecerea socialistă.

**concurs<sup>1</sup> 1.** Examen pentru obținerea unui post, a unei burse etc. **2.** (SPORT) Formă de bază

a organizării întrecerilor între sportivi, individual sau pe echipe. **C.** au un caracter oficial sau amical. **C.** oficiale pot fi de campionat sau de cupă și au ca scop stabilirea valorii ierarhice a celor ce se întrec. Formele de desfășurare a concursurilor sînt variate: cu sau fără handicap, fulger (cu termen de disputare redus) etc. — **C. eliminativu**, întrecere sportivă în care sistemul de disputare prevede ca la prima înfrîngere participantul să fie eliminat din concurs. În *c. e. cu recalificare*, participantul reintră în competiție în grupa învinșilor și continuă întrecerea pînă la o nouă înfrîngere sau pînă la victorie. Se practică atunci cînd numărul de participanți este mare și timpul de desfășurare a competiției este redus. — **C. de consolare**, întrecere sportivă organizată pentru participanții învinși care nu mai iau parte la lupta pentru primele locuri ale competiției respective. Are drept scop stabilirea unei ierarhii în rîndul participanților în vederea alcătuirii clasamentului general al competiției.

**concurs**<sup>2</sup> (DR.) **a) Concurs de infrațiuni**, situație în care două sau mai multe infrațiuni au fost săvîrșite de către aceeași persoană, înainte ca aceasta să fi fost condamnată definitiv pentru vreuna dintre ele. — **C. real de infrațiuni**, situație în care faptele sînt materialmente deosebite. — **C. ideal de infrațiuni**, situație în care prin aceeași faptă se încalcă mai multe dispoziții ale legii penale. Sin. *cumul de infrațiuni*. **b) Concurs de creditori urmăritori**, situație în care, cu prilejul distribuirii sumei rezultate din vînzarea silită a unui bun al debitorului, mai mulți creditori pretind valorificarea creanțelor lor asupra acelei sume. Dacă această sumă nu este îndestulătoare pentru plata tuturor datoriilor debitorului, creditorii sînt plătiți într-o anumită ordine de preferință, iar creditorii de același rang ori creditorii chirografari sînt plătiți parțial, fiecare proporțional cu valoarea nominală a creanței sale.

**condamnare** (DR.), aplicare, pe cale judecătorească, a unei sancțiuni penale.

**condamnat** (DR.), persoană căreia i s-a aplicat, pe cale judecătorească, o sancțiune penală. **V. și inculpat**.

**Condé** [*côdé*], ramură colaterală a familiei Bourbon din Franța; membrii săi au jucat un rol politic însemnat în istoria Franței. Cel mai cunoscut a fost Ludovic al II-lea de Bourbon, prinț de **C.** (1621—1686), vestit comandant militar în timpul războiului de 30 de ani (1618—1648).

**condensare** (lat. *cum* „cu” și *densus* „des”) **1.** (FIZ.) Trecerea unei substanțe din stare de vapori în stare lichidă; se poate produce prin răcire, prin comprimare sau prin răcire combinată cu comprimare. **C.** se produce cînd tensiunea vaporilor devine mai mare decît tensiunea de saturație. **2.** (CHIM.) *Reacție de condensare*, reacție între doi compuși chimici, din care rezultă un produs cu greutate moleculară mai mare și care decurge de obicei cu eliminare de apă sau de alte molecule mici.

**condensator 1.** (TEHN.) Aparat sau recipient pentru condensarea unei mase de vapori, cu ajutorul unui agent de răcire, în scopul recuperării parțiale sau totale a lichidului care provine din vapori sau al recupe-

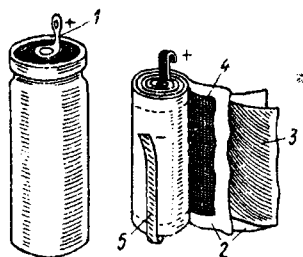

Condensator electrolitic

1 — bornă; 2 — izolație de hîrtie; 3 — foiață de aluminiu neoxidat (catod); 4 — foiață de aluminiu oxidat; 5 — conductor de legătură, în contact cu carcasa metalică

rării și eliminării anumitor componente volatili. Este construit în general dintr-un recipient etanș prevăzut cu guri de introducere a vaporilor și a agentului de răcire și de evacuare a lichidului provenit din vapori. **2. Condensator electric**, ansamblu de două conductoare electrice (armăturile **c.**), separate prin-

tr-un mediu izolant. Dacă la armăturile unui **c.** se aplică o tensiune electrică continuă, acestea se încarcă cu sarcini electrice egale și de semne contrare. Parametrul electric esențial al **c.** e capacitatea lor electrică. **C.** sînt elemente importante care intră în componența circuitelor electrice. În Republica Populară Romînă se construiesc **c.** pentru compensarea factorului de putere al instalațiilor electroenergetice.

**condensór** (FIZ.), dispozitiv optic prin care se concentrează razele unui fascicul de lumină asupra unui obiect neluminos a cărui imagine trebuie obținută cu ajutorul unui instrument optic. Condensoarele de tip cardioid și paraboloid se folosesc la iluminarea preparatelor observate la microscop. Condensoarele pentru aparatele de proiecție sînt formate fie din oglinzi concave, fie din sisteme de lentile convergente.

**condil** (gr. *kondylos* „articulație”; ANAT.) **1.** Proeminență osoasă articulară, avînd forma unei porțiuni de ovoid alungit (ex. **c. occipitali**, care se articulează cu atlasul; **c. mandibulei**, care se articulează cu oasele temporale). **2.** Proeminență osoasă, nearticulară (ex. tuberozitățile laterale ale extremității inferioare a humerusului).

**Condillac** [*côdiilac*], Étienne Bonnot de (1715—1780), filozof iluminist francez, abate. A dezvoltat senzualismul materialist al lui Locke, îndreptîndu-l împotriva raționalismului idealist din sec. al XVII-lea, reprezentat de Descartes și Leibniz. **C.** a explicat întreaga activitate a psihicului prin senzații, respingînd concepția idealist-subiectivă a lui Locke despre reflecție. El a făcut însă concesii agnosticismului, declarînd esența lucrurilor incognoscibilă, și a admis, în spirit dualist, existența unei substanțe spirituale. Considerînd senzațiile numai ca semne și nu ca imagini fidele ale lucrurilor, **C.** a alunecat în idealismul subiectiv berkeleyan. Prin laturile pozitive ale concepției sale, a exercitat o mare influență asupra materialistilor francezi din sec. al XVIII-lea. În do-

meniul economic, **C.** a reprezentat doctrina fiziocrată. Op. pr.: „Încercare asupra originii



E. B. Condillac

cunoștințelor omenesti“ (1746), „Tratat despre senzații“ (1754).

**condiment** (lat. *condimentum*, din *condire* „a adăuga; a drege“), substanță, în general cu slabă valoare nutritivă, folosită în industria alimentară și în prepararea mâncărilor, pentru a da produselor gust și miros plăcut, a stimula secrețiile gastrice și a ușura digestia. **C.** mai importante sînt: sarea de bucătărie, oțetul, acidul citric, ceapa, usturoiul, muștarul, vanilia, piperul, cuișoarele, scorțișoara și foile de dafn. Folosirea repetată și în cantități mari a **c.** este dăunătoare, putînd provoca iritația mucoaselor, leziuni sau alte afecțiuni ale stomacului.

**condiție 1.** (FILOZ.) Împrejurare a cărei prezență sau schimbare influențează acțiunea unei cauze, putînd-o grăbi sau încetini, stimula sau frîna. Împreună cu cauzele și cu legile, **c.** constituie una dintre cele mai importante forme ale conexiunii universale a fenomenelor. **C.** sînt *obiective*, cînd nu depind de voința oamenilor, și *subiective*, cînd depind de aceasta (ex. ascuțirea la maximum a contradicției dintre proletariat și burghezie în epoca imperialismului constituie o *c. obiectivă* a victoriei revoluției socialiste, iar existența și rolul conducător al partidului marxist-leninist constituie o *c. subiectivă* a acestei victorii). **2.** (DR.) Eveniment viitor și nesigur de a cărui îndeplinire depinde de nașterea unui drept și a obligației corespunzătoare (*c. suspensivă*), fie desființarea aces-

tora atît pentru viitor, cît și pentru trecut (*c. rezolutorie*). — **Condiții fundamentale**, acte normative, care reglementează încheierea și executarea contractelor economice dintre organizațiile socialiste. Scopul urmărit prin emiterea și aplicarea *c. f.* este de a asigura includerea în diferitele *contracte economice* a unor clauze pe care statul le consideră necesare pentru a asigura îndeplinirea corespunzătoare și la timp a sarcinilor de plan. **3.** (GENET.) **Condiții de existență**, condiții de mediu asimilate de organisme în cursul vieții lor. În mod normal, organismele asimilează condițiile de mediu cerute de ereditatea lor; astfel *c. de e.* coincid cu cele de dezvoltare. Uneori însă organismele nu găsesc în mediul înconjurător condițiile de care au nevoie conform eredității lor și atunci nu pot supraviețui decît asimilînd condiții relativ diferite, fapt care are drept consecință schimbarea metabolismului lor. Organismele respective astfel modificate vor avea nevoie în generațiile următoare tocmai de aceste condiții relativ diferite, astfel că din nou *c. de e.* vor coincide cu cele de dezvoltare. — **C. de dezvoltare**, condiții ale mediului extern de care au nevoie organismele pentru dezvoltarea lor normală. Capacitatea organismelor de a se dezvolta numai în prezența anumitor condiții de mediu s-a format în cursul filogeneii și constituie un rezultat al adaptării lor istorice la mediul extern. — **C. de mediu**, totalitatea factorilor ecologici (abiotici și biotici) care înconjură, la un moment dat, organismul viu, cum sînt: temperatura, umiditatea, lumina, aerul, hrana etc. **4.** (MAT.) **Condiție necesară**, condiție formulată în legătură cu o anumită afirmație, astfel că, dacă afirmația este adevărată, urmează că și condiția este îndeplinită (ex. *c. n.* ca un pătrater să fie pătrat este să aibă toate unghiurile drepte). — **C. suficientă**, condiție formulată în legătură cu o anumită afirmație, astfel că, dacă condiția este îndeplinită, urmează că și afirmația este adevărată (ex. *c. s.* pentru ca un produs de mai mulți factori să fie divizibil

printr-un număr oarecare este ca unul dintre factorii produsului dat să se dividă prin acel număr). — **C. necesară și suficientă**, condiție care trebuie să fie satisfăcută pentru ca să existe o anumită proprietate și care, dacă e satisfăcută, atrage după sine existența proprietății (ex. *c. n. și s. ca*, într-un triunghi, pătratul unei laturi să fie egal cu suma pătratelor celorlalte laturi este ca triunghiul să fie dreptunghic). — **Condiții inițiale**, condiții impuse soluțiilor unei ecuații diferențiale (ordinare sau cu derivate parțiale) atunci cînd una dintre variabilele de care depinde, notată de ex. cu *t*, ia valoarea  $t = t_0$ . În fizică, *t* reprezintă de obicei timpul, iar  $t_0$  este un moment inițial în desfășurarea fenomenului studiat. — **Condiții la limită**, condiții impuse soluțiilor unei ecuații cu derivate parțiale, pe frontiera care limitează domeniul în care sînt determinate acele soluții (ex. scurgerea unui fluid de-a lungul pereților unui canal se traduce matematic prin ecuații cu condiții la limită).

**condițional** (LINGV.), *m o d p e r s o n a l* care exprimă o acțiune a cărei realizare depinde de îndeplinirea unei condiții. **C.** poate apărea atît în propoziția subordonată circumstanțială care enunță condiția (numită, de aceea, *propoziție condițională* și introdusă printr-o *conjunție condițională*), cît și în propoziția regentă. Din punct de vedere formal, **c.** se confundă, în limba română, cu *m o d u l o p t a t i v*.

**condiționare 1.** (FILOZ.) Termen care exprimă acțiunea, influența exercitată de condiții asupra fenomenelor, spre deosebire de acțiunea de determinare (producere, provocare, generare) propriu-zisă, exercitată de cauze. *V. și condiție; cauză și efect.* **2.** (TEHN.) Operație prin care un material, un produs etc. se aduc într-o anumită stare de umiditate, de temperatură, de puritate etc. — **Condiționarea aerului**, operație prin care aerul dintr-o încăpere (atelier, sală de spectacol, cameră de locuit etc.) este menținut într-o stare de puritate, de temperatură, de umiditate

și de mișcare determinată, independent de condițiile meteorologice exterioare. *C. a.* în ateliere se face pentru a crea condiții optime de muncă, pentru a se evita deformări, deteriorări sau alterări ale produselor, materialelor etc. Sălile moderne de întruniri publice, de spectacole etc. sînt prevăzute cu instalații de *c. a.* aerului. *V. și climatizare.*

**condor** (ZOOLOG.; *Vultur gryphus*), vultur foarte mare, cu capul și cu gîtul golaș, răs-pîn-

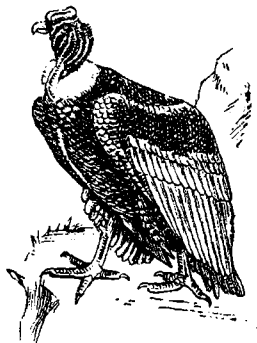

Condor

dit în munții înalți ai Americii de Sud. Este cea mai mare pasăre răpitoare.

**Condorcet** [*cōdorsé*], Marie Jean Antoine (1743—1794), filozof iluminist, economist și om politic francez, colaborator al „Enciclopediei”, reprezentant ideologic al burgheziei în ascensiune. Fiind arestat pentru participarea la complotul contra iacobinilor, s-a sinucis. *C.* a criticat religia și superstițiile de pe poziții deiste și s-a alăturat concepțiilor economice ale fiziocraților. El a elaborat o concepție idealistă asupra progresului continuu al societății burgheze, considerînd că acesta ar fi determinat de progresul rațiunii. Partizan al libertăților burgheze, *C.* a cerut libera dezvoltare a individului, laicizarea învățămîntului, extinderea lui fără discriminare de clasă sau de sex, idealizînd în același timp societatea burgheză, bazată pe proprietatea privată. *Op. pr.:* „Schița unui tablou istoric al progresului spiritului omenesc” (1794).

**condotiér** (ital. *condottiere* „conducător”), căpetenie de detașamente mercenare în Italia (sec. XIV—XV), care se angaja în serviciul militar al orașelor,

al principiilor sau al papii. În afara soldei, *c.* primea și o parte din prada de război. În sens figurat, om hrăpăreț și venal, gata să se pună în slujba unei cauze oricît de nedrepte dacă e bine plătit.

**condriozóm** (gr. *chondrion* „granulă” și *soma* „corp”; HIST.), ansamblul formațiilor cu aspect de granulații (*mitochondrii*), de bastonașe (*condriocente*) etc. prezente în citoplasma tuturor celulelor animale și a majorității celulelor plantelor. Din punct de vedere chimic, *c.* este constituit dintr-un complex lipoprotidic. Forma și mărimea variază în funcție de starea celulei, de stadiul ei de dezvoltare sau de influența factorilor exteriori. În celulele normale, mărimea *c.* variază de la 0,2  $\mu$  pînă la 2  $\mu$ , rareori putînd ajunge și pînă la 7  $\mu$ . În compoziția *c.* intră diferiți fermenți, care participă la procesele de sinteză ce se produc în celulă.

**condrită** (gr. *chondros* „cartilaj”; MED.), inflamație acută sau cronică a unui cartilaj.

**condrocrańiu** (gr. *chondros* „cartilaj” și *kranion* „craniu”; ANAT.), craniu cartilaginós al embrionului.

**condroide** (gr. *chondros* „cartilaj” și *eidos* „aspect”; BIOCHIM.), substanțe care intră în structura cartilajelor. Sînt formate dintr-o proteină și un polizaharid complex, acidul condroitin sulfuric, alcătuit la rîndul său din acid glicuronic, acetyl glucozamină și acid sulfuric.

**condróm** (gr. *chondros* „cartilaj”; MED.), tumoare benignă cartilaginoasă, localizată în special la nivelul degetelor.

**conducere unică**, principiu socialist de conducere a întreprinderilor și instituțiilor, potrivit căruia întregul colectiv de lucrători se subordonează, în procesul de producție, voinței unei singure persoane, conducătorul, răspunzător de activitatea și îndeplinirea sarcinilor întreprinderii, organului sau organizației de stat de sub conducerea sa. *C. u.* reprezintă aplicarea principiului centralismului democratic în activitatea întreprinderilor și instituțiilor de stat. Acest principiu presupune sprijinul și participarea

largă a maselor în activitatea de stat, legătura strînsă între conducători și mase. În acest sens, pe lîngă conducătorul unic funcționează anumite colegii care îi fac propuneri și îl sprijină în munca sa. În legătură cu aceasta, V. I. Lenin sublinia necesitatea îmbinării juste a *c. u.* cu controlul și critica maselor, cu inițiativa lor, a îmbinării democratismului maselor muncitoare cu disciplina de fier în timpul muncii. *V. și colegialitate; centralism democratic.*

**condúct** (ANAT.), formație anatomică în formă de canal sau tub (ex. *c. auditiv extern*).

**conductanță** (ELT.), mărime egală cu raportul dintre curențul electric continuu care străbate un conductor și tensiunea dintre extremitățile sale. *C.* este mărimea reciprocă a rezistenței.

**condúctă 1.** (TEHN.) Piesă, ansamblu de piese sau construcție de formă tubulară (cu secțiune transversală ovoidală, circulară etc.) destinate transportului fluidelor (apă, țigeci, abur, gaz metan etc.) sau al unor materiale pulverulente (praf de cărbune) pe un traseu determinat. Conductele pot fi confecționate din metal, beton, materiale plastice, lemn etc. *V. și pipeline.* — (HIDR.) *C. de aspirație*, conductă situată înainte de o pompă (sau de o stație de pompare) și prin care se absoarbe apa dintr-o sursă (rîu, lac, puț, rezervor etc.); poate funcționa fie sub depresiune (cînd presiunea efectivă în *c.* este sub cea atmosferică), fie sub presiune (cînd presiunea efectivă din *c.* este mai mare decît cea atmosferică). — *C. de refulare*, conductă care funcționează sub presiune și care transportă apa de la o pompă (sau stație de pompare) la un rezervor de distribuție sau direct la consumator. — *C. forțată a)* Conductă sub presiune într-o instalație hidroenergetică prin care se aduce apa de la castelul de apă la turbinele centralei hidroelectrice. Datorită diferenței mari de nivel dintre castel și turbine, *c. f.* e supusă unor presiuni înalte care ating valoarea maximă la intrarea în turbine. *b)* Orice con-

ductă în care apa circulă sub presiune. — *C. magistrală*, conductă principală a unei rețele hidraulice (ex. o rețea de alimentare cu apă), a unei rețele pentru transportul și distribuția gazelor combustibile, a țigăii etc. **2. Conductă electrică**, conductor sau ansamblu de conductoare electrice de metal, cu lungimile mult mai mari decât dimensiunile secțiunilor transversale, cu sau fără învelișuri izolante sau protectoare; se folosește la realizarea legăturilor conductoare în instalații electrice.

**conductibilitate** (FIZ.), ~ *electrică*, proprietatea unor corpuri de a fi străbătute de curent electric sub acțiunea unei tensiuni electrice aplicate. — *C. termică*, fenomenul de transmitere a căldurii printr-o substanță. V. și *conducția căldurii*.

**conductivitate**, mărime care caracterizează capacitatea unei substanțe de a conduce curentul electric (definită pe  $\text{cm}^3$ ); este egală cu inversul rezistivității și se exprimă în unități denumite m h o. Valoarea ei este maximă la metale, scăzând când temperatura crește. În unele cazuri (la metale sau aliaje), în apropiere de zero absolut, creșterea c. e. foarte rapidă (v. *supraconductibilitate*). În cazul semiconductoarelor, c. crește cu temperatura. Alierea metalelor sau prezența unor mici cantități de impurități în semiconductoare influențează puternic c. lor electrică.

**conductometrie** (CHIM.), metodă electrochimică de analiză, bazată pe modificarea prin titrare a conductivității soluției analizate. Punctul de echivalență (sfârșitul reacției) este indicat de valoarea minimă sau maximă a conductivității.

**conductometru** (CHIM.), dispozitiv pentru determinarea conductivității soluțiilor.

**conductór** (FIZ.), ~ *termic*, corp care permite transmiterea căldurii. V. și *conducția căldurii*. — *C. electric*, material care, în condiții normale de utilizare, are o conductivitate mare. Există c. e. de specia I, în care trecerea curentului nu e însoțită de reacții

chimice (de ex. metalele și aliajele lor, cărbunele etc.), și c. e. de specia II (*c. electrolitici*), în care trecerea curentului electric este însoțită de reacții chimice (ex. soluțiile electrolitice). Obiectele confecționate din aceste materiale servesc pentru realizarea circuitelor electrice. În anumite condiții, gazele izolante se pot ioniza și devin c. e.

**conducție** (FIZ.), *conducția căldurii*, propagarea căldurii, printr-un material solid sau un fluid aflat în repaus, din regiunile cu temperatură mai ridicată spre regiunile cu temperatură mai scăzută. Se poate produce prin ciocnirea dintre molecule în medii gazoase (v. *teoria cinetică a gazelor*), prin mișcarea electronilor și interacțiunea lor cu oscilațiile rețelei cristaline în metale, prin interacțiunea dintre oscilațiile rețelei cristaline (f o n o n i) în cazul materialelor dielectrice.

— *Conducție electrică*, procesul de trecere a curentului electric printr-o substanță. Se poate produce prin deplasarea atomilor sau a moleculelor ionizate (mai ales în cazul gazelor ionizate și al electrolitelor) și prin procese în care atomii rămân aproximativ staționari, electronii fiind aceia care se deplasează (ca în cazul metalelor și semiconductoarelor). — *C. ionică*, conducție electrică slabă a unui cristal ionic, datorită difuziei ionilor prin rețeaua cristalină; c. i. depinde de temperatura, precum și de structura și puritatea materialului.

**conduită** (PSIH.), manifestare exterioară a actelor de conștiință, modalitate de acțiune a omului. C. se formează în viața socială o dată cu concepția despre lume și este influențată de însușirile psihice ale persoanei, de caracterul și de temperamentul său.

**Condurachi**, Emil (n. 1912), istoric și arheolog român, membru al Academiei R.P.R., profesor la Universitatea din București, director al Institutului de arheologie. A cercetat istoria orânduirii sclavagiste pe teritoriul R.P.R., și în special cea a vechilor orașe grecești din Dobrogea. Op. pr.: „Tezaururile monetare din regiunea carpato-dunăreană și însemnă-

tatea lor pentru trecutul românesc“ (1943), „Histria“ (1959), „Descoperiri arheologice în R.P.R.“ (1960). A colaborat la elaborarea vol. I al tratatului „Istoria României“.

**condurași** (*Tropaeolum majus*), plantă anuală din familia tropeolaceelor, originară din



Condurași

Peru, cu tulpina agățătoare, cu frunze verzi-albăstrui, aproape rotunde și flori de culoare portocalie. Se cultivă ca plantă decorativă.

**conectare** (lat. *cum* „cu“ și *nectere* „a lega“) **1.** (ELT.) Operație prin care se realizează legături conductoare între două circuite electrice distincte (de ex. c. unui aparat sau a unei mașini electrice cu rețeaua), prin intermediul unui dispozitiv sau al unui aparat electric. **2.** (TELEC.) Stabilirea legăturii între abonații unei rețele telefonice sau între posturile telegrafice.

**conexare** (lat. *connexus*, din *connectere* „a lega“; DR.), unire a două sau a mai multor părți, între care există o strânsă legătură, pentru a fi soluționate împreună. C. se hotărăște de organul de jurisdicție, din inițiativă proprie sau la cererea părților.

**conexiune 1.** (FILOZ). Legătură între două sau mai multe obiecte sau fenomene; raport, relație. — *C. generală* (sau *universală*), legitate obiectivă fundamentală, care exprimă totalitatea formelor de legătură, condiționare reciprocă și interacțiune a obiectelor și fenomenelor în mișcare din întregul univers. V. și *interdependență*. **2.** (FIZIOL.) *Conexiune temporară*, fenomen biologic, larg răspândit în regnul animal, care apare în cursul ontogenezei, ca rezultat al adaptării fine a organismului la condițiile variabile ale mediului.

Se manifestă prin apariția unui răspuns la un semnal al unui excitant semnificativ din punct de vedere biologic (ex. un aliment). Expresia superioară a c. t. este reflexul condiționat. În cazul reflexului condiționat se formează o c. t. între focarele de excitație a doi centri corticali: un centru reprezintă capătul terminal al zonei receptoare (ochi, ureche etc.) asupra căreia acționează excitantul devenit semnal, iar celălalt centru este reprezentantul cortical al reflexului necondiționat (alimentar, de apărare etc.). Sin. *legătură temporară*. 3. (ELT.) Legătură conductivă (galvanică) între două sau mai multe conductoare sau circuite electrice.

**confabulație** (MED.), simptom întâlnit în unele boli mintale; constă în relatarea unor fapte sau evenimente neadevărate, plătuite de imaginația exaltată și necritică a bolnavului.

**confecție**, obiect de îmbrăcăminte (haină, rochie, lenjerie etc.) fabricat în întreprinderi industriale, spre deosebire de îmbrăcămintea confecționată după măsură în atelierul meșteșugărești. În R.P.R., industria de c. s-a dezvoltat mult după naționalizarea din 11 iunie 1948 a întreprinderilor industriale, producția globală de c. (fără tricotate) reprezentând 898% în 1961 față de producția globală din 1938. Au fost reutilate întreprinderile vechi și construite întreprinderi moderne noi, printre care Fabrica de confecții și tricotate București, cu o capacitate anuală de 6 000 000 de bucăți de c., una dintre cele mai mari din Europa.

**Confederația Generală a Muncii** (C.G.M.), organizație sindicală unică, constituită în ianuarie 1945, la primul Congres general al Sindicatelor unite din România. Crearea C.G.M. pe baza Frontului unic muncitoresc, a fost un pas înainte pe calea realizării unității organizatorice a mișcării muncitorești din România și a însemnat victoria în sindicate a principiilor revoluționare ale luptei de clasă asupra principiilor reformiste, victoria principiilor leniniste de organizare pe ramuri de pro-

ducție, pe întreprinderi, pe instituții asupra principiilor trade-unioniste, de breaslă. În C.G.M. intrau toate uniunile sindicale din țară, precum și sindicatele care nu erau afiliate la vreo uniune, dar erau recunoscute ca persoane juridice potrivit legii sindicatelor profesionale. Congresul a ales un Comitet central însărcinat să conducă întreaga mișcare sindicală între congrese. Scopul C.G.M. era promovarea intereselor materiale, profesionale și culturale ale clasei muncitoare, lupta pentru cucerirea, întărirea și dezvoltarea regimului de democrație populară, desființarea exploatării omului de către om și mobilizarea oamenilor muncii la construirea socialismului. La Congresul al III-lea al sindicatelor din 1953, mișcarea sindicală din R.P.R. s-a reorganizat și a ales ca organ conducător între două congrese Consiliul Central al Sindicatelor.

**Confederația Generală a Muncii din Franța** (C.G.T.), cea mai mare uniune sindicală din Franța, înființată în 1895. În 1902 a devenit principalul centru sindical din țară. O perioadă îndelungată conducerea a fost în mâinile anarho-sindicaliștilor și ale oportuniștilor, care în 1921 au provocat scindarea Confederației. În 1936, sub presiunea valului revoluționar antifascist, unitatea C.G. a M. din F. a fost refăcută, ceea ce a înlesnit crearea Frontului popular și victoria forțelor democratice în alegerile parlamentare din același an. După dizolvarea Partidului Comunist Francez în 1939, oportuniștii din C.G. a M. din F., cu ajutorul direct al guvernului și al patronilor, au exclus pe comuniști din sindicate. În 1940 guvernul colaboraționist de la Vichy a declarat dizolvată Confederația. Aripa ei de stînga, condusă de comuniști, și-a continuat însă activitatea în ilegalitate, participînd în același timp la lupta de rezistență împotriva coteropitorilor hitleriști. După război, influența Confederației a crescut mult, în ciuda unei noi sciziuni provocate în 1947 de reformiști, care au creat o organizație

proprie, „Force Ouvrière” (1948). C.G. a M. din F. face parte din Federația Sindicală Mondială.

**Confederația Generală a Muncii din Italia**, cea mai mare uniune a sindicatelor italiene, înființată în 1906. Fiind condusă de la înființarea ei de socialiști de dreapta, ea a dus o politică de conciliere cu burghezia. În 1927, silită de guvernul fascist, s-a „autodizolvat”; a fost reînființată în 1944, pe baza unui acord între comuniști, socialiști și democrat-creștini cu privire la unitatea sindicală. În ciuda sciziunii provocate de socialiștii de dreapta și de liderii sindicatelor democrat-creștine (1948—1949), influența C.G. a M. din I. a crescut neconținut. Ea face parte din Federația Sindicală Mondială.

**Confederația Germana**, uniune hibridă de state creată de Congresul de la Viena în iunie 1815; din ea făceau parte suveranii statelor germane, împăratul Austriei, regele Danemarckii (pentru Holstein) și regele Țărilor de Jos (pentru Luxemburg). Condusă de Austria, C.G. a fost un instrument docil al „Sfintei Alianțe”. A existat pînă la înfrîngerea Austriei de către Prusia (1866).

**Confederația Internațională a Sindicatelor Libere** (C.I.S.L.), uniune sindicală internațională creată în 1949 la Londra de către centralele sindicale dintr-o serie de țări capitaliste, care s-au desprins din Federația Sindicală Mondială. Prin crearea C.I.S.L., liderii reformiști și oportuniști ai sindicatelor au urmărit scindarea unității de luptă a clasei muncitoare. Ei promovează o politică de „colaborare între clase”. Rolul conducător în C.I.S.L. îl au liderii centralei sindicale americane A.F.L.-C.I.O. și ai Congresului britanic al trade-unionurilor.

**Confederația Oamenilor Muncii din America Latină**, organizație regională a Federației Sindicale Mondiale, care grupează sindicatele din majoritatea țărilor Americii Latine, înființată în 1938. C.O.M. din A.L. luptă pentru lichidarea sciziunii clasei muncitoare, a-

pără interesele social-economice ale oamenilor muncii, participă la lupta popoarelor din America Latină pentru pace și independență națională, împotriva jughului imperialist american.

**Confederația Rinului**, uniune a mai multor state germane, creată în 1806 de Napoleon pentru a-i servi în politica de cucerire a Germaniei. Introducerea în statele confederate a Codului civil francez a dat o serioasă lovitură feudalismului. C.R. s-a desființat în 1813.

**Confederație** (lat. *cum* „cu” și *foedus*, *-eris* „alianță”) 1. Uniune de state care își păstrează independența, având anumite organe comune, de obicei un congres sau o dietă, la care statele membre își trimit reprezentanți (ex. Elveția în anii 1291—1798 și 1815—1848, S.U.A. între 1776 și 1787 și Germania între 1815 și 1866). Hotărârile congresului sau ale dietei sînt executate numai prin guvernele statelor membre ale c. Aceste c. burgheze s-au transformat în federații. 2. Organizație constituită prin reunirea mai multor organizații obștești (ex. *Confederația Generală a Muncii* din România, organizație care a existat pînă în ianuarie 1953).

**Conferința I a sindicatelor și a cercurilor socialiste din România**, a avut loc la București în august 1906, în condițiile avîntului mișcării muncitorești din România. La conferință au participat 94 de delegați din centrele muncitorești mai importante din țară (București, Iași, Galați, Brăila, Pașcani, Cimpina, Constanța etc.). Importanța conferinței constă în faptul că ea a realizat centralizarea organizatorică a mișcării sindicale, creînd *Comisia generală a Sindicatelor din România* (în fruntea căreia au fost aleși Al. Constantinescu, I. C. Frimu ș.a.), și a dat un nou impuls procesului de organizare a sindicatelor și propagandei socialiste. Conferința a adoptat o serie de măsuri menite să mobilizeze clasa muncitoare la luptă pentru desființarea corporațiilor.

**Conferința a II-a a sindicatelor și a cercurilor socialiste din România**, și-a desfășurat

lucrările la Galați, între 29 iunie și 1 iulie 1907, în condițiile terorii dezlănțuite de guvernul burghezo-moșieresc împotriva țărânilor și mișcării muncitorești după răscoala din 1907. La conferință au participat 87 de delegați, care reprezentau 51 de organizații. Conferința a dezbătut problemele presei muncitorești, atitudinea față de corporații, problema relațiilor dintre sindicate și organizațiile politice ale proletariatului, restabilirea legăturilor cu mișcarea socialistă internațională și trimiterea unei delegații la Congresul de la Stuttgart al Internaționalei a II-a. La conferință s-a hotărît crearea organului conducător al cercurilor socialiste, „România muncitoare”, sub forma unei uniuni care, în 1908, a căpătat denumirea de Uniunea socialistă din România. Conferința a ales un Comitet central al cercurilor „România muncitoare”.

**Conferința a III-a a sindicatelor și a cercurilor socialiste din România**, a avut loc în ianuarie 1908 la București. La conferință au participat 84 de delegați ai cercurilor socialiste și ai sindicatelor. Principalul punct de pe ordinea de zi a fost dezbaterile și votarea programului și a statutului Uniunii socialiste din România și a statutului general al sindicatelor. Datorită divergențelor dintre elementele înaintate și cele reformiste, nu a fost însă adoptat decît statutul Consiliului General al Sindicatelor și al Uniunii socialiste. Conferința a luat unele măsuri în legătură cu intensificarea activității în domeniul presei muncitorești. Adoptarea statutelor și măsurile luate au contribuit la pregătirea reconstituirii Partidului social-democrat, care a avut loc în 1910.

**Conferința femeilor din țările Asiei și Africii**, a avut loc la Cairo în ianuarie 1961. Au luat parte delegate din 38 de țări ale Asiei și Africii. Conferința a adoptat hotărîri asupra unor importante probleme internaționale: lichidarea colonialismului, lichidarea bazelor militare, dezarmarea generală și totală, interzicerea experiențelor nucleare etc.

**Conferința internațională pentru interzicerea armei atomice**, a avut loc la 6—8 și 15 august 1955, la Hiroshima și Tokio (Japonia). Au participat peste 3 000 de delegați din Japonia și din numeroase țări ale Asiei, Europei și Americii. S-au adoptat: un apel adresat tuturor popoarelor lumii pentru interzicerea armelor atomice și cu hidrogen și o rezoluție care prevedea convocarea unei conferințe internaționale la care să participe: U.R.S.S., S.U.A., Anglia, Franța și R. P. Chineză, pentru elaborarea măsurilor necesare în vederea slăbirii încordării internaționale.

**Conferința internațională pentru rezolvarea pașnică a problemei germane**, s-a ținut la Berlin între 8 și 10 noiembrie 1952. La această conferință au participat delegați din 15 țări europene. Conferința a adoptat o declarație comună cu privire la lupta pentru pace și unificarea Germaniei și o rezoluție care propune convocarea unei conferințe a celor patru mari puteri (U.R.S.S., S.U.A., Anglia, Franța) în vederea încheierii tratatului de pace cu Germania, în care să se prevadă respectarea independenței, unității și democrației Germaniei, precum și interzicerea bazelor militare străine pe teritoriul acestei țări.

**Conferința socialistă interbalcanică din 1915** de la București. Au participat delegați ai țesneacilor din Bulgaria (printre care G. Dimitrov și D. Blagoev) și ai socialistilor din Grecia și din România. (Socialiștii sîrbi au aderat ulterior la hotărârile luate.) În rezoluțiile adoptate, conferința a condamnat social-șovinismul, declarînd că rămîne credincioasă luptei de clasă, a salutat lupta împotriva războiului imperialist, dusă de bolșevicii ruși, conduși de V. I. Lenin, și de grupul de stînga din Germania, condus de Karl Liebknecht și Rosa Luxemburg. Rezoluțiile chemau proletariatul din țările balcanice la solidaritate în lupta împotriva guvernelor burgheziei și moșierimii, care țîrguiau cu puterile beligerante intrarea lor în războiul imperialist. Conferința



nu a înscris însă în hotărârile sale teza leninistă a luptei pentru transformarea războiului imperialist în război civil.

**conferință 1.** Expunere făcută în public asupra unei teme din domeniul științei, artei, politicii etc. **2. Conferință internațională,** întrunire a reprezentanților mai multor state, având drept obiect examinarea și rezolvarea unor probleme internaționale politice, economice, tehnice, juridice etc. **3.** Ședință a cadrelor didactice, în care se discută anumite probleme științifice, didactice sau organizatorice. **4. Conferință de presă,** consfătuire ținută de o persoană oficială sau de o personalitate a vieții politice, sociale sau culturale etc., în care aceasta face declarații sau răspunde la întrebările ziariștilor.

**conferință de partid,** organul superior al organizației regionale (conferință de partid regională), orășenești (conferință de partid orășenească) sau raionale (conferință de partid raională) a partidului. Conferințele ordinare se convoacă de către comitetele regionale, orășenești sau raionale o dată la doi ani. Conferințele extraordinare se pot convoca de către comitetele regionale, orășenești sau raionale, de către organele superioare ale partidului sau la cererea unei treimi din numărul total al membrilor organizației de partid regionale, orășenești sau raionale. Normele de reprezentare la conferințe se stabilesc de către comitetele regionale, orășenești sau raionale. Conferințele organizațiilor de partid regionale, orășenești și raionale ascultă și aprobă dările de seamă ale comitetelor de partid respective și ale comisiilor de revizie și ale altor organe și instituții regionale, orășenești sau raionale ale partidului, dezbate problemele muncii de partid, ale activității economice, social-culturale, ale activității sfaturilor populare și organizațiilor de masă din cuprinsul regiunii, orașului sau raionului, aleg organele de partid respective și delegații pentru conferințele organizațiilor superioare de partid (sau pentru congresul partidului în cazul conferinței de partid regionale).

**confesiune,** credință practică de o persoană sau de o organizație religioasă; religie, cult.

**confesiuni,** denumire dată unei scrieri în care autorul dezvăluie date autobiografice, revelatoare pentru înțelegerea personalității sale și a condițiilor social-politice în care aceasta s-a format și s-a dezvoltat (ex. *Confesiunile* lui J. J. Rousseau).

**confirmare** (lat. *cum* „cu” și *firmare* „a întări”; DR.) **1.** Act juridic unilateral prin care o persoană înlătură, în mod expres sau tacit, efectele viciilor unui contract a cărui nulitate relativă ar fi putut-o invoca. **2.** Aprobarea unui act sau a unei măsurii procedurale (ex. confirmarea concluziilor de învinuire, a mandatului de arestare).

**confiscare** (DR.), trecerea forțată și fără plată în patrimoniul statului a unor bunuri, ca sancțiune sau măsură preventivă, în cazurile și în condițiile prevăzute de lege. — *C. averii,* pedepșă complementară pentru anumite infracțiuni grave (contra securității statului, avutului obștesc etc.).

**conflict 1.** (LIT.) Contradicție între acțiunile și mentalitățile diferitelor personaje dintr-o operă epică sau dramatică, ca oglindire a contradicțiilor vieții, a contradicțiilor sociale dintre oameni. **C.** are o deosebită importanță în dramaturgie, unde evidențiază conținutul însuși al operei, determinând construcția și dezvoltarea caracterelor. În literatura realist-socialistă, **c.** oglindește fidel contradicțiile vieții, lupta ideologiei socialiste împotriva rămășițelor burgheze și a forțelor reacțiunii, susținând latura pozitivă, noul.

**2.** (DR.) *Conflict de competență* (sau *de jurisdicție*), situație în care două sau mai multe organe judiciare sau orice organe de jurisdicție consideră că au competență să efectueze urmărirea penală ori să judece aceeași pricină civilă sau penală (*conflict pozitiv*) sau că nu au asemenea competență (*conflict negativ*). — *C. de legi a)* Situație juridică în care, din pricina schimbării reglementării legale, dispozițiile legii vechi fiind diferite față de cele ale legii

noi, urmează să se determine care dintre aceste dispoziții sînt aplicabile într-un proces sau la un act ori raport juridic, ținînd seama de faptul că, în principiu, legea nouă nu se aplică pentru trecut (*c. de l. în timp*). **b)** Situație juridică în care din pricina existenței unor legi deosebite, în vigoare simultan în locuri diferite, urmează să se determine, pentru un proces sau act ori raport juridic, care lege este aplicabilă (*c. de l. în spațiu*). — *C. internațional,* diferend, litigiu între state. R.P.R. și celelalte țări socialiste luptă consecvent pentru rezolvarea *c.i.* prin mijloace pașnice, pe calea tratatelor. În politica lor agresivă, statele imperialiste, contrar obligațiilor luate prin Carta Organizației Națiunilor Unite de a rezolva pe cale pașnică *c.i.*, recurg la amenințarea cu forța și chiar la folosirea ei. — *C. armat v. război.* — *C. de frontieră* (sau *incident de frontieră*), mici ciocniri între organele de pază a frontierelor unor state învecinate, ciocniri care se pot transforma uneori în conflicte internaționale.

**confluință,** locul de unire a două ape curgătoare.

**confruntare** (DR.), punerea față în față și interogarea comitentă a două sau a mai multor persoane, în cursul unui proces, în vederea verificării celor declarate.

**Confucius** (Cun Fu-țzi) (c. 551—479 î.e.n.), filozof chinez, creatorul unui sistem filozofic, etic și social-politic contradictoriu, cu caracter predominant reacționar. Ideile sale au fost redată de discipoli în cartea „Lun-iu”. Noțiunea fundamentală a eticii sale este „jen” (omenia), principiu care proclamă respectul față de tradiții, cultivarea virtuții, solidaritatea cu cei de aceeași condiție socială. **C.** a recomandat poporului supunere față de conducători, iar conducătorilor grijă față de popor. S-a pronunțat în favoarea răspîndirii învățăturii în popor și a întemeiat prima școală particulară în vechea Chină. Elementele raionale ale concepției sale sînt umbrite de misticism; el a propovăduit cultul cerului, al strămoșilor,

respectarea ceremoniilor religioase de tot felul. **C.** a fost un adversar hotărât al revoltei populare împotriva asupritorilor. Urmașii săi s-au manifestat în direcții opuse, unii pe linia materialismului, iar alții pe



Confucius

linia idealismului. Începând din sec. al II-lea î.e.n., confucianismul s-a transformat treptat într-o doctrină religioasă, pusă în slujba consolidării rânduilor feudale. El și-a păstrat calitatea de religie de stat pînă la revoluția burgheză din 1911. **V. și neconfucianism.**

**confuzie mintală** (MED.), tulburare trecătoare a stării de conștiință, caracterizată prin dezorientare, uneori stare de agitație, tulburări de raționament, iluzii (optice, auditive etc.) și halucinații etc. Se întâlnește, de obicei, în infecții (febră tifoidă, tifos exantematic etc.), intoxicații (cu alcool, atropină) etc.

**confuziune** (DR.), mod de stingere a unui raport de obligație, prin întrunirea în aceeași persoană a calității de debitor și creditor în acel raport. **V. și consolidare.**

**congelare** (lat. *cum* „cu” și *gelare* „a îngheța”) **1.** (IND. ALIMENT.) Metodă industrială de conservare prin frig a unor alimente. **C.** se efectuează pentru carne între  $-18$  și  $-28^{\circ}\text{C}$ , pentru pește între  $-20$  și  $-25^{\circ}\text{C}$ , pentru fructe între  $-12$  și  $-18^{\circ}\text{C}$  etc. Pentru păstrarea calităților și valorii nutritive a alimentelor se utilizează în prezent **c. rapidă** în curent de aer rece, aceasta permițând totodată și micșorarea spațiului de producție și reducerea prețului de cost. În R.P.R., pentru conservarea prin **c.** a alimentelor s-au construit, începând din 1951,

mari întreprinderi frigorifice moderne la București, Iași, Tg.-Mureș, Craiova, Arad etc. Se prevede ca pînă în 1965 spațiul frigorific din întreprinderile industriale, antrepozitele și depozitele alimentare să crească de trei ori față de 1959, mijloacele de transport frigorifice de patru-cinci ori, iar numărul agregatelor frigorifice de circa zece ori. **2.** (TEHN.) Operația de înghețare a soluțiilor apoase conținute într-un corp solid, prin coborîrea artificială a temperaturii. În scopul efectuării în condiții bune a unor lucrări de construcție sau miniere în pămînturi umede, se procedează la **c. terenurilor** (denumită și **înghețarea pămînturilor**).

**congenital** (lat. *cum* „cu” și *genitus* „născut”; MED.), care există în momentul nașterii, ca urmare a unui proces care a avut loc în timpul dezvoltării intrauterine a nou-născutului (ex. sifilis **c.**, malformație **c.** etc.).

**congeria** (PALEONT.), gen de lamelibranhiate cu valve groase, cu umbone bine dezvoltate și

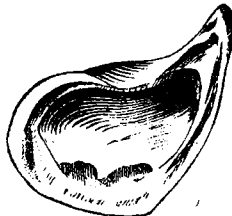

Congeria

cu partea anterioară scobită. Conturul cochiliei poate fi trapezoidal sau triunghiular (ex. *Congeria rumana* în pontianul mediu din Subcarpați).

**congestie** (lat. *congestio* „îngrămădire”; MED.), aflux excesiv de sînge într-o parte a corpului sau în vasele dilatate ale unui organ. Se observă, fiziologic, la organele în activitate sau, ca fenomen patologic, în cursul inflamațiilor sau al stazei venoase (ex. **c.** ficatului în insuficiența cardiacă). — **C. cerebrală**, termen imprecis care denumește toate formele de tulburări ale circulației vasculare ale creierului (spasm, tromboză sau ruperea unor vase cerebrale, precum și hemoragii datorită ruperii vaselor meninge). — **C. pulmonară**, termen general pentru unele boli

pulmonare, produse de obicei de pneumococ (boala lui Woillez, splenopneumonia lui Grancher, corticopleurita etc.). Se caracterizează prin debut brusc, cu febră mare, junghiuri, frisoane, expectorație etc., și printr-o evoluție, în general, favorabilă.

**conglomerat** (lat. *conglomerare* „a aduna”; PETROGR.), rocă sedimentară constituită din fragmente mai mari de 2 mm (de obicei cu dimensiuni centimetrice), rotunjite, cimentate cu silice, calcit, argilă etc. Provine din consolidarea pietrișurilor și este foarte frecventă în depozitele sedimentare. — **C. de Bucegi**, conglomerat de vîrstă cretacică, constituit din fragmente de calcare, gresii, șisturi cristaline și granite gnaisice, cimentate cu material calcaros sau grezos. **C. de B.** se găsesc dezvoltate, pe grosimi de sute de metri, în masivul Bucegi, în muntele Zăganul, în Munții Hășmașului și în Ceahlău. — **C. de Verrucano**, conglomerat cuarțos de culoare roșie sau violetă, de vîrstă permiană superioară și triasică, descoperit inițial în Alpi. În R.P.R., **c. de V.** sînt dezvoltate în Carpații Meridionali, în Munții Apuseni etc.

**Congo**, fluviu în Africa (4 320 km), principala arteră de navigație în Africa ecuatorială. Izvorăște din regiunea marilor lacuri africane, descrie un mare arc de cerc spre nord, traversînd de două ori ecuatorul; trece prin orașele Leopoldville, Brazzaville etc. și se varsă în Oceanul Atlantic printr-un mare estuar. Posedă resurse hidroenergetice imense, nevalorificate în condițiile colonialismului.

**Congo**, stat în centrul Africii. Suprafața: 2 344 932 km<sup>2</sup>. Populația: 14 150 000 loc. (1960), peste 99% negri, dintre care majoritatea bantu. Capitala: *Leopoldville*. Relieful este în cea mai mare parte format dintr-o zonă depresionară întinsă, de o parte și de alta a fluviului **C.**, mărginită de un podiș înalt. Climă ecuatorială umedă. Bogate resurse naturale, concentrate mai ales în provinciile sudice Katanga și Kasai (cupru, cositor, diamante, cobalt, radium, uraniu, precum și zăcăminte de minereuri de fier,

mangan, zinc, plumb, wolfram, cărbune, aur, argint). În 1959 Congo dădea circa 10% din extracția de uraniu a lumii capitaliste, 8% din cea de cupru, 60% cobalt, 60% diamante, 8% staniu, 16% tantal-columbit, 16% germaniu, 14% beriliu etc. Industrie prelucrătoare slab dezvoltată. Principalele produse agricole: cafea, cacao, bumbac, iută, nuci de cocos, cauciuc, destinate exportului. Se mai cultivă ceai, arborele de chinină, orez etc.

**Istoric.** La apariția europenilor pe acest teritoriu (sec. al XV-lea), uniunile de triburi congoleze erau în faza de descompunere a comunei primitive. Deși populația băștinașă s-a opus încercărilor portughezilor de a o înrobi (sec. XV—XVII), C. a devenit o sursă a comerțului cu sclavi. În a doua jumătate a sec. al XIX-lea, C. a fost o țintă a expansiunii colonialiste a țărilor europene. În 1879—1884, o mare parte a teritoriului din bazinul Congo a fost ocupată de belgieni, devenind proprietate personală a regelui Belgiei, Leopold al II-lea, iar în 1908 colonie a Belgiei. În perioada dintre cele două războaie mondiale, exploatarea colonialistă a C. de către Belgia s-a întărit, iar numeroase mișcări populare (din 1921, 1926, 1927, 1931—1932) au fost înăbușite în sânge. În anii celui de-al doilea război mondial s-a dezvoltat în C. mișcarea muncitorească (greva generală a minerilor din Katanga, 1942, a docherilor din Matadi, 1945, care a luat amploarea unei insurecții armate etc.), iar în anii următori lupta de eliberare națională a căpătat un caracter mai organizat. Ca urmare a luptei de eliberare națională, C. și-a cucerit independența în 1960, devenind și membră în O.N.U. Din momentul proclamării independenței sale, Congo este teatrul sîngeros al amestecului cercurilor colonialiste belgiene, americane și britanice în scopul dezmembrării țării și menținerii exploatării coloniale. În același scop a fost asasinat, în 1961, Patrice Lumumba, șeful guvernului republicii C. și erou al luptei de eliberare națională. Tactica

dezbinării folosită de aceste monopoluri a provocat un adevărat război civil, care slăbește unitatea de luptă a poporului congolez, înlesnind astfel aservirea C. Congo este o republică în frunte cu un președinte. Organul suprem legislativ este parlamentul (bicameral). În provincii, funcțiile legislative sînt îndeplinite de către adunările provinciale. Organul executiv suprem este guvernul central, căruia îi sînt subordonate guvernele provinciilor. Partide politice: Mișcarea națională congoleză (creată în 1958 și care se află în fruntea luptei pentru unitatea și independența deplină a C.), Partidul solidarității africane, Centrul regrupării africane, Partidul unității naționale ș.a.

**Congo**, stat în partea vestică a Africii, fostă colonie franceză, devenit independent în anul 1960. Suprafața: 342 000 km<sup>2</sup>. Populația: 794 600 loc. (1959), formată mai ales din negri bantu. Capitala: *Brazzaville*. O mare parte din teritoriul țării este acoperit de păduri tropicale, bogate în esențe prețioase, ca arborele de cauciuc, abanosul și mahonul. Baza economiei o constituie agricultura, care se găsește însă într-un stadiu de înapoiere. Plantații de cafea, cacao, bananieri, bumbac, ana-

nas etc. Exploatări forestiere. Resurse în subsol: cupru, aur, plumb, zinc. C. este o republică. Șeful statului, președintele, ales pe 5 ani, este în același timp și prim-ministru. Organul legislativ suprem este Adunarea Națională, aleasă pe cinci ani. Partide politice: Uniunea democratică de apărare a intereselor africanilor (partid de guvernămînt) și Mișcarea socialistă africană.

**congregații** (lat. *congregatio* „asociație” de *congregare* „a aduna”) 1. Asociații de mănăstiri catolice. 2. Organizații (confrerii) catolice, compuse din clerici și laici, înființate în sec. al XVI-lea în scopul intensificării propagandei religioase. 3. Organe conducătoare, asemănătoare departamentelor, ale curiei papale. Cea mai importantă dintre cele 12 c. este c. *sfintei cancelarii*, care a preluat parțial funcțiile fostei inchiziții.

**congregaționaliști**, adepți ai mișcării protestante apărute în a doua jumătate a sec. al XVI-lea în Anglia și care preconiza autonomia bisericilor locale și nega ierarhia bisericească. Ulterior, c. au renunțat la orientarea lor democratică inițială, instituind totodată o conducere centrală a sectei lor, răspîndită în Anglia și în S.U.A.

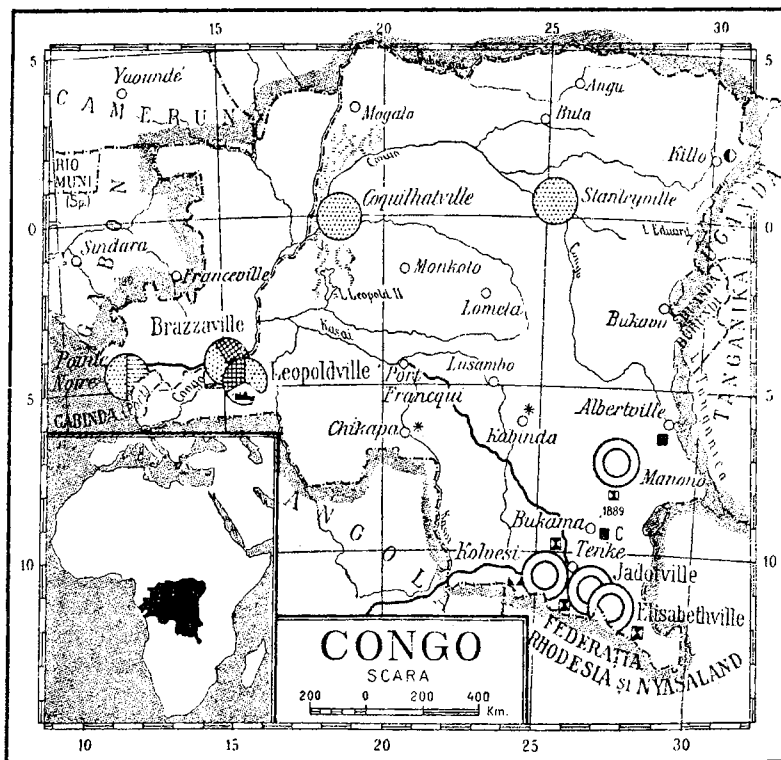

**congrés 1.** Întrunire națională sau internațională a delegaților unor organizații politice, cultural-științifice, cooperatiste sau obștești, în vederea debaterii unor probleme cu caracter politic, economic, social-cultural sau științific. **2.** Denumire a parlamentului din S.U.A. și din unele state ale Americii Latine. **3.** Denumire a unor organizații politice burgheze (ex. partidul Congresul național indian). **4.** Denumire dată, pînă în sec. al XX-lea, unor conferințe internaționale cu participarea șefilor de state sau a delegaților acestora, precum și a unor conferințe internaționale pentru încheierea de tratate de pace (ex. c. de la Münster și Osnabrück din 1648, c. de la Viena din 1815, c. de la Paris din 1856, c. de la Berlin din 1878).

**congresele mondiale ale mișcării pentru pace,** întruniri internaționale periodice ale partizanilor păcii, cu scopul coordonării și unificării luptei popoarelor pentru apărarea păcii. *Primul Congres Mondial al Partizanilor Păcii* a fost convocat din inițiativa Comitetului internațional de legătură al intelectualilor pentru apărarea păcii și a Federației Democrate Internaționale a Femeilor. Congresul și-a desfășurat lucrările între 20 și 25 aprilie 1949, concomitent la Paris și la Praga, făcîndu-se legătura între cele două părți ale delegaților prin radio. La congres au participat delegați a 561 de organizații naționale și a 12 organizații internaționale, reprezentînd cele mai diferite pătri ale populației din 72 de țări și însumînd aproximativ 600 000 000 de partizani ai păcii. Congresul a condamnat în unanimitate cursa înarmărilor și propaganda de război, a adresat popoarelor din toate țările un manifest, care a devenit programul de luptă al partizanilor păcii, și a luat măsuri organizatorice pentru coordonarea și întărirea legăturilor dintre comitetele naționale ale partizanilor păcii, precum și între acestea și alte organizații și persoane care se pronunță în favoarea păcii. *Al doilea Congres Mondial al Partizanilor Păcii* a avut loc, între 16 și 22

noiembrie 1950, la Varșovia. La congres au participat reprezentanți a 81 de țări și ai unui însemnat număr de organizații internaționale, printre care: Federația Sindicală Mondială, Federația Democrată Internațională a Femeilor, Federația Mondială a Tineretului Democrat, Uniunea Internațională a Studenților și Organizația Internațională a Ziaristilor. Congresul a făcut apel la parlamentele tuturor țărilor să adopte *Legea pentru apărarea păcii* și a adresat marilor puteri un apel pentru dezarmare generală progresivă și pentru stabilirea unor relații comerciale și culturale normale între țări. La acest congres a fost constituit *Consiliul Mondial al Păcii*, ca organ de coordonare a activității partizanilor păcii din lumea întreagă. Din inițiativa lui a fost convocat *Congresul popoarelor pentru apărarea păcii*, care a avut loc la Viena între 12 și 20 decembrie 1952. La lucrările congresului au participat delegați din 85 de țări, precum și reprezentanți a diferite alte organizații internaționale, care nu făceau parte din mișcarea pentru pace. Congresul a adresat un mesaj către guvernele celor cinci mari puteri și un apel către popoare. Între 22 și 29 iunie 1955 a avut loc la Helsinki *Adunarea mondială a păcii*. Între 16 și 22 iulie 1958 a avut loc la Stockholm *Congresul mondial pentru dezarmare și colaborare internațională*, la care au participat delegați ai popoarelor din peste 70 de țări, reprezentanți a diferite organizații naționale și internaționale. Congresul a chemat popoarele și guvernele din toate țările lumii, precum și Organizația Națiunilor Unite, să ia măsuri concrete pentru dezarmare generală și controlată, pentru slăbirea încordării internaționale, pentru apărarea securității și suveranității popoarelor din Orientul Apropiat și Mijlociu în fața acțiunilor agresive ale guvernelor S.U.A., Angliei, Turciei etc. Între 9-14 iulie 1962 a avut loc la Moscova, convocat de Consiliul Mondial al Păcii, *Congresul Mondial pentru dezarmare și pace*, la care au participat 2469 delegați,

oaspeți și observatori din 121 de țări și care a adoptat Mesajul către popoarele lumii.

**Congresul național indian,** partid burghez din India, creat în 1885 în vederea luptei împotriva dominației engleze, întrunind inițial reprezentanți ai diferitelor clase și grupuri sociale. Ideologia oficială a **C.n.i.**, elaborată de Gandhi, a fost „rezistența nonviolentă”. În 1947 a devenit partid guvernamental. Conducătorul lui este J. N e h r u.

**Congresul Partidului Muncitoresc Român,** organul suprem al Partidului Muncitoresc Român. Congresele ordinare se convoacă de către C.C. al partidului cel puțin o dată la patru ani. Congresele extraordinare sînt convocate de către C.C. al partidului din inițiativa sa proprie sau la cererea a cel puțin o treime din numărul total al membrilor reprezentați la ultimul congres al partidului. Convocarea congresului partidului și ordinea de zi se anunță cu cel puțin o lună și jumătate înainte de data ținerii congresului. Congresele extraordinare sînt convocate în termen de două luni. Congresul este valabil constituit numai atunci cînd delegații la congres reprezintă cel puțin jumătate din numărul total al membrilor de partid reprezentați la ultimul congres ordinar. Normele de reprezentare și modul de alegere a delegaților la congresul partidului se stabilesc de Comitetul Central. În cazul cînd Comitetul Central nu convoacă congresul extraordinar în termenul arătat mai sus, organizațiile care au cerut convocarea congresului extraordinar au dreptul să formeze un comitet organizatoric, care se bucură de drepturile Comitetului Central în ce privește convocarea congresului extraordinar. Congresul are următoarele atribuții: a) ascultă și aprobă rapoartele de activitate ale Comitetului Central al partidului, ale Comisiei centrale de revizie și ale celorlalte organe și instituții centrale ale partidului; b) adoptă, revizuieste și modifică programul și Statutul partidului; c) stabilește linia tactică a partidului în problemele fundamentale ale politicii

curente; d) alege Comitetul Central al partidului și Comisia centrală de revizie în numărul stabilit de congres. V. și Partidul Muncitoresc Român.

**Congresul S.U.A.**, parlamentul Statelor Unite ale Americii, format din camera reprezentanților și senat. Sistemul electoral, caracterizat prin censuri sau restricții la dreptul de vot și practica sistemului bipartid, asigură pătrunderea în Congres numai a reprezentanților celor două partide burgheze (republican și democrat). Congresul S.U.A. este format din oameni de încredere ai marilor monopoluri: bancheri, fabricanți etc., neexistând nici un reprezentant al muncitorilor sau al micilor fermieri. Astfel, în 1962, 157 de deputați erau membri ai consiliilor de administrație ale marilor monopoluri, 20 erau proprietari direcți ai unor mari fabrici și uzine, 33 erau proprietari de stații de radio și televiziune, 288 făceau parte din firme de avocatură care slujesc interesele concernelor capitaliste. Deși S.U.A. au o numeroasă populație de culoare, totuși în camera reprezentanților (1959 - 1961) nu erau decât patru negri, iar în senat nici un negru. Congresul are numai atribuții legislative, deoarece, în cadrul regimului politic din S.U.A., președintelui îi este atribuită conducerea supremă a statului. Miniștrii sînt numiți și revocați de președinte și nu răspund de activitatea lor în fața parlamentului. Atribuțiile legislative ale Congresului sînt limitate prin dreptul de veto al președintelui asupra proiectelor de legi votate de Congres. Pe această cale, cercurile monopoliste caută de multe ori să împiedice intrarea în vigoare a proiectelor de legi votate de Congres sub presiunea puternică exercitată de mase. În general, activitatea Congresului se concentrează asupra adoptării de legi antimuncitorești și de apărare a intereselor monopolurilor capitaliste.

**congruență** (lat. *congruere*, „a potrivi”; MAT.), relație între două numere întregi *a* și *b* care au proprietatea de a da același rest la împărțirea cu un număr

întreg dat *m* (numit modul). Se notează simbolic  $a \equiv b \pmod{m}$  (ex.  $c. 22 \equiv 4 \pmod{3}$ ), căci 22 și 4 împărțite la 3 dau același rest: 1).

**coniación** (de la numele de localitate *Cognac*, în Charente, Franța; STRAT.), primul subetaj al senonianului, caracterizat prin specii de echinide și amoniți. În R.P.R. se întâlnește în Carpații Orientali, Bazinul Hațegului, Depresiunea Getică (reg. Craiova), Munții Trascău, Munții Metaliferi etc.

**cónică** (MAT.), curbă obținută ca secțiune plană a unui con circular. O *c.* e reprezentată de o ecuație de gradul al doilea; raportul distanțelor de la un punct de pe *c.* la un punct fix, numit focar, și la o dreaptă

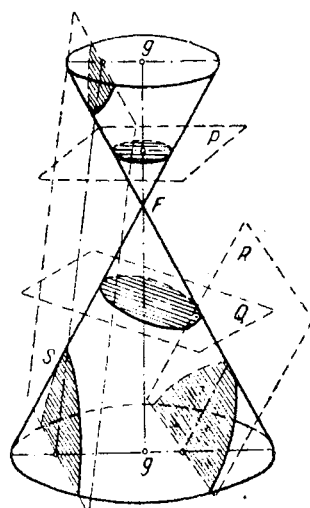

Conică

Q - plan secant înclinat față de axa conului (gg) care formează o elipsă; R - plan secant care taie o pînză a conului și formează o parabolă; S - plan secant care taie ambele pînze ale conului și formează o hiperbolă; P - plan perpendicular pe axa conului și formează un cerc

fixă, numită directoare, este constant și se numește excentricitatea *c*. Conica este o elipsă, o hiperbolă sau o parabolă, după cum excentricitatea sa este mai mică, mai mare sau egală cu 1.

**conidii** (gr. *konis, -idos* „praf”; FITOPAT.), spori imobili care asigură înmulțirea asexuată a ciupercilor mai evoluate și care se formează fie direct pe miceliu, fie pe suporturi speciale numite conidiofori (purători de conidii).

**conifere** (lat. *conus* „con” și *ferre* „a purta”; BOT.; *Coniferales*), ordin din clasa coniferitelor;

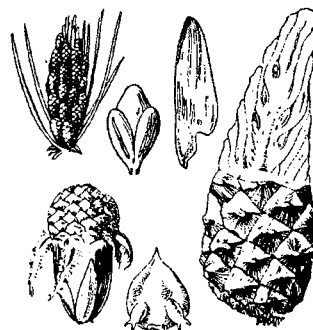

Conuri

ferofitelor; cuprinde 50 de genuri și circa 550 de specii de plante lemnoase (arbori și arbuști) cu canale secretoare de rășină (de unde și numele de rășinoase dat acestor plante), cu frunze aciculare sau solzoase, de obicei persistente, flori unisexuate concrescute în formă de con și semințe aripate (ex. bradul, molidul, pinul etc., al căror lemn este utilizat pentru construcții, mobile, instrumente muzicale, combustibil etc.).

**conimetrie** (gr. *konis, -idos* „praf” și *metron* „măsură”), metodă de laborator care se ocupă cu determinarea numărului particulelor de praf din aer. Rezultatul cercetării se exprimă în ml de aer. Aparatul folosit în acest scop se numește *conimetru*.

**conjugare** (LINGV.) 1. Totalitatea modificărilor suferite de forma unui verb pentru exprimarea categoriilor gramaticale de timp, mod, persoană, număr și diateză. 2. Categorie sau clasă de verbe a căror flexiune se realizează cu ajutorul aceluiași elemente morfologice (ex., în limba română, verbele se împart în patru conjugări, după marca modului infinitiv: conj. I: *a cînta*, conj. II: *a vedea*, conj. III: *a bate*, conj. IV: *a citi*, *a hotări*).

**conjunctiv** (lat. *conjunctivus*, de la *conjungere* „a uni”; LINGV.), mod personal care exprimă o acțiune prezentată de vorbitor ca posibilă sau realizabilă. Unii lingviști contemporani, mai ales francezi, îl numesc *subjonctiv*.

**conjunctivă** (ANAT.), membră fină care acoperă fața

internă a pleoapelor și suprafața globilor oculari, cu excepția corneii. Suprafața c. este umezită continuu de secreția glandelor lacrimale și a glandelor proprii.

**conjunctivită** (MED.), inflamație, de cele mai multe ori infecțioasă, a conjunctivei ochiului și a pleoapelor. Se manifestă prin roșeață, ca urmare a unei puternice vasodilatații locale, asociată cu o secreție abundentă care duce deseori la lipirea pleoapelor. — C. *granuloasă* v. *trahom*.

**conjunctiv-disjunctiv**, aparat electric pentru închiderea

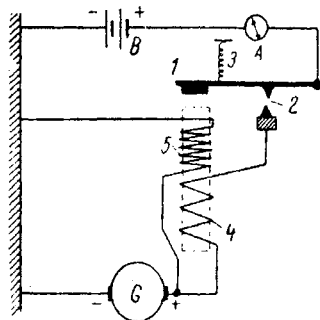

Conjunctiv-disjunctiv

A — ampermetru; B — acumulator; G — mașină electrică generatoare (generator); 1 — lamă de oțel moale; 2 — contact; 3 — resort; 4 — înfășurare cu sîrmă groasă, conectată în serie; 5 — înfășurare cu sîrmă subțire, conectată în derivație

și deschiderea automată a unui circuit, în funcție de sensul curentului electric; e folosit în special la încărcarea bateriilor de acumuloare.

**conjunctură** (lat. *cum* „cu” și *junctura* „legătură”; EC. POL.), totalitatea trăsăturilor caracteristice ale economiei țărilor capitaliste (sau a fiecăreia dintre acestea în parte) în orice moment al diferitelor faze ale ciclului economic. Studiarea științifică a conjuncturii pornește de la teoria marxist-leninistă a reproducției și a crizelor economice, de la analiza stării producției, care determină și starea circulației. C. se caracterizează prin dinamica producției și a construcțiilor capitale, prin situația comerțului interior și exterior, a prețurilor, a creditului și circulației bănești, a stocurilor, a șomajului, a nivelului sala-

riilor și profiturilor etc. Mersul c. reflectă mișcarea inevitabilă a economiei capitaliste de la o criză la alta.

**conjuncție** (lat. *conjunctio* „legătură”) 1. (LINGV.) Parte de vorbire neflexibilă care leagă două propoziții într-o frază sau două cuvinte care stau pe același plan într-o propoziție (ex. *că, ci, dacă, sau*). Funcțiune de c. au și locuțiunile *conjuncționale*, precum și adverbele relative (ex. *unde, cînd, cum*). După raportul exprimat, c. și elementele echivalente sînt coordonatoare sau subordonatoare. — C. *coordonatoare*, conjuncție care leagă propoziții sau părți de propoziție care nu depind, din punct de vedere formal, una de cealaltă; c.c. sînt: *copulative* (ex. *și, nici*), *adversative* (ex. *dar, iar, însă*), *conclusive* (ex. *deci, așadar, prin urmare*), *disjunctive* (ex. *sau, ori*). — C. *subordonatoare*, conjuncție care leagă o propoziție subordonată de propoziția regentă; c.s. sînt: *locale* (ex. *unde, încotro*), *temporale* (ex. *cînd, de cînd, după ce*), *modale* (ex. *cum, precum*), *cauzale* (ex. *fiindcă, deoarece*), *finale* (ex. *ca să*), *condiționale* (ex. *de, dacă*), *concesive* (ex. *deși, cu toate că*), *consecutive* (ex. *încît, că, de*). 2. (LOG.) F u n c t o r care stabilește legătura dintre două sau mai multe propoziții, astfel încît noua propoziție compusă este adevărată numai atunci cînd toate propozițiile componente sînt adevărate. Conjuncția se

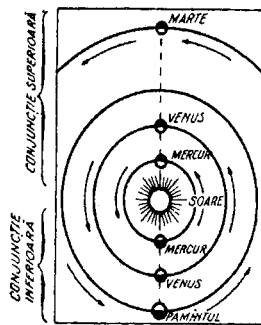

Conjuncțiile inferioare și superioare ale planetelor Mercur, Venus și Marte

redă prin cuvîntul „și”. 3. (ASTR.) Situație a doi aștri care se găsesc momentan în aceeași direcție pe sfera cerească, mai precis dacă au aceeași longitu-

dine. De ex. o planetă este în c. cu Soarele, pentru un observator terestru, dacă Soarele, Pămîntul și planeta respectivă se găsesc pe aceeași direcție. Dacă planeta este între Soare și Pămînt, avem c. *inferioară*; dacă Soarele este între planeta și Pămînt, avem c. *superioară*.

**conjurația confederativă**, acțiune revoluționară, premergătoare mișcării revoluționare din 1848, organizată în Moldova, în 1839, de boieri de rangul al doilea și de reprezentanți ai burgheziei ieșene și condusă de Leonte Radu și Neculai Ene. „Conjurații” preconizau o serie de măsuri pentru reorganizarea statului: desființarea rangurilor boierești, îmbunătățirea justiției, desființarea cenzurii, confiscarea averilor mănăstirești, încurajarea industriei naționale, eliberarea robilor țigani etc. și formarea unui stat „confederat” prin unirea Moldovei, Țării Românești și Serbiei. O acțiune revoluționară asemănătoare a avut loc în 1840 și în Țara Românească (cu participarea lui Dimitrie Filipescu, N. Bălcescu, Eftimie Murgu ș.a.). Aceasta urmărea schimbarea formei de guvernămînt prin instaurarea republicii, precum și improprietărea clăcașilor. Acțiunile fiind descoperite, fruntașii lor au fost arestați.

**Connecticut** [*coneticat*], stat în nord-estul S.U.A., pe țărmul Oceanului Atlantic. Suprafața: 12 973 km<sup>2</sup>. Populația: 2 535 000 loc. (1960). Centrul administrativ: *Hartford*. Industrie constructoare de avioane, motoare, ceasuri, mașini textile, rulmenți, electrotehnică, de cauciuc, chimică, industrie textilă etc.; agricultură cu caracter preorășenesc (creșterea păsărilor și a vitelor de lapte, tutun, legume și pomi fructiferi).

**conoclypeus** (PALEONT.), gen fosil de echinoderme, care se caracterizează prin testul mare cu pereții groși, avînd partea centrală plată, iar partea dorsală bombată. Orificiul anal este situat pe partea ventrală, la marginea acesteia, iar orificiul bucal în centrul părții ventrale. Zonele ambulacrare sînt prevăzute cu pori inegali, uniți printr-un canal, fapt care arată

că funcția respiratorie era intensă. **C.** se cunoaște din cretacicul superior pînă în eocen. În R.P.R. a fost găsit la Albești (raionul Muscel) și la Porcești (raionul Sibiu).

**conopidă** (*Brassica oleracea* var. *botrytis*), plantă erbacee



Conopidă

anuală din familia cruciferelor, cu frunze alungite, groase și dințate pe margini și cu o inflorescență carnoasă, nedezvoltată (căpățînă falsă), de culoare albărie, care se folosește în alimentație. Conține vitamina B și C. Se cultivă atît pe cîmp cît și în sere și în răsadnițe.

**conosament**, document care însoțește transportul unei mărfi pe apă. Reprezintă un contract de *navlosire*, încheiat între expeditor și cel care transportă și care obligă pe acesta din urmă să predea la destinație mărfurile încredințate. Conține condițiile transportului: denumirea vasului, locul de încărcare și de destinație, denumirea și cantitatea mărfurilor etc.

**Conrad** [*cɔnrɛd*], Joseph (pseudonimul lui *Józef Teodor Konrad Kozłowski*) (1857–1924), prozator englez, neuro-



J. Conrad

mantic, de origine poloneză, căpitan de marină. Și-a cîștigat celebritatea prin cărțile de aventuri inspirate din călătoriile sale („Negrul de pe «Narcissus»”,

1897; „Taifun”, 1903, trad. rom. 1959; „Nostromo”, 1904). Sînt remarcabile plasticitatea descrierilor sale marine, capacitatea de a evoca cu un realism crud, fără fals exotism, oameni și locuri cunoscute de el. Simpatia lui se îndreaptă spre caracterele puternice ale celor care înfruntă în mod anarhic societatea burgheză. Povestirea „Inima întunericului” (1902) este o puternică demascare a bestialităților comise de colonialiștii belgieni în Congo.

**consanguinitate** (DR.), raport de înrudire între frații și surorile care au același tată, dar nu și aceeași mamă, spre deosebire de frații și surorile uterini, care au aceeași mamă, însă tați diferiți.

**consanguinizare** (GENET.), fenomen prin care se unesc, în procesul fecundației, organisme foarte înrudite. În regnul vegetal, aceasta se realizează prin autofecundarea forțată a plantelor alogame, cum sînt porumbul, secara, sfecla, floarea-soarelui etc., iar în regnul animal prin încrucișarea organismelor înrudite de tipul frate-soră, tată-fiică etc. Datorită faptului că în procesul fecundării se unesc celulele sexuale nediferențiate între ele sau foarte puțin diferențiate, contradicțiile interne ale organismelor consanguinizate sînt foarte slabe și de aceea aceste organisme au o vitalitate redusă. S-a constatat însă la unele plante, cum este de pildă porumbul, că prin încrucișarea între linii consanguinizate se obțin organisme hibride cu o vitalitate sporită (*heterozis*). La animale, **c.** se folosește în procesul de creare a unor rase noi, atunci cînd se urmărește păstrarea unor caractere și însușiri valoroase apărute la un număr restrîns de indivizi. În acest caz se aplică însă o selecție riguroasă și se asigură toate condițiile necesare pentru a evita apariția fenomenelor de degenerare.

**consecință** (LOG.) v. **consecvent**.

**consecvent** (lat. *consequens*, din *consequi* „a urma”; LOG.), propoziție care urmează în chip necesar dintr-o altă propoziție sau din mai multe propoziții care o precedă (ex. „Dacă pro-

ductivitatea muncii crește, scade prețul de cost”). Sin. *consecință*.

**consecvență** (LOG.) 1. (În logica scolastică) Raportul de implicație, precum și cercetarea modului în care formulele logice decurg una dintr-alta, pe baza acestui raport și pe baza relației acestuia cu raporturile de conjuncție și disjuncție. 2. Una dintre caracteristicile generale ale gîndirii corecte. V. și *corectitudine*. — *Teoria consecvențelor*, teorie logică medievală, care reprezintă, ca și teoria stoică a implicației, o încercare de a fundamenta calculul propozițiilor. Consecvența este un enunț ipotetic în care este imposibil ca antecedentul să fie adevărat, iar consecventul fals; formula enunțului este: „Dacă *B* este *A*, un anumit *A* este *B*”. Regulile consecvențelor sînt adevărate calcule logice.

**consémn** (MILIT.), totalitatea îndatoririlor specifice ale șefului unei gărzi militare, conforme cu misiunea pe care o are garda.

**consemnare** 1. (DR.) Depunere a unei sume de bani la o casă de păstrare de stat (ex. C.E.C.), fie pentru ca debitorul să se libereze de o obligație (ex. cînd creditorul refuză să primească executarea), fie în alte cazuri prevăzute de lege (ex. pentru obținerea unei *măsuri asigurătoare* etc.). 2. (MILIT.) Interzicere a militarilor de a ieși din cazarmă, din locul de staționare sau de a părăsi nava pentru un timp anumit. Măsura poate fi impusă de motive sanitare, disciplinare, de securitate etc.

**conservant alimentar**, substanță sau preparat care se adaugă alimentelor sau produselor alimentare, cu scopul de a distruge sau de a împiedica înmulțirea microorganismelor.

**conservare** (lat. *cum* „cu” și *servare* „a păstra”) 1. Operație sau tratament prin care se împiedică alterarea din cauza agenților atmosferici sau biologici a unor produse perisabile, ca alimentele, pieile, lemnul etc. **C.** alimentelor se realizează prin sterilizare și închidere ermetică, prin căldură, prin frig, prin adăugarea



unor substanțe care împiedică fermentația (acid salicilic, acid formic etc.), a pieilor prin uscare și sărare, a lemnului prin uscare și impregnare etc.

**2. (ARTE PLAST.)** Complex de măsuri pentru păstrarea operelor de artă, îndeosebi a celor vechi, în starea lor originală. V. și restaurare.

**conservatism**, tendința claselor sociale reacționare de a menține și de a promova relații, instituții și concepții învechite, de a se agăța de tradiții anacronice, de a fi în genere refractare înnoirilor, progresului. După dispariția bazei sale de clasă în orînduirea socialistă, c. se mai menține ca o expresie a incapacității unor indivizi răzleți de a sesiza la timp noul, de a abandona procedeele de lucru cu care s-au obișnuit și care între timp au fost depășite de dezvoltarea continuă a conștiinței sociale. Se numește și *conservatorism*.

**conservator**, instituție de învățămînt de grad superior, destinată să formeze compozitori, interpreți vocali și instrumentali, profesori de muzică, muzicologi și dirijori. În trecut, școlile superioare de teatru se numeau de asemenea conservatoare. În prezent, în R.P.R. există trei conservatoare, reorganizate prin reforma învățămîntului din 1948 și avînd la bază tradițiile vechilor școli muzicale: *Conservatorul de muzică „Ciprian Porumbescu” din București*, înființat în 1864, *Conservatorul de muzică „George Dima” din Cluj*, înființat în 1919, *Conservatorul de muzică din Iași*, înființat în 1864.

**conservator de muzeu**, persoană care conduce și coordonează munca științifică și administrativă dintr-un muzeu, supraveghează păstrarea operelor de artă, organizează expoziții cu operele aflate în colecția muzeului și în alte colecții, întocmește cataloage etc.

**conservă**, produs alimentar care, în urma unui tratament corespunzător, își menține nealterate timp mai îndelungat principalele calități, fiind de obicei păstrat în recipiente ermetice închise. Unele c. pot fi consumate ca atare (c. gătite), iar altele numai după prepa-

rarea lor culinară (c. de gătit). După natura materiei prime, există c. de carne, de pește, de legume, de fructe și combinate. În anii puterii populare, în R.P.R. a crescut considerabil producția de conserve, astfel încît în 1959 s-au produs 9 024 t de c. de carne față de 1 737 t în 1938 și 80 725 t de c. de legume și fructe față de numai 2 400 t în 1938.

**Consfătuirea reprezentanților partidelor comuniste și muncitorești de la Moscova din noiembrie 1957**, consfătuire la care reprezentanții partidelor comuniste și muncitorești din țările socialiste au discutat problemele situației internaționale, ale luptei mișcării comuniste și muncitorești mondiale pentru pace, democrație, independență națională și socialism și au stabilit pozițiile principale ale mișcării comuniste în cele mai importante probleme ale contemporaneității. Consfătuirea a adoptat în unanimitate o declarație, care reprezintă generalizarea experienței partidelor comuniste și muncitorești din țările socialiste în lupta pentru făurirea socialismului, ca și generalizarea experienței partidelor comuniste din țările capitaliste, coloniale și dependente. Declarația a îmbogățit teoria marxist-leninistă cu formularea științifică, atotcuprinzătoare a legilor generale ale revoluției socialiste și ale construirii socialismului, arătînd necesitatea justei lor aplicări potrivit cu condițiile istorice și cu particularitățile naționale ale fiecărei țări. Declarația a confirmat teza Congresului al XX-lea al P.C.U.S. că, în condițiile contemporane ale existenței sistemului mondial socialist, ale noului raport de forțe pe arena internațională, războiul mondial a încetat a mai fi o inevitabilitate fatală, fiind creată posibilitatea reală a preîntîmpinării unui nou război mondial. Consfătuirea a subliniat că lupta pentru apărarea păcii, pentru triumful politicii de coexistență pașnică constituie sarcina primordială a partidelor marxist-leniniste din lumea întreagă. Totodată

declarația a reafirmat teza Congresului al XX-lea al P.C.U.S. cu privire la varietatea formelor de trecere de la capitalism la socialism în epoca contemporană. Declarația a fundamentat principalele sarcini ale mișcării muncitorești contemporane, a arătat că interesele dezvoltării mai departe a mișcării comuniste și muncitorești cer să se ducă lupta hotărîtă împotriva revizionismului, pericolul principal în mișcarea muncitorească, și împotriva dogmatismului și sectarismului. Reprezentanții partidelor comuniste și muncitorești din țările socialiste și capitaliste care au participat la a 40-a aniversare a Marii Revoluții Socialiste din Octombrie, făcînd un schimb de păreri în problemele internaționale, au adoptat, tot în noiembrie 1957, „Manifestul păcii”, adresat tuturor oamenilor de bună-credință din întreaga lume, care constituie o chemare la luptă hotărîtă pentru a izbăvi omenirea de primejdia unui război.

**Consfătuirea reprezentanților partidelor comuniste și muncitorești de la Moscova din noiembrie 1960**, cea mai largă și mai reprezentativă consfătuire din întreaga istorie a mișcării comuniste și muncitorești, eveniment istoric de importanță mondială. La Consfătuire au participat reprezentanți a 81 de partide marxist-leniniste. Lucrările Consfătuirii au fost pătrunse de spiritul internaționalismului proletar, de hotărîrea fermă a partidelor comuniste și muncitorești de a întări și mai mult unitatea și prietenia lor frățască. Consfătuirea a adoptat în unanimitate o declarație și Apelul către popoarele din lumea întreagă, documente programatice ale marxism-leninismului creator în lupta pentru țelurile mărețe ale clasei muncitoare din toate țările. Declarația Consfătuirii reprezentanților partidelor comuniste și muncitorești reafirmă fidelitatea partidelor comuniste față de Declarația Consfătuirii din 1957 și face totodată o nouă analiză profundă a evoluției situației internaționale contemporane și

a mișcării comuniste mondiale. Caracterizând în mod științific multilateral epoca istorică contemporană ca epocă al cărei conținut principal este trecerea omenirii de la capitalism la socialism, epocă inaugurată de Marea Revoluție Socialistă din Octombrie, Declarația relevă că principala trăsătură distinctivă a timpurilor noastre este transformarea sistemului mondial socialist în factorul hotărâtor al dezvoltării societății omenești. O importanță deosebită pentru înțelegerea noului raport de forțe pe arena internațională o are teza Consfătuirii cu privire la faptul că în dezvoltarea crizei generale a capitalismului a început o etapă nouă, al cărei specific constă în aceea că ea nu a apărut în legătură cu un război mondial, ci în condițiile întrecerii și luptei dintre cele două sisteme, ale schimbării tot mai mari a raportului de forțe în favoarea socialismului, ale ascuțirii puternice a tuturor contradicțiilor imperialismului, în condițiile în care avântul luptei maselor populare pentru pace, democrație, eliberare națională și socialism, pentru înfăptuirea și consolidarea coexistenței pașnice n-a permis cercurilor imperialiste să dezlănțuie un nou război mondial. În același timp, sistemul mondial socialist a intrat într-o etapă nouă a dezvoltării sale, în care nu numai în Uniunea Sovietică, dar și în celelalte țări socialiste au fost lichidate posibilitățile social-economice de restaurare a capitalismului. Succesele obținute de țările lagărului socialist, unitatea tot mai puternică și forța lor mereu crescândă asigură, în cadrul întregului sistem în ansamblul lui, victoria deplină a socialismului. În centrul atenției Consfătuirii a stat problema războiului și păcii, problema cea mai arzătoare a timpului nostru. Considerând lupta pentru pace drept sarcina lor primordială, partidele comuniste au subliniat din nou posibilitatea reală a preîntîmpinării războiului mondial. Noul raport de forțe deschide noi perspective luptei forțelor iubitoare de pace pentru a

zădărnici planurile agresive ale cercurilor imperialiste și a impune promovarea politicii de coexistență pașnică dintre țări cu sisteme sociale deosebite. Consfătuirea a confirmat teza Congresului al XXI-lea al P.C.U.S. potrivit căreia, avîndu-se în vedere superioritatea crescîndă a forțelor socialismului și păcii și perspectiva transformării acesteia într-o superioritate absolută, se va ivi posibilitatea reală de a exclude războiul mondial din viața societății încă înaintea victoriei depline a socialismului pe pămînt, capitalismul menținîndu-se într-o parte a lumii. O trăsătură caracteristică a epocii contemporane o constituie prăbușirea sistemului colonial sub presiunea mișcării de eliberare națională, care reprezintă al doilea fenomen ca importanță istorică după formarea sistemului mondial socialist. Analizînd caracterul, forțele motrice și perspectivele revoluțiilor naționale, antiimperialiste și democratice, Declarația relevă că, în condițiile transformării lagărului socialist în factorul hotărâtor al dezvoltării societății, există premise pentru victoria deplină a acestor revoluții, pentru crearea statelor de democrație națională, pentru dezvoltarea ne-capitalistă a țărilor care au scuturat jugul colonial. În aceste țări, problemele vitale ale renașterii naționale pot fi rezolvate numai în condițiile unei lupte hotărîte împotriva imperialismului și a rămășițelor feudalismului, pe calea creării unui larg front național, a cărui bază o constituie alianța clasei muncitoare cu țărănimea. De forța și trăinicia acestei alianțe depinde și gradul participării burgheziei naționale la lupta de eliberare. Definind cele mai importante sarcini ale luptei clasei muncitoare din țările capitaliste dezvoltate, Declarația subliniază că în condițiile actuale lovitura principală a luptei de clasă trebuie îndreptată în aceste țări împotriva monopolurilor capitaliste, reazemul reacțiunii și agresiunii, împotriva întregului sistem al capitalismului monopolist de stat. Partidele comuniste con-

sideră lupta pentru democrație ca parte integrantă a luptei pentru socialism. Ele reafirmă tezele Declarației din 1957 cu privire la formele de trecere a diferitelor țări de la capitalism la socialism. Chezașia victoriei cauzei socialismului și comunismului în întreaga lume o constituie unitatea mișcării comuniste mondiale, cea mai influentă forță politică a timpului nostru, cel mai important factor al progresului social. Consfătuirea a precizat normele marxist-leniniste ale relațiilor dintre partidele comuniste și muncitorești, a subliniat că grija pentru întărirea permanentă a unității mișcării comuniste internaționale pe baza principiilor marxism-leninismului este suprema datorie internaționalistă a fiecărui partid marxist-leninist. În Declarație se subliniază că interesele dezvoltării mai departe a mișcării comuniste și muncitorești cer să se continue lupta hotărîtă pe două fronturi: împotriva revizionismului, care rămîne pericolul principal în mișcarea muncitorească internațională, și împotriva dogmatismului și sectarismului, care într-o etapă sau alta a dezvoltării unor partide pot deveni de asemenea pericol principal dacă nu vor fi combătute în mod consecvent. Apelul adoptat de Consfătuire cheamă popoarele din lumea întreagă la vigilență împotriva uneltirilor agresive ale imperialismului, la luptă unită și activă pentru preîntîmpinarea unui război mondial. Apelul cere popoarelor să lupte pentru triumful coexistenței pașnice, pentru încheierea imediată a unui acord cu privire la dezarmarea generală și totală. Apelul afirmă hotărîrea comuniștilor de a-și consacra întreaga energie cauzei păcii, arată că partidele comuniste exprimă și apără în modul cel mai consecvent interesele vitale ale maselor populare. Consfătuirea marchează o nouă etapă în dezvoltarea mișcării muncitorești. Principalul ei rezultat îl constituie întărirea unității rîndurilor mișcării comuniste mondiale pe baza principiilor marxism-leninismului, consolidarea și mai puternică

a frontului comunist internațional, creșterea forței mișcării comuniste în lupta pentru triumful cauzei păcii și socialismului.

**consfătuire de producție**, formă de participare nemijlocită a oamenilor muncii la organizarea și la conducerea producției în întreprinderile socialiste. **C. de p.** în R.P.R. sînt organizate de sindicate și au ca scop mai buna organizare a muncii, descoperirea și folosirea rezervelor materiale în vederea creșterii producției și a productivității muncii, îmbunătățirea calității produselor, reducerea prețului de cost, realizarea unui regim sever de economii, răspîndirea metodelor înaintate de muncă, a inovațiilor și raționalizărilor. Organizațiile sindicale împreună cu conducerea întreprinderii se preocupă de realizarea practică a celor hotărîte în consfătuirile de producție, a inițiativelor, sugestiilor și propunerilor oamenilor muncii în vederea îndeplinirii și depășirii planului de producție.

**Considérant** [*cōsiderā*], Victor (1808—1893), socialist utopic francez, reformist, discipol al lui Fourier. În lucrările sale „Destinul social” (1834—1838), „Principiile socialismului. Manifestul democrației în sec. al XIX-lea” (1847) etc. a propovăduit „unirea tuturor claselor în unitatea națiunii”. Socialismul utopic al lui Fourier a degenerat la **C.** într-o doctrină mic-burgheză, reacționară.

**considerente** (DR.), motivele cu privire la situația de fapt sau la temeiul de drept pe care se sprijină soluția unei hotărîri date de un organ de jurisdicție.

**consignație** (DR.), formă a contractului de comision în care o persoană (consignantul) depune lucruri mobile spre vînzare, în contul său, la o întreprindere (consignatarul), numită întreprindere de **c.** În socialism, întreprinderile de **c.** sînt întreprinderi de stat.

**consiliile agricole regionale și raionale**, organe de conducere a agriculturii pe plan regional și raional, care funcționează pe lângă comiteele executive ale sfaturilor

populare regionale și raionale din R.P.R. Ele au fost înființate în mai 1962 în cadrul măsurilor pentru reorganizarea conducerii agriculturii, luate de sesiunea extraordinară a Marii Adunări Naționale, consacrată încheierii colectivizării agriculturii. **C.a.r.** și **r.** sînt organizate pe baza aceluiași principii ca și Consiliul Superior al Agriculturii, în vederea asigurării conducerii celei mai calificate și mai eficiente în toate unitățile agricole socialiste, ținînd seama de specificul condițiilor de producție locale. *Consiliul agricol regional* are ca atribuții: analizarea principalelor probleme ale dezvoltării agriculturii din regiune, introducerea și generalizarea în producția agricolă a metodelor științifice și a practicii înaintate, îndrumarea muncii pentru consolidarea economică-organizatorică și dezvoltarea multilaterală a gospodăriilor colective, conducerea activității unităților pe care le are în subordine directă, îndrumarea activității stațiilor de mașini și tractoare, coordonarea planurilor de producție ale unităților agricole socialiste din regiune etc. Este alcătuit din 200—250 de membri, dintre cadrele de ingineri și tehnicieni din unitățile de producție agricolă. *Consiliul agricol raional (orășenesc)* are ca sarcină fundamentală întărirea economică-organizatorică și dezvoltarea multilaterală a gospodăriilor agricole din raion. Este alcătuit din 80—100 de membri dintre cadrele de ingineri și tehnicieni din agricultură, frunțași în producție din gospodăriile agricole și toți președinții gospodăriilor agricole din raion.

**consiliile economiei naționale**, organe principale de conducere a industriei și construcțiilor în regiunile economice-administrative ale U.R.S.S. Au luat ființă în urma hotărîrii C.C. al P.C.U.S. din 1957 cu privire la perfecționarea continuă a organizării conducerii industriei și construcțiilor, reprezentînd o formă nouă a conducerii organizatorice a economiei în etapa construcției desfășurate a comunismului. În vederea conducerii mai operative și mai concrete a întreprinderilor și șantiierelor de construcții, s-a trecut de la principiul departamental la principiul teritorial de conducere a economiei naționale. Fundate pe principiile leniniste ale centralismului democratic în construcția economică, **c.e.n.** asigură, față de vechile ministere economice desființate, lichidarea izolării departamentale a întreprinderilor, dezvoltarea complexă a regiunilor economice, creșterea însemnată a nivelului de specializare a întreprinderilor industriale și organizarea rațională a legăturilor de producție dintre ele, apropierea directă a organelor de conducere de întreprinderi și de șantiere, precum și creșterea rolului organelor de partid și de stat locale în conducerea economică. În atribuțiile **c.e.n.** intră: elaborarea și realizarea planurilor de producție curente și de perspectivă, elaborarea planurilor de specializare a întreprinderilor, a planurilor de cooperare în producție și a planurilor de livrări reciproce de materii prime și semifabricate, întocmirea și realizarea planurilor de aprovizionare tehnică-materială. **C.e.n.** sînt subordonate Consiliului de Miniștri al republicii unionale respective. În activitatea sa, fiecare consiliu economic al regiunii economice-administrative este ajutat de un consiliu tehnic și economic, organ consultativ format din mari specialiști, oameni de știință, inovatori în producție, reprezentanți ai organizațiilor obștești.

**consiliu** (lat. *consilium* „sfat, părere”) 1. Colectiv organizat, avînd sarcini de conducere, administrare sau vizare în activitatea unor organe sau organizații de stat, cooperatiste ori obștești (ex. *c. de conducere* ale cooperativelor). Consiliile se formează și ca organe consultative pe lângă edituri, teatre, unități ale învățămîntului și alte instituții de cultură (ex. *c. artistic, c. științific, c. pedagogic*). 2. *Consiliu de judecată* (în socialism), organ constituit, în cadrul organizațiilor socialiste de stat și cooperatiste, din angajați sau cooperatori care

vădesc o atitudine socialistă față de muncă, cu scopul de a examina și a sancționa anumite încălcări ale disciplinei muncii, ale regulilor de conviețuire socialistă, precum și alte fapte date lor în c o m p e t e n ță prin lege. În R.P.R., *c. de j.* (care au existat inițial sub forma de *c. de j. tovărășească*) examinează și sancționează abateri de la disciplina muncii, precum și unele fapte care, date fiind condițiile în care sînt săvîrșite, își pierd caracterul lor de infracțiuni (ex. sustragerile din avutul obștesc sau furtul între salariați, dacă s-au săvîrșit la locul de muncă și pentru prima dată și dacă valoarea pagubei produse nu depășește suma de 200 de lei). Prin modul lor de organizare și prin procedura de judecare, *c. de j.* asigură participarea maselor de oameni ai muncii la formarea conștiinței socialiste, la apărarea și întărirea ordinii de drept socialiste. 3. *C. de onoare*, organ de judecată tovărășească, care prin activitatea sa contribuie la apărarea demnității și a onoarei de ofițer al Forțelor Armate ale R.P.R. *C. de o.* judecă pe ofițerii care comit fapte nedemne pentru gradul de ofițer, fapte incompatibile cu principiile moralei comuniste, care pătează onoarea de militar, dar care nu impun trimiterea vinovatului în fața organelor de justiție. *C. de o.* este ales prin vot secret în fiecare unitate, în adunarea ofițerilor unității respective, pe timp de un an. 4. *Consiliu militar*, organ deliberativ la unele comandamente militare superioare, care ajută pe comandant în conducerea trupelor. *C.m.* poartă toată răspunderea pentru pregătirea de luptă și politică și pentru traiul trupelor. Hotărârile *c.m.* se realizează de către comandant. 5. *Consiliu judiciar* (în dreptul burghez), persoană însărcinată de instanța judecătorească să asiste pe majorul risipitor sau slab de minte la încheierea unor anumite acte juridice sau în justiție, aceștia fiind parțial incapabili de a-și exercita drepturile. Asimilarea risipitorului cu cel slab de

minte era cerută de interesul de a păstra averea în stăpînirea familiilor burgheze. 6. *Consiliu de administrație* (în capitalism), organ de conducere al societăților industriale, comerciale și bancare pe acțiuni, format dintr-un anumit număr de persoane, ales în mod formal de acționari. În imperialism, *c. de a.* constituie mecanismul principal prin care marii magnati, posesori ai pachetelor de acțiuni, își exercită controlul și influența asupra activității acestor societăți. Controlul se poate realiza fie prin participarea nemijlocită a marilor acționari în *c. de a.*, fie prin numirea în *c. de a.* a unor funcționari care să le reprezinte interesele, fie prin intermediul băncii care îi deservește și al cărui președinte este membru în *c. de a.* 7. *Consiliu de familie* (în dreptul burghez), adunare a membrilor familiei, chemată formal să vegheze la ocrotirea aceluia dintre membrii ei care sînt lipsiți, în total sau în parte, de capacitatea de exercițiu; în realitate, *c. de f.* veghează la apărarea intereselor patrimoniale ale familiei burgheze. În R.P.R., sarcina de a veghea la ocrotirea celor lipsiți, în total sau în parte, de capacitatea de exercițiu revine autorității tutelare.

**consiliu de miniștri**, denumire dată în unele țări guvernului (ex. în R.P.R., U.R.S.S.).

**consiliu de stat 1.** Denumire dată, în unele țări socialiste, acelor organe supreme ale puterii de stat care, sub controlul organelor reprezentative supreme, exercită, între sesiunile acestora, puterea de stat și îndeplinesc în mod permanent anumite atribuții de conducere a statului. V. și **Consiliul de Stat al Republicii Populare Romîne 2.** (În unele țări burgheze) Denumire a organului consultativ al șefului statului (în Olanda), a organului suprem de jurisdicție administrativă (în Franța) sau a organelor administrative centrale (în Suedia, Norvegia, Danemarca), toate fiind instrumente de apărare a

intereselor claselor exploatare.

**Consiliul Central al Sindicatelor (C.C.S.)**, organul de conducere superior, unic, al sindicatelor din R.P.R. între două congrese, creat la Congresul al III-lea al sindicatelor din R.P.R., în ianuarie 1953. Pînă la acest congres, organul conducător al activității sindicatelor între două congrese a fost Comitetul Central al Confederației Generale a Muncii, creată în ianuarie 1945 la primul Congres general al Sindicatelor unite. C.C.S. este ales de Congresul sindicatelor din R.P.R. El participă activ la elaborarea planurilor privind dezvoltarea economiei naționale, a sistemului de salarizare și normare a muncii, la stabilirea prețurilor, a normativelor privind protecția muncii și tehnica securității muncii; inițiază proiecte de legi și hotărîri privind problemele legislației muncii și le supune spre aprobare Marii Adunări Naționale sau Consiliului de Miniștri; reprezintă sindicatele ori de cîte ori organele centrale de stat și conducerile centrale ale organizațiilor obștești discută și rezolvă probleme legate de interesele social-economice și culturale ale oamenilor muncii; organizează participarea activă a maselor muncitoare la conducerea economiei, la elaborarea și înfăptuirea măsurilor privind îmbunătățirea condițiilor de muncă și de trai ale oamenilor muncii; organizează și conduce întrecerea socialistă pe întreaga economie națională, precum și mișcarea inovatorilor și inventatorilor; conduce asigurările sociale de stat; stabilește normele de trimitere a oamenilor muncii la tratament și odihnă în stațiunile balneoclimatice; organizează și conduce controlul obștesc asupra condițiilor de muncă și de viață a oamenilor muncii, precum și activitatea unităților care-i deservește; conduce întreaga activitate cultural-educativă a sindicatelor; sprijină dezvoltarea culturii fizice, a sportului și turismului; numește colegiile de redacție ale organelor centrale de presă

ale sindicatelor, care lucrează sub conducerea sa directă; conduce munca de selecționare, promovare și repartizare a cadrelor sindicale; repartizează mijloacele materiale și fondurile bănești ale sindicatelor; dezvoltă relațiile cu centralele naționale ale sindicatelor din țările socialiste, cât și cu cele din țările capitaliste, dependente și coloniale; reprezintă sindicatele din R.P.R. și participă la activitatea Federației Sindicale Mondiale; participă la activitatea Organizației Internaționale a Muncii și a altor organizații internaționale care se ocupă de problemele social-economice ale oamenilor muncii. C.C.S. ține ședințe plenare de două ori pe an și alege din rândurile sale Prezidiul pentru conducerea muncii C.C.S. între plenary și Secretariatul pentru conducerea muncii curente, organizarea și controlul executării hotărârilor Consiliului Central și ale Prezidiului, selecționarea și repartizarea cadrelor.

**Consiliul de Ajutor Economic Reciproc (C.A.E.R.),** organizație economică internațională a țărilor socialiste, creată în 1949 pe baza hotărârii reprezentanților guvernelor Bulgariei, Cehoslovaciei, Poloniei, României, U.R.S.S. și Ungariei. Înființarea C.A.E.R. a constituit un rezultat legitim al dezvoltării colaborării politice și economice a țărilor care au pășit pe drumul construirii socialismului și comunismului. C.A.E.R. este o organizație deschisă în care pot intra și alte țări care împărtășesc scopurile și principiile acestuia. În anul 1949 a devenit membră a C.A.E.R. R. P. Albania, în 1950 Republica Democrată Germană și în 1962 R. P. Mongolă. Participarea în C.A.E.R. nu afectează drepturile și îndatoririle țărilor membre ale Consiliului care decurg din participarea lor la alte organizații internaționale, precum și din acordurile internaționale încheiate de ele. C.A.E.R. are ca scop să contribuie, prin unirea și coordonarea eforturilor țărilor membre, la dezvoltarea planică a economiei naționale, la accele-

rarea progresului economic și tehnic în aceste țări, la ridicarea nivelului industrializării țărilor cu o industrie mai puțin dezvoltată, la creșterea continuă a productivității muncii și la ridicarea neîncetată a bunăstării popoarelor țărilor membre ale Consiliului. Colaborarea economică și tehnică-științifică dintre aceste țări se desfășoară potrivit principiilor egalității depline în drepturi, respectării suveranității și intereselor naționale, avantajului reciproc și întrajutorării tovarășești. C.A.E.R. nu-și propune ca scop crearea unei organizații sau piețe închise; recomandările și hotărârile acestuia au în vedere și dezvoltarea relațiilor economice între toate țările, indiferent de orînduirea lor social-economică. Principiile puse la baza activității Consiliului corespund spiritului Cartei Organizației Națiunilor Unite. În conformitate cu scopurile și principiile sale, C.A.E.R. organizează colaborarea multilaterală economică și tehnică-științifică a țărilor membre în direcția folosirii cât mai raționale a resurselor lor naturale și a accelerării dezvoltării forțelor de producție; contribuie la perfecționarea *diviziunii internaționale socialiste a muncii* prin coordonarea planurilor de dezvoltare a economiei naționale, prin specializarea și cooperarea în producție; organizează studierea problemelor economice și tehnice-științifice care prezintă interes pentru țările membre; sprijină aceste țări în elaborarea și înfăptuirea de măsuri comune în domeniul dezvoltării industriei și agriculturii lor, a transportului, a dezvoltării schimbului de mărfuri între țările membre și cu alte țări, a schimbului de realizări tehnice-științifice și de experiență înaintată în producție. C.A.E.R. are un rol important în organizarea lucrărilor de coordonare a planurilor de perspectivă privind dezvoltarea economiei naționale a țărilor membre. Toate recomandările și hotărârile Consiliului se adoptă numai cu acordul țărilor interesate, membre ale acestuia, fiecare țară avînd dreptul să declare

interesul său pentru orice problemă care se examinează de Consiliu. Recomandările și hotărârile nu se extind asupra țărilor care au declarat lipsa lor de interes pentru problema respectivă. Înăptuirea de către țări a recomandărilor acceptate de ele se face pe baza hotărârilor guvernelor sau ale organelor competente ale acestor țări, potrivit legislației acestora. Organele principale ale C.A.E.R. sînt: Sesiunea Consiliului—organul suprem—, Comitetul Executiv, Comisiile permanente, formate din delegați sau reprezentanți ai tuturor țărilor membre, precum și Secretariatul. În cadrul C.A.E.R. au fost create pînă în prezent Comisii permanente în domeniile: industriei metalurgiei ferose și neferose, chimice, carbonifere, de petrol și gaze, energiei electrice, folosirii energiei atomice în scopuri pașnice, construcțiilor de mașini, construcțiilor, industriei ușoare și alimentare, agriculturii, transportului, problemelor financiar-valutare, comerțului exterior, problemelor economice, standardizării, coordonării cercetărilor tehnice-științifice, statisticii. Aceste comisii permanente organizează colaborarea economică și tehnică științifică multilaterală între țările membre în ramurile sau domeniile respective. În prima perioadă, activitatea C.A.E.R. s-a desfășurat, în principal, în direcția lărgirii legăturilor comerciale dintre țările membre. Volumul schimbului de mărfuri dintre aceste țări a crescut în 1959 de 2,9 ori față de 1950. În 1959—1961 ritmul de creștere a volumului schimburilor comerciale între țările membre a reprezentat 14,2% anual față de 8,5% în 1956—1958. În conformitate cu recomandările Consiliului, s-au încheiat acorduri bilaterale pentru livrări reciproce de mărfuri pe perioada 1961—1965, care prevăd creșterea considerabilă a schimbului de mărfuri între țările membre. Aceste acorduri comerciale bilaterale, de lungă durată, asigură obținerea de mașini și utilaje, materii prime și alte mărfuri necesare economiei naționale, asigură stabilitate în desfacerea mărfurilor

produse, contribuie la fundamentarea prevederilor dezvoltării continue a economiei naționale. Paralel cu dezvoltarea comerțului dintre țările socialiste, se largesc legăturile comerciale și cu alte țări. Astfel, țările membre ale C.A.E.R. au mărit schimbul de mărfuri cu țările capitaliste în 1958 de peste 2 ori față de 1950. Se dezvoltă cu succes comerțul cu țările slab dezvoltate din punct de vedere economic. Creșterea neîntreruptă a economiei naționale a țărilor membre ale C.A.E.R., colaborarea economică tot mai strânsă și mai adâncă dintre ele au pus pe primul plan sarcina coordonării planurilor de dezvoltare economică a țărilor membre. Astfel, în cadrul C.A.E.R. s-au coordonat planurile economice pe perioada 1961—1965, ca urmare a indicațiilor date de Consfătuirea reprezentanților partidelor comuniste și muncitorești din țările membre ale C.A.E.R. din mai 1958. În cadrul acestei coordonări are loc specializarea și cooperarea în producție. Colaborarea economică tot mai strânsă dintre țările membre ale C.A.E.R. contribuie la accelerarea dezvoltării lor economice. Țările comunității socialiste dețin cu fermitate înțietatea în ceea ce privește ritmul de dezvoltare a economiei lor, depășesc țările capitaliste la o serie de indici de cea mai mare importanță ai progresului științific și tehnic. Astfel, ritmul mediu anual de creștere a producției industriale a țărilor socialiste a fost de 11% în perioada 1954—1958 și 13% în perioada 1958—1961, depășind de aproape trei ori ritmul de dezvoltare industrială a țărilor capitaliste. Printre realizările importante ale C.A.E.R. se numără și conducta care se construiește pentru transportarea de țitci din U.R.S.S. în Ungaria, R.D.G., Polonia și Cehoslovacia, precum și interconectarea sistemelor energetice ale țărilor europene de democrație populară și al părții apusene a U.R.S.S. O importanță deosebită pentru largirea și întărirea colaborării economice a țărilor membre ale C.A.E.R.,

pentru activitatea acestuia au avut consfătuirile reprezentanților partidelor comuniste și muncitorești din aceste țări, care s-au ținut în mai 1958 și iunie 1962. Consfătuirea din iunie 1962 a aprobat *Principiile fundamentale ale diviziunii internaționale socialiste a muncii*, adoptate de sesiunea a XV-a a Consiliului, și le-a recomandat ca bază pentru alcătuirea unui program eficient de perspectivă în domeniul colaborării economice între țările membre. Metoda principală de activitate a Consiliului pe perioada următoare o constituie coordonarea planurilor economice de perspectivă și curente ale țărilor membre, ceea ce va permite să se utilizeze cât mai rațional resursele existente în aceste țări, în scopul dezvoltării cât mai rapide a economiei fiecărei țări, ținându-se seama de reducerea treptată a diferențelor dintre nivelurile de dezvoltare economică, și în scopul accelerării creșterii economiei țărilor comunității socialiste. Consfătuirea a dat indicația ca în cursul lucrărilor de coordonare a planurilor economice să se acorde o deosebită atenție accelerării lucrărilor de specializare și cooperare în producție, dezvoltării maxime a bazei de materii prime, combustibil și energetice în țările membre, coordonării principalelor investiții capitale în industria extractivă și de prelucrare și coordonării cercetărilor tehnice-științifice. Ridicarea rolului, prestigiului și răspunderii C.A.E.R. reprezintă o condiție necesară în asigurarea succesului continuu al dezvoltării colaborării economice a țărilor membre în interesul fiecărei țări în parte și al întregului sistem mondial socialist. Activitatea Consiliului de Ajutor Economic Reciproc, îndreptată spre întărirea unității și coeziunii țărilor socialiste, contribuie totodată și la dezvoltarea colaborării pașnice și prieteniei cu toate celelalte state. V. și diviziunea internațională socialistă a muncii; sistemul mondial socialist; relații de colaborare și ajutor reciproc.

**Consiliul de Miniștri al Republicii Populare Române**, organul suprem executiv și de dispoziție al puterii de stat, constituit de Marea Adunare Națională. El răspunde în fața acesteia, ca și a Consiliului de Stat, de întreaga sa activitate. Este format din președintele **C. de M. al R.P.R.**, vicepreședinți, miniștri și alți membri prevăzuți de lege. **C. de M. al R.P.R.** exercită conducerea generală a administrației de stat pentru înlăptuirea liniei politice a Partidului Muncitoresc Român de construire a socialismului în R.P.R. Atribuții principale: stabilirea măsurilor generale necesare înlăptuirii politicii interne și externe a statului; luarea de hotărâri cu caracter normativ pe baza și pentru aplicarea legilor și decretelor; elaborarea de proiecte de legi și de decrete cu caracter normativ; elaborarea proiectului planului economiei naționale și al bugetului statului; luarea de măsuri cu caracter general pentru asigurarea ordinii publice, apărarea intereselor statului și ocrotirea drepturilor cetățenești; luarea de măsuri privitoare la încheierea de acorduri, tratate și orice convenții internaționale; luarea de hotărâri privitoare la organizarea și conducerea generală a forțelor armate, precum și la înființarea organelor necesare pentru rezolvarea problemelor economice, sociale, culturale, juridice și de apărare a patriei; anularea ordinelor și instrucțiunilor miniștrilor și ale celorlalți membri ai **C. de M. al R.P.R.** neconforme cu legile sau hotărârile **C. de M. al R.P.R.** Actele prin care își exercită atribuțiile sînt hotărâri și dispoziții, acestea putînd fi anulate, în caz de ilegalitate, de către Consiliul de Stat. Consiliul de Miniștri al Republicii Populare Romîne prezintă periodic Marii Adunări Naționale dări de seamă asupra politicii interne și externe. Pentru îndeplinirea activității sale, Consiliul de Miniștri al Republicii Populare Romîne folosește organe ajutătoare (ex. Consiliul economic, comitetele de stat și comisile de stat,



direcțiile generale și centrale) și un aparat propriu, care este Secretariatul general al Consiliului de Miniștri. Sin. *Guvernul Republicii Populare Române*.

**Consiliul de Securitate al O.N.U.**, organ principal permanent al Organizației Națiunilor Unite. Este format din 11 membri, dintre care cinci permanenți (U.R.S.S., S.U.A., Anglia, Franța și China, locul reprezentantului R. P. Chineze fiind însă ocupat în mod ilegal de un ciankaișist) și șase nepermanenți, aleși de Adunarea Generală pe termen de doi ani, jumătate fiind reînnoiți anual, fără dreptul de a fi realeși imediat. În 1961, R.P.R. a fost aleasă ca membru nepermanent în **C. de S. al O.N.U.** Potrivit Cartei O.N.U., principala sarcină a **C. de S. al O.N.U.** este menținerea păcii și securității internaționale. În acest scop are atribuții cu privire la rezolvarea pașnică a diferendelor internaționale și la preîntâmpinarea și reprimarea actelor de agresiune. **C. de S. al O.N.U.** face recomandări Adunării Generale cu privire la primirea de noi membri în O.N.U., la alegerea Secretarului General și participă, alături de ea, la alegerea membrilor Curții Internaționale de Justiție. **C. de S. al O.N.U.** adoptă hotărâri în problemele procedurale cu votul a cel puțin șapte membri. În celelalte probleme, hotărârile se adoptă cu cel puțin șapte voturi, care trebuie să cuprindă și pe cele cinci ale membrilor permanenți. Blocul puterilor imperialiste a reușit să paralizeze considerabil activitatea **C. de S. al O.N.U.** și să submineze rolul său ca cel mai important organ al O.N.U. Structura **C. de S. al O.N.U.**, corespunzătoare în momentul creării O.N.U., trebuie perfecționată, spre a permite participarea la activitatea **C. de S. al O.N.U.**, ca membri permanenți, a unor state care joacă un rol tot mai important în viața internațională, ca de ex. India și Indonezia. V. și principiul unanimității.

**Consiliul de Stat al Republicii Populare Române**, organ suprem al puterii de stat în R.P.R. (creat în martie

1961), ales de Marea Adunare Națională, care îl controlează și în fața căreia răspunde de întreaga lui activitate. **C. de S. al R.P.R.** are două mari categorii de atribuții: unele care se exercită între sesiunile M.A.N., ca exercitarea controlului asupra activității guvernului, ascultarea dărilor de seamă asupra activității Tribunalului Suprem, controlul activității Procuraturii Generale a R.P.R., numirea și revocarea președintelui sau membrilor Tribunalului Suprem, precum și a Comandamentului Suprem al Forțelor Armate ale R.P.R., exercitarea dreptului de amnistie, convocarea între sesiunile M.A.N. a comisiilor permanente ale acesteia etc.; altele pe care le exercită în mod permanent: conferirea decorațiilor, medaliilor și titlurilor onorifice ale Republicii Populare Române, ratificarea și denunțarea înțelegerilor internaționale ale Republicii Populare Române, acreditarea și rechemarea reprezentanților plenipotențari ai Republicii Populare Române în statele străine, primirea scrisorilor de acreditare și de rechemare ale reprezentanților diplomați ai statelor străine acreditați pe lângă **C. de S. al R.P.R.**, exercitarea dreptului de grațiere și de comutare a pedepselor. Consiliul de Stat, prin președintele său, reprezintă Republica Populară Română în relațiile internaționale. În Consiliul de Stat pot fi aleși și președintele M.A.N., și președintele Consiliului de Miniștri, realizându-se astfel o legătură organică, o colaborare strânsă în activitatea de conducere a statului. Crearea Consiliului de Stat reprezintă o formă nouă de organizare a activității organelor supreme ale puterii de stat, corespunzătoare sarcinilor importante care le stau în față în etapa actuală. V. și Marea Adunare Națională a Republicii Populare Române.

**Consiliul de Tutelă al O.N.U.**, unul dintre organele principale ale Organizației Națiunilor Unite, alcătuit din statele care administrează teritorii sub tutelă, din statele

membre permanente ale Consiliului de Securitate care nu administrează asemenea teritorii și din alte state, alese de Adunarea Generală pe termen de trei ani. **C. de T. al O.N.U.** se întrunește în ședințe după nevoie și adoptă hotărârile cu majoritatea de voturi a membrilor săi prezenți și votați. El controlează administrarea teritoriilor de sub tutelă internațională, având sarcina să înlesnească dezvoltarea economică, socială și politică a acestora, dezvoltarea lor progresivă spre independență și suveranitate. Statele capitaliste care au teritorii sub tutelă (ex. S.U.A.) nu respectă prevederile Cartei O.N.U., împiedicând dezvoltarea acestor teritorii, și folosesc **C. de T. al O.N.U.** ca un instrument de camuflare a politicii lor colonialiste. Adunarea Generală a O.N.U., la sesiunea a XV-a, a adoptat, din inițiativa U.R.S.S., Declarația cu privire la acordarea independenței țărilor și popoarelor coloniale. Menținerea tutelei internaționale contrazice această hotărâre a O.N.U., iar prin lichidarea regimului colonial în toate teritoriile de sub tutelă, **C. de T. al O.N.U.** va rămâne fără obiect.

**consiliu economic regional**, organ înființat în martie 1961, pe lângă toate comitetele executive ale sfaturilor populare regionale din R.P.R., sub conducerea cărora își desfășoară activitatea. Consiliile economice întocmesc studii cu privire la dezvoltarea în perspectivă a economiei regiunilor, analizează proiectul planului și al bugetului local, coordonează planul industriei locale cu cel al industriei republicane din regiune, controlează modul cum se îndeplinește planul și bugetul local, analizează proiectele de plan ale întreprinderilor și instituțiilor economice republicane din regiune și îndeplinirea lor, făcând propuneri de îmbunătățire comitetelor executive ale sfaturilor populare spre a fi înaintate Comitetului de Stat al Planificării și ministerelor de resort. Crearea consiliilor economice ale sfaturilor populare permite îmbunătățirea activității în domeniul descoperirii



și valorificării raționale a resurselor naturale din regiune, îmbunătățirea continuă a activității economice de ansamblu din fiecare regiune.

**Consiliul Economic și Social al O.N.U.**, unul dintre organele principale ale Organizației Națiunilor Unite, compus din 18 membri ai Organizației, aleși de Adunarea Generală pe termen de trei ani, cu dreptul de a fi realesi, o treime dintre acești membri reinnoindu-se anual. Potrivit Cartei, **C.E. și S. al O.N.U.** îi revine sarcina de a studia și de a face recomandări în problemele internaționale din domeniul economic, social, cultural, educativ, al sănătății, al drepturilor omului etc., în scopul creării condițiilor de stabilitate și bunăstare, necesare asigurării unor relații pașnice și prietenești între națiuni, întemeiate pe respectarea principiului egalității în drepturi și al autodeterminării popoarelor. Consiliul se întrunește în sesiuni ori de câte ori este necesar și adoptă hotărârile sale cu majoritatea de voturi a membrilor prezenți și votați. Consiliul a creat comisii economice regionale (ex. Comisia economică a O.N.U. pentru Europa) și alte comisii (ex. Comisia drepturilor omului).

**Consiliul miniștrilor afacerilor externe**, consiliu creat prin hotărârile Conferinței de la Potsdam din 1945, pentru a pregăti, în cadrul unor sesiuni periodice, lucrările necesare stabilirii păcii în Europa și în Asia după al doilea război mondial, prin alcătuirea proiectelor tratatelor de pace cu fostele state agresoare. Era compus din miniștrii afacerilor externe ai U.R.S.S., Chinei, Angliei, Franței și S.U.A. **C.m.a.e.** a ținut șase sesiuni în perioada 1946—1949, în care a pregătit, printre altele, proiectele tratatelor de pace cu Italia, România, Ungaria, Bulgaria și Finlanda și proiectul tratatului de stat cu Austria. Din cauza atitudinii S.U.A., Angliei și Franței, nu s-a putut ajunge însă la un acord în problema pregătirii tratatului de pace cu Germania. După 1950, **C.m.a.e.** nu s-a mai întrunit, din pricina creș-



Porumbelul Păcii. (Desen de Picasso)

terii încordării internaționale ca urmare a „războiului rece”, dus de cercurile agresive din țările occidentale. Măsurile luate de guvernul sovietic în vederea slăbirii încordării internaționale și rezolvării problemelor litigioase pe calea tratatelor au avut ca rezultat, printre altele, ținerea unor conferințe ale miniștrilor afacerilor externe ai U.R.S.S., S.U.A., Angliei și Franței (ex. Conferința de la Berlin din 1954, Conferința de la Geneva din 1955, Conferința de la Geneva din 1959).

**Consiliul Mondial al Păcii**, organ internațional care stă în fruntea mișcării partizanilor păcii. A fost creat în noiembrie 1950, la al doilea Congres mondial al partizanilor păcii, care a avut loc la Varșovia. Din aprilie 1954 are sediul la Viena. **C.M. al P.** este ales de adunarea reprezentanților mișcărilor naționale ale partizanilor păcii și în el intră reprezentanți ai tuturor popoarelor lumii, oameni aparținând diferitelor pături sociale ale populației, de diferite convingeri politice și filozofice, din diferite partide și de diferite credințe religioase. În **C.M. al P.** sînt reprezentate de asemenea Federația Sindicală Mondială, Federația Mondială a Tineretului Democrat, Federația Democrată Internațională a Femeilor, Asociația internațională a juriștilor democrați și numeroase alte or-

ganizații. Sesiunile **C.M. al P.** au adoptat o serie de apeluri, rezoluții și declarații privind lupta pentru apărarea păcii, printre care: Apelul pentru încheierea unui pact al păcii între cele cinci mari puteri; rezoluțiile privitoare la rezolvarea pe cale pașnică a problemei germane, japoneze, coreene și pentru încheierea tratatelor de pace cu Germania și Japonia; rezoluțiile cu privire la dezarmare și pentru interzicerea totală a armei atomice și a celorlalte mijloace de exterminare în masă; apeluri pentru reglementarea divergențelor internaționale pe cale pașnică, prin tratative etc. Din inițiativa **C.M. al P.** au fost organizate congrese și conferințe internaționale, la care s-au discutat problemele apărării păcii, cum a fost Adunarea mondială a păcii de la Helsinki din 1955 etc. De asemenea, din inițiativa sa au fost organizate campanii mondiale pentru încheierea unui pact al păcii, pentru interzicerea armei nucleare, pentru dezarmare generală și totală etc. **C.M. al P.** organizează comemorarea marilor personalități științifice și culturale ale lumii (Aristofan, Chopin, Copernic ș.a.). Activitatea **C.M. al P.** are o mare însemnătate pentru preîntîmpinarea unui nou război mondial. Președinte executiv al **C.M. al P.** este J. Bernal. Comitetul național pentru apărarea păcii din R.P.R. este afiliat la **C.M. al P.**

**Consiliul național al femeilor din R.P.R.**, organul de conducere al mișcării de femei din R.P.R. El răspunde de conducerea acestei mișcări în perioada dintre două congrese. A luat ființă în martie 1958, preluând sarcinile Comitetului femeilor democratice din R.P.R. Prin comitetele sale regionale, raionale, orașenești, comunale și sătești, prin comisiile femeilor din întreprinderi, instituții, G. A. S., G. A. C. și S.M.T., Consiliul național al femeilor mobilizează masele largi de femei din orașe și sate la opera de construire a socialismului, se ocupă de ridicarea conștiinței lor cetățenești, de educarea lor în spiritul dragostei față de patrie, al prieteniei și frăției dintre poporul român și minoritățile naționale, al solidarității internaționale, al luptei pentru apărarea păcii. Consiliul național al femeilor reprezintă mișcarea de femei din R.P.R. în Federația Democrată Internațională a Femeilor și în relațiile cu organizațiile de femei din celelalte țări.

**Consiliul național al inginerilor și tehnicienilor din R.P.R. (C.N.I.T.)**, organ larg reprezentativ înființat la 14 iulie 1962 în scopul organizării în cadrul sindicatelor a activității obștești a inginerilor și tehnicienilor în vederea răspândirii celor mai noi cuceriri ale științei și tehnicii în toate sectoarele economiei naționale, al participării lor active la munca organizată de sindicate pentru ridicarea nivelului profesional, răspândirea cunoștințelor tehnice-științifice, îmbunătățirea activității cabinetelor tehnice, acordarea de ajutor tehnic inovatorilor și inventatorilor etc. Își desfășoară activitatea în cadrul și sub directa conducere a Consiliului Central al Sindicatelor. În colaborare cu ministerele editează reviste tehnice de specialitate. V. și Asociația științifică a inginerilor și tehnicienilor din R.P.R.

**Consiliul Superior al Agriculturii**, organ central de conducere a agriculturii, înființat pe lângă Consiliul de Miniștri al R.P.R. în mai 1962, al cărui președinte este membru

al guvernului. El are la bază o nouă concepție organizatorică în conducerea agriculturii, rezultată din experiența țării noastre și menită să asigure o conducere științifică, competentă și unitară, legată mai strâns de activitatea G.A.S., G.A.C. și altor unități productive, la care să participe cadrele cele mai pregătite, care lucrează nemijlocit în producție. Crearea acestui organ a devenit necesară ca urmare a încheierii colectivizării și intrării agriculturii într-o nouă etapă de dezvoltare. Principalele atribuții ale **C.S. al A.** sînt: coordonarea întregii activități în domeniul agriculturii; analiza problemelor de dezvoltare a diferitelor ramuri în vederea stabilirii celor mai eficiente măsuri pentru sporirea producției, dînd directive și dispoziții obligatorii pentru comitetele executive ale sfaturilor populare, pentru consiliile agricole regionale și raionale; îndrumarea muncii de întărire economică-organizatorică a gospodăriilor colective; conducerea activității de producție și economice a gospodăriilor de stat și a stațiunilor de mașini și tractoare; organizarea și îndrumarea activității științifice în domeniul agriculturii; introducerea și generalizarea în producție a realizărilor științei și practicii înaintate din țara noastră și de peste hotare; elaborarea planurilor anuale și de perspectivă pentru întreaga agricultură în colaborare cu Comitetul de Stat al Planificării; pregătirea cadrelor agricole medii și superioare, precum și justa repartizare a specialiștilor în producție. **C.S. al A.** este alcătuit din 800—1000 de membri, dintre cadrele cele mai calificate de ingineri agronomi, zootehnicieni, mecanizatori, medici veterinari, care lucrează nemijlocit în producție, directori ai gospodăriilor agricole de stat și ai stațiunilor de mașini și tractoare, președinți de gospodării colective cu studii superioare agricole, oameni de știință din institutele de cercetări și din învățămînt cu o înaltă pregătire și experiență. **C.S. al A.** are un comitet executiv, compus din 15—25 de

persoane, secții de specialitate, corespunzător principalelor ramuri și probleme ale agriculturii, și o Comisie pentru coordonarea planului și pentru problemele economice. V. și agricultură.

**consimțămînt (DR.)**, manifestare de voință a unei persoane în vederea încheierii ori săvîrșirii unui act juridic.

**consistență (FIZ.)**, proprietate care caracterizează starea unui corp solid sau lichid. Se deosebesc astfel: **c. fărîmicioasă**, **c. tenace**, **c. păstoasă**, **c. viscoasă** etc. — **Consistența solului**, modul de comportare a solului față de acțiunile mecanice de rupere sau deformare. Este determinată de structura, textura și gradul de umezire a solului. Formele de **c. s.** sînt: afinată, compactă, cimentată, coezivă, friabilă, plastică, lipicioasă, viscoasă, fluidă. Lucrarea solului se execută la un grad de umiditate corespunzător consistenței friabile.

**consistometrul**, aparat folosit pentru măsurarea consistenței unui corp în unități convenționale. Se folosește în special pentru determinarea gradului de consistență al substanțelor coloidale, gelatinoase, al sistemelor dispersate și al suspensiilor.

**consoană (LINGV.)**, sunet al vorbirii constituit din zgomotul produs în diferite puncte ale canalului fonator în urma strîmțării sau închiderii (urmate de deschidere) a acestuia. După modul de articulare, consoanele se clasifică în *oclusive (explozive)*, *constrictive (continue, fricative sau spirante)*, *semioclusive (africate)*, *nazale, laterale și vibrante*. După participarea sau neparticiparea coar delor vocale la articulare, consoanele pot fi *sonore* sau *surde*. După locul unde se formează ocluziunea sau constrictia canalului fonator, consoanele se împart în *bilabiale, labiodentale, dentale, prepalatale, palatale, velare, laringale*. — **C. dură**, consoană nepalatalizată (neînsoțită de o articulație suplimentară palatală). **C.d.** sînt urmate de o vocală postpalatală sau de o consoană, ori se găsesc la sfîrșit de cuvînt (ex. *t* din *tot, trag, sat*). — **C. geminată** (sau *dublă*), consoană lungă,

pronunțată cu o durată mai mare decât cea obișnuită. C.g. propriu-zise există, de exemplu, în limba italiană (*nonno*). În limba română literară nu există asemenea consoane; în unele derivate cu prefixe, în care consoana finală a prefixului este aceeași cu consoana inițială a rădăcinii, este posibilă pronunțarea unor consoane lungi (ex. *interraional, înnoi, subbibliotecar, transsiberian*), dar nu toți vorbitorii le pronunță astfel. — C. *muiată*, consoană a cărei articulație de bază s-a deplasat înspre zona palatului tare; este un sunet simplu, caracterizat printr-o largă regiune de contact a limbii cu bolta palatului (ex., în dialectul aromân și în unele graiuri românești, *n* muiat, notat *ñ*, în cuvinte ca *cui* „cui”, *spui* „spui”). — C. *mută*

**a)** Termen folosit de gramaticii greci și latini pentru a denumi o consoană ocluzivă. **b)** V. *consoană surdă*. — C. *palatalizată* (sau *moale*), consoană a cărei articulație este însoțită de o articulație suplimentară palatală sub influența unei vocale sau a unei semivocale palatale (ex. *n* în rom. *buni*). Se deosebește de *c. muiată* atât prin caracterul complex al articulației, care comportă două elemente, cât și prin extensiunea mai mică a regiunii de contact dintre limbă și palat. — C. *sonoră*, consoană a cărei articulare este însoțită de vibrația coardelor vocale (ex. *b, d, g, j, v, z*). — C. *surdă*, consoană în cursul articulării căreia coardele vocale nu vibrează (ex. *p, t, k, ș, ț, s*).

**consolă**, element de construcție încadrat la un capăt și

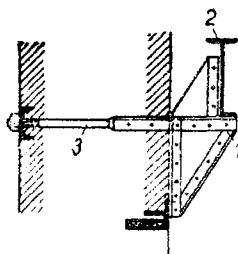

Consolă de perete pentru pod rulant:  
1 — consolă; 2 — grindă de rulare;  
3 — ancoraj.

liber la celălalt, sau porțiunea liberă, dincolo de ultimul reazem, a unei grinzi sprijinite

pe două sau mai multe reazeme. Consolele se întîlnesc la coferține de acoperiș, la rampe

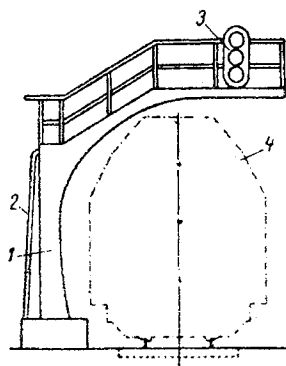

Consolă de semnal: 1 — consolă; 2 — scară de acces; 3 — semnal optic; 4 — gabarit de liberă trecere

de magazii, la susținerea balcoanelor etc.

**consolidare** (lat. *cum* „cu” și *solidus* „solid”) 1. (CONSTR.) Totalitatea lucrărilor executate în legătură cu o construcție sau cu un element de construcție, pentru a le mări capacitatea de rezistență sau pentru a preveni stricăciunile provocate de agenți exteriori (ex. *c.* acostamentelor contra deteriorărilor produse de roțile vehiculelor, *c.* barajelor pentru mărirea profilului unui baraj, *c.* podurilor pentru a suporta sarcini mobile mai mari, *c.* unei construcții deteriorate de cutremur, *c.* malurilor mării sau ale râurilor contra eroziunilor etc.). 2. (PETR.) *Consolidare magmatică*, totalitatea proceselor de formare a rocilor eruptive și de trecere a magmei în stare solidă. Principalele procese de *c.m.* sînt cristalizarea magmei și expulzarea apei și a celorlalte substanțe volatile sub formă de gaze. 3. (MILIT.) *Consolidarea succesului*, totalitatea măsurilor care se iau de către trupe în vederea menținerii obiectivelor cucerite, în scopul asigurării condițiilor favorabile pentru continuarea acțiunilor de luptă. 4. (DR.) Stingere a unui uzufruct, în cazul în care calitățile de proprietar și de uzufructuar cu privire la același bun se întrunesc în aceeași persoană.

**consonanță** (MUZ.), relație dintre două sau mai multe sunete de înălțimi diferite, care,

auzite simultan, produc o senzație auditivă de stabilitate, de repaus, de încheiere a unei succesiuni melodice și armonice.

**consortiu bancar** (lat. *consortium* „societate, comunitate”; FIN.; în capitalism), înțelegere temporară sau permanentă între mai multe bănci mari, în vederea plasării unor împrumuturi de stat sau particulare, a înființării unei societăți pe acțiuni sau a efectuării unor operații comerciale. **C.b.** se ocupă și cu operații speculative de bursă. Pentru serviciile efectuate, **c. b.** primește comision și alte avantaje.

**conspirația egalilor**, mișcare revoluționară comunist-utopică din Franța, inițiată în martie 1796 de societatea secretă a „egalilor”, condusă de Babeuf. **C.e.** urmărea organizarea insurecției sărăcimii, răsturnarea Directoratului și instituirea unei dictaturi revoluționare a oamenilor muncii care să înfăptuiască treptat comunismul egalitar. Conspirația fiind descoperită în mai 1796, conducătorii ei, Babeuf și Darthé, au fost arestați și executați. Cu tot caracterul ei nematur, **c.e.** a jucat un rol important în dezvoltarea ideilor comunismului.

**conspirație** (DR.), **complot** îndreptat în special împotriva orînduirii de stat.

**Constable** [*cánstabl*], John (1776—1837), pictor și acu-



J. Constable

relist englez, unul dintre maestrul peisajului realist englez și teoretician al picturii de peisaj. Precursor al picturii în aer liber, **C.** a redat lumina și schimbările nuanțate ale acesteia. A fost un colorist rafinat,

folosind o tehnică îndrăzneacă și savantă, bazată pe juxtapunerea în pastă groasă a culorilor pure. Opera lui a influențat puternic pictura romantică franceză și a contribuit la dezvoltarea peisagisticii realiste europene în sec. al XIX-lea. Op. pr.: „Car cu fin” (1821), „Lanul de griu” (1826), „Catedrala din Salisbury” (1831). Reprezentat în Muzeul de artă al R.P.R. printr-un peisaj (desen).

**constantán** (METAL.), aliaj de cupru și nichel (60% Cu, 40% Ni), avînd rezistivitate mare și constantă, cu coeficient de dilatare termică foarte mic, întrebunțat la fabricarea rezistoarelor electrice, a termoelementelor etc.

**constántă 1.** (MAT.) a) Mărimă care rămîne neschimbată (ex.  $\pi$ , raportul dintre lungimea unui cerc și lungimea diametrului său, este același pentru oricare cerc). b) Funcție care are aceeași valoare, oricare ar fi valoarea argumentului. 2. (FIZ.) Număr sau mărime fizică care își păstrează aceeași valoare totdeauna sau numai în anumite condiții. În primul caz, c. este absolută sau universală (ex. numărul lui Avogadro, c. gravitațională etc.). În al doilea caz, c. se numește și *parametru* (ex. c. de material, ca: rezistivitatea electrică, c. dielectrică, densitatea etc.). — *C. capilară*, energia acumulată în stratul de despărțire dintre două medii, raportată la unitatea de suprafață a acestui strat. Se numește și *coeficient de tensiune superficială*. V. și *capilaritate*; *tensiune superficială*. — *C. de material*, mărime independentă de forma geometrică, care exprimă o proprietate caracteristică a unei substanțe sau a unui material în condiții date de presiune, temperatură etc. (ex. temperatura de topire, densitatea la o anumită temperatură etc.). — *C. de timp*, intervalul de timp după care o mărime, funcție monotonă și mărginită de timp, și-ar atinge valoarea limită dacă și-ar păstra viteza inițială de variație în timp. *C. de t.* este utilizată pentru aprecierea vitezei de răspuns a elementelor de automatizare. — *C. dielectrică*, constantă de mate-

rial care caracterizează influența unui mediu dielectric asupra cîmpului electric. *C.d. relativă* (sau *puterea inductoare specifică*) a unei substanțe (față de a vidului luată ca unitate) arată de câte ori este mai mare capacitatea electrică a unui condensator care are ca dielectric substanța respectivă față de capacitatea electrică a aceluiasi condensator cînd dielectricul este vidul (ex. *c.d. relativă* a aerului este 1,000567 la 0 °C, a benzenului 1,0028 la 100 °C etc.). *C. d. absolută* este cîtul dintre inducția electrică și intensitatea cîmpului electric; depinde de sistemul de unități de măsură. Astfel, în sistemul MKS, *c.d. absolută* a vidului este  $8,859 \cdot 10^{-10}$  farad/metru (v. și *permițivitate*). — *Constanta gazelor perfecte*, constantă fizică, care intră în ecuația caracteristică a gazelor perfecte, egală cu  $(8,31696 \pm \pm 0,00034)$  jouli/grad·mol în sistemul MKS; se notează simbolic cu *R.* — *C. radioactivă*, constantă care arată probabilitatea ca, din *N* nuclee capabile să sufere dezintegrare radioactivă, un anumit număr să se dezintegreze într-o secundă. *C.r.* este o mărime caracteristică pentru toate nucleele aceleiași specii și independentă de condițiile fizice în care se găsesc. Ea este egală cu inversul *vieții medii* a elementului radioactiv respectiv. 3. (ASTR.) *Constantă solară*, constantă reprezentînd cantitatea de energie primită de la Soare de o suprafață cu aria de 1 cm<sup>2</sup> așezată perpendicular pe direcția razelor solare, în afara atmosferei terestre, la distanța medie a Pămîntului de Soare, în unitatea de timp. *C.s.* este egală cu aproximativ 2 cal/cm<sup>2</sup>·min. 4. (LOG.) *Constante logice*, expresii a căror semnificație este socotită fixă fie în limbă, fie în simbolica logică corespunzătoare (ex. „Petru”, „București”, „casă” etc. sau, în limbaj formalizat, a, b, c..., spre deosebire de „iubește”, „dacă... atunci”, „și”, care sînt funcții, adică expresii care determină mai îndeaproape alte expresii, dar nu au un caracter de sine stătător). *C.l.* se numeau în logica medievală *catégorie*, iar

funcții *sincategorie*. V. și *variabile logice*.

**Constant de Rebecque** [*cōstă dă rōbéc*], Benjamin (1767—1830), scriitor și om politic francez. Ideolog al liberalismului burgheziei franceze moderate care, la începutul sec. al XIX-lea, se îndepărtase de democrație. C. concepea regalitatea ca pe o a patra putere în stat. În timpul Restaurației a fost unul dintre conducătorii opoziției burghezo-liberale, iar în timpul revoluției din iulie 1830 a contribuit la aducerea pe tron a lui Ludovic-Filip. Principala sa operă este romanul cu elemente autobiografice „Adolphe” (1816, trad. rom. 1858), fină analiză psihologică a substratului egoist al relațiilor sentimentale specifice lumii celor avuți. A fost un promotor al romantismului de esență individualistă.

**Constantin**, nume al mai multor împărați ai Imperiului bizantin, dintre care cei mai cunoscuți sînt: *C. al V-lea*, *Copronimul* (741—775), care s-a opus cu succes ofensivei arabe și a început lupta împotriva atotputerniciei bisericii (v. și *iconoclasma*). *C. al VII-lea*, *Porfirogenetul* (913—959), care a luptat împotriva arabilor și pecenegilor. Este cunoscut prin lucrările sale „Despre ceremoniile curții bizantine”, „Despre administrația imperiului” (care cuprinde câteva informații despre ținuturile de la Dunăre) etc. *C. al IX-lea*, *Monomahul* (1042—1054), în timpul domniei căruia imperiul a suferit grave înfrîngeri din partea normanzilor și turcilor selgiucizi și s-a produs marea schismă dintre biserica ortodoxă și cea catolică (1054). *C. al XI-lea*, *Dragases* (1449—1453), ultimul împărat al Bizanțului, care a pierit, luptînd împotriva turcilor, o dată cu căderea Constantinopolului (29 mai 1453).

**Constantin Căpitanul** (Filipescu), copist muntean de cronici din sec. al XVII-lea, multă vreme considerat de unii istorici, printre care și de N. Iorga, autor al cronicii lui Radu Popescu.

**Constantin cel Mare** (Flavius Valerius Constantinus), împărat roman (306—337). În-

vingînd pe Maxențiu (312) și pe Liciniu (323), a unificat Imperiul roman și i-a mutat capitala în orașul Constantinopol, întemeiat de el pe locul fostei colonii grecești Byzantion. A inițiat numeroase reforme, desăvîrșind reformele politice și sociale ale lui Dioclețian. A dat edictul de toleranță în favoarea creștinismului (313). În vederea acțiunilor ofensive către nord, **C. cel M.** a întărit limesul dunărean și a fortificat principalele puncte de sprijin ale acestuia din nordul Dunării: Drobeta, Sucidava și Daphne. În timpul domniei lui s-a construit valul de apărare cunoscut sub denumirea de „Brazda lui Novac” (circa 700 km), care taie în două cîmpiile Olteniei și Munteniei de la Hinova la Barboși și care apăra regiunile recucerite de la nordul Dunării.

**Constantin din Ostrovița** (c.1435 – c.1501), oștean sîrb care a servit în armata ienicerilor (1455–1463) și apoi în a lui Matei Corvin. Autor al unor amintiri care constituie un important izvor pentru istoria lui Vlad Țepeș.

**Constantine [cōstătin]**, oraș în Algeria, situat pe fluviul Rummel, aproape de țărmlul Mării Mediterane. 148 700 loc. (1954). Centru comercial și industrial (prelucrare a metalelor, producție de ciment, mori, produse textile și alimentare).

**Constantinescu, Alexandru (Alec)** (1873–1949), militant de frunte în mișcarea muncito-



Al. Constantinescu

rească din România. S-a format ca revoluționar în lupta împotriva oportunismului din vechea mișcare socialistă. **C.** a demascat războiul mondial imperialist

din 1914–1918 și s-a ridicat împotriva participării României la acest război. Ca unul dintre inițiatorii și conducătorii grupurilor comuniste formate între anii 1917 și 1920, a contribuit la organizarea marilor lupte muncitorești din anii avîntului revoluționar și la crearea Partidului Comunist din România. Pentru activitatea sa revoluționară a fost condamnat la moarte de către guvernele burghezo-moșierești (1920). Evadînd din închisoarea Jilava, a trăit apoi timp îndelungat în emigrație, de unde s-a întors în țară în 1937. În timpul războiului antisovietic a fost internat în lagărul de la Tg.-Jiu. După 23 August 1944, Constantinescu a continuat să militeze în cadrul partidului.

**Constantinescu, Alexandru C.** (1905–1956), ziarist democrat român. S-a făcut cunoscut prin poziția antifascistă a comentariilor sale de politică externă. După 23 August 1944 a colaborat la ziarul „România liberă” și a contribuit la organizarea publicațiilor pentru copii. În ultimii ani ai vieții a fost profesor la Universitatea din București.

**Constantinescu, George** (n. 1881), inginer constructor, inventator român, creator al științei sonicității, doctor honoris causa al Institutului politehnic București, din 1961. A elaborat o teorie a betonului armat și o metodă originală de calcul al bolților încastrate. A proiectat și a executat poduri de beton armat cu deschideri mari (40–60 m) la Adjud, Răcățeu, Roman, Dolhasca, Lainici etc., precum și construcții civile. Nefiind sprijinit de guvernele burghezo-moșierești în aplicarea practică a teoriilor sale, s-a stabilit în Anglia. În timpul primului război mondial a inventat un dispozitiv sonic sincronizator pentru tragerea cu mitraliera printre palele elicei de avion, în zbor. A publicat în 1916 lucrarea „Theory of Sonics” („Teoria sonicității”), retipărită, răspîndită și tradusă în limba română după 1918. A inventat și a construit numeroase mașini și dispozitive sonice (generatoare, motoare, transformatoare, pompe, cioca-

ne, perforatoare și convertizoare termosonice, electrosonice și sonoelectrice), instalații sonice pentru turnătorie, pentru prospecțiuni, locație, prepararea emulsiilor, precum și pentru folosirea curentului sonic în medicină. A inventat sistemul



G. Constantinescu

de injecție pentru motoarele diesel la care ridicarea acului injectorului este comandată de un tren de unde sonice, generat în combustibilul ce urmează să fie injectat. A inventat de asemenea convertorul de cuplu, dispozitiv stereomecanic care realizează adaptarea cuplului constant și a turației constante a motoarelor de antrenare la cuplul variabil al sistemului antrenat și al cărui principiu a fost reluat apoi prin mijloace hidrotehnice în cupla hidromatică.

**Constantinescu, Gheorghe K.** (1888–1951), medic veterinar. A fost profesor de zootehnie și director al Institutului național zootehnic din București (1924–1946). Constantinescu este unul dintre fondatorii primei școli zootehnice științifice din țara noastră. A publicat numeroase lucrări didactice, științifice și de popularizare, dintre care se remarcă tratatul de „Zootehnie generală”, în două volume (1932). A fost un adept al teoriei influenței decisive a condițiilor de viață în procesul de transformare și de evoluție a speciilor de animale.

**Constantinescu, Gherasim** (n. 1902), viticultor român, membru corespondent al Academiei R.P.R., profesor de viticultură la Institutul agronomic „N. Bălcescu”, laureat al Oficiului Internațional al viei și vinului. A contribuit la dezvoltarea

tarea cercetărilor științifice legate de producția viticolă a R.P.R. Este autorul a peste 150 de lucrări de specialitate. Op. pr.: „Studiul însușirilor tehnologice ale soiurilor de vișă roditoare” (1957), „Raionarea viticulturii” (1958), „Ampelografia R.P.R.” (în colaborare, 1959, 1960).

**Constantinescu, Mac** (n. 1900), sculptor român, profesor la Institutul de arhitectură „I. Mincu” și la Institutul de arte plastice „N. Grigorescu” din București, artist emerit al R.P.R. A realizat sculptură decorativă monumentală (ex. fațada Facultății de științe juridice din București). Dintre lucrările sale de dimensiuni mai mici se remarcă: „Tătăroaică din Mangalia” (1956) și „Răscoala” (1957).

**Constantinescu, Mitiță** (1890—1946), om politic și economist burghez român, fost ministru și guvernator al Băncii Naționale. După 23 August 1944 s-a alăturat operei de democratizare și reconstrucție a țării. A fost președinte al Partidului național-popular (1946) și vicepreședinte al A.R.L.U.S. A publicat lucrări privitoare la dezvoltarea economică a României. A militat pentru relații de prietenie cu U.R.S.S., publicând în acest sens lucrările „Continentul U.R.S.S.” (1944) și „Relațiile economice între România și U.R.S.S.” (1945).

**Constantinescu, Paul** (n. 1909), compozitor român, profesor la Conservatorul de muzică „Ciprian Porumbescu” din București, maestru emerit al artei. Creația lui **C.**, reprezentată prin numeroase lucrări, cuprinde aproape toate genurile de compoziție. Întemeiată pe folosirea muzicii populare, opera sa vădește un talent autentic și o bogată experiență compozitivă. A scris muzică simfonică, de cameră, muzică de operă, piese instrumentale și vocale, muzică pentru film, coruri, dansuri populare pentru orchestră simfonică. (Menționăm un concert pentru orchestră de coarde, 1948; un concert pentru pian și orchestră, 1952; un concert pentru vioară și orchestră, 1957, și

unul pentru harpă și orchestră, 1960); opera comică „O noapte furtunoasă”, scrisă în 1935 și refăcută în 1950; opera „Pană Lesnea Rusalim”, 1955; muzica pentru filmul „Toamna în Delta”). În ultimul timp a abordat și teme legate de istoria mișcării muncitorești din țara noastră (ciclul de cîntece „Ulița noastră”, 1959, pe versuri de Cicerone Theodorescu). De două ori Laureat al Premiului de stat.

**Constantinescu, Pompiliu** (1901—1946), critic literar român. Cronicile și foiletoanele sale reflectă în genere un efort de înțelegere realistă a raportului dintre viață și artă. Op. pr.: „Opere și autori” (1928), „Critice” (1933), „Tudor Arghezi” (1940), „Eseuri critice” (lucrare apărută postum, 1947).

**Constantinescu, Ștefan** (n. 1898), pictor și grafician român, artist emerit al R.P.R. Profesor la Institutul de arte plastice „N. Grigorescu” din București. Lucrează în diferite genuri și tehnici (frescă, mozaic, ulei, acuarelă, litografie, gravură în lemn), manifestînd o vădită preferință pentru pictura decorativă. Laureat al Premiului de stat.

**Constantinescu-Iași, Petre** (n. 1892), istoric român, membru al Academiei R.P.R. și membru corespondent al Academiei de Științe a R. P. Bulgaria, doctor honoris causa al Universității „Lomonosov” din Moscova, activist pe tărîm social. A făcut cercetări în domeniul istoriei artei, arheologiei și istoriei moderne și contemporane a României. A activat într-o serie de organizații democratice și antifasciste create și conduse de P.C.R., fapt pentru care a fost condamnat la închisoare și apoi internat în lagăre. După 23 August 1944 a fost ministru, președinte al Grupului român al Uniunii interparlamentare și membru al Consiliului mondial interparlamentar. Op. pr.: „Istoria artei bizantine” (1927), „Artele plastice în U.R.S.S.” (1945), „Organizații de masă legale conduse de partidul comunist în anii 1932—1938” (1954), „Relații culturale romino-ruse din trecut” (1954) și altele. Este

redactor responsabil al Tratatului de istorie a României. Laureat al Premiului de stat.

**Constantinopol**, oraș întemeiat de împăratul roman Constantin cel Mare, în anul 326, pe locul vechii colonii grecești Byzantion. Din anul 330, **C.** a devenit capitala Imperiului roman de răsărit, apoi a Imperiului bizantin (sub numele de *Bizant*) și unul dintre cele mai mari orașe din evul mediu. A fost un important centru meșteșugăresc (îmbrăcăminte, bijuterii, arme), comercial internațional, cultural și științific. A rezistat la numeroase asedii dușmane, printre care ale avarilor, persilor (616 și 626), arabilor (667—673, 716—717), selgiucizilor (sec. al XI-lea) și al cruciaților, care l-au cucerit (1204) și l-au stăpînit pînă în 1261. În sec. IX—XI, **C.** a fost supus mai multor atacuri ale drujinelor cneșilor kieveeni. La 29 mai 1453 a fost cucerit de oștile turcești de sub conducerea sultanului Mahomed al II-lea și transformat în capitală a Imperiului otoman (pînă în 1923) sub numele de *Stambul*. În folclorul românesc este cunoscut și sub numele de *Țarigrad*, denumire folosită în letopisețele rusești. Azi se numește **I s t a n b u l**.

**Constantin Șerban Basarab** (zis și *Cîrnul*), domn al Țării Românești (1654—1658). În vremea lui s-a produs răscoala seimenilor împotriva boierilor (1655), însoțită și de o răscoală țărănească, ambele înăbușite prin intervenția principelui Transilvaniei Gh. Rákóczi al II-lea. Fiind mazilit, a luat parte, alături de principele Transilvaniei și de moldovenii, la lupta comună împotriva turcilor. A ocupat vremelnice, între 1659 și 1661, de două ori Moldova și o dată Țara Românească. A clădit biserica actuală patriarhii din București (între 1654 și 1658). A murit în Polonia în 1685.

**Constanța**, oraș cu regim administrativ asemănător regiunilor, pe țărmul Mării Negre, cel mai mare port maritim al R.P.R., prin care trece mai mult de jumătate din exportul țării și o mare parte din importul 115 060 loc. (1961), cu orașele și



comunele subordonate 147 730 loc. Din 1960, în teritoriul administrativ al orașului C. au intrat localitățile balneare Mamaia, Eforie, Techirghiol și Mangalia. Portul, extins și modernizat în anii regimului de democrație populară, este destinat în primul rând exportului de produse petroliere, având rezervoare, bazine portuare, stații de pompare, conducte petroliere etc. Prin portul C. se mai exportă mașini și utilaje industriale, lemn și produse lemnoase, materiale de construcții (ciment) și se importă minereuri, metale, mașini, fructe, coloniale etc. C. este un important port de tranzit pentru țările de democrație populară din Europa centrală. Are industrie alimentară și de prelucrare a metalelor, de construcții și reparații navale.



Farul din Constanța

Important centru arheologic cu numeroase vestigii grecești, romane și bizantine, centru cultural (institut pedagogic, teatru de stat, muzeu de arheologie, muzeu de artă, acvariu) și stațiune balneară. — *Istoric.* Orașul se află pe locul fostei colonii grecești Tomis, întemeiată spre sfârșitul sec. al VI-lea î.e.n. și dezvoltată mai ales după cucerirea ei de către romani (spre sfârșitul sec. I î.e.n.). Aici a fost exilat poetul roman Ovidiu. În anul 1960 s-au descoperit la C. ruinele unui edificiu comercial datînd din sec. II—III, iar în anul 1962, numeroase alte vestigii, printre care o admirabilă statuie a Fortunei cu zeul Pontus și o reprezentare statuară a unui șarpe, lucrare artistică remarcabilă. Orașul a avut o existență aproape neîntreruptă, dar și-a pierdut importanța în timpul ocupației bizantine și apoi a celei turcești. În sec. al XIX-lea începe să se dezvolte prin construirea portului și a căii ferate Constanța—

Cernavodă, dar o dezvoltare mai rapidă cunoaște după războiul pentru independență din 1877—1878, cînd a intrat în componența Romîniei. Prin construirea unor instalații portuare moderne, începînd cu secolul al XX-lea și mai ales după primul război mondial a devenit principalul port al Romîniei. O dată cu dezvoltarea capitalismului, în C. s-a dezvoltat și proletariatul, orașul devenind, la începutul sec. al XX-lea, un important centru al mișcării muncitorești revoluționare. În anii orînduirii democrat-populare, C. cunoaște o dezvoltare deosebită, devenind un mare port maritim.

**Constanța, Lacul ~**, lac alpin situat între R. F. Germană, Elveția și Austria. Lungimea: 64 km; lățimea maximă 14 km. Suprafața: 538 km<sup>2</sup>. Adîncimea maximă: 252 m. Prin lacul C. trece fluviul Rin. Are importanță pentru navigație, pescuit și turism.

**Constanța**, oraș așezat pe malul lacului C., în sudul Germaniei, unde s-a ținut un conciliu religios (1414—1418), convocat cu scopul de a combate schisma (biserica catolică era divizată între 3 papi: Grigore al XII-lea, Benedict al XIII-lea și Ioan al XXIII-lea), de a condamna caeretici pe John Wyclif și pe Jan Hus și de a reorganiza biserica catolică. Chemat la conciliu, Jan Hus a fost condamnat și ars pe rug (1415), ca și prietenul său Ieronim din Praga (1416).

**constatare (DR.)**, stabilire de către un organ de stat competent a unor fapte sau a stării unor lucruri, urmată de obicei de o certificare în acest sens. V. și c e r c e t a r e. — *Acțiune în c.*, acțiune prin care se cere ca instanța să constate existența sau inexistența unui drept.

**constelație (lat. cum „cu” și stella „stea”; ASTR.)**, grupare aparentă de stele, din aceeași regiune a cerului, constituind o anumită configurație și purtînd o denumire caracteristică, dată încă din antichitate (ex. Carul Mare, Centaurul etc.). Într-o c., stelele sînt, în general, desemnate în ordinea descrescîndă a strălucirii, prin

litere ale alfabetului grec sau ale celui latin, prin numere etc. (ex. Capella este steaua  $\alpha$  din constelația Vizitiul).

**constituént (CHIM.)**, fiecare dintre substanțele din care sînt alcătuite sistemele fizico-chimice (amestecuri, aliaje, soluții etc.).

**Constituția R.P.R.**, legea fundamentală a Republicii Populare Romîne, care cuprinde principiile de bază ale orînduirii sociale și de stat, normele fundamentale referitoare la organizarea și funcționarea organelor puterii de stat, precum și la structura și atribuțiile celorlalte organe de stat, la sistemul electoral, la drepturile și îndatoririle fundamentale ale cetățenilor. C. R.P.R. se deosebește profund, calitativ, de constituțiile burghezo-moșieresti din țara noastră (constituția din 1923 și constituția de tip fascist din 1938). În regimul burghezo-moșieresc, c. a servit ca sprijin dictaturii capitaliștilor și moșierilor și a fost expresia caracterului antinațional al acestui regim, a politicii de înfocare a țării față de puterile imperialiste occidentale. „Drepturile” și „libertățile” proclamate în constituție erau răpitate cu desăvîrșire masele muncitoare, avînd, pentru ele, un caracter fictiv. Prima constituție a R.P.R. (13 aprilie 1948) a consacrat victoriile oamenilor muncii sub conducerea clasei muncitoare, în frunte cu Partidul Comunist Român, în desfășurarea revoluției populare și instaurarea dictaturii proletariatului; ea a formulat țelurile fundamentale ale R.P.R.: lichidarea exploatarea omului de către om și construirea socialismului, și a consacrat drepturile și libertățile fundamentale ale cetățenilor. Schimbările radicale intervenite în viața economică, politică și socială, datorită făuririi unui puternic sector socialist în economie și conducerii planificate a economiei naționale, ca și schimbarea raportului de forțe între clase, au făcut necesară elaborarea unei noi constituții. La 18 iulie 1952 a fost publicat și supus unei largi dezbateri publice, la care au participat peste 10 000 000



de cetățeni, proiectul noii constituții, întocmit de Comisia aleasă de Marea Adunare Națională, sub președinția tovarășului Gh. Gheorghiu-Dej, iar la 24 septembrie 1952 Marea Adunare Națională a adoptat, în unanimitate, a doua constituție a R.P.R.: Constituția construirii socialismului. Ea reprezenta bilanțul drumului străbătut, oglindind cuceririle poporului nostru muncitor în construirea socialismului și consolidarea definitivă a regimului democrat-popular, rolul conducător al sectorului socialist în economia națională. **C. R.P.R.** proclamă și garantează, prin mijloace materiale corespunzătoare, drepturile și libertățile democratice ale cetățenilor: dreptul la muncă, la odihnă, la asigurarea materială la bătrânețe, la învățatură, egalitatea în drepturi a femeii cu bărbatul, libertatea de conștiință, libertatea de cuvânt, libertatea presei, libertatea de organizare etc. Ea consacră lichidarea asupririi naționale, asigurând tuturor cetățenilor, indiferent de rasă sau de naționalitate, egalitatea deplină în drepturi și condiții favorabile pentru dezvoltarea multilaterală a naționalităților din România. În **C. R.P.R.** sînt prevăzute și îndatoririle cetățenilor: să respecte legile statului, să păzească, să întărească și să dezvolte proprietatea socialistă, să respecte disciplina muncii, să contribuie activ la întărirea și la propășirea R.P.R. O îndatorire de onoare a cetățenilor este efectuarea serviciului militar, iar apărarea patriei constituie o datorie sfîntă a fiecărui cetățean. Constituția consacră rolul conducător al Partidului Muncitoresc Român în activitatea organelor de stat și a organizațiilor obștești ale celor ce muncesc. În domeniul politicii externe, **C. R.P.R.** consfințește politica de apărare a păcii, de prietenie și alianță cu U.R.S.S. și cu celelalte state socialiste, de coexistență pașnică cu statele avînd o orînduire social-politică deosebită. Întrucît de la adoptarea constituției din 1952 au avut loc transformări social-economice profunde, Marea Adunare Națională a format (prin hotărîrea

din 22 martie 1961) o comisie specială, prezidată de tovarășul Gh. Gheorghiu-Dej, pentru elaborarea unei noi constituții a R.P.R., corespunzătoare etapei desăvîrșirii construcției socialiste în țara noastră. **V. și a c t c o n s t i t u Ț i o n a l .**

**constituție**<sup>1</sup> (lat. *cum* „cu” și *statuere* „a stabili”; DR.), lege fundamentală a unui stat, care, reflectînd stadiul dezvoltării social-economice și politice într-un anumit moment istoric, stabilește principiile de bază ale orînduirii sociale și de stat, structura și atribuțiile organelor de stat, principiile sistemului electoral, precum și drepturile și îndatoririle fundamentale ale cetățenilor. Ca lege fundamentală, **c.** este baza juridică pentru întreaga activitate legislativă a statului, toate celelalte legi trebuind să se conformeze constituției. Conținutul **c.** este determinat de esența de clasă a statului și reflectă raportul de forțe dintre clase în societatea respectivă, consfințind mijloacele prin care se asigură dominația clasei care deține puterea de stat. Principiile de bază ale **c.** burgheze sînt înseși principiile orînduirii capitaliste: proprietatea privată asupra mijloacelor de producție și exploatarea omului de către om, dominația politică a claselor exploatatoare. Pentru a înșela masele, burghezia proclamă în **c.** egalitatea în fața legii a tuturor cetățenilor și anumite drepturi democratice, dar nu prevede și mijloacele care să garanteze îndeplinirea acestor drepturi, astfel că acestea nu se realizează în fapt pentru oamenii muncii. **C.** socialiste consfințesc principiile de bază ale orînduirii socialiste: sistemul socialist al economiei, proprietatea socialistă asupra mijloacelor de producție, lichidarea exploatarei și a claselor exploatatoare; lichidarea șomajului, asigurarea dreptului la muncă, odihnă, învățămînt etc.; deținerea deplină a puterii de stat de către oamenii muncii sub conducerea clasei muncitoare, în frunte cu partidul marxist-leninist. **C.** socialiste sînt pe deplin democratice, garantează efectiv realizarea drepturilor și libertăților fundamentale ale cetățenilor,

slujesc interesele maselor largi, reflectă și consolidează cuceririle celor ce muncesc. Principiile de bază ale orînduirii socialiste au fost consacrate pentru prima oară în constituțiile sovietice. Prima constituție sovietică a fost Constituția R.S.F.S.R. din 10 iulie 1918. În 1924, Congresul al II-lea al Sovietelor din U.R.S.S. a adoptat prima constituție a statului multinațional sovietic, care consfințea egalitatea (deplină și efectivă a tuturor popoarelor, națiunilor și grupelor naționale de pe teritoriul U.R.S.S. Principiile fundamentale ale constituțiilor din 1918 și 1924 și-au găsit o nouă dezvoltare în Constituția din 1936, care a consfințit victoria socialismului în U.R.S.S. Constituția U.R.S.S. are o uriașă importanță internațională, fiind un model pentru constituțiile statelor de democrație populară și un document de orientare și de mobilizare a popoarelor care luptă pentru eliberarea de sub asuprirea națională și socială. În prezent, în urma transformărilor care au avut loc în U.R.S.S., se elaborează o nouă constituție, corespunzătoare etapei construcției desfășurate a comunismului.

**constituție**<sup>2</sup> **1.** (BIOL., MED.) Totalitatea particularităților morfologice și funcționale ale unui organism, apărute în procesul dezvoltării individuale în interacțiune cu mediul înconjurător. Aceste particularități determină caracterul reacțiilor organismului față de acțiunea agenților externi. Spre deosebire de concepțiile idealiste, care consideră **c.** invariabilă, definind-o prin totalitatea particularităților innăscute și imuabile ale organismului, concepția biologică modernă, bazată pe învățătura lui I. P. Pavlov asupra tipurilor de sistem nervos, consideră că **c.** se formează în procesul dezvoltării individuale, în funcție de condițiile concrete ale mediului extern. Acțiunea prelungită a factorilor de mediu condiționează apariția unor noi proprietăți, în general stabile și în anumite condiții transmissibile prin ereditate. Pentru **om**, rolul factorilor sociali apare ca deosebit de important în for-

marea c. De condițiile sociale depinde în mare măsură predispoziția sau rezistența indivizilor la diverse boli: tuberculoză, boli de nutriție etc.

**2. Constituție chimică**, calitate reprezentată de natura, numărul și modul de aranjare a atomilor care formează molecula unei combinații chimice. De ea depind numeroase proprietăți ale moleculelor (ex. refracția moleculară, absorbția luminii etc.).

**constrictivă** (lat. *constrictus* „strîns”; LINGV.), consoană a cărei articulare comportă o îngustare a canalului fonator, astfel încît se produce un zgomot de fricțiune (de ex. *f, v, s, z* sînt consoane c.). Sin. *continuă, fricativă, spirantă*.

**constricție** (FIZIOL.), reducere a diametrului unui organ cavităar, al unui sfincter sau al unui vas sanguin, ca urmare a contracției fibrelor musculare circulare (ex. c. *vasculară*, sau *vasoconstricție*).

**constringență** (FIZ.), mărime care caracterizează piesele optice construite dintr-o anumită sticlă optică, din punctul de vedere al împrăstierii radiațiilor din spectrul vizibil. C. este cu atît mai mare, cu cît diferența dintre indicii de refracție pentru radiațiile violete și roșii este mai mică.

**constringere 1. (DR.)** Acțiune prin care o persoană este silită să săvîrșească o infracțiune cînd nu există posibilitate de opunere. C. înlătură vinovăția și răspunderea penală. C. se poate exercita fie prin violență (c. *fizică*), fie prin amenințare (c. *morală*). V. și *violență*.

**2. (EC. POL.)** *Constringere economică*, mijloc specific capitalismului de a determina pe muncitori să lucreze pentru exploatare. C. e. se bazează pe faptul că, deși din punct de vedere juridic muncitorul nu este dependent de capitalist, totuși, fiind lipsit de mijloacele de producție și de subzistență, este nevoit, pentru a nu muri de foame, să-și vîndă forța de muncă acestuia, producînd echivalentul valorii forței sale de muncă și plusvaloarea. — C. *extraeconomică*, constringere directă pe care stăpînul de sclavi sau moșierul feudal o exercită asupra sclavului, respectiv asu-

pra țaranului iobag, în scopul exploatării. În condițiile sclavagismului, c. e. îmbrăca forma constrîngerii fizice, a legării sclavilor în lanțuri sau a minării la lucru cu ajutorul biciului. În condițiile feudalismului, c. e. decurgea din starea de dependență personală a țaranului față de moșier; ea îmbrăca forma iobăgiei, a inegalității juridice etc. Fără c. e., sistemul economic feudal nu ar fi fost posibil.

**constructivism 1.** Curent formalist burghez apărut după primul război mondial în artele plastice (unde a cunoscut diferite variante și denumiri: *neoplasticism, gruparea „De Stijl”, gruparea „Bauhaus”, suprematism*), în teatru și în muzică. C. tinde să coboare creația artistică la nivelul unui tehnicism pur, golind arta de conținutul ei emoțional. În artele plastice, c. înlocuiește reflectarea realității obiective printr-un joc arbitrar de forme geometrice. În teatru, în special în scenografie, c. este legat, prin originea comună, de futurism, exagerînd în mod grotesc „analogiile” dintre om, animal, plantă și mașină, promovînd mișcările mecanice și transformînd omul într-un automat. În muzică, c. cultivă liniile melodice și ritmice din care rezultă disonanțe fără sens. C. neagă faptul că arta poate fi un mijloc de cunoaștere, rupînd-o de viață și de popor. Curentul este o variantă a *abstracționismului*.

**2.** Curent apărut în arhitectură după primul război mondial, purtînd diferite denumiri în diferite țări. C. susține că forma arhitecturală trebuie să fie expresia exclusivă a structurii constructive a clădirii. S-a dezvoltat o dată cu creșterea producției industriale, cu evoluția tehnicii moderne, cu adîncirea continuă a contradicției dintre vechile forme arhitecturale și noile mijloace de construcție. Curentul a afirmat necesitatea folosirii raționale a tehnicii moderne și a noilor materiale de construcție (betonul armat, scheletul metalic, sticla etc.), necesitatea rezolvării sarcinilor utilitare în mod economic și funcțional și a luptat împotriva stilizării și eclec-

tismului, încercînd să găsească noi soluții arhitecturale, cu forme simple, în concordanță cu noile sisteme de construcție. Abordînd însă unilateral problemele arhitecturii, c. a dus adesea la negarea rolului ideologic al arhitecturii, la desconsiderarea condițiilor naturale și a tradițiilor naționale, la fetișizarea tehnicii, la schematism și formalism.

**„Constructorul”,** organul Sindicatului muncitorilor din industria construcțiilor din București, apărut sub conducerea P.C.R. în 1934. A militat pentru înfăptuirea unității de acțiune a clasei muncitoare în lupta împotriva fascismului.

**construcția de mașini**, ramură principală a industriei grele, care se ocupă cu studiul, proiectarea, construcția și fabricarea mașinilor și aparatelor. C. de m. are importanță hotărîtoare pentru industrializarea socialistă, bazată pe dezvoltarea cu precădere a industriei grele. Ea asigură înzestrarea tehnică a întregii industrii, progresul tehnic, creșterea productivității muncii, baza tehnică-materială a transformării socialiste a agriculturii și capacitatea de apărare a țării. V. și *industria constructoare de mașini*.

**construcția de partid**, parte componentă a învățaturii marxist-leniniste despre partidul clasei muncitoare, știința despre principiile de construire, formele de organizare și regulile vieții interne ale partidului, despre metodele de conducere de către partid a activității organizatorice și ideologice, a construcției economice și culturale, a organizațiilor de stat și obștești ale oamenilor muncii. Principalul în construcția de partid îl constituie bazele organizatorice ale partidului, normele vieții de partid și principiile conducerii de partid. În documentele congreselor și conferințelor partidelor comuniste și muncitorești și în rezoluțiile și hotărîrile plenarelor comitetelor centrale ale acestora sînt sintetizate problemele esențiale de care se ocupă construcția de partid. V. și *partid de tip nou al clasei muncitoare*.

**construcție 1.** Lucrare legată de teren, executată din diverse materiale (zidărie, beton, lemn, oțel, aluminiu, pământ etc.), în general pe baza unui proiect, și care servește la adăpostirea oamenilor, a animalelor, a instalațiilor și materialelor (ex. clădiri de locuit, hale industriale, silozuri), la realizarea unui proces de producție (ex. turnuri de extracție, turnuri de răcire), în scopuri culturale sau sportive (ex. teatre, stadioane, bazine de înot), la transport (ex. căi ferate, șosele, poduri, canale navigabile, conducte) etc. După așezarea față de nivelul terenului, se deosebesc: *c. subterane* (ex. tuneluri, canale, puțuri de captare a apei) și *c. supraterane* (ex. clădiri de locuit, poduri, căi ferate, drumuri, baraje, castele de apă). După durata de utilizare, se deosebesc: *c. auxiliare* (ex. cinte și eșafodaje, barăci, poduri de lucru, umbrele), *c. provizorii* (executate cu materiale ieftine, locale, cu durabilitate mică), *c. semidefinite* (care satisfac condițiile de exploatare pe o anumită perioadă de timp) și *c. definitive*. După modul de alcătuire a sistemului de rezistență, se deosebesc: *c. cu schelet* (din bare cu inimă plină sau cu zăbrele) și *c. masive* (din grinzi, stâlpi, pereți, planșee, bolți etc.). După modul de realizare, se deosebesc: *c. executate pe șantier* (denumite monolit, în cazul betoanelor) și *c. prefabricate*. După materialul utilizat, se deosebesc: *c. de beton armat, de lemn, de zidărie, metalice și mixte* (ex. poduri metalice cu infrastructură de beton). După destinație, se deosebesc: *c. agricole, civile, industriale, feroviare* (gări, cantoane, bariere etc.), *hidrotehnice, rutiere* etc. Statul român democrat-popular alocă anual sume importante pentru investiții în scopul realizării de *c. de tot felul* pentru industrializarea socialistă și ridicarea nivelului de trai al celor ce muncesc. În anii regimului democrat-popular s-au ridicat numeroase *c. de mare amploare*, ca: furnalul nou, oțelăria nouă și laminorul bluming, la Hunedoara; Hidrocentrala „V. I. Lenin”, la Bicăz; Fabrica de rulmenți de la Birlad; Fabrica „Textila-

Moldova”, la Botoșani; Fabrica de confecții și tricotaje București; noile cartiere și blocuri de locuințe din capitală și din numeroase orașe de pe întinsul țării; amenajarea litoralului, prin construcții noi la Eforie, Mamaia, Mangalia etc.; Teatrul de operă și balet, Sala Palatului R.P.R., Studioul cinematografic de la Buftea, Studioul de concerte al radioteleviziunii, Stadionul „23 August” și Casa Științei, Pavilionul expoziției economiei naționale, în București; Podul Prieteniei peste Dunăre, la Giurgiu; gara nouă de la Constanța și cea de la Brașov etc. Directivele Congresului al III-lea al P.M.R. prevăd ca în 1965 volumul total al construcțiilor să crească de circa două ori față de 1959. O importanță deosebită se acordă obținerii într-un timp cât mai scurt a unor *c. ieftine*, cu un consum specific de materiale cât mai redus (în special de oțel și lemn) și de calitate superioară; de aceea se folosesc pe scară tot mai largă *c. de beton armat și precomprimat*, în special sub formă de elemente prefabricate (panouri mari ș.a.), produse cu metode industriale pe baza mecanizării lucrărilor. **V. și industria construcțiilor; industrializarea construcțiilor; mecanizarea.** — *C. hidrotehnică*, construcție destinată prevenirii acțiunii dăunătoare a apelor (lucrări de apărare a malurilor, diguri, asanări) sau folosirii lor în irigații, energetică, navigație, alimentări cu apă, piscicultură (canale, prize de apă, baraje, ecluze, centrale hidroelectrice etc.). În cadrul planului de electrificare, în R.P.R. s-au executat mari lucrări de construcții hidrotehnice (ex. barajele de la Bicăz, Moroieni, Sadu etc.). **2. (URB.) Construcția orașelor**, acțiunea de a proiecta și a construi orașe noi, prin aplicarea principiilor de urbanism. **3. (MAT.) Construcții geometrice**, construcții care se fac folosind rigla și compasul. **4. (LINGV.) a)** Grup de cuvinte între care există anumite raporturi sintactice. — *C. absolută*, grup de cuvinte care păstrează o anumită independență sintactică față de restul propoziției

sau al frazei din care face parte. Limba latină avea un *ablativ absolut*, în limbile sanscrită și greacă veche exista un *genitiv absolut*. **b)** Mod de a grupa cuvintele în propoziție și propozițiile în frază.

**construcții**, ramură a tehnicii care se ocupă cu proiectarea, calculul și executarea construcțiilor de orice fel (*v. construcție 1.*), cu studiul proprietăților fizico-mecanice ale materialelor folosite (în scopul utilizării lor în mod cât mai eficient și mai economic și cu durabilitate cât mai mare), precum și cu probleme de organizare și economie a construcțiilor. În anii regimului de democrație populară, ca urmare a politicii de industrializare socialistă a țării, dusă de Partidul Muncitoresc Român, ramura *c.* a luat un avânt nemaiîntilnit, creîndu-se numeroase institute de cercetări științifice și de proiectare, institute de învățământ superior, școli medii tehnice de construcții, școli profesionale și de calificare la locul de muncă pe marile șantiere, precum și mari unități de execuție (trusturi, întreprinderi specializate etc.), dotate cu mașini de lucru corespunzătoare.

**construcții capitale** (EC. POL.), procesul creării de noi fonduri productive și neproductive, de reconstrucție a celor existente, precum și de montare și punere în funcțiune a utilajului și mașinilor. Construcțiile capitale reprezintă mijlocul principal de realizare a reproducției fondurilor fixe și se bazează pe dezvoltarea cu precădere a producției mijloacelor de producție; celălalt mijloc îl reprezintă *reparațiile capitale*. Construcțiile capitale se fac prin intermediul investițiilor capitale, avînd ca sursă fondul de acumulare. În socialism, asemenea construcții se realizează în mod planificat, volumul, ritmul și destinația lor fiind prevăzute în planul de stat în conformitate cu cerințele legilor economice ale socialismului. Politica partidului de industrializare socialistă a R.P.R., de



1

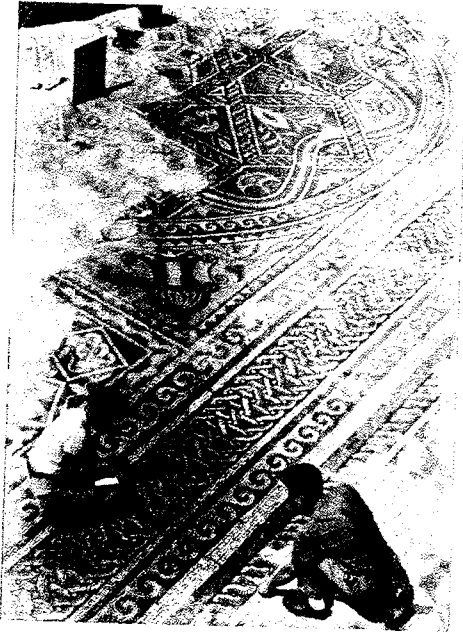

2

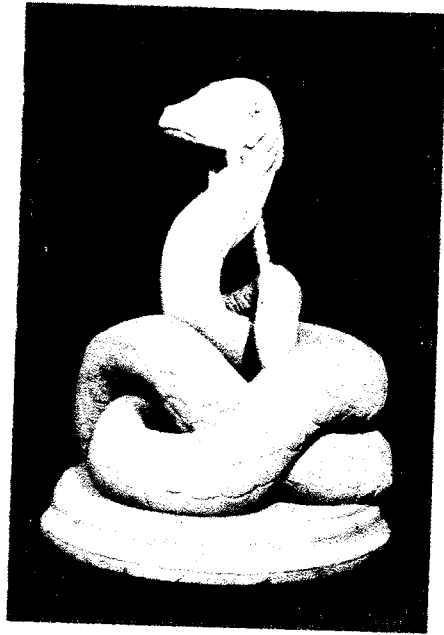

3

Opere de artă, datînd din sec. II — III, descoperite la Constanța 1. Statuia zeiței Fortuna cu Pontus, patronul Mării Negre. 2. Mozaic de pe terasa unui edificiu roman. 3. Șarpele, reprezentare statuară.



Clădirea Sfatului orașului din Brașov (sec. al XV-lea)



Catedrala Sf. Mihail din Cluj (sec. al XV-lea)

Cluj.  
Piața  
Mihai Viteazul

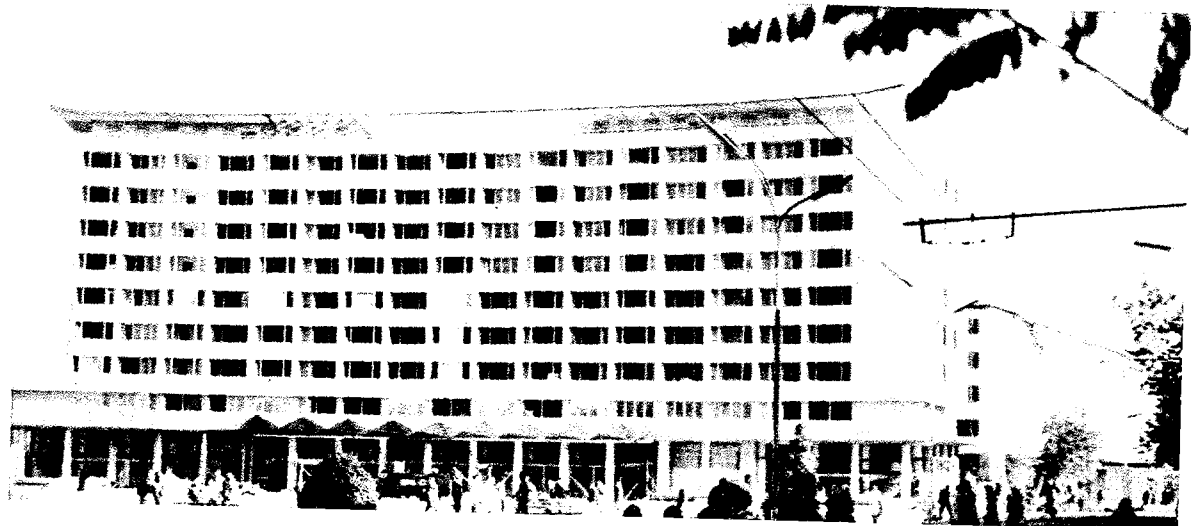

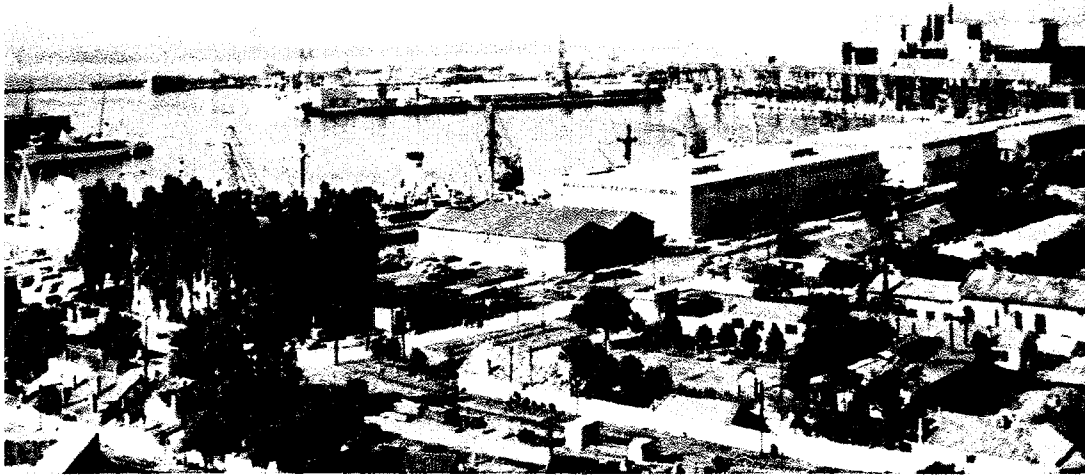

Constanța. Portul

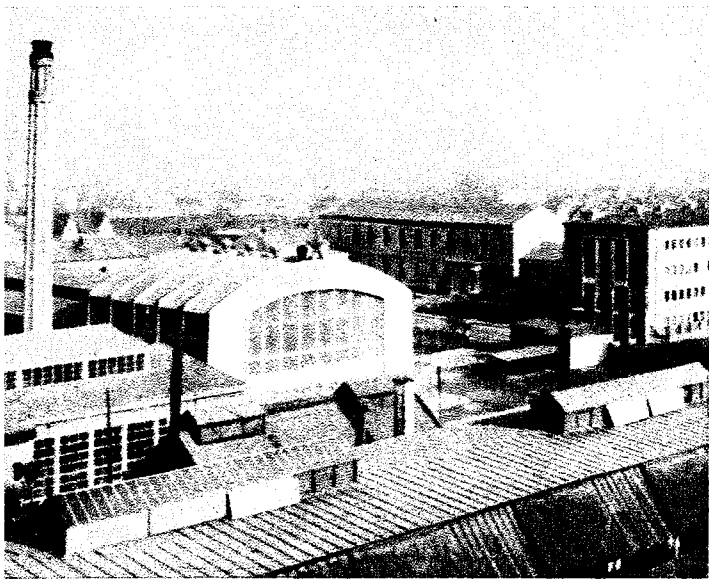

Cluj. Uzinele „Carbochim”

Brașov. Uzinele de tractoare



Brașov. Gara

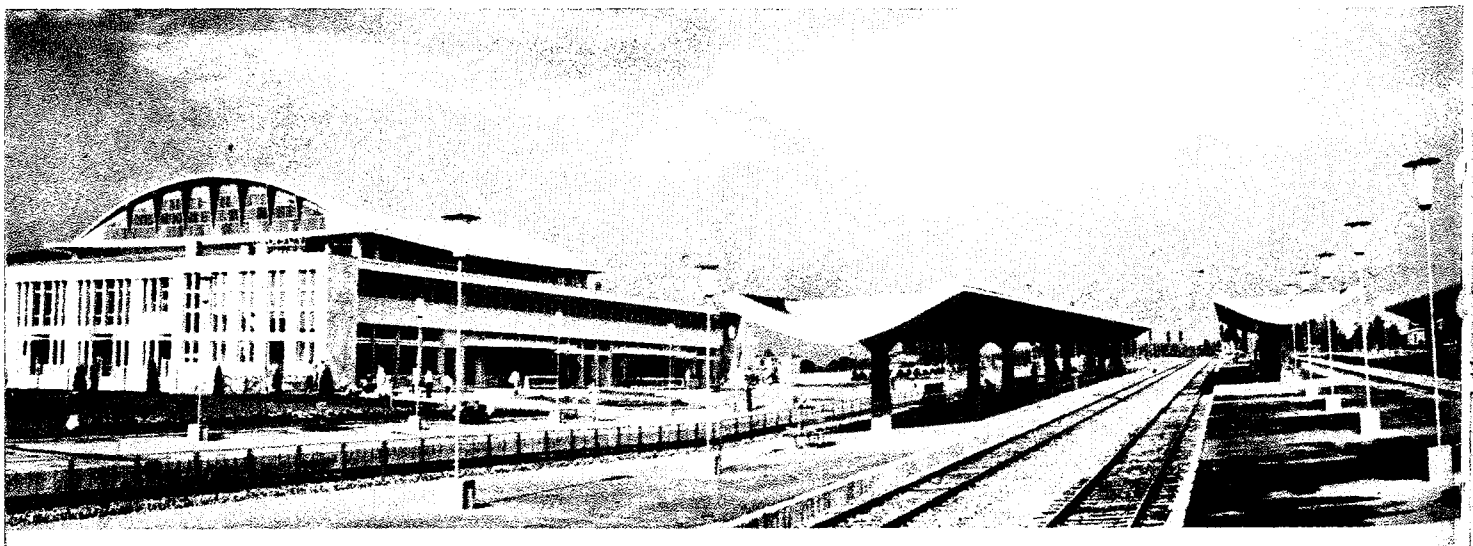

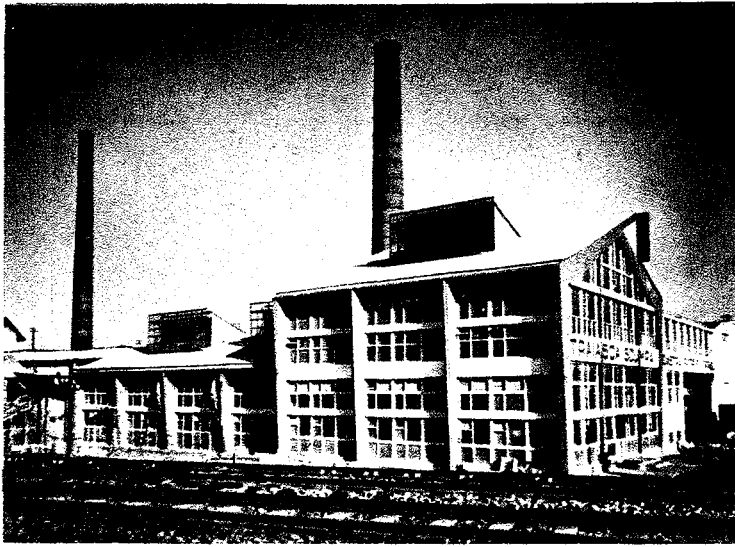

Fabrica de geamuri Blejoi

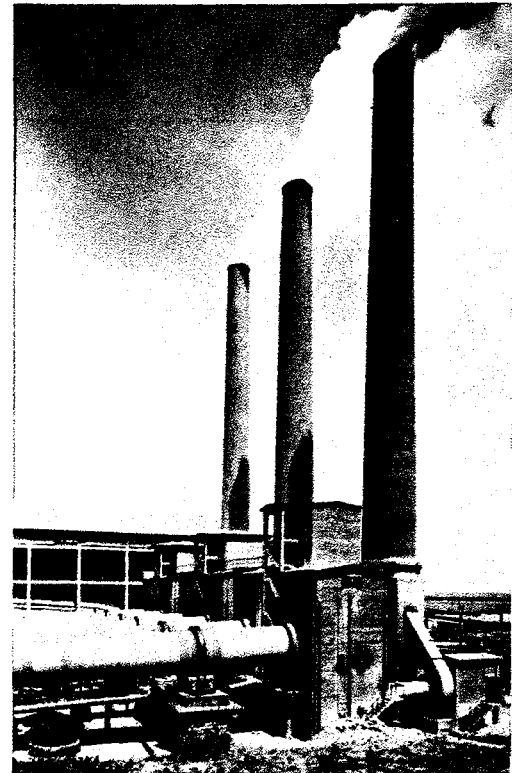

Fabrica de ciment Medgidia  
Cuptoarele rotative

Construcție din panouri mari



Montajul panourilor mari

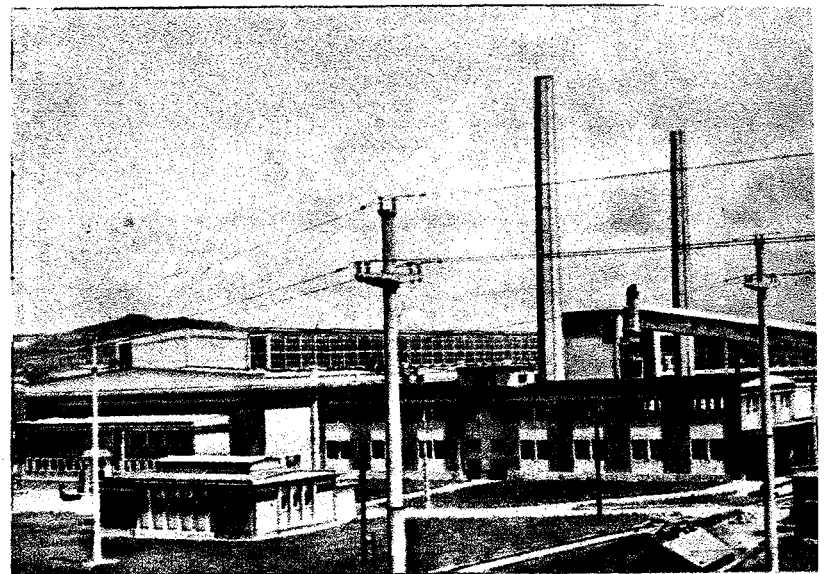

Fabrica de produse din sticlă de la Sighișoara

Întreprinderea de prefabricate „Progresul” București  
Linie tehnologică pentru fișii de planșee

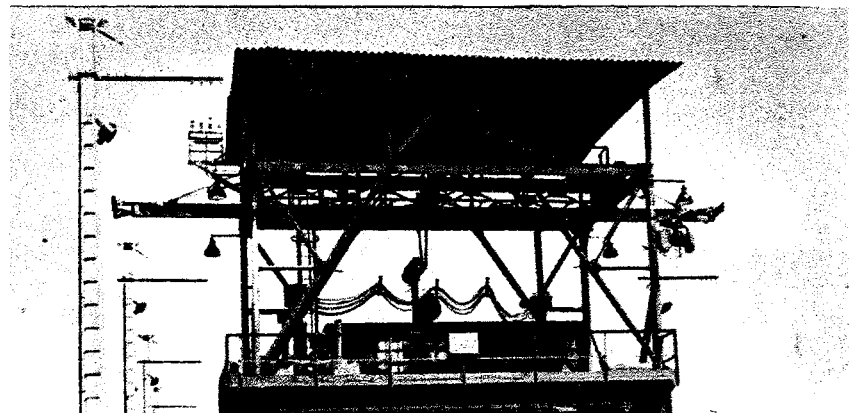



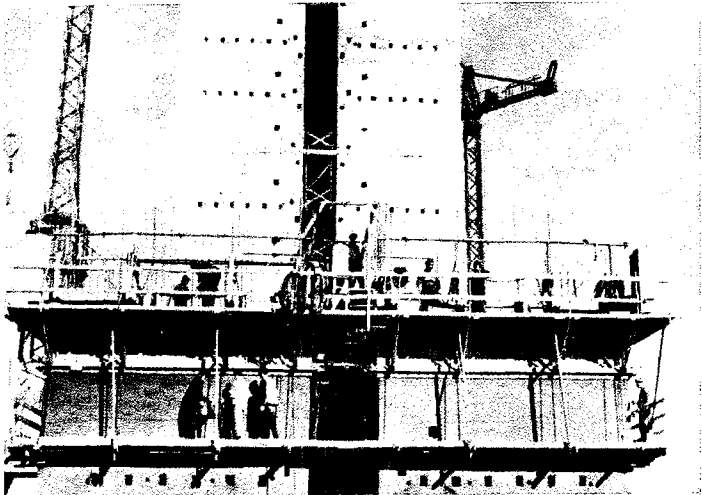

Construcții cu ziduri de tip fagure

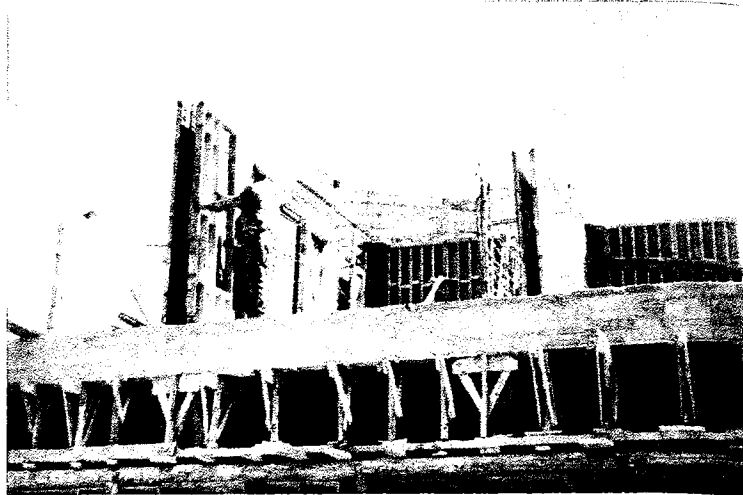

Construcție cu cofraje glisante



Șarpantă cu ferme din panouri prefabricate asamblate prin precomprimare la Combinatul de industrializare a lemnului Blaj

Stilpi pentru cale de rulare exterioară, executați din boltari asamblați prin precomprimare la Uzinele chimice Făgăraș

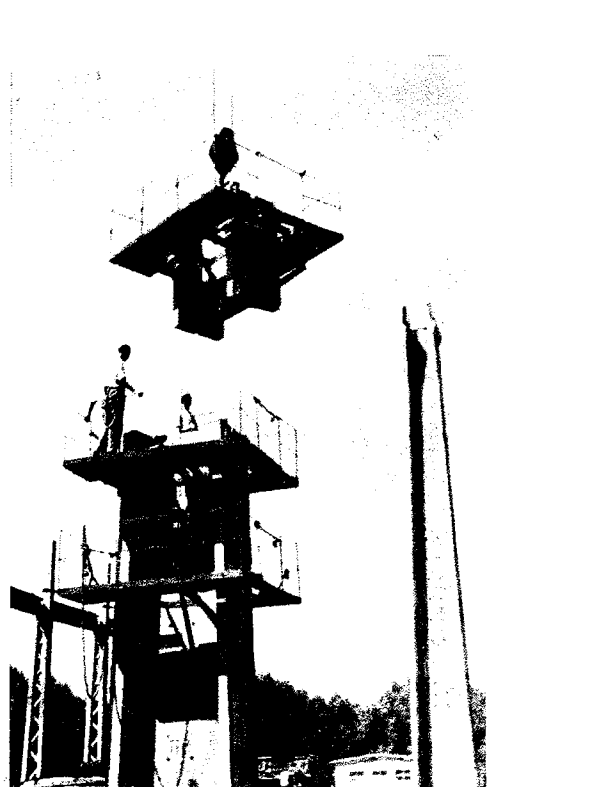

Casă de odihnă realizată cu cofraje glisante la Mamaia

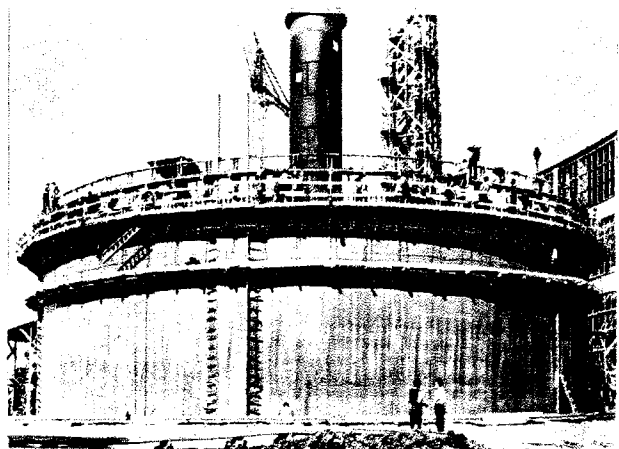
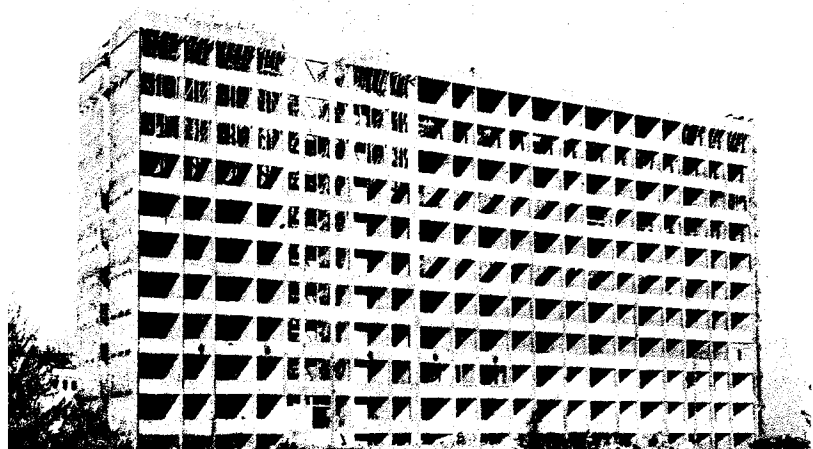

Siloz pentru zahăr din beton precomprimat, executat cu cofraje glisante, la fabrica „Siretul” Bucecea



R. P. ROMÂNĂ

**CREȘTEREA CONSUMULUI INDIVIDUAL ILUSTRAT ÎN  
CREȘTEREA VÎNZĂRILOR CU AMĂNUNTUL  
1949, 1955, 1960, 1961**

lichidare a înapoierii economice moștenite de la regimul burghezo-moșieresc prevede, în domeniul construcțiilor capitale, atât construirea de noi întreprinderi cât și lărgirea și dezvoltarea celor existente. În perioada 1949—1961 s-au construit peste 280 de întreprinderi și secții noi și s-au reconstruit și dezvoltat aproape 500 de întreprinderi. În 1960—1965 vor intra în funcțiune numai în industria republicană peste 180 de întreprinderi noi și aproape 300 de secții noi, vor fi lărgite și reutilate aproape 400 de întreprinderi, se vor construi 15 000 de săli de clasă, 300 000 de apartamente, 100 de policlinici, noi cămine, teatre etc.

**consuetudine (DR.) v. obiceiul pământului.**

**consulat**, reprezentanță oficială a unui stat într-un oraș sau o regiune din altă țară. Este condus de un *consul*, care are sarcina de a ocroti interesele economice, administrative și juridice ale statului pe care îl reprezintă, precum și pe acelea ale cetățenilor aceluiași stat.

**Consulat**, formă de guvernământ instituită în Franța în urma loviturii de stat de la 9 noiembrie 1799 (18 brumar) a generalului Napoleon Bonaparte. A existat pînă la proclamarea imperiului (18 mai 1804), ca o dictatură militară în folosul marii burghezii.

**consult (MED.)**, examinarea unui bolnav de către mai mulți medici în vederea stabilirii diagnosticului bolii și indicării tratamentului corespunzător.

**consultatie 1.** Examinarea unui bolnav de către medic, la spital, la policlinică sau la domiciliu. **2.** Formă de activitate didactică prin care se dau elevilor, studenților și aspiranților îndrumări, individuale sau colective, în legătură cu problemele teoretice și practice pe care le studiază.

**consum 1.** (EC. POL.) Una dintre sferele reproducției sociale (care cuprinde producția, repartiția, circulația și *c.*) în cadrul căreia are loc folosirea produsului social pentru satisfacerea nevoilor producției și ale oamenilor. *C.* este de două feluri: *c. productiv*, care constă în folosirea mijloacelor de pro-

PRODUSE	UM	1949	1955	1960	1961
PÂINE ȘI PASTE FĂINDASE	TONE	580 670	1145 800	1243 700	1345 100
CARNE ȘI PREPARATE DIN CARNE	TONE	75 000	125 700	184 300	197 000
LAPTE	HL	290 000	850 000	1190 000	1525 000
ZAHĂR ȘI PRODUSE ZAHAROASE	TONE	88 870	141 000	195 200	198 700
ȚESĂTURI ȘI CONFECTII DE BUMBAC	MII ML.	115 000	167 000	220 000	230 000
INCĂLȚĂMINTE DE PIELE, UȘDARĂ ȘI DE CAUCIUC	MII PER.	6 750	14 500	26 800	30 200
SLANINĂ, UNTURĂ ȘI ULEI	TONE	22 070	56 750	83 900	95 400

ducție pentru crearea de noi bunuri materiale, și *c. neproductiv*, care cuprinde, ca parte principală, *c. individual* și *c. bunurilor materiale* în instituțiile și organizațiile care fac parte din sfera neproductivă. Caracterul *c.* este determinat de caracterul producției bunurilor materiale, dar, la rîndul său, influențează asupra producției. Legătura dintre producție și *c.* se înfăptuiește cu ajutorul repartiției și al circulației. În *capitalism*, unde scopul imediat al producției nu este consumul, ci obținerea de profit, între producție și *c.* există o contradicție antagonică, *c.* rămînînd întotdeauna în urma producției, datorită caracterului restrîns, limitat al consumului maselor populare. Această contradicție se manifestă cel mai acut în timpul crizelor economice de supraproducție, cînd cantități uriașe de mărfuri nu pot fi vîndute, în timp ce milioane de oameni ai muncii sînt lipsiți de mijloacele necesare procurării acestor mărfuri. Contradicția antagonică dintre producție și *c.* este o formă de manifestare a contradicției fundamentale a capitalismului (contradicția dintre caracterul social al producției și însușirea privat-capitalistă a rezultatelor producției) și este înlăturată o dată cu aceasta. În *socialism*, unde producția se desfășoară în scopul satisfacerii nevoilor crescînde ale oamenilor muncii, între producție și *c.* nu mai există o contradicție antagonică. Corelarea producției cu *c.* se face în mod planificat, dezvoltarea rapidă a producției asigură

creșterea neconținută a *c. maselor de oameni ai muncii.* — *C. individual*, folosirea bunurilor de consum în scopul satisfacerii nevoilor individuale ale membrilor societății. Cuprinde atât bunurile care se consumă dintr-o dată (produse alimentare etc.) cât și bunurile care se folosesc timp îndelungat (locuință, mobilă etc.). În R.P.R., *c. familiilor de muncitori* a crescut între 1949 și 1958 de 2,4 ori la carne, de 3,3 ori la grăsimi, de 4,7 ori la unt și de 2,8 ori la zahăr. Numai între anii 1955 și 1958 *c.* de zahăr la sate a crescut de 7 ori. — *C. pe cap de locuitor*, media de consum la anumite produse raportată la numărul locuitorilor unei țări. El se stabilește în expresie naturală (în numărul de calorii pe care-l conțin diferite produse alimentare) sau în expresie bănească. Nivelul *c.* pe cap de locuitor depinde de nivelul producției pe cap de locuitor și de caracterul orînduirii sociale. În societățile împărțite în clase antagoniste, *c. pe c. de l.* trebuie calculat pe diferite clase și grupuri sociale, deoarece repartizarea venitului național în aceste orînduiri se face în favoarea claselor dominante, nivelul consumului maselor exploatate fiind cu mult mai scăzut decît al claselor exploatatoare. *C. pe c. de l.* calculat de statistica burgheză maschează deosebirile de *c.* dintre clase. În socialism, unde au fost lichidate clasele exploatatoare, *c. pe c. de l.* este unul

dintre indicatorii prin care se exprimă într-adevăr nivelul de trai. În R.P.R. se prevede, în cursul planului de perspectivă, creșterea c. pe c. de l. astfel încât să corespundă nivelului din țările dezvoltate din punct de vedere economic. 2. *Consum specific a*) (TEHN.) Cantitatea de materii prime, materiale auxiliare, combustibil sau energie folosită pentru obținerea unui produs sau realizarea unui proces, pentru funcționarea unei mașini, a unei instalații etc., raportată la o anumită unitate (obiect, produs, suprafață, timp, putere, tonă-kilometru etc.). Studierea c. s. permite determinarea eficienței economice a mijloacelor de producție și stabilirea cantităților de materiale și de energie necesare producției. În socialism are loc scăderea sistematică și continuă a c. s., ceea ce duce la scăderea prețului de cost, asigurând astfel condiții pentru ridicarea nivelului de trai al oamenilor, muncii. b) (AGR.) Cantitatea de apă, exprimată în unități de greutate (g, kg), consumată de o plantă pentru a sintetiza o unitate de greutate (g, kg) de substanță uscată. La plantele cultivate, c. s. variază între 150 și 1 000 (mai frecvent 300—500), în funcție de specie, de vârsta plantelor și de condițiile de cultură. Sin. *coeficient de transpirație*.

**consumptiv** (lat. *consumptus* „consumat”; MED.; despre unele boli cronice), care este însoțită de slăbire, stare de denutriție și scădere progresivă a forței musculare. Din categoria bolilor c. fac parte tuberculoza, saturnismul, unele forme de diabet, cancerul, diferite boli infecțioase cu evoluție prelungită etc.

**conștient** 1. Subst. (FILOZ.) Categorie care exprimă, din punctul de vedere al conștiinței individuale, ceea ce omul înfăptuiește în conformitate cu un anumit scop, cu o intenție dinainte propusă; caracterul c. deosebește activitatea umană de aceea a animalelor. Din punctul de vedere al conștiinței sociale, categoria c. exprimă faptul că oamenii își dau mai mult sau mai puțin seama de consecințele sociale ale acțiunilor lor, de caracterul relațiilor sociale în

care intră cu membrii clasei lor și cu ai celorlalte clase sau grupuri sociale. Acest lucru se realizează pe deplin numai la nivelul celei mai înalte forme istorice a conștiinței sociale, conștiința socialistă. V. și spon tan și c o n ș t i e n t. 2. Adj. (PSIH.; despre procese psihice specifice omului) Care reflectă existența socială a individului, determinând un comportament corespunzător condițiilor realității și acțiunilor îndreptate spre un scop. La omul normal, în stare de veghe, chiar cele mai elementare procese psihice au un caracter c. V. I. Lenin a arătat că și senzația reprezintă transformarea energiei unui excitant exterior într-un fapt de conștiință.

**conștiință** (lat. *cum* „cu” și *scientia* „știință”; FILOZ.), forma cea mai înaltă de reflectare subiectivă a lumii obiective, proprie doar omului; ea este un produs al materiei ajunse, în dezvoltarea ei neconținută, la structura complexă a creierului uman, sub influența condițiilor istorice-sociale. Raportul dintre c. și materie reprezintă problema fundamentală a filozofiei, care a împărțit pe filozofi, în decursul timpurilor, în cele două mari tabere antagoniste: materialistii și idealistii. În opoziție cu idealismul, care susține că factorul prim este c., iar lumea materială nu este decît o creație a c., materialismul arată, sprijinindu-se pe cuceririle diferitelor științe, că materia, care există în afară și independent de c., este factor prim, iar c. este un produs al materiei, reflectarea lumii materiale. În apariția c. la om, un rol hotărîtor l-a jucat procesul muncii, producția socială, care a determinat relațiile sociale dintre oameni și necesitatea comunicării între ei cu ajutorul limbii. Apariția și dezvoltarea gândirii au fost astfel indisolubil legate de apariția și dezvoltarea limbii. Datorită limbii, reflecțiile subiective ale unui om, reprezentările, ideile, sentimentele sale, pot fi comunicate celorlalți oameni. În felul acesta, omul își dă seama de legăturile sale cu ceilalți membri ai societății, de necesitățile care îl fac dependent de colectivitate, de

existența sa socială. — C. *individuală*, ansamblul proceselor psihice ale fiecărei persoane umane, produs al activității sistemului nervos, și în special al emisferelor cerebrale ale omului, care reflectă condițiile specifice ale existenței sale sociale, ale educației, muncii etc. Spre deosebire de c. socială și de formele ei (politica, dreptul, morala, arta etc.), care sînt cercetate de diferite științe sociale, c.i. este obiectul de studiu al psihologiei. Psihologic, c.i. se manifestă prin reflectarea propriei existențe a persoanei, diferențiată de mediul înconjurător, prin orientarea în spațiu și timp, prin gândire, prin integrarea în experiența anterioară, prin capacitatea de reprezentare a rezultatelor viitoare ale acțiunii, prin dirijarea activității spre atingerea anumitor scopuri, prin caracterul ei creator etc. I. P. Pavlov consideră că mecanismele neurofiziologice ale c.i. sînt: zona de excitabilitate optimă a emisferelor cerebrale, care inhibă celelalte zone prin inducție negativă; legăturile dintre zona de excitabilitate optimă și celelalte regiuni corticale; menținerea unui anumit tonus de excitabilitate al scoarței cerebrale; apariția la om a celui de-al doilea sistem de semnalizare, bazat pe folosirea cuvintelor; unitatea dintre activitatea etajelor subcorticale, primul și al doilea sistem de semnalizare, acesta din urmă avînd rolul diriguitor. — C. *de sine*, reflectarea în conștiința individuală a existenței propriei persoane, a faptelor, a intereselor și a concepției acesteia despre lume. C. *de s.* este specific umană. Ea a apărut pe baza muncii, a activității sociale de producție, a relațiilor stabilite între oameni în procesul vieții sociale în general, omul cunoscîndu-se pe sine însuși în cadrul acestor relații. Un rol important în dezvoltarea c. de s. îl are limba. Apariția și dezvoltarea c. de s. la copil sînt condiționate de dezvoltarea limbii, prin care copilul preia experiența generațiilor anterioare. — C. *socială*, categorie fundamentală a materialismului istoric, care desemnează latura subiectivă a proces-

sului social, viața spirituală a societății ca reflectare a vieții ei materiale, și care cuprind totalitatea ideilor, concepțiilor și teoriilor politice, juridice, filozofice, morale, artistice, științifice, religioase ale societății, precum și psihologia socială a oamenilor. V. și existența socială și conștiința socială; formele conștiinței sociale. — C. de clasă, parte a conștiinței sociale care reflectă existența socială a unei clase determinate și care exprimă interesele și țelurile ei. C. de c. cuprinde ideologia unei clase (teoriile și concepțiile politice, filozofice, artistice, etice etc.) și psihologia ei (sentimentele ei sociale, deprinderile, stările ei de spirit). În forma cea mai înaltă, c. de c. este expresia, pe plan teoretic și politic, a comunității de interese și a solidarității membrilor aceleiași clase sociale, a rolului ei în societate, a relațiilor ei cu celelalte clase, cu puterea de stat existentă. Dintre toate clasele sociale cunoscute în istorie, numai proletariatul poate ajunge la o c. de c. cristalizată într-o formă științifică: aceasta este c. socialistă. C. de c. a proletariatului apare în procesul luptelor de clasă. Ridicarea proletariatului la nivelul conștiinței socialiste nu are loc de la sine, ci pe calea introducerii în mișcare muncitorească spontană a socialismului științific de către purtătorul lui, partidul marxist-leninist. — C. morală a) Categorie a eticii care desemnează sentimentul răspunderii morale a omului pentru acțiunile sale. În opoziție cu concepțiile idealiste, care susțin că c. m. ar fi înăscută sau ar fi sădită în om de dumnezeu, etica marxistă arată că c. m. are un caracter concret istoric, fiind determinată în ultimă instanță de condițiile economice și social-politice obiective ale diferitelor orânduiri. Etica marxistă respinge totodată și negarea materialist-vulgară a c. m., bazată pe teoria fatalistă a necesității absolute, care înlătură orice libertate a omului și în consecință și răspunderea lui pentru acțiunile sale. b) Formă a conștiinței sociale,

constituită din ansamblul concepțiilor, convingerilor și sentimentelor morale, care se exprimă în anumite norme și principii de comportare a oamenilor. V. și morală. — C. juridică, formă a conștiinței sociale, constituită din ideile, sentimentele, volițiunile unor clase sociale, referitoare la dreptul existent și atitudinea față de acest drept, precum și la modul cum acesta ar trebui să se modifice în viitor. Oglindind condițiile vieții materiale, c. j. are un rol important în procesul de formare a dreptului, precum și în realizarea prescripțiilor sale. C. j. socialistă, oglindind poziția clasei muncitoare și a celorlalți oameni ai muncii față de drept, are un rol important în lupta pentru înlăturarea dreptului burghez, în formarea și dezvoltarea dreptului socialist, în respectarea conștiinței, liber consimțită a acestuia și în lupta împotriva celor care îl încalcă. În R.P.R., partidul clasei muncitoare și statul socialist depun o largă activitate educativă pentru dezvoltarea c. j. socialiste a maselor muncitoare, în scopul creșterii continue a rolului colectivității în formarea dreptului socialist și în apărarea ordinii de drept socialiste. — C. socialistă, treaptă superioară, matură în dezvoltarea conștiinței de clasă a proletariatului. Conținutul principal al c. s. este ideologia marxist-leninistă. Făurirea și dezvoltarea ei depind, între altele, de largă răspundere în mase de către partidele comuniste a marxism-leninismului, de educarea oamenilor muncii, constructori ai noii societăți, în spiritul ideologiei revoluționare, consecvent științifice a comunismului. După instaurarea diktaturii proletariatului, în procesul luptei de clasă, al făuririi, consolidării și dezvoltării relațiilor de producție socialiste și al revoluției culturale, c. s. se întărește și se lărgeste (oglundind noile condiții, socialiste, ale existenței sociale). C. s. se manifestă în noua atitudine a oamenilor muncii față de muncă, față de avutul obștesc și față de statul socialist, în patriotismul socialist și internaționalismul proletar de care sînt

însuflețiți, în noua atitudine morală față de femeie, de familie și în devotamentul nelimitat față de colectivitate. Partidele marxist-leniniste, îmbinând entuziasmul de masă cu cointeresarea materială, interesele individuale cu cele ale întregului popor, desfășoară o uriașă activitate educativă de transformare socialistă a conștiinței tuturor oamenilor muncii, ajutându-i să se debaraseze de rămășițele mentalității burgheze, individualiste, să respingă influențele ideologiei naționaliste mistice. Conștiința socialistă este o puternică forță motrice a progresului societății moderne. Ea constituie o condiție subiectivă indispensabilă pentru victoria socialismului și a comunismului. În perioada desăvârșirii construcției socialiste, dată fiind complexitatea sarcinilor care revin oamenilor muncii, rolul c. s. sporește tot mai mult. În condițiile trecerii de la socialism la comunism, creșterea conștiinței comuniste a oamenilor muncii contribuie la unirea politică și ideologică tot mai strînsă a muncitorilor, țăranilor colectivști și intelectualilor, la ștergerea deosebirilor esențiale dintre ei, la contopirea lor treptată într-un colectiv unit al lucrătorilor societății comuniste. Formarea c. comuniste implică transformarea muncii într-o primă cerință vitală, statornicirea și dezvoltarea principiilor înscrise în Codul moral al constructorului comunismului și, corespunzător cu aceasta, reducerea continuă a reglementării administrative a relațiilor dintre oameni.

cont (EC.), socoteală scrisă, nominală, cifrică, sistematică, care reflectă existența și mișcările unui mijloc economic, ale unei surse economice sau fazele unui proces economic pe o perioadă dată. — C. analitic, cont cu ajutorul căruia se ține evidența, în expresie naturală și bănească, a unui anumit fel de mijloc, proces economic sau sursă. Pentru fiecare fel de materie primă, de produs, pentru fiecare furnizor etc. se deschide câte un c. a. — C. bugetar, cont în care se înscrie,

la Banca de Stat a R.P.R., creditul bugetar deschis unui ordonator de credite din cadrul bugetului republican și din care acesta poate dispune plăți pentru acoperirea cheltuielilor în scopul cărora a fost deschis creditul. — *C. contabil*, socoteală scrisă care reprezintă, într-o formă specială, valoric, uneori și cantitativ, existența și mișcările unui anumit mijloc economic (mijloace fixe, materiale, numerar etc.), ale unui anumit proces economic (aprovizionare, producție etc.) sau ale unei surse a acestora (fond statutar, furnizori etc.) pe o perioadă de timp oarecare. Constituie unul dintre procedeele de bază ale evidenței contabile și servește la înregistrarea în contabilitatea curentă a operațiilor economice, sub formă de bilanță cu două părți: debit și credit. — *C. curent*, (în capitalism) cont unic, deschis de băncile capitaliste clienților lor, pentru efectuarea operațiilor de credit și de decontare. În acest cont se operează atât împrumuturile acordate de bancă cât și plățile clientului; (în socialism) formă de păstrare a mijloacelor bănești la o bancă sau la o casă de economii. Titularul contului curent poate primi oricând orice sumă din numerarul depus și poate face noi depuneri. Conturile curente se deschid instituțiilor bugetare, organizațiilor obștești, gospodăriilor agricole colective și persoanelor fizice. Pentru sumele depuse în *c. curent*, titularul primește o dobândă. — *C. de decontare*, cont pe care îl deschide o filială a Băncii de Stat unei întreprinderi socialiste sau unei organizații economice pentru păstrarea mijloacelor bănești și efectuarea decontărilor. Disponibilul se formează din depunerile titularului și din încasările de la terți, făcute de bancă în contul acestuia, și se consumă prin plățile făcute de bancă pe baza dispoziției titularului *c.* — *C. de economii*, mijloc pentru ținerea evidenței economiilor realizate față de plan la materii prime, materiale, combustibil etc. de fiecare secție de producție, brigadă, muncitor. *C. de e.* este folosit în întrecerea soco-

listă pentru reducerea prețului de cost, servind și la stabilirea premiilor asupra economiilor realizate. — *C. de împrumut*, formă de evidență contabilă a raporturilor de credit dintre bancă și debitorii ei. În debitul *c. de î.* se înscriu sumele puse de bancă la dispoziția debitorului, iar în credit se înscriu sumele restituite de debitor. — *C. sintetic*, socoteală scrisă în expresie valorică a mijloacelor, proceselor economice și surselor acestora, grupate după caracterele lor generale (ex. contul „Materii și materiale”, „Furnizori”, „Producție de bază” etc.).

**Conta**, Vasile (1845—1832), filozof materialist român, promotor al evoluționismului și ateismului. A studiat la Iași, apoi în Belgia. A fost profesor de drept civil la Universitatea din Iași, deputat și ministru al instrucțiunii publice într-un guvern liberal. Materialismul lui **C.** este o expresie a ideologiei elementelor radicale ale burgheziei românești din deceniul al optulea al sec. al XIX-lea. Gândirea sa filozofică s-a format, în condițiile orientării materialiste a științelor naturii în țara noastră, sub influența materialismului francez, a materialismului vulgar și a cuceririlor științelor naturii, în special a darvinismului. **C.** considera că lumea este de natură materială, iar psihicul un produs al materiei superior organizate, o funcție a creierului, și că lumea materială este într-o continuă schimbare și metamorfozare. **C.** a încercat să realizeze o sinteză materialistă a marilor descoperiri făcute de științele naturii în sec. al XIX-lea, elaborând o teorie generală a evoluției pe care a intitulat-o „teoria undulațiunii universale”. Evoluționismul lui **C.** are, în ansamblu, un caracter mecanicist, care se concretizează prin folosirea imaginii „undeii” pentru explicarea transmiterii mișcării și prin concesile făcute de el teoriei echilibrului (ex. alternanța mecanică dintre progres și regres sau căutarea unei „cauze prime” a mișcării). Cu toată nota sa mecanicistă dominantă, concepția lui **C.** asupra evoluției conține și unele elemente dialectice (ex. ideea că

lupta forțelor interne constituie motorul dezvoltării în natură și recunoașterea „formelor neevolutive”, a mișcărilor bruște, violente, a revoluțiilor). În felul acesta, evoluționismul lui **C.**



V. Conta

este superior evoluționismului plat spencerian. În explicarea evoluției naturii vii, **C.** este un darvinist de nuanță haeckeliană. Propagând un determinism riguros (denumit de el, impropriu, „fatalism”), **C.** susține că mișcarea și transformarea din univers se supun unor legi „fixe și naturale”. Determinismul lui **C.** are un caracter metafizic, deoarece el confundă necesitatea cu cauzalitatea, excluzând întâmplarea. **C.** include în sfera determinismului nu numai fenomenele fizice, ci și pe cele psihice și sociale. La baza determinismului psihic el pune actul reflex. Cunoașterea, privită ca o reflectare a realității, este explicată de **C.** în chip materialist, dar mecanicist, prin „întipări” de gradul I (senzații și percepții) și de gradul II (gândirea). Concepția lui **C.** cu privire la determinismul social se sprijină pe ideea rolului determinant al mediului geografic în dezvoltarea unei națiuni, idee preluată de el de la A. Comte și H. Th. Buckle, precum și pe ideea că evenimentele istorice sînt supuse unor legi. Tezele sale despre caracterul „fatal” al fenomenelor sociale sînt ilustrate prin numeroase date statistice, în special din domeniul economiei politice. Constatînd periodicitatea „cricelor comerciale”, **C.** o interpretează ca un rezultat necesar al „ordinii actuale economice”. Datorită limitelor de clasă și

teoretice ale gândirii sale, **C.** a suferit influența sociologiei pozitivistă și a adoptat necritic teoria reacționară a organicismului, situându-se pe poziții idealiste în explicarea vieții sociale. Aceste limite s-au reflectat și în inconsecvențele și contradicțiile din activitatea sa politică. Ca student, **C.** a aderat la Internaționala I. În-tors în țară, el nu s-a alăturat, totuși, mișcării socialiste și a alunecat pe poziții burgheze naționaliste. El a întocmit un proiect progresist de reformă a învățământului, prin care se urmărea dezvoltarea învățământului tehnic și profesional, precum și a învățământului pentru fete. În lucrările sale, **C.** a combătut de pe poziții iluministe credințele religioase, afirmându-se ca un ateist militant. Filozofia materialistă a lui **C.**, și în special ateismul său, a exercitat o influență însemnată în cultura noastră, contribuind la crearea unui climat favorabil răspândirii ideilor socialiste. Op. pr.: „Teoria fatalismului“ (1875—1876), „Teoria undulațiunii universale“ (1876—1877), „Originea speciilor“ (1877), „Încercări de metafizică“ (1879), „Bazele metafizicii“ (1890).

**contabilitate** (EC.) 1. Sistem de evidență economică. V. și *evidență contabilă*. 2. Serviciu al unei întreprinderi, organizații economice sau instituții care efectuează lucrările de evidență contabilă. În întreprinderile socialiste, **c.** ține evidența cheltuielilor de producție și calculează prețul de cost efectiv, ține evidența materiilor, a materialelor, a mijloacelor bănești etc., efectuează decontările cu organele financiare, cu furnizorii și cumpărătorii (pentru operațiile de aprovizionare și desfacere), întocmește bilanțul și dările de seamă periodice, face analiza activității întreprinderii în scopul urmăririi îndeplinirii planului și al descoperirii rezervelor interne.

**contact** 1. (TEHN.) Atingere (prin ajustare) relativ directă între două piese asamblate. **C.** poate fi de mai multe feluri: **c. cu joc**, când piesa interioară are dimensiuni mai mici decât cea exterioară; **c. cu strângere**,

în cazul contrar; **c. forțat**, când el este asigurat numai prin apăsarea reciprocă a celor două piese; **c. ghidat**, când este asigurat prin legătura dintre aceste piese (piulița și bulonul). 2. (ELT.) *Contact electric*, legătură prin atingere între două corpuri conductoare, de obicei metalice, care permite stabilirea curentului într-un circuit electric. 3. (GEOL.) Raport în care se găsesc două formațiuni geologice care vin în atingere una cu alta. **C.** poate fi normal sau anormal. **C. normal** este raportul dintre două strate depuse în sedimentare continuă. **C. anormal** este de trei feluri: *discordant*, când exprimă raportul dintre două formațiuni separate printr-o suprafață erodată; *tectonic*, când exprimă raportul dintre două formațiuni care au venit în atingere ulterior formării lor, ca rezultat al mișcărilor scoarței; *magmatic*, când exprimă raportul dintre un corp magmatic și rocile înconjurătoare.

**contactor**, aparat electric care, sub acțiunea unei comenzi, închide un circuit electric și-l menține închis numai cât timp durează comanda. În instalațiile electrice, **c.** pot fi asociate

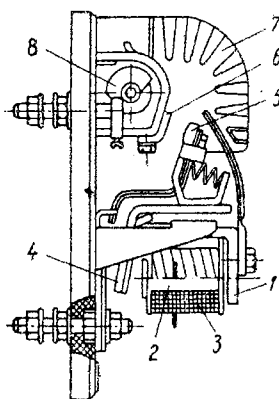

Contactor

1 — colțar; 2 — miez; 3 — bobină; 4 — clapetă; 5 — contact mobil; 6 — contact fix; 7 — cameră de stingere; 8 — bobină de suflaj

cu relee în vederea închiderii și deschiderii automate a circuitelor. **C.** sînt utilizate în instalațiile de automatizare, la comanda motoarelor electrice, la conectarea și deconectarea diferitelor circuite etc. În Republica Populară Română se

produc diverse tipuri de contactoare, în special la întreprinderea „Electroaparataj“ din București.

**contagiune** (lat. *contagio*, *-onis*, din *cum* „cu“ și *tangere* „a atinge“; MED.), transmitere a unei boli infecțioase de la un om la altul sau de la animal la om. Poate fi directă (prin contact cu bolnavul) sau indirectă (prin intermediul unei persoane, al unui obiect, al aerului etc.). Poarta de intrare a microorganismelor este aparatul respirator, aparatul digestiv, pielea sau mucoasele.

**contăiner** (engl., de la *contain* „a conține, a cuprinde“) 1. (TRANSP.) Ambalaj în rame,

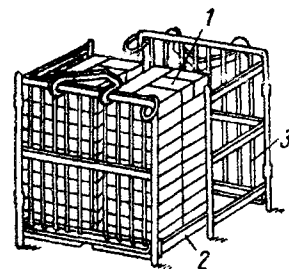

Container de cărămizi

1 — cărămizi; 2 — fundul containerului; 3 — perete demontabil

lăzi, cutii etc. cu dimensiuni standardizate, astfel încît să cuprindă un număr exact de obiecte sau cantități anumite de materiale și să încapă de un număr întreg de ori într-un vehicul (vagon de cale ferată, autocamion etc.). Prin forma și dimensiunile lor, **c.** permit mecanizarea operațiilor de încărcare și descărcare, evitîndu-se unele operații costisitoare și dificile de manipulare. **C.** servesc la transportul, în mod repetat, al materialelor sau al produselor. 2. (AV.) Recipient destinat încărcăturii utile (aparate, ființe vii etc.) a unei rachete. Are pereți solizi, construiți anume pentru a izola interiorul de efectele nocive din exterior (radiații, temperaturi prea scăzute sau prea ridicate) sau pentru a permite diferite măsurători cu ajutorul aparatelor din interior.

**contaminare** (lat. *contaminare* „a atinge, a păta“; MED.), transmitere a unor agenți patogeni de la o persoană, de la un obiect sau de la o substanță

la altă persoană, la alt obiect sau la altă substanță (ex. **c.** cărnii, a apei etc.). **V.** și **infecție**.

**contaminăție** (LINGV.), fenomen care constă în modificarea formei unor cuvinte sau a unor construcții gramaticale prin încrucișarea cu elemente provenind de la cuvinte sau construcții asemănătoare ca sens (ex. rom. *cocostîrc* rezultă din contaminarea cuvintelor *cocor* și *stîrc*). Uneori fenomenul este confundat cu etimologia populară.

**cîntăș** **1.** Haină lungă, uneori îmblănită, purtată în trecut de boieri și de soțiile lor. **2.** Scurtă îmblănită, ajungînd pînă la brîu, uneori chiar pînă la genunchi, purtată de țărani în unele regiuni ale R.P.R.

**cînte** (În feudalismul timpuriu) **1.** Conducător militar al unei provincii. **2.** Reprezentant al suveranului în diviziunea teritorială numită *comitat*, ales dintre marii proprietari locali; funcția lui era revocabilă. În timpul procesului de fărîmițare feudală (sec. IX — XII), **c.** au devenit independenți, ca proprietari ai comitatului, titlul și domeniile lor ajungînd ereditare. Unii **c.** au pus chiar bazele unor state feudale (ex. contele de Flandra). Pe măsura unificării și centralizării statelor feudale (sec. XIII — XV), ei și-au pierdut importanța, titlul lor devenind un titlu de noblețe onorific. Sin. *comite*.

**conté**, creion gras folosit în grafică, creat de inginerul francez N. J. Conté (1755—1805) din plombagină artificială; are calitatea de a fixa desenul pe hîrtie mai bine decît cărbunele și de a obține un negru mai intens, mai catifelat.

**contemplare** (FILOZ.), reflectare pasivă, ruptă de activitatea practică, a realității în conștiința omului. Caracterul contemplativ al filozofiei premarxiste, inclusiv al materialismului premarxist, a constituit una dintre principalele limite ale acesteia, criticate de Marx în „*Teze despre L. Feuerbach*”. În opoziție cu filozofia contemplativă, care s-a mărginit să interpreteze în felurite moduri lumea, filozofia marxistă și-a propus să o

schimbe, asumîndu-și sarcina de a transforma natura și de a revoluționa societatea. — *Contemplare vie* (sau *intuire vie*), prima treaptă, treapta senzorială, a procesului cunoașterii, al cărei produs sînt senzațiile, percepțiile și reprezentările.

**contemporân** **1.** Care există, care se petrece în zilele noastre, care se raportează la prezent, la epoca de față; actual. **2.** Care trăiește sau a trăit în același timp cu un eveniment, cu o personalitate etc.

„**Contemporanul**”, revistă politică, culturală, științifică și literară, apărută la Iași între 1 iulie 1881 și aprilie-mai 1891, mai întii bilunar, apoi lunar. Apariția „Contemporanului” marchează intrarea clasei muncitoare din România pe arena luptei ideologice și culturale. Ea a avut un puternic ecou în orientarea materialistă a științei și literaturii noastre. Folosind în mod conștient numele revistei „Sovremennik”, întemeiată de Pușkin și condusă apoi de democrații revoluționari ruși, **C.** a militat la început pentru revendicări general-democratice în spiritul ideilor democrat-revoluționare de la 1848 ale lui Bălcescu și Bolliac; a susținut emanciparea femeii, a criticat obscurantismul și metodele înapoiate care caracterizau școala timpului, precunizînd un conținut științific al învățămîntului și generalizarea învățămîntului elementar. A desfășurat o largă activitate pentru răspîndirea în mase a științei materialiste (în special a darvinismului) și pentru demascarea concepțiilor idealiste cu privire la natură și societate. Din 1885 revista începe să propage marxismul, prin traducerea unor texte din operele lui Engels, precum și prin încercarea de a aplica tezele socialismului științific la elucidarea problemelor vieții sociale, politice și culturale din România burghezo-moșierească. **C.** a dus o luptă deschisă și hotărîtă împotriva concepțiilor reacționare promovate de „Junimea”. A pus bazele criticii și esteticii materialiste în cultura romînă și a militat pentru o literatură legată de popor și pusă în slujba acestuia, pentru valori-

ficarea (prin studiile lui Gherea) a operei marilor noștri clasici: Caragiale și Eminescu. O altă latură însemnată a activității **C.** constă în popularizarea operelor valoroase din literatura universală, îndeosebi din cea rusă.

În jurul revistei s-au grupat C. Dobrogeanu-Gherea, frații I. și G. Nădejde, Sofia Nădejde, C. Mille, I. Păun-Pincio, N. Beldiceanu, O. Carp, A. Stavri, Gheorghe din Moldova, D. A. Teodoru, Șt. Bassarabeanu. Deși activitatea revistei nu a fost scutită de o serie de greșeli și confuzii ideologice de esență burghezo-liberală și oportunistă, ea a izbutit să zdruncine monopolul cultural al claselor dominante, reacționare, marcînd momentul istoric în care sarcina de a dezvolta cultura progresistă revenea clasei muncitoare.

„**Contemporanul**”, săptămînal politic, social și cultural, editat de Comitetul de Stat pentru Cultură și Artă. Apare la București din 20 septembrie 1946.

**contenciós** (DR.), caracteristică a unor conflicte de interese de a nu putea fi soluționate în caz de neînțelegere între părți decît pe calea unui proces, în fața unui organ de jurisdicție (în opoziție cu *gratios*). — *C. administrativ* (în statele burgheze), sistem de norme speciale privind reglementarea rezolvării litigiilor dintre particulari și administrația de stat, în legătură cu actele și măsurile acesteia. Prin modul cum este organizat, *c.a.* este folosit pentru a putea fi sustrate de la orice control cele mai importante acte administrative, cum sînt așa-numitele acte de guvernămînt (ex. interzicerea întrunirilor, dizolvarea organizațiilor obștești). — *Serviciul c.* (în trecut), serviciul de avocați care funcționa în cadrul unor organe administrative, al unor societăți comerciale sau al altor persoane juridice.

**contestăție** (DR.), cale de atac extraordinară prin care se face opunere la executarea unei hotărîri ori a unui alt titlu executoriu sau prin care se cere anularea unei hotărîri definitive pentru motive anume prevăzute de lege.



**contéxt** (LINGV.), ansamblu al mijloacelor de exprimare lingvistică și extralingvistică (gesturi, mimică) și, în general, întreaga situație în care apare un fapt de limbă și care îi precizează înțelesul. — *C. discursiv* (sau *verbal*), context de natură strict lingvistică.

**contextură** (lat. *cum* „cu” și *textura* „țesătură”; IND.TEXT.), ansamblu de elemente care definesc modul de alcătuire a unei țesături sau al unui tricot (fineața și desimea firelor, modul lor de încrucișare sau de împletire etc.).

**contiguitate** (PSIH.), principiu al asociației, descoperit de Aristotel, după care percepția sau reprezentarea unui obiect sau fenomen determină amintirea altor obiecte sau fenomene apropiate în spațiu ori concomitente în timp cu primul. I. P. Pavlov a arătat că mecanismul fiziologic al asociației prin **c.** este reflexul condiționat.

**continent**, fiecare dintre marile mase ale uscatului, înconjurată total sau aproape total de mări și de oceane. În epoca geologică actuală există șase continente: Eurasia (care cuprinde Europa și Asia), Africa, America de Nord, America de Sud, Australia și Antarctica. Granița dintre Eurasia și Africa și dintre America de Nord și cea de Sud este trasată convențional prin Canalul Suez, respectiv Canalul Panama. Schimbări ale conturului **c.** au loc și în prezent, sub influența mișcărilor neotectonice ale scoarței terestre și a mișcărilor eustatice ale nivelului mărilor.

**contingent** (MILIT.), totalitatea cetățenilor născuți în același an, care au fost luați în evidența comisariatelor militare. În prezent, **c.** poartă numărul anului de naștere; în trecut purta numărul anului încorporării în armată.

**contingentare** (EC. POL.), instrument al politicii comerciale protecționiste a statelor capitaliste, care constă în restrângerea importului anumitor mărfuri până la limitele cantitative stabilite de guverne (*contingentele de mărfuri*), pentru a împiedica concurența și pentru a asigura profituri ridicate prin folosirea prețurilor de monopol

pe piața internă. Uniunile monopoliste internaționale se folosesc adesea de **c.** pentru a legaliza împărțirea piețelor stabilite în cadrul lor.

**contingentă** (FILOZ.), termen care desemnează întâmplarea și proprietățile acesteia: opoziția față de necesitate, determinarea ei de către cauze externe, producerea ei la încrucișarea unor lanțuri cauzale diferite, posibilitatea de a avea sau de a nu avea loc.

**continuuă** (LINGV.) v. **constrictivă**.

**continuitate 1.** (FILOZ.) Neîntrerupere în timp și în spațiu; succesiune treptată, imperceptibilă în dezvoltarea elementelor unui conținut. — *C. și discontinuitate*, categorii ale materialismului dialectic, desemnând, în raport cu spațiul și cu timpul, felul de a fi (neîntrerupt sau întrerupt) al diverselor stări ale materiei în mișcare. Materia în mișcare este unitatea continuității și discontinuității. Fizica arată că materia are atât forme continue cât și forme discontinue, inseparabil legate între ele. Salturile calitative duc la întreruperea **c.** în dezvoltare, la apariția noului. Unitatea dintre **c.** și **d.** se manifestă în preluarea de către calitatea nouă a unor elemente ale calității vechi în procesul dezvoltării. **V. și discontinuitate.** **2.** (FIZ.) Caracteristică a unui ansamblu de proprietăți ale materiei, care permite ca în orice regiune a spațiului în care avem substanță sau câmp să se poată defini valorile mărimilor fizice în puncte oricât de apropiate unele de altele (infinit de apropiate) și astfel să poată fi exprimate prin funcții matematice continue (ex. componentele câmp electric și câmp magnetic ale unei unde electromagnetice). **C.** se manifestă mai ales în sistemele macroscopice, care fac obiectul mecanicii clasice și al teoriei câmpului electromagnetic a lui Maxwell. În domeniul fizicii atomice și nucleare, alături de caracterul de **c.** al proprietăților fizice se face puternic simțit caracterul opus, discontinuu, cu care primul se îmbină într-o sinteză dialectică. **3.** (MAT.) Proprietatea unei funcții de a

fi continuă. **V. și funcție continuă.** **4.** (DR.) *Principiul continuității*, principiu al dreptului procesual socialist potrivit căruia judecarea unei pricini trebuie să se facă de la început până la sfârșit de același complet de judecată, într-o singură ședință de judecată, care se încheie prin deliberare și prin pronunțarea hotărârii în ședință publică.

**contopirea pedepselor** (DR.), stabilirea unei singure pedepse care urmează a fi executată, în cazul când există mai multe hotărâri definitive de condamnare, pronunțate separat contra aceleiași persoane, pentru fapte care formează un concurs de infracțiuni. **C.p.** se face de cea din urmă instanță care a judecat sau care urmează să judece vreuna dintre infracțiunile aflate în concurs.

**contór 1.** (TEHN.) Instrument care măsoară prin însușire și înregistrează valoarea unei mărimi într-un interval de timp (ex. **c.** electric, **c.** de gaz etc.). — *C. electric*, instrument electric de măsurat, care

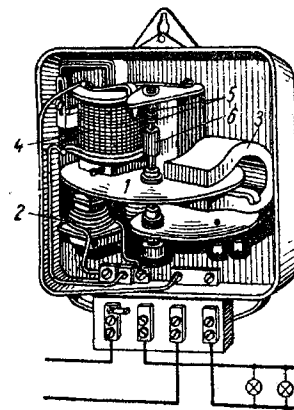

Contor monofazat

1 — disc; 2 — electromagnetul circuitului de curent; 3 — magnet permanent; 4 — electromagnetul circuitului de tensiune; 5 — dispozitiv de frinare; 6 — roată dințată pentru antrenarea mecanismului de înregistrare

înregistrează energia electrică (activă, reactivă, aparentă) absorbită de un receptor, respectiv la cele de curent continuu, sarcina electrică transferată prin secțiunea conductoarelor care alimentează un receptor. Se disting **c.** de curent continuu și de curent alternativ (mono-



fazate și trifazate). — *C. de apă* v. *apometru*. 2. (FIZ.) *Contor de particule* a) Aparat pentru detectarea proceselor de ionizare individuale, produse de radiațiile substanțelor radioactive. b) Aparat care, pe lângă detectorul de radiații (de obicei cu *c.* Geiger-Müller

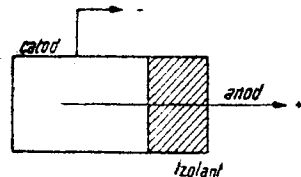

Contor Geiger-Müller

sau cu *c.* cu scintilație), mai conține, de cele mai multe ori, și un numărător electronic (cu care se numără particulele unei radiații). În unele măsurători se folosesc dispozitive cu mai multe *c.* — *C. cu scintilație*, contor de particule format dintr-o substanță fluorescentă sau dintr-un scintilator și un tub fotomultiplicator. Detectează radiațiile ionizante cu ajutorul scînteierilor provocate de radiația absorbită în scintilator, transformându-le în pulsuri electrice amplificate de fotomultiplicator, proporționale cu energia radiației absorbite în fosfor. *C. cu s.* se bucură de o răspîndire din ce în ce mai largă, fiind superioare vechilor *c.* Geiger-Müller. — *C. Geiger-Müller*, contor de particule format dintr-un tub, de obicei metalic, cu pereți subțiri (care constituie un electrod al *c.*), umplut cu un amestec de gaze și vapori (ex. argon și alcool sau metan) la presiune joasă și străbătut axial de un fir metalic subțire, izolat (care constituie al doilea electrod). Între fir și peretele tubului se aplică o diferență de potențial de ordinul a 1000 V (pentru amestecul de mai sus), ceea ce face ca în vecinătatea firului să se formeze un câmp electric foarte intens. Ionii formați inițial în gaz de particula care pătrunde în *c.* se multiplică de mii de ori în această regiune prin ciocniri ionizante puternice (v. și *ionizare*). Pulsul electric care străbate *c.* poate fi înregistrat

cu ajutorul unui numărător electronic. Vaporii (de alcool sau de metan) servesc la stingerea rapidă a descărcării electrice, readucînd *c.* în starea în care poate înregistra trecerea unei alte particule. — *C. proporțional*, contor de particule construit de obicei ca un *c.* Geiger-Müller, în care, prin alegerea potrivită a diferenței de potențial între electrozi, se obține ca mărimea semnalului produs de o particulă să fie proporțională cu ionizarea provocată de particulă, deci cu energia ei. Cu *c. p.* se pot distinge particulele, de ex. o particulă  $\alpha$  de o particulă  $\beta$ .

**contorsiune** (MED.), răsucire sau încovoiere puternică a unei articulații, a unui segment al corpului sau a corpului în totalitatea lui într-o poziție anormală, datorită contracției musculare. **C.** ca simptom se întâlnește în cursul unor boli nervoase.

**contra-** (lat. *contra* „împotriva”), element de compunere cu sensul „împotriva”, „opus” (ex. *contrapagină*, *contrarevoluție*, *contrazicere*).

**contraalizée**, curenți de aer de înălțime în zona tropicală. Au direcția contrară alizeelor, transportînd masele de aer de la ecuator spre zonele subtropicale. V. și *alizee*.

**contraamiral**, grad de ofițer în forțele maritime militare, corespunzător gradului de general-maior din trupele de uscat. V. și *grade militare*.

**contraatác** (MILIT.), ripostă ofensivă în lupta de apărare, executată, de obicei, cu forțele esalonului doi și rezervele unei unități sau ale unei mari unități tactice, în scopul nimicirii inamicului aflat în ofensivă și al restabilirii apărării. **C.** se pregătește și se sprijină cu foc de toate categoriile. Cînd este bine pregătit, executat prin surprindere și cu hotărîre în flancul și în spatele inamicului, *c.* contribuie la succesul apărării și asigură dinamismul acesteia. Se execută cu forțe pînă la o divizie. V. și *contralovitură*.

**contrabândă** (ital. *contra* „împotriva” și *bando* „edict”; DR.), trecerea clandestină pes-

te graniță a unor bunuri a căror intrare sau ieșire din țară este oprită, ori sustragerea unor bunuri de la operațiile de vămuire.

**contrabás** (MUZ.), instrument cu coarde, cel mai mare ca dimensiuni și cu sunetul cel mai grav din familia violelor, indispensabil în orchestre ca bază a armoniei și a ritmului.

**contrabaterie** (MILIT.), acțiune de foc dusă de către artileria proprie împotriva bateriilor de artilerie ale inamicului, aflate în poziții de tragere.

**contrabătător** (MAȘ.), organ al batozelor și combinelor de cereale, care împreună cu bătătorul formează aparatul de treier. Are forma unui grătar situat sub bătător. V. și *treier*, *aparat de t.*

**contrát 1.** (DR.) Acord de voință între două sau mai multe persoane, încheiat în scopul de a stabili, modifica, transmite sau stinge între ele drepturi și obligații. În *capitalism*, *c.* este un instrument cu ajutorul căruia se înfăptuiește însușirea plusvalorii (*c. de muncă*), realizarea (*c. de vânzare* etc.) și repartizarea ei (*c. de împrumut* etc.). În *socialism*, *c.* își găsește o largă aplicare în raporturile dintre organizațiile socialiste (*contracte economice*), precum și între aceste organizații și persoane fizice, asigurînd îndeplinirea planului economic și satisfacerea nevoilor oamenilor muncii. **C.** pot fi: planificate sau neplanificate (reglementate), după cum la baza încheierii lor se află sau nu o sarcină concretă de plan, stabilită prin act administrativ; unilaterale, cînd își asumă obligații numai una dintre părți (ex. *donăția*); bilaterale sau sinalagmatice, cînd ambele părți dobîndesc drepturi și își asumă obligații correlative (ex. *c. de vânzare-cumpărare*); cu titlu gratuit (ex. *donăția*) sau cu titlu oneros (*c. de construcții capitale*); *c.* în favoarea unei a treia persoane (ex. *asigurarea de viață a persoanelor*). Sin. *convenție*. — *C. de muncă* (în *socialism*), convenție prin care o parte (angajatul) se obligă

să presteze o anumită muncă în folosul celeilalte părți (cel care angajează), potrivit calificării sale și cu respectarea disciplinei muncii, iar cealaltă parte se obligă să plătească o retribuție în raport cu cantitatea și calitatea muncii prestate și să-i asigure condițiile necesare pentru buna desfășurare a muncii. În capitalism, unde relațiile de producție se bazează pe proprietatea privată și pe exploatarea omului de către om, muncitorul, lipsit de mijloace de producție, este nevoit, pentru a nu muri de foame, să-și vîndă forța sa de muncă, ca pe o marfă, capitalistului, proprietar al mijloacelor de producție, în condițiile dictate de acesta din urmă. În socialism, datorită existenței proprietății socialiste asupra mijloacelor de producție și desființării exploatării omului de către om, munca omului devine cu adevărat liberă și c. de m. consacră relații de colaborare tovarășească și de ajutor reciproc, socialist. Potrivit Codului muncii din R.P.R., c. de m. se poate încheia în scris sau verbal, pe durată determinată, nedeterminată sau pentru îndeplinirea unei anumite lucrări și poate fi desfăcut numai în cazurile strict prevăzute de lege. V. și C o d u l m u n c i i. — C. colectiv de muncă a) (În socialism) Convenție prin care comitetul sindicatului din întreprindere, ca reprezentant al colectivului de salariați, și întreprinderea, prin conducerea ei, își asumă angajamente reciproce privind îndeplinirea și depășirea sarcinilor de producție, creșterea productivității muncii, îmbunătățirea organizării și protecției muncii, ridicarea calificării angajaților, satisfacerea nevoilor social-culturale etc. C. c. de m. se încheie anual în adunarea generală a angajaților, pe baza propunerilor acestora. Conducătorii de întreprindere răspund pentru executarea contractelor colective. C. c. de m. constituie o expresie a unității dintre țelurile și interesele oamenilor muncii și cele ale statului socialist, un mijloc de întărire a relațiilor de muncă bazate pe colaborare tovarășească între

oamenii eliberați de exploatare. Prin aceste contracte se îmbină rolul sindicatelor de a organiza participarea oamenilor muncii la conducerea producției cu acela de a apăra interesele lor materiale și social-culturale. b) (În capitalism) Convenție încheiată între sindicate și întreprinderi separate sau uniuni, cu privire la condițiile de lucru ale muncitorilor. Aceste convenții sînt rezultatul unității de organizare și al luptei clasei muncitoare, pentru revendicări menite să ducă la îmbunătățirea condițiilor de muncă. Cu ocazia încheierii acestor contracte, patronii caută să înăsprească exploatarea, impunîndu-și condițiile lor. Într-o serie de țări capitaliste (ex. S.U.A., R.F.G., Turcia), legile antimuncitorești urmăresc, printre altele, limitarea posibilităților de încheiere a c. c. de m. — C. de lucrări agricole cu S.M.T., contract încheiat de către stațiunile de mașini și tractoare cu gospodăriile agricole colective, prin care S.M.T. se obligă să execute lucrări agricole cu mijloace mecanizate, să dea ajutor agrotehnic și organizatoric în producție, iar G.A.C. se obligă să execute lucrările care îi revin potrivit contractului, să aplice măsurile agrotehnice și organizatorice stabilite în contract și să plătească, în natură sau în bani, prețul tarifar al lucrărilor prestate de S.M.T. Acest contract se încheie în scopul măririi producției agricole și productivității muncii prin efectuarea lucrărilor cu mașini. 2. (E.C.) Contract economic, convenție încheiată între întreprindere sau organizații economice socialiste și care prevede livrarea unor mărfuri, executarea unor lucrări sau prestații de servicii pe baza planului de stat. Pînă în 1957, în țara noastră se foloseau mai multe feluri de c. e., dar de la această dată singura formă a raporturilor contractuale o constituie c. direct, încheiat între unitățile beneficiare și cele furnizoare. În c. se precizează: cantitatea, sortimentul, calitatea, termenele de livrare, modul de decontare, răspunderea părților pen-

tru respectarea prevederilor contractuale, precum și orice alte condiții de natură să reglementeze raporturile dintre părți. Respectarea disciplinei contractuale are o deosebită importanță pentru îndeplinirea planului de stat, întrucît asigură aprovizionarea la timp cu materii prime a întreprinderilor, îndeplinirea ritmică a planului de producție, aprovizionarea regulată a unităților comerciale etc. 3. (FILOZ.) Contractul social (sau teoria contractualistă), teorie idealistă burgheză despre originea statului, elaborată în perioada luptei revoluționare a burgheziei europene împotriva feudalismului și ideologiei feudale clericale. Conform teoriei contractualiste, statul ar fi apărut ca urmare a unei convenții prin care oamenii renunțau de bunăvoie la o parte din drepturile lor „naturale” în folosul unui organ suprem, care își lua în schimb obligația de a le apăra viața, securitatea și proprietatea. Reprezentanții principali ai acestei teorii au fost Th. Hobbes și J. J. Rousseau. Spre deosebire de Hobbes, care a încercat să fundamenteze prin teoria c. s. un stat despot, merit să reprime, în interesul burgheziei, mișcările populare, Rousseau i-a imprimat un sens democratic republican, proclamînd dreptul poporului la revoluție în cazul că puterea de stat nu respectă c., transformîndu-se în despotism. Teoria c. s. a jucat, în sec. XVII—XVIII, un rol progresist, întrucît se opunea concepției teologice a statului „de drept divin”.

contractări (E.C.; în socialism), formă a schimbului organizat de mărfuri între oraș și sat, care constă în vînzarea către stat de către unitățile cooperatist-colectiviste și colectiviste a produselor agricole, pe bază de contract încheiat în prealabil, la prețuri avantajoase și stabile. Sistemul contractărilor asigură împletirea intereselor generale ale statului cu interesele țărânimii colectiviste, reprezintă o pirghie economică importantă pentru îndrumarea producției potrivit nevoilor economiei naționale și intereselor gospodă-

riilor colective. În R.P.R., **c.** constituie un mijloc eficace de cointeresare materială a producătorilor în vederea realizării unor cantități sporite de produse agricole, necesare economiei naționale, acordând avantaje ca: semințe selecționate, îngrășăminte, prime de calitate și pentru depășiri, credite, arvune etc. **C.** asigură gospodăriilor colective desfacerea întregii producții-marfă, le permite, datorită arvunelor, să acorde avansuri în bani colectivităților în cursul anului, să facă investiții pentru nevoile producției etc., ducând nemijlocit la întărirea lor economică. În țara noastră **c.** au luat o largă dezvoltare în urma măsurilor stabilite de plenara C.C. al P.M.R. din 19-20 august 1953, la început mai mult pentru plante tehnice și apoi pentru toate celelalte produse agricole. Prin desființarea, în 1956, a sistemului de cote obligatorii, importanța sistemului de **c.** a crescut, devenind forma dominantă în relațiile de schimb dintre oraș și sat, o cale principală de formare a fondului central de stat de produse agricole. Sistemul de **c.** a contribuit în măsură considerabilă la creșterea an de an a producției agricole și a volumului de produse agricole intrate în fondul central. În 1961 statul a contractat cu gospodăriile colective de peste două ori mai mult griu și porumb, de peste 1,5 ori mai multă carne decât în 1957. V. și achiziții.

**contractilitate** (BIOL.), capacitate a celulelor vii de a-și modifica dimensiunile, ca reacție la anumiți excitanți. La animalele superioare, **c.** este caracteristică mai ales celulelor (fibrelor) musculare.

**contractură** (MED.), contracție involuntară, persistentă, a unui mușchi sau a unui grup de mușchi, sub influența unui impuls nervos sau a unei excitații directe prin agenți fizici sau chimici, producând rigiditate musculară. Se observă în cursul tetanosului, tetaniei, isteriei, intoxicației cu stricnină etc., precum și în leziunile anumitor căi din sistemul nervos central.

**contracție 1.** (FIZ., TEHN.) Micșorare a volumului unui corp în urma unui proces fizic, fizico-chimic sau tehnologic (solidificare, uscare, sinterizare etc.). Sin. *contragere*. **2.** (CONSTR.) Proces fizico-chimic prin care cimentul sau betonul își micșorează volumul în cursul întăririi. **C.** se produce într-un mediu cu umiditate redusă. Într-un mediu saturat de umiditate (100%), se produce *umflarea*. **C.** dă naștere la eforturi interioare, care duc uneori la fisurarea pieselor. **3.** (METAL.) Descrășterea volumului metalului lichid sau solidificat în timpul răcirii, ori al comprimărilor de pulberi în timpul sinterizării. **4.** (IND. TEXT.) Micșorare a dimensiunilor semifabricatelor textile, produsă în timpul operațiilor de finisare. În urma **c.**, semifabricatele capătă stabilitate dimensională. **C.** apărută după spălare sau călcare dă produselor cărora nu li s-a efectuat stabilizarea dimensiunilor un aspect neplăcut. **5.** (BIOL.) *Contrație musculară*, scurtarea mușchiului sub influența unei excitații (în mod normal a influxului nervos). Se realizează datorită proprietăților unor proteine specifice mușchiului (miozina și actina). Energia necesară contracției se eliberează printr-un lanț complicat de reacții chimice, în care glucoza și anumiți compuși ai acidului fosforic joacă un rol deosebit. Această energie se transformă în parte în lucru mecanic, în parte în căldură. Prin *c.m.* se realizează toate mișcărilor animalelor pluricelulare.

**contracurbă** (C.F., DRUM.), curbă de șosea sau de cale ferată, care urmează imediat după altă curbă cu concavitatea îndreptată în sens contrar și de care se leagă, printr-o porțiune dreaptă, în aliniament.

**contradans** (engl. *country dance* „dans țărănesc”), dans originar din Anglia, adus în Franța la sfârșitul sec. al XVII-lea și răspândit în sec. XVIII-XIX în toată Europa. Se dansează după o melodie vioaie, de către bărbați și femei, care execută figuri variate, în perechi. Numărul dansatorilor nu este limitat.

**contradictio in adjecto** (expresie latină însemnând „în contrazicere cu adjectivul”), formă a contradicției logice care constă în a atribui în mod absurd unui subiect o notă pe care însăși definiția lui o exclude (ex. „gheață fierbinte”, „capitalism antic”, „precoceitate tardivă”).

**contradictorialitate, principiul contradictorialității** (DR.), principiu de bază în procesul socialist, constând în obligația de a se face cunoscut părților pretențiile sau învinuirile formulate împotriva lor și, totodată, în dreptul acestora de a discuta în contradictoriu problemele de fapt și de drept cu privire la pricina care se judecă. În opoziție cu procesul burghez, în care **c.** este formală din cauza inegalității dintre părți și a rolului pasiv al judecătorilor, în procesul socialist ea este asigurată prin egalitatea părților în proces și prin rolul activ al judecătorului.

**contradicția fundamentală a capitalismului** (EC. POL.), contradicția antagonistă dintre caracterul social al producției și forma privat-capitalistă de însușire a rezultatelor producției. Ea exprimă contradicția dintre forțele de producție în continuă dezvoltare și relațiile de producție capitaliste, bazate pe proprietatea privată. O dată cu dezvoltarea forțelor de producție se adâncește diviziunea socială a muncii, producția se concentrează în întreprinderi mari, se accentuează dependența reciprocă dintre întreprinderile capitaliste, economia țărilor capitaliste transformându-se într-un proces de producție unic, la care participă milioane de oameni. În același timp, produsul muncii sociale a acestora intră în cea mai mare parte în proprietatea privată a capitaliștilor, care dispun de mijloacele de producție, în scopul antisocial al obținerii de profit pe calea exploatării majorității populației. Această contradicție se manifestă ca o opoziție între organizarea producției în cadrul fiecărei întreprinderi și anarhia în producție din întreaga societate. Pentru a învinge în

lupta de concurență și a obține un profit cât mai mare, capitaliștii largesc producția, intensifică exploatarea. Dar, în același timp, cererea solvabilă a populației este limitată de valoarea forței de muncă, de existența șomajului, care influențează nivelul salariilor etc. Din această cauză, lărgirea producției capitaliste se lovește inevitabil de cadrul restrâns, limitat al consumului maselor populare. Toate acestea duc la creșterea antagonismului de clasă dintre proletariat și burghezie, contradicția dintre muncă și capital fiind expresia contradicției fundamentale a capitalismului. **C. f. a c.** este cauza crizelor economice de supraproducție. O dată cu dezvoltarea capitalismului, cu trecerea la imperialism, **c. f. a c.** se ascute neconținut, intensificând anarhia în producție, crizele. Lichidarea acestei contradicții este posibilă numai în condițiile înlocuirii proprietății privat-capitaliste cu proprietatea socialistă asupra mijloacelor de producție, ale răsturnării revoluționare a sistemului capitalist și înlocuirii lui cu sistemul socialist.

**contradicție 1.** (FILOZ.) Categorie care reflectă legătura internă a contrariilor, unitatea și lupta acestora. **C.** constituie forța motrice fundamentală și conținutul intern al mișcării și dezvoltării; ea este *universală*, dedublarea unicului în contrarii care se exclud reciproc fiind proprie tuturor obiectelor și proceselor din natură, societate și gândire, de la apariția pînă la dispariția lor. **C.** constituie esența dialecticii obiective și, prin aceasta, esența dialecticii materialiste, știința legilor celor mai generale ale mișcării și dezvoltării. **C.** este totodată *specifică*, după cum aparține unor forme diferite de mișcare a materiei, unor obiecte și procese diferite calitativ. Cercetarea științifică a specificului **c.** permite elaborarea metodei corespunzătoare pentru rezolvarea fiecărei **c.** în parte (ex. **c.** capitalismului se rezolvă prin revoluția proletară, prin înlăturarea proprietății capitaliste asupra mijloacelor de producție; în socialism, **c.** din-

tre noua existență socială și rămășițele capitalismului din conștiința oamenilor muncii se rezolvă prin revoluția culturală, prin educarea maselor oamenilor muncii în spiritul socialismului). În orice **c.**, o latură este dominantă, iar cealaltă este subordonată. Latura dominantă a **c.** determină calitatea obiectului sau a procesului. Schimbarea raportului dintre contrarii, transformarea laturii subordonate în latura dominantă echivalează cu schimbarea radicală, calitativă a obiectului sau a procesului. **V. și contrarii; unitatea și lupta contrariilor.** — **C. antagoniste**, contradicții ireductibile între clase, grupuri și forțe sociale cu interese diametral opuse (ex. **c.** dintre iobagi și feudali, dintre muncitori și capitaliști, dintre metropole și colonii, dintre monopoluri și întreaga națiune în lumea capitalistă). **C.a.** sînt legate de relațiile de producție bazate pe exploatare. Ele se ascut continuu, dînd naștere unui conflict. **C.a.** se rezolvă prin revoluții sociale, care înlătură vechiile relații de producție. În perioada de trecere de la capitalism la socialism, **c.a.** dintre clasa muncitoare aliată cu țărăimea muncitoare, pe de o parte, și clasa capitaliștilor, pe de altă parte, sînt rezolvate de partidul marxist-leninist, care, folosind statul de dictatură a proletariatului, desființează, cu sprijinul maselor populare, proprietatea capitalistă asupra mijloacelor de producție. — **C. neantagoniste**, contradicții generate de interese de ordin secundar între clase, grupuri și forțe sociale cu interese fundamentale comune. În diferite orînduiri sociale, **c.n.** se manifestă într-un mod specific și au un conținut diferit. În orînduirile bazate pe clase antagoniste, **c.n.** au loc între clase și grupuri sociale exploatare sau între clase și grupuri sociale exploatare. **C.n.** se manifestă și în perioada de trecere de la capitalism la socialism. Cea mai importantă **c.n.** din perioada de trecere este **c.** dintre clasa muncitoare, legată de proprietatea socialistă asupra mijloacelor de producție,

și țărăimea muncitoare, care mai rămîne legată un timp de mica proprietate funciară. Această **c.** se rezolvă prin colectivizarea agriculturii. **C.n.** există și în societatea socialistă (ex. rămînerea în urmă, în anumite etape, a relațiilor de producție față de forțele de producție, **c.** care se exprimă, între altele, prin rămînerea în urmă a conducerii economiei față de nivelul de dezvoltare a forțelor de producție; contradicțiile dintre elementele înaintate și cele înapoiate, conservatoare ale societății etc.). În condițiile socialismului, aceste contradicții se rezolvă prin măsurile luate de către partidul marxist-leninist și de către statul socialist, cu sprijinul și participarea activă a oamenilor muncii, în vederea eliminării conștiente, metodice și treptate a cauzelor care le determină. Rezolvarea contradicțiilor neantagoniste în socialism are loc pe fondul unității moral-politice a societății și duce la consolidarea și la dezvoltarea continuă a relațiilor de producție socialiste și a statului socialist. — **Contradicție fundamentală**, contradicție izvorită din însăși esența unui obiect sau proces, proprie acestuia pe întreaga durată a dezvoltării sale; ea determină sau influențează toate celelalte **c.** ale obiectului sau procesului respectiv. Astfel **c.f.** a societății capitaliste este **c.** dintre caracterul social al producției și caracterul privat-capitalist al însușirii (exprimată pe plan social prin **c.** dintre proletariat și burghezie), din care derivă toate celelalte **c.** ale capitalismului. — **C. principale și secundare**, contradicții care au un rol dominant sau nedominant în anumite etape ale procesului de dezvoltare a obiectelor și fenomenelor; ele apar pe fondul **c.** fundamentale a acestora. Determinarea lor pe plan social are o mare însemnătate în elaborarea strategiei și tacticii partidelor marxist-leniniste. Astfel, desprinderea din complexul contradicțiilor lumii capitaliste contemporane a **c.** dintre monopoluri și întreaga națiune și recunoașterea ei drept **c.** princi-

pală în etapa actuală au dus la concluzia că direcția loviturii principale a proletariatului în lupta sa de eliberare socială trebuie să fie lupta împotriva monopolurilor. — *C. interne și externe*, contradicții care acționează în strinsă legătură și care au un rol diferit în procesul dezvoltării. *C. interne* au loc înăuntrul aceluiași obiect sau fenomen (ex. *c.* dintre asimilație și dezasimilație în cadrul organismului), în timp ce *c. externe* au loc între obiecte sau fenomene diferite (ex. *c.* dintre organism și mediu). Deosebirea dintre aceste două feluri de *c.* are un caracter relativ și, ca atare, nu trebuie absolutizată. De exemplu, *c.* dintre sistemul socialist și cel capitalist apare ca o *c. internă* dacă o privim în cadrul lumii contemporane, luată în ansamblul ei, și ca o *c. externă* dacă o privim ca formă de relație între cele două sisteme social-economice opuse. În opoziție cu teoria metafizică a echilibrului, care consideră în mod greșit că izvorul mișcării rezidă în *c. externe*, materialismul dialectic subliniază rolul determinant al *c. interne* în procesul dezvoltării. El arată că *c. externe* acționează prin intermediul celor interne, că influența *c. externe* poate fi eficientă numai atunci când aceasta concordă cu direcția rezolvării *c. interne*. Astfel, rezolvarea *c. interne* din unele țări capitaliste pe calea transformărilor revoluționare pașnice este înlesnită, în prezent, de schimbarea raportului de forțe pe plan internațional în favoarea socialismului. Demonstrând că în orice revoluție social-politică primează factorii interni, marxism-leninismul respinge teoria reacționară a „exportului de revoluție”, care absolutizează *c. externe* și le subapreciază pe cele interne. Totodată, materialismul dialectic combate denaturările idealiste și metafizice contrare care absolutizează factorii interni ai dezvoltării, subapreciind rolul factorilor externi (ex. teoria antiștiințifică a „autogenezei”, susținută de weismanniști și morganiști, potrivit căreia izvorul dezvoltării rezidă

în tendințele interne ale organismului, considerat în afara legăturii sale indisolubile cu mediul înconjurător). 2. (LOG.) Raport logic între două noțiuni, judecăți, concluzii, care epuizează complet domeniul lor de referință și care se exclud reciproc, astfel încât, dacă unul dintre termenii raportului este acceptat, celălalt este respins cu necesitate, și invers, dacă unul este respins, celălalt este acceptat cu necesitate (ex. alb sau nealb). Raportul de *c.* se supune legii terțiului exclus. Nerespectarea în argumentare a raportului de *c.* ar avea drept consecință desființarea distincției dintre adevăr și fals, ceea ce echivalează cu suspendarea funcției logice a gândirii. Inadmisibilitatea *c.* de ordin logic în gândire reflectă faptul că identitatea obiectelor și fenomenelor cu ele înseși, precum și diferența dintre obiecte și fenomene, este o condiție de bază a existenței acestora. V. și *corectitudine*; *noțiuni contradictorii*; *judecăți contradictorii*. — *Legea noncontradicției*, lege logică fundamentală, descoperită de Aristotel. Ea se formulează astfel: „Două enunțuri, unul afirmând, iar celălalt negînd același predicat despre același subiect, nu pot fi ambele adevărate în același timp și sub același raport”. *Legea noncontradicției* asigură caracterul necontradictoriu al gândirii logice.

**contraescarpă** (MILIT.), baraj antitanc, săpat pe contra-

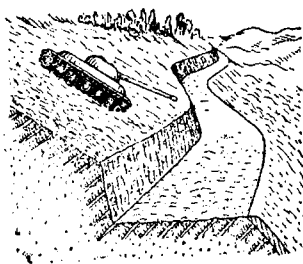

Contraescarpă

pante în scopul măririi înclinării acestora, astfel încât încercarea tancurilor de a-l trece să ducă la răsturnarea lor.

**contraexpertiză** (DR.), o nouă expertiză, pe care organul de jurisdicție o poate

dispune, la cererea părții interesate sau din oficiu, dacă nu este pe deplin lămurit.

**contrafagot**, instrument muzical, asemănător cu fagotul, dar cu sunetul mai grav cu o octavă decît al acestuia. În orchestră este cea mai gravă voce a grupului suflătorilor de lemn.

**contrafișă 1.** (CONSTR.) Piesă de lemn sau de metal, solicitată în principal la compresiune; se folosește în special la ferme și la poduri, pentru a transmite forțe de la elementele orizontale (grinzi, pane) la cele verticale (stâlpi, popi, piloți), micșorînd deschiderea elementelor orizontale, iar în ansamblu asigurînd rigiditatea sistemului de construcție. 2. (AV.) Bară de întărire a unui sistem articulată (ex. la trenul de aterizare), solicitată de obicei la compresiune.

**contrafoc** (SILV.), foc provocat pentru a împiedica întinderea unui incendiu în pădure. Procedul se sprijină pe fenomenul formării curenților de aer în direcție contrară celei în care se propagă incendiul.

**contrafort** (CONSTR.), masiv de zidărie sau de beton, cu secțiune orizontală dreptunghiulară; face corp comun cu un zid lung sau înalt, îngroșîndu-l din loc în loc, sau este așezat la oarecare distanță de o clădire înaltă cu care este legat la partea superioară; servește la preluarea forțelor orizontale importante (împingerea pămîntului la zidurile de sprijin, împingerea produsă de arce sau bolți etc.).

**contrăgere 1.** (LINGV.) Reducere a două vocale din silabe alăturate la o singură emisiune vocalică (vocală sau diftong); astfel, prin contrăgere,



Contrafagot

lat. *pre(h)endere* a devenit *prendere* (de aici rom. *prinde*).

2. (FIZ., TEHN.) V. *contractie*.  
**contragreutate** (TEHN.), greutate care servește, la o mașină sau la un mecanism, pentru echilibrarea totală sau parțială a unei forțe. Se folosesc drept *c.* bile de oțel sau de fontă, plăci de metal, bucăți de plumb, cutii umplute cu leșt etc.

**contraindicație** (MED.), împrejurare, legată de cele mai multe ori de o boală, care face nerecomandabilă administrarea unui anumit medicament, regim alimentar etc. (ex. administrarea de sulfamide unui bolnav de rinichi, de foliculină unei bolnave cu fibrom uterin, de purgative unui bolnav de apendicită).

**contralovitură** (MILIT.), ripostă ofensivă executată, în operația de apărare, cu forțe ale eșalonului doi și ale rezervelor unei mari unități operative, în scopul nimicirii inamicului aflat în ofensivă și al restabilirii apărării. *C.* se execută pe una sau pe două direcții, în flancul grupării pătrunse în apărare, cu forțe superioare unei divizii. Bine pregătită și sprijinită cu foc de toate categoriile, executată într-un moment favorabil, cu îndrăzneală și cu hotărîre, *c.* poate duce la nimicirea unui inamic superior și la crearea condițiilor favorabile pentru trecerea la contraofensivă. V. și *contraatac*.

**contralto** (MUZ.), cea mai gravă dintre vocile feminine, avînd în notele de jos o sonoritate plină, robustă. Întinderea ei cuprinde aproximativ două octave.

**contraofensivă** (MILIT.), trecere de la apărare la ofensivă, cu forțele unui front sau ale mai multor fronturi, în scopul nimicirii inamicului aflat în ofensivă. Se execută în momentul în care inamicul a fost lipsit de posibilitatea de a mai dezvolta ofensiva. Spre deosebire de ofensivă, *c.* se pregătește în timpul operației de apărare și se execută, de obicei, fără pauză. În anumite situații, *c.* poate rezulta din dezvoltarea unei contralovituri executate cu succes. Marele Război pentru Apărarea Patriei al U.R.S.S. oferă exemple stră-

lucite de *c.* Astfel, *c.* executate de Armata Sovietică la Moscova (1941), Stalingrad (1942), Kursk (1943) au avut ca rezultat zdrobirea unor grupări hitleriste importante și trecerea la ofensiva generală.

**contrapăgînă** (BIBL.), a doua pagină a unei foi manuscrise sau imprimate. V. și *verso*.

**contrapantă 1.** (GEOGR.) Pantă cu cădere inversă căderii generale a unei suprafețe oarecare sau pantei *talvegului* unui rîu. Este caracteristică văilor glaciare, carstice și fluviale care traversează formațiuni litologice de durități și înclinări diferite. 2. (DRUM., C.F.) Porțiune de traseu în *rampă*, care urmează imediat după o pantă și formează o vale. Pantele și *c.* se racordează prin curbe verticale, pentru ca trecerea vehiculelor de pe una pe cealaltă să se poată face treptat, fără schimbări bruște.

**contrapozitie** (LOG.), operație care constă în *conversiunea* a unei judecări, o dată cu înlocuirea termenilor cu contradictorii lor (ex.: „S este P” dă „non P este non S”; „Orice mamifer este vertebrat” dă „Orice nevertebrat este nemamifer”).

**contrapregătire** (MILIT.), lovire a grupării principale de forțe ale inamicului cu focul rachetelor (*c. de artilerie*) și al aviației (*c. de aviație*) înaintea începerii ofensivei inamice, în scopul zădărnirii sau întîrzierii acesteia.

**contrapresiune** (MAȘ.), presiunea exercitată într-un motor termic sau pneumatic pe fața activă a pistonului în timpul cursei de evacuare și care se opune presiunii active.

**contraprobă** (TEHN.), probă suplimentară care se ia dintr-un material și care se încearcă într-un laborator oficial. Rezultatele obținute din încercarea *c.* se confruntă cu cele obținute la încercarea probelor inițiale.

**contrapunct** (MUZ.) 1. Suprapunere a două sau a mai multor linii melodice de sine stătătoare, avînd fiecare un înțeles expresiv propriu, dar care formează împreună un tot organic. Denumirea de *punctum contra punctum* s-a născut pe

vremea începuturilor stilului polifon, dintr-un anumit fel de compunere pe două voci, fiecărei note din prima voce co-



Contrapunct

respunzîndu-i o altă notă, de egală valoare, din cealaltă voce; notele aveau forma unui punct. 2. Știința care se ocupă cu regulile acestui mod de a compune. V. și *polifonie*.

**contrareformă**, mișcare inițiată în deceniul al cincilea al sec. al XVI-lea de biserica catolică și de reacțiunea feudală și sprijinită de statele feudale din Europa apuseană și centrală, unde pozițiile catolicismului erau puternice, cu scopul de a înăbuși Reforma (scop atins în Spania și Italia) și ideile progresiste din epoca de ascensiune a burgheziei. Prin închiziție, prin ordinul iezuiților, prin interzicerea cărților progresiste, *c.* a exercitat un rol profund reacționar în istoria societății.

**contrarevoluție**, mișcare reacționară, organizată de clasele răsturnate de la putere împotriva clasei înaintate, progresiste, care a înfăptuit revoluția, cu scopul restaurării vechii puteri de stat și a vechilor relații de producție. *C.* este îndreptată împotriva progresului social, se opune cerințelor obiective ale dezvoltării istorice. Istoria cunoaște *c.* în diferite perioade și țări, ca de pildă: înăbușirea revoluțiilor proletare dintr-o serie de țări din Europa (Ungaria, Bavaria etc.) după primul război mondial; rebeliunea din octombrie-noiembrie 1956 din R. P. Ungară, organizată de reacțiunea internă cu sprijinul cercurilor imperialiste internaționale, în frunte cu cele din S.U.A. etc.

**contrarietate** (LOG.), raport logic între două noțiuni sau judecări care se exclud reciproc, dar care pot fi înlăturate ambele în favoarea unei a treia noțiuni sau judecări. V. și *noțiuni contrare*; *judecări contrare*.

**contrării** (FILOZ.), noțiune care desemnează laturi, însu-

șiri sau tendințe interne opuse ale obiectelor și proceselor. **C.** se exclud reciproc, iar opoziția dintre ele reprezintă conținutul și izvorul intern al dezvoltării oricărui obiect sau proces. **C.** constituie o unitate: existența unei laturi este condiția existenței laturii contrare, și invers (ex. pozitiv și negativ, asimilație și dezasimilație, exploatați și exploatați). Unitatea **c.** este relativă, condiționată, trecătoare, deoarece, în procesul dezvoltării, laturile contrare determinate, care caracterizează obiectele și fenomenele, sînt înlocuite cu altele noi, ceea ce atrage după sine schimbarea calitativă a obiectelor și fenomenelor. Lupta **c.** este absolută; ea caracterizează dezvoltarea oricărui obiect și proces. Caracterul permanent, absolut al luptei contrariilor determină caracterul absolut al mișcării și dezvoltării din natură, societate și gândire. **V.** și **contradicție**; unitatea și lupta **contrariilor**.

**contrarotative** (AV.), ansamblu constituit din două elice ale avionului ale căror sensuri de rotație sînt opuse.

**contrasăgeată** (CONSTR.), deplasarea pe verticală, opusă sensului de acționare a forțelor, care se dă, la execuție, mijlocului, uneori și unor puncte intermediare ale unei construcții sau mijlocului unui element de construcție (ex. arc, boltă, cintru, eșafodaj, grindă etc.). **C.** reduce sau anulează săgeata elastică rezultată din acțiunea încărcărilor verticale.

**contrascotă** (NAV.), parîmă legată de colțul pinzei, servind la strîngerea acesteia. **V.** și **manevră**; **arbora** dă.

**contrást** (FIZ.), diferența dintre înnegrirea maximă și înnegrirea minimă a unei imagini în pozitiv sau negativ fotografic. După mărimea **c.**, o figură poate fi cu **c.** puternic sau ștearsă.

**contrașină** (C.F.), șină de același profil cu șina căii sau de un profil special, care se montează de-a lungul șinei căii spre interior, în curbe cu raza mică (sub 150 m pentru linii normale), pentru a reduce uzura șinei din exteriorul curbei; la schimbătorii de cale este mon-

tată în dreptul inimii de încrucișare pentru a ghida roțile la trecerea peste vârful inimii; la pasaje de nivel permite îngroparea șinelor în pavajul drumului și circulația roților cu bandaje; pe poduri dă o ghidare roților în caz de deraiere; la încrucișări de linii conduce buza bandajului pe linia respectivă.

**contratimp** 1. (MUZ.) Deplasarea accentului de pe un timp sau o fracțiune de timp accentuat al măsurii pe un timp sau o fracțiune de timp slab. **V.** și **sincopă**. 2. (TELEC.) **Circuit (montaj) în contratimp**, circuit (montaj sau schemă) format din două părți identice, conectate în așa fel încît tensiunile la bornele celor două părți și curenții care trec prin ele să aibă aceeași amplitudine și să fie în opoziție de fază. Se utilizează în amplificatoare, modulatori, detectoare discriminatoare și redresoare în contratimp. Sin. *push-pull*.

**contratorpilór** (MILIT.), denumire, păstrată pînă în timpul celui de-al doilea război mondial, pentru **distrugător**.

**contratreaptă** (CONSTR.), suprafața verticală, vizibilă, a unei trepte.

**contravenție** (DR.), faptă ilicită care, avînd un grad mai redus de pericol social, nu constituie o infracțiune și este sancționată prin lege sau prin acte normative emanînd de la sfaturile populare ori de la organele centrale sau locale ale administrației de stat (ex. *c. de circulație, c. sanitară*). **C.** se sancționează, de obicei, cu amendă administrativă. Sin. *abatere administrativă*.

**contravizită** (MED.), vizita de după-amiază făcută de medic în saloanele spitalului, pentru a controla îndeplinirea indicațiilor de tratament, starea bolnavilor etc.

**contravîntuire** (CONSTR.), element de construcție în formă de grindă cu zăbrele. Este destinată să preia forțele orizontale (presiunea vîntului, forțele seismice, forța de frînare etc.) care acționează asupra unei construcții și să le transmită la reazeme, rigidizînd construcția în sens transversal și longitudinal și egalizînd solicitările inegale pro-

duse de forțe verticale nesimetrice.

**contribuabil** (FIN.), persoană fizică sau juridică, obligată prin lege să participe pe calea impozitului la formarea fondurilor bănești ale statului. Sin. *subiect impozabil*.

**contribuție** 1. (DR.; la pl.) Sumă de bani pe care statul învins trebuie să o plătească, în temeiul tratatului de pace, statului învingător. Contribuțiile sînt folosite de statele bazate pe exploatare ca mijloc de jefuire a celui învins și pentru a-și acoperi cheltuielile de purtare a războiului, deosebindu-se și prin aceasta de **despăgubirile de război**, care sînt fixate în raport cu prejudiciile aduse. **C.** nu se întemeiază pe răspunderea pentru dezlănțuirea războiului, ci pe „dreptul învingătorului”. Uniunea Sovietică luptă consecvent împotriva contribuțiilor, Decretul asupra **păcii** proclamînd principiul păcii fără anexiuni și contribuții. 2. (În timp de război) Dare în bani percepută de statul ocupant de la populația statului ocupat. 3. (FIN.) **Contribuție directă** v. **impozit direct**. — **C. indirectă** v. **impozit indirect**. — **C. voluntară** (în socialism), formă de participare facultativă a locuitorilor unei comune sau ai unui oraș cu o sumă oarecare de bani la executarea unei lucrări de folos obștesc (cămin cultural, creșă, pod etc.), în urma hotărîrii luate de adunarea generală a populației acelei localități. Sin. *autoimpunere*. — **C. asupra salariilor** (în R.P.R.), cotă fixă calculată ca un procent asupra fondului de salarii, inclusă în cheltuielile de producție și suportată de întreprindere. Aceste **c.** se varsă în bugetul statului, fiind destinate pentru asigurarea materială a salariaților în caz de incapacitate de muncă și la bătrînețe.

„**Contribuții la critica economiei politice**”, operă teoretică de seamă a lui K. Marx, publicată pentru prima oară în 1859. În celebra prefață a acestei opere, K. Marx expune principiile fundamentale ale materialismului istoric. El stabilește aici că factorul determinant al dezvoltării sociale este modul de



producție a bunurilor materiale. În opoziție cu idealismul istoric propagat de toți gânditorii de pînă la el, Marx, săvîrșind o revoluție în istoria gândirii filozofice, formulează teza: „Nu conștiința oamenilor le determină existența, ci, dimpotrivă, existența lor socială le determină conștiința”. În primul capitol al lucrării, intitulat „Marfa”, Marx analizează proprietățile mărfii, munca concretă și munca abstractă, procesul schimbului și dezvoltarea formei valoare etc. și critică diferitele concepții burgheze cu privire la marfă. În capitolul al II-lea, intitulat „Banii, sau circulația simplă”, sînt analizate funcțiile și esența banilor. Capitolul cuprinde și o critică profundă a teoriilor burgheze cu privire la bani. Tezele din această lucrare au fost reluate și dezvoltate de către Marx în secțiunea întâi din primul volum al operei sale fundamentale, „Capitolul I”. „Introducere”, rămasă neterminată, a lucrării, scrisă în 1857 și publicată ulterior ca anexă la „Contribuții”, conține indicații prețioase cu privire la corelația dialectică dintre producție și consum și la metoda științifică de cercetare în economia politică.

**control 1. (DR.)** Verificare și analiză a unei activități, în mod permanent sau periodic, în vederea îmbunătățirii ei și îndeplinirii scopului pe care-l urmărește. În țările socialiste, **c.** este de stat și obștesc. — **C. de stat**, control care se exercită de organele puterii și administrației de stat, de organe de stat speciale etc. Marea Adunare Națională exercită **c.** general suprem asupra activității tuturor organelor de stat, iar sfaturile populare exercită **c.** general asupra activității organelor, instituțiilor și întreprinderilor de stat locale. În administrație, **c.** se exercită atît de organele puterii de stat și de organele ierarhic superioare (**c. intern**) cît și de anumite organe de stat speciale, cum sînt: Ministerul Finanțelor, diferite inspecții sanitare, de impozite sau, într-o anumită perioadă, Comisia controlului de stat etc. (**c. extern**). — **C. obștesc**, control exercitat în statele socialiste

de masele muncitoare asupra activității organelor administrației de stat, instituțiilor, întreprinderilor și organizațiilor economice de stat, în scopul întăririi legalității populare, apărării avutului obștesc, ocrotirii drepturilor și intereselor oamenilor muncii, combaterii birocratismului și înlăturării lipsurilor în activitatea aparatului de stat. Potrivit indicațiilor lui V. I. Lenin, trebuie să funcționeze permanent organe de control care să îmbine controlul de stat cu inspecția obștească, la centru și pe teren. **C. o.** se realizează prin organizațiile de masă (sindicat), prin participarea nemijlocită a oamenilor muncii la organizarea și conducerea economiei (consfătuiri de producție), prin forme organizatorice în care masele sînt atrase la conducerea treburilor obștești (ex. comisii permanente, comitete de cetățeni), prin corespondenții voluntari care semnalează în presă lipsurile în munca aparatului de stat, prin reclamațiile și sesizările oamenilor muncii privind încălcarea drepturilor lor sau practici necorespunzătoare în activitatea de stat. **2. (EC.) Control economic**

**a)** Analiza și verificarea permanentă sau periodică a activității economice a unei întreprinderi, a unui trust, a unei direcții generale etc., în scopul luării de măsuri menite să ducă la îmbunătățirea acestei activități. **b)** Formă a controlului muncitoresc. — **C. bancar** (în socialism), control prin leu exercitat de organele Băncii de Stat și ale băncilor speciale asupra activității întreprinderilor și organizațiilor economice, cu ocazia creditării acestora, a efectuării decontărilor fără numerar, a eliberării mijloacelor bănești necesare achitării salariilor, premiilor și altor plăți în numerar, a finanțării investițiilor și reparațiilor capitale. **C. b.** urmărește îndeplinirea indicatorilor cantitativi și calitativi ai planului tehnic, industrial și financiar, folosirea rațională a mijloacelor aflate la dispoziția întreprinderilor, efectuarea integrală și la timp a vărsămintelor către bugetul de stat, rambursarea creditelor, în-

tărirea disciplinei de stat, consolidarea gospodăririi socialiste. — **C. financiar**, control exercitat de aparatul Ministerului Finanțelor și de secțiile financiare ale comitetelor executive ale sfaturilor populare asupra ministerelor și instituțiilor centrale și locale, cu ocazia întocmirii și executării bugetului de stat. **C. f.** urmărește asigurarea realizării integrale și la timp a veniturilor bugetare, utilizarea oportună și cu maximum de eficacitate a resurselor statului, descoperirea și valorificarea rezervelor interne din economie. — **C. financiar intern**, control organizat în cadrul instituțiilor și al organizațiilor centrale, al sfaturilor populare și al marilor întreprinderi, cu scopul de a verifica periodic gestiunea în bani, materiale și alte valori, operațiile de decontare și de casă, rentabilitatea și gospodărirea unităților în subordine; **c. f. i.** urmărește întărirea disciplinei financiare, apărarea integrității proprietății socialiste și îmbunătățirea activității economice-financiare a unităților controlate. — **C. preventiv**, control care precedă efectuarea operațiilor economice (ca: aprovizionarea cu materii prime, cu materiale, piese de schimb etc. pentru producție, transport, nevoi administrativ-gospodărești etc.) și a cheltuielilor. **C. p.** se efectuează de către organul de contabilitate din întreprindere sau instituție, care verifică necesitatea, oportunitatea și eficacitatea operațiilor economice și a cheltuielilor, asigurînd respectarea disciplinei de plan și prevenirea păgubirii avutului obștesc. — **C. prin leu**, metodă de verificare, cu ajutorul relațiilor bănești, a activității economice a întreprinderilor socialiste, a îndeplinirii de către acestea a planului de producție și de realizare a mărfurilor, a economisirii mijloacelor materiale de muncă și financiare, în scopul reducerii prețului de cost, precum și al îndeplinirii planului de acumulări bănești. **C. prin l.** se efectuează: a) de către organele financiare și de credit; b) cu prilejul relațiilor care intervin între întreprinderile socialiste și care au la bază contractele economice încheiate între

acestea, ducînd în cazul nerespectării clauzelor contractuale la aplicarea de sancțiuni financiare; c) în cadrul întreprinderii, în procesul mișcării fondurilor, prin compararea sub formă bănească a cheltuielilor cu rezultatele activității secțiilor, atelierelor etc. *C. prin l.* contribuie la îndeplinirea obligațiilor de plan, la descoperirea rezervelor interne, la întărirea gospodăririi socialiste. — *C. tehnic al producției*, totalitatea acțiunilor de verificare a calității și a respectării tehnologiei producției. Prin *c. t. al p.* se verifică, în conformitate cu prevederile standardelor de stat și ale normelor interne, calitatea materiilor prime și a prefabricatelor, calitatea produselor în diferite faze de producție pînă la livrarea lor, starea uneltelor de producție, situația organizării muncii și a producției, disciplina tehnologică. Scopul *c. t. al p.* constă în realizarea unor produse de calitate superioară, în prevenirea rebuturilor și în stabilirea responsabilităților în cazul executării unor produse necorespunzătoare. Este efectuat de ingineri, maiștri supraveghetori, de muncitorii din serviciul controlului tehnic și prin autocontrolul muncitorilor asupra produselor executate de ei înșiși. **3.** (TEHN.) *Control automat*, controlul funcționării aparatelor, mecanismelor, mașinilor sau instalațiilor cu ajutorul dispozitivelor de control, în general electrice, fără participarea nemijlocită a omului. *C. a.* asigură o intervenție rapidă și precisă a organelor de comandă și de reglare în cazul modificării regimului de funcționare sau a parametrilor procesului tehnologic realizat de mașinile sau instalațiile respective. *V. și reglare automată.* — *C. nedistructiv*, cercetare a materialelor, semifabricatelor, pieselor finite sau a anumitor operații tehnologice (sudare, nituire etc.) pentru detectarea defectelor interne; materialele sau piesele respective nu se distrug în timpul *c. v. și defectoscopie*. **4.** (AV.) *Controlul stratului-limită*, împiedicarea desprinderii stratului-limită de pe suprafața aripii unui avion

sau a unui corp oarecare. Aceasta se realizează prin mărirea energiei fluidului din interiorul stratului cu ajutorul unor jeturi tangențiale. **5.** (BIOL.) *Control fitosanitar*, control al culturilor agricole, al plantațiilor și al produselor agricole pentru a constata starea lor de sănătate. **6.** (MED.) *Control sanitar*, activitate prin care organele medicale de specialitate cercetează din punct de vedere igienic și sanitar starea unor produse alimentare, a unor întreprinderi, locuințe, instalații de aprovizionare cu apă etc., pe baza normelor și normativelor igienice-sanitare.

**controlateral, reflex** ~ (MED.), reflex care se produce pe o jumătate a corpului cînd este excitată partea opusă.

**contróler** (ELT.), aparat compus dintr-un sistem de contacte electrice și un dispozitiv care se rotește în jurul unui ax, provocînd închiderea sau deschiderea contactelor într-o ordine determinată. Este utilizat în schemele electrice pentru pornirea, reglarea turajiei, schimbarea sensului de rotație și frînarea electromotoarelor în tracțiunea electrică, la mașini de ridicat, în scheme complexe de automatizare etc.

**control muncitoresc**, control efectuat asupra producției și repartizării produselor ca măsură tranzitorie folosită de clasa muncitoare, în anumite condiții, în decursul revoluției socialiste, măsură menită să pregătească naționalizarea socialistă a mijloacelor de producție. Necesitatea și importanța acestei măsuri au fost fundamentate de V. I. Lenin, ea fiind aplicată pentru prima dată în U.R.S.S. În R.P.R., acest control a fost instituit în prima etapă a revoluției populare, în vederea înfringerii sabotajului practicat de către burghezie și pentru refacerea economiei naționale. În cadrul acestui control, care a cuprins aproape toate laturile importante ale vieții economice, au fost folosite diferite forme: controlul efectuat de comitetele sindicale asupra întreprinderilor capitaliste, *economatele*, unirea obligatorie a principalelor întreprinderi capitaliste în *oficii in-*

*dustriale* (mai, 1947), care determinau pe capitaliști să lucreze în interesul dezvoltării economiei naționale; crearea în 1947, pe lângă Ministerul Industriei și Comerțului, a Direcției generale a controlului economic; crearea comitetelor cetățenești de control etc. **C. m.** a reprezentat astfel o formă de luptă a clasei muncitoare împotriva burgheziei, pentru îngrădirea puterii economice a acesteia, o măsură de atragere a maselor muncitorești la controlul producției și repartiției produselor, al obținerii și folosirii creditelor etc., o școală care a făurit cadre cu experiență pentru conducerea economiei naționale și a pregătit naționalizarea socialistă.

**contumacie** (lat. *contumax*, *-acis* „nesupus”; DR.), lipsa de la judecarea cauzei a unui acuzat, care, deși a fost legal citat, nu s-a prezentat sau nu a fost încă prins ori a dispărut după aceea și din această cauză a fost declarat *contumace*. — *Procedură în c.*, procedura specială ce se efectua față de acuzatul care a fost declarat contumace. În R.P.R. instituția contumaciei a fost desființată.

**contúr 1.** Linie închisă care mărginește un domeniu plan sau situat pe o suprafață. — (MAT.) **C. aparent a)** Linia de contact a unui corp cu conul ale cărui generatoare sînt tangente la suprafața corpului și al cărui vîrf este considerat în același punct cu ochiul observatorului. **b)** Linia de contact al unui corp cu cilindrul circumscris ale cărui generatoare sînt paralele cu o direcție dată. **2.** (EXPL. PETR.) *Contur de alimentare*, limita geometrică exterioară (în general circulară sau liniară) de la care are loc curgere fluidelor prin mediul poros spre gaura de sondă.

**conturnăre** (ELT.), descărcare electrică de-a lungul suprafeței unui izolator, care apare de obicei la o creștere mare, bruscă, a tensiunii dintre armăturile lui și poate deteriora această suprafață. Pentru protecția izolatoarelor contra conturnării se folosesc dispozitive speciale (coarne, inele etc.).

**contúzie** (lat. *contusio* „rănire”; MED.), traumatism dato-

rit lovirii cu un corp netăios, constând din strivirea țesuturilor profunde fără ruperea tegumentelor. La nivelul **c.** se produce o vînație (echimoză), în urma revărsării sîngelui în țesuturi.

**conținut** (LOG.), totalitatea notelor esențiale ale unei noțiuni. În **c.** noțiunii de „om” se cuprind notele de ființă bimană, bipedă, rațională, făuritoare de unelte etc. **C.** noțiunii este determinant în raport cu sfera acesteia.

**conținut și formă a)** (FILOZ.) Categoriile filozofice corelative, de o deosebită importanță în teoria materialist-dialectică a dezvoltării. Conținutul desemnează totalitatea elementelor din care se compune un obiect sau un proces. Forma reprezintă modul în care sînt dispuse și legate elementele componente ale obiectelor și proceselor, constituind structura internă și externă a acestora. Orice obiect constituie o unitate dialectică a conținutului și formei, în cadrul căreia factorul primordial, determinant este conținutul. Astfel, funcțiile fiziologice (conținut) determină particularitățile morfologice ale organismului (formă), existența socială determină conștiința socială, baza determină suprastructura, caracterul și nivelul forțelor de producție determină tipul relațiilor de producție. În interacțiunea dintre **c.** și **f.**, forma joacă un rol activ, grăbind sau frînînd dezvoltarea conținutului. Între **c.** și **f.** există o permanentă contradicție. Conținutul se dezvoltă totdeauna mai repede decît forma (ex. existența socială se dezvoltă mai repede decît conștiința socială), fapt care atrage după sine o anumită rămînere în urmă a formei în raport cu conținutul și, ca urmare, contradicția dintre ele. Restabilirea concordanței dintre formă și conținut se efectuează prin înlăturarea formelor învechite, care frînează dezvoltarea conținutului. Forma manifestă o independență relativă față de conținut; același conținut poate îmbrăca mai multe forme. De asemenea, conținutul nou poate folosi forme vechi, adaptîndu-le scopurilor sale (de ex. economia socialistă folosește, în interesul

dezvoltării ei, forme ale economiei capitaliste, ca marfa, banii, băncile). Materialismul dialectic combate atît denaturările idealiste, care susțin în mod fals prioritatea formei, cît și denaturările metafizice, care rup artificial forma de conținut. Leninismul preconizează promovirea tuturor formelor adecvate în vederea valorificării conținutului nou, punerea lor în serviciul revoluției socialiste, al construirii socialismului și comunismului. **b)** (În artă) Categoriile estetice corelative. Conținutul rezidă în aspectele realității pe care o operă de artă le oglindește prin prisma reacției ideologice și emoționale a artistului față de această realitate. Tema operei de artă, privită în lumina concepției despre lume și a atitudinii emoționale a artistului, constituie elementul fundamental al conținutului. Realismul socialist militează pentru realizarea unor opere de artă cu un conținut caracterizat prin bogăția și adîncimea ideilor, prin reflectarea veridică a realității în continua ei dezvoltare. Forma este modul specific de expresie a conținutului, în funcție de ramura de artă în care se încadrează opera, de materialul artistic folosit (cuvînt, marmură, culoare, timbru instrumental etc.), ca și de procedeele de tehnică artistică și de stilul original al creatorului de artă. Arta realist-socialistă are un conținut socialist și o formă națională, care exprimă în mod specific și în stiluri variate acest conținut. Între **c.** și **f.** artei există o unitate dialectică, conținutul fiind factorul primordial și determinant, elementul de bază a cărui înnoire condiționează și inovația formală. De acest fapt nu ținem seama formalistii, care, rupînd conținutul de formă, cultivă în mod unilateral preocuparea pentru aceasta din urmă și sacrifică conținutul de dragul inovațiilor formale. Estetica marxistă combate, o dată cu denaturările estetizante, și denaturările sociologist-vulgare care absolutizează conținutul ideologic, subapreciind importanța formei, a măiestriei artistice. Dezvoltînd legăturile cu viața poporului, adîncind ogîndirea veridică și

partinică a realității, artiștilor realist-socialiști li se deschide un cîmp vast pentru manifestarea inițiativei creatoare personale, a unei înalte măiestrii, pentru diversitatea formelor, stilurilor și genurilor de creație.

**convalescență** (lat. *cum* „cu” și *valescere* „a fi sănătos”; MED.), perioadă care urmează imediat după vindecarea unei boli. În acest timp, în organismul slăbit are loc restabilirea treptată a tuturor funcțiilor. **C.** se termină o dată cu revenirea la sănătatea deplină.

**convécție** (lat. *cum* „cu” și *vehere* „a transporta”) 1. (ME-TEOR.) Mișcare a aerului în direcție verticală atunci cînd o masă de aer întilnește un obstacol. 2. (FIZ.) *Convecția căldurii*, transmitere a căldurii printr-un corp lichid sau gazos cu ajutorul curenților. Ea poate fi naturală, cînd este produsă de variația în spațiu a greutateii specifice a corpului (ex. ridicarea apei de la fund spre suprafață într-un vas pus pe o sobă), sau forțată, cînd deplasarea curenților de fluid cald este produsă prin acționare mecanică din afară, pompare, agitare etc. (ex. în unele calorifere).

**convéier** (TEHN.) v. **bandă rulantă**.

**conveier verde**, sistem de organizare a bazei furajere, prin care se asigură hrănirea animalelor (în special a vacilor de lapte) cu nutrețuri verzi și suculente, fără întrerupere, din primăvară pînă în toamnă. **C. v. natural** se bazează pe folosirea diferitelor tipuri de pășuni și de fînețe naturale, în special din zona forestieră sau alpină. **C. v. artificial** se bazează pe folosirea plantelor furajere cultivate (secară, borceag, porumb, iarbă de Sudan, lucernă etc.). **C. v. mixt** folosește atît pășunile și fînețele naturale cît și plantele furajere cultivate.

**Convenția Națională** (20 septembrie 1792—26 octombrie 1795), organ reprezentativ din perioada revoluției burgheze din Franța, care a succedat **A d u n ă r i i L e g i s l a t i v e**. A proclamat Republica (21 septembrie 1792) și a condamnat la moarte pe regele Ludovic al XVI-lea (ianuarie 1793). **C. N.**

a cuprins mai multe perioade. În prima perioadă a fost cōminată de girondini (reprezentanții marii burghezii industriale și comerciale). Iacobinii (reprezentanți ai aripii democrat-revoluționare a burgheziei), sprijinindu-se pe masele populare pariziene, au zdrobit pe girondinii trădători (în iunie 1793) și au instaurat dictatura revoluționar-democratică. C. N. iacobină a desființat toate privilegiile feudale, împroprietărindu-i pe țărani (iulie 1793), a zdrobit pe regaliștii răsculați din Vendée și a condus poporul francez la victoria asupra coaliției europene, care urmărea să înăbușe revoluția și să readucă monarhia. După lovitura contrarevoluționară de la 9 termidor (27 iulie) 1794, a început o nouă perioadă, cînd, în interesul marii burghezii contrarevoluționare, au fost lichidate sau limitate principalele înfăptuiri ale iacobinilor.

**convénție** (DR.) 1. V. *contract*. 2. *Convenție internațională v. tratat internațional*. 3. *Convenție de frontieră*, acord internațional care se încheie între state cu frontiere comune, spre a se reglementa diferite probleme privind regimul de frontieră (ex. rezolvarea conflictelor de frontieră, folosirea fluviilor de frontieră). Statele socialiste, urmărind dezvoltarea și întărirea continuă a relațiilor de bună vecinătate, încheie numeroase c. de f.

**convenționalism**, concepție filozofică idealist-subiectivă, formulată de matematicianul francez Henri Poincaré. Acesta a tras concluzii greșite din apariția (sec. XIX), alături de vechea geometrie euclidiană, a geometriilor neeuclidiene ale lui Lobacevski și Riemann, care păreau pentru moment inaplicabile. Potrivit c., axiomele geometriei și legile naturii nu ar fi decît simboluri sau convenții, create de oameni în mod arbitrar, din motive de comoditate a gândirii, și care nu ar reflecta realitatea obiectivă. În opoziție cu c., concepția materialist-dialectică arată că axiomele, legile și orice alte abstracții științifice sînt reflectări generalizate ale realității obiective în gândire, obținute prin practica social-istorică îndelungată a omenirii.

V. și **instrumentalism**; **operationalism**.

**convergent** (lat. *cum* „cu” și *vergere* „a se înturna, a se înclina”) 1. (FIZ.; despre un sistem optic) Care produce un fascicul de raze de lumină ce converg către un punct (ex. lentila c.). — *Fascicul c.*, fascicul de raze de lumină îndreptate toate spre același punct. 2. (MAT.) a) (Despre un șir infinit de numere sau puncte:  $a_1, a_2, a_3, \dots, a_n \dots$ ) Care tinde către un număr  $a$ , numit limita șirului. Șirul este convergent dacă, pentru ca  $a_n$  să difere oricît de puțin de  $a$ , este suficient ca rangul său să fie destul de mare, adică, dat fiind un număr  $\varepsilon > 0$ , există un rang  $N$ , astfel ca  $|a - a_n| < \varepsilon$  pentru  $n \geq N$ . Proprietatea de convergență corespunde celei intuitive de acumulare, de îngrămădire a valorilor în jurul unei valori care urmează să fie atinsă. b) (Despre o serie  $a_1 + a_2 + a_3 + \dots + a_n + \dots$ ) Al cărei șir, corespunzător sumelor parțiale  $u_1, u_2, \dots, u_n \dots$  ( $u_1 = a_1, u_2 = a_1 + a_2, \dots, u_n = a_1 + a_2 + \dots + a_n$ ), este convergent, adică are o limită finită, numită *suma* seriei.

**convergență** (BIOL.), apariție, la unele organisme din specii diferite, a unor asemănări în structura corpului sau a funcțiilor, determinate nu de originea lor comună, ci de adaptarea lor la condiții de viață relativ identice. Această asemănare (analogie) poate fi numai exterioară sau poate afecta chiar structura organismului respectiv, ducînd, într-o măsură mai mică sau mai mare, la asemănarea totală a organismelor lor. Există c., de pildă, între delfin (mamifer), ihtiozaur (reptilă) și rechin (pește) sau, la plante, între cactuși și euforbiacee. V. și **divergență**.

**conversație** (PEDAG.), *metoda conversației*, metodă de învățămînt prin care învățătorul sau profesorul, cu ajutorul întrebărilor, stimulează gândirea elevilor în vederea însușirii active a unor cunoștințe noi sau a fixării, aprofundării și sistematizării cunoștințelor vechi. — C. *euristică*, formă specială a metodei conversației, care urmărește ca elevii să ajungă, cu

ajutorul raționamentelor, la concluzii noi. A fost inițiată în antichitate de Socrate. V. și **euristic**.

**conversiune**<sup>1</sup> (EC. POL.; în țările capitaliste), modificare a condițiilor împrumuturilor de stat emise anterior, în sensul schimbării mărimumi dobînzii și prelungirii termenului de plată, precum și contopirea mai multor împrumuturi anterioare într-un singur împrumut. C. sînt folosite de marii capitaliști pentru a realiza cîștiguri suplimentare prin plasarea împrumuturilor de conversiune, prin vânzarea speculativă a obligațiilor etc. — C. *datoriilor*, operație prin care statul capitalist reduce, prin lege, obligațiile de plată ale unor categorii de datornici. C. d. a fost efectuată și de statul burghezo-moșieresc român, sub presiunea producătorilor agricoli, care, în urma scăderii catastrofale a prețurilor produselor agricole, provocată de criza economică din anii 1929—1933, nu mai aveau posibilitatea să-și achite vechile datorii, nici dobînzile exagerate adăugate între timp. De pe urma ei au profitat însă, în cea mai mare măsură, întreprinderile capitaliste aflate în pragul falimentului, precum și moșierii și chiaburii, deoarece aceștia au avut prioritate la aplicarea legii.

**conversiune**<sup>2</sup> (CHIM.), cantitatea din substanțele inițiale (exprimată, de obicei, în procente molare pe unitatea de timp) transformată într-o reacție chimică.

**conversiunea judecăților** (LOG.), operația logică de inversare a subiectului și predicatului logic în judecată. C. j. se face păstrîndu-se calitatea judecății. Cantitatea se păstrează în cazul *conversiunilor simple* (ex. „Unii filologi sînt poligloți” = „Unii poligloți sînt filologi”); ea se schimbă în cazul *conversiunilor prin accident* (ex. „Toate mamiferele sînt vertebrate” = „Unele vertebrate sînt mamifere”).

**convertibilitate** (FIN.; în capitalism), dreptul deținătorului unor bancnote de a pretinde și obligația băncii de emisiune de a schimba bancnotele, la cerere, cu aur sau cu devize-aur, la paritatea oficială. Pentru a

face față acestei obligații, banca de emisiune dispune de un stoc de acoperire în aur sau în devize-aur, care formează una dintre garanțiile emisiunii.

**convertire** (DRUM.), trecerea treptată a profilului transversal al unei căi în curbă pe distanța de tranziție dintre aliniament și curba propriu-zisă. Trecerea se face în general pe lungimea curbei de tranziție, astfel încât, la intrarea în curba propriu-zisă, profilul căii să aibă o pantă mică.

**convertizare** (METAL.) 1. Procesul de transformare a fontei în oțel prin a f i n a r e în convertizor, cu ajutorul aerului suflat prin baia metalică sau al oxigenului suflat pe suprafața băii. 2. Procesul de obținere a cuprului din m a t ă în convertizor, prin suflare de aer în mata topită. În ambele cazuri procesul se realizează fără combustibil adăugat din afară.

**convertizór 1.** (METAL.) Cup-tor în care are loc procesul

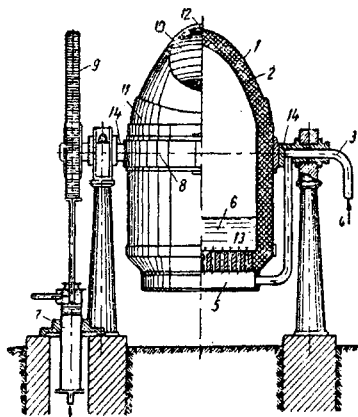

Convertizor

1 — manta de tablă; 2 — căptușeală de cărămizi refractare; 3 — conductă de aer; 4 — intrarea aerului; 5 — camera de aer; 6 — oțel topit; 7 — cilindru hidraulic pentru bascularea convertizorului; 8 — centură; 9 — cremalieră; 10 — gura convertizorului pentru încărcare și descărcare; 11 — corpul convertizorului; 12 — cioc; 13 — canale de aer; 14 — fusur de basculare

de convertizare. **C.** poate fi cilindric (orizontal) sau în formă de pară (vertical), aerul suflându-se lateral, pe la partea inferioară, sau pe suprafața băii. **C.** cu căptușeală acidă, în care se tratează fontele nefosforoase, se numește *c. Bessemer*, iar

cel cu căptușeală bazică, în care se tratează fontele fosforoase, se numește *c. Thomas*. 2. (ELT.) Mașină electrică sau ansamblu de mașini electrice rotative, destinate să transforme curentul electric din continuu în alternativ și invers, să modifice valoarea tensiunii sau a frecvenței etc.

**convertoplán**, avion cu aripa mobilă în jurul unui ax paralel cu anvergura. Prin fixarea aripii în diferite poziții se poate realiza decolarea sau aterizarea pe distanțe foarte scurte.

**convéx** (FIZ.), care e mărginit de o porțiune de suprafață sferică, cu fața orientată în partea opusă centrului de curbura (ex. oglindă *c.*). V. și *c o n c a v*.

**conviețuire** (DR.), traiul în comun a două sau a mai multor persoane, din care, în cazurile prevăzute de lege, decurg anumite drepturi și obligații. Sin. *coabitare*. — **Reguli de conviețuire socialistă a)** (În sens larg) Reguli de conduită, cuprinzând atât normele consacrate de dreptul socialist cât și regulile morale și în general de comportare socială, fără caracter juridic, care reglementează raporturile dintre membrii societății socialiste în conformitate cu principiile ideologiei și moralei socialiste. Prin respectarea acestor norme și reguli de către oamenii muncii se dezvoltă atitudinea socialistă față de muncă, față de avutul obștesc, față de stat și drept sau în relațiile de familie etc. Încălcare a *r. de c. s.* este sancționată fie prin sancțiuni juridice, fie prin măsuri de influențare socială, precum și prin reacția nefavorabilă a opiniei publice din colectivitatea socialistă. Partidul clasei muncitoare, statul socialist și organizațiile obștești depun o muncă educativă intensă pentru a asigura respectarea liberă și conștientă a regulilor de conviețuire socialistă de către toți oamenii muncii, urmărind conștientizarea organică a drepturilor și îndatoririlor în vederea transformării lor în reguli de conviețuire comunistă. În procesul trecerii spre comunism, se vor forma reguli unice, unanim recunoscute, de conviețuire comunistă, a căror respectare va

deveni o necesitate lăuntrică și o obișnuință pentru toți oamenii muncii. **b)** (În sens restrâns) Reguli de conviețuire care nu au caracter juridic, dar care constituie un criteriu de apreciere a felului cum persoanele fizice își exercită drepturile recunoscute de lege.

**convói 1.** (NAV.) **a)** Grup sau grupuri de șleperi trase de un remorcher. Pe Dunăre se formează *c.* de nouă și chiar de mai multe șleperi, cu încărcătură totală de peste 6 000 t, trase de remorchere cu putere de 500—1 500 CP. **b)** Grup de nave de transport care navighează împreună. În timp de război, *c.* sînt însoțite de nave militare care le apără de atacurile dușmanului. 2. (ST. CONSTR.) *Convoi tip de sarcini*, schematizare pentru calcul a încărcărilor mobile (șir de camioane, tren etc.) care trebuie considerate la proiectarea anumitor construcții (ex. a podurilor). Se stabilesc prin descripții oficiale și se reprezintă, de obicei, sub forma unei succesiuni de forțe concentrate, așezate la intervale invariabile.

„**Convorbiri critice**”, revistă literară, apărută la București între 1 ianuarie 1907 și 25 decembrie 1910, sub direcția lui M. Dragomirescu. Între 1907 și 1908 a apărut sub titlul „Convorbiri”. A avut o atitudine estetizantă. A reapărut timp de câteva luni în 1935.

„**Convorbiri literare**”, organ al societății „Junimea”, apărut la Iași la 1 martie 1867. În 1885 s-a mutat la București, unde a apărut pînă în 1944. Deși în paginile ei au fost publicate unele dintre cele mai valoroase poezii ale lui Eminescu și „Amintirile” lui Creangă, ideologia revistei, formulată de Titu Maiorescu, a fost reacționară, conservatoare în politică, idealistă în filozofie. În domeniul literaturii, a susținut teoria idealistă a „artei pentru artă”.

**convulsie** (lat. *convulsio*, din *convellere* „a scutura, a smulge”; MED.), contracție violentă și repetată a musculaturii unui segment (*c. localizată*) sau a întregului organism (*c. generalizată*). Se întâlnește în epilepsic, tetanic, stări febrile la copii și sugari, isteric etc.

**Cook** [cuc], James (1728 — 1779), navigator englez. În cursul mai multor călătorii în jurul lumii între anii 1768 și 1779 a cercetat Noua Zeelandă și a descoperit țărmul estic al Australiei, Noua Caledonie, insulele Sandwich de Sud, Georgia de Sud și alte insule din Oceanul Pacific. A căutat continentul sudic (Antarctida), fără a-l putea descoperi. C. a explorat coasta apuseană a Americii de Nord, pătrunzând prin Strâmtoarea Bering în Oceanul Înghețat de Nord, căutând să treacă din Oceanul Pacific în Atlantic prin nord. A fost omorât în 1779, într-o ciocnire cu indigenii din insulele Hawai. Călătoriile lui C. au marcat intensificarea



J. Cook

pătrunderii colonialiștilor europeni în țările sud-asiatice și Oceania.

**Cook** [cuc] 1. *Arhipelagul Cook*, arhipelag în Polinezia, colonie a Noii Zeelande, format din numeroase insule de origine vulcanică și coraliigenă. Suprafața: 234 km<sup>2</sup>. Populația: 17 650 loc. (1959). Climă tropicală umedă. Centrul administrativ: *Avarua*, pe insula Rarotonga. Produse principale: nuci de cocos, portocale, banane și legume (tomate). A fost descoperit de navigatorul englez J. Cook în 1773. 2. *Strâmtoarea Cook*, strâmtoare situată între cele două insule principale ale Noii Zeelande, prin care se face trecerea din Marea Tasmaniei în Oceanul Pacific. Lungimea: circa 205 km, lățimea: 25—150 km. A fost descoperită de navigatorul englez J. Cook în 1769.

**Cooper** [cúpa], James Fenimore (1789—1851), scriitor romantic american. Numeroa-

sele sale romane, străbătute de un generos suflu democratic, descriu cu simpatie viața patriarhală a indienilor din America de Nord și lupta lor

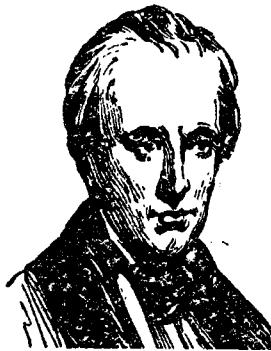

J. F. Cooper

împotriva colonialiștilor. Op. pr.: romanele „Spionul” (1821), prezentare în spirit patriotic a războiului pentru independența Statelor Unite, „Pilotul” (1823, trad. rom.) și ciclul „Povestirile lui Ciorap-de-Piele”, care cuprinde vestitul roman „Ultimul mohican” (1826, ult. trad. rom. 1956). Povestitor captivant, înzestrat cu o imaginație vie, prodigioasă, cultivând situații complicate și caractere puternice, C. este unul dintre maeștrii romanului de aventuri.

**Cooper** [cúpa], Thomas (1759—1840), iluminist și om politic american de origine engleză. Împărtășind ideile revoluției burgheze din Franța, el a fost nevoit să emigreze în 1793 în America, unde și-a desfășurat activitatea politică alături de Th. Jefferson. Concepția sa filozofică a fost influențată de materialistul englez Joseph Priestley. C. a criticat obscurantismul religios și clericalismul de pe poziții deiste. Declarându-se materialist, el a negat dogma nemuririi sufletului și a susținut că sufletul este produsul materiei superior organizate.

**cooperarea în industrie a întreprinderilor socialiste**, legăturile de producție stabilite între întreprinderile socialiste, care, pe baza specializării, participă la producerea unui anumit produs, păstrându-și independența economică-operativă. Adâncind diviziunea socială a muncii, cooperarea asigură folosirea mai rațională a capacităților de producție în întreprin-

derile cooperatoare, contribuie la ridicarea productivității muncii sociale și la reducerea cheltuielilor de producție. În R.P.R., cooperarea și specializarea s-au extins treptat, cuprinzând în primul rând principalele produse de serie din industria construcțiilor de mașini (ex. la producerea tractorului coopează 42 întreprinderi). Pentru ridicarea pe o treaptă superioară a specializării și cooperării se prevede organizarea colaborării între întreprinderile tutelate de unul sau mai multe ministere, pe principiul uzinei coordonatoare care să răspundă de livrarea în termen, de nivelul tehnic și de calitatea mașinilor sau instalațiilor fabricate.

**cooperativă**, unitate economică formată prin asocierea unui grup de oameni pentru cumpărarea sau desfacerea în comun a unor produse, pentru acordarea de credite sau pentru producția în comun. După obiectul activității lor, există c. de producție, de consum, de aprovizionare și desfacere și de credit. V. și **cooperatie**. — **C. de producție agricolă**, unitate economică formată prin asocierea liber-consimțită a țăranilor muncitori în vederea desfășurării în comun a activității lor de producție. C. de p. a. îmbracă forme diferite, în funcție de gradul de socializare a pământului și a celorlalte mijloace de producție și, legat de aceasta, în funcție de modul repartizării veniturilor potrivit prevederilor cuprinse în statutele lor model. Folosirea diverselor forme de cooperare în producția agricolă în procesul transformării socialiste a agriculturii înlesnește țăranimii muncitoare drumul spre socialism. În politica de consolidare a alianței dintre clasa muncitoare și țărănimea muncitoare și de transformare socialistă a agriculturii, P.M.R. a trasat sarcina folosirii unor forme variate ale cooperății agricole socialiste de producție, începând cu cele inferioare (asociațiile simple, întovărășirile) și pînă la forma superioară (gospodăria agricolă colectivă), care au făcut posibilă trecerea întregii țărănimi muncitoare pe calea socialismului. C. de p. a. asigură o produc-



tivitate a muncii sporită față de gospodăriile individuale și au un rol important în creșterea producției agricole a țării, în aprovizionarea statului cu cereale-marfă, cu produse animale și cu materii prime agricole și în ridicarea nivelului de trai al țărănimii. V. și artel agricol. — *C. de consum*, formă de asociere a consumatorilor, pe baza liberului lor consimțământ, în vederea cumpărării sau vânzării în comun a mărfurilor. Prima *c. de c.* muncitorească a fost înființată în Anglia de către țesătorii din Rochdale în 1844. În România, *c. de c.* a apărut la sfârșitul sec. al XIX-lea. În capitalism, *c. de c.* ajunge în cele din urmă să fie dependentă de marele capital comercial și deci să reprezinte o formă capitalistă de economie, o întreprindere capitalistă colectivă. În condițiile dictaturii proletariatului, când statul socialist deține principalele mijloace de producție, aceste *c.* reprezintă o formă socialistă de economie, deosebindu-se de întreprinderile socialiste de stat prin faptul că au la bază proprietatea cooperatistă. În perioada de trecere de la capitalism la socialism, *c. de c.* are un rol important în dezvoltarea schimbului de mărfuri dintre oraș și sat, în consolidarea alianței muncitorești-țărănești. Ea reprezintă o școală de educare a spiritului gospodăririi în comun, un mod de a-i deprinde pe țărani muncitori cu formele de activitate colectivă, ajutându-i să treacă la forma superioară a cooperăției, cooperăția de producție. — *C. de credit și economie v. bănci cooperative*. — *C. meșteșugărească*, formă de organizare în domeniul producției, prin care meseriași mici și mijlocii se asociază pe baza liberului consimțământ, lucrând în comun cu mijloace de producție aduse de ei în *c.* sau cumpărate și care sînt proprietate obștească. Veniturile sînt repartizate după cantitatea și calitatea muncii depuse de cooperatori. Rolul *c. m.* este de a atrage pe micii meseriași pe calea socialismului. *C.m.* produce bunuri de consum prin care se asigură valorificarea resurselor locale; de asemenea

prestează anumite servicii pentru populație. — *C. de prestări de servicii*, formă a cooperăției meșteșugărești, care are ca scop prestarea de servicii către populație (ex. reparații de încălțăminte, de obiecte de uz casnic, executarea unor lucrări de tâmplărie etc.).

**cooperativizarea agriculturii**, procesul de atragere a țărănimii muncitoare în diverse forme ale cooperăției în producția agricolă, care se desfășoară în cadrul transformării socialiste a agriculturii. Gradul de cooperativizare indică cuprinderea micilor producători atît în formele inferioare cît și în cele superioare ale cooperăției în producția agricolă. În R.P.R., în 1960, *c. a.* era în linii generale înfăptuită, iar în martie 1962 s-a încheiat colectivizarea agriculturii. V. și agricultură.

**cooperăție 1.** Formă de socializare a muncii, de activitate în comun a mai multor oameni în același proces de muncă sau în procese de muncă diferite, însă legate între ele. — *C. în muncă*, formă de organizare a muncii în care un număr mare de oameni participă la același proces de muncă sau la procese de muncă diferite, dar legate între ele. *C. în m.* este simplă, cînd toți lucrătorii îndeplinesc aceeași muncă, și complexă, cînd se desfășoară în condițiile diviziunii muncii. Ea există din cele mai vechi timpuri, iar caracterul ei este determinat de orînduirea socială în care are loc. În capitalism se bazează pe exploatarea omului de către om și a cunoscut mai multe stadii de dezvoltare: *c. capitalistă simplă*, *m a n u f a c t u r a* și apoi *f a b r i c a*, bazată pe folosirea mașinilor. În socialism, *c. în m.* cunoaște o largă dezvoltare, datorită proprietății socialiste asupra mijloacelor de producție și își manifestă pe deplin avantajele. Ea creează condițiile unei folosiri mai eficiente a resurselor materiale și de muncă, contribuind la creșterea productivității muncii și la reducerea cheltuielilor de muncă materializată și vie pe unitatea de produs. 2. Asociere liber consimțită a oamenilor muncii în

diverse forme de cooperative de producție sau de aprovizionare și desfacere. Caracterul și sarcinile *c.* sînt determinate de natura modului de producție. În capitalism, unde domnește proprietatea privat-capitalistă asupra mijloacelor de producție, *c.* este dependentă de marele capital și reprezintă ea însăși o formă capitalistă de economie. În socialism, *c.* este o formă de organizare a oamenilor muncii în unități cooperatiste de producție, de consum, aprovizionare și desfacere, de credit și economii, bazată pe proprietatea socialistă cooperatist-colectivistă. În perioada de trecere de la capitalism la socialism, *c.* joacă un rol important în atragerea micilor producători, în special a țărănimii, pe drumul socialismului. Ea îmbină interesele individuale ale milioanele de mici producători de mărfuri cu interesele generale ale statului celor ce muncesc și reprezintă forma cea mai accesibilă de unire a țărănimii muncitoare, sub conducerea clasei muncitoare, în vederea construirii socialismului. În România burghezo-moșierească, *c.*, în general slab dezvoltată, se afla în mîinile chiaburimii, fiind o formă de întărire a capitalismului la sate și de exploatare a țărănimii sărace și mijloace. După instaurarea regimului democrat-popular, aplicînd în mod creator planul cooperatist al lui Lenin, P.M.R. a inițiat măsuri pentru reorganizarea *c.* pe baze noi, socialiste, pentru transformarea ei într-o organizație de masă. Regimul democrat-popular a încurajat dezvoltarea *c.*, acordîndu-i sprijin material și financiar.

**cooperăție capitalistă simplă** (E.C. POL.), primul stadiu de dezvoltare a capitalismului în industrie, prima formă a socializării capitaliste a muncii, în cadrul căreia capitalistul exploatează un număr mai mare de muncitori salariați care lucrează simultan, îndeplinind funcții de producție similare. *C. c. s.* a apărut pe baza descompunerii micii producții de mărfuri și, deși se baza tot pe munca manuală și nu cunoștea diviziunea muncii, prezenta avantaje importante față de



mica producție de mărfuri, deoarece simpla unire a eforturilor diferiților muncitori ducea la creșterea productivității muncii. În procesul dezvoltării ei, c. s. s-a transformat în m a n u f a c t u r ă capitalistă, adică în cooperatie bazată pe diviziunea muncii.

**coordonare** (LINGV.), relație stabilită, în cadrul unei enunțări, între cuvinte, construcții sau propoziții care stau pe același plan, fără ca unul dintre elemente să depindă din punct de vedere gramatical de celălalt.

**coordonarea planurilor economiei naționale**, activitatea de planificare comună, liber consimțită a statelor socialiste, îndreaptă spre folosirea maximă a avantajelor politice și economice ale sistemului socialist, în vederea asigurării victoriei cât mai rapide a socialismului și comunismului. Coordonarea planurilor economiei naționale este un rezultat al acțiunii legii dezvoltării planice proporționale la nivelul sistemului mondial socialist. Ea constituie, în etapa actuală, principalul mijloc de adâncire planificată a diviziunii internaționale socialiste a muncii și de unire cât mai strânsă a eforturilor în producție ale țărilor socialiste. La baza acestei coordonări stau principiile fundamentale ale diviziunii internaționale socialiste a muncii, aprobate la Consfătuirea reprezentanților partidelor comuniste și muncitorești ale țărilor participante la C.A.E.R. care a avut loc în iunie 1962. Țările socialiste membre ale C.A.E.R. au desfășurat activitate de coordonare a planurilor privind perioada 1956—1960 și perioada 1959—1965. Pe baza consultărilor reciproce între aceste țări are loc coordonarea planurilor de perspectivă, de mai lungă durată. Coordonarea planurilor va căpăta o importanță tot mai mare pentru lărgirea și întărirea legăturilor dintre economiile naționale ale țărilor socialiste, pentru asigurarea reproducerii lărgite planificate în fiecare țară și implicit în întregul sistem mondial socialist.

**coordonate 1.** (MAT.) Numere care caracterizează pozițiile punctelor într-un spațiu față de un sistem de referință ales. — *Sistem de c.*, corespondență biunivocă între mulțimea punctelor spațiului și o mulțime de sisteme ordonate de numere. — *C. carteziane a)* Coordonate raportate la un sistem de referință format dintr-un număr de drepte concurente egal cu numărul dimensiunilor spațiului în care ne situăm

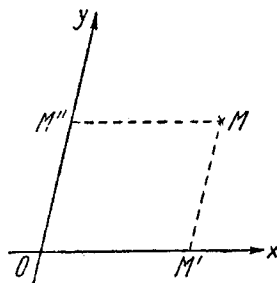

Coordonate carteziane în plan

(ex. în plan două drepte, în spațiu trei). Dacă dreptele sînt perpendiculare două cite două, c. carteziane sînt rectangulare; în caz contrar sînt oblice. *C. carteziane* se datoresc lui R. Descartes, de unde le vine și numele. În plan, c.c. sînt: *abscisa* (segmentul orientat de dreaptă  $OM'$ , cuprins între originea  $O$  a axelor de coordonate și punctul  $M'$ , în care paralela prin  $M$  la axa  $yy'$  intersectează axa  $xx'$ ) și *ordonata* (segmentul orientat de dreaptă  $OM''$ , cuprins între originea  $O$  a axelor

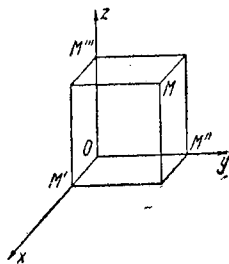

Coordonate carteziane în spațiu

de coordonate și punctul  $M'''$ , în care paralela dusă prin  $M$  la axa  $xx'$  intersectează axa  $yy'$ ). În spațiu, c.c. sînt *abscisa*, *ordonata* și *cota*: abscisa și ordonata în spațiu sînt abscisa și ordonata în planul  $xOy$ , iar cota este segmentul orientat de dreaptă  $OM'''$ , cu-

prins între originea  $O$  a axelor de coordonate și punctul  $M'''$ , în care un plan prin  $M$  paralel la planul  $xOy$  este înțepat de axa  $zz'$ . **b)** Numerele reale care exprimă mărimea coordonatelor (a), măsurate cu aceeași unitate de măsură (coordonațe normale) sau cu unități de măsură deosebite (coordonațe nenormale). — *C. curbilini* (în plan), sistem de coordonate care determină poziția unui punct din plan în raport cu un sistem de referință format din două familii de curbe; (în spațiu) sistem de coordonate care determină poziția unui punct din spațiu cu trei dimensiuni în raport cu un sistem de referință format din trei familii de suprafețe. — *C. polare* (în plan), coordonate curbilini formate din distanța  $r$  (raza vectorială) de la un punct fix  $O$  (originea) pînă la punctul considerat și unghiul

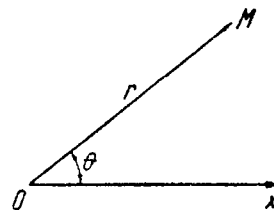

Coordonate polare în plan

$\theta$  (unghi polar), pe care-l face dreapta care unește aceste două puncte, cu o dreaptă fixă  $Ox$ , aleasă convențional și care trece prin origine, măsurat în sensul de la dreapta fixă la raza vectorială; (în spațiu) coordonate curbilini formate din raza vectorială  $r$ , longitudinea  $\theta$  față de

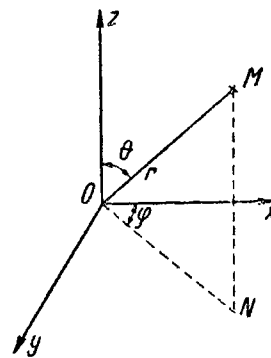

Coordonate polare în spațiu

un plan  $xOz$ , luat ca plan meridian, și latitudinea  $\varphi$  (sau com-

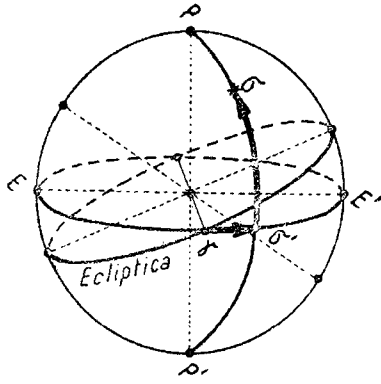

Coordonate ecuatoriale  
 $\gamma\sigma'$  — ascensiune dreaptă  $\sigma\sigma'$  — declinația  $\gamma$  — punctul vernal  $EE'$  — ecuatorul ceresc

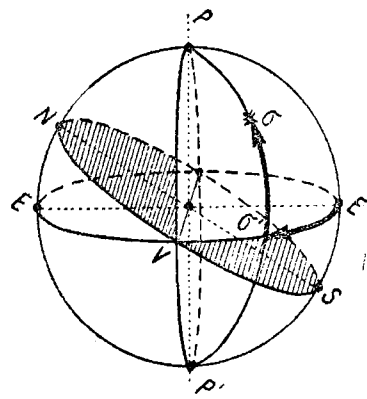

Coordonate orare  
 $E'\sigma'$  — unghiul orar  $\sigma\sigma'$  — declinația stelei  
 $P$  — polul nord ceresc

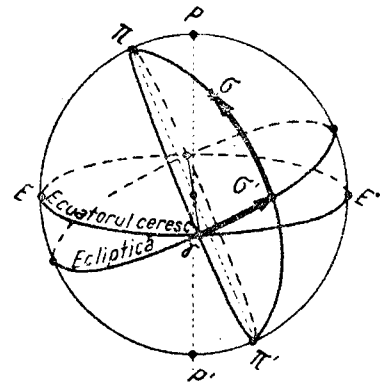

Coordonate ecliptice  
 $\gamma\sigma'$  — longitudinea cerească  $\gamma$  — punctul vernal  $\sigma\sigma'$  — latitudinea cerească  $\pi'\pi$  — polii eclipticii

plementul ei, colatitudinea) față de planul  $xOy$ , luat ca ecuator. — *C. cilindrice*, sistem de coordonate format din coordonatele polare ale proiecției ortogonale a unui punct din spațiu pe un plan și cota punctului, măsurată pe o axă perpendiculară pe acest plan. 2. (ASTR.) *Coordonate astronomice*, sistem de coordonate cu care se stabilește poziția în spațiu a unui astru (ex. *c. ecuatoriale*, *c. orizontale*, *c. ecliptice* etc.). — *C. ecuatoriale*, coordonate raportate la ecuatorul ceresc și la un plan perpendicular pe acesta care trece prin punctul vernal; *c. e.* sînt ascensiunea dreaptă și declinația. Ascensiunea dreaptă se măsoară, în sens direct, pe ecuatorul ceresc, de la punctul vernal la cercul orar al stelei, iar declinația se măsoară pe cercul orar al stelei, de la ecuator la stea. — *C. orare*, sistem de coordonate astronomice avînd ca plane fundamentale ecuatorul ceresc și planul meridian al locului. *C. o.* sînt unghiul orar și declinația. — *C. orizontale*, coordonate sferice raportate la planul orizontului locului și la planul meridian al locului; *c. o.* sînt azimutul și înălțimea deasupra orizontului (sau distanța zenitală). Azimutul se măsoară pe orizont de la punctul sud sau nord, în sens retrograd, pînă la cercul care trece prin zenit, prin astrul respectiv și prin nadir (cercul vertical al astrului), iar înălțimea se măsoară pe acest din urmă cerc de la orizont la astru. — *C. ecliptice*, coordonate raportate la planul elipticii și la un plan

perpendicular pe acesta care trece prin polii eclipticii și prin punctul vernal; *c. e.* sînt longitudinea și latitudinea cerească. Longitudinea cerească se măsoară pe ecliptică de la punctul vernal, în sens direct, pînă la cercul care trece prin stea și prin polii eclipticii. Pe acest din urmă cerc se măsoară latitudinea cerească, de la ecliptică pînă la stea. *C. e.* se determină

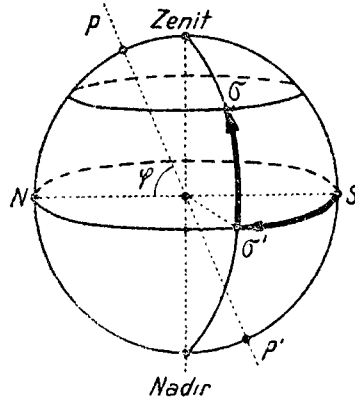

Coordonate orizontale  
 $\sigma\sigma'$  — înălțimea deasupra orizontului  
 $S\sigma'$  — azimutul  $Z\sigma$  — distanța zenitală  
 $\varphi$  — latitudinea geografică a locului

prin calcul din *c. ecuatoriale*. 3. (TOPOGR.) *Coordonate geodezice*, valori metrice cu ajutorul cărora se stabilește poziția unui punct față de un sistem de axe. — *C. geografice*, elementele care determină în valori unghiulare poziția unui punct pe suprafața globului pămîntesc cu ajutorul paralelelor și meridianelor. Sin. *longitudinea* și *latitudinea*.

*copăstie* (NAV.), bordură orizontală de lemn sau de metal, montată la partea superioară a parapetului sau a balustradei

unei nave, de-a lungul întregului bordaj.

*copărtăș* (DR.), persoană care este parte la săvîrșirea împărtășii (voluntare sau judiciare) a unui lucru aflat în coproprietate sau indiviziune.

*cópcă* (PESC.) a) Spărtură făcută în gheața unui rîu, a unei bălți etc., de formă și de mărime diferită (1–2 m<sup>2</sup>), în vederea aerisirii apei și a salvării peștelui de la asfixie în timpul iernii, a scoaterii apei, precum și pentru practicarea pescuitului. b) Setcă din ață groasă și cu ochiuri mari (5–8 cm), folosită la mare pentru pescuitul păstrugii.

*copcît* (VITICULT.), lucrare agrotehnică aplicată în pepiniere și în plantațiile de vii, constînd din tăierea rădăcinilor adventive crescute din altoi, a lăstarilor crescuți din portaltoi și a rădăcinilor crescute din nodurile superioare ale tulpinii de sub pămînt la vițele cultivate pe rădăcini proprii. Se execută cu scopul de a obține plante la care rădăcinile sînt crescute numai din portaltoi, tulpinile numai din altoi, iar la vițele cultivate pe rădăcini proprii (nealtoite) pentru a menține sistemul radicular în stratul mai adînc al solului.

*Copeau* [copó], Jacques (1879–1949), actor și director de scenă francez. Adversar al naturalismului și barocului, a promovat o tehnică teatrală nouă, bazată pe simplificarea punerii în scenă. În 1913 a inițiat o grupare teatrală proprie (Théâtre du Vieux-Colombier) în care și-a aplicat principiile.

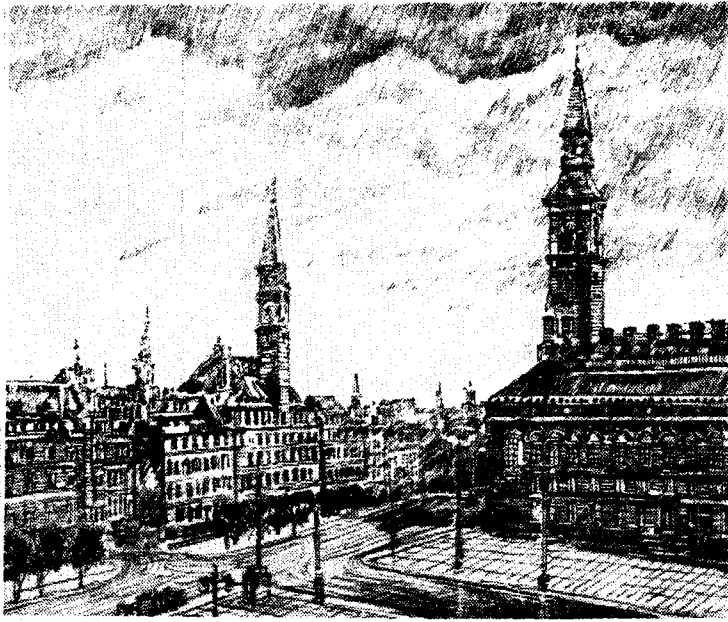

Copenhaga. Piața Primăriei

**Copenhaga**, capitala Danemarckii, situată pe două insule. Port la Strîmtoarea Sund. 1 800 000 loc. (1960), împreună cu suburbiile. Principalul centru industrial și cultural al țării. Nod de comunicații și port comercial internațional. Construcții navale, construcții de mașini, industrie electrotehnică, chimică, de ciment, de hirtie, textilă etc. Prin port trece circa 1/2 din volumul comerțului exterior al țării.

**Copernic** (Nicolaus Copernicus, nume latinizat al lui



N. Copernic

*Kopernik Miłotałaj* (1473—1543), astronom polonez, primul care a fundamentat științific sistemul heliocentric, răsturnînd teoria geocentrică a lui Ptolemeu, dominantă în tot evul mediu. **C.** a arătat că planetele și Pămîntul se rotesc în jurul Soarelui și în jurul propriilor lor axe, dar a susținut că Soarele ar fi în cen-

trul universului. Mai tîrziu, astronomia a dovedit că Soarele nu este decît una dintre cele două sute de miliarde de stele ale galaxiei din care face parte. Teoria heliocentrică a lui **C.** a avut, la timpul ei, o însemnătate filozofică hotărîtoare în lupta dintre știință și teoriile retrograde, propagate îndeosebi de biserica catolică; demonstrarea faptului că Pămîntul nu este centrul universului, ci o planetă ca oricare alta, a anticipat ideea unității lumii. Învățătura lui **C.** a fost continuată și dezvoltată de Galileo Galilei și Giordano Bruno. Opera sa principală, „Despre mișcările de revoluție ale corpurilor cerești” (1543), a fost pusă la index de inchiziție între anii 1616 și 1822.

**copertă** (BIBL.), foaie de carton sau de hirtie groasă, scoarță de lemn, bucată de pînză ori de piele etc., care constituie învelișul protector al unei publicații. Prima parte a **c.** poartă adesea anumite date editoriale ale lucrării (autor, titlu, uneori locul și data apariției). — **C. interioară a)** Paginile interioare ale copertei. **b)** Foaia de titlu, atunci cînd cartea are o copertă de fantezie, cu figuri artistice, cu titlu redus etc.

**cópie** 1. (DR.) Înscriș care reproduce, cuvînt cu cuvînt, un înscriș original. — **C. legalizată**, copie despre care nota-

riatul de stat, instanța judecătorească sau un alt organ de stat competent atestă că este la fel cu originalul. 2. (BIBL.) Reproducere exactă sau cu deosebiri neînsemnate a unui text manuscris sau imprimat, a unei opere de artă, a unei imagini fotografice etc. — **C. fotografică**, reproducere a unui text, a unei imagini cu ajutorul aparatului fotografic.

**copiere** 1. (TEHN.) Operație tehnologică prin care se urmărește redarea fidelă a formei sau a profilului unei piese după un model sau după un șablon. Operația de **c.** poate fi făcută cu ajutorul mașinilor-unelte cu comandă mecanică, electromagnetică sau electronică. 2. Operația de obținere a unei fotografii cu ajutorul unui negativ fotografic.

**copilit**, lucrare agrotehnică prin care se elimină parțial sau total lăstarii secundari (copili) crescuți la subsuoara frunzelor, care de obicei nu sînt fertili. **C.** se execută la vița de vie, la tomate etc., cu scopul de a favoriza creșterea și coacerea fructelor. La porumb, **c.** este operația prin care se înlătură, prin smulgere sau tăiere, frații (tulpinile secundare) care cresc din nodul de înfrățire.

**copil legitim** (în dreptul burghez), copil din căsătorie, în opoziție cu cel din afara căsătoriei, care este denumit *copil nelegitim* sau *copil natural*. În scopul apărării intereselor de clasă ale familiei, legile burgheze stabilesc pentru copiii nelegitimi o situație juridică inferioară. În dreptul socialist, copilul din afara căsătoriei se bucură de aceleași drepturi ca și copilul născut din căsătorie.

**copist** 1. (BIBL.) Persoană care, în trecut, mai cu seamă înainte de răspîndirea tiparului, copia texte (îndeosebi manuscrise). 2. Funcționar inferior la curtea domnitorului, însărcinat cu redactarea și, mai ales, cu copierea actelor. V. și **d i a c ; s c r i b.**

**copitate**, mamifere erbivore, cu picioarele lungi. Majoritatea calcă pe degete ale căror ultime falange sînt lărgite și acoperite cu copită. Aceasta este nedespicată, la *imparicopitate* (cal, măgar etc.), sau despicată în

două, la *paricopitate* (bou, oaie, porc etc.). Sin. *ungulate*.

**copită**, formație cornoasă care cuprinde terminația degetelor la mamiferele copitate și care servește drept organ de protecție a țesuturilor vii. Forma și însușirile **c.** prezintă unele diferențe de la o specie la alta. La ecvine (cal, măgar etc.) este formată dintr-o singură cutie de corn, iar la rumegetoare (bou, oaie etc.), precum și la porci, este despăcată în două. V. și *copitate*.

**coplanare** (MAT.; despre figuri geometrice), care sînt situate în același plan.

**Copland** [*cóplənd*], Aaron (n. 1900), compozitor din S.U.A. A scris muzică de balet, lucrări simfonice, concerte pentru pian, pentru clarinet, muzică de cameră, de scenă, de film etc.

**copolimerizare** (CHIM.), reacție de polimerizare a unui amestec de doi monomeri, din care rezultă un polimer mixt (copolimer), cu proprietăți diferite de ale fiecărui polimer în parte sau de ale amestecului lor (ex. prin **c.** butadienei cu stirenul sau cu nitrilul acrilic se obține cauciuc sintetic).

**Copou**, grădină în orașul Iași, avînd o suprafață de circa 10 ha; a fost amenajată ca urmare a activității de înfrumusețare a orașelor cerută prin Regulamentul organic, pe vremea domnitorului Mihail Sturdza (1834—1849). Aspectul actual al grădinii este simplu, cu un ax principal de compoziție întretăiat de unul secundar și cu o serie de alei sinuoase. La întreținerea celor două axe de compoziție a fost dedicat pe la mijlocul sec. XIX-lea, de arhitectul Sungu, un monument al prieteniei franco-ruse.

**cópra** (IND. ALIM.), miezul uscat și sfărîmat al nucii de cocos, din care se extrage untul de cocos.

**coprocultură** (gr. *copros*, „excrement”; MICROBIOL.), sămînțare a materiilor fecale pe un mediu de cultură, în scopul identificării microbilor care au provocat o anumită boală sau a depistării purtătorilor de microbi patogeni.

**coprologie** (MED.), totalitatea cunoștințelor și a metodelor

de investigație privind formarea, tranzitul și eliminarea materiilor fecale în condiții normale și patologice, precum și compoziția chimică și bacteriologică a acestora.

**coproprietate** (DR.), drept de proprietate pe care două sau mai multe persoane (coproprietari) îl au divizat între ele pe cote-părți și care privește unul sau mai multe bunuri individuale determinate și nedivizate. În principiu, coproprietarii pot cere oricînd împărțirea obiectului coproprietății. V. și *indiviziune*; *proprietate comună*.

**coprosterol** (BIOCHIM.), produs de reducere a colesterolului. Se găsește în fecale.

**cops v. țevă.**

**Copșa Mică**, oraș raional în reg. Brașov, pe riul Tîrnava Mare. 4 900 loc. (1961). Industrie chimică pe bază de gaz metan (negru de fum, îngrășămintă). Centru de prelucrare a zincului.

**coptură** (MINE), bucăți de rocă incomplet desprinse și care amenință să cadă de pe tavanul sau pereții lucrărilor miniere ori ai unei cariere.

**copti**, egipteni creștini, constituind o biserică aparte cu un număr de credincioși restrîns.

**copulație** (lat. *copulatio* „unire, legătură”) 1. (FIZIOL.; ZOOL.) Actul împerecherii a doi

indivizi de sex opus. 2. (BOT.) Unirea a două celule de sex contrar.

**cópulă 1.** (lat. *copula* „legătură”; LINGV.) Verb care face legătura sintactică dintre subiect și numele predicativ; **c.** formează, împreună cu numele predicativ, predicatul nominal (ex., în propoziția *ei sînt elevi*, cuvîntul „sînt” este copulă). 2. (LOG.) Element logic al judecării, care face legătura între subiect și predicat, fiind redat adesea prin cuvîntul „este” („sînt”).

**Coquelin** [*coclé*], Constant (1841—1909), actor francez. A



C. Coquelin

jucat pe scena Comediei franceze, mai ales în roluri comice, interpretate realist. Autor al lucrării „Arta și actorul”, în care tratează probleme ale artei scenice.

Colț din grădina Copou cu teiul lui Eminescu



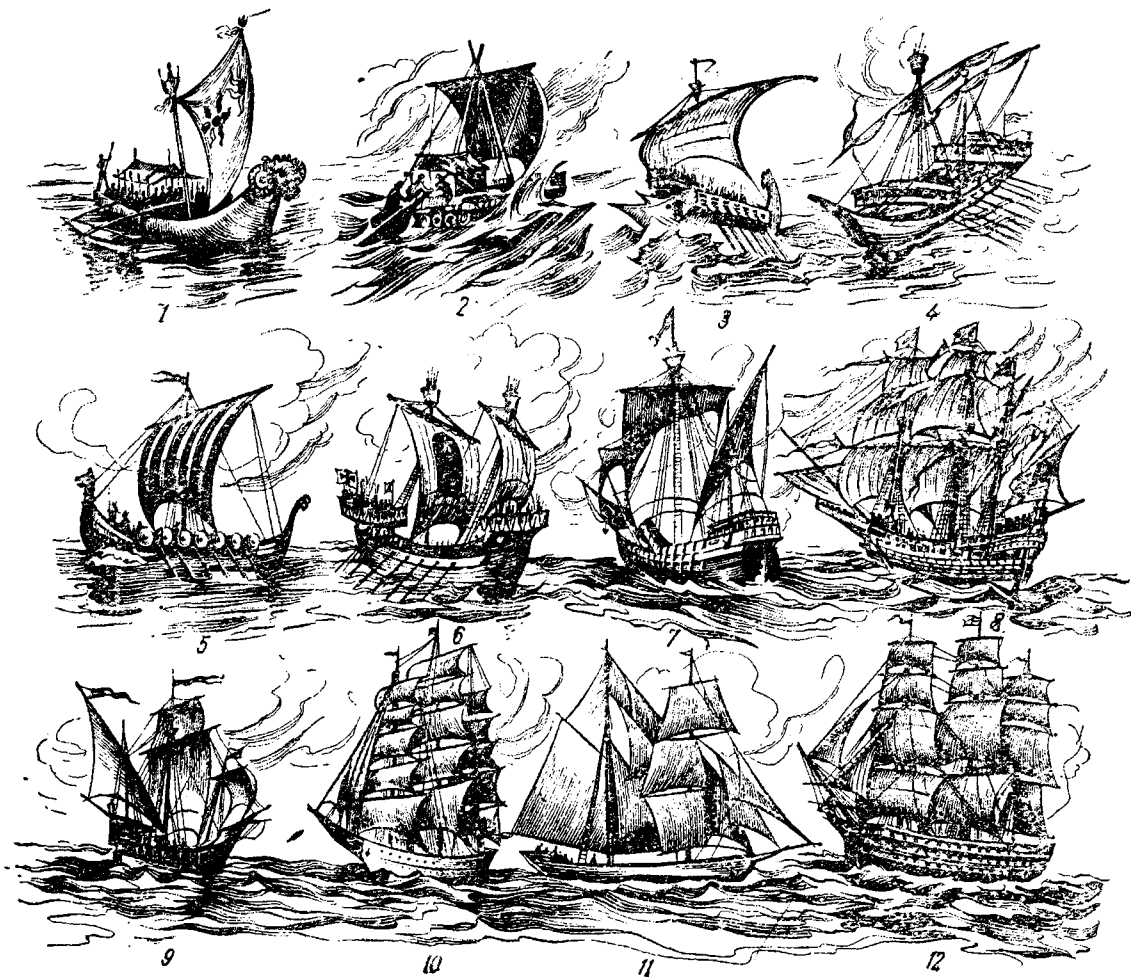

Din istoricul corabiei

1 — luntre primitivă cu braț de echilibrare (Polinezia); 2 — plută peruviană; 3 — trirēmă grecească; 4 — galēră romană; 5 — navă din epoca vikingilor (sec. XI); 6 — navă normandă (sec. XI); 7 — nava « Santa Maria » a lui Columb; 8 — galion (sec. XVI); 9 — caravelă (sec. XV); 10 — cliper (sec. XVII — XVIII); 11 — bric (sec. XVIII); 12 — navă de linie din flota rusă (începutul sec. XVIII).

**cor** (gr. *choros* „cor“) **1.** (MUZ.) **a)** Ansamblu de cîntăreți, alcătuit după criteriul întinderii și asemănării vocilor, care execută o piesă muzicală vocală. Există **c.** care cîntă pe o singură voce (la unison), pe două sau pe mai multe voci. Cea mai frecventă formație o reprezintă **c. mixt**, alcătuit, de obicei, din soprane, altiste, tenori și bași. Există însă și **c.** de femei, de copii și de bărbați. **C.** constituie un element important al operei, oratoriului și cantatei. **C.** poate cînta cu acompaniament instrumental sau fără (*cor a cappella*). **b)** Piesă muzicală destinată să fie cîntată de un ansamblu vocal. **2.** (TEATRU) **a)** (În teatrul antic) Grup de actori care alcătuiau un personaj colectiv, a cărui prezență sau acțiune (mută, coregrafică, muzicală, verbală) era menită să reprezinte masele

populare, sentimentele lor față de acțiunea și de ideile exprimate de protagoniști în spectacol. **C.** lega între ele, prin lămuriri sau completări lirice, episoadele acțiunii dramatice.

În teatrul modern, rolul lui s-a redus la o simplă prezență decorativă, de figurație, sau la acela de comentator al acțiunii (corul în „Poveste din Irkutsk“ de Arbuzov). **b)** Comentariu liric al unei acțiuni dramatice, menit s-o lămurească (ex. „songurile“ în teatrul lui Brecht).

**Corabia**, oraș raional în reg. Oltenia, port la Dunăre și reședință de raion. 11 770 loc. (1961). — **Raionul C.**, cu 109 960 loc. (1961). Economie cerealieră (îndeosebi grâu și porumb).

**corăbie**, navă cu pînze (vele), folosită în trecut pentru transport și pentru acțiuni militare, iar în prezent în special ca navă-școală. Sin. *velier*.

**corăl**<sup>1</sup> (MUZ.), cîntare bisericească: **a)** *c. gregorian*, cîntare bisericească monodică (pe o voce) la catolici; **b)** *c. protestant*, cîntec liturgic apărut în timpul Reformei lui Luther, născut din simplificarea **c. gregorian** și îmbinarea acestuia cu elemente ale cîntecului popular german. Față de **c. gregorian**, *c. p.* avea structura mai armonică și se cînta cu acompaniament de orgă. J. S. Bach a prelucrat un mare număr de **c.**, într-o desăvîrșită formă armonică și polifonă.

**corăl**<sup>2</sup> (*Corallium rubrum*), animal celenterat din clasa antozoarelor. Formează colonii arborescente, cu schelet masiv de culoare roșie sau roză, mai rar albă, îmbrăcat într-o pătură carnoasă în care stau înfipși numeroși indivizi (polipi). Trăiește în Marea Mediterană și în mările tropicale, la adîncimi

de la 60 la 150 m. Este pescuit pentru scheletul său, întrebuințat la confecționarea unor obiecte de podobă. Sin. *mărgean*.

**coraliéri** (ZOOLOG.) v. **antozoare**.

**Coran (Alcoran)** (cuvânt arab însemnând „lectură”), cartea „sfântă” a religiei musulmane, care cuprinde o culegere de mituri, dogme religioase, norme morale și juridice, întocmită și adoptată în timpul califului Osman (sec. al VII-lea). **C.** este împărțit în 114 capitole (sure), scrise în perioade diferite. Potrivit credinței islamice, **c.** ar fi fost transmis prin „revelație” de către Allah lui Mahomed.

**coraziune** (GEOGR.), acțiune de eroziune exercitată de vânt cu ajutorul particulelor nisipoase transportate în suspensie. În urma **c.** iau naștere diverse forme de relief eolian: mici adâncituri pe suprafața rocilor, fețe șlefuite, stânci de diferite forme (printre care și ciuperca eoliene, de ex. Babele din Munții Bucegi). **C.** este strâns legată de deflație.

**corăbeasca**, joc popular românesc, de bărbați sau mixt, răspândit în Moldova. Se execută în formație de cerc, în monom sau cu brațele pe umeri. Are ritm binar și o mișcare moderată, cu pași bătuți și sărituri pe ambele picioare. Figurile se execută la comandă.

**corb** (*Corvus corax*), pasăre mare (63–72 cm) din familia



Corb

corvidelor, cu penajul negru cu luciu metalic și cu pliscul și picioarele puternice. Fiind rar, în R.P.R. este ocrotit prin lege.

**Corbea**, David, ceauș, originar din Șcheii Brașovului, sol permanent (din septembrie

1702) al lui Constantin Brâncoveanu în Rusia. A murit la Varșovia în 1707.

**Corbea**, Dumitru (n. 1910), scriitor român. Înainte de 23 August 1944 s-a afirmat ca poet al revoltei țărănești (volumele „Sînge de țaran”, 1936; „Război”, 1937; „Nu sînt cîntăreț de stele”, 1940). După Eliberare, **C.** slăvește eroii clasei muncitoare căzuți în lupta revoluționară („Doftana”, 1949) și cîntă realitățile noi din R.P.R. (volumele „Anii tineri”, 1951; „Pentru inima ce arde”, 1955 etc.).

**Corbea**, Teodor, fratele lui David Corbea, ceaușul. A avut misiuni diplomatice la Moscova. Emigrînd în Rusia, a ajuns logofăt și cancelar al țarului Petru I cel Mare, căruia i-a închinat traducerea sa, în versuri românești, a psaltirii. De la el a rămas și un lexicon latin-român.

**corcodél** (ZOOLOG.; *Podiceps*), gen de păsări din familia podi-



Corcodel

cipedidelor, exclusiv acvatică, de mărimea rațelor, cu corp cilindric alungit, fără coadă, cu picioare așezate în partea posterioară a corpului. — *C. mare* (*Podiceps cristatus*), specie de **c.** de culoare neagră-cărmizie pe spate și albă pe burtă, masculul avînd pe cap un moț mare de pene întunecate. Înnoată și se scufundă cu cea mai mare ușurință cînd pescuiește. În caz de pericol se scufundă în apă, uneori avînd și puii pe spate.

**corcoduș** (*Prunus cerasifera*), pom fructifer din familia rozaceelor, înalt de 6–8 m, viguros, cu coroana sferică și cu flori albe, solitare. Fructul este o drupă sferică, ovoidă sau în formă de inimă, de culoare galbenă, roz sau roșie, cu pulpa zemoasă, dulce-acrișoară.

**C.** se înmulțește prin semințe. Se folosește ca portaltoi pentru prun, cais și piersic. Este foarte răspândit în special la cîmpie

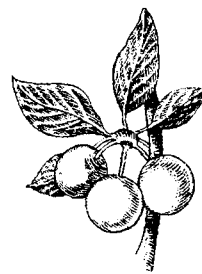

Corcoduș

și mai puțin în zona dealurilor. Fructele se consumă în stare proaspătă sau se folosesc ca materie primă pentru marmeladă și țuică.

**cord<sup>1</sup>** (ANAT.) v. **inimă**.

**cord<sup>2</sup>** (IND. TEXT.), țesătură cu urzeală din fire răsucite și rezistente, de bumbac sau de viscoză, folosită ca inserție pentru unele articole tehnice de cauciuc (curele de transmisie, anvelope etc.). În R.P.R. se produce **c.** din fire de viscoză, superior celui din fire de bumbac.

**cord<sup>3</sup>** (IND. PIEL.), cuțit puțin curbat, cu două minere, folosit la îndepărtarea manuală a părului de pe piele.

**cordaites** (PALEONT.), gen fosil de gimnosperme, reprezentat prin arbori înalți de 30–40 m, avînd frunzele mari, groase, cu vîrfurile rotunjite sau ușor ascuțite, cu baza puțin îngustată și cu nervuri fine paralele. Speciile acestui gen au trăit din devonian pînă în permian. În R.P.R., resturi de **c.** s-au găsit în depozitele de vîrstă carboniferă de la Reșița.

**cordáj** (MINE), ansamblu de operații care se execută între două porniri consecutive ale mașinii de extracție a unui puț de mină, în vederea efectuării unui drum de către colivii și skipuri de la o rampă subterană la suprafață. În timpul unui **c.** se includ și timpii necesari pentru introducerea și scoaterea vagonetelor din colivii sau încărcarea și descărcarea skipurilor.

**cordáte** (ZOOLOG.), încrengătură de animale foarte diferite ca aspect exterior, ca mod de viață și condiții de trai,

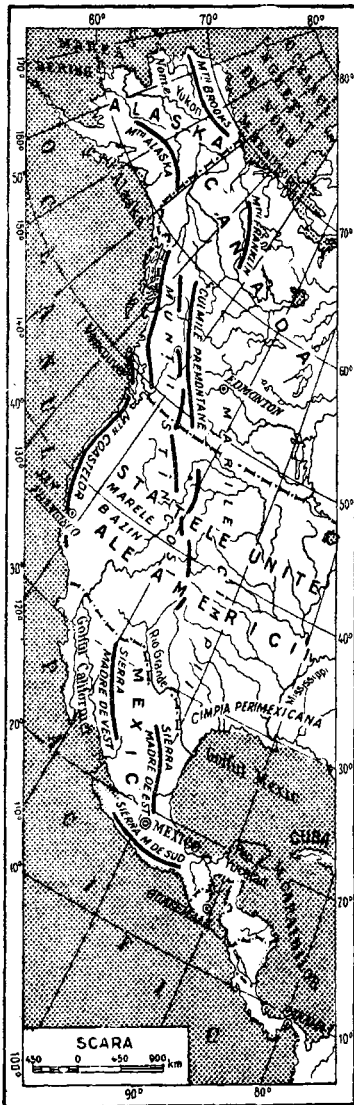

cuprinzând acraniatele, tunicierii și vertebratele (peștii, amfibienii, reptilele, păsările și mamiferele). Toate **c.** se caracterizează prin prezența unui schelet axial, care apare la început ca o baghetă elastică, numită *notocord* (*coardă dorsală*), care se dezvoltă dintr-un diverticul al peretelui dorsal al intestinului embrionar. Notocordul se păstrează în tot cursul vieții numai la cordatele inferioare. La animalele superioare, el este înlocuit în stadiul adult de vertebre, scheletul axial, din continuu și nearticulat, devenind segmentat. Caracteristic pentru toate **c.** este de asemenea sistemul nervos central cu structură tubulară, așezat dorsal în raport cu tubul digestiv. Aproape la toate **c.**, porțiunea anterioară a tubului neural se lățește și formează creierul. Porțiunea anterioară a tubului digestiv la

**c.**, comunicând cu mediul extern, este conformată ca organ respirator. Reprezentanții **c.** trăiesc în toate mediile de viață: în apă, pe sol, în sol și în aer. Din punct de vedere geografic, ei sînt răspîndiți pe tot globul, numărul lor fiind de aproximativ 60 000 de specii.

**Corday** [*cordéi*], Charlotte (1768–1793), contrarevoluționară franceză, care, din ordinul girondinilor și al monarhiștilor din Normandia, l-a asasinat pe J. P. Marat (1793). A fost condamnată la moarte de Tribunalul revoluționar și executată.

**cordeă** (*Ophidium barbatum*), pește teleostean marin din familia ophiidielilor, cu corpul în formă de panglică, de culoare roșie ca a cărnii. Are sub bărbie două mustați bifurcate, iar aripioarele dorsală, codală și anală sînt contopite. Trăiește în Marea Neagră și nu prezintă importanță economică.

**cordeliéri**, denumire a membrilor Societății prietenilor drepturilor omului și ale cetățeanului, înființată în timpul revoluției burghize din Franța. Societatea, care cuprindea elemente democratice, a activat între 1790 și 1794. Cei mai de vază **c.** au fost: G. J. Danton, J. P. Marat, C. Desmoulin, J. Hébert ș.a. Numele de **c.** vine de la fosta mănăstire a franciscanilor cordeliéri din Paris, unde era clubul lor.

**Cordescu-Jebeleanu**, Florica (n. 1914), pictoriță și graficiană română. Lucrează portrete, peisaje și naturi moarte și desfășoară o activitate rodnică în domeniul ilustrației de carte. În grafica sa de șevalet din ultimul deceniu este predominantă tematica socială.

**cordierit** (MINER.), silicat de aluminiu și magneziu, cristalizat în sistemul rombic. Are culoare albăstrui și ia naștere prin metamorfozarea rocilor argiloase. În R.P.R. se găsește în unele sisturi cristaline din Carpații Meridionali, în rocile de la contactul granitelor la Ocna de Fier etc.

**Cordilieri**, *Munții* ~, cel mai lung lanț muntos de pe glob (18 000 km), constituit din două șiruri paralele și situat

de-a lungul țărmurilor vestice ale Americii de Nord și Americii de Sud, denumit aici și *Anzi*. Cele mai înalte virfuri: Aconcagua (6 960 m) și Illampu (7 014 m) în America de Sud, McKinley (6 193 m) în America de Nord. În acest lanț muntos se află și cei mai înalți vulcani din lume (ex. Chimborazo, 6 272 m, și Cotopaxi, 5 896 m, în America de Sud), mulți dintre ei în stare activă. În depresiunile intramontane din zona tropicală și subtropicală sînt deșerturi și semideșerturi întinse. **C.** sînt acoperiți de mari păduri. În subsol se găsesc însemnate zăcăminte de cupru, aur, argint, cositor, plumb, platină, salpetru, petrol și căr-

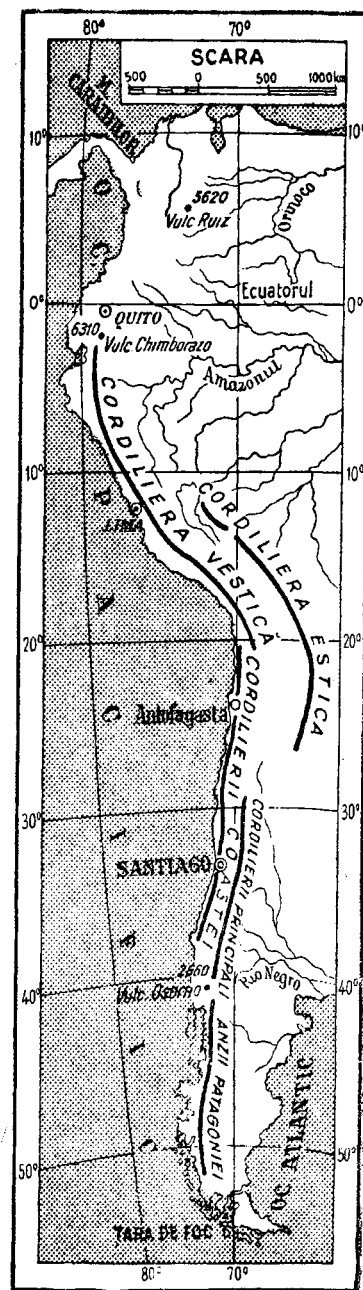



bune. De pe versanții estici ai **C.** izvorăsc fluviile Missouri și Amazonul.

**cordiță**, porțiune din coarda de rod a viței de vie, căreia i se lasă la tăiere un număr mic de ochi (6—8). Tăierea în **c.** se folosește în cazul soiurilor care suportă sarcini de rod moderate sau atunci când desimea plantațiilor este mare, vițele plantându-se la distanțe mici (ex. viile pe nisipuri).

**Córdoba** [*córdova*], oraș în sudul Spaniei, situat pe malurile fluviului Guadalquivir. 187 400 loc. (1958). Nod feroviar. Industrie alimentară, chimică și de pielărie (marochinărie). Numeroase monumente arhitectonice ale artei maure. — **Istoric.** **C.** este un vechi centru al vieții economice și culturale din Peninsula Iberică. A fost capitala statului feudal musulman cu același nume, format în urma cuceririi peninsulei de către arabi și berberi. Emiratul de **C.** (756—929) a fost întemeiat de Abd er-Rahman I. În sec. al X-lea, sub conducerea lui Abd er-Rahman al III-lea, emiratul de **C.** s-a întărit și a devenit *califat* (929—1031). La sfârșitul sec. al X-lea, sub conducerea lui Ibn-Abu-Amir, cunoscut în Europa și sub numele de Al-mansor (învingătorul) Califatul de Córdoba a ajuns la apogeul puterii ei militare. În sec. al XI-lea, califatul de **C.** s-a destrămat într-o serie de emirate musulmane, arabe, berbere, care au fost cucerite rînd pe rînd de către spanioli în cursul *Reconquistei*. În 1236 orașul **C.** a fost ocupat de Castilia.

**Córdoba** [*córdova*], oraș în centrul Argentinei, al treilea ca mărime din țară, înființat în 1573. 589 200 loc. (1960). Nod feroviar. Industrie constructoare de mașini, alimentară și textilă. Aici se găsește o veche universitate.

**cordón 1.** *Cordon sanitar a* (MED.) Măsură cu caracter profilactic, care se aplică pe un anumit teritoriu în caz de epidemii și care constă în izolarea regiunii respective pentru a împiedica contactul bolnavilor, al animalelor, al mărfurilor

etc. cu persoanele sănătoase și pentru a evita extinderea epidemiei. **b**) Termen întrebuintat în diplomația imperialistă după primul război mondial, prin care se înțelegea bariera politică și militară menită să izoleze U.R.S.S. și să oprească influența pe care aceasta o exercita asupra mișcării muncitorești și democratice internaționale. Termenul masca, de fapt, politica agresivă intervenționistă, de blocadă economică și de transformare a vecinilor U.R.S.S. (inclusiv România burghezo-moșierească) în capete de pod în vederea războiului antisovietic. **2.** (ANAT.) *Cordon ombilical*, conduct cilindric, lung de 50—60 cm, care leagă fătul de placenta, asigurînd astfel schimburile nutritive dintre organismul mamei și al fătului. La naștere, *c. o.* se taie și se leagă. **3.** (GEOGR.) *Cordon litoral*, formă de relief în zona țărmurilor joase, datorită acumulării aluviunilor aduse de valuri și de curenții marini. *C. l.* poate închide complet sau parțial un golf, formînd un lac marin sau, respectiv, o lagună. Contribuie la formarea deltelor. **4.** (TEHN.) *Cordon de sudură*, metalul depus prin sudare la o singură trecere cu electrodul. **V.** și **c u s ă t u r ă d e s u d u r ă**.

**cordotomie** (gr. *chorde* „coardă” și *tome* „tăiere”; MED.) **1.** Secționare chirurgicală a cordoanelor nervoase anterolaterale ale măduvei spinării. Se practică în unele cazuri de cancer, tabes etc., pentru calmarea durerilor insuportabile pe care le au bolnavii. **2.** Secționare chirurgicală a unei coarde vocale în caz de îmbolnăvire a acesteia (tuberculoză, tumoare).

**cordovane** denumirea pieilor importate în țările românești în sec. XVII—XVIII din Turcia (spre deosebire de cele lucrate în Rusia și cunoscute sub denumirea de *iuft*).

**corectare 1.** (HIDROTEHN.) *Corectarea torenților*, lucrare hidrotehnică destinată reducerii la minimum a factorilor care provoacă fenomenele torențiale și a consecințelor acestor fenomene. *C. t.* se realizează prin lucrări de întirziere a

colectării apelor în albia torențului (plantații), prin lucrări de împiedicare a eroziunilor (micșorarea pantei și perearea albiei) și prin lucrări de reținere a aluviunilor. **V.** și **p e r e u**. — **C. a cursurilor de apă v. regulărizarea cursurilor de apă.** **2.** (MILIT.) *Corectarea tragerii*, operație care se execută în timpul unei trageri, cu scopul de a mări efectul acesteia, apropiînd cît mai mult centrul de împrăștiere al loviturilor de centrul obiectivului.

**corectitudine** (LOG.), însușire a gândirii care respectă legile logice. Pentru ca gândirea să fie corectă, ideile noastre trebuie să îndeplinească mai multe condiții: a) să fie clare și distincte (adică, în decursul argumentației, fiecare idee să păstreze un același înțeles, deosebit de înțelesul celorlalte idei); b) să fie necontradictorii (adică din anumite idei să nu scoatem consecințe care se contrazic între ele); c) să fie întemeiate în înlanțuirea lor (adică, în deducerea ideilor noastre unele dintr-altele, cele ce urmează să-și găsească temeiul în cele ce le precedă, sau, altminteri spus, ideile noastre să decurgă cu necesitate unele dintr-altele). Încălcarea acestor reguli ale logicii formale are drept consecință necesară vicierea gândirii.

**corectură** (POLIGR.) **1.** Operația de înlăturare a greșelilor dintr-un text sau dintr-o formă de tipar (culeasă manual sau mecanic). **2.** Text tipărit pe care s-a făcut operația descrisă mai sus.

**correcție 1.** (METR.) *Corecție de măsurare*, cantitate care trebuie adunată sau scăzută din rezultatul unei măsurători pentru a compensa erorile sistematice de care este afectată măsurătoarea. **2.** (MILIT.) *Corecție de ochire*, modificare adusă elementelor de ochire ale unei arme de foc (distanță, unghi orizontal), ținîndu-se seama de erorile proprii aparatului de ochire, precum și de mișcarea țintei. **3.** (În dreptul burghez) *Drept de c.*, drept acordat părintelui de a cere tribunalului arestarea, pe un anumit termen, a copilului său minor, fără nici o procedură

scrisă și fără nici o formalitate judecătorească, în afara ordinului de arestare. În cazul minorului sub 16 ani, tribunalul, neavînd în general un drept de apreciere asupra cererii părintelui, era obligat să emită ordinul de arestare. — *Casă de c.*, loc în care își execută pedeapsa infractorii minori. — *Abuz de dreptul de c.*, infracțiune care constă în exercitarea de către o persoană a dreptului de c. sau de disciplină asupra unui minor sub 15 ani, supus autorității sale sau încredințat ei pentru educație ori supraveghere, prin mijloace care expun unui pericol grav sănătatea sau dezvoltarea lui intelectuală.

**coree** (gr. *chorea* „dans”; MED.), boală nervoasă, întilnită în special la tineri, măf frecvent la fete, caracterizată prin mișcări involuntare dezordonate ale capului, feței, limbii și membrilor, dînd impresia unor mișcări de dans; mișcările sînt prezente atît în starea de repaus cît și în cursul activității și sînt amplificate de emoții.

**Coreea**, țară situată în partea de est a Asiei, ocupînd peninsula cu același nume și o mică porțiune din continent. Se mărginește la nord și nord-est cu R. P. Chineză și cu U.R.S.S. La est, sud și vest, țărmurile C. sînt udate de apele Mării Japoniei și ale Mării Galbene. Prin Strîmtoarea Coreii, C. este despărțită de Japonia. Suprafața: 220 800 km<sup>2</sup>. Populația: 35 291 000 loc. (1960). Relieful C. este constituit la nord în cea mai mare parte de munții înalți ai C. de nord, care se prelungesc cu masivul C. de est. De-a lungul țărmurilor se află cîmpii puțin întinse, cu populație densă. Clima C. are un caracter musonic, subtropical. Cel mai important fluviu este Amnokkan. Vegetația este variată și bogată (73% din teritoriul țării este acoperit de păduri): la nord păduri de conifere, iar la sud vegetație tropicală. C. este bogată în resurse naturale. În privința rezervelor de wolfram, grafit și molibden, C. ocupă unul dintre primele locuri din lume. Se mai găsesc zăcăminte

importante de magnezită, cărbune, minereu de fier, mine-reuri polimetalice (aur, argint, plumb, zinc, cupru), alunite etc.

**Istoric.** Formațiuni statale au apărut la începutul erei noastre. În sec. al VII-lea s-a format un stat feudal unitar. În sec. XIII—XIV, C. s-a aflat sub stăpînirea mongolilor. La sfîrșitul sec. al XVI-lea au avut loc două invazii pustiitoare ale feudalilor japonezi, care au fost respinse de poporul coreean. În 1637, C. a căzut în dependență față de Manciuria, care ulterior și-a instaurat dominația și asupra Chinei. În 1893, în provinciile din sudul C. a izbucnit o puternică răscoală țărănească. Sub pretextul înăbușirii ei, Japonia a debarcat trupe în C., ceea ce a determinat izbucnirea războiului japoно-chinez (1894—1895), terminat cu victoria Japoniei. Conform tratatului încheiat, C. devenea, formal, independentă; Japonia pregătea astfel condițiile pentru subjugarea ei deplină. După războiul ruso-japonez (1904—1905), Japonia, cu sprijinul S.U.A. și al Angliei, a stabilit protectoratul asupra C. (1905), iar în 1910 a anexat-o. În martie 1919, în condițiile dezvoltării luptei de eliberare socială și națională, sub influența Marii Revoluții Socialiste din Octombrie, în C. a izbucnit o puternică răscoală populară anti-japoneză, care a fost înăbușită în sînge de imperialiștii japonezi. În anii următori, au apărut cercuri marxiste și organizații muncitorești. Din 1931, sub conducerea comunistilor, mișcarea de eliberare națională a poporului coreean a căpătat forma luptei de partizani împotriva ocupanților japonezi, luptă care a durat 15 ani (1931—1945). În august 1945, C. a fost eliberată de sub dominația imperialismului japonez de către Armata Sovietică. Conform unor acorduri încheiate între puterile aliate în războiul împotriva Japoniei, în C. s-a instituit temporar o administrație militară (la nord de paralela 38° a U.R.S.S., iar la sud de paralela 38° a S.U.A.). În decembrie 1945, conferința miniștrilor de externe

ai U.R.S.S., S.U.A. și Angliei, ținută la Moscova, a hotărît restabilirea C. ca stat democratic, independent, unitar. În partea de nord a C. s-au format organe ale unei noi puteri, democratice, comitetele populare, care au înfăptuit transformări democratice radicale: reforma agrară, naționalizarea băncilor și întreprinderilor aparținînd japonezilor și trădătorilor poporului coreean, ziua de muncă de opt ore, votul universal etc. Aceste transformări creau temelia economică și politică a formării unei C. democratice, unitare. În partea de sud, cu sprijinul S.U.A., cercurile reacționare au pornit pe calea scindării țării, instaurînd, după organizarea unor alegeri separate în mai 1948, un regim dictatorial, complet aservit S.U.A. Acesta a păstrat intacte legile și organizarea de stat din timpul ocupației japoneze, întărind de fapt regimul de ocupație a C. de sud de către trupele S.U.A. În această situație, Adunarea Populară Supremă din C. de nord, aleasă în august 1948, a proclamat, în septembrie 1948, *Republica Populară Democrată Coreeană*, a adoptat o constituție democratică și a format un guvern popular. Sub conducerea Partidului Muncii, R.P.D. Coreeană a pășit pe drumul transformării socialiste a țării. Respingînd în repetate rînduri propunerile R.P.D. Coreeic a privire la unificarea pașnică a Coreii, clica reacționară din Coreea de sud, în frunte cu trădătorul Li Sin Man, sprijinită de imperialiștii din S.U.A., a declanșat un război agresiv (1950—1953), încercînd să lichideze pe cale armată R.P.D. Coreeană. Datorită luptei eroice a poporului din R.P.D. Coreeană, care se bucura de sprijinul frățesc al țărilor socialiste și de simpatia și solidaritatea forțelor iubitoare de pace din lumea întregă, agresiunea a fost respinsă. Lupta maselor asuprite a căpătat în C. de sud o deosebită amploare din 1960. Cercurile conducătoare din Coreea de sud l-au înlocuit pe dictatorul Li Sin Man, urît de popor și care nu mai corespundea nici intereselor lor. În

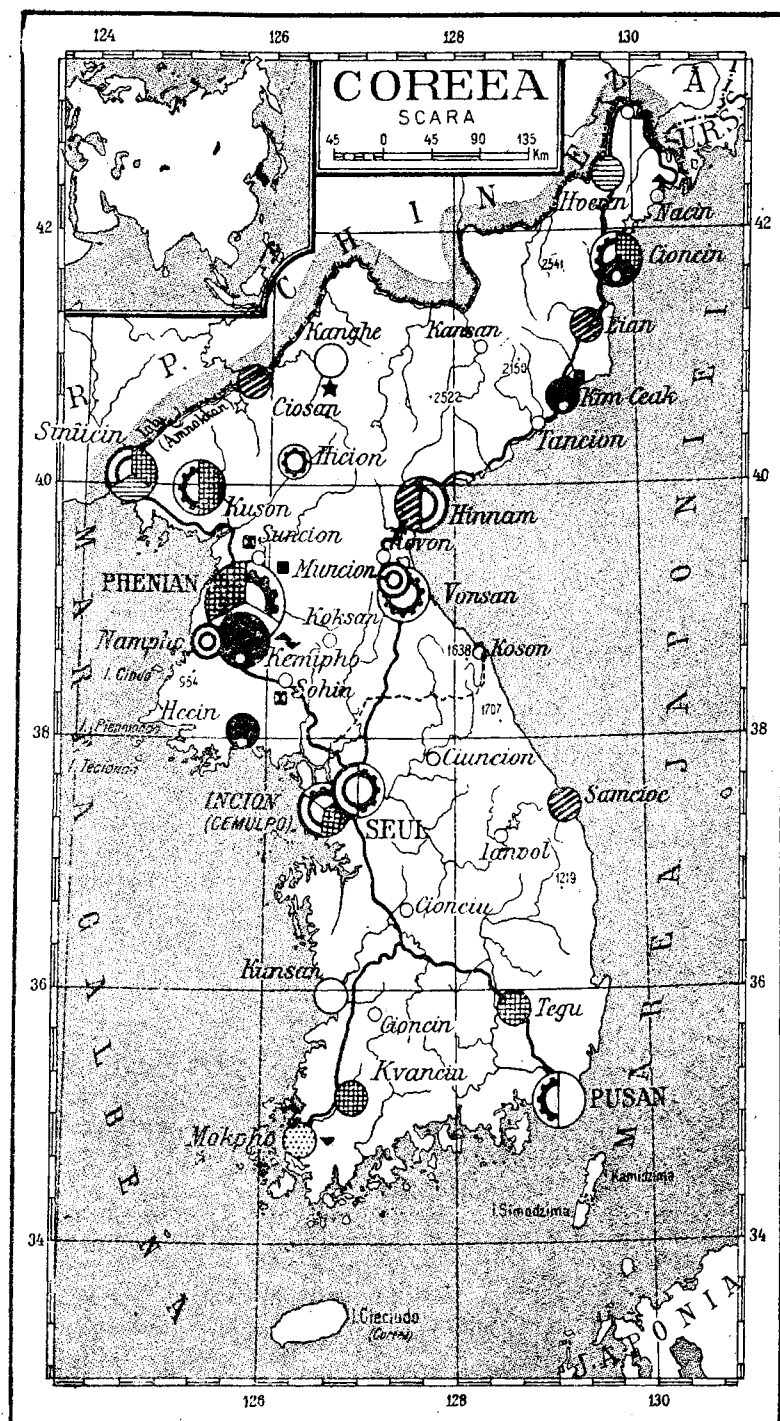

1961 a avut loc o lovitură de stat, în urma căreia a venit la putere o juntă militară, formată din ofițeri superiori ultrareacționari, care a instituit în C. de sud o dictatură militară de tip fascist. Poporul coreean luptă pentru lichidarea scindării țării și pentru unificarea pașnică a Coreii pe baze democratice. Propunerile guvernului R.P.D. Coreene cu privire la unificarea pașnică a țării, care prevăd organizarea de alegeri libere și generale pe întreaga Coree, pe baze democratice, fără nici un

amestec din afară, corespund intereselor poporului coreean. Guvernul R.P.D. Coreene a propus o serie de măsuri tranzitorii pentru soluționarea problemelor care nu suferă amânare din punctul de vedere al intereselor naționale, ca, de exemplu, crearea unei federații a Coreii de nord și de sud.

**Republica Populară Democrată Coreeană.** Suprafața: 127 200 km<sup>2</sup>. Populația: 10 789 000 loc. (1960). Capitala: Phenian. Alte orașe importante: Kim-Čeak, Cioncin,

Nampho, Hinnam. R.P.D. Coreeană este un stat socialist. Forța conducătoare în stat este Partidul Muncii din Coreea. Președintele C.C. al Partidului Muncii din Coreea este Kim Ir Sen, în același timp și președintele Cabinetului de Miniștri. Organul central al partidului este ziarul „Nodon sinmun”. Celelalte partide politice (Partidul democrat din Coreea de nord, Partidul tinerilor prieteni Cendoghio ș.a.) colaborează cu Partidul Muncii din Coreea. Organul suprem al puterii de stat este Adunarea Populară Supremă, aleasă pe timp de patru ani. Organul executiv suprem este Cabinetul de Miniștri. Organele locale ale puterii de stat sînt adunările populare.

**Dezvoltarea economică.** Proclamarea R.P.D. Coreene a creat premisele pentru adînci transformări economice-sociale. R.P.D.C. s-a transformat într-o țară industrial-agrară. Aceasta a fost posibil datorită largului sprijin material și moral acordat de U.R.S.S. și de celelalte țări socialiste. Volumul producției industriale a crescut în 1960 de 7,6 ori față de 1944. În cadrul industriei, greutatea specifică a producției mijloacelor de producție era în 1960 de 55%. S-a dezvoltat industria energetică (hidrocentralele de pe fluviul Amnokkan, dintre care cea mai mare este cea de la Suphun de 700 000 kW), industria siderurgică (Kim-Čeak și Cioncin), metalurgia neferoasă (Nampho și Hinnam), industria construcțiilor de mașini (Phenian, Kusan, Vonsan etc.). Se dezvoltă industria textilă și alimentară. Agricultură din R.P.D.C. este în prezent cooperativizată. Lucrările de irigație cuprind o bună parte din suprafața cultivată. În prezent s-a trecut la mecanizarea lucrărilor agricole. Principalele culturi sînt: orezul, porumbul, soia, orzul. În sudul țării se cultivă bumbac și tutun. Este dezvoltată sericicultura și piscicultura. Creșterea animalelor (vite cornute mari, porcine) are un rol economic secundar. În 1960 venitul național a crescut de

3,3 ori față de 1949. **R.P.D.C.** exportă minereuri, țesături de mătase, pește, piei, fructe etc. și importă utilaje industriale, materiale de construcție, mașini agricole. Ponderea principală în comerțul exterior al **R.P.D.C.** îl au țările socialiste.

**Cultură, știință, învățămînt.** Paralel cu dezvoltarea economică se desfășoară revoluția culturală. Din 1956 a fost introdus învățămîntul elementar general și obligatoriu, iar în prezent se trece la introducerea învățămîntului tehnic mediu general și obligatoriu. În 1959 numărul studenților a fost de două ori mai mare decît în 1946. Academie de științe (înființată în 1952), academie de științe agricole (1956) și academie de științe medicale (1958).

**Coreea de sud.** Suprafața: 93 600 km<sup>2</sup>. Populația: 24 502 000 loc. (1960). Capitala: *Seul*. Alte orașe importante: Pusan, Tegu, Incion (Cemulpo). **C. de s.** este o țară agrară cu caracter colonial. Ea este dependentă de monopolurile americane, care au transformat-o în piață de desfacere, sursă de materii prime și bază militară. Economia națională are un caracter unilateral. Agricultură dă circa 80% din valoarea producției globale a țării. Așezirea politică și economică a **C. de s.** de către S.U.A. a transformat-o într-o țară a foamei și a mizeriei, cu șomaj cronic de masă. Principalele ramuri industriale sînt industria textilă și alimentară. Industria extractivă (wolfram, aur, cupru, grafit) este slab dezvoltată. În agricultură, principalele culturi sînt orezul și bumbacul.

**Coreea, peninsula ~,** peninsula în estul Asiei, între Marea Japoniei și Marea Galbenă. Suprafața: c. 150 000 km<sup>2</sup>. Relief în general muntos. Țărmlul estic e puțin crestat, țărmurile sudic și vestic sînt foarte fragmentate, de tip rias, cu numeroase insule.

**Coreea, Strîmtora Coreii,** strîmtora între peninsula **C.** și insulele japoneze Goto, Kyushu și Honshu. Leagă Marea Chinei de Est cu Marea Japoniei. Lățimea: 180 km, adîncimea minimă: 115 m. In-

sulele Tsushima o despart în două.

**coreeană, limba ~,** limba populației de bază a Coreii. Este o limbă de tip aglutinant. Apartenența ei la o anumită familie nu a fost încă demonstrată; după părerea unor lingviști, ea face parte din familia limbilor manciuro-tunguse. Din sec. al XV-lea (1443) are scriere proprie, cu caracter literar-silabic; pînă atunci coreenii au folosit hieroglifele chineze. Cele mai vechi texte datează din sec. al IV-lea e.n.

**coregraf,** creator al unui dans sau al unui spectacol de balet.

**coregrafie** (gr. *choros* „dans” și *graphein* „a scrie”) **1.** Artă de a descrie și de a nota, cu ajutorul unui sistem de scriere convențională, pașii și figurile de dans. La sfîrșitul sec. al XIX-lea și începutul sec. al XX-lea, termenul **c.** a căpătat sensul de artă a dansului. **2.** Artă de a crea dansuri și spectacole de dans.

**corelativ** (LINGV.), termen din propoziția regentă care corespunde elementului introductiv al unei subordonate (antecedente sau postpuse) și ajută la întărirea exprimării raportului respectiv (ex. în fraza *deși era obosit, totuși nu s-a culcat*, conjuncției concesive *deși* îi corespunde, în regentă, corelativul *totuși*). — **Conjuncții corelative,** conjuncții care apar în ambele membre ale unei fraze; ele sînt **coordonatoare** (ex. *ori... ori*) sau, mai rar, **subordonatoare** (ex. *cum... cum*, cu valoare temporală).

**corelație 1.** (FILOZ.) Termen care desemnează diverse raporturi de conexiune sau interdependență a fenomenelor (obiectelor, noțiunilor, funcțiilor etc.), în special raporturi de contradicție, de determinare cauzală, de condiționare și de corespondență (ex. *vale-deal*, pozitiv-negativ, bază-suprastructură, capitalist-proletar). **2.** (LINGV.; în fonologie) Raport între două serii paralele de foneme care diferă numai prin prezența sau absența aceiași caracteristici pertinente, numite **marcă de corelație** (ex. în limba română există corelație de sono-

ritate: consoanele sonore *b, d, g,* diferă de consoanele surde *p, t, c* prin prezența sonorității). **3.** (STATIST.) **Corelație statistică,** legătură sau dependență statistică între două sau mai multe fenomene social-economice, în care unul dintre ele apare drept cauză a celui-lalt (ex. dependența dintre prețul de cost al producției și volumul producției, dintre productivitatea muncii și gradul de înzestrare tehnică a muncii etc.). Se măsoară de obicei cu **coeficientul de corelație** și cu **indicele de corelație**.

**Corelli, Arcangelo** (1653—1713), compozitor italian, întemeietorul școlii violonistice clasice, autor de sonate pentru



A. Corelli

vioară și de **concerti grossi** pentru orchestră de coarde, considerate modele ale genului.

**corepetitor** (MUZ.) v. **repetitor**.

**Coresi** (sec. XVI), diacon, traducător și meșter tipograf, originar din Tirgoviște. Tipăriturile lui, care au apărut la Brașov între 1556 și 1583 sub influența curentelor de reformă religioasă luterană și calvină răspindite atunci în Transilvania („Lucrul apostolesc”, „Psaltirea”, „Cazania”, „Molitvenicul”, „Liturghierul”, „Evangheliarul”, „Pravila” etc.), sînt monumente de limbă veche romînească, importante și prin predosloviile scrise de el, în care se ridică pentru prima oară, cu hotărîre și claritate, problema introducerii limbii romînești în cultul religios. Utilizînd graiul din Tara Romînească și sud-estul Transilvaniei, tipăriturile coresiene stau la baza formării limbii romîne literare.

**corespondent de presă,** colaborator al unui ziar sau al



CERAMICĂ DIN R.P.R. (sec. XVIII—XX): 1. Urcior din Bihor (reg. Crișana). 2. Farfurie de Vama (reg. Maramureș). 3. Cană din ceramică neagră (reg. Suceava). 4. Farfurie de Saschiz (reg. Brașov). 5. Urcior de Drăușeni (reg. Brașov). 6. Chiup de Argeș (reg. Argeș). 7. Oală de Biniș (reg. Banat). 8. Strachină de Horezu (reg. Argeș). 9. Urcior de nuntă din Oboga (reg. Oltenia).





1



2



3

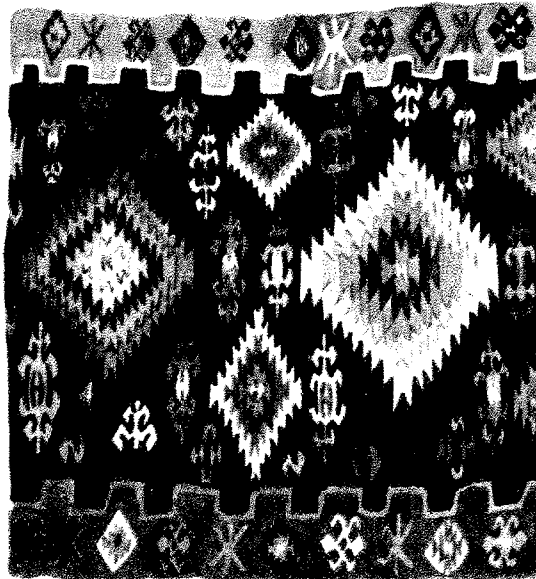

4



5

COVOARE ROMÎNEȘTI: 1. Covor maramureșean sec. XIX (detaliu). 2. Covor moldovenesc sec. XIX (detaliu).  
3. Covor bănățean (detaliu). 4. Covor muntenesc (detaliu). 5. Covor oltenesc sec. XIX.



CRESTĂTURI ÎN LEMN: 1. Blidar (reg. Maramureș). 2. Furcă de tors din Poiana Sibiului (reg. Brașov). 3. Stîlp de pridvor din Ceauru (reg. Oltenia). 4. Toc (tioc) de cute (reg. Argeș). 5. Linguri din Cărpiniș (reg. Brașov). 6. Sărăriță din Sibiel (reg. Brașov). 7. Căuc din Valea Jiului (reg. Hunedoara). 8. Păpușar (formă pentru caș) din reg. Ploiești. 9. Cupă din Curtișoara (reg. Oltenia). 10. Scaun din Cîmpanii de Sus (reg. Crișana). 11. Ladă (tron) din reg. Suceava.





COSTUME POPULARE DIN R.P.R.: 1. Costum românesc din reg. Crișana (Bihor). 2. Costum românesc de fată din reg. Cluj (Țara Moșilor). 3. Costume românești din reg. Maramureș (Țara Oașului). 4. Costume românești din reg. Brașov (Făgăraș). 5. Costum românesc din reg. Hunedoara (Padureni). 6. Costum maghiar din reg. Cluj (Trascău). 7. Costum săsesc de fată din reg. Cluj (Bistrița-Năsăud). 8. Costum românesc din reg. Banat (Hitiaș). 9. Costum românesc din reg. Oltenia (Gorj). 10. Costum românesc din reg. Oltenia (Romanași). 11. Costum românesc din reg. Argeș (Muscel). 12. Costum românesc din reg. București (Vlașca). 13. Costume românești din reg. Suceava.

unei publicații periodice, care trimite spre publicare articole sau corespondențe informative despre evenimentele din localitatea sau regiunea în care activează. — *C. (de presă) voluntar*, om al muncii care informează în scris presa asupra activității, succeselor sau lipsurilor din întreprinderea, instituția sau localitatea în care lucrează. Alcătuirea unui activ larg de *c. voluntari* din rândurile muncitorilor și țăranilor, îndrumarea acestora constituie, potrivit indicațiilor lui Lenin, sarcini de frunte ale oricărui ziar comunist. — *C. (de presă) în străinătate*, trimis al unei agenții sau publicații, care transmite corespondențe despre evenimentele din țara în care este trimis.

**corespondență 1.** (LINGV.) Paralelism între fapte din idiomuri diferite sau din etape diferite ale dezvoltării aceluiași idiom. Există *c. fonetice, gramaticale și lexicale*. Cu ajutorul corespondențelor dintre limbi se verifică înrudirea acestora. **2.** Raport constant existent între două unități lingvistice. — *C. (sau concordanța) timpurilor*, raportul de timp dintre predicatul unei propoziții subordonate și predicatul regentei. **3.** (MAT.) Relația dintre două mulțimi, conform căreia fiecare element al unei mulțimi este pus în legătură cu unul sau mai multe elemente din cealaltă, numit imaginea, respectiv imaginile primului. *C. dintre mulțimile A și B este biunivocă* dacă ea este dată de o lege după care fiecărui element din A îi corespunde un element din B și numai unul, numit imaginea lui, iar fiecare element din B este imaginea unui element din A și numai a unui singur (ecuația  $y = 3x$  stabilește, de pildă, o corespondență biunivocă între mulțimea A, formată din numerele reale cuprinse între 1 și 2, și mulțimea B, formată din numerele reale cuprinse între 3 și 6; imaginea numărului 1,5 din A este numărul 4,5 din B, iar 4,5 nu este imaginea nici unui alt număr din A decât 1,5). **4.** (CONT.) *Correspondența conturilor*, legătură reciprocă între conturile în care se înregistrează

o anumită operație economică. Conturile între care se stabilește o astfel de legătură poartă numele de conturi corespondente. Nici un cont în contabilitate nu poate funcționa decât în corespondență cu unul sau cu mai multe conturi.

**coreút**, corist în teatrul grec.

**Corfu**, insulă grecească în Marea Ionică. Suprafața: 593 km<sup>2</sup>. Populația: 105 400 loc. (1951). Culturi de măslini, de viță de vie, de citrice, de migdali. Industrie alimentară (unt, zahăr, vin, conserve de pește).

**corhărt**, material refractar silico-aluminos, folosit la captușirea cuptoarelor din industria sticlei.

**corhănit** (SILV.), transportul buștenilor de la locul unde au fost fasonați pînă la drum, la funicular sau la calea ferată forestieră. Se execută prin tirire și rostogolire cu ajutorul țapinei sau cu alte mijloace.

**coriamb** (gr. *koriambos*, din *koraios* „troheu” și *iambos* „iamb”), picior de vers antic, compus din patru silabe: două scurte, încadrate de câte una lungă (— u u —); este echivalent cu îmbinarea unui troheu cu un iamb.

**coriandru** (*Coriandrum sativum*), plantă anuală din familia umbeliferelor, cu tulpina dreaptă, înaltă de 40—100 cm, ramificată spre vîrf, cu flori mici de culoare albă sau roz, grupate în umbelile compuse;



Coriandru

plantele verzi răspindesc un miros neplăcut, de ploșniță. Fructele de *c.* sînt galbeneaurii și conțin 0,2—1,2% ulei eteric (linalol sau coriandrol) și 18—20% substanțe grase. Sînt folosite în industria farmaceutică, a parfumurilor și a

săpunurilor și, de asemenea, drept condiment în fabricarea mezelurilor. În țara noastră se cultivă pe suprafețe mai mari în regiunea Brașov.

**coriféu** (gr. *choriphaios* „primul personaj al corului”) **1.** Conducătorul corului în tragedia și în comedia greacă antică. **2.** Personaj cu rol de frunte într-un anumit domeniu de activitate (știință, artă etc.).

**corigénță** (lat. *corrigen*, *-entis*, de la *corrigenere* „a îndrepta, a corecta”), situația unui elev sau student care, la închiderea anului școlar, nu a promovat la unul sau la două obiecte de învățămînt și care urmează să se prezinte din nou la un alt examen pentru aceste obiecte, în cadrul unei sesiuni speciale.

**corimb** (gr. *korymbos* „bucchet, coroană”; BOT.), inflo-

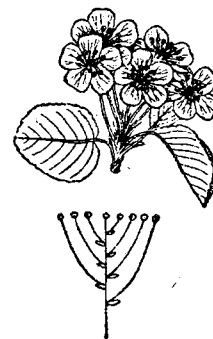

Corimb

rescență în formă de umbelă. Pedunculii florilor din *c.* sînt de lungimi diferite, pornesc din locuri diferite, dar se ridică aproximativ la aceeași înălțime (ex. inflorescența de păr).

**corindón** (MINER.), oxid natural de aluminiu,  $Al_2O_3$ , cu o duritate apropiată de a diamantului, variat colorat, de obicei albastrui sau cenușiu-gălbui. Varietățile transparente (rubin, safir, smarald oriental, topaz oriental, ametist oriental) se întrebuințează ca pietre prețioase. Rocile cu *c.*, în special șmirghelul, sînt folosite ca abraziv. În R.P.R. se găsește în bauxitele metamorfozate de pe Valea Drăganului (reg. Cluj).

**Corint**, unul dintre cele mai înfloritoare orașe-state (polis) ale Greciei antice, întemeiat pe istmul cu același nume prin sec. al IX-lea î.e.n. A jucat un mare rol în dezvoltarea economiei și artei Greciei antice.

A întemeiat mai multe colonii, dintre care Siracuză a căpătat o dezvoltare deosebită. În 146 î.e.n. a fost ocupat de romani și a decăzut complet.

**corintic**, ordin de arhitectură, folosit atât de eleni cât și de romani. Se caracterizează prin aspectul zvelt al coloanei, care are întotdeauna caneluri, prin decorația specifică a antablamentului și, în special, prin capitulul coloanelor, bogat sculptat, format din frunze de acant.

**corioepitelióm** (MED.), tumoră malignă dezvoltată în uter din resturile placentare rămase în urma unei sarcini.

**Coriolan** (Gneius Marcius Coriolanus), patrician și general roman (sec. al V-lea î.e.n.), care, potrivit legendei, fiind izgonit din Roma de plebei, a trecut de partea dușmanilor patriei sale și a condus armatele tribului volscilor împotriva Romei, asediind-o. În urma rugămintilor mamei și soției sale, C. ar fi ridicat asediul. Legenda lui C. constituie subiectul dramei lui Shakespeare și al uverturii lui Beethoven cu același nume.

**Coriolis** [*coriolis*], Gustave Gaspard de (1792—1843), fizician francez, membru al Academiei de Științe din Paris. A contribuit la dezvoltarea mecanicii solidului și a dat forma clasică de tratare a mișcării relative a corpurilor, punând în evidență și componenta accelerației în mișcarea relativă care îi poartă numele. — **Forță C.**, forță de inerție exercitată asupra unui corp care se mișcă radial într-un sistem de rotație (ex. particulele constituente ale atmosferei aflate în mișcare sînt deviate din cauza antrenării lor de către Pămînt, care se află în rotație, spre

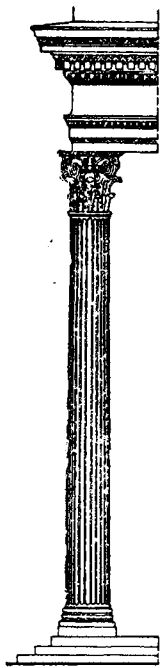

Coloană corintică

dreapta în emisfera nordică și spre stînga în cea sudică; fluviile din emisfera nordică au malul drept, iar cele din emisfera sudică malul stîng, mult mai atacat de ape.

**coriön** (gr. *chorion* „membrană”) 1. (BIOL.) a) Membrană exterioară a embrionului la păsări, la reptile, la mamifere și la om. La păsări și la reptile se unește cu alantoida, formînd alantocoriönul, membrană puternic vascularizată care servește la respirație. C. mamiferelor și al omului este acoperit de vilozități, în care se dezvoltă vasele sanguine ale embrionului. Vilozitățile c. pătrund în pereții uterului, formînd placenta. b) Membrană secundară a ovulelor la nevertebrate și la cîteva vertebre inferioare. V. și anexele embrionare. 2. (HISTOL.) Strat profund al pielii și al membranelor mucoase, constituit din țesut conjunctiv, în care se găsesc vasele și nervii regiunii respective.

**Corița v. Korçë.**

**coriză** (gr. *koryza* „gutura”) 1. (MED.) Inflamație a mucoasei nazale. În formă acută, banală, se manifestă prin uscăciunea cavității nazale, urmată de strănuturi repetate și de o secreție nazală apoasă. Uneori poate fi însoțită de o stare subfebrilă și de dureri de cap. Sin. *gutura*, *rinită*. 2. (MED. VET.) *Coriză contagioasă*, boală infecțioasă de natură virotică sau microbiană, întilnită mai des la găini și la curci. Se manifestă prin strănut, scurgeri mucopurulente din nări, umflarea capului (sinuzite). Produce întîrziere în dezvoltarea puilor și scăderea ouatului. Adăposturile neigienice, aglomerarea, curenții și frigul umed favorizează apariția și menținerea bolii în crescătorii. — *C. gangrenoasă v. febră catarală malignă*.

**Cork** [*coc*], oraș în Irlanda, pe țărmul Oceanului Atlantic. 114 400 loc. (1956), cu suburbii. Important port și centru industrial. Industrie alimentară, textilă, de pielărie, montaj de automobile Ford.

**córlă v. găinușă-de-baltă.**

**corm** (BOT.), organism al plantelor superioare, format din

rădăcină, tulpină (lăstar) și frunze. Plantele cu c. se numesc *cormofite* (în opoziție cu plantele inferioare, *talofite*). C. are o structură anatomică evoluată. Cormofite sînt criptogamele vasculare și plantele cu flori.

**cormănă**, parte a plugului, confecționată din tablă de oțel special, montată pe birsă; ridică, răstoarnă, deplasează lateral și mărunțește brazda tăiată de brăzdar și de cuțit. C. pot fi cilindrice, cilindroelicoidale, semielicoidale și clicoidale. C. se tratează ter-

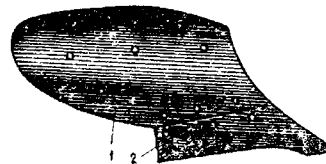

Cormănă

1 — cormănă; 2 — brăzdar

mic pentru mărirea rezistenței la uzura abrazivă produsă de sol.

**cormorán** (ZOOLOG.; *Phalacrocorax*), gen de păsări acvatice din familia falacrocoracidelor, cu corp cilindric alungit, zvelt, ținut aproape vertical, de culoare neagră, cu cioc lung și încîrligat, cu toate patru degetele de la picioare legate prin membrane înotoătoare. Coada lungă, formată din pene foarte rigide, le ajută să se sprijine. Se hrănesc cu pești, producînd pagube. — *C. mare* (*Phalacrocorax carbo*), pasăre de 80—93 cm, cu penele negre împeștritate cu alb pe cap și pe gît. Se găsește în Delta Dunării și este dăunător



Cormoran

prin consumul mare de pește. În Extremul Orient se întrebuințează la pescuit. — *C. mic* (*Phalacrocorax pygmaeus*), pasăre migratoare, de 52—57 cm, răspîndită în centrul, în sudul Europei și în Asia Centrală.

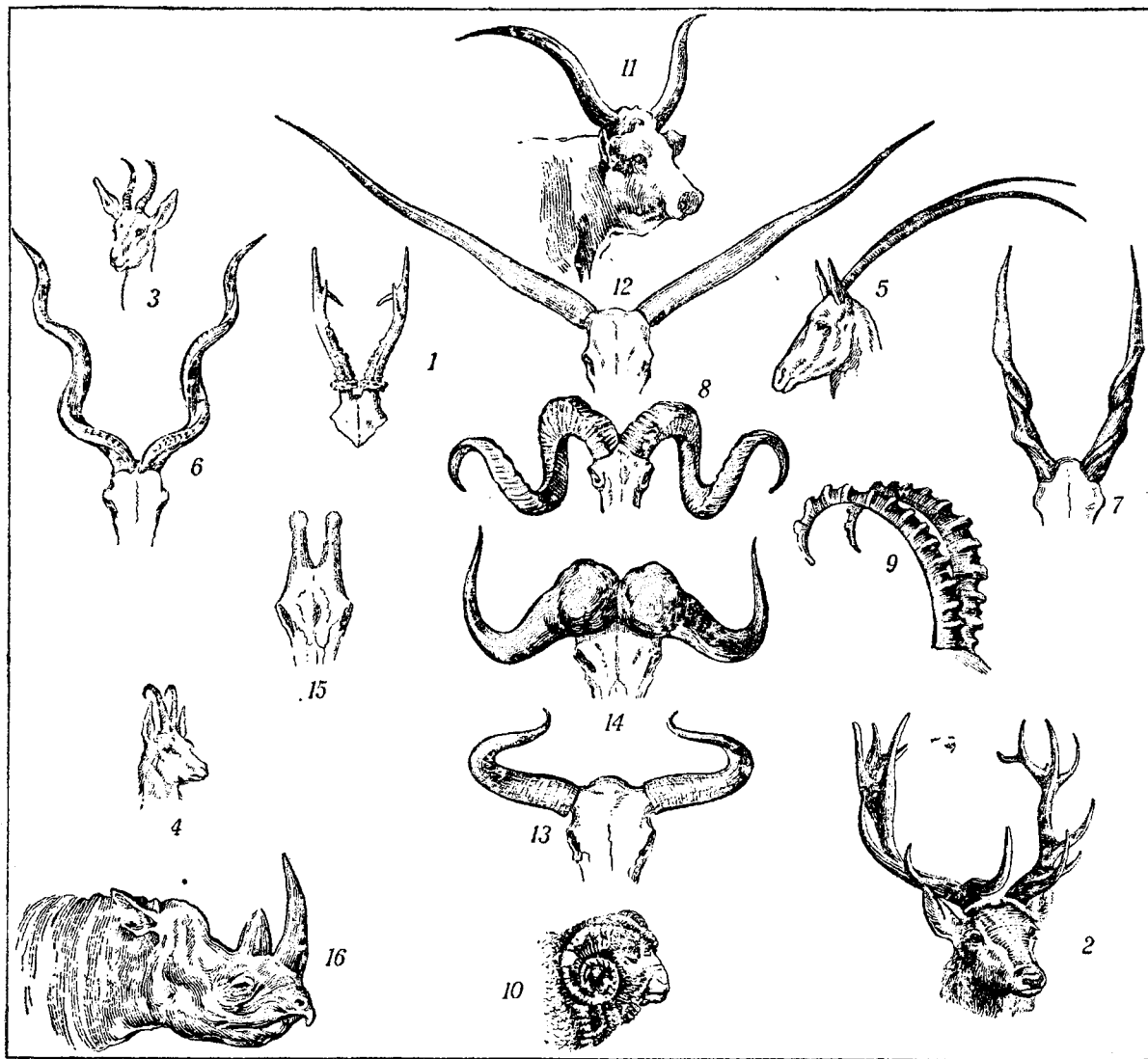

Diferite tipuri de coarne

1 — căprioară (mascul); 2 — cerb; 3 — gazelă; 4 — capră neagră; 5 — antilopă oryx; 6 — antilopă kudu; 7 — antilopă canna; 8 — muflon; 9 — capră de stincă; 10 — berbec din rasa merinos de Palas; 11—12 — vacă și bou din rasa sură de stepă (varietatea transilvăneană); 13 — iak; 14 — bivol african; 15 — girafă; 16 — rinocer bicorn

**corn<sup>1</sup>** 1. (ZOOLOG.) Formație de natură dermică sau epidermică, caracteristică animalelor din grupa rumegătoarelor; se formează în regiunea capului, pe proeminențele osului frontal (cepții osoși) la majoritatea animalelor cu c., atât la mascul cât și la femelă și îndeplinește de obicei funcția de apărare. La bovinele și ovinele domestice, mărimea coarnelor constituie un caracter de rasă. 2. *Corn de vânătoare*, instrument de suflat, în formă de pîlnie alungită și curbată, folosit la vânătoare pentru a emite semnale acustice. 3. (MUZ.) Instrument de suflat, alcătuit, în forma sa primitivă, dintr-un corn de animal. — *C. cromatic*, instrument de suflat, provenit din c. de vânătoare, căruia i

s-a adaptat un sistem de trei pistoane pentru a putea intona întreaga gamă cromatică. — *C. englez*, instrument de suflat de lemn, asemănător oboiului, dar cu un sunet mai

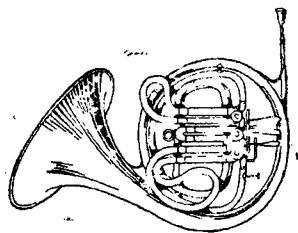

Corn

grav cu o cvintă. 4. (CERAM.) Unealtă de veche tradiție, folosită și azi în ceramică pentru decorarea vaselor; este făcută dintr-un corn de vită sau dintr-un vas mic de lut care

imită forma acestuia, prelungit cu o țevă din pană de gîscă pe unde se scurge huma colorată. 5. *Cornul abundenței* (în mitologia greacă), corn umplut cu fructe și cu flori, simbol al belșugului, cu care erau reprezentate divinitățile abundenței (Cibela, Ceres, Achelaos etc.).

**corn<sup>2</sup>** (*Cornus mas*), arbust din familia cornaceelor, înalt de 4—8 m, cu flori galbene, grupate în umbеле, care apar înaintea frunzelor, și cu fructe roșii, comestibile. Crește în regiunea de câmpie și de dealuri, pe soluri sărace. Lemnul, foarte dens și rezistent, este folosit în strungărie. Ocrotit, c. poate ajunge la vârste înaintate. În Grădina botanică din Cluj se află un exemplar bătrîn al cărui diametru depășește 40 cm.

**cornacée** (*Cornaceae*), familie de plante lemnoase (ex-singerul, cornul etc.), cu frunze opuse, întregi și flori hermafrodite sau unisexuate mici, galbene sau albe, grupate în inflorescențe umbeliforme. Fructul este o drupă sau o bacă, cărnos, alungit, de culoare roșie sau neagră.

**cornáci** (*Trapa natans*), plantă perenă acvatică, din familia hidrocariaceelor, cu tulpini foarte lungi (4 m), cu frunze romboidale, de două feluri (submerse și natante), cu pețiol umflat, flori albe mici, solitare și fructe mari, pietroase, de culoare neagră, prevăzute cu ghimpi în formă de ancoră prin care se fixează în ml. Răspîndită în ape stătătoare și în Delta Dunării, este în general dăunătoare pisciculturii.

**cornaj** (MED.), zgomot produs de aerul care trece prin laringe sau trahee, îngustate fie din cauza unei leziuni sau a unei infecții a acestora, fie din cauza compresiunii exercitate de o tumoră sau de un corp străin.

**cornalină**, piatră de agat translucidă, a cărei culoare variază de la roșu-închis la trandafirul cel mai deschis. Este întrebuințată la confecționarea bijuteriilor (broșe, inele).

**corneană** (PETR.), rocă compactă, cenușie, formată prin metamorfismul termic al rocilor alcătuite din silicați, proces care are loc la contactul acestora cu masele eruptive. Compoziția mineralogică a c. este variabilă și depinde de compoziția chimică a rocii metamorfizate. În R.P.R. corneene se găsesc la contactul grandioritelor din Banat și Munții Apuseni, al granitelor din masivul Highiș (Munții Apuseni), al granitelor din nordul Dobrogei etc.

**cornée** (ANAT.), membrană transparentă de natură epitelială, de forma unei calote sferice, situată la polul anterior al ochiului. Transparența sa permite pătrunderea razelor luminoase în interiorul globului ocular.

**Corneille** [*cornéi*], Pierre (1606—1684), dramaturg fran-

cez, creatorul tragediei clasice franceze și unul dintre reprezentanții de seamă ai clasicismului în literatura universală. Primul său mare succes a fost



P. Corneille

tragedia „Cidul” (1636, trad. rom. 1883, ult. trad. rom. 1960), care a însemnat, în bună măsură, triumful spiritului clasic asupra manierismului dramaturgiei baroce. Ca și „Cidul”, tragediile următoare („Horațiu”, 1640, trad. rom. 1875, ult. trad. rom. 1956; „Cinna”, 1640; „Polyeucte”, 1643, trad. rom. 1916) reflectă indirect actualitatea socială și politică din epoca frondelor și pledează pentru unitatea națională, pentru absolutismul luminat, pentru un regim de toleranță și de pace. C. a introdus în teatrul francez motivarea etică și psihologică a desfășurării acțiunii. Eroi săi se caracterizează prin generozitate, curaj și abnegație. Tragediile sale și-au câștigat renumele și prin concentrarea dramatică puternică, prin arta desăvârșită a dialogului sau a tiradei, prin versul sentențios și lapidar.

**cornét 1.** (MUZ.) Instrument de suflat de alamă, asemănător cu trompeta, dar de dimensiuni mai mici și având un registru mai înalt. **2.** (TEHN.) *Cornet acustic*, dispozitiv acustic folosit la amplificarea percepției auditive a unui sunet, pe care-l concentrează asupra timpanului, sau la dirijarea, în anumite direcții, a undelor sonore emise de o sursă acustică; este folosit în construcția patofoanelor, a difuzoarelor etc. **3.** (ANAT.) *Cornet nazal*, proeminență orizontală de forma unui jgheab cu deschidere în

jos, situată pe peretele lateral al cavităților nazale. În număr de trei de fiecare parte (c. n. superior, c. n. mijlociu și c. n. inferior), c. n. sînt formate dintr-o lamă osoasă acoperită de o mucoasă.

**Cornforth** [*cónfoθ*], Maurice (n. 1909), filozof marxist englez, membru al Partidului Comunist din Marea Britanie. În lucrările sale a combătut de pe pozițiile marxism-leninismului pozitivismul logic, pragmatismul și alte curente reacționare ale filozofiei engleze și americane contemporane. Op. pr.: „Știința împotriva idealismului” (1946), „În apărarea filozofiei. Împotriva pozitivismului și pragmatismului” (1950; trad. rom. 1953), „Materialismul și metoda dialectică” (1952), „Materialismul istoric” (1953), „Teoria cunoașterii” (1954).

**cornieră** (TEHN.), bară metalică laminată, cu secțiunea de forma literei L, cu aripi egale sau neegale, avînd de obicei dimensiuni standardizate; este folosită în construcții metalice. V. și oțel profilat.

**cornișă 1.** Element de construcție, așezat orizontal și în relief la partea superioară a zidului fațadelor, avînd rolul de a îndepărta apa ploilor.

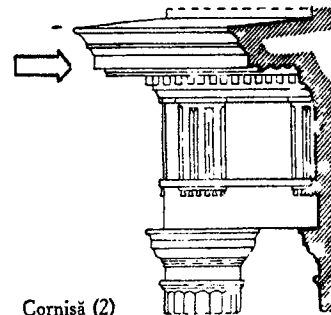

Cornișă (2)

C. poate fi folosită ca element decorativ atât la exterior cît și în interior, deasupra unei uși sau ferestre sau la partea superioară a unei încăperi. **2.** Element component al antablamentului în arhitectura clasică, așezat la partea superioară a acestuia, a cărui structură și decorație sînt specifice ordinului de arhitectură folosit. **3.** Drum, stradă sau alee, paralelă cu curbele de nivel, pe marginea unei terase naturale sau a unei falce, deci

la partea superioară a unei pante abrupte. **C.** se amenajează în localitățile de munte sau pe malul unei ape.

**cornul-secarei** (FITOPAT.), boală a secarei, produsă de ciuperca parazită *Claviceps purpurea*. Se manifestă prin apariția în spic, în locul boabelor, a unor formații tari, negricioase, de 2-3 cm lungime, cuprinzând miceliu în stare de repaus, numite scleroți, care prezintă organe de rezistență. În R.P.R. este răspândit mai ales în regiunile cu umiditate mare. Se combate prin asolament și prin folosirea semintelor curățate de scleroți. E întrebuițat în industria farmaceutică pentru extragerea ergotinei. Sin. *pintenul-secarei*.

**coroană 1.** Totalitatea ramurilor unui pom sau ale unui arbust. Forma **c.** este definită de suprafața care unește extremitățile ramurilor și constituie un caracter biologic propriu fiecărei specii și fiecărui soi. Poate fi: fusiformă, piramidală, invers piramidală, cilindrică, sferică, plingătoare etc. Prin tăieri se poate modifica forma naturală a **c.** și se pot realiza diferite forme artistice. **2.** (La romani) Cunună conferită comandanților învingători. **3.** Diademă de aur, de argint, de fier, ornamentată, având forme diferite, în funcție de rangul celui care o poartă (împărat, rege, duce, marchiz etc.). **4.** (ASTR.) *Coroană solară*, aureolă întinsă, cu lumina slabă și de culoarea perlei, care poate fi observată direct în timpul eclipselor totale de Soare. Ea începe acolo unde se termină cromosfera și se întinde pe o distanță de mai multe raze solare; forma ei variază în strânsă legătură cu activitatea solară. Coroana este compusă din gaze ionizate, electroni liberi și pulberi. Poate fi observată și atunci când nu au loc eclipse totale, cu ajutorul coronografului Lyot. **5.** (ANAT.) *Coroană dentară*, porțiunea vizibilă a dintelui. **6.** (MAȘ.) *Coroană dințată*, partea periferică a unei roți dințate sau a unui bandaj circular, cu dinții pe suprafața interioară sau exterioară. **7.** (EXPL. PETR.) *Coroană cu diamante*, cap de carotieră

cu tăișul armat cu diamante, folosit în general la carotierele simple în forajul cu sonde și sondeze, pentru străbaterea rocilor celor mai tari. **8.** (MAT.

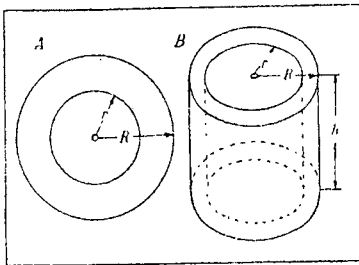

A — Coroană circulară  
B — Coroană cilindrică

**C. circulară**, suprafață cuprinsă între două circumferințe concentrice; aria **c.** este egală cu produsul dintre  $\pi$  și diferența pătratelor razelor conturilor:  $S = \pi(R^2 - r^2)$ . — **C. cilindrică**, porțiunea cuprinsă între două suprafețe cilindrice cu axă comună.

**Coroana Australă**, constelație australă situată la nord de constelația Săgetătorul și care la noi se ridică foarte puțin deasupra orizontului sudic vara, fiind practic invizibilă.

**Coroana Boreală**, constelație boreală situată în prelungirea cozii Ursei Mari, lângă constelația Boarului, compusă din șase stele principale, așezate în arc de cerc, printre care se află și steaua numită Perla, sau Gemma. Vizibilă din țara noastră din primăvară până în toamnă.

**corodare** (IND. TEXT.), procedeu de decolorare locală, pe cale chimică, a unei porțiuni vopsite dintr-o țesătură, în vederea obținerii unor desene. Sin. *ronjare*.

**coroiāj** (METAL.), raportul dintre aria secțiunii inițiale a unui lingou sau a unui semifabricat, supuse prelucrării prin laminare sau prin forjare, și secțiunea finală a semifabricatului sau a piesei rezultate.

**coroidă** (gr. *chorion* „membrană” și *eidos* „formă”; ANAT.), membrana vasculară a ochiului, situată între sclerotică și retină. Este constituită dintr-o rețea foarte bogată de artere și de vene, precum și din pigment negru, care transformă interiorul globului ocular într-o

adevărată cameră obscură. Cuprinde **c.** propriu-zisă, corpul ciliar și irisul.

**coroidită** (MED.), inflamație a coroidii, care provoacă tulburări de vedere. Acestea depind de natura, forma clinică și stadiul **c.** În general, bolnavii se plâng de diferite senzații luminoase (scînteii, muște zburaătoare), precum și de scăderea vederii, dureri frontale etc.

**corolár** (MAT.), propoziție care rezultă ușor dintr-o propoziție anterior demonstrată.

**corolă** (lat. *corolla*, diminutiv al lui *corona* „coroană”; BOT.), totalitatea petalelor, care constituie al doilea înveliș la majoritatea florilor din clasa angiospermelor. **C.** poate fi formată din petale libere (**c. alipetală**) sau unite (**c. gam-petală** sau **simpetală**). Forma **c.**

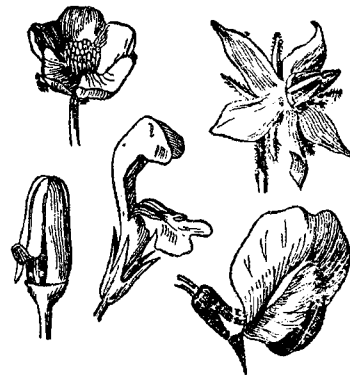

Corole

este foarte variată și constituie din această cauză un caracter specific la numeroase familii de plante (ex. labiate, leguminoase etc.).

**coróna, efect** ~ (ELT.), descărcare electrică produsă în jurul conductorilor aflați la înaltă tensiune, datorită ionizării aerului în câmpul electric intens din jurul lor. *E.c.* este însoțit de pierderi de putere și dă o lumină violetă slabă, vizibilă noaptea.

**coronament** (ARHIT., CONSTR.), element terminal de construcție sau de arhitectură, situat la partea superioară a unei construcții sau a unei părți a acesteia, de ex. aticul sau cornișa unei clădiri, partea superioară a unui dig, a unui baraj, a unei pile sau a unei culee de pod (de obicei ieșită din planul paramentului), a

unui perez sau zid de sprijin etc. Se execută în general din *piatră de talie*.

**coronară** (lat. *coronarius*, de la *corona* „coroană”; ANAT.), vas sanguin (arteră sau venă) în formă de coroană în jurul unui organ pe care-l irigă (ex. coronarele stomacului). — *Coronarele inimii* (c. dreaptă și c. stângă), ramuri ale aortei descendente, care înconjură inima, pătrund în pericard, în mușchiul cardiac și în epicard, hrănind astfel inima. Astuparea unei artere c. este urmată de infarct miocardic.

**coronarită** (MED.), inflamație a arterelor coronare, datorită de cele mai multe ori a *t e r o m u l u i*. Poate fi urmată uneori de spasme locale sau de astuparea unei ramuri, determinând, după caz, accese de angină pectorală sau infarct miocardic.

**coróniu** (ASTR.), element chimic ipotetic, despre care se presupunea că ar fi cauza producerii liniilor din spectrul *c o r o a n e i s o l a r e*. Astăzi s-a stabilit că acestea se datoresc unor elemente puternic ionizate (fier, nichel, calciu, argon etc.), la temperaturi de ordinul unui milion de grade.

**coronograf** (ASTR.), instrument folosit la observarea în plină zi a coroanei solare interioare, care, în timpul unei eclipse totale, se poate vedea cu ochiul liber. Se bazează pe ocultarea discului solar în mod artificial și cu ajutorul unor filtre speciale. A fost inventat de astronomul francez B. Lyot (1897—1952).

**coronulă** (BOT.), ansamblul apendicelor care se găsesc la petalele unor corole (ex. la floarea de narcisă).

**coropișniță** (ZOOLOG.; *Gryllotalpa vulgaris*), insectă din ordinul ortopterelor, cu corpul greoi și cu picioarele anterioare ca niște lopeți cu ajutorul cărora sapă galerii în pământ. Este dăunătoare, deoarece roade rădăcinile plantelor. Trăiește mai ales în grădinile de zarzavat și de flori, în răsadnițe și pe platformele de gunoi. Se combate folosind momeli cu substanțe otrăvitoare (ex. arsen).

**corosiv** (lat. *corrosivus*, de la *corrodere* „a roade”; CHIM.,

despre o substanță), care are calitatea de a ataca, pe cale chimică sau electrochimică, suprafața unui corp (mai ales metal) cu care ajunge în contact.

**Corot** [*coró*], Jean-Baptiste Camille (1796—1875), pictor,



J.-B. C. Corot

desenator și gravor francez. Depășind unele tendințe academizante din perioada sa de formație, C. ajunge, pe baza observației realiste, la o artă de mare prospețime și strălucire. Pictor al naturii, C. evocă în peisajele sale, de un lirism intens, poezia luminii, transparența și nuanțele atmosferei în continuă schimbare. Creația lui C., împreună cu cea a școlii de la Barbizon, a marcat apogeul peisagisticii realiste din Franța. Alături de peisaje („Podul din Narni”, 1827; „Catedrala din Chartres”, 1830; „Heleșteul din Ville d'Avray”) a pictat și portrete de femei și nuduri („Femeia cu perla”, 1870; „Odaliscă romană”). Reprezentat în Muzeul de artă al R.P.R. prin două peisaje (pictură în ulei), stampe și un desen.

**coroziune** (CHIM.), proces chimic sau electrochimic de degradare, exercitat la suprafața corpurilor (în special a celor metalice) de către oxigenul din aerul umed sau de diverse substanțe chimice. Degradarea variază de la formarea unei pelicule superficiale de produse de coroziune până la atacul în profunzime și distrugerea pieselor metalice. În instalațiile metalice mai ales din industria chimică, la cazane, conducte de aburi, poduri metalice etc., c. duce la o distrugere treptată a utilajului. De asemenea, produsele de coroziune pot cataliza reacții nedo-

rite și pot impurifica produsele obținute în instalațiile respective. C. chimică are loc de ex. prin acțiunea unor substanțe (gaze uscate și ne-electroliti) asupra metalelor. C. electrochimică se datorează formării de pile electrice locale în prezența impurității din metal și a apei; apare în majoritatea cazurilor de coroziune. Combaterea c. este o problemă importantă a industriei și se realizează prin: a) depunerea de oxizi (de ex. protecția suprafeței aluminiului printr-un strat de oxid de aluminiu); b) depunerea unor straturi de fosfați (tratarea suprafeței oțelului cu soluții pe bază de acid fosforic); c) depunerea unei pelicule organice (lacuri, vopsele); d) depunerea de pelicule metalice mai nobile peste metalele oxidabile (nichelarea, cromarea etc. a oțelurilor, argintarea cuprului); e) depunerea unei pelicule de smalțuri; f) adăugarea de anticorrosivi în mediul corosiv și g) protecție catodică.

**corp l.** (BIOL., MED.) a) Organismul considerat ca un tot anatomic și funcțional. b) Denumire a unor straturi anatomice (ex. c. galben, c. striat etc.). — C. *ciliar*, proeminență circulară la locul de inserție a coroidii pe corneea, de unde coroida se continuă cu irisul. La acest punct de joncțiune pătrund în interiorul globului ocular o mare parte dintre arterele acestui organ, fapt care i-a atras și denumirea de nod vital al ochiului. C. c. cuprinde două părți: mușchiul ciliar și procesele cilare. — C. *galben*, țesut endocrin ovarian, format din foliculul lui De Graaf după eliminarea ovulului. Secretă progesterona (hormonul gravidității). C. g. se formează periodic cu prilejul fiecărui ciclu menstrual, în a doua jumătate a acestuia, încetîndu-și activitatea în timpul menstruației. Excepție face c. g. de sarcină, a cărui activitate se desfășoară pe timp mai îndelungat, asigurînd buna desfășurare a gravidității. — C. *striat*, formație din sistemul nervos central, alcătuită din doi nuclei, nucleul caudat și nucleul lenticular. La vertebrele inferioare, c. s. reprezintă organul superior



de coordonare nervoasă. La mamifere, această funcție este preluată în cea mai mare parte de scoarța cerebrală. 2. (FIZ.) Porțiune de materie cu masa diferită de zero. — *C. negru*, corp care absoarbe radiațiile electromagnetice de toate frecvențele fără a reflecta nimic. Un corp care posedă proprietăți asemănătoare unui *c. n.* se realizează dintr-o cavitate opacă în care s-a făcut un mic orificiu. 3. (DRUM.) *Corpul șoselei*, ansamblul format din straturile de bază și de fundație care intră în alcătuirea suprastructurii unei șosele. 4. (POLIGR.) *Corp de literă*, lungimea paralelipipedului care formează piciorul literei. *C. de l.* determină mărimea florii literei și se exprimă în puncte tipografice. Unele corpuri de literă au denumiri proprii sub care sînt cunoscute, ca de exemplu:

nonparel (corp 6)	Aa	Bb	Cc
petit (corp 8)	Aa	Bb	Cc
corpus (corp 10)	Aa	Bb	Cc
cicero (corp 12)	Aa	Bb	Cc

diamant (4 puncte tipografice); nonparel (6 p. t.); petit (8 p. t.); corpus (10 p. t.); cicero (12 p. t.); canon (36 p. t.). 5. (CHIM.) Substanță definită. — *C. compus* v. *combinație*. — *C. simplu* v. *element*. 6. (MAT.) Ansamblu de elemente în care sînt definite operațiile de adunare și înmulțire care satisfac anumite axiome, astfel ca pentru fiecare dintre ele să existe operația inversă: scăderea, respectiv împărțirea, cu excepția împărțirii prin zero (ex. numerele raționale constituie un *c.*, deoarece, *a* și *b* fiind două numere raționale,  $a + b$ ,  $ab$ ,  $a - b$  și  $\frac{a}{b}$  ( $b \neq 0$ ) sînt de asemenea numere raționale). — *C. convex*, figură în spațiul cu trei dimensiuni, avînd proprietatea ca o dată cu două puncte ale sale să conțină întregul segment care unește aceste puncte. — *C. geometric*, denumire uzuală pentru corpurile din geometrie, ca piramida, conul, sfera, cubul etc. 7. *Corp diplomatic*, totalitatea agenților diplo-

matici acreditați într-un stat de către celelalte state. 8. (MILIT.) *Corp de armată*, unitate tactică-operativă de arme întrunite, mai mare decît divizia. În compunerea lui poate intra un număr variabil de divizii, brigăzi și regimente. Cînd este format din divizii, brigăzi sau regimente de aceeași armă (tancuri, aviație etc.), poartă denumirea armei (*c. de tancuri*, *c. de aviație* etc.). — *C. de gardă*, clădire sau încăpere pe care o ocupă o gardă militară pe timpul executării serviciului de pază. 9. *Corp de balet* a) Totalitatea balerinilor dintr-un teatru de operă, de operetă, de estradă; b) grup de dansatori într-un spectacol de balet, care are un rol similar cu al corului în spectacolele de operă. 10. (BIBL.) Totalitatea volumelor unei colecții de materiale dintr-un anumit domeniu de cunoștințe (ex. *c. de legi*). Se numește și *corpus*. 11. (DR.) *Corp delict*, obiect care a servit sau era destinat să servească la săvîrșirea unei infracțiuni (armă, chei false, otrăvă etc.), provine dintr-o infracțiune ori a făcut obiectul acesteia (monedă falsificată, bani sustrași etc.) sau poartă urme ale unei infracțiuni (haină pătată de sînge, carte pe care se află o amprentă). *C. d.* servește ca probă materială în justiție.

**corporatism**, doctrină social-politică burgheză ultrareacționară din epoca imperialismului, încheșată pe deplin după primul război mondial în condițiile adîncirii crizei generale a capitalismului. Trăsăturile principale ale *c.* sînt: 1) desființarea sindicatelor de clasă ale muncitorilor și înlocuirea lor prin corporații profesionale, menite să promoveze „armonia”, „colaborarea” și „solidaritatea” dintre muncitori, patroni și funcționari; 2) înlocuirea totală sau parțială a parlamentului printr-o reprezentanță națională corporatistă, cu scopul demagogic de a crea iluzia că statul capitalist s-ar situa deasupra claselor. Adepții *c.* urmăresc construirea unei „orînduirii corporatiste” și a unui „stat corporatist”. Premisele teoretice ale *c.* se găsesc în solidarismul lui L.

Bourgeois (1851—1925) și îndeosebi în concepțiile juristului francez reacționar L. Duguit (1859—1928). Cunoscut în primul rînd ca un atribut al fascismului italian, *c.* a fost înfăptuit în diverse variante de fascismul german, portughez și spaniol. El a găsit un puternic ecou și în ideologia fascistă din România. Principalul lui teoretician a fost M. Manoilescu, adept al *c.* italian. N. Crainic a preconizat o variantă rasistă a *c.*, intitulată „*c. etnografic*”. Dictatura regală a impus în 1938 o constituție cu caracter corporatist fascist și a dizolvat sindicatele, înființînd, cu sprijinul liderilor social-democrați de dreapta, „bresle” asemănătoare corporațiilor fasciste italiene. Prin manifestul din 15 mai 1939 și prin alte documente de partid, C.C. al P.C.R. a demască caracterul corporatist-fascist al parlamentului și al breslelor instituite de dictatura regală.

**corporăție** 1. *V. breaslă*. 2. Organizație pseudomuncitorească creată de burghezia imperialistă și în special de regimurile fasciste, cu scopul de a opune sindicatelor de clasă ale proletariatului uniuni profesionale bazate pe principiul „armoniei” de clasă dintre muncitori și patroni și de a asigura în cadrul acestora rolul conducător al patronilor. *C.* au fost introduse în România burghezomșierească prin legea pentru organizarea meseriilor (legea Missir) din 1902 și prin legea breslelor (legea Nenișescu) din 1912. Ele au fost desființate în urma luptei clasei muncitoare pentru făurirea sindicatelor. *V. și corporatism*.

**corpúscul** (lat. *corpúsculum*, diminutiv al lui *corpus* „corp”) 1. Corp de dimensiuni foarte mici. 2. (MICROBIOL.) *Corpuscul elementar*, particulă de virus, reprezentînd ultima limită a diviziunii elementelor virulente, de dimensiune submicroscopică sau microscopică, prezentă în lichidele provenite din dezințegrarea celulelor sub acțiunea virusurilor, precum și în celulele parazitare. 3. (ANAT.) *Corpuscul tactil*, formație nervoasă microscopică localizată în diferite puncte ale pielii și specializată în recepția excitațiilor tactile.

Există mai multe tipuri de *c.t.*:  
*c. Merkel*, *c. Grandry*, *c. Meisner*.

„**Corpus Inscriptionum Latinarum**“, colecție de inscripții în limba latină. Lucrarea, inițiată, condusă și în mare parte redactată de Th. Mommsen, a început să apară în 1863, sub auspiciile Academiei de Științe din Berlin.

**Correggio** (pe numele adevărat *Antonio Allegri*) (c. 1489—



Correggio

1534), pictor italian, unul dintre marii maeștri ai artei Renașterii. A lucrat pictură decorativă (cupola catedralei din Parma etc.) și de șevalet, tratând subiecte religioase și mitologice („Nașterea lui Isus“, „Fecioara cu pruncul și sf. Ieronim“, „Noaptea“, „Leda“, „Somnul Antiopei“, „Ganimede“, c. 1530 etc.). **C.** a creat figuri de femei pline de grație și de suavitate. Dezvoltând arta clarobscurului inițiată de Leonardo da Vinci, **C.** a practicat o tehnică de treceri treptate și delicate de la întuneric la lumină. În compoziție a introdus noi scheme (în diagonală, în vârtej, în perspectivă plafonată), prin care el apare ca unul dintre precursorii barocului. Pasta sa e fluidă și transparentă, culoarea clară, lumina aurie.

**corrida**, denumire a luptelor de tauri, organizate în Spania și în țările Americii Latine.

„**Corriere della sera**“ („*Il~*“), unul dintre cele mai răspândite cotidiene burgheze italiene. Apare la Milano din 1876. În primele decenii ale sec. al XX-lea a avut tendințe moderat-liberale; în prezent susține interesele cercurilor monopoliste italiene și sprijină participarea Italiei la grupările militariste și economice occidentale.

**corsár** (în trecut), participant la un război pe mare cu mijloace proprii. **C.** se aflau în slujba unor state, dar nu aveau soldă, ci primeau o parte din prada de război.

**corset gipsat** (MED.), aparat gipsat, mulat pe trunchi. Servește la imobilizarea, într-o anumită poziție, a coloanei vertebrale (în caz de fractură, de osteomielită, de infecție tuberculoasă) sau la corectarea deviațiilor (scolioză, cifoză).

**Corsica**, insulă situată în nordul Mării Mediterane, făcând parte din teritoriul Franței. Suprafața: 8 700 km<sup>2</sup>. Populația: 247 000 loc. (1954). Centrul administrativ: *Ajaccio*. În economia ei, un loc important îl ocupă creșterea oilor, pomicultura (citrice, măslini), viticultura, exploatarea de marmură, de minereu de fier, de aramă, de mercur, de zinc, de plumb.

**Cort** [*cot*], Henry (1740—1800), metalurgist englez; a inventat procedeul de elaborare a oțelului prin pudlare (1784).

**córtes** (span., pl. lui *corte* „curte“), adunări reprezentative ale orașenimii, nobilimii și clerului în regatele feudale din Spania (Castilia, Aragon), asemănătoare parlamentului englez și Statelor generale din Franța. Au apărut în sec. XII—XIII și au jucat un rol însemnat în limitarea puterii regale, până la instaurarea absolutismului în Spania, când rolul lor s-a redus considerabil (sfârșitul sec. al XV-lea). În 1876 **c.** au fost reorganizate, căpătând un rol legislativ în monarhia constituțională. Regimul fascist a desființat în Spania instituțiile reprezentative și a creat în 1942 **c.** consultative, formate din virfurile reacționare ale regiului (ministri, conducători ai falangei, 50 de membri numiți de Franco etc.).

**cortex cerebral** (lat. *cortex* „scoarță“ și *cerebrum* „creier“; ANAT.), scoarța creierului, organul care, la animalele superioare, coordonează funcțiile organismului, asigurând unitatea acestuia și adaptarea la mediu. Are culoare cenușie, datorită bogăției celulelor nervoase pe care le cuprinde. Celulele și fibrele

nervoase ale cortexului cerebral au o dispoziție stratificată și o organizare complexă, caracteristică pentru diverse regiuni ale scoarței. Sin. *scoarță cerebrală*.

**Cortez** [*cortéθ*], Hernando (1485—1547), conchistador spaniol care a condus războiul de cucerire împotriva aztecilor și a cucerit Mexicul (1519—1521).

**corticál** (lat. *cortex*, *-icis* „scoarță“; ANAT.), care se referă la porțiunea externă a unui organ: creier, rinichi, glandă suprarenală (ex. strat **c.**, funcție **c.**, leziune **c.**).

**corticopleurită** (MED.), formă de congestie pulmonară, caracterizată prin fenomene inflamatorii subpleurale, localizate în zona corticală a plămânului și prin reacție pleurală concomitentă.

**corticosterón** (FIZIOL., BIOCHIM.), hormon cu structură steroică, produs de glanda corticosuprarenală. Intervine activ în metabolismul glucidic, acționând indirect și asupra metabolismului protidic și lipidic.

**corticosuprarenală, glandă** ~, glandă endocrină indispensabilă vieții. Reprezintă porțiunea de înveliș a glandei suprarenale și e constituită din trei straturi celulare: glomerular, fasciculat și reticulat. **G. c.** secretă un mare număr de hormoni de natură steroică, printre care aldosteronul, cortizonul, hidrocortizonul, corticosteronul, adrenosteronul, estrona, progesterona etc.

**corticotróp** (FIZIOL., BIOCHIM.), hormon protidic secretat de hipofiza anterioară; stimulează secreția glandei corticosuprarenale. Sin. *ACTH*.

**cortină** (TEATRU), perdea (din stofă sau metal) care acoperă sau descoperă o parte sau totalitatea spațiului scenic. Ridicarea sau căderea **c.** marchează începutul, respectiv încheierea unui spectacol sau a unui fragment de spectacol (tablou, act). Între două ridicări de **c.** se pot juca (cu **c.** coborită), pe proscenium, interludii, anumite prologuri, epiloguri, momente ale unei acțiuni dramatice sau mici lucrări care poartă numele de *fețe de cortină*.

**cortizón** (FIZIOL., FARM.), hormon de natură steroică,

secretat de glanda corticosuprarenală. Produce în organism o serie de efecte metabolice importante, influențând totodată starea funcțională a diferitelor aparate și sisteme. Face să crească rezistența fizică și capacitatea de apărare a organismului față de anumiți factori de mediu. Ca produs sintetic este folosit în insuficiența suprarenală, precum și în tratamentul bolilor reumatismale, ale unor boli alergice, infecțioase etc.

**Cortona**, Pietro Berrettini da (1596—1669), arhitect și pictor (decorator și de șevalet) italian. În arhitectură reia tradiția marii epoci a Renașterii, apropiindu-se mai mult de Palladio (Biserica sfinților Luca și Martina din Roma). În pictură, C. oglindește trăsăturile barocului (plafonul palatului Barberini, decorații în palatul Pitti din Florența etc.). A pictat și numeroase tablouri de șevalet, printre care și „Răpirea sabinelor”. Reprezentat în Muzeul de artă al R.P.R. prin tabloul „Agar și Ismail goniți de Abraham”.

**Cortot** [*cortó*], Alfred (1877—1962), pianist virtuos și dirijor francez. În 1905 a format, împreună cu Jacques Thibaud și Pablo Casals, un trio cu renume mondial. A înființat la Paris, în 1920, Școala normală de muzică, pe care a condus-o până la sfârșitul vieții.

**Coruña (La Coruña)** [*coruña*], oraș în nord-vestul Spaniei, port la Oceanul Atlantic, 160 000 loc. (1958). Centru feroviar. Industrie de conserve de pește.

**corúncă** (EXPL. PETR.), dispozitiv folosit în operațiile de instrumentație în gaura de sondă, pentru extragerea prăjinilor de foraj, a prăjinilor de pompare sau a țevilor de extracție rămase în puț în urma unei avarii (ruperi). Se deosebesc: *c. cu clapă* (sau *cu lame*) și *c. cu bacuri* (sau *cu pene*).

**Corund**, sat de olari secui din apropierea orașului Odorhei, cunoscut prin ceramica lui. Vasile de C. se caracterizează prin forme variate, decorate uneori cu figurine smălțuite în verde sau brun.

**Corvalán**, Luis (n. 1916), secretar general al C.C. al Partidu-

lui Comunist din Chile (din 1958), Membru al acestui partid din 1932. În 1952 a fost ales membru al C.C. al partidului,



L. Corvalan

iar în 1956 membru al Comisiei politice a C.C. al P.C. din Chile.

**corvétă**, navă cu pînze cu trei catarge, armată cu tunuri și folosită în trecut în acțiuni militare.

**corvide** (ZOOLOG.; *Corvidae*), familie de păsări din ordinul paseriformelor, care cuprinde specii în parte terestre, în parte arboricole, omnivore, de talie mijlocie și mare, cu penajul de culoare variată. Unele specii sînt folositoare, întrucît distrug insectele și larvele acestora. Din *c.* fac parte cioara, corbul, stăncuța, gajta și coțofana.

**cosác** (ZOOLOG.; *Abramis balle-rus*), pește teleostean din familia abramidelor, înrudit cu plătica, dar cu aripioara dorsală mai lungă, cu corpul foarte turtit lateral, lung de 25—30 cm. Trăiește în special în bălțile din Delta Dunării. Are o importanță economică redusă.

**cosár** (ZOOLOG.) v. **lopătar**.

**cosás**, nume dat ortopterelor din familia tetigonidelor, caracterizate prin antene lungi care depășesc adesea jumătatea corpului. Datorită prezenței unui organ stridulant în formă de arcuș, *c.* produce prin mișcarea elitrelor sunete caracteristice. Mai cunoscuți sînt *c. brun* (*Decticus verrucivorus*) și *c. verde* (*Tetigonia viridissima*).

**cosecántă** (MAT.), funcție trigonometrică egală cu segmentul  $OS$  cuprins între centrul cercului trigonometric și punctul  $S$ , în care raza dusă prin extremitatea arcului  $AM$

întilnește tangenta la cerc în punctul în care cercul e intersectat de partea pozitivă a diametrului perpendicular pe diametrul-origine a arcelor. Se notează prescurtat *cosec*.

**Cosimo**, Piero di (1462—1521), pictor florentin, prieten al umanistilor și influențat de aceștia. S-a inspirat din legendele în legătură cu „virsta de aur” a umanității și a înfățișat în peisajele și scenele sale mitologice, în cadrul unei naturi paradiziace, o omenire imaginată fericită. A pictat de asemenea tablouri religioase și portrete. Op. pr.: „Marte și Venus”, „Moartea lui Procris”.

**cósinus** (MAT.), funcție trigonometrică egală cu segmentul  $OM'$ , proiecția pe un diametru  $AA'$  al cercului trigonometric,

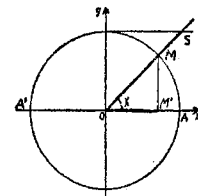

$OS$  — cosecantă;  $OM'$  — cosinus

ales ca diametru-origine a arcelor, a razei de cerc  $OM$  corespunzătoare extremității  $M$  a arcului de cerc subîntins de unghiul  $x$ . Se notează prescurtat *cos*.

**cositoáre**, mașină agricolă, formată dintr-un cadru, aparat de tăiere și dispozitive de acționare și reglare, care efectuează operația de cosire a finului și a plantelor furajere. După construcție și acționare deosebim: *c. manuală*, folosită în horticul-tură, *c. cu tracțiune animală*, *c. cu tracțiune mecanică*, *c. purtată de tractor*, autocositoare. Ultimele trei pot avea mai multe aparate de tăiere și o lățime de lucru de la 2 la 14 m.

**cositór** (CHIM.) v. **staniu**.

**cositorire**, operația de acoperire a unei suprafețe metalice cu un strat subțire de cositor (staniu) în vederea protejării ei față de acțiunea agenților corosivi. Se face prin imersiune într-o baie de cositor topit, prin depunere electrolitică sau prin spoire.

**cosmo-** (gr. *kosmos* „univers”), element de compunere cu sensul: (referitor la) univers (ex. *cosmogonie, cosmografie, cosmonaut*).

**cosmogonică, teorie** ~ (AS-TR.), teorie care se referă la formarea și la evoluția în timp a corpurilor cerești: a stelelor și a roiurilor de stele, a sistemului solar, a Lunii etc. Teoriile cosmogonice caută să explice formarea corpurilor cerești prin legile cunoscute ale mecanicii, fizicii și prin cunoștințele noastre actuale astrofizice. Ele au un caracter mai mult de ipoteze, întrucât problemele sînt deosebit de complexe, situațiile care trebuie să fie reconstituite sînt extrem de îndepărtate în timp, formarea și evoluția corpurilor cerești desfășurîndu-se în intervale foarte lungi în comparație cu perioadele istorice ale omenirii, iar etapele respective neputînd fi urmărite direct prin observații. La aceste greutăți se adaugă și faptul că, în ceea ce privește sistemul solar, noi nu cunoaștem amănunțit un alt sistem analog. T. c. privind formarea stelelor admit în general că stelele s-au format din nori mai denși de gaze și de pulberi cosmice, prin concentrarea gravitațională a materiei interstelare. Așa cum a arătat savantul sovietic V. A. Ambartsumian, stelele s-au format în grupuri, proces care continuă și astăzi (v. și *asociații de stele*). T. c. privind sistemul solar caută să explice unele particularități ale structurii sistemului solar, ca: rotația Soarelui și mișcările de revoluție ale planetelor; sensul direct aproape general al mișcării planetelor, asteroizilor și sateliților, mișcările planetelor făcîndu-se aproape în același plan; masa Soarelui este de 750 de ori mai mare decît masa tuturor planetelor la un loc; planetele sînt împărțite în două grupe, după caracterele lor fizice asemănătoare, și anume în grupa planetelor terestre (Mercur, Venus, Pămîntul, Marte, Pluton) și în grupa planetelor mari (Jupiter, Saturn, Uranus și Neptun); distanțele planetelor de Soare urmează o anumită lege (legea lui Bode); momentul un-

ghiular al sistemului este concentrat aproape exclusiv în planete, Soarele avînd numai 1/50 din momentul unghiular. Kant (1755) a elaborat prima teorie cosmogonică științifică, după care Soarele și planetele s-au format din concentrarea unui nor cosmic meteoritic haotic în care mișcările se făceau inițial la întîmplare. Sub influența forțelor de atracție și apoi de respingere s-ar fi format concentrările materiei nebulare în planete, ulterior îndepărtîndu-se de masa centrală care a format Soarele. După Kant, mișcările la întîmplare ale particulelor nebuloasei originare, care avea deci în ansamblu un moment unghiular nul, au dus la mișcări circulare în sens direct al planetelor, concluzie care constituie o eroare din punctul de vedere al mecanicii. Laplace (1796) a considerat că Soarele și planetele s-au format dintr-o nebuloasă gazoasă în mișcare de rotație și în contracție. Prin contracție, nebuloasa s-a aplatizat, dimensiunile ei s-au micșorat, iar viteza ei unghiulară a crescut. Din cauza măririi forței centrifuge, în planul ecuatorial s-au detașat inele de gaze, care s-au fragmentat, iar apoi din unirea fragmentelor care se mișcau pe aceleași orbite au apărut planetele. Prelucrarea matematică a teoriei lui Laplace a arătat că, ținînd seama de actualele mișcări de revoluție ale planetelor și de mișcarea de rotație a Soarelui, momentul unghiular al nebuloasei inițiale nu putea duce decît la o mică turtire a acesteia și în nici un caz la ruperea ei. Teoria lui Laplace nu explică repartitia momentului unghiular între Soare și planete, așa cum este ea observată actualmente. Ipotezele cosmogonice ale lui Kant și Laplace au avut o mare însemnătate progresistă, atît pentru dezvoltarea cosmogoniei ca știință cît și pentru interpretarea materialistă a transformărilor care au loc în univers. Ideea esențială a ipotezelor cosmogonice ale lui Kant și Laplace că planetele s-au format din materia care la început se găsea într-o stare rarefiată stă la baza majorității teoriilor cosmogonice contem-

poranc. Teoria cunoscută sub numele lui Jeans a fost enunțată într-o primă formă încă pe la 1900. După această teorie, o stea trecînd în apropierea Soarelui a produs o imensă maree pe suprafața acestuia, rupînd o limbă de gaze, a cărei condensare ulterioară ar fi dat naștere planetelor. Această teorie nu poate nici ea explica repartitia momentului unghiular în sistemul solar; de asemenea ea nu poate explica actualele distanțe mari ale planetelor față de Soare și nici procesul concentrării masei gazoase la temperaturi înalte în planete. Caracterul idealist al ipotezei lui Jeans reiese din extrem de mica probabilitate a apropierii unei stele de Soare (în condițiile actuale o dată la  $10^{17}$  ani), din faptul că pune pe seama unei întîmplări extrem de rare, echivalente unei creații, formarea sistemului solar. Datele actuale ale astrofizicii arată că în galaxie există numeroase sisteme planetare asemănătoare sistemului solar. Teoria lui O. I. Schmidt (1943), sub forma ei originară, susținea că planetele s-au format dintr-un nor meteoritic captat de Soare în mișcarea lui de rotație în galaxie. Prin ciocnirea și unirea particulelor meteorice, care aveau în general o mișcare de revoluție comună în jurul Soarelui, au luat naștere planetele, mișcîndu-se în același sens și pe orbite circulare. Schmidt explică legea distanțelor planetare prin modul de repartitie a materiei în norul meteoritic, iar formarea celor două grupe de planete cu caractere deosebite prin acțiunea presiunii de radiație a Soarelui. Teoria cosmogonică a lui Schmidt duce la concluzia, importantă pentru geofizică, că Pămîntul a fost la început nu cald și fluid, ci rece și solid, și numai o dată cu evoluția ulterioară a Pămîntului centrul lui a început să se încălzească, datorită elementelor radioactive. În elaborarea teoriei sale, Schmidt a ținut seama nu numai de considerații dinamice, ci și de considerații termodinamice. În urma unor discuții care au avut loc la consfătuirea cosmogonică de la Moscova din

1951, a reieșit că e mai probabil ca norul original să fi fost format și din gaze și ca el să fi luat naștere în procesul formării Soarelui. În prezent nu avem o teorie cosmogonică general acceptată, deși există multe elemente pozitive în teoriile mai vechi, ca și în teoriile materialist-științifice mai noi (ex. teoria lui Kuiper, care consideră procesul formării sistemelor planetare ca un proces analog cu acela al formării stelelor duble).

**cosmogonie** (gr. *kosmos* „lume, univers” și *gonos* „naștere”), ramură a astronomiei care studiază originea și evoluția în timp a corpurilor cerești. *C. planetară* se ocupă cu originea sistemului solar. Pentru rezolvarea problemelor cosmogonice se folosesc datele astronomiei, și în special ale astrofizicii, precum și cunoștințele despre Pământ oferite de geofizică, geologie, geochimie etc. În elaborarea diverselor teorii cosmogonice se înfruntă interpretări materialiste (I. Kant, P. Laplace, O. I. Schmidt) cu interpretări idealiste (J. Jeans). *C. stelară* se ocupă cu originea și evoluția stelelor. Teoriile moderne privitoare la *c. s.* folosesc descoperirea importantă a astronomului sovietic V. A. Ambarțumian, conform căreia procesul natural al apariției stelelor continuă și în prezent. *C. s.* a reușit să stabilească teoretic și pe bază de observații căile de evoluție a stelelor.

**cosmografie** (gr. *kosmos* „lume, univers” și *graphein* „a scrie”), ramură descriptivă a astronomiei care prezintă fenomenele cerești așa cum sînt cunoscute din observații, fără a le explica și interpreta. O dată cu dezvoltarea astronomiei, *c.* nu mai prezintă interes, ea neacordînd suficientă atenție problemelor de mecanică, de astrofizică, de cosmogonie, concepțiilor filozofice asupra universului etc.

**cosmologie** (gr. *kosmos* „lume, univers” și *logos* „cuvînt, vorbire”), știință care se ocupă cu studiul structurii și evoluției universului ca întreg; se bazează pe legile fizice generale și pe datele astrofizice privitoare la structura părții vizibile a univer-

sului (*metagalaxia*) ca de ex. deplasarea spre roșu. *C.* contemporană studiază problemele distribuției galaxiilor în spațiu, interacțiunea și mișcarea acestora, proprietățile geometrice ale spațiului, nașterea elementelor chimice în natură etc. Teoriile cosmologice au o deosebită însemnătate filozofică și reflectă lupta ideologică dintre materialism și idealism. Orientarea progresistă și științifică în *c.* modernă se bazează, în ceea ce privește porțiunea din univers pe care o cunoaștem, pe teoria relativității generale și pe caracterul real al distribuției și mișcării galaxiilor. În teoriile asupra întregului univers trebuie să se țină seama în primul rînd de varietatea infinită pe care o constituie universul și de imposibilitatea de a o epuiza în modele simplificatoare, care nu pot descrie decît schematic caracterele metagalaxiei. Rezultatele *c.* moderne constituie noi și strălucite confirmări ale concepției materialist-dialectice despre lume.

**cosmonaut v. astronaut.**

**cosmonautică v. astronautică.**

**cosmopolitism** (gr. *kosmos* „lume, univers” și *polites* „cetățean”), concepție politică burgheză care neagă importanța apartenenței naționale a oamenilor, pretinzînd că aceștia ar fi „cetățeni ai lumii” și nu ai unui stat anumit. *C.* a avut în diferite perioade istorice un conținut social diferit. El a apărut în perioada capitalismului ascendent, ca reflectare ideologică a procesului ieșirii capitalismului din granițele naționale, a formării pieței mondiale. În condițiile imperialismului, *c.* are un caracter profund reacționar, constituind un revers al naționalismului burghez, o armă a burgheziei imperialiste pentru înrobirea politică și economică a popoarelor. *C.* propagă indiferența față de patrie, neîncrederea în capacitatea creatoare a propriului popor, disprețul față de tradițiile și de cultura națională. El răspîndește ideea renunțării la suveranitatea și independența națională, susține proiectul creării unui „guvern mondial”, subor-

donat în fond monopolurilor americane. Clasele exploatatoare răsturnate de la putere recurg în mod obișnuit la *c.*, propovăduind ploconirea servilă față de cultura burgheză decadentă. Marxism-leninismul opune cosmopolitismului internaționalismul proletar și patriotismul socialist. — *C. antic*, prima formă istorică a *c.*, proprie elenismului și Imperiului roman, fiind o suprastructură a modului de producție sclavagist. El a fost propagat îndeosebi de stoicii greci și romani, de unii cinici și sofști și de eclecticul Cicero. *C. a.* reflecta, la origine, ieșirea societății grecești din cadrul îngust al orașelor-state (polisurile). Deși au proclamat în teorie egalitatea naturală a oamenilor, stoicii nu au revendicat abolirea practică a sclavajului, iar ideea statului mondial a degenerat în cele din urmă în justificarea politicii de violențe și de cuceriri a Imperiului mondial roman.

**cósmos** (gr. *kosmos* „lume, univers”) 1. (ASTR.) Lumea care ne înconjură, infinită în timp și în spațiu. De structura și evoluția *c.* se ocupă cosmologia. Cea mai mare parte a materiei din *c.* se află concentrată în sisteme stelare numite galaxii. Cu mijloacele optice nu se poate pătrunde atît de departe în spațiu așa cum se poate cu radiotelescoapele, care ne dau informații asupra unor galaxii aflate la circa 10 miliarde de ani-lumină. În prezent sînt accesibile observației circa 100 de miliarde de galaxii, cuprinzînd fiecare miliarde sau chiar sute de miliarde de stele. De asemenea poate fi observată materia interstelară, sub formă de gaze sau pulberi de corpuri meteoritice sau planete. Masa materiei interstelare nu formează în general decît cîteva procente din masa galaxiilor, iar între galaxii mai există și materie intergalactică foarte rară, sub formă de stele și materie difuză. În galaxii și intergalaxii mai există radiații și diferite cîmpuri de gravitație, de magnetism etc. Nu există spațiu complet vid. Densitatea materiei interstelare în vecinătatea Soarelui este de ordinul a  $10^{-24}$  g/cm<sup>3</sup>,

sau 1—2 atomi de hidrogen pe  $\text{cm}^3$ . Galaxiile sînt situate în grupe (grupa locală din care face parte Galaxia noastră cuprinde cel puțin 16 membri) și în roiuri și nori de galaxii. Ceea ce caracterizează distribuția galaxiilor în cosmos este o mare neomogenitate. Galaxiile din regiunea accesibilă a universului ne apar ca avînd mișcări de îndepărtare între ele, cu atît mai mari cu cît sînt mai depărtate. În Galaxia noastră, care este o nebuloasă spirală cu un diametru ecuatorial de circa 100 000 de ani-lumină și care numără circa 200 de miliarde de stele, Soarele are o poziție excentrică, fiind situat la circa 26 000 de ani-lumină de centru. În accepția curentă azi, termenul de „cosmos” este adesea folosit pentru a denumi spațiul cosmic din vecinătatea Pămîntului și deci sistemul solar (ex. rachete cosmice; studiul cosmosului cu ajutorul rachetelor). Succesele epocale din ultimii ani ale astronomiei sovietice au o însemnătate deosebită pentru infirmarea concepțiilor idealiste cu privire la c., pentru triumful deplin al concepțiilor științifice, materialiste și ateiste. Lansarea sateliților artificiali ai Pămîntului, a navelor cosmice, primele „corpuri cerești” create de mîna omului și mai ales zborul în cosmos al astronautilor au demonstrat pe cale practică, experimentală netemeinicia concepțiilor teologice potrivit cărora c. ar constitui un domeniu incognoscibil, inaccesibil pe veci puterii de cunoaștere a omului și sediu al unor ființe supranaturale. Zborul omului în cosmos va contribui la rezolvarea unor importante probleme științifice (existența vieții pe alte planete, descoperirea unor noi rezerve de energie, posibilitatea adaptării vieții la condiții deosebite de cele de pe Pămînt etc.). Sin. *univers. V. și astronautică. 2.* (FILOZ.) Termen care desemnează în cosmologia și filozofia greacă un univers finit și armonios, guvernat de legi, în opoziție cu haosul, dezordinea, lipsa de legi. El pare să fi fost folosit pentru întia oară în acest sens de filozoful idealist Pitagora. Filozoful materialist Democrit și-a

intitulat principala sa operă „Diacosmos” („Orînduirea lumii”).

„Cosmos”, serie de sateliți lanșați de U.R.S.S., începînd de la 16 martie 1962, în vederea studierii păturilor superioare ale atmosferei și a spațiului cosmic din jurul Pămîntului (studiul ionosferei, al zonelor de radiație, studiul razelor cosmice, al corpurilor magnetice terestre, al repartiției și formării sistemelor noroase în atmosfera terestră etc.). Sateliții „Cosmos” au perigeul orbitelor cuprins între 200—300 km și apogeul orbitelor la diferite distanțe, de la 300 la 1 600 km. Ei pregătesc zborul omului spre Lună și spre alte planete.

**Cossa**, Francesco del (c. 1436—1478), pictor (decorator și de șevalet) italian din timpul Renașterii. A reușit să redea, uneori cu multă expresivitate și cu simț al reliefului aspecte ale vieții contemporane (frescele palatului Schifanoia din Ferrara, 1470). În tablourile cu teme religioase, care conțin multe elemente luate din viața cotidiană, C. trece de la tradiția gotică la o tratare realistă a figurilor.

**Costache Veniamin** (1768—1846), mitropolit al Moldovei (1803—1808 și 1812—1842). A sprijinit cultura și învățămîntul, contribuind efectiv la înființarea unui teatru la Iași și a mai multor școli cu limba de predare romînă.

**Costaforu**, Constantin G. (1856—1935), ziarist romîn, democrat curajos, unul dintre conducătorii organizațiilor progresiste: Liga drepturilor omului (1923—1929) și Comitetul pentru amnistie (1928—1929), create din inițiativa P.C.R. A publicat în 1925 „Abuzurile și crimele Siguranței generale a statului”, demascînd procedeele teroriste folosite de poliția burghezo-moșierească împotriva luptătorilor politici progresiști.

**Costaforu**, Gheorghe (1821—1876), om politic romîn. A fost profesor de drept civil și primul rector al Universității din București (1864—1871), de mai multe ori deputat, senator și ministru. S-a ocupat și de organizarea învățămîntului. În calitate de agent diplomatic la Viena, a participat la negocierea și la semnarea convenției comerciale cu Austro-Ungaria (1875).

**costândă**, monedă de argint care a circulat în țările romînești în sec. XVII—XVIII ca monedă curentă.

**Costande**, Ion (1817—?), pictor, sculptor și litograf romîn. A desenat și a litografiat portrete de revoluționari romîni ardeleni: Horia, Avram Iancu, G. Barițiu etc. Din sculpturile sale nu s-a păstrat nimic.

**Costa Rica**, stat în America Centrală. Suprafața: 50 900  $\text{km}^2$ . Populația: 1 224 000 loc. (1961), formată din creoli (80%), mețiși, negri, indieni. Limba de stat este spaniola. Capitala:

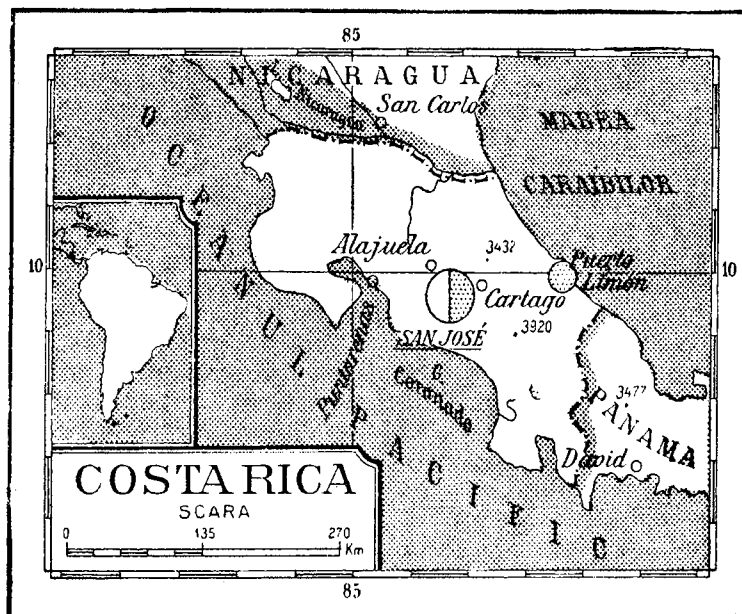

*San José*. Teritoriul **C.R.** este străbătut de Cordiliera centrală, cu o serie de vulcani activi; de-a lungul țărmurilor sînt cîmpii litorale. Climat tropical de tranziție. Păduri tropicale și savane. **C.R.** este o țară agrară înapoiată, dependentă de monoculturile nord-americane. Agricultură este dezvoltată unilateral. Principalele culturi de export: cafea, banane. Se mai cultivă porumb, orez. Bogățiile naturale (aur, argint, mangan, bauxită, petrol) nu sînt aproape de loc exploatate. Industrie slab dezvoltată. — *Istoric*. În vechime a fost locuită de triburi indiene. Din sec. al XVI-lea și pînă în 1821 a fost colonie spaniolă; împotriva ocupanților spanioli, indienii s-au răscolit în repetate rînduri. **C.R.** s-a declarat independentă în 1821. În a doua jumătate a sec. al XIX-lea a început pătrunderea în **C.R.** a capitalului străin, iar la sfîrșitul sec. al XIX-lea și începutul sec. al XX-lea o mare parte a teritoriului țării a fost acaparat de trustul nord-american United Fruit Company, care domină viața politică și economică a țării. În 1930 s-a creat partidul comunist, care în 1943 s-a transformat în partidul Avangarda populară; în prezent activează în ilegalitate. În 1948 puterea politică a încăput în mîna forțelor celor mai reacționare. **C.R.** este o republică. Șeful statului și al guvernului e președintele, ales pe timp de patru ani. Organul suprem legislativ este Congresul unicameral, ales pe timp de patru ani. Partide politice: Uniunea națională, Partidul eliberării naționale (exprimă interesele latifundiarilor și ale unei părți a burgheziei), Partidul republican (exprimă interesele burgheziei naționale).

**Coster** [*cóster*], Charles de (1827—1879), scriitor belgian de limbă franceză. A cules și a prelucrat povestiri populare flamande și valone („Povești din Brabant”, 1861 ș.a.). Romanul satiric „Legenda lui Ulenspiegel” (1868, ult. trad. rom. 1958), inspirat din folclorul flamand, i-a asigurat un

renume mondial. Eroul națiunii este un simbol al dragostei de patrie și de libertate și al luptei populare flamande din sec. al XVI-lea împotriva



Ch. de Coster

asupririi spaniole. Scrierile lui **C.** se disting prin măiestria cu care autorul conduce acțiunea, prin umorul lor și prin limba populară savuroasă și ușor arhaizantă.

**Costești**, comună în raionul Costești, reg. Argeș, reședință de raion. 5 640 loc. (1961). — *Raionul C.*, cu 116 290 loc. (1961). Agricultură bazată pe cultura cerealelor și creșterea vitelor mari de lapte și carne.

**Costești**, sat în raionul Orăștie, reg. Hunedoara, cunoscut prin importanta fortificație dacică de pe dealul Cetățuia și prin alte bogate urme ale civilizației dace dinaintea cuceririi romane.

**Costin**, Miron (1633—1691), cronicar român, logofăt al



M. Costin

Moldovei, partizan al scuturării jugului otoman cu ajutorul Poloniei, ucis din porunca domnitorului Constantin Cantemir. A continuat, sub titlul

„Letopisețul Țării Moldovei de la Aron-Vodă încoace”, letopisețul lui Grigore Ureche, povestind evenimentele din istoria Moldovei dintre 1595 și 1661, îndeosebi domnia lui Vasile Lupu. Lucrarea, care e cea mai importantă operă a sa, are caracter memorialistic. A mai scris: „Viața lumii”, poem filozofic cu caracter fatalist, „De neamul moldovenilor”, lucrare polemică pătrunsă de patriotism despre originea romană a poporului român, și două opere de prezentare a țărilor românești peste hotare, în limba polonă: „Cronica țărilor Moldovei și Munteniei”, „Istoria în versuri polone despre Moldova și Țara Românească”. Deși concepția sa istorică este teologică, iar concepția sa politică pledează pentru monarhia feudală, formația lui culturală vedește o orientare umanistă. Povestitor și portretist talentat, el izbuțește să transforme personajele reale în eroi literari cu trăsături caracteristice. Limba bogată, îmbinarea expresiilor populare cu neologismele imprimă stilului său căldură și comunicativitate. „Letopisețul Țării Moldovei” a servit ca izvor de inspirație lui M. Sadoveanu pentru romanul „Neamul Șoimăreștilor”.

**Costin**, Nicolaie (1660—1712), fiul lui Miron Costin, compilator de cronici românești și străine („Letopisețul Țării Moldovei de la zidirea lumii pînă la 1601”) și cronicar oficial al lui Nicolaie Mavrocordat (1710—1711); a prelucrat în românește romanul lui Antonio Guevara „Cartea aurită a marelui împărat Marcu Aureliu, cu Ceasornicul domnilor”, sub titlul „Ceasornicul domnilor”.

**costobóci**, populație tracodacică din nordul Moldovei, care, în anul 170, profitînd de războaiele romanilor cu marcomanii, a invadat și a devastat provinciile romane din Peninsula Balcanică, ajungînd pînă în Atica. După înfrîngerea suferită din partea vandalilor (c. 171—172), c. nu mai sînt amintiți în izvoarele istorice.

**costreii** (*Echinochloa crus-galli*), plantă erbacee anuală din familia gramineelor, cu rizom puternic, tulpină erectă



și frunze lanceolate, late pînă la 2 cm. Are flori purpurii, grupate în panicule compacte,



Costrei

drepte, piramidale. La noi crește prin semănături ca buruiană, mai ales pe terenurile umede.

**costróma** (ZOOTEHN.), rasă de taurine, creată în sovhozul Karavaevo (U.R.S.S.) prin încrucișarea taurinelor locale ameliorate cu rasa schwyz și prin hrănire abundentă, întreținere bună, selecție riguroasă, potrivirea judicioasă a perechilor și creșterea dirijată a tineretului. Are greutatea corporală medie de circa 800 kg la tauri și 550 kg la vaci, talia de 1,35 m, culoarea cenușie-

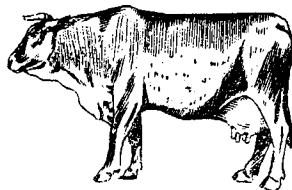

Costróma

deschisă, producția medie anuală de lapte de 6 500 kg, cu 3,9% grăsime, și randament la tăiere de peste 60%.

**costul vieții**, media cheltuielilor pe care trebuie să le facă o persoană pentru a-și procura cele necesare vieții lui și a familiei sale. **C. v.** depinde de nivelul prețurilor bunurilor de larg consum, de mărimea chiriei, a taxelor pentru diferite servicii etc. În capitalism, paralel cu creșterea **c. v.** are loc și scăderea salariului nominal al muncitorilor, fapt care determină scăderea și mai accentuată a nivelului lor de trai. În socialism, ca urmare a creșterii productivității muncii și reducerii prețului de cost, are loc continua scădere a prețurilor bunurilor

de consum, reducerea chiriei, a taxelor etc., ceea ce duce la scăderea costului vieții și la ridicarea nivelului de trai al oamenilor muncii. **V.** și **salarul real.**

**costúm**, ansamblu de piese vestimentare, specifice unei epoci, unui popor, unei clase sociale, unei meserii. **C.** a evoluat de-a lungul istoriei și s-a diferențiat prin compoziția pieselor, prin forma lor și prin țesăturile folosite în confecție. O mare importanță a căpătat în teatru, începînd din secolul XVIII-lea, cunoașterea istoriei costumelor; din acest secol s-a dezvoltat tot mai mult principiul reprezentării culorii locale, care prevede pentru personajele reprezentative costume cît mai corespunzătoare epocii în care se petrece acțiunea operei dramatice. — *Costum popular*, îmbrăcăminte tradițională, specifică unui popor. Asemănările mari dintre costumul popular românesc și cel al dacilor reprezentați pe Columna lui Traian și pe monumentul de la Adamclisi atestă vechimea și continuitatea tradiției portului popular românesc. Compus, la femei, din maramă sau broboadă, cămașă cu poale, bete, catrință sau fotă, pieptar de piele, haină lungă de dimie, iar la bărbați din căciulă sau pălărie, cămașă, brîu sau chimir, ȳari sau cioareci, pieptar de piele, haină lungă, **c. p. românesc** prezintă o mare varietate de forme regionale, determinate de condițiile istorice-sociale diferite, specifice fiecărei regiuni. Unitatea costumului popular românesc apare în materialul folosit, în croială, în felul de împodobire și în colorit. Ansamblurile de port cele mai cunoscute pentru frumusețea lor sînt: costumele olteneste, cu vîlnice; cele de Prahova și Muscel, cusute uneori cu fire de aur; cele moldovenești din Țara Vrancei, cu mîneci lungi și răsucite; cele transilvănene din Maramureș și Oaș, cu catrințe viu colorate; din Țara Moșilor, cu cămăși împodobite cu ciupag; din Țara Olului, cusute cu alb și negru; din Țara Hațegului și Pădureni, împodobite cu cusături roșii; cele bănățene de pe valea Bistrei și

din Țara Almăjului, cu oprege și concieri. Regimul de democrație populară acordă o mare atenție păstrării și preluării a tot ce este valoros în costumul popular (confecții specifice pentru populația rurală și crearea de modele pentru costumele artiștilor amatori și ai ansamblurilor de dansuri). Cooperativele de artizanat și artiștii decoratori prelucrează motivele ornamentale ale costumelor populare.

**coș 1.** (CONSTR.) Element de construcție, executat din zidărie și înzestrat cu unul sau mai multe canale verticale, căptușite cu olane, tuburi de beton sau tencuite cu mortar de ciment, care servește la conducerea fumului sau a gazelor produse prin arderea combustibilului în sobele locuințelor, de la nivelul planșeului podului pînă deasupra acoperișului. **2.** (TEHN.) *Coș industrial*, conductă verticală, folosită la evacuarea gazelor de ardere dintr-o instalație de încălzire cu focar. După materialul folosit la construcția lui, **c. i.** poate fi de zidărie sau de metal. După modul de circulație a gazelor în interiorul coșului, el poate fi cu tiraj natural sau cu tiraj forțat. După felul instalației din care face parte, **c. i.** poate fi pentru instalație stabilă sau pentru instalație mobilă (locomobilă, locomotivă, navă). **C. i.** pentru instalații mobile sînt construite din metal, au tiraj forțat și sînt uneori rabatabile. **3.** (SPORT; la jocul de baschet) Cerc metalic prevăzut cu o plasă fără fund, fixat perpendicular pe un panou de lemn, prin care trebuie trecut mingea pentru a se marca un punct.

**coșáva**, vînt foarte rece, cu o viteză mare, care bate dinspre Alpii Dinarici. Se face simțit în sud-vestul R.P.R. și pe defileul Dunării; bate în special primăvara. Se aseamănă mult cu **b o r a**.

**Coșbuc**, George (1866—1918), poet clasic român. S-a născut în satul transilvănean Hordou (azi George Coșbuc), aproape de Năsăud; a învățat la Năsăud și Cluj. Și-a dovedit de timpuriu talentul de a improviza pe teme populare. Chemat de I. Slavici la Sibiu, **C.** a lucrat cîțiva ani

în redacția ziarului „Tribuna“, care milita pentru o literatură realistă, apropiată de popor („realism popular“), și unde au început să se contureze orientarea tematică, viziunea și mijloacele sale artistice. Ulterior



G. Coșbuc

C. s-a stabilit în București, a întemeiat și a condus câteva reviste, printre care cele mai importante au fost „Vatra“ (scoasă în 1894 împreună cu Caragiale și cu Slavici) și „Sămănătorul“ (editată în 1901 împreună cu Vlahuță), de la conducerea căreia s-a retras curînd. La București și-a tipărit și principalele sale opere (volumele de versuri „Balade și idile“, 1893; „Fire de tort“, 1896; „Ziarul unui pierdevară“, 1902; „Cîntece de viteză“, 1904). De-a lungul întregii sale activități, C. a dus o viață grea, plină de lipsuri. Disprețuit de cercurile oficiale, poetul și-a manifestat repulsia față de pozițiile reacționare ale acestora. Cu excepția unor concesiilor temporare, C. a demascăat monarhia și opresiunea exercitată de către clasele exploatare, atitudinea lui rămînînd credincioasă cauzei poporului. Continuînd tradițiile progresiste ale literaturii clasice, creația sa a îmbogățit tematica poeziei romînești și versificația romînească. Opera poetică a lui C. cuprinde, într-o sinteză originală și de profund umanism, măreția morală a oamenilor din popor, optimismul, ura neîmpăcată a poporului român împotriva asupririi naționale și a oprimirii sociale. Prin poemele sale, C. a creat o adevărată epopee, al cărei erou este poporul însuși, înfățișat în lupta lui de eliberare națională

(„Pașa Hassan“, „O scrisoare de la Musselim-Selo“, „Trei, Doamne, și toți trei“, „Rugămintea din urmă“), îndrăgostit de viață și de natură („La oglindă“, „Pe lingă boi“, „Dușmancele“, „În miezul verii“, „Noapte de vară“), cu tradițiile și înțelepciunea lui acumulată de veacuri („Nunta Zamferei“, „Moartea lui Fulger“). Deși pe alocuri a manifestat unele tendințe de a idealiza viața țărănească, C. a scris puternice cîntece de revoltă socială („Doina“, „Pentru libertate“, „Tricolorul“, „Ex osibus ultor“ etc.). Cea mai importantă dintre acestea este poezia „Noi vrem pămînt“, apărută în „Vatra“ (1894). Scrisă sub impresia răscoalelor țărănești de la sfîrșitul veacului trecut, ea exprimă cu mare forță realistă mînia clocotitoare a țărănimii răzvrătite, fiind un aspru rechizitoriu împotriva claselor exploatare și vestind marea răsccoală țărănească din 1907. Reprodușă în ziarul „Munca“, poezia a devenit o armă de agitație politică a mișcării noastre muncitorești și a fost tradusă, curînd după apariție, în limbile franceză și spaniolă; a fost răspîndită în foi volante printre țărani din Catalonia, cucerindu-și astfel celebritatea și peste hotare. Valoarea artei realist-critice a lui C. se bazează pe un bogat conținut de idei, izvorît din strînsa legătură cu poporul, căruia s-a străduit să-i cînte „bucuria și amarul“ („Poetul“). Acestui conținut de idei îi corespund armonia și cursivitatea versului, cizelat cu măiestrie, varietatea ritmurilor și a rimei, în care el a fost un mare inovator. Multe dintre poemele sale au ajuns să aibă răspîndirea poeziilor populare. C. a îmbinat creația originală cu aceea de traducător al unor opere de seamă ale literaturii universale (Odiseea, Eneida, Sacontala, Divina Comedie ș. a.). El a avut de asemenea o bogată activitate de publicist și autor de manuale didactice. Academia R.P.R. l-a ales printre membrii ei de onoare post-mortem.

**cot 1.** (TEHN.) Piesă de fontă, de oțel, de azbociment, de bazalt etc., în formă de tub curbat, terminată la capete cu un filet,

cu o flanșă sau cu o mufă, folosită ca element de legătură între tronsoanele unei conducte

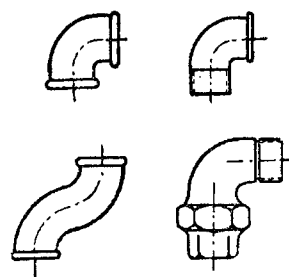

Coturi

pentru schimbarea direcției acesteia. 2. (MAȘ.) Porțiune a arborelui cotit, în care axa geometrică a acestuia se frînge sau se curbează. C. este format dintr-un maneton și două brațe. În componența mecanismului bielă-manivelă, c.

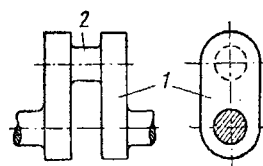

Cot

1 — brațul cotului; 2 — maneton

servește la transformarea mișcării liniare alternative în mișcare de rotație și invers. 3. Veche măsură de lungime, egală în Țara Romînească cu 0,664 m, în Moldova cu 0,637 m, iar în Transilvania cu 0,60—0,70 m. — C. halep, veche unitate de măsură folosită în Moldova, egală cu 0,688 m.

**Cot,** Pierre (n. 1895), om politic francez, luptător pentru pace. A fost în mai multe rînduri deputat și ministru (1933—1934 și 1936—1939). Membru al Consiliului Mondial al Păcii (din 1950). A fost director al revistei „Orizonturi“. Laureat al Premiului internațional Lenin „Pentru întărirea păcii între popoare“ (1953).

**cotangentă** (MAT.), funcție trigonometrică egală cu segmentul  $BS$  din tangenta la un cerc trigonometric în punctul  $B$  (punctul în care cercul trigonometric e intersectat de porțiunea pozitivă a diametrului perpendicular pe diametrul-origine),  $S$  fiind punctul

unde tangenta este intersectată de raza ce trece prin extremitatea

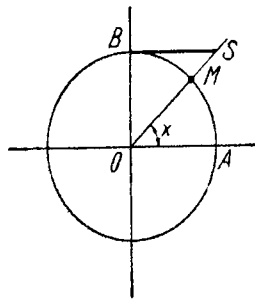

BS — cotangentă

tatea  $M$  a arcului. Se notează prescurtat *ctg* sau *cot*.

**cotare** 1. (FIN.; în capitalism) Stabilire la bursă a cursului (prețului) acțiunilor și obligațiilor; stabilire a cursului valutei străine în valuta națională a unei țări sau a cursului valutei naționale în valutele altor țări. În țările socialiste, cursul valutei se stabilește în mod planificat de Banca de Stat, care publică regulat un buletin al cursului valutei străine. 2. (TEHN.) Notarea într-un desen tehnic a dimensiunilor obiectului desenat.

**cotări** (ZOOLOG.; *Geometridae*), larvele unor fluturi, cu un mers caracteristic, care constă în întinderea și în strângerea alternativă a corpului, în formă de arc, și care sugerează măsurarea drumului; ex. c. *brun* (*Hybernia*), c. *verde* (*Operophtera*) etc. Sin. *pași*.

**cotă**<sup>1</sup> (lat. *quota* „a cîta [parte]”; EC.) a) Parte cu care cineva contribuie la o cheltuială comună sau care îi revine cuiva în urma unei repartizări, a unei împărțeli etc. — *Cote defalcate* (în socialism), cote-părți din veniturile unui buget superior, planificate a se acorda bugetelor inferioare pentru balansarea acestora. Sistemul *c.d.* cointerează organele locale ale puterii și administrației de stat în realizarea integrală și la timp a veniturilor bugetare convenite bugetului superior, deoarece din acestea se formează cota acordată lor. — *C. adiționale* (în capitalism), adaos în cote proporționale la impozitele directe datorate statului, perceput în favoarea bugetelor administra-

ției locale a unor instituții publice (camere de comerț și industrie, agricole, de muncă etc.) sau pentru constituirea unor fonduri speciale (pentru asistență socială etc.). b) *Cote obligatorii*, cantități de produse agricole predate în mod obligatoriu de către țăranii cu gospodărie individuală, de către întovărășiri și gospodării colective către stat, la termenele și la prețurile fixate de stat. Sistemul *c.o.* a fost introdus în R.P.R. în 1948 și reprezenta, în cadrul legăturilor economice dintre oraș și sat, o îmbinare a formei de schimb comercial cu forma de impozit în produse agricole. Într-o anumită etapă a construirii socialiste, *c.o.* au constituit o necesitate, reprezentînd cea mai importantă sursă de formare a fondului central al statului în ce privește produsele agricole, mai ales de cereale, cu care se asigura aprovizionarea populației orășenești, influențarea prețurilor pe piața neorganizată, frînarea speculei, aprovizionarea industriei cu materii prime agricole și formarea rezervelor de stat și a stocurilor destinate exportului. Pe baza dezvoltării sectorului socialist-cooperatist în agricultură și în scopul sporirii cointeresării materiale a țăranimii muncitoare în creșterea producției agricole, începînd din 1953 *c.o.* au fost treptat înlocuite prin contractări și achiziții. În decembrie 1956, C.C. al P.M.R. a luat hotărîrea cu privire la desființarea sistemului de *c.o.* și înlocuirea lui cu sistemul contractărilor și achizițiilor, așezînd astfel schimbul dintre oraș și sat pe baze comerciale. V. și contractări; achiziții. c) *Cote-părți din beneficiu* (în socialism), partea din beneficiul întreprinderilor și al organizațiilor economice de stat care se varsă la bugetul de stat. Mărimea lor se stabilește planificat în funcție de volumul total al beneficiului planificat al întreprinderii și de unele necesități financiare ale acesteia, care se acoperă din beneficiu. În veniturile bugetului de stat al R.P.R., *c.-p. din b.* ocupă locul al doilea după impozitul pe circulația mărfurilor. d) *Cotă*

*de amortizare a mijloacelor fixe*, mărimea anuală a amortizării, calculată în procente față de valoarea inițială a mijloacelor fixe. *C. de a. a m. f.* se diferențiază pe ramuri de producție, pe întreprinderi și pe categorii de fonduri; ea se include în prețul de cost al produselor și se realizează la vînzarea mărfurilor. *C. de a. a m. f.*, științific fundamentate, asigură reînnoirea mijloacelor fixe pe baza tehnicii noi, determinarea justă a prețului de cost și a termenelor de aprovizionare a întreprinderilor socialiste cu utilaje noi, întărirea gospodăririi socialiste. V. și fondul de amortizare. e) (În capitalism) Parte din volumul total al producției și desfacerii, stabilită pentru participanții la uniunile monopoliste (cartel, syndicate). Stabilirea *c.* se face în scopul repartizării profitului obținut, în raport cu puterea economică a participanților la monopol.

**cotă**<sup>2</sup> 1. (MAT.) Distanță dintre un punct și planul orizontal de referință. 2. (TOPOGR.) Înălțimea în metri a unui punct de pe teren față de o suprafață de referință (în genere față de nivelul mării). 3. (BIBL.) Număr sau combinație dintr-o cifră (arabă sau romană) și o literă, care indică locul ocupat de o publicație, de un document etc. în depozitul unei biblioteci (implicit în inventarul topografic), eventual formatul publicației și fondul din care face parte (ex. P II 10 123: periodic de formatul II cu numărul 10 123). În unele biblioteci, primul element al combinației indică raftul, al doilea dulapul, iar al treilea locul în raft (ex. C VI 24). Se numește și *cotă de bibliotecă*, *cotă topografică*. 4. (TEHN.) Fiecare dintre dimensiunile unei piese sau ale unei construcții, indicate în scris pe un desen. 5. (DRUM., C.F.) *Cotă roște*, diferența dintre cota căii și cota terenului natural, măsurată în axa căii, la un drum sau cale ferată.

**coteț de pește**, îngrăditură rotundă care servește drept capcană de pescuit, făcută din nuiele de alun împletite cu papură și avînd o deschidere

îngustă, întoarsă înăuntru, cu două aripi laterale (astfel ca peștele, odată intrat în ea, să nu mai poată ieși). Se instalează mai multe în șiruri lungi, atât pe canalele bălților cât și la marginea acestora.

**cotiledón** (BOT.), prima frunză sau primele frunze ale

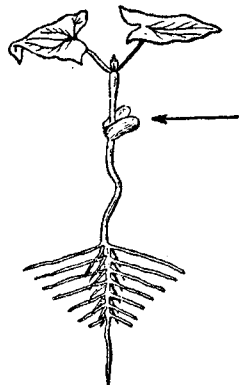

Cotiledon

embrionului plantelor cu semințe. **C.** servesc ca organe de depozitare a substanțelor de rezervă. După numărul lor se deosebesc cele două clase mari ale angiospermelor: monocotiledonatele (cu un singur **c.**) și dicotiledonatele (cu două **c.**). Gimnospermele au, în mod obișnuit, un număr mai mare de **c.** (3—15).

**cotilión**, dans de bal, apărut în sec. al XVIII-lea în Franța, caracterizat prin varietatea figurilor, prin libertatea de alegere a partenerilor, prin schimbul unor mici daruri (buchete, panglici etc.); piesa muzicală după care se dansează **c.** are un ritm de marș sau de cadril. Spre mijlocul secolului al XIX-lea, cotilionul încheia un bal.

**Cotmeana**, comună în raionul Pitești, reg. Argeș. 1 660 loc. (1961). Întreprindere de prelucrare a lemnului (chereste) din masivul forestier de sud-vest al regiunii.

**Cotnari**, comună în raionul Hîrlău, reg. Iași, situată la contactul depresiunii Jijiei cu dealurile Hîrlăului, pe un afluent al Bahluiului. 7 490 loc. (1961). În împrejurimile comunei se află o vestită podgorie, unde se produce vinul de Cotnari, obținut din soiul grasă, premiat la numeroase concursuri internaționale. Podgoria

de la **C.** este semnalată în documente începând din sec. al XV-lea. — *Istoric.* Tîrg din sec. al XV-lea, cu coloniști sași; are o biserică din timpul lui Ștefan cel Mare. Despot-Vodă (1561—1563) a înființat aici un colegiu latin, sub conducerea lui Ioan Sommer, și un episcopat luteran.

**cotonizare** (IND. TEXT.), tratare chimico-mecanică a fibrelor liberiene, pentru transformarea lor într-un material asemănător cu fibrele de bumbac.

**Cotopaxi**, unul dintre cei mai mari vulcani activi din lume, situat în Munții Cordilieri, în Ecuador. Altitudinea 5 896 m. Este acoperit de la 4 700 m în sus de zăpezi veșnice. Din 1532 pînă în 1904 au fost înregistrate 14 mari erupții.

**Cottbus**, oraș în R. D. Germană, pe malurile râului Spree (districtul Cottbus). 66 810 loc. (1961). Nod feroviar. Producție de stofe, de covoare, industrie alimentară și de prelucrare a metalelor.

**Cotton** [*cotô*], Aimé Auguste (1869—1951), fizician francez. A făcut cercetări asupra ultramicroscopului și asupra proprietăților materiei supuse cîmpurilor magnetice puternice.

**Cotton** [*cotô*], Eugénie (n. 1881), doctor în științe fizice, militantă a mișcării democratice



E. Cotton

a femeilor din Franța și din întreaga lume. În timpul celui de-al doilea război mondial a participat la mișcarea de rezistență. În iunie 1945 a fost aleasă președintă a Uniunii femeilor franceze. De la înființarea Federației Democratice Internaționale a Femeilor (1945), E. Cotton este președinta acestei organizații. Este membră în

Prezidiul Consiliului Mondial al Păcii. Laureată a Premiului internațional Lenin „Pentru întărirea păcii între popoare” (1951).

**coturn**, încălțăminte avînd

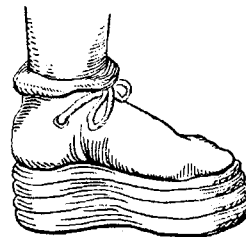

Coturn

talpă groasă de lemn, pe care o purtau în teatrul antic actorii greci și romani. Este folosit și ca simbol al tragediei.

**coțofână** (ZOOLOG.; *Pica pica*), pasăre din familia corvidelor, avînd mărimea de 42—48 cm, penele de pe spate negre cu reflexe metalice verzi, iar cele de pe piept și de pe partea inferioară a aripilor, albe; coada este lungă și ascuțită. Se hrănește cu ouă și cu pui de păsări. Are o mare arie de răspîndire (Europa, Asia, America de Nord), întîlnindu-se des și la noi.

**coțofeni**, cultură materială neolitică de la începutul mileniului al II-lea î.e.n., răspîndită în Oltenia și în Transilvania. Se caracterizează prin prezența rîșnițelor de mină și a vaselor ornamentate prin incizie. Este numită astfel după comuna Coțofenii din Dos, raionul Filiași, reg. Oltenia, unde s-au descoperit pentru întia oară urme ale acestei culturi.

**Coulomb** [*calô*], Charles Augustin (1736—1806), fizician francez, membru al Academiei de Științe din Paris. A descoperit legile fundamentale ale electrostaticii și magnetostaticii. Este inventatorul balanței de torsiune. — *Legea lui ~*, lege care dă mărimea, direcția și sensul forței cu care se atrag sau se resping două sarcini electrice punctuale; forța electrică  $F$  cu care se atrag sau se resping două sarcini electrice punctuale  $C_1$  și  $C_2$ , situate într-un mediu omogen și izotrop la distanța  $r$ , este dirijată pe direcția care le unește, proporțională cu produsul sarcinilor

și invers proporțională cu pătratul distanței dintre ele:

$$F = \frac{C_1 C_2}{K r^2}$$

factor de proporționalitate care depinde de natura mediului și alegerea unităților. — *Ipoteza lui ~*, ipoteză în calculul de rezistență al grinzilor drepte, după care momentele încovoie-

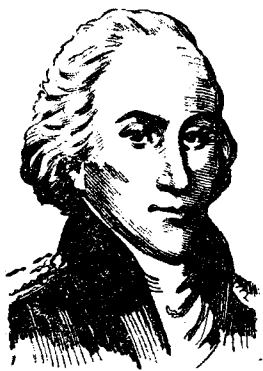

Ch. A. Coulomb

toare produc numai eforturi unitare normale, iar forțele tăietoare produc numai eforturi unitare tangențiale. Pe baza acestei ipoteze, verificată experimental, și prin calcule exacte, se stabilesc formulele lui Navier și Juravski.

**coulomb** (METROL.), unitate de măsură pentru sarcina electrică în sistemul MKSA, egală cu sarcina electrică ce trece într-o secundă printr-un conductor parcurs de un curent continuu cu intensitatea de un amper. Se notează cu simbolul C.

**Couperin** [*cuprê*], François (numit și *Le Grand*) (1668 — 1733), compozitor francez, clavicinist și organist, descendent



Fr. Couperin

al unei familii care a dat mai mulți muzicieni de valoare. Muzica sa se remarcă prin finețe,

grație și lirism. Couperin a scris lucrări pentru orchestră, pentru clavicin (suite de dansuri, mici piese descriptive), pentru orgă, vioară.

**Courbet** [*curbé*], Gustave (1819—1877), pictor, desenator și litograf francez, unul dintre promotorii realismului în arta franceză a sec. al XIX-lea. Republican, atașat cauzei poporului, membru al Comunei din Paris și conducător al federației artiștilor comunarzi, C. a fost nevoit să se exileze după înfrângerea Comunei. El a introdus în lucrările sale figuri de oameni ai muncii, a combătut clerul („Spărgătorii de piatră”, 1849—1850; „Înmormintarea de la Ornans”, 1850; „Întoarcerea de la conferință”, „Atelierul pictorului”, 1855). Artă lui se caracterizează printr-un deosebit simț al sugerării concretului, prin construcția viguroasă a formelor, coloritul puternic și viu. C. a contribuit la lupta împotriva academismului și a influențat pe artiștii realiști



G. Courbet

din multe țări, mai ales din Germania. A pictat tablouri de gen, portrete, peisaje, naturi moarte. În desenele sale a înregistrat episoade din timpul represiunii versailleze. Re prezentat în Muzeul de artă al R.P.R. prin tablourile: „Peisaj de iarnă” și „Peisaj” și prin două stampe.

**Courier** [*curié*], Paul Louis (1772—1825), filolog elenist și pamfletar politic democrat francez. Adversar al reacțiunii feudal-clericale din timpul Restaurăției, a fost urmărit, întemnițat și asasinat din ordinul acesteia. Pamfletele sale „Simplu discurs” (1821), „Petiție pentru țărani împiedicați să danseze” (1822), „Pamfletul pamfletelor”

(1824, trad. rom. 1960) etc., scrise toate cu o rară vervă caustică, au fost apreciate de Engels, pentru combativitatea lor pusă în slujba apărării libertăților cetățenești, ca având valoarea operelor polemice ale lui Voltaire și Beaumarchais. A făcut și reușite traduceri din literatura greacă.

**Cournot** [*curnó*], Antoine Auguste (1801—1877), economist francez burghez, adept al economiei politice vulgare, unul dintre primii apologeți ai capitalismului, care au încercat să folosească metode matematice pentru susținerea teoriilor lor. Esența „teoriei” lui C. despre prețul de monopol constă în afirmația că nivelul prețului de monopol și cel al profitului de monopol ar fi determinate exclusiv de caracterul cererii, teorie menită să mascheze o dată mai mult exploatarea capitalistă. Op. pr.: „Studiu asupra principiilor matematice ale teoriei bogățiilor” (1838).

**„Courier de Moldavie”** [*curié dö moldavi*] („Curierul Moldovei”), prima gazetă care s-a tipărit în Moldova. A apărut la Iași, în limba franceză, între 18 februarie și 1 aprilie 1790, imprimat în tipografia de campanie a mareșalului Potiomkin.

**Courtade** [*curtád*], Pierre (n. 1915), scriitor și publicist progresist francez. A luat parte la mișcarea de rezistență în timpul ocupației naziste. Scrierile sale, printre care romanele „Jimmy” (1951, trad. rom.) și „Riul negru” (1953), sînt consacrate luptei pentru pace și demascării colonialismului.

**Courteline** [*curtálin*], Georges (pseudonimul lui Georges Moineaux) (1858—1929), scriitor francez. În schițele, nuvelele, romanele, scenetele și comediiile sale a folosit cu multă măiestrie arma umorului și a ironiei pentru a biciui moravurile și instituțiile burgheziei, armata și militarismul („Veseliile escadronului”, 1886; „Trenul de 8 și 47”, 1891), administrația și birocratismul („Domnii conțopiști”, 1893), justiția cu abuzurile ei („Un client serios”, 1897; „Articolul 330”, 1900), familia mic-burgheză subminată de adulter („Boubouroche”, 1893, trad. rom.).

**Courtois** [*curtuá*], Bernard (1777—1838), chimist francez. S-a ocupat de probleme de chimie industrială, și în special de industria azotaților. A descoperit iodul și metoda de obținere a lui din alge marine (1811).

**Cousin** [*cuzé*], Victor (1792—1867), filozof idealist francez, reprezentant al eclecticismului, adversar al tradițiilor materialiste din sec. al XVIII-lea. A preconizat alianța filozofiei cu religia și a patronat orientarea reacționară a învățământului francez dintre anii 1830 și 1848. Op. pr.: „Curs de istoria filozofiei” (1828—1829).

**Coustou** [*custú*], familie de sculptori francezi din sec. XVII—XVIII: *Guillaume C. I* (1677—1746), autor de sculpturi monumentale, cu subiecte mitologice și alegorice, și de portrete, în care se simte influența barocului. Op. pr.: „Caii de la Marly”, „Oceanul și Mediterana”, „Ronul” etc. Reprezentat în Muzeul de artă al R.P.R. prin două reducții după „Caii de la Marly”. *Guillaume C. al II-lea* (1716—1777), fiul lui *G. C. I*. Op. pr.: „Bunavestire”, „Sf. Roch”, Mausoleul Delfinului, fiul lui Ludovic al XV-lea, din catedrala din Sens. *Nicolas C.* (1658—1733), fratele lui *Guillaume I*. Op. pr.: „Sena și Marina”, „Trecerea Rinului” (basorelieu decorativ), „Venus”, „Coborârea de pe cruce” etc.

**Couthon** [*cutó*], Georges (1755—1794), om politic francez, participant la revoluția burgheză din 1789, membru al Comitetului Salvării Publice. Împreună cu Robespierre și Saint-Just a condus guvernul în timpul dictaturii democratice revoluționare iacobine. A fost ghilotinat o dată cu Robespierre, după lovitura contrarevoluționară din 9 termidor 1794.

**covalență** (CHIM.), legătură chimică realizată prin punerea în comun a unuiu sau a mai multor electroni de către fiecare dintre atomii participanți.

**Covasna**, oraș raional în reg. Brașov. 7 700 loc. (1961). Stațiune balneoclimatică, cu ape alcaline, feruginoase, car-

bogazoase, clorurosodice, indicate în boli ale aparatului circulator, digestiv, urinar și ale sistemului nervos periferic. V. și a p e m i n e r a l e. Industrie textilă și de confecții.

**Covent Garden** [*cóvánt gádn*], vechi teatru din Londra (fundat în 1732). Mai bine de un secol, aici au fost reprezentate dramele lui Shakespeare (interpretate de Garrick, Kean etc.). Din a doua jumătate a secolului al XIX-lea este destinat reprezentațiilor de operă.

**Coventry** [*cóvántri*], oraș în centrul Angliei. 285 700 loc. (1959). Industrie constructoare de mașini (avioane, automobile, motoare, locomotive, aparate electrotehnice și de radio), de rafinare a aluminiului și textilă (țesături de lână și de mătase artificială). A fost distrus în mare parte de bombardamentele hitleriste în timpul celui de-al doilea război mondial.

**cóvercot**, țesătură cu legătură în diagonal pentru costume, pardesie etc., cu bățătura din fir simplu și urzeală din două fire răsucite și de culori diferite.

**covértă**, puntea superioară, continuă, de la proră la pupă, a unei nave. Se numește și *punte de manevră*.

**covór 1.** Țesătură groasă de lână, de iută, de bumbac etc., cu desene multicolore, folosită pentru ornamentarea încăperilor (așternute pe podea, pe paturi sau atîrnate pe pereți). După modul de execuție, **c.** pot fi: netede (chilim etc.), la care figurile se obțin prin încrucișarea firelor de urzeală cu cele de bățătură, și părăose (**c.** de Persia, de Caucaz, de Turcia etc.), la care figurile se execută din smocuri de fire de lână sau de mătase, fixate cu noduri de firele de urzeală. **C.** pot fi confecționate manual sau cu mașina (la covoarele părăose se pot executa cu mașina 1,8—6 m<sup>2</sup> pe oră, iar manual numai 10—12 m<sup>2</sup> pe an). Calitatea **c.** confecționate cu mașina este încă inferioară celor executate manual. V. și a r t a p o p u l a r ă ; s c o a r ț ă. **2.** (BOT.) *Covor vegetal*, pătură de plante spontane sau cultivate, care acoperă suprafața uscatului într-o anumită regiune sau pe întregul glob terestru. **C. v.**

poate fi format din plante erbacee, alcătuiind pajiști, sau din plante lemnoase, alcătuiind păduri și tufișuri. **3.** (DRUM.) *Covor asfaltic*, strat subțire de asfalt (sub 3 cm grosime), executat în scopul protejării macadamului ordinar. Servește și la acoperirea pavajelor de piatră sau a altor îmbrăcămînți asfaltice degradate, în vederea consolidării acestora.

**Coward** [*cáuəd*], William (1656—1725), medic și filozof materialist englez. A negat dogma nemuririi sufletului. Cartea sa „Cugetări asupra sufletului omenesc” (1702) a fost declarată eretică și arsă pe rug.

**Cowper** [*cáupə*], Edward Alfred (1819—1893), inginer și inventator englez. A inventat aparatul **C.** pentru furnale (1860), mașina cu abur compound (1857), roata cu spițe de oțel și bandaj de cauciuc (1868), un telegraf electromagnetic (1879) etc. V. și c a u p e r.

**coxál** (lat. *coxa* „coapsă”), os ~ (ANAT.), os pereche, de formă plată, neregulat patrulateră, scobit în porțiunea mijlocie, care formează scheletul șoldului (centura pelviană). Cele două *o. c.* se articulează între ele, în partea anterioară, formînd simfiza pubiană; în partea posterioară, ele se articulează cu osul sacru, închizînd astfel cavitatea numită pelvis sau bazin.

**coxalgíe** (lat. *coxa* „coapsă” și gr. *algos* „durere”; MED.) **1.** Tuberculoză a articulației șoldului. **2.** Durere cu sediul în articulația șoldului.

**Coysevox** [*cuazvóx*], Antoine (1640—1720), sculptor francez. A lucrat, în maniera unui clasicism academic, rece, în domeniul sculpturii decorative (pentru castelul din Versailles) și de grădină, cu subiecte mitologice și alegorice; în portretistică a reușit să caracterizeze mai pregnant figurile. Op. pr.: portretele lui Ludovic al XIV-lea, Colbert, Condé (1688).

**Cozia**, culme muntoasă situată în sud-vestul Munților Făgărașului între Olt și Topolog; este alcătuită din gnaisuri. Altitudine maximă: 1 677 m.

**Cozia**, mănăstire pe valea Oltului, situată în apropierea

stațiunii balneare Călimănești, construită în parte de Radu I Basarab și terminată, către anul 1386, de Mircea cel Bătrîn, care e înmormintat aici. Mănăstirea **C.** este unul dintre cele mai vechi monumente arhitectonice românești care s-au păstrat în întregime. Este primul monument în care se vedește influența bizantină, prin folosirea ceramicii și a cărămizii aparente, alternând în construcția fațadei cu rînduri de piatră.

**Cozla**, sat subordonat comunei Berzasca, reg. Banat. 2 510 loc. (1961). Vechi centru de extracție a antracitului.

**crab** (ZOOLOG.), crustaceu superior din ordinul decapodelor,

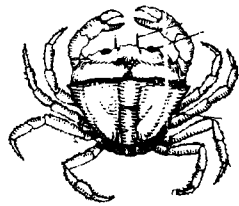

Crab

cu corpul de formă ovală sau pentagonală, cu cefalotoracele mare și turtit și cu abdomenul foarte redus și îndoit sub torace. Cei mai mulți sînt marini, trăind printre alge, stînci, recife de corali etc. Unele specii sînt comestibile. În Marea Neagră trăiesc *c. de iarbă* (*Carcinus moenas*), *c. de nisip* (*Portunus holsatus*), *c. de stîncă* (*Pachigrapsus marmoratus*) etc.

**Crabbe** [*crēb*], George (1754–1832), poet englez, ale cărui sumbre poeme descriptive („Satul”, 1783; „Registrul parohial”, 1807 etc.) zugrăvesc cu realism viața grea a țăranilor săraci din Anglia.

**cracare** (engl. *cracking*, de la *crack* „a se desface, a se sparge”; CHIM.), reacție de descompunere a unui compus organic, care are loc la temperaturi înalte. Se aplică îndeosebi în industria petrolieră. Reacțiile de **c.** propriu-zisă au loc pînă la circa 700°C; peste 700°C au loc reacțiile de piroliză. La prelucrarea fracțiunilor de țiței se deosebesc **c.** termică și **c.** catalitică, ultima avînd loc la temperaturi mai joase și la presiunea atmosferică în prezența unor catalizatori. **C.** este un procedeu tehnic important,

aplicat în vederea obținerii benzinei din fracțiunile grele din petrol. În timpul **c.**, pe lângă reacția principală de rupere a catenei cu formare de hidrocarburi inferioare, au loc și reacții de dehidrogenare, izomerizare, polimerizare, ciclizare, mai ales în prezența catalizatorilor. La temperaturi înalte (750–1 000°C) are loc trecerea hidrocarburilor parafinice și naftenice în hidrocarburi aromatice (benzen, toluen, xilen, stiren, naftalină etc.) și reacții de descompunere pînă la carbon și hidrogen.

**Cracău**, afluent pe stînga al Bistriței moldovenesti; lungimea: 60 km. Izvorăște din munții Stînișoarei.

**cracheluri** (fr. *craquer* „a crăpa, a plesni”) 1. Crăpături fine ale verniurilor sau culorilor, care se produc cu timpul pe suprafața tablourilor. 2. Defecte de glazură în ceramica smălțuită. La ardere, verniul, dilatăndu-se mai lent decît materialul din care este confecționat vasul, crapă și formează nervuri fine. **C.** sînt produse uneori și intenționat, ca efect decorativ.

**Cracovia** (*Kraków*), oraș în sudul R. P. Polone, centru administrativ al voievodatului cu același nume, port pe fluviul Vistula. 479 000 loc. (1960). Important centru industrial și nod de comunicații. Este puternic dezvoltată industria siderurgică (*N o v a H u t a*), industria construcțiilor și mașini, utilaj minier și mașini de transport etc., industria chimică, alimentară și textilă. După Varșovia, **C.** este cel mai însemnat centru cultural al țării.

Aici se află numeroase institute de învățămînt superior, printre care cea mai veche universitate din Polonia (datînd din 1364), și monumente arhitectonice (vechiul castel regal Wawel, din sec. XVI; Biserica Sf. Maria, din sec. XIII–XV ș.a.). — *Istoric.* Unul dintre cele mai vechi orașe ale Poloniei, amintit pentru prima oară în izvoare în sec. al X-lea. Între 1320 și 1609 a fost capitala Poloniei. În cursul evului mediu, **C.** a avut strînse legături comerciale și culturale cu țările românești. În 1795–1809 și 1846–1918 a fost sub stăpînirea Habsburgilor. A fost centrul răscoalei din 1794 de sub conducerea lui Tadeusz Kosciuszko. Între 1815 și 1846 a fost capitala republicii Cracovia.

**cracoviác** 1. Dans popular polonez, în măsura 2/4, cu un caracter viu, cu pași săriți. La început s-a executat numai de bărbați; în sec. al XIV-lea avea un caracter războinic. În sec. XIX–XX devine dans de bal. 2. Piesă muzicală vioaică, cu ritm binar, caracterizată prin sincope care dau dinamism melodiei.

**crăinic** 1. (În timpul orînduirii feudale) Cel care anunța mulțimii poruncile suveranului sau ale autorităților. 2. Persoană care anunță la un post de radiodifuziune, de televiziune, la o manifestație ordinea programelor, face diverse comunicații etc.

**crai-nou**, nume popular dat Lunii în prima ei fază, cînd are forma unei seceri subțiri; **c.-nou** are loc imediat după faza de *l u n ă n o u ă*.

Cracovia. Clădire din piața Główny.

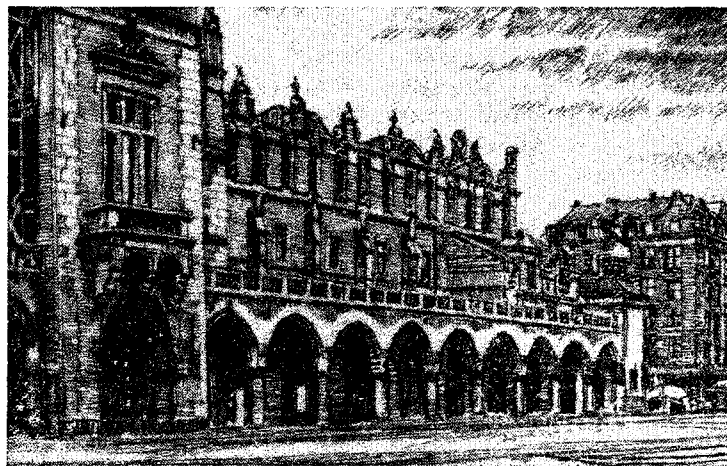



**Craiova**, oraș regional, reședința regiunii Oltenia, situat în lunca Jiului. Populația: 112 390 loc. (1961), cu localitățile subordonate 132 590 loc. Este un important centru industrial, cultural și comercial al țării, nod feroviar și rutier. Ca centru industrial C. s-a dezvoltat în anii regimului de democrație populară. Industria construcțiilor de mașini (uzinele „Electroputere” și „7 Noiembrie”) și industria alimentară sînt cele mai importante ramuri industriale din C. În afară de acestea, mai sînt întreprinderi ale industriei textile și ale industriei de prelucrare a lemnului. Pînă în 1965 se vor construi un combinat chimic și o mare termocentrală electrică, pe baza bogatelor resurse de gaze naturale și ligniți din regiune. Importante instituții cultural-sociale: Teatrul național (vechi de peste 100 de ani), Teatrul de păpuși, Filarmonica de stat „Oltenia”, Ansamblul de cîntece și dansuri „N. Bălcescu”, Institutul agronomic, Institutul pedagogic, Muzeul de artă, Muzeul regional de istorie, etnografie și științe naturale. Parcul Poporului este unul dintre cele mai frumoase parcuri din R.P.R. *Muzeul de artă din C.* a fost înființat în 1955, avînd la bază unele colecții locale, dintre care cea mai importantă este cea a fundației Alexandru Aman. Cuprinde o importantă colecție a lucrărilor lui Th. Aman, picturi, desene și gravuri, precum și opere de N. Grigorescu, Șt. Luchian, G. Petrașcu și ale unor artiști contemporani. — *Istoric.* În evul mediu, moșie și oraș, stăpînite de influenții boieri Craiovești. Documentar, apare la sfîrșitul sec. al XV-lea, cînd reședința banilor Olteniei se mută de la Strehaia la Craiova. Orașul se dezvoltă mult în secolele următoare ca reședință a banilor Craioveni, printre care și Mihai Viteazul, și apoi a caimacimilor. În sec. XVIII — XIX se înființează mai multe școli de limbă greacă și de limbă romînă (prima în 1826), institutul de fete Oteteleșeanu etc. În 1837 Constantin Lecca a deschis aici o tipografie.

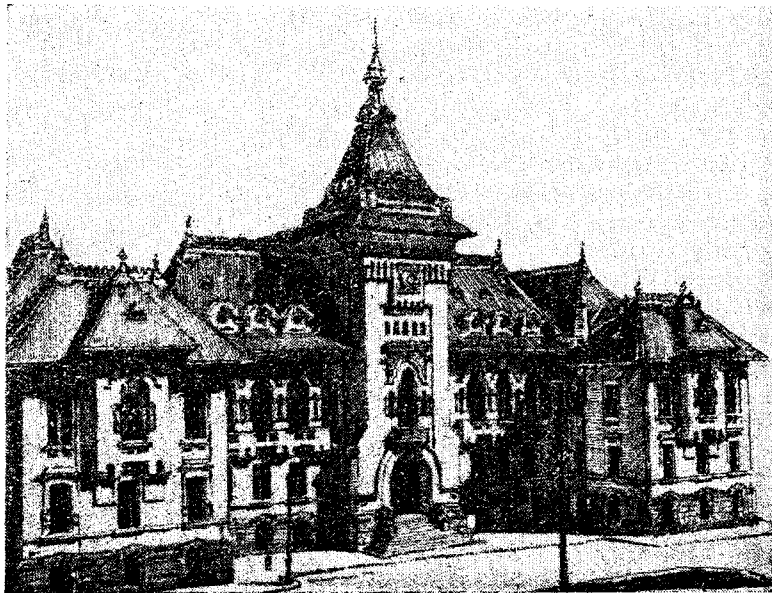

Craiova. Clădirea sfatului popular

Orașul avea în 1848 clubul său revoluționar. Un an mai tîrziu, Costache Caragiale și Mihăileanu au înființat la Craiova un teatru. Orașul s-a

sec. al XVI-lea. Mai cunoscuți sînt: *Neagoie de la Craiova* și fiii lui (*Barbu, Pîrvu, Danciu și Radu*), care au ajuns în dregătoriile cele mai importante



Craiova. Hala de montare a transformatoarelor de la Uzinele „Electroputere”

dezvoltat rapid în anii de democrație populară, după ce decenii de-a rîndul rolul lui fusese redus mai ales la acela de centru comercial agricol. — *Raionul C.* cu 94 060 loc. (1961). Are o economie agrară (cereale, cultura viței de vie, pomicultura, floarea-soarelui, creșterea vitelor).

**Craioveștii**, familie de boieri olteni, care a avut un rol important în viața politică a Țării Romînești la sfîrșitul sec. al XV-lea și în prima jumătate a

și au făcut din bănia Olteniei, mutată de ei la Craiova, o adevărată feudă. În vederea asigurării intereselor lor economice, au înlesnit subjugarea Țării Romînești de către turci.

**crămpă**<sup>1</sup> (MED.), contracție involuntară, spastică și dureroasă a unui mușchi sau a unui grup muscular. În accepția curentă, contracție a mușchilor stomacului și ai intestinelor, însoțită de dureri foarte vii. V. și colică.

**crâmpă**<sup>2</sup>, unealtă de oțel cu unul sau două capete ascuțite, folosită la tăierea sau la desprinderea rocilor în mine.

**crampón 1.** (C.F.) Piron de oțel cu secțiune pătrată, folosit la prinderea șinelor de traverse (direct sau printr-o placă de reazem). În construcția suprastructurii căii cu traverse din beton armat se folosește și un tip special de **c.**, introdus pe unele linii din U.R.S.S. **2.** (SPORT) Bucată de talpă sau de cauciuc de diferite forme (coni-

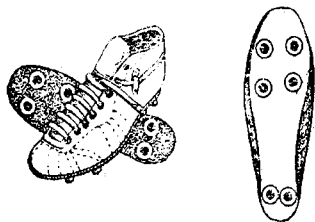

Crampon

că, dreptunghiulară etc.), care se aplică pe talpa unor bocanci sau a unor pantofi de sport (ex. la fotbal) pentru a evita alunecarea în timpul jocului.

**Cranach**, Lucas (numit și *Cranach cel Bătrîn*) (1472–1553), pictor (de altare și de șevalet), miniaturist, desenator și gravor german, partizan al Reformei și prieten al lui Luther. Intemeietorul și maestrul cel mai de seamă al școlii saxone (sec. al XVI-lea). În opera sa, tendințele umaniste ale artei Renașterii se împletesc cu rămășițe ale goticului. Acuitatea



L. Cranach

observației realiste și un simț desăvârșit al compoziției și armoniei coloristice precumpănesc în opera sa asupra elementelor de manierism, prezente în unele perioade ale

activității sale. **C.** a pictat tablouri cu subiecte religioase, mitologice și alegorice, în care a introdus elemente ale vieții contemporane (clădiri, interiere, mobilier, costume), acordând un loc important peisajului („Repaus în timpul fugii în Egipt”, 1504). În portrete (al lui Luther, sau în autoportretul din 1550, aflat la galeria Uffizi din Florența), **C.** s-a manifestat ca un realist viguros. Reprezentat în Muzeul de artă al R.P.R., prin lucrările „Tăierea capului Sf. Ioan Botezătorul”, „Venus și Amor”, „Fecioara cu pruncul”, și în Muzeul Brukenthal.

**craniél** (ANAT.), termen care indică poziția comparativ mai apropiată de craniu a unei părți de organ sau de segment al corpului, în opoziție cu alta mai depărtată (ex. capătul **c.** al intestinului).

**craniologie** (gr. *kranion* „craniu” și *logos* „vorbire”), parte a osteologiei și antropologiei, care se ocupă cu studiul craniului.

**craniometrie** (gr. *kranion* „craniu” și *metron* „măsură”), parte a antropometriei, care se ocupă cu măsurarea diametrelor craniului.

**crâniu** (gr. *kranion* „craniu”; ANAT.), parte a scheletului capului, de forma unei cutii osoase, în care se găsește creierul (encefalul). Cuprinde opt oase plate: frontalul, etmoidul, sfenoidul, occipitalul, cele două parietale și cele două temporale. E constituit din bolta și din baza craniului.

**crap** (*Cyprinus carpio*), pește teleostean din familia ciprinidelor, cu corpul înalt, acoperit de solzi mari, cu aripioara dorsală lungă, iar cea anală scurtă, ambele precedate de un spin zimțat; în jurul gurii are două perechi de mustăți. Ajunge la 1 m lungime și 30 kg greutate. Pentru carnea sa gustoasă este mult pescuit în apele naturale și cultivat în heleșteie speciale. Se reproduce la începutul verii, când temperatura apei atinge sau depășește 20°C. În Delta și în Dunăre se pescuiesc anual mari cantități de crap. Prezintă o deosebită importanță pentru economia apelor noastre, for-

mînd una dintre principalele resurse piscicole.

**crapodină** (MAS.), lagăr pentru forță axială, în care se

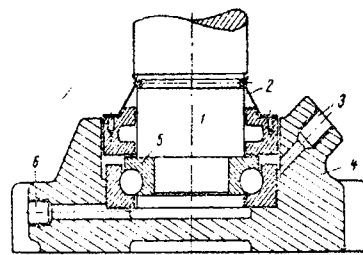

Crapodină

1 – pivot; 2 – apărătoare de piele; 3 – canal de ungere; 4 – corpul crapodinei; 5 – palier de rulare axial, cu bile; 6 – canal de evacuare a uleiului

reazemă și se rotește fusul axial (pivotul) al unui arbore vertical. Construcția **c.** este foarte variată, după construcția și destinația mașinii din care face parte.

**Crasna** (azi *Crasna Vișeuului*), sat în raionul Vaslui, reg. Iași. În 1450, Bogdan al II-lea a învins aici, în mijlocul unei păduri, pe panii poloni care-l aduceau pe Alexandrel, pretendent la domnie, spre a-l înscăuna.

**Crassus**, Marcus Licinius (115–53 î.e.n.), om politic roman, vestit pentru bogăția sa uriașă. A înăbușit cu cruzime răscoala sclavilor conduși de Spartacus (71 î.e.n.). Ales consul (70 î.e.n.), a luat măsuri în favoarea clasei cavalerilor. A făcut parte, împreună cu Cezar și cu Pompei, din primul triumvirat (60 î.e.n.). În timp ce era guvernator al provinciei romane Siria, a organizat o expediție împotriva parților, în cursul căreia a murit.

**cratér** (gr. *krater* „vas mare”) **1.** Partea superioară a unui aparat vulcanic, de forma unei pîlnii (ex. **c.** din munții vulcanici Călimani-Harghita, craterele Cucu, Tatarca, Fincelu, craterul în care se află Lacul Sf. Ana etc.). Prin crater, în timpul erupțiilor, ținesc vapori, gaze, cenușă, bombe vulcanice și se revarsă lavă. **2.** (ASTR.) *Crater lunar*, adîncitură pe suprafața Lunii, variind de la diametre abia observabile pînă la diametre de 300 km. Ori-

ginea *c. lunare* nu este sigur cunoscută; ele pot fi de natură vulcanică sau datorite unor scufundări, unor proeminente pline cu materie eruptivă sau unor bombardamente meteoritice. Se numește și *circ lunar*.

**crătımă v. liniuță de unire.**

**cratogén** (GEOL.), regiune de mare întindere din scoarța terestră, care, într-o anumită etapă din istoria geologică a Pământului, s-a comportat ca un bloc rigid care nu a suferit mișcări de cutare orogenice, ci doar mișcări lente pe verticală, epirogenice (ex. Platforma Rusă, Platforma Siberiană etc.). În sens mai general sînt numite *c.* și platformele sau ariile continentale, care sînt opuse orogenelor (zonelor formate în urma mișcărilor orogenice).

**Cratylos** (sec. V î.e.n.), filozof grec care a denaturat în spirit sceptic concepția dialectică heracliteană asupra mișcării. Spre deosebire de Heraclit, care spunea că „nu ne putem scâlda de două ori în același riu”, *C.* a pretins că nu ne putem scâlda nici măcar o singură dată, deoarece rîul se schimbă din clipă în clipă. În felul acesta, *C.* nega orice stabilitate a lucrurilor (chiar și una relativă) și, implicit, posibilitatea cunoașterii lor. Recunoscînd universalitatea schimbării, dialectica marxistă relevă stabilitatea relativă a lucrurilor, care face posibilă existența obiectivă a calităților și a legilor în fluxul schimbării.

**cráter** (MINE) v. **raclete**.

**crául** (engl. *crawl* „a se tîri”; SPORT), procedeu tehnic de înot. Înotătorul de *c.* se află culcat pe apă cu pieptul în jos, în poziție aproape orizontală. Fața este scufundată în apă în momentul expirației, iar pentru inspirație înotătorul răsucesce capul spre dreapta sau spre stînga, ajungînd cu gura deasupra apei. Mișcările cu brațele se fac alternativ.

„**Cravata roșie**”, revista pionierilor și școlarilor, editată de C.C. al U.T.M.; apare lunar la București. Înfîințată în aprilie 1947 sub numele de „Licurici”, a adoptat în 1953 denumirea

actuală. Contribuie la educația tinerii generații în spiritul dragostei față de patria socialistă, față de P.M.R., în spiritul prieteniei dintre popoare.

**Crăciun**, Gheorghe (sec. XVI), conducător al răscoalei țărănești care a avut loc în împrejurimile orașului Satu-Mare și în regiunea Tisei în 1569, cu centrul în apropierea orașului Debrețin (R. P. Ungară). Prins de patricienii din Debrețin, *C.* a fost decapitat; răscoala a continuat însă sub conducerea lui Vasile Suciș pînă ce a fost înăbușită de detașamentele nobilimii.

**Crăciuna**, veche cetate, clădită, se pare, în sec. al XIII-lea de cavalerii teutoni, la poalele Măgurii Odobestilor, lângă Milcov. A fost cucerită de Ștefan cel Mare în 1482, pentru a asigura hotarul Moldovei dinspre Țara Românească.

**crățile 1.** Joc popular românesc, răspîdit în Oltenia. Este o „horă de mină”, jucată de femei. Are ritm binar și o mișcare vioaie, cu deplasări ample prin pași alergați și ușori. **2.** Denumirea femeilor care, în unele locuri din Oltenia, iau parte la jocul călușul.

**crăpătură** (METAL.), ruptură produsă în crusta lingoului, ca urmare a presiunii ferostatice după turnare sau din cauza împiedicării contracției în crusta produselor laminate, forjate, tratate termic etc.

**Creangă**, Horia (1892—1943), arhitect român, reprezentant de seamă al arhitecturii din România în perioada 1932—1942. Prima lucrare cu care s-a afirmat a fost cinematograful și blocul de locuințe „Patria” din București (fost „Aro”); alte lucrări: hotelul „Carpați” (fost „Aro Palace”), din Brașov, cu fațadă din cărămidă aparentă galbenă, halele principale ale ansamblului industrial „23 August” din București, casa dr. Petru Groza din Deva etc.

**Creangă**, Ion (1837—1889), scriitor clasic român. Fiu de țaran din Moldova, *C.* a făcut școala la Humulești (satul său natal), la Broșteni, Tîrgu-Neamț, Fălticeni și Iași, fiind îndrumat către cariera preoțească. Fire independentă, a

intrat în conflict cu autoritățile bisericești, care l-au exclus din cler. După ce a făcut studii pedagogice, a fost primit în învățămînt. Deși a fost un eminent pedagog, care a introdus metode noi și a alcătuit, în colaborare cu alții, valoroase manuale școlare, *C.* a fost mutat de la o școală la alta, iar uneori suspendat temporar din funcția de învățător. Acti-



I. Creangă

vitătea literară și-a început-o tîrziu, la îndemnul lui Eminescu, de care l-a legat toată viața o strînsă prietenie. Împreună cu marele poet, a frecventat o vreme societatea „Junimea”, de care însă s-a îndepărtat, apropiindu-se de cercul literar al lui N. Beldiceanu, scriitor legat de mișcarea muncitorească. În acest cerc și-a citit ultima parte a „Amintirilor din copilărie”. A colaborat la „Contemporanul”, unde a publicat poezii populare. *C.* este autor de povești („Soacra cu trei nurori”, 1875; „Capra cu trei iezi”, 1875; „Povestea porcului”, 1876; „Povestea lui Stan Pățitu”, 1877; „Povestea lui Harap Alb”, 1877; „Ivan Turbincă”, 1878 ș.a.), de povestiri („Moș Nichifor Coțcariul”, 1877; „Moș Ioan Roată și Unirea”, 1880 etc.). Opera sa capitală este „Amintiri din copilărie” (1880, 1881, 1892). „Amintirile”, în care *C.* evocă cu nostalgie satul copilăriei, cu oamenii și obiceiurile lui, conțin totodată accente critice la adresa instituțiilor statului feudal de pe la 1850: armata din acea vreme cu caracterul ei antipopular, unele aspecte înapoiate ale școlii, abuzuri ale bisericii. Operă fundamentală a literaturii române, „Amintirile” constituie

un monument al prozei noastre lirice și umoristice, în care îmbinarea ironiei, jovialității și optimismului este realizată cu o desăvârșită măiestrie artistică. În povestirile sale, C. a creat personaje autentice. Moș Nichifor Coțcariul întruhidează pe țăranul moldovean, mucalit și isteț. Un alt personaj al lui C., devenit foarte popular, este Moș Ioan Roată, care reprezintă pe omul simplu din popor, setea lui de dreptate și revolta curajoasă împotriva asupririi boierești. Poveștile lui C. au un pronunțat caracter realist, iar cadrul în care evoluează acțiunea lor este cel al satului moldovenesc. Personajele legendare și animalele care populează basmele sale sînt în fond țărani și țărance. Capra din „Capra cu trei iezi” este o țărăncă sărmană care luptă să-și apere copiii împotriva bogătanului hapsîn; împărații din basmele sale vorbesc, trăiesc și se comportă ca țărani humuleșteni; Flămînzilă, Setilă etc. sînt flăcăi din satul moldovenesc. Poveștile și povestirile sale au un pronunțat caracter dramatic, multe dintre ele putînd fi, asemenea „Momentelor” lui Caragiale, transpuse scenic fără nici un efort. Maestru al stilului oral, C. a știut să pună în valoare subtilitățile înțelepciunii populare, o dată cu bogăția ei de proverbe, zicători și expresii specifice de mare plasticitate și al căror umor cuprinde întreaga gamă de nuanțe, de la tonul duios și gluma binevoitoare pînă la vorba tăioasă, batjocoritoare. C. a creat o operă literară realist-critică, profund originală, care ridică pe o treaptă artistică superioară forța creatoare a genului popular. Tradusă în numeroase limbi, ea îl situează pe scriitor printre marii povestitori ai lumii. Desconsiderat de autoritățile vremii, C. a dus o viață grea, plină de griji și a sfîrșit în sărăcie. Academia R.P.R. l-a ales printre membrii ei de onoare post-mortem.

**creanță** (într-un raport juridic de obligație), dreptul uneia dintre părți (creditorul) de a pretinde executarea obligației, pozitive sau negative,

pe care celalaltă parte, anume determinată (debitorul), trebuie s-o îndeplinească.

**creare de perechi** (FIZ.), proces de creare a unei perechi particulă-antiparticulă (ex. transformarea unui foton într-o pereche electron-positron, într-un câmp electric cum este cel al unui nucleu sau al unui electron). Lungimea de undă maximă a radiației capabile să creeze perechi electron-positron este  $\lambda = 0,012\text{Å}$ .

**creasta-cocoșului** (*Celosia cristata*), plantă erbacee anuală din familia amarantaceelor, cu tulpini erecte, înalte de 10–40 cm, brăzdate, și cu frunze ovale cu nervuri proeminente pe fața inferioară. Inflorescența este spiciformă, dilatată în partea superioară. Florile sînt de culoare roz, galbenă sau albă, iar semințele negre, lucioase, fin punctate. Se cultivă ca plantă ornamentală.

**creastă 1.** (GEOGR.) Culme îngustă cu povârnișuri rezezi, în zona muntoasă. Ea coincide de obicei cu *c u m p ă n a a p e l o r* (ex. creasta munților Piatra Craiului, creasta Munților Făgăraș). **2.** (MILIT.) *Creastă militară*, aliniamentul punctelor de pe o formă de relief (deal, înălțime etc.) de la care se poate vedea suprafața acesteia pînă la bază. **3.** (CONSTR.) **a)** *V. coamă*. **b)** Linia de intersecție dintre fața unui taluz și suprafața terenului ori suprafața platformei unui rambleu. **4.** (ANAT.) Proeminență osoasă alungită și cu marginea ascuțită (ex. c. *iliacă*). — *C. tibiei*, muchie ascuțită care unește fața anterointernă a tibiei cu fața ei anteroexternă. **5.** (BIOL.) Excrescență cărnoasă, de obicei roșie și dințată, pe care o au la cap unele păsări, fiind mai dezvoltată la masculi.

**creatinofosfóric**, *acid* ~ (BIOCHIM.), compus al creatinei cu acidul fosforic, prezent în special în țesutul muscular. Reprezintă rezerva de grupări de fosfat puternic energetice, necesare proceselor care consumă energie.

**creată**, soi de viță de vie originar din Banat, cu struguri mijlocii, cilindrici, cu boabe îndesate și neuniforme, de culoare verde-gălbuie și cu

pieleț groasă, punctată. Se cultivă în podgoriile din regiunile Banat și Maramureș, pentru obținerea vinurilor obișnuite de masă.

**creație artistică 1.** Proces de elaborare a unei opere de artă, în care un rol de prim ordin îl joacă talentul, fantezia artistului și care este înrîurit puternic de concepția despre lume a acestuia. În **c.a.** influența orînduirii în care trăiește artistul, a poziției sale de clasă, a apartenenței sale naționale este, în ultimă analiză, determinantă. Estetica idealistă a încercat în mod arbitrar să rupă procesul de **c.a.** de condițiile social-economice și politice și să-l pună pe seama „inspirației”, înțelegând ca extaz sau revelație mistică. **2.** Operă de artă finită.

**creaționism**, orientare teologică în filozofie și biologie, potrivit căreia lumea, respectiv viața, ar fi fost creată din nimic prin pretinsa inițiativă a lui Dumnezeu și ar fi rămas, de la crearea ei, neschimbată. Materialismul dialectic, bazat pe datele științelor, subliniază caracterul necreat al lumii, precum și caracterul ei înfinit în timp și spațiu. Fizica demonstrează că materia este veșnică, necreată și indestructibilă; biologia materialistă, sprijinindu-se pe transformismul darvinist, dovedește apariția speciilor superioare din cele inferioare și arată că acestea din urmă au provenit pe cale naturală, în anumite condiții, din materia fără viață. Printre reprezentanții cei mai cunoscuți ai **c.** în biologie se numără Karl Linné și G. Cuvier.

**Crécy** [*cresti*], orașel în nordul Franței, unde, în cursul războiului de 100 de ani, armata seniorilor francezi a fost înfrîntă de armata engleză (1346).

**crédit**, (în capitalism) mișcare a capitalului de împrumut. În procesul rotației capitalului apar mijloace bănești temporar disponibile. Prin intermediul **c.**, capitalul bănesc temporar liber al capitaliștilor industriali și al rentierilor, economiile și veniturile bănești vremelnice disponibile ale celorlalte clase și pă-

turi sociale se transformă în capital de împrumut. **C.** poate fi acordat între capitaliști sub formă de mărfuri, prestări de servicii etc. (*c. comercial*) sau sub formă de bani (*c. bancar*). **C.** contribuie la lărgirea producției și în același timp la intensificarea exploatării muncitorilor, la redistribuirea capitalurilor între ramurile economice și la egalizarea ratei profitului, la acumularea și centralizarea capitalurilor, la creșterea parazitismului și a speculațiilor, precum și la ascuțirea contradicțiilor capitalismului. Fostând supraproducția de mărfuri și camuflând temporar, printr-o cerere artificială, supraproducția existentă, **c.** capitalist agravează crizele de supraproducție. (În socialism) Formă de mobilizare de către stat a mijloacelor bănești temporar disponibile și de repartizare planificată a acestora pentru satisfacerea nevoilor economiei naționale. În socialism nu există credit comercial. Sursele **c.** sînt: mijloacele bănești temporar libere ale întreprinderilor și organizațiilor socialiste, care se acumulează la conturile de decontare deschise la bancă; disponibilitățile bănești ale bugetului de stat; mijloacele bănești vremelnic disponibile ale populației atrase la casele de economii; fondurile proprii ale băncilor etc. El se acordă întreprinderilor și organizațiilor economice pentru acoperirea unor cheltuieli permanente sau sezoniere privind producția, circulația sau transportul mărfurilor etc., sub formă de *c. bancar*. Creditul se acordă planificat și cu destinație precisă; este rambursabil și se garantează cu valori materiale. *C. bancar* contribuie la redistribuirea planificată a mijloacelor bănești temporar disponibile între întreprinderi și ramuri economice, între regiunile și raioanele țării, în scopul satisfacerii cerințelor reproducției socialiste. Prin intermediul *c. bancar*, statul exercită un control sistematic asupra activității economice-financiare a întreprinderilor. — *C. bugetar*, sumă-limită, aprobată prin bugetul de stat, pînă la care se poate efectua o anumită cate-

gorie de cheltuieli din buget. — *C. de stat a)* (În capitalism) Formă de mișcare a capitalului de împrumut, în care statul apare în calitate de împrumutat. Statul capitalist contractează împrumuturi la capitaliștii din țară sau din străinătate, la instituțiile publice de credit sau la guvernele altor state. El folosește aceste credite în scopuri militare, pentru acoperirea cheltuielilor de întreținere a aparatului birocratic-polițienesc etc. **b)** (În socialism) Formă de mobilizare, la dispoziția statului, a unor mijloace bănești temporar disponibile, în vederea satisfacerii nevoilor generale ale colectivității. Pe calea *c. de s.* (împrumuturi de stat și depuneri la casele de economii) sînt atrase parte din mijloacele bănești vremelnic disponibile ale populației (și, în anumite condiții, ale unor organizații economice cooperatiste), care sînt folosite de stat pentru sporirea producției socialiste și ridicarea nivelului de trai material și cultural al oamenilor muncii. **V. și împrumut de stat; datorie a statului.** — *C. pe termen lung*, credite acordate, în R.P.R., de Banca de investiții și de Banca de Stat întreprinderilor și organizațiilor economice socialiste, pe o durată de mai mulți ani. Întreprinderile și organizațiile socialiste de stat primesc *c. pe t. l.* pentru organizarea și lărgirea producției, introducerea micii mecanizări, îmbunătățirea tehnologiei de fabricație etc. Gospodăriile agricole colective primesc aceste credite pentru lucrări de construcții, procurări de animale, de mașini, de unelte, de mijloace de transport, pentru plantații, îmbunătățiri funciare etc. Cooperativele de producție meșteșugărească primesc *c. pe t. l.* pentru lărgirea activității lor din fondul constituit din vîrsămintele reprezentînd o parte a beneficiilor unităților cooperatiste. — *C. pe termen scurt*, credite acordate de către Banca de Stat și, în unele cazuri, de către Banca de investiții (pentru constructori), pe o durată mai mică de un an, întreprinderilor și organizațiilor economice socia-

liste, pentru nevoile lor de producție și de circulație. Aceste credite completează necesitățile de mijloace circulante ale întreprinderilor pentru satisfacerea nevoilor lor permanente și sezoniere.

**creditor** (DR.), titular al unui drept de creanță. **V. și debitor.** — *C. chirografar*, titular al unui drept de creanță care nu este garantat prin gaj, ipotecă sau privilegiu.

**Creditul funciar rural**, instituție de credit, înființată în România în 1873 de către marii moșieri pentru a beneficia de credite pe termen lung. A emis, pentru prima dată în România burghezo-moșierească, scrisuri funciare (hîrtii-valori), purtătoare de dobîndă și negociabile la bursă, prin care se acordau împrumuturi moșierilor. Instituția a fost naționalizată și lichidată în 1948.

**Creditul funciar urban**, instituție de credit din România, înființată de către marii proprietari urbani pentru a beneficia de credite pe termen lung. Au existat două asemenea instituții: *Creditul funciar urban din București*, înființat în 1874, și *Creditul funciar urban din Iași* înființat în 1881. Ambele au emis scrisuri funciare urbane, purtătoare de dobîndă și negociabile la bursă, prin care se acordau împrumuturi. Instituția a fost lichidată în 1948.

**Creditul minier**, societate petrolieră capitalistă din România. Înființată în 1919 cu capital românesc în valoare de 1 750 000 de lei, sporit, prin concentrarea și centralizarea capitalului, pînă la 23 484 000 000 de lei în 1945, **C. m.** a fost una dintre cele mai mari întreprinderi petroliere din România, aparținînd aripii liberale a burgheziei. Terenurile petroliere deținute direct de **C. m.**, împreună cu cele ale societăților la care **C. m.** avea participații, însumau 150 000 ha. În 1948 **C. m.** a fost naționalizat.

**Creditul național industrial**, instituție înființată în 1924 de statul român și de Banca Națională, pentru susținerea și finanțarea marii industriei capitaliste și pentru înlesnirea mobilizării creanțelor industriale. Citadelă a oligarhiei

financiare liberale. Capitalul inițial de 200 000 000 de lei s-a ridicat ulterior la 700 000 000 de lei. Instituția a fost naționalizată și lichidată în 1948.

**creier** (ANAT.), parte a sistemului nervos central, cuprinsă în interiorul cutiei craniene. **C.** este format din emisferele cerebrale, creierul mic și trunchiul cerebral. În **c.** sînt localizate cele mai importante funcții ale organismului uman și animal. V. și e n c e f a l. — *Creierul mic v. cerebel.*

**creițar**, monedă de argint emisă de diferite state germane; a circulat și în țările românești, în sec. al XVIII-lea și în prima jumătate a sec. al XIX-lea, în piese de diferite valori.

**cremalieră** (MAȘ.), organ de mașină, în formă de bară

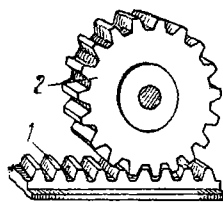

Cremalieră

1 — cremalieră; 2 — roată dințată

dințată dreaptă, care se angrenează cu o roată dințată cilindrică. Este folosită la cricuri, la unele mașini-unelte etc., pentru a transforma o mișcare de rotație într-una de translație sau invers.

**cremaster** (ANAT.), mușchi striat care formează tunica musculară a testiculului. Are ca puncte de inserție testiculul, arcada femurală și pubisul.

**cremă** 1. (FARM.) Preparat unsuros, obținut prin emulsianarea cu apă și uleiuri eterice sau prin amestecarea la cald a unor grăsimi (lanolină, unt de cacao etc.), a unor ceruri (de albine, de palmier etc.), a unor substanțe medicamentoase (oxid de zinc, borax, vitamine, hormoni etc.), a unor hidrocarburi (vaselină, parafină etc.) și a altor substanțe (gume, glicerină, colesterină etc.). Se utilizează în cosmetică și în medicină. 2. (IND. ALIMENT.) Preparat alimentar făcut din lapte, ouă, zahăr și ingrediente sau din unt (ori margarină), zahăr și ingredient, utilizat ca semifabricat la prepararea tortu-

rilor, a prăjiturilor, a unor sorturi de biscuiți sau putînd fi consumat ca desert.

**crémene** (PETROGR.), varietate de calcedonie asociată cu cuarț și opal. Are proprietatea de a produce scînteii prin lovire cu amnarul sau cu alte obiecte de oțel.

**Cremer**, Fritz (n. 1906), sculptor din R. D. Germană, membru al Academiei germane socialiste de arte. A crescut în mediul muncitoresc din Ruhr și a studiat la Berlin, intrînd de tînar în mișcarea antifascistă. Lucrările sale se disting printr-o puternică expresivitate și prin monumentalitate. Op. pr.: Monumentul de la Buchenwald, închinat victimelor fascismului (1952—1958), statuia „Să înlăturăm ruinele” (1953—1954), portretul lui Karl Marx (1954). Laureat al Premiului național (R.D.G.).

**Cremona**, oraș în nordul Italiei, pe fluviul Pad (Lombardia). 71 200 loc. (1958). Cunoscut pentru viorile construite de vestigiul lutieri Amati, Stradivarius, Guarneri, care au trăit aici.

**Cremona**, epura ~ (REZ. MAT.) v. **figuri reciproce.**

**crenel**, deschizătură îngustă în parapetul tranșeei, a șanțului de comunicație sau în peretele unei lucrări de fortificație, prin care se execută observarea sau tragerea cu ar-

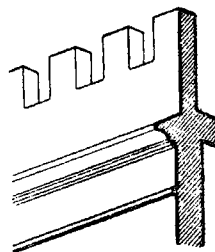

Crenel

mamentul portativ. La cetățile și castelele medievale se numeau **c.** și deschizăturile făcute între doi zimți (merloni) alăturați, situate în partea superioară a zidului.

**crenoterapie** (gr. *krene* „izvor” și *therapeia* „tratament”; MED.), folosire a apelor minerale în scop terapeutic.

**credónte** (gr. *kreos* „carne” și *odus*, *odontos* „dinte”; PALEONT.), subordin fosil de

mamifere carnivore, cu caractere sintetice (adică specifice concomitent mai multor grupe de animale) și cu dentiția puțin specializată, cu un început de diferențiere a carnișierei. **C.** aveau creier mic și membre masive cu gheare neretractile. Au apărut la începutul paleocenului, ajungînd la răspîndire maximă în eocen și dispărînd aproape complet în oligocen.

**creóli** (span. *criollo*, din lat. *creare* „a crea”), urmași ai primilor coloniști europeni din țările Americii Latine, în special de origine spaniolă.

**creolină** (FARM.), lichid de culoare cafenie-deschis, alcătuit din crezoli și din hidrocarburi aromatice sulfonate și neutralizate cu hidroxidul de sodiu. Formează cu apa o emulsie stabilă, folosită ca dezinfectant.

**creozót** (CHIM.) 1. Ulei greu, obținut din gudroanele de lemn sau de cărbuni, folosit la impregnarea lemnului, mai ales a traverselor de cale ferată, pentru a le conserva. 2. Produs uleios obținut prin extracție cu hidroxid de sodiu din uleiurile grele de la distilarea gudronului de lemn. Conține în principal crezol și guaiacol. E un lichid cu miros pătrunzător, folosit ca antiseptic și antiparazitar, precum și la obținerea guaiacolului.

**creozotăre**, operația de impregnare cu crezot a unor piese de lemn (traverse de cale ferată, stîlpi de telegraf etc.) în vederea conservării lor.

**crep**<sup>1</sup> (CHIM.), cauciuc natural sub formă de gel, tras în plăci. Se folosește ca talpă de încălțăminte.

**crep**<sup>2</sup> (IND. TEXT.) 1. Fir suprarăsucit de mătase naturală sau artificială. 2. Țesătură subțire din fire de mătase, din fibre sintetice sau, mai rar, din lînă, suprarăsucite unele spre dreapta și altele spre stînga, combinate astfel încît să se obțină un efect de încrețire a țesăturii.

**crepînă** (HIDROTEHN.) 1. Piesă folosită la filtrele rapide de la alimentările cu apă. Asigură distribuția uniformă a apei și a aerului comprimat introduse în filtru pentru spă-



larea acestuia. 2. Denumire improprie pentru sorb.

**crepitație** (MED.), zgomot caracteristic, asemănător aceluia produs de strângerea în mână a unui bulgăre de zăpadă sau de presărarea de sare fină peste foc. Constituie un semn important în diagnosticarea fracturilor, a gangrenei gazoase etc.

**crepón**, țesătură de bumbac, de lână sau de mătase din fire foarte răsucite și avînd suprafața cu aspect granulat.

**crepúscul** (ASTR., METEOR.), perioadă de timp, după apusul Soarelui (amurg) sau înainte de răsăritul Soarelui (auroră), cînd există vizibilitate datorită difuziunii luminii în atmosferă. C. *civil* durează pînă la coborîrea Soarelui cu 7° sub orizont, c. *astronomic* pînă la coborîrea Soarelui cu 18° sub orizont, iar c. *nautic* pînă la coborîrea Soarelui cu 12° sub orizont.

**crescătoáre** (ZOOTEHN.) v. **eleveză**.

**crescêndo** (MUZ.), termen care indică creșterea treptată a intensității sunetului sau a unui fragment melodic.

**cresón** (*Lepidium sativum*), plantă erbacee anuală din familia cruciferelor, cu tulpina de 20—40 cm înălțime, cu frunze încrețite și cu flori mici, albe sau roșii-liliachii. În țara noastră se cultivă pe suprafețe mici, numai în grădinile de lingă case, pentru



Creson

frunzele sale folosite ca salată sau condiment.

**Crespi**, Giuseppe Maria (numit, după îmbrăcămintea sa, și *Lo Spagnuolo*) (1665—1747), pictor și grafician italian din Bologna. În pictura decorativă și de șevalet a introdus figuri de oameni din popor.

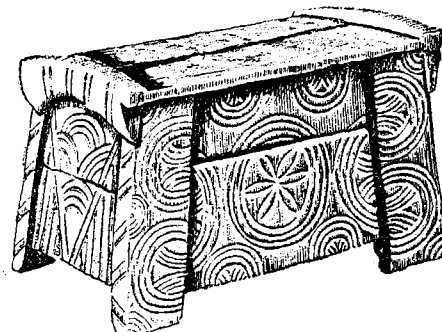
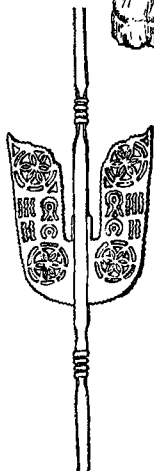
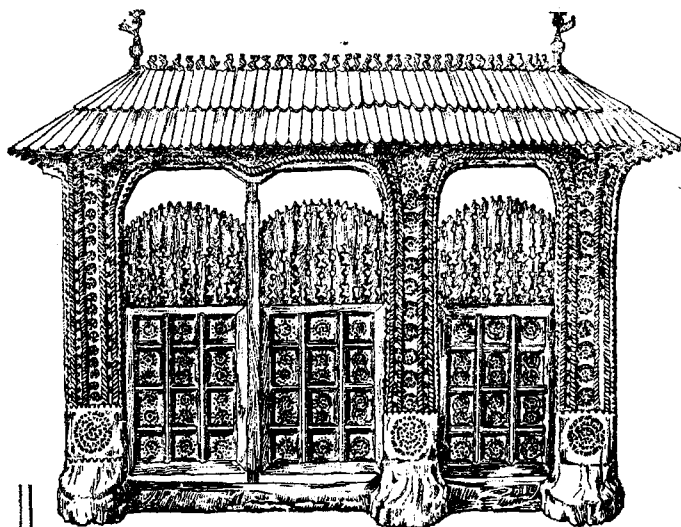

Crestături în lemn

a — poartă sculptată din Gorj; b — furcă de tors din Sibiu; c — ladă moldovenească (tron)

A practicat o tehnică în clar-obscur de contraste violente și de puternice efecte dramatice, folosind totuși procedee academice. Reprezentat în Muzeul de artă al R.P.R. prin lucrarea „Papă sfințind un prapure dominican” și printr-un desen reprezentînd o scenă de gen.

**crestătură de mașină electrică**, canal longitudinal la suprafața laterală a statorului sau rotorului unei mașini electrice. Servește la așezarea înfășurării respective. Sin. (impropriu) *ancoșă*.

**crestături în lemn**, denumire a unei ramuri a artei populare, foarte dezvoltată în R.P.R. Se realizează prin mai multe mijloace: cioplire, scrijelare, crestare și se lucrează în lemn de diferite esențe. C. în l. se întilnesc: a) în decorul arhitectonic: la stâlpi și grinzi sculptate (în Gorj,

Suceava, Ciuc, Maramureș), la porți (în Oltenia și Maramureș), la cadre de uși și ferestre (în Oaș, Gorj și Maramureș), la bisericile de lemn (în Maramureș, Moldova și Oltenia), la troițe (în Oltenia); b) în mobilier: la lăzi de zestre (în Moldova, Bihor și Oltenia), la mese (în Muntenia, Țara Moșilor, Țara Vrancei), la scaune (în Bihor), la blidare, cuiere și dulăpioare (în Moldova, Oltenia și Transilvania); c) în unelte și obiecte mici de lemn: cauce (în ținutul Pădurenilor), furci de tors (în Sibiu și Hunedoara), cutii (în Țara Moșilor, Suceava și Ciuc), codriști de bice și de coase, tipare de caș, spărgătoare de nuci, bite ciobănești, fluiere etc. C. în l. au decorul aproape exclusiv geometric.

**crestomatie** (gr. *chrestomatheia* „studiul lucrurilor utile”), culegere de texte reprezentative din literatura artistică, istorică



sau din alte domenii. De obicei textele cuprinse în *c.* aparțin literaturii vechi. V. și *antologie*.

**Cresus**, ultimul rege (560—546 î.e.n.) al statului Lidia din Asia Mică antică, vestit prin bogăția lui. Cyrus, regele perșilor, l-a învins și i-a cucerit regatul.

**crêșă**, instituție care asigură îngrijirea copiilor pînă la 3 ani, în timpul cînd mamele acestora sînt în producție. În R.P.R., baza materială a creșelor este asigurată prin fonduri de stat, la care se adaugă uneori o contribuție mică a părinților în raport cu salariul lor.

**creștere** (BIOL.), mărire a masei vii a unui organism în cursul dezvoltării individuale (ontogenetice), ca urmare a proceselor de *metabolism*. Poate fi *globală*, cînd interesează organismul în totalitate, sau *parțială*, cînd privește numai anumite segmente corporale sau anumite organe. **C.** apare numai în cazul predominării *anabolismului* asupra *catabolismului*; în cazul egalizării acestor procese, *c.* încetează. **C.** se realizează prin diviziunea repetată a celulelor și prin mărirea volumului acestora și este reglată de sistemul neuroendocrin. — **Creșterea animalelor**, proces caracterizat prin următoarele trăsături: viteză diferită în anumite perioade ale ontogenezei, periodicitate (ex. la pești, *c.* rapidă primăvara și vara), neproporționalitate, dezvoltarea inegală a diverselor organe în diferite perioade ale ontogenezei (ex. la mamifere, *c.* mai intensă a inimii în perioada uterină), alternarea perioadelor de *c.* intensă cu perioade de *c.* mai puțin intensă etc. La majoritatea animalelor are loc scăderea vitezei de *c.* în perioada maturității sexuale. — **Creșterea plantelor**, proces care include atât mărirea dimensiunilor organelor cît și complicarea structurii lor. Ritmicitatea este principala particularitate a *c. p.*, care la plantele unicelulare este legată de schimbarea condițiilor de mediu în diferite sezoane ale anului, iar la plantele superioare este concen-

trată în anumite puncte (conul de *c.*). În timpul perioadei vegetative, la început se formează organele de nutriție (rădăcini, frunze), apoi organele și țesuturile care asigură înmulțirea și supraviețuirea în perioadele neprielnice pentru plantă (tuberculi, stoloni etc.). Posibilitatea de a dirija *c.* în direcția dorită în fiecare fază a ciclului vital al plantei constituie condiția de bază în obținerea recoltelor mari la plantele agricole. Pentru a calcula *c.* organismelor plantelor și animalelor se folosesc diferite măsurători (de greutate, de volum, de suprafață, liniare). *C.p.* poate fi dirijată cu succes cu ajutorul unor factori ca: nutriția, lumina, temperatura, umiditatea, stimulatorii de *c.* etc. — **Creșterea omului**, creștere a corpului omenesc (în special creșterea lui în înălțime), proces care se desfășoară neîntrerupt din momentul concepției și pînă la vîrsta adultă. **C.** în înălțime se termină, la femei, la 19—20 de ani, iar la bărbați la 25—26 de ani. De pe la jumătatea deceniului al cincilea al vieții, la fiecare 10 ani corpul se micșorează cu 1—1,5 cm (din cauza turtirii cartilajului intravertebral etc.).

**creșterea animalelor**, una dintre principalele ramuri ale agriculturii, care asigură produsele alimentare de bază (lapte, carne, ouă, unt, brînză etc.), aprovizionează cu materii prime industria ușoară și alimentară (lînă, piei etc.), dă forță de tracțiune vie și furnizează principalul îngrășămint organic, bălîgarul. **C.a.** a apărut din cele mai vechi timpuri, ca o continuare a vîntorii, o dată cu îmblînzirea și domesticirea animalelor sălbatice în vederea folosirii lor pentru nevoile gospodărești. Apariția și dezvoltarea creșterii animalelor au avut ca urmare dezvoltarea forțelor de producție, marcînd, împreună cu apariția culturii plantelor agricole, prima mare diviziune a muncii. **C.a.** a dus la o creștere considerabilă a productivității animalelor. Apariția și dezvoltarea agrobiologiei au transformat creșterea animalelor într-o ad-

vărată știință. Prin aplicarea judicioasă a selecției și prin folosirea celor mai avansate metode de creștere s-a ajuns la ameliorarea raselor existente și la formarea unor tipuri și rase noi de producție mixtă sau specializate. În R.P.R., creșterea animalelor are un rol de seamă în dezvoltarea agriculturii noi, socialiste, în scopul asigurării unui belșug de produse agroalimentare. Astfel, la începutul anului 1962 numărul bovinelor a fost de 4 707 000, cu peste 1 055 000 mai mare decît în 1938, numărul vacilor de 2 144 000, cu 357 000 mai mare, al porcinelor de 4 665 000, cu aproape două milioane mai mare, iar al ovinelor de 12 846 000, cu circa 2 400 000 mai mare. În perioada colectivizării agriculturii, numărul de animale a crescut la toate speciile, sporind în același timp producția de lapte, carne, lînă și ouă. Datorită sprijinului puternic acordat de stat prin credite în condiții avantajoase și materiale de construcție și datorită folosirii mijloacelor proprii, gospodăriile colective au mărit în ritm rapid numărul animalelor proprietate obștească, ajungînd în luna aprilie 1962 (după încheierea colectivizării agriculturii) la 1 145 000 de bovine, față de numai 92 100 în februarie 1958, la 940 000 de porcine față de 88 500 și la 4 380 000 de ovine față de 835 000. Prin încheierea colectivizării agriculturii în R.P.R. se deschid noi perspective privind sporirea rapidă a efectivelor de animale și creșterea continuă a productivității acestora. În anii următori, creșterea animalelor va deveni o ramură de bază a agriculturii, avînd condiții deosebit de favorabile în țara noastră. În vederea măririi efectivelor de animale, a sporirii densității medii la suta de hectare, va fi simțitor îmbunătățită baza furajeră, se vor mecaniza principalele procese de producție în creșterea animalelor, asigurîndu-se totodată asistența tehnică și îndrumarea producției prin specialiști de înaltă calificare. V. și *zootehnie*.

**creșterea cu precădere a producției mijloacelor de producție față de producția obiectelor de consum**, lege economică obiectivă a reproducției lărgite, potrivit căreia producția mijloacelor de producție (sectorul I) trebuie să crească mai repede decât producția obiectelor de consum (sectorul II). Aceasta decurge din faptul că, pentru lărgirea producției și asigurarea progresului tehnic în toate ramurile economiei, este necesară mai întâi sporirea producției de mașini, utilaje etc. V. I. Lenin a arătat că „cel mai rapid crește producția mijloacelor de producție în vederea producerii mijloacelor de producție, apoi producția mijloacelor de producție pentru producerea mijloacelor de consum și cel mai încet crește producția mijloacelor de consum”. În capitalism, cerințele acestei legi, care se reflectă în creșterea compoziției organice a capitalului, se realizează anarhic, spontan, ciclic, în timpul crizelor având loc o scădere bruscă a producției în general, inclusiv a producției sectorului I, accentuând rămânerea în urmă a consumului față de producție, ascuțind contradicția fundamentală a capitalismului. În socialism, creșterea mai rapidă a producției mijloacelor de producție constituie condiția asigurării avântului neîntrerupt al producției socialiste, introducerii tehnicii celei mai înaintate în toate ramurile economiei naționale și a ridicării neconținute a productivității muncii. Creșterea cu precădere a producției mijloacelor de producție este o necesitate obiectivă pentru toate țările socialiste. În ultimă instanță, ea este chezașia victoriei orînduirii socialiste, a asigurării unui belșug de bunuri materiale și spirituale, în scopul satisfacerii tot mai depline a cerințelor crescînde ale oamenilor muncii. Această lege stă la baza politicii de industrializare socialistă a partidului marxist-leninist. În R.P.R., politica fermă a P.M.R. de dezvoltare cu precădere a industriei grele asigură înlăptuirea consecventă a industrializării socia-

liste a țării. Astfel, în 1961, în comparație cu 1938, producția industriei constructoare de mașini, a industriei electrice și a materialelor de construcții a fost de peste 12 ori mai mare, pe cînd producția industrială a crescut de 5,8 ori. Ca urmare a realizării cerințelor acestei legi, ponderea producției mijloacelor de producție în producția globală industrială a crescut de la 45,5% în 1938 la 63,9% în 1961. Pînă în 1965 producția mijloacelor de producție va crește de 2,2 ori în comparație cu 1959, pe cînd producția bunurilor de consum va crește de două ori. Această lege acționează atît în perioada construirii bazei tehnice-materiale a socialismului, a desăvîrșirii construcției socialismului, cît și în comunism.

**creștinism**, doctrină religioasă, numită astfel după miticul Isus Hristos, considerat drept întemeietorul ei. C. s-a încheat în Imperiul roman în sec. I—II e.n., în perioada de criză a orînduirii sclavagiste, în sînul unor mase neomogene, formate din sclavi, liberi, mici agricultori și meseriași ruinați, apăsați de exploatare și de miserie și incapabile să rezolve contradicțiile de clasă pe calea unor acțiuni revoluționare. C. făgăduia tuturor celor obidiți și asupriți o „fericire cerească” iluzorie într-o viață veșnică „de apoi”, în care ar fi recompensați pentru suferințele îndurate în „valea plîngerilor” de pe pămînt. C. a constituit de la început o diversiune ideologică prin predicarea pasivității, a resemnării și a supunerii față de asupritori, împinsă pînă la absurd. Concepțiile c. primitiv au fost influențate de budism, mithraism, iudaism etc., precum și de filozofia idealistă greacă vulgarizată. Persecutînd inițial c., clasele dominante au înțeles ulterior că ideile acestuia le pot fi de mare folos. În urma sinodului de la Niceea (325), c. a fost decretat, de împăratul roman Constantin cel Mare, religie oficială a Imperiului roman. Biserica creștină a continuat întotdeauna să rămînă strîns legată, prin interesele sale economice, politice

și ideologice, de clasele dominante exploatoare. În evul mediu, biserica creștină a devenit stîlpul ideologic al feudalismului și cel mai puternic feudal, promovînd fanatismul și obscurantismul, împiedicînd dezvoltarea științelor naturii, persecutînd pe savanți și prefăcînd filozofia într-o „slujnică a teologicii”. Biserica socotea lupta exploataților împotriva feudalismului drept o călcare a învățaturii ei (erezii), față de care recurgea la cele mai intolerante măsuri: pedepse spirituale, excomunicarea, arderea pe rug. Mai tîrziu, biserica creștină s-a adaptat la capitalism, justificînd exploatarea capitalistă și condamnînd lupta revoluționară a proletariatului. C. este una dintre cele mai răspîndite religii monoteiste. El nu are însă un caracter unitar. Marea schismă din 1054 a dus la separarea definitivă a ortodoxismului și catolicismului. În sec. al XVI-lea, după puternice zguduri sociale și politice, s-au rupt din catolicism bisericile și sectele protestante. Acestea au frînat de asemenea mișcările social-politice ale maselor (care se manifestau în condițiile vremii sub haină religioasă), devenind tot atît de reacționare ca și catolicismul. Prin caracterul lor mistic și obscurantist, toate bisericile și sectele creștine reprezintă o frînă a progresului social. Diversele partide politice și organizații obștești creștine, în special cele catolice, sînt instrumente ale reacțiunii imperialiste. Rămășițele religioase din conștiința oamenilor constituie o piedică în construirea socialismului și comunismului. Asigurînd libertatea cultelor religioase, constituțiile statelor socialiste prevăd în același timp libertatea propagandei ateiste, care are scopul de a lămuri masele opoziția fundamentală dintre știință și religie, incompatibilitatea acesteia din urmă cu învățătura marxist-leninistă și de a răspîndi în mase cunoștințe științifice în vederea ridicării conștiinței lor, pentru făurirea și dezvoltarea conștiinței socialiste. V. și ateism; biserică; catolicism; protestantism; religie.

**Creta**, insulă în Marea Mediterană, aparținând Greciei. Suprafața: 8 400 km<sup>2</sup>. Populația: 462 000 loc. (1951), împreună cu insulele înconjurătoare. Principalul oraș: *Heraclion*. Regiune agricolă cu culturi de citrice, de măslini și de viță de vie. Exploatare de mangan, de azbest și de gips. — *Istoric*. Important centru economic, politic și cultural în Grecia antică, unde s-a dezvoltat o cultură materială înfloritoare, cunoscută sub denumirea de cultura „cretano-miceniă”. Această cultură a cunoscut o mare dezvoltare în mileniul al III-lea și în prima jumătate a mileniului al II-lea î.e.n. Nivelul înalt al dezvoltării civilizației din statul sclavagist cretan timpuriu e demonstrat de arhitectura palatelor, de frescele cu care acestea sînt împodobite, de tăblițele scrise etc. Ocupată de aheeni (sec. al XV-lea î.e.n.), insula a fost cucerită succesiv de romani (67 î.c.n.) și de arabi (sec. al IX-lea). A aparținut Imperiului bizantin (sec. IV—IX și X—XIII) și Veneției (sec. XIII—XVII), de la care au cucerit-o turcii (sec. al XVII-lea). În 1897 Creta a devenit autonomă în cadrul Imperiului otoman, iar în 1913 s-a unit cu Grecia.

**cretacic** (STRAT.), ultima perioadă a erei mezozoice, denumită astfel după depozitele cretoase dezvoltate din unele regiuni. Flora c. se caracterizează prin predominanța coniferelor, la care se adaugă câteva familii de monocotiledonate și primele forme de dicotiledonate. Fauna c. cuprinde reprezentanți ai întregului regn animal. Mai importante sînt: foraminiferele, echinidele, lamelibranhiatele (ostreide, rudiști), gasteropodele, cefalopodele (amoniți, belemniti), dintre nevertebrate; peștii osoși, batracienii, reptilele, păsările și câteva tipuri de mamifere (aplacentare multituberculată), dintre vertebrate. C. a fost subîmpărțit de unii savanți în c. inferior, c. superior și c. mediu. În R.P.R., formațiunile c. apar în Platforma Moldovenească, în Dobrogea, Carpații Orientali, Banat, Depresiunea Getică, Munții Apuseni. În aceste formațiuni se gă-

desc zăcămintele de bauxită din Munții Bihor și Pădurea Craiului, zăcămintele de cărbuni de la Rusca Montană (reg. Banat) și Borodul Mare (reg. Crișana), depozitele glauconitice din Dobrogea; tot aici sînt localizate zăcămintele de sulfuri complexe, argentifere, de magnetit, hematit și limonit din calcarele cretacice ale zonei Reșița-Moldova Nouă (Banat), zăcămintele de cinabru de la Valea Dosului (reg. Hunedoara) etc.

**crătă 1.** (PETROGR.) Calcar fin granular, provenit aproape în întregime din resturi de foraminifere. C. este de culoare albă sau verzuie, poroasă, foarte frecventă în depozitele de vîrstă cretacică. În R.P.R. se găsește în sudul Dobrogei. **2.** Obiect fabricat din sulfat de calciu și folosit la scris pe tablă sau pe orice suprafață de culoare mai închisă.

**cretificare** (lat. *creta* „cretă” și *facere* „a face”; MED.), impregnare a unui țesut cu săruri de calciu. Cretificarea reprezintă una dintre modalitățile de vindecare a leziunilor, în special tuberculoase, care se întîlnesc în plămîni, în ganglionii limfatici etc.

**cretinism** (MED.), boală congenitală sau (mai rar) dobîndită, datorită dezvoltării insuficiente a creierului și leziunilor de pe el, apărute în timpul vieții intrauterine. Se asociază cu insuficiența glandei tiroide și se manifestă prin înapoiere mentală (debilitate mintală, imbecilitate sau idiotie), tulburări în dezvoltarea fizică (statură mică, craniu rahitic, dezvoltare insuficientă a organelor sexuale, uneori gușă) etc. Este răspîndit în regiunile cu gușă endemică.

**cretón**, țesătură imprimată din fire groase de bumbac sau de in, folosită pentru huse de mobilă, draperii etc., mai rar pentru rochii.

**Crețeanu**, George (1829—1887), scriitor român. A scris poezii, îndeosebi patriotice, în care a militat pentru unirea Principatelor. Op. pr.: „Melodii intime” (1855), „Patrie și libertate” (1879).

**crețesc**, soi de măr, originar din Muntenia, cu fructul mijlociu, sferic-turtit, de culoare

verde-albicioasă, galben-verzuie sau roșie cu dungi vișinii, pulpa albă cu nuanțe verzui și gust acrișor plăcut. Este un soi foarte productiv și rezistent la ger, însă sensibil la atacul r a p ă n u l u i. Intră pe rod tîrziu, la 9—12 ani. Răspîndit în zona dealurilor din Muntenia și din Oltenia.

**creuzet 1.** (CHIM.) Vas fabricat dintr-un material rezistent



Creuzete

la căldură (porțelan, șamotă, grafit, fontă, platină, cuarț etc.), folosit pentru efectuarea de reacții chimice la temperaturi înalte (topire sau calcinare), fie în laborator, fie în industrie. **2.** (METAL.) Bazinul de la partea inferioară a cuptoarelor cu cuvă, în care se adună produsele de topire obținute în procesul metalurgic.

**crevétă** (ZOOLOG.; *Crangon*), crustaceu marin comestibil din familia macrurilor, întîlnit mai ales printre plantele marine sau în zonele nisipoase. Este

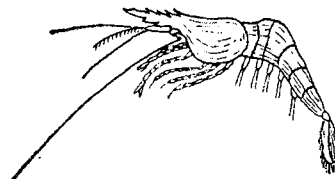

Crevetă

asemănător cu racul, însă cu corpul mult mai mic, transparent, turtit lateral și încovoiat. Înoată foarte repede. În Marea Neagră trăiesc mai multe specii de c., dintre care unele au carnea foarte gustoasă. Sin. *palemon*.

**crezoli** (CHIM.), metilfenoli cu formula  $CH_3(C_6H_4)OH$ . Există trei izomeri ai c. Se obțin din gudroanele de cărbune și de lemn și se folosesc la prepararea bachelitei, ca anti-septici sub forma unei emulsii

în apă (numită *creolină*) și ca intermediari în sinteze organice.

**crib** (HIDROTEHN.), construcție de lemn, de zidărie sau de metal, executată în albia unui râu și având drept scop protecția s o r b u l u i unei pompe care se alimentează din râul respectiv.

**criblură** (lat. *cribrum* „ciur”; DRUM.), piatră spartă mărunț, în general de natură bazaltică, folosită în lucrările de asfaltaj.

**cric** (TEHN.), aparat portativ cu acționare manuală, servind la ridicarea la înălțimi mici a unor greutateți. *C. cu mecanism de cremalieră* (sau *cu șurub*) ridică greutateți pînă la circa 5 t; *c. hidraulic*, pînă la 50 t. Sin. *vinci*.

**crichet**, joc sportiv, răspîndit mai ales în Anglia. Se joacă cu o minge de către două echipe formate din cîte 11 oameni, pe un teren gazonat, dreptunghiular (80 m × 70 m). *C.* cunoaște mai multe variante, după țara în care se joacă.

**Cricovul Dulce**, afluent pe stînga al Ialomiței (72 km). Izvorăște din Subcarpații de la curbură.

**Cricovul Sărat**, afluent pe stînga al Prahovei (82 km). Izvorăște din Subcarpații de la curbură și se varsă în Prahova, la vest de Urziceni.

**criță**, denumire dată celor două aripi lungi ale năvodului, care au o formă dreptunghiulară, sînt egale ca dimensiuni (100—200 m lungime) și servesc pentru înconjurarea peștelui și dirijarea lui spre m a t i ț ă.

**crimă** (DR.), infracțiune deosebit de gravă, pe care legea a calificat-o astfel și o pedepsește aspru din cauza gradului ei ridicat de pericol social (ex. trădarea de patrie, spionajul, delapidarea care a produs o pagubă însemnată, omorul). — *Crimă internațională*, denumire dată crimelor împotriva păcii internaționale, crimelor de război și crimelor împotriva umanității. *C. împotriva păcii internaționale* constau în plănuirea, pregătirea și dezlănțuirea unei agresiuni ori a unui război nedrept, cu încălcarea tratatelor, convențiilor sau garanțiilor internaționale, ori în participarea la un plan sau complot general, avînd ca scop săvîrșirea

faptelor menționate. *C. de război* constau în încălcarea legilor și obiceiurilor războiului unanim admise (ex. exterminarea populației pașnice în timp de război). *C. împotriva umanității* constau în atrocități sau persecuții săvîrșite față de populația civilă, în timp de pace sau de război, în scopul de a comite celelalte crime internaționale sau în legătură cu ele. În timpul celui de-al doilea război mondial, asemenea crime au fost săvîrșite, cu o bestialitate nemaiîntîlnită, de fasciștii germani și militariștii japonezi. Principalii criminali de război germani și japonezi au fost judecați și pedepsiți de tribunalele militare internaționale de la Nürnberg și Tokio. De asemenea, criminali de război au fost judecați și pedepsiți de tribunale naționale din teritoriile unde au săvîrșit infracțiunile. În România, după eliberarea țării de sub jugul fascist, criminalii de război, în frunte cu clica antonesciană, au fost judecați și condamnați de tribunalele poporului, constituite în acest scop. În perioada postbelică, guvernele S.U.A., Angliei, R. F. Germane și ale altor țări capitaliste, încălcînd obligațiile luate în timpul războiului antihitlerist, nu au supus judecării și pedepselor corespunzătoare numeroși criminali de război naziști, unii dintre aceștia fiind nu numai absolviți de judecată, dar și promovați în funcții oficiale de mare răspundere. V. și g e n o c i d.

**Crimca**, Anastasie Crimcovi (a doua jumătate a sec. al XVI-lea și începutul sec. al XVII-lea), pictor de manuscris, ilustrator de evanghelii și alte cărți de cult; a pictat cu motive orientale un aer pentru mănăstirea Dragomirna, ctitoria sa, și a precizat imaginea iconografică a Sf. Ioan cel Nou cu detalii realiste și elemente românești.

**Crimeea**, peninsula și regiune situată în sudul părții europene a Uniunii Sovietice, între Marea Neagră și Marea de Azov, legată de continent prin istmul Perekop. Suprafața: 25 600 km<sup>2</sup>. Populația: 1 297 000 loc. (1961). Centrul administrativ: *Simferopol*. Cli-

mat mediteranean, zonă balneoclimatică (Ialta, Alupka, Eupatoria etc.), larg dezvoltată în anii puterii sovietice. Importantă regiune pomicolă, viticolă și de pescuit. Industrie extractivă (fier), metalurgică, alimentară (vinuri, conserve, produse lactate) și de tutun. — *Istoric*. Cunoscută în antichitate sub numele grecesc de *Chersonesus Tauric*, sau *Taurida*, *C.* a fost locuită în vechime de cimerieni și de sciți și colonizată de greci începînd din sec. al VII-lea î.e.n. Din sec. al V-lea î.e.n., în *C.* s-a dezvoltat Regatul bosforan. A fost pustuită de goți, huni, alani și tătari și slab colonizată de genevezi (sec. al XIII-lea). În sec. al XV-lea, tătarii au întemeiat aici hanatul Crimeii, vasal Imperiului otoman. În sec. al XVIII-lea a fost alipită la Rusia, iar în 1853—1856 a devenit teatrul războiului dintre Anglia, Franța, Turcia și Sardinia, pe de o parte, și Rusia, pe de altă parte (războiul Crimeii). În timpul războiului civil din U.R.S.S. a fost ocupată de trupele generalului contrarevoluționar Vranghel. A devenit republică autonomă a R.S.F.S. Ruse în 1921, iar din 1946 a fost o regiune a acestei republici (pînă în 1954). În prezent constituie o regiune a R.S.S. Ucrainene.

**criminal de război**, persoană care a săvîrșit crime împotriva legilor și uzanțelor războiului, precum și împotriva păcii și umanității. V. și c r i m e internaționale (sub *crimă*).

**criminalistică** (DR.), știință care are drept obiect cercetarea mijloacelor și elaborarea metodelor pentru strîngerea, fixarea și examinarea probelor judiciare în vederea descoperirii infracțiunilor și infractorilor. *C.* se ocupă și cu găsirea unor procedee de prevenire a infracțiunilor.

**criminalitate** (DR.), totalitatea infracțiunilor săvîrșite pe un teritoriu determinat, într-o anumită perioadă. *C.* a apărut o dată cu împărțirea societății în clase antagoniste, ca un produs al situației economice, social-politice și etice determinate de aceasta. Ea cunoaște

o creștere considerabilă și forme organizate în epoca capitalismului și, mai ales, în faza imperialismului. În țările socialiste, pe măsura desăvârșirii construirii socialismului, a creșterii nivelului material și cultural, precum și a gradului de conștiință al oamenilor muncii, se creează toate condițiile pentru stîrpirea criminalității. Unele manifestări de c. care mai există se datoresc rămășițelor capitaliste în conștiința oamenilor, care se mai mențin o perioadă de timp, precum și influenței exercitate din afară de lumea capitalistă.

**criminologie** (DR.), știință care se ocupă cu cercetarea cauzelor criminalității și a mijloacelor pentru prevenirea și combaterea ei.

**crin** (BOT.; *Lilium candidum*), plantă erbacee perenă din fami-

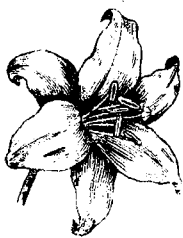

Crin

lia liliaceelor, cu tulpina înaltă pînă la 1 m, la vîrfurile cărora se formează mai multe flori mari, în formă de pîlnie, lungi de 6—8 cm, de culoare albă strălucitoare și cu miros pătrunzător. Este foarte răspîndit ca plantă decorativă.

**crin de Florența** (MED.), fir rezistent de mătase, neresorbabil, folosit în chirurgie la coaserea rănilor. E fabricat din produsul glandelor sericigene ale unor viermi de mătase.

**crini-de-mare** (ZOOLOG.), clasă de echinoderme cu aspect de flori, cu corpul format dintr-un disc central de la care pleacă radiar cinci brațe lungi, bifurcate și articulate. Trăiesc mai ales în zona abisală, fixați de fund. Formele libere se deplasează cu ajutorul brațelor (ex. *Pentacrinus*, *Comatula* etc.).

**criocautér** (gr. *kryos* „frig” și *kauterion* „instrument de ars”; MED.), instrument care servește la distrugerea prin congelare a unor formații

cutanate patologice (negi, cheloide etc.) cu ajutorul zăpezii carbonice.

**criofile** (BIOL.) v. **psihrofile**.  
**criogenină** (FARM.), fenil-semicarbazid. Se prezintă sub formă de pulbere cristalină albă, cu gust amar, solubilă în apă. Are acțiune analgezică și antitermică și e folosită, mai ales în tuberculoză, pentru combaterea febrei.

**criolit** (MINER.), fluorură naturală de aluminiu și sodiu, cristalizată în sistemul monoclinic. Are culoare albă, translucidă, spărtură neregulată și luciu sticlos; formează mase compacte. Se utilizează în metalurgia aluminiului.

**crioscopie** (gr. *kryos* „frig” și *skopein* „a cerceta”; CHIM.), metodă de determinare a greutății moleculare a unei substanțe, bazată pe scăderea temperaturii de solidificare a unei soluții a substanței respective. Măsurătorile se efectuează cu aparatul numit *crioseop*.

**crioterapie** (gr. *kryos* „frig” și *therapeia* „tratament”; MED.), metodă de tratament prin congelare a nervilor, angiomelor, cicatricelor cheloide, negilor etc. cu ajutorul zăpezii carbonice.

**criotrón** (FIZ.), dispozitiv cu supraconductori, menținut la temperaturi foarte joase, format dintr-un fir și o bobină din materiale supraconductoare (ex. tantal și niobiu). Funcționează datorită proprietăților supraconductoare, a căror apariție sau dispariție se poate produce sub acțiunea unui cîmp magnetic. C. poate funcționa ca element de memorizare a semnalelor (informațiilor) sau pentru a produce operații de comutare în dispozitive automate și în mașini de calcul electronice.

**criptă**<sup>1</sup> (gr. *kryptos* „ascuns”; ARHIT.) 1. Construcție subterană într-un templu antic, pentru păstrarea obiectelor de cult, a arhivelor, a tezaurului etc. 2. Capelă subterană, folosită ca loc de înmormîntare sau de păstrare a relicvelor.

**criptă**<sup>2</sup> (HISTOL.), mică depresiune, în formă de tub, situată de obicei pe suprafața unei mucoase (ex. c. amigdaliană).

**criptogáme** (gr. *kryptos* „ascuns” și *gamos* „unire”), grup mare de plante inferioare nevasculare (*Thallophyta*) și vasculare (*Pteridophyta*), care se înmulțesc prin spori. Sînt plante lipsite de flori, cu organele de reproducere puțin aparente, spre deosebire de fanerogame, la care plantele au flori vizibile. Cuprind circa 250 000 de specii, dintre care circa 7 000 cresc spontan în R.P.R. (ex. alge, ciuperci, licheni, mușchi, ferigi).

**criptogenetic** (gr. *kryptos* „ascuns” și *genesis* „formație”; MED.; despre o boală), care are o cauză ce nu se poate determina prin mijloacele de cercetare de care dispune medicina în momentul respectiv. Sin. *idiopatic*.

**criptografie** (gr. *kryptos* „ascuns” și *graphein* „a scrie”; BIBL.) 1. Scriere în care, după un cod de semne convenționale, li se dă literelor o altă valoare decît cea curentă, cu scopul de a asigura secretul anumitor documente. 2. Știință care se ocupă cu studiul criptogramelor.

**criptogramă** (gr. *kryptos* „ascuns” și *gramma* „literă”; BIBL.), text scris cu semne convenționale secrete (literelor li se dau alte valori decît cele obișnuite; ex. c. din Psaltirea scheiană).

**criptonim** (gr. *kryptos* „ascuns” și *onyma* „nume”; BIBL.) 1. Nume împrumutat, imaginat sau reprezentat prin anumite inițiale (sau prin numele de familie prescurtat), cu care un autor semnează o operă pentru a-și ascunde adevărata identitate (ex. Leonachi Dianeu, pentru Ioan Budai-Deleanu). V. și a n a g r a m ă. 2. Scriere semnată cu un asemenea nume.

**criptorhidie** (gr. *kryptos* „ascuns” și *orchis* „testicul”; MED., MED. VET.), anomalie care rezultă din oprirea migrațiunii testiculului fie în cavitatea abdominală, fie în canalul inghinal. C. poate fi simplă sau dublă. În cazul cînd un singur testicul este coborît în scrot (bursa testiculară), anomalia poartă numele de *monorhidie*. Este mai frecventă la solipede, la vier, la berbec și mai rar la taur și la ciine. Masculii criptorhizi se elimină de la reproducție.

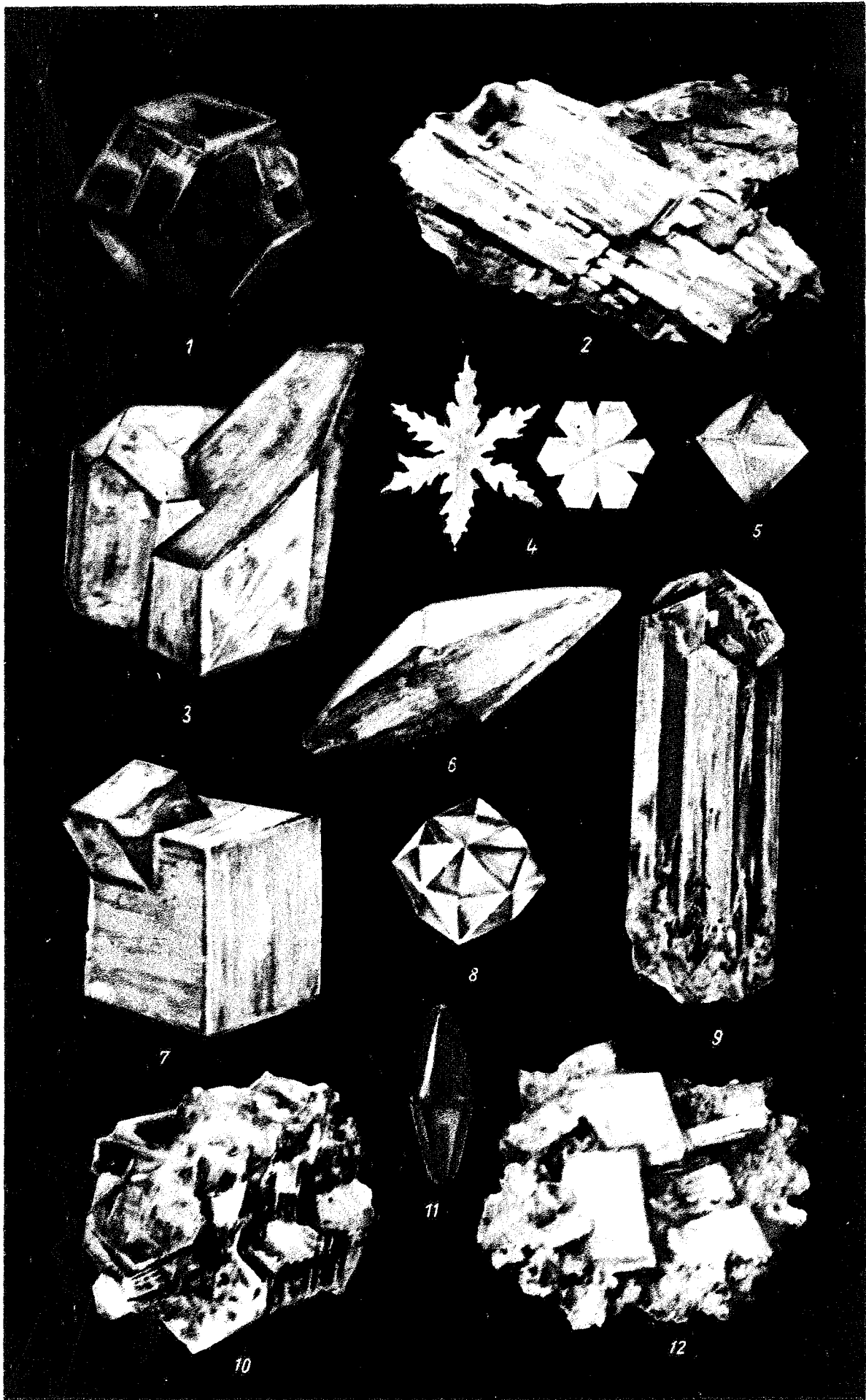

CRISTALE: 1. Cristale de granat almandin. 2. Disten. 3. Microliț. 4. Gheață. 5. Aur. 6. Corindon. 7. Pirită. 8. Diamant  
9. Beril. 10. Biotit. 11. Rubin. 12. Baritină.

A

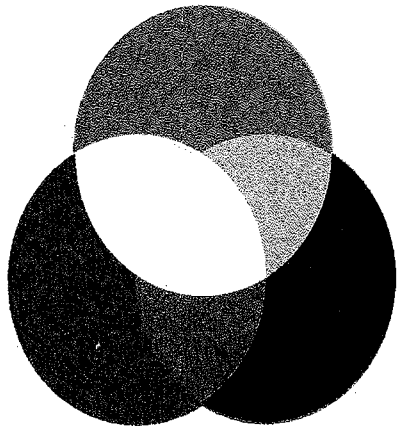

B

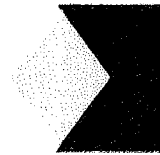
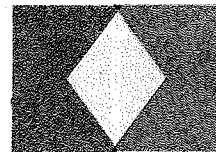
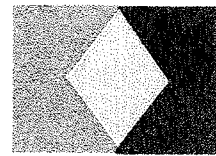
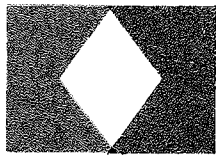
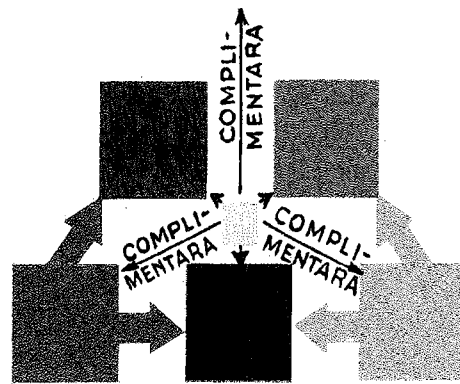
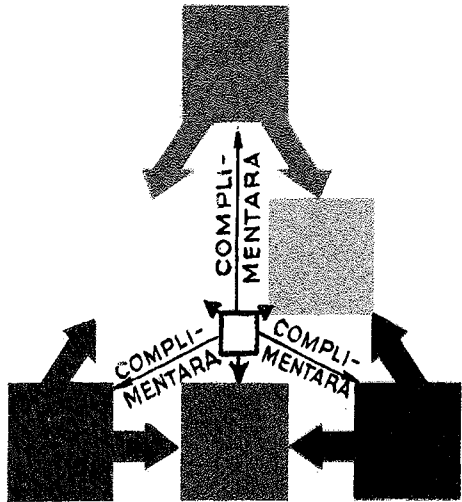
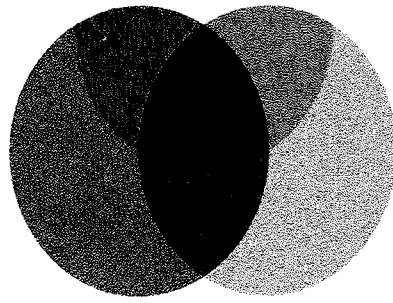

C

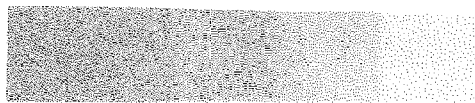

CULORI: A — amestec *aditiv* de culori. B — amestec *subtractiv* de culori. C — trecerea de la culoarea *saturată* (stînga) la culoarea *nesaturată* (dreapta).



**crisalidă** (gr. *chrysalis*, -idos, din *chrysos* „aur”; ZOOL.), nimfa fluturilor, denumită astfel

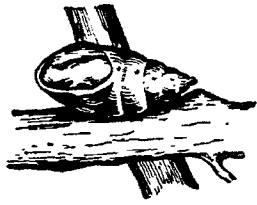

Crisalidă

din cauza reflexelor aurii pe care le are tegumentul.

**crisofenină** (CHIM.), colorant galben pentru bumbac și lână.

**crisoidină** (CHIM.), colorant azoic galben. Se prepară plecând de la anilină și se folosește mai ales pentru piele și hîrtie.

**crisoterapie** (gr. *chrysos* „aur” și *therapeia* „tratament”; MED.), tratament cu săruri de aur, folosit, în trecut, în tuberculoză și în reumatism.

**crisotil** (MINER.), silicat hidratat de magneziu, care se prezintă în cristale fibroase verzui. Este unul dintre cei doi componenți principali ai serpentinei; mai rar se găsește și în alte roci ultrabazice. Provine din transformarea mineralelor magneziene (ex. **c.** din serpentinele din Banat). Varietățile fibroase poartă denumirea de azbest de **c.**

**cristal 1.** (FIZ.) Formă a stării solide a materiei, în care atomii, ionii sau moleculele sînt dispuse într-o anumită ordine (simetrie) geometrică, alcătuiind rețeaua cristalină. Caracteristică pentru un **c.** este periodicitatea structurii sale. Întregul **c.** se poate obține prin repetarea pe cele trei dimensiuni a unei structuri elementare de o formă geometrică determinată, care constituie celula elementară a **c.** Din punctul de vedere al legăturii chimice, se pot împărți în: **c. ionice** (sau *polare*), **c. cu legătură covalentă**, **c. metalice**, **c. moleculare**, **c. cu legătură hidrogenoidă**. După tipul și numărul elementelor de simetrie, deosebim 32 de clase, care fac parte din șapte sisteme cristalografice. De obicei, diferitele tipuri de proprietăți fizice ale **c.** (electrice, optice, termice, magnetice etc.) prezintă a n i -

zotropie, determinată de simetria structurii cristaline. **2.** (MINER.) *Cristal de stîncă*, varietate incoloră și transparentă de cuarț. Se folosește în radio-tehnică, în industria optică și ca bijuterie. Se obține și sintetic. În R.P.R., sub denumirea de *diamant de Maramureș*, se găsește în unele filoane metalifere în reg. Maramureș. **3.** (CHIM.) *Cristal violet*, colorant violet, folosit la vopsirea lînii, a bumbacului și pentru fabricarea unor cerneluri. **4.** (IND. STICL.) Tip special de sticlă cu conținut mare de oxid de plumb (sau de

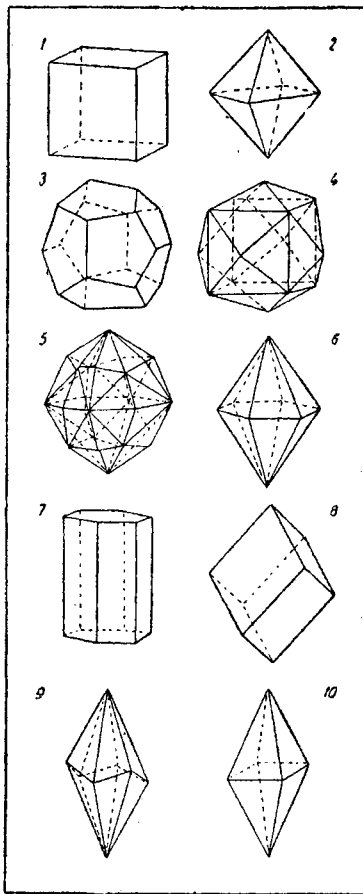

Cristale

1 - cub; 2 - octaedru; 3 - dodecaedru pentagonal; 4 - cub piramidat; 5 - hexachistetraedru; 6 - bipiramidă hexagonală; 7 - prismă hexagonală; 8 - romboedru; 9 - scalenoedru dîtrigonal; 10 - bipiramidă tetragonală

bariu), foarte transparentă, incoloră (sau uneori colorată), cu strălucire intensă și cu joc de lumină pe fețele șlefuite. Se folosește la confecționarea lentilelor, a paharelor, a vaselor de flori, a unor obiecte decorative etc. Sin. *cleștar*<sup>1</sup>.

**cristalin**<sup>1</sup> (ANAT.), segment al globului ocular, de forma unei lentile transparente, biconvexe, situat în poia irisului. Servește la acomodarea vederii, grație capacității de modificare a curburilor sale. Cu vîrsta, această capacitate scade, ducînd la prezbitism; opacifierea **c.** se numește *cataractă*.

**cristalin**<sup>2</sup> (PETROGR.), ansamblul rocilor formate în condițiile metamorfismului regional sau numai o formațiune geologică alcătuită din șisturi cristaline (ex. **c.** Lotrului, **c.** Făgărașului etc. reprezintă formațiuni cristaline dezvoltate în regiunile respective).

**cristalit** (FIZ.), cristal de dimensiuni mai reduse, care intră în alcătuirea unui material policristalin.

**cristalizare** (FIZ.), proces prin care un corp trece din stare lichidă, gazoasă sau din soluție în stare solidă cu structură cristalină. V. și *cristal*. — *C. fracționată*, separare prin **c.** a unui amestec de substanțe dizolvate, folosind diferența de solubilitate într-un solvent sau diferența dintre vitezele de **c.** ale substanțelor dizolvate.

**cristalizor** (CHIM.), vas de laborator sau aparat industrial folosit pentru cristalizarea unei substanțe dintr-o soluție, în vederea separării sau a purificării substanțelor cristaline.

**cristaloblast** (PETROGR.), cristal component al unei roci metamorfice, format prin creșterea în masa solidă a materialului preexistent.

**cristaloblasteză** (PETROGR.), proces de formare a mineralelor prin transformarea rocilor, care își păstrează starea solidă, în condițiile metamorfismului. Pentru **c.** este caracteristică creșterea simultană a tuturor cristalelor care alcătuiesc roca metamorfică.

**cristalografie** (gr. *krystallos* „cristal” și *graphein* „a scrie”), știință care se ocupă cu studiul cristalelor. Se împarte în: **c. geometrică**, care studiază formele exterioare ale substanțelor cristalizate, morfologia și clasificarea lor; **c. fizică**, care studiază proprietățile fizice ale substanțelor cristalizate; un capitol important al acesteia îl formează **c. optică**, care se ocupă

cu studiul proprietăților optice ale mineralelor și substanțelor cristalizate în general; *cristalochimia*, care studiază dependența dintre structura cristalină a unei substanțe și proprietățile ei fizice și chimice.

**Cristea**, Ilie (1892—1958), profesor și publicist comunist. A fost activist cu munci de răspundere în Comitetul antirăzboinic, în Comitetul național antifascist și unul dintre membrii fondatori ai Asociației „Amicii U.R.S.S.”, organizații legale create și conduse de P.C.R. A desfășurat o bogată activitate politică și publicistică antifascistă și antirăzboinică. A fost exclus din învățământ, de mai multe ori arestat, întemnițat și deținut în lagărele regimului burghez-moșieresc. Principalele sale articole în care ia atitudine împotriva imperialismului, pentru pace și

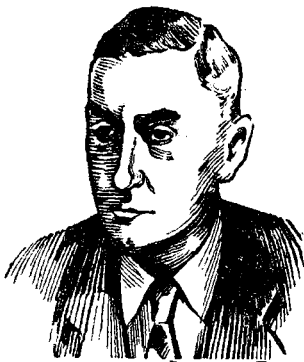

I. Cristea

prietenie cu U.R.S.S., pentru socialism au fost reunite în volumul „Articole” (1961).

**Cristea**, Nicolaie (1906—1943), erou al luptei împotriva fascismului. Fiu de muncitor portuar din Galați, el însuși muncitor, C. s-a încadrat de tânăr în mișcarea revoluționară din țara noastră. În 1929 a devenit membru al Partidului Comunist din România. A fost membru al Biroului Comitetului orașenesc București al P.C.R. În 1936, C. a plecat în Spania, unde a participat la marile lupte ale armatei republicane spaniole, începând de la apărarea Madridului. A devenit căpitan și comandant al bateriei „Tudor Vladimirescu”, care făcea parte din regimentul român de artilerie motorizată.

După înfrângerea republicii (1939), C. a trecut în Franța



N. Cristea

și a fost internat într-un lagăr de concentrare, de unde a evadat, luând apoi parte activă la lupta poporului francez împotriva ocupanților hitleriști. În 1942, după îndeplinirea unei acțiuni îndrăznețe în Paris, a fost prins de Gestapo și supus timp de câteva luni la groaznice torturi. A fost împușcat în 1943.

**Cristea**, Nicolaie (1908—1936), grafician român progresist. În numeroase desene cu caracter protestatar, publicate în revistele progresiste („Cuvîntul liber”, „Stînga”, „Societatea de mîine” etc.), a redat, cu un autentic simț al patetismului, mizeria periferiilor de altădată, viața de apăsare și de exploatare la care regimul burghez condamna populația muncitoare a orașelor. Op. pr.: „Autoportret”, „Înmormîntare”, „Brișcă”.

**cristei** (ZOOLOG.), nume popular dat mai multor specii de păsări din familia ralidelor. — *C. roșu* (*Crex crex*), pasăre călătoare, lungă de 25—27 cm, de culoare brună-măslinie roșcată. Trăiește pe cîmp și în stufărișul



Cristei de baltă

din apropierea bălților. — *C. de baltă* (*Rallus aquaticus*), pasăre călătoare, lungă de 23—30 cm, cu ciocul mai lung decît

capul, de culoare brună-măslinie. Trăiește în bălțile cu nămol acoperite cu stuf.

**Cristian**, comună dependentă de orașul Brașov. 4 170 loc. (1961). Industrie de cărămizi refractare.

**Cristoforeanu**, Florica (1887—1960), cîntăreață romînă, renumită pentru întinderea excepțională a registrului vocal și puternica sa sensibilitate artistică. S-a afirmat și pe scena unor teatre importante din Europa și din America de Sud. A cîntat în operele „Carmen” de Bizet, „Tosca”, „Boema” și



Fl. Cristoforeanu

„Cio Cio San” de Puccini, „Manon” de Massenet etc.

**Cristuru-Secuiesc**, oraș raional în Regiunea Mureș-Autohtonă Maghiară, situat pe râul Tîrnava Mare. 5 870 loc. (1961). Întreprinderi de prelucrare a lemnului și a produselor agricole.

**Criș**, afluent pe stînga al Tisei; se formează prin unirea râurilor care drenează versantul vestic al Munților Apuseni: *Bărcăul* (195 km) și *Crișul Repede* (207 km) la nord, *Crișul Negru* (167 km) și *Crișul Alb* (248 km) la sud.

**Criș**, raion administrativ în reg. Crișana, la granița cu R. P. Ungară, cu reședința în comuna Chișineu-Criș. 70 590 loc. (1961). Agricultură intensivă (cultura cerealelor, a plantelor industriale și creșterea vitelor de carne).

**criș**, una dintre cele mai vechi culturi materiale neolitice din R.P.R., datînd din mileniul al IV-lea î.e.n. Este caracterizată, printre altele, prin amestecarea de pleavă în pasta vaselor de lut. Pătrunzînd din sud-vest, unde este atestată pe teritoriul R.P.F. Iugoslavia și al

R. P. Ungare, cultura c. s-a răspândit aproape pe tot cuprinsul țării noastre.

**Crișan**, Gheorghe (Marcul) (1733—1785), țăran iobag din

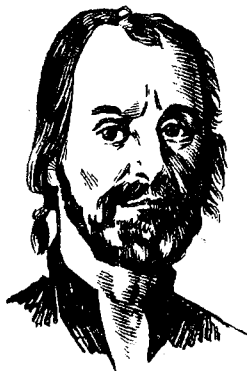

Gh. Crișan

satul Vaca (azi Crișan), în Munții Apuseni, unul dintre conducătorii răscoalei populare din 1784. În primele zile ale răscoalei a condus acțiunile țăranilor răsculați din comitatul Zarándului, apoi, unindu-și cetele cu cele ale lui Horia și Cloșca, a luptat la Cîmpeni, Abrud, Roșia etc. După încheierea armistițiilor de la Tibru și Valea Bradului, dîndu-și seama de politica înșelătoare a Curții din Viena, Crișan a chemat din nou poporul la răscoală și a înfrînt armata imperială la Brad (27 noiembrie). După înăbușirea răscoalei s-a retras în munți, dar a fost prins la 30 ianuarie 1785. Închis la Alba Iulia, maltratată cu sălbăticie și umilit, s-a spînzurat la 13 februarie 1785.

**Crișana**, regiune administrativ-economică în vestul R.P.R., la granița cu R. P. Ungară. Suprafața 12 240 km<sup>2</sup>. Populația: 874 370 loc. (1961). Are nouă raioane administrative și șapte orașe, printre care *Oradea*, reședința regiunii, *Beiuș*,

*Șimleul-Silvaniei*, *Orașul Dr. Petru Groza*. Relieful este constituit, de la est spre vest, din Munții Bihorului (cu culmi care depășesc 1 800 m altitudine), grupul munților scunzi (Pădurea Craiului, Codrului și Zarándului) și Cîmpia Crișurilor. Clima este mai moderată ca în restul țării, cu variații de la clima de stepă (cu veri calde și ierni blînde) la clima depresiunilor (blîndă, cu precipitații abundente, peste 700 mm anual). Rîurile principale aparțin bazinului Tisei (Crișul Alb, Crișul Negru, Crișul Repede, Bărcăul). În subsol se găsesc variate bogății naturale: zăcăminte de bauxită, de lignit (Voievozi, Brusturi, Borod), folosit ca sursă energetică, de fier și mangan (Vașcău, Moneasa), de pămînturi colorate, bitumuri,

argile de calitate superioară etc. În trecut regiune agrară cu industrie slab dezvoltată, bazată mai ales pe prelucrarea produselor agricole, C. a devenit în anii regimului de democrație populară o regiune industrial-agrară dezvoltată. Principala ramură industrială este cea alimentară, reprezentată prin numeroase și mari fabrici de conserve, spirt, produse zaharoase etc. (*Oradea*, *Salonta*, *Beiuș*). În anii puterii populare a fost creată industria construcțiilor de mașini (mașini agricole, mașini-unelte etc.). Mai sînt dezvoltate industria chimică, de prelucrare a lemnului, industria textilă. Agricultură, colectivizată în întregime, dispune de condiții favorabile de dezvoltare. Terenurile arabile reprezintă 43% din suprafața regi-

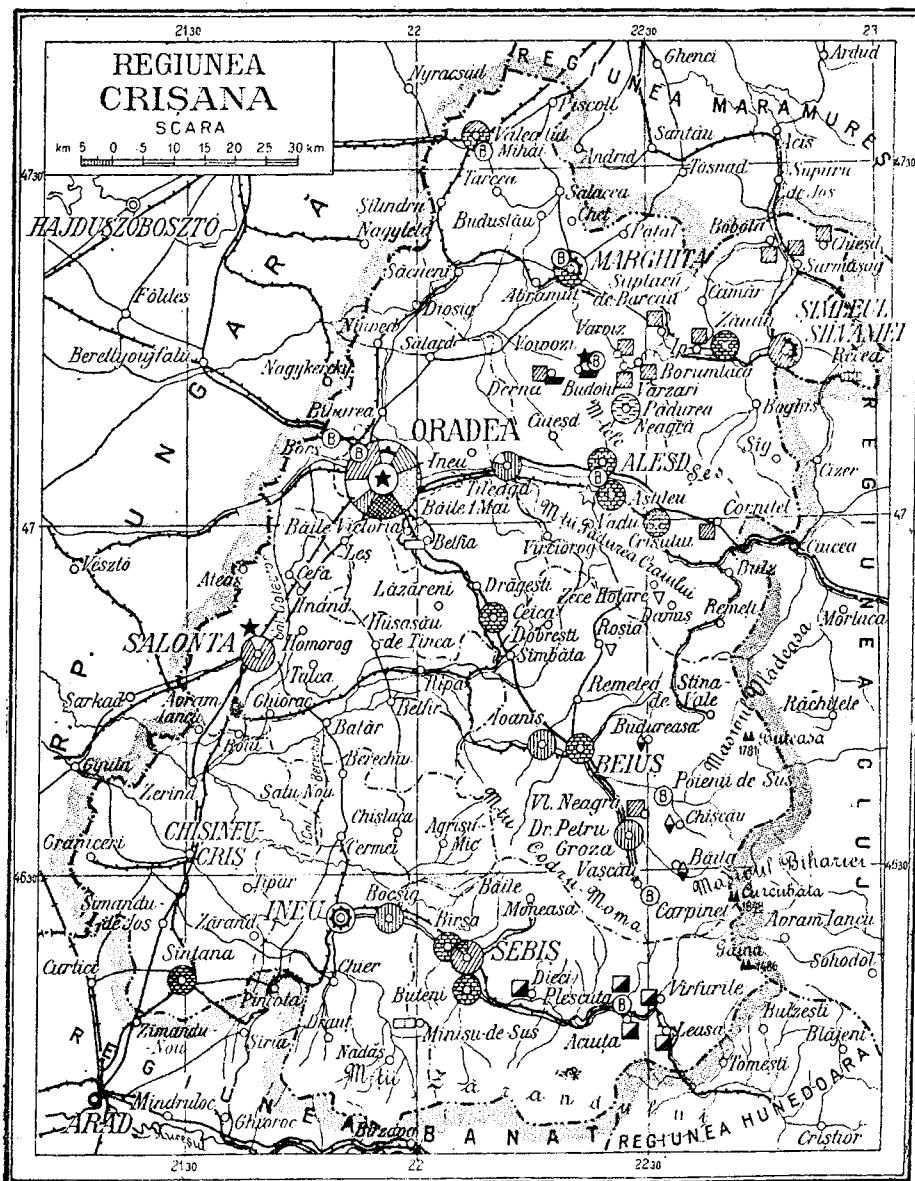

unii, cea mai mare parte a lor fiind situată în zona de câmpie. Peste 3/4 din suprafața arabilă este cultivată cu cereale (grâu, porumb, ovăz, secară). Dintre plantele industriale, mai importante sînt cînepa, rapița și inul. Suprafețe mari sînt ocupate de plantele furajere. În depresiuni este dezvoltată pomicultura. Creșterea animalelor are un caracter intensiv (vitele cornute mari, porci, oi, păsări). În 1961—1962, în regiunea C. existau 861 de școli de cultură generală, cu 116 264 de elevi, și funcționau 674 de cămine culturale și case de citit, 607 biblioteci publice, 194 de instalații cinematografice și 6 muzee. Organe de presă ale Comitetului regional P.M.R. Crișana și ale Sfatului popular regional: „Crișana”, „Fáklya”. — *Istoric*. Veche provincie istorică. În sec. al X-lea, pe teritoriul C. exista voievodatul lui Menumorut; acest voievodat a fost apoi ocupat de oștile ungare și înglobat în regatul ungar. După 1541, C. a făcut parte din principatul Transilvaniei, iar după 1660 a fost ocupată de turci. A revenit din nou Transilvaniei după 1692, cînd turcii au fost alungați de armatele austriece de sub comanda lui Eugeniu de Savoya. În 1918 s-a unit cu România, o dată cu Transilvania.

„**Crișana**”, organ de presă al Comitetului regional P.M.R. și al Sfatului popular regional Crișana, înființat în iulie 1945 sub denumirea „Viața nouă”. Actuala denumire a căpătat-o în 1946. Apare zilnic, la Oradea.

**Crișcior**, comună din raionul Brad, reg. Hunedoara, unul dintre centrele cele mai importante ale răscoalei populare din 1784 din Transilvania. Aici se găsește o biserică zidită la sfîrșitul sec. al XIV-lea, care prezintă interes pentru pictura murală interioară.

**critériu** (gr. *kriterion* „mijloc de apreciere, măsură”), indiciu, punct de vedere, normă pentru definirea, aprecierea și clasificarea lucrurilor. — (FILOZ.) *Criteriul adevărului*, mod de stabilire a autenticității cunoștințelor noastre. Respingînd ca insuficient c. idealist al clarității

și coerenței logice a gîndirii, filozofia marxistă arată că c. suprem de stabilire a justetei ideilor, a concordanței lor cu realitatea obiectivă este practica social-istorică a omîerii, care include producția bunurilor materiale, experimentul științific, activitatea revoluționară etc. Practica, piatra de încercare a oricărei teorii, a confirmat strălucit justetea învățaturii marxist-leniniste despre natură și societate.

„**Critica programului de la Gotha**”, lucrare scrisă de Karl Marx în 1875, în vederea congresului de la Gotha, și publicată de F. Engels în 1891, împotriva voinței oportuniștilor din Internaționala a II-a. Constată o analiză critică a proiectului de program al social-democrației germane și reprezintă un program revoluționar al partidului clasei muncitoare, în care sînt dezvoltate principiile expuse în Manifestul Partidului Comunist. Analiza lui K. Marx scoate în evidență faptul că proiectul de program al social-democrației germane, alcătuit în spiritul concepțiilor mic-burgheze, lassalleene, ocolea problema fundamentală a luptei revoluționare a clasei muncitoare, problema dictaturii proletariatului. K. Marx arată că între societatea capitalistă și cea comunistă se află perioada prefacerii revoluționare a uneia în cealaltă, acestea corespunzîndu-i și o perioadă de tranziție politică, al cărei stat nu poate fi decît dictatura revoluționară a proletariatului. Formulînd pentru prima oară teza necesității unei perioade de tranziție între capitalism și socialism, K. Marx fundamentează aici necesitatea obiectivă a celor două faze ale societății comuniste și prezintă trăsăturile lor principale. El arată că în prima fază, care mai păstrează într-o oarecare măsură „stigmatul” vechii societăți și în care nu a dispărut „sclavia subordonării indivizilor față de diviziunea muncii”, principiul repartiției este: de la fiecare după capacități, fiecăruia după muncă. În legătură cu aceasta, K. Marx a făcut o critică nimicitoare ideii lui Lassalle după care muncitorii trebuie să primească

produsul „integral” al muncii; el arată că din produsul social total trebuie să se facă unele scăzăminte pentru înlocuirea mijloacelor de producție consumate, pentru înfăptuirea re-producției lărgite, pentru crearea unui fond de rezervă, fără de care nu este posibilă existența și dezvoltarea producției sociale. Restul reprezintă fondul de consum, din care trebuie să se aloce o parte pentru satisfacerea nevoilor sociale și de altă natură. În a doua fază, cînd munca nu va mai fi un mijloc de întreținere, ci „prima nevoie vitală”, cînd nivelul înalt al productivității muncii va da posibilitatea creării unui belșug de produse, societatea va putea înscrie pe stindardul ei: de la fiecare după capacități, fiecăruia după nevoi. Practica construirii socialismului în U.R.S.S. și în țările de democrație populară a confirmat pe deplin tezele lui K. Marx expuse în „Critica programului de la Gotha”, important document-program al socialismului științific. **C. p. de la G.** este un exemplu de luptă intransigentă împotriva denaturării oportuniste a tezelor de bază ale socialismului științific.

„**Critica socială**”, revistă teoretică cu caracter socialist, apărută la Iași din decembrie 1891 pînă în aprilie 1893 (11 numere). A militat împotriva influenței ideologiei burgheze în rîndurile oamenilor muncii. Cu toate inconsecvențele teoretice și interpretările greșite de care sufereau unele articole și care reflectau vederile oportuniste ale unor conducători din mișcarea muncitorească de atunci, **C.s.** a contribuit la răspîndirea socialismului științific în România și la lupta pentru crearea Partidului social-democrat al muncitorilor din România.

**critică** (gr. *kritikos*, din *kri-nein* „a judeca bine”), analiză care interpretează și apreciază operele artistice sau științifice. — *C. literară*, parte a științei literare, care analizează și apreciază fenomenul literar pe baza unei anumite concepții estetice, ea însăși parte integrantă a unei concepții filozofice sau social-politice, în vederea orientării creației artistice și a gustului

cititorilor. *C. l.* a exprimat întotdeauna tendințele ideologice ale curentelor sau școlilor literare, generate de condiții social-istorice specifice, și a influențat, la rîndul ei, dezvoltarea acestor curente și școli (ex. clasicismul, romantismul, realismul critic, naturalismul etc.). Un moment important în dezvoltarea istorică a *c. l.* l-a constituit activitatea criticilor democrat-revoluționari ruși, care au subliniat rolul social activ, revoluționar pe care literatura este chemată să-l îndeplinească. Clasicii marxism-leninismului, elaborînd bazele unei estetici consecvent științifice, au dat și indicații privind metodele și criteriile fundamentale ale *c. l.*, în centrul cărora au pus principiul partinității literaturii și teoria materialist-dialectică a reflectării. Aceste indicații stau la baza dezvoltării literaturii și a *c. l.* realist-socialiste. *C. l.* marxist-leninistă valorifică critic operele literaturii din trecut, ca și pe cele ale literaturii progresiste contemporane din țările capitaliste, avînd în vedere rădăcinile lor de clasă, funcția socială, metoda de creație pe baza căreia au fost realizate, profunzimea reflectării și caracterul lor popular. Valorificarea marxist-leninistă a operelor literare din trecut sau de astăzi, subliniind meritele acestora, dezvăluie și limitele lor concret-istorice; ea subliniază atît caracteristicile generale cît și particularitățile lor. *C. l.* marxist-leninistă exclude unilateralitatea și subiectivismul în aprecierea operelor literare; ea respinge sociologismul vulgar, care apreciază operele de artă exclusiv sub raportul conținutului lor ideologic, ignorînd specificul reflectării artistice; *c. l.* marxistă se opune și luării în considerație a particularităților individuale în dauna analizei istorice concrete, a generalizărilor istorice. *C. l.* marxist-leninistă este incompatibilă atît cu relativismul, care contestă orice principii obiective, științifice, de valorificare critică a operelor de artă, cît și cu dogmatismul estetic, care aplică în aprecierea operelor artistice criterii rigide și abstracte; criteriul ei fundamental îl constituie con-

ceperea imaginii artistice ca o reflectare specifică a realității, deci confruntarea operei artistice cu viața. În acest sens, *c. l.* marxist-leninistă combate atît schematismul cît și orice variantă a formalismului. Ea respinge naturalismul, care relevă mai ales aspectele netipice ale realității sociale, combate preferința pentru aspectele minore și intimiste ale vieții psihice, cultivarea refugiului în trecut, tendința îndepărtării de viață, mistificarea realității. *C. l.* marxist-leninistă, călăuzindu-se după concepția despre viață a clasei muncitoare, promovează valorile literaturii realist-socialiste, a cărei principală trăsătură este spiritul partinic, comunist. Bazată pe cunoașterea sensului dezvoltării istorice, *c. l.* marxist-leninistă îndrumază creația literară și artistică spre reflectarea adevărului vieții în lumina idealului socialist, reliefind laturile pozitive, progresiste, revoluționare ale realității și demascînd tot ceea ce este vechi și anacronic. Ea cere scriitorilor să manifeste o înaltă exigență față de forma artistică a creațiilor lor, să-și perfecționeze continuu măiestria literară. În țara noastră, *c. l.* s-a dezvoltat în lupta dintre linia idealistă, estetizantă, cosmopolită a lui T. M a i o r e s c u, reprezentant al ideologiei regimului burghezo-moșieresc, și linia materialistă, democratică, realistă a lui C. D o b r o g e a n u - G h e r e a, influențată de începuturile mișcării noastre muncitorești și care continua totodată tradițiile *c. l.* pașoptiste a lui I. H e l i a d e R ă d u l e s c u, A. R u s s o ș.a. Pozițiilor estetizante ale lui E. L o v i n e s c u li s-a opus G. I b r ă i l e a n u, reprezentant al unei *c. l.* de orientare realistă, democratică. În perioada dintre cele două războaie mondiale, deși în condiții de ilegalitate, P.C.R. a luptat, prin revistele și ziarele sale ilegale și prin folosirea presei legale, pentru o literatură înaintată, revoluționară, pusă în slujba eliberării sociale a poporului nostru, împotriva ideologiei fasciste care pătrunsese și în *c. l.* După eliberarea țării, în condițiile dezvoltării literaturii realist-socia-

liste și ale unei ascuțite lupte ideologice, în *c. l.* s-au impus principiile esteticii marxist-leniniste. Alături de critici literari cu activitate mai veche, ca: G. C ă l i n e s c u, D. P e r p e s s i c i u s, M. R a l e a, T. V i a n u, s-au afirmat critici literari noi, ca: O v. S. C r o h m ă l n i c e a n u, P. G e o r g e s c u, S. I o s i f e s c u, D. M i c u, V. M ă n d r a, M. N o v i c o v, I. V i t n e r ș.a. Critica noastră literară contribuie la ridicarea nivelului creației literare, la educarea gustului cititorilor.

**critică și autocritică**, principală metodă de îmbunătățire a muncii în activitatea partidelor marxist-leniniste; a instituțiilor și organizațiilor socialiste, care constă în dezvăluirea și lichidarea lipsurilor și greșelilor. În socialism, **c. și a.** contribuie la înlăturarea a ceea ce s-a perimat și la promovarea noului în toate sectoarele de activitate (politic, economic, administrativ, științific, cultural etc.). Prin cultivarea **c. și a.**, partidele marxist-leniniste pun la îndemîna maselor o armă dintre cele mai eficiente pentru construirea noii societăți. **C. și a.** constituie o caracteristică a democrației interne a partidelor de tip nou, un mijloc și o cheazăie a întăririi lor continue, în contrast cu practica politică a partidelor oportuniste, care se tem să-și recunoască greșelile, să dea în vileag adevărul. **C. și a.** contribuie la întărirea statului socialist și a orînduirii sociale socialiste. Pentru a avea eficacitate, **c. și a.** trebuie să fie obiectivă, partinică, principală, constructivă. Statutul P.M.R. prevede pentru fiecare membru de partid obligativitatea de a folosi și a stimula **c. și a.** în vederea dezvoltării și lichidării lipsurilor și greșelilor. **C. și a.** contribuie la dezvoltarea conștiinței socialiste a oamenilor muncii. Ea are o mare însemnătate pentru dezvoltarea științei, care depinde de lupta principală de opinii.

**criticism 1.** Termen prin care I. Kant și-a caracterizat filozofia ca fiind o analiză critică a capacității de cunoaștere a omului. Pe baza acestei analize, efectuate de pe pozițiile idealiste ale **a p r i o r i s m u l u i**, Kant a ajuns la concluzia agnos-

tică, falsă că cunoașterea omenească ar avea limite care nu pot fi depășite, că între cunoaștere și existență ar exista o barieră de netrecut. Caracterul antimaterialist al c. s-a manifestat din plin în curentul filozofic reacționar al neokantianismului. 2. Critică fără discernământ sau chiar rău intenționată, care, folosindu-se de unele lipsuri inerente noului încă nedesăvârșit, îl neagă în mod absolut.

**Critico**, Alexandru (n. 1895), actor român, artist emerit al R.P.R. A interpretat, pe scena Teatrului național și a Teatrului tineretului din București, roluri romantice (Ștefăniță din „Viforul” de B. Delavrancea, Karl Moor din „Hoții” de Schiller, Fedia Protasov din „Cadavrul viu” de Lev Tolstoi etc.), remarcându-se prin forța și avântul expresiei.

**crivác** (NAV.), piesă care face parte din scheletul transversal al fundului și al bordajelor unei ambarcații, de care se prind în cuie sau în șuruburi scindurile ce formează învelișul ambarcației. Numărul de c. variază după felul și mărimea ambarcației respective.

**crivăț** (METEOR.), numirea românească a vântului rece și violent care bate dinspre est și nord-est, avind ca origine anticicloul siberian. C. are o frecvență mare iarna, aducând scăderi de temperatură și zăpadă abundentă, mai ales în Moldova și în Cîmpia Dunării.

**criza generală a capitalismului**, criză atotcuprinzătoare a sistemului mondial capitalist, care se manifestă în economia, politica, ideologia și cultura burgheză. După cum a arătat V. I. Lenin, c. g. a c. reprezintă perioada prăbușirii capitalismului în ansamblu și a nașterii societății socialiste. Trăsătura fundamentală a c. g. a c. este scindarea lumii în două sisteme: sistemul capitalismului muribund și sistemul socialismului în dezvoltare. C. g. a c. își găsește expresia în: desprinderea de capitalism a noi și noi țări; slăbirea pozițiilor imperialismului în întrecerea economică cu socialismul; destrămarea sistemului colonial al imperialis-

mului; agravarea contradicțiilor imperialismului o dată cu dezvoltarea capitalismului monopolist de stat și cu creșterea militarismului; accentuarea instabilității interne și a putrezirii economiei capitaliste, care se manifestă în incapacitatea crescândă a capitalismului de a folosi în întregime forțele de producție (ritmul scăzut de creștere a producției, crizele periodice, permanenta folosire incompletă a capacităților de producție, șomajul cronic); amploarea tot mai mare a luptei dintre muncă și capital; adîncirea contradicțiilor dintre monopoluri și interesele întregii națiuni; ascuțirea pronunțată a contradicțiilor economiei capitaliste mondiale, și în primul rînd a problemei piețelor; accentuarea fără precedent a reacțiunii politice pe toată linia, renunțarea la libertățile burgheze și instaurarea într-o serie de țări a unor regimuri fasciste, de tiranie; criza adîncă a politicii și ideologiei burghezei. C. g. a c. a apărut în perioada primului război mondial și s-a desfășurat ca urmare a victoriei Marii Revoluții Socialiste din Octombrie, care a deschis era revoluțiilor proletare în țările capitaliste și a revoluțiilor anti-imperialiste și antif feudale în țările coloniale. În cursul celui de-al doilea război mondial și al revoluțiilor socialiste care au avut loc într-un șir de țări din Europa și din Asia s-a desfășurat a doua etapă a c. g. a c., etapă care se caracterizează prin ieșirea socialismului din cadrul unei singure țări și transformarea lui într-un sistem mondial, prin destrămarea sistemului colonial al imperialismului, prin creșterea instabilității economiei capitaliste și adîncirea contradicțiilor capitalismului. Triumful socialismului într-un mare grup de țări din Europa și din Asia, care cuprinde o treime din omenire, creșterea puternică a forțelor care luptă pentru socialism în întreaga lume și slăbirea neconținută a pozițiilor imperialismului în întrecerea economică cu socialismul, noul avînt uriaș al luptei de eliberare națională și destrămarea accelerată a sistemului colonial, toate

acestea au determinat schimbarea raportului de forțe în favoarea socialismului. Conținutul principal, direcția principală și particularitățile principale ale dezvoltării istorice a omenirii sînt determinate de sistemul mondial socialist, de forțele care luptă împotriva imperialismului, pentru transformarea socialistă a societății. Analizînd profund aceste fenomene, Consfătuirea reprezentanților partidelor comuniste și muncitorești de la Moscova din noiembrie 1960 a tras concluzia că sistemul mondial capitalist a intrat în a treia etapă a crizei sale generale. Specificul acestei etape constă în faptul că ea a apărut nu în legătură cu un război mondial, ci în condițiile întrecerii și luptei dintre cele două sisteme mondiale, ale schimbării tot mai mari a raportului de forțe în favoarea socialismului, sistemul mondial socialist devenind factorul hotărîtor al dezvoltării societății omenesti, al ascuțirii puternice a tuturor contradicțiilor imperialismului. Astăzi toate forțele revoluționare se unesc în lupta împotriva jugului și exploatării imperialiste. În centrul epocii contemporane se află clasa muncitoare internațională și vîlstarul ei principal, sistemul mondial socialist. Aceasta constituie chezașia victoriei în lupta pentru pace, democrație, eliberare națională, pentru socialism, pentru progresul omenirii. Pieirea definitivă a capitalismului și victoria socialismului în întreaga lume este un proces istoric inevitabil. V. și capitalism.

**crizantemă** (*Crysanthemum indicum*), plantă perenă din



Crizantemă

familia compozitelor, originară din Asia, cu tulpina lemnoasă la bază și acoperită cu peri

mătăsoși. Are frunze late, flori de mărimi și de culori variate, cu miros plăcut caracteristic. În țara noastră este cultivată ca plantă decorativă. **C.** cu flori mici poartă numele de **t u f ă - n i c ă**.

**criză**<sup>1</sup> (EC. POL.), ~ *economică* (*de supraproducție*), fază a ciclului economic capitalist, reprezentând o erupție violentă a tuturor contradicțiilor capitalismului. Caracteristicile principale ale *c. e.* sînt: supraproducția relativă de mărfuri în raport cu cererea solvabilă, mărirea dificultăților de desfacere, scăderea catastrofală a prețurilor, lipsa acută de numerar, scăderea cursului acțiunilor și în general perturbarea relațiilor financiare, falimentul multor firme industriale, comerciale, bancare, toate acestea ducînd la reducerea salariilor, la creșterea șomajului și înrăutățirea condițiilor de muncă pentru muncitorii rămași în producție, la ruina maselor de mici producători de la orașe și sate etc. Posibilitatea crizelor a apărut încă în condițiile producției de mărfuri simple. Ele devin însă inevitabile în capitalism, deoarece cauza lor se găsește în însuși sistemul capitalist, și anume în **con**tradicția fundamentală a capitalismului, manifestată în caracterul anarhic și disproporțional al economiei, în contradicția antagonistă dintre producție și consum. În goană după profituri cît mai mari, capitaliștii dezvoltă producția și aruncă pe piață cantități tot mai mari de mărfuri. Dar o dată cu creșterea volumului producției crește și gradul de exploatare a maselor muncitoare, se accentuează pauperizarea absolută și relativă a proletariatului, ceea ce face ca cererea solvabilă să rămînă în urma creșterii producției. Cînd această contradicție antagonistă între creșterea producției și reducerea relativă a cererii solvabile se manifestă în forme acute, se declanșează criza. Prin ruina și lichidarea unui număr de întreprinderi, prin distrugerea unei părți a forțelor de producție, prin restrîngerea proporțiilor producției, criza adaptează în mod violent și

numai temporar proporțiile producției la acelea ale cererii solvabile. „Crizele sînt întotdeauna numai soluții violente de moment ale contradicțiilor existente, erupții violente care restabilesc pentru moment echilibrul zdruncinat” (K. Marx). *C. e.* însoțesc inevitabil capitalismul și se repetă la anumite intervale de timp, perioada de la începutul unei crize și pînă la începutul altei crize reprezentînd ciclul economic capitalist, format din patru faze: *criza*, *depresiunea*, *înviorarea* și *avîntul*. Prima *c. e.* care a lovit economia în întregul ei a avut loc în Anglia în 1825. Au urmat apoi *c. e.* din 1836, 1847—1848, 1857, 1866, 1873, 1882, 1890, 1900—1903, 1907, 1920—1921, 1929—1933, 1937—1938, 1948—1949, 1953—1954, 1957—1958. Cea mai puternică *c. e.* care a zgduuit pînă acum lumea capitalistă a fost aceea din 1929—1933, desfășurată în perioada crizei generale a capitalismului. În perioada contemporană, datorită ascuțirii problemei piețelor, nefolosirii cronice a capacităților de producție, șomajului de masă permanent, dezvoltării capitalismului monopolist de stat, militarizării economiei capitaliste etc., ciclul economic capitalist se deformează, iar crizele devin și mai distrugătoare. *C. e.* înrăutățesc și mai mult situația clasei muncitoare (cresc considerabil proporțiile șomajului, salariul real scade, intensitatea muncii este dusă pînă la limita extremă), adîncesc contradicțiile sistemului capitalist și duc la ascuțirea luptei de clasă, la creșterea experienței de luptă a mișcării muncitorești. Ele sînt o manifestare grăitoare a necesității obiective a înlocuirii modului de producție capitalist cu un mod de producție superior, socialismul. — *C. de subproducție*, criză datorată insuficienței producției, care a zdruncinat adesea desfășurarea vieții economice în orînduirile precapitaliste. *C. de s.* erau provocate de fenomene naturale extraordinare sau de calamități sociale (secetă, inundații catastrofale, epidemii pustiitoare, războaie lungi și sîngeroase). Foametea și mizeria care urmau acestor

fenomene se datorau scăderii considerabile a producției. — *C. agrară*, criză economică de supraproducție în agricultura țărilor capitaliste, determinată, ca și *c. e.* economice din industrie, de contradicția fundamentală a capitalismului. Spre deosebire însă de *c. e.* din industrie, *c. a.* are o durată mai lungă. *C. a.* din ultimul sfert al sec. al XIX-lea, care a cuprins țările din Europa occidentală, Rusia, România, S.U.A. etc., a început în prima jumătate a deceniului al optulea și a continuat pînă la jumătatea ultimului deceniu al sec. al XIX-lea. După primul război mondial, în primăvara anului 1920, a izbucnit o nouă *c. a.*, care a lovit cu o forță deosebită S.U.A., Canada, Argentina și Australia. Deși agricultura nu se redresase de pe urma acestei *c.*, la sfîrșitul anului 1928 au apărut simptomele unei noi *c. a.*, care a început în Canada, S.U.A., Brazilia și Australia, dar s-a manifestat și în unele țări capitaliste din Europa, printre care și România. Această *c. a.* a cuprins toate ramurile agriculturii și a durat pînă la al doilea război mondial. După al doilea război mondial a început o nouă *c. a.* în cele mai însemnate țări capitaliste exportatoare de produse agricole: S.U.A., Canada, Argentina, Australia, ca și într-o serie de ramuri ale agriculturii din țările Europei occidentale. Caracterul de durată al *c. a.* este determinat de particularitățile reproducției capitaliste în agricultură ca urmare a existenței monopolului proprietății private asupra pămîntului, care împiedică dezvoltarea forțelor de producție. În condițiile imperialismului, *c. a.* se împletește, de obicei, cu profunde *c. industriale*. Forma acută în care se manifestă *c. a.* în capitalism, faptul că stocurile de produse agricole care nu pot fi vîndute cresc, în timp ce sute de milioane de locuitori ai lumii capitaliste suferă de foame, constituie una dintre manifestările cele mai puternice ale putrezirii capitalismului contemporan. *C. a.* înrăutățește considerabil situația țăranimii din țările capitaliste și intensifică procesul ruînării și proletari-



zării ei. — *C. bănească* (în capitalism) **a**) Formă de manifestare a crizelor economice, care apare înainte sau în timpul *c.* perioade de supraproducție și constă în lipsa acută de numerar, în neachitarea plăților ajunse la scadență, în zdruncinarea creditului comercial etc. Reducerea simțitoare a vânzărilor și cumpărărilor de mărfuri pe credit atrage după sine micșorarea producției și sporirea numărului șomerilor. În timpul *c. b.* crește cererea de capital de împrumut și, o dată cu aceasta, rata dobânzii creditului bancar; băncile dau faliment, neputînd să facă față cererilor de retragere masivă a depunerilor; cursul hîrtilor de valoare scade simțitor. **b**) Categorie specială a crizei economice, „care se poate ivi în mod independent, astfel că: nu influențează industria și comerțul decît prin ricoșare. Aceste *c.* au drept centru de mișcare capitalul bănesc, astfel că sfera lor nemijlocită de manifestare sînt banca, bursa, finanțele” (K. Marx, „Capitalul”). — *C. financiară*, (în sens larg) zdruncinarea întregului sistem financiar al țărilor capitaliste (sistem de credit, circulație bănească, finanțele statului); (în sens restrîns) criza finanțelor statului capitalist, manifestată în primul rînd prin deficite bugetare ca urmare a scăderii veniturilor și creșterii excesive a cheltuielilor. **C.** economice de supraproducție provoacă întotdeauna și *c. f.*; acestea din urmă pot apărea însă și datorită unor împrejurări de altă natură: cheltuieli excesive pentru întreținerea aparatului parazitar de represiune, pentru militarizarea economiei, pentru ducerea de războaie imperialiste etc. **C.** finanțelor statului duc adeseori la inflație. — *C. valutară*, criză a sistemului monetar în capitalism, care se desfășoară în sfera relațiilor internaționale de plăți și este caracteristică crizei generale a capitalismului. *C. v.* se manifestă sub forma instabilității cursului valurilor, a depreciierilor și devalorizărilor, determinate de deficitul balanțelor de plăți și de dezechilibrul comerțului exterior, de cheltuieli de înarmare, de existența

unor permanente deficite bugetare, de inflația cronică, de concurența dintre diferite blocuri și zone valutare capitaliste, de introducerea unor restricții valutare etc. În perioada de după al doilea război mondial, toate țările capitaliste au trecut prin *c. v.* mai mult sau mai puțin acute.

**criză**<sup>2</sup> (MED.) **1.** Moment culminant în desfășurarea unei boli, care marchează evoluția spre vindecare sau spre agravare și moarte. **2.** Declanșare bruscă, sub formă de acces, a unei boli; reapariție cu intensitate maximă a simptomelor unei boli în cursul unei afecțiuni cronice (ex. *c.* de astm, *c.* tabetică, *c.* cardiacă).

**crîmposie**, soi de viță originar din Drăgășani, cu struguri mari, conici, cu boabe mijlocii, de culoare albă-verzuie sau ruginie. Se cultivă în podgoriile Drăgășani și Dealul Mare, pentru producerea strugurilor de masă și a vinurilor de mare consum.

**crîng**, pădure tînără cu arbori proveniți din lăstari sau drajoni, în urma unor tăieri rase. Se exploatează la vîrsta de 5—25 de ani, cînd rădăcinile și cioatele mai păstrează capacitatea de lăstărire și de drajonare.

**Croația**, republică în nordul R.P.F. Iugoslavia. Suprafața: 56 538 km<sup>2</sup>. Populația: 4 148 000 loc. (1961). Capitala: Zagreb. Relief muntos, acoperit de păduri și pășuni. Predomină agricultura (porumb, grîu, sfeclă de zahăr, tutun, pomicultură, viticultură). Exploatați de cărbune, petrol, gaze naturale, bauxită, minereu de fier. Principalele ramuri industriale: construcția de mașini, industria alimentară, textilă și de prelucrare a lemnului.

**croazieră** **1.** Călătorie (de plăcere) pe mare. **2.** (AV.) Regim de zbor al unei aeronave evoluînd la o viteză mai mică decît viteza maximă, pentru a se reduce uzura mașinii și a se scădea consumul total de combustibil. *V.* și *viteză de croazieră*.

**Croce**, Benedetto (1866 — 1952), filozof idealist italian, neohegelian de dreapta, istoric și critic literar, exponent al intereselor burgheziei în epoca imperialismului. Exprimînd re-

zerva tactică a burgheziei italiene față de eventualitatea înfrîngerii fascismului, **C.** a manifestat o atitudine contradictorie. A fost la început un apărător al libertăților burghezo-democratice, dar a devenit apoi dușmanul lor. Ca reprezentant al burgheziei liberale, **C.** a combătut excesele fascismului, fanatismul catolic și teroarea hitleristă. Pe plan filozofic, **C.** a atacat dialectica materialistă marxistă și materialismul istoric și a făcut o apologie rafinată a capitalismului muribund, predicînd deschis subordonarea individului față de orînduirea exploatoare. În teoria artei a propagat estetismul. Op. pr.: „Filozofia spiritului” (1908—1917, 4 vol.).

**crochiu** **1.** (ARTE PLAST.) Schiță care indică, în cîteva linii sumare, trăsăturile principale ale unei figuri, ale unui obiect etc.; desen executat rapid în vederea unei lucrări de pictură sau de sculptură. **2.** (MILIT.) Reprezentare simplă a terenului, executată grafic din vedere. Se anexează la rapoartele de luptă ale trupelor.

**crocodil** **1.** Reptilă mare, cu organizație evoluată, cu corpul

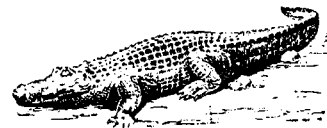

Crocodyl (1)

acoperit de plăci osoase, avînd fălci lungi și dinți puternici, înfipti în alveole. Are coadă lungă și puternică. **C.** a fost mult răspîndit în triasic. Azi este reprezentat numai prin puține specii (circa 25). Trăiește pe lîngă ape în Asia de sud, în zona tropicală a Americii și în Africa (ex. *c.* de Nil, *Crocodylus niloticus*, cu corpul lung pînă la 10 m). **2.** Denumire populară și generică dată reprezentanților ordinului *Crocodylia*. **3.** (ELT.) Dis-



Crocodyl (3)

pozitiv (clemă) de conectare temporară, format dintr-un cleștișor cu fălci dințate închise

cu presiune de un arc și folosit la realizarea montajelor electrice de experimentare sau de măsurare.

**croitor** (*Cerambyx cerdo*), insectă mare din familia ceram-



Croitor

bicidelor, cu antenele lungi, noduroase și îndoite în formă de arc. Este dăunătoare, deoarece depune ouăle în scoarța stejarilor, iar larvele, pătrunzând în tulpini, sapă galerii care duc la degradarea și la distrugerea materialului lemnos.

**Croitoru**, Eftimie (1914–1944), soldat pontonier, erou din războiul antihitlerist. În seara zilei de 17 noiembrie 1944, fiind în serviciul de pază a podului de peste Tisa de la Tiszalök (Ungaria), a oprit cu sacrificiul vieții sale o mină plutitoare lansată pe apă de hitleriști,



E. Croitoru

salvând astfel podul, singura arteră de comunicație peste Tisa a Corpului 6 armată.

**crom** (CHIM.), Cr. Element cu nr. at. 24, gr. at. 52,01, gr. sp. 7,1 și p.t. 1 615°C. Este un metal alb, dur, asemănător cu fierul. Se găsește în natură sub formă de cromit. Se obține prin aluminotermie, prin electroliza soluției de sulfat de c. sau prin reducerea oxidului de crom ( $Cr_2O_3$ ) cu hidrogen. Este folosit la fabricarea oțelului inoxidabil și la cromare,

iar unele săruri de c. sînt înțrebuințate în vopsitorie, în tăbăcărie, în fotografie, în cataliză etc.

**Cro-Magnon** [*cro-ma'no*], localitate în Franța (departamentul Dordogne) unde au fost descoperite în 1868 fosile ale rasei umane. Omul de tip C.-M., care a trăit în paleoliticul superior (circa 40 000–14 000 î.e.n.), prezintă, în general, toate caracterele omului actual.

**cromăre** (METAL.), depunere pe cale electrolitică a unui strat de crom pe suprafața unor piese de metal, pentru a le mări rezistența la coroziune și la uzură sau pentru a le da un aspect mai frumos. Piesele supuse la uzură intensă (segmenti de pistoane, calibre, matrițe etc.) sînt acoperite cu un strat de crom (*c. dură*) cu o grosime de 100–200 de microni și chiar mai mult, care are o duritate și o rezistență la uzură foarte mare. În *c. decorativă*, stratul de crom are o grosime de 5–10 microni.

**cromatic** (MUZ.), *interval* ~, interval format între o treaptă a gamei diatonice și aceeași treaptă alterată (urcată sau coborîță). — *Gamă c.*, gamă formată din succesiunea a 12 sunete la distanță de un semiton. — *Instrument c.*, instrument care poate emite sunetele gamei cromatice. — *Temă c.*, temă muzicală care utilizează intervalele cromatice.

**cromatică**, ansamblul culorilor unui tablou, al unei picturi murale, al unui mozaic etc. sau al unei părți a acestora.

**cromatină** (HIST.), substanță din interiorul nucleului celular, la animale și la vegetale. C. constituie o grupare de substanțe proteice (în special nucleoproteide). În timpul *c a r i o c h i n e z e i*, c. se concentrează în *c r o m o z o m i*, iar după terminarea diviziunii se răspîndește din nou în întregul nucleu.

**cromatism 1.** (MUZ.) a) Succesiune de mai multe sunete la distanță de un semiton, adică intervalul cel mai mic folosit în sistemul muzical *t e m p e r a t* european. Unele sisteme muzicale din Asia și din Africa de nord folosesc și sferturi de ton. b) Termen folosit pentru a

indica o structură melodică în care predomină intervale de semiton. 2. (FIZ.) V. *aberație cromatică*.

**cromatofór** (gr. *chroma*, -atos „culoare” și *phorein* „a purta”) 1) (ANAT.) Celulă care conține granule de pigment. Cînd granulele sînt răspîndite în toată celula, aceasta apare ca o pată colorată; cînd granulele sînt concentrate, celula apare incoloră. C. se găsesc mai ales în celulele tegumentului, dînd culoarea animalelor. C. pot fi roșii (eritrofori), galbeni (xantofori), negri (melanofori) etc. Schimbarea culorii este legată fie de schimbarea formei c. (ex. la unele moluște), fie de redistribuirea în el a granulelor de pigment (ex. la insecte). 2. (BOT.) Corp lipoproteic din protoplasma algelor și a cîtorva plante superioare, care conține clorofilă și pigmenți.

**cromatografie** (gr. *chroma*, -atos „culoare” și *graphein* „a scrie”; CHIM., BIOCHIM.), metodă fizico-chimică de separare și de analiză a unui număr foarte mare de compuși organici și anorganici. Elaborată între 1901 și 1910 de către biologul rus M. S. Tvet, a fost denumită astfel din cauza zonelor de culoare diferită pe care le dau substanțele separate din amestec (atunci cînd aceste substanțe sînt colorate). Constă în separarea componentelor unui amestec de substanțe dizolvate, prin trecerea lor printr-o coloană constituită dintr-o substanță solidă (caolin, silicagel, rășini, celuloză, amidon etc.), care funcționează ca adsorbant, schimbător de ioni sau suport. Fenomenul separării are loc din cauza diferențelor de intensitate cu care componentele amestecului se adsorb pe adsorbant, substituie ionii din rășina schimbătoare de ioni sau se repartizează între soluție și solventul fixat pe suportul inert. Se deosebesc trei tipuri principale de c.: a) de adsorbție, bazată pe adsorbția cu viteze diferite a substanțelor din amestec; b) de schimb de ioni; c) de repartiție, în care substanța se repartizează între două faze lichide. De un tip special este c. pe hîrtie, unde coloana este înlocuită cu o coală de hîrtie de filtru. C. are largi

aplicații în analiza chimică și constituie tehnica analitică principală a studierii proceselor biochimice. Sin. *analiză cromatografică*.

**cromatopsie** (gr. *chroma*, „culoare” și *opsis* „vedere”; FIZIOL.), capacitate de percepere distinctă a radiațiilor luminoase care provoacă imagini colorate.

**cromați** (CHIM.), săruri ale acidului cromic. **C.** alcalini și alcalino-pământoși sînt colorați în galben; **c.** metalelor grele sînt mai intens colorați. Unii **c.** sînt întrebuințați ca pigmenți minerali, iar **c.** alcalini ca oxidanți.

**cromhidroză** (gr. *chroma* „culoare” și *hidros* „sudaire”; MED.), secreție de sudoare colorată.

**cròmic, acid** ~ (CHIM.),  $H_2CrO_4$ . Acid obținut din cromat sau bicromat de potasiu prin tratare cu acid sulfuric. În stare cristalină se cunoaște anhidrida cromică,  $CrO_3$ , de culoare roșie-închis, care prin dizolvare în apă dă a. c. Se folosește în diverse reacții de oxidare, în vopsitorie, tăbăcărie, galvanoplastie.

**cromit** (MINER.), mineral din grupa spinelilor ( $FeCr_2O_4$ ), cristalizat în sistemul cubic. Formează mase grăunțoase compacte de culoare neagră, cu luciu metalic. Se întilnește aproape exclusiv în rocile eruptive ultrabazice alcătuite din silicați de magneziu. Este singurul minereu de crom. În R.P.R. formează corpuri mici neregulate în serpentinele din sudul Banatului.

**cromizare** (METAL.), proces de introducere prin difuziune a cromului în stratul de la suprafața pieselor de oțel sau de fontă, prin încălzirea și menținerea lor la 850—950°C, într-un cement care conține pulbere de ferocrom, clorură de amoniu și alumina. Piese cromizate rezistă bine la uzură și la coroziune. V. și *t r a t a m e n t t e r m o c h i m i c*.

**cromléh** (celt. *kroum*, „curbă” și *lech* „piatră sfîntă”), monument megalitic alcătuit din mai multe pietre așezate vertical (v. și *m e n h i r*) și dispuse în cercuri concentrice sau tangente. Se întilnește în An-

glia, Franța, Suedia și Danemarca (ex. cromlehurile din Stonehenge, Anglia).

**cromo-** (gr. *chroma* „culoare”), element de compunere cu sensul „culoare, colorat” (ex. *cromofototipie*, *cromofotografie*, *cromolitografie*).

**cromocistoscopie** (gr. *chroma* „culoare”, *kystis* „vezică” și *skopein* „a examina”; MED.), metodă de examinare a funcției renale și a permeabilității ureterelor, constînd în injectarea intravenoasă a unei substanțe (indigo-carmin) care se elimină prin rinichi, colorînd urina în albastru. Cu ajutorul cistoscopului introdus în vezica urinară se observă eliminarea acestei substanțe prin orificiile ureterale.

**cromofór** (CHIM., FIZ.), grupare de atomi care, introdusă în molecula unei substanțe organice, conduce la un compus colorat.

**cromolitografie** (gr. *chroma* „culoare”, *lithos* „piatră” și *graphein* „a scrie”; POLIGR.) 1. Procedeu litografic de imprimare în mai multe culori (pentru fiecare culoare folosindu-se cite o piatră litografică). 2. Reproducerea obținută prin acest procedeu.

**cromoplăste** (gr. *chroma* „culoare” și *plassein* „a forma”; BOT.), corpusculi specifici de culoare galbenă, roșie, portocalie sau brună, aflați în citoplasmă. **C.** reprezintă cloroplaste modificate, avînd o formă sferică sau poligonală. Mărimea lor este variabilă (4—10 microni la crin, 10—12 microni la azalee). **C.** conțin caroten, xantofilă etc. și se găsesc în organele vegetative ale plantelor, în flori și în fructe. Ele determină culoarea unor fructe (tomate, coacăze, măceșe etc.), a unor petale (crizantemele galbene) sau a unor rădăcini (morcovi).

**cromoproteidă** (BIOCHIM.), combinație a unei proteine cu o substanță colorată. **C.** sînt răspîndite în lumea animală și vegetală. Ele au rol de transportori de oxigen și fac parte din structura enzimelor (ex. hemoglobinele, citocromii, catalazele și peroxidazele, clorofilele, fitocianinele și fitoeritrinele din alge, cruorinele etc.).

**cromosferă** (gr. *chroma* „culoare” și *sphaira* „bilă, glob”; ASTR.), strat gazos de culoare roz, de circa 10 000 km grosime, care înconjură fotosfera Soarelui și care devine vizibil în timpul eclipselor totale. Cînd nu au loc eclipse, se poate observa cu spectroscopul și cu filtrele monocromatice. În **c.** iau naștere protuberanțele și erupțiile.

**cromotipie** (POLIGR.) 1. Tipar înalt în culori. 2. Imagine în culori realizată prin procedee tipografice.

**cromozóm** (HIST.), element structural al nucleului celulei la animale și la plante, vizibil mai bine în timpul mitozei. **C.** se prezintă sub formă de filamente, bastonașe, granule. Numărul și forma **c.** sînt caracteristice pentru fiecare specie, fără a fi absolut constante. Din punct de vedere chimic, în alcătuirea **c.** intră acidul dezoxiribonucleic (ADN), drept component principal, acidul ribonucleic (ARN) și substanțe proteice de diferite tipuri. Cromozomii, prin ADN cuprins în ei, joacă un rol însemnat în fenomenele eredității. Dar acest rol nu este exclusiv, deoarece, pe de o parte, ADN nu este localizat numai în nucleu, ci a fost descoperit și în citoplasmă, iar pe de altă parte ARN și substanțele proteice, răspîndite atît în nucleu cît și în citoplasmă, participă și ele la procesul transmiterii caracterelor ereditare.

**Crompton** [*crámtən*], Samuel (1753—1827), inventator englez; a creat mașina de tors (circa 1779).

**Cromwell** [*crómuel*], Oliver (1599—1658), om politic englez, conducător al revoluției burgheze din sec. al XVII-lea. Cariera politică și-a început-o în 1628, ca deputat în parlament. Din 1640 a fost un activ conducător al opoziției în parlamentul cunoscut sub denumirea de Parlamentul cel lung, ridicîndu-se împotriva absolutismului monarhic al lui Carol I Stuart. Talentat conducător militar, el a reorganizat armata parlamentară, obținînd, împotriva armatei regelui, victoria decisivă în bătălia de la Naseby (1645). Reprezentant al intere-

selor burgheziei mijlocii, **C.** a înăbușit mișcările democratice ale levellerilor (în 1649), ale diggerilor (în 1651) și mișcarea de eliberare națională din Irlanda (1649—1652). În



O. Cromwell

1653, desființând Parlamentul cel lung, a instituit, în interesul burgheziei și nobilimii noi, dictatura militară, transformându-se pe sine în *lord-protector* al Angliei. F. Engels, caracterizându-l pe Cromwell, a spus că el a îmbinat în persoana sa pe Robespierre și pe Napoleon Bonaparte.

**cronaxie** (gr. *chronos* „timp” și *axia* „evaluare”; FIZIOL.), timpul minim de acțiune a unui curent electric de intensitate constantă și cu o tensiune dublă față de tensiunea *r e o b a z e i*, necesar ca substratul excitat să atingă pragul de răspuns; timpul necesar excitării unei structuri de către un stimul definit. **C.** măsoară excitabilitatea proprie fiecărui țesut.

**crónic** (gr. *chronos* „timp”; MED., despre unele boli), care prezintă o evoluție îndelungată (ex. tuberculoza, reumatismul etc.).

„**Cronica Buzeștilor**”, cronică scrisă în românește (se pare din îndemnul boierilor Buzești), care povestește evenimentele dintre 1593 și 1600 și deschide seria cronicilor boierești din Țara Românească. S-a păstrat intercalată în „Letopisețul cantacuzinesc”, atribuit lui Stoica Ludescu.

„**Cronica Ghiculeștilor**”, cronică moldovenească, scrisă de un om de casă al familiei Ghica și tradusă apoi în grecește; povestește evenimentele din răstimpul 1695—1754, cuprinzând informații de interes documentar.

„**Cronica moldo-germană**”, importantă cronică moldovenească din sec. al XV-lea, scrisă în limba germană, de un autor necunoscut, pe baza cronicii interne a Moldovei în limba slavonă. Cuprinde evenimentele din răstimpul 1457—1499, dând informații prețioase cu privire la domnia lui Ștefan cel Mare.

„**Cronica moldo-polonă**”, traducerea în limba polonă a unui letopiseț slav de curte, făcută la Iași în 1566 de un polonez din preajma lui Alexandru Lăpușeanu; cuprinde povestirea evenimentelor din Moldova dintre 1359 și 1566. Traducătorul a completat cronică cu o parte finală (1552—1566), în care dă informații asupra ținuturilor, oștirii și dregătorilor moldoveni.

„**Cronica moldo-rusă**”, cronică a Moldovei, formind o anexă (cap. 13) a letopisețului rusesc *Voskresenskaia Letopis*, cu titlul: „Povestire pe scurt despre domniile Moldovei, de când s-a început Țara Moldovei”. Cronică a fost alcătuită în sec. al XVI-lea în Moldova și trimisă la Moscova în timpul domniei lui Petru Rareș; a fost intercalată apoi în letopisețul rusesc.

„**Cronica pictată de la Viena**” (*Chronicon pictum vindobonense*), cronică privind istoria maghiarilor; conține știri importante despre poporul român din Transilvania. Cronică nu are sfârșit, ci se termină brusc cu capitoul în care se vorbește despre expediția maghiară contra lui Basarab (1330). Ea se numește pictată pentru că are inițialele pictate și 150 de tablouri în miniatură. Unele dintre acestea reprezintă momente din lupta victorioasă a lui Basarab contra lui Carol Robert (1330).

„**Cronica racovițeană**”, cronică moldovenească în limba română, povestind evenimentele dintre 1661 și 1729; a fost mult timp atribuită, fără temei, copistului Neculai Muste. Autorul (care reproduce aproape în întregime „Letopisețul Țării Moldovei” dintre 1661 și 1705) este, probabil, unul dintre boierii voievodului Mihai Racoviță, a cărui domnie e povestită

amănunțit și cu vădită părținare.

**crónică** (gr. *chronos* „timp”) 1. Lucrare cu caracter istoric în care faptele sînt relatate după criteriul cronologic. Genul a avut o largă răspîndire în evul mediu. 2. Articol publicistic în care se comentează evenimente actuale, politice, sociale, culturale, interne și externe (ex. *c. internațională*, *c. științifică*, *c. muzicală*, *c. literară* etc.). Sub titlul de „cronică” apar și comunicări scurte privind schimbări în componența guvernului sau în rîndurile reprezentanților diplomați.

**Cronin** [*cróunin*], Archibald Joseph (n. 1896), romancier englez, originar din Scoția, de profesiune medic. Romanele sale („Castelul pălărierului”, 1931, trad. rom.; „Sub stele”, 1935, trad. rom.; „Citadela”, 1937, trad. rom.) cuprind note de critică socială antiburgheză, dar și unele tendințe mistice („Cheile împărăției”, 1941, trad. rom.).

**crono-** (gr. *chronos* „timp”), element de compunere cu sensul „timp” (ex. *cronometru*, *cronologie*).

**cronograf** (gr. *chronos* „timp” și *graphein* „a scrie”) 1. (BIBL.) Scriere cu caracter popular, care se practica în trecut și reprezenta un fel de sinteză a istoriei universale, bazată

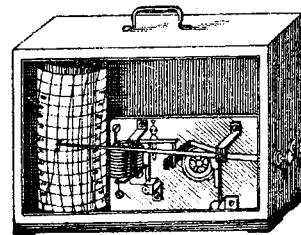

Cronograf (2)

pe izvoare istorice, pe legende biblice și populare (ex. *c.* lui Moxa). 2. (FIZ.) Instrument de înregistrare a timpului, folosit la verificarea funcționării ceasornicelor și cronometrelor.

**cronologie** (gr. *chronos* „timp” și *logos* „vorbitură, studiu”), disciplină ajutătoare a istoriei, care se ocupă cu stabilirea și succesiunea datelor istorice.

**cronométru** (gr. *chronos* „timp” și *metron* „măsură”;

FIZ.), instrument de precizie folosit la măsurarea timpului, funcționând pe principiul ceasornicului. **C.** produce o succesiune de bătăi simple (mers cronometric), spre deosebire de ceasornicul obișnuit, care produce o succesiune de bătăi duble (tic-tac).

**Cronos** (în mitologia greacă), titan, fiul lui Uranus, căruia i-ar fi luat domnia asupra universului, și tatăl lui Zeus. De teamă să nu fie înlăturat la rîndu-i, **C.** își mîncă fiii. El era considerat și ca cel mai vechi zeu al secerișului; după Hesiod, domniei lui **C.** îi corespunde „epoca de aur” a omenirii.

**Crookes** [*crucs*], William (1832–1919), chimist și fizician englez, membru al Socie-



W. Crookes

tății Regale din Londra. A aplicat în domeniul chimiei metode fizice; cu ajutorul analizei spectrale a descoperit taliul; a studiat fenomenele produse la trecerea curentului electric prin gaze rarefiate în tuburi de descărcare, contribuind la descoperirea electronului ca principală componentă a materiei. În contradicție cu descoperirile

sale științifice, **C.** a împărtășit concepții mistice și a propagat spiritismul.—*Tub. C.*, tub de descărcare, făcut de obicei din sticlă, cu cîte un electrod la capete, umplut cu gaz la presiune de 0,1–1 mm Hg. Cînd între electrozi se aplică o diferență de potențial continuă suficient de mare, în tub are loc o descărcare electrică în care, în vecinătatea anodului, apare o coloană luminoasă, adesea striată (coloana pozitivă), urmată de o regiune mai întunecată (spațiul întunecat al lui Faraday), apoi de o altă regiune luminoasă (lumina negativă), care se continuă cu spațiul întunecat al lui Crookes și apoi cu lumina catodică.

**crós** (SPORT), alergare pe teren natural variat. Se desfășoară pe distanțe diferite în funcție de vîrstă, de sex, de gradul de pregătire fizică a participanților și de scopul urmărit. Este practicat în special pentru dezvoltarea rezistenței. **C.** de masă organizate în cinstea zilelor de 1 Mai și 7 Noiembrie sînt cele mai importante concursuri de acest gen din țara noastră.

**crósă** (SPORT), baston de lemn, curbat la extremitatea inferioară și folosit la conducerea pucului sau a mingii în unele jocuri sportive (hochei pe gheață, hochei pe iarbă, golf etc.).

**Crosnev**, Gheorghe (1896–1937), militant al mișcării muncitorești din România. S-a alăturat de tînră mișcării muncitorești, desfășurînd, în anii primului război mondial, muncă de agitație antirăzboinică. A editat, în 1924, un ziar al

P.C.R. în limba bulgară („Pravda”) și a dus activitate revolu-



Gh. Crosnev

ționară în rîndurile țărănilor. A fost membru al Comitetului Central al P.C.R. Întemnițat la Jilava (1936), el a încetat din viață în urma schingiuirilor.

**crosopterigii** (PALEONT.), subclasă de pești, avînd înotătoarele-perechi în formă de palete cu un ax median, de la care pleacă simetric raze dermice oblice. Prin alcătuirea craniului și a aparatului respirator, **c.** prezintă caractere de trecere spre amfibii. Au apărut în devonian și trăiesc pînă astăzi.

**Cross, metoda** (ST. CONSTR.), procedeu sistematizat de rezolvare a cadrelor cu noduri fixe, în care se pornește de la sistemul de bază cu nodurile blocate contra rotirii și se eliberează succesiv cîte un singur nod pînă se ajunge la situația reală a cadrului în poziție deformată, cu toate nodurile de blocate și în echilibru. Calculul se efectuează pe o schemă, înscrind pentru fiecare extremitate de bară momentul inițial produs de acțiunea sarcinilor, cît și toate corecțiile succesive care apar datorită rotirii nodurilor. **M. C.** e o variantă de rezolvare prin aproximații succesive a ecuațiilor de condiție, scrise prin metoda deplasărilor.

**cróssbar** (TELEC.), sistem de telefonie automată, în care conexiunile se stabilesc prin punerea în contact a unor bare încrucișate, comandate de rele.

**croșet** (la box), lovitură laterală scurtă, executată la cap sau la corp, în care brațul și ante-brațul fac un unghi de aproximativ 45°.

**croșetă**, ac lung de metal, de os sau de material plastic, cu

Diverse tipuri de tuburi Crookes

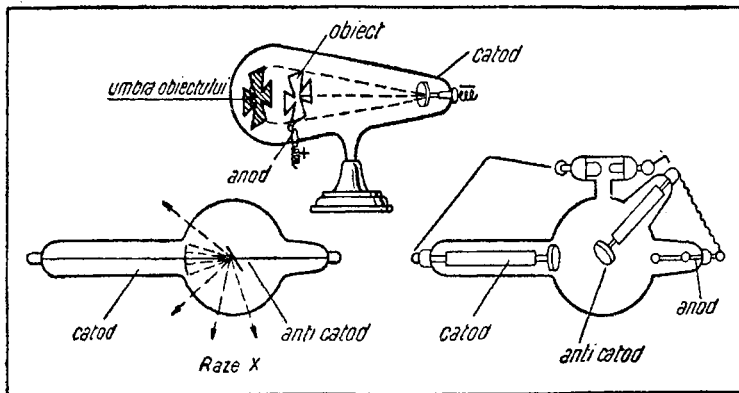

un capăt îndoit în formă de cârlig, folosit la executarea a diferite împletituri (ex. dantele) sau ca unealtă ajutătoare la mașinile de tricotate.

**crotălie** (gr. *krotalon* „zur-gălău”), marcă metalică de dife-

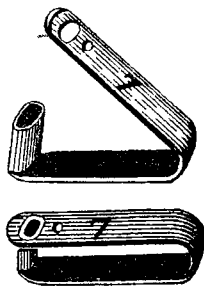

Crotălie

rite forme și mărimi (după specie), care se aplică la urechea animalelor, cu ajutorul unui clește special, ca semn de recunoaștere.

**crotovină**, galerie săpată în sol de unele viețuitoare (popindăi, hirciogi), umplută apoi cu pământ. În secțiune, apare ca o figură rotundă, ovală sau alungită, cu structură și culoare diferite față de solul înconjurător.

**crôv**, mică depresiune circulară sau alungită, dezvoltată pe loess prin tasare, ca urmare a proceselor de *s u f o z i u n e*. E o formă de relief clastocarstic. **C.** sînt caracteristice pentru relieful din Cîmpia Tisei, Cîmpia Romînă, R.S.S. Ucraineană etc. Sin. *găvan, padină*.

**crow** v. **sticlă crown**.

**cruce** (TEHN.), ~ de Malta, mecanism care transformă miș-

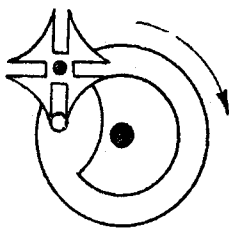

Cruce de Malta

care de rotație continuă într-o mișcare intermitentă (cu pauze); este formată din două elemente: unul conducător și altul condus, primul alcătuit dintr-un disc rotitor prevăzut cu bolțuri, iar al doilea dintr-un disc cu creștături radiale în care intră bolțurile primului element, care se rotește cu un anumit unghi. — *Crucea sate-*

*liilor*, piesă componentă a mecanismelor diferențiale sau a mecanismelor planetare, avînd patru axe dispuse în formă de cruce, pe care sînt montați *s a t e l i ț i i* care transmit mișcarea arborilor planetari. — *C. cardanică v. articulație cardanică*.

**Crucea Roșie** (în unele țări *Semiluna Roșie*, iar în Iran *Leul și Soarele Roșu*), asociație voluntară internațională, care acordă ajutor ostașilor răniți și bolnavi, iar în timp de pace victimelor de pe urma calamităților naturale; în unele țări, **C. R.** ia măsuri pentru prevenirea epidemiilor. Prima organizație obștească care și-a propus un asemenea scop a fost înființată în Rusia (1854). În alte țări, ideea **C. R.** a apărut în deceniul al șaptelea al sec. al XIX-lea. Prima conferință internațională de **C. R.** a avut loc la Geneva (1863), cînd s-au enunțat principiile fundamentale ale activității acestei asociații. După semnarea convenției de la Geneva (1864), care a reflectat aceste principii și a proclamat dreptul răniților la ocrotire și inviolabilitatea instituțiilor medico-sanitare și a personalului lor în timp de război, au început să apară societăți de **C. R.** în mai multe țări. În România, **C. R.** a luat ființă în 1876. În 1919 s-a creat la Paris Liga societăților de Cruce Roșie, din care fac parte 80 de societăți naționale. Din această ligă fac parte astăzi și organizațiile de **C. R.** din țările socialiste, inclusiv R.P.R. În prezent, în R.P.R., **C. R.**, ca organizație obștească de masă, are sarcina de a crea posturi sanitare de prim-ajutor, de a contribui la menținerea igienei la locul de muncă etc. Numărul membrilor acestei asociații a crescut în R.P.R. de la 1 500 000, cît era în 1956, la 2 500 000 în 1962, cînd existau peste 19 000 de secții de **C. R.** în fabrici, șantiere, unități agricole.

**Crucea Sudului** (ASTR.), constelație din emisfera australă, situată la sudul constelației Centaurul.

**cruciade**, expediții militare de colonizare întreprinse de feudali din Europa apuseană în Orientul Apropiat în peri-

oada dintre 1096 și 1270. Biserica a sprijinit **c.** deoarece, sub pretextul luptei împotriva „necredincioșilor”, al eliberării „sfîntului mormînt” și a „locurilor sfînte” (Palestina), urmărea întărirea puterii sale politice în Europa, sporirea veniturilor și lichidarea marii schisme religioase din 1054. La **c.** au participat diferite pături ale societății feudale: regii, conții și ducii, în scopul lărgirii domeniilor lor și întăririi influenței lor politice în Europa; au participat și negustorii din orașele italiene Genova, Pisa și Veneția, care s-au străduit să pună mîna pe teritoriile din Asia Anterioară, să înlăture rivalitatea comercială a Bizanțului și să-și întărească rolul de intermediar între Orient și Occident. Principala forță militară a detașamentelor de cruciați au fost micii feudali (cavalerii), interesați în cîștigarea și jefuirea de noi teritorii. Între anii 1096 și 1099 a avut loc prima cruciadă, în timpul căreia participanții la ea au reușit să cucerească Antiohia, Edessa, Ierusalimul și să întemeieze regatul feudal al Ierusalimului (1099). În 1144 emirul din Mosul a recucerit Edessa, unul dintre cele mai importante principate ale cruciaților. Căderea Edessei a constituit pretextul celei de-a doua cruciade (1147—1149), care s-a terminat printr-un eșec total. Recucerirea Ierusalimului în 1187 de către Salah ad-Din (Saladin), sultanul Egiptului, a fost motivul organizării celei de-a treia cruciade (1189—1192), care, cu toate forțele de care dispunea, nu a reușit să recupereze ținuturile pierdute. Cruciada a IV-a (1202—1204) a fost deviată de către venețieni de la țelul ei inițial (cucerirea Egiptului) și orientată spre Constantinopol. Cucerind Constantinopolul, cruciații au întemeiat aici Imperiul latin (1204—1261). Celelalte expediții în Orient: cruciadele a V-a (1217—1221), a VI-a (1228—1229), a VII-a (1248—1254) și a VIII-a (1270), s-au terminat fără succes. În sec. al XIII-lea, toate teritoriile stăpînite de cruciați au fost cucerite de musulmani. Pentru Apusul Europei, rezultatul cel mai însemnat al cru-

ciadelor a fost cucerirea căilor comerciale din Marea Mediterană, care se găseau în mâinile Bizanțului și ale țărilor din estul bazinului Mării Mediterane. De asemenea cruciadele au avut ca urmare stabilirea unui contact strâns, economic, politic și cultural, între Orient și Occident, aceasta vădindu-se în influența culturii orientale, atât materiale cât și spirituale, asupra dezvoltării vieții economice și culturale a Europei apusene.

**crucieră** (MILIT.), acțiune de luptă pe comunicațiile maritime ale inamicului, dusă în mod sistematic, timp îndelungat și la mari distanțe de bazele proprii, de către o navă izolată sau de către un grup de nave de luptă, avînd ca scop dezorganizarea sistemului de transporturi ale inamicului.

**crucifere** (BOT.; *Cruciferae*), familie de angiosperme dicotiledonate, care cuprinde plante erbacee anuale, bianuale și perene, mai rar semiarbuști, cu frunze alterne, uneori sub formă de rozetă. Inflorescența este un racem simplu, iar florile sînt regulate, hermafrodite și cu corola compusă din patru petale; staminele, în număr de șase, sînt diferențiate, două fiind mai scurte decît celelalte. Fructul, cu numeroase semințe, este o silicvă, rareori o nuculă. Semințele, prinse de peretele despărțitor, sînt de obicei bogate în ulei gras. Familia **c.** cuprinde circa 3 000 de specii, dintre care 202 cresc și în țara noastră. Din această familie fac parte numeroase plante de cultură (ex. varza, ridichea, rapița, muștarul, hreanul etc.), precum și unele buruieni (ex. traista-ciobanului, urda-vacii).

**crucișător** (MILIT.), navă de luptă cu un tonaj cuprins între

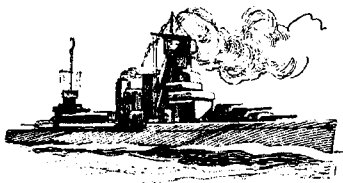

Crucișător

5 000 și 30 000 t și cu o viteză de circa 35 de mile pe oră. Este protejată prin cuirasă și

dotată cu artilerie de calibru mijlociu și mare (pînă la 305 mm) și cu rachete. **C.** sînt folosite pentru acțiuni pe căile de comunicație maritimă ale inamicului și pentru nimicirea navelor de luptă ale acestuia.

**crúcănă** (METAL.), uneltă de fier cu care se curăță zgura de pe vatra cuptorului sau se amestecă baia metalică și zgura.

**crúpă** (ZOOTEHN.), regiune a corpului unor mamifere, la partea superioară a trunchiului, cuprinsă între șale și baza cozii. Lateral este delimitată de șolduri, de coapse și de fese. Baza osoasă a **c.** este formată din oasele sacrum și coxal. Este îmbrăcată într-o masă musculară, dezvoltată la toate animalele.

**crúpe** (IND. ALIMENT.), produse alimentare obținute din boabe de cereale (grîu, orz, ovăz, orez, porumb) și alte plante (hrîșcă, mazăre, linte etc.), prin prelucrarea acestora pentru a le face mai ușor asimilabile. Prelucrarea constă în: zdrobirea și glasarea orezului; tăierea în jumătăți, sîlfuirea și polizarea boabelor de orz sau de mei (arpacas); aburirea și laminarea boabelor de ovăz (fulgii de ovăz) etc.

**crupón** (IND. PIEL.), partea din mijloc, cea mai valoroasă, a pieii tăbăcite, rămasă după despărțirea prin tăiere (cruponare) a gîtului și a poalelor. **V.** și **piele**.

**crural** (lat. *cruralis*, din *crus*, -uris „coapsă”; ANAT.; despre nervi, artere etc.), care este în legătură cu coapsa, care se referă la coapsă (ex. nerv. **c.**, arteră **c.**).

**crustacée** (lat. *crusta* „coață”; ZOOL.), clasă de artropode în general acvatice (ex. ciclopul, racul, creveta, crabul etc.), cu respirație branhială sau tegumentară, cu două perechi de antene. La cele mai multe **c.**, tegumentul este impregnat cu săruri de calcar, care formează o crustă puternică, de unde le vine și numele. Corpul lor variază de la dimensiuni microscopice pînă la 3 m.

**crústă** (lat. *crusta* „coață”) **1.** (AGROTEHN.) Stratul îndesat, uscat și întărit de la suprafața terenului arabil, format prin desfacerea agregatelor în urma ploilor, a grindinii etc. sau

bătătorii excesive cu mașinile agricole (tăvălug, roțile tractorului etc.). Sin. *scoarță*. **2.** (TEHN.) Strat solid de săruri depuse pe pereții unui recipient, ai unui tub sau ai unor țevi, în care se află sau prin care curge un lichid conținînd diverse săruri dizolvate în el (ex. sărurile de calciu și altele depuse pe pereții unui cazan de aburi). **C.** este dăunătoare bunei funcționări a instalațiilor, putînd duce uneori chiar la avarii. Sin. *depunere de piatră*. **V.** și *dezin crustare*. **3.** (MED.) Coajă de grosime variabilă care acoperă suprafața unei răni sau a unei inflamații supurate a pielii. Se datorește uscării superficiale a serozității, a puroiului sau a singelui (ex. *c. varicolică*, *c. eczematoasă*). **4.** (ZOOL.) Învelișul de chitină impregnată cu săruri minerale, care acoperă corpul multor nevertebrate (**c. racului**, a crabului etc.).

**Cruveilhier** [*crüveilié*], Jean (1791—1874), anatomist, anatomopatolog și clinician francez. A descris atrofia musculară progresivă și o formă a ulcerului de stomac. În studiile sale a legat datele clinice de cele obținute la examenul anatomopatologic. Op. pr.: „Anatomia patologică a corpului uman” (1830—1842), „Anatomia sistemului nervos al omului” (1845), „Tratat de anatomie patologică generală” (1849—1864) etc.

**Csáki Mihail (Valahul)** [*ciáchi*] (c. 1490—1572), canonic romano-catolic de Alba-Iulia, cancelar al Transilvaniei, locuitor al voievodului Transilvaniei în 1564. A sprijinit tipărirea Bibliei în limba maghiară și a dovedit o largă toleranță față de confesiunile luterană, calvină și unitariană.

**Cserei** [*cérg-e-i*], Mihály (1669—1756), cronicar transilvănean, adversar al catolicilor și al curuților lui Francisc Rákóczi al II-lea. A scris o cronică intitulată „História”, care cuprinde evenimentele dintre 1661 și 1711, cu numeroase știri privitoare la romîni.

**Csiki** [*cíchi*], Gergely (1842—1891), scriitor ungar. În comediiile sale a dezvoltat dramaturgia ungară în direcția realismului critic. El a satirizat goana micii burghezii după



titluri și ranguri, a înfățișat conflictul dintre capitalism și feudalismul perimat și a demascat într-o manieră moderată, cu deznodăminte împăciuitoare, parazitismul claselor dominante ungare. Op. pr.: „Paraziții”.

**Csokonai Vitéz** [*cióconó-i vitez*], Mihály (1773—1805), poet ungar iluminist. În poeziile sale a criticat obscurantismul, fanatismul religios, și-a arătat simpatia pentru țărănimea iobagă și a proclamat triumful rațiunii. În epopeile sale eroico-comice („Bătălia broaștelor cu șoarecii”, 1791; „Dorotya”, 1799) a satirizat moravurile decadente ale nobilimii ungare. **C.** a expus în poezia „Seara” teza lui Rousseau cu privire la originea inegalității între oameni, iar în ultimul său mare poem, „Nemurirea sufletului” (1804), o concepție materialistă în problema vieții și a morții.

#### **C.S.P. v. Comitetul de Stat al Planificării.**

**Ctesibius** (sec. II—I î.e.n.), inventator grec din Alexandria; a inventat pompa de incendiu cu doi cilindri cu pistoane și ceasornicul cu apă.

**cuántă** (FIZ.), unitate a unei mărimi fizice, ale cărei valori sînt limitate la un șir de mulți ai acestei unități. De ex., **c.** de energie a radiației electromagnetice de frecvență  $\nu$  este  $h\nu$  ( $h$  = constanta lui Planck); uneori prin **c.** se înțelege și unitatea structurală de bază a cîmpului (ex. se spune că fotonul este **c.** cîmpului electromagnetic, iar mezonul **c.** cîmpului nuclear). **V.** și **cîmp mezonic**. — **C. de acțiune** v. *Planck, constanta lui* ~. — **C. de energie**, cantitate determinată și finită de energie care poate fi absorbită sau emisă de un sistem molecular, atomic sau nuclear. Ca ordin de mărime, **c. de e.** pentru procesele energetice legate de modificarea configurației electronice a atomilor și moleculelor este mai mică decît  $10^{-8}$  erg. **C. de e.** a fotonilor care alcătuiesc radiațiile electromagnetice este proporțională cu frecvența radiației, factorul de proporționalitate fiind constanta lui Planck. **C. de e.** se poate exprima în ergi sau în electronvolți ( $1 \text{ eV} = 1,602 \cdot 10^{-12}$  erg). Astfel cuan-

tele de energie pentru fotonii luminii vizibile sînt cuprinse între 1,65 eV (lumina roșie) și 3,1 eV (lumina violetă), atîngînd aproape 100 000 eV pentru razele X, foarte pătrunzătoare, și milioane de eV pentru razele  $\gamma$  produse în laborator. Noțiunea de **c.** a fost introdusă în fizică de Planck în 1900, sub denumirea de **c.** de energie, la stabilirea legii de distribuție, în funcție de frecvență, a radiației emise de un corp negru. Planck a admis că emisia, ca și absorbția radiației de către substanță, se face numai prin cantități discrete, precis definite (**c. de energie**) și nu în mod continuu, cum se credea pînă atunci. Pasul următor a constat în atribuirea unei structuri discrete energiei radiante însăși. Aceasta a dus la introducerea noțiunii de cuantă de lumină, sau foton, a cărei existență a fost dovedită de Einstein în 1905 la explicarea legilor experimentale ale efectului fotoelectric. În 1913, Bohr a extins stările cuantice la sistemele atomice, iar ulterior s-a dovedit că ele constituie cea mai caracteristică particularitate a proceselor din lumea atomică. Tratarea acestora sub forma cea mai generală este dată de **mecanica cuantică**.

**cuantificare** (FIZ.), procedeu al mecanicii cuantice pentru stabilirea valorilor pe care le pot lua mărimile fizice (energie, moment cinetic, impuls etc.) care caracterizează proprietățile sistemelor atomice sau ale particulelor elementare (ex. prin **c.** se obțin, pentru energia electronului din atomul de hidrogen, valori discrete, bine determinate, separate prin intervale de valori interzise, în concordanță cu datele experimentale).

**cuantificarea predicatului**, operația logică prin care se precizează cantitatea predicatului în raport cu subiectul (ex. afirmația „Toți oamenii sînt ființe vii” trebuie înțeleasă ca „Toți oamenii sînt o parte dintre ființele vii”; aceasta este o judecată toto-parțială, deoarece sfera subiectului este considerată în întregime sa, iar sfera predicatului este distribuită numai în parte). **C. p.** a

fost introdusă de logicianul englez W. Hamilton (1788—1856) și a deschis drum spre logica matematică.

**cuántor**, determinativ logic prin care se fixează sfera de aplicabilitate a unei variabile într-o anumită expresie (ex.  $(x)Fx$  = oricare ar fi  $x$ , el are proprietatea  $F$ , sau  $(\exists x)Fx$  = există un  $x$ , astfel încît el are proprietatea  $F$ ). Prin determinarea expresiei de către **c.**, ea devine din funcție propozițională o propoziție propriu-zisă, care este adevărată sau falsă. Analogă lui  $(x)Fx$  în logica clasică e judecata universală, iar lui  $(\exists x)Fx$  judecata particulară.

**cuart** (MINER.), bioxid natural de siliciu ( $SiO_2$ ), care cristalizează în sistemul romboedric și formează deseori cristale alungite. Este transparent și incolor (*cristal de stîncă*), violet (*ametist*), galben (*citrin*), negru (*morion*); are luci sticlos și duritate mare. **C.** se topește la temperatură ridicată ( $1713^\circ C$ ), ceea ce face să aibă importante aplicații industriale. Este unul dintre mineralele cele mai răspîndite în roci, alcătuiind 16% din scoarța terestră. Cristalele de **c.** au proprietăți piezoelectrice remarcabile, fiind folosite sub formă de plăcuțe în telecomunicații și instalațiile electronice industriale, în construcția oscilatoarelor cu **c.**, a unor filtre, a microfoanelor, difuzoarelor, a dozelor de redare, a generatoarelor de ultrasunete etc. **C.** este utilizat și în industria optică, a sticlei, a materialelor refractare, ca bijuterie etc. În R.P.R., varietatea denumită *cristal de stîncă* se găsește în filioanele metalifere din regiunea Maramureș, iar varietatea denumită ametist în filioanele din Valea Roșie în apropiere de Baia Mare.

**cuartît** (PETROGR.), rocă metamorfică alcătuită mai ales din cuarț, căruia i se asociază uneori mică, magnetit etc., care ia naștere prin transformarea rocilor cuarțoase (gresii, nisipuri etc.), fiind foarte răspîndită în sisturile cristaline din Carpați. Uneori se găsește împreună cu minereuri de mangan (Carpații Orientali), alteleori cu minereuri de fier (munții Poiana Ruscă).

**C.** este foarte dur și poate fi utilizat în construcții. Cind este foarte curat, se folosește în industria ceramică, a materialelor refractare (silica) sau în metalurgie.

**cuaternár** (STRAT.), ultima perioadă a erei neozoice. Unii geologi îi dau valoare de eră. **C.** este caracterizat prin apariția omului și prin dezvoltarea unor glaciații puternice. A fost subdivizat în două epoci: pleistocen și holocen. **C.** îi sînt atribuite formațiunile geologice cele mai recente. În R.P.R., depozitele **c.** sînt reprezentate prin roci loessoide, care au o mare răspîndire în special în Cîmpia Romînă, Podișul Moldovei și Dobrogea, prin nisipuri și argile depuse în lacuri, prin pietrișuri și nisipuri care intră în alcătuirea rîurilor, prin turbă și prin depozite glaciare în regiunile muntoase. Studiul depozitelor cuaternare prezintă o mare importanță, întrucît acestea formează subsolul regiunilor agricole ale țării. Ca roci utile de vîrstă cuaternară sînt de menționat loessul și argilele, utilizate la fabricarea cărămizilor, nisipurile și pietrișurile, folosite la prepararea betonului, precum și turba, folosită local drept combustibil.

**cuaterniön** (MAT.), sistem de patru numere reale ( $s, x, y, z$ ), imaginat de W. R. Hamilton (1843). Un **c.** reprezintă o combinație liniară a unităților de bază  $1, i, j, k$ :  $a = s \cdot 1 + xi + yj + zk$ . Operațiile cu **c.** se fac ținînd seama că  $ij = -ji = k, jk = -kj = i, ki = -ik = j, i^2 = j^2 = k^2 = -1$ .

**cube** (MAT.) **1.** Corp geometric cu șase fețe pătrate egale, cu 12 muchii egale și cu opt unghiuri triedrice tridreptunghice. **2.** Puterea a treia a unui număr sau a unei expresii matematice (ex.  $a^3$  se citește *a la cub*).

**Cuba**, stat situat în insula cu același nume și pe insulele din imediata apropiere din Arhipelagul Antilelor Mari (Marea Caraibilor). Suprafața: 114 524 km<sup>2</sup>. Populația: 6 933 000 loc. (1961), formată din creoli, negri și mulatri. Limba de stat: spaniola. Capitala: *Havana*. Alte orașe importante: *Holguin, Camagüey,*

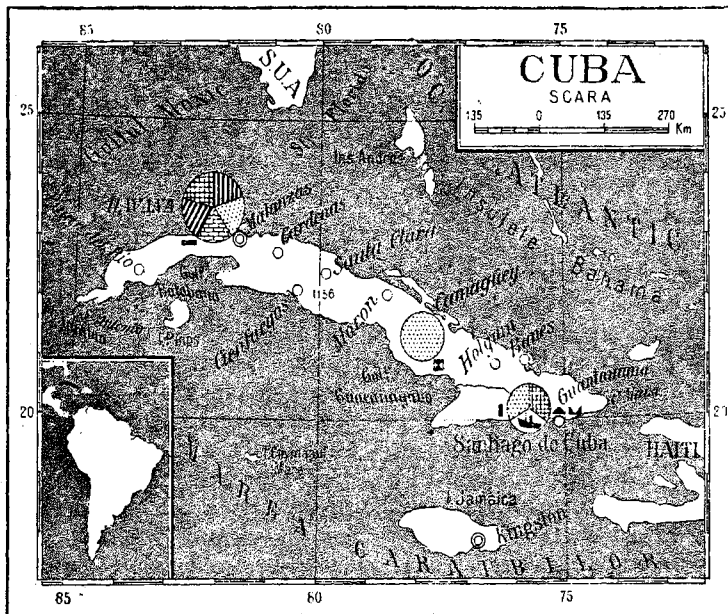

*Santa Clara, Santiago de Cuba, Guantánamo.* Relieful, în cea mai mare parte, este o cîmpie joasă, mărginită la sud-est de masivul muntos Sierra Maestra, cu altitudini pînă la 2 000 m. Climă tropicală. Solurile sînt favorabile agriculturii (trestie de zahăr, porumb, tutun, orez, cafea, banane, citrice etc.). Vegetația este reprezentată de pădurile tropicale din munții Sierra Maestra și de savane. În subsol se găsesc bogate zăcăminte de minereuri de mangan, fier, crom, cupru, nichel. Se găsesc de asemenea zăcăminte de argint, bauxită, wolfram etc. Pînă la victoria revoluției din 1959, **C.** era o țară agrară cu o agricultură bazată pe monocultură, specializată în cultivarea trestiei de zahăr (zahărul reprezenta 80% din exportul Cubei). Specializarea unilaterală se datora dominației îndelungate în economia **C.** a trusturilor monopoliste din S.U.A. Circa 85% din suprafața totală a terenurilor agricole se afla în mîinile marilor latifundiari și ale monopolurilor S.U.A. În agricultura **C.** se împloteau forme de exploatare semifeudale cu forma de exploatare capitalistă. Principalele ramuri industriale erau: industria de prelucrare a trestiei de zahăr, industria tutunului etc. Capitalul S.U.A. deținea poziții dominante și în industrie. **C.** ocupa un loc de frunte în America Latină în privința capitalurilor investite de monopolurile S.U.A.

*Istoric.* Descoperită de Columbus (1492), **C.** a fost cotropită de conchistadorii spanioli (sec. al XVI-lea), care au exterminat majoritatea populației băștinașe și au adus sclavi negri din Africa pentru a lucra pe plantații. Populația s-a ridicat în mai multe rînduri la luptă împotriva dominației spaniole (în sec. XVIII—XIX, mai ales în anii 1868—1878 și 1895, cînd răscoalele populare au căpătat caracterul unor răscoale naționale de eliberare). Lupta împotriva sclaviei, dusă timp de trei secole, nu a încetat decît în 1886, cînd aceasta a fost formal abolită. De la sfîrșitul sec. al XIX-lea, **C.** a devenit obiectul expansiunii S.U.A.; în urma războiului spaniolo-american (1898), ea a fost proclamată formal independentă, devenind de fapt o colonie a S.U.A., care au recurs în repetate rînduri la forța armată împotriva mișcărilor sociale (1906—1909, 1912, 1917—1922 etc.). Ca urmare a ascuțirii contradicțiilor sociale s-a intensificat mișcarea muncitorească, mișcarea țărănească și mișcarea de eliberare națională. În 1925 a fost creat partidul comunist, care s-a transformat în 1944 în Partidul socialist-popular. În 1933, ca rezultat al unei largi mișcări populare, dictatorul G. Machado, care era sprijinit de S.U.A., a fost răsturnat, dar curînd puterea a fost acaparată de un alt dictator, F. Batista. În anii celui de-al doilea război mondial, mono-

poliștii americani, cu sprijinul marii burghezii și al moșierimii din C., și-au consolidat pozițiile, înrobind-o și mai mult din punct de vedere economic și politic. După guvernările lui Ramón Grau de San Martín (1944—1948) și C. Prio Socarrás (1948—1952), F. Batista acaparează din nou puterea și instaurază dictatura (1952). La 26 iulie 1953, un grup de tineri patrioți în frunte cu Fidel Castro a organizat un atac armat asupra fortăreței Moncada din Santiago de Cuba, în scopul începerii revoluției. Această acțiune a fost însă înfrântă și reprimată cu cruzime. La sfârșitul anului 1956, un detașament de revoluționari cubani în frunte cu Fidel Castro a debarcat de pe goeleta „Granma”, venită din Mexic, în scopul reînceperii luptei împotriva regimului dictatorial al lui Batista. Programul revoluționar democratic, consecvent antiimperialist, proclamat de insurgenți, a fost îmbrățișat de întregul popor cuban, care a dat un larg sprijin acțiunilor armatei revoluționare. Muncitorii din capitală și din alte orașe ale C., în frunte cu comuniștii, au organizat, în toamna anului 1958, o grevă generală care a înlesnit victoria revoluției. Luptele înverșunate dintre forțele poporului și armata guvernului Batista, sprijinită și înarmată de imperialiștii americani, s-au terminat cu răsturnarea regimului dictatorial al lui Batista (1 ianuarie 1959). În februarie 1959 a fost alcătuit un guvern revoluționar în frunte cu Fidel Castro. În fața Cubei s-au deschis orizonturile unei vieți noi, libere și independente. Revoluția profund populară, patriotică, antiimperialistă, antifeudală și de eliberare națională care se desfășoară în C. a realizat într-o perioadă de timp relativ scurtă transformări revoluționare menite să lichideze înapoierea economică, socială și culturală a țării. A fost măturat vechiul aparat de stat al dictaturii anti-populare. A fost înfăptuită o profundă reformă agrară, prin care s-a lichidat proprietatea marilor latifundiari indigeni și a companiilor nord-americane. S-au creat cooperative agricole

și gospodării agricole ale poporului, care la sfârșitul anului 1961 cuprindeau 41% din terenurile agricole ale țării. Guvernul revoluționar a decretat naționalizarea celei mai mari părți a industriei, a sistemului bancar, a transportului feroviar și a comerțului exterior. În prezent în mâinile statului cuban se află 80% din producția industrială, transporturile, comerțul cu ridicata. Poporul cuban a trecut la crearea unei industrii noi, naționale și la dezvoltarea planificată a economiei. Se dezvoltă industria, mai ales ramurile de mare însemnătate pentru economia țării, ca industria metalurgică, petrolieră și minieră, construcția navală, producția de energie electrică, industria textilă etc. Guvernul revoluționar a luat măsuri importante pentru creșterea bunăstării poporului. Au fost reduse chiriile pentru muncitori și funcționari, au fost reduse taxele pentru unele servicii publice și de deservire medicală, precum și prețurile la medicamente; au fost scutiți de impozite muncitorii, micii funcționari și o parte din meseriași. S-a îmbunătățit sistemul de asigurări sociale. În domeniul culturii, guvernul revoluționar a inițiat o mare campanie de lichidare a analfabetismului (37,5% din populație era analfabetă), care s-a terminat în 1961. C. a devenit prima țară fără analfabeți din America. Guvernul revoluționar a inițiat un plan de dezvoltare a învățămîntului public, prin crearea a numeroase școli elementare, medii și superioare. Lupta eroicului popor cuban pentru transformarea radicală a țării sale se bucură de sprijinul întregii lumi progresiste. Uniunea Sovietică și celelalte țări socialiste au acordat și continuă să acorde C. sprijin frățesc multilateral pentru consolidarea economiei și asigurarea independenței ei economice. Pe linia acestui sprijin internaționalist, R.P. Romîna a oferit C. în 1961 un credit de 15 000 000 de dolari, în cadrul căruia livrează C., în condiții avantajoase, utilaj industrial. De asemenea R.P.R. livrează C. 2 000 de tractoare și-i acordă asistență tehnică-științifică. În

relațiile sale externe, C. revoluționară urmează o linie politică fermă pentru apărarea păcii, pentru dezarmare, în sprijinul luptei de eliberare a popoarelor coloniale. Încercînd să oprească dezvoltarea revoluției cubane, care, prin caracterul, proporțiile și importanța ei, constituie un eveniment fără precedent în America Latină, și să reinstaureze dominația monopolurilor nord-americane asupra Cubei, imperialiștii din S.U.A. au organizat blocada economică, pregătind în același timp intervenția armată directă împotriva Cubei. În aprilie 1961 ei au declanșat agresiunea armată împotriva C., folosind ca mercenari elemente reacționare cubane din rîndul transfugilor. Poporul cuban, strîns unit în jurul guvernului său revoluționar, avînd sprijinul popoarelor din America Latină și al țărilor socialiste, a respins agresiunea armată imperialistă. În 1962, S.U.A. au silit statele Americii Latine participante la conferința de la Punta del Este să excludă Cuba din Organizația Statelor Americane, pentru a o izola și a o expune astfel unei intervenții armate organizate de ele. R.P.R., împreună cu toate țările socialiste, cu toate popoarele iubitoare de libertate, este alături de lupta eroică a poporului Cubei împotriva agresiunii imperialismului american, pentru apărarea și consolidarea independenței, a cuceririlor sale revoluționare, pentru dreptul de a merge pe drumul pe care și l-a ales, drumul fâuririi socialismului. C. este o republică. Din 1959, președinte al republicii este *O. Dorticos Torrado*. Președinte al Consiliului de Miniștri este, din 1959, *Fidel Castro*. C. întretine relații diplomatice cu Republica Populară Romînă. Partide politice: după victoria revoluției, între partidele politice Mișcarea „26 iulie”, Partidul socialist popular și Directoratul revoluționar „13 martie” s-a stabilit o concordanță deplină în toate problemele principale ale dezvoltării revoluției. Această unitate este realizată în prezent în cadrul Organizațiilor Revoluționare Integrate din Cuba (O.R.I.). Prim-

secretar al Conducerii naționale a O.R.I. este *Fidel Castro*.

„**Cuba Socialista**“ [*sofiasta*], organ teoretic al Organizațiilor Revoluționare Integrate din Cuba. Apare lunar, din septembrie 1961, la Havana.

**cubică** (MAT.), curbă plană pe care orice dreaptă din plan o intersectează în trei puncte; (în spațiu) curbă pe care orice plan o intersectează în trei puncte. Punctele pot fi distincte, confundate sau aruncate la infinit.

**cubilou** (METAL.), cuptor vertical, cilindric, format din-

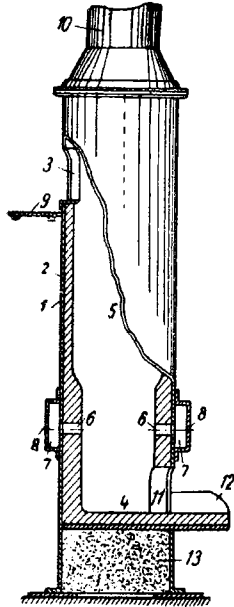

Cubilou

1 — manta de tablă; 2 — căptușeală de cărămidă refractară; 3 — gură de încărcare; 4 — creuzet; 5 — cuvă; 6 — guri de vânt; 7 — centură de aer; 8 — vizoare; 9 — platformă de încărcare; 10 — coș; 11 — gură de evacuare; 12 — igheab de scurgere; 13 — fundație de beton

tr-o manta de tablă, căptușită în interior cu materiale refractare. Servește în turnătorii la topirea fontei, folosind cocs (și alți combustibili), fondanți și aer suflat.

**cubism**, curent formalist în artă, în special în arta plastică europeană de la începutul sec. al XX-lea; a apărut în Franța, între anii 1908 și 1910 (Pablo Picasso, Georges Braque, Fernand Léger și Juan Gris). În imaginile pe care le creează, c. reduce obiectele din natură la corpuri geometrice elementare (cub, sferă, con etc.), le

descompune în fragmente, văzute în același timp din unghiuri de vedere diferite. C. nesocotește principiile cele mai de seamă ale artei: claritatea și veridicitatea, dinamismul compoziției, perspectiva în adâncime etc. Antirealist prin concepție și cosmopolit, c. a dat naștere multor curente formaliste contemporane.

**cúbitus** (ANAT.), os lung situat de-a lungul părții interne a antebrăului; împreună cu radiusul, formează scheletul antebrăului. Se articulează la nivelul cotului cu humerusul (osul brațului) și cu radiusul, iar la nivelul articulației pumnului cu oasele carpului.

**cuc** (*Cuculus canorus*), pasăre migratoare din familia cuculidelor, de mărime mijlocie (32—37 cm). Are penajul cenușiu-sur închis pe spate și alb-cenușiu cu dungi transversale pe piept și sub aripi, coada lungă cu pete albe. Își depune ouăle în cuibul altor specii de păsări, care le clocesc și care îi cresc puii. C. este cunoscut prin cântecul său caracteristic.

**cúcii** (TEATRU), spectacol popular de origine străveche, răspândit în special în satele cu populație bulgărească din Cimpia Dunării. Jucătorii poartă măști groțeste, reprezentând personaje fantastice (*cuci* și *cucoai-ce*) sau reale (vinător, țambalagiul etc.) și mimează acțiuni cu caracter comic.

**Cuciureanu**, Gheorghe (1814—1886), medic român unul dintre primii medici titrați ai Moldovei, organizator al serviciului sanitar civil moldovean, apoi ministru al cultelor și instrucțiunii publice din Moldova. A fost membru al Academiei Române. Op. pr.: „Descrierea celor mai însemnate spitale” (1842), „Legiuire pentru hultuire” (1847), „Povățuire pentru sătenii Moldovei la întâmplare de holeră” (1848).

**Cuclin**, Dimitrie (n. 1885), compozitor român. A fost profesor la Conservatorul din București. A scris 18 simfonii, un scherzo pentru orchestră (Premiul de compoziție „George Enescu”, 1913), opere și lucrări vocal-simfonice, suite instrumentale, trei cvartete de coarde,

un trio pentru pian, vioară și violoncel, un concert pentru vioară și orchestră etc. Unele lucrări dramatice ale lui Cuclin sînt inspirate din mitologie. Laureat al Premiului de stat.

**Cucu**, Gheorghe (1882—1932), compozitor, dirijor și



Gh. Cucu

folclorist român. Prin folosirea creatoare a cîntecului popular în lucrările sale corale, a contribuit la dezvoltarea școlii muzicale naționale românești. Autor al unor lucrări de bază în acest gen, caracterizate prin conținut realist și umor, prin intonație populară și măiestrie a compunerii („Frumosul vine pe apă”, 1931; „Haz de necaz”). A armonizat colinde și a scris și muzică religioasă.

**cucurbitacée** (lat. *cucurbita* „dovleac”; *Cucurbitaceae*), familie de plante de obicei anuale, cu tulpini tîrtoare în forma unor stoloni sau agățătoare (cu ajutorul unor circei laterali). Au frunze mari, întregi sau palmate, și flori actinomorfe, unisexuate sau hermefrodite. Corola este compusă din cinci petale. Fructul este o bacă falsă, iar semințele, lipsite de endosperm, sînt, la unele specii, bogate în ulei (ex. pepenele galben, pepenele verde, dovleacul, castraveții etc.).

**Cucuta**, oraș în nordul Columbiei. 131 400 loc. (1959). Important nod de comunicații feroviare, rutiere și aeriene. Centru comercial, cunoscut mai ales pentru comerțul cu cafea. În apropiere se găsesc mari zăcăminte de petrol.

**cucută** (*Conium maculatum*), plantă biennială sau anuală din familia umbeliferelor, cu rădăcina pivotantă, tulpina dreaptă,

cilindrică, fin striată, înaltă de 0,5—2,5 m. Frunzele sînt mari (pînă la 50 cm lungime și 40 cm lățime), iar inflorescența este o



Cucută

umbelă de mărime mijlocie. Fructul este ovoidal sau lat ovoidal, fără perișori, lung de 3—4 mm, de culoare brună-verzuie. Planta are un miros neplăcut, iar rădăcina și mai ales fructele sînt otrăvitoare. **C.** conține alcaloizii coniina (1% în fructele verzi), conhidrina, coniceina etc., folosiți în medicină. Crește pe locuri părăsite, în tufărișuri și în semănături, de la cîmpie pînă la munte.

**cucuteni**, cultură materială neolitică din milenii III—II î.e.n., numită astfel după localitatea Cucuteni din reg. Iași, unde s-au descoperit urme caracteristice acestei culturi. A fost răspîndită mai ales în Moldova. Caracterizată prin ceramică pictată de un deosebit efect artistic, această cultură a avut mai multe faze de evoluție.

**cucuvea** (*Athene noctua*), pasăre de noapte, răpitoare, din

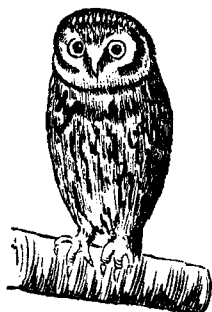

Cucuvea

familia strigidelor, avînd mărimea de 25—26 cm, penajul brun-cenușiu pestriț, capul mare, ochii galbeni cu rozete

de pene în jurul lor. Își face cuibul în poduri de case părăsite, în clopotnițe de biserici și în scorburi de copaci. E folosită, deoarece distruge șoarecii.

**cuéstă** (GEOGR.), formă asimetrică de relief, a cărei pantă abruptă este contrară înclinării stratelor. Se formează în regiunile cu structură monoclinală, cu strate de durități diferite, ca urmare a eroziunii provocate de apele curgătoare și a retragerii treptate a versanților (ex. c. din Podișul Moldovei etc.).

**Cugir**, localitate de tip urban în reg. Hunedoara. 12 030 loc. (1961). Vechi centru metalurgic, în prezent centru al industriei constructoare de mașini.

**Cugnot** [*cūnó*], Nicolas Joseph (1725—1804), inventator francez, unul dintre primii tehnicieni care au studiat adaptarea mașinii cu abur pentru transporturi.

**Cuhea**, comună în raionul Vișeu, reg. Maramureș; reședință a vechilor conducători politici ai rominilor din această regiune. De aici a plecat în 1359 spre Moldova voievodul Bogdan, care l-a alungat pe Balcz, vasalul regelui Ungariei, și care, rezistînd la două campanii ale regelui, a întemeiat de fapt statul feudal independent Moldova.

**cuib 1.** (ZOOLOG.) Construcție pe care și-o fac păsările, unele mamifere, unii batracieni și pești, unele insecte și alte animale și în care își depun ouăle, le clocesc sau își cresc puii.

**2.** (ZOOLOG.) *Cuibul albinelor*, faguri ocupați cu puiet și cu hrană, în care trăiește și se dezvoltă familia de albine. **C. a.** trebuie lărgit sau micșorat, în funcție de puterea familiei, de condițiile atmosferice, de abundența culesului etc. **3.** (MINE) Porțiune mică dintr-un zăcămint, care conține concentrații de substanțe utile (ex. c. de minereu, c. de cărbune etc.) sau reprezintă zone de îmbogățire în masa zăcămintului (ex. c. de aur nativ). **4.** (MILIT.) *Cuib de foc*, armă automată (piesă antitanc) și poziția de tragere întărită a acesteia, ferită de observarea terestră și de cea aeriană a inamicului. Se dispune pe direcțiile cele mai impor-

tante și deschide focul prin surprindere asupra inamicului.

**cuirasát** (MILIT.), termen vechi care denumește navele de luptă cele mai mari, protejate prin cuirasă puternică, existente pînă înaintea primului război mondial. Ulterior, acest tip de navă a suferit importante schimbări calitative, căpătînd denumirea de navă de linie.

**cuirasă 1.** Înveliș de protecție a navelor de luptă mari împotriva proiectilelor de artilerie și a bombelor obișnuite de avion, realizat prin aplicarea pe corpul navei a unor plăci de oțel special, de grosimi diferite după tipul navei (la navele de linie ajungînd pînă la peste 400 mm). **C.** nu mai constituie un mijloc de protecție eficace împotriva mijloacelor moderne de luptă. **2.** Îmbrăcăminte defensivă metalică sau din piele groasă, care acoperea pieptul și spatele, întrebunțată de războinici în antichitate și în evul mediu și de unitățile de cuirasieri pînă spre sfîrșitul sec. al XIX-lea.

**cuișoare v. arbore de ~.**

**culată** (MILIT.), partea de dinapoi a țevii unei guri de foc, în care se află locașul închizătorului.

**culă** (ARHIT.), tip de locuință fortificată, răspîndit în sec. al

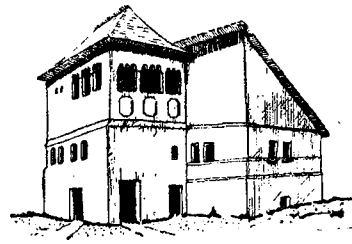

Culă

XVIII-lea mai ales în Oltenia și avînd două-trei caturi legate printr-o scară interioară. Este construită pe un plan pătrat sau dreptunghiular, iar partea ocupată de depozite, este, în general, lipsită de ferestre (ex. c. de la Curtișoara, Măldărești etc.).

**culbutór v. basculator.**

**culée 1.** (METAL.) Canal prin care metalul lichid curge din pilnia de turnare în tiparul piesei. **2.** (CONSTR.) Infrastructură (picioare extreme) care se

execută la capătul unui pod și care are rolul de a prelua sarcinile transmise de suprastructura podului și de a susține calea de acces pe pod.

**culegâr** (POLIGR.), ustensilă mecanică având forma unei cutii alungite, cu trei pereți, dintre care unul este mobil. Servește culegătorului manual la înșirarea literelor în rânduri de aceeași lungime.

**culegător 1.** (POLIGR.) Muncitor calificat care culege literale pentru reproducerea unui text. Se deosebesc: *c. manuali* (z e ț a r i), care execută manual operația de culegere a literelor, cu o productivitate de circa 1 800 de semne pe oră, și *c. mecanici*, care execută operația de culegere cu ajutorul mașinii (ex. l i n o t i p, m o n o t i p), cu o productivitate de 8 000—12 000 de semne pe oră. **2.** (MAS.) *Culegătorii de știuleți*, mașină agricolă de recoltat, care separă știuleții de porumb de pe tulpini, îi depănușează (în proporție de 70—90%) și îi colectează într-o remorcă. Este purtat pe un tractor de construcție specială și recoltează știuleții de pe unul sau două

rânduri. *Culegătorii de știuleți* sînt prevăzuți uneori și cu o batoză de porumb. — *Culegător de fructe*, aparat format din două piese articulate, de forma unei linguri; este fixat în vârful unei prăjini și servește la culegerea fructelor din pomi.

**culegere 1.** (LIT.) **a)** Acțiunea de a strînge material literar. **b)** Colecție de opere din literatura populară sau cultă. **2.** (POLIGR.) Operația de pregătire a unei forme de tipar, constînd din colectarea și așezarea elementelor tipăritoare (litere, semne de punctuație, linii, ornamente și clișee), completarea lor cu albitura necesară pentru spațiile albe și gruparea lor într-un bloc consolidat, care va constitui forma.

**cûli**, muncitori necalificați și plătiți cu un salariu mic în

țările coloniale și dependente; muncitori chinezi, indieni, malaiezi, negri, necalificați și prost plătiți într-o serie de țări capitaliste.

**Culianu**, Nicolaie (1829—1915), matematician român. A fost profesor la Universitatea din Iași. A publicat primul curs de analiză matematică în romînește, „Leccióni de calcul diferențial și integral” (1870—1874).

**culic** (*Numenius*), gen de păsări de mlaștină, din familia charadriidelor, cu ciocul lung și îndoit în jos. *C. mare* (*Numenius arquata*) este lung de 50—65 cm, are culoare brună-ruginie și trăiește la noi în bălțile din Dobrogea. *C. mic* (*Numenius phaeopus*) are culoare brună-închis, cu dungi galbene. Pe la noi trece în timpul migrațiunii.

**culisă 1.** (MAS.) Organ de

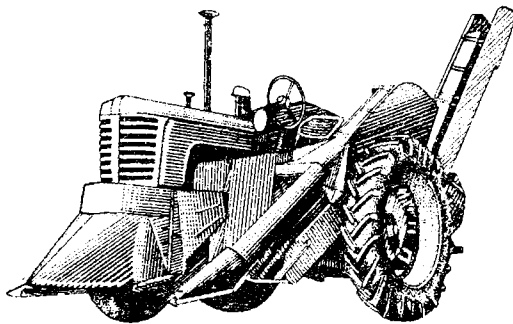

Culegător de știuleți

mașină, în formă de bară dreaptă sau curbă, avînd în lung un locaș în interiorul căruia se poate deplasa o piesă numită *piatra c.* **C.** face parte dintr-un mecanism special, folosit pentru a transforma o mișcare de rotație în mișcare rectilinie (sau invers). Mecanismul cu **c.** este utilizat la locomotive pentru reglarea admisiei aburului în cilindru și pentru schimbarea sensului de mers al locomotivei. **2.** (TEATRU) **a)** Șanț în podeaua scenei, pe margini, pe care alunecă decorurile laterale. **b)** (La pl.) Cadrul de pînză, fix sau mobil, așezat vertical, la extremitățile din stînga și din dreapta ale decorului. **c)** Spațiul scenic aflat în spatele sau în intervalele decorului. **d)** Loc dincolo de scenă în care se petrec sau se hotărăsc unele acțiuni dramatice la care

publicul nu asistă; de aici sensul figurat: aranjament sau proiect realizat fără cunoștința celor interesați. **3.** (AGR.) *Culisă de arbuști*, fișie de pămînt lată de 2—6 m, cultivată cu arbuști fructiferi sau forestieri, plasată în direcția curbelor de nivel la distanțe de 50—100 m, în scopul prevenirii eroziunii solului. Se folosește în special la plantațiile de vii și de pomi situate pe terenuri cu pante uniforme.

**Cullen** [*cálin*], Countee (1903—1946), unul dintre cei mai proeminenți poeți din pleiada de scriitori negri nord-americani. În culegerea de poeme „Hristosul negru” (1929), a cîntat cu accente de revoltă viața grea a poporului său oprimat.

**culm** (STRAT.), grup de depozite grezoase argiloase cu caracter de fliș, dezvoltate în carboniferul inferior din vestul Europei. În R.P.R. apare în jurul Siriniei (reg. Banat).

**culminăție 1.** (LIT.) Momentul de maximă încordare al conflictului dintr-o operă literară. **2.** (ASTR.) *Punct de culminăție superioară*, punctul cel mai înalt deasupra orizontului (cel mai apropiat de zenit) pe care-l atinge un astru în mișcarea lui pe bolta cerească.

**culoar** (SPORT), denumire dată spațiului delimitat de-a lungul pistei de atletism, a bazinului de înot sau a pistei de canotaj, în care concurează un singur sportiv sau o singură echipă.

**culoar depresionar** (GEOGR.), depresiune alungită și îngustă, semiînchisă, de origine tectonică, care separă masive sau culmi de dealuri și munți (ex. culoar depresionar Caransebeș-Mehadia).

**culoare 1.** (FIZ.) **a)** Senzație produsă de totalitatea radiațiilor luminoase de diferite frecvențe care permite ochiului să deosebească între ele două părți vecine, omogene și egal iluminate, văzute simultan. Excitația care produce senzația de **c.** se datorește fie unei radiații electromagnetice monocromatice cu o lungime de undă în spectrul vizibil (*c. spectrală* sau *nuanță*), fie unui amestec de două sau de mai multe culori

spectrale. Amestecul de culori poate fi *aditiv*, cînd este rezultatul suprapunerii radiațiilor care dau naștere senzației de *c.*, sau *subtractiv*, cînd se obține prin eliminarea unui domeniu spectral din lumina albă. O *c.* poate fi caracterizată prin nuanță, puritate și strălucire. *Nuanța culorii* este dată de lungimea de undă a radiației spectrale de aceeași *c.* *Puritatea* sau *saturația culorii* este determinată de raportul cantităților de *c.* spectrală și *c.* albă, care se combină pentru a da *c.* considerată. Plecînd de la culorile spectrului, care sînt culori pure sau culori saturate, de puritate egală cu unitatea, se poate obține *c.* respectivă nesaturată (cu excepția culorilor purpurii saturate și nesaturate) prin adaosuri de cantități diferite de alb. *Strălucirea culorii* e determinată atît de energia luminoasă radiată de izvorul luminos sau de energia reflectată ori transmisă de corpul luminat, cît și de sensibilitatea ochiului pentru diferitele lungimi de undă ale spectrului luminos. **b)** Proprietate a corpurilor de a produce senzația vizuală a culorii (în sensul de sub **a**), fie datorită faptului că orice corp absoarbe o parte din radiațiile care compun lumina albă (ochiul percepiînd doar radiațiile reflectate), fie datorită capacității corpurilor de a emite lumină cu o compoziție care depinde de modul de excitare și de natura corpurilor. — *Culori primare*, grup de trei culori dintre care nici una nu poate fi obținută prin amestecarea celorlalte două și care, amestecate în proporții convenabile, pot da orice altă *c.* — *Culori fundamentale*, grup de culori primare (roșu, galben și albastru) pentru care ochiul prezintă maximum de sensibilitate receptivă și din care se pot obține, prin amestec aditiv în proporții corespunzătoare, toate celelalte culori. — *Culori complementare*, două culori care, amestecate în proporții convenabile, dau *c.* albă. Celor trei *c.* fundamentale: roșu, galben și albastru, le corespund *c.* complementare: violet (roșu + albastru), verde (galben + albastru) și portocaliu (galben +

roșu), fiecare *c.* complementară fiind formată din amestecul aditiv al celorlalte două. **2.** (PICT.) Element constitutiv al modului de exprimare în pictură. Cu ajutorul culorii se redau forma obiectelor și materialul din care acestea sînt alcătuite, corelațiile de spațiu, lumina, atmosfera etc. Modul de interpretare a culorii în operele de artă (cantitatea și intensitatea *c.*, contrastul rezultat din combinarea acestora) se bazează pe proprietățile obiective ale culorilor de a reda obiectele. **C.** este determinată și de particularitățile diferitelor stiluri, de tema operei, de conținutul ideologic și emoțional, de metoda de creație a artistului, de gradul de dezvoltare a măiestriei artistice și de individualitatea acestuia. Folosirea arbitrară a *c.* în pictura formalistă rezultă din interpretarea exclusiv subiectivă a acesteia. În afară de categoriile de *c.* clasificate după natura lor fizică, culorile mai pot fi împărțite, după senzația termică pe care o provoacă, în *c. reci* (albastrul și galbenul și toate culorile obținute prin amestecul subtractiv al acestor două nuanțe) și *calde* (culorile care conțin în amestecul lor în primul rînd roșu pur, apoi portocaliu și purpuriu). **C.** se definește prin mai multe calități: valoare, tonalitate, saturație, care se implică și se influențează reciproc. **3.** (LIT.) *Culoare locală*, redarea într-o operă literară a cadrului național și istoric al acțiunii. *C. l.* a apărut în operele scriitorilor romantici. O dată cu accentuarea pitorescului, *c. l.* a impus observația și documentarea atentă a specificului fiecărui mediu social și a pregătit metoda de redare cu exactitate științifică a detaliilor, proprie realismului critic.

**culpă** (lat. *culpa* „vină”; DR.), atitudinea psihică (intenție, imprudență sau neglijență) a unei persoane față de acțiunea sau inacțiunea sa potrivit legii, ca și față de efectele produse de pe urma ei. **C.** îmbracă forma intenției, cînd persoana prevede urmările posibile ale conduitei sale și le voiește sau îi este indiferentă producerea lor; a imprudenței, cînd

persoana prevede, dar nu voiește producerea urmărilor, crezînd că le va putea preîntîmpina; sau a neglijenței, cînd persoana nu prevede, dar ar fi trebuit să prevadă producerea urmărilor. **C.** este, în general, o condiție a răspunderii civile. — *C. contractuală*, culpă în executarea unui contract. — *C. delictuală*, orice *c.* care nu este contractuală.

**cult 1.** Adorare mistică fie a unor ființe reale (eroi, strămoși, personalități), fie a unor ființe fantastice (spirite, zei, dumnezeu), fie a unor entități abstracte personificate (frumusețea, rațiunea). În timpurile vechi și în general la popoarele primitive, întîlnim în *c.* numeroase aspecte magice. — *Cultul strămoșilor*, formă religioasă primitivă, apărută în timpul orînduirii gentilice. *C. s.* are la bază credința în nemurirea sufletului (*v.* și *a n i m i s m*) și în puterea morților de a influența viața urmașilor. Strămoșilor li se închinau altare, li se aduceau jertfe și li se adresau rugăciuni. În orînduirea sclavagistă, *c. s.* s-a transformat într-un mijloc de întărire a autorității împăraților, care erau adorați ca semizeii. *C. s.* a fost reînviat în condițiile ascensiunii fascismului în Italia, Germania, Japonia etc. Ca și în aceste țări, organizațiile fasciste din România, în special Garda de fier, au practicat *c. s.* ca mijloc de exaltare mistică a naționalismului șovin. **2.** Ansamblu de ritualuri ale unei religii, menite, în închipuirea credincioșilor, să influențeze atitudinea forțelor supranaturale. **3.** Religie, confesiune (ex. *cultul catolic*, *cultul ortodox* etc.).

**cultism** (LIT.) *v.* **gongorism**.

**cultivarea limbii** (LINGV.), perfecționarea pe baze științifice a exprimării scrise și vorbite și educarea vorbitorilor în sensul folosirii corecte a limbii.

**cultivător**, mașină agricolă folosită la lucrările superficiale ale solului pentru afinarea, amestecarea și nivelarea lui, precum și pentru distrugerea buruienilor, fără a răsturna brazda. Se deosebesc: *c.* pentru lucrarea totală, *c.* pentru prășit și *c.* universale. După felul tracțiunii, sînt *c.* mecanice re-



morcate și purtate și c. cu tracțiune animală.

**cultul personalității**, supraaprecierea capacității unei personalități de a influența dezvoltarea socială, exagerarea rolului personalității și subaprecierea rolului maselor în istorie. **C. p.** este la fel de străin marxism-leninismului ca și negarea oricărei autorități, propovăduita de anarhism. El duce la încălcarea relațiilor juste dintre conducători și mase, încătușează gândirea creatoare și inițiativa maselor și este profund dăunător activității partidelor comuniste și muncitorești. În organizarea lor, partidele marxist-leniniste atribuie o importanță deosebită asigurării unor relații juste între mase, partid și conducători. În conformitate cu principiul *centralismului democratic*, partidele marxist-leniniste educă pe comuniști în spiritul respectului față de organele conducătoare și consideră necesar să nu admită practicile **c. p.** Congresul al XX-lea al P.C.U.S. a condamnat **c. p.** lui Stalin. Congresul al XXII-lea a dezvoltat critica făcută de Congresul al XX-lea, dezvăluind noi fapte care au completat tabloul gravelor manifestări negative și al daunelor pe care le-a provocat **c. p.**, stabilind noi măsuri pentru lichidarea pînă la capăt a urmărilor acestuia. În condițiile deosebit de grele pentru U.R.S.S. determinate de încercuirea capitalistă ostilă, de înverșunata luptă de clasă din țară, de unelțirile grupurilor opoziționiste, antileniniste, I. V. Stalin, concentrînd în mîinile sale o mare putere, a abuzat de marea încredere pe care i-a acordat-o partidul. El și-a atribuit meritul tuturor realizărilor partidului și poporului, a nesocotit tot mai mult normele leniniste ale vieții interne de partid, a luat hotărîri arbitrare, de unul singur sau împreună cu cîțiva colaboratori, ajungînd la încălcări grosolane ale legalității socialiste, la samavolnicii și abuzuri de putere, care au mers pînă la represiuni sîngeroase cărora le-au căzut victimă și mulți conducători eminenți ai partidului și ai statului. Motivarea teoretică a acestor repre-

siuni a constituit-o teza greșită a lui I. V. Stalin despre așa-zisa ascuțire continuă a luptei de clasă în perioada construirii socialismului. **C. p.**, care făcea din orice părere a lui Stalin o dogmă imuabilă, atribuindu-i numai lui capacitatea de a dezvolta marxismul, ducea la stagnare în viața ideologică, la închistarea gândirii, la ignorarea cerințelor vieții, la nerezolvarea unor probleme arzătoare ale construcției socialiste și comuniste. Condamnarea deschisă și curajoasă a **c. p.** lui Stalin și măsurile luate pentru lichidarea urmărilor acestuia au constituit o necesitate istorică. Fără această condamnare n-ar fi fost posibilă îndeplinirea sarcinilor legate de trecerea la construcția desfășurată a comunismului. Prin lupta dusă pentru lichidarea urmărilor **c. p.**, conducerea leninistă a P.C.U.S. a asigurat eliberarea societății sovietice de acest balast, a făcut posibilă restabilirea și dezvoltarea continuă a normelor leniniste ale vieții de partid și a principiilor conducerii colective în toate verigile partidului și statului. Înlăturarea cultului personalității a deschis calea unei creșteri fără precedent a inițiativei, a activității politice și a avîntului în muncă al maselor populare, a contribuit la dezvoltarea rapidă a tuturor forțelor creatoare ale societății sovietice, la accelerarea înaintării ei pe drumul comunismului. Prin toate acestea s-au creat premisele cuceririi unor noi succese strălucite pe plan intern și internațional. Înfăptuirea liniei de lichidare a urmărilor **c. p.** s-a desfășurat în condițiile împotrivirii înverșunate a grupului antipartinic Molotov, Kaganovici, Malenkov, care a încercat să împiedice înfăptuirea liniei leniniste trasate de Congresul al XX-lea și care a purtat răspunderea directă pentru multe abuzuri de putere și represiuni din perioada **c. p.** lui Stalin. Aceasta a fost o luptă aspră în care s-au înfruntat două concepții diametral opuse în problemele vieții de partid și construcției comuniste, o luptă între marxismul creator, revoluționar, pe de o parte, și dogmatism, de cealaltă, o luptă

între vechi și nou. Lichidarea cultului personalității și a urmărilor sale a asigurat toate condițiile pentru dezvoltarea creatoare a teoriei marxist-leniniste. Acest fapt și-a găsit o expresie grăitoare în noul Program adoptat de Congresul al XXII-lea, Programul construirii societății comuniste, aprobat de mișcarea comunistă internațională și apreciat drept Manifestul comunist al epocii contemporane. După cum se arată în documentele Consfăturilor reprezentanților partidelor comuniste și muncitorești din 1957 și 1960, hotărîrile Congresului al XX-lea au deschis o nouă etapă în mișcarea comunistă internațională, au contribuit la dezvoltarea ei continuă pe baza marxism-leninismului. Oficinele propagandei imperialiste, reluînd vechile născociri calomnioase ale reformiștilor și troțkiștilor, încearcă să prezinte **c. p.** ca o ilustrare a unei așa-zise „degenerări” a orînduirii sovietice. Realitatea spulberă toate aceste calomnii. Critica multilaterală și principială a greșelilor și denaturărilor din perioada cultului personalității făcută la Congreșele al XX-lea și al XXII-lea, hotărîrea cu care partidul și întregul popor sovietic au pus capăt cultului personalității dovedesc elocvent că în orînduirea socialistă cultul personalității nu are și nu poate avea rădăcini. Condamnarea manifestărilor negative ale **c. p.** a ajutat și ajută masele populare să vadă limpede diferența între ceea ce este propriu comunismului și ceea ce îi este străin. **C. p.** lui Stalin a adus mari daune activității partidului, a frînat dezvoltarea socială, dar n-a putut nici să oprească mersul înainte al societății sovietice și nici să-i modifice esența. **C. p.** a putut fi condamnat și lichidat cu succes tocmai datorită faptului că baza orînduirii sociale, structura socialistă a statului sovietic a fost și a rămas sănătoasă. Partidul nostru, împreună cu celelalte partide marxist-leniniste frățești, a sprijinit hotărîrile P.C.U.S. de condamnare a cultului personalității, de apărare a purității marxism-leninismului împotriva revizionismului, dogmatism-

mului și sectarismului. **C. p.** lui Stalin s-a manifestat și în țara noastră. În activitatea ideologică au existat puternice manifestări de bucherism și dogmatism care duceau la propagarea mecanică a unor teze, fără să se țină seama de realitățile noastre social-economice. Sub influența **c.p.** și-au făcut loc metode și practici contrare normelor leniniste ale vieții de partid. Dar metodele generate de **c.p.** și consecințele sale nu au avut la noi amploarea din alte țări. În țara noastră, **c.p.** lui Stalin a fost propagat cu o deosebită intensitate de grupul antipartinic fracționist Pauker-Luca, urmat de T. Georgescu și ajutat în mod activ de I. Chișinevschi și M. Constantinescu. Încălcarea normelor leniniste ale vieții de partid, a principiului muncii colective în organele de conducere, nesocotirea regulilor democratice ale construcției de partid și de stat, crearea unei atmosfere de neîncredere și suspiciune față de cadre valoroase de partid și de stat, intimidarea și prigonirea acestora, abuzul de putere și încălcarea legalității populare au caracterizat întreaga activitate a acestui grup fracționist, antipartinic. Grupul fracționist și-a elaborat totodată linia sa proprie, antipartinică și antistatală, pe care a opus-o liniei juste, marxist-leniniste a partidului în toate problemele principale ale revoluției și construcției socialismului în țara noastră. Este un mare merit al partidului nostru, al activului său de bază că, deși asupra sa au fost exercitate timp îndelungat foarte puternice presiuni atât din interior cât și din afară, el a păzit principiile fundamentale ale partidului, nu a cedat presiunilor și a apărat neșovăitor viața și demnitatea cadrelor de partid. P.M.R., zdrobind acest grup, a făcut posibilă restabilirea normelor leniniste în activitatea organelor de conducere ale partidului, a imprimat un curs hotărât procesului de îmbunătățire a compoziției sociale și întregii munci organizatorice și ideologice a partidului, a asigurat avântul impetuos al operei de construire a socialismului în țara noastră.

**cultura plantelor**, ramură a producției agricole, care asigură omului principalele produse alimentare, materii prime pentru industrie și nutreț pentru animale. De la începutul existenței sale, omul a folosit plantele pe scară largă. **C. p.** a devenit însă posibilă numai după ce s-au cunoscut proprietățile utile ale plantelor și mijloacele de reproducere a acestora. Apariția, acum 6 000 — 10 000 de ani, a **c. p.** și a creșterii animalelor, ramuri distincte ale agriculturii, ca urmare a primei mari diviziuni a muncii, a marcat o importantă treaptă în istoria dezvoltării societății omenești. În decursul timpului, o dată cu îmbogățirea cunoștințelor despre natură și cu progresul științelor biologice, **c. p.** s-a dezvoltat și a căpătat o bază științifică. În prezent se află în cultură aproximativ 1 500 de specii de plante. V. și agricultură; fitotehnie.

„**Cultura proletară**“, revistă legală de cultură, știință și artă, cu orientare ideologică marxistă, apărută la București, sub îndrumarea Partidului Comunist din România, de la 15 septembrie 1926 până în martie 1928. Revista a contribuit la lămurirea problemelor ideologice, politice și tactice ale mișcării muncitorești, la lupta pentru realizarea unității de acțiune a clasei muncitoare, la popularizarea cuceririlor științei și a înfăptuirilor istorice ale Uniunii Sovietice.

**cultură**<sup>1</sup>, ansamblul valorilor materiale și spirituale create de societatea omenească de-a lungul istoriei sale. *Cultura materială* include întreaga varietate a bunurilor materiale și a deprinderilor de producție existente pe o anumită treaptă de dezvoltare a societății. Ea depinde în primul rând de gradul de folosire în producția socială a progresului tehnic, a descoperirilor științei. *Cultura spirituală* exprimă realizările unei epoci în domeniul conștiinței sociale. **C.** spirituală oglindește existența socială și influențează puternic viața materială a societății. **C.** are un caracter istoric: fiecărei formațiuni social-economice îi sînt proprii o **c. mate-**

rială și una spirituală specifice. Totodată, în dezvoltarea **c.** există o anumită continuitate; **c.** fiecărei formațiuni se sprijină pe **c.** formațiunilor anterioare. Fiecare formațiune preia acele elemente ale **c.** orînduirilor anterioare care corespund cerințelor ei istoricește determinate. Capitalismul a preluat din cultura orînduirilor precedente acea parte a moștenirii culturale care servea consolidării noii orînduiri (ex. descoperirile științelor naturii, dreptul roman, religia etc.). Socialismul este continuatorul, pe o treaptă superioară, a tot ceea ce omenirea a creat mai valoros în decursul istoriei **c.** sale. Pe de altă parte, continuitatea **c.** spirituale de la o formațiune socială la alta se manifestă în mod deosebit în cadrul fiecărei forme a conștiinței sociale. În știință continuitatea constă în preluarea cunoștințelor obiective dobândite în epocile precedente, în artă ea se manifestă prin preluarea marilor opere de artă de însemnătate general-umană etc. În societatea împărțită în clase antagoniste, formele ideologice ale **c.** spirituale (dreptul, morala, filozofia, arta etc.) reflectă interesele și aspirațiile proprii diferitelor clase sociale și poartă deci un caracter de clasă. De aceea, în formațiunile sociale antagoniste există două culturi. Culturii spirituale a clasei dominante, care este și **c.** dominantă a societății respective, i se opune **c.** clasei ascendente, purtătoare a progresului social, ale cărei interese, în etapa istorică dată, sînt legate de interesele celorlalte clase nedominante și apar astfel ca interese ale majorității societății. În societatea capitalistă contemporană, pe măsura adîncirii contradicției dintre monopoluri și întreaga națiune, culturii reacționare, antiumane a burgheziei imperialiste i se opune cultura progresistă, democratică, umanistă, care reflectă aspirațiile de libertate și pace ale maselor largi populare. Poziția cea mai înaintată în cadrul acestora o ocupă exponenții **c.** socialiste a clasei muncitoare, singura clasă con-

secvent revoluționară, a cărei menire istorică este eliberarea întregii societăți de orice exploatare și asuprire. În procesul construcției orînduirii socialiste învinge **c.** materială și spirituală a societății socialiste. **C.** spirituală a socialismului, care se creează în procesul revoluției culturale, este națională în formă și socialistă în conținut. **C.** socialistă reprezintă cea mai înaltă treaptă istorică în dezvoltarea culturală a omenirii. Ea preia într-un mod critic și creator cele mai valoroase cuceriri ale **c.** mondiale, pe care o îmbogățește cu creațiile ei. Baza ideologică a **c.** socialiste este marxism-leninismul. El respinge atît teza vulgarizatoare a proletcultiștilor, care neagă continuitatea istorică a **c.**, rupînd cultura socialistă de progresul cunoașterii omenești pînă la ea, cît și teza obiectivistă, reacționară a preluării necritice a **c.** spirituale moștenite de la formațiunile social-economice anterioare. Una dintre cele mai importante înfăptuiri ale construcției socialismului în R.P.R. este făurirea sub conducerea P.M.R., în cadrul desfășurării largi a revoluției culturale, a unei noi **c.** spirituale, socialistă în conținut și națională în formă. Prin caracterul său științific și partinic, prin ideile patriotismului și internaționalismului proletar pe care le promovează, prin conținutul său profund umanist, prin intransigența față de concepțiile conservatoare și reacționare, **c.** spirituală socialistă este o uriașă forță motrice a progresului social. Ea constituie o neprețuită armă de educare și dezvoltare multilaterală a conștiinței constructorilor socialismului și comunismului. V. și civilizație.

**cultură**<sup>2</sup> (AGROTEHN.) **a)** Totalitatea măsurilor și lucrărilor agrotehnice aplicate plantelor agricole, de la pregătirea terenului și semănat pînă la obținerea recoltei (ex. **c.** grîului, **c.** porumbului etc.). **b)** Teren cultivat cu un anumit fel de plante agricole (ex. **c.** de grîu, **c.** de porumb etc.). — **C.** ascunsă, cultura unei plante agricole cu creștere mai lentă, de

obicei o plantă de nutreț perenă (plantă ascunsă), sub protecția unei alte plante, de obicei o cereală (plantă protectoare), pe același teren și în același an agricol (ex. **c.** trifoiului sub protecția grîului, **c.** lucernei sub protecția orzului). — **C.** asociată, cultura a două sau a mai multor plante principale pe același teren (ex. porumb pentru siloz cu soia, pătlăgele roșii cu ridichi sau gulii, spanac cu varză timpurie etc.). — **C.** forțată, cultura plantelor agricole în sere sau în răsadnițe, unde prin crearea unor condiții favorabile se obțin producții în perioada de toamnă, de iarnă și de primăvară. Se practică mai ales în legumicultură și în floricultură și reprezintă una dintre cele mai intensive forme ale producției agricole. — **C.** intercalată, cultura unei plante semănată rar, printre rîndurile altei plante cultivate normal (ex. **c.** fasolei sau a dovleceilor în porumb). Se mai numește și **c. accesorie**. — **C.** în fișii, mod de așezare a culturilor agricole, pe terenurile în pantă, în fișii cu lățimea de 10—100 m, orientate pe curbele de nivel. Fișile cu **c.** de prășitoare se așază totdeauna între fișile cultivate cu păioase sau cu ierburi. Acest sistem de așezare a **c.** contribuie la prevenirea eroziunii solului pe terenurile în pantă și la ridicarea producției agricole. — **C.** în miriște, cultură a plantelor semămate vara, imediat după recoltarea plantei principale, pe același teren, pentru a obține o a doua recoltă în același an agricol (culturi duble, de ex. porumb după borcag sau după cereale păioase).

**cultură fizică**, ansamblul mijloacelor științifice-tehnice, reprezentat prin instituțiile și sistemele de educație fizică cunoscute de-a lungul istoriei. Apariția **c.f.** datează din antichitate. Monumentele de sculptură ale vechiului Egipt, Asiriei și Babilonului, Indiei și Chinei permit să ne facem o idee despre exercițiile fizice care erau practicate în aceste țări (aruncarea sulitei, luptele, scrima și altele). **C. f.** a atins un înalt nivel în Grecia antică și la Roma, unde s-au practicat numeroase exer-

cijii fizice (aruncarea discului și a sulitei, diferite alergări și sărituri, lupte, jocuri cu mingea etc.), s-au întemeiat așezăminte de **c.f.** (gimnazii), s-au organizat importante competiții sportive (Jocurile olimpice antice în Grecia) și s-au ridicat construcții (stadioane). În timpul feudalismului, **c. f.** a fost unul dintre mijloacele de pregătire militară a cavalerilor. La sfîrșitul sec. al XVIII-lea, în Germania au fost create școli speciale pentru tineretul burghez („filantropine”), în care s-a acordat o mare atenție educației fizice. Ulterior s-au creat primele sisteme de gimnastică (J. Guts Muths și F. Jahn în Germania, P. Ling în Suedia, M. Tyrs în Cehoslovacia etc.). În U.R.S.S. și în țările de democrație populară, **c. f.** este o parte componentă a culturii socialiste și are drept scop dezvoltarea armonioasă a aptitudinilor fizice și spirituale ale oamenilor. Cultura fizică socialistă aduce o importantă contribuție în dezvoltarea multilaterală a personalității umane. Acest lucru este precizat în Programul P.C.U.S., unde se arată: „În perioada trecerii la comunism cresc posibilitățile de educare a omului nou, în care se îmbină în mod armonios bogăția spirituală, puritatea morală și perfecțiunea fizică... Oamenii își vor consacra în măsură tot mai mare timpul liber activității obștești, vieții culturale, dezvoltării intelectuale și fizice, creației tehnice-științifice și artistice. Cultura fizică și sportul vor pătrunde temeinic în viața de toate zilele a oamenilor”. Caracteristice ale culturii fizice socialiste sînt: caracterul popular, de masă, varietatea formelor naționale. În societatea socialistă, ea se dezvoltă pe o bază științifică largă. Această bază o formează nu numai științele generale sociale, pedagogice și științele naturii, ci și o serie de discipline științifice speciale, legate de ea. Pentru fundamentarea ei științifică s-au creat noi discipline științifice, ca: teoria și metodică educației fizice, organizarea **c. f.**, fiziologia educației fizice, igiena educației fizice, psihologia educației fizice, **c. f.** medicală. În R.P.R.,

**c. f.** a cunoscut o mare dezvoltare după eliberarea țării de sub jugul fascist, datorită condițiilor create pentru dezvoltarea sportului pe baze largi de masă și realizarea unei activități sportive cu un conținut nou. Sub conducerea și îndrumarea P.M.R., mișcarea sportivă a reușit să cuprindă în prima sa etapă de dezvoltare, în *Organizația sportului popular (O.S.P.)*, un important număr de oameni ai muncii, să reconstruiască bazele sportive distruse de război, să organizeze școli sportive și să întărească legăturile internaționale sportive cu alte țări. După apariția hotărârii Biroului Politic al C.C. al P.M.R. din 26 iunie 1949 asupra stimulării și dezvoltării continue a **c. f.** și sportului, document de o deosebită importanță pentru **c. f.** din țara noastră, a luat ființă *Comitetul pentru cultură fizică și sport de pe lângă Consiliul de Miniștri (C.C.F.S.)*. Prin aplicarea acestei hotărâri, **c. f.** din țara noastră a obținut succese importante. Subliniind toate aceste realizări, hotărârea C.C. al P.M.R. și a Consiliului de Miniștri din 2 iulie 1957 cu privire la reorganizarea mișcării de **c. f.** consideră că este necesar să se asigure dezvoltarea ei corespunzătoare cu dezvoltarea economică și politică a țării noastre. În acest scop s-a creat organizația de masă *Uniunea de cultură fizică și sport (U.C.F.S.)*, ca organ unic de conducere, îndrumare și organizare a activității de **c. f.** din R.P.R. Cadrele de specialitate sînt pregătite în Institutul de cultură fizică din București și în Facultățile de educație fizică. Pornind de la 15 000 de sportivi legitimați, de la baze sportive puține și slabe, de la un plafon mediu al valorii sportivilor noștri, s-a ajuns la sfîrșitul anului 1961 la următoarele cifre: 2 690 860 de membri ai U.C.F.S., 10 493 de asociații sportive, 45 de cluburi, peste 4 100 000 de participanți în competițiile de masă, organizarea de campionate în peste 40 de ramuri sportive, peste 600 de terenuri mari cu și fără piste de atletism, 2 700 de antrenori etc. În anii regimului democrat-popular s-au con-

struit marile obiective sportive: Stadionul „23 August”, cu o capacitate de 80 000 de locuri, Sala sporturilor „Floreasca”, Sala sporturilor de la Constanța etc. În întrecerile sportive de mare amploare, sportivii țării noastre au obținut rezultate remarcabile, dintre care cel mai evident este cel obținut la Jocurile olimpice de la Roma din 1960, cînd au ocupat locul 10 din 84 de națiuni participante, întrecînd țări cu o bogată tradiție sportivă. — *Cultură fizică medicală*, parte a culturii fizice, care constă dintr-un complex de mijloace, ca gimnastică medicală, masaj și diferite exerciții la care se asociază procedee ortopedice, chirurgicale, dietetice, medicamentose și fizioterapeutice, folosite în scop profilactic și terapeutic.

**cultură microbiană**, populație microbiană rezultată din înmulțirea uneia sau a mai multor celule, aparținînd fie unei singure specii (*c. m. pură*), fie la două sau la mai multe specii (*c. m. mixtă*).

**cumăni** (în evul mediu), popor nomad din familia turanică, ramura turcică. În sec. XI — XII ocupau stepele dintre Dunăre și Volga, centrul puterii lor rămînînd între Don și Nipru. După bătălia dintre ruși și tătari de lângă riul Kalka (1223), o parte s-au alăturat tătarilor, iar o altă parte s-au așezat în Cîmpia Dunării și în Ungaria, unde s-au asimilat cu populațiile locale.

**cumarină** (CHIM.), produs cristalin cu miros de fîn proaspăt, extras din fructele unor plante; s-a obținut și prin sinteză. Se folosește pentru esențe, parfumuri și aromatizarea tutunurilor.

**Cumberland** [*cámbəland*], rîu în S.U.A. (1 109 km). Izvoarăște din munții Apalași și se varsă în rîul Ohio. Este navigabil pe o distanță de 738 km. Are mari resurse hidroenergetice.

**cúmen** (CHIM.), amestec de hidrocarburi benzenice mononucleare cu formula brută  $C_9H_{12}$ , care se găsesc în uleiul gudroanelor cărbunilor de pămînt și în anumite fracțiuni de petrol. Apare în mai mulți izomeri, dintre care izopropilbenzenul,

sau **c.** propriu-zis, este materia primă pentru prepararea concomitentă a fenolului și a acetonei. Din **c.** se obține de asemenea  $\alpha$ -metilstirenul, folosit la fabricarea maselor plastice și a cauciucului sintetic. Planul de șase ani prevede fabricarea lui la Combinatul de cauciuc sintetic de la Borzești.

**Cumidava**, așezare dacică, situată pe locul unde se află astăzi orașul Rîșnov, amintită de geograful Ptolemeu. În timpul stăpînirii romane în Dacia s-a construit aici un important lagăr militar pentru o unitate auxiliară de pedestrași.

**cumingtonit** (MINER.), specie de amfibol feromagnezian cu cristale fibroase, de culoare închisă. În R.P.R., **c.** a fost identificat recent în șisturile cristaline de la Palazu-Mare (reg. Dobrogea) și de la Poiana Ruscă (reg. Hunedoara).

**cumpăna apelor**, linia de despărțire dintre bazinele a două riuri.

**cúmpănă** (TEHN.), nivelă cu bulă de aer.

**cumpărare**, acțiunea de a intra în proprietatea unui lucru, plătind contravaloarea. V. și **putere de cumpărare**; **vînzare-cumpărare**.

„**Cum trebuie organizată întrecerea?**”, articol al lui V. I. Lenin, scris în decembrie 1917 și publicat pentru prima dată în „Pravda” nr. 17 din 20 ianuarie 1929, în care el fundamentează teoretic întrecerea socialistă, indicînd sarcinile și felul cum trebuie organizată aceasta. V. I. Lenin arată că talentele, energia și inițiativa creatoare a oamenilor muncii, înăbușite în mod sălbatic de exploatare în capitalism, capătă cel mai larg cîmp de afirmare întîlnit vreodată în istorie numai după victoria revoluției socialiste și exproprierea burgheziei, atunci cînd „pentru întîia oară după secole de muncă pentru alții, de muncă silnică în folosul exploatare se ivește posibilitatea *muncii omului pentru el însuși*, posibilitatea unei munci care să se bazeze pe toate cuceririle tehnicii și ale culturii moderne”. Această lucrare a avut o mare importanță pentru desfășurarea și condu-

cerea muncii de construire a socialismului în U.R.S.S., ca și în celelalte țări socialiste.

**cúmul** (lat. *cumulus* „adunare, grămadă”; DR.) 1. *Cumul de funcții*, exercitarea concomitentă de către un angajat a două sau mai multe funcții retribuite. În R.P.R., în condițiile sporirii continue a numărului de cadre calificate, **c.** este, în principiu, interzis. Dispozițiile legale în vigoare prevăd cazurile și condițiile în care, în mod excepțional, se admite *c. de f.* tehnic-administrative și de specialitate. 2. *Cumul de infrațiuni v. concurs de infrațiuni*.

**cúmulus**, nori în formă de grămezi izolate, de obicei la înălțimi de peste un km. Sînt frecvenți în anotimpul cald.

**Cunhal** [*cuñál*], Alvaro (n. 1913), secretar general al Partidului Comunist din Portugalia. Între anii 1935 și 1940 a fost secretar general al Federației Tineretului Comunist. Pentru activitatea sa revoluționară a fost întemnițat în anul 1949. În anul 1960 a evadat din închisoare.

**cunicicultură** (lat. *cuniculus* „iepure de casă” și *cultura* „cultură”), ramură a zootehniei care se ocupă cu cunoașterea, alimentația, creșterea rațională, reproducția și ameliorarea raselor de iepuri de casă.

**cúniță**, dare pe vitele mari, supliment al vâcărului, introdusă în Moldova în prima jumătate a sec. al XVIII-lea.

**cunoaștere**, proces complex de reflectare a realității obiective în conștiința oamenilor, definit de V. I. Lenin ca „apropierea veșnică, infinită a gândirii de obiect”. Marxismul consideră că baza întregului proces al **c.** este *practica*, deoarece ea constituie izvorul, forța motrice, criteriul de verificare și scopul **c.** Procesul **c.** are două trepte, care se află într-o strînsă corelație dialectică: treapta inferioară, senzorială sau empirică, în cadrul căreia omul ia contact, prin intermediul simțurilor sale, cu însușirile fenomenale ale obiectelor și proceselor, și treapta superioară, treapta rațională, sau a gândirii abstracte, la nivelul căreia se sesizează esența proceselor și obiectelor din na-

tură și din societate, se descoperă cauzele și legile lor. În timp ce pe treapta senzorială a procesului **c.** operăm cu senzații, percepții și reprezentări, pe treapta lui rațională operăm cu noțiuni, judecăți și raționamente. Dialectica procesului **c.** a fost redată de V. I. Lenin, în „Caiete filozofice”, prin formula: „De la intuirea vie la gîndirea abstractă și de la ea la practică, aceasta este calea dialectică a cunoașterii adevărului, a cunoașterii realității obiective”. Filozofia marxistă a combătut denaturările idealiste, agnostice și materialist-vulgare ale procesului **c.**, a criticat unilateralitatea metafizică a empirismului, care exagerează rolul treptei senzoriale, și a raționalismului, care exagerează rolul gândirii abstracte. Totodată filozofia marxistă a elucidat deosebirea dintre **c.** științifică și cea artistică, arătînd că știința sesizează esența fenomenelor cu ajutorul noțiunilor abstracte, în timp ce arta folosește în același scop imaginile artistice, concret-senzoriale. Materialismul dialectic, concepția despre lume a partidului clasei muncitoare, afirmă *gnosibilitatea lumii materiale*, văzînd în **c.** științifică și artistică un mijloc eficient de transformare a naturii și de revoluționare a societății. V. și teoria cunoașterii; adevăr; teorie și practică.

**cunună** (ARHIT.), grînda principală cu care se încheie, în

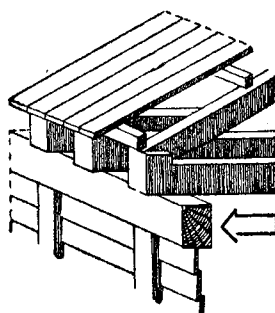

Cunună

partea de sus, un perete de lemn și pe care se reazemă celelalte grînzii ale tavanului și ale învelitorii.

**cununîță** (*Spiraea ulmifolia*), arbust din familia rozaceelor, înalt de circa 2 m, cu

frunze dințate pe margini și cu flori albe grupate în inflorescențe de circa 4 cm diametru.



Cununîță

În țara noastră crește în regiunea montană și subalpină. Se cultivă în parcuri.

**cupajarea vinului** (VITICULT.), operația de amestecare a două, trei sau mai multe sorturi de vin, după anumite norme, pentru a se obține tipul de vin dorit. Sin. *înfrățirea vinului*.

**cupăr** (IST.), slujbaș mai mic de curte, în Moldova, menționat în sec. al XVI-lea, care avea în zilele obișnuite rolul pe care îl îndeplinea paharnicul în zilele de sărbătoare.

**Cupa R.P.R.**, competiție anuală organizată pe ramuri de jocuri sportive, la care participă toate echipele (de fotbal, rugbi etc.) din țară, indiferent de categoria lor (A, B, campionat regional etc.). Sistemul de disputare al **C. R.P.R.** este cel eliminatoriu, iar câștigătorul primește o cupă.

**cúpă 1.** Trofeu sportiv în forma unui obiect de artă, care se acordă câștigătorului unei competiții sportive. — **C. de consolare**, trofeu pus în joc pentru participanții din cadrul concursului de consolare. 2. Formă de competiție sportivă în care învinsul este eliminat, iar învingătorul continuă să rămână în competiții pînă la desemnarea câștigătorului final, care este unul singur (individual sau echipă). 3. (TEHN.) *Cupă cu falci v. graifăr*.

**Cupărești** (sau **Rosetești**), familie de boieri din țările românești, de origine greacă. Numele vine de la *Constantin Rosetti*, care a fost cupar. **C.** au ajuns la mare bogăție și putere în Moldova în timpul Cante-mireștilor. Începutul îmbogățirii acestei familii îl face *Iordache Rosetti*, vistiernicul lui Antioh

Cantemir, poreclit „matca tuturor răutăților”. Dintre **C.** s-au ridicat și domni: *Antonie Ruset (Rosetti)* (1675–1678), în Moldova, și *Manole Geani Ruset (Rosetti)*, în Țara Românească (1770–1771).

**cupelare** (METAL.), operația de separare și afinare a aurului și a argintului din aliajele lor cu plumbul, prin oxidarea plumbului și a unor impurități și îndepărtarea acestora sub formă de oxizi.

**cupelă** (METAL.) **1.** Vatra cuptorului în care se face cupelarea și care are suprafața de lucru concavă. **2.** Creuzet de laborator din material refractar, de formă tronconică, cu fund concav, folosit la analiza aurului și argintului prin colectare în plumb urmată de cupelare.

**cupéu 1.** (C.F.) Fiecare compartiment al unui vagon de călători. **2.** (TRANSP.) Trăsură închisă, în general cu două locuri, conducătorul (vizitiul) având locul în exteriorul caroseriei.

**Cupidon v. Eros.**

**cuplaj 1.** (MAȘ.) Organ de mașină care face legătura între tronsoanele unui arbore, între arborele unui motor și arborele coaxial al unei mașini antrenate sau între arbore și alte organe de transmitere (ex. roți dințate), asigurând transmiterea puterii, respectiv a cuplului de rotație. **C.** pot fi *permanente*, când construcția lor nu mai permite desfacerea legăturii decât prin demontarea lor, sau *intermitente*, când permit cuplarea și decuplarea fără demontarea **c.** **V. și ambreiaj.** — **C. automat**, cuplaj intermitent care efectuează cuplarea și decuplarea arborilor în mod automat în raport cu anumite condiții de funcționare (viteză de rotație, cuplu de rotație etc.). — **C. de siguranță**, cuplaj care are rolul de protecție, desfăcând legătura dintre arbori prin ruperea unui element dimensionat intenționat la limită sau prin alunecarea relativă a celor două părți care îl compun. — **C. elastic**, cuplaj care realizează o legătură stabilă între doi arbori și care poate atenua efectele unor imprecizii sau ale abaterii de coaxialitate sau șocurile

apărute în timpul exploatării. — **C. rigid**, cuplaj permanent care nu permite jocuri transversale,

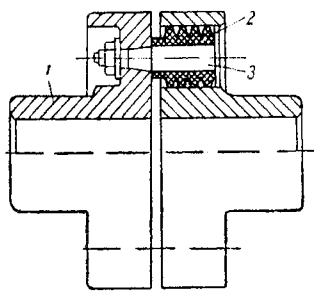

Cuplaj elastic

1 — semicuplă în formă de disc; 2 — ron-dele flexibile; 3 — bulon

axiale sau unghiulare ale celor doi arbori cuplați. **C. r.** pot fi cu manșon, cu flanșe, cu dinți etc. — **C. mobil**, cuplaj permanent care permite mici deplasări ale arborilor în direcție axială, deplasări unghiulare sau combinate. **C. m.** pot fi executate cu elemente intermediare rigide sau elastice; în ultimul caz amortizează șocurile. **2.** (ELT., TELEC.) **a)** Legătura între două sau mai multe

prin intermediul câmpului electromagnetic variabil, care permite transferul de energie între circuite. Există: **c. conductiv**, sau **c. galvanic** (realizat prin rezistoare), **c. capacitiv** (realizat prin condensatoare), **c. inductiv**, sau **c. magnetic** (realizat printr-o inductivitate comună ambelor circuite, prin inducție mutuală, ca de ex. la transformatoare, sau prin ambele mijloace, ca de ex. la autotransformatoare) și **c. electronic** (realizat prin tuburi electronice). **b)** Transferul de energie realizat printr-unul din mijloacele de mai sus. De obicei, circuitele la care transferul de energie se realizează prin unde electromagnetice nu se numesc cuplate. — **C. sincron**, sistem electric de legătură prin care se asigură menținerea unei corespondențe rigide între pozițiile unor organe mobile ale unui sistem de urmărire. Este frecvent utilizat în instalațiile de automatizare și în comenzile la distanță.

**cuplare<sup>1</sup>** (TEHN.), operație prin care se realizează legarea a două organe de mașini sau a două mașini în vederea transmiterii unei puteri.

**cuplare<sup>2</sup>**, *reacție de ~* (CHIM.), reacție de condensare între un diazoderivat și un component de cuplare (amină, fenol sau chiar o olefină). Este reacția care stă la baza preparării coloranților azoici.

**cuplător** (MINE), lucrător miner însărcinat cu cuplarea vagonetelor pentru formarea trenurilor sau cu introducerea și scoaterea vagonetelor din coliviiile unui puț (**c.** la puț).

**cúplă 1.** (TEHN.) *Cuplă cinematică*, legătura dintre două elemente în contact, care permite o mișcare relativă între ele. **C. cinematice** pot fi *inferioare*, dacă contactul se face pe una sau mai multe suprafețe ale elementelor, și *superioare*, dacă contactul se face pe linii sau puncte ale elementelor. **2.** (C.F.) *Cuplă feroviară*, dispozitiv care leagă între ele vehiculele de cale ferată. Se folosesc **c. reglabile**, la care legarea unui vehicul de cârligul de tracțiune al celuilalt se face manual, prin intermediul unui șurub, și **c. automate**, la care

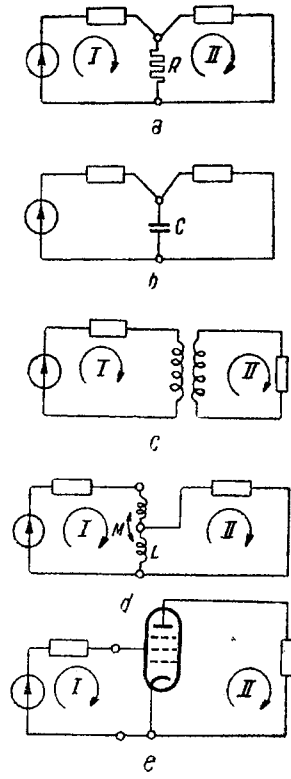

Cuplaj

a — conductiv; b — capacitiv; c și d — inductiv; e — electronic

circuite electrice, realizată prin elemente de circuit (rezistoare, condensatoare, bobine etc.) sau

legarea se face automai la tamponarea vehiculelor, iar decuplarea manual, permițind astfel mărirea productivității muncii și a siguranței de circulație. Legarea locomotivei cu tenderul se face printr-o **c.** principală și o **c.** secundară, sau de siguranță.

**cuplét 1.** Poezie satirică avînd ca izvor de inspirație fapte negative din actualitate. **2.** Scurtă piesă muzicală vocală, de obicei cu caracter vesel sau satiric, în care toate strofele textului se cîntă pe aceeași melodie. **3.** Episod intercalat între refrenele unui **r o n d o**.

**cúplu 1.** (FIZ.) Sistem de două forțe egale și de sensuri

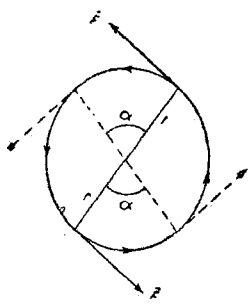

Cuplu de forțe

opuse, care, acționînd asupra unui corp rigid, tinde să-i imprime o mișcare de rotație.

**2.** (ELT.) *Cuplu electromagnetic*, momentul static rezultat (în raport cu axa de rotație), care se exercită asupra rotorului unei mașini electrice datorită interacțiunii electromagnetice dintre el și stator.

**cupólă 1.** (ARHIT.) Boltă monumentală cu baza circulară, eliptică sau poligonală. La exterior, învelitoarea poate fi așezată fie direct pe cupolă (ex.

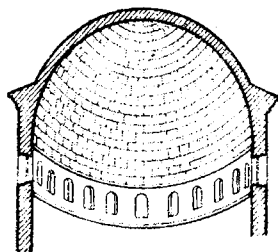

Cupolă

biserica Sf. Sofia din Constantinopol), fie pe o șarpantă de lemn care formează o a doua **c.**, construcția purtînd în acest caz și numele de **d o m** (ex.

domul din Florența). **2.** (ASTR.) *Cupolă astronomică*, clădire de formă cilindrică, acoperită de

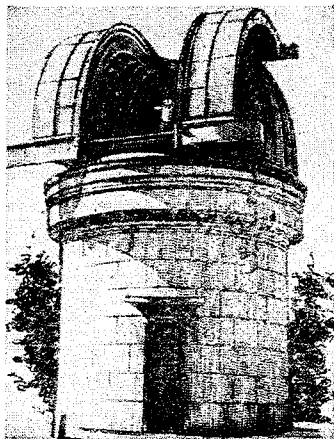

Cupolă astronomică

o emisferă care poate fi deschisă parțial și îndreptată spre orice regiune a boltei cerești; permite observarea astrilor cu ajutorul unor lunete sau telescoape montate ecuatorial.

**cupón 1.** (EC.; în capitalism) Parte a unei hîrtii de valoare (obligațiune de împrumut sau acțiune) pe baza căreia posesorul primește, la anumite date, un venit sub formă de dobîndă (dividend). De obicei **c.** face parte dintr-un carnet de cupoane anexat la hîrtia de valoare și din care este detașat la termenele stabilite. În imperialism există o categorie de capitaliști (rentieri) care își însușesc o parte din plusvaloarea creată de muncitori numai prin tăierea acestor **c.** Aceasta reprezintă una dintre formele de manifestare ale parazitismului capitalismului. **2.** (SILV.) Porțiune de pădure care se exploatează periodic (de obicei din 10 în 10 ani), cînd se extrage o cantitate de material lemnos aproximativ egală cu creșterea în volum realizată între două tăieri consecutive.

**cuprăre v. arămire.**

**cupresacée** (*Cupressaceae*), familie de plante rășinoase (arbori și arbuști), cu frunze opuse, persistente, în formă de solzi sau aciculare. Au flori unisexuate mici; prin dezvoltarea florii-femele se formează un con mic (strobil), înconjurat de solzi pieloși, lemnoși sau cărnoși. Cuprînde numeroase

plante decorative și unele plante importante pentru industria lemnului sau cea farmaceutică (ex. arborele-vieții, chiparosul, ienupărul etc.).

„Cu privire la așa-zisa **problemă a piețelor**“, importantă lucrare economică a lui V. I. Lenin, scrisă în 1893 la Petersburg, cu prilejul discuțiilor care se purtau în cercul marxiștilor din acest oraș în legătură cu problema dezvoltării capitalismului în Rusia. În această lucrare, V. I. Lenin a criticat concepțiile narodnicilor și ale „marxiștilor legali“ și a demonstrat inevitabilitatea căii capitaliste pentru Rusia. El a dezvoltat în această lucrare și teoria marxistă a reproducției capitaliste în condițiile progresului tehnic și ale ridicării compoziției organice a capitalului, arătînd că necesitatea creșterii cu precădere a producției mijloacelor de producție față de producția obiectelor de consum constituie o lege a reproducției largite.

„Cu privire la caracterizarea romantismului economic (Sismondi și sismondiștii noștri autohtoni)“, lucrare scrisă de V. I. Lenin în primăvara anului 1897, pe cînd se afla în exil în Siberia. În acest studiu, V. I. Lenin demonstrează că teoriile narodnicilor liberali din Rusia de la sfîrșitul sec. al XIX-lea nu reprezentau decît o variantă a teoriilor economistului elvețian Sismondi de la începutul aceluiași secol. Făcînd o critică ascuțită concepțiilor mic-burgeze reacționare și utopice ale lui Sismondi, V. I. Lenin demască totodată și concepțiile economice ale narodnicilor liberali, care, susținînd teoria „căilor specifice“ ale dezvoltării Rusiei, negau posibilitatea dezvoltării capitalismului în această țară. În lucrare, V. I. Lenin a dezvoltat teoria piețelor, arătînd că, pe măsură ce se dezvoltă capitalismul, se dezvoltă și piața internă. Studiul face parte din grupul de lucrări prin care V. I. Lenin a contribuit la zdrobirea narodnicismului, la afirmarea marxismului în Rusia, la deschiderea noii etape, leniniste, în dezvoltarea marxismului.



**cupronichel** (METAL.), aliaj de cupru și nichel în diferite proporții (ex. metal Monel, constantan, aliaj monetar cu 25% Ni etc.).

**cuproxid** v. **redresor**.

**cúpru** (CHIM.), Cu. Element cu nr. at. 29, gr. at. 63,5, gr. sp. 8,9, p.t. 1 083°C și p.f. 2 310°C. Este un metal roșu, maleabil și ductil; cel mai bun conductor electric după argint. Se găsește în natură în stare nativă și sub formă de cuprit (oxid), calcozină (sulfură), calcopirită (sulfură de c. și fier) etc. Se extrage din sulfuri, prin prăjire și topire cu nisip, îndepărtându-se astfel majoritatea fierului (sub formă de zgură) și impuritățile volatile. Amestecul de sulfură de c. și de fier rămas este supus oxidării, sub acțiunea aerului, într-un cuptor înalt, cuptor cu flacără sau într-un convertizor. C. brut astfel obținut este apoi rafinat prin diferite procedee (în special electrolitic). Funcționează ca monovalent și bivalent. Are numeroase întrebunțări în tehnică. Datorită bunei sale conductibilități termice și electrice, este larg utilizat în cazangerie și în industria electrotehnică (aparataj, conducte, bare), în industria chimică, în fotografierea (clisee), în galvanoplastie. Servește la fabricarea unui număr foarte mare de aliaje (ca bronzurile, alamele etc.), care găsesc aplicație în toate domeniile. În țara noastră se obține la Uzina chimică-metalurgică Baia Mare. Sin. *aramă*.

**cuptor 1.** (TEHN., METAL.) Instalație folosită la tratarea termică a unor materiale (ex. metale, ceramică, sticlă, substanțe chimice) în vederea uscării, topirii, schimbării proprietăților fizico-chimice sau a efectuării unor reacții chimice. C. sînt constituite în principiu dintr-o cameră cu pereți de metal (pentru temperaturi mai joase) sau din material refractar (pentru temperaturi înalte). Sînt izolate termic de mediul ambiant, prevăzute cu un sistem de încălzire și cu aparatele de control necesare. C. pot fi încălzite fie cu un combustibil solid, lichid sau gazos, fie electric (cu rezistențe, prin inducție, cu arc). Uneori se folosesc ca

agenți de încălzire băi metalice sau de săruri topite. După temperatura la care se încălzesc, deosebim c. de temperatură joasă (max. 300°C), medie (300—1150°C) și înaltă (peste 1 150°C). După procesul tehnologic la care se folosesc, se deosebesc:

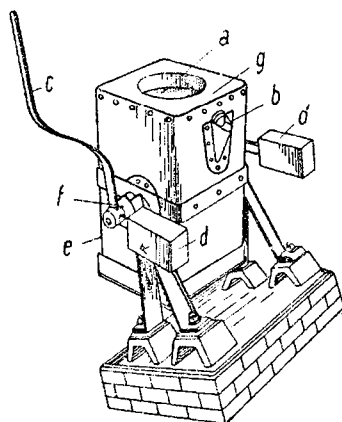

Cuptor cu creuzet

a — creuzet basculant; b — igheab; c — pîrghie de basculare; d — contragreutate; e — manta de tablă; f — fus; g — cărămidă refractară

c. de încălzire, de uscare, de topire (topirea metalelor, a sticlei etc.), c. de distilare (c. de temperatură joasă sau medie, pentru industria chimică, și c. de temperatură înaltă, folosite în metalurgie, de ex. la distilarea zincului), c. de transformări chimice (cracare termică, gazificarea cărbunilor, cocsificare, obținerea carburii de siliciu, de bor), c. de obținere a metalelor din minereuri. Dintre acestea, unele sînt c. cu funcționare discontinuă, altele cu funcționare continuă (ex. furnalele înalte, care lucrează continuu timp de câțiva ani). — C. cu flacără, cuptor în care materialul nu vine în contact direct cu combustibilul, ci se încălzește prin contactul cu flacăra și cu gazele de ardere și prin iradiația termică a bolții și a pereților încinși ai cuptorului. Este folosit la topirea pentru rafinare a fontei și a unor metale neferoase. Se numește impropriu și c. cu reverberație. — C. de pudlare, cuptor cu flacără, în care fonta este topită și transformată în oțel cu un conținut redus de carbon (oțel pudlat). Oțelul rezultă în stare păstoasă (sub formă de lupe), deoarece temperatura este scă-

zută. Acesta a fost primul cuptor folosit la elaborarea oțelului. — C. cu vatră, cuptor de încălzire, prăjire sau topire, a cărui cameră de lucru e limitată la partea inferioară de o vatră fixă sau mobilă pe care se așază încărcătura, iar la partea superioară de boltă. — C. cu vetre suprapuse, cuptor continuu pentru prăjirea mineurilor sulfuroase, constituit dintr-un corp cilindric vertical, compartimentat prin vetre orizontale, în care materialul circulă în zigzag. — C. cu creuzet, cuptor de topit care cuprinde unul sau mai multe creuzete încălzite din exterior; poate fi fix sau basculant. Este folosit la topirea sau la încălzirea metalelor, a unor soluții de săruri etc. — C. cu propulsie, cuptor continuu pentru încălzirea lingourilor de oțel sau de alte metale înainte de laminare. Are formă de tunel și este echipat cu o vatră, avînd o cale de împingere a lingourilor, formată din două sau mai multe profile metalice, și un mecanism cu piston de împingere cu acționare hidraulică sau mecanică. — C. cu muflă, cuptor al cărui spațiu de lucru este constituit dintr-o cameră etanșă, denumită muflă. În jurul muflei circulă gazele de ardere, căldura transmițîndu-se prin pereții ei. Se construiesc astfel de cuptoare și cu încălzire electrică. Se folosește la distilarea amalgamelor de metale prețioase, pentru emailare etc. — C. cu atmosferă controlată, cuptor în care materialul vine în contact cu un gaz sau cu un amestec de gaze de compoziție și temperatură bine determinate, corespunzătoare scopului urmărit: tratamente termochimice, topirea metalelor etc. — C. Siemens-Martin, cuptor cu vatră, folosit la elaborarea oțelului din fier vechi și fontă. Este echipat cu camere recuperatoare de căldură, în care se încălzește aerul de ardere și eventual combustibilul (gazos). — C. cu cuvă, cuptor de topire în formă de turn, a cărui parte superioară, de secțiune circulară sau dreptunghiulară, poartă numele de cuvă. Materialul și combustibilul se încarcă pe la

partea superioară a cuptorului, iar aerul necesar arderii este introdus pe la partea inferioară

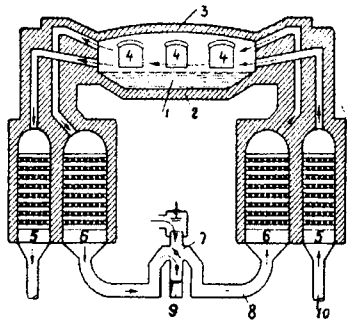

Cuptor Siemens-Martin

1 — Baia de oțel topit; 2 — Vatra cuptorului; 3 — bolta cuptorului; 4 — uși de încălzire și deservire; 5 — camere de gaz; 6 — camere de aer; 7 — clapă de dirijare; 8 — conductă de aer; 9 — coș; 10 — conductă de gaz

a cuvei prin gurile de vînt. Materialul topit se strînge în creuzetul așezat la partea inferioară a cuptorului, sub gurile de vînt. În metalurgia neferoaselor se folosesc *c. cu cuvă cu manta de răcire*, la care pereții cuvei sînt confecționați din cutii metalice plate (chesoane), în interiorul cărora circulă apa de răcire. Se mai numește *c. water-jacket. V. și furnal; cubilou.* — *C. electric*, cuptor încălzit cu ajutorul curenților electrici. *C.e.* pot fi: *c. cu arc*, *c. de inducție*, *c. cu rezistență*. Sînt folosite în siderurgie (la elaborarea oțelurilor), în metalurgie (tratamente termice etc.), în industria chimică, alimentară, a lemnului etc. Deși necesită cheltuieli de investiție și de exploatare mai mari, *c.e.* au față de *c.* cu combustibili următoarele avantaje principale: reglaj și control al proceselor tehnologice mai precise, posibilitatea de a se obține temperaturi foarte înalte, randament termic mai mare, productivitate a muncii mai ridicată și spațiu de producție mai mic la capacități egale. La *c. cu arc* se utilizează căldura dezvoltată într-unul sau mai multe arcuri, formate fie în-

tre electrozi, fie între aceștia și încărcătura de metal. Aceste cuptoare sînt folosite la elaborarea oțelurilor, a feroaliajelor etc. La *c. de inducție*, căldura se produce prin curenți turbionari, induși în metalul de topit sau numai de încălzit (în cazul tratamentelor termice). Pentru topirea metalelor se construiesc *c. de i.* constituite dintr-o vatră inelară care înconjură un miez feromagnetic pe care este înfășurată bobina electrică primară sau dintr-un creuzet din material refractar înconjurat de o bobină electrică primară. Înfășurarea primară este alimentată de la rețeaua de curent alternativ. *C. de i.* pentru încălzire sînt constituite dintr-o bobină în general cu un număr mic de spire și avînd forme foarte variate, depinzînd de forma și de dimensiunile pieselor introduse în interiorul bobinei. Se construiesc *c. de i.* cu curenți de joasă frecvență (50 Hz), pentru încălziri la temperaturi joase, și *c.* cu curenți de frecvență ridicată (în general pînă la 10 000 Hz), pentru încălzirea superficială sau a întregii mase în vederea tratamentelor termice, a forjării, a cositoririi etc. Pentru încălzirea unor materiale dielectrice (în industria lemnului, alimentară etc.) se construiesc *c.* cu curenți de înaltă frecvență (de la 1 MHz pînă la sute de MHz), la care electrozii, în formă de plăci, constituie armăturile unui condensator electric, al cărui dielectric este însuși materialul de încălzit. La *c. cu rezistență*

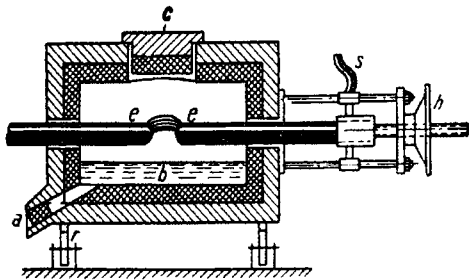

Cuptor cu arc electric

a — gură de golire; b — baie de metal; c — ușa de încălzire; e — electrozi; h — volan de reglare manuală; r — dispozitiv pozitiv de rulare; s — conducte electrice

căldura se obține prin efect electrocaloric, datorit curențului electric care trece prin rezistoare de metal, de grafit

sau ceramice (baghete de silită). Aceste cuptoare sînt folosite la topirea metalelor sau la încălzirea lor pentru tratamente termice. — *C. de var*, cuptor vertical de formă cilindrică sau ușor tronconică, cu funcționare continuă sau intermitentă, folosit la calcinarea calcarului (piatra de var) spre a obține var gras în bulgări. La cuptoarele moderne cu funcționare continuă, arderea se face cu combustibili gazoși sau lichizi și cu combustibili solizi. Se mai numește și *cuptor-turn.* — *C. rotativ*, cuptor format dintr-un cilindru de table de oțel, căptușit în interior cu materiale refractare. Se montează ușor înclinat față de orizontală și i se dă o mișcare înceată de rotire în jurul axului său principal. Materialul de calcinat se introduce pe la partea superioară a cuptorului și, din cauza rotirii acestuia, materialul se rostogolește și înaintează spre partea inferioară, unde se găsește un injector cu combustibil gazos, lichid sau cu pulbere de cărbuni. Se folosește pentru fabricarea clincherului de ciment, pentru prăjiri de mineuri și alte calcinări de materiale în cantități mari, precum și pentru topiri de metale. Funcționează în mod continuu. Cele pentru ciment pot avea lungimea între 30 și 170 m și diametrul pînă la 5 m. Producția variază între 100 și 1 300 t în 24 de ore, fiind cu atît mai mare cu cît cuptorul este mai lung. **2.** (IND. ALIMENT.) Construcție de cărămidă, de piatră sau de metal în care se coace piinea. **3.** (MINE) **a)** Porțiunea dintr-o gaură de mină ocupată de exploziv. **b)** Gaură de mină explodată în care nu s-a rupt roca înconjurătoare, ci s-a lărgit numai fundul excavației.

**cupulifere**, plante al căror fruct are un involucriu lignificat, numit cupă, provenit dintr-o excrescență a axului floral (ex. jirul la fag, ghinda la stejar).

**curăra** (FARM.), extract apos provenit din diferite liane din genurile *Strychnos* și *Chondrodendron*, care cresc în America Centrală și în Guyana. Se prezintă ca o masă cu aspect rășinos, neagră, amară și cu

miros neplăcut. Conține alcaloizi, dintre care cel activ este tubocurarina. Acționând la nivelul plăcii motorii, determină o paralizie temporară, cu relaxare musculară completă. Este folosită ca adjuvant în anestezia generală și în tulburările în care este nevoie de relaxare musculară.

**curarizare** (MED.), intoxicație cu curara. Se caracterizează prin paralizia mușchilor scheletici, produsă de blocarea transmiterii excitației de la nervii motori la mușchi.

**curatelă** (lat. *curator* „îngrijitor”; DR.) (în socialism), măsură de ocrotire a unei persoane capabile, dar care, din cauza bătrâneții, a unei boli ce nu-i alterează facultățile mintale, a unei infirmități fizice, a lipsei îndelungate de la domiciliu, a dispariției sau în alte cazuri prevăzute de lege, nu poate să-și administreze singură bunurile sau să-și apere interesele în condiții mulțumitoare și nici nu-și poate desemna, din motive temeinice, un reprezentant. **C.** constă în reprezentarea generală sau specială a acelei persoane, în ceea ce privește bunurile ei, printr-un *curator*, numit, de regulă, de către autoritatea tutelară. **C.** nu aduce atingere capacității celui reprezentat și este supusă, în principiu, regulilor **m a n d a t u l u i**.

**curativ** (MED.), care se referă la vindecarea unei boli, care are drept scop vindecarea unei boli (ex. efect **c.**, tratament **c.** etc.).

**cură** (lat. *cura* „grijă, îngrijire”; MED.), tratament care constă în aplicarea metodică a unuia sau a mai multor mijloace terapeutice; tratament axat pe o indicație majoră (ex. **c.** de fructe, **c.** de sete, **c.** de foame, **c.** de repaus etc.). — **C. balneoclimatică**, tratament care constă în folosirea rațională a apelor minerale, a nămolurilor, a factorilor climatici etc., în scopul restabilirii funcțiilor organismului.

**curbarea lemnului**, operație tehnologică de deformare a pieselor de lemn pentru mobilă, pentru construcții etc., constând în umezirea în apă caldă, încălzirea cu abur,

curbarea cu dispozitive speciale pe șabloane, răcirea și uscarea lemnului.

**curbatură** (MED.), stare patologică caracterizată prin dureri musculare, însoțite de o senzație de oboseală. Este un simptom întâlnit frecvent în perioada incipientă a unor boli infecțioase, de ex. în gripă.

**curbă 1.** (MAT.) Figură geometrică cu o singură dimensiune. — **C. algebrică**, curbă ale cărei puncte au coordonate carteziane care verifică o ecuație algebrică. — **C. convexă** (în plan), curbă care mărginește un domeniu convex. — **C. erorilor v. Gauss, curba lui ~**.

**2. Curbă caracteristică a)** (FIZ., TEHN.) Linie în plan care reprezintă grafic o relație dintre două mărimi variabile caracteristice unui fenomen sau unui sistem tehnic și care sînt trecute una în abscise și cealaltă în ordonate.

**b)** (TEHN.) Curbă care reprezintă relația dintre două mărimi caracteristice ale unei mașini, celelalte mărimi caracteristice ale acesteia fiind menținute constante (ex. relația între turația și cuplul unui motor).

**c)** (REZ. MAT.) Grafic care arată relația dintre eforturi și deformații sau dintre eforturi unitare și deformații specifice la încercările de rezistență ale materialelor (la întindere, compresiune, încovoiere, răsucire). **3.** (ST. CONSTR.) **Curbă de presiune**, curbă funiculară particulară a sarcinilor aplicate pe un arc, determinată de natura rezemărilor și a legăturilor interioare ale acestuia. **4.** (ELT.) **Curbă de sarcină**, curbă care

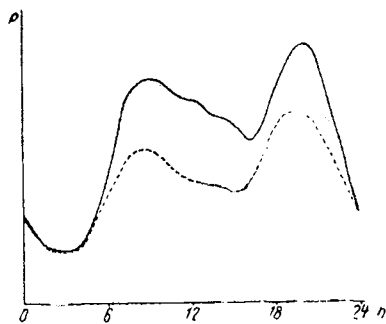

Curba de sarcină medie pentru o zi lucrătoare (linia continuă) și pentru o zi de sâmbătoare (linia întreruptă)

reprezintă în ordonate puterea necesară consumatorilor alimentați de o centrală electrică, în

funcție de timp (trecut în abscisă) **V.** și aplatizare a curbei de sarcină.

**5.** (EXPL. PETR.) **Curbă de declin**, graficul relației dintre debitul de extracție al unei sonde și timpul în care s-a făcut extracția. Înclinarea **c. de d.** față de axa timpului (axa absciselor) indică ritmul de scădere a debitului de extracție sau declinul producției. **6.** (DRUM., C.F.) Porțiunea din traseul unui drum sau a unei căi ferate, cu axa curbă, care leagă (racordează) două aliniamente consecutive ale traseului. — **C. de racordare**, porțiune curbă de traseu intercalată între aliniament și **c.** propriu-zisă (în arc de cerc), a cărei rază de curbură variază de la infinit (linie dreaptă) pînă la valoarea egală cu raza cercului. Are scopul de a evita acțiunea bruscă a forței centrifuge asupra vehiculelor (dăunătoare călătorilor, căii și vehiculelor) și a asigura astfel înscrierea progresivă a vehiculelor în **c.** Se utilizează în mod curent parabola cubică la calea ferată, iar lemniscata și clotoida la drumuri. **7.** (GEOGR.) **Curbă de nivel**, linia de pe o hartă care unește punctele cu aceeași altitudine față de un anumit plan de referință (de obicei nivelul mării). **C. de n.** permit descifrarea principalelor caracteristici morfometrice ale reliefului de pe hărțile topografice. — **Curbă batimetrică**, linie care unește punctele de egală adîncime ale reliefului fundului apelor, oceanelor, mărilor sau lacurilor.

**curbă de sacrificiu**, denumire dată în 1931 reducerii salariilor și pensiilor muncitorilor și funcționarilor publici, efectuată de guvernul burghezomșieresc din România în vederea echilibrării bugetului. A fost una dintre formele prin care burghezia a încercat să iasă din criza economică, aruncînd greutățile pe umerii oamenilor muncii. Au mai fost aplicate **c. de s.** în 1932 și 1933. Ele au contribuit la ascuțirea contradicțiilor de clasă din România burghezomșierească în anii crizei economice mondiale din 1929—1933. Împotriva lor s-au ridicat la luptă

muncitorii ceferiști și petroliști în februarie 1933.

**curbi-**, element de compunere cu sensul „curb” (ex. curbiliu, curbimetru).

**curbimétru** (TOPOGR.), instrument cartografic pentru măsurarea lungimii curbilor de nivel de pe un plan sau de pe o hartă. Este alcătuit dintr-o rotiță și un dispozitiv însumind lungimile de arc ale rotiței care parcurge curba respectivă.

**curbură 1.** (MAT.) Mărimea inversă a razei de curbură într-un punct al unei curbe.

**2.** (FIZ.) *Curbură cîmpului*, aberație a lentilelor, care face ca imaginea unui obiect situat într-un plan să se formeze pe o suprafață curbă. Acest defect se poate corecta prin combinații de lentile.

**cúrcă** (*Meleagris gallopavo domesticus*), pasăre din familia fasianidelor, de talie mare, cu greutatea corporală a masculului

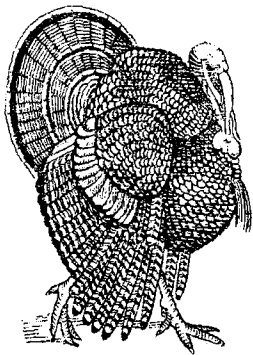

Curcăn

de la 8—10 kg pînă la 16—19 kg și a femelei de la 5 la 12 kg. Producția de ouă este de 60—80 buc. anual (uneori putînd depăși 150 buc.). Carnea de **c.** posedă valoroase calități dietetice, avînd un conținut ridicat de albumină (21%) și de grăsimi (30%). **C.** domestică este originară din America, provenind din *c. sălbatică americană* (*Meleagris gallopavo*) și din *c. sălbatică mexicană* (*Meleagris mexicana*). În prezent se cunosc un mare număr de rase. — **C. bronzată**, rasă grea de **c.** (8—12 kg femelele, 12—15 kg masculii, unele exemplare putînd ajunge pînă la 19—20 kg), care se pretează bine pentru creșterea industrială. Prin încrucișări cu

curcani albi, a dat mai multe varietăți (roșie, arămie și galbenă), care, din punctul de vedere al conformației și al productivității, sînt foarte asemănătoare.

**curcubéu**, fenomen optic format dintr-un ansamblu de arce concentrice alăturate, colorate în culorile spectrului solar, datorit descompunerii razelor solare în picăturile de apă din atmosferă. Se observă numai în partea opusă Soarelui, raportată la poziția celui care observă **c.**

**cureá** (TEHN.), fișie din piele, din materiale textile simple sau cauciucate, din cauciuc cu inserții de pînză sau din mase plastice, prevăzută cu un dispozitiv de imbinare a capetelor. Are utilizări variate. — **C. de transmisie**, bandă continuă flexibilă, în general cu secțiunea transversală dreptunghiulară sau trapezoidală, folosită pentru transmiterea mișcării respectiv a puterii, între doi arbori, prin trecerea ei peste două roți, calate fiecare pe un arbore.

**curént 1.** (GEOGR.) Deplasare a unei mase de apă sau de aer într-o anumită direcție. Curenții de aer (vînturile și mișcările verticale) realizează circulația atmosferică generală. Curenții de apă se formează în ape curgătoare, lacuri, mări și oceane. La apele curgătoare, **c.** principali se formează la suprafață, în zona centrală, și sînt însoțiți de **c.** secundari circulari. **C. lacustri** se formează prin acțiunea vînturilor sau a rîurilor care se varsă sau izvorăsc din lacuri. **Curenții oceanici (marini)** constituie una dintre cele mai importante forme de mișcare a apelor din oceane și mări. Principalele cauze care duc la formarea lor sînt: acțiunea vînturilor de lungă durată, care antrenează în mișcare particulele de apă, dînd naștere **curenților de derivă**; înclinarea nivelului mării, pe care forța gravitațională tinde să o echilibreze (dînd naștere curenților de scurgere și de nivelare, cînd într-o regiune a oceanului există un exces de apă, curenților de compensație, cînd s-a creat un deficit de masă, și curenților care se datoresc diferenței de

densitate); marea (care duc la formarea de **c.** în special în strîmtori). Unii **c.**, datorită inerției, continuă să existe și după ce forța care i-a generat a încetat să acționeze (*c. liberi* sau *c. de inerție*). Direcția **c.** e influențată de forța de deviere a rotației Pămîntului (forța lui Coriolis), de relieful bazinului oceanic și de configurația țărmurilor pe care le întîlnesc. Există *c. calzi* (care transportă apă mai caldă decît cea a regiunilor în care vin), îndreptați de obicei de la latitudinile mai mici spre cele mai mari, și *c. reci*, care vin de la latitudinile mari spre cele mici.

În circulația generală oceanică, **c.** de derivă au rolul cel mai important (deoarece vînturile permanente sînt factorul principal în formarea **c.**). În regiunea vînturilor alizee iau naștere *c. ecuatoriali*, care se îndreaptă spre vest; întîlnind țărmurile continentelor, sînt deviați în direcția meridianelor, dar apoi, datorită rotației Pămîntului și vînturilor de vest, ajung să aibă direcția vest-est. Pierderea de apă apărută în zonele din care pleacă **c.** ecuatoriali determină formarea *c. de compensație*, care închid circuitul oceanic. Între **c.** ecuatoriali există *c. de compensație contraecuatoriali*. Aceste inele de **c.** se formează în oceanele Atlantic și Pacific, de o parte și de alta a ecuatorului (ramuri mai importante sînt, în Atlantic: **c.** Floridei, Golfstreamul, **c.** Canarelor, iar în Pacific: Kuro-Sivo, Oia-Sivo, **c.** Perului). În Oceanul Indian, situat în cea mai mare parte în emisfera sudică, nu există decît un inel de **c.**, care, datorită musonilor, își schimbă periodic sensul de rotire. În zonele subantarctice, unde masele continentale nu constituie obstacole în calea **c.**, sub acțiunea vînturilor de vest se formează un **c.** continuu, care înconjură tot globul (**c.** vînturilor de vest). Din Oceanul Înghețat, unde nivelul apei este mai ridicat, pornesc de-a lungul coastelor *c. de scurgere*, reci (ex. **c.** Labradorului, **c.** Groenlandei de est). **C.** oceanici au o influență puternică asupra climei. **2.** (FIZ.) *Curent electric*, mișcare orientată a siste-

melor de particule încărcate cu sarcină electrică. S-a stabilit ca sens al c. e. sensul opus celui în care se deplasează particulele încărcate cu sarcini electrice negative (ex. electronii într-un metal). În tehnică, intensitatea c.e. se măsoară în amperi. — C. e. *continuu*, curent electric al cărui sens și a cărui intensitate nu variază în timp. Sursele de energie electrică în c.e.c. sînt pilele electrice, termocuplurile, celulele fotoelectrice pentru puteri mici, generatoarele electrice de c.e.c. (dinamurile) și redresoarele pentru puteri mari. A constituit unicul mijloc de transmisie a energiei electrice pînă în 1891, cînd a început să fie înlocuit prin c. e. *alternativ*. În prezent c.e.c. este întrebuințat în electrochimie, în unele acționări electrice, în radiofonie, în laboratoare etc. În perspectivă se prevede posibilitatea utilizării c.e.c. în transportul energiei electrice la distanțe foarte mari (peste 500 km) și la tensiuni foarte înalte (de ordinul a 800 kV și mai mult). — C.e. *alternativ*, curent electric al cărui sens și intensitate se schimbă periodic în timp și a cărui valoare medie în timpul unei perioade este egală cu zero. Frecvent se utilizează c.e.a. *sinusoidal*, a cărui intensitate variază în timp după o funcțiune sinus (cea mai simplă formă de variație). După numărul de faze ale diferitelor circuite, se disting c.e.a. monofazați și c.e.a. polifazați (larg răspîndit este sistemul trifazat). După frecvență se disting c.e.a. de joasă, medie și înaltă frecvență. În prezent, c.e.a. constituie principala formă de obținere, de transmisie și de distribuție a energiei electrice, deoarece poate fi ușor transformat (cu randament ridicat) cu ajutorul transformatoarelor electrice și pentru că generatoarele și motoarele de c.e.a. sînt mai simple, mai sigure în exploatare și au gabarite mai reduse decît cele de curent continuu. — C.e. *de conducție*, curent electric datorit mișcării ordonate a electronilor sau ionilor într-un mediu conductor (ex. în metale, în

electroliti etc.). — C. e. *de convecție*, curent electric datorit deplasării unui corp încărcat cu sarcini electrice. — C.e. *de deplasare*, variație locală în unitatea de timp a cîmpului electric în vid sau a inducției electrice într-un mediu dielectric; ea produce, ca și curenții electrice de conducție, un cîmp magnetic. Ipoteza c. de deplasare i-a permis lui Maxwell să găsească legile cîmpului electromagnetic, să prevadă existența undelor electromagnetice și să elaboreze teoria electromagnetică a luminii. — C.e. *de inducție*, curent electric care se produce într-un circuit conductor datorită variației fluxului magnetic care îmbrățișează circuitul. — *Curenți electrice turbionari*, curenți electrice induși în conductoare masive, datorită variației în timp a fluxului magnetic care le străbate. Pierderile de energie produse prin c.e.t. micșorează randamentul aparatelor și mașinilor electrice și provoacă încălzirea lor. Efectele c.e.t. sînt utilizate în cuptoarele electrice de inducție, în frînele electromagnetice, în călirea superficială etc. Se mai numesc și *curenți Foucault*. — *Curenți vagabonzi (de dispersie)*, curenți derivați în sol din liniile de cale ferată electrice sau din conductele electrice cu izolație defectă. Produc pagube importante prin coroziunea electrolitică pe care o provoacă conductelor de apă, de gaz etc. așezate în apropierea instalațiilor amintite mai sus. **3.** (TELEC.) *Curent purtător*, curent electric alternativ sinusoidal, modulat de curenții semnalului de telefonie, de telegrafie, de radiodifuziune sau de televiziune, pentru a transpune (a translata) banda de frecvență a semnalului în gama de frecvență purtătoare dorită. Prin utilizarea c.p. în telefonie se pot transmite simultan mai multe convorbiri pe un singur circuit fizic (format din două sau patru fire), utilizînd mai multe frecvențe purtătoare. **4.** (FIZIOL.) *Curent de acțiune*, curent electric care ia naștere într-un țesut (nerv, mușchi, glandă), în cursul activității sale. Reprezintă expresia electrică a propagării procesului

de excitație. **5.** (BOT.) *Curenți protoplasmatici*, fenomen fiziologic de mișcare continuă a protoplasmei în interiorul celulei vegetale, cu antrenarea granulațiilor și uneori a grăunciorilor de clorofilă. Ei activează schimburile de substanțe din celulă. Se remarcă ușor la *Helodea canadensis*, *Tradescantia virginica* etc.

**curent literar**, mișcare literară unind un număr de scriitori care au, în general, o poziție ideologică și un program estetic, trăsături de stil comune și uneori organe de presă pentru susținerea programului lor (ex. *clasicism*, *romantism*, *realism critic*).

**cúrgere 1.** Deplasare a unui fluid (lichid sau gaz), a unui material granular sau pulverulent printr-o conductă, un canal, o albie etc. — (FIZ.) *C. laminară*, curgere în care plăcuțele (lamelle) de fluid alunecă unele pe altele fără să se amestece. — *C. turbulentă*, curgere însoțită de formare de vârtejuri în continuă schimbare. **2.** (GEOL.) *Curgere de teren v. soliflucțiune*. **3.** (REZ. MAT.) Fenomen fizic complex care apare la unele corpuri solide, în special la metale, atunci cînd sînt solícitate peste limita de elasticitate. Dacă încărcarea continuă să acționeze, chiar fără să crească, corpul se deformează în continuă schimbare, rezultînd deformații permanente (plastice). — *C. lentă v. fluaj* — (CONSTR.) *Curgerea lentă a betonului*, schimbare de volum a betonului, datorită încărcărilor care produc deformații elastice și viscoase-plastice și dau eforturi interioare în piesa sau construcția respectivă de beton.

**Curiați**, numele a trei frați din vechea cetate latină Alba Longa, care, după o legendă romană, au fost înfrinți de alți trei frați, *Horatii*, din cetatea Romei.

**Curie** [*cürí*], Pierre (1859—1906), fizician și chimist francez, membru al Academiei de Științe din Paris. A cercetat proprietățile corpurilor cristalizate, magnetismul și radioactivitatea. Împreună cu fratele său, Paul, a descoperit fenomenul de piezoelectricitate și a elaborat

o serie de lucrări teoretice despre legile simetriei la cristale. Împreună cu soția sa, *Maria Skłodowska*, a descoperit radiul și poloniul (1898). Premiul Nobel



P. Curie

pentru fizică (1903). — *Punctul C.*, temperatură deasupra căreia un corp feromagnetic devine paramagnetic. *Punctul C.* depinde de natura materialului feromagnetic. Se mai numește *temperatură Curie*. — *Legea Curie-Weiss*, susceptibilitatea unei substanțe *paramagnetice* la o temperatură superioară *punctului* lui Curie este invers proporțională cu diferența dintre temperatura la care se găsește substanța și *punctul* ei *Curie*.

**Curie-Skłodowska** [*cüri skłodóvska*], Maria (1867—1934), fiziciană și chimistă de origine poloneză; membră și membră de onoare a academiilor de știință din mai multe țări.



M. Curie-Skłodowska

Împreună cu soțul ei, fizicianul francez Pierre Curie, a descoperit elementele poloniu și radiu (1898). Printr-o metodă originală, devenită clasică, a obținut pentru prima oară sarea de radiu și radiul metalic din minereul de uraniu. A

studiat efectele fiziologice ale radiului, punând astfel bazele radioterapiei. A condus Institutul de radiu din Paris, fundat din inițiativa ei, unde s-au format elevii săi cei mai apropiați, fiica sa Irène și marele fizician și activist pe tărîm social F. Joliot-Curie. A fost și profesoară la Universitatea din Paris. Premiul Nobel pentru fizică (1903) și pentru chimie (1911).

**curie** [*cüri*] (FIZ.), unitate de măsură a activității unei substanțe radioactive, egală cu activitatea unui preparat radioactiv în care se dezintegrează  $3,7 \cdot 10^{10}$  nuclee pe secundă.

**cürie** (lat. *curia* „curte”), ansamblul instituțiilor papale centrale prin intermediul cărora papa de la Roma înfăptuiește conducerea bisericii catolice.

**curiepunctură** [*cüripunctură*] (MED.), metodă de tratament care constă în introducerea în țesuturi a unor ace cu radiu. E folosită în distrugerea țesuturilor canceroase.

„**Curier de ambe sexe**”, publicație literară apărută la București între anii 1837 și 1847. Intemeiată și redactată de I. Heliade-Rădulescu cu scopul de a trezi interesul publicului pentru literatura în limba națională, revista a publicat traduceri din marii scriitori universali, precum și versuri, proză, articole de critică etc. ale scriitorilor români Iancu Văcărescu, C. Negruzzi, Cezar Bolliac, C. A. Rosetti, I. Heliade-Rădulescu, D. Bolintineanu etc.

**curier diplomatic**, persoană însărcinată cu transportul corespondenței diplomatice. **C.d.** și corespondența diplomatică se bucură de *imunitate*.

„**Curierul judiciar**”, revistă juridică burgheză, care a apărut în România între 1892 și 1948.

„**Curierul românesc**”, primul periodic din Țara Românească, apărut, cu întreruperi, de la 8 aprilie 1829 pînă la 19 aprilie 1848 și de la 29 noiembrie 1859 pînă la 13 decembrie același an. A fost editat de I. Heliade-Rădulescu și C. Moroiu. A avut colaboratori pe D. Bolintineanu, I. Negulici, C. Bolliac, Gr. Alexandrescu,

C. Caragiale, I. Catina etc. A fost și organ oficial. În paginile **C.r.** s-au publicat uneori literatură originală și traduceri, mai ales din limba franceză. Aici a publicat Heliade cele 5 poezii ale lui Cîrlova.

**curieterapie** [*cüriterapie*] (MED.) v. **radioterapie**.

**curioasă** (lat. *curiosa*, pl. lui *curiosus* „de interes, rar”; BIBL.), categorie sau fond de publicații rare, care se disting fie prin conținut, fie prin formă: hîrtie, cerneală, format, tiraj (ex. cărțile chinezești, imprimate pe mătase, din bibliotecile europene).

**cüriu** (CHIM.), Cm. Element radioactiv transuranic sintetic, cu nr. at. 96. Funcționează ca trivalent.

**curmál** (*Phoenix dactylifera*), arbore exotic tropical, din familia palmierilor, cu rădăcini care drăjonează, tulpini

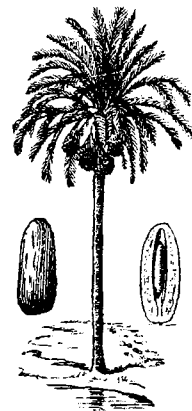

Curmal

neramificate, înalte (uneori peste 25 m), frunze mari (2—3 m) și flori mici, foarte numeroase. Inflorescența femelă, mai mare decît cea masculă, este umbeliformă. Fructul, *curmala*, este brun-roșcat, oval sau sferic, foarte gustos, succulent și hrănitor (conține, în stare semi-uscată, circa 70% zahăr, 2,5% grăsimi și 2% substanțe proteice). Se cultivă în regiunile calde ale Africii și ale Asiei.

**cürpen** (*Clematis*), plantă perenă lemnoasă, din familia ranunculaceelor, cu tulpina subțire, urcătoare, cu foliole ovale și cu flori violete, albe sau roșietice. La noi crește sălbatică în păduri și se cultivă în parcuri pentru împodobirea zidurilor sau pe suporturi speciale.

**curs**<sup>1</sup> (PEDAG.) 1. Ciclu de lecții sau de prelegeri care face parte din sistemul de predare a științelor în învățământul superior; lucrare tipărită sau litografiată cuprinzând aceste lecții. 2. Formă de învățământ cu organizare proprie (ex. *cursuri de zi, c. fără frecvență, c. serale* etc.).

**curs**<sup>2</sup> (EC. POL.) 1. *Cursul acțiunilor* (în capitalism), prețul la care se vînd și se cumpără acțiunile. *C. a.* este influențat de mărirea venitului (dividendului) adus de o acțiune (crescînd proporțional o dată cu el) și de rata dobînzii la creditul bancar (creșterea ratei dobînzii ducînd la scăderea *c. a.*). *C. a.* crește în perioadele favorabile ale ciclului economic și scade în perioada de criză, oscilînd și sub influența altor fenomene obiective și subiective din lumea capitalistă (ex. obținerea de mari comenzi militare la care se încasează mari profituri, zvonuri cu privire la mersul afacerilor unei întreprinderi etc.). 2. *Curs forțat* (în capitalism), cursul pe care îl are moneda de hîrtie emisă de către stat, lipsită de valoare proprie; ea circulă numai pentru că reprezintă aurul pe care îl înlocuiește în funcția de mijloc de circulație. Atunci cînd cantitatea de monedă de hîrtie aflată în circulație depășește nevoile circulației, cursul monedei de hîrtie scade sub valoarea nominală și se produce fenomenul *inflației*. 3. *Cursul schimbului*, prețul mijloacelor de plată străine (cambii, cecuri etc.), exprimat în monedă națională. Baza *c. s.* o formează paritatea valurilor și situația balanței de plăți a țării respective.

**cursă** 1. (TRANSP.) Distanță parcursă regulat de un vehicul pentru a transporta muncitori la locul de muncă și de la locul de muncă la domiciliu, precum și pentru a transporta materiale. 2. (C.F.) Mișcare a convoiului de manevră sau a locomotivei izolate de pe o linie pe alta, cu schimbarea sensului de mers; cînd această mișcare se face fără schimbarea sensului de mers, se numește *semicursă*. 3. (MAȘ.) *Cursa pistonului*, spațiul parcurs de un piston în cilindru între cele două puncte

moarte. 4. (SPORT) a) Denumire dată unor probe sportive care se desfășoară după un anumit regulament; constă în parcurgerea prin alergare a unei distanțe prestabilite (ex. 100 m, 400 m garduri; 5 000 m, maraton) sau cu bicicleta (*c. de urmărire*), cu motocicletă (*c. de regularitate, de viteză*) etc. b) (La pl.) Întrecere în cadrul căreia sînt programate mai multe alergări de cai (trap sau galop).

**cursive** (POLIGR.), caractere de literă avînd liniile de bază înclinate; unele litere ale acestor caractere sînt asemenea literelor scrise de mînă. **C.** sînt folosite pentru evidențierea unor cuvinte, fraze și alineate în text. **V. și caracter de literă.**

**cursor** (lat. *cursor* „alergător”; TEHN.), piesă mică, mobilă, avînd o mișcare de translație, ghidată în lungul unei rigle sau tije gradate, folosită pentru citirea gradațiilor respective.

**cürte**<sup>1</sup> (IST.), reședință a unui suveran; totalitatea persoanelor care slujesc la această reședință sau care formează suita unui suveran; locul unde se află acest anturaj. În țările românești s-a numit *curte domnească*.

**cürte**<sup>2</sup> (DR.), denumire a unor instanțe judecătorești burgheze. — *C. cu juri*, instanță care funcționează în statele burgheze, avînd, în principal, competența de a judeca infracțiunile cele mai grave. Este alcătuită din judecători de profesie (*curtea*), care hotărăsc asupra aplicării legii, și din cetățeni (*juriul*), care se pronunță asupra chestiunilor de fapt (ex. existența infracțiunii, vinovăția, cauzele care apără de pedeapsă). **V. și j u r a t.** — *C. de apel*, instanță judecătorească burgheză, superioară tribunalului, avînd competența de a judeca, după caz, apelurile sau recursurile contra sentințelor date de tribunalele din circumscripția sa teritorială. — *C. de casație*, cea mai înaltă instanță judecătorească burgheză, competentă să judece recursurile împotriva hotărîrilor tribunalelor de primă instanță nesupuse apelului, ca și recursurile contra deciziilor date de curțile de apel. În România burghezo-moșierească, *C. de c.* avea competența să rezolve și

alte litigii, precum: acțiunile de responsabilitate ministerială sau excepțiile de neconstituționalitate a legilor. — *C. de conturi*, organ de jurisdicție administrativă în statele burgheze, care exercită controlul executării bugetelor statului, județelor, comunelor și stabilimentelor publice. În unele țări, *c. de c. are* și atribuții de jurisdicție în materie de pensii. Controlul pe care îl exercită este formal și ineficace, deoarece se efectuează cu mare întîrziere și se limitează la cercetarea respectării în scripte a destinației fondurilor bugetare. — *C. marțială*, denumire sub care funcționează, în statele burgheze, tribunalul militar, în timp de război sau de mobilizare, ori în timpul și în regiunile în care a fost declarată *starea excepțională* sau *de asediu*. *C. m.* sînt folosite nu numai pentru judecarea infracțiunilor săvîșite de militari, ci servesc ca un instrument menit să înăbușe acțiunile revoluționare ale claselor exploatate și să zădărnicească lupta de eliberare națională a popoarelor. Astfel în România burghezo-moșierească, *c. m.* au fost folosite pentru reprimarea mișcării muncitorești și a răscoalelor țărănești.

**Curtea de Argeș**, oraș raional, reședință de raion în nordul reg. Argeș, situat pe rîul Argeș. 13 260 loc. (1961). Fabrică de prelucrare a lemnului și fabrică de confecții. Aici se află unul dintre cele mai vechi centre de ceramică românească, unde se produc vase de mare capacitate, în formă de amforă, cu smalțul de culoare verde-închis, împodobite cu motive de animale și păsări în relief. **C. de A.** e un oraș vechi; a fost capitală a Țării Românești în sec. al XIV-lea și prima reședință a mitropoliei muntene, recunoscută în 1359 de Patriarhia de la Constantinopol. În mijlocul orașului actual era situată, pe un platou, *Curtea domnească*, din care au mai rămas ruinele; ea se compune dintr-o incintă dreptunghiulară, mărginită de ziduri de piatră, în interiorul căreia se găsesc zidurile pivnițelor a două case domnești. Intemeiată, probabil, în sec. al XIII-lea, ulterior ruinată, **C.**



*domnească* a fost refăcută către 1340, când s-a construit și *Biserica sf. Nicolae Domnesc*. Zidirea acestei biserici a început sub Basarab I (data morții lui, 1352, se găsește însemnată sub tencuiala zidului). Ea reprezintă un monument de mare valoare arhitecturală, cu un plan în formă de cruce greacă înscrisă, cu bolți monumentale și zidărie spre exterior aparentă, făcută din fișii alternate de piatră și cărămidă. Cuprinde în interior o mare bogăție de fresce în stil bizantin, majoritatea datind din a doua jumătate a sec. al XIV-lea. Tot la **C. de A.** a fost construită, în a doua jumătate a sec. al XIV-lea, *Biserica episcopală*. Ansamblul arhitectonic păstrat azi, cunoscut mai ales sub denumirea de *Mănăstirea Curtea de Argeș*, reprezintă restaurarea, amplificarea și decorarea vechii biserici din secolul al XIV-lea, întreprinsă de Neagoe Basarab și terminată în 1517, precum și restaurările din secolul trecut, făcute sub conducerea arhitectului francez A. Lecomte du Nouÿ. Valoarea artistică deosebită a monumentului se datorește bogatei sculpturi în stil oriental care acoperă fațadele. Fragmente importante din pictura murală, executată în sec. al XVI-lea de Dobromir zugravul și ucenicii săi, se află în Muzeul de artă al R.P.R. — *Raionul C. de A.*, cu 91 870 loc. (1961). Economie forestieră și de prelucrare a lemnului, creșterea animalelor.

**Curtea Internațională de Justiție**, organul judiciar principal al O.N.U., cu sediul la Haga, alcătuit din 15 judecători internaționali, aleși de Adunarea Generală a O.N.U. și de Consiliul de Securitate al O.N.U. pe termen de nouă ani. Judecă diferendele pe care i le supun statele participante la statutul **C. I. de J.**, pronunțând hotărâri obligatorii, și dă avize consultative în probleme juridice la cererea oricărui organ sau instituție autorizată prin sau în conformitate cu Carta O.N.U.

**curtean**, membru al curții, persoană care slujea pe suveran și locuia la curte; persoană care făcea parte din suita unui suveran.

**Curtea Veche**, denumirea primei reședințe domnești din București, care se găsea pe terenul ocupat de fosta Piață de Flori și de împrejurimile ei. A fost înnoită de Mircea Ciobanul; denumirea de **C. V.** e dată și bisericii acestei reședințe, cea mai veche biserică în ființă din capitală, ridicată la jumătatea sec. al XVI-lea de Mircea Ciobanul.

**Curtici**, comună în raionul Arad, în nord-vestul reg. Banat, situată la frontiera cu R. P. Ungară, 8 420 loc. (1961). Importantă stație de cale ferată, prin care trece una dintre arterele internaționale principale care leagă R. P. Română cu țările Europei centrale și vestice.

**curtină** (ARHIT.), porțiunea dintr-o centură de fortificații care unește două bastioane.

**Curtius** [*cúrtius*], Georg (1820—1885), filolog german, specialist în limbile clasice. A fost profesor la Praga, Kiel și Leipzig. A introdus metoda comparativ-istorică în domeniul filologiei clasice, anticipând multe dintre principiile neogramaticilor; s-a pronunțat însă împotriva schematismului neogramaticilor, criticând în special aplicarea abuzivă a analogiei și limitarea cercetărilor la legile fonetice, considerate fără excepții. Op. pr.: „Lingvistica comparată în raporturile ei cu filologia clasică“ (1845), „Verbul în limba greacă“ (2 vol., 1873—1876), „Critică a lingvisticii noi“ (1885). A editat „Studii de gramatică greacă și latină“ (10 vol., 1868—1877).

**curúți**, nume dat țăranilor români și unguri participanți la războiul țăranesc din 1514 de sub conducerea lui Gh. Doja, apoi nume dat în sec. XVII—XVIII și participanților din Ungaria și Transilvania la lupta antihabsburgică, care a culminat cu răscoala condusă de Fr. Rákóczi al II-lea (1703—1711).

**Curzon**, George Nathaniel (1859—1925), om politic englez, conservator, vicerege al Indiei (1899—1905). Ca ministru de externe (1919—1924), a fost unul dintre organizatorii intervenției împotriva Rusiei Sovietice. În 1920, în timpul celei de-a treia campanii a Antantei, a trimis guvernului sovietic o

notă prin care cerea oprirea ofensivei Armatei Roșii pe o linie de demarcație cunoscută sub numele de „linia Curzon“.

**Cusanus**, Nicolaus (1401—1464), gânditor progresist din epoca Renașterii, reprezentativ



N. Cusanus

pentru tranziția de la gândirea teologică la gândirea științifică modernă. Născut în Germania, a trăit în Italia, unde a devenit cardinal. A fost adept al toleranței religioase și al reformei bisericii. C. a opus dogmatismului scolastic cunoașterea experimentală și a cerut ca la baza studiului naturii să stea matematica. Filozofia lui C. are un caracter panteist. Prin teoriile sale despre „coincidența opuselor“ (*coincidentia oppositorum*) și despre „ignoranța conștientă“ (*docta ignorantia*), el se apropie de înțelegerea unității contrariilor, susținând totodată caracterul infinit al procesului cunoașterii. Astfel, aceste teorii conțin elemente dialectice valoroase. C. este un precursor al teoriei heliocentrice. Limitele gândirii sale constau în diverse rămășițe mistice și în simbolismul idealist al numerelor. Concepțiile lui C. au exercitat o puternică influență asupra lui G. Bruno.

**cusătură 1.** Ornament aplicat de obicei pe țesături, făcut cu acul, din ață de cânepă, din bumbac, fire de lână, de mătase sau din fire metalice. Cusăturile românești, larg răspândite în arta populară, aplicate mai ales la costume, se caracterizează prin predominanța motivelor geometrice. **2.** (TEHN.) *Cusătură de sudură*, zonă de asamblare a două piese prin sudură continuă, cu ajutorul unui material de aport (electrod

de sudură). V. și cordon de sudură.

**cuscută** (*Cuscuta*), gen de plante parazite, anuale, rar perene, din familia cuscutateelor, cu un rudiment de rădăcină în primele faze de creștere, apoi



Cuscută

fără rădăcină și fără frunze, cu tulpini filiforme, cilindrice, subțiri și lungi, care se răsucesc în jurul plantei pe care trăiește. Extrag hrana din planta-gazdă cu ajutorul unor organe de fixare și de absorbție, numite *haustori*. În țara noastră sînt răspîndite 16 specii de *c.*, dintre care mai păgubitoare sînt *C. campestris*, *C. trifolii* și *C. epilinum*. Combaterea *c.* se face prin decuscutarea semintelor, prin tratarea plantei parazite cu substanțe chimice sau prin arderea în cîmp a plantelor atacate. Sin. *torțel*.

**Cushing** [*cúșin*], Harvey (1869–1939), chirurg american, unul dintre întemeietorii neurochirurgiei moderne. S-a făcut cunoscut prin cercetările sale de fiziologie experimentală și de chirurgie a sistemului nervos (extirparea hipofizei, operații ale tumorilor cerebrale etc.), precum și prin studiile asupra hipofizei și a glandelor suprarenale. Op. pr.: „Tumori ale creierului și meningelor” (1910), „Corpul pituitar și tulburările sale” (1912).

**custode** (lat. *custos*, *-odis* „paznic”; BIBL.), bibliotecar însărcinat cu îndrumarea și supravegherea cititorilor în sala de lectură a unei biblioteci și cu evidența împrumuturilor.

**custodie** (lat. *custodia* „pază”; DR.), păstrare a unor bunuri mobile care formează obiectul unei proceduri judiciare sau

administrative în curs. Aceste bunuri sînt încredințate spre conservare unei persoane (*custode*) răspunzătoare de îndeplinirea acestei sarcini față de organul care a numit-o V. și **sechestr**.

**Custoza** [*custoța*], localitate în nordul Italiei, unde au avut loc două bătălii între armatele italiană și austriacă (25 iulie 1848 și 24 iunie 1866), terminate cu înfrîngerea italienilor.

**cușac** (CONSTR.) v. **riglă**.

**cușcăie** (SILV.), instalație simplă pentru scoaterea lemnului de foc din pădurile de munte. Este formată din jgheaburi construite din trei scînduri de fag lungi de 1,5–3 m, care se pot asambla în prelungire și care se așază de obicei direct pe pămînt.

**cușetă** (TRANSP.), pat pentru o persoană, amenajat special în cabinele vagoanelor de dormit sau în cabinele de vapor.

**cutanăt** (ANAT.), care se referă la piele, care aparține pielii (ex. receptori *c.*, afecțiuni *c.*).

**cutare** (GEOL.), proces de îndoire a stratelor, adică de formare a cutelor sub acțiunea mișcărilor scoarței Pămîntului. V. și **cută**.

**cută** (lat. *cutis* „piele”; GEOL.), îndoitură a stratelor din scoarța Pămîntului datorită acțiunii unor forțe mecanice. În alcătuirea unei *c.* (ex. anticlinal, sinclinal, dom, *c.* diapiră etc.) distingem următoarele elemente: creștetul *c.*, sau porțiunea de maximă îndoire; flancurile,

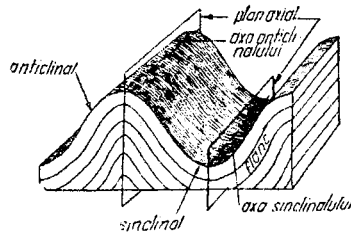

Cută și părțile ei componente

sau părțile laterale ale *c.*; suprafața axială, sau suprafața care unește creștelele stratelor ce alcătuiesc o *c.*; axul *c.*, sau linia în lungul căreia suprafața axială întretaie un plan orizontal. După poziția suprafeței axiale, distingem: *c. dreaptă*, cînd are suprafața axială verticală; *c. aplecată*, cînd are

suprafața axială orizontală; *c. răsturnată*, cînd suprafața axială coboară sub planul orizontal. După raporturile dintre flancuri, deosebim: *c. simetrică*, care are flancurile cu grosimi egale; *c. asimetrică*, ale cărei flancuri au grosimi inegale; *c. izoclinală*, cu flancurile paralele. Studiul *c.* ajută la înțelegerea mișcărilor pe care le-a suferit scoarța terestră și la stabilirea zonelor în care ne așteptăm să descoperim zăcăminte de petrol, gaze, sare etc. Zone cutate intens se întîlnesc pe teritoriul R.P.R. în tot lungul lanțului carpatic. — *C. diapiră*, anticlinal, mai mult sau mai puțin ascuțit, avînd în axul său un simbur de rocă plastică (de ex. sare), care în timpul mișcărilor tectonice străpunge stratele acoperitoare, uneori pînă la suprafață. Multe dintre zăcămintele de petrol și de gaze din R.P.R. sînt legate de prezența *c. d.*, care ofcra

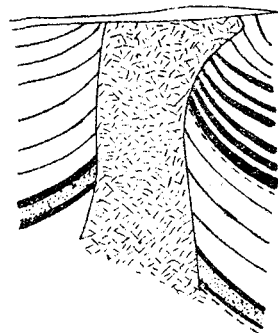

Cută diapiră

condiții favorabile acumulării acestor substanțe (ex. zăcămintele de petrol de la Moreni, Florești, Băicoi, Țintea din reg. Ploiești etc.). O nouă *c. d.* importantă a fost descoperită recent la Slătioarele (reg. Argeș).

**Cute**, Ștefan (cunoscut și sub numele de *Nimigeanul* sau *Feldrihanul*), țaran revoluționar din comuna Feldru (raionul Năsăud, reg. Cluj), care a condus revolta țaranilor romîni din districtul Năsăudului împotriva patricienilor sași din orașul Bistrița, ai căror iobagi erau. A fost întemnițat între anii 1760 și 1762. În urma revoltei conduse de *C.*, Curtea din Viena a transformat regiunea Năsăud în district grăniceresc (1762), desființînd astfel iobăgia în această regiune.

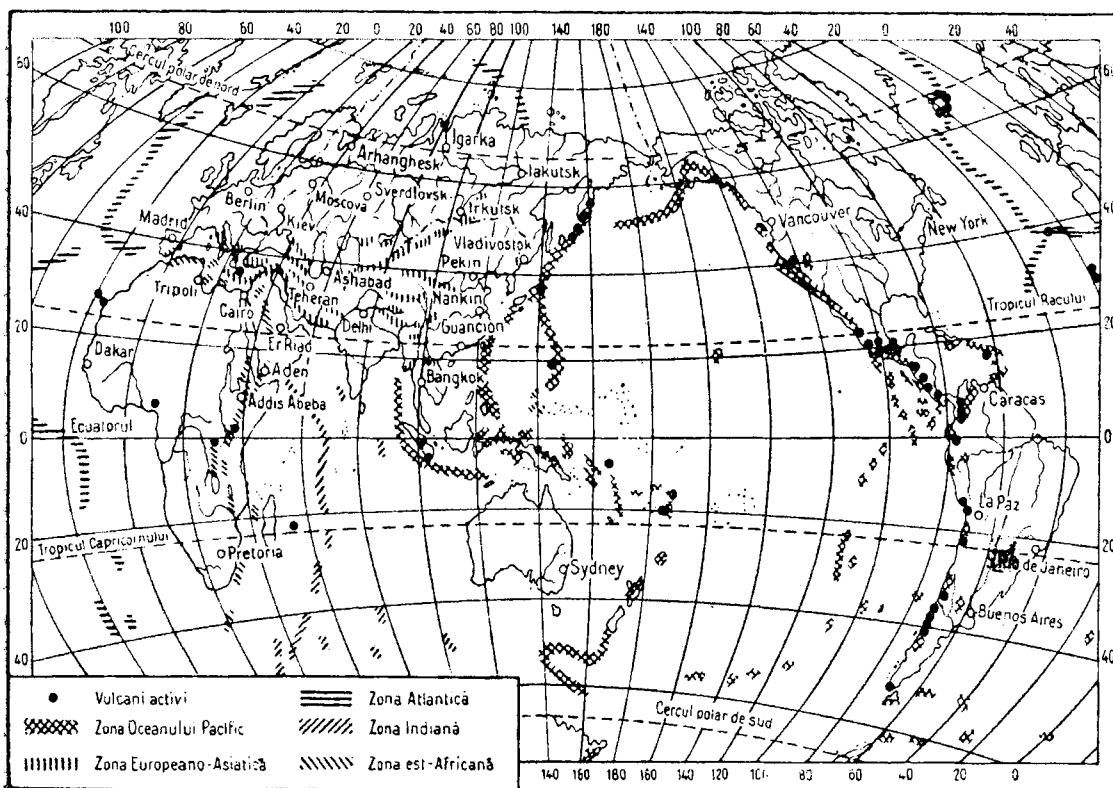

Răspândirea cutremurelor

**cúter**<sup>1</sup> (NAV.) 1. Ambarcație de sport construită din lemn, cu vele, cu un singur catarg și cu b o m p r e s . 2. Vas mic de pescuit, construit din lemn, de formă alungită (pentru a se deplasa ușor) și cu o capacitate pînă la 10–12 t. E acționat

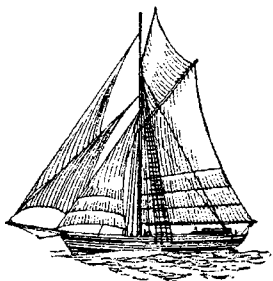

Cuter

mecanic cu motor cu ardere internă) sau cu ajutorul unei vele. Se folosește la pescuitul marin de coastă.

**cúter**<sup>2</sup> (IND. ALIMENT.), mașină pentru tocarea fină a cărnii, utilizată la fabricarea mezurilor.

**cuticulă** (lat. *cuticula*, diminutiv al lui *cutis* „piele”) 1. (ANAT.) Strat subțire care acoperă suprafața liberă a unei celule epiteliale. 2. (BOT.) Strat exterior impermeabil care acoperă celulele epidermice ale

unor fructe, frunze sau tulpini; este format din substanțe grase, asemănătoare cu ceara.

3. (ZOOLOG.) Pătură groasă de chitină (polizaharid azotat) care acoperă tegumentul artropodelor și al unor viermi, servind drept schelet extern.

**cutie 1.** (METAL.) Cutie de format, ramă metalică folosită în turnătorie pentru confecționarea formelor de turnat. 2. (EXPL. PETR.) Cutie de decantare, cutie făcută din scinduri, echipată cu o serie de șicane, care, montată pe jghebul de noroi, forțează curentul de noroi să treacă printre șicane și asigură în acest fel curățirea acestuia de particulele de detritus cu care vine din sondă. 3. (TEHN.)

Cutie de etanșare v. presgarnitură. 4. (ELT.) a) Cutie de borne, cutie de metal a unei mașini sau a unui aparat electric, în care sînt montate bornele prin care se realizează legătura între circuitele mașinii sau aparatului electric respectiv și rețeaua electrică. b) Cutie terminală, cutie în formă de pilnie, umplută cu masă izolantă, cu care se termină cablurile electrice subterane și prin care se scot conductoarele cablului, pentru a fi legate la instalațiile electrice

deservite de aceste cabluri 5. (MAS.) Cutie de viteze v. schimbător de viteză.

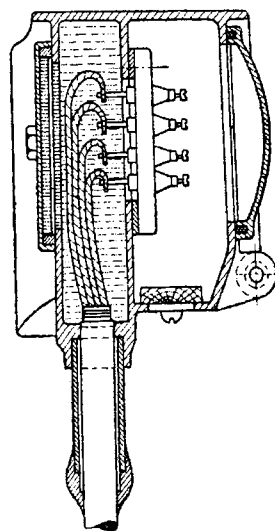

Cutie terminală

**cutremur** (GEOL.), mișcare bruscă a scoarței terestre, datorită unui dezechilibru fizic produs în interiorul ei. La un c. se pot deosebi mișcări orizontale, verticale și de torsiune. După cauzele care le dau naștere, se deosebesc: c. tectonice, c. vulcanice și c. prăbușire. După puterea cu care se manifestă, c. se împart în 12 categorii (v. și scară seismică).

că). **C.** se numesc și *seisme*, iar ramura științei care se ocupă cu studiul lor este *seismologia*. Studiindu-se intensitatea **c.** care au loc în diferite regiuni, se pot preveni efectele distrugătoare ale acestora prin adoptarea unor măsuri tehnice corespunzătoare care măresc rezistența construcțiilor la zguduirii etc. Cele mai puternice **c.** din R.P.R. își au focarul (v. *focar seismic*) în munții Vrancei, la adâncimi de circa 150 km, fiind produse de mișcările scoarței (ex. **c.** din noaptea de 9 spre 10 noiembrie 1940, care a atins în unele locuri gradul 9). Țara cu cele mai frecvente cutremure este Japonia. Din cele 100 000 de cutremure înregistrate anual pe glob, numai câteva mii sînt mai puternice și pot fi simțite de oameni. De ex. în noaptea de 29 februarie spre 1 martie 1960, la Agadir, în Maroc, a avut loc un puternic cutremur care a distrus în cea mai mare parte orașul, sub ruinele căruia și-au găsit moartea peste 12 000 de persoane, adică circa 1/4 din totalul locuitorilor orașului. În dimineața zilei de 21 mai 1960 a avut loc un cutremur catastrofal lângă orașul Concepción din Chile, care a distrus 400 de clădiri. După acesta s-au mai înregistrat aici numeroase alte cutremure, care au durat câteva luni și în urma cărora au pierit 10 000 de oameni, au rămas fără adăpost 3 000 000 de persoane și s-au produs pagube de 1 miliard de dolari. În noaptea de 1 spre 2 septembrie 1962 a avut loc în Iran unul dintre cele mai mari cutremure, al cărui epicentru s-a aflat la 160 km vest de Teheran. Zona de distrugerii s-a întins pe o suprafață de 60 000 km<sup>2</sup>. Numai în sectorul Kazvinului au fost distruse 165 de localități și au pierit peste 20 000 de oameni.

**cutterizare** [*caterizare*] (BIBL.), procedeu de determinare a semnului de autor după tablele lui Ch. A. Cutter, autorul acestei metode (ex. S 13 m pentru romanul „Mitreă Cocor” de M. Sadoveanu), și de clasare și depozitare a publicațiilor în biblioteci. În acest scop se rezervă fiecărui

domeniu un spațiu pe rafturi. Cărțile sînt așezate la locul corespunzător conținutului lor. În cadrul aceluiși grup de cunoștințe, publicațiile sînt așezate în ordine alfabetică, după numele autorului. Procedul este folosit și în bibliotecile publice din R.P.R. V. și tablele lui Cutter.

**cutumă** (DR.) v. **obiceiu** **pămîntului**.

**Cuțarida-Crătunescu**, Maria V. (1857—1919), prima femeie medic din România, specializată în ginecologie și pediatrie. A fost organizatoarea celor dintii leagăne pentru copiii de muncitori. A luptat de asemenea pentru emanciparea femeii. Op. pr.: „Despre hidrorec” (1884), „Despre leagăne” (1899).

**Cuțescu-Storck**, Cecilia (n. 1879), pictoriță română, maestră emerită a artei din R.P.R. A creat într-o viziune realistă, sobră, peisaje panoramice, viguroși și clar construite, compoziții decorative cu figuri, precum și picturi murale, dintre care cea mai importantă este „Istoria negoțului românesc” din aula Institutului de științe economice „V. I. Lenin” din București.

**cuțit** (TEHN.) **a**) Unealtă tăietoare compusă dintr-o lamă de oțel cu un tăiș și prinsă într-un mîner. **b**) *Cuțit de mașină-unealtă*, sculă așchietoare sau parte a unei scule așchietoare combinate, folosită la mașinile-unelte de așchiat (strung, raboteză, morteză etc.).

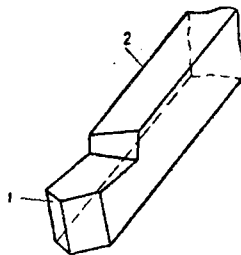

Cuțit de strung

1 — capul cuțitului; 2 — corpul cuțitului

Este constituit din partea activă (capul) și partea de prindere în dispozitivul mașinii-unelte (corpul **c.**). Partea activă a **c.** are o formă geometrică corespunzătoare procesului de așchiere și poate fi armată cu plăcuțe de metal dur sau de materiale minerale-ceramice. **c**) *Cuțit de*

*cultivator*, organ activ al cultivatoarelor, care produce afinarea solului și distruge buruienile. După destinație și după formă, se deosebesc: **c.** prășitoare, **c.** de afinare și trupițe de mușuroire și de deschidere a brazdelor de irigație. Sin. *labă de cultivator*. **d**) *Cuțit de plug*, organ activ care taie brazda în plan vertical; poate avea o formă de daltă sau de disc și se montează înaintea trupiței plugului, pe cadru sau pe grindei. V. și *plug*.

**cuțit-de-măre** (ZOOLOG.; *Solen marginatus*), lamelibranhiat cu cochilia alungită ca plăselele unui briceag. Trăiește de obicei pe fundul mărilor, afundându-se în nisip. Se întilnește și în Marea Neagră.

**cuțitoaie** (IND. LEMN.), cuțit construit dintr-o lamă de oțel ascuțită, plană sau curbă, care are la capete două mîner perpendiculare pe lamă, folosit la curățirea coji de pe arbori, la prelucrarea doagelor, a spițelor de roți etc.

**Cuțui**, Ghiță (zis și *Ghiță Hoțul*), moșnean din Broșteni (raionul Strehaia, reg. Oltenia), participant la răscoala lui Tudor Vladimirescu. După moartea lui Tudor, a încercat să ridice poporul la o nouă răscoală, dar a fost prins și spînzurat.

**cuvă** 1. (TEHN.) Recipient de mărime și formă variate, confecționat din tablă, din lemn, din beton, din material plastic etc., folosit în operații tehnice sau de laborator (fermentație, filtrare, îmbibare etc.). 2. (METAL.) Porțiunea superioară a cuptorului metalurgic vertical, avînd forma tronconică cu baza mare jos. V. și *cuptor cu cuvă*. 3. (ELT.) *Cuvă cu ulei*, rezervor de metal umplut cu ulei special, în care sînt cufundate transformatoarele, unele întrerupătoare, reostate etc. în vederea răcirii și îmbunătățirii izolației lor electrice.

**cuvelaj** (MINE), tip de susținere sau de captușire etanșă a puțurilor de mină, de secțiune circulară, care străbat roci acvifere cu debite mari de apă. **C.** se execută din lemn, din segmenti de oțel turnat sau de fontă, segmenti de beton armat etc., care, prin asamblare, formează cilindri.

**cuvértă** (CERAM.), materie vitrificabilă cu care se acoperă obiecte de ceramică (porțelan dur, unele gresii). **C.** este fuzibilă la aceeași temperatură la care se arde și obiectul de ceramică respectiv. Ea poate fi colorată chimic.

**cuvétă** (GEOL.), sinclinal scurt în care raportul dintre lățime și lungime este cuprins între  $1/2$  și  $1/1$ . **C.** reprezentată în plan orizontal are contur circular sau ușor elipsoidal. — (HIDROTEHN.) *Cuveta lacului*, terenul ocupat de un lac de acumulare pînă la nivelul crestei barajului.

**Cuvier** [*cüvié*], Georges (1769—1832), zoolog și paleontolog francez, cunoscut prin lucrările sale de anatomie comparată, paleontologie și de clasificare a lumii animale. Membru al Academiei de Științe din Paris. A formulat legea corelației



G. Cuvier

organelor, care arată că între diferitele părți ale unui organism viu există o strînsă interdependență, modificarea unei părți determinînd modificarea celorlalte părți ale organismului. Bazat pe această lege, Cuvier a reconstituit structura unor vertebre fosile, pornind de la unele părți ale scheletului acestora. În ce privește clasificarea animalelor, **C.** a reunit pentru prima dată mamiferele, păsările, amfibii și peștii în grupul vertebratelor. Meritele științifice ale lui **C.** sînt umbrite de poziția sa metafizică și idealistă în ceea ce privește explicarea originii viețuitoarelor, el fiind unul dintre cei mai aprigi susținători ai concepției creaționist-fixiste. De pe această poziție a dus lupta contra ideilor

evoluționiste ale lui Geoffroy Saint-Hilaire și J.-B. Lamarck. **C.** explica dispariția unor grupe de animale și apariția altora, în trecutul geologic al Pămîntului, prin teoria cataclismelor. **V. și c a t a s t r o f i s m.**

**cuvînt 1.** (LINGV.) Unitate de bază a vocabularului, care reprezintă asocierea unui sens (sau a unui complex de sensuri) și a unui complex sonor. — **C. ajutător v. auxiliar.** — **C. simplu**, cuvînt care conține un singur morfem radical. — **C. primitiv**, cuvînt care servește ca element de bază pentru formarea altor cuvinte. — **C. compus**, cuvînt format prin compunere. — **C. derivat**, cuvînt format prin derivare. — **Cuvînt-macă**, cuvînt din fruntea unui articol de dicționar, sub care se grupează și se glosează toate variantele și expresiile, uneori și derivatele și compusele. — **Cuvinte și lucruri**, metodă de studiere a vocabularului, ai cărei creatori pot fi considerați, în egală măsură, R. Meringer (1859—1931) și H. Schuchardt (1842—1927); ea constă în cercetarea cuvintelor paralel cu obiectele și ideile desemnate, adică paralel cu cultura materială și spirituală. În 1909 a început să apară la Heidelberg o revistă consacrată exclusiv acestei direcții de cercetare lingvistică („Cuvinte și lucruri”). **2.** (BIBL.) **Cuvînt-cheie**, termen folosit pentru a marca o diviziune (un grup de noțiuni înrudite) într-un catalog de bibliotecă; se scrie pe o fișă-vedetă, adică pe o fișă mai mare decît celelalte. — **C.-vedetă**, cuvînt caracteristic din titlul unei publicații (nume propriu, substantiv), scos în evidență pe fișa de catalog (în stînga, în colțul de sus) și servind pentru clasarea alfabetică în catalog a fișei. — **C. de ordine**, cuvînt ales din titlul unei cărți anonime (de obicei primul substantiv) sau cuvînt caracteristic determinat de conținutul unei publicații, folosit pentru a fixa locul cărții în catalogul alfabetic sau în catalogul pe materii. În unele biblioteci, **c. de o.** este scos în evidență prin așezarea sa în vedetă, prin subliniere sau prin tipărirea cu altfel de literă față

de restul textului. Se mai numește *cuvînt caracteristic*. — **C. înainte v. prefață.** **3.** **Cuvinte încrucișate**, joc distractiv-educativ, în care o persoană trebuie să găsească, pe baza indicațiilor date, o serie de cuvinte astfel aranjate într-o figură geometrică, încît cele citite orizontal să aibă cîte o literă comună cu cele citite vertical.

„**Cuvînt nou**”, revistă săptămînală legală, îndrumată de P.C.R. A fost editată la Brașov, în 1934, ca organ al mișcării antifasciste din România. A militat împotriva fascizării țării, împotriva terorii și de asemenea a acordat atenție problemelor generale ale situației internaționale. A publicat ample informații despre realizările din U.R.S.S., despre activitatea organizațiilor progresiste din țară și de peste hotare.

„**Cuvîntul liber**”, revistă politică și literară, de orientare general-democratică, apărută săptămînal, la București, din noiembrie 1933 pînă în octombrie 1936. A dezbătut variate probleme ale vieții politice, sociale și culturale ale țării. În coloanele revistei au apărut articole scrise sub influența P.C.R., care militau pentru pace, împotriva fascismului și războiului, și s-au publicat studii de critică literară și lucrări originale ale unor scriitori realiști.

**Cuyp** [*cöip*], Albert (1620—1691), pictor și gravor olandez. A redat natura, animalele și oamenii în lumina învăluitoare și delicată a zorilor sau a amurgului. Reprezentat în Muzeul de artă al R.P.R. prin tabloul „Plecarea la vînătoare” și prin desene.

**Cuza**, Alexandru Ioan, primul domnitor al Principatelor Unite (1859—1862) și al statului național România (1862—1866). A participat activ la mișcarea revoluționară de la 1848 din Moldova, iar după aceea la mișcarea pentru Unirea Principatelor. La 5 ianuarie 1859 a fost ales domn al Moldovei, iar la 24 ianuarie 1859 și al Țării Romînești, înfăptuindu-se astfel unirea celor două țări. Devenit domnitor, **C.** a obținut, prin demersurile sale, recunoașterea unirii din partea marilor puteri. În timpul domniei lui **C.**, a fost

desăvârșită Unirea Principatelor printr-o serie de acte de guvernământ, ca: contopirea adunărilor de la Iași și București într-un parlament unic, numirea unui singur guvern și fixarea capitalei noului stat la București (1862). Întâmpinând rezistența



Al. I. Cuza

guvernului și a Adunării legiuitoare, alcătuite din reprezentanți ai boierimii și mării burghezii, precum și a bisericii, în înfăptuirea unor reforme burgheze, **C.** formează în 1863 un guvern sub conducerea lui M. Kogălniceanu, care realizează secularizarea averilor mănăstirești (decembrie 1863) și dizolvă Adunarea legiuitoare (2 mai 1864). În același an, **C.** supune aprobării poporului, prin plebiscit, o nouă constituție (statut) și o nouă lege electorală, menită să asigure parlamentului o bază mai largă, și decretează (14 august 1864) legea rurală concepută de Kogălniceanu, care, cu toate limitele ei, a reprezentat un moment însemnat în dezvoltarea capitalismului, desființând iobăgia multiseculară. În timpul domniei lui **C.** au mai fost elaborate codul civil și codul penal, legea pentru obligativitatea învățământului primar, s-au înființat universitățile de la Iași (1860), care îi poartă astăzi numele, și de la București (1864), a fost dezvoltată armata națională etc. Înfiptuirea celor două mari reforme, agrară și electorală, a îndirjit pe reprezentanții boierimii conservatoare, ca și pe exponenții aripii de dreapta a burgheziei, care, uniți într-o coaliție cunoscută în istorie sub denumirea de *monstruoasa coaliție*, l-au silit să abdice (11 februarie 1866) și au adus

în locul său ca domn pe prințul străin Carol de Hohenzollern. Expulzat, ex-donitorul și-a petrecut restul vieții în Germania, unde a și murit (1873). A fost înmormântat la moșia sa de la Ruginoasa (reg. Iași). **C.** a intrat în istorie ca o figură de domnitor progresist.

**Cuza**, Alexandru C. (1857—1946), politician și publicist reacționar român, promotor al naționalismului șovin și al antisemitismului. Înainte de primul război mondial a fost unul dintre întemeietorii Partidului naționalist-democrat, partid reacționar, diversionist. În 1923 a creat partidul de tip fascist Liga apărării național-creștine, din care s-a desprins mai târziu Garda de fier. Împreună cu O. Goga a condus guvernul care a deschis drumul instaurării fascismului în România.

**Cuzanos**, Anania, jurist grec de la începutul sec. al XIX-lea, profesor la Școala domnească din Iași. A fost unul dintre principalii alcătuitoari ai Codului *Calimach*, îndeosebi pentru redactarea în limba greacă.

**Cuzco** [*cúco*], oraș în Peru, vechea capitală a imperiului incașilor (din sec. al XII-lea), situat în Anzi la o altitudine de 3 400 m. 68 500 loc. (1958). Printr-o cale ferată este legat de țărmul Oceanului Pacific. Centru industrial în care se fabrică țesături de lână și de bumbac, zahăr, încălțăminte. Ruine ale vechii civilizații incase.

**cuzinét 1.** (MAȘ.) Piesă de formă inelară sau din două

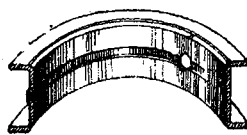

Cuzinet

părți semiinelare, care captește un lagăr și vine în contact direct cu fusul. Este confecționat dintr-un singur material (fontă, bronz, materiale plastice etc.) sau din două materiale, și anume corpul din bronz, fontă sau oțel și căptușeala dintr-un aliaj anti-fricțiune. **2.** (CONSTR.) Element de construcție executat

din beton armat, din piatră dură etc., așezat între două elemente, unul superior și celălalt inferior (ex. între o grindă sau un stîlp și blocul de fundație sau între un aparat de reazem și pila sau culeea unui pod etc.), și care transmite reacția de la elementul superior la cel inferior de susținere și o repartizează pe o suprafață mai mare.

**cuzism**, curent ideologic și politic fascist, al cărui promotor a fost A. C. Cuza. Întemeiat pe concepțiile antiștiințifice ale biosociologiei, **c.** propovăduia discriminarea națională și rasială, îndeosebi antisemitismul, și ațita la acțiuni pogromiste împotriva minorităților naționale. **C.** și-a găsit expresia organizatorică în partidul ultrareacționar Liga apărării național-creștine, creat în 1923.

**cvadránt 1.** (TOPOGR.) Instrument folosit la măsurarea unghiurilor. Este format dintr-un sfert de cerc împărțit în grade și minute. Instrumentul se folosește în lucrările topografice expediționare. **2.** (ASTR.) Aparat astronomic vechi, format dintr-un sfert de cerc vertical, divizat în grade, și dintr-o lunetă; servea la determinarea înălțimii stelelor.

**cvadrát** (POLIGR.) **1.** Unitate de măsură tipografică egală cu 48 de puncte tipografice. **2.** Albitură cu lățimea de 48 de puncte tipografice, folosită pentru formarea spațiilor dintre cuvinte sau dintre rînduri.

**cvadratură 1.** (MAT.) a) Operația construirii numai cu rigla și compasul a unui pătrat care să aibă aria egală cu aria unei figuri date. b) Oricare dintre procedeele care permit găsirea unei arii, în special procedeul bazat pe calculul unor integrale efectuate asupra unor funcții de o singură variabilă. c) Operație de trecere de la o funcție de o variabilă la primitiva ei (integrala ei nedefinită). — *Cvadratura cercului*, problema construirii, cu ajutorul riglei și compasului, a unui pătrat avînd aria egală cu a unui cerc dat, problemă celebră pusă încă din antichitate de învățații greci. În decursul secolelor s-au făcut nenumărate eforturi pentru rezol-

varea ei. Matematicianul german F. Lindemann (1882) a demonstrat că problema **c.** cercului nu poate fi rezolvată în geometria euclidiană. **2.** (ASTR.) Poziția aparentă în care doi aștri, priviți de pe Pământ, au față de Soare o diferență de longitudine de 90°. Semnul astronomic pentru **c.** este □.

**cvădrică** (*cuadrică*), (MAT.), suprafață care, într-un sistem de coordonate cartezian, are ecuația de gradul II (ex. sfera, elipsoidul, hiperboloidul, paraboloidul etc.).

**cvadrigă 1.** Car antic, pe două roți, tras de patru cai înhămați unul lângă altul. **2.** (În arta antică) Motiv decorativ reprezentând un astfel de car, des întâlnit în sculptura monumentală și în arta bijuteriei.

**cvadripól** (ELT.), rețea electrică cu două borne de intrare și cu două borne de ieșire.

**cvartál** (rus. *kvartal* „cartier”; URB.), parte componentă a unei localități, reprezentând o suprafață de teren înconjurată de străzi, pe care sînt construite locuințe, magazine sau alte clădiri cu caracter social. În interiorul **c.** sînt amenajate spații plantate, terenuri de joc pentru copii, creșe, grădinițe etc.

**cvártă** (ital. *quarta* „a patra”; MUZ.), intervalul dintre două



Cvartă

sunete ale gamei la distanța de patru trepte (ex. do-fa).

**cvartét** (ital. *quartetto*, diminutiv al lui *quarto* „cîte patru”; MUZ.) **1.** Formație muzicală alcătuită din patru voci sau din patru instrumente care execută împreună o compoziție muzicală. **C.** instrumental de coarde, format din două viori (I și a II-a), violă și violoncel, e cea mai răspîndită formație de cameră. **2.** Compoziție muzicală destinată să fie executată de o asemenea formație.

**cvietism** (lat. *quies* „liniște, repaus”) **1.** Concepție etică reacționară, după care idealul moral ar consta în renunțarea la activitatea practică, în adop-

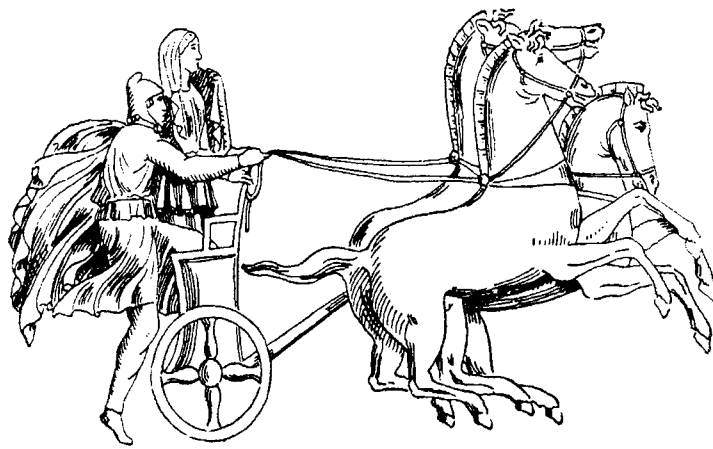

Cvadrigă

area unei atitudini pasive, contemplative față de lume. **2.** Concepție religioasă care recomandă contemplația mistică, subordonarea deplină a omului față de „voința divină”, preconizată de teologul spaniol Molinos (c. 1640—c. 1697) și apoi parțial de teologul francez Fénelon (1651—1715). În sens larg, **c.** este caracteristic neoplatonismului, budismului și altor concepții filozofice și religioase.

**cvintă** (ital. *quinta* „a cincea”; MUZ.), interval dintre două



Cvintă

sunete ale gamei, la distanța de cinci trepte (ex. do-sol).

**cvintét** (ital. *quintetto*, diminutiv al lui *quinto* „cîte cinci”; MUZ.) **1.** Formație muzicală alcătuită din cinci voci sau din cinci instrumente diferite care execută împreună o compoziție muzicală. **2.** Compoziție muzicală destinată să fie executată de o asemenea formație.

**cvórum** (DR.), număr minim de membri necesar, potrivit legii sau statutelor diferitelor organizații, pentru ca o adunare să se poată întruni în ședință sau să adopte o hotărîre valabilă.

**Cyaxares**, rege al mezilor (625—585 î.e.n.), care, împreună cu regele Nabopolassar al Caldeii, a distrus statul asirian (615—605 î.e.n.). A urmărit extensiunea statului său spre

vest, dar s-a izbit de rezistența regatului Lidiei; după Herodot, în timpul bătăliei cu lidienii de pe riul Hayls (585) s-ar fi produs o eclipsă de Soare (prevestită de filozoful Tales din Milet), datorită căreia adversarii, înspăimîntați, au încheiat pace.

**Cynewulf** [*chiniulf*] (probabil sfîrșitul sec. VIII — începutul sec. IX), unul dintre cei mai vechi poeți de limbă anglo-saxonă, autorul unor poeme epice religioase („Crist”, „Juliana”, „Soarta apostolilor” și „Elene”), în care, alături de motive religioase, întîlnim și elemente luate din realitatea nemijlocită.

**Cyrankiewicz** [*řiranchiéwici*], Józef (n. 1911), președintele Consiliului de Miniștri al R. P. Polone (din 1954), membru în Biroul Politic al C.C. al



J. Cyrankiewicz

Partidului Muncitoresc Unit Polonez (P.M.U.P.). A fost membru al Partidului socialist polonez, activînd în aripa de stînga a acestuia. Între anii 1941 și 1945 a fost deținut în lagărele de concentrare



de la Oświęcim și Mauthausen. Ca secretar general al Comitetului executiv central al Partidului socialist polonez (1945—1948), a promovat o politică de colaborare cu Partidul Muncitoresc Polonez. La congresul de unificare a acestor partide a fost ales membru al C.C., al Biroului Politic al C.C. și secretar al C.C. al P.M.U.P.

**Cyrano de Bergerac** [*sirano dö berjarác*], Savinien (1619—1655), scriitor și gânditor mate-



Cyrano de Bergerac

rialist francez, elev al lui Gassendi. A scris tragedia „Moartea Agripinei” (1654) și comedia

„Pedantul păcălit” (1654), de la care Molière a împrumutat unele elemente, precum și utopiile filozofice, în genul utopiilor lui Morus și Campanella. „Istorie comică a statelor și imperiilor din Lună” (1657) și „Istorie comică a statelor și imperiilor din Soare” (1662), expuneri curajoase, sub formă de povestiri fantastice, a convingerilor sale materialiste și ateiste. Viața aventuroasă a lui **C. de B.** și figura lui originală l-a inspirat pe Edmond Rostand în scrierea comediei eroice „Cyrano de Bergerac” (1897).

**Czartorysky** [*ceartorischi*], Adam Jerzy (1770—1861), mare magnat și om politic polonez. După a treia împărțire a Poloniei (1795) s-a stabilit în Rusia, unde în 1804—1806 a îndeplinit funcția de ministru al afacerilor externe al Rusiei, contribuind la restabilirea statului polonez sub protectorat rusesc. În timpul răscoalei din 1830—1831, ca șef al guvernului polonez, s-a împotrivit înarmării maselor populare. După insurjecția populară din 15 august

1831 din Varșovia, a fugit la Paris, unde a condus reacțiunea poloneză din emigrație.

**Czermak** [*cermac*], Johann Nepomuk (1828—1873), medic ceh. Este cunoscut prin studiile sale de fiziologie (reglarea nervoasă a activității inimii), precum și prin perfecționările aduse unor aparate medicale. A imaginat laringoscopul care-i poartă numele, un sfigmograf electric etc. Op. pr.: „Despre laringoscop și întrebuintarea sa în fiziologie și medicină” (1860), „Studii de fiziologie” (1854—1856), „Asupra inimii și a influenței sistemului nervos asupra acesteia” (1871) etc.

**Czerny** [*cerni*], Karl (1791—1857), pianist și compozitor austriac, elev al lui Beethoven. S-a distins în special prin activitatea sa pedagogică. Creația sa e valoroasă mai ales în ceea ce privește metodică pianului.

**Częstochowa** [*čęstohóva*], oraș în sudul R. P. Polone, 164 000 loc. (1960). Industrie metalurgică și textilă. Centru cultural cu monumente arhitectonice din sec. al XIV-lea.

COLECTIVELE REDACȚIONALE ALE VOLUMULUI I AL DICȚIONARULUI  
ENCICLOPEDIC ROMÂN

COLECTIVUL DE AGROSILVICĂ

Acad. Gh. Ionescu-Sișești, prof. univ., dr. în științe, *conducătorul colectivului*; T. Bordeianu, membru corespondent al Academiei R.P.R., dr. în științe; N. Cernescu, membru corespondent al Academiei R.P.R., dr. în științe; G. Constantinescu, membru corespondent al Academiei R.P.R., dr. în științe; I. Popovici, membru corespondent al Academiei R.P.R., prof. univ., dr. în științe; A. Vasiliu, membru corespondent al Academiei R.P.R., dr. în științe; C. Băicoianu, prof. univ., dr. în științe; M. Botzan, ing. agr.; D. Davidescu, prof. univ.; V. Gligor, prof. univ., dr. în științe; E. Laber, ing. agr.; I. Lungu, conf. univ.; A. Marian, ing. silv.; B. Mănescu, candidat în științe; M. Moțoc, ing. agr.; G. Mureșan, candidat în științe; Th. Nica, prof. univ., dr. în științe; I. Poenaru, ing. agr.; N. Ștefan, conf. univ., candidat în științe; Gh. Văluță, dr. în științe.

COLECTIVUL DE ARTE

Acad. G. Oprescu, prof. univ., *conducătorul colectivului*. **Arhitectură:** Tr. Chițulescu, arhitect, șef de lucrări; G. Gusti, arhitect, prof. univ.; Gr. Ionescu, arhitect, prof. univ.; M. Melicson, arhitect; C. Niculescu. **Artă plastică:** M. Popescu; E. Schileru, lector univ.; M. Benedict, lector univ.; A. Pavel, cercetător; P. Petrescu, cercetător pr. **Cinematografie:** M. Drăgan; V. Iliu. **Coregrafie:** E. Magyar; V. Ciorteș Proca, conf. univ. **Folclor:** M. Pop, prof. univ. **Muzică:** Z. Vancea, prof. univ.; P. Brîncuș, asist. univ.; O. L. Cosma, asist. univ.; A. Rațiu; V. Tomescu. **Teatru:** F. Tornea; Marcel Breslașu.

COLECTIVUL DE BIOLOGIE, BOTANICĂ, ZOOLOGIE

Acad. E. Pop, prof. univ., dr. în științe, *conducătorul colectivului*. **Biologie generală:** N. Botnariuc, prof. univ., dr. în științe; V. Bontea, șef de laborator; V. Preda, prof. univ., dr. în științe; P. Raicu, conf. univ., candidat în științe. **Botanică:** Șt. Peterfi, membru corespondent al Academiei R.P.R., prof. univ., dr. în științe; E. Rădulescu, membru corespondent al Academiei R.P.R., prof. univ., dr. în științe; Gh. Anghel, dr. în științe; I. Ciobanu, prof. univ., dr. în științe; E. Cupcea, conf. univ.; E. Ghișa, conf. univ., dr. în științe; I. Pop, șef de lucrări; I. Tarnavschi, prof. univ., dr. în științe; E. Țopa, cercetător pr. **Zoologie:** E. Pora, membru corespondent al Academiei R.P.R., prof. univ., dr. în științe; Th. Bușniță, membru corespondent al Academiei R.P.R., dr. în științe; M. A. Ionescu, membru corespondent al Academiei R.P.R., prof. univ., dr. în științe; Șt. Kiss, șef de lucrări; Z. Matic, conf. univ., candidat în științe; V. Pop, prof. univ., dr. în științe; A. Robert, șef de lucrări; B. Stugren, șef de lucrări, candidat în științe.

COLECTIVUL DE CHIMIE

Acad. I. Murgulescu, prof. univ., dr. în științe, *conducătorul colectivului*; acad. C. D. Nenițescu, prof. univ., dr. în științe; E. Angelescu, membru corespondent al Academiei R.P.R., prof. univ., dr. în științe; C. Albu, lector univ.; Gh. Costeanu, prof. univ.; I. Drimuș, conf. univ.; I. Irimescu; D. Negoiu, conf. univ.; I. V. Nicolescu, prof. univ., dr. în științe; V. Sahini, conf. univ., candidat în științe; P. Spacu, prof. univ., dr. în științe; R. Vilcu, conf. univ.

## COLECTIVUL DE DREPT

Tr. Ionașcu, prof. univ., dr. în științe, *conducătorul colectivului*; E. Barasch; P. Anca, cercetător pr.; Al. Bolintineanu, cercetător pr.; S. Brădeanu, șef sector cercetare; A. Cristescu, lector univ.; V. Dongoroz, șef secție cercetare; T. Drăgan, prof. univ.; V. Economu, cercetător pr.; C. Flitar, lector univ.; I. Fodor, cercetător pr., candidat în științe; I. Georgescu, cercetător pr.; V. Georgescu, cercetător pr.; Gh. Gilesu, lector univ.; E. Glaser, șef secție cercetare; S. Kahane, conf. univ.; L. Miller, șef sector cercetare; A. Naschitz, șef sector cercetare; I. Nestor, cercetător pr.; M. Onescu, conf. univ.; Z. Oprea, conf. univ.; V. Papadopol; I. Stoenescu, prof. univ., dr. în științe; I. Vintu, șef secție cercetare; S. Zilberstein, lector univ.

## COLECTIVUL DE ECONOMIE

Acad. V. Malinschi, prof. univ., dr. în științe, *conducătorul colectivului*; M. Mănescu, membru corespondent al Academiei R.P.R., prof. univ.; I. Rachmuth, membru corespondent al Academiei R.P.R., prof. univ.; I. Anghel, candidat în științe; Gh. Bădăluță; M. Biji, prof. univ.; N. N. Constantinescu, conf. univ., candidat în științe; Gh. Crețoiu, conf. univ., candidat în științe; D. Dimitriu, cercetător pr.; O. Dumitriu, lector univ.; I. Mărculescu, prof. univ.; R. Moldovan, prof. univ., dr. în științe; C. Murgescu; M. Nicolaescu, conf. univ.; A. Popper, conf. univ.; V. Puchiță, conf. univ., candidat în științe; N. Stern; P. Tănăsie, conf. univ.; I. Văcărel, conf. univ.; I. Zaharia, conf. univ.

## COLECTIVUL DE FILOZOFIE, LOGICĂ, ISTORIA RELIGIEI, ATEISM

Acad. A. Joja, prof. univ., dr. în științe, *conducătorul colectivului*; acad. C. Ionescu Gulian, prof. univ., dr. în științe; N. Bagdasar; I. Banu, prof. univ.; D. Bădărău, cercetător pr., dr. în științe; M. Breazu, prof. univ.; I. Cernea, conf. univ.; M. Constantinescu, lector univ.; M. Flonta, lector univ.; **M. Florian**; N. Gogoneață, cercetător pr., candidat în științe; L. Grünberg, lector univ.; F. Mahler; P. Popovici, conf. univ.; R. Stoichiță, lector univ.; A. Tache, lector univ.; O. Trăsnea, lector univ.; **F. Tuțugan**, conf. univ.

## COLECTIVUL DE FIZICĂ

Acad. Ș. Țițeica, prof. univ., dr. în științe, *conducătorul colectivului*; acad. E. Bădărău, prof. univ., dr. în științe; I. Agârbiceanu, prof. univ., dr. în științe; F. Ciorăscu, prof. univ.; A. Corciovei, candidat în științe; M. Rosenberg, conf. univ., candidat în științe; R. Țițeica, prof. univ., dr. în științe.

## COLECTIVUL DE GEOGRAFIE, GEOLOGIE

V. Ianovici, prof. univ., dr. în științe, *conducătorul colectivului*. **Geografie:** T. Moraru, membru corespondent al Academiei R.P.R., prof. univ., dr. în științe; C. Herbst, conf. univ.; I. Rădulescu, conf. univ.; D. Alexandru, lector univ.; P. Giștescu, cercetător, candidat în științe; S. Gruescu, cercetător; A. Iacob; I. D. Ilie, asist. univ.; I. Iordan, cercetător; Gh. Platagea, cercetător; Al. Roșu, cercetător; Tr. Teodoru, ing. top.; I. Veicea, cercetător. **Geologie:** M. Filipescu, membru corespondent al Academiei R.P.R., prof. univ., dr. în științe; G. Cioclică, conf. univ., candidat în științe; C. Ghenea, ing.; D. Giușcă, prof. univ., dr. în științe; E. Hanganu, lector univ.; L. T. Lazăr, ing.; E. Liteanu, șef secție cercetare; I. Mareș, asist. univ.; S. Pauliuc, lector univ.; A. Pricăjan, ing.; D. Rădulescu, conf. univ., candidat în științe; Gr. Răileanu, prof. univ., dr. în științe; N. Tătărîm, șef de lucrări, candidat în științe.

## COLECTIVUL DE ISTORIE MEDIE, MODERNĂ ȘI CONTEMPORANĂ

Acad. A. Oțetea, prof. univ., dr. în științe, *conducătorul colectivului*; I. Apostol; L. Banyai, prof. univ., dr. în științe; D. Berindei, cercetător pr.; Gh. Cazan, lector univ.; **B. Cimpina**, conf. univ.; Gh. Cristea; Gh. Georgescu-Buzău, conf. univ.; C. C. Giurescu, cercetător pr., dr. în științe; Gh. Ionescu, lector univ.; R. Manolescu, lector univ.; D. Mioc, șef sector cercetare; P. P. Panaitescu, cercetător pr., dr. în științe; A. Popescu, asist. univ.; E. Stănescu, conf. univ.; L. Ștefănescu.

## COLECTIVUL DE ISTORIE A MIȘCĂRII MUNCITOREȘTI

Gh. Vasilichi, *conducătorul colectivului*; T. Georgescu, candidat în științe; J. Brill, prof. univ.; N. Copoiu, candidat în științe; A. Deac, candidat în științe; L. Fodor, cercetător; A. Loghin, conf. univ., candidat în științe; P. Nichita, șef sector cercetare; C. Niri, conf. univ.; M. Oișteanu, prof. univ.; I. Oprea, candidat în științe; P. Radovan; **V. A. Varga**, candidat în științe; V. Zaharescu, cercetător.

## COLECTIVUL DE ISTORIE VECHE, ARHEOLOGIE

Acad. C. Daicoviciu, prof. univ., dr. în științe, *conducătorul colectivului*; acad. E. Condurachi, prof. univ., dr. în științe; E. Comșa, cercetător pr.; K. Horedt, cercetător pr.; D. Protase, cercetător; I. I. Russu, cercetător pr.; N. Vlăsa, cercetător.

## COLECTIVUL DE LINGVISTICĂ

Acad. I. Iordan, prof. univ., dr. în științe, *conducătorul colectivului*; M. Avram, cercetător pr., candidat în științe; B. Cazacu, prof. univ.; V. Guțu-Romalo, lector univ.; Al. Niculescu, conf. univ.

## COLECTIVUL DE LITERATURĂ ROMÂNĂ

Acad. M. Beniuc, dr. în științe, George Ivașcu, *conducătorii colectivului*; I. D. Bălan, lector univ.; Al. Bistrițeanu, conf. univ.; I. C. Chițimia, conf. univ.; P. Cornea, conf. univ.; D. Micu, lector univ.; George Munteanu, lector univ.; G. C. Nicolescu, conf. univ., dr. în științe; D. Păcurariu, lector univ.; Al. Piru, lector univ.; Valeriu Rîpeanu; Ion Roman; Al. Săndulescu; Eugen Simion; Geo Șerban.

## COLECTIVUL DE LITERATURĂ UNIVERSALĂ

Acad. T. Vianu, prof. univ., dr. în științe, *conducătorul colectivului*; M. Novicov, prof. univ.; Al. Balaci, prof. univ., dr. în științe; N. I. Barbu, prof. univ., dr. în științe; Vlad Bănățeanu, conf. univ.; Savin Bratu, conf. univ.; I. Brăescu, conf. univ.; Vera Călin, conf. univ.; N. Condeescu, prof. univ., dr. în științe; Tr. Costa, lector univ.; L. Diaconiță, lector univ.; O. Drimba, conf. univ.; N. Façon, prof. univ., dr. în științe; E. Fodor, conf. univ., candidat în științe; A. Frenchian, prof. univ., dr. în științe; T. Gane, conf. univ.; M. Gheorghievici, lector univ.; Mihnea Gheorghiu, dr. în științe; I. Gheție, cercetător; Silvian Iosifescu, prof. univ.; M. Isbășescu, lector univ.; S. Iuffu, lector univ.; M. Jivković, conf. univ.; A. Kovács, lector univ., candidat în științe; I. Kovács; A. Kőváry, lector univ.; L. Levițchi, lector univ.; J. Livescu, prof. univ., dr. în științe; D. Mladoveanu, lector univ.; M. Nasta, asist. univ.; T. Radian, lector univ.; Szemler Ferenc; Al. Toader, lector univ.

## COLECTIVUL DE MATEMATICĂ, ASTRONOMIE

Acad. Gr. C. Moisil, prof. univ., dr. în științe, N. Teodorescu, membru corespondent al Academiei R.P.R., prof. univ., dr. în științe, C. Popovici, prof. univ., dr. în științe, *conducătorii colectivului*; acad. M. Nicolescu, prof. univ., dr. în științe; C. Iacob, membru corespondent al Academiei R.P.R., prof. univ., dr. în științe; Gh. Mihoc, membru corespondent al Academiei R.P.R., prof. univ., dr. în științe; P. Constantinescu, conf. univ., candidat în științe; **C. Coșniță**, prof. univ.; A. Hollinger, conf. univ.; A. Pîrvu, prof. univ.; A. Pop, asist. univ.

## COLECTIVUL DE MEDICINĂ UMANĂ, BIOCHIMIE, FARMACOLOGIE, CULTURĂ FIZICĂ

Acad. Șt. Milcu, prof. univ., dr. în științe, *conducătorul colectivului*; acad. Gr. Benetato, prof. univ., dr. în științe; acad. A. Kreindler, prof. univ., dr. în științe; I. Ardeleanu, membru corespondent al Academiei R.P.R., prof. univ., dr. în științe; T. Burghele, membru corespondent al Academiei R.P.R., prof. univ., dr. în științe; E. Soru, membru corespondent al Academiei R.P.R., conf. univ., dr. în științe; V. Bologa, prof. univ., dr. în științe; Gh. Niculescu, prof. univ., dr. în științe; R. Păun, conf. univ.; N. Sterescu, șef sector cercetare. **Cultură fizică:** Al. Nicu, candidat în științe; I. Șiclovian, conf. univ.

## COLECTIVUL PENTRU PROBLEME MILITARE

I. Teclu, general de armată, *conducătorul colectivului*; T. Lupescu, general-locotenent; H. Florescu, general-maior; I. Burlacu, general-maior ing.; C. Burada, colonel; C. Șerbu, colonel; E. Plati, colonel; Ș. Lupu, colonel; B. Gromică, colonel; I. Medianu, lt. colonel; N. Popa, lt. colonel ing.

## COLECTIVUL DE PSIHLOGIE, PEDAGOGIE

Acad. M. Ralea, prof. univ., dr. în științe, *conducătorul colectivului*; I. Antohi, lector univ.; I. Bălănescu, conf. univ.; M. Giurgea, conf. univ., candidat în științe; P. Popescu-Neveanu, conf. univ., candidat în științe; S. Stoian, prof. univ., dr. în științe.

## COLECTIVUL DE SOCIALISM ȘTIINȚIFIC, PRESĂ

V. Roman, ing., prof. univ., *conducătorul colectivului*; Gh. Andreescu, lector univ.; P. Beraru; C. Dimitriu, prof. univ.; M. Enghel, conf. univ.; R. Florian, conf. univ.; A. Georgescu Murat, lector univ.; I. Iancu, conf. univ.; C. Luca, conf. univ.; M. Nedelea, lector univ.; M. Petrescu, lector univ.; A. Pop, conf. univ.; I. Rădulescu; Fl. Rusu, prof. univ.; L. Stancu, lector univ. **Presă:** H. Dona, conf. univ.; G. Serafin.

## COLECTIVUL DE TEHNICĂ

Acad. E. Carafoli, prof. univ., dr. în științe, acad. C. Micloși, prof. univ., dr. în științe, R. Răduleț, membru corespondent al Academiei R.P.R., prof. univ., dr. în științe, *conducătorii colectivului*. **Construcții:** A. Beleş, membru corespondent al Academiei R.P.R., prof. univ.; D. Dumitrescu, membru corespondent al Academiei R.P.R., prof. univ., dr. în științe; C. Mateescu, membru corespondent al Academiei R.P.R., prof. univ., dr. în științe; J. Boisnard, ing., conf. univ.; Al. Gheorghiu, ing., prof. univ.; M. Hanganu, prof. univ., dr. în științe; Tr. Mătășaru, ing., prof. univ.; V. Nicolau, ing., prof. univ.; E. Răzvan, ing., cercetător pr.; O. Rusu, ing., conf. univ.; Al. Steopoe, prof. univ., dr. în științe; C. Ștefănescu Nica, ing. **Construcții de mașini și metalurgie:** A. Bărglăzan, membru corespondent al Academiei R.P.R., prof. univ., dr. în științe; M. Bănărescu, ing., prof. univ.; D. Boianțiu, ing., șef de lucrări; E. Botez, ing., prof. univ.; Gh. Buzdugan, ing., prof. univ.; Șt. Gheorghiu, ing., prof. univ.; L. Grigoriu, candidat în științe; Gh. Manea, prof. univ., dr. în științe; Șt. Mantea, ing., prof. univ.; C. Popovici, ing., prof. univ.; V. Ralea, ing., conf. univ.; Al. Rău, ing., prof. univ.; H. Segal, conf. univ., candidat în științe; H. Segal, ing., conf. univ.; D. Tutunaru, ing., prof. univ.; C. Vasiliu, conf. univ., candidat în științe. **Electrotehnică și telecomunicații:** C. Dinculescu, membru corespondent al Academiei R.P.R., prof. univ.; C. Apetrei, conf. univ., candidat în științe; C. Bălă, șef de lucrări, candidat în științe; Gh. Cartianu, ing., prof. univ.; S. Călin, conf. univ., candidat în științe; S. Condrea, ing., prof. univ.; M. Drăgănescu, conf. univ., candidat în științe; Al. Fransua, conf. univ., candidat în științe; A. Ifrim, ing., șef de lucrări; N. Marinescu, prof. univ., candidat în științe; C. Neumann, ing.; Al. Timotin, conf. univ., candidat în științe; A. Țugulea, conf. univ., candidat în științe. **Industrie ușoară:** N. Bădan, ing., prof. univ.; Gr. Bălănescu, ing.; V. Cociu, ing., conf. univ.; B. Cotigariu, lector univ.; D. Dima, conf. univ., candidat în științe; I. Ionescu-Muscel, ing., prof. univ.; E. Iordan, ing.; S. Marcus, ing.; I. Popescu, ing.; O. Popescu, ing.; M. Popovici, conf. univ.; S. Rădulescu, ing. **Mine și petrol:** P. Huber, membru corespondent al Academiei R.P.R., prof. univ., dr. în științe; D. Hrisanide, ing., prof. univ.; I. Tocan, șef de lucrări, candidat în științe. **Transporturi:** P. Frîncu, candidat în științe; H. Heschia, ing.; Gr. Mitran, ing.; C. Năstase, ing., prof. univ.; T. Oroveanu, ing., conf. univ.; N. Patraulea, ing., cercetător pr.; E. Popovici, prof. univ.; C. Severineanu, ing., prof. univ.; N. Tipei, conf. univ.

## REDACȚIA INTERNĂ

*Coordonator principal:* D. Macrea, prof. univ., dr. în științe filologice.

*Redactorii șefi ai Editurii politice:* F. Mezincescu; I. Blaga; I. Simion; Al. Siperco.

*Redactori coordonatori:* R. Sommer; A. Chioreanu. **Artă și literatură:** A. Martin, redactor principal, critic literar; M. Baclagian, redactor; L. Dragomirescu, redactor; A. Granet, redactor; F. Popescu, redactor; N. Turcu, redactor, muzicolog. **Biologie, botanică, zoologie, agrosilvică:** L. Niță, redactor principal, candidat în științe biologice, șef secție cercetare; V. Herdea, redactor principal, șef secție cercetare; P. Varga, redactor principal, candidat în științe agricole, șef de laborator; S. Beldescu, redactor; E. Raicu, redactor. **Chimie:** N. Ungureanu, redactor

principal, candidat în științe tehnice; V. Mincu, redactor, asist. univ.; H. Căldăraru, redactor, cercetător. **Economie politică și drept:** A. Spornic, redactor principal, candidat în științe economice, lector univ.; Al. Bolintineanu, redactor, cercetător pr.; A. Cați, redactor, lector univ. **Filozofie, psihologie, pedagogie:** R. Tomoiagă, redactor principal; P. Vaida, redactor. **Geologie, geografie:** P. Deică, redactor principal, cercetător; C. Dimofte, redactor, asist. univ.; I. D. Ilie, redactor, asist. univ.; M. Iovănescu, redactor, lector univ.; C. Șanta, redactor. **Istorie, socialism științific, presă:** Gh. Rădulescu, redactor principal; I. Apostol, redactor; P. Clinca, redactor; N. Nicolescu, redactor; I. Turcu, redactor principal, candidat în științe istorice. **Lingvistică și coordonare lexicografică:** V. Breban, redactor principal, șef sector cercetare; Gh. Bulgăr, redactor principal, conf. univ.; M. Seche, redactor principal, cercetător pr.; **A. Brezeanu**; redactor; C. Maneca, redactor, C. Otobîcu, redactor, cercetător; V. Pop Petruț, redactor; F. Sădeanu, redactor, cercetător; L. Seche, redactor, cercetător. **Matematică, astronomie, fizică:** C. Diaconescu, redactor principal. **Medicină:** Al. Stancu, redactor principal, cercetător pr. **Tehnică:** ing. M. Sand, redactor principal, candidat în științe tehnice, conf. univ.; ing. M. Segărceanu, redactor principal, candidat în științe tehnice, conf. univ.; ing. D. Sterian, redactor principal, candidat în științe tehnice, conf. univ. **Probleme militare și diverse:** S. Ijacu, redactor principal. **Prezentarea grafică:** B. Wolf; C. D. Constantinescu, I. Horga (tehnoredacție); I. Nănescu, arhitect (desene); C. Rădulescu, Șt. Ștefănescu (hărți); D. Stănescu (copertă).

*Dat la cules 23.VI.1962. Bun de tipar 20.XI.1962. Apărut : 1962. Hârtie velină de 80 g/m<sup>2</sup> 700×1000/16. Coli editoriale : 128,74. Coli de tipar : 56. Planșe 1 culoare : 33. Planșe colorate : 22. A 001435/1960. C.Z. pentru biblioteci 03=R.*

Tiparul executat sub comanda nr. 39/P.D./30.070 la Combinatul Poligrafic Casa Scintei, Piața Scintei nr. 1. București — R.P.R.

1 2 3 4 5 6 7 8 9 10 11 12 13 14 15 16 17 18 19 20 21 22 23 24 25 26 27 28 29 30 31 32 33 34 35 36 37 38 39 40 41 42 43 44 45 46 47 48 49 50 51 52 53 54 55 56 57 58 59 60 61 62 63 64 65 66 67 68 69 70 71 72 73 74 75 76 77 78 79 80 81 82 83 84 85 86 87 88 89 90 91 92 93 94 95 96 97 98 99 100