

INCERCARE  
DE  
**TERMINOLOGIE**

POPORANĂ ROMÂNĂ

DE  
**FRÉDÉRIC DAMÉ**

---

CU 300 DE GRAVURI



BUCURESCI  
STABILIMENTUL GRAFIC I. V. SOCECŪ, STRADA BERZEI, No. 59.  
1898.

CARUL



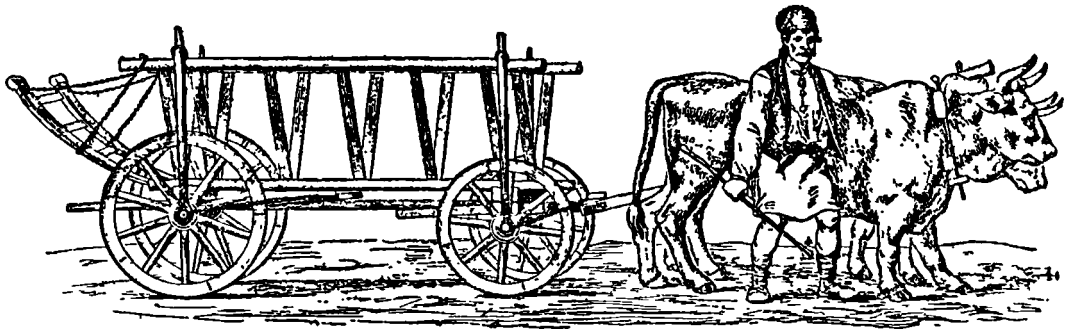

## CARUL

---

Carele se deosebesc puțin după localități. Unele au roțile de aceeași mărime, altele au roțile dinapoï mai mari de cât cele dinainte. Aici carul e cu loitre, aïurea cu coș, în altă parte cu scoarțe, în unele părți sunt fără nimic. Sunt care ferecate și care neferecate <sup>1)</sup>.

În unele județe se întrebunțează nisce care, zise *ghîociuri*, ce se pot lungi sau scurta după voie prin ajutorul unui cuiu ce trece prin furculițe și prin inimă. Ghîociurile n'au loitre, au numai două *mănuși* înfipite în podul de dinainte și două în cel de dinapoï. Unele au leuce, altele nu au.

Aceste care sunt mai ușoare și mai îndemănatece. De ghîociu se înhamă adesea cai.

Am ales un tip, *carul mocănesc*, în care se pot găsi toate părțile trebuincioase unei terminologii mai complete.

În genere, carele au o lungime de un stinjen domnesc 2<sup>m</sup>.23, o lățime în partea de sus de 1<sup>m</sup>.20, iar între carâmbii de jos de 0<sup>m</sup>.60.

Iată care sunt părțile carului și numirile acestor părți în deosebitate județe ale țării:

---

<sup>1)</sup> Toate carele au patru roți. Roata de la stânga țaranii o numesc *roata din câtre om*, iar cea din dreapta *roata din brasă*. De asemenea, ei numesc părțile *din hăis* cele din dreapta, iar *din cea* cele din stânga.

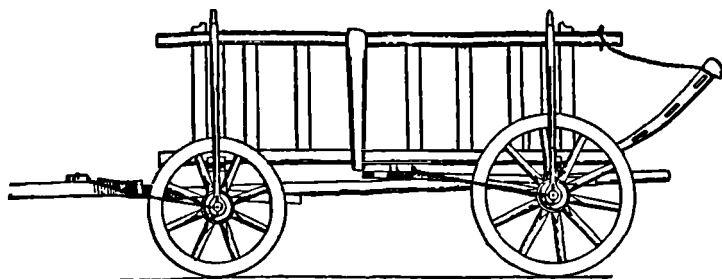

FIG. 1.

Roțile carului sunt alcătuite din *obezi*, *ciolane* sau *năplăte* (1), împreunate cu nisce cuișoare de lemn numit *cepi*, *pislegi* sau *pîjele*. *Spîtele* (2) sunt prinse de un capăt de obezi și de capătul cel-lalt de butuc, *bute*, *bucium*, *buștean* sau *căpățîna* (3). Une-orî roțile sunt șinuite.

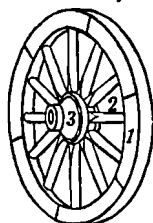

Fig. 1.

FIG. 2.

Butucul se compune dintr'o singură bucată de lemn strungărit și găurit la mijloc. Prin acea gaură trece *fusul osiei*, care este de lemn sau de fier. În fața și în dosul roții, *căpățîna* are forma unui con trunchiat a-cărui bază este partea în care sunt prinse spîtele.

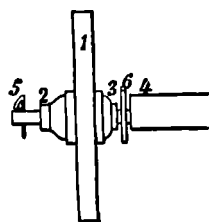

Fig. 2.

1. *Roata*.  
2. *Buciumul*, *butucul*, *butea*, *bușteanul* sau *căpățîna* (din fața roții).

3. *Buciumul*, *butucul*, *butea*, *bușteanul* sau *căpățîna* (din dosul roții) <sup>1)</sup>.

4. *Podul osiei*.

5. *Cuiul* ce trece prin capătul osiei ca să-l țină, se zice în unele părți, *cocoșel*.

6. *Stragalia* sau *facalia*. Se numește ast-fel un cerculeț de fier ce se pune pe lângă capătul osiei spre a împedica frecarea căpățînei cu umărul podului.

7. *Osia*.

Osia trece sub car, legând două roți. Carul, avînd patru roți, are două osii, una înainte și alta înapoi.

Partea din podul osiei ce este lîngă stragalie, adică umărul osiei, se numește *opor*<sup>2)</sup>.

În gaura căpățînei se află virit un inel de metal zis *bucea*.

În unele localități se pun la capătul din întru al căpățînei două bucăți de fier, unul de asupra și cel-alt de desupt; aceste bucăți de fier se numesc *bleauri* sau *bleavuri*.

Cele două capete ale căpățînei se numesc *bureți*.

<sup>1)</sup> Spre a arăta partea din afară a căpățînei țaranii zic: *căpățîna la fus* sau *spre leucă*; iar partea din dosul roții: *căpățîna la val* sau *spre umăr*.

<sup>2)</sup> Când se innămolesce carul, țaranii zic că s'a innămolit pînă la *opor*. De aci expresiunea: *pînă la opor*, spre a arăta că esci virit pînă în gât într'o incurcătură.

FIG. 3.

D'asupra osiei dinainte se află câteva piese însemnate și anume.

1-1. *Virtejul* său *băbutul*.

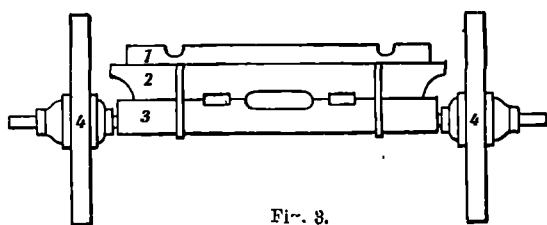

FIG. 3.

2-2. *Gresia*, *perinocul*, *scaunul dinainte*, *masa*, *baargicul* său *baingicul*.

3-3. *Osia* (alcătuită din *fusul osiei* și din *podul osiei*). *Fusul osiei* este partea ce trece prin *butuc*, iar *podul osiei* este partea ce trece sub *car*.

4-4. *Roțile*.

Veriga de fier ce leagă osia cu scaunul se numește *oporniță*.

FIG. 4.

D'asupra osiei se află o piesă numită *perinocul dinapoï* sau *scaunul* (1-1).

2-2. *Crestele cracilor*, *dăltuirile furculițelor*, *gaurele lișițelor* său *scobiturile gemănărilor*.

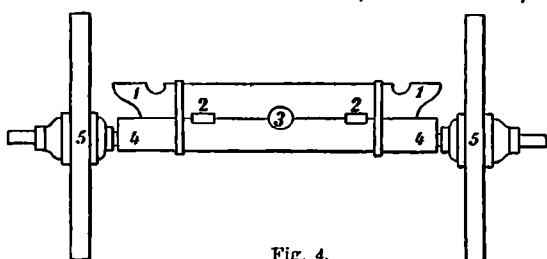

Fig. 4.

3. *Gaura inimei*, *borta inimei*, *scobitura inimei*, *crestușul inimei*.

4-4. *Podul osiei*.

5-5. *Roțile*.

Colțurile ridicate ale scaunului dinapoï se numesc în Oltenia *ciochei*.

FIG. 5.

Osia dinainte este legată de osia dinapoï prin *inima* carului, de care sunt legate mai multe părți.

1-1. *Inima* (în unele locuri [Oltenia] se zice și *inimoiu*).

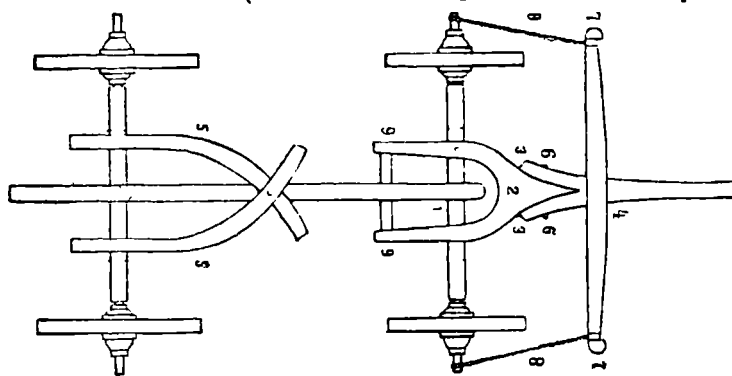

Fig 5.

2. *Piscul*, *chiscul*, *furca* său *gruiul* (având 2 *craci*, *fălci* său *fălcele*).

3-3. *Urechile proțapului*.

4. *Proțapul*.

5-5. *Lișițele*, *furculițele*, *gemănările* său *ciorobărițele*.

6-6. *Cuiul din urechi* său *huludețul*.

7-7. *Crucea*.

8-8. *Lambile*, *întinzătorile*, *tinzătorile*, *vătraiele*, *lanțurile crucei*, *lanțușurile* său *costișurile*.

Partea inimei ce se află la spatele carului și trece afară din osie, se numește *capătul* său *coada inimei*.

Speteaza ce leagă capetele cracilor piscului se numește *splină*, *brăcinar*, *brănișor* său *coardă* (9-9).

În județul Ilfov se numesc *coțofene* căpătaiele lișțelor (furculițelor) ce se încruțișează peste inima carului (10—10).

*Dric* sau *dricuri* se numesc împreunarea piscului cu inima și cu virtejul prin ajutorul unui cuiu căruia 'i se zice, după localități, *cuiu din inimă* (Munte-  
nia) sau *cuiu prin dricuri* (Moldova).

FIG. 6.

În unele care, mai ales cele ce duc mari greutăți, roțile sunt legate, prin curci și lambi, cele dântoșii cu proțapul, iar cele dinapoî cu inima.

1—1. *Crucea dinainte.*

2—2. *Lambile dinainte, întinzătorile, tinzătorile, vâtraiete, lanțurile crucei, lanțușurile sau costișurile.*

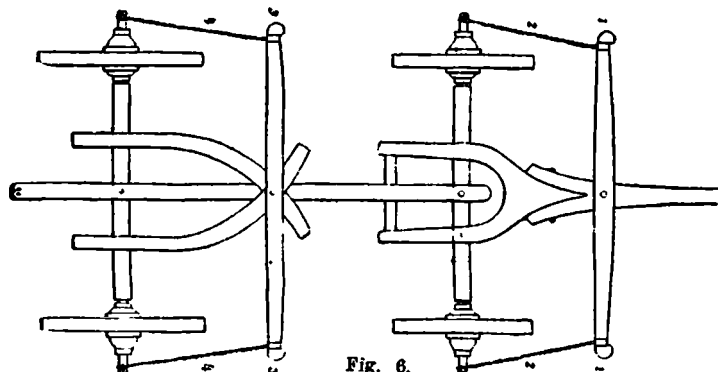

Fig. 6.

3—3. *Crucea dinapoî, scara, măgărița.*

4—4. *Lambile dinapoî (și denumirile de mai sus 2—2).*

Crucile sunt de lemn, iar lambile sunt de teiș răsucit, de frînghie sau de fier. Când lamba e făcută dintr'o singură bucată de

fier 'i se zice *vătraiu*; iar când, în loc de frînghie, se întrebuintează lanțuri, ea se numesc *lanț* sau *lanțuș*.

În Sucilava se numesc *buricel* punctul unde se leagă crucea dinapoî cu piscul dinapoî.

FIG. 7.

Pe virtej și perinoc, în dreapta și în stânga carului, este așezat *podul carului*, făcut din scânduri (blăni) sau *pomostine*.

Din ambele părți ale carului, răzimate, la căpătaie, de virtej și de perinoc, sunt așezate *loitrele*<sup>1)</sup>.

Loitra are forma unei scări așezate în lat.

Loitrele alcătuiesc lăturile carului.

1—1. *Carimbul de sus, suletele, loitretul, drăghinarul de sus, drucul*

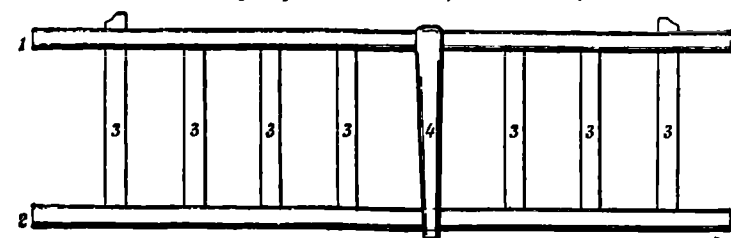

Fig. 7.

de sus sau *caringul*.

2—2. *Carimbul de jos (și aceleași denumiri ca mai sus).*

3—3. *Spetezele (sunt în număr de 7, patru înainte și trei înapoia cercelului).*

4. *Cercelul, scoaba, legătura loitretului sau ghermecul.*

FIG. 8.

Loitrele sunt sprijinite de *leuce* ce sunt legate de capetele osiilor. Partea de jos a leucei este de fier (un *cercel* sau *ochiū* de fier prins cu o brățară tot de fier).

<sup>1)</sup> Li se zice și *drăghine* în Moldova de sus.

1. Leuca, leoca sau lioca <sup>1)</sup>.

2. Măseoa, urechia, clenciul, buretele,

creasta, crestușul locet, botul, nodul, copilul de jos, ciocul leocet, umărul leocet, gâtul de leocă, cioculețul sau ceafa.

3. Ciocul, clobanțul, căciula, virful, căpătul, cărmogul, copilul de sus sau copilul leocet.

4. Carimbul de sus.

5. Rânca, postorunca sau runcul.

6. Speteaza loitrei.

7. Carimbul de jos <sup>2)</sup>.

8. Roata.

În unele localități din Muntenia, partea de fier ce îmbracă partea de

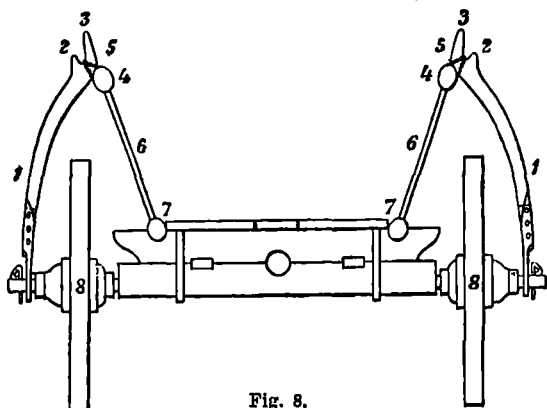

Fig. 8.

jos a leucei se numesc *pleviță*.

Când leuca e legată de carimbul de sus cu teiș sau cu o nuia, această legătură se numesc *gânj* sau *gujbă*; <sup>3)</sup> se zice în Muscel, Argeș și Olt, *peteucă* sau *petiocă*.

FIG. 9.

Loitrele nu alcătuiesc decât părțile laterale ale carului. Uneori carul se închide în partea dinainte și în partea dinapoi, cu nise *funduri*, *fundători* sau *înfundători* ținute de răscoale.

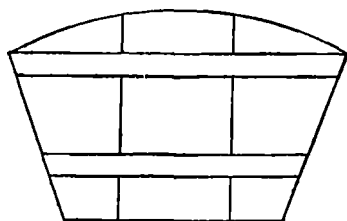

Fig. 9.

Aceste funduri au două forme.

Forma cea d'antău (fig. 9) este mai puțin întrebuințată. E compusă din scânduri (blăni) legate între ele cu două *stinghii*, *fălcele*, *chingi*, *speteze* sau *curmezișuri* de lemn.

FIG. 10.

A doua formă, mai des întrebuințată, este cea reprezentată în fig. 10. Se numesc *șuşlete*, *șuşlet*, *codirlă*, *chelnă*, *chilnă* sau *scarilă*, și se compune din:

1—1. Cotoaiete, cotoci, cotogă, stilpușorii, mânușile sau mâinile șuşletului.

2—2. Tinzătorile, intinzătorile, lambile, tărincii, lanțușurile, lanțurile, băierele, curmeiele, gujbele, gânjurile sau brăcirii.

3—3—3. Spetezele (li se zice *blăni* când sunt mai late).

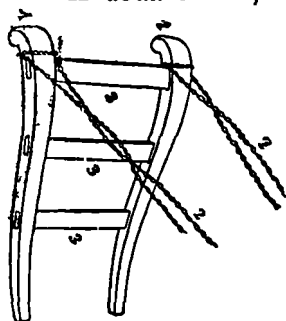

Fig. 10.

Sunt două codirle la car, una dinainte și una dinapoi.

<sup>1)</sup> Speteaza de care e legată leuca se numesc în Dolj *chilimie*.

<sup>2)</sup> În Moldova de sus se pune uneori câte-un drug de lemn zis *lăturaș* d'a-lungul carimbilor; se leagă de carimb cu gânjurii.

FIG. 11, 12, 13 și 14.

Când se pun în car lucruri ce ar putea să alunece printre spetezele loitrelor se înlocuiesc loitrelor se înlocuiesc loitrelor prin nisce părți de scânduri, zise și scoarțe, sprijinite de stinghă, fâlcele sau chingă (fig. 11), sau prin nisce părți de

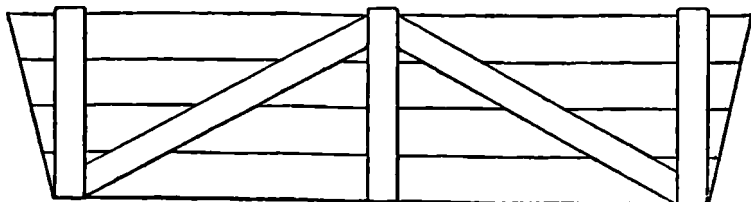

Fig. 11.

nuțele împletite zise lese<sup>1)</sup> (fig. 12).

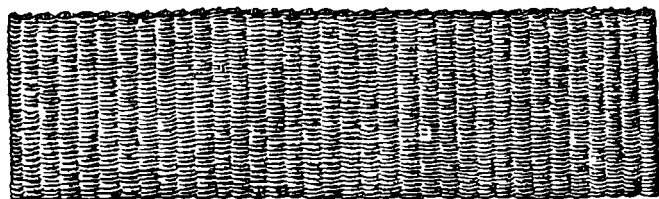

Fig. 12.

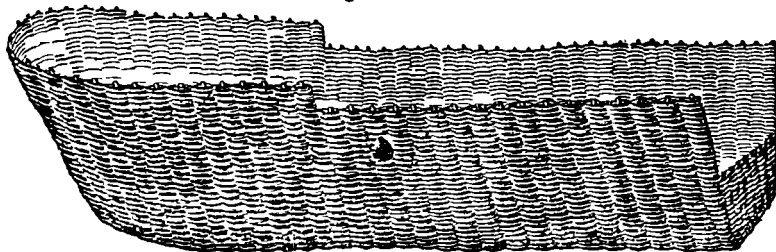

Fig. 13.

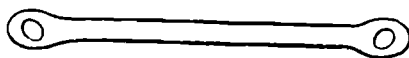

Fig. 14.

Acest drug se numește răscol<sup>2)</sup> (fig. 14).

FIG. 15.

De piscul carului este legat proțapul, iar de capătul liber al proțapului este prins jugul.

1—1. Proțapul.

2. Japița, joapița, janchița, janghița, jimbița sau jampița. Când partea ridicată din proțap nu este dintr-o bucată, și se zice cătușă sau hăr-măsar.

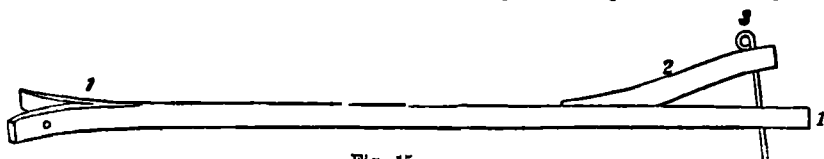

Fig. 15.

3—3. Cuiul japiței, ciocălteul, cuiul prin jug sau teglicul<sup>4)</sup>.

<sup>1)</sup> În Putna se zice *leş*.

<sup>2)</sup> Împletitura se face, pe feruși sau fuscei, din nuțele, nuțelușe, mladă, mlădiță sau răchitică.

<sup>3)</sup> De aci vine vorba: a trecut peste răscoale, adică: s'a trecut cu.

<sup>4)</sup> În Moldova de sus se numește hăr-măsarul cuiul cel lung ce prinde cătușa de proțap și se prelungește pînă la pămînt de ține jugul ridicat.



FIG. 16.

Jugul este legat de proțap prin un cuiu de fier. Este compus din părțile următoare :

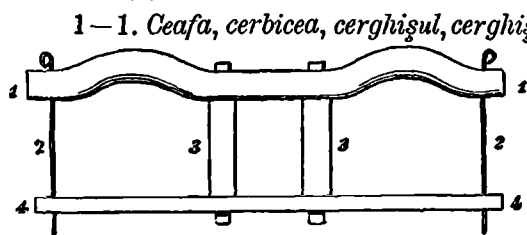

Fig. 16.

1—1. *Ceafa, cerbicea, cerghișul, cerghișa, cerghicea, jugul, butucul jugului, sulul jugului, grindeul jugului* sau *drugul de jug.*  
2—2. *Resteul* sau *răsteul.*  
3—3. *Bulfeul, bălfeul, bolfeul* <sup>1)</sup>, *lopățica, fularul* sau *jigla.*  
4—4. *Policioara, lopățica, podhornița, pohodnicioara* și *preghița.*

FIG. 17.

Când, în loc de doi boi, se înjugă patru, se adaugă la proțap un alt proțap zis *tanjală, tanjeală* sau *tanjăloiu*.

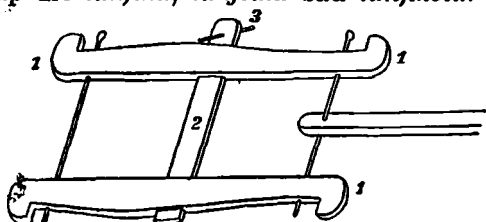

Fig. 17.

Tanjala se leagă de proțap prin o parte de lemn ce se numește *cârcea*; câte-o dată se leagă de un lanț ce se numește *cârcea de fier* sau *zale*.

1—1—1—1. *Fălcelele, lopățelele* sau *fofezele cârcei.*

2. *Lopățica, speteaza, bulfeul cârcei, crucea cârcei, jigla, stinghia, scălușul* sau *popul cârcei.*

3. *Cuiul lopățelor.*

FIG. 18 și 19.

Țăranii țin *păcura* sau *dohorul* cu care ung osiile într'un vas de lemn sau de scoarță numit *păcorniță* (fig. 18). Dohorul se extrage din scoarța de mesteacăn. Păcornița se atârna de carîmbul de jos între roți.



Fig. 18.



Fig. 19.

Pentru unsul osiilor țăranii întrebuințează un bățuleț cu o cârpă la un capăt, numit *feleștiuc*.

*Postăucă* (fig. 19) se numește un ciot de lemn de care se rezimă osia când se unge.

Câte-o dată, spre a da mai multă tărie carului ce nu are cruci, se leagă partea dinainte cu cea dinapoi cu o fringhie. În cazul acesta se zice, în Moldova, că se *strunesce* carul, iar fringhia se numește *strundă*, și *struneală* lemnul cu care se strînge. Părtea din fringhie ce este învâltucită în jurul limbei furcei îi se zice *coardă*.

Mai sunt care mai mici de care se înhamă cai; sunt în felul celor descrise mai sus; mai auz însă *rescruci* de cari sunt prinse șleurile.

### Nomenclatura după județe.

FIG. 1.

1. *Roată*, (în toate județele).
2. *Obeadă*, (Ilfov, R.-Sărat, Olt, Covurlui, Vaslui, Tecuci, Constanța, Vlașca, Teleorman, Prahova, Ialomița, Muscel, Dâmbovița, Buzău, Brăila, Argeș, Putna, Romanați, Neamțu, Băcău, Mehedinți, Gorj, Vâlcea, Tutova, Dolj).

<sup>1)</sup> Pluralele acestor cuvinte sunt : *bulfei, bulfee, bolfee* și *bălfei*.

- Ciolan, (Covurlui, Fălciu, Roman, Iași, Botoșani, Dorohoi, Vaslui, Suceava, Tulcea).  
Năplai, (in Oltenia).
3. Cepi, in toate județele.  
Pislegi, } in Moldova.  
Pijii, }
4. Spiță, in toate județele (in unele părți ale Moldovei se zice *schife*).

FIG. 2.

1. Butuc, (Bacău, Botoșani, Dorohoi, Fălciu, Iași, Muscel, Neamțu, Putna, Roman, Suceava, Tecuci, Tulcea, Vaslui).  
Bute, (Buzău, Constanța, R.-Sărat, Tutova).  
Căpățână. (Brăila, Covurlui, Dâmbovița, Dolj, Gorj, Ilfov, Mehedinți, Olt, Prahova, Romanai, Vâlcea, Vlașca).  
Bucium, } in unele părți.  
Buștean, }
2. Osia, (in toate județele).
3. Stragalie, (in toate județele).  
Țacalie, (in unele părți).
4. Opor, (in Muntenia).
5. Bleaș, (in toate județele).  
Bleav, (Olt).
6. Bucea, (in toate județele).

FIG. 3 și 4.

1. Virtej, (in toate județele).  
Băbut, (Vaslui, Botoșani).
2. Gresie, (Putna, Dâmbovița, Argeș, Olt, Vâlcea, Romanai, Gorj, Muscel, Prahova, Ialomița, R.-Sărat, Buzău, Ilfov).  
Perinoc, (Tulcea, Bacău, Tutova, Tecuci, Vaslui, Roman, Neamțu, Iași, Dorohoi, Botoșani, Suceava, Fălciu, Covurlui).  
Scaun, (Constanța, Dolj, Vâlcea, Brăila, Ilfov).  
Masă, (Mehedinți).  
Baargic, (Constanța).  
Baingic, (Covurlui).
3. Oporniță, (in Muntenia).

FIG. 5 și 6.

1. Inimă, (in toate județele).
2. Pisc, (Bacău, Dâmbovița, Dolj, Covurlui, Buzău, Gorj, Mehedinți, Neamțu, Iași, Prahova, Ilfov, Roman, R.-Sărat, Tecuci).  
Chisc, (Botoșani, Dorohoi, Fălciu, Tulcea, Tutova, Putna, Vaslui).  
Furcă, (Muscel, Romanai, Teleorman, Vâlcea, Vlașca).  
Grui, (Botoșani).  
Fălcele, (Botoșani, Dorohoi, Tulcea, Tutova).
3. Urechile proșapului, (in toate județele).
4. Proșap, (in toate județele).
5. Lisițe sau leșițe, (Buzău, Constanța, Dolj, Ialomița, Muscel, Olt, Romanai, Ilfov, Vâlcea, Vlașca).  
Furculițe, (Bacău, Roman, R.-Sărat, Tecuci, Tutova, Putna).  
Gemănări, (Botoșani, Covurlui, Dorohoi, Fălciu, Iași, Suceava, Tulcea, Vaslui).  
Ciorobărițe, (Mehedinți).
6. Cui din urechi, (in toate județele).  
Huludeț, (Iași).
7. Cruce, (in toate județele).
8. Lambi sau lambe, (Bacău, Buzău, Botoșani, Covurlui, Dorohoi, Fălciu, Ialomița, Iași, Muscel, Neamțu, Olt, Prahova, Roman, R.-Sărat, Suceava, Tecuci, Tutova, Putna, Vaslui).

- Văraie, (Olt, Teleorman, Mehedinți).  
Intinzători, (Dâmbovița, Ilfov).  
Tinzători, (Muscel).  
Lanțuri, (Constanța, Dolj, Romanați).  
Lănțușuri, (Vâlcea).  
Costișuri, (Muscel, Teleorman).
9. Splină, (Buzeu, Bacău, Botoșani, Constanța, Covurlui, Dâmbovița, Dorohoi, Fălciu, Ialomița, Iași, Ilfov, Prahova, Roman, R.-Sărat, Tutova, Tulcea, Vaslui, Putna).  
Brăcinar, (Dâmbovița, Dolj, Gorj, Mehedinți, Muscel, Romanați, Teleorman, Vâlcea, Vlașca).  
Brănișor, (Olt).  
Coardă, (Tutova).
10. Crucea dinapoï, (în Muntenia).  
Șcară, (în Moldova).  
Măgăriță, (în Mehedinți).

FIG. 7.

1. Șcanduri său blăni, (în Muntenia).  
Pomostine, (în Moldova).
2. Loitră, (în toate județele).  
Drăghin, (în Moldova de sus).  
Carimb, în toate județele).  
Sulete, (Gorj, Vâlcea).
4. Loitret, (Mehedinți).  
Draghinar, (Dorohoi, Iași, Suciava).  
Druc, (Botoșani, Constanța, Suciava).  
Caring, (Fălciu).
4. Spetează, (în toate județele)
5. Cercel, (Botoșani, Buzeu, Dâmbovița, Dorohoi, Ialomița, Ilfov, Roman, R.-Sărat, Tecuci, Vaslui).  
Ghermec, (Muscel).  
Spetează din mijloc, (Argeș, Dolj).  
Lopățică, (Suciava).

FIG. 8.

1. Leucă, (Ilfov, Suciava, Botoșani, Iași, Neamțu, Roman, Vaslui, Tecuci, Prahova, Muscel, Bacău, Gorj, Mehedinți, Vâlcea, Romanați, Dolj, Argeș, Putna).  
Leocă, (Covurlui, Fălciu, Buzeu, R.-Sărat, Ialomița, Muscel, Olt, Dâmbovița, Constanța).  
Lăpocă, (Tulcea).
2. Mășea, (Neamțu).  
Urșchie, (Fălciu, Botoșani, Olt, Putna).  
Clenciú, (Botoșani).  
Byrete, (Mehedinți).  
Greastă, (Brăila).  
Crestuș, (Vlașca, Argeș).  
Bot, (Tutova, Mehedinți, Romanați).  
Nod, (Tulcea).  
Gat, (Dolj).  
Copil, (Dâmbovița).  
Cloculeț, (Ilfov).  
Umăr, (Muscel, Mehedinți, Romanați).  
Ceafa leucei, (Gorj).
3. Cioc, (Ilfov, R.-Sărat, Tutova, Gorj, Vâlcea).  
Clobanț, (Neamțu).  
Căcîulă, (Bacău).  
Vrf, (Botoșani, Ialomița, Dolj, Tulcea, Putna).

- Capăt**, (Covurlui, Botoșani, Roman, Vaslui, Prahova).  
**Carmog**, (Tecuci).  
4. **Rancă**, (în toate județele).  
**Postoruncă**, (Tulcea).  
**Runc**, (Dolj, Vâlcea).

FIG. 9.

1. **Fundurî**, (Dolj, Gorj, Mehedinți, Roman, Romanați, Tulcea, Vâlcea, Ilfov, Vlașca).  
**Fundători**, (Bacău, Constanța, Covurlui, Dorohoi, Fălciu, Ialomița, Neamțu, Prahova, R. Sărat, Tecuci, Tutova, Putna, Brăila).  
**Infundători**, (Botoșani, Dâmbovița, Suceava, Vaslui).
2. **Stinghiî**, (Constanța, Covurlui, Dâmbovița, Dolj, Gorj, Mehedinți, Prahova, R. Sărat, Tecuci, Tulcea, Vâlcea, Ilfov, Vlașca, Putna, Brăila).  
**Fălcele**, (Bacău, Dorohoi).  
**Chingî**, (Botoșani, Fălciu, Neamțu, Roman, Suceava, Tutova, Vaslui).  
**Speteze**, (Ialomița).  
**Curmezișurî**, (Teleorman).

FIG. 10.

1. **Șușlet**, (Argeș, Dolj, Olt, Vâlcea, Vlașca).  
**Șișlete**, (Gorj, Mehedinți).  
**Chelnă**, (Bacău, Botoșani, Iași, Neamțu, Suceava, Tutova, Vaslui).  
**Chilnă**, (Brăila, Fălciu, Putna, R. Sărat, Tecuci).  
**Codiriă**, (Constanța, Dâmbovița, Ialomița, Ilfov, Prahova, Tutova).  
**Scarilă**, (Muscel).
2. **Cotoaie**, (Buzeu, Brăila, Dâmbovița, Ialomița, Ilfov, Prahova, R. Sărat, Tecuci).  
**Cotoi**, (Muscel).  
**Cotoci**, (Argeș, Olt).  
**Cotogi**, (Mehedinți).  
**Silpușorî**, (Dorohoi).  
**Mănuși**, (Vaslui).  
**Măni**, (R. Sărat, Bacău, Neamțu, Tecuci, Tutova).
3. **Tinzători**, (Muscel).  
**Intinzători**, (Brăila, Dâmbovița, Prahova).  
**Lambi**, (Constanța, Tulcea).  
**Brăcirî**, (Vâlcea).  
**Tărfinci**, (Dorohoi).  
**Lănțușurî**, (Argeș, Ilfov, Olt, Vlașca).  
**Lanțurî**, (Buzeu, Ialomița, Suceava).  
**Baifere**, (Fălciu).  
**Curmeie**, (Vaslui).  
**Gujbe**, (Mehedinți).  
**Gănjurî**, (Botoșani).

FIG. 11, 12, 13 și 14.

1. **Chingî**, (în Moldova).  
**Fălcele**, (în Moldova).  
**Stinghiî**, (în Muntenia).
2. **Lese**, (în toate județele).
3. **Coș**, (în toate județele).
4. **Băscol**, (în toate județele).

FIG. 15.

1. **Proțap**, (în toate județele).
2. **Japiță**, (Argeș, Dolj, Olt, Teleorman, Vlașca, Vâlcea, Gorj, Mehedinți, Muscel, Romanați).

- Joapiță, (Prahova).  
Janchiță, (R.-Sărat, Covurlui, Buzeu, Tutova, Putna).  
Janghiță, (Brăila, Tecuci).  
Jimbiță, (Tulcea).  
Jampiță, (Prahova, Buzeu, Ilfov, Brăila, Dâmbovița, Ialomița).  
Cătușă, (Suciava, Fălciu, Covurlui, Vaslui, Botoșani, Dorohoi, Iași, Roman, Mehedinți, Neamțu, Bacău, Tutova).  
3. Hărmăsar, (Bacău, Tecuci).  
Clocălteu, (Vâlcea, Dolj, Gorj, Mehedinți, Romanați).  
Tegliciū, (Romanați).  
4. Hărmăsărel, (Dorohoi, Vaslui).

FIG. 16.

1. Ceafă, (Argeș, Brăila, Dâmbovița, Constanța, Ialomița, Ilfov, Gorj, Muscel, Olt, Prahova, Vâlcea, Vlașca).  
Cerbice, (Botoșani, Covurlui, Iași, Roman, Neamțu, Tecuci, Tutova).  
Cerghice, (Bacău, Dorohoi, R.-Sărat).  
Cerghiș, (Buzeu, R.-Sărat).  
Cerghișă, (Tulcea).  
Jug, (Suciava, Tulcea, Vaslui).  
Butuc, (Fălciu).  
Sul, (Mehedinți).  
Grindeiū, (Dolj).  
Drug, (Romanați).  
2. Resteu, (in toate județele).  
3. Bulfeū, (Argeș, Brăila, Buzeu, Covurlui, Dâmbovița, Fălciu, Ialomița, Ilfov, Muscel, Olt, Prahova, Putna, R.-Sărat, Tulcea, Vlașca).  
Bolfeū, (Bacău, Neamțu, Tecuci, Tutova, Vaslui).  
Bâlfeū, (Constanța).  
Lopățică, (Botoșani, Dorohoi, Iași, Roman, Suciava).  
Fiular, (Gorj).  
Jiglă, (Dolj, Mehedinți, Romanați, Vâlcea).  
4. Policioară, (Brăila, Buzeu, Covurlui, Constanța, Dâmbovița, Fălciu, Ialomița, Ilfov, Muscel, Prahova, Roman, R.-Sărat, Romanați, Tutova, Vlașca).  
Poliță, (Argeș, Bacău, Gorj, Olt, Putna, Tulcea).  
Lopățică, (Neamțu, Vaslui).  
Podhorniță, (Botoșani, Dorohoi, Iași).  
Pohodnicioară, (Iași).  
Preghiță, (Tecuci).

FIG. 17.

1. Tânjală, (in toate județele afară de cele patru următoare).  
Tânjeală, (Romanați, Argeș, Olt, Mehedinți).  
Tânjaloiu, (Bacău).  
2. Cârcea, (in toate județele),  
3. Fălcele, (Roman, Iași, Botoșani, Vaslui, Neamțu, Bacău, Dorohoi, Tecuci).  
Lopățică, (Roman, Iași, Botoșani, Neamțu, Dorohoi).  
Fofeze, (Mehedinți, Covurlui, Dâmbovița).  
4. Speteze, (Gorj, Covurlui, Fălciu, Dâmbovița, Romanați, Tecuci).  
Bulfeul cărcei, (Olt, Vaslui, R.-Sărat, Bacău, Ialomița, Brăila, Tulcea).  
Crucea cărcei, (Prahova, Suciava).  
Jiglă, (Vâlcea, Dolj, Mehedinți, Romanați).  
Stinghia cărcei, (Argeș).  
Clocălteu, (Gorj, Mehedinți).  
Popul cărcei, (Constanța).  
Scăluș, (Mehedinți).

S A N I A



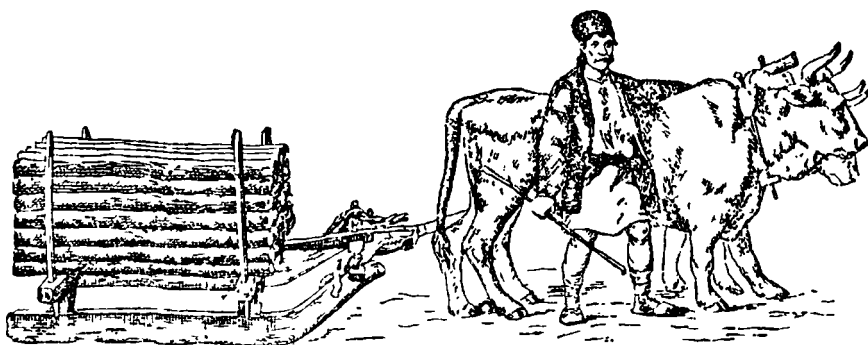

## SANIA

În toate părțile României, țăranii în loc de căruțe se slujesc iarna de săni.

Sania este întreagă de lemn și trasă de boi.

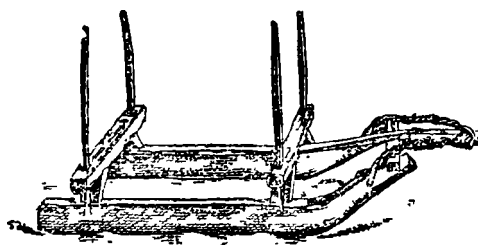

Iată părțile din care se alcătuesce sania.

a) Nisce *tălpi* pe care alunecă sania pe zăpadă; după localități li se zic *plăși*, *fâlcele*, *tâlpeți* și *tâlpice*. (Fig. 1).



Fig. 1.

b) Tălpile sunt legate între ele de nisce scânduri groase zise *opleni*, *oplene*, *scaune* sau *slaiuri*. (Fig. 2).



Fig. 2.

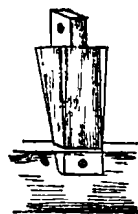

Fig. 3.

c) De tălpi sunt prinse nisce *picioare* care se încheie în oplenî; aceste picioare se mai numesc *mâni* sau *mănuși*. (Fig. 3).

d) În oplenî mai sunt două găuri în care se înțepenesc nisce *țâpi* (Fig. 4), zise și *țepi*, *țepuși* sau *țepușei*, ce slujesc a ține lucrurile de cărat. (Fig. 5).

e) De opleanul dinaintea se leagă *piscul*, zis și *chisc*, *limbă* sau *splină*. (Fig. 6).

f) Crucisă peste pisc și prins de el, se află *botul*, zis și *hobotul*, *obotul*, *crucea*, *crucile*, *botnița* sau *obădul*. (Fig. 7).



Fig. 4.

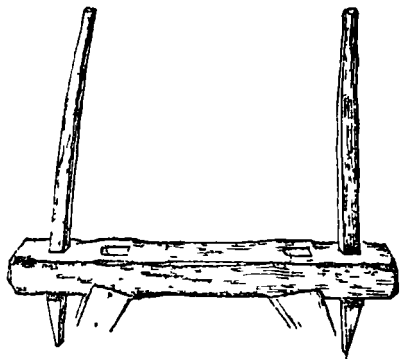

Fig. 5.

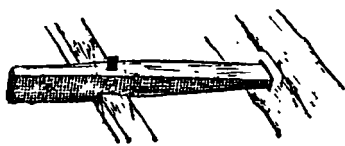

Fig. 6.



Fig. 7.

g) De virful piscului se leagă *proțapul*. (Fig. 8).

h) Proțapul se prinde de pisc cu un cuiu de lemn, zis *cuiu prin urechi*.

i) Spre a se ține mai strună legătura dintre proțap cu sania se strunesc cu o funie zisă *apărătoare*, *celăii*, *legătura*, *gânj*, *coardă*, *lambă*, *vldăoagă*, *lănțuș* sau *prăjină*. (Fig. 9).



Fig. 8.

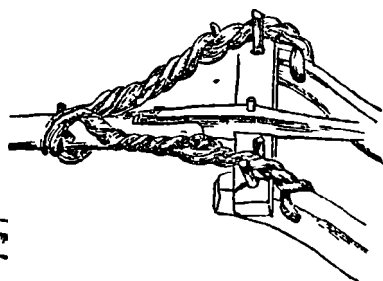

Fig. 9.

Pentru părțile proțapului a se vedea la car (p. 16).

În unele județe, tălpile sunt legate de a-dreptul de proțap prin două blăni zise în Dolj *struci*, ce sunt prinse cu un cuiu numit *măsea*.

Partea dinaintea a tălpei ce este ridicată se cheamă în Moldova *Bour*, iar partea de dinapoi se cheamă *călcăiș*.

### Nomenclatura după județe.

1. Talpă, (Bacău, Botoșani, Brăila, Covurlui, Fălciu, Iași, Neamțu, Roman, R.-Sărat, Suciava, Tecuci).  
 Plăși, (Romanați, Teleorman, Tulcea, Vâlcea).  
 Tălpici, (Argeș).  
 Fălcele, (Buzeu, Constanța, Prahova).  
 Tălpeți, (Dolj, Mehedinți).
2. Oplenî, (Argeș, Brăila, Dâmbovița, Prahova, Roman, R.-Sărat, Teleorman, Vâlcea).



- Oplene**, (Bacău, Botoșani, Constanța, Covurlui, Fălciu, Iași, Neamțu, Suceava, Tecuci, Tulcea).
- Scaune**, (Dolj, Mehedinți).
- Slaiuri**, (Buzeu).
3. **Picioare**, (in toate județele).
- Mani**, (Buzeu, Mehedinți).
- Mănuși**, (Teleorman, Tulcea).
5. **Țapi**, (Vâlcea).
- Țepi**, (Mehedinți, Romanați).
- Țepuși**, (Argeși, Bacău, Botoșani, Constanța, Covurlui, Dâmbovița, Iași, Neamțu, Suceava).
- Țepușei**, (Brăila).
6. **Limbă**, (Mehedinți, Romanați, Tecuci, Teleorman, Vâlcea).
- Pisc**, (Bacău, Brăila, Buzeu, Dâmbovița, Prahova, Roman).
- Chisc**, (Botoșani, Covurlui, Iași, Neamțu, R.-Sărat, Tulcea).
- Splină**, (Constanța).
7. **Bot**, (Argeș, Teleorman, Vâlcea).
- Obot**, (Brăila, Dâmbovița, Prahova).
- Hobot**, (Bacău, Covurlui, Fălciu, Teleorman, Tulcea).
- Cruce**, (Constanța, Botoșani, Iași, Neamțu, Roman, Suceava).
- Botniță**, (Buzeu, Mehedinți, Prahova).
- Obăd**, (R.-Sărat).
8. **Ăpărătoare**, (Vâlcea).
- Cetlaș**, (Brăila).
- Legătură**, (Dâmbovița).
- Gânj**, (Bacău, Botoșani, Iași, Roman).
- Coardă**, (Suceava).
- Lambă**, (Neamțu).
- Vlătoagă**, (Buzeu).
- Lănțuș**, (Teleorman).
- Prăjină**, (R.-Sărat).
-

# BOUL ȘI VACA

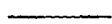



## BOUL ȘI VACA

---

Sunt *boi de câmp*, mari, lungi în trup, cornaci și mai molaticii, și *boi de pădure* mai mărunți, mai luți și mai inchiși la păr.

În județul Mehedinți se numesc *boi infundați* (vacii infundate) cei cari sunt mai trupeși și cu coarne potrivite; iar *boi măgeresci* cei cari sunt 'nalți, lungi, subțiri și cu coarnele foarte lungi.

În județul Dolj se deosebesc trei feluri de boi: 1) *boii câmpenesci*, cari sunt mijlocii la 'nalțime și voinicii; 2) *boii ungureni*, mari, cu coarnele lungi și întinse în lături, plăpânzi și corcii, adică cer o îngrijire deosebită; 3) *boii muntenesci*, mărunți și puțin la putere.

Vacile nu se deosebesc de cât în vacii *bune de lapte* și *rele de lapte*.

După fața părului se dă bouului felurite denumiri, și anume:

*Bălan* (fem. *bălaie*), când e alb la păr; în județul Dolj se zice *albișor*.

*Plăvan* (fem. *plăvană*), când e alb închis bătând în galben, adică când părul i-e plăviț.

*Roșiū* (fem. *roșie*), *roșcat* (fem. *roșcată*), când are părul roșiū cum l'au boii străini.

*Ursiu* (fem. *ursie*), când are părul cam roșiū în felul blănei ursului.

*Lupan* (fem. *lupană*), când are părul ca lupul, și alb la urechi și la nări.

*Roșietic* (fem. *roșietică*), când are părul roșiū cu alb în doi perii.

*Galben curat*, când părul e auriū.

*Murg* sau *murgoiū* (fem. *murgă*), când e negru bătând în roșiū.

*Porumb* (fem. *porumbă*), deschis sau închis, când are părul vinețiū (suriū) deschis sau închis.

*Negru* (fem. *neagră*), când e negru la păr.

*Florean* (fem. *floreană*), când, fiind porumb la pěr, are pete albe sau negre.

*Hulub* (fem. *hulubă*), când e suriũ deschis ca gușa porumbului mai ales în partea de dinapoĩ.

*Muhurel*, (fem. *muhurelă*), când pěrul, mai ales în partea de dinainte, e negru.

*Tărcat* (fem. *tărcată*), când, fiindu-ĩ pěrul negru, are mari pete albe sau de alte fețe.

*Bălțat* (fem. *bălțată*), când are pe spate pete mari mai deschise printre pěrul mai închis.

*Inspicat* (fem. *inspicată*), când pěrul, negru, murg sau porumb, este amestecat cu pěrĩ albi.

*Prian* (fem. *priană*), când are pete albe printre cele porumbe. În județul Gorj acestuĩ boũ i se zice *priu* (fem. *prie*).

Mai sunt câte-va denumiri ca *Caramanul* (fem. *caramană*), dată bouluĩ celui cu pěrul negru în județul Brăila; *Vinăt alburii*, dată în Tulcea aceluia care e porumb deschis; *Rujan*, dată în Dolj aceluia ce e roșcat; *Ghılan*, dată în Botoșani aceluia ce pe lângă un pěr închis are dungĩ albe.

În sfârșit, se zice că un boũ e *codalb* sau *codalb* când are canaful (șfichiul) coadei alb, că e *ciacir* când împrejurul luminelor ochilor are un cearcan alb, și că e *braz* când are o dungă albă pe bot.

Coarnele <sup>1)</sup>, după întorsăturile lor, ȳau felurite denumiri.

Li se zice :

*Grebleșe*, când sunt întoarse ca grebla;

*Lateșe*, când sunt în lături și pe spate;

*Teșe*, când sunt aduse de tot pe spate;

*Butace*, când sunt scurte și groase;

*Țăpoase*, când sunt mai lungi și ascuțite ca la țapĩ;

*Ilace*, când sunt întinse în lături;

*Pleșe*, când un corn este în sus și cel-l'alt în jos;

*Imbelciugate*, când sunt întoarse înăuntru;

*Flencheșe*, când unul din coarne e plecat de la jumătate în spre ochĩ;

*Sucite*, când nu sunt amindouă întoarse tot într'un fel;

*Ghioașe*, (Tutova), când coarnele sunt albe curat.

*Rădașcate*, (Vaslui), când seamănă cu coarnele rădașcăi.

Dacă 'ĩ lipsește bouluĩ un corn 'ĩ se zice în Muntenia că e *ciut* de un corn, ȳar în Moldova că e *șut* de un corn; expresiunea e mai des întrebuintată pentru vacă: *ciută* și *șută* de un corn.

În județul Prahova se zice și *ciutac* (fem. *ciutacă*) de un corn; în Brăila *cionc* (fem. *ciocancă*); în Mehedinți *certat* (fem. *certată*); în Vâlcea *melciit* (fem. *melciită*); ȳar în Vlașca se întrebuintează și cuvintul *ciul* (fem. *ciulă*).

În județul Tutova se zice că un boũ e *puternic* când are fruntea lată.

Se zice că un boũ e *bun de jug* când are cerbicea și bărbia dezvoltate. *Mărfoage* se numesc boiĩ care au gâtul subțire, capul mare, cerbicea și bărbia dezvoltate.

---

<sup>1)</sup> Partea osoasă dinăuntru cornului se numește *melciũ*; partea din afară se numește *toc*.

Se zice că boul e *ciumpav de coadă*, *berc de coadă* sau *ciopârtac* când are coada mai scurtă sau când 'i lipsese canaful (șfichiul).

Se zice de un boi care e stricat la șold din lovire că e *șoldit*; dacă e stricat la picior se zice că e *șchîop*.

Când șalele sunt încovoiate în partea de jos din lovire se zice că boul e *deșelat*; iar dacă sunt umflate în partea de sus, se zice că e *ghebos*, *grebănos* sau *cocoșat*.

După vîrsta, ce se află căutând la dinți, se zice bouului:

*vișel* când suga, *mânzat* când e de un an, și *gonitor* când ajunge la vîrsta de doi ani, adică la vîrsta de a goni. Apoi se zice *boi de un vișel* când are trei ani, și așa mai departe, *de doi vișei*, *de trei vișei*, *de patru vișei*, etc.

Gonitorii și chîar boii de un vișel se mai zic și *juncanî*.

Cand se întîmplă ca o vacă să se gonească la o vîrstă de mânzată, se zice că s'a gonit sau că a fătat *de neleapcă*.

Vișei ajunși mânzați se întorc spre a deveni *boi de muncă*, iar nu *taurî (buhai)*. Intorsul se face întorcînd testiculele și legînd capetul săculețului cu o ață de lână ce se desleagă după trei zile. Boii rămași defectuoși de la întoarcere se numesc *rîncăi*.

Când fată vaca, 'i se pune vișelului un nume:

*Duman*, *Dumana*, *Lunaea*, *Marșolea*, *Jocan*, *Jocana*, *Șâmbotica*, după numele zilelor săptămînei; *Zorilă*, născut în zorii de ziuă; *Florea*, *Florică*, născut în ziua de Florii sau cu un pîr floran; *Pădurean*, *Câmpean*, după localitate; *Viorica*, *Clopoșel*, *Bujor*, după vremea acestor flori.

I se mai dă și alte nume după forma, pîrul sau firea lui: *Boșolan*, *Bourea*, *Hulub*, *Martin*, *Medelean*, *Prian*, *Plăvan*, *Tălășman*, *Mierean*, *Lupan*, *Muhurel*, *Cerb*, *Boian*, *Călin*, *Zăvoian*, *Mândrilă*, *Căprior*, *Cudalb*, etc.

Vacilor li se zice: *Căprișă*, *Miereană*, *Martină*, *Gheardană*, *Hulbișă*, *Turturică*, etc.

La urechile vitelor mari se fac une-orî semne ca și la oi.

Cele mai însemnate sunt: *pișcătură*, *chișcătură* sau *teșitură*, când li se pișcă puțin vîrfurile urechei; *retezătură*, când li se face o pișcătură mare; *berbărătură* sau *hârleț*, când li se face o tăietură în forma unui unghiū drept; *furculișă*, când pișcătura e în clin sau în unghiū la una din părțile urechei și mai cu seamă în vîrf; *spîntecătură*, când li se despică urechia; *producică* sau *preduce*, când se face, cu potricala, o gaură în sfîrcul urechei. *Șiitură* se numește retezătura oblică a urechei; iar *virtej* rotunjirea urechei în vîrf.

Crestatul urechei se numește *postrungă*.

Boul poate fi:

*îute*, *trăgaciū*, *moale*, *leneș*, *beteag de un corn*, *aprins*, *hăitiș* (când merge crăcănăt aruncînd un picior sau amîndouă de dinapoi în lături), *săritor*, *împungător*, etc.; iar vaca poate fi: *plăpîndă*, *sperioasă*, *lăptoasă*, *puțină de lapte*, *hrănace* (mîncăcioasă), *stricătoare*, *săritoare*, *fluturatică*, *împungătoare*, etc.

*Băha* se numește năravul bouului când nu vrea să tragă orî-câte lovituri 'i s'ar da.

Boul moale se împerechiază cu cel îute. Cel moale se pune din stînga la jug și boii se zice *de către om*; iar cel îute se pune din dreapta și 'i se zice *din*

*brazdă*. Locul lor nu se mai schimbă. Țăranul când mână boii le zice *cea*, *țală* sau *ceală*, ca să meargă la dreapta; iar *hăisa* sau *hăis*, ca să meargă la stânga.

Spre a îi opri li se zice: *ho! ho! ho! aho! aho!* iar spre a da carul înapoi li se zice: *ho! chi 'napoi!*

Boii și vacile zac de felurite boale și anume:

de *boala de sânge* (*sângeratul* sau *sângerătură*), când trebuie să li se ia sânge cu stricneaoa;

de *boala de splină* (*insplinatul*), ce se vindecă prin împunsături în coaste cu sula;

de *corduc* (sau *curduc*), înscorțoșarea limbei, ce le trece cu găinat de găscă și untură de porc;

de *dalac*, umflarea splinei;

de *broască* sau *motoșcă*, umflătură sub falcă;

de *molimă ciuma vitelor* (pesta bovină);

de *ariciu* (la picior);

de *descuț* (căderea unghiilor);

de *armurar* sau *armurăriță* (bubă la picioarele dinapoi);

de *turbă* sau *turbare*;

de *vierm*, ce se fac în rănile ce le capătă prin împungere vara;

de *treapăd* (diarea);

de *căpușă* (la bărbie);

de *mușcătură* de șerp și de nevăstuici (helgi);

de *albeață* (la ochi);

de *crăpatul* (*gerul*) *țifelor* sau *de spuzeală*;

de *tălău* (Covurlui) sau *tragău* (Vaslui), umflare a pieptului;

de *mătrice* sau *pântecărie*;

de *bolohăneală*;

de *șopârlăiță*;

de *incușetură*, (ce se numește *glitem* în mai multe părți).

Se zice că boul *are puhăială* când îi se face o pojghiță pe lumina ochilor.

Aceste boale se caută în sate mai ales prin descân-tece. Tot prin descân-tece se îndreptează vacile *deochiate*, adică acelea care nu stau la muls și acelea cari nu primesc vițelul; iar un vițel străin tot prin descân-tece *se supune* la o vacă.

Țăranii, în adevăr, dând tuturilor boalelor o origină supranaturală, trebuie să caute leacul în descân-tece. Când, spre pildă, laptele unei vaci este amestecat cu sânge, ei cred că o rândunică a trecut pe sub vacă și se zice în Moldova că lap-tele vine din țipe *resfulgite*; leacul nu 'l vor cere țăranii de la un veterinar, ci de la o babă meșteră<sup>1)</sup>.

La muls sunt felurite obiceiuri:

Vițelului 'i se pune o *sgardă* de gât spre a'l putea prinde și deosebi la

---

<sup>1)</sup> Vara, boii și vacile sunt bântuite de strechie. Boul când dă strechia în el, fuge cu coada în sus și aleargă nebun. Credința poporului e că musca amenință pe vită cu cuvintele următoare: „ada gavanu să'i vârs borhanu”, adică să'i aducă postava (copaia) să'și verse mațele.

muls, ce se face în *găleată* sau *șifar* <sup>1)</sup>, *doniță*, dimineața și seara. Vaca o așează la mulș punându-î mână pe șoldul de sus și zicând: *mută vacă*; iar spre a o liniști când nu șade, îi se zice: *ceas-vacă*.

Pe vițel, care se zice că se imbală înainte de mulș, se mărginesce cu cuvintele *cofi* sau *coteș*, lovindu' peste genunchi cu un bēțișor (*apărător*), sau ținându' cineva de sgardă, sau punându' într'un jug.

Laptele mulș îl strecoară prin *sită* sau *sitișcă* și 'l pune la prins în oale ce se acoperă cu nisce capace de lut numite în Moldova *pocrișe*. Oalele prinse se *smântănesc* luând smântâna cu lingura, și rămâne *laptele prins* sau *chișleagul*. Din smântână se alege *untul* după ce mai întéiū o *scoace* (o infierbintă pe lângă foc). Aceasta se face într'o oală bătând cu lingura, sau la cătimî mai mari în *budalăi* (*putineiū*), bătând cu roata. Untul se alege (*cocoloși*, *boloboși*) ce se stringe și rămâne laptele bătut, *zara* <sup>2)</sup>.

Din chișleagul scopt (laptele prins infierbintat pe lângă foc), se scoate brânza și rămâne *zerul*, ce se strecoară prin *strecurătoare* sau *strecătoare*. Zerul se ia din putineiū cu un vas de lemn zis *cupă*, se fierbe și se scoate *urda*.

Se zice că laptele s'a *corăslit* când, la fiert, se face brânză fiind vasul necurat sau că a fost laptele înăcrit. Iar laptele mulș întéiū după fătare se chiamă *coraslă*.

Laptele fiert se covășesece cu maiū spre a face *iaurt* sau *lapte acru*.

Oalele se opăresc cu uncrop (apă clocotită), punând și frunze de porumb (popușoiū) sau de urzică, și se pun într'un par cu cuie numit *prepeleag*. Iar locul de la câmp unde se stringe laptele de la multe vaci se zice *câșlărie*.

Vaca bună de lapte se zice *Vacă mănoasă*, iar *Vaca de doniță* în Moldova. Ea se cunoasce după lungimea coadei al cărei virf osos ajunge la coatele picioarelor, după *fântânică* ce are la pulpă și după un fel de gropițe ce se găsesc prin pipăit la buric sau la spate; are capul mic, botul ascuțit, coarneau subțiri și sticloase, gâtul subțire, picioarele pulpoase sus și subțiri jos; e mai pântecoasă, cu ugerul mare fără pēr și vinele țitelor mari.

Laptele smântănos se zice *cu mană*; iar când 'i se ia mana vacēi, atunci laptele e stricat, vînat și nu prinde smântână. Țăranii cred că mana o iaū femeile rele. Pe sub ascuns, în zorile zilei Sf. Gheorghe, ele înconjoară vaca numai în pŕelea goală, tărâind o strecătoare. Apoi își fac în podul casei o capră de lemn din ugerul căreia mulg lapte pe când femeile mulg laptele vacilor. Vaca stricată se opresce la poarta femeii ce i-a luat mana și rage pare că ar cere ceva. Țăranii cred că vaca se poate îndrepta prin descântece în tărițe, în cărbuni, în floare de soc ce 'i se dă.

De asemenea, spre a nu se prinde vraja luării de mină, când vaca fată, 'i se petrece *soartea* (casa) prin butucul unei roți de car; iar, spre a avea lapte cu imbelșugare, soartea se îngroapă la izvor; îngroparea se face adâncă, ast-fel încât să nu mănânce câinii soartea. Dacă s'ar întimpla ca o vacă să o mănânce se zice că ea se usucă.

<sup>1)</sup> În Moldova se numesce *găleată* numai vasul în care se mulg oile.

<sup>2)</sup> Unele femei în Moldova zic spre mângâierea copiilor cari așteaptă zara: „*Untul mie, zara ție, boloboși ca mazerea, și le sporii ca sarica*”.

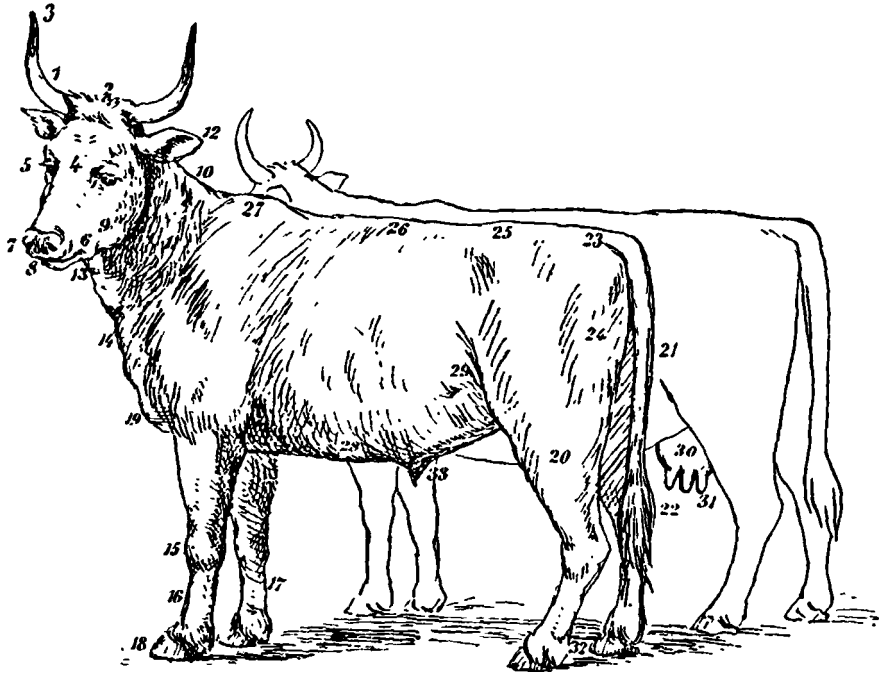

## PĂRȚILE BOULUI

- |   |  |
|---|--|
| 1. <i>Cornul</i> , trupul cornului.             | 17. <i>Fluerul</i> piciorului, <i>țurloiul</i> piciorului. |
| 2. <i>Radăcina</i> sau <i>tulpina</i> cornului. | 18. <i>Unghia</i> , (copita despicată).                    |
| 3. <i>Vîrful</i> cornului.                      | 19. <i>Iea</i> , <i>salba</i> , <i>gușa</i> .              |
| 4. <i>Fruntea</i> .                             | 20. <i>Armul</i> (harmul) de dinapoi.                      |
| 5. <i>Ochiul</i> .                              | 21. <i>Coadă</i> .   |
| 6. <i>Botul</i> .                               | 22. <i>Șfichilul</i> coadei, <i>canașul</i> cozei.         |
| 7. <i>Nările</i> .                              | 23. <i>Noada</i> .   |
| 8. <i>Gura</i> .                                | 24. <i>Pulpa</i> .   |
| 9. <i>Fălcile</i> .                             | 25. <i>Crucile șalelor</i> .                               |
| 10. <i>Cerbicea</i> , <i>ceafa</i> .            | 26. <i>Spinarea</i> .                                      |
| 11. <i>Grumajii</i> , <i>gârbița</i> .          | 27. <i>Grebănul</i> , <i>greabănul</i> .                   |
| 12. <i>Urechia</i> .                            | 28. <i>Pântecele</i> .                                     |
| 13. <i>Bărbia</i> .                             | 29. <i>Deșertul</i> , <i>bărdăhanul</i> .                  |
| 14. <i>Pleptul</i> .                            | 30. <i>Ulgerul</i> (ugerul).                               |
| 15. <i>Genunchii</i> , <i>genunchii</i> .       | 31. <i>Țițele</i> .  |
| 16. <i>Glesnele</i> .                           | 32. <i>Pintenul</i> , <i>chișița</i> sau <i>pișița</i> .   |
|   | 33. <i>Teaca</i> sau <i>tiocul</i> vinei.                  |

Părțile genitale se numesc la taur: *rînca*, *paserea*, *sulacul*, *sulacul* sau *sulacul*; iar la vacă: *fătăciune*, *fătătoarea*, *soția*, *pipota* sau *chipota*.

Părțile dinăuntru ale bouului sunt: *mura* sau *rânza*, *bojogii* sau *bojocii* (plămânil) și *buha*, *bărdanul* sau *borhanul* (stomacul). Cele patru părți ale stomacului rumegătoarelor se numesc: *țerbarul*, *cîurul*, *ghiemul* și *chiagul*.



PLUGUL  
ȘI  
UNELTELE ȚĂRANULUI

---



## PLUGUL

Plugul este unealtă de căpetenie a țăranului. Cu el lucrează pământul, trăgând brazde lungi în moșioara lui saŭ în moșia proprietarului.

Luăm ca tip plugul ce este azi mai răspândit în țară, în afară de plugurile străine.

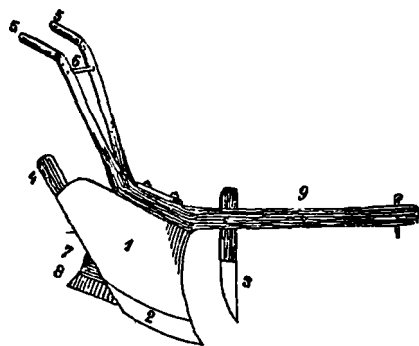

Fig. 1.

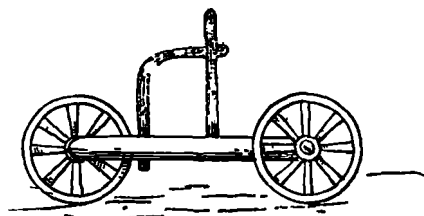

Fig. 2.

Părțile plugului (fig. 1) sunt :

1. *Cormana*, zis și în unele părți ale Olteniei *cormanul*.
2. *Fierul mare*, *fierul lat* saŭ *brăzdarul*.
3. *Fierul lung* saŭ *cușitul*.
4. *Cormana mică* saŭ *urechia*.
5. *Coarnele* plugului.
6. *Brăcinarul*.
7. *Bârța* saŭ *bârșa*, ce ține plazul.

8. *Plazul* (partea pe care se târesce plugul când lucrează).

În plugurile de care se slujesc țărani, *grindeiul* este de lemn (de stejar sau ulm). În plugurile străine grindeiul se face de fier.

În plugul cel primitiv se numea *cucură* o scândură ce resturna brazda, iar *cotigă* sau *cotiugă* nise roate (fig. 2) legate între ele prin o osie pe care se răzima grindeiul. Cotiga se lega de grindeiul cu un *poting* (adică un fel de gânj sau belciug de piele, de fier sau de nuia). Astăzi cotiga se face de fier și se leagă de grindeiul cu lanțuri. Când plugul este tras de patru boi se pune, ca la car, o tânjală ce se prinde de proțap cu o carcea.

Cormana, plazul, cormana mică și bârța se numesc *trupîța plugului*.

*Otic* se numește lopățica (pe moldovenesce hârleț mic) cu care se curăță brăzdarul de pământul ce se stringe pe el; iar *cobilă* (în Moldova *traglă*) o unealtă alcătuită din două lemne încheiate la un capăt și pe care se pune plugul când nu lucrează.

Uneltele de care se mai slujesc țăranul la munca câmpului, sunt :

1. *Grapa*, *boron*, *boroană* sau *boruna* (fig. 3), cu care se sfărâmă bulgării în urma arăturii și se acoperă cu pământul semințele semănate prin împrăștiere. Este făcută de chingi în care stau înfiți colți de fier.

Sunt țărani cari întrebunțează grape făcute din spinii sau mărăcini (fig. 4).

Spre a sfărâma bulgării se întrebunțează și *vălătucul* (de lemn sau de fier).

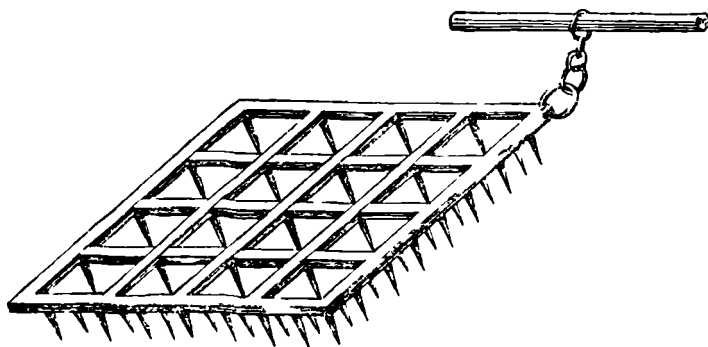

Fig. 3.

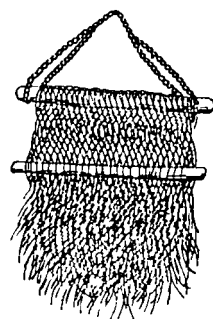

Fig. 4.

2. *Lopata* (fig. 5), care este de lemn și slujesc la vinturatul bucatelor la arie.

3. *Grebla* (fig. 6), ce se întrebunțează la stringerea paielor, cocenilor, etc.



Fig. 5.

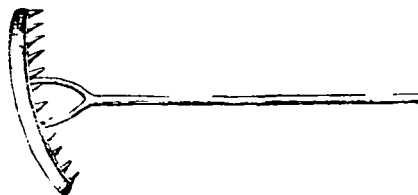

Fig. 6.

4. *Țăpoiul* (fig. 7) și *furca* (fig. 8), cu care se stringe finul, se cară snopi de grâu, etc.

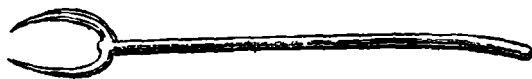

Fig. 7.



Fig. 8.

5. *Coasa* (fig. 9), ce se întrebuințează pentru cositul finului.

Fierul coasei se numește *custură*, partea ce o ține de lemn *brățară*, lemnul *toporiște* sau *coporie*, iar mâna cu care se îndreptează coasa *mânunchii* sau *mâner*.

Une-ori coasa are în partea de sus (fig. 10) un fel de greblă numită *hreapcă* sau *crivea*.

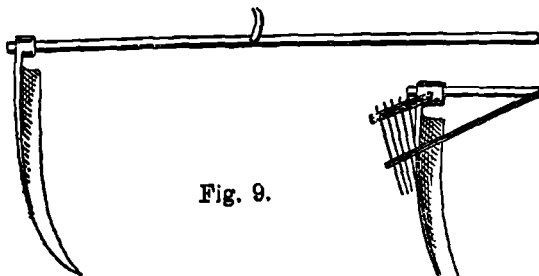

Fig. 9.

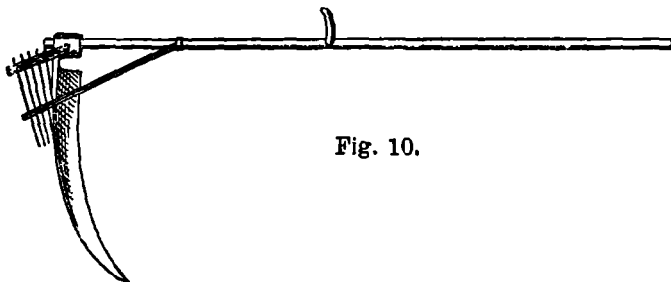

Fig. 10.

6. *Gresia* sau *cutea* (fig. 11), se numește pătura de ascuțit coasa. Ea se ține într'un *toc* (în Moldova *tioc*) ce

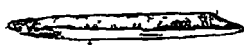

Fig. 11.



Fig. 12.



Fig. 13.



Fig. 14.

se prinde de brâu cu un cârlig (fig. 12). Când se îndoesce *custura* se îndreptează bătându-o cu un ciocan mic (fig. 13) pe un fel de nicovală zisă *batcă* (fig. 14) ce se înfișe în pământ.

7. *Ralița* sau *rarița*, un fel de plug cu două cormene ce slujesc la învelirea cuiburilor cu porumb.

8. *Sapa* (fig. 15), pentru prășirea burielor din porumb și moșoroitul porumbului la rădăcină.

1. Brazdele de iarbă cosită se cheamă *polog*. Pologul uscat se adună cu grebla și se face *porșori*, cari se string în *căpițe*, iar acestea se fac *clăi* sau *stoguri*.

La clădirea stogului trebuie mai multe *țepoaie* mici (a), un *țurchin* (b) și un *virvar* (c).

În mijlocul stogului se pun *prepelect* (pari cu cioturi) spre a ține finul mai înfoia ca să nu se strice.

Împrejurul stogului se face țarc ori *gard*.

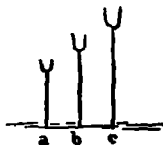

9. *Secera* (fig. 16), pentru tăierea grâului, orzului, ovézului, strușenilor de porumb, etc.

10. *Cosorul* (fig. 17), pentru tăiat la vie.

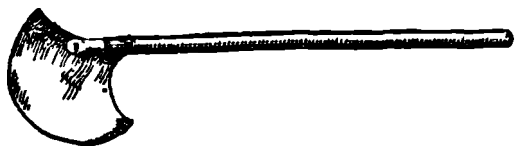

Fig. 15.



Fig. 16.



Fig. 17.

11. *Securea saú toporul* (fig. 18), pentru tăiat lemne.

12. *Casmaoa* (in Moldova *hârleșul*) (fig. 19), ce slujeste la facerea șanțurilor.



Fig. 18.



Fig. 19.

13. *Tîrnăcopul* (in Moldova *casmaoa*) (fig. 20), ce se întrebuintează la scoșul buturugilor.

14. *Ghionoiul* (fig. 21), care se întrebuintează ca și tîrnăcopul.



Fig. 21.



Fig. 20.

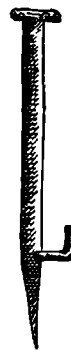

15. *Chitonogul* (fig. 22), cu care se fac în pămînt găurile în care se pun grăunțele de porumb.

# UNELTELE ROTARULUI



## UNELTELE ROTARULUI

Uneltele rotarului sunt :

a) *Bedreagul, butucul, trunchiul* sau *scaunul de cioplit* (fig. 1). Une-ori *bedreagul* e răsămat în trei picioare.

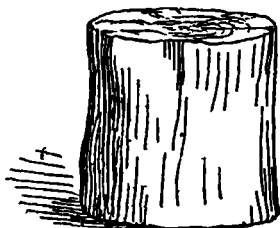

Fig. 1.



Fig. 2.



Fig. 3.



Fig. 4.

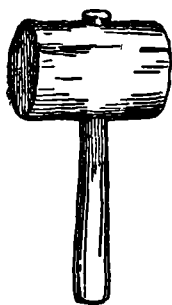

Fig. 5.



Fig. 6.

- b) *Barda*, (fig. 2).
- c) *Pila groasă* sau *raspa* (fig. 3).
- d) *Ghinul* (fig. 4).
- e) *Maiul* (fig. 5).
- f) *Custurile* sau *gripcile* ce slujesc la strungărit (fig. 6).
- g) *Strungul*, *strugul* sau *strujnița*, cu care se strungăresce sau se stru-

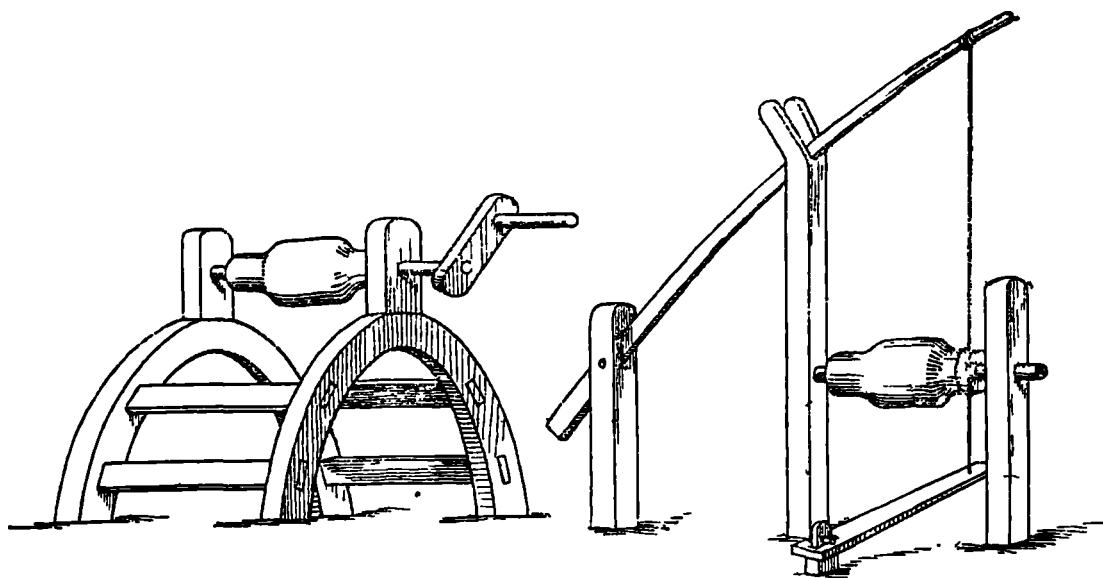

Fig. 8.

jesce căpăținele de la roți; unele sunt mișcate cu mâner (fig. 7), altele cu călcător (fig. 8).

h) *Țirul* cu care rotarul însemnează obezile spre a le pntea îndoi (incujba).

i) *Cobila, cușnița, cornița* sau *scaunul de înspițat*, în care se pune roata când se înspițează sau se obedează.

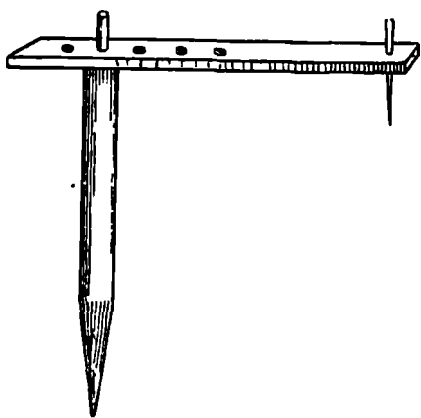

Fig. 9.

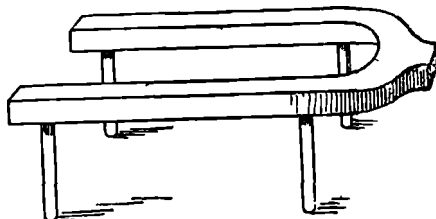

Fig. 10.

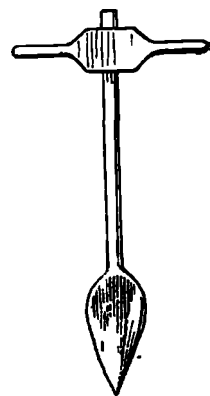

Fig. 11.



Fig. 12.

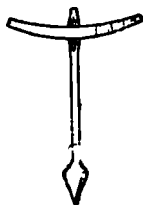

Fig. 13.

j) *Lingura*, cu care se găuresce căpățina spre o face loc osiei.  
k) *Scaunul* de așezat obezile când se găuresce cu lingura (fig. 12).  
l) *Spitelnicul*, un fel de sfrêdel cu care se găuresce căpățina spre a pune spițele (fig. 13).



În afară de uneltele de mai sus, rotarul întrebuițează *tesla*, *dalia*, *ferestreul*, *rîndeaoa*, *sfredelul*, *cuțitoiul* ca și dogarul și dulgherul și se vor găsi aceste unelte la dogărie și la dulgherie mai departe.

Mai întrebuițează și un *scaun de spițe* sau *hânțău*, unde se înțepenesc spițele când se cuțitoesc, și un *scaun de cepi*, în care se țin cepii spre a se cuțitui. Aceste două scaune sunt făcute ca scăunoaia de dogar.

---

# CALUL





## CALUL

Calul <sup>1)</sup> are mai multe umblete :

*La pas, în trăcăneală sau în trăncălău, — trepegior — în treapăt în troancăte sau la trap, — în buestru <sup>2)</sup> (umblet), — în sdrile, în saltă sau peste picior, — în aruncat, în copce, în fugă, lupesce sau în goand.*

În privința vârstei :

Pină la un an calului îi se zice *mânz*, iar pină la două ani *cârlan*, *noatin* sau *strijnec*, la trei ani *tretin*, la patru ani *pătrar*, la cinci ani *cincar* și mai departe îi se zice cal *desăvârșit* (*armăsar* sau *tapă*).

Vârsta calului se cunoaște după dinți, adică după creșterea, rozătura sau căderea dinților <sup>3)</sup>.

De la 6 pină la 8 zile cresc incizivele numite *clește*.

De la 30 pină la 40 zile cresc alte incizive numite *lăturași*.

De la 6 pină la 8 luni cresc *mărginași* sau *colți*.

Pe dinții calului se vede o scobitură numită *mursă* sau *mișină* care se șterge cu încetul prin rozătură.

Când calul e de un an mursa de la clește e roasă; la 15 luni nu se mai vede mursa de la lăturași, la 20 de luni nu se mai vede cea a cleștilor.

Când ajunge calul la două ani începe a pierde *dinții de lapte* care sunt înlocuiți prin *dinții de cal*.

Între 2 ani și 2½ sunt înlocuiți cleștii.

---

<sup>1)</sup> Românul zice: *la vara cailor*, spre a arăta că un lucru nu se va face nici-o dată. Mai zice: *Boii ară și caii mănăncă*, adică cel din opincă muncesce, iar boerul trăesce în belșug.

<sup>2)</sup> În Moldova se zice *umblet* în loc de *buestru*. Un proverb zice: *cal bătrân nu se mai învață în buestru*.

<sup>3)</sup> Vârsta calului se află după dinți, de aici proverbul: *calul de dar nu se caută după dinți*.

Intre 3 ani și 3<sup>1</sup>/<sub>2</sub> sunt înlocuiți mărginașii.  
Intre 4<sup>1</sup>/<sub>2</sub> și 5 ani sunt înlocuiți colții.  
Intre 5<sup>1</sup>/<sub>2</sub> și 6 ani dispăre mursa de la cleștii înlocuiți.  
Intre 6<sup>1</sup>/<sub>2</sub> și 7 ani dispăre acea a mărginașilor.  
Intre 8 și 9 ani dispăre acea a colților de jos.  
Pe la 11 ani a dispărut și mursa colților de sus.

Virstele mai înaintate se cunosc după încrețiturile ce se formează împrejurul gurei și după alte felurite semne însă nesigure.

După fața părului calul poartă diferite numiri:

*Negru* și *negru corb* (când părul e negru curat).

*Alb* sau *bălan* (când părul e alb curat).

*Murg* (când părul e negru roșcat se zice *murg închis*, iar când e roșiu afumat se zice *murg deschis*).

*Roib* (când părul e roșiu-gălbiniu sau roșcat).

*Castaniu* (când părul e ca coaja de castană).

*Aurtu* (când părul e roșiu-galben).

*Șarg* (când părul e galben spălăcit și coama mai închisă de cât părul).

*Sur* sau *vinet* (când părul e amestecat alb cu negru).

*Suriu* sau *vinețiu* (când părul e sur deschis).

*Șoricu* sau  *cenușiu* (când părul e sur deschis, calul având o dungă neagră de-alungul spinării).

*Deriș* (când părul e roșiu și alb amestecat, cu coama și coada gălbuie).

*Inspicat* (când părul murg sau negru este amestecat cu perii albi).

*Porumbac* (când părul e sur roșiatic).

*Muced* (când părul e amestecat bătând în negru și vinet).

*Dedeșu* (când părul de departe pare a fi cam albastru).

*Buciu* (când părul e vinet în spre cap și încolo galben).

*Tarcat* (când are prin păr mari pete negre, albe, roșii sau altele).

*Pătat* (când are prin păr mici pete rotunde).

*Bălțat* (când are mari pete albe în alte pete închise).

*În doi peri*, când părul e alb îndoit cu vinet.

Se zice că calul e *breas*<sup>1)</sup>, când are o pată albă de-alungul frunții; că e *strănut* sau *stărnut*, când are botul alb; că e *steiu* sau *șintat*, când are o pată albă mică și rotundă în frunte; că e *pintenog* sau *pintădnog*, când are un picior, două sau câte și patru albe de la genuchiul în jos ori numai de la chișița în jos; că e *ceacir*, când are un ochi albastru și altul negru; și că e *abraș*, când are o pată albă sub coadă<sup>2)</sup>.

Fig. 1.

1. *Ochiu*.

2. *Frunte* (coama de pe frunte se numește *percică* sau *moș*).

3. *Urechă*.

4. *Bot*.

5. *Nări*.

6. *Gură*.

7. *Falcă*.

<sup>1)</sup> Românul zice: *cunoscut ca un cal breas*, adică foarte cunoscut.

<sup>2)</sup> Când moare un *cal abraș* la casa unuia om, țărani zic că nu îi mai merge bine la *pripași* (mâzi) sau că calul își pierde sămânța și că se strică vitele.

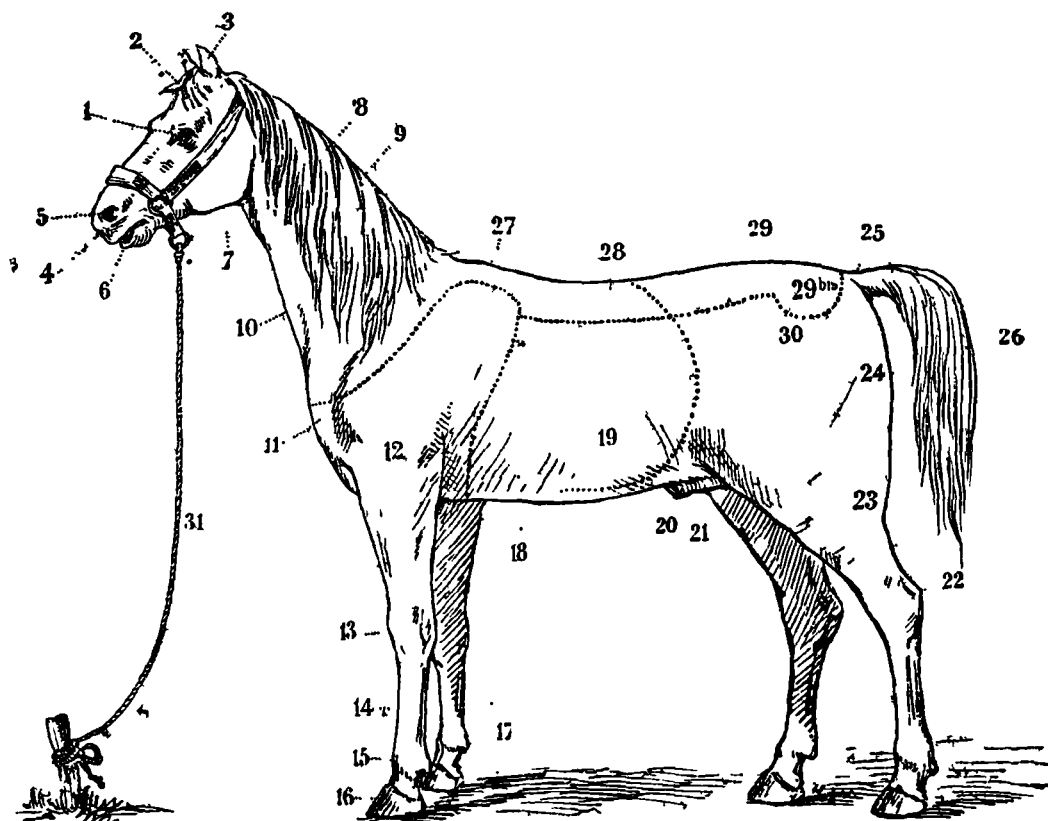

Fig. 1.

- |  |  |
|--|--|
| 8. Coamă.                              | 22. Cotul saŭ cătuł picioruluı.            |
| 9. Grumaz.                             | 23. Arm, coapsă, but saŭ spată dinapoı.    |
| 10. Gât.                               | 24. Cur saŭ buci.                          |
| 11. Piept.                             | 25. Rădăcina coadei.                       |
| 12. Arm, coapsă saŭ spată dinainte.    | 26. Coadă.                                 |
| 13. Genuchiı.                          | 27. Greabă.                                |
| 14. Țurloiă saŭ fluer.                 | 28. Șale, spinare, șeoa caluluı saŭ șeuaș. |
| 15. Chișită.                           | 29. Crucea șalelor.                        |
| 16-16. Copită.                         | 29 <sup>bis</sup> . Șold.                  |
| 17. Pinten.                            | 30. Săpă.                                  |
| 18. Iie.                               | 31. Pana căpăstruluı, șreang.              |
| 19. Burtă (pânțece).                   | 32. Țeruș, pripon, stănog saŭ potereaș.    |
| 20. Coarde.                            |  |
| 21. Sulaciă, sulatic, floe saŭ pasere. |  |

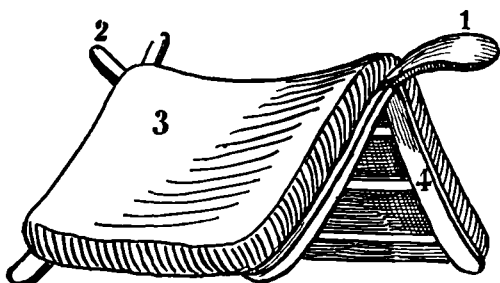

Fig. 2.

1. *Oblincul dinainte.*
- 2—2. *Oblincurile dinapoî, cîochine sau cîochinari.*
3. *Perna (perina) șelei, pocladă, ibâncă sau japiu.*

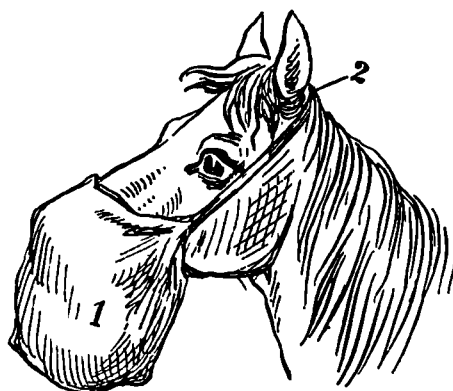

Fig. 3.

4. *Târniță.*

Fig. 3.

1. *Traistă.*
2. *Baiera traistei.*

Fig. 4.

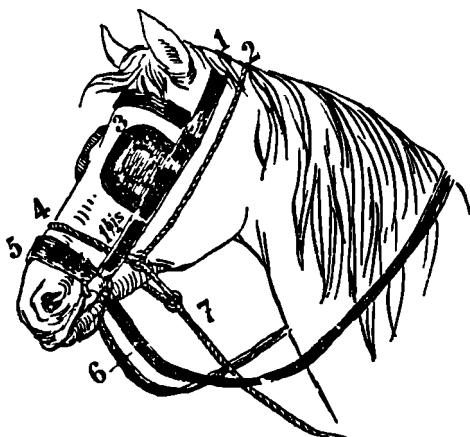

Fig. 4.

1. *Ceafa sau comarul căpețelei.*
- 1<sup>bis</sup>. *Căpătea, căpățeală, căpiciu sau căchițeală.*
- 2—2. *Căpăstru.*
3. *Ochelari.*
4. *Botnița căpăstrului, botelniță, botelnic sau botar.*
5. *Botnița căpețelei.*
6. *Dirlogi sau hăfuri.*
7. *Pana căpăstrului.*

Fig 5.

1. *Belciug sau rac.*
- 1<sup>bis</sup>. *Zale.*
2. *Pieptar, cheptar, pieptul hamului sau gură de ham.*
3. *Ștreang, șleavă (șleav și șleav).*
4. *Strimtaș sau sbaț.*
5. *Gătar, spătar dinainte sau grebănar.*
- 6—7. *Strup, cureaua vînărei, crucea hamutului.*
8. *Șoldar, schinărar, spătar dinapoî, copsar, chitrim sau foft.*
9. *Curar, bucar, vînar, hamut sau gururdă.*
10. *Valul ștreangului, orcicar, juvêș, laș, ochiu sau urechie.*

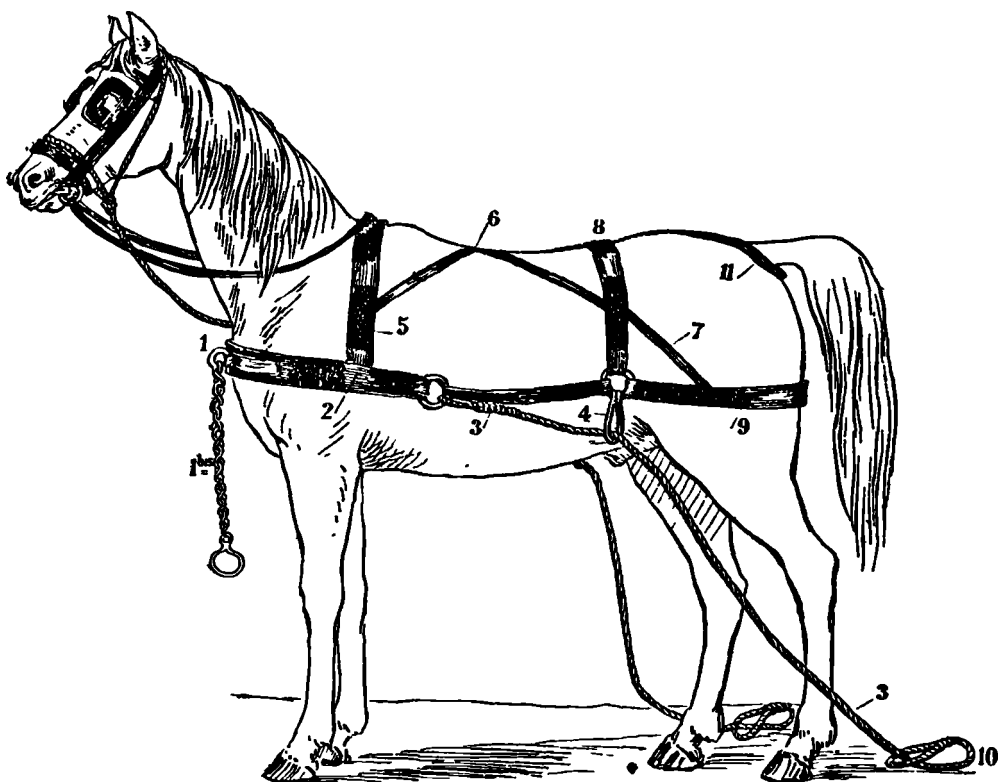

Fig. 5.

### 11. *Pofil* sau *pohil*.

Calul are mai multe năravuri :

*Fornăie, mușcă, svirlă, se poticesce*, (adică se scapătă din genuchii când merge), *ciulesce urechile, trântesce, se săiesce, se sperie, își face nălucă, își face spaimă*, sau *prinde nălucă* <sup>1)</sup>, *ia vânt, smucesce (smuncesce)*, *se cosesce* (adică se lovesce cu copita la chișită de 'și face răni), *se ajunge sau se calcă* (când cu picioarele dinapoi pălesce pe cele dinainte), *dă înapoi, nu ia din loc sau e cu zopor la luătură, se trântesce, se pune jos sau se culcă la pământ* (fiind la ham) și *dă îndărăt* <sup>2)</sup>.

Printre boalele de care zace calul vom cita :

- a) *Buba mânzului*.
- b) *Dalac, talan* sau *talan*.
- c) *Răpciugă* (curgerea nasului, morvă).
- d) *Incuțere* (când calul nu se poate bălīga) și *zapritul* sau *zăpreală* (când 'i se opresce udul).
- e) *Treapă* sau *urdinare*.
- f) *Tragăn* (angină).
- g) *Aricit* sau *ariciu* (când se aricesce calul la picioare).

<sup>1)</sup> Se zice că calul e *năsuros* sau *spăimos* când se sperie de te miri ce.

<sup>2)</sup> În Mehedinți se zice că calul umblă *în hoanțe* când sbicesce rău la mers. Se zice că un cal *tăresce* când e tare în gură.

- h) *Unghișoară* sau *scoică* (umflarea unghiilor).
  - i) *Struj* (boală la unghie).
  - j) *Oșișor* sau *osușor* (când se face os la chișiță).
  - k) *Sagnă, sahnă* sau *tragnă* (rană făcută de șea pe spinare).
  - l) *Curduc* (curmarea limbii).
  - m) *Vărsatul*.
  - n) *Râie*.
  - o) *Șoldire* sau *spetire* (stricare a șoldurilor).
  - p) *Malic*.
  - q) *Deșelare* (când e beteag de șale.)
  - r) *Pohoială* (când, ochii fiind curați, calul nu vede).
  - s) *Albeață*.
  - ș) *Căpiere*.
  - t) *Ticnafes* sau *tignafes*.
  - ț) *Trânji*.
  - u) *Mătrice*.
  - v) *Rapăn* (ce se face pe piele care crapă).
  - w) *Roșcove* (când face osișoare la nări).
  - x) *Zimbre* (boală de gingii).
  - y) *Negei* (ce îi face la picioare).
  - z) *Aprindere, aprins, oftică* sau *oftigă* (când calul se usucă ca „lemnul“ și cât de mult ar mânca nu se mai încălează, „nu prinde carne pe el“.
- Se zice că calul *e rupt* când udă sânge, iar că *a luat apă* când îi se umflă un picior și șchiopătează de abia merge.



GRÂUL

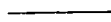



## GRÂUL<sup>1)</sup>

În vechime grâul se semăna atât toamna cât și primăvara. Astăzi însă nu prea se seamănă — afara de proprietari — de cât grâu de toamnă, când se seamănă, căci țăranișii noștri nu cred de cât în recoltarea porumbului, prea puțin în a orzului și ovézului și mai de loc în a grâului și secarei.

Arătura se face adincă și cât de timpuriu, întorcându-se către toamnă, dacă se poate. După Santa Maria începe semănatul, care, mai pretutindenți, se face prin împraștiere. Îndată după semănare se grapă în lungiș și în curmeziș.

Grâul răsare, și apoi, primăvara, dă în *noduri*, în *spic*, înflorește și se coace.

Toamna, când grâul semănat de vreme crește mai repede, ca să nu' l apuce iarna în noduri țăranișii dau în el oț ca să' l pască. Iar când primăvara e ploioasă și grâul crește repede și nu leagă bine, atunci se zice, în Moldova, că grâul e *hulchit*. Când însă, după legare a dat secetă și grâul prea grăbesce și se coace fără vreme, se zice că e *prîvit* (prichit).

Se numesce grâu *polignit*, acela ce a căzut la pământ din pricina vîntului și a ploilor.

Grâul burienos se plivesce — la țăranișii<sup>2)</sup> — pe când e încă mic, lucru ce se face mai cu seamă cu claca. Burienele de care cu greu se poate curăți grâul și care' i aduc mai mare stricăciune sunt: *neghina* și *măzăricea*. Alte burieni ce

---

<sup>1)</sup> În toată țara se zice *grâu*, *spic* și *pară*. În Muntenia și Oltenia se zice *bob*, iar în Moldova *grăunte*.

<sup>2)</sup> În județul Constanța sapa ce se întrebuințează la curățitul burienei se numesce *chircă*.

cresc prin grâu sunt: *rădichioara, palamida, volbura, rugul de mure, scăieții, rușinea miței, orajnița, coada mânăzului, grânarița, mușățelul, barba caprei, cicoarea*, etc.

Grâul secerat se pune în *mănunchie* sau *poloage*; mănunchiele se leagă în *snopi*; snopii se string în *clăi*<sup>1)</sup>; iar secerătorul își însemnează bucata secerată cu *ciuhe*<sup>2)</sup> făcute pe margine.

Bucățile secerate se măsoară cu prăjina (3 stinjeni), dând tot câte 4 prăjini în lung, care se cheamă *obrafe*.

Grâul din clăi se cară cu carele la *arie* unde se așează în *șire, șure* sau *girezi* lungi așezate în lungul vântului, sau, la câțimi mici, în *stoguri*, punând snopii cu spicul înăuntru, iar la vîrf cu spicul afară și în jos ca să se scurgă ploaia.

Locul rămas pe urma grâului se numește *miriște*.

Cantitățile mari de grâu se treeră<sup>3)</sup> cu mașina; iar cele mici cu caii (în unele localități cu *umblăctul* sau *mlăctul*).

*Treeratul cu caii* se face pe un loc înalt și în bătaia vântului. Aria se curăță mai întâi de buriene; apoi se udă, se bate un *par* în mijloc, se leagă o frânghie de acest par, și de cel-alt capăt al frânghiei se prind doi sau mai mulți cai, așezați în jurul de lemn.

După ce *fațarea* ariei s'a bătut bine, se așază pe ea o cătime de snopi cari se desleagă. Un om, cu o biciușcă, mână caii, pe când doi-trei oameni prin prejurul ariei cu furci și cu greble aleg paiete dându-le în lături.

Treerându-se indestul se înlătură caii, iar oamenii cu toții se silesc a alege toate paiete și în urmă string grâul grămadă (vrav) la par.

După ce aria s'a măturat bine, grâul se ia cu lopata și se svirlă în sus asupra vântului și astfel se *vintură*; iar un om cu o măturice resfirată și lungă în coadă numită *felezeu*, mătură gunoaiete.

Partea suflată de vînt se numește *pleavă*; iar grâul gunoios și pămîntos (țernos) se numește *zoandă, goz, goază, coadă* sau *codină*<sup>4)</sup>. Tot codină se numește și rămasurile de la *cîr*, prin care grâul se cîruesce.

Grâul curățit se așează în *hambare* (standoale).

Sătenii cunosc grâul cu țepi sau mustăți și grâul tuns sau golaș. El seamănă mai mult grâul de primăvară cu mustăți<sup>5)</sup>.

Felurile de grâu ce se seamănă în țară sunt:

a) Grâul *banat albineț*, cu bobul mare și spicul cu mustăți.

b) Grâul *banat roșiatic* (ruginiu) de asemenea cu bobul mare și spicul cu mustăți.

c) Grâul *ghircă* (grâul tuns) cu bobul mărunt, lungueț și roșiatic.

---

<sup>1)</sup> *Clăia* se face de câte 36—40 snopi în două grămezi numite *jumătăți*. În județul Gorj, clăile se numesc *cârstace*.

<sup>2)</sup> *Ciuhă* este un semn ce se face prin iarbă sau grâu legând un mănunchiu de iarbă sau grâu la vîrf cu alt mănunchiu de fire rupte.

<sup>3)</sup> Treeratul, în județul Constanța, se numește *armăniț*, iar aria *arman*.

<sup>4)</sup> Aceste rămasuri în județul Constanța, se numesc *chesmec*.

<sup>5)</sup> Grâul de primăvară se numește în unele localități din județul Mehedinți *erită*, iar în altele *nagară*.

d) Grăul *coluz* (spic mare cu țepi) având boabele mari și gălbi așezate în patru rânduri pe spic, de aceea în Moldova îi se zice și *mucherii*.

e) Grăul *arnăut* (cu țepi negri) având bobul galben închis și foarte mare. Se seamănă primăvara mai ales pentru colivă.

Grăul ce se seamănă și toamna și primăvara se numește și *umbător*.



1. *Firul* sau *paiul* grăului.
2. *Frunze*.
3. *Spic*.
4. *Rădăcine*.
5. *Țepi*, *țepușele* sau *mustățile* spicului.
6. *Grăunți* sau *bobii* așezați în *scaune*.
7. *Spic de grâu tuns* sau *golaș*.
8. *Bob de grâu tuns* cu *cămașa* (*ghioacea* sau *pleava*) sa.
9. *Bob de grâu* cu *cămașa* și *țepa* sa.
10. *Miez făinos* al bobului.

Grâul suferă de *rugină*, înroșindu-se paiul, pricinuită din ploă și păcle mari, de *tăcune* (*malură*) când se înnegresce spicul și de *hulchire*<sup>1)</sup> când din pricina negurilor se scurge laptele din boabe.

În hambare, grâul se *încinge* adesea și este stricat de nisce insecte numite *gărgărițe*.

---

<sup>1)</sup> Cuvintele *a hulpi* sau *a hulchi*, *hulpit* sau *hulchit*, *hulpire* sau *hulchire* se întrebuințează în Moldova. *Lan* se numește în Moldova o întindere mare de semănături. La semănat se numește *postată* bucata ce se prinde o dată la lucru. *Pogonul* are 1296 stinjeni pătrați, iar *falcea* 2880 stinjeni pătrați.

PORUMBUL

(POPUȘOIUL)



# PORUMBUL

(POPUȘOIUL <sup>1)</sup>)

Aratul porumbului se face mai cu seamă de la Blagoviștenie (25 Martie) până la 1 Maiu (Arminden). Vremea cea mai prielnică, zic țărani, e când es gândaci de Maiu (cărăbușii).

Arătura <sup>2)</sup> nu se face adincă. Semănatul se face, asvirlind grăunțele, saū pe de-asupra arătorei saū pe pământul gol inainte de a ara, ceea ce se chiamă *semnare pe piele*.

In multe locuri, porumbul, in loc de a se semăna prin asvirlire, se pune in pământ cu călcăiul, cu parul saū cu *cotonoaga*.

*Cărpitul* se numesce pusul al douilea, adică punerea din nou a grăunțelor ce nu aū răsărit.

După ce s'a arat și semănat, se grapă cu grăpi cu colți de lemn saū de fier. Grăpile, mai ales cele cu colți de lemn, se numesc in Moldova *boroane*, iar lucrarea *grăpat* saū *boronit*.

Când, la antéia grapare, nu s'a sfărîmat bine bulgării (bolovani), atunci, după ce aū răsărit toți porumbii, și in urma unei ploii, se mai grapă (boronesce) o dată.

Când porumbul e in trei frunze, dacă arătura a fost bună, se face *burfuiala* saū *prășitura*, adică se prășesce antéiū, iar la din contra la câteva zile după bo-

<sup>1)</sup> *Popușoiul* saū *păpușoiul* se zice in Moldova.

<sup>2)</sup> *Țelină* se numesce pământul ce nu a fost lucrat vre-odată; *porumbiște*, locul unde fusese porumb; *miriște*, locul unde fusese grău; iar *prosie*, se zice când locul a ramas nelucrat un an saū doi.

Pământul lucrat de cu toamnă se chiamă *întorsură*.

In Moldova se chiamă *hatul ogorului*, marginea ogorului pe unde se *brăzdează*, adică se trage cea din d'antéiū brazdă; iar locul pe unde se trage cea din urmă brazdă se numesce *răzor*. Prin *ogoare* se înțelege întinderi mici de semănătură; întinderilor mari li se zice *lanuri*.

ronire. Când porumbul a ajuns la genuchii, se prășesce a doua oară, trăgând pământul la rădăcină, lucrare ce se numește *săpat*, *ingropat* și *mușoroit* sau *mușoroit* <sup>1)</sup> și răbindu-î ca se rămână loc între fie-care două fire „cât s'ar culca o oaie“.

Tot la prășila a doua se rup și puil <sup>2)</sup> ce dau de la rădăcină, lucrare ce se numește *puil*.

Când nu s'a prășit porumbul la vreme, țăranul zice că „l-a scăpat în buriană“.

Burienile ce strică porumbul sunt: *mohorul*, *pirul* (chirul), *lupoaia*, *rădichioara* (rapița selbatică), *părul porcului*, *vizdeiu*, *ulerul* (costreia), *loboda albă* și *roșie răcoina*, *mesteca*, *cicoarea*, *pălămida* și *holbura*; se mai taie la prășila *curcubețica*, *știrița*, *zerna* și altele.

Țăranii seamănă prin ogorul cu porumbi: *dovleci* (bostani), *holdani* sau *cânepe de vară* (unde și unde câte un fir) precum și *fasole*.

Când dau mătăsile se zice că *leagă porumbul*, tot atunci se zice că porumbul *urzesce*. Când borbele dau din ele o zeamă ca o apă se zice că sunt *in punoiu*; când această zeamă se face albicioasă, se zice că boabele sunt *in lapte*; iar când bobul se iace tare că abia intră unghia în el, se zice că e *in finte*.

Indată ce boabele sunt coapte și foile gaibene, porumbul se culege. Se rup știuleții de pe *coceni* (strujenii sau tujenii), se pun în banițe (oboroace), se fac grămezii de câte un car pe câmp și apoi se încarcă în care cu scoarțe.

Porumbul adus a-casă se descarcă în grădină sau în pățul (porumbar sau șură); apoi se *desghioacă* (se *desfacă*) <sup>3)</sup> știuleții de foi (pănuși sau pene) și se aruncă la grămadă <sup>4)</sup>.

Din grămadă se pun în baniță și se cară în podul casei sau în coșar (coșer) ca să se usuce <sup>5)</sup>.

După ce s'a uscat porumbul, se desfac boabele cu mașina sau bătând știuleții cu maiul (sau un băț) într'un gratar de nuele numit *cușcă*, *coteț*, *leasă* sau *leșoiu*; apoi boabele se vintură de pleavă <sup>6)</sup>.

Boabele după ce s'au vinturat se pun în hambare și în sacii sau *fuhalii*.

Se numește *codină* boabele cele seci și cu fărîmături de coceni; iar *goaze* sau *gozuri* boabele cele seci sau stricate.

Coceni (știuleții fără boabe) se întrebunțează la foc.

Foile de porumb se păstrează și se dau iarna la vite ca nutreț și ca așternut.

*Coceni* rămași pe câmp se taie cu secerea și se fac *snopi* sau *mălduri*. Snopii se string în *glugi* sau *popuri*; aduși a-casă, se fac *șire*, *căpiți*, *stoguri* sau *girezii* în lungul vîntului.

<sup>1)</sup> Această lucrare se mai numește *ingropat*, *copăit* sau *târșit*.

<sup>2)</sup> Se mai zice și *frați*, *copileți* sau *copchileți*.

<sup>3)</sup> Lucrarea se numește *desghioacă*, în Moldova *desfăcat* și în Mehedinți *desghiturat*.

<sup>4)</sup> *Prefăcutul* este scoaterea știuleților stricați dintre cei buni.

<sup>5)</sup> Înainte de bătutul porumbului se aleg *semincerii* (adică porumbul de semință) de porumbul de mancat.

<sup>6)</sup> Coșarul se face de gard de nuele, mai lung și înalt, așezat în lungul vîntului pe căpătăie de lemn, și acoperit cu șindrii sau cu stof. — În Moldova, se numește *standoale* locul unde (pe moșiile cele mari) se află mai multe coșare sau hambare.



Rădăcinile cocenilor rămași pe câmp se numesc *ciocani*, *ciuclegi* sau *ciocălăi* iar locul *porumbiște* sau *ciocălăște*.



Fig. 1.

Fig. 1.

1. Spic sau *schic* și *moț*.
2. Frunze, *foi*, *pănuși* sau *pene*.
3. *Drugă* (*știulete* sau *cotolan*). — Înainte de a eși mătasa se numește *păpușă*. — Când boabele sunt rare, se zice *babă* sau *sterp*.
4. *Mătasă*, *mătăsică* sau *chică*.
5. *Cocean* (al firului), *strujean*, *tujlean*, *hluj*, *covrag* sau *lujer*.
6. *Rădăcini* { 6<sup>a</sup> *ghiare* sau *cepi*.  
6<sup>b</sup> *mustăți*.

Când rădăcina odrăsește, se zice că *scoate frați* sau *surori*.

Puii ce dau de la rădăcină se mai numesc *pui*, *copileți* sau *copchileți*.

Fig. 2.

#### Drugă sau *știulete*

- 1—1. Frunze, *foi*, *pănuși* sau *pene*.
2. Frunze.
3. Cotor.

Fig. 3.

1. *Cocean* (al *știnletelui*), *ciocan*, *glod* sau *ciocălaș*.
2. Cotor.

Fig. 4.

- 1—1—1. *Ciocani*, *ciuclegi*, *tulenii* sau *ciocălăi*.

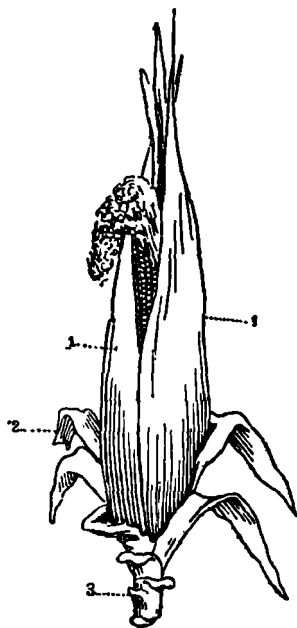

Fig. 2.



Fig. 3.

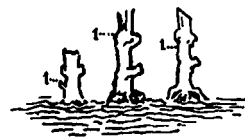

Fig. 4.

Se cunosc în țara mai multe feluri de porumb.

*Porumbul românesc*, zis și *măselat* sau *alburii*, alb și mare în bob.

*Porumbul moldovenesc*, cu boabele mari mușcate, galben deschis, cu druga lungă și groasă, cu firul mare.

*Porumbul hângănesc*, cu bobul lungăreț și mare, galben roșcat, cu firul scurt și druga mare.

*Porumbul mocănesc*, cu bobul mare și spornic.

*Porumbul moringlav*, cu druga mare și cu 8—10 rânduri de boabe.

*Porumbul turcesc*, cu druga groasă, multe rânduri de boabe și bobul albicios.

*Porumbul tătăresc*, cu bobul foarte mic, alb și rotund.

*Porumbul scorumnic*, cu druga mai subțire, cu 8 rânduri de boabe și cu bobul auriu.

*Porumbul colț de cal*, cu bobul mare, lat și albicios.

*Porumbul de cinci luni*, cu druga subțire și cu bobul lung și roșiatic.

*Porumbul nemțesc* sau *cincantin* cu druga scurtă și subțire, bogat în boabe și în drugă, și cu bobul portocaliu.

Porumbul suferă de *tăcune*, de *viermi*, de *căpușele* ce se fac la rădăcină, și de mucezeală în pătule din neîngrijire.

Un fel de șoareci de câmp, numit *chițoranți*, strică foarte mult porumbul. Uneori porumbul e stricat cu totul de locuste.

# OAIA ȘI CAPRA

---



## OAIA ȘI CAPRA

După soiul lor oile se numesc :

Oi *mocănesci* și oi *țurcănesci* sau *țurcane*.

Lana oilor se desface în creți mai mari sau mai mici ; acești creți se numesc *mițe* (*gnițe*).

Oaia *lănoasă* se chiamă cea care e bogată în lână ; iar cea care are lână puțină se numește *părvă*.

Se zice oi *cârțoare* când au lână creață, *vițoase* când au lână lungă și atirnată, și *țircave* când au lână scurtă.

Oaia *țigăie* e aceea cu lână moale, mătăsoasă și creață ; sunt țigăi albe, negre sau roșii ; oaia *bârsană* e cea cu lână lungă și cam aspră ; oaia *stogoasă* e cea cu lână mai puțin lungă și moale <sup>1)</sup>.

După fața lănei, oile sunt :

*Albe sadea, brumării, fumuri, sure* sau *săine, percete* sau *bălțate, negre sadea, cazane* sau *roșiatice, stogomane* (adică jumătate țigăi) și *lăi* (adică negre vinete).

Oi *spioange* sau *spance* sunt acelea care au lână albă și botul alb ; *bucălăi* sau *mărcușe*, acelea care au lână albă și botul negru ; *căture*, acelea care, cu un păr negru roșcat, au împrejurul ochilor mai multe pete ; *bele*, acelea care au botul alb ; *buzate*, acelea care au botul negru și buzele albe ; *oacheșe*, acelea care au un cerc negru împrejurul ochilor ; iar *rușce*, acelea care sunt roșii pe ochi.

---

<sup>1)</sup> Prin lână *sârbească* se înțelege în țară o lână subțire și roșiatică.

Caprele sunt albe, negre, roșcate, afumate, vârgate, etc.

După vîrstă, oile se numesc :

*Miel, mîală*, când suge ;

*Cârțan, cârlană*, pînă la vîrsta de un an ;

*Noatin, noatină*, în anul al doilea ;

*Mtor (tîrțiu)*, iar *mîoară*, fătătoare aștei.

Apoi li se zice *oî de un miel, de doi*, etc., sau *de rudă*, și când rămâne oaia fără dinți 'i se zice *babandă* sau *boancă*.

La capră și țap, numai *sugarii* se deosebesc în nume zicîndu-le *ied, iadă* ; și, în unele localități, *vătuii*, când are un an.

Berbeculele sau țapul jugănit se numesc *hazman* ; însă 'i se zice *batal*, când e întors și *valos* când e scovit.

Către toamnă, pe la Sînta-Maria, berbecii se deosebesc de oî și se dau apoi spre a se mări pe la Vinerea mare (14 Octombrie) sau mai târziu pe la Sîn Medru (Sf. Dumitru, 26 Octombrie).

Primăvara, mieii buni de carne se taie ; iar mamele lor se mulg sau se întrebuințează spre a *apleca* mîei mici, doi la o oale, numiți *sugari* ; oilor li se zice atunci *aplecători*.

Pe la Moși se deosebesc toți mieii rămași de sîmînță.

Oile ce se mulg alcătuesc *cârdul mulgărilor* ; iar sterpele și cârlanii, *cârdul sterpelor* sau al *cârlanilor*.

Mai înainte de Moși se tund oile ; fie-care lână se leagă de o parte, cu partea tunsă afară și cu *usucul*<sup>1)</sup> înăuntru. Lana se spală de usuc, se scarmănă și la pîeptenat se deosebesce în *păr* și *canură*.

La ales, mîei se însemnează la urechi cu semnele următoare :

*Retezătură*, când se retează vîrfurile urechii ;

*Furculiță* sau *înfurcat*, când se crestează vîrfurile urechii ;

*Pișcătură* sau *chișcătură*, când se retează într'o parte sau în alta ;

*Berbărdătură* sau *bărburătură*, când se face o tăietură la urechie în forma unui unghiū drept ;

*Potricală*, *preduce*, *preducit* sau *producică*, când se face o gaură mică în urechie cu potricala.

*Virtej*, când se rotunjesce urechia în vîrf ;

*Clenciū*, când se face o tăietură în forma unui unghiū ascuțit ;

*Șuetură*, când se face o tăietură în lung.

Se numesc *aripărițe*, oile care tot-d'auna merg la marginea cîrdului ; *urmăretice*, acelea ce merg tot-d'auna în urmă ; *hapsine*, acelea care stau rău la muls ; și *cârnice*, acelea ce umblă razna din oî ; iar *împungașe* acelea care împung<sup>2)</sup>.

Boalele la oî sunt : *gâlbeaza* (boală de ficat), *hîra* (umflarea urechilor), *vîrsatul* (bube pe tot trupul), *resfulgul* (umflarea ugerului), *resfulgul-sec* (când le pier laptele și slăbesc la trup), *dalacul* (umflarea splinei), *cotonogeala* (boală de

<sup>1)</sup> *Usuc* se numesc materia, lipul sau slimul, ce se prinde de lână.

<sup>2)</sup> Când oaia sau capra are ugerul mare se zice că e *pulpoasă*.

pictoare), *sângeratul* (stricatul sângelui), *riea*, *gâlbenearea*, *jaba* (când oaia se culcă mereu și carnea 'i este vinătă); *căpierea* (când oaia se învîrtesce mereu pe loc).

Ciobanii cântă din *fluer* sau din *trișcă* (fluer fără dop), iar baciul zice din *bucium*.

*Stâna* se numește *coșmaga* (coliba unde stau ciobanii) sau *șura* cu îngrăditură împrejur unde stau oile; înăuntrul șurei stau gălețile, comarnicul cu cașul, căldarea, etc., adică toate cele trebuincioase la stână <sup>1)</sup>.

Intr'o stână stau de la cinci pînă la șase sute de oi.

Omul care conduce stâna se numește *scutar*; cel care face cașul se numește *baciū*; păzitorii și mulgătorii se numesc *ciobanii* <sup>2)</sup>; iar băiatul care dă oile la strung, se numește *strungar*. În unele locuri se dă numele de *prohar* ajutorului de cioban.



Fig. 1.



Fig. 2.

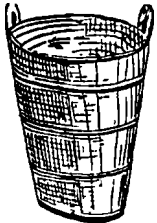

Fig. 3.



Fig. 4.

Oile se aduc la strungă <sup>3)</sup> ca să le mulgă de trei ori pe zi; dis de dimineață când răsare luceafărul de ziuă, la amiază <sup>4)</sup> și la chindii.

Oile se mulg în *găleată* (fig. 1), pe ale-cărei ațe legate de urechi se pune mai întîi o *cupă* (fig. 2). *Strungăreață* se numește o găleată mare cam de 10 litri.

După ce laptele s'a strecurat se dă la *chîag* în *budacă*, *chîegorniță* sau *bêrbînă* (fig. 3).

Laptele odată închîegat se bate cu o roată numită *brighidau* (fig. 4); apoi se strînge la un loc cu *lopățica* și se pune pe *strecătoarea* <sup>5)</sup> ce e așezată pe *hîrzob* (un cerc de nuia cu o împletitură de coajă de tei sau de fringhie), ca să se strecoare cașul de zer ce curge în budacă. Acest zer se numește *zerul de sub caș*.

După aceea, cașul se frămîntă cu *meredeul* sau cu *răvor* (lemn zimțat într'o parte) și apoi se leagă strecătoarea și se strînge cu *ceatlaul* sus la par. Zerul gros ce curge la *celuit* se numește *fițeu*. Ciobanii 'l pun de se acrese.

Zerul de sub caș se pune într'o căldare (cazan sau ceaun) și se fierbe încet la foc <sup>6)</sup>. Se face ast-fel o altă brînză numită *urdă*; iar cu zerul ei împreună se chîamă *jintîță*. În vremea *jintuitului* pe foc se amestecă în căldare cu *tanjeriul*.

<sup>1)</sup> Locul unde dorm oile se numește *târă*, iar locul unde se adăpostesc larna *pordea*.

<sup>2)</sup> Ciobanul care duce mîei înțarțați (cârlanii) se numește *cârlănar*.

<sup>3)</sup> *Gârliciu* se chîamă locul pe unde ies oile la muls.

<sup>4)</sup> Ciobanul află amiaza întinzînd mîna spre soare cu palma în sus și ridicînd degetul mijlociu în sus. Dacă umbra cade drept pe palmă e amiază.

<sup>5)</sup> În unele locuri se pune laptele închîegat în *crîntă* ca să se strecoare de zer.

<sup>6)</sup> *Surlă* se numește un adăpost înconjurat de stof (stuh) în mijlocul căruia se face un cotlon și se fierbe urda.

Spuma de la jintiță se ia cu *polonicul* (un linguroiū mare), se strînge într'o puțină și se alege din ea *unt*.

Cașul luat din strecătoare se pune spre svintare pe o leasă de nulele numită *comarnic*<sup>1)</sup>.

Clobaniī duc cașul în *sădilă* (un sac de ață de cânepă, țesut rar, mai lat la gură, și mai ascuțit la fund) sau în *săculeț* (o sădilă mai mică).

Baciul 'și ține socotelile cu clobaniī pentru cașul ce se vinde cu *răboj* (răbuș), din care o parte numită *țencușă* rămâne la clobaniī.

---

<sup>1)</sup> *Comarnic*: se numește și strașina ce apără strunga de ploaie.

OLĂRIA







## OLĂRIA

Olarul ca să facă oale se slujește de o roată (fig. 1), compusă dintr'un fus (*a*) ce trece printr'o gaură făcută în masa (*b*) și se reazămă pe tigaia (*c*). În partea de sus a fusului se află un disculeț (*d*) numit *stragalie* pe care se dă formă lutului; iar în partea de jos se află o roată (*e*) pe care olarul o pune în mișcare cu piciorul spre a învîrți stragalia. Pe masă, olarul ține boții de lut de care are trebuință.

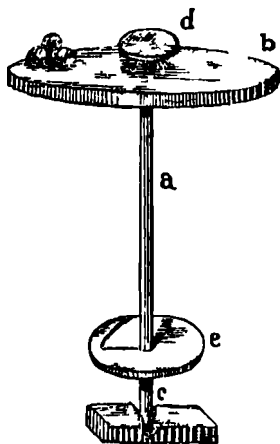

Fig. 1.

După ce a dat lutului forma ce a voit, olarul taie fundul cu o sîrmă cu două canafurî (fig. 2.)

*Fichieș* se numește scândurica de lemn de fag (fig. 3) cu care olarul ridică vasele de lut de pe stragalie.

*Călcătoarea* e scândura pe care olarul calcă lutul cu picioarele pînă ce 'l face ca ceara.



Fig. 2.



Fig. 3.

*Peletic* se chiamă pensula de tras briu saū florî pe vase.

Numirile de vase intrebuintate la țară sunt :

*Chîupul* (fig. 1). — *Oala* (fig. 2). — *Lăscăiața* (oală cu două mănui) (fig. 3).  
*Băneața* (o oală mai mică de cât lăscăiața), *țucalul* sau *cumarul*.

*Ulciorul* (urciorul) sau *bâlca* fără țîță (fig. 4) și cu țîță<sup>1)</sup> (fig. 5); *ulcica* sau *ulceluța* care e mai mică de cât ulciorul.

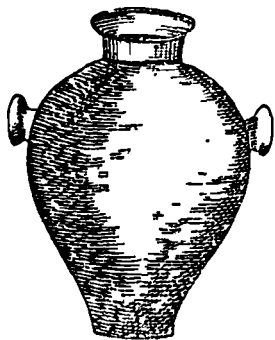

Fig. 1.

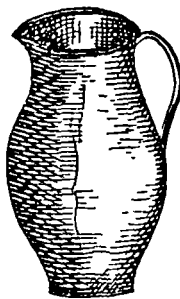

Fig. 2.

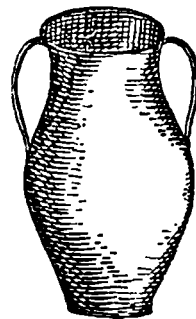

Fig. 3.

*Cana* sau *bărdaca* (fig. 6).

*Borcanul*<sup>1)</sup> sau *găvânosul* de pus dulceați (fig. 7).

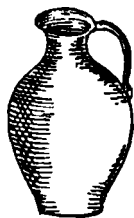

Fig. 4.



Fig. 5.



Fig. 6.



Fig. 7.

*Strachinele* (fig. 8 și 8').

*Ceanacul*, un fel de strachină mai mică.

*Talerul*, *talgerul*, *taerul* sau *farfurie* (fig. 9); farfurioara care e mai mică.

*Castronul*<sup>2)</sup> (fig. 10).

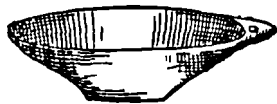

Fig. 8.



Fig. 8'



Fig. 9.



Fig. 10.

<sup>1)</sup> In unele localități se dă numele de *borcane* la oalele cu țîță și cu toarte.

<sup>2)</sup> In unele părți se zice *chiaburi* la castrone.

*Cratița* (fig. 11).

*Tigaia* (de pământ) (fig. 12) și *tigăița* care e mai mică.

*Ibricul* de pământ (fig. 13).

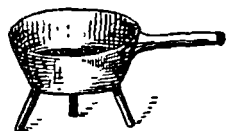

Fig. 11.



Fig. 12.



Fig. 13.

*Capacul* sau *pocrișul* (fig. 14).

*Capatarul* (un fel de capac cu care se acoperă stupul) (fig. 15).

*Testul* (fig. 16).



Fig. 14.



Fig. 15.



Fig. 16.

*Ghiveciul* (de ținut flori) (fig. 17).

*Ceașca* (fig. 18).

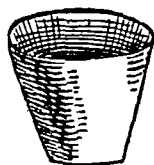

Fig. 17.



Fig. 18.



Fig. 19.



Fig. 20.



Fig. 21.



Fig. 22.

*Felegeanul* (fig. 19).

*Solnița* sau *sărariul* (fig. 20).

*Țigla* (de învelit case) (fig. 21).

*Pușculița* (fig. 22).

Spărturile de oale se numesc *cioburi* sau *hârburi* <sup>1)</sup>.

---

<sup>1)</sup> În unele localități *hârb* înseamnă vas de pământ sau de metal.

UNELTELE INTREBUINȚATE LA CULESUL VIILOR

ȘI

LA FĂCUTUL VINULUI

---



## UNELTELE INTREBUINȚATE LA CULESUL VIILOR

ȘI

## LA FACUTUL VINULUI

Culegătorii taie cu cosorul, cu cuțitul sau cu briceagul ciorchinele și le pun în coșuri sau în cofe (donițe).

Fig. 1.

*Cosor :*

- a) Cosor sau limbă.
- b) Măner sau mănunchiū.



Fig. 1.

Fig. 2.

*Briceag, ciacâie sau cïochie :*

- a) Limbă.
- b) Plăsele sau prăsele.
- c) Verigă sau brățară.



Fig. 2.



Fig. 3.

Fig. 3.

*Cuțit :*

- a) Limbă, tăiș sau gură.
- b) Măner, mănunchiu sau coadă.

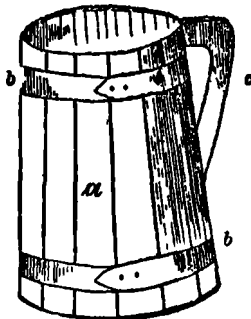

Fig. 4.

Fig. 4.

*Cofă sau doniță.*

- a) Doage.
- b—b) Cercuri (de lemn sau de fier).
- c) Mănușă sau toartă.

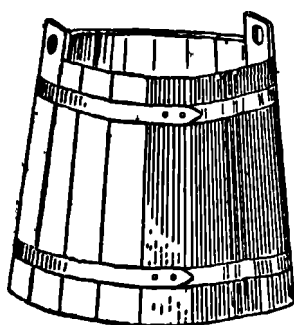

Fig. 5.

După ce se umple coșurile sau cofele cu struguri, culegătorii se duc de le toarnă într'un vas mai mare numit *hârdău* sau *ciubăr* (fig. 5), și care ține de la 4 pînă la 6 cofe.



Fig. 6.

Strugurii se fărîmă în hârdău cu o uneltă numită *mustuitor* (fig. 6). Este un lemn care la un capăt are mai multe cîoturi.

După ce hârdăul s'a umplut cu struguri mustuiți, culegătorii, ridicându-l cu o *părăngă cu cruce* (fig. 7), 'l duc pe umeri acasă sau la cramă și 'l toarnă în *cada* (fig. 8).

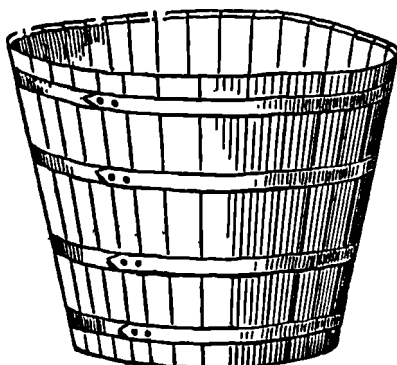

Fig. 8.

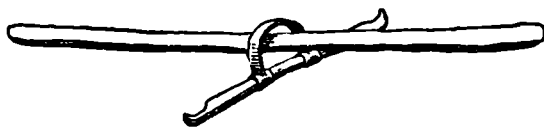

Fig. 7.



Fig. 9.

Umplându-se cada, atunci se calcă. Pentru călcarea strugurilor se întrebuintează un *sac de vie* (este un fel de sac făcut dintr'o pânză rară de tot).

Strugurii se calcă într'un *jghiab* (șghiab) sau *călcător* (fig. 9).

Vinul ce curge din jghiab cade într'un vas numit *dejă* sau *curătoare*<sup>1)</sup> (fig. 10).

Ca să nu pice în dejă ciorchini sau bobite, se pune la gura jghiabului o *strecurătoare* sau *cîur* de sirmă (fig. 11) câte-o dată numai o plasă de sirmă.

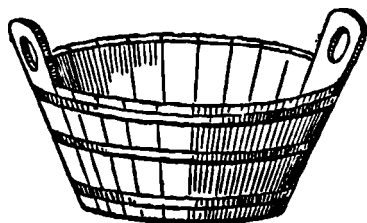

Fig. 10.

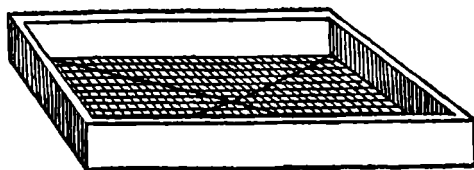

Fig. 11.

<sup>1)</sup> În județul Gorj se întrebuintează o postavă mare numită *moldă*.

Vinul din dejă se cară în *boloboc* (poloboc) (fig. 12) cu donițe (cofe) și se toarnă în *pâlnie* (fig. 13), *leică* sau *unie* (fig. 14) <sup>1)</sup>.

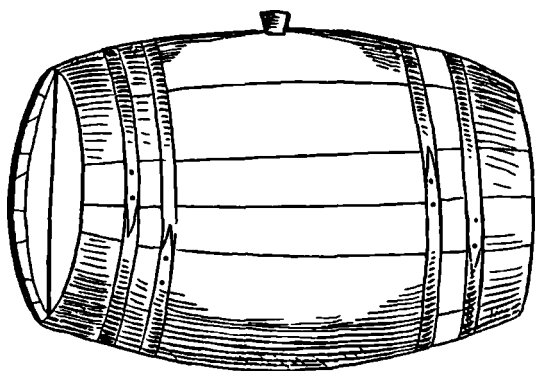

Fig. 12.

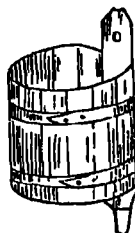

Fig. 14.

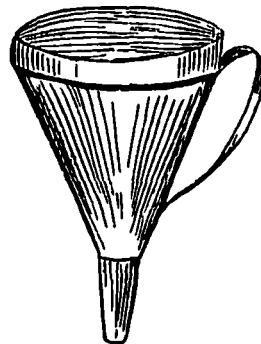

Fig. 13.

Când viaa este departe și nu se poate căra d'a dreptul vinul în cadă, atunci se cară cu *pritoaca*, care are forma căzei însă e numai jumătate sau a treia parte din cadă.

Vinul din pritoacă se toarnă în cadă cu *căușul* (fig. 15), prin *uluc* (fig. 16). Ulucul se așează cu un capăt pe buza căzei și cu cel-lalt pe buza pritocei.



Fig. 15.

Cei cari nu voesc să pună struguri în căzi când e adus din vie, 'l pun în *lin* (fig. 17) unde 'l fărâșă. După ce vinul s'a scurs din lin, se ia *tescovina* sau *bosca* și se calcă în jghiab cu sacul său se pune sub *teasc*.



Fig. 16.

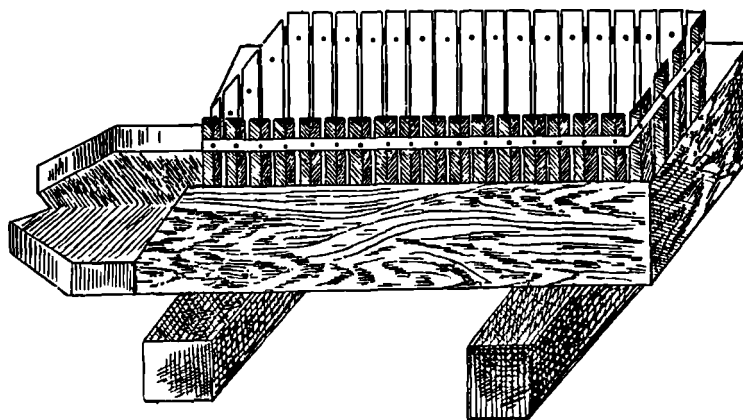
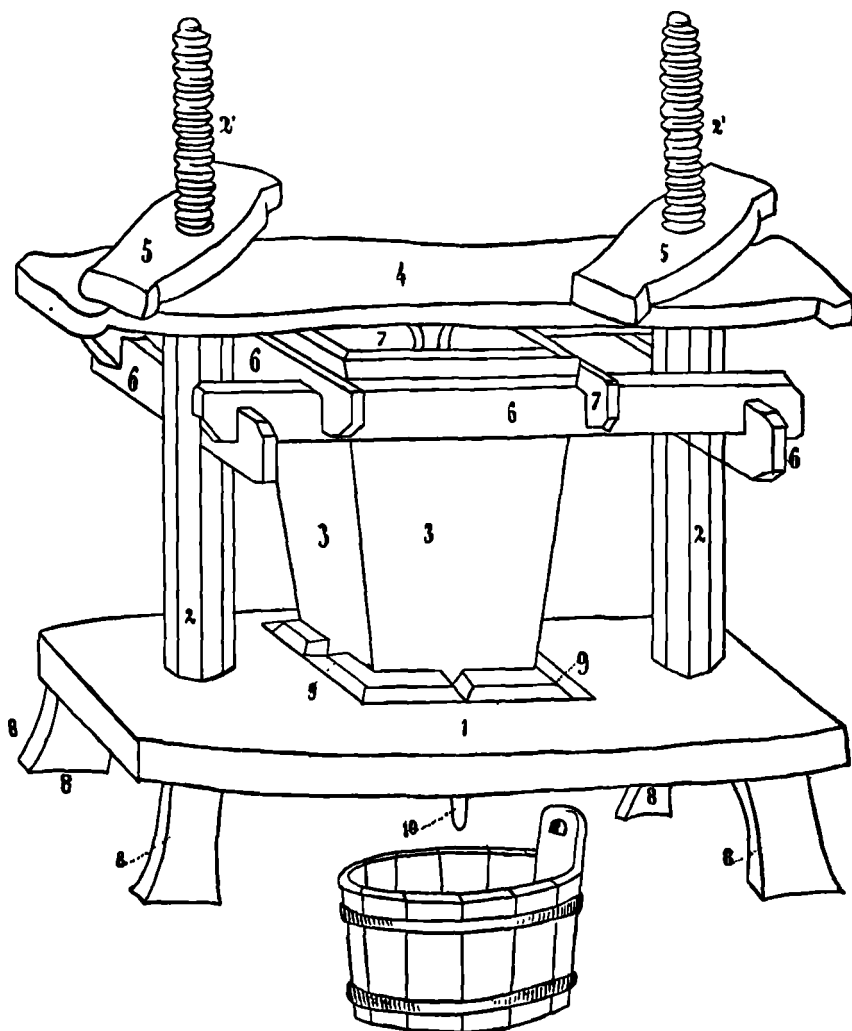

Fig. 17.

<sup>1)</sup> Țeava de la pâlnie se numesce *burluiu*, gât sau *bucea*.

### Teasc cu două șurupuri



1. Masă, strat sau albie.
- 2-2. Stâlpi.
- 2'-2' Șurupuri sau șurubi.
- 3-3. Coș, drob, casă, ladă, cutie, durbară sau țarc.
4. Grindă sau punte.
- 5-5. Gâsce, broasce sau șurupelnițe.
- 6 6-6-6. Chingi, mâini, argea sau clește.
7. Pop (sub pop se află o scândurică ce apasă asupra tescovinei când se învârtesc broascele).
- 8-8. Pictoare.
- 9-9. Jghiab, șghiab, pîrâu, șanț, șar, vatră, hîngaș, gârliciū sau hindichiū.
10. Tîjă, burhuiū, uluc, ciuciun, șipot sau cioc.
11. Dejă, dejeriū, hârdăiaș, sofeiu, curătoare, caduliță sau ciubdraș



DOGĂRIA SAŨ BUTNĂRIA

ȘI

UNELTELE DOGARULUI (BUTNARULUI)

---



## DOGARIA SAU BUTNARIA

ȘI

### UNELTELE DOGARULUI (BUTNARULUI)

Dogarul (pe moldovenesce *butnarul*) face *donițe* sau *cofe*, *hârdaie*, *deje* sau *cîubere*, *căzi*, *hârdăiașe* sau *cîubărașe*, *cofițe*, *cofăele*, *șitare*, *cofer* sau *șistare*<sup>1)</sup>, *pîlnă de lemn*, *hună* sau *leice*, *bote*, *berbințe*, *curătoare*, *vedre*, *budaie*, *găleți*, *putine* sau *trușii*, *putineie*, *cetârne*, *butoaie* sau *acoave*, *butii*, *boloboace* (poloboace), *butoiașe*, *balerce*, *balercuțe*, sau *valerașe*, *burii*, *buriașe*, *budace*, *fedeleșe* (fig. 1), *fucii* (fig. 2), etc.

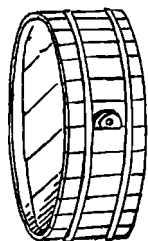

Fig. 1.

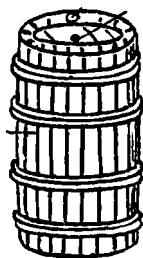

Fig. 2.

Toate vasele ce le face dogarul sunt alcătuite din *doage*<sup>2)</sup> ținute de cercuri (de lemn sau de fier). Unele sunt înfundate numai într'o parte, altele au două *funduri*. Partea care nu are fund se numește *gură*; iar gaura ce se află

în vasele înfundate de amîndouă părțile și prin care se introduce lichidul se numește *vrandă*, *poarcă* sau *preduf*.

Donițele (*cofele*) cu sau fără capac (clapă sau ploapă) au o coadă ce se cheamă *mănușă* sau *toartă*; apucătoarea de la hârdău se cheamă *urechie*.

<sup>1)</sup> *Șitar* se zice la Covurlui și la Fălciu, *cofer* în Dâmbovița, *șistare* în Dolj și Romanați, *hârdăiaș* sau *cîubăraș* în alte părți.

<sup>2)</sup> Când un om e cam într'o parte, se zice că *îi lipsesce o doagă*.

Românul zice: *a ajunge în doaga copiilor* și *a ajunge în doaga morții*.

Uneltele de care se slujesc dogarul sunt următoarele :

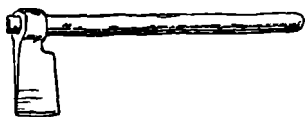

Fig. 3.

1. Topor sau secure (fig. 3).
  - a) coadă, mâner sau toporiște.
  - b) muchie.
  - c) bărbie.
  - d) leafă sau tăiș.

2. Ferestreu<sup>1)</sup> (fig. 4).

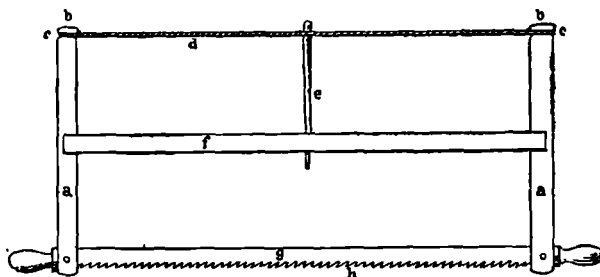

Fig. 4.

- a—a) Brațele ferestreului, mâini, crăci, cotoaic, mânere, condace, speteze sau pervazuri.
- b—b) Capete, mere, cioace sau umeri.
- c—c) Crestături sau creste.
- d) Coardă, sfoară de întins sau strundă.
- e) Pană de răsucit sfoara, struneală, lemnuz, încordător, întinzător, sucitor, răsucitoare, limbă, cordar, săgeată sau lopățică.
- f) Puntea ferestreului, curmeziș, răsboiu, mijlocar sau chingă.
- g) Pânză.
- h) Dinți, colți sau zimți.

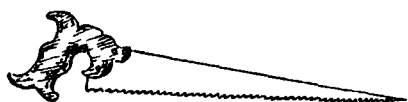

Fig. 5.

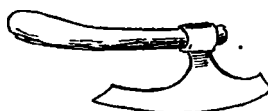

Fig. 6.

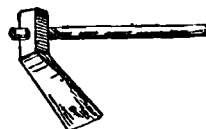

Fig. 7.

3. Ferestreu de mână<sup>2)</sup> (fig. 5).
  - a) Mâner, mânunchiu sau coadă.
  - b) Pânză.

Ferestreul se ascute cu pila.

4. Bardă<sup>3)</sup> (fig. 6).
5. Tezlă (fig. 7). (A se vedea uneltele dulgherului).

<sup>1)</sup> In județul Iași se zice și *cirișeu*.

<sup>2)</sup> Se numește *fris* in județul Mehedinți, *chimilioară* in județul Iași și *corzar* in județul Neamțu.

<sup>3)</sup> Barda dogărească se numește *toaiță* in Moldova.

6. Masă de tras doage <sup>1)</sup> (fig. 8).

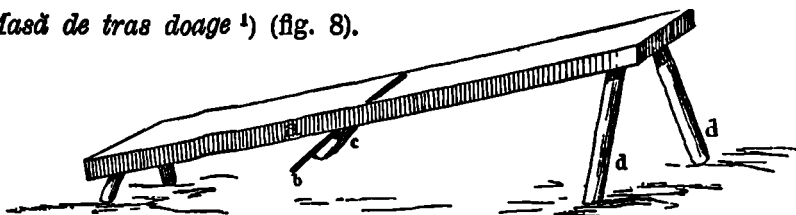

Fig. 8.

a) Pat, trup sau fațt.  
b) Custură sau daltă.

c) Pană.  
d—d) Picioare.



Fig. 9.

7. Gealdă (fig. 9). (A se vedea unelte dulgherului).

8. Daltă (cu care se taie cercurile). (A se vedea unelte dulgherului).

9. Nicoveală sau nicovea (pe care se taie și se găuresc cercurile). (A se vedea unelte fierarului).

10. Priboi sau dușlag (cu cari se găuresc cercurile de fier).

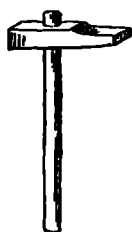

Fig. 10.



Fig. 11.

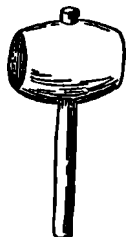

Fig. 12.



Fig. 13.

11. Ciocan (fig. 10) (cu care se nituesc și se bate cercurile de fier).

12. Ciochie, păpușă sau bățic (fig. 11) (în care se bate cu maiul ca să se așeze cercurile pe vase).

13. Maiu <sup>2)</sup> (fig. 12).

14. Niț (fig. 13) (cuiu de fier cu care se leagă cercurile de fier <sup>3)</sup>).

15. Pas, pasnic sau capră.  
a—a) Arc, arcuș, coardă sau punte.  
b—b) Oraci.

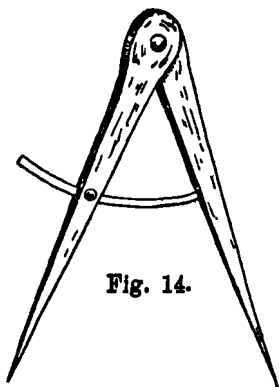

Fig. 14.

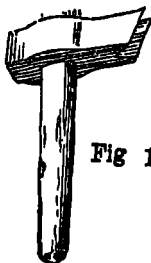

Fig. 15.

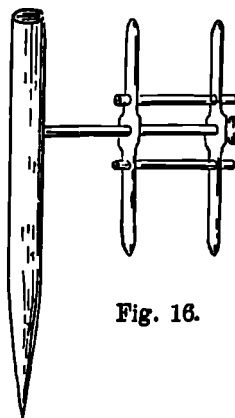

Fig. 16.



Fig. 17.

16. Bașchie (un fel de ciocan al-cărui capăt este șanțuit) (fig. 15).

17. Crivea (cu care se sucesc teiul pentru legatul cercurilor de lemn) (fig. 16).

18. Sgârciu sau scoabă (cu care se curăță muchiele la vasele mici) (fig. 17).

<sup>1)</sup> Se numesc *căine* în județul Suceava.

<sup>2)</sup> Maiurile dogarului sunt unele cu mânerul scurt, altele cu mânerul mai lung sau chiar foarte lung.

<sup>3)</sup> Când mai multe cercuri de fier sau de lemn sunt puse unul lângă altul se numesc *brățară*.

19. *Scăunoaie, scaun de cuțitoi* sau *scaun de doage* (fig. 18).

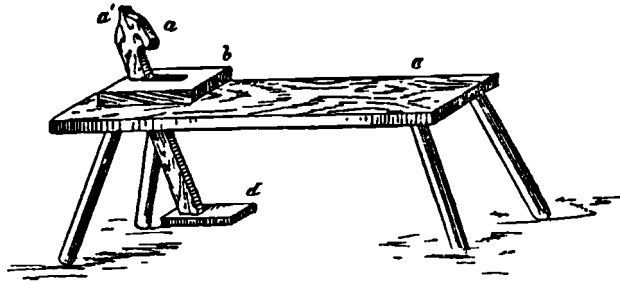

Fig. 18.

a—a) *Clește.*

a') *Cap, clobanț, ciochie, căpățină, cioc, ciacâie* sau *broască.*

b) *Măsuță, pod* sau *punte.*

c) *Scaun.*

d) *Calcător, talpigă, talpig* sau *tălchigiu.*

20. *Cuțitoaie* (fig. 19) (sunt două feluri).

21. *Gardinar mare* (fig. 20).

*Gardinar mic* (fig. 21).

În unele locuri se întrebunțează gardinarul de la fig. 22.

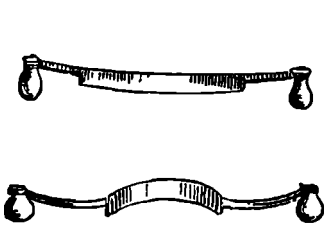

Fig. 19.

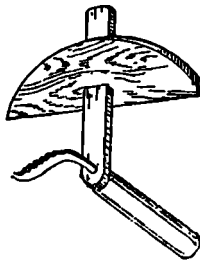

Fig. 20.



Fig. 21.



Fig. 22.

Cu gardinarul se face în doage șanțul în care intră fundul vasului; acest șanț se numește *garden*.

22. *Clește* sau *cleștar* (fig. 23).

a) *Cârlig* sau *limbă.*

b) *Coadă, mâner, gaiță, gheran* sau *trăgător.*

23. *Gripcă* (cu care se rod doagele murdare când se infundează vasele vechi (fig. 24).

24. *Bulat* (cuțit pentru făcut cercurile (fig. 25).



Fig. 23.



Fig. 24.



Fig. 25.

25. *Dogar* (cu care se crapă lemnele pentru doage); fie-care meșter are trei dogare de diferite mărimi (fig. 26).



Fig. 26.

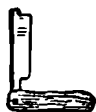

Fig. 27.

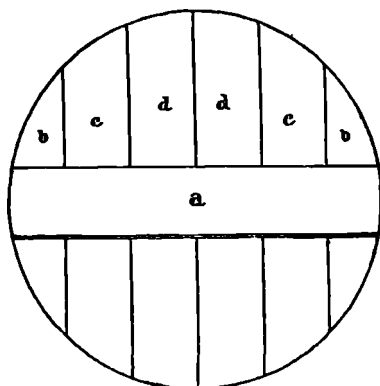

Fig. 28.

26. *Ciumpeiū* (cu care se crapă cercurile) (fig. 27).

27. *Bestie* (a se vedea uneltele dulgherului).

La aceste unelte trebuie adăogate *virtejul* de strins doagele și *butucul* de lucrat doagele.

Un fund de butoiū (fig. 28) se compune din :

a) *Stinghie, chingă, pop, calafat, zaplăt, stîlp, punte, ușă* saū *curmeziș*.

b—b) *Doagă mică, sfîrc, aripă* saū *hăripă*.

c—c) *Doagă din aripă* saū *stîlpul aripăi*.

d—d) *Doagă din mijloc* saū *stîlpul mijlociū*.

## Nomenclatura

*Dogar* și *dogărie* se zice în Muntenia, *butnar* și *butnărie* în Moldova.

Cuvintele: *doagă, cercuri, vrană, fund, gardinar, garden, cuțitoiū, maiū, antal, putină*, se întrebuiñează în toată țara.

*Butoiū, butie, acov* și *boloboc* sunt din Muntenia; *bute, boloboc, balercă, dejă* din Moldova. *Zăcătoare* se zice mai în toată țara.

Cuvintele: *calafat* e din Dolj, *poarcă* din Gorj, *ușă* din Vlașca, *zaplăt* din Mehedinți, *preduf* din Vlașca și R.-Sărat, *buriū* din R.-Sărat, *sgăriciū* din Ialomița.

C A S A





## C A S A

Casele țărănești sunt de mai multe feluri :

Cele de la câmp acoperite cu stuf (stuh) sau cu paie se deosebesc de cele de la munte acoperite cu șindrilă sau draniță, și cele din Moldova se deosebesc de cele din Muntenia <sup>1)</sup>.

Unele nu au de cât o singură odaie, iar altele au două odăi.

Vom da aici câte-va tipuri de case țărănești în care putem găsi mai toate cuvintele privitoare la clădiri.

Partea acoperită de strașină se numește *prispă*, iar sala *tindă*.

În tindă se găsește *vatra*.

Fig. 1.

1—1. *Bolduri, țepi, țepe, țepuși, săgeți, istumuri, sulinare, măgari sau sistonuri.*

2. *Lațul* (leațul) dintre holduri ce alcătuiesc *coama, culmea, samara, cum-păna, slemneaoa, slimna, comana* sau *coroana*.

3—3. *Lații* (leațurile) pe cari se așează stuful (stuhul), șindrila (șindila) sau dranița.

4—4. *Căpriorii* (caprele) cari, la partea de jos, au o creștătură numită *căl-căi* ce se pune pe cosoroabe (costoroabe) în altă creștătură numită *cuib*, și se prinde de acestea prin cuie de lemn.

Cei doi căpriori se mai zic și *legători*.

---

<sup>1)</sup> În vremile vechi, pe când pădurile erau mari, oamenii făceau case zise în Moldova *durate*, din bârne lungi. Se puneau mai întâi patru copaci (tumurugi) descojiți (cojiți) și încheiați prin creștături la capete. Acești copaci alcătuiau tălpile pe care se ridicau pereții din despicături sau bârne de lemn încheiate tot prin creștături la capete. În aceste bârne se tăia locul ușei și al ferestrelor sprijinindu-se bârnele prin usciori (ușori). Pereții astfel ridicați fără furei, se puneau deasupra lor patru bârne lungi ca cosoroabe și pe capetele acestora un alt rând de cosoroabe pe care se înalța acoperimintul. Astfel de case nu se mai văd de cât foarte rar.



5—5. Cele patru căpriori de pe colțuri se numesc *sape* și alcătuiesc *sapa casei*.  
6. Căpriorul de la mijloc se numește *țăpoiă* și *sugar*.

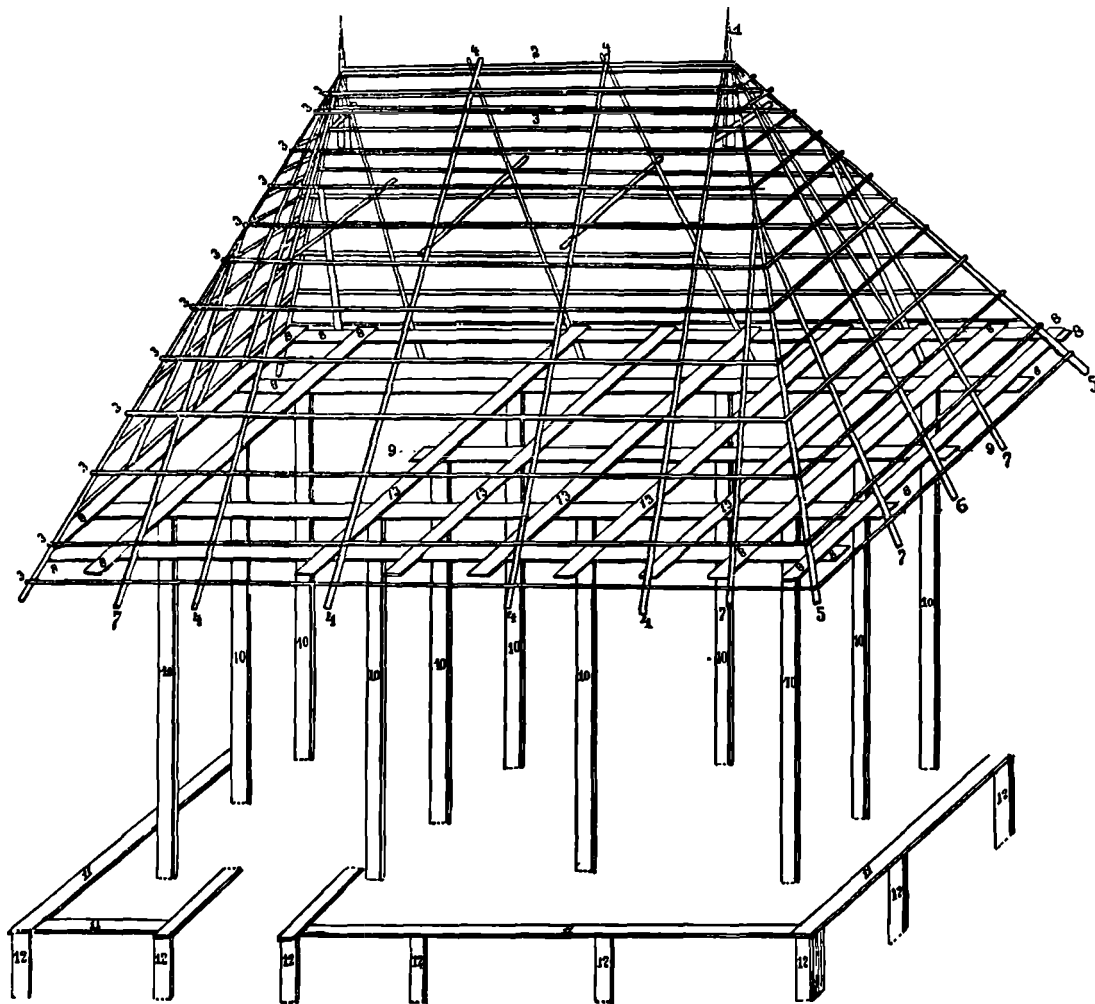

Fig. 1.

7 7. Nisce căpriori alipiți de sape și numiți în Moldova *lipaci* sau *copileți*.

8—8. *Cosoroabele* (costoroabele), câte două de fie-care parte, în total opt, din care un rând așezat d'asupra pereților și a stîlpilor (furficilor) între urechile acestora, iar cel-alt rând așezat pe capetele celor d'antéiū și avînd de scop să sprijine căpriorii așezați cu călcăile în cuiburile cosoroabelor.

Aceste cosoroabe împreună cu capetele căpriorilor alcătuiesc apărătoarea sau *strășina* <sup>1)</sup> (streșna) casei și acoperimîntul prispelor.

9. *Coarda casei*, ce sprijină grinzile și greutatea podului casei.

Coarda, cînd nu e destul de tare, se proptesc la mijloc printr'un stîlp pus în mijlocul casei și care se cheamă *pop*. Mai în tot-d'a-una însă acest pop se pune în urmă, după ce s'a slăbit casa și s'a îngreuiat acoperimîntul.

10—10. *Stîlpă* (furficile) în număr de 11 toate de lemn de stejar cîoplit în

<sup>1)</sup> Se zice și *polată* în județul Dolj.

patru muchi. Partea de jos, numai scorjită (corjită) și câte-odată pârliță sau cătrănită cu păcură, se îngroapă în pământ de 2—4 palme (0.50 c. pînă la 1 metru), iar partea de sus cu urechi ce prind cosoroabele.

Stîlpii (furcile) susțin acoperișul și pereții.

11. *Talpa casei, tălpile prispelor, temelii* sau *temel*, care hotăresc lățimea prispelor și poartă *stîlpii* (dregii, diregii sau atirnații<sup>1)</sup>) ce sprijină strășina.

Stîlpii sunt prinși cu capătul de jos prin *pijuri* în nisce dăltuituri pătrate făcute în tălpi și cu capătul de sus sunt prinse pe cosoroabe tot prin *pijuri* așezate în nisce căpătaie crestate numite *bașlicuri*.

12. *Tarașii* (gâscele, bundaci, bunducii, derecii, parmacii, bubulucii, urșii, popondocii sau gorgozanii) cari sprijinesc coastele prispelor. Capetele lor de jos sunt îngropate în pământ, iar cele de sus au *pijuri*.

13. Grinzile casei pe care se așează podeala, ce alcătuesc podul sau tavanul. Podeala se face de obicei din lemn de fag bine cîoplit, dat la rîndea (geluit) și lucrat în ciubuce pe o margine, ca și muchile grinzilor. Cea-l'altă margine mai subțire se așează *caplama*, adică se îmbucă peste marginea podelei de alătura.

Puse una lângă alta podelele formează nisce linii paralele (orizontale sau oblice); un rînd de podele între două grinzi se cheamă o *raclă*; prin urmare, sunt atitea racle cu podele câte perechi de grinzi.

Pereții caselor țărănesci se fac :

a) Saū de *bârne* (despicături de lemn de teiū, plop sau ulm) așezate în *jghiaburi* făcute în lungul furcilor;

b) saū de *vălatuci* (colaci de pământ sau lut amestecat cu paie sau rogoz) îngrădiți prin pari prinși în nisce găuri făcute sus în cosoroabe și jos în nisce tălpi ce se pun între furci;

c) saū de *gard de nucle* (ostrețe) îngrădite de pari prinși de asemenea sus și jos.

Fig. 2.

1. *Bolduri*.

2. *Prăștini*.

3. *Prăștina* de pe coama casei.

4. *Rogoz* (farcă de baltă în 3 muchi) cu care se învelesc casele peste stuf.

5. *Trestie* sau *stuf* (stuh). (Stuful se leagă cu nisce lați (leături) lungi prin nisce cuie lungi de lemn numite *restee*, ce se petrec prin găuri făcute în căpriori și se împănază pe deasupra. Unii pun *caciorve* în capul resteeleor și nu le mai trec prin căpriori.

6. *Strașina* (streșna) casei.

7. *Stîlpi* (dregii sau atirnați).

8. Pereți<sup>2)</sup> lipiți cu lut amestecat cu baligă de cal și văruiți cu *bidineaoa*

<sup>1)</sup> Cuvintele *dregi* și *diregi* se întrebunțează în Moldova, *atirnați* în județul R.-Sărat, iar *stîlpi de palimar* în Prahova.



(Fig. a').

<sup>2)</sup> Când o casă e alcătuită din patru stîlpi câte unu la fie-care colț, acești stîlpi, în Muntenia se numesc *stîlpi-colțari*, iar în Moldova *amnarî*.

*Paiantă* (în județul Putna *cheșeș*) se numește lemnul *a* ce proptesc un stîlp (fig. a').

<sup>3)</sup> Pe pereții casei, înainte de a se lipi, se bat *suzele* (un fel de țândări de brad lungi) ori se *puricesc* cu nisce penișoare mici numite *purici*.

(badanaoa), saŭ muruiŭi cu peria saŭ pămătuful cu humă, trăgându-se *brâne* (brăe) cu humă saŭ baligă la marginea de jos a pereților. Astăzi toate casele se văruesc; mare parte însă se muruesc în lăuntru și mai cu seamă vatra și cup-torul, precum și tinda și dosul casei.

9. Ferestrele, tot-d'a-una în număr de trei la casele cu o singură odaie, sunt așezate în spre miază zi și răsărit (mai toate casele sunt expuse spre miază-zi). Ferestrele sunt așezate în usclorî (ușorî) de lemn prinse în perete și având câte 2 și 3 gratii<sup>1)</sup> fie și de lemn. Unele case au și obloane de scândurî ce se ridică în sus și care la vreme se încuie pe din năuntru cu piroane de fier, resbătute prin usclorî. La unele case, ferestrele au câte patru ochiurî (glamurî), iar altele două și chîfar un singur glăm; toate însă bine prinse de usclorî fără a se putea

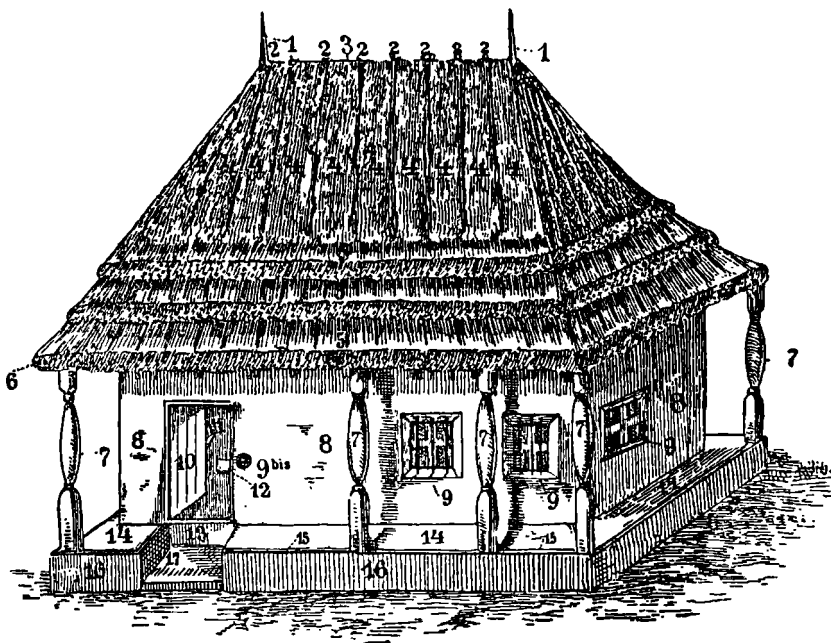

Fig. 2.

CASĂ DIN MOLDOVA DE SUS

deschide, numai unele ferestre au o jumătate mișcătoare care se poate ridica alunecând peste cea-l'altă jumătate și care se sprijinesce cu un bețișor.

Le casele mai mari care au o cămară în fundul tindei, mai e o mică feres-truie cu un singur geam în partea despre apus.

9<sup>bis</sup>. *Ferestruie* de luminat cuptorul.

10. *Ușa tindei*<sup>2)</sup>

<sup>1)</sup> Țăranii pun gratii la ferestre ca nu cum-va necuratul să se apropie de casă.

<sup>2)</sup>

 Cârlice bătute în pereți ce se chîmă *țîțîne*.

 *Balamale*.

 *Clempuș* (clampa cade pe clempuș).

11. *Clampa uşei.*
12. *Incuietorea de la uşă.*
13. *Pragul uşei* (care la unele case e mai jos de cât nivelul prispei).
14. *Prispele casei*, lipite cu lut şi date cu baligă de oaie ca şi înăuntrul casei pe jos.
15. *Tălpile prispei.*
16. *Coastele prispei.*
17. *Prispa pragului* (care e la nivelul interiorului tindei şi al casei).

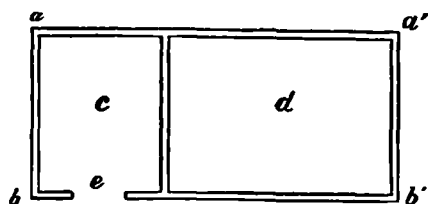

Fig. 3.

Peretele  $a-a'$  alcătuesce *dosul casei*, iar peretele  $a' b'$  fundul casei.

Ușa casei vine îndată de la ușa tindei ( $e$ ). În lăuntru, în stânga, e *hornul* cu cup-torul lipit de peretele tindei și soba lângă cuptor, așezate toate pe o vatră mare cu margini late pe care stați copii cei mici, iar la fundul sobei e *drumul pe cuptor* (cup-tor) <sup>1)</sup>. Fumul din horn ese pe *căleață* al cărei capăt ese în tindă pe pereții

de la vatra sobei. Pe lângă peretele din fund pînă în peretele despre răsărit se întinde patul gospodarului și gospodinei; iar, pe lângă cel-l'altî doi pereți, sunt câte o *laiță* pe care odihnesc fetele și flăcăii.

Pe capătul patului, la răsărit, e *lada* cu schimburile și deasupra ei *foalele* și (*perinele*); iar în cea-l'altă parte, pe capătul lăițelor, e altă ladă cu baniș, *valurile* de pânză și alte lucruri de preț și pe ladă *zestrea* fetei de măritat.

Deasupra patului atirna *culmea* sau *ruda* cu cojoacele cele scumpe, cațaveicele, șalurile, barizurile și alte lucruri de găteală. În colțul (ungherul) de la ușe e *blidarul* (de ținut blide), pe pereți atirna ștergară alese; iar, de asupra fe-restrei, despre răsărit, e sfânta Icoană.

Patul e acoperit cu un *fol de lână*, iar lăițele cu *lăicere*. Pe vatră se așterne *folince*.

<sup>1)</sup> La unele case se fac și sobe cu *ocniți* de uscat obiectele de încălțat.

Casă acoperită cu șindrilă (Muntenia).

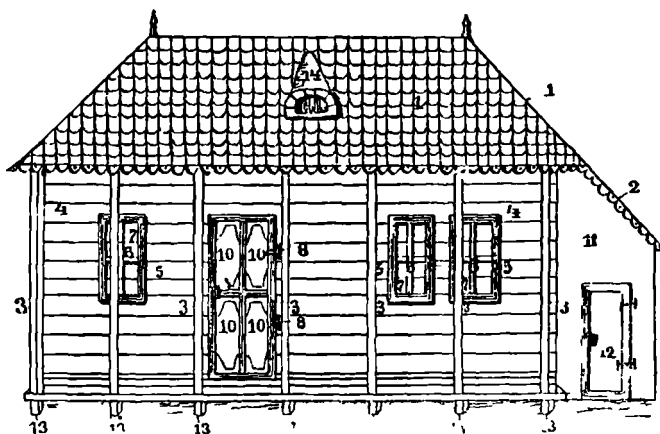

Fig. 4.

1. Acoperișul, coperișul, învelitoarea, învelișul sau acoperământul cu șindrilă, șindilă sau drăniță.
2. Strașina (streșna) casei.
3. Stâlpi, dregi, dîregi sau atirnați.
4. Lumina casei.
5. Tocurile ferestrelor în rescruți cu 4 ochiuri.
6. Gurgiușelele.
7. Ochiul gîmului.
8. Balamalele sau blagamalele ușei.
9. Broasca ușei.
10. Canaturile ușei.
11. Polata sau chilerul.
12. Ușa polatei.
13. (A se vedea No. 12 de la fig. 1).
14. Bagea, băgeaga, fumarul, hogaagul, cucuvaia, ochiul podului, fontâna, ursoaia, marchioța, campadura, cubeașa sau cucumenoa.

Stâlpii de cără este prinsă ușa se numesc *usciorî* sau *ușorî*.

Grinzile ce alcătuiesc temelia casei se cheamă *bălvun*, *tălpoiă*, *talpa casei*, *tălpile prispelor*, *tălpile tirnatului* sau *tălpî lungi*. (A se vedea No. 11 de la fig. 1).

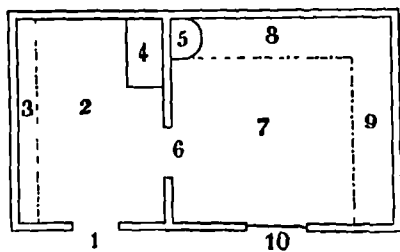

Fig. 5.

Planul casei (fig. 5).

- |                       |                 |
|-----------------------|-----------------|
| 1. Ușa tindei.        | 6. Ușa camerei. |
| 2. Tindă.             | 7. Cameră.      |
| 3. Scaun pentru saci. | 8. Pat.         |
| 4. Coș sau vatră.     | 9. Pat.         |
| 5. Sobă.              | 10. Fereastră.  |

### Casa de munte (Prahova).

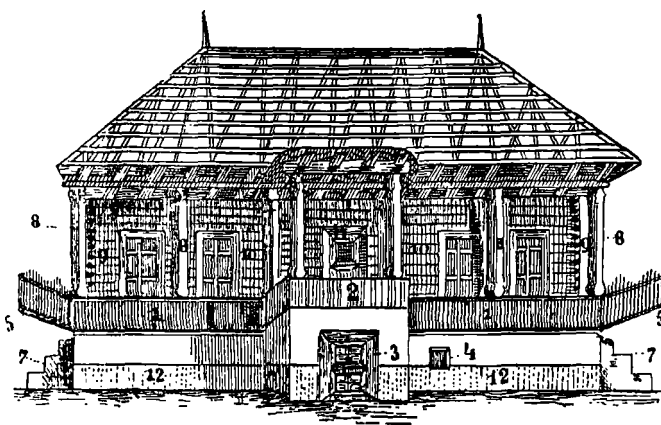

Fig. 6.

În acest tip de casă se deosebesc :

- 1—1. Zăbrelele.
2. Foișorul, cerdacul sau pridvorul.
3. Ușa gârlicului.
4. Fereastra becului.
- 5—5. Porțile prispei.
- 6—6. Scara.
- 7—7. Treptele.
- 8—8. Pălmariș (stîlpil).
- 9—9. Chiotoarea.
- 10—10. Bărnele sau virghiile.
11. Ușa cu tăblii învergelate.
- 12—12. Temelia.

În județul Dâmbovița se numește *harea* zidul ce se face pe înălțime de 0.<sup>m</sup>60.<sup>c</sup>—1.<sup>m</sup> din pământ pînă în tălpi.

Doi căpriori ( $a b - a' b'$ ) încheiați la vîrf alcătuiesc o *capră*. Bucata de lemn ( $c$ ) ce îi ține ca să nu se desfacă, se cheamă *cătușă*, *coșofană* sau *limba caprei*.

*Podină* se numește fie-care scândură (blănuță sau blojdină) din care se alcătuesc podeala.

*Cămara* este partea casei unde se găsește vatra când tinda e împărțită în două.

Floarea ce se face la capătul stîlpilor se numesc *bașlic*, *calup*, *clapă*, *măgăriță*, *talaer*, *papuc*, *amănar*, *broască*, *cărlan* sau *căciulă*.

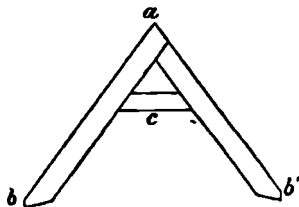

Fig. 7.

Nomenclatură după județe.

FIG. 1.

1. Bolduri, } mai în toată țara.  
Țepi, }  
Țepușe, }  
Săgeți, (Fălciu).  
Istumuri, (Dâmbovița).  
Sulinare, (Dâmbovița).  
Sistonuri, (Ilfov).  
Măgari, (Ialomița și Muscel).
  2. Coamă, } mai în toată țara.  
Culme, }  
Samară, (Buzău).  
Cordel, (Ialomița).  
Cumpănă, (Vâlcea, Vlașca și Ialomița).  
Slemnă, (Brăila).  
Silmnă, (R.-Sărat).  
Coroană, (Dâmbovița).  
Comană, (Vaslui).
  3. Lași, (în Muntenia).  
Ceațuri, (în Moldova).
  4. Căpriori, } în toată țara.  
Capre, }
  5. Sape, } în toată țara.  
Sapa casei, }  
Colțari, (în Muntenia).  
Cornari, (în Moldova).
  6. Țapoiu, (Iași).
  7. Cipac, } în Moldova.  
Copilești, }  
Căpriori de la mijloc, (în Muntenia).
  8. Cosoroabe, (în Muntenia).  
Costoroabe, (în Moldova).
  9. Coardă, (în toată țara).
  10. Sitipi, (în Muntenia).  
Furci, (în Moldova).
  11. Talpa casei, (în toată țara).  
Temeleiu, (Prahova).  
Temel, (Constanța).
  12. Tarași, (în Moldova).  
Gâsco, (Argeș).  
Bundaci, (Dâmbovița).  
Bunduci, (Mehedinți).  
Dereel, (Brăila).  
Parmaci, (Ilfov).  
Bubuluci, (Bacău).  
Urși, (Olt și Vâlcea).  
Popondoci, (Tecuci).  
Gorgozani, (Neamțu).
-

# UNELTELE ZIDARULUI (PIETRARULUI)

---





## UNELTELE ZIDARULUI (PIETRARULUI)

Uneltele zidarului sunt :

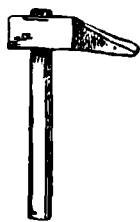

Fig. 1.



Fig. 2.



Fig. 3.



Fig. 4.

1. Ciocanul (două tipuri, fig. 1 și 2).

2. Mistria saŭ mǎestria cu care se toarnă tencuiala și se bruftuesce zidul (fig. 3) și mistria cațaveica (fig. 4).



Fig. 5.



Fig. 6.

3. Malaoa, mahalaoa saŭ netezitoarea (fig. 5).

4. Drișca saŭ fêțuitoarea (fig. 6).

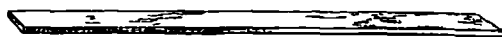

Fig. 7.

5. Dreptarul (fig. 7).

6. *Cumpăna perpendiculară* (fig. 8).

7. *Cumpăna orizontală* sau *ceaonul* (două tipuri, fig. 9 și 10).



Fig. 8.



Fig. 9.

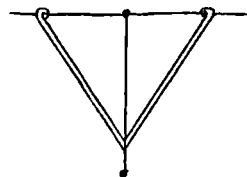

Fig. 10.

8. *Bidinea* sau *badanaoa*.

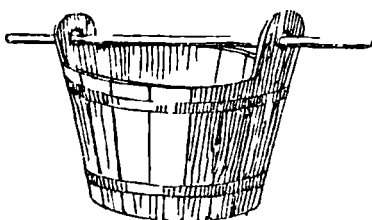

Fig. 11.



Fig. 12.



Fig. 13.

9. *Găleata* sau *ciubătrul* (fig. 11).

10. *Caușul* sau *canciogul* (fig. 12).

11. *Ciubucul*, *ciubucarul* sau *tiparul* de tras ciubucuri pe zid (fig. 13).



Fig. 14.

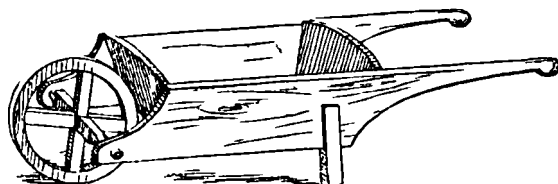

Fig. 15.

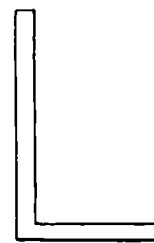

Fig. 16.

12. *Turca* (fig. 14).

13. *Roaba* sau *tărăboanța* (fig. 15).

14. *Colțarul* sau *ghiunia* (fig. 16).

Zidarul mai întrebuintează *lopata*, *sapa* și *casmaoa*.

# UNELTELE FIERARULUI

---



## UNELTELE FIERARULUI

Uneltele fierarului sunt :

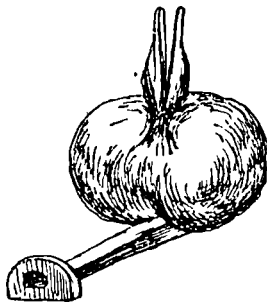

Fig. 1.

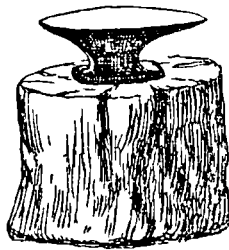

Fig. 2.



Fig. 3.

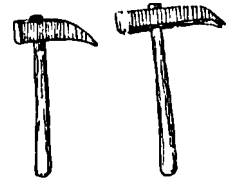

Fig. 4.

1. *Foiul* (fig. 1).
2. *Nicovala, nicovaoa* sau *ilaul* (fig. 2).
3. *Barosul*, (fig. 3).
4. *Ciocanul* (două feluri fig. 4).



Fig. 5.

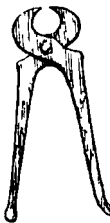

Fig. 6.

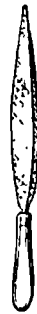

Fig. 7.



Fig. 8.



Fig. 9.

5. *Cleștele* (două feluri fig. 5 și 6).
6. *Rașpa* sau *hrașpa* (fig. 7).
7. *Pila* (două feluri fig. 8 și 9).



Fig. 10.



Fig. 11.



Fig. 12.



Fig. 13.

8. *Țintarul* (fig. 10).
9. *Cheia* (trei feluri fig. 11, 12 și 13).

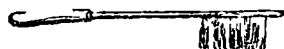

Fig. 14.

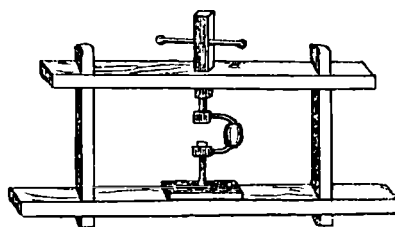

Fig. 15.

10. *Praștura* sau *plestura* (fig. 14).
11. *Mașina de găurit fierul rece* (fig. 15).



Fig. 16.

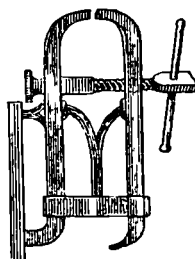

Fig. 17.



Fig. 18.

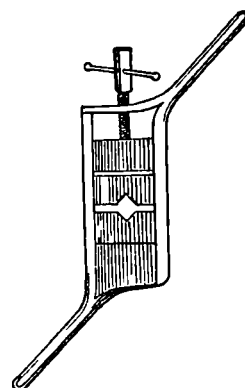

Fig. 19.

12. *Cușitoaia* de curățit unghiile cailor (fig. 16).
13. *Ursul* (fig. 17).
14. *Sfredelul* (fig. 18).
15. *Șurupelnița* sau *surubelniță* (fig. 19).
16. *Priboiul*.
17. *Dalta*.
18. *Jigneaoa* sau *cușnița* (unde se rosește fierul).
19. *Tocila* (uneltă de ascuțit tăișurile). *Troacă* se numește vasul de lemn plin cu apă în care roata de la tocilă, învîrtindu-se, se udă.

# UNELTELE DULGHERULUI

PRECUM ȘI ALE

TÎMPLARULUI (STOLERULUI)

---



# UNELTELE DULGHERULUI

PRECUM ȘI ALE

## TÎMPLARULUI (STOLERULUI)

Uneltele dulgherului sunt :

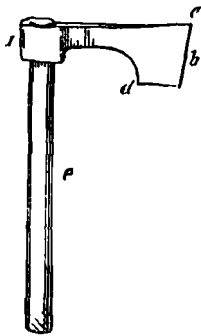

Fig. 1.

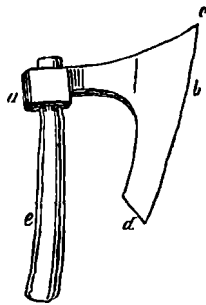

Fig. 2.

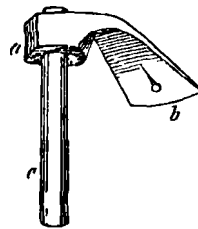

Fig. 3.

1. *Securea saŭ toporul* (fig. 1).

a) *Muchia.*

b) *Leafa.*

c) *Virful.*

d) *Călcăiul.*

e) *Coadă saŭ toporiștea.*

2. *Barda saŭ toaipa* (fig. 2).

a) *Muchia.*

b) *Leafa.*

c) *Virful.*

d) *Călcăiul.*

e) *Coadă saŭ toporiștea.*

3. *Tezla saŭ chiserul* (fig. 3).

a) *Muchia.*

b) *Leafa.*

c) *Coadă.*

4. Ferestreul saŭ firiseul <sup>1)</sup> (a se vedea uneltele dogarului).
5. Ferestreul de mână saŭ ferestreașul (a se vedea uneltele dogarului).



Fig. 4.

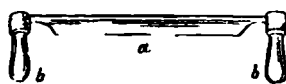

Fig. 5.

6. Bestia, beschia saŭ pânza (fig. 4).

7. Cuțitoaia (fig. 5).

a) Leafa.

b—b) Mânerele.

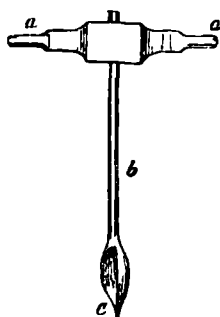

Fig. 6.

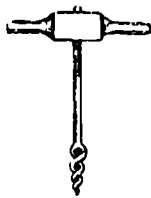

Fig. 7.

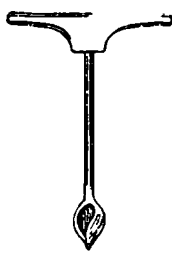

Fig. 8.



Fig. 9.

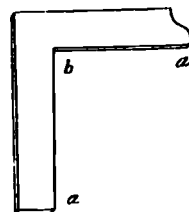

Fig. 10.

8. Sfredelul saŭ sfloderul (fig. 6).

a—a) Mânerul.

b) Drugul.

c) Floarea.

9. Prețarul (fig. 7).

10. Spițelnicul (fig. 8).

11. Pila saŭ chila (fig. 9).

12. Rașpa, hrașpa saŭ rașpelul (pilă groasă cu care se răspălușce lemnul).

13. Colțarul drept, ghiunția saŭ dreptarul (fig. 10).

a—a) Laturile, cracă.

b) Unghiul saŭ ungherul.

c) Colțul.



Fig. 11.

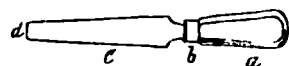

Fig. 12.



Fig. 13.

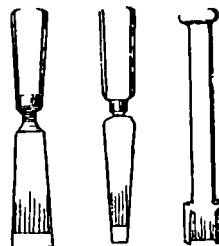

Fig. 14.

<sup>1)</sup> Un ferestreu cu pânza foarte îngustă se numește *ghimirlie*.



14. Colțarul cu limbă (fig. 11).  
a) Capra, cleștele, tocul, matca, plăsele sau locașul.  
b) Limba.
15. Șurupelnița sau șurubelnița (fig. 12).  
a) Mânerul sau mănunchiul.  
b) Brățara, veriga, buceaoa.  
c) Limba, pana, fierul.  
d) Gura sau vârful.
16. Cumpăna (fig. 13).
17. Dalta și răzușul (sunt de felurite forme după trebuință) (fig. 14).

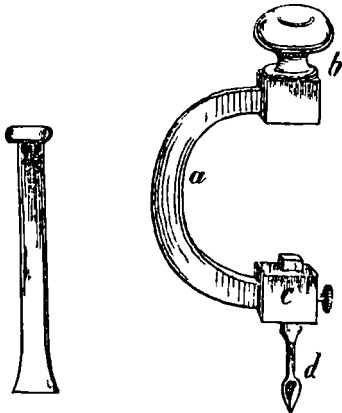

Fig. 15.

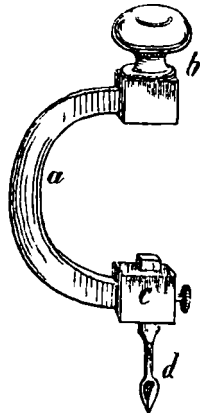

Fig. 16.

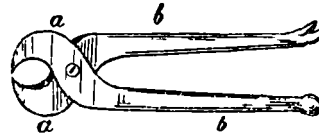

Fig. 17.

18. Razul (fig. 15).
19. Courba, curbina sau sucala (fig. 16).  
a) Courba.  
b) Mânerul sau mănunchiul.  
c) Broasca sau piua.  
d) Sfredelul.
20. Cleștele (de fier) (fig. 17).  
a—a) Gura, apucătoarele, ciocul, capul sau fălcile.  
b—b) Craci, picioarele, mânerul sau coada.

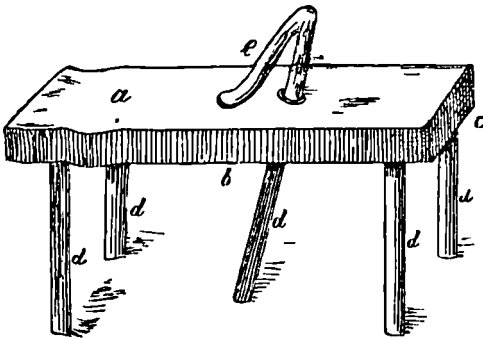

Fig. 18.

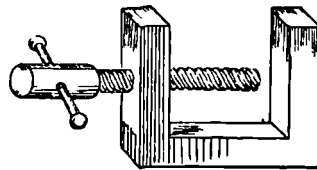

Fig. 19.

21. Calul saŭ scaunul (fig. 18).

a) Masa saŭ fața.

a') Latura saŭ muchia.

a'') Capul saŭ fruntea.

d-d) Picioarele.

d-d) Cleștele de strîns saŭ cîrligul.

22. Cleștele (de lemn), teasul, crivala saŭ crighele (fig. 19).

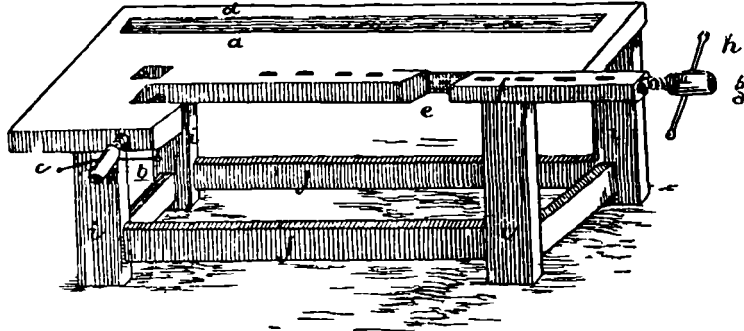

Fig. 20.

23. Masa de dulgher, de timplar (stoler), teșgheaoa, teșgheaoa, saŭ tișgheuoă (fig. 20).

a) Blana, masa saŭ fața.

b) Șurupul mic, cleștele saŭ virtejul.

c) Cuiul șurupului, răsucitorul saŭ cheia.

d) Jgîlăbul uneltelor, șanțul, gavanul saŭ ulucul.

e) Gura teșghelei.

f) Drugul saŭ broasca.

g) Șurupul mare, cleștele saŭ virtejul.

h) Cuiul șurupului, răsucitorul saŭ cheia.

i-i) Picioarele.

j-j) Stinghiile saŭ chirgile.

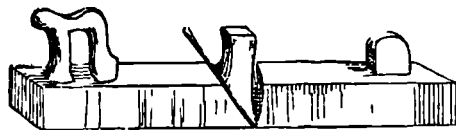

Fig. 21.



Fig. 22.



Fig. 23.

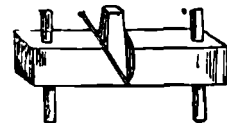

Fig. 24.

24. Rîndețele. (Dulgheriș și timplariș se slujesc cu felurite rîndețele care, după întrebuințare, sunt mai mici saŭ mai mari și au costuri deosebite. Sunt rîndețele

de curățat, de spălat întâi, de spălat al doilea, de spălat al treilea, sunt rindele de scos lambe, altele de scobit blana, iar altele de îndreptat scândura pe muchie. După întrebuințare rindea se numește *lambar*, *lămbuitor*, *ciubucar* sau *lambar*, *mucherii*, *gealcă*, *ghilă* sau *buhai* (fig. 21), *robanc* sau *revanc*, *cioplitor*, *broască*, *fățuitor* și *hălcitor* (fig. 22, 23 și 24).



Fig. 25.



Fig. 26.



Fig. 27.



Fig. 28.

25. *Scaunul pentru drănișit pe case* (fig. 25).
26. *Maiul* (fig. 26).
27. *Pasul* sau *pasnicul* (a se vedea uneltele dogarului).
28. *Dințarul*, *zimțarul*, *călcătorul*, *ceaprazul*, sau *ciaprazarul* (cu care se îndreptează dinții ferestrelor) (fig. 27).
29. *Scoaba* (fig. 28).
  - a) *Spinarea*.
  - b) *Craci*, *colții*, *colțurile* sau *copili*.
30. *Sgăriețul* (cu care se trag liniile pe scânduri).

# ALBINĂRIT SAŨ STUPĂRIT

---



## ALBINĂRIT SAŢU STUPĂRIT<sup>1)</sup>

Albinele se țin în *stup*, *știubeie* sau *uleie*<sup>2)</sup>.

Stupul cel mai obișnuit la sătenii noștri este făcut dintr'un butuc găurit (fig. 1) acoperit cu un capac (adesea o strachină sau scafă) numit *captalan* sau *captar*, și având în partea de jos o găurică prin care intră și es albinele ce se cheamă *urdișiș*. Mai sunt și stupi făcuți din paie (fig. 2).

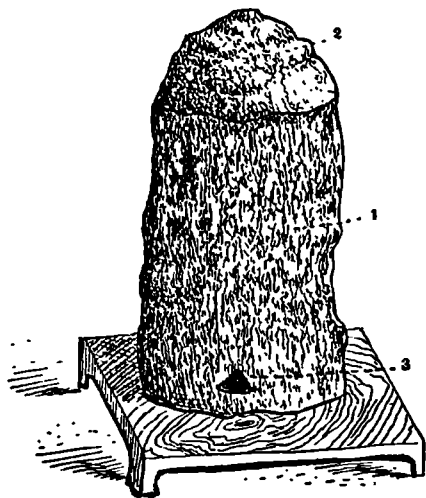

Fig. 1.

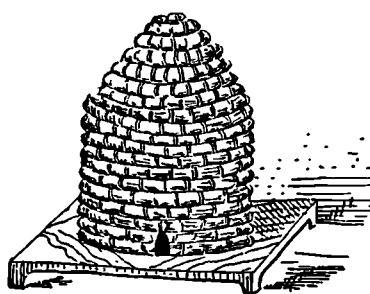

Fig. 2.

1. — *Stup*.
2. — *Captalan* sau *captar*.
3. — *Urdișiș*.

<sup>1)</sup> *Stupărit* se întrebuințează în Moldova.

<sup>2)</sup> *Știubeiul* este stupul făcut dintr'un butuc găurit. Se numește *tărnă* când e făcut din nuiele lipite cu pământ.

Înăuntrul stupului sunt nise bețe numite *pretce* pe care se clădesc *faguri*. Iarna, stupii se țin într'un bordei zis *temnic* sau *teonic*; iar, vara, se țin afară într'un loc înconjurat cu stuf numit *prisacă* sau *stupină*.

Se zice *prisăcar* sau *stupar* omului care păzesc stupii și îngrijesc de albine.

*Matcă* este regina albinelor; e mai mare de cât albina și n'are ac.

*Trântorul* sau *bondarul*<sup>1)</sup> e bărbatul albinei, care nici el nu are ac și nu lucrează.

*Botcă* se chiamă celula în care se nasc matca.

Se numesc *roiniță* o baniță mică cu care se prinde *roiul* și se pune în stup.

Când stupul roescă *ânteiu*, cel roit se chiamă *pirvac*, iar cel care a roit se chiamă *matcă*.

*Paroiul* este roiul eșit din *pirvac*.

*Trântorit* sau *curățit* se numesc tăierea din faguri a trântorilor cari sunt în stare de larvă<sup>2)</sup>; iar *retezat* se numesc tăierea, toamna, a fagurilor spre a stringe miera.

La curățit și retezat se întrebuintează o unealtă numită *custură* (fig. 3).



Fig. 3.

*mursă* orî *mied*; iar ceea ce rămâne după topirea și strecurarea cerei se chiamă *boștină* sau *hoștină*.

În unele celule se află o materie altă de cât miera, căreia 'i se zice *păstrar* sau *păstură*.

*Gâselnițe* sunt nise viermi ce se fac în stupii slabi și cari mănâncă miera.

Sunt două buriene mai ales care sunt prielnice albinelor: *roinița* (*melissa officinalis*) și *poala Măiceii Preciste* (*hypericum perforatum*); cu aceste buriene se freacă stupul când se roescă *ânteiu*<sup>3)</sup>.

<sup>1)</sup> Cuvîntul *bondar* se întrebuintează în Moldova.

<sup>2)</sup> Larvele se numesc *căței*.

<sup>3)</sup> Cuvintele *stup*, *albină*, *matc*, *roi*, *urdiniș*, *preacă*, *fagur*, *ceară*, *miere*, *păstură*, se întrebuintează în toată țara.

# PESCUITUL





## PESCUITUL

*Năvodul*, zis și *plăvală*, *jegsniță* sau *jigajnie*, este o plasă mare având o lungime cam de 150<sup>m</sup> și o lățime de 4<sup>m</sup>. Are la amîndouă capete câte un lemn; aceste lemne de care trag pescarii se numesc *hadaragi*, *hădargi*, *druci*, *cleci* sau *coluze*. Se trage și cu odgoane. Năvodul are sus o sfoară numită *obor*, pe care sunt așezate oale de lemn, iar jos altă sfoară cu oale de fier sau de plumb, uneori cu pietre. Partea din năvod ce formează o coadă și unde se strîng pescii se numește *matcă*. Cu năvodul se vinează tot soiul de pesci.

*Plasa* sau *volocul* (zis și *luptaciū*) este o plasă ca năvodul, avînd vre-o 50<sup>m</sup> lungime și 10<sup>m</sup> lățime. Cu el vinează șease sau opt oameni împărțiți în două untre. Se întrebunțează la pescuitul pescilor mari ca crap, somn, cegă, mreană, etc.

*Orie*, se numește în județul Romanai, o plasă care are 6<sup>m</sup> lungime și 5<sup>m</sup> lățime și cu care doi oameni vinează din aceeași luntre. Se întrebunțează la apă adîncă.

*Carmace* sunt nisce sfori groase și lungi de 50<sup>m</sup>, de-a-lungul cărora sunt atîrnate mai multe sfori mai subțiri avînd la capătul de jos câte un cârlig <sup>1)</sup>.

Carmacele se așează într'un rîu în curmezișul cursului apei.

Pescii vîind să treacă se prinde de cârlige.

*Undița* este o sfoară legată de un capăt cu o nuia sau o prăjină (*a*) și avînd la capătul cel-alt un cârlig (*c*). Mai sus de cârlig pe sfoară se leagă o bucățică de lemn (*b*) ce se numește *plută* (fig. 1).

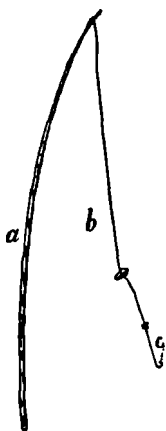

Fig. 1.

<sup>1)</sup> Aceste undițe mari au câte-o dată pînă la 100 de cârlige de care se atîrnă *rîme* sau *rusaliți*, ce pescarii le scot din pămînt de sub apă cu o casma îndoită de ambele părți late, rale și numită *ghin*.



*Cârșnicul* (zis și *crâșnic*, *cârștaș*, *posfat*, *tărăbuc*, *difan*, *alaui* sau *hălău*) este o plasă pătrată (fig. 2) întinsă prin două nuiiele (zise *priviți* în Olt) puse cruciș. De mijlocul lor se leagă o prăjină cu ajutorul căreia se aruncă cârșnicul în apă.

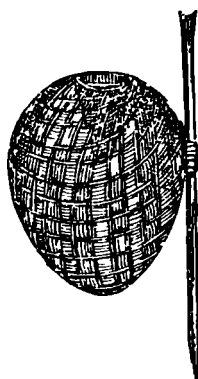

Fig. 3.

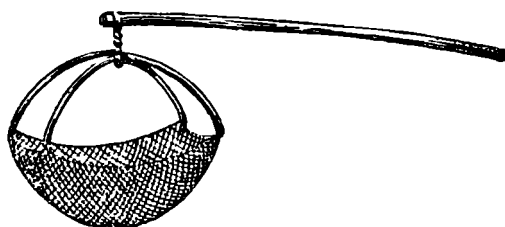

Fig. 2.

*Coșul* este o impletitură de nuțelușe de richită (lozie sau mleață) (fig. 3) având forma unui coș rotund și cam lungueață și cu gura întoarsă înăuntru. Se pune culcat în apă sprijinit fiind de un par, după ce se unge gura cu mămăligă.

*Virșa* este un fel de coș mai mare (fig. 4) făcut tot din richită, dar cu deosebire că e făcut mai lungăreață. Partea de la gură ce e întoarsă înăuntru se

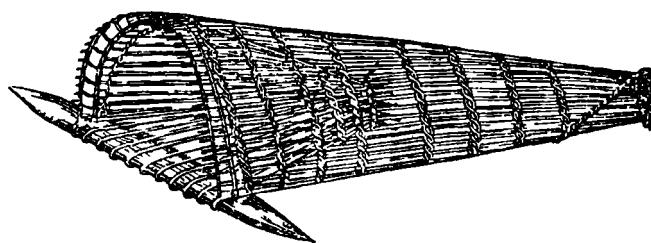

Fig. 4.

numesce *virșog* sau *pocriș*. În unele virșe peșcele se poate scoate prin fund, în altele se scoate desfăcându-se virșogul ce e prins de un bețișor ca în figura de mai sus.



Fig. 5.

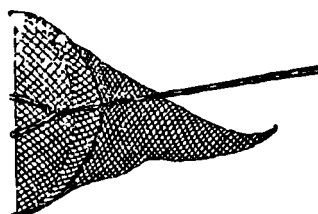

Fig. 6.

*Leasa* este un fel de coș de prins pește având forma unei opinci (fig. 5); se numesce *ostreț* în Romanița și *vințilă* în Covurluiț, având forme deosebite.

*Mincioagul*, *minciocul*, *târboful*, *meredeul*, *ciorpacul*, *rociul* sau *tărăbucul* este un sac de pânză de voloc (plasă) în formă de sac; coada sacului se numesce *moț* sau *matia* (Olt). Formele se deosebesc puțin.

*Cotețele, mrejele* sau *lesurile* sunt făcute cu trestii împletite cu papură; se așează în bălți împingându-se partea de jos a trestiilor, care e ascuțită, în pământ. Cotețele se așează în zig-zaguri având la un capăt o întorsătură din care peștele nu mai poate eși.



Fig. 7.

*Inchisorile* sunt nisce cotețe închise din toate părțile în care se păstrează peștele prins pînă ce se vinde.

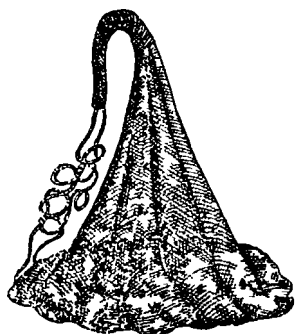

Fig. 8.

*Prostovolul* sau *năpatea* este un fel de sac de pânză de voloc ale-cărei ochiuri sunt de mărimea degetului mic. Strimt în partea de sus, acest sac se lărgesce din ce în ce mai mult și are în partea de jos o circumferență ca de 10—14 metri. În jurul acestei circumferențe este trecut prin ochiuri o sfoară numită *obor*, *obâr* sau *ubâr* pe care sunt înșirate, la distanță de un deget, mărgelile de plumb. Partea de sus este legată cu o funie lungă cu care pescarul trage înapoi prostovolul după ce l'a aruncat.

*Știoldic* sau *tirboc* se numesc o prăjină (dirjă) lungă cu o măciucă la un capăt, ce șlujesce la ghiontirea rădăcinelor și brazdelor prin ape ca să iasă peșcii la leasă sau la virșă.

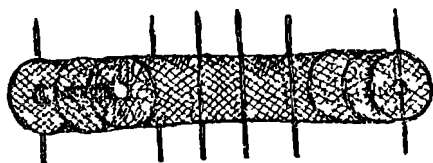

Fig. 9.

*Cotloane* se cheamă, în Moldova, găurile ce se află în malurile apei și în care se ascund raci.

*Etere* se numesc un fel de virșă făcută din pânză de voloc întinsă pe nisce cercuri (fig. 9).

*Horez*, *horeț* sau *juvelnic* se numesc un fel de coș ce l'ține pescarul cu o coadă sau *pripon* (fig. 10).

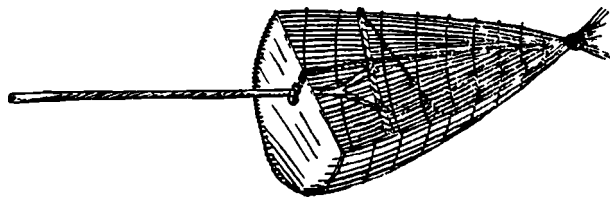

Fig. 10.

Iarna, pescarii fac niște găuri în gheață ca să pescuiască. Gaura cea mare prin care se bagă volocul și acea prin care se scoate se numesc *copcă* sau *toană*; iar cele-lalte mai mici prin care se mână volocul se numesc *produhuri* sau *predufuri*.

*Fachie*, *opăiș*, *vapăiș* sau *vălug* se cheamă un mănunchi de stuf uscat sau de țandări lungi de brad uscat (fig. 11), ce se aprinde noaptea spre a atrage pești ce se ia cu mâna sau cu *ostia* (fig. 12).



Fig. 11.

Undreaoa de făcut plasă se numește *igliță*, *ingliță* sau *suveică* de împletit năvodul.

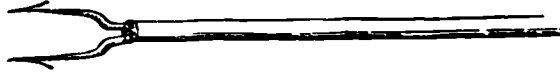

Fig. 12.

Luntrea (*cin* în Oltenia, *ciobacă* în Suceava și Dorohoi, *hotcă* în Tecuci, *dubas* în Tutova și *varcă* în Tutova și Constanța) cea mai obișnuită de pescari este cea din figura 13.

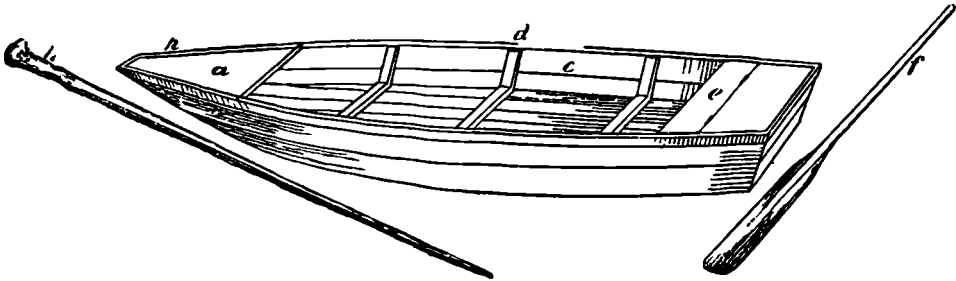

Fig. 13.

Părțile ei sunt:

- a) *Botul*, *botnița*, *piscul* sau *bourul*.
- b) *Fundul* sau *podul luntrei*.
- c) *Usna*, *slaiul*, *vatra*.
- d) *Carboșii*, *cârjele*, *chingile*, *crivacele*, *cușbe* sau *cocirlele*.
- e) *Căciul*, *lada*, *chichița* sau *chilnarul*.
- f) *Lopata* sau *visla*<sup>1)</sup>.
- g) *Balaurul* (un fel de cerc de scânduri care încinge luntrea pe marginea gurei).
- h) *Șifanul*, *prăjina*, *sticțul*, *stișul*, *cechia*, *opintitorul* sau *toțagul*.
- i) Cuiul de care se prinde visla de luntre se numește *strapazan*, *strepezeu*, *ujbă* sau *opac*.
- j) *Lopățița* cu care se scoate apa din luntre se numește *ispol*, *rêscol*, *scofiță* sau *căuș*.

<sup>1)</sup> La visle li se mai zice *opăcine* în Ialomița și *băbăice* în Tutova.

Pescii ce se pescuesc în apele țării sunt :

*Cega*, care se vinează în Maiu, Iunie și Iulie în mijlocul Dunării și unde este mult pietriș ;

*Vîrluga*, zisă și *svîrluga* și *nisipărița*. Are urechi înțepătoare și e vîrgată lungiș ;

*Mreana*, se vinează mai cu seamă în Olt și în Dunăre ;

*Știuca*, se vinează vara cu cărligele și iarna în bălți cu cotețe ;

*Somnul*, se vinează în Olt și în Dunăre cu cărligele, cu luptaciul și cu năvodul ;

*Țiparul*, zis și *pișcarul* sau *chișcarul* ;

*Plătica*, se vinează în Dunăre cu năvodul și virșile ;

*Carasul*, lătăreț și puțin auriu ;

*Costrîșul* sau *costrușul*, e lătăreț, ceva mai lung ca carasul, e vîrgat cu dungă în curmeziș una albă și una cenușie, așa că seamănă cu *costrușarea* ce se face la cai tineri (costruș) la coamă și la coadă ;

*Porcușorul*, e vînat și cu gura cam lătăreață ;

*Cira* sau *pișcărița*, pește fără solzi, mici, vîrgați și foarte iuți ;

*Fusarul* ;

*Crapul* ;

*Linul*, se vinează iarna în bălți cu cotețele și cu virșele.

*Păstravul* ;

*Slăvocolul*, pește de munte, mic, cu capul mare fără solzi ;

*Bibanul*, se prinde cu cărligele, cu luptaciul și cu oria ;

*Albișorul* ;

*Cleunul*, e alb cu solzi mari ;

*Măriuța*, are dungă neagră și spină la cap ;

*Caracuda*, zis *soreanul* și *oblețul* ;

*Soreața*, zisă și *săbioara*, e argintie și e foarte iute ;

*Murgoiul*, zis și *cosacul*, are solzi mici și e argintiu închis ;

*Sborșul*, e mic și foarte spinos ;

*Mintușul*, de culoare închisă, are forma plăticelii și se găsește în Siret și în Prut ;

*Virlanul* ;

*Ocleiul* <sup>1)</sup>, de mărimea unei sardele, se vinează în Dunăre cu posfatul, cu undița și cu năvodul.

*Lipantul*, pește mare, de culoare închisă, cu solzii mărunți ;

*Văduvița*, seamănă cu roșioara, cântăresce de la  $\frac{1}{4}$  până la  $\frac{1}{2}$  kilogram ; se vinează cu năvodul și cu virșă.

*Ochitana*, pește cu ochii roșii.

*Șalăul*, se vinează cu năvodul ;

*Mialțul*, se vinează în Dunăre, capul său seamănă cu al șarpelui ;

<sup>1)</sup> Un proverb zice: *Cine n'a mâncat ocleiu proușpăt nu știe ce este bun pe lume.*

*Behlitul*, pește mic și rău la gust (uscăcios);  
*Morunul*, se vinează în Dunăre cu cîrmacele și luptaciul;  
*Sula*, se prinde cu cîrligele, cu oria și cu luptaciul;  
*Mithaiul*, vîrgat și fără solzi;  
*Pitrociul*, pește mic ce se găsește în riulețe;  
*Mațe negre*, seamănă cu ocleiul și ajunge pînă la mărimea de  $\frac{1}{2}$  kilogram.

### Nomenclatura după județe.

#### Uneltele de pescuit.

Fig. 1—11.

1. Năvod, (mai în toată țara).  
Plăvălă, Jagsniță (Mehedinți).  
Jigăjnie, (Dolj).
2. Plasă, (în Muntenia).  
Voloc, (în Moldova).  
Volog, (în unele localități).  
Luptaciū, (Romanați).
3. Orie, (Romanați).
4. Carmace, (Romanați).
5. Undiță, (în toată țara).
6. Cârșnic, } (Suciava, Vaslui, Dorohoi, Botoșani).  
Crășnic, }  
Cârștaș, (Mehedinți).  
Posfat, Dolj.  
Alaū, (Olt).  
Halcū, (Dâmbovița, Argeș, Ialomița).  
Difan, (Constanța).
7. Coș, (în toată țara).
8. Vîrșie, (în Muntenia).  
Vîrșă, (în Moldova).
9. Leasă, (Olt, Argeș, Vâlcea și Buzău).  
Ostreț, (Romanați).  
Vintilă, (Covurlui).
10. Mincioș, (Covurlui, Romanați, R.-Sărat, Brăila).  
Mincioș, (Ialomița).  
Târbof, (Constanța).  
Meredeū, (Iași și Covurlui).  
Ciorpac, (Iași).  
Rociū, (Argeș și Vâlcea).  
Tărăbuc, (Tutova).
11. Coteț, (în toată țara).
12. Inchisorî, (în Moldova).
13. Prostovol, (Prahova și Romanați).  
Năpatea, (Romanați).
14. Obor, (mai în toată țara).  
Ubăr, (Tutova).  
Obër, (Brăila).
15. Știoldic, } (Romanați).  
Tirhoc, }
16. Cotloane, (în Moldova).
17. Etere, (Iași și Dorohoiu).
18. Horez, (Fălciu).

- Horeț, (Tutova).  
Juvelnic, (Ialomița și R.-Sărat.)
19. Copcă, } (în toată țara).  
Toană, }  
Produh, } (în Moldova).  
Preduf, }
20. Fachie, (Suciava și Dorohoi).  
Opăiț, (Vâlcea).  
Văpaiț, (Argeș și Gorj).  
Vălug, (Romanați).
21. Ostie, (în toată țara).

### L u n t r e a.

FIG. 12.

- a) Bot, (Tulcea, Mehedinți, Tecuci, Dorohoi și Gorj).  
Botniță, (R.-Sărat și Romanați).  
Pisc, (Vâlcea, Olt, Argeș, Prahova, Brăila, Constanța și Fălciu).  
Bour, (Iași).
- b) Fund, (Argeș, Iași, Brăila, Dorohoi, Constanța și Fălciu).  
Pod, (R.-Sărat).
- c) Usnă, (Tutova și Dolj).  
Slaiu, (Argeș).  
Vatră, (Olt).
- d) Carboși, (Dolj).  
Cârje, (Olt).  
Cușbe, (Vâlcea și Argeș).  
Chingii, (Suciava și Iași).  
Crivace, (Brăila, Tutova, Constanța și Ialomița).  
Cocrie, (Fălciu).
- e) Caciū, (Dolj).  
Ladă, (R.-Sărat și Argeș).  
Chichiță, (Olt).  
Chilnar, (Tecuci).
- f) Lopată, (Vâlcea, Olt, Tulcea, Mehedinți, Argeș, Suciava, Tecuci, Prahova, Constanța, Gorj, Ialomița și Dolj).  
Visiă, (R.-Sărat, Mehedinți, Iași, Brăila, Dorohoi, Tutova și Fălciu).
- g) Balaur, (Dolj).
- h) Șifan, (R.-Sărat).  
Prăjină, (Olt, Mehedinți și Dolj).  
Sticlu, (Brăila și Constanța).  
Stiș, (Ialomița).  
Cechie, (Vâlcea și Suciava).  
Opintitor, (Ialomița).  
Toiag, (Olt).
- i) Strapazan, (Ialomița).  
Strepezeu, (Tutova).  
Ujbă, (Constanța).  
Opac, (R.-Sărat și Ialomița).
- j) Ispol, (Olt, Dolj, Brăila, Constanța, Tecuci și Tutova).  
Răscol, (Gorj).  
Scofiță, (Argeș).  
Căuș, (Vâlcea, R.-Sărat, Suciava, Iași și Tulcea).

RĂZBOIUL SAU STATIVELE

ȘI

UNELTELE CE SLUJESC PENTRU ȚESUT

---

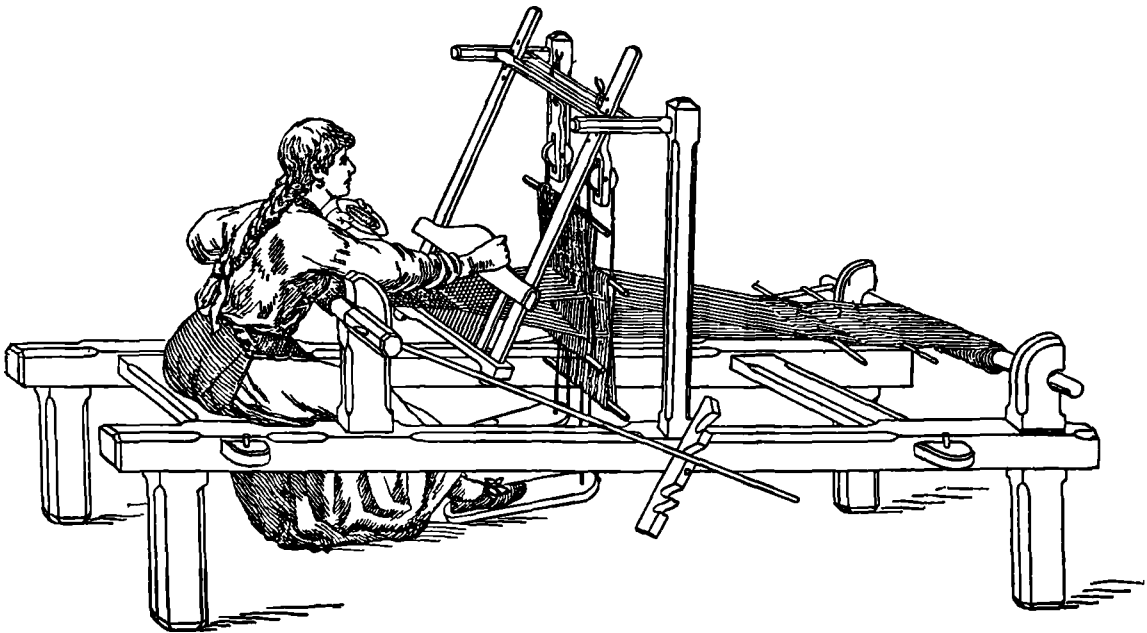

## RĂZBOIUL SAŢ STATIVELE

Războiul, numit în Moldova *Stative*, este unealta de care în tot-d'auna s'aŷ slujit femeile române ca să ŷese pânzeturile casei, scoarŷele, hainele, etc.

În afară de războaiele bătute în pământ ce se întrebunŷează de ŷărancele sărace, sunt alte două feluri mai cunoscute : fig. 1 ŷi fig. 2.

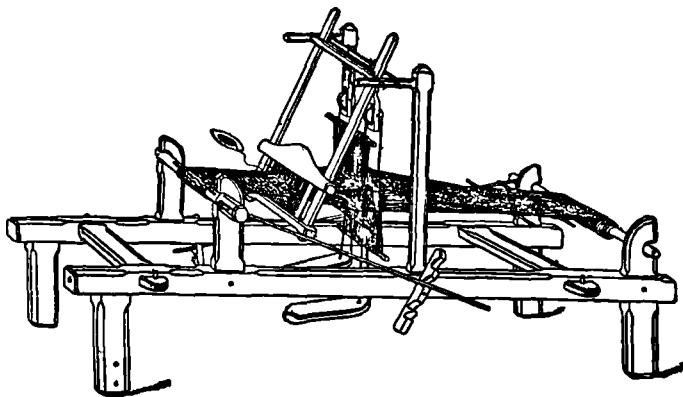

Fig. 1.



Vom da aici nomenclatura generală după războiul din fig. 1 care este întrebuințat în mai multe părți și vom da mai la vale numele părților războiului din fig. 2 (întrebuințat mai ales în Moldova) care se deosebesc de părțile celui d'antău.

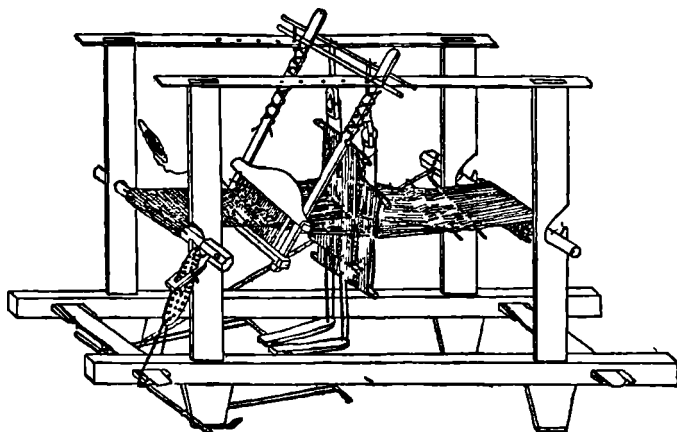

Fig. 2.

1. Lemnele cele groase ce alcătuiesc *patul, stratul* sau *trupul* războiului (stativelor); se numesc : *Butuci, Craci, Drugi, Fofeze, Grindeie, Lemne, Plasuri, Tălpi* sau *Tălpești*.

2. *Picioarele* dinainte.

3. *Picioarele* dinapoï.

4. Cele două scânduri ce leagă tălpile războiului se numesc : *Blăni, Chingi, Scânduri, Speteze* sau *Stinghiș*. Scândura dinainte slujesce ca scaun.

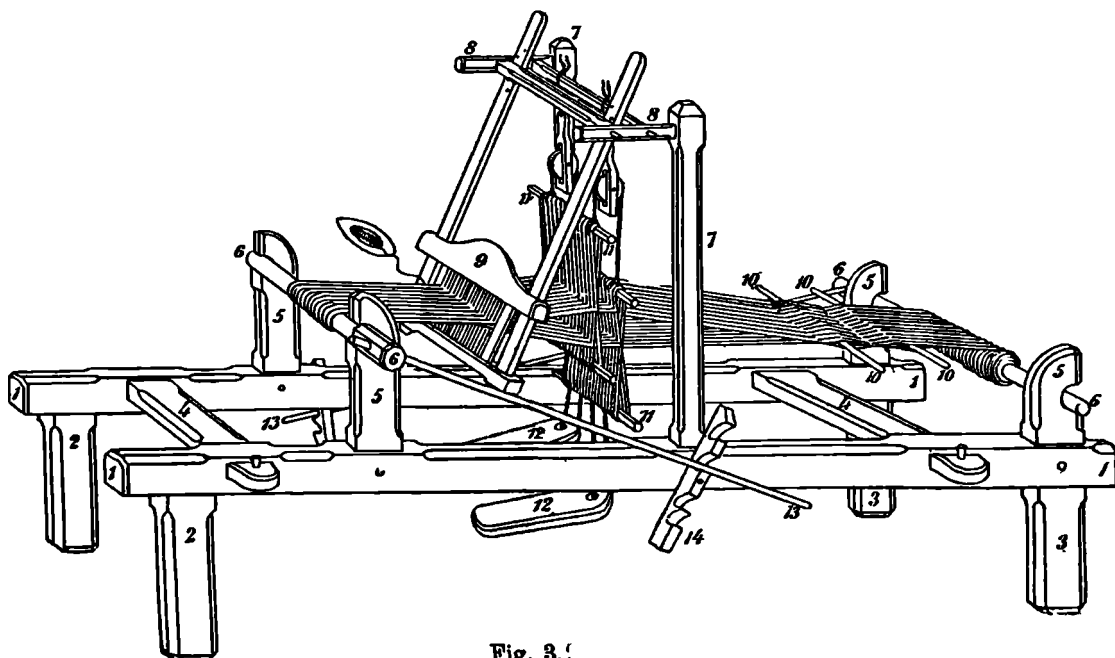

Fig. 3.

5. In talpile războiului sunt înfipti patru stâlpișori (doi dinainte și doi dinapoi) având câte-o creștătură în care se sprijinesc sulurile. Se zice acestor stâlpișori: *picioare de sul*, *brațele sulului* sau *furcile sulului*.

6. Războiul are două *suluri*, unul dinainte pe care se înfășură pânza țesută și unul înapoi pe care stă înfășurată urzeala.

7. Intre picloarele de sul sunt înfipte două lemne perpendiculare, cărora li se zice: *Furci*, *Mâini* sau *Stâlpi*.

8. La capătul de sus al furcilor sunt două lemne orizontale numite *carafte* sau *cioace* care țin vatalele.

9. Vatalele se alcătuiesc din următoarele părți (fig. 5):

- a-a. *Bățul vatalelor*, *arțar* sau *brigar*.
- b-b'. *Brațe*, *brățare*, *bătelă*, *fălcele*, *fofeze*, *lopățele*, *mâini*, *mănuși* sau *speteze*.
- c-c. *Vatala de sus* sau *brigla de sus*.
- d-d. *Vatala de jos* sau *brigla de jos*.
- e. *Spata*, care bate firul băgat de-acurmezișul între firele urzite.

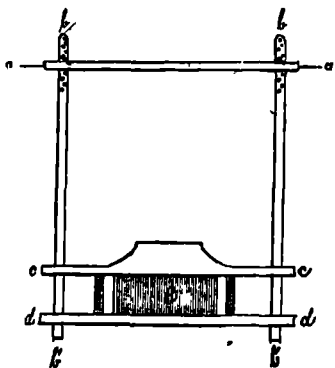

Fig. 4.

10. Bețelor virite între firele natrei li se zice *fuscei*, *vergele* sau *joarde*, după localități. Partea cuprinsă între aceste bețe se numește *crucea pânzei*.

*Natră*<sup>1)</sup> se numește partea urzelei ce se află în dărătul itelor; iar *rost*, partea urzelei din fața itelor.

Partea țesută și neînșurată pe sulul dinainte este numită *spas*.

11. *Ițele* (vedeți figura 5) despart jumătatea firelor urzite în jos și jumătate în sus, producând aceea ce se numește *rost*, prin care se aruncă firul de bătaie.

Un it se urcă, prin mișcarea picloarelor, pe când cel-alt se coboară.

Ițele sunt astfel alcătuite:

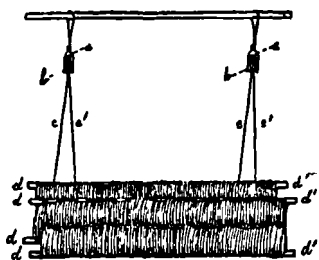

Fig. 5.

- a-a. *Scripeți* sau *scripți*, legați cu o sfoară de un băț paralel cu bățul vatalelor și care se cheamă *bățul itelor*.
- b-b. *Rotițe*, *duri*, *durite*, *gălii*, *totirle*, *gârigi*, *bucce* sau *tircoale*.
- c-c'. *Sfori de scripeți*, *legăturile duritelor* sau *ațele itelor*.
- d-d'. *Fusceii itelor*.
- e. *Plasa itelor*, *jirghiutele itelor*, *cocleți*, *coclețe* sau *ostrețe*.

12. Sub ite și legate de ele cu niște sfori sunt două scândurele pe care țesătoarea pune picloarele ca să schimbe itele. Li se zice *tepe*, *călcători*, *tălpite*, *tălpigi*, *tălchigi*, *potnogă*, *ponoși* sau *schimbători*.

13. Când țesătoarea vrea să dea drumul la urzeală, se slujesce de un băț lung numit *slobozitor* cu care învîrtesce sulul dinapoi.

<sup>1)</sup> *Natra* pânzei de călț (cânepă) se unge cu mânjeală ca să nu se flocozeze și să se rupă.

Cu un alt băț se stringe pe sulul dinainte pânza țesută. I se zice: *întinșător, întorcător, crivea, pochîheci, zetcă* sau *zapcă*.

14. Aceste două bețe sunt oprite, ca sulurile să nu dea înapoi, de creșturile unei scândurice căreia îi se zice: *scaun, tocălie, cripalcă, cățel, cordenciu, proptar, pîdică, scardă* sau *răzuș*.

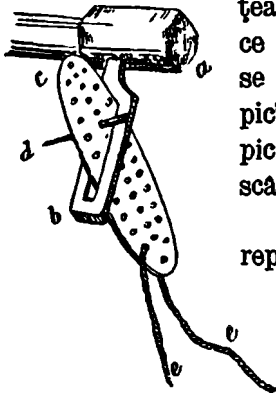

Fig. 6.

În mai multe părți, mai ales în Moldova, se întrebuințează un rîzboi (stative) care se deosebește în câțiva de cel ce l'am descris pînă acum. Deosebirea constă mai ales, precum se vede în fig. 2 de la pag. 134, în prelungirea celor patru picioare de sul pînă la înălțimea bețelor, ce țin vatalele și ițele; picioarele de sul sunt legate între ele două câte două prin o scândură ce slujesc ca carafte.

Se mai deosebește prin forma zăvorului<sup>1)</sup> care are forma reprezentată în alăturatul desen (fig. 6).

a. Capătul sulului.

b. Zăvor sau amnar.

c. Lopățică (scândurică cu mai multe găuri).

d. Cuiu ce se vîră într'una din găurile lopățicei spre a împiedica sulul de a se da înapoi.

e-e'. Sfoardă ce leagă lopățica de patul rîzboiului.

Spre a asvirii în rostul natrei firul de bătaie, țesătoarea se slujesc de o

unealtă (fig. 7) numită *suveică* sau *suvelniță* (1) în care se află *țeava*, *țava* sau *țevia* (2) făcută dintr'o trestie și pe care se deapănă firul.

Țeava este ținută în suveică de un bățisor (3) zis *lemnus*, *huludeț*, *surcel* sau *fus*.

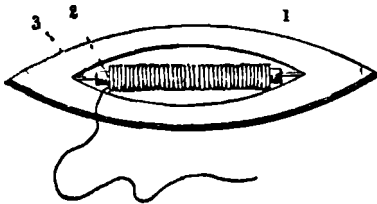

Fig. 7.

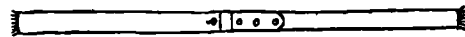

Fig. 8.

*Tindeche* se numește o stînghie de fier avînd dinți la amîndouă capetele și cu care se ține pânza întinsă la țesut (fig. 8). Fiind din două bucăți se poate lungi sau scurta după nevoie.

Cînd se așează pânza în fire se zice că se *urzesce*. Trecerea firelor de pânză prin ițe și spată se zice *năvădit*.

### Nomenclatură pe județe.

1. Butuci, (Botoșani, Dorohoi, Iași).
- Cetoci, (Dolj).
- Craci, (Brăila, Dâmbovița).
- Drugii, (Constanța).
- Fofeze, (Ialomița, Prahova).
- Grindele, (Suceava, Tulcea).

<sup>1)</sup> Se întrebuințează acest fel de zăvor și la rîzboiele reprezentate la fig. 3.

- Lemne, (Dolj, Putna).  
Plasuri, (Argeş, Olt, Romanaţi, Teleorman).  
Tălpî, (Bacău, Buzeu, Gorj, Ilfov, Muscel, R.-Sărat, Vlaşca).  
Tălpeţi, (Mehedinţi).
- 2-3. Picioare, (în toate judeţele).
4. Blăni, (Argeş, Dâmboviţa, Dolj, Gorj, Mehedinţi, Muscel, Olt, Putna, Romanaţi, Teleorman, Vâlcea).  
Chingi, (Bacău, Botoşani, Dorohoi, Fălciu, Iaşi, Neamţu, Roman, Suciava, Tutova, Vaslui).  
Scânduri, (Buzeu, Ialomiţa, Ilfov, R.-Sărat, Vlaşca).  
Speteze, (Prahova)  
Stinghi, (Brăila, Constanţa, Tecuci, Tulcea).
5. Furcile sulului, (Dolj, Neamţu).  
Picioare de sul, (mai în toată ţara).
6. Sul, (în toate judeţele)
7. Furci, (Gorj, Teleorman).  
Maini, (Ialomiţa, Ilfov, Muscel, Prahova, Vâlcea).  
Stalpi, (mai ales în Moldova unde forma războiului este deosebită).
8. Carafte, (în toate judeţele).
9. Băt, (pretutindeni).  
Braţe, (Argeş, Dâmboviţa, Dorohoi, Fălciu, Olt, Neamţu, Teleorman, Vaslui, Vlaşca).  
Brăţare, (Botoşani, Iaşi, Roman).  
Fălcele, (Bacău).  
Fofeze, (Putna, Tecuci).  
Lopăţele, (Suciava).  
Maini, (Buzeu, Constanţa, Dolj, Ialomiţa, Ilfov, Prahova, Romanaţi, R.-Sărat, Vâlcea).  
Mănuşi, (Brăila).  
Speteze, (Muscel).  
Vatală, (în toată ţara, afară de Oltenia).  
Briglă, (în Oltenia).  
Spata, (în toată ţara).
10. Fusci, (în toată ţara).  
Vergele, (Buzeu, Gorj, Teleorman).  
Joarde, (Dolj).
11. Scripeţi, (mai în toată ţara).  
Scripeţi, (Bacău, Botoşani, Buzeu, Constanţa, Dorohoi, Fălciu, Ialomiţa, Iaşi, Neamţu, Putna, Prahova, Roman, R.-Sărat, Suciava, Tecuci, Tulcea, Tutova, Vaslui).  
Rotiţe, (Bacău, Botoşani, Brăila, Constanţa, Dolj, Dorohoi, Fălciu, Ilfov, Gorj, Ialomiţa, Iaşi, Mehedinţi, Neamţu, Olt, Putna, Roman, Romanaţi, Suciava, Tecuci, Tulcea, Tutova, Vâlcea, Vaslui).  
Duri, (Dâmboviţa, Muscel, R.-Sărat).  
Duriţe, (Argeş).  
Gălii, (Buzeu).  
Totrie, (Dolj).  
Gărigi, (Prahova).  
Bucce, (Suciava).  
Tircoale, (Teleorman, Vlaşca).  
Iţe, (în toată ţara).  
Jirghiulele iţelor, (Bacău).  
Cocleţi, }  
Coteţe, } (Botoşani, Dorohoi, Suciava, Iaşi).  
Ostreţe, (Fălciu).
12. Iepe, (Argeş, Dâmboviţa, Dolj, Mehedinţi, Muscel, Romanaţi, Tecuci, Tulcea, Vâlcea, Vlaşca).  
Călcători, (Bacău, Neamţu, Putna, Roman, Suciava).  
Tălpîţe, (Mehedinţi).

- Tălpigî**, (Botoşani, Fălciu, Iaşi, Tutova).  
**Talchigî**, (Dorohoi, Vaslui).  
**Potnogi**, (Brăila, Buzeu, Constanţa, Dolj, Ilfov, Ialomiţa, R.-Sărat, Teleorman).  
**Ponoji**, (Olt, Prahova).  
**Schimbătorî**, (Gorj).
13. **Stobozitor**, (Botoşani, Bacău, Dorohoi, Fălciu, Iaşi, Neamţu, Roman, Suciava, Tecuci, Tutova, Vaslui).  
**Intorcător**, (Argeş, Dâmboviţa, Dolj, Mehedinţi, Olt, Romanaţi, Teleorman, Vâlcea).  
**Zăvor**, (în toată ţara, ori-ce formă ar avea).  
**Intinzător**, (Buzeu, Putna, R.-Sărat).  
**Crivea**, (Dâmboviţa).  
**Pochihecî**, (Iaşi).  
**Zatcă**, (Dolj, Gorj, Olt).  
**Zapcă**, (în unele localităţi din Oltenia).
14. **Scaun**, (Ilfov).  
**Tocalle**, (Argeş).  
**Cripalcă**, (Argeş).  
**Căţel**, (Botoşani).  
**Cordenciu**, (Fălciu, Vaslui).  
**Proptar**, (Gorj).  
**Piedică**, (mai în toată ţara).  
**Scară**, (Mehedinţi, Prahova).  
**Răzuş**, (Suciava).
- Fig. 7. a. **Suveică**, (Argeş, Botoşani, Bacău, Brăila, Buzeu, Constanţa, Dolj, Dorohoi, Fălciu, Gorj, Iaşi, Mehedinţi, Muscel, Neamţu, Putna, Prahova, Roman, Romanaţi, R.-Sărat, Suciava, Tecuci, Tulcea, Tutova, Vaslui).  
**Suvelniţă**, (Dâmboviţa, Ilfov, Ialomiţa, Olt, Teleorman, Vâlcea, Vlaşca).  
b. **Ţeavă**, (Argeş, Brăila, Buzeu, Constanţa, Dâmboviţa, Dolj, Ilfov, Gorj, Ialomiţa, Mehedinţi, Muscel, Prahova, Roman, Romanaţi, R.-Sărat, Vlaşca).  
**Ţavă**, (Olt, Putna, Teleorman, Vâlcea).  
**Ţevie**, (Botoşani, Bacău, Dorohoi, Fălciu, Iaşi, Neamţu, Suciava, Tecuci, Tulcea, Tutova, Vaslui).  
c. **Lemnuş**, (Argeş, Bacău, Brăila, Buzeu, Constanţa, Dâmboviţa, Fălciu, Ialomiţa, Muscel, Neamţu, Putna, Roman, R.-Sărat, Tecuci, Teleorman, Tulcea, Tutova, Vaslui, Vlaşca).  
**Huludeţ**, (Botoşani, Dorohoi, Iaşi, Suciava).  
**Surcel**, (Dolj, Gorj, Mehedinţi, Olt, Romanaţi, Vâlcea).
- Fig. 8. **Tindeche**, (în toate judeţele).

## UNELȚELE CE SLUJESC PENTRU ȚESUT

Inul și cânepa, după ce s'au topit, se melițează, adică se trag prin *melițoiu* sau *meliță* (fig. 1), unealtă ce se alcătuesce din următoarele părți :

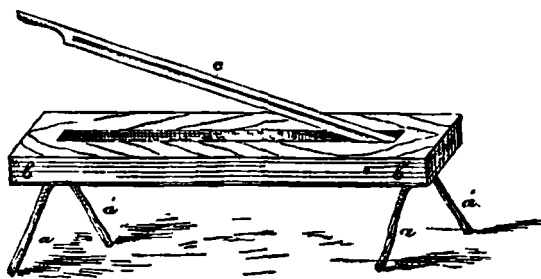

Fig. 1.

- a— a'. *Picioare.*
- b— b'. *Bătător, scaun, strat sau trup.*
- c. *Limbă sau cuțit.*

Apoi inul sau cânepa se trage prin *melițuică* care este la fel ca *melițoiul*, dar mai mică, spre a se scutura mai bine de puzderie ca să rămână *laurul* (firul) mai curat.

*Fuiorul* dobândit astfel se trage în *daraț* (fig. 2) sau în *ragilă*, *raghildă*, *rahel*, *raștilă*, *heihel* sau *ehel*

(fig. 3) și ese *câlț* sau *canură*, ce se trage din nou într'o *ragilă* mai mică numită *răgihuidă*; apoi se pleptenă<sup>1)</sup> cu plepteni sau chiepteni (fig. 4) și se perie cu o perie de păr de porc.

*Daraț* (fig. 2)

*Ragilă* (fig. 3)

*Plepteni* (fig. 4)

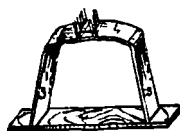

Fig. 2.

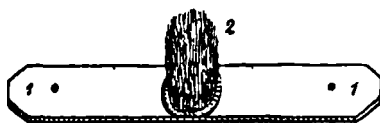

Fig. 3.

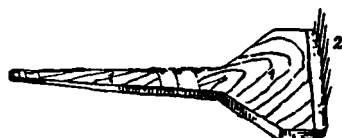

Fig. 4.

- 1. Pat.      3. Scaun. 1—1. *Coadă, scândură* sau *pat.*      1—1. *Coadă pleptenului* sau *mănușa.*
- 2. *Picioare.* 4. *Dinți.*      2. *Dinți.*      2. *Dinți.*

*Caer* se numește *fuiorul* pleptenat și periat, gata pentru tors.

<sup>1)</sup> La pleptenat se mai întrebuițează o unealtă zis *fușălău*, *pleptenuș*, *plepten lat* sau *pleptenei*.



E făcută dintr'o scândură cu plele (1) în care sunt înfipti dinți sau zgrimți.

De scândură e prinsă o coadă zisă și mâner, mânuchiul sau trăgaciul (2).

Torsul se face cu ajutorul *furcei* și al *fusului* (fig. 5).

a-a'. *Furcă*.

b. *Caer*.

c-c'. *Fus*<sup>1)</sup>.

d. *Fir*, *ață* sau *tort*.

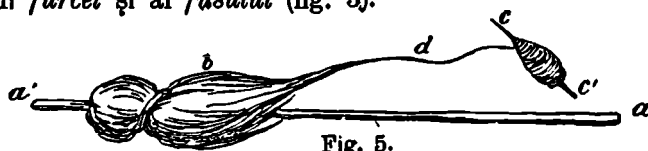

Fig. 5.

Când furca este dintr'o bucată caerul este împiedicat să alunece în jos de o *gâmalie* sau *măgălie*; iar când furca se desface în două, partea ce poartă caerul se numește *cânjeu*, *gânjeu* sau *gavan*.

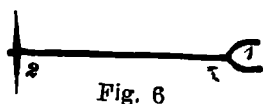

Fig. 6

Spre a face tortul *sculurii* sau *călepe*, se întrebuințează *rășchitorul* alcătuit din: 1. *craci* sau *crăcane*; 2. *coarne*.

*Virtelnița* este unealta cu care se depănă torturile după ce s'au spălat.

Dăm aici modele de virtelnițe cele mai des întrebuințate (fig. 7 și 8).

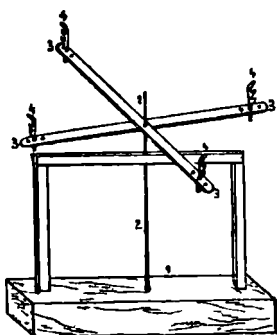

Fig. 7.

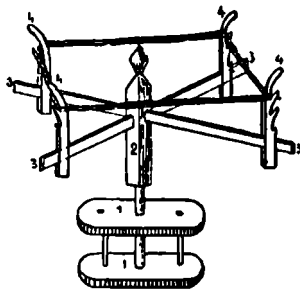

Fig. 8.

1-1. *Pat*, *scaun*, *butuc* sau *talpă*<sup>2)</sup>.

2. *Fus*, *pop*, *stirciog*, *clo-cimp* sau *porțump*.

3-3. *Cruci*, *cumpene*, *res-cruci*, *speteze*, *crucișe*, *fofelnițe* sau *aripi*.

4-4. *Fuse*, *fofeze*, *ciocane*, *cuș*, *măini* sau *gâscl*.

*Surala*, *rodanul* sau *cicăricul* slujesc la depănarea pe țevi a sculurilor ce sunt așezate pe virtelniță (fig. 9).

1-1. *Pat*, *scaun*, *picior*, *butuc*, *strat*, *talpă* sau *pîtrucă*.

2. *Ficioarele roatei*.

3. *Roată*, *dură* sau *tobă*.

4. *Măner*, *mănușă*, *córbă*, *mănușiu* sau *colătdău*.

5-5. *Picioarele fusului*.

6. *Fus*.

7. *Țeavă*, *țavă* sau *țevie*.

8. *Scripēt*, *script*, *rotiță*, *durită*, *durigă* sau *gârigă*.

9-9. *Ață* sau *curea*.

Câte-o dată se întrebuințează pentru depănat o unealtă mai simplă, care se pune în mișcare cu mâna și care se numește *letcă*.

Este de observat că *sucala* sau *cicăricul* nu este alt ceva de cât o *letcă* pusă în mișcare de o roată.

<sup>1)</sup> Îi se zice *drugă* când e mai gros, și atunci tortului îi se zice *îndrugătura*.

<sup>2)</sup> În județele Olt și Vâlcea, scaunul virtelniței este făcut dintr'un lemn cu trei crăci numit *popiciu* sau *stirciog*.

Se vede la fig. 10, care reprezintă o *letcă*, în jos mosorul cu tort și de-asupra țava.

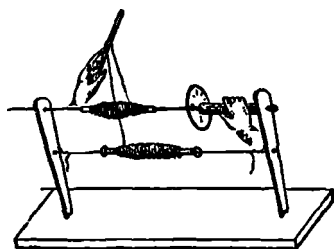

Fig. 10.

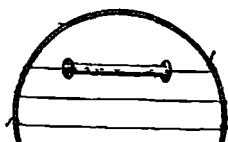

Fig. 11.

Mosoarele se pun în *alergătoare* sau *lergătoare* spre a se face urzeala.

Sunt mai multe feluri de *alergătoare*.

Fig. 11 înfățișează *alergătoare* ce o ține în mână femeia care urzește.

Fig. 12 înfățișează *alergătoare* statornică și *pari* de urzit.

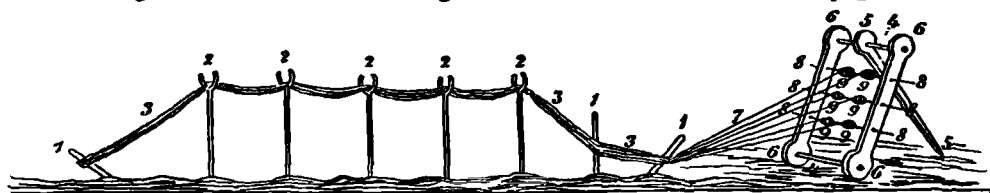

Fig. 12.

1—1. *Pari* urzitorului său de urzit.

2—2. *Furci* de urzit sau *furculițe*.

3—3. *Pânză* (urzeală).

4—4. *Cuiele* *alergătoare*.

5—5. *Rezământoare*, *sprîjinătoare*, *limbă*.

6—6. *Fofeze*, *fuscă*, *cotoți*, *lăturașe*.

7. *Fire*.

8—8. *Bețele* *mosoarelor*, *vergele* *alergătoare*, *dreve*.

9—9. *Mosoarele*.

Une-ori, în loc de a se urzi pe *furci*, se întrebuințează o a-nume *unealtă*, zisă *urzitoare* (fig. 13).

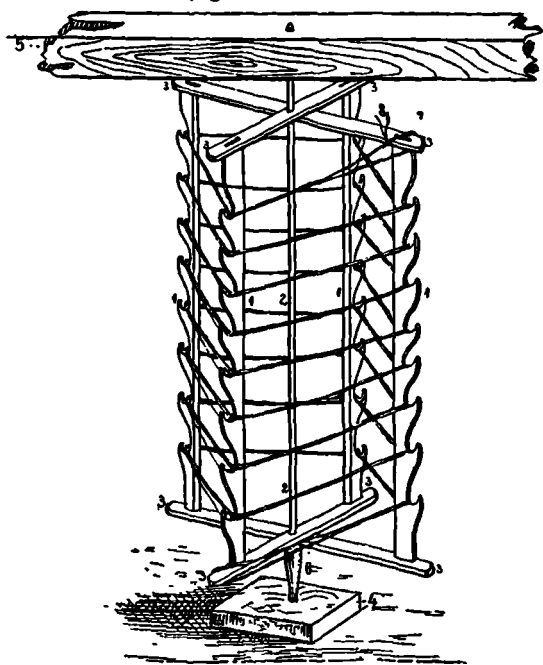

Fig. 13.

1. *Razele* *urzitoare* sau *am-nari* (Roman).

2—2. *Fus* sau *vergea*.

3—3. *Chingi* sau *stinghii*.

4. *Căpătâii* sau *scaun*.

5. *Coarda* *casei*.

6. *Crucea* *urzelei*.

7. *Piciorul* *urzelei*.

8. *Ața* prin care se deosebesc *numărăturile* *urzelei*.



## Nomenclatura după județe.

### FIG. 1.

1. Mellioli și mellă, (în toată țara).
2. Picioare, (în toată țara).
3. Limbă sașă cuțit, (în toată țara).

### FIG. 2 și 3.

1. Fulor, (în toată țara).
2. Barac, (în toată țara).
3. Rașilă, (în Muntenia).  
Raghilă, (în Moldova).  
Rahei, (în Prahova).  
Rașilă, (în Brăila).  
Heihei, (în Muscel).  
Ehei, (în Argeș și Ilfov).

### FIG. 4.

1. Plepten, (în Muntenia).  
Chlepten, (în Moldova).

### FIG. 5.

1. Caer, (în toată țara).
2. Furc, (în toată țara).
3. Fus, (în toată țara).
4. Gămălie, (în Muntenia).  
Măgălie, (în Moldova).

### FIG. 6.

1. Răschitor, (în toată țara).

### FIG. 7 și 8.

- Virtelniță, (în toată țara).
1. Pat, (Argeș, Bacău, Covurlui, Gorj, Dolj, Olt, Romanați, Tecuci, Teleorman, Vlașca).  
Scaun, (Botoșani, Brăila, Dorohoi, Fălciu, Ialomița, Ilfov, Iași, Mehedinți, Muscel, Neamțu, Prahova, Roman, R.-Sărat, Suciava, Tutova, Vâlcea, Vaslui).  
Butuc, (Constanța).  
Talpă, (Dâmbovița).
  2. Fus, (Argeș, Brăila, Covurlui, Constanța, Dâmbovița, Dorohoi, Fălciu, Ialomița, Ilfov, Mehedinți, Muscel, Neamțu, Putna, Prahova, Romanați, Roman, R.-Sărat, Tecuci, Teleorman, Tutova, Vaslui, Vlașca).  
Pop, (Bacău, Botoșani, Iași, Suciava).  
Stirciog, (Olt, Vâlcea).  
Clocimp, (Dolj).  
Pocump, (Gorj).
  3. Crucii, (mai în toată țara)  
Cumpene, (Vâlcea).  
Rescruci, (Tecuci).  
Speteze, (Brăila, Covurlui, Constanța, Dolj, Gorj, Iași, Muscel, Roman).  
Crucișe, (Neamțu).  
Foteinițe, (Fălciu).  
Aripă, (Botoșani).
  4. Fuse, (Argeș, Constanța, Dâmbovița, Dolj, Muscel, Olt, Romanați, Teleorman, Vâlcea, Vlașca).  
Fefeze, (Bacău, Botoșani, Covurlui, Dorohoi, Fălciu, Iași, Neamțu, Putna, Roman, R.-Sărat, Suciava, Tecuci, Tutova, Vaslui).

Ciocane, (Gorj).  
Cuite, (Brăila, Ialomița, Ilfov, Prahova).  
Maini, (Mehedinți).  
Gâscl, (Tutova).

FIG. 9.

- Sucală, (in Muntenia, afară de trei județe).  
Rodan, (in Muscel, Ilfov și Vâlcea).  
Cicârlc, (in Moldava).
1. Pat, }  
Scaun, } in toată țara.  
Picior, }  
Butuc, }  
Strat, }  
Talpă, }  
Pitrucl, (Muscel).
2. Picioare, (in toată țara).  
3. Roată, (in toată țara).  
Dură, (Dâmbovița, Muscel, R. Sărat, Argeș).  
Tobă, (Olt).
4. Măner, (in toată țara).  
Mănușă, (Bacău, Gorj, Muscel).  
Coarbă, (Botoșani, Tutova).  
Mănuchiū, (Dâmbovița, Tecuci, Vaslui).  
Colătăū, (Suceava).
6. Fus, (in toată țara).
7. Țavă, }  
Țeavă, } V. Nomenclatura Războiului.  
Țevie, }
8. Scripēt, }  
Scripēt, } V. Nomenclatura Războiului.  
Rotiță, }  
Duriță, }  
Durigă, }  
Gărigă, }
9. Ață sau curea, (in toată țara).

FIG. 10.

Letcă, (in toată țara).

FIG. 11 și 12.

Alergătoare sau lergătoare, (in toată țara).

FIG. 13.

Urzitor, (in toată țara).

# MOARA



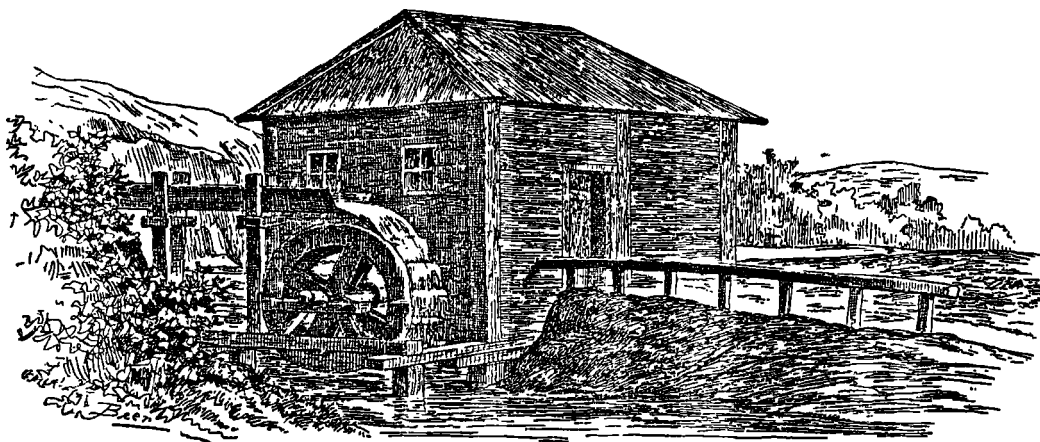

## MOARA

Moara se așează pe o apă saŭ o uezătură în locul cel mai prielnic spre a dobândi o cădere de apă cât de mare.

Când căderea nu este indestulătoare se poate mări prin stăvilare.

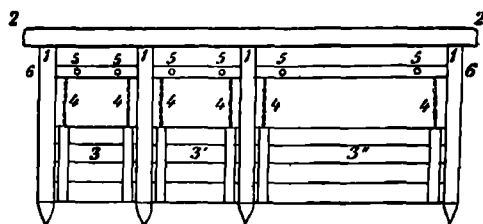

Fig. 1.

*Stavilarul* se compune, în genere, din patru stâlpi (1—1—1—1)—numiți *bogdan* în județul Dâmbovița, —bătuți în fundul garlei, ale-căror capete sunt legate printr'un lemn (2—2), zis în Dâmbovița *puntea bogdanilor*.

*Stavilă* se numesce opritoarea făcută din scânduri (3—3'—3'') și care, ridicându-se saŭ lăsându-se, dă saŭ opresce cursul apei. Ridicarea și lăsarea stavilelor se face cu ajutorul unor lanțuri (4—4—4) ce sunt puse în mișcare de vîrtejuri (5—5—5) așezate pe un poduleț (6—6).

Ridicându-se stavilele 3 și 3' apa curge în *scoc*, *lăptoc*, *lătoc* sau *uluc*.

*Scocul*<sup>1)</sup> se numește micul canal ce duce apa la roată de o pune în mișcare. Mai pretutindenți, *scocurile* sau *lăptoacele* sunt făcute din scânduri. Părțile (2—2—2—2) se numește *aripile scocului*. Intrarea apei în scocuri este împiedicată de stavilele 3, 3', 3". Ridicându-se stavilele 3 și 3', apa curge și cade pe cele două roți de la moară<sup>2)</sup> punându-le în mișcare. Scocul ce se află în dreptul stavilei 3" și prin care apa curge când stă moara, se numește *sterp*<sup>3)</sup>.

Când căderea de apă este destul de însemnată, scocul aduce apa de asupra roții; când e prea puțin însemnată, scocul aduce apa sub roată.

La munte se întrebuintează o roată cu fusul vertical numită *facai*, *cătură* sau *roata cu cauze*.

Morile macină grâu, porumb și seară.

Fiind așezate în genere la un vad, adică la un loc unde țărani pot veni cu înlesnire din toate părțile, se zice că *moara are vad* când are mușterii mulți.

De asemenea, fiind că moara nu poate umbla când nu are apă, se zice de un om că *îi s'a luat apa de la moară* când e stingherit în treburile lui și că *îi-a venit apa la moară* când îi merg treburile bine.

Găinele găsind tot-d'auna la moară grăunțe cât vor, se zice de un om care trăiește în belșug că *trăiește ca găina la moară*.

În sfârșit, sgomotul morii fiind cu atât mai mare cu cât e mai veche și mai hodorogită, se zice de cineva care vorbește mult și de clacă: *vorbește ca o moară stricată, ca o moară hodorogită* sau *ca o moară neferecată*.

## PĂRȚILE MORII

### I. Părțile din afară.

În afară sunt:

1. *Casa morii*;
2. *Stăvilarul* sau numai *stavila*;

---

<sup>1)</sup> Se numește *scoc* și adincătura ce face apa din jos de moară. Se mai zice și *vultoare* sau *bolboacă*.

<sup>2)</sup> Morile au una sau mai multe perechi de pietre; este un coș și o roată de apă de fie-care pereche de pietre. Țăranul zic *morișcă* la moara care n'are de cât o pereche de pietre și *moară* la cea care are două sau mai multe perechi de pietre.

<sup>3)</sup> *Dințari* se numește un fel de grătar ce se pune în dreptul scocurilor spre a opri murdăriile ce vin pe apă. *Prefuste* se numește lemnul pus în capul parilor cari alcătuiesc despărțirea între scocuri și sterp.

3. *Scocurile* dacă sunt două perechi de pietre sau *scocul* dacă nu este de cât oroată.

4. *Roata*.

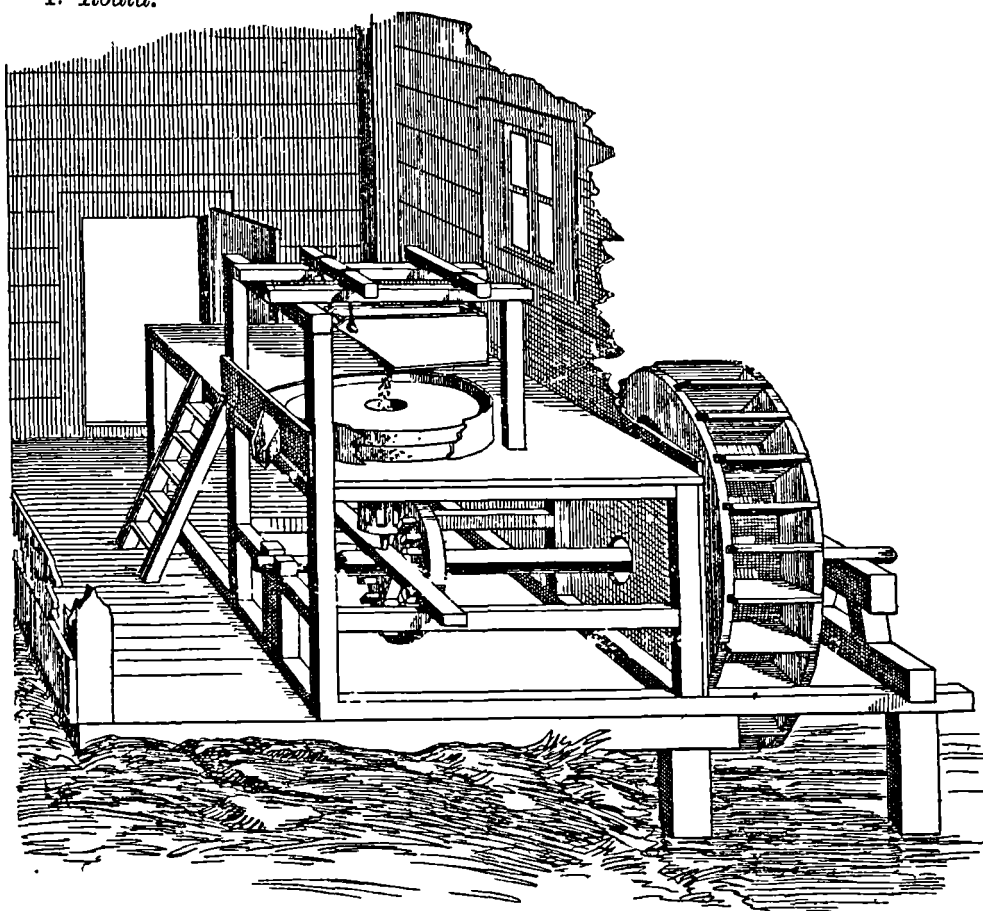

Fig 2.

*Scocul* (fig. 3), zis și *lăptoc*, *lătoé* sau *uluc*, este făcut din scânduri, unele alcătuiind fundul, iar altele aripele.

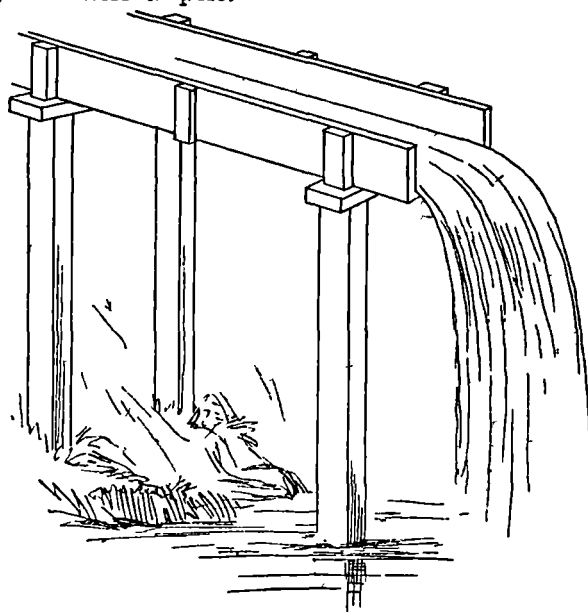

Fig. 3.

Scocul e ținut de grinzi, puse de-a-curmezișul pe nisce stîlpi.  
Roata (fig. 4) este făcută din lemn și compusă din părțile următoare :

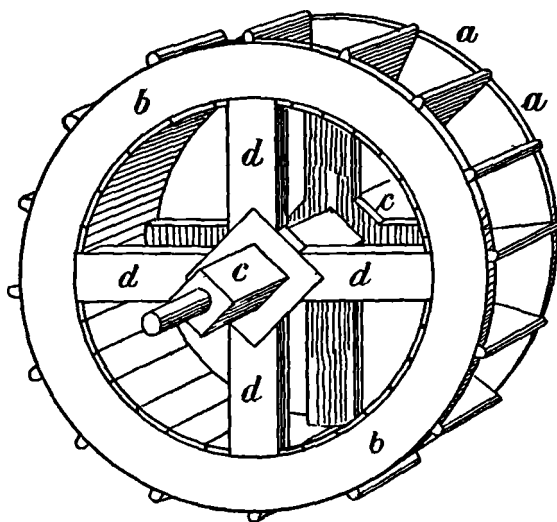

Fig. 4.

a—*a*) Cupele, blidele, căușele sau ciuturile. Din loc în loc, peste cupe, ca să nu se desfacă roata sub apăsarea apei, obezile sunt ținute de nisce *speteze* sau *restee*.

b—*b*) Obezile sau colacii.

c—*c*) Fusul de lemn sau grindeiul.

d—*d*) Crucile sau răscrucile ce sunt prinse într'o parte de obezile roții și de alta pe grindei.

*Boldul* sau *cepul*, se numește fierul ce se pune une-oră în capul grindeiului.

*Brotacul* sau *broasca* este lemnul scobit pe care stă capătul grindeiului și se învîrtesce boldul.

*Perna* sau *perinocul* este stratul de lemn de care e prins brotacul.

*Andrelele* sau *undrelele* sunt cele două lemne pe care se reazămă perna.

## 2. Părțile dinăuntru.

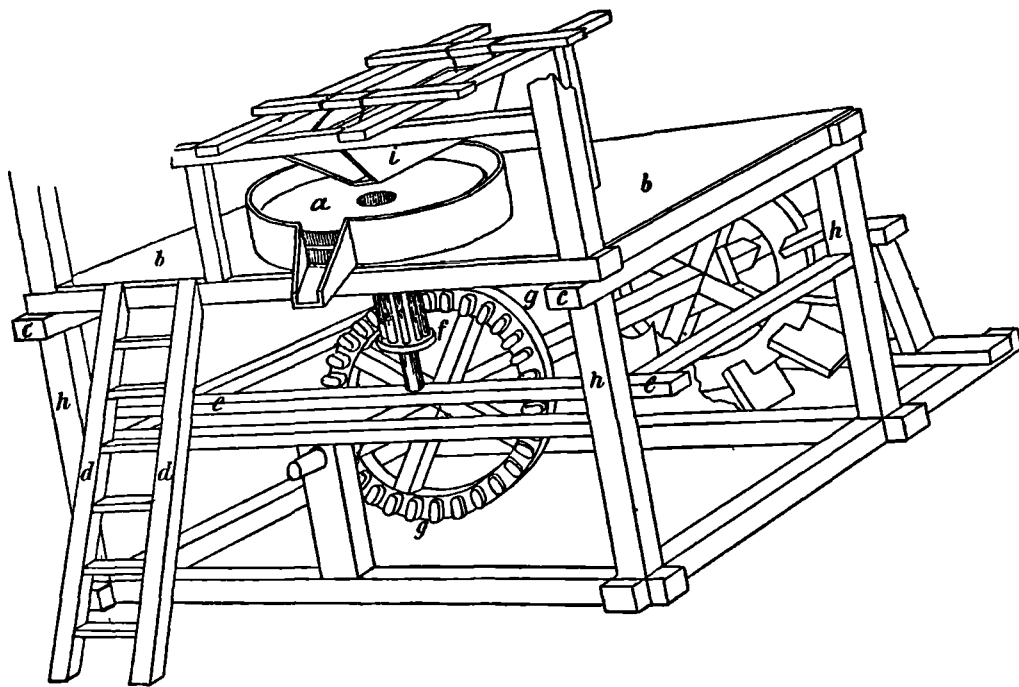

Fig. 5.

Părțile d'înăuntru ce sunt înfățișate în desemnul aici alăturat (fig. 5), se compune din :

a) *Pietrile.*

b—b) *Podul morii.*

c—c) *Stratul pe care stă podul.*

d) *Scara ce suie în podul casei.*

e—e) *Polița prisnelului.*

f) *Prisnelul, cringul său pristelnicul.*

g) *Roata cu măsele.*

h—h) *Babele sau stâlpi ce țin podul morii. Acești patru stâlpi alcătuiesc ursoaica morii.*

i) *Coșul.*

Spre a se face făina mai aspră sau mai moale, cu ajutorul *posezii* (posezii) se ridică sau se lasă *buhaiul* care ridică sau lasă polița, prisnelul și pietrile. În unele mori ridicarea și lăsarea se face cu ajutorul unui zăvor <sup>1)</sup>.

---

<sup>1)</sup> Partea ce slujește la ridicarea pietrelor se numește în județul Dolj, *crainic* sau *cântarul pietrelor*.



a) Roata cu măsele și prîsnelul.

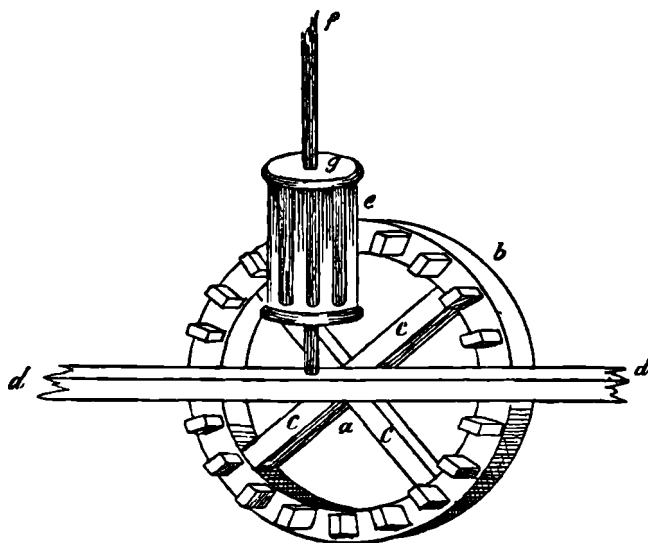

Fig. 6.

a) *Fusul de lemn saũ grindeiul.* Acest fus, în afară de moară, poartă roata de apă, și, înăuntrul morii, roata cu măsele.

b) *Roata cu măsele* (44 la număr). De obezile roții sunt prinse măselele. Când se rupe o măsea se zice că este o *știrbină*<sup>1)</sup> saũ *știrbitură* în roată.

c—c) *Crucile saũ rîscrucile.*

d—d) *Polița prîsnelului.*

e) *Prîsnelul, prîstelnicul saũ crîngul.* Prîsnelul este alcătuit din 7 *șitorî* saũ *șitorî* prinse la amîndouă capetele în *tircoale*. Șitorile, împinse fiind de măselele de la roata cu măsele, învîrtesc fusul de fier ce pune pietrele în mișcare.

f) *Fusul de fier.*

g) *Tircoala de sus.*

b) Coșul și teica.

a) *Coșul* în care se toarnă grăunțele de măcinat.

b) *Teica, copăița, covățica, postăvița saũ scuturătoarea*, o cutie mișcătoare în care curg grăunțele de la coș înainte d'a trece între pietrele morii. Mișcările teiceî regulează căderea grăunțelor.

c—d) *Calul și speteaza.* Caii cu spetezele țin coșul și alcătuiesc *scara coșului*.

e) *Coarda teiceî.*

<sup>1)</sup> De aici locuțiunea: *lasă că vine roata la știrbină.*

f) Căpăstrul întinzătorul său *struneaoa* teiței.

f') *Titirezul* <sup>1)</sup>, care scuturat fiind de pătura alergătoare, mișcă într'una teița ce e atârnată de coarda *e* și de căpăstrul *f*.

g) *Fruntarul*, coruna sau masa pietrelor.

h) *Piscoaia*, *chiscoia*, *vrana* sau *ulucașul*, prin care curge făina.

i) *Fusul de fier* al prîsnelului.

j) *Postava*, *covata*, *copaia*, *lădoiul*, *lada* sau *hambaraș*, în care curge făina.

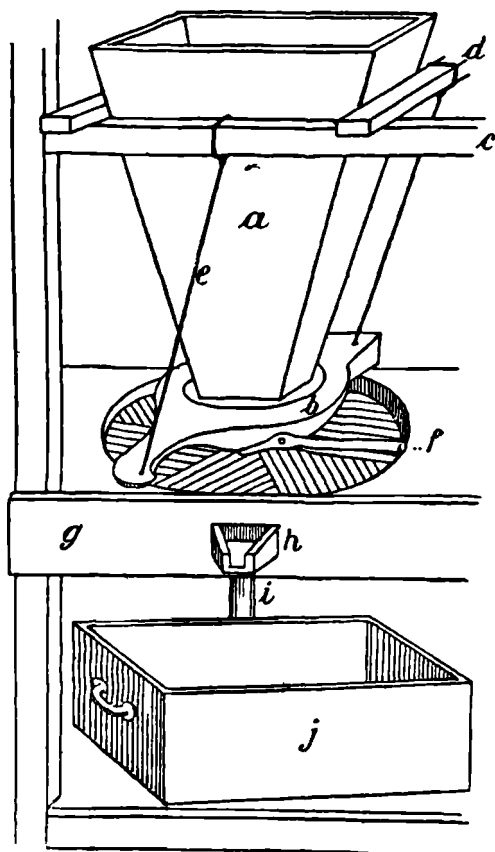

Fig. 7.

### c) Pietrele morii.

*Pietrele* sau *rășnitoarele* sunt așezate pe podul morii. Celei de desupt, care nu se mișcă, îi se zice *stătătoare* sau *zăcătoare*; celei d'asupra care se învîrtesce îi se zice *alergătoare*.

Pătura zăcătoare are la mijloc o gaură, numită *buric*, prin care trece fusul de fier al prîsnelului.

Pătura alergătoare are de asemenea la mijloc o gaură, numită *gârliciu*.

În gârliciu, — prin care grăunțele, ce cad din teița, trec între cele două pietre unde se macină, — se află o bucată de fier numită *pârpăliță*, *pârpăriță*, *perpeliță*, *prepeliță* sau *gânjeiță*, în care se prinde capătul fusului de fier care învîrtesce pătura alergătoare.

Împrejurul pietrelor se află un cerc făcut din coajă de copac, numit *veșcă*, *văcălie*, *văscălie* sau *toc* <sup>2)</sup>, și care împiedică risipirea făinei.

Pietrele morii, pe fața unde se freacă una de alta, sunt *ferecate*. Ferecarea se face cu un ciocan ascuțit de oțel (de critică cum i se zice în Moldova) numit *ciocan de ferecat* <sup>3)</sup>.

Când se ferecă pietrele, morarul le ridică și le mută cu o pârghie și o bucată de lemn cilindric numită *făfălug* sau *tăvdlug*.

Pătura zăcătoare este ținută în loc de nisce lemne numite *crivace*.

<sup>1)</sup> În genere, scuturarea teiței se pricinuesce de un băț ce e legat sus de cal și stă cu capul cel'alt pe pătura alergătoare, lângă teița. Acest băț, ce e mișcat neconținut de învîrțiturile pietrelor, se numește *titirez*, *hadarag*, *hădăraș*, *bătăiuș*, *bateală*, *bătociu* sau *terteleac*.

<sup>2)</sup> Se numește și *ocol* sau *obod* (Gorj și Mehedinți).

<sup>3)</sup> Crestăturile ce sunt în pietrele morii se numesc *șaruri* (Covurlui), *șanțuri* (Dâmbovița și Vlașca), *simți* (Tecuci).

Praful cel subțire ce ese la măcinat și se depune în toate părțile prin moară se numește *pospoiă*.

Făina de porumb (popușoiu) se numește *mălaiii* sau *pielm*.

*Păsat* este mălaiul măcinat mare.

*Huruială*, se zice când grăunțele sunt numai sparte de pietroale morii.

*Oiemul* se numește partea de făină sau de grăunțe ce se dă morarului drept plată pentru măcinat, în loc de bani.

*Merticul* este măsura cu care se vămuesce.

*Banița* este măsura cu care se toarnă porumbul sau grăul în coș, îi se zice și *bănicior*. În județul Dolj banița de măsură se numește *sinice*.

### Nomenclatura după județe:

1. Moară, (în toată țara).
2. Scoț, (în Muntenia).  
Lăptoc, (în Moldova).  
Lătoc, (Suceava, Botoșani).  
Uluc, (Fălciu).
3. Sterp, (în toată țara).
4. Roată, (în toată țara).
5. Cupe, (în toată țara).  
Blide, (Buzău).  
Caușe, (Olt).  
Cluturi, (în multe părți din Moldova).
6. Brotac, (în Muntenia).  
Broască, (în Moldova).
7. Pernă, (în Muntenia).  
Perinoc, (în Moldova).
8. Pietri, (în toată țara).
9. Prtsnel, (în Muntenia).  
Crâng, (în Moldova).  
Prstelnic, (Ialomița).
10. Sitor, (în toată țara).
11. Ursoaică.
12. Coș, (în toată țara).
13. Posadă, (în toată țara).
14. Buhaiu, (în Moldova).
15. Teică, (în toată țara).  
Copăiță, (Argeș, Romanați).  
Postăviță, (Mehedinți, Gorj).  
Scuturătoare, (Constanța).
16. Căpăstru, (în toată țara).  
Intinzător, (în unele localități din Muntenia).  
Strunea, (în unele localități din Moldova).
17. Titirez, (Olt, Constanța, Mehedinți, Romanați, Roman, Suceava).  
Hadarag, (în Moldova, R.-Sărat, Buzău).  
Hădărău, (Prahova).  
Băiăluș, (Dâmbovița).  
Băteală, (în Moldova).  
Bătacliu, (Vlașca).  
Perteleac, (în unele localități din Oltenia).
18. Truntar, (mai în toată țara).  
Corună, (Dâmbovița, R.-Sărat, Vlașca).

- Masa pietrelor, (Tecuci).**
19. **Piscoale, (in Muntenia).**  
**Chiscoale, (in Moldova).**  
**Vrană, (Tulcea).**  
**Ulucăș, (Roman).**
  20. **Postavă, (in Muntenia).**  
**Covată, (in Moldova, Vâlcea și R.-Sărat).**  
**Copaie, (Romanăț).**  
**Lădoi, (Roman).**  
**Ladă, (Olt, Gorj, Bacău, Tecuci).**  
**Hambaraș, (Tulcea).**
  21. **Buric, (in toată țara).**
  22. **Gârlici, (in toată țara).**
  23. **Părpăliță, (Buzău, Ialomița, Romanăț).**  
**Părpăriță, (Gorj, Dolj, Fălciu, Covurlui, Tulcea, Tecuci).**  
**Perpeliță, (Argeș).**  
**Prepeliță, (Dâmbovița).**  
**Gânjei, (Gorj).**
  24. **Vescă, (in Moldova).**  
**Țăcăle, (in Muntenia).**  
**Văscăle, (Prahova).**  
**Toc, (Buzău).**
  25. **Ferecare, (in toată țara).**
  26. **Mălai, (in Muntenia).**  
**Făină de păpușoi, (in Moldova).**  
**Pleim, (in Oltenia).**

# MOARA DE VÎNT

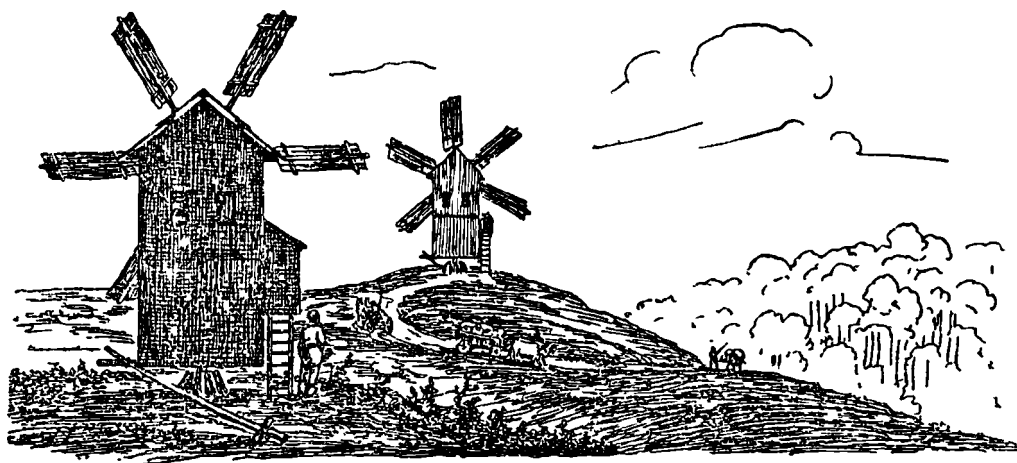

## MOARA DE VÎNT

---

Moara de vînt este o moară ca aceea de apă, cu singura deosebire că roata mișcată de apă este înlocuită cu o roata cu aripă mari ce este pusă în mișcare de vînt.

Ca la moara de apă, grindeiul ce poartă aripile învîrtesce o roată cu măsele, care pune în mișcare prisnelul. Acesta la rândul său cu ajutorul fusului de fier, învîrtesce pietrele.

Aceste pietre aici, ca și la moara de apă, se numesc stătătoare sau zăcătoare și alergătoare; sunt ferecate și înconjurate de o veșcă.

Coșul este același cu teica lui; și făina curge prin piscoaie în covată.

Prin urmare, nu cred de nevoie de a mai repeta aici toată nomenclatura ce am dat-o la moara de apă și nu voi da de căl cuvintele ce sunt de neapărată trebuință pentru înțelegerea celor-l'alte părți noi.

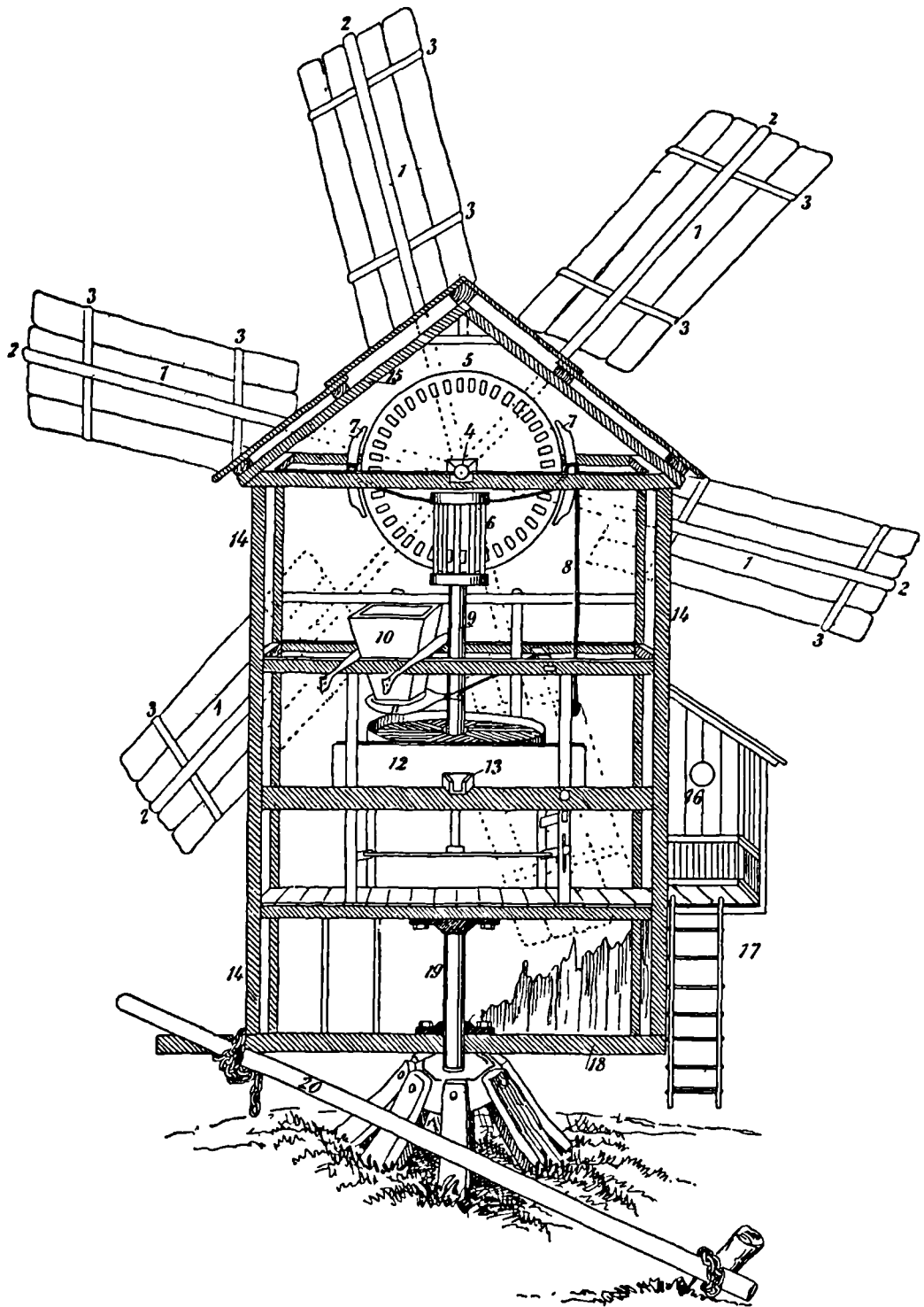

Fig. 1.

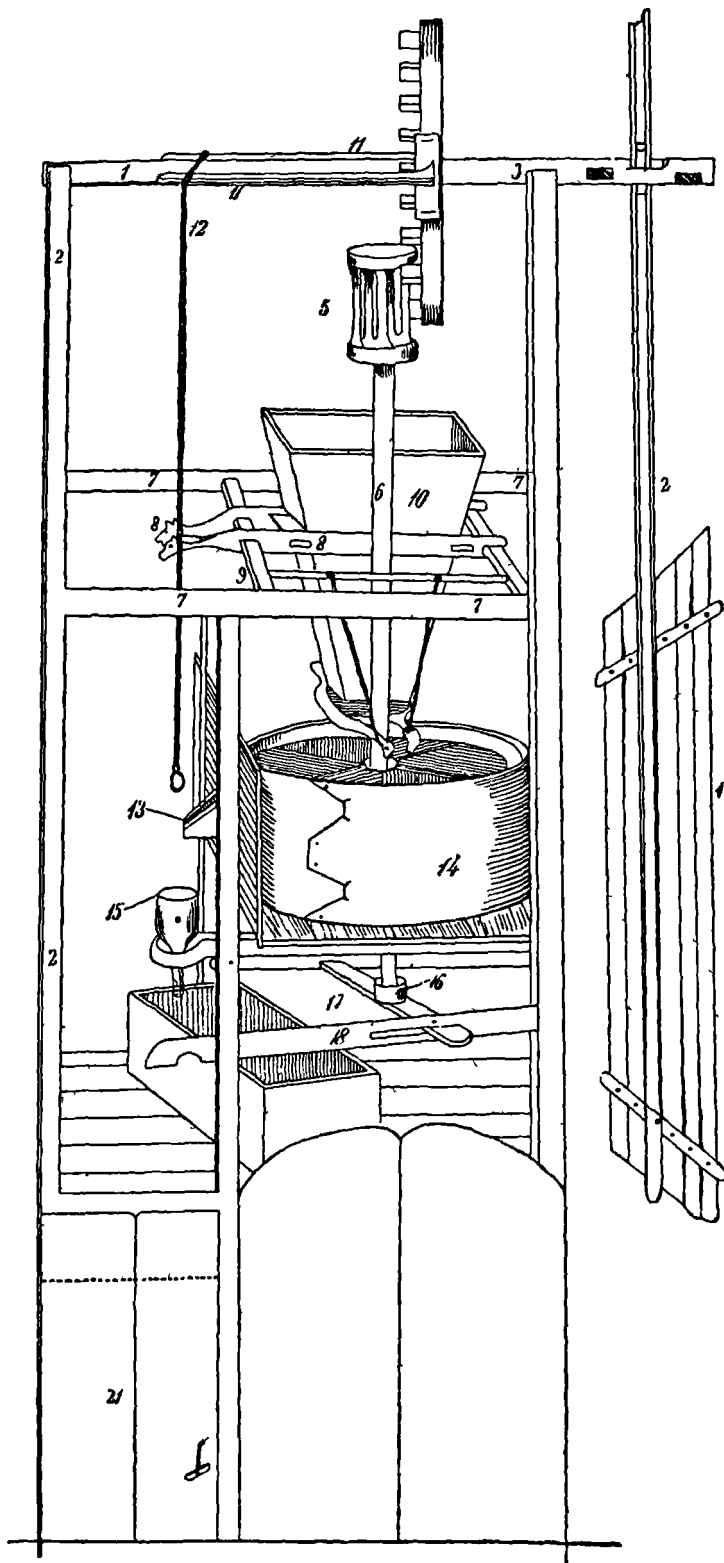

Fig. 2.

44940



Fig. 1.

- 1—1. *Aripile* sau *hăripile*.
- 2—2. *Colurile* sau *săgețile*.
- 3—3. *Chingile* sau *drevele aripelor*.
4. *Grindeiul*.
5. *Roata cu măsele*.
6. *Prisnelul, crângul, fenerul, fanarul, vălugul* sau *vălogul*.
- 7—7. *Cleștele* de oprit moara, *fringhia, pîdicu, fringhia* de strîns moara în clește <sup>1)</sup>, *lanțul* de strîns, *halatul* sau *lanțul căscăcurilor*.
9. *Fusul de fier* sau *fierul prisnelului*.
10. *Coșul*,
11. *Teica*.
12. *Frontarul* sau *stratul pietrelor*.
13. *Piscoaia, chiscoaia, pisoiul, gurița* sau *vrana*.
14. *Pereții morii*.
15. *Acoperișul*.
16. *Cerdacul, prîvdorul* sau *tinda*.
17. *Scardă*.
- 18—18. *Talpa*.
19. *Baba* sau *babalic*.
20. *Proșapul, cărma, oiștea, pârghia* sau *drugul morii*.

Fig. 2,

1. *Aripa* sau *hăripa*.
2. *Colurul*.
3. *Grindeiul*.
4. *Roata cu măsele*.
5. *Prisnelul*.
6. *Fusul de fier*.
- 7—7. *Podul coșului, legătura* sau *stratul coșului*.
- 8—8. *Caii, călușei* sau *rězboiul*.
- 9—9. *Brațe, speteze, chingă, corzi, stinghii, curmezișuri* sau *legătara brătului*.
10. *Coșul*.
- 11—11. *Cleștele* sau *pîdica*.
12. *Fringhia cleștelor*.
13. *Piscoaia*.
14. *Veșca* ce inconjoară pietrele.
15. *Pâlnia* sau *leica*.
16. *Tigaia* în care se învîrtesce capul fusului de fier.
17. *Masa tigăiei, talpa tigăiei* sau *puntea prisnelului*.
18. *Țumpăna, vârtejul, schimbătoarea* sau *posada*.
20. *Chilia morii*.

---

<sup>1)</sup> De aici vine locuțiunea: *a strînge pe cine-va în clește*.

### Nomenclatura după județe.

1. Aripă, (in toată țara).  
Haripă, (Dâmbovița).
  2. Săgeți, (Dorohoi, Botoșani, Suceava, Iași, Vaslui).  
Coluri, (Fălciu, Covurlui, Tutova).
  3. Prisnel, (In Muntenia).  
Crâng, (in Moldova).  
Fener, (Covurlui, Fălciu, Constanța).  
Fanar, (Tulcea).  
Vălug, (Telorman).  
Vălog, (Mehedinți).
  4. Halat, (Mehedinți).
  5. Căscăciori, (Constanța).
-

P I U A



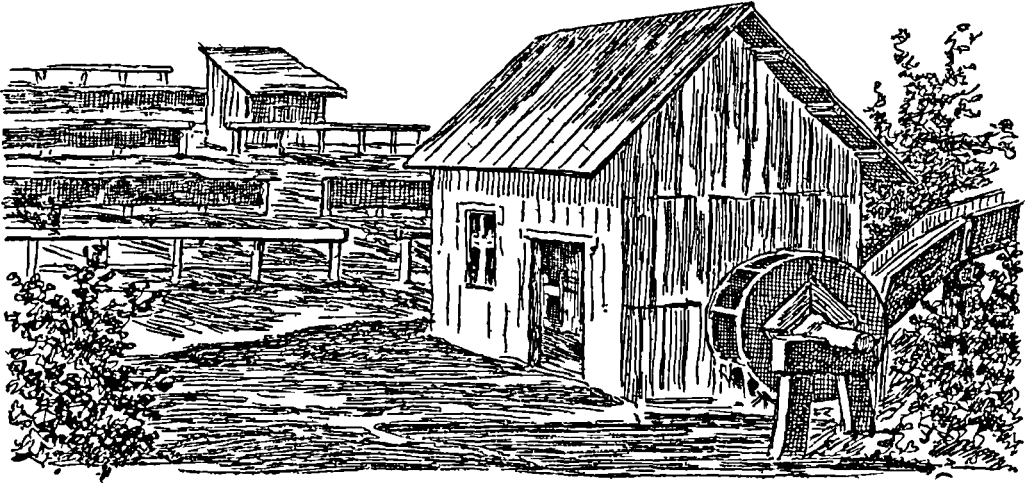

## PIUA SAŪ PIVA

*Piua, piva* saŭ *chiua* este unealta ce se intrebuintează, în unele părți, spre a bate dimiile, sumaniŭ saŭ abaoa.

Se alcătuesce, precum se vede în figura 1, dintr'o roată de apă ce transmite mișcarea la nisce maie. Sub aceste maie se află un fel de albie în care se pun dimiile saŭ abaoa.

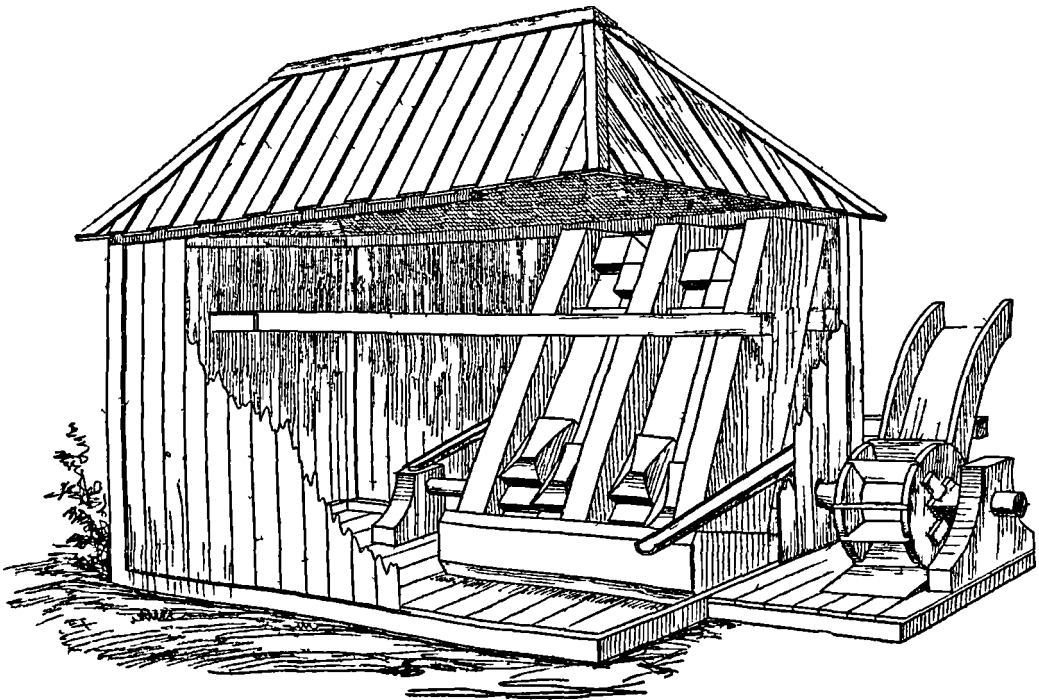

Fig. 1.

Maiele și albia sunt închise într'o casă făcută din scânduri. In genere, fie-care piuă are două rânduri de maie.

Fig. 2.

Piuă văzută din față.

a, a', a'') *Corfe*.  
c, b', b'', b''') *Maie* sau *piluge*. Maiele, ca să poată întoarce dimiile când le bat, sunt crestate la capătul de jos <sup>1)</sup>.

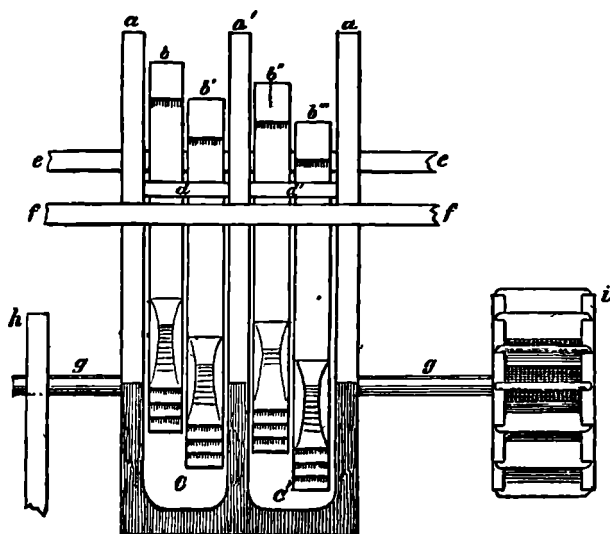

Fig. 2.



Fig. 3.

c, c') *Oală*, covată sau *butucul* cu *găvanele*, în care se pun dimiile.

d, d') *Grindă* de care se opresc maiele.

e—e') *Jug* sau *rezemătoare* de la spatele maielor.

f—f) *Intaritoare*.

g—g) *Fus*.

h) *Scândura* ce ține fusul.

i) *Roata* de apă.

Maiele, care au forma arătată la fig. 3, au la spate câte o *coadă* (a). In fusul său *grindeiul* ce 'l învîrtesce roata de apă sunt înfipte nisce pene, numite *ciocane* sau *labe*.

<sup>1)</sup> Dimiile ca să nu se incurce prin învîrtirea lor în oală se îndoesc, și se face, cu nisce sfori de cânepă, o cusătură pe margini nu tocmai deasă, la distanță de un decimetru.

Când se învîrtesc fusul (fig. 4), două ciocane  $l$  și  $l''$  vin de ridică maiele  $b$  și  $b''$  de la fig. 1, apoi alte două ciocane  $l'$  și  $l'''$  ridică maiele  $b'$  și  $b'''$  pe când cad maiele  $b$  și  $b''$ . Această mișcare se repetă tot mereu și maiele, ridicându-se și lăsându-se, învîrtesc și bat dimiile în oală <sup>1)</sup>.

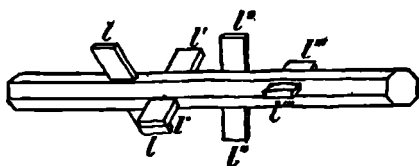

Fig. 4.

În piuă mai este o vatră cu o căldare sau un ceain de încălzit apă. Lângă vatră sunt nisce *gușbe* de fier pe care se pun lemne de se usucă când sunt verzi.

În unele localități, roata este așezată la mijloc avînd două maie de fie-care parte.

### Nomenclatura după județe.

1. Piuă (în toată țara).  
Pivă, (în Oltenia).  
Chiuă, (în multe părți).
2. Maie, (în toată țara).  
Piluge, (Iași).
3. Corfe, (în Oltenia).
4. Oală, (în Muntenia).  
Covată, (în Oltenia).  
Butucul cu găvanele, (în Moldova).
5. Jug, (Buzău).  
Răzămătoare, (Gorj).
6. Întăritoare, (Gorj).
7. Coadă, (în toată țara).
8. Ciocan, (în toată țara).  
Labă, (în Oltenia).
9. Gușbe, (Gorj).

<sup>1)</sup> Iată câte-va numiri de haine bărbătești întrebuințate de țărani :

- Ipingea, un fel de manta fără mâneci pentru vreme de ploaie ; are la spate o *glugă*.  
Ipingea e tot-d'a-una de postav negru (Olt).  
Cortel, un fel de ipingea cu mâneci ; de obicei e de postav alb, brodat cu floricele făcute din fire de lână vopsite și numite *găitane* (Olt).  
Imurluc, o haină mai mică ce se îmbracă pe sub cortel. (Olt).  
Antereu, haină vătuită (bumbăcită) și înseilată (îndilată) ca plapoma. (Tutova).  
Ghebe, o haină lungă de postav alb. Când e de șiac cu șiretură, se zice *suman* ; când e căptușită cu blană, se zice *șuba* sau *gîubea*. (Tutova).  
Cojoc, manta din blană de oaie fără față.  
Burcă, un cojoc mare și mișos. (Saclava).  
Gugliu, un fel de glugă. (Tutova și Saclava).  
Chepeneag, un fel de glugă.  
Baidir, legătură de gât pentru iarnă. (Tutova).  
Nădragi, pantalonii țărănești. Se leagă de trup cu ajutorul unei ațe, numită *brăcinar*, ce e trecută prin indoitura de sus. Gaura prin care se bagă brăcinarul în această indoitură se numește *peleş*. Când nădragii sunt înguști li se zice *ștrîmțari* sau *șțari* ; iar când sunt largi, li se zic *dulvuri* sau *șalvari*.  
Iminei, un fel de jumătăți de ghețe, (Tutova).  
Căciulă, cunoscută în toată țara.  
Comanac, o căciulă împletită.

JOAGĂRUL

SAŢ

FERESTREUL DE MUNTE



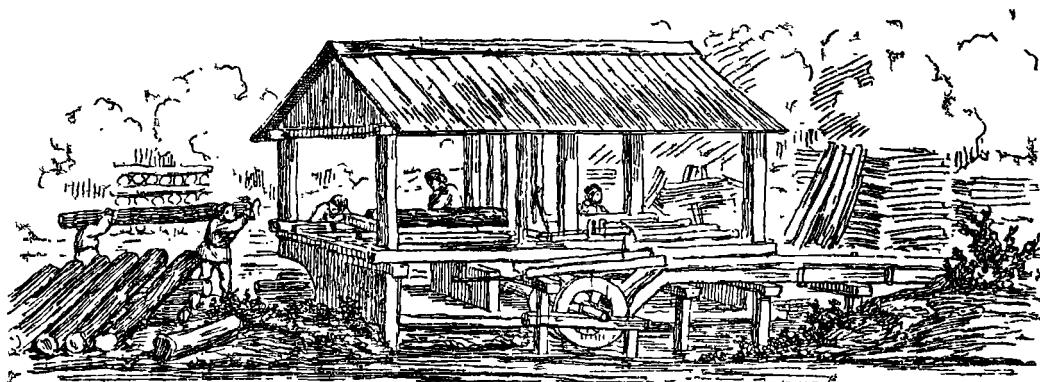

# JOAGĂRUL SAŪ FERESTREUL DE MUNTE

*Joagărul saū ferestreul de munte* slujesce la tăierea buştenilor (după localităţi se zice *buştenî*, *butucî*, *bulvanî* saū *groşi*).

Se întrebuintează în judeţele muntoase unde sunt păduri mari, şi se aşează lângă o apă curgătoare.

Şopronul care apără mecanismul joagărului de ploaie şi de zăpadă este făcut din şese stâlpi saū furci de lemn aşezate pe patru grinzi saū groşi de stejar, şi este acoperit cu şindrilă.

Joagărul se compune dintr'o talpă saū pod pe care se mişcă o masă zisă *car*, *căruţa* saū *reşboiū* ce poartă buşteanul de tăiat în scânduri; dintr'un ferestreu vertical şi dintr'o roată de apă ce pune ferestreu în mişcare.

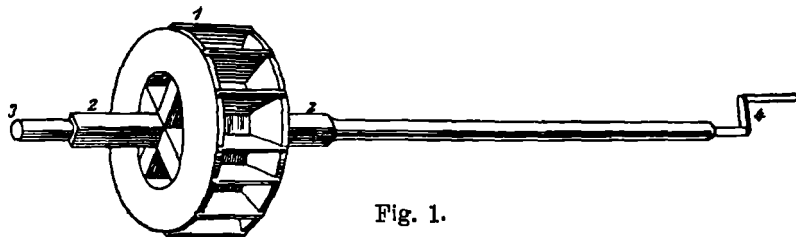

Fig. 1.

1. *Roata de apă.*

2—2. *Fusul de lemn.*

3. *Cepaul* (e de fier şi se învîrtesce în scobitura unei birne).

4. *Coaca*, (o cloambă de fier ce transmite mişcarea roatei la ferestreu).

Îi se mai zice *cocirlă*, *crival*, *crivală* saū *virtej*.



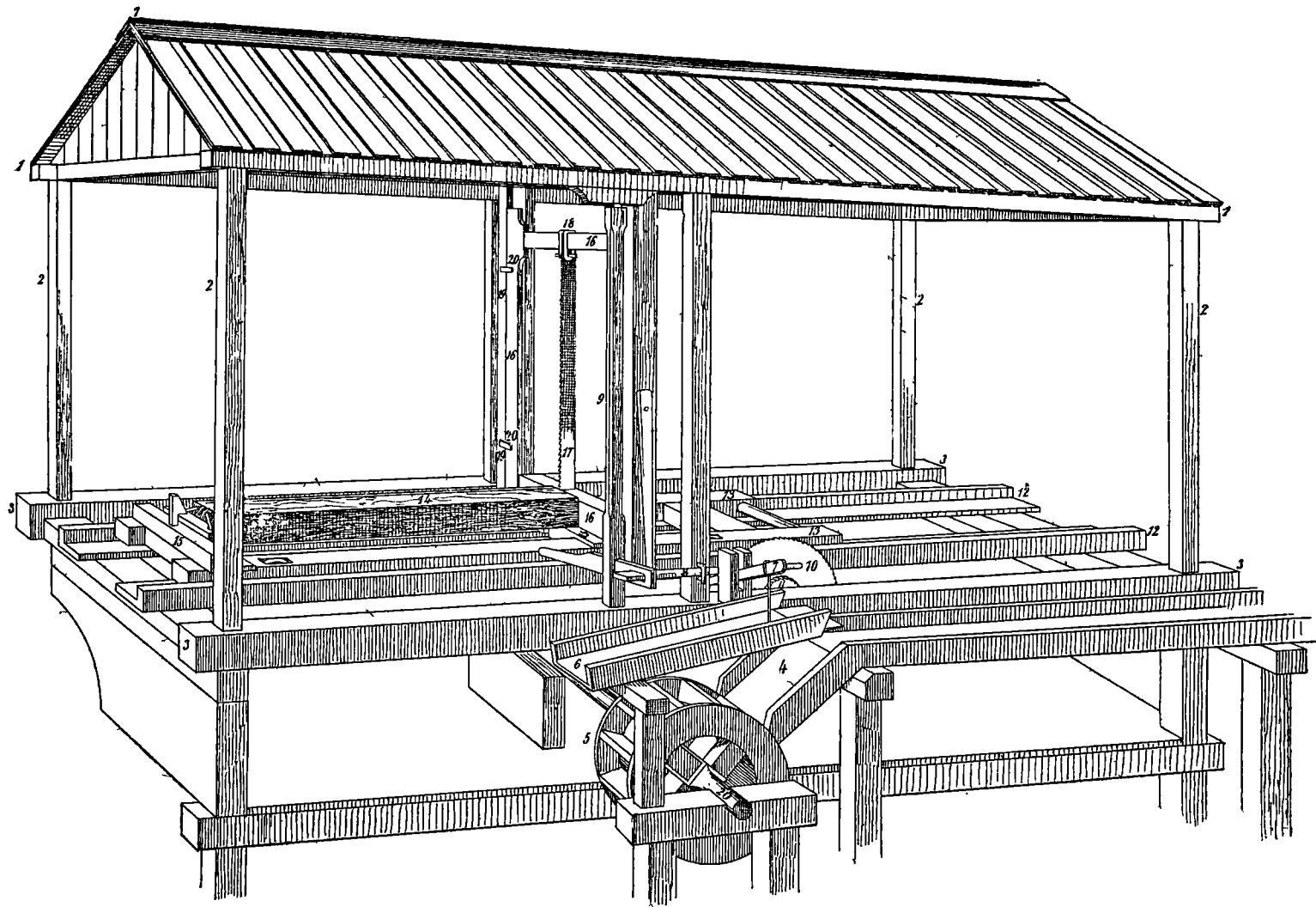

Fig. 2. Joagăr saŭ ferestreu de munte.

Fig. 2.

1. *Acoperișul.*
- 2—2. *Stâlpi.*
- 3—3. *Talpa sau podul ferestrelui.*
4. *Scocul, lăptocul, lătocul sau podul apei.*
5. *Roata de apă.*
6. *Sghiabul prin care curge apa când stă joagărul de lucru.*
7. *Cumpăna.*
8. *Bătăioșul sau bătătoarea.*
9. *Pârghia, pocăneaoa sau tertelețul.*
10. *Roata zimțată (de fier) a fusului cel mic, zisă și gripca sau mâțele mari.*
11. *Mâțele mici.*
- 12—12. *Drumurile, scoicele cărușului sau covețele carului.*
- 13—13. *Carul, cărușul, rězboiul sau sclaiurile.*
14. *Bușteanul, butucul, bulvanul sau grosul.*
- 15—15. *Căpătăiele sau podvatele.*
- 16—16. *Jugul.*
17. *Custura sau pânza ferestrelui.*
18. *Sbânțurile sau sbâlțurile de sus.*
- 19—19. *Corfele.*
- 20—20. *Cioacele.*

Drumurile (12—12 de la fig. 2) sunt două birne sau dreve scobite în toată lungimea lor și care formează ca două șine pe care alunecă carul.

Carul (13—13 de la fig. 2) două birne sau dreve legate prin stinghii) e de lemn, purtat pe șease sau opt roțițe sau duri. La ambele capete ale carului se află căpătăiele sau podvatele.

Căpătăiul din spre ferestreu (15 de la fig. 2) are două tăieturi, una în care se ascunde pânza ferestrelui când se așează bușteanul, iar alta prin care se înțepenesce acest buștean cu o pană de fier și una de lemn.

Căpătăiul cel-alt (15' de la fig. 2) are o scobitură mare drept-unghiulară și o cioacă bătută în el.

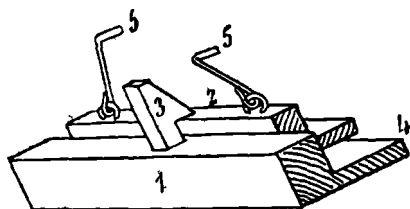

Fig. 3.

Fig. 3.

1. *Căpătăiul cel mare.*
2. *Căpătăiul cel mic sau troaca.*
3. *Cioaca.*
4. *Scobitura drept-unghiulară.*
- 5—5. *Ghăarele de fier.*

Pe căpătăiul cel mic se pune capătul cel-alt al bușteanului care se înțepenesce cu ghăarele și o pană.

Carul e legat de un lanț de fier ce se înfășoară pe fusul cel mic ce se află sub drumuri.

Acest fus este pus în mișcare de roata de fier dințată sau zimțată. Înfășurându-se lanțul, carul înaintează și duce bușteanul la gura ferestrelui.

Bătătoarea este de lemn. Fiind săltată în sus de jug când se urcă, împinge roata zimțată, astfel în cât se trage înainte carul cu bușteanul pe când umblă ferestreul.

Jugul este de lemn. La mijlocul lui se află *custura* sau pânza ferestreului ținută la ambele capete de nisce verige de fier numite *sbanțuri* sau *sbalțuri*.

Jugul este ținut în dreapta și în stânga de nisce birne verticale în scobiturile cărora alunecă și este sprijinit ca să nu sară din loc de nisce cîoace.

Partea de jos a jugului se leagă de matcă în modul următor :

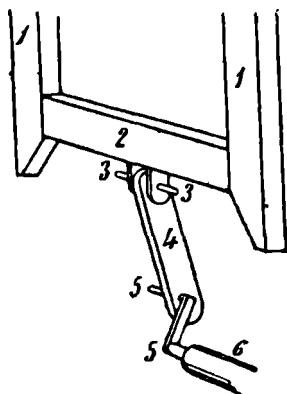

Fig. 4.

Fig. 4.

- 1—1. *Vatalele jugului.*
2. *Ceafa de jos a jugului.*
- 3—3. *Cârceiele.*
4. *Mătca, țapa sau tânjala.*
- 5—5. *Coaca.*
6. *Fusul de lemn.*

Învîrtindu-se roata de apă, coaca trage în jos și împinge în sus matca care, la rândul său, pune în mișcare jugul cu ferestreul.

Locul în care se învîrtesce coaca se numește *coteț* sau *căsoaie*.

*Șestinile* sunt nisce lemne încovoiate și lătărețe ce se așează sub roata joagărului ca să nu se oprească prundiș sub roată.

După localități și grosime se zice *dulap*, *scâmbură*, *blând* sau *tinichea*.

Bușteanul tăiat în șcânduri se numește *căluș* de șcânduri în Oltenia și *boc* de șcânduri în Suciava.

### Nomenclatura după județe.

Nu voi arăta de cât localitățile unde am găsit unele din cuvintele de mai sus:

Joagăr, se zice în Muntenia.

Păcănea, (Ialomița).

Terteleciū, (Olt).

Sciauri, (Vâlcea).

Podvale, (Olt, Gorj și Vâlcea)

Căsoaie, (Suciava).

Podul apelor, (Dâmbovița).

Lătoc, (Suciava).

Sbalțuri, (Vâlcea).

Crival, (Dâmbovița și Olt .

Crivală, (Ialomița).

Bulvan, (Vâlcea)

Gros, (Gorj).

Buștean, (Muntenia).

Butuc, (Suciava).

# DIVERSE

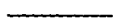

## PUȚUL SAU FONTÂNA

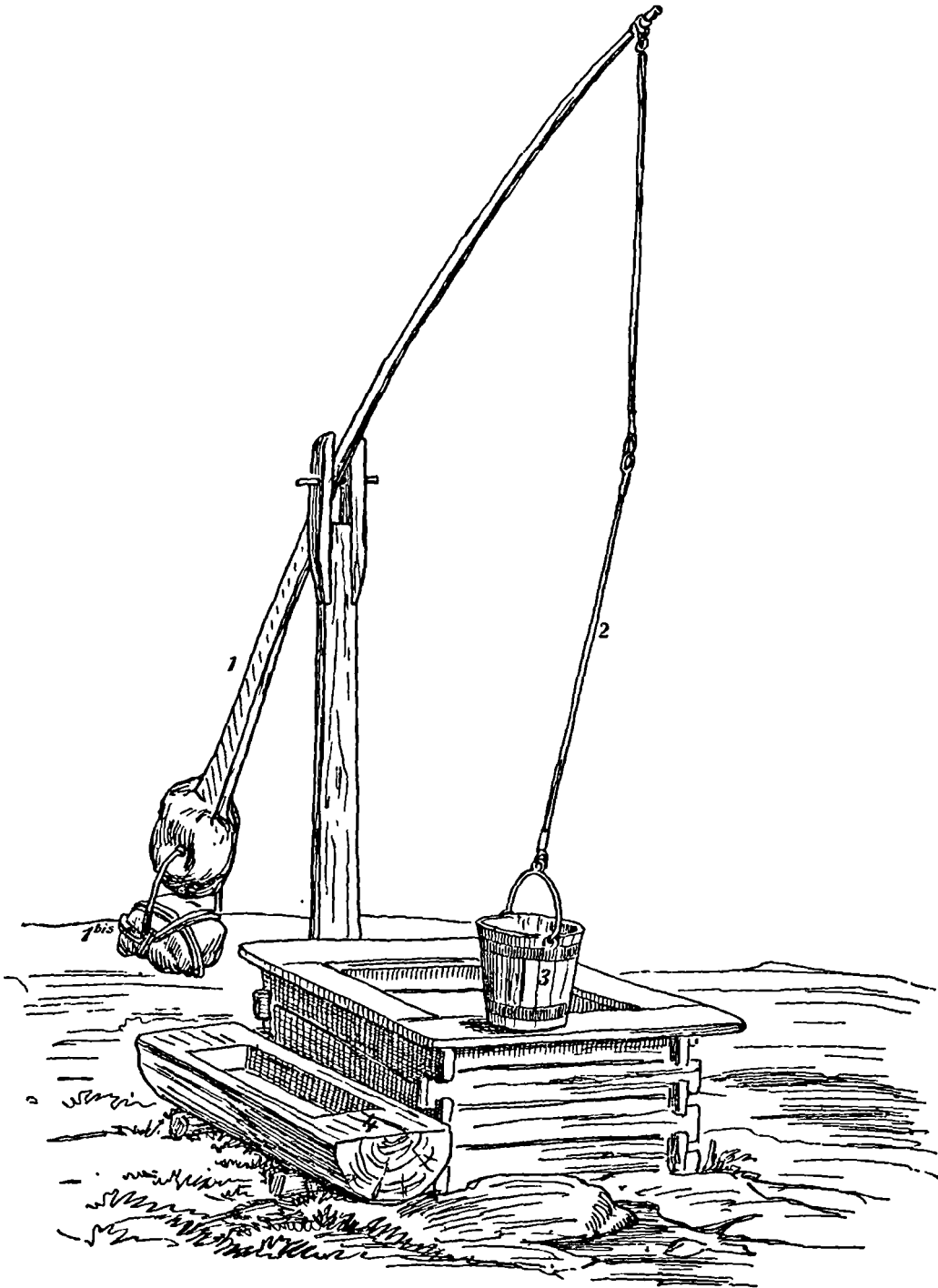

1. Cumpână.—1 bis. Greutate (un buturug sau un bolovan).—2. Prăjină.—  
3. Găleată sau cîtură.—4. Jghiab sau teucă.

## NUME DE ANIMALE

ÎNTREBUINȚATE DE ȚĂRANI ÎN JUDEȚUL BACĂU.

---

### Nume de câini :

Avram.	Dobrița.	Milcov.
Beleiü.	Dolca.	Moțoc.
Brezoiü.	Dudaș.	Puica.
Bucluc.	Feiga.	Reveica.
Bufta.	Fita.	Scrulea.
Bursuc.	Franțușea.	Taroman.
Buzdugan.	Haiduc.	Tobuș.
Câmpureanu.	Hazura.	Trotușca.
Cațaveica.	Hosman.	Turcu.
Cazac.	Hoțoaica.	Turusan.
Cioara.	Hoțu.	Ursu.
Corbiciü.	Husuma.	Vulpea.
Corbită.	Lăbuț.	Zisu.
Corbu.	Mândru.	Zdrobiș.

### Nume de boi și vaci :

Boian.	Florică.	Porumbel.
Boțolan.	Ghîorian.	Porunghiță
Bujor.	Lunaea.	Sâmbotica.
Duman.	Mândrilă.	Verilă.
Dumană.	Marțolea.	Vinerica.
Epureanu.	Muhurel.	Zăvoian.
Floreanu.	Plăvan.	

**Nume de cai :**

Arapu.  
Bălan.  
Breazu.  
Cocoș.  
Corbu.  
Liza.

Mocan.  
Neamțu.  
Negru.  
Nicu.  
Puiu.

Roibu.  
Șoimu.  
Șuru.  
Țigan.  
Țingureanu.

**Nume de oi :**

Bucălaia.  
Buduna.  
Buzata.  
Căprița.  
Cornița.  
Gulerata.

Ierunca.  
Laița.  
Mițilica.  
Muscurica.  
Ocheșica.

Parla.  
Pupuzica.  
Țigaia.  
Țiganca.  
Trandafira.

**Nume de capre :**

Bălana.  
Balușa.  
Barza.  
Cărunta.  
Cercelica.  
Cercurica.  
Cîunta.

Durduria.  
Floarea.  
Florica.  
Frumoasa.  
Frumușică.  
Ghiușa.

Marița.  
Negrușca.  
Păsărica.  
Șuia.  
Turturica.  
Vătuia.

# NUME DE PLANTE

## ÎNTREBUINȚATE LA ȚARĂ

### CULESE IN TOATE JUDEȚELE

---

Grăul.	Teiū.
Orz.	Păr.
Porumb <sup>1)</sup>	Măr.
Ovăz.	Piersic.
Secară.	Plop.
Meiū.	Plop de munte.
Alac.	Plută.
Orzoaică.	Cais.
Orz mucher.	Zarzăr.
Fag <sup>2)</sup> .	Gutuiū.
Stejar <sup>3)</sup> .	Prun <sup>6)</sup> .
Gorun <sup>4)</sup> .	Moșmol.
Tufan.	Smeur.
Ceroaică.	Corn.
Cer.	Dud <sup>7)</sup> .
Gărnită.	Motrun.
Frasin.	Păducel <sup>8)</sup> .
Ulm.	Jugastru.
Alun.	Salcie.
Nuc.	Salbă moale.
Brad.	Lemn câinesc <sup>9)</sup> .
Molift.	Sănger.
Mesteacăn.	Migdal.
Salcâm.	Dafin.
Richită.	Leandru.
Paltin.	Lămâiū <sup>10)</sup> .
Carpen <sup>5)</sup> .	Vișin.
Arțar.	Cireș.
Castan.	Mălin.

---

<sup>1)</sup> Popușoiū (M.). — <sup>2)</sup> Fructul se numește *jir*. — <sup>3)</sup> Fructul se numește *ghindu*. — <sup>4)</sup> Ște-  
dun. — <sup>5)</sup> Fructul se numește *carpină*. — <sup>6)</sup> Perj (M.). — <sup>7)</sup> Agud (M.). — <sup>8)</sup> Gherghin. — <sup>9)</sup> Tulic-  
chloară. — <sup>10)</sup> Alămâiū (M.).



Liliac.	Tămâioară <sup>5)</sup> .
Anin <sup>1)</sup> .	Rochița pasăricel <sup>6)</sup> .
Afin.	Zorele.
Bozie.	Cercelul Doamnei.
Jneapân.	Ceasornic.
Scoruș de munte.	Nalbă.
Soc.	Tutun.
Trandafir.	Lăurușcă.
Măcieș <sup>2)</sup> .	Iederă.
Viță de vie.	Cucută.
Mur.	Lalea.
Osul Țepurelui.	Viorea <sup>7)</sup> .
Zambilă.	Inuță.
Brândușă.	Cuișoare sălbatică.
Brândușei.	Iasomie.
Părul porcului.	Rosetă.
Oschigă.	Condurul Doamnei.
Meiș sălbatic.	Leuștean.
Ovăzul verde (ovescior).	Nufăr.
Secara sălbatică.	Gura leului.
Simzenică.	Izmă neagră.
Scait voinicesc.	Izmă bună.
Pătlagină.	Urzică.
Zirna.	Urzică crăiească.
Otrățel de apă.	Urzicuță.
Lobodă.	Slăbănog.
Ghizdei.	Cătușnică.
Mierea ursului.	Ciobotica cucului.
Volbură <sup>3)</sup> .	Muștar.
Scanteiuță.	Sulfina <sup>8)</sup> .
Ceapa cîoarei.	Pălămidă.
Cervană.	Pelin.
Măsălarită.	Sunătoare <sup>9)</sup> .
Traista ciobanului.	Buruiană de venin.
Laur <sup>4)</sup> .	Floarea raiului.
Spânz.	Curcubețică.
Stînjenel.	Beșicuță <sup>10)</sup> .
Vuiftoare.	Căldărușă. <sup>11)</sup>
Ghîocei (coconel).	Nigeluță. <sup>12)</sup>
Ghîocei bogați.	Floarea soarelui. <sup>13)</sup>
Ghîocei albi de grădină.	Ochiu bouului. <sup>14)</sup>

<sup>1)</sup> Arin (M). — <sup>2)</sup> Răsură sau rujă. — Floarea fagului, stejarului, alunului, etc. se numesc *rânsă*. — <sup>3)</sup> Holbură (M.). — <sup>4)</sup> Turbare, cluma faie sau cluma fetel. — <sup>5)</sup> Toporași (M.) și micșunea de câmp. — <sup>6)</sup> Bună dimineața și rochița rândunelei. — <sup>7)</sup> Viorică. — <sup>8)</sup> Sulcină (M.) sau molotru. — <sup>9)</sup> Pojarniță. — <sup>10)</sup> Cireașa ovreiului, păpălaș sau pupela de pădure. — <sup>11)</sup> Cornuți sau clopoței. — <sup>12)</sup> Negrușcă sau negruță. — <sup>13)</sup> Rumănița mare. — <sup>14)</sup> Ruja soarelui, mălăsiu, iarba omului.

Trestie.  
Papură de baltă. <sup>1)</sup>  
Nopticoasă.  
Trifoiu  
Mazăriche.  
Alunică porcească.  
Catină albă.  
Pipirig.  
Mohor.  
Verbină.  
Grăușor.  
Limba șarpelui.  
Crin.  
Neghină.  
Barba împăratului.  
Lipicioasă.  
Soarbestre.  
Ciumărea.  
Răchitan.  
Mușățel.  
Bobușor.  
Clocotici.  
Oblijeănă.  
Trosot.  
Selipeț.  
Ciulină.  
Teișor.  
Iarba grasă.  
Pir.  
Meiū păsăresc.  
Banuți <sup>2)</sup>.  
Mărul lupului.  
Iarba boierului.  
Coarda Țelelor <sup>3)</sup>.  
Rodul pământului.  
Garoafă.  
Umbra Țepurelui.  
Pleviță.

Susaiu.  
Cicoare.  
Romaniță.  
Poala sfântei Mariei <sup>4)</sup>.  
Hameiū <sup>5)</sup>.  
Scaiū.  
Luminărică <sup>6)</sup>.  
Leurdă.  
Crusățea.  
Creițe.  
Creiță roșie.  
Clopoțel.  
Timoftică.  
Gălbenele.  
Urechia Țepurelui.  
Luminiță.  
Intură.  
Fierea pământului <sup>7)</sup>.  
Treî frați <sup>8)</sup>.  
Limba mielului.  
Mătrăgună <sup>9)</sup>.  
Nalbă.  
Nucușoara.  
Pribolnic.  
Iarba lui Sf. Ioan.  
Maghieran.  
Căltunaș <sup>10)</sup>.  
Cimbru.  
Iarba roșie.  
Ștevie.  
Fraga tătărească.  
Scrintitoare de baltă.  
Brăncuță.  
Albiță <sup>11)</sup>.  
Lipiciu <sup>12)</sup>.  
Scrab <sup>13)</sup>.  
Mană de apă <sup>14)</sup>.  
Rotunjioară <sup>15)</sup>.

---

<sup>1)</sup> Rogoz.— <sup>2)</sup> Bănuțel, floarea frumoasă sau părăluțe.— <sup>3)</sup> Cununiță, brăbănoc, merișor sau floarea credinței bărbatului.— <sup>4)</sup> Poala Maicei Preciste.— <sup>5)</sup> Hemeiū (M).— <sup>6)</sup> Coadă vacel.— <sup>7)</sup> Potroacă.— <sup>8)</sup> Trifoiu amar.— <sup>9)</sup> Impărăteasa burienilor, iarba codrului.— <sup>10)</sup> Hobridrag sau nemțoaică.— <sup>11)</sup> Disculeț sau clocușoare.— <sup>12)</sup> Borangic, pěrul sf. Mariei, iriță, sau inița.— <sup>13)</sup> Sor cu frate.— <sup>14)</sup> Roua cerului.— <sup>15)</sup> Iederea zinelor sau silnic.

Părul ciuței <sup>1)</sup>.  
Crușeiți puclos.  
Cirmișir <sup>2)</sup>.  
Mutătoare.  
Pătrunjelul câinelui.  
Scaiul dracului.  
Brânca ursului <sup>3)</sup>.  
Tarhon.  
Barba caprei.  
Limba vecinei <sup>4)</sup>.  
Cintaură.  
Floarea grăului <sup>5)</sup>  
Barba lupului.  
Șofronel.  
Brusture <sup>6)</sup>.  
Siminoc.  
Dalie.  
Moartea puricelului.  
Cânepa codrului.  
Odoleană.  
Scara Domnului.  
Roibă <sup>7)</sup>.  
Muma pădurei.  
Laptele cucului.  
Fluerătoare.  
Mărgăritărele <sup>8)</sup>.  
Piciorul vrăbiei.  
Rădăcină dulce (lemn dulce).  
Spinarea lupului.  
Lâna apeii.  
Tufănică.  
Micsandă.  
Rușcuță.  
Crețișoare.  
Buciniș.  
Podbeal.  
Podbeal de munte.  
Pipăruș <sup>9)</sup>.  
Rușă de toamnă.

Oman <sup>10)</sup>.  
Odos.  
Varga ciobanului <sup>11)</sup>.  
Chica voinicului <sup>12)</sup>.  
Pribolnic <sup>13)</sup>.  
Cuișoriță <sup>14)</sup>.  
Plisc pășăresc.  
Buzdugan.  
Nemțișori de câmp <sup>15)</sup>.  
Iarbă de rană <sup>16)</sup>.  
Chelărel <sup>17)</sup>.  
Pătrunjel de câmp.  
Limba bouului.  
Drăgaică.  
Turiță.  
Oul inului <sup>18)</sup>.  
Izmușoară.  
Roiniță.  
Puricăriță.  
Coadă smeului.  
Punga babeii <sup>19)</sup>.  
Pascele calului <sup>20)</sup>.  
Secărea.  
Baraboiu.  
Doi dinți.  
Scaiul vîntului.  
Scaiul măgăresc.  
Bursoacă.  
Floare de lungoare <sup>21)</sup>.  
Cupa vacii.  
Răsfug.  
Crăpușnic <sup>22)</sup>.  
Umbreluță de baltă <sup>23)</sup>.  
Peliniță <sup>24)</sup>.  
Calapăr <sup>25)</sup>.  
Lobodă <sup>26)</sup>.  
Cocoșei <sup>27)</sup>.  
Parasin <sup>28)</sup>.  
Lănăriță <sup>29)</sup>.

<sup>1)</sup> Crușeiți.—<sup>2)</sup> Merișor turcesc.—<sup>3)</sup> Crucea pământului.—<sup>4)</sup> Potbal.—<sup>5)</sup> Vinețele, sglavoc sau corobatică albastră.—<sup>6)</sup> Lipan sau iarba părului.—<sup>7)</sup> Roibie (M.), brociul sau pațachină.—<sup>8)</sup> Lăcrimioare (M).—<sup>9)</sup> Popilnic sau piperul lupului.—<sup>10)</sup> Iarbă mare.—<sup>11)</sup> Scaiul voinicului.—<sup>12)</sup> Barba boferului.—<sup>13)</sup> Bobilnic sau bobornic.—<sup>14)</sup> Ridichioară sau cerețel.—<sup>15)</sup> Taponiș.—<sup>16)</sup> Iarba tăieturei sau vindecea.—<sup>17)</sup> Ochelăriță.—<sup>18)</sup> Lubiș sau gălbenușa inului.—<sup>19)</sup> Tătăișă sau turtea.—<sup>20)</sup> Sgrumeală sau scuipatul cucului.—<sup>21)</sup> Iarbă de lungoare, rădăcină de lungoare sau gălbenele.—<sup>22)</sup> Crăstăval.—<sup>23)</sup> Buricul apeii.—<sup>24)</sup> Pelin negru.—<sup>25)</sup> Calonfir.—<sup>26)</sup> Știr.—<sup>27)</sup> Dedișel.—<sup>28)</sup> Iarba iepurelui sau tremurătoare.—<sup>29)</sup> Firișca, muzeică sau cenușie.

Năvalnic.  
Tătăneasă.  
Mac <sup>1)</sup>.  
Brebenei.  
Clocotel.  
Iarba ffarelor <sup>2)</sup>.  
Ziră <sup>3)</sup>.  
Rostopască.  
Studelniță.  
Steregoaie.  
Bălbisă.  
Țița oaiei.  
Dracilă <sup>4)</sup>.  
Cașul popei.  
Spanac porcesc <sup>5)</sup>.  
Spusul dracului <sup>6)</sup>.  
Rug de munte <sup>7)</sup>.  
Mojdrean.  
Drobușor.  
Zarnacadele.  
Ienupere.  
Săbiuță.  
Trei rei.  
Sanziană de pădure.  
Lopățea.  
Țepoșică.  
Rapiță sălbatică.  
Iarba stupului.  
Iarba raiului.  
Frunza voinicului.  
Frăguliță.  
Telișcă.  
Iarba surpătorei <sup>8)</sup>.  
Urechelniță <sup>9)</sup>.  
Sgrăbunțică <sup>10)</sup>.  
Dirmoz <sup>11)</sup>.

Sovîrv (solovîrf).  
Șovar.  
Costreiă.  
Umbra nopții.  
Rocoțel <sup>12)</sup>.  
Cerbăluță.  
Margică.  
Mur.  
Prisnel.  
Ochiul șarpelui <sup>13)</sup>.  
Urda vacii.  
Smeoaie.  
Bolonică.  
Măcriș iepuresc.  
Coadă mînzului.  
Stuf <sup>14)</sup>.  
Cîormoiag <sup>15)</sup>.  
Odogaciă.  
Coadă cocoșului.  
Spălăcioasă.  
Cimbru de câmp <sup>16)</sup>.  
Colilie.  
Bătrîniș.  
Smirdar <sup>17)</sup>.  
Sporiciă.  
Fetică <sup>18)</sup>.  
Bujor <sup>19)</sup>.  
Curpen de pădure <sup>20)</sup>.  
Tălărea <sup>21)</sup>.  
Lăptucul oaiei <sup>22)</sup>.  
Răscoage. <sup>23)</sup>.  
Pidosnic <sup>24)</sup>.  
Poroinic <sup>25)</sup>.  
Pătrungel.  
In.  
Cănepă.

---

<sup>1)</sup> Paparună sau paparoane.—<sup>2)</sup> Rânduniță.—<sup>3)</sup> Lesnicioară.—<sup>4)</sup> Lemn galben.—<sup>5)</sup> Talpa gâscei sau buriană de bubă rea.—<sup>6)</sup> Spata Dracului năvalnic sau iarba șarpelui.—<sup>7)</sup> Smeură de munte.—<sup>8)</sup> Feciorică sau iarbă de surpătură.—<sup>9)</sup> Urechiușă sau iarbă de urechi.—<sup>10)</sup> Iarbă de sgaibă.—<sup>11)</sup> Dirmoc.—<sup>12)</sup> Rocovină sau rocoină.—<sup>13)</sup> Nu mă uita.—<sup>14)</sup> Stuh (M.).—<sup>15)</sup> Miază noapte sau grăul prepeliței.—<sup>16)</sup> Cimbrușor, serpun sau serpunel.—<sup>17)</sup> Coacăzar.—<sup>18)</sup> Salata mielului.—<sup>19)</sup> Rușii de Rusaliu.—<sup>20)</sup> Viță albă sau luminoasă.—<sup>21)</sup> Susaiu de munte sau creștățea.—<sup>22)</sup> Lăpuș de oaie sau clococlor.—<sup>23)</sup> Sburătoare.—<sup>24)</sup> Somnoroasă.—<sup>25)</sup> Poronic sau gemenăriță.

Aldan.  
Mărar.  
Spanac.  
Hațmațuchiū.  
Hrean.  
Păstărnac.  
Gulie.  
Broajbă.  
Morcov.  
Usturoiū.  
Ceapă.  
Cartofi <sup>1)</sup>.  
Sfeclă.  
Dovleac <sup>2)</sup>.  
Tigvă <sup>3)</sup>.  
Tărtăcută.  
Pepene verde <sup>4)</sup>.  
Pepene galben <sup>5)</sup>.  
Praz <sup>6)</sup>.  
Fasole.  
Linte.  
Bob.  
Mazere.  
Năut (nohot).  
Lăptucă.  
Măcriș.  
Castravete.  
Pătlăgea vinetă <sup>7)</sup>.  
Pătlăgea roșie.  
Coacaz.  
Coacăză <sup>8)</sup>.  
Agriş.  
Agrişă.  
Frag.  
Țelină.  
Varză.

Ridiche.  
Ridiche de lună.  
Anghinare.  
Sparanghel.  
Ciuperci sau bureți.  
Burete de boală.  
Ciupercă bună.  
Ciuperca porcului.  
Drele.  
Verzișoară.  
Sbirciog.  
Opintic.  
Ghebe.  
Urechiușă babei.  
Mănățircă.  
Tascuța ciobanului <sup>9)</sup>.  
Busuioc.  
Busuioc de câmp <sup>10)</sup>.  
Busuiocul cerbilor.  
Dumbravnic <sup>11)</sup>.  
Hreniță <sup>12)</sup>.  
Crețușcă <sup>13)</sup>.  
Păducherniță.  
Laptele câinelui.  
Șerpăriță <sup>14)</sup>.  
Cocean căpresc <sup>15)</sup>.  
Branca porcului <sup>16)</sup>.  
Vindecătoare <sup>17)</sup>.  
Flocoșică <sup>18)</sup>.  
Crin de baltă <sup>19)</sup>.  
Aișor <sup>20)</sup>.  
Mornoriță <sup>21)</sup>.  
Parangină <sup>22)</sup>.  
Rodul pământului <sup>23)</sup>.  
Milostivă <sup>24)</sup>.

<sup>1)</sup> Barabule, picocii, crumpeni sau crumpi.—<sup>2)</sup> Bostan.—<sup>3)</sup> Tigvă.—<sup>4)</sup> Lubeniță (O.) sau harbuz (M.).—<sup>5)</sup> Zămos (M.).—<sup>6)</sup> Praj.—<sup>7)</sup> Patlagea (O. și M.).—<sup>8)</sup> Pomușoară (M.).—<sup>9)</sup> Tasculița ciobanului.—<sup>10)</sup> Șopârliță.—<sup>11)</sup> Dobronic.—<sup>12)</sup> Năsturel.—<sup>13)</sup> Taulă.—<sup>14)</sup> Șoaldină sau iarbă de șoaldină.—<sup>15)</sup> Cînsteț.—<sup>16)</sup> Frunză de bubă rea, iarbă neagră sau urzică neagră.—<sup>17)</sup> Iarbă de toate boalele.—<sup>18)</sup> Iarba cailor sau ovéz dulce.—<sup>19)</sup> Micșuneaua apei sau rosățea.—<sup>20)</sup> Aiū de pădure.—<sup>21)</sup> Mărarul câinelui.—<sup>22)</sup> Vițelariū.—<sup>23)</sup> Ungureancă sau cocoșoaică.—<sup>24)</sup> Veninăriță.

Coda șoarecelului.  
Păpădie <sup>1)</sup>.  
Limbăriță <sup>2)</sup>.  
Urechia șoarecelului <sup>3)</sup>.  
Ridiche sălbatică.

Șuvar de munte <sup>4)</sup>.  
Paracherniță <sup>5)</sup>.  
Verigel <sup>6)</sup>.  
Trepădătoare <sup>7)</sup>.  
Rostogol <sup>8)</sup>.

---

<sup>1)</sup> Părăsita găinelor.—<sup>2)</sup> Limba broascei, podbeal de apă sau pătlagină de apă.—<sup>3)</sup> Culcușul vacii, vulturică sau hultenfoară. — <sup>4)</sup> Hirușor. — <sup>5)</sup> Griul poternichei. — <sup>6)</sup> Crăliciș sau iarba untului.—<sup>7)</sup> Slobonor de câmp.—<sup>8)</sup> Măcluca ciobanului.

## TABLA DE MATERII

---

	<u>Pagina</u>
Carul . . . . .	7
Sania . . . . .	21
Boul și vaca . . . . .	27
Plugul și uneltele țaranului . . . . .	35
Uneltele rotarului . . . . .	41
Calul . . . . .	47
Grâul . . . . .	55
Porumbul . . . . .	61
Oaia și capra . . . . .	67
Olăria . . . . .	73
Uneltele întrebuințate la culesul viilor și la făcutul vinului . . . . .	79
Dogăria și uneltele dogarului . . . . .	85
Casa . . . . .	98
Uneltele zidarului . . . . .	108
Uneltele dulgherului precum și ale tâmplarului . . . . .	111
Albinărit . . . . .	119
Pescuitul . . . . .	123
Războiul . . . . .	133
Moara . . . . .	147
Moara de vint . . . . .	159
Piua . . . . .	167
Joagărul său ferestreul de apă . . . . .	173
Puțul său fontina . . . . .	179
Nume de animale . . . . .	181
Nume de plante . . . . .	188

---

## ERRATA

---

CARUL	pag. 8	linia 2	citiți <i>pîi</i> în loc de <i>pîile</i> .
BOUL ȘI VACA	" 32	" 21	" <i>borhanul (mațele)</i> în loc de <i>borhanul (stomacul)</i> .
DOGĂRIA	" 85	" 2	" <i>cofeie</i> în loc de <i>cofăele</i> .
"	" 85	" 2	" <i>cofere</i> " " " <i>cofer</i> .
PESQUITUL	" 127	" 26—27	aceste două rînduri trebuie restabilite ast-fel : <i>Caracudă, zisă și coras.</i> <i>Soreața, zisă și soreanul, oblețul și săbioara, e</i> <i>argintie și foarte iute.</i>
ȚESUT	" 139	" 4—5.	Cuvîntul <i>bătător</i> trebuie trecut de la rîndul al 2-lea la rîndul al 3-lea, care va fi: „ <i>Lîmbă</i> <i>bătător sau cuțit.</i> ”
MOARA	" 154	" 2	citiți <i>pospaiu</i> în loc de <i>pospoiă</i> .

---