



Dicționar de artă

EDITURA MERIDIANE

La încheierea, cu acest volum, a publicării *Dicționarului de artă*, putem afirma că el și-a ținut promisiunea, anume de a oferi o imagine elocventă a extraordinarei diversități a fenomenelor artistice, de a selecta și defini cu rigoare și claritate formele, tehnicile, stilurile cele mai reprezentative în care și-a găsit expresia inventivitatea inepuizabilă a artiștilor și artizanilor care transfigurează de milenii materia inertă. Cu tot spațiul relativ restrâns, subiectelor importante le-au fost acordate spații destul de ample, care au făcut posibile prezentări și analize detaliate ce depășesc limita simplor informații lexicografice, permițând o inițiere mai profundă în alchimia proceselor creativității artistice. Numeroase ilustrații clarifică și vizual descripțiile verbale, adesea insuficiente în cazul operelor de artă. Prin aceste caracteristici, prin larga lui cuprindere, prin multele elemente inedite și nu mai puțin prin riscul și meritul pionieratului, *Dicționarul de artă* se înscrie în mod semnificativ în bibliografia artistică românească.



ISBN 973 33 0359 3
ISBN 973 33 0267 8

Colectivul de autori:

Irina Cios (I.C.)

Călin Demetrescu (C.D.)

Viorica Dene (V.D.)

Liviu Lăzărescu (L.L.)

Hortensia Masichievici (H.M.)

Adina Nanu (A.N.)

Ion Panaitescu (I.P.)

Amelia Pavel (A.P.)

Mircea Popescu (M.P.)

Carmen Răchițeanu (C.R.)

Tereza Sinigalia (T.S.)

Coordonator:

Mircea Popescu

Dicționar de artă

FORME, TEHNICI, STILURI ARTISTICE

N - Z



EDITURA MERIDIANE
București, 1998

©Editura Meridiane, 1998 pentru prezenta ediție românească

ISBN 973-33-0359-3

ISBN 973-33-0267-8

Pe copertă:

Fecioara cu Pruncul și cu donatorul
vitrailiu, către 1280
Biserica Mănăstirii din Wettingen

Coperta și prezentarea grafică:

GHEORGHE MIHĂIȚĂ

Redactor:

VICTORIA JIQUIDI

Culegere, procesare imagini și paginare computerizată:

LIVIU DOBREANU

N

NABEDERNIȚĂ → bederniță

NABI Moment în perioada impresionismului și neoimpresionismului, desfășurat între 1888 și 1900 la Pont-Aven și Paris, în cadrul unui grup foarte eterogen de artiști, al căror conducător spiritual, nedeclarat, a fost Paul Gauguin. Neoimpresioniști ca Sérusier, simbolști ca Bernard, Maurice Denis, Verkade, Ranson și Vallotton, preexpresionistul Rippl-Ronay ș.a. au expus împreună, în localul revistei „Revue blanche”, picturi, obiecte de artă decorativă, gravuri și ilustrații caracterizate, după spusele lui Maurice Denis, de „o formulă decorativă hieratică, simplificatoare, acceptând deformarea expresivă, care ajunge la simbolism, adică la transpunerea naturii în domeniul inteligenței și al imaginației”. Supranumele de n. (în ebraică, *profet*) a fost formulat de poetul francez Cazalis. Simpatizant al grupului a fost și Odilon Redon, iar influențele lui Gustave Moreau și ale prerafaeliților englezi au fost notabile. În arta n. s-a afirmat și o importantă componentă religioasă, premergătoare mișcării neocatolice franceze. Maurice Denis, Verkade – din 1893 călugăr benedictin la Beuron (în Bavaria) – și, de la această mănăstire, Pater Desiderius Lenz au avut un rol de seamă în apariția unei arte sacre moderne. Pentru desemnarea artei n. este uneori folosit și termenul de *syncretism*, cu dublă semnificație: teoretică, în sensul coexistenței mai multor viziuni stilistice; tehnică, în sensul tendinței comune spre simplificarea și concentrarea formelor. V. și il. 80 A.P.

NAFT → neft

NAMUR Renumit centru belgian de ceramică (gresie și faianță) cuprinzând mai multe centre active în sec.17 și 18. Jean-Baptiste Chabotteau fabrică gresii în maniera specifică atelierelor renane; în sec.18, Pierre Decoux produce piese din faianță staniferă. Cea mai cunoscută manufactură este

cea înființată, în 1775, de Nicolas Claude, la Saint-Servais, unde se execută cafetiere, ceainice, vase pentru lapte, confecționate dintr-o faianță fină, cu decor albastru sau negru, adesea montate în argint. Marca atelierului Saint-Servais: numele Namur (incizat). V.D.

NANCY, ȘCOALA DE LA ~ Grupare artistică franceză care a activat în primul pătrar al sec. 20. Întemeiată în 1901 de Émile Gallé, a promovat un stil decorativ modern, de un rafinament îndrăzneț și totodată armonios, naturalist și ușor manierist, care, păstrând tradițiile lorene axate pe stilurile rococo și baroc, se raliază principiilor Artei 1900. Bogatul repertoriu ornamental este inspirat cu precădere din fauna și flora mediului acvatic, cu o vădită înclinație pentru motivele insolite, pentru linia asimetrică și conturul suplu, ondulat. Piesele create de membrii acestei școli – în a căror execuție intră adesea și materiale prețioase – dovedesc o măiestrie artistică și tehnică deosebite. Ele se adresează marelui public, fiind repetate, cu ușoare modificări, într-un număr mai mare sau mai mic de exemplare. Ș. d. I. N. a reunit artiști de diferite specialități, reprezentanții săi cei mai cunoscuți fiind: sticlarii Victor Prouvé și frații Augustin și Antonin Daum; ebeniștii Louis Majorelle, Gautier și Vallin, ceramiștii Keller și Buis-sière. Creațiile lor au cunoscut un mare succes și în afara Franței, servind ca sursă de inspirație unor artiști din Belgia, Austria, Cehoslovacia, diferite state ale Americii. V.D.

NAOS (gr.) 1. În Egiptul faraonic, ediculă din lemn sau piatră adăpostind în centrul templului statuia zeului. În templul grec, sanctuar adăpostind imaginea zeului (sin. *cella*), funcție păstrată și în bazilica bizantină. 2. În bisericile ortodoxe, încăperea centrală destinată cultului, unitară din punct de vedere liturgic cu altarul, dar separată fizic de acesta prin intermediul iconostasului. De plan pătrat sau dreptunghiular, n. este lărgit prin abside laterale în cazul

bisericilor de tip triconc. Semnificația spațiului central al n. este subliniată de acoperirea sa cu o cupolă, sprijinită fie direct pe arcele mari și pe pandantivi, sau pe trompe, fie

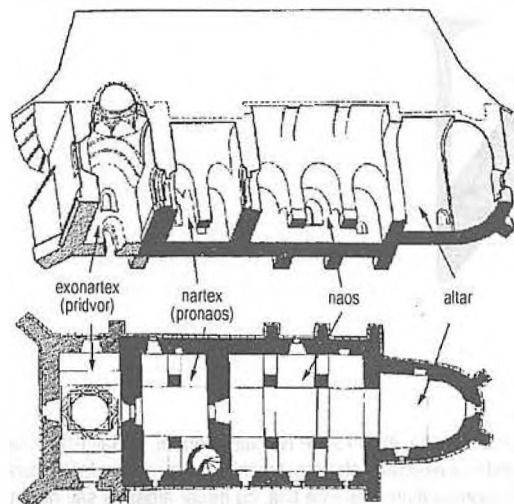

suprînălțată de un tambur care se descarcă prin același sistem. N. poate fi despărțit de pronaos fie printr-un perete plin străpuns de o ușă, fie prin arcade de forme diverse, descărcate pe coloane sau pe stâlpi. Programul iconografic al n. (ca și al altarului) este relativ fix, cuprinzând cicluri și scene legate în principal de ideea mîntuirii (*Viața și Patimile lui Hristos*, unele scene din *Viața Mariei*, *Deisis*), ca și de cea a mărturisirii credinței (*Sfinții Militari*). Uneori, pe pereții de vest și de sud ai n. este reprezentat *tabloul votiv* (fr. *nef*, it. *nave*, *navata*, germ. *Naos*, *Mittelschiff*, engl. *nave*). V. și *navă* I.C. și T.S.

NAPOLEON III, STIL ~ Existind în germene în stilul Ludovic Filip, noua dezvoltare pe care decorativismul francez o cunoaște sub cel de-al doilea Imperiu (1852-1870) se va prelungi mult după domnia lui Napoleon III, pînă spre primul război mondial, generînd un eclectism durabil, care va defini gustul european mai mult de cincizeci de ani. Arhitectura cunoaște o nouă înflorire; se construiește mult și în cele mai variate dominante stilistice. De la ambițiosul program care adaugă o nouă aripă Luvrului, la reamenajările de la Fontainebleau sau Chantilly, pînă la reconstrucția castelului din Pierrefonds - într-un stil medieval fantezist -, arhitectura epocii cultivă pasiunea pentru monumentul istoric (pe care adesea îl restaurează hazardat), dar și sintagme proprii, eclectice, precum și noua arhitectură a fierului (Garnier, Labrousse). Viollet-le-Duc este pontiful regimului, iar Haussmann va opera o excesivă modernizare a Parisului, deschizînd marile artere (Champs-Élysées, Foch, Avenue de l'Opéra etc.) și inițînd construirea unor noi cartiere. Decorația interioară, ca și producția de mobilier se vor remarca prin interpretări ale vechilor stiluri, care nu pot fi niciodată confundate cu cele originale,

fiind caracterizate de un anume formalism, dublat de o acută nevoie de fast. Dominantele stilistice care vor conduce la neostilurile celui de-al doilea Imperiu sînt următoarele: decorul gotic și, mai ales, cel renascentist, falsul stil Ludovic XIV, numeroase invenții pe marginea stilurilor Ludovic XV și Ludovic XVI, în sfîrșit, revenirea acută la modă a decorurilor „chinezești” și „arabe”. Influența artei engleze, ca și stilul de viață comod inaugurat sub Ludovic Filip vor cunoaște o dezvoltare tot mai amplă, capitonajul invadînd practic interiorul sau mobilierul, unde lemnul nu mai este aproape deloc aparent (diversele canapele, fotolii sau taburete în întregime tapitate sînt, de altfel, singurele creații originale ale stilului). Gustul pentru plante și sere nu este străin de un anume exotism propriu stilului. Cum e și firesc, o producție atît de diversă comporta folosirea materialelor celor mai diferite: de la stucaturile imitînd marmura colorată, aurite abundant, pînă la feluritele esențe de lemn pentru mobilier (gustul culorilor întunecate revine la modă și există o profuziune de abanos sau lemn înnegrit, decorat cu intarsii în stil Boulle, cu bronzuri, pietre dure, sidex sau baga colorată), de la esențele prețioase (lămii, tuia, lemn de violete, portocal), pînă la tradiționalul acaju. Gustul pentru textile decorative este mai acuzat ca oricînd, în culori sumbre, dominate de roșu intens, de brun sau de verde închis, cu multiple adaosuri auri, pasmanterii complicate, ciucuri etc. St. N. III va supraviețui de-a lungul celei de a treia Republici, coexistînd cu stilul Art Nouveau și depășind cu cîțiva ani începutul sec. 20. Modelele „istorice” lansate sub al doilea Imperiu vor fi atît de prestigioase, încît producția de serie industrială de mobilier de la sfîrșitul sec. 19 și începutul sec. 20 va relua modele sărăcite, invadînd piața cu mobile ieftine, în stil pseudorenaștere (*Henri II-1900*), pseudorococo sau Ludovic XVI, care vor fi exportate în întreaga Europă (fr. *Style Napoleon III*). C.D.

NARTEX Portic cu un singur etaj, situat în fața navei, care înlocuiește în sec. 5 d. H. atriumul la bisericele creștine. În Evul Mediu, coridor plasat transversal față de axul bisericii, închis sau avînd formă de portic, situat la intrarea în corpul principal și separat de navă printr-un zid. Denumit și *antebiserică*, n. a cunoscut o importantă amplificare în plan la bisericile de pelerinaj. Dacă este situat în exteriorul zidului de față se numește *exonartex*, iar în interior *endonartex* (fr. *narthex*, it. *nartece*, *atrio*, *pronaos*, germ. *Narthex*, *Kirchen-vorraum*, engl. *galilee*, *narthex*, *antechurch*). Sin. *pronaos*. V. și *endonartex* și *exonartex* I.C.

NAȘTEREA DOMNULUI Scenă din Ciclul Hristologic, inspirată din textele evanghelice. Cea mai veche reprezentare păstrată în tradiția bizantină: un prunc nou-născut este culcat într-o iesle; în apropierea sa Maria, mama, este întinsă sau așezată pe un pat, animalele stau în preajma ieslei; în ultimul plan, îngerii vestesc păstorilor evenimentul; uneori, în primul plan, două femei îmbrățiază copilul, iar în colțul opus dreptul Iosif vorbește cu păstorii. În Occident, iconografia scenei - păstrînd ideea de bază - a



STIL NAPOLEON III

1. Panou decorativ; 2. Scaun; 3. Fotoliu „confident”; 4. Toaletă-comodă; 5. Fotoliu; 6. Chauffeuse capitonată; 7. Pouf; 8. Scaun „gondole”
9. Masă de lucru; 10. Panou decorativ; 11. Masă de joc din palisandru; 12. Canapea „méridienne”; 13. Fotoliu de colț; 14. Canapea;
15. Bufet; 16. Canapea capitonată; 17. Birou-comodă

suferit modificări, mai cu seamă în poziția Mariei și a lui Iosif. Apare foarte frecvent în pictura de manuscris, cea murală, în icoane, altare, în sculptura decorativă romanică și gotică sau pe lucrările de orfevrărie. V și il. 32 T.S.

NAȘTEREA MAICII DOMNULUI Scenă din ciclul Vieții Mariei, marcând momentul de după nașterea acesteia de către Sfânta Ana. Compozițiile sînt de regulă complexe, reunind mai multe episoade: Ana este culcată pe patul de lăuză, fiind asistată de slujnice și primind în brațe fetița nou-născută strîns înfașată, ori aceasta este pusă într-un leagăn la piciorul patului. În primul plan, într-un colț, o slujnică spală copilul nou-născut; într-un plan îndepărtat este figurat Ioachim. În Biserica răsăriteană, evenimentul este considerat unul dintre praznicele împărătești, fiind figurat pe iconostas, în Dodekaortion, ca primă scenă, din succesiunea ce respectă ordinea din anul bisericesc care începe la 1 septembrie, sau în pictura murală în ciclul Vieții Fecioarei. În Occident, apare deosebit de frecvent pictată pe altarele gotice tîrzii, în ciclul Fecioarei (fr. *Nativité de la Vierge*, it. *Nascita de la Vergine*, germ. *Mariä Geburt*, engl. *Nativity of the Virgin*). V și il. 10 T.S.

NAȘTEREA UNEI BOLȚI Punct sau linie aflate în plan orizontal la o anumită înălțime a unei construcții, care marchează pomirea desfășurării în spațiu a unei bolți. Este, în același timp, locul de maximă împingere a forțelor de

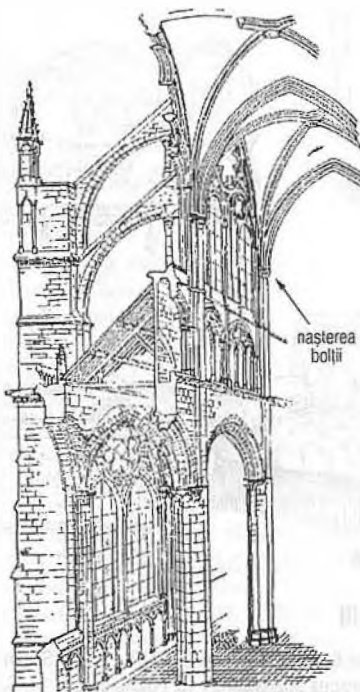

descărcare din boltă, fapt ce necesită, de obicei, soluții tehnice deosebite: modalități de punere a materialului în operă care să ofere o rezistență sporită, îngroșări ale zidăriei, plasarea unor elemente intermediare între boltă și factorul portant (capiteluri, imposte, abace) (fr. *naissance d'une voûte*, it. *principio* sau *nascita d'una volta*, germ. *Anlauf*, *Gewölbeanfang*, engl. *springing of a vault*). T.S.

NATURALISM În arta plastică termen preluat din istoria literară, folosit mai ales în estetica și critica de artă din a doua jumătate a sec. 19. Imprecis delimitat de realism, n. ar desemna uneori amănunțirea meticuloasă a redării realului, alteori incursiunea tematică în realitățile social-politice ale unui moment dat, cu accente speciale asupra aspectelor negative – sărăcia, mizeria socială –, iar alteori potențarea, opusă oricărei calofilii, a expresivității în redarea realității crude. Reluat, în cadrul schemelor teoretice ale realismului socialist, conceptului de n. i-au fost imprimate conotații negative, peiorative, întrucît prezența unor elemente veritabile realiste contrazicea imaginea idealizantă a realității utopice preconizate de estetica comunismului sovietic. De menționat că n. a fost combătut, din motive parțial asemănătoare, și de „estetica” nazistă. A.P.

NATURĂ MOARTĂ → natură statică

NATURĂ STATICĂ Operă de artă-pictată, desenată, lucrată în mozaic, colaj etc., care reprezintă grupuri de obiecte sau alte elemente din ambianța umană: fructe, legume, flori, pește, vinat, vase, statuete, cranii, cărți, șervețe, instrumente muzicale, unelte banale sau insolite. Obiecte pictate sau sculptate reprezentînd ofrande pot fi întîlnite în arta egipteană încă din mileniiile 3-2 î. H., în arta Romei antice (așa cum este mozaicul din sec. 2 d. H., intitulat *Camera nemăturată*), în arta medievală europeană (cînd narează sau simbolizează atributele sfinților) și, mai tîrziu, prin sec. 14-15, în Italia, Țările de Jos, Germania etc.; de asemenea, în arta Extremului Orient, unde prilejuiesc contemplare și meditație. N. s., ca gen de sine stătător, s-a constituit și răspîndit lent, astfel că ea pare pe deplin conștientă abia în sec. 17, cînd artiștii creează un mare număr de tablouri reprezentînd exclusiv subiectele care-i sînt specifice. În pofida popularității, denumirea genului nu este încă stabilită: numele *natură moartă* provine din limbile romane, în timp ce atelierelor olandeze numeau genul *still-leven* (viață tăcută, liniștită), titlatură preluată de limbile germanice. Imprecizia vechii denumiri a dus la abandonarea ei în ultimele decenii, în favoarea alteia mai adecvate: *natură statică*. Au pictat n. s. personalități artistice cu orientări stilistice dintre cele mai variate, începînd cu pictorii antichității, continuînd cu maeștrii olandezi, pînă la Matisse, Braque, Picasso, Gris, Morandi, precum și, în pictura românească, Theodor Pallady și Gheorghe Petrașcu (cei mai iluștri dintr-o serie la fel de valoroasă) (fr. *nature morte*, it. *natura morta*, germ. *Stilleben*, engl. *still-life*). V și il. 48 L.L.

NAUTILUS Vas format din cochilia cu irizații sidefii a unor moluște care trăiesc în mările calde și în Oceanul Indian, montată în argint. Foarte răspîndit în sec. 16-17 în Germania și în Flandra, unde se folosea la decorarea meselor și a vitrinelor de curiozități (fr. *nautilus*, it. *nautilo*, germ. *Nautilusbecher*, *Perlbootschale*, engl. *nautilus cup*). V.D.

NAVĂ Parte a unei biserici de plan dreptunghiular, cuprinsă între sanctuar și intrare. Acest spațiu poate fi uni-

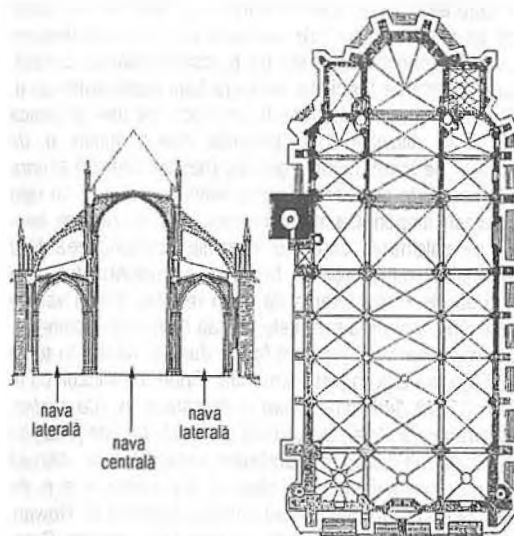

tar, în cazul unei biserici-sală, sau compartimentat: în cazul unei bazilici, compartimentarea este în sensul axului longitudinal, întîlnindu-se o n. centrală și una sau două perechi de n. laterale, denumite și *colaterale*; la bazilicile de plan cruciform există și o n. transversală (transept). În cazul bisericilor ortodoxe, n. este compartimentată ritual în naos, pronaos și, uneori, pridvor. Denumirea este legată de imaginea simbolică a bisericii – corabie –, de aici derivînd folosirea termenului de n. pentru a desemna o biserică ortodoxă de plan dreptunghiular (fr. *nef*, it. *navata*, germ. *Schiff*, engl. *nave*). V și bazilică, naos T.S.

NAZAREENII Orientare și grupare artistică germană de la începutul sec. 19, al cărei program estetic se interferează cu romantismul german și austriac, prin interesul pentru valorile religioase, pentru iconografia creștină medievală și pentru arta veche germană, evoluînd însă, într-o a doua etapă, spre cultul artei italiene a Renașterii timpurii. În prima fază, n. sînt reprezentați, în principal, de F. Overbeck și F. Pfaff, care au întemeiat la Viena, în 1809, „Alianța Sf. Luca”. Numele de n. provine din denumirea pieptănăturii cu păr lung, purtată de Overbeck, „*alla nazarena*”, evocatoare a chipului lui Hristos. Operele acestei faze sînt mai ales picturi monumentale cu subiecte religioase și istorice, semnate cu o siglă alegoric- ezoterică, cuprinzînd

chipul Sf. Luca, literele N și W (de la *Wahrheit*, în germ. *adevăr*), precum și o faclă, și o sabie (figurînd lupta). În faza a doua, n. au activat la Roma, împreună cu noii aderenți: W. Schadow, J. Schnorr von Carolsfeld și P. Cornelius, mai tîrziu, M. von Schwind și A. Rethel. În această etapă, alături de pictura monumentală alegorică pe leme predominant religio-moralizatoare, n. au excelat prin serii de desene, portrete și peisaje, în viziune clasicizantă, precum și cartoane de schițe pregătitoare pentru fresce și tapiserii. V și prerafaelism A.P.

NĂFRAMA VERONICII → mandylion

NECROPOLĂ (gr., orașul morților) În antichitate, n. era un teritoriu rezervat îngropării morților, și prin aceasta sacru. Putea fi plasat pe terenul aparținînd unei familii sau putea fi un spațiu comun. În antichitate, îngroparea morților era în general interzisă în incinta orașului. De aceea se creau în acest scop zone speciale în afara zidurilor cetății, de obicei împrejmuite, iar terenul era parcelat. Uneori, întîlnim practicarea mai multor ritualuri funerare în aceeași n. Fiind considerate spații sacre, plasate în general în afara ariei de locuire, n. cuprînd, pe lîngă mormîntul propriu-zis, și locuri de practicare a cultului și ritualului funerar (altar, capela). Asociate cultului strămoșilor, cuprînd adesea importante monumente funerare. O dată cu tratamentul monumentală a mormintelor, acestea încep să se alinieze de-a lungul drumurilor. Acest loc special destinat adăpostirii rămășițelor pămîntești ale oamenilor, în conformitate cu ritul funerar, poate fi de două feluri: n. de *incinerare* și n. de *inhumație*. Denumirea modernă este cea de *cimitir*, pentru spațiile relativ întinse ce îndeplinesc o asemenea funcție. Tot n. este denumit și spațiul dintr-o biserică rezervat înmormîntărilor (de ex. n. regală de la Saint-Denis, de lîngă Paris, care adăpostește mormintele regilor Franței; n. domnească din Biserica episcopală din Curtea de Argeș, inițiată ca atare de Neagoe Basarab) (fr. *nécropole*, it. *necropoli*, germ. *Gräberfeld*, *Grabkammer*, engl. *necropolis*). I.C. și T.S.

NEFRIT Piatră semiprețioasă, varietate de jad (duritate 6-6,5; greutate specifică 2,9-3,01). Are diferite nuanțe de verde. Folosit în China (din mileniul 3 î. H.), în Mexic (din 1500 î. H.) și în Europa (din epoca neolitică) la confecționarea uneltelor, armelor și obiectelor de podoabă. În Europa, începînd din sec. 17, s-a folosit la ornamentarea unor piese de mobilier rare și la confecționarea bijuteriilor (fr. *nephrite*, it. *nefrite*, germ. *Nephrit*, *Nierenstein*, engl. *nephrite*). V și jad V.D.

NEFT (gr.) Numele vechi al unui solvent compus dintr-un amestec de benzen, toluen, xilen etc., obținut odinioară prin distilarea rudimentară a cărbunilor, gudroanelor sau țiteiului. În erminii este pomenit ca fiind utilizat la dizolvarea rășinilor, la alungirea verniurilor, a mordanților, a culorilor frecate cu ulei etc. (uneori fiind confundat cu terebentina). Sin. *naft*. Alte denumiri vechi: *unt de nef*, *unt*

de piatră (fr. *naphte*, it. *olio di sasso*, *olio di pietra*, germ. *Naphtha*, engl. *naphtha*). L.L.

NEGRU (lat. *niger*) Culoare produsă fie prin absența luminii, fie de corpurile ale căror suprafețe absorb în întregime razele de lumină recepționate. Nu face parte dintre culorile-lumină ale spectrului solar, ci numai dintre culorile pigmentare, fiind cea mai întunecată din ele. Se prepară prin prelucrarea unor roci bogate în carbon, prin arderea incompletă a unor materii și, mai recent, pe cale chimică. Există o serie de culori n. cu denumiri aparte: *atramentum* (*trygion*), *atrium carbonarium*, *bistru*, *blue black*, *carbon black*, *cărbune animal*, *cerneală*, *chinoros*, *cretă n.*, *drop black*, *grafit*, *funingine* (de torță, din cuptoarele sticlarilor), *indicum*, *kernel black*, *lampblack*, *manganese dioxide*, *Mark black*, *mavro*, *naigrin*, *negreală*, *nigrum*, *oxid n.* (de fier, de mangan), *pământ n.* Cele mai cunoscute culori n. (denumite ca atare) sînt: ~ animal → n. de os; ~ de acetilenă → n. de fum; ~ de ardezie → n. de pământ; ~ de benzol → n. de fum; ~ de castan → n. de lemn; ~ de cărbune, denumire generică (nestandardizată) a mai multor culori obținute prin arderea incompletă, fără aer, a unor materii organice. Se folosesc din antichitate și pînă astăzi. V. n. (de lemn, de os, de simbur, de viță de vie) etc.; ~ de cărbuni pisați → n. de lemn; ~ de drojdie de vin, culoare antică obținută prin calcinare, consemnată de Vitruviu („se obține dacă se usucă și se arde în cuptor drojdie de vin”); ~ de fag, n. cu nuanțe brun-roșcate, obținut prin arderea ramurilor tinere de fag. A fost utilizat în fresca egipteană veche și în pictura bizantină (sub numele mai larg de *cerneală*). Uneori i se spune și *bistru*. V. și n. de lemn; ~ de fildeș → n. de ivoriu; ~ de flacără, culoare ușor brună produsă prin arderea și transformarea în funingine a gudroanelor de cărbune, a uleiurilor etc. Este considerat un sortiment inferior; ~ de Frankfurt, n. preparat prin calcinarea tescovinei (produsul rămas după stoarcerea strugurilor). Durabil, este utilizabil în toate tehnicile. Astăzi se folosește rar. Alte denumiri: n. de *struguri*, n. german; ~ de fum, n. alcătuit din particule foarte fine (este o funingine), utilizat încă din preistorie. Antichitatea a folosit fie funinginea colectată din cuptoarele sticlarilor, fie funinginea de rășină, fie pe cea de torță. O dată cu începutul sec. 18, au fost brevetate metode moderne de fabricare. În pictura contemporană se folosesc n. obținute prin arderea uleiurilor vegetale sau a rășinilor. Tonul intens al n. d. f. contemporan este de obicei rece. Frecat cu ulei, acoperă bine, nu este toxic, este neutru față de celelalte culori, are o sicitivitate scăzută; din nefericire, are tendința de a migra spre suprafața stratului pictural, deci de a invadea culorile cu care a fost amestecat; este problematică și stabilitatea lui la lumină. Se utilizează totuși în toate tehnicile. În erminii apare cu denumirile: *cerneală* (de fum, de rășină), *chinoros*, n. (de fum, de rășină) etc. Sortimentele mai cunoscute astăzi sînt: *lampblack*, *carbon black*, *diamond black*, n. (de acetilenă, de benzol, de gaz, de flacără, de funingine de pin, de luminare, de ulei); ~ de gaz → n. de fum; ~ de grafit, unul din numele purtate în America de

grafit; ~ de ivoriu, cunoscut și utilizat începînd din antichitatea greacă și pînă astăzi, inventarea lui este atribuită (conform lui Pliniu) celui mai celebru pictor al antichității, Apelles (sec. 4 î. H.). Potrivit numelui (fr. *ivoire*), este preparat din fildeș. În realitate, există două sortimente distincte: vechiul pigment, obținut prin calcinarea fără aer a deșeurilor rămase de la prelucrarea fildeșului, și pigmentul contemporan pentru care se folosesc și alte oase, degresate și calcinate într-un mod similar (sortimentele superioare provin din deșeurile de fildeș, oase de morskă, coarne de cerb etc.). Chiar lipsit de puritatea și finețea celui original, se impune printre cele mai bune culori de care dispune pictorul contemporan. Este un n. cald, mătăsoș, durabil, stabil și lipsit de toxicitate. Acoperă bine (comparativ cu n. de fum este mai transparent), iar frecat cu ulei se usucă lent. Este utilizat în toate tehnicile. Alte denumiri: n. de Paris; ~ de lemn, numele generic (nestandardizat) al unor culori obținute prin carbonizarea lemnului, folosite din cele mai vechi timpuri. Ca metodă generală de producere, lemnul se calcina în cuptoare speciale, carbonizarea fiind urmată de măcinarea și frecarea cu aglutinantul. Prin arderea deverselor esențe de lemn rezultau tonuri variate (cele din stejar erau reci, cele din fag erau calde, brun-roșcate etc.). Este un pigment foarte durabil, utilizat în toate tehnicile, inclusiv în pictura murală. Tinde a fi înlocuit cu n. de fum. Alte denumiri: *atrium carbonarium*, n. (de castan, de cărbuni de stejar, de cărbuni pisați, de fag, de plută, de stejar, de tei) etc.; ~ de luminare, varietate rară, obținută prin arderea luminărilor din stearină și parafină, v. și n. de fum; ~ de mangan, pigment artificial, brevetat de Rowan, în Anglia (1871). Chimic, este un bioxid de mangan. Durabil cînd este aglutinat cu ulei, are un puternic efect sicitiv asupra culorilor cu care intră în amestec (fiind un compus al manganului). Alte denumiri: *brun de mangan*, *manganese dioxide*; ~ de mars, n. artificial (oxid de fier), considerat ca fiind „cel mai sigur” n. modern. Produs în sec. 20, are un ton rece și o bună putere de acoperire, este dens, absolut stabil la lumină, rezistă bine la intemperii. În pictura de ulei dă rezultate deosebite, este foarte sicitiv și nu craclează. Are un corespondent natural, numit în general *oxid n. de fier*; ~ de os, pigment obținut prin calcinarea oaselor (degresate) de animale, prezent în pictura rupestră și în Egiptul antic. Sortimentul cel mai bun este n. d. *ivoriu*. N. d. o. (numit ca atare) este inferior n. de ivoriu, dar destul de bun pentru a-l putea înlocui în toate tehnicile picturii (în sec. 18 a fost folosit în frescă, deși dacă e introdus în mortare produce medii favorabile eflorescențelor). Caracteristicile îi pot diferi în funcție de oasele din care provine. Alte denumiri: n. animal, *cărbune animal*, *cerneală de os* (în erminii); ~ de Paris, varietate inferioară a n. de ivoriu; ~ de pământ (denumire nestandardizată), culoare foarte mult folosită de-a lungul vremii (apare în picturile rupestre). Se obține prin măcinarea, spălarea și uscarea citorva roci argiloase bogate în carbon. (Aceste sisturi argiloase sînt numite, de obicei, *ardezii*, culoarea lor oscilînd între gri-albăstrui și n.) Rezistă la acțiunea caustică a varului, ceea ce i-a adus o mare prețuire din partea freschiștilor de odinioară. S-a

folosit cu precădere în pictura pe bază de medii apoase. Se fabrică astăzi pentru anumite destinații industriale, avînd de obicei un aspect aspru. Denumiri vechi: *atramentum*, *nigrum*, *cerneală de pământ*, *cretă n.* (naturală), *pământ n.*, *terra nero di Roma* sau *di Venezia*, n. (de ardezie, mineral, spaniol) etc.; ~ de piersică, n. obținut prin calcinarea simburilor uscați de piersică. Nu se știe cînd a apărut pe paleta pictorilor, însă era deja folosit în Evul Mediu târziu. Pigmentul este fin, stabil și durabil și are un ton intens și rece. Se utilizează în toate tehnicile picturii; ~ de plută, n. obținut prin calcinarea resturilor rămase de la prelucrarea scoarței arborelor de plută, folosit rar. Sin. (uneori) n. spaniol; ~ de simbur, nume generic (nestandardizat) pentru o serie de culori, dintre care cea mai cunoscută este n. de piersică. Se obțin prin arderea incompletă, fără aer, a simburilor uscați de caise, piersici, prune, vișine etc; rezultă negruri intense, stabile la lumină, durabile. Azi se utilizează rar; ~ de stejar → n. de lemn; ~ de struguri, nume dat, uneori, n. obținut prin arderea tescovinei (v. n. de Frankfurt sau n. de viță de vie); ~ de tei → n. de lemn; ~ de ulei → n. de fum; ~ de viță de vie, n. obținut prin carbonizarea curpenilor uscați ai viței de vie, folosit încă din antichitatea romană (îl descriu Vitruviu și Pliniu). Rețetele medievale îl denumesc *nigrum optimum*. Durabil, stabil, lipsit de toxicitate, cu un ton intens de n.-albăstrui, a fost utilizat în toate tehnicile picturii (inclusiv în frescă, deși produce eflorescențe). Sortimentele contemporane sînt uneori produse eterogene. Denumiri vechi: *atramentum trygion*, n. de struguri (uneori), *cerneală de viță* (în erminii) etc. Sortimentele moderne: *kernel black*, *Mark black* etc.; ~ din coji de migdale, culoare medievală obținută prin carbonizare. Uneori i se spune n. de migdale; ~ german → n. de Frankfurt; ~ mineral, 1. → n. de pământ. 2. Nume purtat uneori și de alte n. (grafitul, oxidul de fier etc.); ~ spaniol, denumire dată uneori n. de plută, n. de pământ sau *cărbunului de lemn* (fr. *noir*, it. *nero*, germ. *schwarz*, engl. *black*). L.L.

NEOCLASICISM → clasicism și nazareeni, V și il. 60-63

NEOEXPRESIONISM Mișcare în pictura și grafica europene și nord-americane, apărută spre mijlocul anilor '70, cu o mare răspîndire în cursul anilor '80, în special în Germania, Elveția, Anglia și S.U.A., în ultimii ani și în România. Uneori cu referiri directe, chiar citate din clasicii expresionismului, alteleori cu eliminarea programatică a oricărei conexiuni culturale, n., caracterizat prin game cromatice violente, spontaneitate a gestului pictural, forme mari și dinamice, uneori voit primitive, atmosferă dramatică, a pornit și s-a dezvoltat pe fundalul social al mișcărilor studențești din 1968, evoluînd spre o modalitate de contestare a hipertehnicismului civilizației contemporane. Printre figurile proeminente ale n. se află: în Germania – Baselitz, Middendorf, Walter Dahn; în Elveția – Disler; în Italia – Mino Paladino (fr. *néo-expressionisme*, it. *neoespressionismo*, germ. *Neuer Expressionismus*, engl. *neo-expressionism*). V și il. 92 A.P.

NEOGOTIC, STIL ~ Stil internațional în arhitectură și artele decorative, apărut ca o variantă a historicismului caracteristic sec.19, corespunzător romantismului din literatură. În arhitectură, cunoaște două direcții principale. Prima este legată de restaurarea monumentelor istorice, a celor gotice în principal (numeroase catedrale și castele franceze), al cărei promotor și teoretician a fost E. Viollet-le-Duc (1814-1879), autor al unui *Dictionnaire raisonné de l'architecture française du XI^e-XVI^e siècles* și al unui *Dictionnaire du mobilier*, scrieri care au contribuit la răspîndirea ideilor sale, dar și la difuzarea unui anumit repertoriu formal. Rezultatul nu este numai restaurarea după principiul purității de stil, preconizat de arhitectul francez și de școala sa, dar și terminarea unor monumente începute în Evul Mediu (Domul din Köln, Catedrala Sf. Vit din Praga etc.), în spiritul părților originale și folosind – acolo unde există – desenele originale medievale. Adesea, dacă aceste completări se înscriu în limitele formei preconizate inițial, valoarea plastică a părților noi este mai scăzută, datorită unei perfecțiuni voite a compoziției și a elementelor particulare, intervenind o anume lipsă de inventivitate, repetarea unor șabloane formale și tăierea pietrei cu mijloace mecanice, ceea ce antrenează impresia de impersonal și de răceală. Cea de a doua direcție este construirea de edificii în întregime noi, pentru care este propusă în mod programatic adoptarea de forme din repertoriul gotic: turnuri, fleșe, pinacluri, fleuroane, arce frînte pentru goturi, ferestre cu modenatură specifică, bolți pseudogotice, vitralii etc. Programele acestui tip de arhitectură sînt deosebit de variate, construcțiile cele mai importante fiind edificiile de interes public (clădirile Parlamentelor din Londra și Budapesta, diferite primării), biserici, dar și numeroase locuințe particulare, voit pretențioase, ale aristocrației și ale unei burgezii care rivaliza cu ea, atît în orașe, cît și pe domeniile rurale. S. n. nu este comun numai Europei întregi, ci se răspîndește și în America de Nord. O variantă care premerge chiar rezolvările franceze este cea bavareză din timpul regelui Ludovic I, inițiatorul unui șir de castele. În România s-au păstrat cîteva construcții reprezentative: Palatul de la Ruginoasa al domnitorului Alexandru Ioan Cuza, Casa bancherului Liebrecht din București, casa de pe strada Stelea Spătarul, Palatul Culturii din Iași (arhitect I. Berindei), repertoriul fiind folosit practic pînă la primul război mondial. În domeniul artelor decorative, s. n. își pune amprenta în principal pe elementele de decorație interioară (lambriuri, balustrade de scări) și pe piesele propriu-zise de mobilier, toate fiind marcate de prezența arcalurilor gotice, trafonale sau aplicate, a unor mici pinacluri cu fleuroane etc. V și il. 69 T.S.

NEOIMPRESIONISM Mișcare în pictura franceză de la sfîrșitul sec.19, inițiată de Georges Seurat și Paul Signac, descinsă din impresionism și reprezentînd o nouă etapă în studiul științifico-tehnic al procedeelelor picturale ale acestuia. Baza teoriei n., expusă de criticul Felix Fénéon în 1887, într-un studiu consacrat n. și sintetizat în 1899 de

Signac într-o carte celebră, *De la Delacroix la neoimpresionism*, constă în ideea consolidării și stabilizării materiei picturale, comparativ – dar nu în totală opoziție – cu dinamismul vibrației impresioniste, fără a renunța însă la exprimarea luminii prin culoare. Principalul procedeu al n. este diviziunea culorii în mici tușe alăturate, de unde și denumirea de divizionism. De la distanță, acest procedeu acționează constructiv și static. În faza extremă, n. a dus la pointillism, adică la transformarea suprafeței pictate într-o alăturare de puncte de culoare. N. a avut un ecou puternic în Franța, în Belgia, în Germania, precum și în România, aici în pictura lui Artur Segal și Samuel Mütznar (fr. *neo-impresionisme*, it. *neoimpresionismo*, germ. *Neoimpressionismus*, engl. *Neoimpressionism*). V și il. 83 A.P.

NEOBIECTIVITATE Curent artistic în Germania anilor '20 ai sec. 20, cu unele corespondențe în alte țări, astfel: *pittura metafisica* și *valori plastici* în Italia, *realism magic* în S.U.A. și Canada. N. a fost în primul rând o reacție la patetismul expresionist și la pictura abstractă, programul noii orientări constând în rennoirea fidelității față de lumea realului ca punct de plecare în creația vizuală. Această fidelitate față de model, tradusă printr-o meticulozitate extremă a execuției, se asociază, la reprezentanții propriu-zis ai n. (Heinrich Davringhausen, Otto Nagel, Carl Hofer ș.a.), cu o atmosferă rece, distanță, aproape ireală a ambianței din imagine, sugerând, uneori, înrudiri, strict aparente, cu unele aspecte ale suprarealismului, de exemplu, cel al belgianului René Magritte. O ramură a n. este verismul, denumit și postexpresionism (Georg Grosz, Otto Dix, Max Beckmann), caracterizat prin accentuarea puternică a viziunii grotești, uneori caricaturale, aplicate la subiecte cu tentă politico-socială, exprimată direct sau simbolic (fr. *nouvelle objectivité*, it. *Valori plastici*, germ. *Neue Sachlichkeit*, engl. *new objectivity*). V și il. 82 A.P.

NEOPLASTICISM Variantă a abstracționismului geometric, teoretizată de pictorul olandez Piet Mondrian, prin care se absolutizează folosirea în pictură a unghiului drept, a liniilor perfect orizontale și verticale și a culorilor primare, combinate cu noul cromatic: alb, negru, cenușiu. N. s-a afirmat, în prima lui perioadă, în cadrul grupului de la revista olandeză „De Stijl” (1917), înființată de Piet Mondrian, Theo van Doesburg, V. Huszar, G. Vantongerloo. După 1920, Mondrian a rămas singurul adept al n. radical; ceilalți, cărora li s-au alăturat și arhitectul G.T. Rietveld, și alții, au aplicat aceste idei în arhitectură și arta decorativă, diversificându-le, fără a renunța la principiile de bază ale geometriismului. N. a influențat mișcarea Bauhaus, în același timp integrând sugestii venite de acolo (fr. *neo-plasticisme*, it. *neoplasticismo*, germ. *Neoplastizismus*, engl. *neo-plasticism*). V și il. 81 A.P.

NEPRIHĂNITA ZĂMISLIRE Tip catolic de reprezentare a Maicii Domnului, caracteristic goticului târziu (altare de la sfârșitul sec.15) și mai cu seamă barocului

(Murillo), pornind de la ideea glorificării Mariei, care nu a fost marcată de păcatul strămoșesc săvârșit de Adam și Eva în Paradis și transmis tuturor muritorilor. Fecioara stă în picioare deasupra norilor sau a globului pământesc, călcând în picioare șarpele (fr. *Conception Immaculée*, it. *Immacolata Madonna della Concezione*, germ. *Unbefleckte Empfängnis*, engl. *Immaculate Conception*). T.S.

NERVURĂ 1 În arhitectura gotică, element profilat, cioplit în piatră, alcătuit din bolțari, făcând parte integrantă din structura bolților: pe scheletul alcătuit prin asamblarea

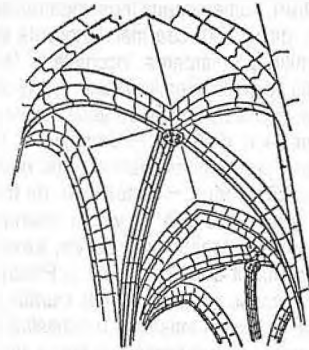

n. (cruce de ogive, bolți sexpartite etc.) se sprijină pînzele de boltă. Dimensiunile și profilul n. variază în funcție de fazele goticului și de aspectele îmbrăcate de acest stil în diferite zone ale Europei. În goticul târziu apar și n. din cărămidă, al căror rol funcțional este practic nul, ele fiind lipite sau agățate de intradosul unor bolți semicilindrice sau cu traseu frînt, desemnînd elemente pur decorative și descriind trasee foarte complicate: stelate, în rețea (de ex. bolta din compartimentul vestic al navei Bisericii evanghelice din Prejmer, jud. Brașov, 1520). 2. Element structural sau ornamental, formînd un fel de creastă (coastă), asemănător nervurilor gotice, folosit în arhitectura modernă (structură sau finisaje) și în arta decorativă, cu scopul măririi rezistenței și eficienței unor materiale (beton, metal etc). 3. Cută cusută pe o țesătură pentru a crea un mic relief (fr. *nervure*, it. *costolone*, germ. *Rippe*, engl. *rib*, *vauling rib*). T.S. și V. D.

NETSUKE Sculptură japoneză de foarte mici dimensiuni, adesea în formă de nasture, din fildeș, lemn, mai rar din metal; are caracter de amuletă. Se prinde cu un șnur de cordonul hainei. A.P.

NEVERS Centru de ceramică și de sticlărie, care se dezvoltă în Franța sub protecția lui Ludovic Gonzaga, duce de Nevers. Este prima fabrică franceză importantă de faianță. Cele mai vechi piese sînt în tradiția maiolicii italiene, datorită prezenței meșterilor din familia Gambini (cître 1570-1590). Între 1600 și 1670 lucrează la N. vestita familie de ceramiști Conrade, împreună cu alți meșteri

cunoscuți, care întemeiază ateliere (Pierre Custode, Nicolas Estienne); cître 1650 există peste 12 ateliere. Piese executate în sec. 16 nu pot fi întotdeauna atribuite cu certitudine centrului N.: ele se confundă cu cele realizate la Lyon. Cele produse în sec. 17 se disting printr-un decor îndrăzneț, o execuție delicată și o gamă de culori armonioase. În a doua jumătate a sec.17 se adoptă un stil eclectic, derivat din decorul persan cu flori și păsări, din cel chinezesc și din cel specific atelierelor din Delft. Culorile caracteristice sînt albastrul-peruzea și roșul. (După 1750, calitatea producției începe să scadă: se confecționează vase, căni, ploști, platouri, piese cu embleme, statuete reprezentînd sfinți și așa-numitele *faïences parlantes*, *faianță patronimică* și *faianță patriotică* (v. *faianță*). Mărci: Agostino Corrado; D L F (Denis Lefebvre) și dedesubt data; Cassiat pinxit (probabil Gabriel Cassat, 1708-1777); Haly (probabil Pierre sau Philippe Haly) și dedesubt data. Atelierele de sticlărie din N. atrag meșteri italieni de la Altare, centru rival al Veneției, ceea ce explică influența stilului italian. Produsele lor – pahare, bibelouri, figurine, uneori de o mare originalitate – se bucură de preluare pînă în sec. 18. V. D.

NIEL Placă de metal gravată în care liniile gravate sînt umplute cu smalț negru (fr. *nielle*, it. *niello*, *smalto nero*, germ. *Niellodruck*, engl. *niello*, *black enamel*). V. și *niello* A.P.

NIELLO Termen de giuvaiergerie desemnînd modul de decorare a plăcilor din argint, obținut prin incrustarea unei sulfuri de argint (email negru). Procedeu practicat în Grecia antică și Bizanț, foarte răspîndit în toată Europa începînd din Evul Mediu pînă în sec. 19, mai ales în Franța (Marsilia), în Italia (Florența) și în Rusia (Sankt-Petersburg, Moscova) (fr. *niello*, it. *niello*, germ. *schwarzer Schmelz*, engl. *niello*); ~ de Tula, denumire dată unor piese de orfevrărie lucrate în orașul Tula din Rusia, cu motive decorative – de cele mai multe ori vegetale – în tehnica n., cunoscută în Rusia din sec. 16-17, folosită la confecționarea pieselor decorative, tabachere, casete, ouare etc., de meșteri germani, suedezi, danezi, aduși de Petru cel Mare (1672-1725); în timpul Ecaterinei a II-a (1729-1796), această industrie s-a extins și la mobilier, folosindu-se incrustații din metale prețioase, dar și din cupru. V.D.

NIMB Halou luminos plasat în jurul capului (aureolă) sau constituind un fel de fundal pentru un personaj



reprezentat în întregime (Hristos, de obicei, sau Maica Domnului, în special în iconografia apuseană), reprezentînd lumina necreată care particularizează prezența persoanelor din sînul ierarhiei cerești; ~ **cruciger**, tip de aureolă purtată numai de Hristos, în care haloul este marcat de trei din brațele unei cruce pe care sînt literele ω ο η („acela care este”). V. și **aureolă** T.S.

NIȘĂ Spațiu de dimensiuni mici sau relativ reduse în raport cu cel al unei încăperi sau cu suprafața unui zid, re-

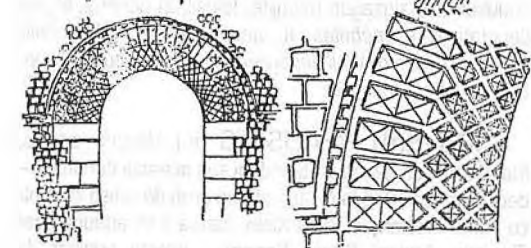
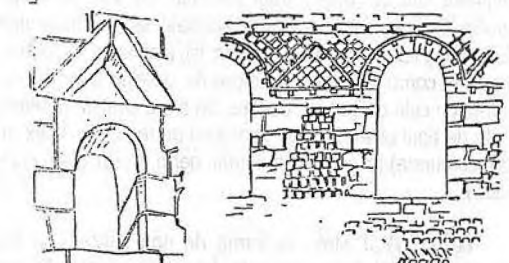
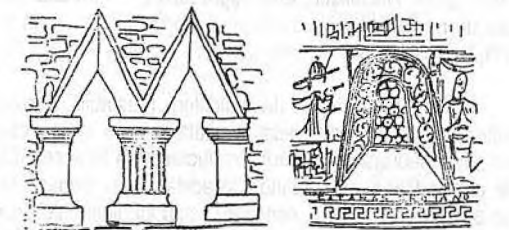
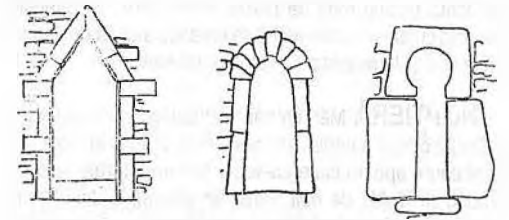

zervat în grosimea unui perete, cu rol funcțional (pentru păstrarea unor obiecte) sau decorativ, prin crearea unui ritm în special pe fațade. Traseul general și dimensiunile sînt caracteristice uneori, permițînd și încadrarea stilistică a edificiilor la care apare. În general, n. este plasată la o anumită înălțime deasupra solului (fr. *niche*, it. *nicchia*, germ. *Nische*, engl. *niche*, *recess*); ~ **plată**, n. de secțiune rectangulară; ~ **concavă**, n. de secțiune semicirculară.

T.S. și I.C.

NIVEL Fiecare dintre planurile horizontale suprapuse care alcătuiesc un edificiu construit pe verticală, de la sub-sol pînă la mansardă sau pod (fr. *niveau*, it. *piano*, germ. *Stock*, engl. *floor*). Sin. *cat.* T.S.

NONCULOARE Termen (din cromatologie) definitoriu pentru tenta unei suprafețe lipsite de *cromatism*. N. sînt albul, negrul sau griul (perfect), fiecare din ele deosebindu-se prin modul în care apar și prin efectele pe care le provoacă. În pictură sînt folosite fie juxtapuse celorlalte tente (jucînd rolul de pauze acromatice), fie amestecate fizic cu ele – putînd astfel să crească sau să diminueze strălucirea și luminozitatea culorilor tabloului. L.L.

NOPTIERĂ Măsuță sau mic dulăpior la capul patului. De uz curent începînd din sec. 18, n. erau la început simple platouri, apoi măsuțe joase cu minere laterale sau mici comode (fr. *table de nuit*, *table de chevet*, it. *tavolino da notte*, germ. *Nachttisch*, engl. *night table*); ~ **l'en-cas** („în caz de nevoie”), un tip de n. pentru provizii, mai înaltă și lată, închisă cu un rului articulată, cu picioare pe roțile. C.R.

NORMĂ Complex de indicatori, prestabilit, cărora trebuie să li se conformeze execuția unei construcții, artiștii, restauratorii etc., pentru ca lucrarea să fie acceptată de comanditar și să răspundă, în același timp, exigențelor de ordin tehnic, estetic, conceptual sau ideologic ale unui moment sau ale unei întregi societăți. De ex., n. iconografiei Bisericii răsăritene sînt adunate și transmise prin *Erminie*. Fiecare domeniu tehnic își stabilește n. pentru anumite compartimente, în funcție de specific și în concordanță cu cele obligatorii, cu cele din sfere conexe determinate de tipul obiectului sau al acțiunii de realizat (de ex. n. de restaurare) (fr. *norme*, it. *norma*, germ. *Norm*, engl. *standard*). T.S.

NOURAȘI Motiv în formă de nori stilizați, cu linii ondulate sau zigzaguri rotunjite, folosit, în general, în arta decorativă (fr. *nébules*, it. *nebulae*, germ. *Wellenlinie*, *Wellenverzierung*, *Wolkenverzierung*, engl. *nebules*, *curled clouds*, *wavy moulding*). V.D.

NOUVEAU RÉALISTES (fr.) Mișcare artistică franceză – cunoscută pretutindeni sub această denumire –, declansată în 1960 la Milano, de un grup de artiști în frunte cu Pierre Restany și Yves Klein, cărora li se adaugă Jean Tinguely, Arman, Daniel Spoerri – acesta originar din România. De pe poziții estetice diferite și opuse între ele, pictorul Yves Klein fiind în principiu adeptul unui monocromism abstract, iar sculptorul Tinguely cumînd în opera lui, alternativ, un expresionism figurativ și viziuni abstracționiste, n.r. își propun „să întrecă ficțiunea cu ajutorul realității”, să abordeze noi forme de expresivitate, să reia „aventura realului”, dar nu sub forma unei „transcrieri cu ajutorul imaginației”, ci ca o „insertiune în realul identificabil cu propria lui transcendență”. În același timp, n.r.

propun „introducerea unui releu sociologic” în „comunicarea artistică”. Ecoul mișcării în sine a fost modest, în comparație cu cel al creației individuale a unora dintre membrii grupului: Yves Klein și Tinguely în primul rînd. A.P.

NOVECENTO → *quattrocento*

NUANȚĂ Stare (gradație) delicată prin care (poate) trece o culoare. Este vorba despre una sau alta din subtile modificări ale unei culori spre o mai mare puritate ori spre reversul ei, spre cald sau spre rece, spre deschis sau spre închis. În ansamblul tabloului, diversele n. constituie expresia inefabilă a celor mai pure stări emoționale ale artistului (fr. *nuance*, it. *gradazione*, *sfumatura*, germ. *Abtönung*, *Schattierung*, engl. *shade*). L.L.

NUCĂ DE COCOS Fructul cocotierului, montat în argint, în formă de cupă, uneori cu picior și calotă de argint cloșănit, cizelat sau gravat. Piese, executate în sec. 17 și 18 în Germania, Anglia și Țările de Jos, au o formă simplă și armonioasă. În sec. 19 au circulat numeroase imitații (fr. *noix de coco*, it. *noce di cocco*, germ. *Kokosnuss*, engl. *coconut*). V.D.

NUD (lat. *nudus*) 1. Reprezentare plastică – în pictură, desen sau sculptură – a unei figuri umane dezbrăcate parțial sau total. Istoria n. începe în preistorie și continuă pînă astăzi. Figurile transpuse artistic fără veșminte pot exprima adesea concepții sociale și morale, dar, mai cu seamă, idealul despre frumusețe propriu epocilor istorice în care apar. Începînd cu reprezentările antice ale zeiței Venus și ale altor personaje mitologice sau cu imaginile lui Adam și ale Evei din arta prerenascentistă, continuînd cu nudurile lui Botticelli, Giorgione, Tițian, Rubens și Goya, cu *Olympia* lui Manet sau cu operele semnate de mari artiști moderni și contemporani ca Renoir, Gauguin, Cézanne, Matisse, Modigliani, Picasso, cărora li se alătură marii noștri clasici precum Pallady, Tonitza, Ressu etc., ceea ce s-a pus în lumină a fost plasticitatea, frumusețea „formelor-culori”, căldura și, îndeosebi, expresia unică a corpului uman. (În acest sens, nu poate fi admisă lipsa studiilor aprofundate după corpul uman, mai cu seamă în perioada de formare a artistului.) 2. Model dezbrăcat care pozează artiștilor (fr. *nu*, it. *nudo*, germ. *Akt*, engl. *nude*). L.L.

NUMĂR Mijloc de transmitere a unor noțiuni ce vizează cantități. Asociat, încă din religiile vechi, cu semnificații mistice și simbolice, care privesc ordinea și armonia cosmosului (fr. *nombre*, it. *numero*, germ. *Zahl*, engl. *number*). V. și **simbolica numerelor**; ~ **de aur**, n. a cărui valoare este 1,618, iar echivalentul său aproximativ raportul 3/5. N.d.a. corespunde unei proporții considerate, încă din antichitate, ca fiind ideală, între părțile unui întreg. În cadrul acestei proporții, partea cea mai mică se raportează la cea mai mare, așa cum cea mai mare se raportează la întreg. Edificiile care reprezintă un asemenea raport între părți sînt considerate a fi atins deplină armonie (fr. *nombre d'or*, it.

numero d'oro, germ. *die goldene Zahl*, engl. *golden section*). Sin. *Divina proporție*. T.S.

NUMELE CULORILOR Denumiri ale materiilor de bază cu ajutorul cărora este realizată opera picturală. Nomenclatura lor prezintă o variație surprinzătoare, explicabilă în bună măsură prin elemente de tradiție, prin factori istorici, geografici, compoziție și metode de preparare, altele prin calitate și destinații. Multe denumiri diferă de la o țară la alta, de la o firmă la alta și chiar de la un gen de artă la altul, ceea ce creează confuzii resimțite atît în plan practic, cît și în *cromatologie*. Factorii de decizie rămînd în realitate producătorii de culori, demersurile specialiștilor pentru crearea unei „nomenclaturi generale a culorilor” s-au finalizat nesatisfăcător, deși au început cu un secol și jumătate în urmă. Astăzi există un număr de culori cu denumiri deja încetățenite, la care pictorii apelează cu încredere. (În ultimele decenii au apărut însă multe alte culori, cu nume evident modificate, care în loc să fie vîndute sub denumirea lor chimică, sînt etichetate cu termeni proveniți din istoria artelor, din geografie, botanică etc. sau cu numele fabricantului. Artiștii nu ignoră produsele tehnologiilor moderne, le experimentează, lăsînd timpul sarcina de a clarifica terminologia.) L.L.

NÜRNBERG Centru german specializat în orfevrărie și în ceasornicărie, care joacă un rol important în aceste domenii începînd din sec. 16. Ornamentele caracteristice producției de servicii, platouri și statuete sînt motivul *godron* și *solzii conului de pin*. Pentru a se feri de contrafaceri din partea altor ateliere, artiștii folosesc drept poanson inițiala **N.**, însoțită – în perioada 1776-1850 – și de anul fabricației. **N.** cunoaște un mare renume în domeniul ceasornicăriei începînd din Renaștere. Aci s-au construit primele ceasuri de buzunar, de formă ovală și de dimensiuni destul de mari, cunoscute sub denumirea de ouă de **N.** V.D.

NYPHAEUM (gr. *nymfaion*) La origine sanctuar al nimfelor. În lumea greco-romană, finlînă monumentală cu numeroase jeturi de apă, avînd o fațadă decorată cu statui

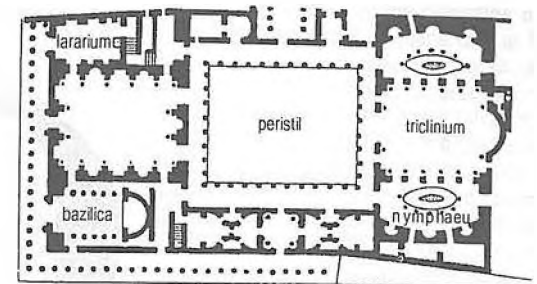

Planul Palatului Flaviilor, sec. 1 d.H., Roma

de nimfe sau alte divinități ale izvoarelor. Foarte numeroase în Roma antică, n. sînt reluate în epoca Renașterii (fr. *nymphée*, it. *ninfeo*, germ. *Nymphäum*, *Nymphenbad*, engl. *nymphaeum*). I.C.

NYPHENBURG Manufactură germană de porțelan dur, situată lângă München, întemeiată în 1747 de principele Maximilian III Josif de Bavaria și de contele Sigismund de Haimhausen. Provenită din unirea mai multor ateliere, instalată la început la Neudeck, este transferată în 1761 la **N.** și se numără printre marile manufacturi germane. Începînd din 1753 se confecționează piese cu decor în stilul rococo bavarez. Producția cea mai valoroasă constă în stăuetele modelate de Franz Anton Bustelli (angajat între 1754 și 1763), de Dominicus Auliczek din Boemia (între 1764 și 1797) și de Melchior, venit de la Höchst (între 1797 și 1822). Figurinele și grupurile de animale rivalizează cu cele executate la Meissen. La sfîrșitul sec. 18, **N.** adoptă stilul neoclasic; în sec. 19 se copiază modele sec. anterior. Producția – serviciile de masă, rame de oglindă, vase decorative, tabachere, statuete – este de o calitate artistică și tehnică superioare; pasta este albă sau verzule, iar ornamentele policrome. Figurinele sînt expresive, au și o notă umoristică; grupurile se sprijină pe un postament care imită un zid. **N.** activează și în prezent. Mărci: un ecuson cu hașuri formînd o rețea (stema landului Bavaria); între 1754 și 1763: F. B. (Franz Bustelli); între 1795 și 1814: A: A (Anton Auer) și alte mărci. V.D.

O

OBELISC Monument din piatră, cel mai adesea monolit, dispus vertical, înalt și subțire (înălțimea variază între 1 și 30 m), în formă de trunchi de piramidă, terminat în partea superioară printr-un vîrf piramidal numit *piramidion*, adesea acoperit cu o foaie de aur. Caracteristice artei egiptene, **o.** apar în perioada Imperiului de Mijloc. Asociație cultului solar, erau considerate raze de soare pietrificate. Devin foarte numeroase în Imperiul Nou, ca urmare a creșterii importanței cultului soarelui; erau plasate în pereche în fața pilonilor care străjuiau accesul în templu.

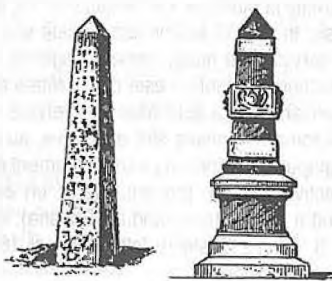

Uneori, doar unul singur se ridică în axa sanctuarului. Împreună cu soclul erau acoperite cu inscripții hieroglife. Cioplite în carieră și purtate în bărci pe Nil pînă la locul de amplasare, cele mai multe erau realizate din granit roz de Assuan. Reluat în arta europeană, **o.** capătă o mare importanță în urbanismul roman din sec. 16 și intră, cu conotații funerare, în repertoriul iconografic și decorativ al artiștilor din sec. 18. În sec. 19 Franța, Anglia și SUA (Paris 1831, Londra 1878, New York 1881) au importat fiecare cîte un **o.** egiptean, în scopuri ornamentale (fr. *obélisque*, it. *obelisco*, germ. *Obelisk*, *Spitzsäule*, engl. *obelisk*). I.C.

OBJET TROUVÉ (fr.) Obiect de uz curent extras din contextul său normal și declarat a fi artă. V. și **ready-made** M.P.

OBSIDIAN Rocă vulcanică de culoare brună, verde închis sau neagră, cu aspect sticlos sau mat, provenind din fuziunea unor roci silicioase sub acțiunea lavei. **O.** a înlocuit silexul încă din epoca neolitică la confecționarea armelor și a uneltelor cu tăiș ascuțit. Astăzi se folosește în giuvaiererie ca piatră ornamentală (fr. *obsidienne*, it. *ossidiana*, germ. *Obsidian*, engl. *obsidian*). Sin. *sticlă vulcanică*. V.D.

OCHI 1. În arta creștină, un **o.** omenesc înscris într-un triunghi echilateral înconjurat de raze semnifică Treimea sau atotștiința dumnezeirii (fr. *oeil*, it. *occhio*, germ. *Auge*, engl. *eye*). **2.** Prin opoziție, există și un **o.** care simbolizează Răul (fr. *mauvais oeil*, it. *malocchio*, germ. *der böse Blick*, engl. *evil eye*); ~ **de bou**, tip de fereastră ovală

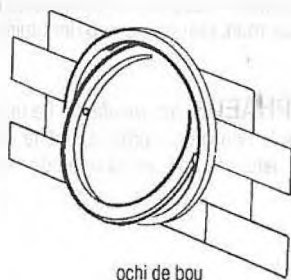

sau rotundă, de mici dimensiuni, situată, de regulă, la nivelul mansardelor sau al podurilor, străpungînd un fronton sau un pinion, caracteristică arhitecturii baroce (fr. *oeil-de-boeuf*, it. *occhio di bove*, germ. *Ochsenaue*, *Okulufenster*, engl. *bull's eye*); ~ **de pisică**, varietate opacă de cuarț, turmalină, safir (durate 7, greutate specifică 2,65), de diferite culori, în general verde-măsliniu, cu o dungă mai deschisă, șlefuită în caboșon, se folosește în giuvaiererie ca piatră semidură (fr. *oeil-de-chat*, it. *occhio di gatto*, germ. *Katzenauge*, engl. *cat's eye*). T.S. și V.D.

OCNIȚĂ Nișă de mici dimensiuni, cu terminație semi-circulară, în arc frînt sau în acoladă, cu fundul plat, avînd un rol decorativ. De regulă, **o.** alcătuiesc șiruri care înconjoară

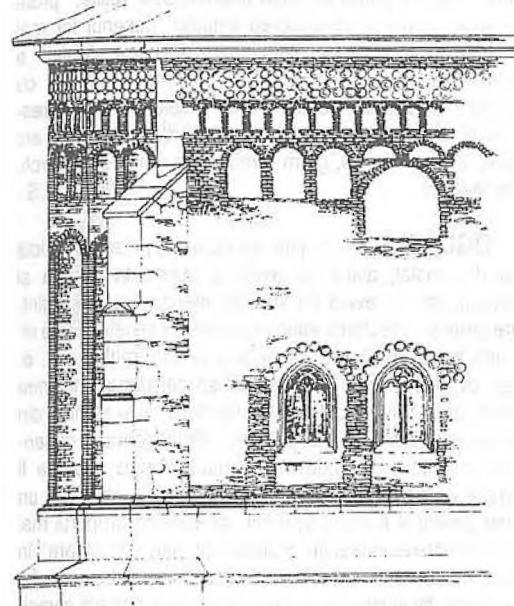

un edificiu la partea superioară sau subliniază anumite părți ale acestuia (abside, turle, fațade). Șirurile ample de **o.** sînt caracteristice arhitecturii moldovenești cu începere din epoca lui Ștefan cel Mare (fr. *niche*, it. *nicchia*, germ. *Nische*, engl. *niche*, *recess*). V. și **nișă** T.S.

OCRU (gr.) Numele generic al unei familii de culori extrase din zăcămintele naturale (motiv pentru care sînt asimilate uneori, inexact, cu pămînturile), cunoscute și folosite încă din antichitate. Diferind calitativ destul de puțin, se prezintă în tente rupte, de la galben deschis, auriu, oranj, roșu, brun, spre roz, verzui, oliv etc. Chimic, sînt argile colorate cu oxizi de fier, care conțin și calciu, mangan, unele materii organice, apă etc. (În comerț conțin adesea diverse adaosuri – aniline, galben de crom, ipsos etc. – care le afectează calitățile naturale.) **O.** au o mare putere de acoperire (mai ales tonurile deschise, bogate în argilă), sînt foarte rezistente la lumină, amestecuri și intemperii. Ieftine și bune, au fost utilizate în toate tehnicile picturii; în frescă par indispensabile. În decursul vremii au purtat nume diverse. În erminii apar ca: *gălbinare*, **o.** (brun, de Athos, galben, roșu, turcesc), *ohră*, *pămînt galben* (sau roșu). Alte denumiri și varietăți: *chamois*; *minette*; ~ **ars**, brun cărămiziu obținut prin calcinare; ~ **atic**, culoare folosită în Roma antică, adusă din Attica, v. și **sil atic**; ~ **auriu**, culoare naturală cu un ton mediu, bogat în oxid feros (datorită căruia este mai transparent); ~ **brun**, pigment natural cu tonuri variate, folosit încă din antichitate. Alături de oxidul de fier, care colorează argila, conține și anumiți

compuși ai manganului. Se prepară și prin calcinarea **o.** închise, obținîndu-se astfel tonuri variate (după unii, ar fi sinonim cu umbra naturală); ~ **de ru**, culoare naturală, al cărei nume (fr. *ru*, pîrîiaș) îi indică originea, foarte solidă; ~ **fluvial**, culoare cu un ton mediu, al cărei nume îi indică originea. Are o transparentă mai mare decît a **o.** galbene deschise; ~ **galben**, numele generic al **o.** galbene obișnuite; ~ **italian**, numele unui vechi sortiment de **o.**; ~ **închis**, varietate naturală (pomenită în erminiile autohtone ca ocră închisă sau umbră închisă); ~ **oranj**, culoare obținută de obicei prin calcinarea **o.** galben deschis; ~ **roșu**, roșu cărămiziu, numit și pămînt roșu. **O. r.** naturale – mult mai rare decît cele galbene – se găsesc în cariere situate în preajma vulcanilor, unde au fost calcinate natural, în ere geologice îndepărtate. Se prepară și prin calcinarea artificială a unor **o.** galbene – se găsesc în cariere situate în preajma vulcanilor, unde au fost calcinate natural, în ere geologice îndepărtate. Se prepară și prin calcinarea artificială a unor **o.** galbene – sînt argile colorate de oxizii fierului, depinzînd cromatic de proporțiile acestora. Soliditatea lor este absolută, sînt lipsite de toxicitate, acoperă bine. Sortimentele mai cunoscute: *bolul*, **o.** (*ars*, de Thasos), *roșul* (de Pozzuoli), *indian*, *persan*, *venețian*), *sinopia*, *sanguină*, *rubrica*, *pămînt de Lemnos*. V. și **sil atic** L.L.

OCTOGON Figură geometrică cu 8 laturi, care simbolizează învierea și viața veșnică. A fost adoptată pentru

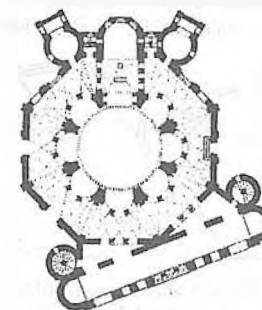

bazinele destinate botezului prin imersiune și, ulterior, pentru cristelnițele din piatră din mediul catolic. Prin extensie, forma a fost preluată și de unele baptisterii (Ravenna; Baptisteriul ortodocșilor; Florența). Planul bisericii San Vitale din Ravenna este tot un **o.**, după modelul acesteia fiind construită și capela palatină carolingiană din Aachen (Aix-la-Chapelle). În arhitectura bizantină, prin **o.** se înțelege structura spațială de tip cruce greacă înscrisă, în care cupola se descarcă, prin intermediul unor trompe de colț, pe un sistem de stîlpi care descriu, fiecare, în plan un L, numărul punctelor de sprijin fiind 8 (Mănăstirea Hosios Lukas – Biserica Fecioarei și catoliconul; Biserica Mînăstirii Daphni, sec. 11). T.S.

OCTOIH (gr. *octoechos*, opt glasuri) Carte liturgică de origine bizantină, cuprinzînd imnuri bisericești precise pentru diferite ocazii și sărbători, care cuprînde, alături de text, și indicația modului de intonare (opt posibilități). Prima tipăritură din Țara Românească (1508) a fost un **o.** slavon. T.S.

OCTOSTIL Tip de templu avînd fațada străjuită de opt coloane (fr. *octostyle*, it. *ottastilo*, germ. *Achtsäulenbau*, engl. *octostyle*). V. templu I.C.

OCULUS (lat.) Deschidere circulară în centrul unei cupole cu diametru foarte mare, în unele biserici baroce occidentale (fr. *oculus*, it. *occhio*, *finestra circolare*, germ. *Rundfenster*, engl. *round window*). T.S.

ODĂJDII Termen generic pentru veșmintele de cult (liturgice) (fr. *vêtements liturgiques*, it. *indumenti sacri*, germ. *liturgische Gewänder*, *Messgewänder*, engl. *liturgical vestments*, *sacerdotal garments*). T.S.

ODEON Teatru roman de dimensiuni reduse destinat audițiilor muzicale, apărut în sec. 1 î. H. Cel mai vechi păstrat este cel de la Pompei. I.C.

ODIHNĂ A SCĂRII Platformă orizontală care marchează o pauză, la intervale regulate între etaje, în succesiunea treptelor unei scări (fr. *repos*, it. *riposo*, germ. *Absatz*, *Ruhepunkt*, engl. *repose*, *rest*). T.S.

OENOCHOE Vas sferoidal cu gît înalt, gură largă și buză treflată, cu o toartă înaltă, servind la turnarea lichide-



lor. Realizat în ceramică sau metal, se întâlnește în antichitatea greacă, fiind apoi preluat de romani. I.C.

OGIVAL, STIL ~ → gotic

OGIVĂ 1. În arhitectura gotică, tip de arc diagonal realizat din nervuri de piatră profilate, amplasate la nivelul muchiiilor a două bolti care se întretaie, contribuind la crearea unui fel de schelet solid pe care se sprijină boltarii și se echilibrează forțele de împingere. Sistemul în care se întîlnesc două asemenea arce semicirculare pentru a acoperi un spațiu pătrat poartă denumirea de *cruce de o.*,

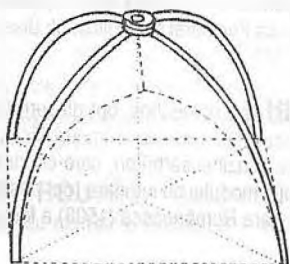

iar cel în care se adaugă un arc suplimentar orizontal – întîlnit în cazul acoperirii spațiilor dreptunghiulare – se numește *boltă sexpartită*. Primele o. aveau un profil simplu, apropiat de un *pătrat* cu două unghiuri ușor teșite; profilatura se complică cu trecerea timpului, desenul tot mai complex al nervurilor contribuind la definirea stilistică a fazelor goticului. 2. Denumire incorectă, folosită cu începere din sec. 18, pentru a defini arcele frînte ale ferestrelor și portalelor catedralelor și bisericilor gotice (fr. *arc ogive*, it. *arco d'ogiva*, germ. *Kreuzrippe*, engl. *cross-arch*, *diagonal rib*). T.S.

OGLINDĂ În accepțiunea curentă, piesă din sticlă sau din cristal, avînd pe avers o suprafață netedă și lucioasă, iar pe revers un strat de mercur sau de argint, care permite reflectarea imaginii obiectelor situate în fața ei. În antichitate, în Orient și mai ales în Extremul-Orient, o. erau din metal bine lustruit, ca să răsfrîngă imaginea (bronz, argint, aur sau dintr-un aliaj de cupru și staniu), din obsidian sau din piatră. O. pot avea diferite forme și dimensiuni; cele mici sînt adesea înrămate pentru a putea fi afîrnate pe perete sau așezate pe o mobilă, altele au un mîner pentru a fi ținute în mînă, iar cele de proporții mai mari constituie piese de mobilier de sine stătătoare; în epoca modernă, o. sînt adesea fixate în ușile dulapurilor, fie în exterior, fie în interior. În Europa, romanii și grecii apreciau o. realizate din metal sau din piatră. Începînd din sec. 13 s-a folosit la confecționarea o. cristalul de rocă sau sticlă. Dublarea o. cu staniu și cu cupru datează din sec. 15 și a fost practică pentru prima oară la Nürnberg, unde apar și o. convexe, care nu deformează imaginea. Procedul a fost adoptat și de sticlarii venețieni. În Evul Mediu, după cum rezultă din tablourile de epocă, o. aveau o formă rotundă și rama ornamentată cu miniaturi. În sec. 16, Franța importă o. din Veneția, dar pe la mijlocul sec. 17 se întemeiază la Saint-Gobain o manufactură de o., urmată curînd de cea engleză (Lambeth). În tot sec. 18 se produc pe scară largă o. de forme variate (de mînă, cu picior, cu rame din lemn, stuc sau metal), cu caracter artistic ca piese de sine stătătoare sau încadrate în pereții palatelor europene (Versailles, de ex.). Un loc aparte îl ocupă o. de dimensiuni foarte mici – adevărate giuvaieruri –, accesorii ale toaletei feminine, care se poartă fie atîrnate la gît, printr-un lanț, fie în buzunarele îmbrăcămînții sau în punguțe și genți. În sec. 19, o. devin elemente importante ale mobilierului, mai ales în stilul Primului Imperiu francez și în stilul englez Regency. După 1875, o. capătă o linie mai simplă și constituie adesea o parte componentă a mobilierului – în interiorul capacelor măsuțelor de lucru, în ușile dulapurilor – sau sînt atîrnate pe pereți, dar făcînd parte din garnitura de mobilier (fr. *glace*, *miroir*, it. *specchio*, germ. *Spiegel*, engl. *mirror*). V.D.

OHRĂ (gr.) Nume vechi purtat în erminii, de *ocru*. Uneori apare cu anumite specificații: ca o. (*galbenă subțire*, *galbenă de Tarigrad* sau *de Veneția*), denumind pămînturile

oglinzi stil Renaștere

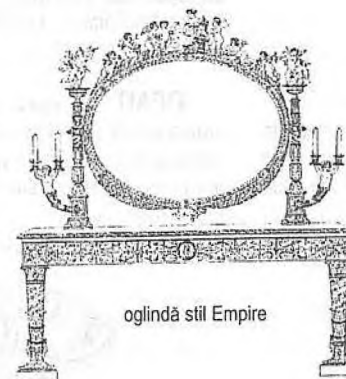

oglindă stil Empire

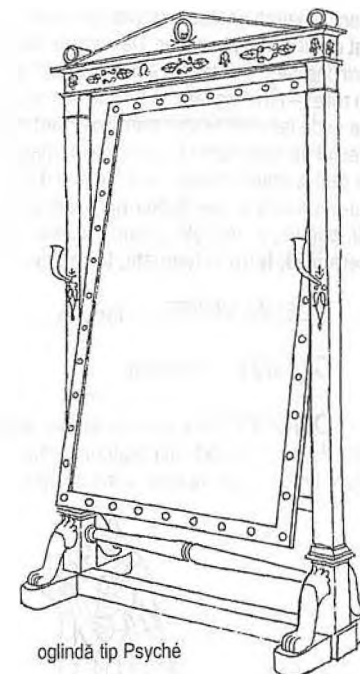

oglindă tip Psyché

galbene, ca o. (*adîncă*, *închisă* sau *politicească*), indicînd *umbra*, ca o. *verde*, corespunzînd *pămîntului verde* etc. L.L.

OLAN Piesă ceramică, de obicei nesmălțuită, care servește la realizarea anumitor forme de invelitori. Există mai multe tipuri, deosebite ca formă și ca sistem de prindere: ~ cu profilul circular (cam o jumătate de cilindru,

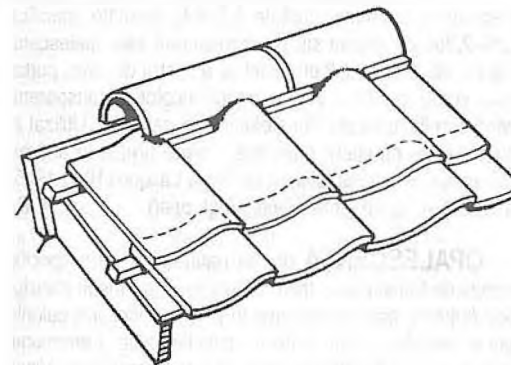

lung de 25-30 cm, cu diametrul de 10-12 cm), care se foloseau fie *agățate*, ca în cazul fleșelor ascuțite gotice, cînd se prind cu ajutorul unei proeminente interioare de sistemul de șipci care alcătuiește scheletul fleșei, fie *culcate*, ca la acoperișurile mediteraneene și balcanice, cu pantă mică, cînd se așază în șiruri alternativ convexe și concave, acoperindu-se în parte, pentru a împiedica pătrunderea apei; ~ cu profilul plan, terminate semicircular sau în seg-

ment de cerc (cele vechi) ori rectangulare (cele moderne), folosite pentru pante cu înclinații diferite, la care se adoptă sistemul agățării de astereala învelitorii. Formele moderne au un profil ușor șanțuit, care permite, în lipsa pantelor accentuate, scurgerea apei. Pentru muchii și pentru coama acoperișului se folosesc forme speciale (fr. *tegola*, germ. *Dachziegel*, engl. *tile*). Sin. *țigla*. T.S.

OLĂRIE Meșleșug artistic, întîlnit încă din neolitic, ce se ocupa cu producerea recipientelor din argilă (termenul se referea, în Evul Mediu, atît la vasele de ceramică, cît și la cele de bronz). Destinațiile foarte diverse au determinat o mare varietate de tipuri și categorii. Putînd fi împărțite, după folosință, în vase de uz, vase de cult sau rituale și vase decorative; după calitate, în vase de lux și vase comune, obiectele de o. se constituie într-unul dintre cele mai prețioase argumente în definirea unei arii de civilizație. Fiind ușor de transportat, ele au circulat răspîndind motive decorative, forme și proporții, corespunzînd unor obiceiuri și ritualuri. În funcție de tehnica de realizare distingem: ~ *modelată*, care este lucrată de mînă, pe roata lentă sau pe roata rapidă, și ~ *turnată*. În funcție de temperatura și de numărul de arderi, precum și de verniuri sau glazuri pasta capătă aspecte diverse. Astfel există o ~ *mată*, care nu are glazură și este arsă la temperatură joasă; ~ *glazurată*, care, după o primă ardere, este acoperită cu o substanță transparentă, plombiferă, numită glazură, și apoi reintrodusă în cuptor; ~ cu *lustru*, care este acoperită cu un verni dispus în strat foarte fin pe argila uscată și ars o dată cu aceasta (lustrul poate fi negru sau translucid); ~ *gravată*,

care prezintă un decor gravat cu un vîrf în angobă și protejat de un verni plumbifer. Decorarea vaselor poate fi făcută prin incizare, ștampilare – *terra estampata* – și ornamentare în relief – *terra sigilata*. În funcție de calitatea pastei ceramice și de tehnica de decorare se distinge o producție de lux destul de importantă ca pondere în toate epocile. Produsele de lux erau realizate în ateliere și de meșteri care țineau să-și precizeze identitatea prin amprentarea unor ștampile (fr. *poterie*, it. *stoviglie*, germ. *Töpferei*, engl. *pottery*). V. și ceramică, *terra estampata*, *terra sigilata* I.C.

OLEUM WHITE → litopon

OLIGIST → hematit

OMOFOR În costumul liturgic ortodox, fișie lată de cca 30 cm și lungă, din material prețios decorat cu cruci mari, brodate, sau uneori cu scene biblice, purtată de epis-



cop petrecută în jurul gîtului sau pe umeri, cu una din extremități căzută liber în față, iar cealaltă în spate. T.S.

ONIRISM (gr. *oneiros*, vis) → suprarealism

ONIX 1. Varietate transparentă de agat (duritate 7, greutate specifică 2,65), de diferite tonuri de negru, cu zone concentrice sau ondulate: o. *arab* (negru cu alb), *carneol* (negru cu dungi roșii și cu zone de alb și negru), *calcedonix* (negru cu dungi gri, albăstrui și albe), *sardonix* (negru cu dungi de un roșu-brun). Se șlefuieste în caboșon. Se poate grava sub formă de camee. Folosit din antichitate pentru obiecte de podoabă și de artă decorativă. 2. Sticlă care imită o., obținută prin amestecul, înainte de suflare, al unor paste sticloase de diferite culori, tehnică cunoscută de romani și răspândită în Italia, Germania etc., începînd din sec. 16 (fr. *onyx*, it. *onice*, germ. *Onyx*, engl. *onyx*). V.D.

OPACITATE (lat.) În sens larg, lipsă de transparență a unei materii oarecare, prin care nu poate traversa lumina. În domeniul picturii, sensul termenului rămîne neschimbat; între o. și *transparență* (reversul ei) se stabilește o relație de opoziție binevenită: alternarea zonelor cu diferite grade de o. cu altele translucide sau transparente aduce un plus de expresie tabloului. Cînd nu este dorită, o. poate fi diminuată prin introducerea în materia colorată a unor mici cantități de verni sau de medium, care micșorează refracția; cînd este căutată, o. se poate obține fie printr-un adaos de

puțin alb în materia colorată, fie prin diminuarea la minimum a aglutinantului (v. *pastel*). O. este un efect care se produce și cu ocazia matizărilor neintenționate, cînd liantul culorilor migrează spre straturile profunde, tonurile devenind terne și întunecate. Alteori, cînd matizarea este provocată, culoarea apare mai deschisă, mai puțin pură, și – în cazul picturii în ulei – slăbește adeziunea picturii la suport. Pictura murală modernă pare a nu se mai putea dispensa de o. naturală a temperelor sau a culorilor polimerice, opace, mate, luminoase, proaspete și în acord cu specificul peretelui (fr. *opacité*, it. *opacità*, germ. *Undurchsichtigkeit*, *Deckkraft einer Farbe*, engl. *opacity*, *covering power*). L.L.

OPAIȚ Categorie ceramică de largă circulație în lumea antică, servind ca rezervor de combustibil ars pentru iluminat. Avînd o mare varietate tipologică, o. are un rezervor prelungit cu una sau mai multe guri, pe care se intro-



ducea fitilul, și o ansă pentru ținut. Partea superioară a rezervorului are un orificiu pentru alimentare și este adesea decorată cu motive geometrice sau cu figuri zoo și/sau antropomorfe. I.C.

OPAL Varietate de bioxid natural de siliciu hidratat, asemănător cuarțului (duritate 5,5–6,5, greutate specifică 1,95–2,20), cu aspect sliclos, transparent sau opalescent. Colorit: alb-lăptos, galben deschis, albastru deschis, portocaliu, verde, gri, brun, negru, uneori incolor și transparent, avînd și reflexe irizate. Se șlefuieste în caboșon. Utilizat în giuvaiererie ca piatră prețioasă. Foarte prețuit în antichitate; mult folosit de artistul sticlărilor René Lalique (1860-1945) (fr. *opale*, it. *opale*, germ. *Opal*, engl. *opal*). V.D.

OPALESCENȚĂ (fr.) În natură, fenomen specific produs de lumina care traversează anumite medii translucide (tulburi), care o descompun parțial, reflectînd culorile reci și lăsîndu-se străbătute de culorile calde. Fenomenul poate fi înțeles din observația făcută de Leonardo da Vinci: fumul unui foc de lemne profilat pe un fond întunecat apare albăstrui, iar profilat pe un fond luminos apare cald, nuanțat spre brun. Fenomenul, larg răspîndit în natură, are un caracter obiectiv (nu se produce pe retină) și poate fi fotografiat. În pictură, importanța o. ca mijloc de expresie poate fi dedusă pe baza aceleiași observații leonardești: dacă se aplică un alb (acromatic), foarte diluat, deasupra unui ton închis, el va apărea albăstrui, rece; și invers, un ton negru,

foarte diluat, se va încălzi ușor și va apărea nuanțat spre brun, în cazul aplicării lui peste un fond alb, luminos (în acest din urmă caz efectul este nel inferior celui din natură, deoarece un fond pictat, oricît ar fi de luminos, nu poate concura intensitatea luminii naturale). O rezultantă nedorită a o., manifestată în pictură, este încălzirea gamei generale a tablourilor peste care s-au suprapus impurități întunecate. În pictura secolelor trecute, pictorii au fructificat efectele o. pentru a reda lăntele reci ale depărtărilor, cețurile, voalurile unor madone renascentiste etc. (aplicînd alburii foarte diluate peste tonuri mai grele), sau pentru a crea gamele calde ale amurgului etc. (aplicînd tonuri transparente, mai închise peste desu-uri luminoase) (fr. *opalescence*, it. *opalescenza*, germ. *Opaleszenz*, engl. *opalescence*). L.L.

OPALINĂ → milchglas

OP-ART Curent în arta europeană și americană, în anii '50-'60 ai sec. 20. Inspirată din constructivismul și abstracționismul anilor '20-'30, o.-a. își propune să dinamizeze actul de a privi, printr-o geometrie a imaginii structurate în vederea unui joc iluzionist, a unei mișcări aparente a formelor. În pictură, procedeul este susținut prin aplicarea unor reguli ale fizicii culorilor și prin acțiunea lor reciprocă în cîmpul cromatic. Caracterul decorativ al o.-a. a influențat folosirea ei în design-ul arhitecturii de interior și în cel industrial. Reprezentanți de seamă ai o.-a. sînt Victor Vasarely, Lohse, Soto. Mai tirziu o.-a., prin interferențe cu arta cinetică, a fost aplicată de Nicolas Schöffer și în crearea de sculpturi-arhitecturi luministice, în care efecte optice spectaculoase sînt produse de modulări în mișcare ale alternanțelor de lumină și umbră. A.P.

OPERĂ TOTALĂ Conceptul este tradus din germanul *Gesamt-kunstwerk*, formulat programatic de compozitorul Richard Wagner, în sensul că opera de artă perfectă, ideală, trebuie să fie o sinteză a tuturor genurilor de artă: muzică, poezie, teatru, artă vizuală. Fără a purta această denumire și fără un program estetic declarat, o. t. a existat și în Evul Mediu – în catedrala romanică și gotică, în biserică bizantină –, după cum marile edificii religioase ale Renașterii și barocului, sau unele civile – de ex. palatul de la Versailles – pot fi considerate o. t. În arta modernă, ideea o. t. a fost reluată de Wassili Kandinsky, preocupat de sinteza dintre muzică, dans, lumină și culoare, idee care a dominat estetica grupării expresioniste „Der blaue Reiter”, luînd la Franz Marc forma unei concepții despre corespondența dintre construcția „mistică-interioară” și imaginea universului, concepție adoptată și de August Macke. La o. t. au aspirat și Bauhaus-ul, De Stijl-ul și alte grupări constructiviste, considerînd ca model al o. t. moderne opera de arhitectură – edificiul – care poate integra toate aspirațiile omului modern spre frumusețe și armonie. A.P.

OPISTODOM La templele clasice grecești, încăperea din spatele naosului, folosită ca trezorerie (fr.

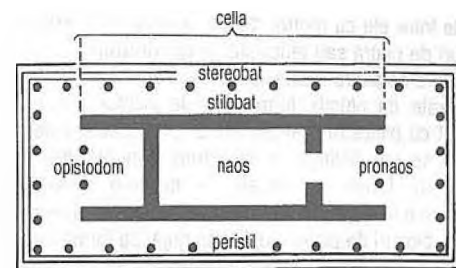

opisthodom, it. *opisthodom*, germ. *Hinterhalle*, *Opisthodom*, engl. *opisthodomos*). Sin. roman *posticum*. I.C.

OPPIDUM 1. Oraș fortificat instalat pe o înălțime. V. și acropolă. 2. În organizarea administrativ-teritorială medievală occidentală sau de influență occidentală, localitate cu un regim preurban. Sin. *tîrg* (fr. *oppidum*, it. *oppido*, germ. *Akropolis*, *Burg*, engl. *acropolis*). I.C. și T.S.

OPTIC → haptic

OPUS Termen care, asociat cu un adjectiv, desemnează, în arhitectura antică romană, tehnica de construcție a zidului sau a pavimentului. După modul de legare a blocurilor de piatră întîlnim: ~ **caementicum**, zidărie ce folosește pietre de mici dimensiuni și de formă neregulată,

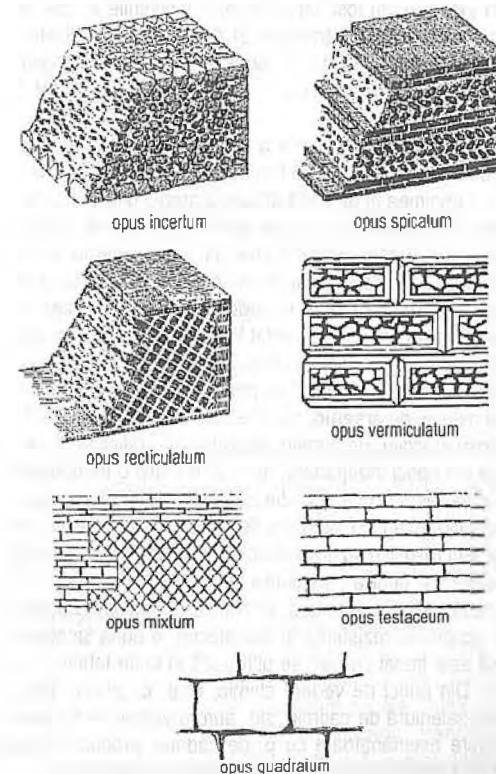

legate între ele cu mortar de var, îmbrăcate la exterior cu blocuri de piatră sau tencuială; ~ **quadratum**, blocuri rectangulare de piatră fălțuită, legate între ele cu crampoane de fier fixate cu plumb, formînd fețele zidului, miezul fiind umplut cu pietre mici și pămînt. După aspectul exterior al zidului se pot distinge: ~ **incertum**, apareiaj realizat din pietre de forme neregulate; ~ **mixtum**, apareiaj ce alternează asize de piatră cu asize de cărămidă; ~ **reticulatum**, blocuri de piatră cioplite cu griji, de formă rombică, dispuse în rețea regulată; ~ **spicatum**, realizat din cărămizi dispuse în spic, folosit și la pavaje; ~ **testaceum** sau **latericum**, cărămizi legate între ele cu un strat subțire de mortar. În decorația pavimentară întîlnim: ~ **sectile**, plăci subțiri de marmură, diferite colorate, îmbinate în motive geometrice; ~ **signium**, paviment de ciment amestecat cu cărămidă pisată în care se încastrează pietre de culoare albă dispuse în linie, în meandru sau în rețea de linii; ~ **tes-sellatum**, cuburi de roci policrome prinse cu ciment (v. și **mozaic**); ~ **vermiculatum**, tehnică de mozaic folosind cuburi de dimensiuni foarte mici. I.C.

ORANGERIE 1. Pavilion în cadrul marilor ansambluri din Renașterea tîrzie, baroc și clasicism, cu mari suprafețe vitrate orientate spre sud, în care se creau condiții speciale pentru cultivarea unor plante tropicale, în special a portocalilor. Una dintre cele mai celebre se află la Versailles, ridicată între 1684 și 1686 de Fr. Mansart. 2. Prin extensie, au fost denumite **o.** și tapiseriile în care sînt reprezentate grădini tropicale și de portocali, realizate în special în sec. 17 și 18 (fr. *orangerie*, it. *aranciera*, germ. *Orangerie*, engl. *orangery*). T.S. și V.D.

ORANJ (fr.) Culoare a spectrului solar situată între roșu și galben, care poate fi compusă prin amestecul acestora. Lungimea ei de undă măsoară aprox. 640-590 milimetri. Numărul culorilor **o.** preparate pentru uzul pictorilor este redus (unele purtînd nume mai puțin explicite: *aurora yellow*, *brominated anthanthrone orange*, *cinabru austriac*, *crom o.*, *Hansa orange*, *vermillon orange*). ~ **de antimoni- u**, pigment luminos, inventat în anul 1847, este un trisulfat de antimoni- u, stabil la lumină și în amestecuri; întunecă totuși culorile de plumb, fapt pentru care a fost înlocuit de cadmiuri; ~ **de arsenic**, culoare care variază între **o.** gălbui și roșu stacojiu, de origine naturală sau artificială. Cunoscută din epoci îndepărtate, nu a avut totuși o întrebuintare curentă (este toxică și nedurabilă); în Italia i se mai spune *risalgallo* (*risagallo* sau *risigallo*), fiind umidă, uneori, *auri- pigment roșu și roșu de arsenic*. V. și **realgar**; ~ **de cadmiu**, culoare din familia cadmiurilor (descoperite în anul 1817), posedă calitățile acestora: stabilitate la lumină, capacitate de acoperire, rezistență în amestecuri, o bună siccitate cînd este frecat cu ulei; se utilizează în toate tehnicile picturii. Din punct de vedere chimic, **o. d. c.** „clasic” este o sulfo-seleniură de cadmiu, sin. *aurora yellow*; ~ **de crom**, culoare asemănătoare cu **o.** de cadmiu, produsă în anul 1797; folosit la fabricarea culorilor ieftine (se întunecă ori se

înverzește); a fost înlocuit de cadmiuri, sin. *cinabru austriac*; ~ **de mars**, pigment cu un ton **o.-cărămiziu**, din familia *culorilor de mars*, durabil, stabil la lumină și în amestecuri, cu o siccitate bună cînd este frecat cu ulei; tonurile lui, transparente și profunde, sînt fructificate în toate tehnicile; ~ **de Saturn** → **mini- u de plumb**; ~ **neutru**, culoare realizată prin amestec fizic (fr. *orange*, it. *aranciafo*, germ. *Orange*, engl. *orange*). Sin. *portocaliu*. L.L.

ORANT(Ă) (lat. *orare*, a se ruga) 1. Personaj reprezentat frontal, cu minile ridicate la nivelul umerilor și depărtate de corp, cu palmele deschise întrupînd ideea de rugăciune. În arta paleocreștină era un simbol pentru sufletele mîntuite. În pictură, este una din atitudinile caracteristice ale Maicii Domnului-Platytera (fr. *orante*, it. *Donna orante*, germ. *Orantin*, engl. *orant*). 2. Statuie funerară reprezentînd persoana decedată în genunchi, avînd minile în atitudine de rugăciune (fr. *orant*, it. *orante*, germ. *Orans*, engl. *orant*). T.S. și C.R.

ORAR Veșmînt liturgic ortodox, format dintr-o bandă de stofă lungă de cca 2,50 m, lată de 10-12 cm, brodată sau numai decorată simplu, cu cruce, purtată de diacon, în timpul slujbei religioase, oblic peste piept, trecută peste



umărul stîng și alîrnînd în spate (fr., it., germ., engl. *orarian*). T.S.

ORATORIU Capelă privată, în general adăpostită într-un apartament particular, sau capelă mică, izolată, nedestinată cultului public (fr. *oratoire*, it. *oratorio*, germ. *Betkapelle*, *Hauskapelle*, engl. *oratory*). T.S.

ORCHESTRĂ În Grecia antică, parte a teatrului, situată în fața scenei, unde evolua corul. Ulterior, fosa, situată înainte și parțial sub scenă, destinată, în teatrul de operă și balet, muzicienilor din orchestră. I.C.

ORDIN (DE ARHITECTURĂ) Caracterul specific al unui stil definit pe baza structurii, proporțiilor și decorației coloanelor și a antablamentului. Antichitatea greacă a cunoscut trei **o. d. a.**: ~ **doric**, preluat din arhitectura miceniană de triburile oriene, este simplu, sever și solid, punînd în valoare logica și structura construcției. Coloana dorică, robustă, se sprijină direct pe stilobat; partea medi-

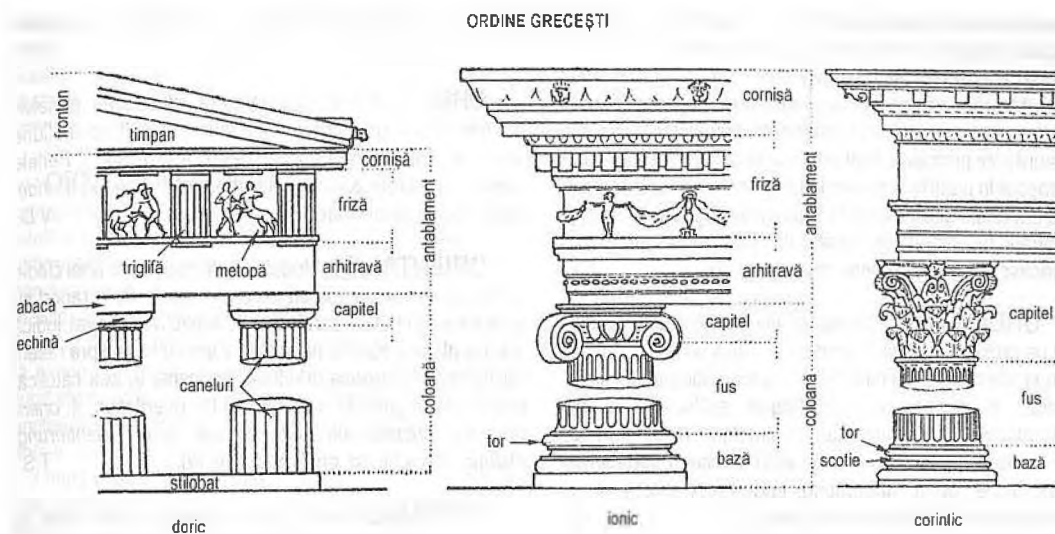

ORDINE ROMANE

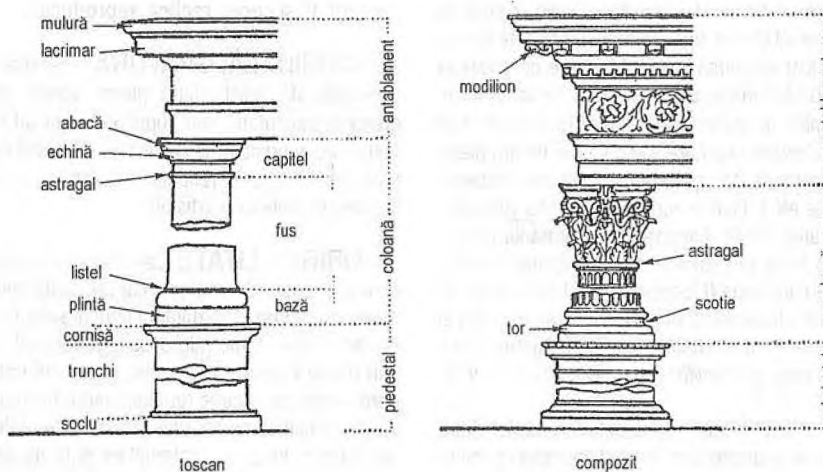

ană a fusului canelat este ușor galbală; capitelul este compus din echină și abacă puternic profilată; arhitrava este netedă, iar friza se compune din metope alternînd cu triglife; ~ **ionic**, s-a dezvoltat în insule și pe litoralul Asiei Mici; coloana este mai subțire și mai bogat decorată; baza profilată, sprijină un fus alungit, subțiat spre vîrf; canelurile fusului alternează cu suprafețe plate; capitelul decorat cu volute susține o arhitravă formată din două sau trei platbande care ies în relief; friza continuă este ornată cu reliefuluri; ~ **corintic**, derivat din **o. ionic**, de care se deosebește prin aspectul capitelului, îmbrăcat într-un buchet de frunze de acant. Romanii au utilizat **o. grecești** modificîndu-le ușor ca plastică; ~ **toscan**, inspirat din **o. doric** și influențat de construcțiile etrusce, apărut în arhitectura romană, se ca-

acterizează prin baza coloanei rotunjită, sprijinită pe o platformă înaltă (podium), fus necanelat, capitel cu echină și abacă; ~ **compozit**, rezultat din suprapunerea celor trei **o. grecești**: doric pentru partea inferioară a coloanei, ionic și corintic pentru cea superioară (capitel cu volute și frunze de acant). Friza pierde din importanță, fiind ornată doar cu motive decorative (ghirlande, bucranii, embleme etc.). I.C.

ORDINE CĂLUGĂREȘTI Comunități monastice catolice, de bărbați sau de femei, răspindite în diferite țări, care urmează, fiecare, o anumită regulă stabilită de întemeietorul său și aprobată de autoritatea papală. Unele dintre ele (benedictinii, cistercienii, dominicanii, franciscanii, iezuiții) au avut un rol important în definirea și difuzarea

anumitor stiluri arhitectonice sau în răspîndirea anumitor motive iconografice ori a unor genuri de artă. Dominicanii și franciscanii poartă și denumirea de „ordine cerșetore”, întrucît adesea călugării își dobîndeau cele neceare din mila publică, sau pe aceea de „ordine de predicatori”, una din misiunile lor principale fiind predicarea pocăinței și a virtuții, în special în mediile orășenești. Lor li se datorește în o mare măsură răspîndirea tipului de biserică-sală gotică în Europa Centrală (fr. *ordres monacals*, it. *ordini monacali*, germ. *Mönchsorden*, engl. *monachal orders*). T.S.

ORDONANȚĂ Aranjarea elementelor unei fațade, atît pe orizontală, cit și pe verticală, în funcție de un anumit ritm și alternanță, definind astfel caracteristica unui stil (o. ionică, o. dorică etc.). Distingem astfel: o. *binare* (alternarea a două elemente pe structura: a, b, a, b); o. *ternare* (a, b, a, a, b, a) etc. (fr. *ordonnance*, it. *ordinanza*, *dispositione*, germ. *Anordnung*, engl. *ordonnance*). V. și **antablament, coloană, doric, ionic, ordin** I.C.

ORFEVRĂRIE Artă manuală care pune în valoare metalele prețioase prin diferite procedee (filigran, niello, cizelură, gravare, damaschinaj etc.) și prin încrustare de smalțuri și pietre prețioase. Lucrări de o. s-au realizat în Orient și în Extremul Orient din cele mai îndepărtate epoci; în Europa, o. a fost introdusă în sec. 5. Foarte apreciată în Evul Mediu în toată Europa, o. se practică pe scară largă din Renaștere pînă în prezent, atît pentru obiecte de cult (potire, calicii, relicvare, cruci, vase etc.), cit și pentru piese laice (servicii de masă, tacîmuri, legături de cărți, casete, platouri, statuete etc.). Centre renumite: în Italia (Veneția, Florența), în Franța (Paris, Limoges), în Germania (Augsburg, Nürnberg), în Spania (Barcelona, Tarragona, Toledo), în Anglia (Leeds), în Rusia (Moscova, Tula, Petersburg), în S.U.A. (New York, Baltimore). În prezent, o. se execută și pe cale industrială (fr. *orfèvrerie*, it. *oreficeria*, germ. *Goldschmiedekunst*, engl. *goldsmith's art, goldsmithry*). V.D.

ORFISM Curent artistic reprezentînd o sinteză între futurism, cubism și expresionism, accentuînd rolul culorii vii în dinamizarea structurii geometrice a compoziției, prin contrastele cromatice simultane (v. și **simultaneism**). Perioada de maximum interes a o. a fost cuprinsă între 1912 și 1925, reprezentanții săi fiind: Robert și Sonia Delaunay, Franz Marc și Paul Klee. Denumirea de o. provine dintr-o conferință a lui Guillaume Apollinaire ținută în 1912, cu prilejul expoziției Delaunay la München, prilej cu care Paul Klee a și tradus în limba germană un text al lui Delaunay despre lumină. Deși termenul de o. subliniază esența muzicală a acestei forme artistice, ca și a picturii moderne din epocă în general, o. este în primul rînd preocupat de funcția luminii în imagine, alit în acțiunea ei asupra culorii, cit și în rolul ei ca simbol iconografic. Întreaga operă a Soniei și a lui Robert Delaunay este dominată de simboluri solare și de alte embleme abstraclizate ale luminii, unele de sursă ezo-

terică. Din 1918, cei doi Delaunay rămîn singurii reprezentanți ai o. V. și il. 84 A.P.

ORIENT (fr.) În giuvaiergerie, strălucirea perlelor, formînd reflexe de culoare trandafirie sau gălbuie (noțiune redată în limbaj curent prin expresia „a face ape”). Perlele care și-au pierdut o. sînt perle „moarte” (fr. *orient*, it. *iride*, germ. *Glanz*, engl. *water*). V.D.

ORIENTARE 1. Modalitate de așezare a unei clădiri cu fațada principală sau alt accent arhitectonic în raport cu unul dintre punctele cardinale. 2. Adjectivul derivat indică situația plasării absidei principale a unei biserici spre răsărit (obligatorie în biserica ortodoxă, frecventă în cea catolică, indiferentă în general la alte culte) (fr. *orientation*, it. *orientamento*, *orientazione delle chiese*, germ. *Orientierung*, *Ostung*, *Ostrichtung*, engl. *east setting*). T.S.

ORIGINAL În artă, prim exemplar, model inițial cu caracter de unicat, produs pentru înțlia oară într-o anumită formă – fapt care îi conferă interes și autenticitate – și care constituie un virtual motiv (model) de inspirație, fiind imitat sau reprodus (fr. *original*, it. *originale*, germ. *Original*, engl. *original*). V. și **copie, replică, reproducere** L.L.

ORIGINALĂ, GRAVURĂ ~ Se referă la gravurile executate de artist, după placa lucrată de el, sau la gravurile executate, sub supravegherea artistului, de gravorul care imprimă proiectul inițial. G. o. sînt de obicei semnate de autor, sau, respectiv, de ambii autori, ori poartă însemnele atelierului artistului. A.P.

ORIGINALITATE Caracteristică generală definitorie a unei opere de artă, prin care aceasta devine inconfundabilă. Ne apare ca rezultanta unui ansamblu unitar de elemente structural noi, valoroase prin concept, prin viziune și prin detalii formale. În opoziție cu sensul noțiunii de *standard* – care presupune repetiția, reproducerea în serie –, o lucrare originală se impune prin caracterul de unicat, suscită interes, invită la contemplare și la meditație. (Constituind o componentă obligatorie a actului de creație, nu este totuși un atribut absolut; se vorbește, uneori, despre „gradul de originalitate” a unei opere, se pot stabili filiații inerente, ceea ce nu diminuează însă aportul real și noutatea impusă la un moment dat de opera unui creator autentic.) O. se manifestă ca o „emanație” implicită a personalității artistului. Nu poate fi identificată cu insolitul, cu noutatea căutată cu orice preț (fr. *originalité*, it. *originalità*, germ. *Originalität*, *Eigenart*, engl. *originality*). L.L.

ORMOLU Aliaj de cupru și zinc sau pulbere de aur amalgamată la foc cu mercur, produsul fiind, în ambele cazuri, o imitație apropiată a aurului. Se folosea în special la piesele de mobilier, candelabre, sfeșnice, casete de ceasuri de masă etc., avînd aceeași funcție decorativă ca și

bronzul aurit. Piese din o. de mare valoare artistică au fost create în sec. 18-19, în Franța (Charles Cressent, Pierre Gouthière, familia Caffieri) și în Anglia (Robert Adam, Matthew Bolton) (fr., it. *ormolu*, germ. *Malergold*, engl. *ormolu*). V.D.

ORNAMENT Motiv geometric, fitomorf, zoomorf sau antropomorf ce are funcția de a orna, de a spori calitatea estetică a unui obiect de artă, a unui monument sau a unui edificiu arhitectonic. Considerat a fi printre primele forme de manifestare artistică întîlnite, o. apar frecvent încă din neolitic la obiectele ceramice și din os. O problemă îndelung dezbătută a fost stabilirea raportului care trebuie să existe între o. și utilitatea operei pe care o ornează. După idealul clasic al lui Vitruviu, o. trebuie să se integreze funcției, să o servească sau să o exprime. Natura și importanța o. variază în funcție de stiluri. Barocul lînde să confere o. o mare autonomie în raport cu funcția operei. Refuzul o. este manifestat în epoca modernă de funcționaliști, pentru care adecvarea la funcție este singurul atribut al unei opere frumoase (fr. *ornement*, it. *ornamento*, germ. *Schmuck*, *Verzierung*, engl. *ornament*). V. și **ornamentație, ornamentică** I.C.

ORNAMENTAȚIE Totalitatea elementelor auxiliare care apar la o construcție, o piesă de artă decorativă sau un obiect de uz comun și care are ca scop conferirea unui plus de atractivitate, prin crearea unui decor mai discret sau mai abundent, realizat fie o dată cu structura întregii lucrări, fie aplicat ulterior (fr. *ornementation*, it. *adornamento*, germ. *Verzierung*, engl. *adornment*). V. și **ornament, ornamentică** T.S.

ORNAMENTICĂ Totalitatea categoriilor de motive decorative, grupate după legile compoziției, aflate într-un edificiu, într-un ansamblu mural, pe o piesă de artă decorativă etc. V. și **ornament, ornamentație** T.S.

ORNAMENTIST Denumire dată în Europa unor artiști – desenatori și gravori sau sculptori – care executau în special ornamente vegetale sau geometrice, elementele antropomorfe sau zoomorfe intrînd rareori în repertoriul lor și numai ca accesorii. Neincadrați în corporații, o. își publicau desenele și gravurile (arabescuri, cartușe, trofee etc.) în caiete de proiecte pentru diferite domenii artistice (dantelă, tapiserie, mobilier, fernerie etc.). Pe lîngă funcția lor practică, aceste culegeri au avut și un rol estetic, favorizînd transmiterea inovațiilor și mutațiilor stilistice, cu acest gen îndeletnicindu-se nu numai gravori meseriași, ci și artiști de seamă. Aceste gravuri ornamentale au apărut în sec. 16, concomitent în Italia, Germania și Țările de Jos, apoi și în Franța și Anglia. Printre marii artiști care au lucrat culegeri de gravuri ornamentale se află Maestrul E. G., frații Beham, H. Aldegreven, Fiorentino Rosso, Francesco Primaticcio (sec. 16), Ch. Lebrun (sec. 17), Antoine Watteau, Thomas Chippendale (sec. 18). În România, asemenea culegeri de

modele, înfățișînd detalii de arhitectură, au realizat H. Trenk (sec. 19) și Ștefan Popescu (sec. 20) (fr. *ornemaniste*, it. *ornatista*, germ. *Ornamentist*, *Ornamentiker*, engl. *ornamentist*). V.D. și A.P.

ORNAT → **casuă**

OROLOGIU Ceas de dimensiuni mari, de formă circulară sau pătrată, executat în general din metale comune, fixat pe fațada unei clădiri (biserică, turn, castel, primărie etc.) sau pe un perete interior, mai rar pe o coloană. O. renumite: în Anglia (Catedrala din Salisbury, 1386), în Franța (Catedrala din Rouen, 1389; Palatul Justiției din Paris, sec. 14, Catedrala din Strasbourg, sec. 16). În Evul Mediu se foloseau o. cu roți dințate și cu greutăți; mecanismul o. a fost perfecționat în cursul secolelor. O. electrice datează din sec. 19, iar în sec. 20 apar o. electronice (fr. *horloge*, it. *orologio*, germ. *Uhr*, *Horologe*, engl. *clock*). V.D.

ORSEL (fr.) Roșu violaceu de origine organică, folosit și în pictură, dar mai ales în boiangeria medievală și renescentistă. Se presupune că a fost folosit în tempera murală italiană începînd cu sec. 10; între sec. 15 și 16 italienii îl numesc *violet de lichen* (uneori pîrînd a fi confundat cu *folium*) și se crede că ar fi prezent, rar, și în frescele datînd din aceste secole. Se obține prin prelucrarea mai multor specii de licheni din familia cladoniaceelor (în special *rocella tinctoria*), care viețuiesc pe stîncile maritime. Pigmentul are o culoare frumoasă, purpurie, dar este lipsit de durabilitate (fr. *orseille*, it. *oricello*, engl. *archil, orchel*). L.L.

ORTOSTAT Bloc de piatră, de formă regulată cu baza rectangulară, așezat în poziție verticală. La templul grec, asiza inferioară a zidului celei era formată din o. I.C.

ORVIETO Oraș italian (din Toscana) cu veche tradiție în arta ceramicii, în care săpăturile atestă existența unor ateliere medievale. Fragmentele ceramice cele mai vechi datează din sec. 13-15 și sînt decorate cu picturi primitive în tonuri de verde și roșu-purpuriu. Formele sînt caracteristice stilului gotic, dar nu au proporțiile elegante ale pieselor lucrate în alte orașe toscane (Faenza, Siena etc.). În sec. 16-17 se confecționează la O. căni, platouri și vase cu un decor în relief bazat pe elemente vegetale, zoomorfe sau antropomorfe; în genere, gama cromatică cuprinde nuanțe de albastru, gri, verde și roșu. V.D.

OSTENSORIU → **monstranță**

OSTIE În cultul catolic, bucată de aluat nedospit, turnat în forme rotunde de mici dimensiuni și foarte subțire, care, după consacrare, reprezintă forma comună a împărățaniei (*Eucharistie*). Este figurată în diferite scene legate de cultul euharistic (*Miracolul ostiei*, de Paolo Uccello), în scene din viața diferiților sfinți sau ca atribut al onora dintre

ei (Sf. Barbara – cu un potir cu o o. deasupra) (fr. *hostie*, it. *ostia, sacra particola*, germ. *Hostie*, engl. *host*). T.S.

OSTRACON Plăcuță sau fragment de ceramică purtând o inscripție. Folosite în antichitate pentru inscripționarea actelor, a legilor sau a sentințelor de judecată, o. serveau și ca piese de joc sau bilete de intrare la teatru. I.C.

OSTRUM → purpură

OSUAR Capelă sau anexă a unei biserici, în care sînt depozitate oseminte, deshumate fie intenționat după un anumit timp (caz frecvent pentru cimitirele de dimensiuni reduse ale minăstirilor), fie culese la un moment dat de pe un cîmp de luptă sau după o epidemie. O formă specială se întâlnește în arhitectura sud-slavă (capela-o. de la Minăstirea Bačkovo, Bulgaria, sec.11-12), în care primul nivel al construcției este reprezentat de o., iar cel superior are funcție de capelă funerară (fr. *ossuaire*, it. *ossario*, germ. *Beinhaus*, engl. *bonehouse, skullhouse*). T.S.

OTOMANĂ (turc.) 1. Tesătură compactă, grea, din fire de bumbac, de mătase, iar în sec. 20 și din materiale

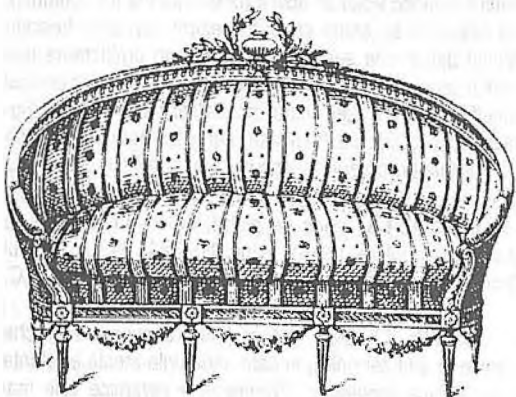

sintetice, avînd o direcție diagonală; este folosită pentru tapitarea mobilierului. 2. Canapea sau pat de formă ovală, cu spătarul în, din lemn aparent, piesă foarte răspîndită în Franța, în sec. 18. V.D.

OTTOCENTO → Quattrocento

OTTONIANĂ, ARTĂ ~ Artă dezvoltată în ținuturile est-franceze ale fostului Imperiu al lui Carol cel Mare, între 919 și 1024, acoperind domnia dinastiei saxone, căreia îi aparțineau cei trei împărați cu numele de Otto (de la care își ia numele), fiind considerată un preluu al stilului romanic. Domeniile principale în care se manifestă sînt: arhitectură, sculptură și miniatură. Tipul de biserică preferat este bazilica cu trei nave și transept scurt, în al cărei interior își fac apariția capitulele cubice. Sunt prezente și turnurile circu-

lare din zona estică, aspectul general al monumentelor fiind dat de masivitatea zidurilor, străpuse de goluri puține, și de sobrietatea fațadelor (Biserica Sf. Cyriacus din Gerode, începută în 961, de Otto II; Biserica Sf. Pantaleon din Köln, cripta Bisericii Sf. Gheorghe din Oberzell-Reichenau). Zona franceză este în principal cunoscută prin realizările de plastică: *Antependiumul* lui Otto III, pentru Capela palatină din Aachen, lucrat în aur ciocănit cu email, și cel al lui Henric II, pentru Domul din Basel; *Madona de aur*, din Domul din Essen (statuetă aurită a Fecioarei cu Pruncul pe genunchi); *Madona episcopului Imad*, păstrată la Paderborn; așa-numitul *Crucifix al markgrafului Gero* (970), din Domul din Köln, sculptură în lemn policrom de o mare expresivitate. Tot domeniului sculpturii în lemn policrom îi aparține ușa Bisericii Sankt-Maria-im-Kapitol din Köln (c. 1054), care are pe fiecare din cele două canaturi câte 13 scene sculptate în relief, ilustrînd episoade din Noul Testament. La Hildesheim, există un atelier pentru turnat uși de bronz decorate cu relieful figurative, una dintre ele păstrîndu-se chiar aici, fiind legată de numele episcopului Bernward din Hildesheim. Continuă să fie folosită sculptarea fideșului, în principal pentru coperti, atelierelor cele mai importante fiind în Lotharingia și în zona Rinului. În arta cărții, se continuă tradiția carolingiană a unor scriptorii, cel mai important fiind cel de la Reichenau, unde au fost realizate cele două *Evangeliiare* ale lui Otto III (unul în tezaurul de la Aachen, celălalt la Bamberg), *Pericopele* lui Henric II și *Apocalipsul* de la Bamberg. Caracteristica acestor codice este folosirea pentru miniaturi a culorilor deschise, luminoase, care se detașează pe fondul nepictat al pergamentului, cu figuri bine proporționate, de inspirație antică. V. și il. 2-4 T.S.

OȚEL, GRAVURĂ ÎN ~ Tehnică a gravurii pe metal, în care placa de cupru este înlocuită cu una de oțel. Acest metal, mai dur decît cuprul, permite producerea mai multor tiraje și obținerea unor liniaturi mai fine. Tehnica este însă mai dificilă și mai laborioasă decît tehnicile dăltitei și ale acvafortei, de aceea astăzi nu mai este utilizată decît în gravura destinată imprimării de valori economice, timbre, acțiuni etc. (fr. *gravure sur acier*, it. *intaglio in acciaio*, germ. *Stahlstich*, engl. *steel-engraving*). A.P.

OȚEL-BETON → fier-beton

OȚELIRE În grafică, întărirea plăcilor de cupru destinate gravurii, prin acoperirea lor cu un strat foarte subțire de oțel, procedeu folosit în special pentru tehnica pointe sèche (fr. *aciérage*, it. *acciaiatura*, germ. *Verstählung*, engl. *steeling*). A.P.

OU DE STRUȚ Cupă formată dintr-o cochilie de ou de struț montată în metal prețios. În Renaștere se folosea ca piesă de ornament la oșpețe (fr. *oeuf d'autruche*, it. *uovo di struzzo*, germ. *Strausseis*, engl. *ostrich-egg*). V.D.

OVE Motiv decorativ realizat dintr-un șir de elemente de

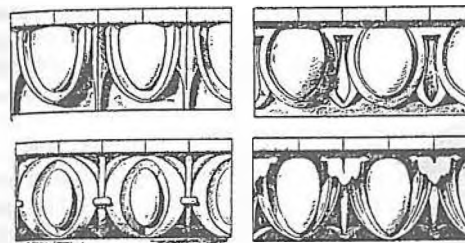

forma unei semisfere sau a unui semiovoid, plasat în partea superioară a capitulelor ionice, deasupra volutei. Este preluat în decorația de Renaștere, în baroc și în neoclasicism. O. se întîlesc și în decorația mobilierului sau în arta metalului. Sînt uneori imitate în culoare, în pictura murală, spațiul dintre ele fiind umplut cu perle, elemente vegetale etc. (fr. *oves*, it. *modenatura ad ovoli, ovoli*, germ. *Eierstab*, engl. *egg and dart pattern, egg and tongue moulding*). T.S.

OXID Nume generic pentru un grup de culori variate cromatic rezultate din combinarea oxigenului cu anumite me-

tale; ~ de Golf Persic → Pămînt roșu; ~ de zinc → alb de zinc; ~ galben de fier → galben de mars; ~ negru de fier, culoare neagră cu o dublă origine. Negrul natural, obținut prin prelucrarea unor minereuri, cu un ton negru-mariniu, se folosește ca înlocuitor (modest) al altor negruri. Pigmentul artificial este un excelent negru-albăstrui foarte prețuit de pictori, mai cunoscut sub numele de *negru de mars*; ~ negru de mangan, culoare de pămînt cu un ton maroniu. Chimic, este un o. de mangan. Ca pigment s-a folosit rar, în vechime, astăzi fiind util la fabricarea unor sicateive. (Nu este sinonim cu *negrul de mangan*.); ~ roșu → roșu de mars; ~ verde de crom → verde de crom; ~ violet → violet de fier L.L.

OXIU Culoare brun roșcată (întunecată) ori liliachie, pomenită în erminile autohtone. Era compusă prin amestec fizic de bol și negru, iar în tonul ceva mai deschis (liliachiu) se adăuga puțin alb. Apare sub denumiri ca: *cermeală, bol, ocsiu* (var. *ocsiu*), o. *albicios* sau *levkon oxi* (ambele colorate în liliachiu), o. *negricios* (sin. o. *închis*, o. *firesc, mavro oxi*), *oxu* (var. *uxiu, uxiu iute*). L.L.

P

PACIFICAL (lat. *pax*, pace) Tip de pixidă pentru purtarea împărtaşaniei la bolnavi sau a unui *relicvar* mic, specifice Bisericii catolice, de forma unor valve discoidale



unite prin balamale. **P.** este purtat pe piept, afirmat de un lanț, în cazul primei folosințe, sau montat pe un picior, în cazul celei de a doua, și sărutat în chip de devoțiune. **P.** poate fi decorat cu reliefuri (fr. *Baiser de paix*, it. *pace*, germ. *Kusstäfelchen*, engl. *pax-board*). Echivalent cu *panaghiarul* din cultul ortodox. **V.** și *pixidă*, *relicvar* T.S.

PAFTA (turc.) Închizătoare metalică pentru veșminte, alcătuită din două plăci decorate cu reliefuri sau cu pietre



prețioase, unite între ele printr-o șarnieră sau printr-un sistem de copci. **P.** ca aceea descoperită în mormântul lui Radu I la Curtea de Argeș (ante 1377) – realizată din aur și de factură occidentală – era folosită, cel mai adesea, la prinderea unor centuri late. Frecvente în Evul Mediu occidental, **p.** dispar un timp din modă, dar redevin frecvente în costumul feminin din a doua jumătate a sec. 18 și din

primele decenii ale sec. 19, fiind des figurate în pictura murală. Se utilizau uneori și la prinderea, deasupra pieptului, a unor piese somptuoase de costum: mantii, pelerine, pluviale (fr. *boucle de ceinture*, it. *fibbia*, germ. *Schnalle*, *Gürtelschnalle*, engl. *belt buckle*). T.S.

PAIANTĂ Sistem de realizare a pereților unei locuințe, prin utilizarea unei armături din lemn (șipci, nuiete etc.), care se completează cu o umplutură formată din lut amestecat cu apă, nisip, paie tocate, bălegar etc., folosindu-se sau nu un schelet din lemn pentru structura generală. T.S.

PAJER Denumire folosită în Evul Mediu românesc (în *Fiziolog*, sec. 17-18) pentru pelican, văzut ca pasăre simbolică. T.S.

PAJURĂ Animal heraldic, de forma unui vultur reprezentat de profil, de obicei cu aripile strânse sau numai ușor ridicate deasupra nivelului capului. Este confundat, uneori, cu corbul din stema Țării Românești. Uneori este reprezentat din față, cu două capete încoronate, alcătuiind însemnul heraldic al familiei imperiale bizantine a Cantacuzinilor, preluat în Țara Românească de Șerban Cantacuzino, Constantin Brâncoveanu și Ștefan Cantacuzino, care se considerau descendenți ai acestei ilustre șipe. Este și stema, completată cu câteva detalii (șpada și sceptrul purtate în gheare de vultur), a monarhiei habsburgice și, cu unele diferențe, a celei ruse. În forme simplificate, **p.** face parte din stemele moderne a mai multor state (fr. *aigle*, *bicéphale aigle*, it. *aquila*, *aquila bicipite*, germ. *Adler*, *zweiköpfiger Adler*, engl. *eagle*, *doubleheaded eagle*). T.S.

PALA D'ALTARE (it.) Este compusă dintr-o singură compoziție sau din mai multe, dar, spre deosebire de altarele cu aripi, toate acestea sînt grupate pe un singur

panou. Cea mai celebră – *Pala d'oro*, păstrată în Catedrala San Marco din Veneția (1106, comandată la Bizanț, completată în sec. 14), este confecționată din argint aurit, small cloisonné, pietre prețioase. Sin. *altar*. T.S.

PALANCĂ Sistem de fortificare a unui deal sau a unei suprafețe nu prea întinse, cu ajutorul unor trunchiuri de copac înfipte în pământ unele lângă altele, prevăzute cu porti pentru acces. Este menționată în documentele timpurii (sec. 12-14), iar istoria consemnează **p.** lui Sinan Pașa, cu care a întărit dealul Mînaștirii Radu Vodă din București, în 1595, în timpul luptelor cu Mihai Viteazul. **V.** și *palisadă* T.S.

PALAT Construcție sau ansamblu de edificii cu funcție reprezentativă, de unde se exercită o autoritate importantă (imperială, regală, domnească, episcopală). De dimensiuni impozante, cuprinde numeroase apartamente de locuit, săli de aparat, un compartiment destinat administrației, anexe gospodărești etc. Materialele de construcție sînt foarte îngrijit puse în operă, decorul și mobilierul sînt prețioase, somptuoase chiar. Ca tip de program arhitectural, își are originea în antichitate, denumirea provenind de la latinul *Palatium*, care desemna locuința împăratului Augustus de pe colina Palatină din Roma. Mai puțin folosit în Evul Mediu, cînd este înlocuit cu castelul, programul se impune cu începere din Renaștere, răspîndindu-se rapid în Europa și purtînd pecetea marilor stiluri, devenind și apanajul unor aristocrați sau al înaltei burghezii. Denumirea este extinsă și la alte tipuri de program care exclud funcția de locuință: ~ **administrativ**, în care rămîne funcția de reprezentare, dar predomină cea legată de unul sau mai multe tipuri de administrație; ~ **de cultură**, mari centre în care se desfășoară, grupate pe profiluri, diverse activități culturale: teatru, cinematograful, săli de concert, de conferințe și de expoziții, compartimente destinate practicării unor arte, altele destinate destinderii, copiilor etc.; ~ **de justiție**, instituție care adăpostește o instanță judecătorească importantă, grupînd, în jurul sălilor de audiere, numeroase birouri, arhive etc. (fr. *palais*, it. *palazzo*, germ. *Palast*, engl. *palace*). T.S.

PALEOCREȘTINĂ, ARTĂ ~ Denumire dată manifestărilor artistice creștine din sec. 2-4 d. H. Primele creații s-au păstrat în mormintele hipogee din Roma, denumite generic catacombe, al căror tip a fost preluat de la păgîni. Este vorba de picturi murale, cu o iconografie preluată inițial din alte religii, dar adaptată nevoilor creștinismului. Cel mai adesea, ele sînt realizate pe un fond alb, și reprezintă compoziții simple în peisaj (*Amor și Psyche* – de fapt semnificînd un suflet mîntuit) sau animale folosite cu sens simbolic, altul decît cel conferit în arta păgînă: *porumbelul*, *păunul*, *fenixul*, *peștele* – ultimul preferat pentru denumirea sa greacă, folosită ca acrostih pentru sintagma „Iisus Hristos Fiul lui Dumnezeu, Mîntuitor”, ori *ancora*, *farul*, *corabia*, *crucea ansată* etc. În a doua jumătate a



Cripta papală din Cimitirul San Callisto

sec. 2, apare figura alegorică a *Bunului Păstor* (Catacomba Domitillei, cripta Lucinei – compoziție foarte complexă, pe o boltă). O temă frecventă este *oranta* (prima apariție – sec. 3 – Cimitirul San Callisto) – simbol al sufletului mîntuit. Ultimele două reprezintă teme specifice creștine, ca și cele mai tîrzii, semnificînd „mîntuirea prin învățătură” (sec. 3-4) sau *Agapa* (sec. 2 – Capella graeca), ambele din Catacomba Priscillei. La sfîrșitul sec. 2, apar și scene inspirate din Vechiul Testament, concepute ca analogii la episoade din Noul Testament: *Profetul Daniel în groapa cu lei* (cripta Lucinei), *Jertfa lui Avraam*, *Povestea lui Iona*, ultimele două în Cimitirul San Callisto. Aceste picturi au comun, cu arta romană a vremii, cromatica vie, pensulația rapidă și sugestivă, adesea preocuparea pentru plasarea scenelor în peisaj, proporția corectă, detaliile sugestive, care însă au menirea să releve sensul etern al lucrurilor și faptelor, și nu să confere iluzia realității. Un alt domeniu care se dezvoltă este cel al sculpturii funerare creștine, apanaj al unor personaje bogate, care se înmormîntează în sarcofage de tip tradițional, dar decorate cu teme creștine: Sarcofaful de la Pallazzo dei Conservatori din Roma, cu imaginea *Bunului Păstor* în centru și *genii funerare* romane în extremități (a doua jumătate a sec. 3). Altele au toată latura frontală decorată în relief, ca cel din Muzeul Lateran, cu imagini de

berbeci în extremități, centrul cumuliind mai multe teme: *Bunul Păstor*, *Învățătura*, *Oranta*, *Biserica* (prima jumătate a sec. 3) – întregul fiind o alegorie a mântuirii. Cel mai complex este sarcofagul din Muzeul Lateran (nr. 19), care combină teme din Vechiul și Noul Testament, cu detalii bucolice de viață zilnică (c. 270-280), stilistic fiind înrudit cu tradiția artei elenistice din Alexandria. S-au păstrat și câteva statui în ronde-bosse: *Figura așezată a lui Hippolit* (înainte de 222), *Bunul Păstor* (a doua jumătate a sec. 3, Muzeul Lateran), la care s-a folosit tehnica avansată a sfredelului și efectul luministic rezultat din polisarea suprafeței; *Aducătorul de jertfă*, de la Palmyra (sec. 3) – de un tip și cu un costum oriental. T.S.

PALESTRA → terme

PALETĂ 1. În Egiptul antic, obiect de formă plată, geometrică sau animalieră, decorat prin reliefare sau gravare, realizat cel mai adesea din șist, destinat preparării fardurilor (fr. *pallette à fard*, it. *paletta egiziana*, germ. *Schminkpalette*, engl. *make-up palette*). 2. Planșetă subțire, plană, netedă și neabsorbantă, confecționată dintr-un lemn dens, pe a cărei suprafață își pregătește pictorul amestecurile de culori înainte de a le așterne pe tablou. Se impune definitiv ca sculă indispensabilă aprox. din sec. 15-16, devenind astăzi o imagine-simbol a artei picturii. Există p. ovale sau oarecum adaptate după forma antebrațului, de care se sprijină, și altele rectangulare. Există, de asemenea, p. pliante, conformate anume, și introduse în cutia de culori, utilizate de pictorul care se deplasează în peisaj. De obicei, p. mobile sînt prevăzute cu un orificiu prin care intră degetul mare, unele avînd adaptate pe spate o contragreutate, care îi asigură stabilitatea în timpul lucrului; pe margini au fixate câte una sau două *godete*, pentru diluantul culorilor, verni etc. Impermeabilizarea p. cu ulei este o regulă. Vechile *palitre* ale meșterilor noștri de tradiție bizantină seamănă cu cele obișnuite. Pictorii de astăzi înlocuiesc, nu o dată, tradiționala p. portabilă cu cite o planșetă obișnuită – îmbibată cu ulei și așezată pe un scaun din apropierea șevalețului – sau chiar cu tabla unei măsuțe adaptate. Există p. confecționate special pentru tempera, acuarelă și guașă, de obicei albe, din porțelan, metal smălțuit sau materiale plastice, prevăzute, de regulă, cu mici recipiente pentru culori. 3. Numele purtat de ansamblul culorilor folosite de un artist – la modul general sau pentru o temă oarecare. („A-ți face paleta”, „paletă bogată”, „o paletă cuceritoare” etc.) Alcătuirea unei p., succesiunea și numărul pigmenților diferă după temă, temperament artistic, opțiune personală și disponibilități. Nu o dată pictorii vorbesc despre „bucuria paletelor”, oferită de amestecurile inedite, strălucitoare și simfonizate încă înainte de a fi așternute pe tablou, care le stimulează retina (fr. *palette*, it. *tavolozza*, germ. *Palette*, *Malerscheibe*, engl. *palette*). I.C. și L.L.

PALIER Planșeu orizontal care marchează fiecare nivel al unei clădiri, permițînd accesul în încăperile acestuia, sau zonă intermediară de odihnă între treptele scării dintre niveluri (fr. *palier*, it. *pianerottolo*, engl. *floor*). T.S.

PALIMPSEST 1. Manuscris sau pergament de pe care s-a scos (prin ștergere sau răzuire) textul inițial pentru a fi înlocuit cu altul, și pe care se mai văd urmele scrierii vechi. 2. Lespede cu inscripții sau placă de bronz întoarsă pe dos pentru a ascunde o veche inscripție și a face loc alteia noi (fr. *palimpseste*, it. *palinsesto*, germ. *Palimpsest*, engl. *palimpsest*). I.C.

PALISADĂ 1. Sistem de îngrădire a unui spațiu, constînd din o succesiune de pari înfiți în pămînt la distanțe diferite, legați între ei prin bare ușoare sau corzi realizate din

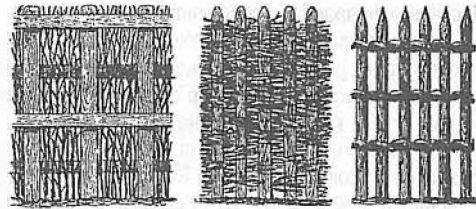

material lemnos ușor (ramuri de copac, crengi de arbuști etc.). 2. În arhitectura fortificată, sistem de apărare în care pari înalți, plasați la distanțe egale, sînt înfiți vertical fie pe marginea șanțului ori pe coama valului, fie oblic în escarpă, împiedicînd în acest fel accesul ușor al atacatorilor (fr. *palisade*, it. *palizzata*, *steccato*, germ. *Pfahlwerk*, *Pfahlzaun*, engl. *fence*, *paling*, *row of pales*, *stockade*). V. și **palancă** T.S.

PALITRĂ → paletă

PALLA 1. Mantie necroită purtată de femeile Romei antice pe deasupra veșmintelor. 2. Costumul actorilor tragici, ca o rochie largă, cu mâneci largi, legată cu cordon. A.N.



PALLADIUM (lat.) Element simbolic învestit cu atributele apărării și păstrării unor valori spirituale cu largă audiență publică. De ex.: în timpul asediilor Constantinopolului, icoana acheropoieta a Maicii Domnului era considerată P. al orașului. T.S.

PALLIUM (lat.) 1. Mantie necroită, de formă dreptunghiulară, din stofă de lînă, purtată în Grecia și Roma

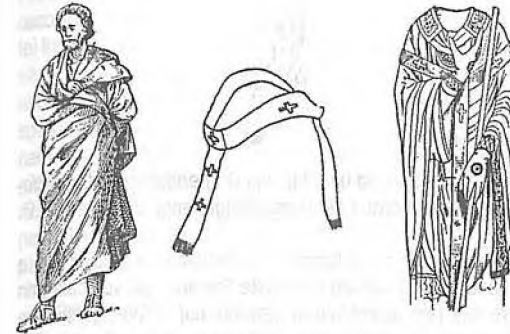

antică (ca un himation mai amplu). 2. Piesă vestimentară țesută din lînă albă, decorată cu cruce negre, de forma unei fișii înguste, purtată de arhiepiscopii catolici, de cardinali și de papi (fr. *pallium*, it. *pallio*, germ. *Pallium*, engl. *pallium*). A. N. și T.S.

PALMETĂ Motiv ornamental care imită frunza palmierului sau degetele unei mîni. Poate fi utilizat separat sau unit prin spirale. P. ocupă un loc important în orna-

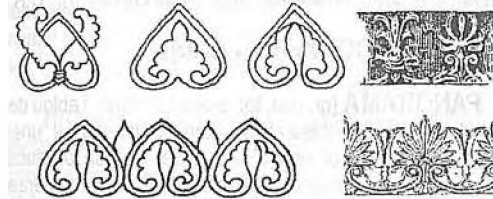

mentica orientală, bizantină, greacă și europeană medievală, în arhitectură, sculptură, textile, în grafica de manuscris etc. (fr. *palmette*, it. *palma*, *palmetta*, germ. *Palmblattornament*, *Palmstengel*, engl. *palm-shaped ornament*, *palmette*). V și **anthemion** V.D.

PALMIER, RAMURĂ DE ~ Arbore tropical a cărui ramură tăiată este un atribut al mucenicilor, mai cu



seamă în iconografia occidentală (fr. *palme*, it. *palma*, germ. *Palmzweig*, engl. *palm-branch*). T.S.

PALMIFORM Ornament în forma unei frunze de palmier, desfăcută în evantai. T.S.



PALUDAMENTUM Mantie necroită, de formă dreptunghiulară, din stofă de lînă vopsită cu purpură,



agrafată pe umărul drept, pe care generalii Romei antice o primeau pe Capitoliu, cînd plecau la război (fr. *paludamentum*, it. *paludamento*, germ. *Paludamentum*, engl. *paludament*). A.N.

PANAGHIA (gr.) Denumire dată Maicii Domnului, considerată de Biserica Fecioara prin excelență, care l-a zămislit pe Hristos prin puterea Duhului Sfînt. Temă frecventă în iconografia rusă, în care Maria este reprezentată în picioare, purtînd ceva mai jos de piept un medalion în care este figurat Hristos copil. T.S.

PANAGHIAR Obiect de cult ortodox, ieșit practic din uz, format din două valve discoidale metalice, prinse în balamale și încuietori, decorat pe o față cu o imagine a Maicii Domnului a Întrupării (*Panaghia*), purtat pe piept afirmat de un lanț, în care se ducea împărțășania la bolnavi. Printre cele mai celebre, cel donat de frații Craiovești Minăstirii Bistrița, Vlcea (începutul sec. 16), cu elemente de orfevrărie gotică și smalt. Echivalent cu *pacificalul* din cultul catolic. T.S.

PANAȘ Smoc sau buchet de pene purtat la pălării sau la căciulă (fr. *panache*, *plumet*, it. *pennacchio*, germ. *Federbusch*, engl. *crest of feathers*, *featherbush*). A.N.

PANĂ 1. Instrument folosit pentru scris și desen înainte de apariția penițelor metalice (spre sfîrșitul sec. 18).

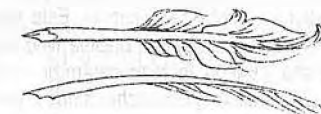

Numită adesea, generic, *pană de gîscă*, în realitate ustensila putea proveni și de la alte păsări mari, printre care lebăda, cocoșul de munte, păunul, corbul etc. Virful cotelorului cornos, de formă ușor conică, se tăia pieziș și se despică asemenea penițelor obișnuite, pentru a permite scurgerea cursivă a cerneții. Folosită și astăzi, ușor de confecționat, p. pentru desen rămîne un excelent instrument de lucru, sensibil, care lasă urme tandre și variate ca duct. (Pentru a-i spori finețea,

lăietura obică se face în două „trepte”.) Muzeele și colecțiile de artă păstrează un mare număr de desene executate cu p. – provenind îndeosebi din sec. 16-18 (fr. *plume*, it. *penna*, germ. *Schreibfeder*, engl. *pen*). 2. Bucată plată de lemn, tăiată dreptunghiular, care – asemenea unui ic – este utilă pentru reintinderea pânzelor „lăsate” (datorită vechimii sau calității lor necorespunzătoare) ale unor tablouri. Se introduc de pictor în orificii anume cioplite la colțurile interioare ale șasiurilor moderne, dar nu se bat decât ulterior, cu grijă, pentru a nu produce cracluri ale materiei picturale (fr. *taquet*, it. *zeppa*, germ. *Keil*, engl. *wedge*). L.L.

PANDANT 1. Ornament atîrnînd dintr-o boltă de piatră sau dintr-un acoperiș de lemn. 2. Picturi, sculpturi, reliefuri sau ornamente care fac pereche, sînt în relație simetrică unele cu altele (fr. *pendant*, it. *riscontro*, germ. *Gegenstück*, engl. *counterpart*, *pendant*). I.C.

PANDANTIV 1. Porțiune de zid de forma unui triunghi sferic, care, împreună cu arcele laterale care îl delimitează și cu pilastrii sau coloana pe care se descarcă,

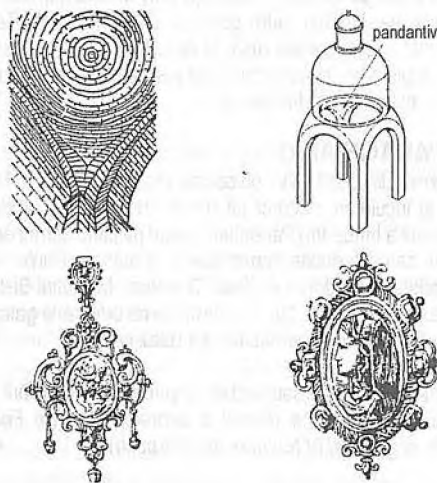

face parte din sistemul de sprijin al calotei. Prin intermediul p. (4 la număr), se realizează trecerea de la pîrtratul spațiului ce urmează a fi acoperit la cercul de bază al calotei sau al tamburului surmontat de o cupolă. Este realizat din cărămidă sau din bolțari de piatră, piesele fiind așezate în registre, plane sau – uneori, în cazul cărămizii – în retrageri succesive (fr. *pendentif*, it. *pennacchio sferico*, germ. *Eckzwinkel*, *Kuppelzwinkel*, engl. *pendentive*). V. și **trompă de colț**. 2. Podoabă purtată la gît, atînată de un lanț sau de o panglică; foarte răspîndită din Renaștere pînă în prezent (fr. *pendentif*, it. *pendente*, *pendaglio*, germ. *Juwelengehänge*, engl. *pendant*). T.S. și V.D.

PANDELOC Bucată de sticlă sau de cristal în formă de prismă sau de pară, aminlînd țurțurii de gheață, în general tăiată în mai multe fațete pentru a se crea un joc de lumini și atîrnată de o lustră sau de alt corp de iluminat, din

bronz sau din cristal. Prin extensie, piatră prețioasă în formă de pară, folosită la confecționarea cerceilor sau care



formează terminația unei bijuterii (fr. *pendeloque*, it. *goccia di cristallo*, germ. *Leuchtergehänge*, engl. *drop*). V.D.

PANEL Panou folosit în confecționarea mobilei sau a lambriurilor, realizat din mai multe fișii unite pe verticală prin lipire sau prin asamblare în sistemul *nut și feder* (îmbucare prin canelură) delimitat de muchii sau de mularii (fr. *panneau*, it. *ricadro*, germ. *Füllung*, engl. *panel*). V. și **placaj** T.S.

PANETIERĂ Duțăpior rustic specific regiunii Provența din Franța, folosit în sec. 18-19 pentru păstrarea pîinii, suspendat pe perete sau așezat pe lada de făină. Confecționate din lemn de brad, cires, nuc, stejar, ulm, cu laturile ajurate sau cu grilaje din colonete, unele piese sînt ornamentate cu motive vegetale în relief plat, precum și cu coronamente în formă de fus, titirez, candelă (fr. *panetière*, it. *panattiera*, germ. *Brotkasten*, engl. *bread cupboard*). C.R.

PANICONOGRAFIE → **gilotaj**

PANORAMĂ (gr. *pan*, tot, *orama*, vedere) Tablou de mari dimensiuni, desfășurat pe perețele interior al unei rotunde, pictat și apoi luminat în așa fel încît să producă iluzia naturii reale. Imaginat în scopul de a prezenta vederea generală a unor orașe, de a reconstitui bătălii celebre etc., procedeul a apărut la sfîrșitul sec. 18 în Anglia (Londra, către 1790), fiind preluat în Franța etc.; perfecționat, astăzi este mai cunoscut sub numele *dioramă* (fr., it. *panorama*, germ. *Rundbild*, engl. *panorama*). L.L.

PANOU DE LEMN Unul dintre suporturile picturii, confecționat din lemn, care îi asigură rigiditatea – o calitate extrem de importantă pentru durabilitatea straturilor de culoare. (Adesea i se spune doar *panou*.) Este cel mai vechi suport folosit în pictura de șevală (portabilă) și, începînd cu antichitatea, nu există epocă în care să nu fi fost folosit. Cea mai largă utilizare a avut-o, în Europa, între sec. 14 și 16. Esențele lemnoase la care au recurs cei vechi variază. Cel mai bine au rezistat panourile subțiri de stejar. Lemnul „lucrează” tot timpul, modificîndu-și întrucîtva dimensiunile și forma plană, puțînd astfel să provoace cracluri, desprinderea unor zone mai mici sau mai mari de grund și, implicit, de materie picturală. Cu cît este mai uscat, lemnul „lucrează” mai puțîn sau aproape deloc. Deformările lui se manifestă în sens tangențial, radial și axial (primele sînt cele mai accentuate, atîngînd uneori 10%, următoarele sînt mai slabe, iar ultimele sînt aproape nule). Modificările amintite erau prevenite, altădată, prin selecția exemplarului lemnos, în

pădure, uscarea lui temeinică, uneori timp de zeci de ani, modul de fasonare a scîndurilor, grosimea, fierberea etc. Pentru lipire se folosea cleiul de bună calitate. Disponerea cercurilor anuale ale lemnului se făcea, în principiu, în așa fel încît zona medulară să fie îndreptată spre fața care urma să fie grunduită și pictată. *Traversele* constituiau un sistem eficient de menținere relativ plană a panoului (se aplicau pe spatele acestuia, de obicei în număr de două, aveau o formă care semăna oarecum cu un ic și erau semiîncastrate în panou; era preferată înțepenirea lor prin batere și nu prin înclere). *Parchetajul* era un alt mijloc de consolidare a panoului. Astăzi, p. d. I. este înlocuit adesea de **placaj** (fr. *panneau*, it. *tavola*, germ. *Tafel*, engl. *panel*). L.L.

PANOURI MURALE Panouri pictate, de mari dimensiuni, fixate pe pereții clădirilor (în general, edificii publice). Au ca suport fie pinza întinsă pe șasiu, fie placajul fixat pe cadre de lemn, fie unele materiale moderne și sînt lucrate în tehnici specifice picturii murale (diverse lipuri de tempera, culori de ulei cărora li s-a atenuat luciul, culori vinilice etc.). L.L.

PANTĂ (DE ACOPERIȘ) Fiecare dintre suprafețele înclinate, care, prin unirea lor sau prin racordarea la elemente construite (timpane, frontoane), alcătuiesc înveltoarea unui edificiu, închizînd sub aceasta un spațiu mai mult sau mai puțîn înalt (*pod*) (fr. *pente*, it. *declivio*, germ. *Abhang*, engl. *slope*). V. și **acoperiș** T.S.

PANTEON (gr.) 1. La greci și la romani, templul dedicat tuturor zeilor. Cel mai vestit este P. lui Agripa, din Roma, construit în anul 25 d. H., denumirea fiind în continuare atribuită clădirilor asemănătoare. 2. Monument național consacrat amintirii oamenilor iluștri, unde se depun rămășițele lor pămîntești. Prin extensie, totalitatea oamenilor iluștri ai unui popor sau ai unei țări (fr. *Panthéon*, it. *Panteon*, germ., engl. *Pantheon*). I.C.

PANTOCRATOR (gr. *panokratos*, a toate șitorul, atotputernicul) În iconografia de tradiție bizantină, imaginea lui Iisus Hristos, reprezentat, de obicei, cu nimb cruciger, binecuvîntînd cu mîna dreaptă și țînînd în stînga Evanghelia închisă. Este reprezentat ca atare, de regulă în calota care acoperă spațiul central al naosului (uneori, în lipsa acesteia, pe porțiunea de boltă care îi corespunde), marcînd punctul culminant al întregului program iconografic al unei biserici ortodoxe. În România, cea mai veche imagine a P. se păstrează fragmentar, acoperită cu o reprezentare identică țîrzie, pe calota turlei Bisericii Sf. Nicolae Domnesc din Curtea de Argeș (cca. 1360), pusă în evidență de recente lucrări de restaurare (fr. *Pantocrator*, it. *Pantocratore*, *Omnipotente*, germ. *Pantokrator*, *Allherrscher*, engl. *Pantocrator*). V. și **il. 20** T.S.

PANTOGRAF Instrument inventat în sec. 16, compus din patru rigle articulate formînd un romb, una din ele

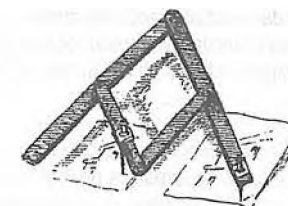

purțînd la capăt o poantă de gravat, alta un creion. Servește la transpunerea prin mărire sau micșorare a unei imagini, mai ales în domeniul modelelor destinate mașinilor de țesut și brodat (fr. *pantographe*, it. *pantografo*, germ. *Pantograph*, *Storchschnabel*, engl. *pantograph*). A.P.

PAP (germ.) Pastă adezivă folosită pentru maruflaj sau pentru prepararea unor suporturi. Este un amestec din făină de cereale sau amidon și apă, omogenizate și încălzite la foc mic pînă devin opalescente. Se folosește exclusiv în ziua în care a fost preparat, sub pericolul intrării în putrefacție (fr. *colle*, it. *colla*, germ. *Pappe*, engl. *size*, *starch-paste*). L.L.

PAPIER MÂCHÉ (fr.) Hîrtie înmuiată cu apă pînă în consistența unei paste omogene, în amestec cu pulbere de ipsos, rășină și ceară. Material inferior, folosit în sec. 18 și de sculptori pentru modelaj și turnarea de busturi și statuete în serie (fr. *papier mâché*, it. *cartapesta*, germ. *Papiermaché*, engl. *papier-mâche*). C.R.

PAPIRUS Specie de trestie care se găsea din abundență în Delta Nilului, din care s-a realizat un suport pentru scriere, de culoare aproape albă, obțînut prin batere și presare. Grosimea lui nu era întotdeauna omogenă, dar p. putea fi ușor rulat. Un rulou conținea, ca număr standard, 20 de foi, care erau lipite cap la cap, urmărînd direcția fibrei. Pentru a se scrie pe el ruloul era derulat pe măsură ce era necesar. Cel mai vechi p. păstrat datează din 3000 î. H. În sec. 7 î. H., p. se importa în tot bazinul Mediteranei și constituia principalul suport de text pînă în sec. 2-3 d. H., cînd a fost înlocuit cu pergamentul. În Egipt și în lumea arabă a continuat să fie folosit pînă la sfîrșitul mil. 1. Aspectul exterior al plantei a inspirat ornamente arhitecturale (fr. *papyrus*, it. *papiro*, germ. *Papyrus*, engl. *papyrus*). I.C.

PARABOLA CELOR 5 FECIOARE ÎNTELEPTE ȘI A CELOR 5 NEÎNTELEPTE (NEBUNE) → **Virtuți**

PARABOLELE LUI IISUS Ciclul inspirat din Evanghelia, care are ca leamă textele cu substrat metaforic și moralizator oferite de Hristos drept exemplu și explicație pentru a facilita apostolilor și ascultătorilor săi pătrunderea esenței învățăturii sale. Sin. *Pilde* (P. bunului Păstor, P. neghiniî din grâu etc.). T.S.

PARACLIS (gr. *parecclesia*, pe lîngă biserică) În cultul ortodox, capelă comunicînd cu o biserică sau indepen-

dentă de aceasta, dar aparținând aceluiași ansamblu, de obicei monahal. Cu toată funcția secundară, are toate atribuțiile unei biserici, corespunzând destinației liturgice și, uneori, și celei funerare. T.S.

PARADIS Centru primordial unic, comun – ca idee – mai multor religii, pierdut ca urmare a unei greșeli capitale (ex. Adam și Eva, care mănincă din pomul oprit), permanent rîvnit de om și redobîndit, în creștinism, prin jertfa lui Hristos. Este figurat sub forma unei grădini închise, plină de arbori și flori, mai rar ca scenă de sine stătătoare, dar frecvent încorporată în Judecata de apoi, plasată în partea dreaptă a Judecătorului suprem, în colțul de jos al compoziției. În iconografia ortodoxă, spre poarta sa închisă, Petru îl conduce pe cei dreapți, iar în interior se află Maica Domnului, patriarhii Avraam, Isaac și Iacov ținînd în brațe, într-un ștergar, sufletele mîntuite, sub forma unor copilași, și pe trîlharul pocăit (fr. *paradis*, it. *paradiso*, germ. *Paradies*, engl. *paradise*). Sin. *Eden* sau *Rai*. T.S.

PARAETONIUM (lat.) Unul dintre numele antice (după Vitruviu) dat de latini albului de cretă. Sin. *creta argenteria*. L.L.

PARAMENT Fiecare dintre cele două fețe finisate ale unui zid, al cărui aspect este dat fie direct de materialul

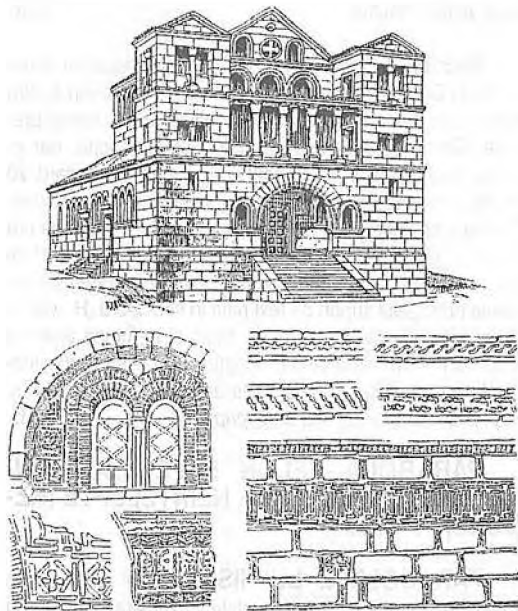

constructiv (piatră, cărămidă), fie de un placaj special menit să înobileze edificiul (fr. *parement d'un mur*, it. *faccia*, germ. *Vorderfläche*, engl. *facing of a wall*). T.S.

PARAPET Construcție ușoară, puțin înaltă, care delimitează pe una sau pe mai multe laturi o suprafață deschisă (balcon, scară, pod, esplanadă etc.). P. poate fi

plin (zidărie), format dintr-o succesiune de baluștri din piatră ori de zid sau din elemente metalice, lemnoase etc. În arhitectura fortificată, zid foarte subțire, scund, adesea realizat în sistem *fachwerk*, care delimitează platforma tur-



nurilor de apărare și, uneori, partea dinspre curte a drumurilor de strajă (fr. *parapet*, *avant-pis*, it. *parapetto*, germ. *Brustwehr*, engl. *parapet*). T.S.

PARA ROȘU (engl. *para red*) Roșu vișiniu, rece și ușor rupt, apărul în zilele noastre. Este un pigment organic sintetic (paranitranilină) transformat în culoare-lac, de o stabilitate relativă, care se dizolvă în ulei. Uneori este numit *roșu semnal*. L.L.

PARATACTIC (gr. *para-tatto*, a rîndui alături) Mod de organizare a unei structuri compoziționale prin alăturarea, pe axe paralele, a elementelor sale, de dimensiuni pe cît posibil egale. Se întîlnește mai ales în reliefuluri și sculpturi, cele mai caracteristice fiind sculpturile egiptene și grecești arhaice. Produce un efect de ansamblu static, spre deosebire de compozițiile organizate dinamic sau ritmic, în care părțile sînt subordonate unui element central, dominant. V. și **hipotactic**. M.P.

PARAVAN Ecran mobil, din mai multe panouri articulate, care strînse se suprapun, ocupînd un spațiu redus, iar desfăcute și plasate în zig-zag, stau în picioare, separînd

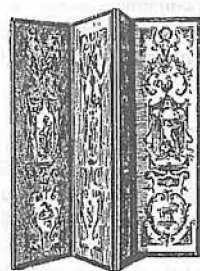

spațiul încăperii. Originar din China și Japonia, p. era făcut din lemn sau hirtie lăcuită, mătase pictată sau brodată. Importat în Europa în sec. 18, o dată cu alte obiecte exotice, p. a fost adaptat stilurilor Ludovic XV și XVI (fr. *paravent*, it. *paravento*, germ. *Wandschirm*, engl. *folding screen*). A.N.

PARC Grădină publică într-un oraș sau întins spațiu liber înconjurînd o proprietate nobiliară rurală din Anglia, de exemplu etc. Amenajare peisageră cu vegetație diferită (arbori, arbuști, flori), lăsată să se dezvolte liberă (p. *englez*) sau sever aranjată după reguli precise de armonie

și ritm al speciilor, dimensiunilor, formei, cromaticii, fie numai în funcție de trasee obligatorii de parcurs (*alei*), fie în grupaje desenate în prealabil, după trasee geometrice (grădini italiene, franceze). Vegetația poate fi combinată cu oglinzi de apă, naturale sau artificiale, cu forme de relief aranjate în funcție de un anumit program (terase, monticuli, stînci, cascade, peșteri etc.), unele zone puțin să fie mobilate cu statui, chioșcuri, pavilioane etc. (fr. *parc*, it. *parc*, germ. *Park*, engl. *park*). V. și **grădină**. T.S.

PARCHET Tip de pardoseală interioară, realizat din multiple lamele de lemn, puse în operă de o manieră regulată, astfel încît se realizează compoziții ornamentale.

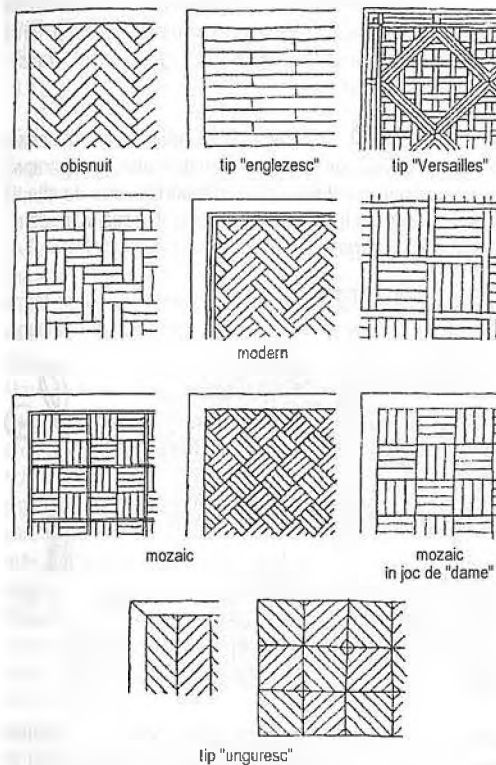

Lamelele pot fi ori de aceeași esență și dimensiuni, ornamentul reieșînd din jocul asamblării unor grupe văzute ca niște blocuri, fie de esențe și forme diferite, decorul fiind rezultanta combinării după desene prestabilite, de preferință geometrice (fr. *parquet*, it. *tavolato*, germ. *Pakett*, engl. *parquet*). T.S.

PARCHETAJ 1. Tehică de furnuire decorativă a panourilor unei mobile, cu motive geometrice (zig-zag, joc regulat de pătrate, romburi etc.), avînd ca efect cromatic alternația de nuanțe (închis, deschis) a unei anumite culori. 2. Sistem de consolidare a (spatelui) panoului de lemn, folosit în scopul de a-i menține planitatea. Pe spatele panoului se lipesc mai întîi, la distanțe egale, un anumit

număr de lamele așezate longitudinal; acestea sînt scobite pe partea lor interioară (dinspre panou) în așa fel încît prin caneluri să poată intra un număr oarecare de lamele transversale. Primele lamele se fixează solid cu clei, iar celelalte se introduc prin simplă glisare, pentru a permite panoului un mic „joc”. În epoca noastră au fost inventate sisteme variate de armături metalice cu glisare controlată (fr. *parquetage*, it. *impiallacciatura*, *intavolatura*, germ. *Parkettierung*, engl. *parquetry*). C.R. și L.L.

PARDOSEALĂ Strat izolator și protector al solului din interiorul unei clădiri, gîndit și realizat adesea și ca o componentă decorativă a spațiului, din materiale durabile: piatră, marmură, cărămidă, gresie, lemn etc., de forme și dimensiuni variate (dale, mozaic, „biscuți”, parchet etc.), formînd, uneori, un adevărat covor sau numai respectînd un ritm dat de repetarea aceluiași element ori de jocul de module și de materiale (fr. *plancher*, it. *palco*, germ. *Fussboden*, engl. *floor*). T.S.

PARIETAL, DECOR ~ Termen generic desemnînd orice sistem de decorare a unui perete: pictură (frescă, tempera, ulei, pinză marulată etc.), mozaic, reliefuluri (sculptate sau stucate), paramente din marmură ori alte pietre, sau imitații ale acestora etc. V și **pictură murală**, **pictură rupestră**. T.S.

PARIS Important centru francez de ceramică. Olăria medievală executată la P. este greu de clasificat. Se știe că, în sec. 13-15, se confecționau plăci de paviment, vase de uz domestic, fără smalt, iar în sec. 14-15 căni cu glazură galbenă sau verde și cu ornamente în spirală. La sfîrșitul Evului Mediu apare – o ramură sub influența atelierelor spaniole și italiene – o faianță pictată în verde, roșu sau negru, din care se execută mai ales plăci decorative. În sec. 17-18 P. este, alături de Saint-Cloud, unul din centrele renumite de faianță de bună calitate; produsele celor două ateliere se confundă ușor. La sfîrșitul sec. 18 se execută plăci pentru sobe și vase de farmacie. Sub denumirea generică de *Porcelaines de Paris* se înțelege producția mai multor ateliere pariziene întemeiate după 1770, sub patronajul membrilor familiei regale sau al unor nobili, ca: *Manufacture de Monsieur* (1771), *Manufacture Reginei* (1776), *Manufacture contelui d'Artois*, *Manufacture ducelui d'Angoulême* (1780) etc. În 1787 se obține o licență pentru fabricarea porțelanului dur, deși monopolul este deținut de Manufactura Sèvres. Porțelanul produs în atelierele din P. este remarcabil din punctul de vedere al calității și al decorului (înruind cu cel de la Sèvres); motivele specifice sînt florile de cîmp (de obicei albastrele), dispuse distanțat, pictate în culori vii și bine armonizate. Atelierele sînt prospere în epoca Primului Imperiu și în timpul Restaurației. Și în prezent se confecționează piese de calitate excelentă. Mărci: M cu coroană sau cu moară (Manufacture de Monsieur); două pipe încrucișate și inițialele C. P. (Charles-Philippe D'Artois); litera A cu coroană (Manufactura

Reginei); monograma și coroana ducală (Manufactura ducelui D'Angoulême). V.D.

PAROS Insulă în Marea Egee, de unde provine marmura cu același nume, una dintre cele mai apreciate pentru calitatea sa, încă din antichitate. I.C.

PARTER Nivel al unei construcții plasat la cota de călcare din exterior, cu care comunică cel mult prin intermediul unei scări cu câteva trepte (fr. *parterre*, it. *piano terreno*, germ. *Erdgeschoss*, engl. *ground floor*); ~ înalt, tip de p. ridicat mai mult de la fața solului, plasat deasupra unui demisol. T.S.

PARTI(U) Concepție de asamblare a unui proiect de arhitectură, prin care se stabilesc: destinația diferitelor părți ale clădirii, proporțiile, raportul gol-plin, locul decorului etc. (fr. *parti*). T.S.

PARURĂ 1. Garnitură de bijuterii formată din colier, broșă, cercei, brățară, inel etc., cu același gen de ornamente și cu aceleași pietre prețioase sau semiprețioase, montate în mod asemănător; foarte la modă în Europa în sec. 18-20 (fr. *parure*, it. *ornamento*, germ. *Schmuck*, engl. *set of precious stones*). 2. Ansamblu format din guler, bonetă și manșete din danelă, din diferite piese de lenjerie de corp sau din bluză și jachetă, confecționate din același material (fr. *parure*, it. *acconciamento*, germ. *Kragen und Manschetten*, engl. *collar and cuffs*). V.D.

PARUSIA (gr. *parousia*) Termen care semnifică a doua venire a lui Hristos, la sfârșitul timpului, pentru Judecata de apoi. Este simbolizată de Tronul Hetimasiei în scenele ultimei judecăți (fr. *Parousie*, *Seconde venue du Christ au Jugement dernier*, it. *La seconda Venuta*, germ. *Parusie*, *die zweite Wiederkunft Christi zum Gericht*, *Christi Wiederkunft am Jüngsten Tage*, engl. *The second Coming of Christ*, *Parousia*). V. și il. 6 T.S.

PARVIS (lat. *paradisus*) Denumire dată, la origine, unei amenajări din fața intrării principale în Bazilica Sfântul Petru din Roma. În Evul Mediu, spațiul liber și larg lăsat în fața portalului principal al unei catedrale, unde judecau tribunalele ecleziastice și unde aveau loc, uneori, spectacole de teatru religios (fr. *parvis*, it. *atrio*, germ. *Paradies*, *Vorhof*, engl. *parvis*, *parvise*). T.S.

PASAJ (fr.) Trecerea de la un ton de culoare la altul (de la lumină la umbră, de la o culoare locală la alta, de la o zonă colorată la fond etc.). Sînt posibile p. de tip valoric sau cromatic. Astfel, negrul contururilor executate din plumb, în tehnica vitraliului, constituie excelențe treceri, menite să scadă tensiunea prea puternică dintre două culori strălucitoare; p. acromatice obținute cu ajutorul albului, griului și negrului sînt prezente adesea în pictură, cu deosebire în epoca modernă și contemporană. În cazul

modeleului (vechiul procedeu de redare a volumului), tenta de p. indică tonul local al obiectului, cel care face trecerea de la lumină la umbră. În modulația modernă (celălalt procedeu de realizare a volumului), culoarea de p. este o demilentă pură, ce exprimă și de astă dată culoarea obiectului, făcînd trecerea de la lumină la umbră (aici, însă, lumina și umbra sînt și ele tratate în tente pure, sau aproape pure, în relație de complementaritate). În altă situație, cînd o pată întunecată este plasată într-un cîmp luminos și se siluetează prea tăios, p. se face fie cu ajutorul mai multor tușe intermediare întrerupte, fie cu al uneia singure, continuă, însă „topite”. În sfîrșit, un p. între două parcele colorate se obține prin glisarea ușoară a uneia într-alta, adică prin desființarea liniilor nete de demarcație. Leonardo da Vinci este primul pictor care a excelat în problemele p. tonal (fr. *passage*, it. *passagio*, germ. *Übergang*, engl. *transition*). V. și sfumato L.L.

PASARELA Amenajare, de obicei din materiale ușoare (lemn, fier), de forma unei punți scurte, fără parapet, care leagă între ele două clădiri îndepărtate una de alta, la o înălțime nu prea mare (fr. *passerelle*, it. *passatoia*, germ. *Stegbrücke*, *Fussgängerbrücke*, engl. *footbridge*). T.S.

PASMANTERIE Denumire generală a unor terminații – ciucuri, franjuri – sau a unor împletituri de galoane,

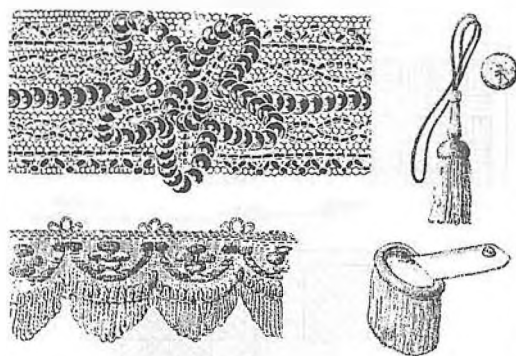

panglici, dantele din fire textile groase sau din fir metalic auriu sau argintiu, cusute pe un material textil pentru a-l ornamenta. P. se folosește ca accesoriu al mobilierului sau al costumului (fr. *passenterie*, it. *passamaneria*, germ. *Posamenterie*, *Bortenwerkerei*, engl. *passenterie*). V.D.

PASPARTU (fr.) Numele unei benzi mai mult sau mai puțin late, situată de jur-împrejurul unei picturi sau unui desen. Prin interpunerea p. între lucrare și ramă se creează o „pauză optică”, prin care se face legătura și totodată pasajul dintre ele. Este colorat de regulă în griuri (sau, mai rar, în tente ferme, la unele picturi pîlînd fi chiar aurit), alese în așa fel încît să nu concureze cromatic ansamblului pictat, ci să-l „împlinească”, să-l pună în valoare. Pentru desene și gravuri a devenit aproape o regulă prezența sticlei și a ramei fine care mărginește un p. desfășurat amplu.

Dacă pentru lucrările de grafică se recurge la cartonul cașerat sau nu, în cazul piclurilor sînt preferate stînghiile de lemn, destul de înguste, fixate de ramă; un p. pare mai potrivit cu tablourile lucrute în tonuri luminoase, cărora le sporește parcă suprafața, le „aerează” (fr. *passe-partout*, it. *cornice di cartone*, germ. *Passe-partout*, *Wechselrahmen*, engl. *passee-partout*, *slip-frame*). L.L.

PASTĂ În grafică, materie densă, cu aspect omogen, rezultată din amestecul unor substanțe speciale și prafuri cu un lichid, pînă la obținerea unei densități adecvate. Se folosește la acoperirea plăcii de gravat, în anumite tehnici ale gravurii pe metal (verni moale etc.) (fr. *pâte*, it. *impasto*, germ. *Impasto*, engl. *paste*); ~ picturală → materie picturală A.P.

PASTEL Procedeu tehnic cunoscut încă din sec. 15-16, practicat însă de artiști din sec. 17-18, ca: Maurice Quentin de La Tour, Rosalba Carriera, Jean Baptiste Chardin, François Boucher, Jean Baptiste Greuze, Elisabeth Vigée-Lebrun, Jean Honoré Fragonard etc., care au demonstrat capacitatea p. de a depăși limitele desenului linear, în favoarea picturalității peței de culoare, capacitatea lui de a reda suavitatea, finețea, spontaneitatea, fugacitatea unei viziuni. În sec. 19 și 20 au lucrat în p. Eugène Delacroix, Pierre Paul Prud'hon, Edgar Degas, Hans von Marées, O. Redon, Pablo Picasso; la noi, printre cei care au cultivat p. cu fervoare se numără Ștefan Luchian, dar, ca preluțindeni, mulți artiști folosesc această tehnică pentru schițe și notații cromatice. P. se execută cu ajutorul unor pigmenți aproape puri, fabricați în forma unor batoane, a căror strălucire și matitate nu sînt diminuate decît într-o măsură minimă de prezența aglutinantului (guma arabică, dextrina, laptele, guma adragantă, caolinul, creta etc.). Suporturile pot fi hîrtia specială (cu o suprafață oarecum asemănătoare postavului), hîrtia de desen cu o suprafață aspră, cartonul, pinza și chiar lemnul (cu preparatii în care se folosesc materii inerte pisate și cernute, cum sînt creta, piatra ponce, rumegușul de lemn, sticla etc.). Metodele de execuție: după aplicarea pigmentului, se recurge, sau nu, la frecarea cu estompa ori cu degetul; de obicei se lucrează pe uscat și, rar, pe umez, ori prin procedee combinate. Pentru fixarea acestor pulberi colorate nu există fixative „ideale”, deoarece cu cît sînt fixate mai solid, cu atît le scade mai mult strălucirea specifică și se întunecă; deși se recurge la pulverizări ușoare cu fixativele obișnuite, există opinia că „pastelul se fixează de la sine, cu timpul...”. Protejarea sub sticlă a p. este socotită obligatorie (dar trebuie făcută în așa fel încît sticla să nu atingă direct suprafața lucrării) (fr. *peinture au pastel*, it. *pittura a pastello*, germ. *Pastellmalerei*, engl. *chalk painting*, *pastel picture*). P. nu trebuie confundate cu produsele contemporane numite „oil pastels”, p. în ulei, care diferă net de primele, și nici cu așa-numitele „p. cu ceară”. A.P. și L.L.

PASTILLAGE (fr.) Mod de decorare în relief a unei piese de ceramică, cu ornamente modelate separat, aplicate ulterior pe piesă, cu barbotină. V.D.

PASTIȘĂ (fr.) Lucrare în care se imită maniera de lucru a unui maestru sau a unei „școli”. (Termenul se folosește cu același sens și în literatură, muzică etc.) Valoarea unei p. este întotdeauna discutabilă (fr. *pastiche*, it. *pasticcio*, germ. *Pasticcio*, *Nachbild*, engl. *pastiche*). L.L.

PASTOFORII (gr.) Denumirea generică pentru cele

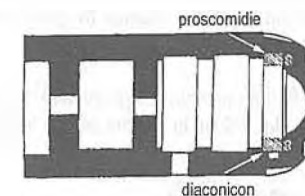

două spații de cult anexe ale altarului ortodox: *diaconiconul* și *proscomidia*. T.S.

PAT Piesă de mobilier pentru dormit. Folosit din cele mai vechi timpuri, p. a fost lucrat din materiale diverse, aspectul variînd după loc și după stilul epocii, de la rogojina sau saltea japoneză, derulate doar noaptea, la p. de paradă, monumental, cu perdele, coloane sau baldachin și pînă la p.-dulap din nordul Europei (fr. *lit*, it. *letto*, germ. *Bett*, engl. *bed*). Pentru repausul diurn s-au folosit canapele (*lit de repos*) și șezlonguri. Varietăți de p.: ~ **la française** sau ~ **la duchesse** (specifice stilului Ludovic XIV); ~ **la polonaise** sau ~ **de travers** (specifice stilului Ludovic XVI, cu o latură la perete); ~ **à l'italienne** (cu spătar pe trei laturi); ~ **en bateau** (specifice stilului Empire) etc. A.N.

PATÉ DE CASE (fr.) Termen folosit în limbajul arhitecților și constructorilor, prin care este desemnat un grup compact de locuințe, delimitat sau nu prin artere de circulație (fr. *paté de maisons*). T.S.

PÂTE DE MARBRE → biscuit

PÂTE DE VERRE (fr.) Materie silicoasă maleabilă și opacă, în a cărei compoziție intră mici particule de sticlă, cristal și diferiți oxizi coloranți. Aceștia îi conferă aspectul unei pietre prețioase sau al unui mozaic. Cunoscut în antichitate (folosit de egipteni la confecționarea bijuteriilor, iar de romani pentru vase), procedeu a fost reinventat de renumitul sculptor, pictor, ceramist și sticlărc francez César-Isidore-Henri Cros (1840-1907). Multe vitralii sînt realizate în p. d. v. (fr. *pâte de verre*, it. *pasta vitrea*, germ. *Glaspaste*, *Glasfluss*, engl. *glaspaste*, *vitreous paste*). V.D.

PÂTE TENDRE DE VINCENNES → biscuit

PATENĂ (lat.) Disc metalic confecționat de obicei din material nobil sau suflat cu aur, servind ca piesă liturgică



catolică: acoperă patinul și pe ea se pune ostia pentru împărtășania preotului. Piese vechi erau decorate pe margini cu incizii fine sau reliefuri. Funcția p. este similară cu cea a discului din cultul ortodox (fr. *patène*, it. *patena*, germ. *Patene*, engl. *paten*). T.S.

PATERĂ (lat., sinonim cu gr. *phiale*) 1. Vas ritual, în formă de disc plat, folosit la romani pentru lăbații lustrale.

2. Ornament arhitectural cu această formă (fr. *patère*, it. *patera*, germ. *Opferschale*, engl. *patera*). V. și *fială* I.C.



PATIMI, CICLUL ~ Suită de scene din viața lui Iisus Hristos, care cuprinde succesiunea momentelor relatate de Evanghelii, cuprinse între *Cina cea de Taină* și *Punerea în mormint*. Momentele mai importante sînt: *Spălarea picioarelor*, *Rugăciunea de pe Muntele Măstiniilor*, *Prinderea lui Iisus (Sărutul lui Iuda)*, *Judecarea - la Ana, Caiafa, Pilat - Batjocorirea, Biciuirea* (mai ales în Occident), *Purtarea Crucii, Răstignirea, Coborîrea de pe cruce, Plîngerea*. Există ilustrări complete ale ciclurilor sau

numai ilustrări selective, cu accent pe unele momente. Pot fi și episoade suplimentare, inspirate mai ales din Evangheliile apocrife, după cum, unele momente generează la rîndul lor alte cicluri, ca, de pildă, în Biserica catolică, unde apare dezvoltată tema *Purtării Crucii* sub forma ciclului *Drumul (Calea) Crucii*, ilustrată în Evul Mediu și baroc prin *Calvare*, iar în forma modernă sub cea a unei suite de 14 imagini plasate de jur împrejurul pereților bisericilor (fr. *La Passion du Christ*, it. *Passione del Signore*, germ. *Leiden Christi*, engl. *Passion of Christe*). V. și *ciclul Hristologic* T.S.

PATINARE Acoperire naturală sau artificială a unei opere sau a unui obiect de interes artistic, arheologic, etnografic etc. cu un strat foarte fin de *patină*. L.L.

PATINĂ 1. Strat colorat depus pe piatră, marmură, bronz, prin oxidarea survenită în decursul timpului, datorată diferiților agenți din natură. Lucrările de sculptură, piese de artă decorativă etc. se acoperă cu o crustă constituită din săruri de carbonat de cupru, colorate în nuanțe de la verde pînă la brun. Aceasta este *p. naturală*. *P. artificială*, procedeu descoperit în Renaștere și prin care se încearcă imitarea bronzurilor antice, se obține prin diverse procedee (afumare cu sulf, cu vapori de amoniac, imersiunea în băi chimice). *P. „verde pompeian”* se obține prin cufundarea în acid acetic; *p. brună cu reflexe aurii* se obține cu o soluție din amestec de ulei, alcool, sanguină; *p. neagră*, prin cufundare în soluție de nitrat de argint, ulei, negru de fum. Sculpturile turnate în ipsos se patinează, uneori, pentru înnobilarea acestui material, imitîndu-se teracota sau bronzul. 2. Prin extensie, și în cazul altor opere, termenul *p.* denumește stratul fin de la suprafața lor, ce modifică ușor aspectul general și dă impresia de vechi, ca urmare a acțiunii factorilor ambientali (lumină, aer, temperatură, umiditate, impurități superficiale etc.). Deși este vorba, în fond, de o foarte ușoară alterare incipientă, de natură fizică și chimică, produsă lent, *p.* nu este privită întotdeauna ca un efect reprobabil, ba mai mult, uneori se consideră că ar aduce operei un plus de expresie, un element inedit, dificil sau chiar cu neputință de imitat prin mijloace artificiale. (În acest sens este semnificativă afirmația clasicului Ingres: „Timpul își ia sarcina de a-mi isprăvi lucrările.”) Uneori se recurge la *p.* provocată cu ajutorul unor reactivi, ori prin peliculizări și depuneri de culoare, impurități etc., caz în care se vorbește despre *p. falsă*. Există, de asemenea, *p. îmbătrînită*, vetustă, lipsită de farmecul celei obișnuite, și *p. nocivă*, specifică lucrărilor executate în metal (îndeosebi în cupru și bronz), care produce coroziuni evolutive (fr. *patine*, it., germ., engl. *patina*). C.R. și L.L.

PATIO (sp.) Curtea interioară a unei construcții (palat, locuință obișnuită etc.). (fr. *patio*, it. *cortile*, germ. *innerer Hof*, engl. *inner court-yard*). T.S.

PATRAFIR → epitrahil

PATRIARH(I) 1. În Vechiul Testament, nume dat

strămoșilor, de la Adam la Noe și apoi de la Noe la Avraam. Termenul este folosit cel mai adesea pentru a-i desemna pe părinții neamului lui Israel: Avraam, Isaac și Iacov. Ca tip iconografic sînt reprezentați de bărbați bătrîni cu barbă, cu veșminte ample, antichizante. Apar figurați în reprezentările răsăritene ale Judecării de apoi, în partea rezervată Raiului, ca purtînd în mîini, în niște năframe, sufletele celor mîntuiți. 2. Nume purtat la începuturile creștinismului de conducătorii celor mai importante scaune episcopale (Ierusalim, Antiochia, Alexandria, Roma, Constantinopol, ulterior Aquileia, Veneția etc.), păstrat numai foarte rar în Occident și desemnînd în mod curent pe înființătorii Bisericilor autocefale din sfera creștină răsăriteană (fr. *patriarche*, it. *patriarca*, germ. *Patriarch*, engl. *patriarch*). T.S.

PATRISTICĂ Disciplină teologică avînd ca obiect studierea operelor *Sfinților Părinți ai Bisericii*. Este, uneori, o sursă pentru iconografie, alături de Patrologie (fr. *Patristique*, it. *Patristica*, germ. *Patristik*, engl. *Patristic*). T.S.

PATROLOGIE Disciplină teologică avînd ca obiect comentarea operelor *Sfinților Părinți ai Bisericii*. Alături de *Patristică*, poate fi o sursă pentru iconografie (fr. *Patrologie*, it. *Patrologia*, germ. *Patrologie*, eng. *Patrology*). T.S.

PATRON Personaj sacru care ia sub ocrotire o persoană, o comunitate, un edificiu, pe care le prezintă în mod special lui Dumnezeu, acțiunea fiind marcată în primul rînd de purtarea numelui acestuia, ca și de o serie de devoțiuni care îi sînt destinate, pentru a-i invoca intercesiunea sau pentru a-i mulțumi pentru cele primite (fr. *Patron*, it. *Patrono*, germ. *Schutzheiliger*, engl. *Patron Saint*). În cazul bisericilor, sin. *hram*. T.S.

PATRULOB Formă geometrică alcătuită din patru semicercuri sau segmente de cerc adiacente, înființată fie în

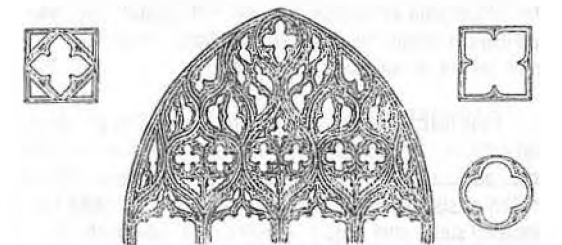

arhitectură, în planul unor edificii (Biserica din Gurasada, jud. Hunedoara, sec. 14), în modernatura ferestrelor sau a ușilor (mai cu seamă în arta gotică) sau în decorație (fr. *quatrelobe*, it. *quadrilobo*, germ. *Vierblatt*, *Vierpass*, engl. *quatrefoil*). V. și *tetracon* T.S.

PAUZĂ Denumire improprie - folosită uneori la noi - a desenului prealabil, executat pe hîrtie, la dimensiunile definitive (și de obicei mari) ale viitoarei opere. Se executa *p.* pentru lucrări de frescă sau mozaic, tapiserie, vitraliu etc.



Pat

1. Stil Ludovic XIV; 2. Stil Renaștere; 3. „à la Polonoise”; 4. „à l'anglaise”; 5. Stil Empire; 6. Stil Directoire; 7. „à la duchesse”; 8. Stil Empire; 9. Stil Carol X; 10. Stil Ludovic-Filip

V. și carton; ~ **cromatică**, zonă neutră, necesară, activă și constructivă în compoziția cromatică a unei suprafețe pictate. Prezența și mărimea acestui fel de p. (interval) accentuează sau diminuează forța culorilor pure, ritmînd totodată compoziția. Se realizează prin intermediul nonculorilor alb și negru, ori al griurilor mai mult sau mai puțin colorate. (În realitate, petele acromatice produc propriile lor efecte și nu pot rămîne cu desăvîrșire neutre; de aici, necesitatea acordării lor cu întregul ansamblu.) L.L.

PAVAJ Strat de dale, piatră cubică, bolovani egalizați, cărămizi, pus deasupra unei preparații de pămînt bătut și nisip, cu care se acoperă solul străzilor, al unor curți sau alei, pentru a facilita circulația și a contribui la curățenia și la aspectul civilizat al localităților și, respectiv, al unor ansambluri arhitectonice. În sec. 17-18, în București exista un p. realizat din trunchiuri de copac puse transversal pe axul străzii, unul lîngă altul, sistem ce a dat arterelor astfel protejate denumirea de „poduri” (fr. *pavage*, it. *acciolatura*, germ. *Pflaster*, engl. *pavement*). T.S.

PAVILION 1. Construcție independentă, cel mai adesea de mici dimensiuni, situată în vecinătatea unor edificii importante, în curte, grădină, parc etc., servind pentru locuit permanent sau temporar, pentru odihnă sau distracții. În sec. 18, a existat o adevărată modă a p. aparținînd marilor palate, ca la Potsdam, Charlottenburg, Viena etc. Din aceeași categorie face parte ~ **de vînătoare**, construcție de tip rustic, cu decorație caracteristică, situat în vecinătatea terenurilor de vînătoare, folosit numai ca locuință temporară (fr. *pavillon*, p. de *jardin*, p. de *chasse*, it. *casino*, *palazzina di caccia*, germ. *Pavillon*, *Jagdschlösschen*, engl. *lodge*, *pavilion*, *hunting-lodge*). 2. Construcții independente, de mari dimensiuni, destinate unor activități specializate în cadrul unor ansambluri cu funcționalitate socială: ~ **balnear**, în localitățile balneare servește fie pentru cazarea unui număr mic de turiști, fie pentru adăpostirea instalațiilor de cură; ~ **de spital**, corp independent în cadrul unui ansamblu spitalicesc, grupînd fie anumite servicii, fie saloanele unor secții. T.S.

PAVIMENT Denumire generică pentru un pavaj sau un dalaj de lux, realizate din pietre fine, ceramică smălțuită etc., adesea alcătuiind compoziții decorative. Denumirea se aplică și sistemului de acoperire cu mozaic a solului unei încăperi sau a unei piețe (fr. *pavement*, it. *pavimento*, *lastricatura*, germ. *Paviment*, *Pflasterung*, engl. *pavement*). T.S.

PAVIMENTUM (lat., pardoseală, pămînt bătătorit) Suprafață pavimentară ornamentală, executată cu ajutorul unor fragmente de marmură sau de alte roci dure, colorate. Este socotit „strămoșul” artei mozaicului. V. și **opus** L.L.

PAZAR Veche denumire pentru piața de tip oriental. Sin. *bazar*. T.S.

PĂCATUL ORIGINAR (STRĂMOȘESC) În

teologie, primul păcat săvîrșit de Adam și de Eva, care au nesocotit porunca lui Dumnezeu, mîncînd din pomul oprit (*Pomul Cunoașterii Binelui și Răului*). Acest p. a fost pedepsit prin izgonirea lor din Paradis și prin transmiterea sa tuturor oamenilor, pînă la sfîrșitul lumii. În iconografie, p. o. este de regulă reprezentat prin o compoziție simetrică, în centrul căreia se află pomul pe care este încolăcit șarpele care a îndemnat-o pe Eva să mînce, în timp ce aceasta îi întinde lui Adam un măr. Adesea, tema este un prilej de a reprezenta, în chiar arta sacră, nuduri (capitel romanic, la Biserica La Madeleine din Vézelay; scene din ciclul *Genezei* în pictura murală exterioară din Moldova) (fr. *Peché originel*, it. *Peccato originale*, germ. *Sündenfall*, engl. *The original sin*). V. și **Pomul Cunoașterii Binelui și Răului, Pomul Vieții** T.S.

PĂMÎNT Nume generic purtat de o grupă de culori extrase din zăcăminte situate în zone geografice diferite. Pot fi colorate în tonuri care se desfășoară de la alb la galben, roz, roșu, brun, violaceu, verde și negru, avînd compoziții și însușiri deosebite. Foarte rezistente sînt p. albe și negre. Din seria celor colorate – a căror tentă este întotdeauna ruptă –, o stabilitate remarcabilă o au p. galbene și roșii, naturale sau calcinate artificial, în compoziția cărora intră oxizii de fier; frecate cu ulei, au o excelentă siccativitate. (Excepție fac *siena naturală* și *umbra*). Unele p. sînt folosite în pictură încă din preistorie, demonstrînd o durabilitate excepțională, altele sînt p. doar cu numele și au o rezistență foarte limitată (p. de *Colonia* și p. de *Kassel*) etc. Diferențelor marcate dintre aceste materii colorante le corespund și denumiri diverse; ~ **alb**, argilă albă, pomenită în erminii (var. p. *alb de Tarigrad*) → **caolin**; ~ **alb de Smirna**, culoare folosită în antichitate pentru frescă, extrasă din vecinătatea orașului al cărui nume îi poartă. Este vorba, probabil, de *caolin*; ~ **brun** → **umbra**; ~ **de Boemia** → **p. verde**; ~ **de Cipru** → **p. verde**; ~ **de Cirene**, nume antic al p. *verde*; ~ **de Colonia**, brun închis, cald, divers nuanțat. Cunoscut din Renaștere, s-a folosit mai mult în sec. 17-19. Este un pigment vegetal, rezultat prin descompunerea unor materii organice, are o putere de acoperire redusă și este instabil la lumină și în amestecuri. Seamănă cu p. de *Kassel*, cu care este uneori confundat. Sin. p. de *Köln*; ~ **de Italia** → **ocru**; ~ **de Kassel**, brun închis, divers nuanțat, aflat în zăcăminte situate în apropierea orașului Kassel, cunoscut din Renaștere și folosit pînă în zilele noastre. Rezultat prin descompunerea unor materii organice, este în fapt un lignit care conține oxizi de fier. Transparent, instabil la lumină și în amestecuri (ca și p. de *Colonia*, cu care se aseamănă). Sin. *brun de Kassel*, *brun spaniol*, *brun van Dyck*; ~ **de Köln** → **p. de Colonia**; ~ **de Lemnos**, roșu natural cu un ton deschis, folosit în pictura murală antică și mai tîrziu, pînă prin sec. 8-9. Era o varietate de *sinopia*, pomenită de Pliniu ca fiind adusă la Roma din Insula Lemnos, sub forma unor mici „piņișoare”, care, pentru autenticitate, purtau un sigiliu cu simbolul zeiței Diana (o căprioară). Din această pricină se mai numea *terra sigillata* (p. *sigilat*) și

Lemnia terra. Este un oxid de fier natural, cu o rezistență de excepție. Sin. *bol*, p. *roșu*; ~ **de Macedonia** → **p. verde**; ~ **de Melos** → **cretă**; ~ **de pipă** → **caolin**; ~ **de Saxonia** → **p. verde**; ~ **de Siena** → *siena naturală* și *arsă*; ~ **de Smirna**, numele antic al unui p. verde sau, poate, al caolinului; ~ **de Tirol** → **p. verde**; ~ **de Tarigrad** → **caolin**; ~ **de Umbria** → *umbra naturală*; ~ **de Verona**, calitatea cea mai prețuită de pictori a p. verde, nuanțat în verde-albăstrui; ~ **galben**, în erminii, nume dat *ocului*; ~ **italian** → *siena naturală* și *arsă*; ~ **negru** → **negru de p.**; ~ **roșu**, denumirea unor culori roșii cu tonuri care variază de la rozuri deschise la violaceuri adînci, cunoscute din preistorie. Apar în arta vechilor civilizații (Egipt, Micene, Creta, Grecia, Roma), fiind folosite și în zilele noastre. Latini utilizau p. de *Sinope*, p. de *Pozzuoli* și *rubrica* (gr. *milto*). Pictorii medievali și renascentiști recurgeau la aceleași culori, cărora bizantinii le adaugă *bolul*. În sec. 19, culorile roșii de p. sînt numite: *roșu* (de *Neapole*, de *Nürnberg*, de *Prusia*, de *Viena*, *imperial*, *indian*, *persan*, *turcesc*, *venefian*). Roșurile de p. (numite uneori și *ocuri roșii*) sînt combinații bogate în oxid de fier, siliciu, aluminiu etc. Se obțin prin măcinarea și spălarea materiei prime extrase din zăcămintele naturale. Au o rezistență excepțională, fiind folosite în toate tehnicile, dar mai ales în frescă, potrivit du-se cu cerințele peretelui. Alte denumiri: *ceren*, *oxid de Golf Persic*, *roșu de Bengal*, *roșu englez*, *roșu golf*, *sanguină* etc.; ~ **sigilat** → **p. de Lemnos**; ~ **verde** → **verde**, culoare folosită din preistorie și pînă în zilele noastre. Compoziția lui chimică cuprinde silicați de fier, magneziu, aluminiu, potasiu, sodiu etc. În natură se găsește sub forma mineralelor celadonit și glauconit. Are o tentă lipsită de strălucire și nu acoperă bine. Sortimentele bune rezistă însă la lumină, la aer și la intemperii. Frecat cu ulei, dă paste care se usucă mediocru și produce craclarea straturilor ce-i sînt suprapuse. Proprietățile culorii depind și de locurile de proveniență, printre cele mai bune sortimente fiind socotit p. de *Verona*. În epoca noastră *verzurile* de p. au fost înlocuite de oxizi de crom. În decursul timpului acești pigmenți au purtat multe nume: *argilă verde*, *cretă verde*, *green bice*, *ocru de Boemia*, *ocru de Verona*, p. (de *Boemia*, de *Cipru*, de *Cirene*, de *Macedonia*, de *Smirna*, de *Saxonia*, de *Tirol*, de *Verona*), *piatră verde*, *theodotion*, *verde de piatră*, *verde de Verona*, *verde Holly*, *verdetta*. În erminii apare ca: *lespede verde*, *ohră verde*, *pasin*, *plaka verde*, *placudă verde*, *prasină* (de la gr. *prasinos*), *prasină muscălească*, *verde a zidului* etc.; ~ **verde ars**, brun roșcat profund și transparent, obținut prin calcinarea p. verde, numit și *brun de Verona*. L.L.

PĂMÎNTURI CALCINATE Culori de pămînt care au suferit o calcinare naturală (în decursul erelor geologice) sau una artificială, devenind mai calde și mai întunecate: ocru galben devine ocru roșu etc. În general sînt culori de o mare soliditate, utilizate în toate tehnicile picturii. L.L.

PĂRINȚI AI BISERICII, SFINȚI ~ Scriitori din

sec. 2-5 d. H. care prin scrierile lor au fundamentat dogmele creștinismului. Deși contemporani și scriind într-o perioadă în care Biserica era una, datorită locului în care au activat și a anumitor deosebiri de formație și de spiritualitate, sînt împărțiți în: ~ **Răsăritene** (Sf. Vasile cel Mare, Sf. Ioan Chrisostom/Gură de Aur, Zlatust, Sf. Grigore de Nazianz/Teologul, Sf. Grigore de Nissa, Sf. Chiril din Alexandria etc.) și ~ **Apusene** (Sf. Ieronim, Sf. Ambroziu, Sf. Augustin, Sf. Grigore cel Mare/Papă). Numărul lor este mult mai mare și practic ei sînt cinstiți ca sfinți episcopi și ca învățători în toată aria creștină. În Biserica răsăriteană, ei sînt înfățișați cu haine de episcop, în registrul inferior din absida altarului. Primii trei sînt și autori de liturghii, de aceea imaginile lor decorează *Liturghierele*, fiecare fiind plasat în fruntea textului pe care l-a compus. În Biserica apuseană, cele mai importante grupaje cu S. P. a. B. apar în goticul tîrziu, pe panouri de altar (Altarul lui Michael Pachar, de la Alte Pinakothek, München; Altarul din Biserica Evanghelică din Biertan, jud. Sibiu). (fr. *Pères de l'Eglise*, it. *I Sancti Padri*, germ. *Kirchen-väter*, engl. *Fathers of the Church*). Sin. parțial *Doctori ai Bisericii*. V. și *Doctori ai Bisericii* și **il. 19, 22** T.S.

PĂUN Inițial, simbol solar, apoi atribut al Herei. În varianta de simbol al nemuririi, a fost adoptat de creștinism, încă din primele secole, iar în cea de simbol al cosmosului, de către Islam. În unele compoziții occidentale, un p. bea din potirul împărțășaniei, iar în unele orientale, doi p. flanchează Pomul Vieții (fr. *paon*, it. *pavone*, germ. *Pfau*, engl. *peacock*). T.S.

PECTORAL Piesă ornamentală, de stofă sau din metal, decorată cu pietre prețioase, purtată pe piept. Făcea



parte din recuzita de aparat a faraonilor și a marilor preoți iudei (fr. *pectoral*, it. *pettorale*, germ. *Bustplatte*, engl. *pectoral*); **cruce** ~, cruce purtată pe piept de ierarhii diferitelor culte creștine (fr. *croix pectorale*, it. *croce pettorale*, germ. *Brustkreuz*, engl. *pectoral cross*). T.S.

PEGOLA (it. *pegola bianca*) Rășină de brad purificată prin topire (după care devine sticloasă și casantă, colorată în brun), utilizată de meșterii bizantini la prepararea unor verniuri. Alte denumiri, în erminii: *ceamsacăz*, *geam-saciz* (după gr. *dzam-sakyz*), *pegulă*, *saciz* (alb curat, bun), *smoală albă*. L.L.

PEISAJ Operă de artă pictată sau desenată care înfățișează imagini din natură. Un p. poate include sau nu figuri umane, dar acestea ocupă de regulă suprafețe restrînse. Elemente peisagistice apar încă din arta egipteană, etruscă și greacă, însă istoria p. pictat începe în Roma antică

(sec. I î. H.), unde, pe pereții locuințelor – bine păstrate la Pompei – apar reprezentări campestre, arhitecturi, personaje; adâncimea spațiului este sugerată aici prin culoare, prin suprapuneri de elemente și prin diminuări conforme cu datele observației empirice. În China, p. apare cu câteva secole mai târziu, relevând capacități de sondare a spațiului (ca sens, mișcare și anvelopă), cețurile extrem-orientale prefigurând într-un fel impresionismul francez; va fi apoi practicat constant, fără întreruperea mare de cca. o mie de ani, la care asistăm în Europa. Și în zona noastră continentală putem întâlni în acest lung răstimp reprezentări de clădiri, munți, copaci, plante, ape – în arta bizantină și romanică –, însă toate acestea au doar un rol decorativ și ideatic. Abia în *trecento*-ul italian și apoi în sec. 15, la sud și la nord de Alpi, se poate vorbi de peisagistică într-un sens mai adecvat. Perspectiva liniară și aeriană încă nu sînt fundamentate științific, reprezentările vederilor din exterior sînt încă destul de stîngace, existînd tendința de a fi redat totul într-un mod panoramic; încă nu poate fi vorba despre un p. independent, ci de fundaluri (scene) pe care se desfășoară compozițiile cu temă religioasă ori istorică. Unii cercetători înclină să stabilească „nașterea” p. în sec. 15 sau 16, întrucît există unele „peisaje de sine stătătoare” care datează din această perioadă: citeva desene de Jacopo Bellini, Leonardo da Vinci și Altdorfer, desene și acuarele lucrate în aer liber de Albrecht Dürer, lucrări de Joachim Patenier (Patinir), Jacopo Bassano, Paolo Veronese, sau *Furtuna* lui Giorgione. Peisaje autonome sînt create totuși abia în sec. 17. Acesta este veacul în care genul înflorește în Olanda (Jan van Goyen, Jacob Ruisdael, Albert Cuyt, Meindert Hobbema), Flandra (Adriaen Brouwer și David Teniers), Franța (Claude Lorrain și Nicolas Poussin), la care mai contribuie arta lui El Greco, Rembrandt, Rubens. Rolul cel mai „constructiv” în evoluția p. – jucat mai înainte de Olanda – îl va deține în sec. 18 Anglia, prin Thomas Gainsborough, Richard Wilson etc. (în Italia înflorind pictura zisă „de arhitectură”, prin Antonio Canale și Francesco Guardi), iar în sec. 19 îi va reveni Franței, deși personalități de prim ordin în istoria genului nu aparțin acestei țări (John Constable, William Turner, Caspar David Friedrich etc.). Favorizat de creația unui Delacroix sau Courbet – și a predecesorilor englezi –, genul se dezvoltă prin aportul adus de *plein air*-iștii de la Barbizon și de pictorii polarizați de impresionism. Fără să mai constituie o „specializare”, abordarea p. în perioada contemporană intră firesc în aria activității creatoare a majorității artiștilor. În acest fel trebuie înțeleasă și contribuția artiștilor români. Continuatori ai marilor noștri clasici – Ion Andreescu și Nicolae Grigorescu –, printre pictorii români a căror creație este de referință în acest domeniu se numără Ștefan Luchian, Nicolae Tonitza, Francisc Șirato, Lucian Grigorescu, Dumitru Ghiață, Gheorghe Petrașcu, Theodor Pallady, Alexandru Ciucurencu, Corneliu Baba (fr. *paysage*, it. *paesaggio*, germ. *Landschaft*, engl. *landscape*). V. și il. 96-99 L.L.

PELERINĂ (lat. *peregrinus*, călător, pelerin) 1. Haină

lungă, fără mîneci, purtată pe deasupra veșmintelor, în toate timpurile, din antichitate și pînă astăzi. P. bizantină,

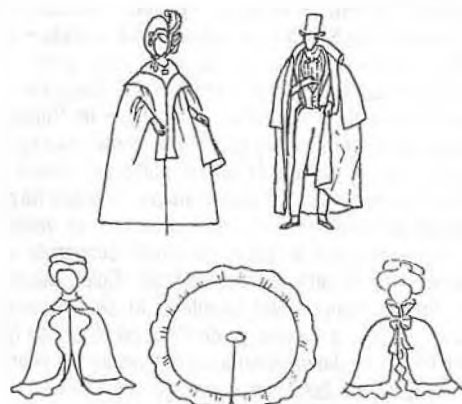

circulară, este păstrată de unele ordine mînăstirești. 2. Guler mare care acoperă umerii (fr. *pèlerine*, it. *pellegrina*, germ. *Überwurf*, engl. *pelerine*, *tippet*). A.N.

PELICAN În iconografia creștină, simbol al lui Hristos care s-a jertfit pentru răscumpărarea păcatelor omenirii. Ideea pleacă de la legenda din *Fiziolog*, conform căreia, p. cînd nu mai are cu ce să își hrănească puii, își sfîșie pieptul cu ciocul, dîndu-le propriul sînge. Uneori, este asociat vizual unor compoziții care au ca temă crucificarea lui Hristos. Este și un simbol euharistic (fr. *pélican*, it., *pellicano*, germ. *Pelikan*, engl. *pelican*). V. și pajer T.S.

PELICULĂ Termen folosit, uneori, pentru a denumi un strat subțire așternut peste o suprafață oarecare. P. poate fi formată dintr-o soluție de clei în apă, din verni etc., sau poate fi un strat de culoare (fr. *pellicule*, it. *pellicola*, germ. *Häutchen*, engl. *pellicle*). L.L.

PELIKE Tip de vas grecesc derivat din amforă, cu



corpul în formă de pară și gura largă, destinat păstrării alimentelor. V. vase grecești I.C.

PELIȚĂ 1. În erminii, una dintre denumirile *carnației*. 2. Nume vechi al stratului dur care se formează la suprafața frescei. V. și pojghiță L.L.

PENDULĂ Ceas de apartament cu pendul, confecționat din diferite materiale (lemn, metal, marmură), avînd forme diverse, așezat uneori într-o cutie din lemn, metal, alabastru, sticlă, și plasat de obicei pe un cămin sau pe o masă. În sec. 17 i se adaugă o sonerie (invenția englezului

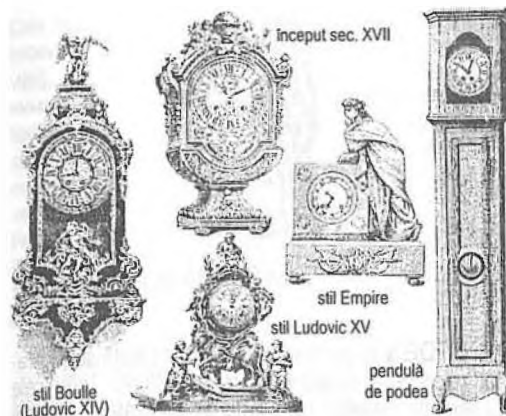

Barlowe). Foarte răspîdită în sec. 18-19 în Europa, p. variază ca aspect și ornamentație în funcție de stilul mobilierului (fr. *pendule*, it. *pendola*, germ. *Pendeluhr*, engl. *pendulum clock*). V.D.

PENEL → pensulă

PENETRAȚIE Succesiune de două sau mai multe segmente de boltă, cu traseu în arc ușor frînt, cu muchii,



adiacente câte două, descărcate pe console, racordate la un plafon, care, la întîlnirea cu pereții perimetrali ai încăperii, descriu timpane. V. și boltă cu penetrații T.S.

PENIȚĂ 1. Mică ustensilă metalică, terminată cu un vîrf ascuțit și despicat – care permite scurgerea cursivă a cernelii și producerea de linii variate ca grosime –, utilizată pentru scris și desen. Printre „strămoșii” îndepărtați ai p. metalice figurează p. de bronz, descoperite la Pompei, și cele medievale, din bronz, argint sau aur, întrebuițate, probabil, incidental. P. modernă apare către sfîrșitul sec. 18, invenția fiindu-i atribuită germanului Alois Senefelder, care a folosit în acest scop oțelul elastic întrebuițat pe atunci la fabricarea arcurilor de ceas. Industrial, p. se produce din anul 1830, în Anglia, dată după care devine un instrument de uz comun. Ulterior, este perfecționată atît ca material (uneori se fabrică din oțel inoxidabil, alteleori i se sudează la vîrf un metal foarte dur, cum ar fi inidul), cit și ca formă sau destinație (apar p. pentru scris și pentru desen, litografice, cu vîrfurile retezate – pentru scrierea batardă, cu vîrfurile răsfrînt și semicircular –, numite *redis* etc.). În sec. 19 s-au fabricat, uneori, p. cu forme excentrice, care

aminteau, de pildă, silueta unei mîni sau a unui craniu, a unei lînci etc., importante mai mult pentru vechii caligrafi. Deși p. lasă urme mai ferme, mai puțin „calde” decît alte străvechi *pene* (sau poate datorită tocmai acestui motiv), este folosită curent de majoritatea artiștilor moderni și contemporani (fr. *plume d'acier*, it. *penna d'acciaio*, germ. *Stahlfeder*, engl. *steel-pen*). 2. Tehnică a desenului cu cerneală sau tuș. Este deosebit de aptă pentru schița rapidă și, în general, pentru desenul de expresivitate și de viziune picturală. L.L. și A.P.

PENSĂ În grafică, instrument compus din două lame de oțel, prinse la un capăt, libere la celălalt, care prinde ceara sau altă substanță de pe suprafața plăcii de gravat și permite manevrarea ei (fr. *pincette*, it. *pinzetta*, germ. *Zange*, engl. *tongs*). I.P.

PENSIERO → schiță

PENSULAȚIE Termen specific picturii, care denumește urmele lăsate de pensulă pe tablou. P. poate fi evidentă, nervoasă sau reținută, molatică sau aproape invizibilă, depinzînd, firește, de natura părului din care este alcătuită pensula, dar mai cu seamă de temperamentul artistic și de stilul creatorului, ca și de gustul epocii. (Este semnificativă comparația dintre p. calmă a lui Leonardo – care lucra uneori cu pensule de mătase, ce lăsau urme aproape imperceptibile –, Poussin sau Ingres și tușeurile impetuoase ale unor artiști ca Rembrandt, A. Brouwer, Van Gogh, N. Grigorescu, Luchian.) V. și tușă L.L.

PENSULĂ Unealtă indispensabilă pictorului, cu ajutorul căreia își așterne culoarea și celelalte materii specifice, formată dintr-un miner (coadă), un manșon metalic și un smoc de păr. Minerul p. pentru pictură este de obicei lung, pentru a asigura – printr-un fel de prelungire a mîinii – o distanță suficient de mare între tablou și ochi; manșonul metalic are sarcina să nu piardă fire de păr și să nu permită răsucirea cozii; cel mai prețuit de pictori este însă părul: flexibil, nici prea moale și nici prea dur, el trebuie să rămînă strîns într-un smoc drept și să reziste repetatelor solicitări, umectări și uscări la care este supus. Gama sortimentală a p. este extrem de bogată și variată la ora actuală: cele cu vîrfurile retezate sînt mai potrivite, în general, pentru pictura în ulei, iar cele rotunde pentru acuarelă, tempera și guașă; există p. speciale pentru frescă, pentru auriri, pentru grunduri etc.; altele se folosesc pentru peliculizarea plăcilor de gravură. Confecționarea p. bune nu este o problemă simplă, mai cu seamă din pricina dificultăților generate de procurarea părului natural, de calitate superioară (material deficitar pe plan mondial, preconizîndu-se înlocuirea lui cu fibre din material plastic). Pitorești, dar mai ales instructive, rămîn vechile metode de confecționare artizanală a p. Era folosit părul unor animale sălbatice sau domestice: coada de verighetă (sîngeap), părul de dihor și de bursuc, părul „din coama măgarului, de la arșicul piciorului bouului” sau de

capră, și uneori, rar, chiar cel de pisică (îndeosebi pentru desenul icoanelor pe sticlă); un loc preferențial era rezervat celui de porc. Alegerea sortimentelor de păr și a dimensiunii p. era determinată de tehnica de lucru, de mărimea suprafeței, de finețea motivelor, de viscozitatea materialelor ce trebuiau așternute etc. Denumiri vechi: *condei* (de acțiune, de păr de porc, mare de proplasmă, de perete – după gr. *kondylis*), *penel* (fr. *pinceau*, it. *pinello*, germ. *Pinzel*, engl. *paint-brush*). L.L.



femei în Grecia antică. Putea fi strânsă cu cordon în talie și bluzată. A.N.

PENTAGRAMĂ Formă geometrică reprezentând un pentagon stelat sau un pentagon convex, cu valențe simbolice multiple, în funcție de comunitățile care o folosesc, cel mai adesea servind ca semn de magie sau de recunoaștere pentru membrii unor societăți închise ori reprezentând ideea de perfecțiune (fr. *pentagramme*, it. *pentagramma*, germ. *Pentagramm*, engl. *pentagram*). T.S.

PENTAPTIC (gr. *penta*, cinci și *ptyx*, îndoitură, pliu) Numele generic al unei opere pictate sau sculptate, alcătuită din cinci panouri de lemn prinse cu balamale. Unele p. sînt, în fapt, tripticuri, ale căror părți laterale se pliază. L.L.

PENTASTIL Tip de templu grecesc avînd un șir de 5 coloane pe fațada principală (fr. *pentastyle*, it. *pentastilo*, germ. *fünfsäulig*, engl. *pentastyle*). V. și **templu** I.C.

PENTICOSTAR (gr. *pentecosta*, cincizeci) Carte liturgică a Bisericii răsăritene, cuprinzînd slujba și rugăciunile prescrise pentru cele 50 de zile ale intervalului dintre Paști și sărbătoarea Coborîrii Sf. Duh (Rusaliile). Cea mai veche tipăritură de acest tip din țările române datează din 1649, fiind tipărită la Mînaștirea Dealu, sub patronajul Doamnei Elina, soția lui Matei Basarab. T.S.

PENTIMENTI (it. *pentimento*, coreclură) Procedeu constînd în corectarea finală – în special în grafică – adusă proiectului inițial, prin acoperirea cu diverse mijloace a unor porțiuni socolite defectuos realizate. Prin utilizarea razelor X, în operațiile de identificare sau restaurare, se pot urmări trăsăturile inițiale ale fragmentelor acoperite. Sin. *repentirs*. M.P.

PENULA Pelerină lungă, cu glugă, purtată peste veșminte în Roma antică. A.N.

PENUMBRĂ În limbajul pictorilor, indică suprafața slab luminată, alături de confluența luminii cu umbra (fr. *pénombre*, it. *penombra*, germ. *Zwielicht*, *Halbschatten*, engl. *twilight*). L.L.

PEPITĂ Bloc de aur nativ, fără impurități (fr. *pépîte*, it. *pepita*, germ. *Goldklumpen*, engl. *nugget of gold*). V.D.

PEPLOS Tunică din stofă de lînă, necroită, de formă dreptunghiulară, prinsă pe umeri cu agrafe, purtată de

PERDEA În cultul iudaic, țesătură rituală și decorativă care acoperă dulapul de păstrare a sularilor Torei (cele cinci cărți ale Pentateucului). Este ornamentată cu broderii și aplicații de metal, îndeosebi redînd literele psalmului 67, imaginea Pomului vieții – simbolul Torei – și o Menoră (fr. *rideau*, it. *tenda*, germ. *Vorhang*, engl. *curtain*). A.P.

PEREDVIJNICI (rus. *peredvijniki*, călători) Mișcare artistică în Rusia ultimei treimi a sec. 19, organizată din inițiativa pictorului I. Kramskoi, avînd drept program răspîndirea, prin expoziții, și în alte localități decît Moscova și Sankt Petersburg, a artei inspirate din viața cotidiană – de aici dezvoltarea considerabilă a picturii de gen –, și ieșirea din normele severe ale artei academice. Principalii reprezentanți ai p. au fost Kramskoi, V. Perov, V. Maximov. Prin interesul acordat documentării și misiunii educative a artei, p. au influențat dezvoltarea picturii istorice (I. Repin, V. Surikov) și a peisajului liric (I. Șişkin, I. Levitan). Atenția deosebită pentru organizarea compozițională a tabloului a avut ecou în scenografia rusă de la începutul sec. 20 (K. Stanislavski). A.P.

PERFORMANCE (engl. *performance*, reprezentație) Gen de artă derivat din *happening*, constă în transpunerea în spațiu și mișcare a unei imagini vizuale create de un artist plastic. Cuprinzînd numeroase elemente din arta spectacolului, uneori și elemente muzicale, p. se bazează, în noile sale variante, mai ales pe folosirea unor simboluri izvorîte din experiențele vieții actuale, în special politice, religioase, ecologice, științifico-fantastice, tehnice. Tocmai în acest sens, p. s-a dezvoltat în ultimii ani, cu prioritate, în țările foste socialiste din centrul și estul Europei, în special în Ungaria, Slovacia, Rusia și România, avînd, aproape fără excepție, un subtext polemic, provocator. V. și il. 95 A.P.

PERGAMENT (de la *Pergam*) Suport pentru scris, desen și pictură, folosit în antichitate, în Evul Mediu și în Renaștere, al cărui nume indică orașul în care se crede că a apărut. Se obținea din piept de vițel, oaie, capră etc., preparate după metode complicate, de acuratețea cărora depindea netezimea, albeața și rezistența suportului. P. pentru pictură se tratau de obicei cu un simplu clei diluat, iar cele pentru desen se preparau cu pigmenți amestecați cu clei. Pieile destinate scrisului se preparau cu ceruză albă frecată cu ulei.

Cele mai prețioase p. erau preparate cu purpură ori cu înlocuitorii acesteia. *Pergamentum vitulianum* (din piele de vițel), după unele opinii, se obținea din animale născute moarte. *Vellum* (fr. *velin*) este denumit p. cel mai fin. P. a mai fost folosit și în legătoria de carte (fr. *parchemin*, it. *pergamena*, germ. *Pergament*, engl. *parchment*); ~ plisat, ornament ondulat al panourilor de lambriuri și de mobilier, frecvent în mobilierul gotic tîrziu (sec. 15). Probabil originar din Flandra, a fost preluat cu variații locale în Franța, Anglia și Germania. Sin. *ștergar împadurit* (fr. *parchemin plié*, *serviette repliée*, it. *pergamena ripiegata*, germ. *Faltwerkfüllung*, engl. *linen-panel*, *linen-fold panel*). L.L. și V.D.

PERGHEL (turc. *pergel*, compas) În erminii, numele compasului, folosit pentru trasarea aureolelor, transpunerea și controlul dimensiunilor etc. Prin extensie, cerc, circumferință. L.L.

PERGOLĂ (it.) Un fel de tunel deschis alcătuit dintr-o succesiune de coloane sau de stîlpi, uniți la partea superioară printr-un fel de grilaj de lemn și alcătuint un eșafodaj pentru plante agățătoare. T.S.

PERIBOLOS (gr.) Orice pasaj continuu de-a lungul perimetrului exterior al unui edificiu (fr. *pérîbole*, it. *recinto sacro*, germ. *Peribolos*, *Umfassungsmauer*, engl. *peribolus*). I.C.

PERIDROMOS În Grecia antică, spațiul exterior cuprins între șirul de coloane ce înconjoară templul peripter și peretele naosului. Prin extensie, galerie acoperită care înconjoară o clădire, servind ca loc de plimbare. V. **peristasis**, **peristil**, **portic** I.C.

PERIPTER Templu înconjurat de jur împrejur de

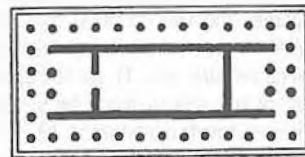

stîlpi sau coloane (fr. *périptère*, it. *periptero*, germ. *Péripteraltempel*, engl. *peripteral temple*). V. și **templu** I.C.

PERISTASIS Portic exterior continuu, la un templu grec. V. **peristil** I.C.

PERISTIL (gr. *peristylas*, înconjurat de coloane) 1. Curte interioară înconjurată de un portic. Apare în arhitectura domusului, în spatele ansamblului construit în jurul atrului și înlocuind vechea grădină (*hortus*). P. va fi agrementat cu plante, statui și fîntini arteziene. 2. Portic exterior continuu la un templu grec. 3. Galerie delimitată de două șiruri de coloane izolate, unite prin antablament, acoperită cu un plafon, organizată în jurul unei curți sau precedînd o clădire

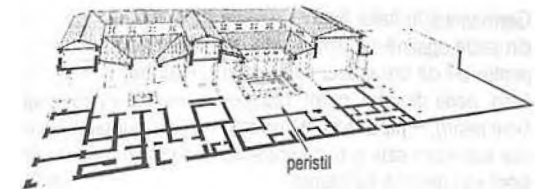

(caz în care unul din șirurile de coloane se adosează zidului frontal al acesteia sau dispăre cu totul) (fr. *peristyle*, it.

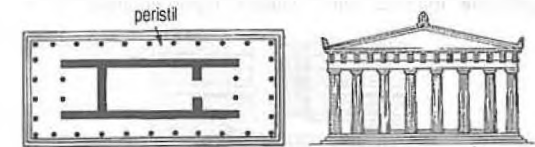

peristilio, germ. *Peristyl*, *Säulengang*, *Säulenhof*, engl. *peristyle*) V. și **domus** I.C. și T.S.

PERLĂ 1. Concrețiune sferică sau piriformă, de dimensiuni mici (depășind rareori 10 mm), formată în corpul moluștei *Meleagrina margaritifera*, prin combinarea carbonatului de calciu cu o substanță organică – sidetul – secretată de moluscă (duritate 3,5-4, greutate specifică 2,65-2,85). Colorit: alb-lăptos, alb-argintiu, galben, rar verde, albastru, roz, foarte rar negru. Există p. *naturale* sau *veritabile*, p. *de cultură* și p. *false*. 2. Motiv ornamental format dintr-un șir de mici sfere aplicate pe o mulară, folosit mai ales în arhitectură și ebenisterie (fr. *perle*, it. *perla*, germ. *Perle*, engl. *pearl*); Valoarea unei ~ *naturale* este dată de frumusețea și strălucirea coloritului, de forma perfectă (absența unor defecte), de mărimea și de greutatea ei. Unitatea de măsură pentru p. n. este grăuntele. Viața unei p. n. este de circa 150-200 ani, după care p. n. își pierde orientul devenind o p. „moartă”. Cunoscută cu cca 2500 de ani î. H., p. n. a fost folosită ca obiect de podoabă în Extremul-Orient, India, Persia, Egipt, Etruria, Grecia și – din Evul Mediu – în Europa. În America precolumbiană, fațadele templelor erau ornamentate cu p. n. Centrele europene cele mai importante pentru negocierea p. n. sînt Parisul și Londra; ~ **barocă**, p. veritabilă, mică, de formă neregulată, folosită în Renaștere pentru împodobirea pieselor de cult și a giuvaierelor; ~ **de cultură**, p. sintetică, obținută în 1890 de japonezul Mikimoto, prin introducerea într-o scoică a unui corp străin, în jurul căruia se depune sidetul, în cca 7-10 ani. De obicei, coloritul este gri deschis; pentru a se obține culoarea roz sau neagră, se introduc și substanțe colorante. Aparent, aceste p. nu diferă de p. veritabile; ele nu pot fi recunoscute decît cu ajutorul microscopului (fr. *perle de culture*, it. *Mikimoto perla*, *perla di coltura*, germ. *Zuchtperle*, engl. *cultured pearl*); ~ **falsă**, p. artificială, obținută prin introducerea unei preparații aderențe (din solzi de pește) într-o mică sferă de sticlă, care se completează cu ceară albă. Procedul, elaborat la sfîrșitul sec. 17 de giuvaiergiul francez Jacquin, s-a răspîndit în

Germania și în Italia, fiind extrem de ieftin. Azi, p. f. se obțin din sticlă opalină cu luciu sidelfiu, tratată cu acid fluorhidric, pentru a-i da un aspect califelat (fr. *perle fausse*, it. *perla falsa*, *perla di vetro*, germ. *Glasperle*, *unechte Perle*, engl. *false pearl*): ~ japoneză, p. formată din două jumătăți lipite; cea superioară este o p. naturală, iar cea inferioară este din sidelf sau din altă substanță. V.D.

PERON 1. Succesiune de trepte largi și lungi, dintre care cea superioară constituie un fel de platformă care precedă intrarea într-o clădire reprezentativă. 2. În

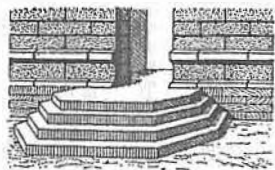

arhitectura construcțiilor care deservesc transporturile (gări, metrou), amenajare a unui fel de trotuar lat, plasat de-a lungul liniilor sau între ele, oferind securitate și permițând accesul lesnicios în vagon (fr. *perron*, it. *scalinata*, germ. *Fretrepp*, *Beischlag*, engl. *perron*, *flight of front-steps*). T.S.

PERPENDICULAR STYLE (engl.) Fază a goticului englez (sec. 14-15) urmînd așa-numitului *Decorated Style*, dar evoluind spre forme rectiliniiare mai pronunțate, de unde și denumirea alternativă de *Stil rectiliniar*. Cu excepția bolților unor catedrale, în care se menține profuziunea nervurilor împletite și întretăiate din perioada anterioară, impresia de relativ echilibru este dată de faptul că verticalele foarte înalte sînt contrabalansate de prezența mai accentuată a unor horizontale și, în general, de structura spațială mai clară și mai simplă a edificiilor. Tipice pentru p. s. sînt Catedrala din Gloucester – cu transeptul, corul și

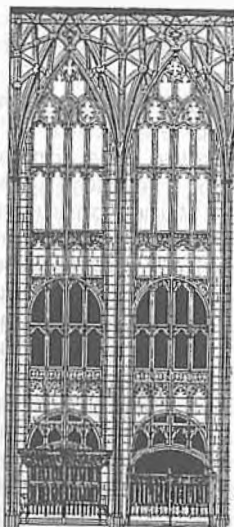

Catedrala din Gloucester (sec. 14)

bolta sa în evantai –, precum și elemente ale catedralelor din Canterbury și Winchester și numeroase colegii de la Oxford și Cambridge. V. și **gotic** M.P.

PERSIANĂ Dispozitiv de origine orientală, destinat să închidă un gol de fereastră sau de ușă, format din o suită

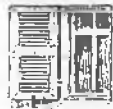

persiană

de lamele înguste, montate pe un cadru, care se pot apropia sau îndepărta, lăsînd fie să pătrundă aerul sau lumina, fie să izoleze de ele încăperea (fr. *persienne*, it. *persiana*, germ. *Sommerladen*, engl. *outer window-blind*, *Venetian shutter*). T.S.

PERSONIFICARE În iconografie, procedeul de echivalare vizuală a unor calități sau defecte, ori a unor noțiuni, cu ajutorul unor figuri umane, animale, mai rar geometrice (fr. *personnification*, it. *personificazione*, germ. *Verkörperung*, engl. *personification*). T.S.

PERSPECTIVĂ Ansamblu de reguli și procedee menite să transpună obiectele tridimensionale și raporturile dintre ele pe suprafața plană a unui tablou – pictură sau

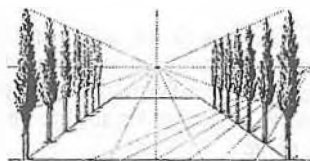

desen. Absentă în pictura preistorică, p. a apărut și s-a dezvoltat o dată cu geometria și optica, în Grecia, apoi și în Roma antică (primele mențiuni despre p. apar în scrierile lui Agatharcus din Alena, sec. 5 î. H., iar aplicații în frescele de la Pompei, imitînd ferestre, sec. 1). Redînd aparența și nu realitatea, p. diferă în funcție de locul, dar și de punctul de vedere al artistului, revelînd concepția lui despre lume, atitudinea sa clasică sau anticlassică etc. Astfel, după modul în care încearcă să sugereze volumul și spațiul, există mai multe tipuri de p.: ~ **aeriană**, sau ~ **atmosferică**, sugerează adîncimea doar prin modificarea calității și luminozității culorilor în funcție de distanță; acest tip de p. îl întîlnim, de exemplu, în peisajele clasice din sec. 17-18, utilizînd o valorație în trei trepte, precizia desenului descrescînd în adîncime în desen și gravură, iar în pictură cele trei planuri principale fiind colorate în brun, verde și albastru; p. a. apare, de asemenea, la impresionisti, sub influența stampelor japoneze (fr. *perspective aérienne*, it. *prospettiva aerea*, germ. *Luftperspektive*, engl. *aerial perspective*); ~ **inversă**, practică de exemplu în arta bizantină, pentru a figura un tărîm spiritual, ireal, aflat în afara spațiului, marea planurile pe măsură ce se îndepărtau, în loc să le

micșoreze (fr. *perspective inverse*, it. *prospettiva invertita*, germ. *umgekehrte Perspektive*, engl. *inverted perspective*); ~ **lineară**, line seama de felul în care ochiul uman percepe spațiul, de modificările pe care obiectele le suferă o dată cu adîncimea imaginii sau cu schimbarea poziției observatorului. Modificările perspectivele se datorează structurii cîmpului vizual, care are forma unui con cu o deschidere de aprox. 53°, cu vîrf în ochiul privitorului și lărgindu-se pe măsură ce distanța crește la infinit. În acest fel, obiectele din prim-plan vor apărea mai mari, căci ocupă toată suprafața retinei, și din ce în ce mai mici pe măsură ce se distanțează de privitor. Din această cauză p. l. mai poartă numele de **proiecție conică**. După variate experiențe din sec. 15, p. l. s-a instaurat în epoca Renașterii, prin cercetările unor artiști ca Paolo Uccello, sistematizate în tratate ca acelea ale lui Leon Battista Alberti, Piero della Francesca, Leonardo da Vinci, Albrecht Dürer etc. S-a impus formula „conului vizual”, format din raze venite de la obiecte și centrate în ochiul artistului. Acceptîndu-se convenția vederii monoculare, punctul de vedere al privitorului se proiectează în centrul tabloului, pe linia orizontului, în așa-numitul punct de fugă. Plasarea în p. a unui cub poate fi rezolvată cu un singur punct de fugă (p. **paralelă**), cu două (p. **angulară**) sau cu trei (p. **oblică**). P. l. a fost practică, în decursul timpului, în arta academică, drept singura modalitate de redare corectă a spațiului. Pentru a da iluzia unor spații imaginare, arta barocă a dezvoltat toate efectele de p. pentru a sugera „spațiu continuu” universal, prin extinderea imaginii artistice către lumea reală, în care corpurile parcă avansează, pe de altă parte în cea supranaturală, înălțîndu-se spre infinit, mai ales în pictura plafonantă, urmîrind efectele iluzioniste de *trompe l'oeil*, ca în operele lui G. B. Tiepolo. Exagerarea adîncimii mai persistă și în unele peisaje de șevalet din sec. 18 (de exemplu ale lui Canaletto) (fr. *perspective linéaire*, it. *prospettiva lineare*, germ. *Linearperspektive*, engl. *linear perspective*); ~ **în zbor de pasăre** este specifică picturii gotice și extrem orientale, în care spațiul este văzut de sus, în planuri etajate, fără o centrare umană (fr. *perspective à vol d'oiseau*, *perspective cavalière*, it. *prospettiva a vol d'uccello*, germ. *Vogelperspektive*, *Vogelschau*, engl. *bird's eye view*). V. și **spațiu** A.N. și A.P.

PERUCĂ Părul fals, folosit din antichitate pentru a masca părul rar sau calviția. A slujit și pentru remodelarea sau supradimensionarea capului. În Egiptul antic, marcînd funcția sau rangul special, p. din fibre vegetale aveau formă piramidală și erau colorate în verde, negru sau albastru. În Roma imperială, femeile purtau p. complicate făcute din părul blond al sclavelor nordice. În Franța sec. 17, regele Ludovic al XIV-lea, care avea în tinerețe plete bogate, le-a suplinit mai tîrziu prin p. cu „ferestre” prin care ieșea părul natural, apoi prin p. completă, monumentală, „leonină”, cu bucle lungi pînă aproape de talie, care înălțau silueta. În sec. 18, p. era mică, pudrată, cu părul strîns în bucle lipite de cap, la bărbați, cu coc sau coadă legată cu panglică. În epoca premergătoare Revoluției Franceze, p. aristocratelor au atins

cele mai mari dimensiuni, părul fiind susținut cu perne, îmbodit cu flori, păpuși, corăbii cu pinze etc., protejate noaptea de rozătoare într-un fel de colivii de sîrmă (fr. *perruque*, it. *parucca*, germ. *Perücke*, engl. *periwig*, wig). A.N.

PERUZEA → turcoază

PERYLENE SCARLET (engl.) Pigment roșu intens, stabil la lumină și la agenții atmosferici. Culoare organică sintetică apărută în ultimii cîțiva zeci de ani în SUA. L.L.

PESARO Important centrul italian de maiolică, situat lângă Urbino și cunoscut din sec. 15. Piesele cele mai vechi au lustru metalic; după 1500, statuetele, serviciile de masă, cămile, platourile sînt decorate cu scene policrome subliniate cu aur. Atelierul, patronat de ducele de Urbino, Guidobaldo II, a executat numeroase comenzi pentru membrii familiilor Sforza și Malatesta, care le dăruiau oaspeților de onoare. În sec. 17 și la începutul sec. 18 se înregistrează o perioadă de declin. O nouă manufactură, întemeiată în 1763, produce faianță inspirată de porțelanul chinez, care cunoaște o mare prețuire. Mărci: F.A.C. (Filippo Antonio Callegari, Pesaro); C. C. (pentru produsele P. destinate exportului). V.D.

PEȘTE Simbol paleocreștin al lui Hristos. Folosit datorită acrostihului format din inițialele grecești ale denumirii lui Hristos: „Iisus Hristos fiul lui Dumnezeu Mintuitor”, Ichtys, pește. Era considerat un semn de recunoaștere al primilor creștini. În asociere cu piinea, are semnificație euharistică. V. și **Ichtys** T.S.

PETERSBURG Manufactură imperială rusă de porțelan (ale cărei începuturi ar data din 1744), întemeiată, cu concursul lui Christoph Konrad Hunger, de la manufactura germană Meissen, în 1758. Titlul de manufactură imperială i se dă în 1762, sub Ecaterina a II-a. Perioada de activitate 1762-1796 este înfloritoare datorită conducătorilor manufacturii, Viazemski și Lusupov. Piesele create la P. alestă o puternică influență a stilului Manufacturii Sevres. Începînd din 1825 se constată un declin în privința calității artistice, situație ce nu se va remedia decît în sec. 20. Producția manufacturii – servicii de masă, vase, busturi, statuete, cutii pentru tutun – se axează și pe motive folclorice rusești (statuete reprezentînd țăranii ruși). Stilul Primului Imperiu francez a influențat mult porțelanul P., caracterizat printr-un colorit viu, subliniat cu mult aur. Mărci: către 1745: vulturul bicefal cu coroana imperială; între 1762 și 1796, litera E (Ecaterina a II-a); între 1796 și 1801, litera chirilică P (Petru); între 1801 și 1825, litera A (Alexandru); între 1894 și 1917, litera chirilică N (Nicolae al II-lea); după 1917, secera și ciocanul. V.D.

PETIC Fragment de suport textil cu care se restaurează (maschează) sfîșierile accidentale, relativ mici, ale unei pinze pictate. V. și **sfîșierea pinzei pictate** L.L.

PEZZUOLA Numele generic al unor culori despre care C. Cennini scrie că „nu au corp”, folosite la lucrările pe hirtie. (Erau, probabil, acuarele alcătuite din pigmenți de origine organică.) L.L.

PHIALĂ Bol fără toarte, de dimensiuni mici, din ceramică sau metal, folosit, în antichitate, la libații (fr. *phiale*, it.

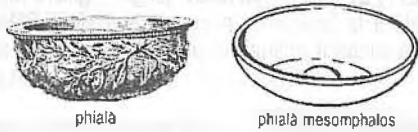

phiale, germ. *Phiale*, engl. *phiale*); ~ **mesomphalos**, variantă de p. ce prezintă în interior o protuberanță semisferică centrală. I.C.

PHOENIX Pasăre mitologică, despre care foarte multă vreme se credea că a existat doar un singur exemplar. Arsă, împreună cu cuibul său, de o rază de soare, reînvie din propria cenușă. Este figurată adesea sub forma unui fazan cu pene roșii sau galbene. *Fiziologul* o identifică drept un simbol al lui Hristos și al Învierii. Apare și singură, dar cel mai adesea asociată cu alte simboluri hristologice. T.S.

PIANO NOBILE Sintagmă italiană desemnând etajul întâi al unor clădiri reprezentative (palate, vile), unde se aflau încăperile cele mai importante și mai bogat decorate, rezervate recepțiilor și, foarte rar, apartamentelor private. T.S.

PIATRA LUNII Varietate de feldspat alb cu reflexe albastrii sau sidefii; șlefuită în caboșon, se folosește ca piatră semiprețioasă în juviaiergerie (fr. *Pierre de lune*, *oeil de poisson*, it. *pietra di luna*, germ. *Mondstein*, engl. *moonstone*). V.D.

PIATRĂ Denumire generică a rocilor și mineralelor dure (fr. *Pierre*, it. *pietra*, germ. *Stein*, engl. *stone*) 1. Rocă dură folosită ca material de construcție. În funcție de calitățile necesare acestei întrebuințări, p. poate fi: **silicioasă** (gresie, silix, cuarț, granit, bazalt etc.), caz în care sub acțiunea lovirii cu un metal se descompune în așchii sensibile la acțiunea acizilor din atmosferă; din acest motiv se folosește rar în construcții; **calcaroasă**, dură sau moale, care rezistă bine în atmosferă pentru că și-a pierdut apa din carieră, se taie cu ușurință (marmură, calcare, marne etc.). 2. Folosite ca podoabă, p. se împart în: **dure** sau **prețioase** (diamant, smarald, safir, rubin, topaz) și **semidure** sau **semiprețioase** (varietăți de cuarț, calcedonie, turmalină). Ele se pot tăia în formă de caboșon, de briliant etc., se pot șlefui, lustrui și grava în relief (camee) sau în adâncime (intalie), fiind folosite din antichitate până în prezent în juviaiergerie și ca ornamente pentru mobilierul de lux. 3. P. poate constitui și unul dintre suporturile rigide ale picturii. Durabilitatea, rigiditatea și rugozitatea p., la care se adaugă emanația unor săruri, au asigurat conservarea picturilor rupestre vreme de

zeci de mii de ani. Începând din antichitate sint folosite plăcile de marmură, porfir, ardezie, lavă etc., încastrate în zid cu ajutorul unor mortarare. S-a pictat mult pe p., folosindu-se procedee tehnice diverse (inclusiv pictura în ulei). Greutatea naturală a plăcilor de p. le face inutilizabile în pictura portabilă. 4. Una din denumirile vechi ale p. de frecat culorile. 5. În grafică, p. constituie suportul pe care se imprimă litografia. P. **litografică** este o p. de calcar cu structura fină și densă așezată în straturi. P. **de gresie** tăiată special este folosită pentru ascuțirea uneltelor de gravură; ~ **acără** → **alaun**; ~ **brută**, **bloc de p.** de riu sau de carieră pusă în operă fără a mai fi fasonată; ~ **cioplită**, bloc de p. care este sumar fasonat prin cioplire, astfel încât legat cu mortar să contribuie la realizarea unei zidării uniforme; ~ **de agată** → **p. de lustruit (aurul)**; ~ **de aur** → **topaz**; ~ **de frecat culorile**, lespede plată de p., mai mult sau mai puțin dură, pe care se frecau culorile sau alte materiale în atelierile de altădată. Cennino Cennini descrie metoda generală de lucru folosită în vremea sa, rămasă valabilă până astăzi. Pentru o asemenea lespede erau preferate porfirul, serpentinul și marmura de dimensiuni nu prea mari (cca 40-50 cm). Pisălogul (*moleta*) trebuie să fie și el dur. Pigmentul se pune pe p., se umezea cu apă și se începea frecarea lentă („amestecă culoarea... timp de o jumătate de ceas, sau un ceas întreg, sau cât vrei, dar să știi că de-ai freaca-o un an de zile, cu atât va fi... mai de soi”); culoarea frecată se introducea într-un recipient, se lurna deasupra apă și se pune la păstrat. Frecarea în atelierile meșterilor de tradiție răsăriteană se făcea într-un mod asemănător. Culorile de ulei sau cu ou, mordanții, ambolurile etc. erau frecate după aceeași metodă. Nume vechi, din erminii: *agricon*, *lespede* (var. *leapede*), marmură, piatră; ~ **de ipsos** → **ghips**; ~ **de încercare**, p. silicioasă cu textură densă, rezistentă la acțiunea acizilor, de o frumoasă culoare neagră. Se folosește pentru încercarea aurului: dacă metalul nu este aur, dăra lăsată pe p. este roșie (fr. *Pierre de touche*, it. *pietra di paragone*, germ. *Proberstein*, engl. *touch-stone*); ~ **de lustruit (aurul)**, instrument folosit pentru lustruirea aurului în atelierile medievale. Lăsându-ne detalii prețioase, Cennino Cennini scrie că materiile din care era confecționat acest instrument erau: „safirele, smaragdele, balașele, topazele, rubinele și granatele, cu cit o p. e mai prețioasă, cu atât e mai bună”; în lipsa acestora se folosea însă *lapis amatita* (hematita dură). Pentru operația de lustruire a aurului, p. nu trebuia să aibă nici cea mai mică urmă de umezeală. P. d. I. era de multe ori înlocuită ori cu *dintele* unui animal carnivor, ori cu p. de agată (o rocă silicioasă extrem de dură și fină); ~ **de talie**, bloc tăiat regulat pe toate fețele, pentru a alcătui cu altele similare părți ordonate per-

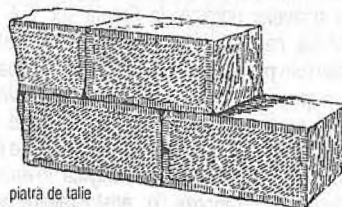

fect ale unei construcții (parament etc.) (fr. *Pierre de taille*, it. *pietra de taglio*, germ. *Bausteine*, *Quaderstein*, engl. *ashlar*); ~ **fățuită**, bloc de p. la care fața anterioară și fețele care vin în contact direct (lateral, sus, jos) cu altele similare sunt tăiate regulat. Uneori, acest termen este folosit și pentru p. de talie; ~ **fundamentală**, prima p. pusă în fundațiile unui edificiu. Are un sens simbolic, derivat din miturile de construcție, de aceea punerea ei este însoțită de obicei – mai ales în cazul edificiilor reprezentative – de o ceremonie specială (fr. *première pierre*, *Pierre de fondation*, it. *prima pietra*, germ. *Grundstein*, engl. *foundation stone*); ~ **funerară**, lespede de p. verticală sau orizontală care marchează locul înmormării unei persoane. Poate fi decorată în relief mai mult sau mai puțin înalt sau poate purta un gisant; cuprinde, de asemenea, simple inscripții funerare (date pentru identificarea celui decedat) sau texte mai ample incizate sau excizate (fr. *Pierre tombale*, it. *lapide sepolcrale*, *pietra rossa*, germ. *Grabstein*, engl. *gravestone*). V. și il. 14; ~ **ponce**, rocă vulcanică dură, cu aspect spongios, ușoară, bogată în siliciu. Se prepară și pe cale artificială. Tăiată sub forma unor prisme sau pulverizată, se folosește pentru șlefuirea unor suprafețe (grunduri, pînză, lemn etc.); face parte și dintre materialele de umplutură. Nume vechi: *pumice*, *spumă de mare* (fr. *Pierre ponce*, it. *pomice*, germ. *Bimsstein*, engl. *pumice-stone*); ~ **statuară**, termen generic pentru varietăți de roci calcaroase sau granitice, dintre care sculptorii folosesc cu precădere bazaltul, granitul, porfirul, steatitul, travertinul; ~ **unghiulară**, în Vechiul Testament, denumirea dată p. **fundamentale**. În Noul Testament și la Sfinții Părinți, este asociată frecvent simbolisticii lui Hristos, ca bază a Bisericii. Reflectă, în plan simbolic, rezistența unei construcții: p. fundamentală sfințită a unei biserici, dar și cheia de boltă care încheie ridicarea acesteia (fr. *Pierre angulaire*, it. *pietra angolare*, germ. *Eckstein*, engl. *corner-stone*). V. și p. **fundamentală** V.D., L.L., A.P., C.R. și T.S.

PIATĂ 1. Spațiu deschis ținând de structura urbană a unei localități, spre care converg mai multe artere de circulație, delimitat de fronturi de case sau de aliniamente de copaci, marcat adesea de clădiri reprezentative (catedrale, biserici, primării etc.) sau de monumente centrale (statui, finitni, arcuiri de triumf etc.), cu funcții economice, sociale sau culturale diverse. În Evul Mediu, p. unui oraș servea și ca loc de țîrg săptămînal sau periodic, ca loc de executare a pedepselor și ca spațiu de desfășurare a unor ceremonii religioase sau a spectacolelor de teatru popular. O dată cu Renașterea, spațiul p. începe să fie mobilat cu finitni decorative, statui, iar funcțiile economice se reduc considerabil (fr. *place*, it. *piazza*, germ. *Platz*, engl. *square*). 2. Spațiu exclusiv comercial, în mare parte destinat producătorilor (fr. *Marché*, it. *mercato*, germ. *Markt*, engl. *market*). T.S.

PIAȚETĂ Piață de mici dimensiuni, de regulă delimitată de fronturi de case și marcată fie de un spațiu verde, fie de o finitnă sau o statuie. T.S.

PICIOR DE IEPURE Unealtă artizanală improvizată

dintr-o labă de iepure (de obicei din spate), spălată și uscată. În atelierile de odinioară era folosită ca un fel de pensulă mare, cu părul fin, pentru operații cum ar fi aurirea, întinderea sau îndepărtarea prafului de cărbune (pe panou), sau pentru diverse lustruiri etc. Alt nume, în erminii: *lăbuță de iepure*. L.L.

PICOU Punct format dintr-un mic inel de ață, legat prin bride, la marginea unei dantele sau a unei panglici; în interiorul p. se poate introduce un fir metalic pentru a-i mări rezistența (fr. *picot*, it. *smerlo*, germ. *Zäckchen*, *Spitzenzacke*, engl. *purl*). V.D.

PICTOGRAFICĂ, SCRIERE ~ Formă primitivă de scriere ce se bazează pe ilustrarea figurativă a principalilor termeni abordați. Semnele reproduc, mai mult sau mai puțin simplificat, obiecte, astre, animale, vegetale, oameni, monumente, unelte etc. Cea mai cunoscută formă de s. p. este întâlnită în Egiptul antic. În funcție de conținutul semnelor distingem: *ideograme* și *pictograme*. I.C.

PICTOR-GRAVOR (fr.) Termen desemnând gravorul care își desenează sau pictează singur imaginea destinată gravării, spre deosebire de cei care transpun în gravură o imagine realizată de alții. Termenul era folosit în vremea cînd diviziunea muncii dintre pictor sau desenator și gravor funcționa în mod curent. Astăzi, cînd această diviziune nu mai există decât atunci cînd este vorba de gravura propriu-zisă de reproducere, termenul nu mai circulă. Răspîndirea lui s-a datorat, în sec. 19, înființării, la Paris, a societății „Acvaforțiștilor și pictorilor-gravori”, destinată să sprijine dezvoltarea artei de a grava (fr. *peintre-graveur*). A.P.

PICTOGRAMĂ Element al scrierii pictografice, conținînd o reprezentare figurativă. V. și **scriere pictografică** I.C.

PICTURĂ Artă de a concepe și reprezenta pe o suprafață plană, cu ajutorul liniilor, formelor, valorilor și culorilor, fie elemente ce aparțin realității înconjurătoare, fie elemente imaginate de pictor. P. a apărut în preistorie, ca artă rupestră, fiind practică de-a lungul întregii istorii, de toate popoarele. Constituie una din modalitățile de exprimare și comunicare ale omului. Departe de a fi o simplă reproducere, mai mult sau mai puțin fidelă a lucrurilor, ființelor sau faptelor din ambianța cotidiană, p. presupune recrearea acestora, interpretarea lor în mod creator, transformarea lor într-o nouă „realitate” pe care artistul o reprezintă pe un suport bidimensional, slujindu-se de un limbaj specific. Limbajul însumează o serie de convenții specifice acestei arte și este utilizat pentru alcătuirea unor ansambluri picturale complexe și unitare – operele de artă – care invită privitorul la „dialog”, la contemplare și meditație, implicîndu-l afectiv. Din punct de vedere material, o p. este alcătuită, de regulă, dintr-un *suport*, dintr-un stral intermediar de legătură, *grundul*, și din *materia picturală*, expusă privirii (fr. *peinture*, it. *pittura*, *dipinto*, germ. *Malerei*,

engl. *painting*). Operele pictate pot fi grupate după criterii variate. După *destinație* se împart în: ~ de *șevalet*, apărută în Grecia clasică, poate fi lucrată în mai multe procedee tehnice (tempera, encaustică, ulei etc.), pe suporturi relativ ușor transportabile, motiv pentru care i se mai spune *p. portabilă*. Este destinată interioarelor (fr. *p. de chevalet*, it. *p. di cavalletto*, germ. *Staffeleibild*, engl. *easel-painting*). Nume vechi, abandonat: *p. de cabinet*: ~ *monumentală* → *p. murală*; ~ *murală* (lat. *murus*, zid), executată pe pereți de piatră, cărămidă sau beton (unii acoperiți cu preparatii speciale, alții cu pinză maruflată și grunduită), a apărut în epoca paleolitică. În principiu netransportabilă, fiind ea însăși perete, înfrumusețează interioarele și exterioarele edificiilor, motiv pentru care i se mai spune *p. (artă) monumentală*. Sînt folosite tehnici artistice variate: fresca, tempera cu emulsii naturale, artificiale sau polimerice, encaustica, mozaicul, tehnica uleiului etc. (fr. *p. murale*, it. *p. murale*, germ. *Wandmalerei*, engl. *mural p.*); ~ *parietală* (lat. *paries*, perete), executată pe orice fel de perete, indiferent de structura lor, inclusiv pe lemn; ~ *portabilă* → *p. de șevalet*. După *procedeele tehnice* (caracterizate prin lianți) *p.* se grupează în: ~ *acrilică*, procedeul tehnic contemporan, în care sînt folosite *colorile acrilice*; ~ „*al fresco*” → *frescă*; ~ „*al secco*”, gen de *p. murală* în care colorile se aplică pe strucciua uscată, liantul putînd fi o emulsie naturală de ou, o emulsie artificială, varul, cleiul etc. Este practică încă din antichitate (C. Cennini relatează că „romanii” o numeau *in arido*, pe uscat, el însuși denumind-o *in secco*; ~ *cu ceară*, a apărut în ultimele cîteva secole. Pigmenții *p. c. c.*, amestecați cu ceară de albine, conțin de obicei și alte adaosuri (ulei, esențe etc.). Poate fi lucrată pe suporturi diverse. Nu trebuie confundată cu *encaustica*; ~ în *tempera*, denumirea unui procedeu tehnic folosit atît în *p. murală*, cît și în cea *portabilă*. Primele *p. i. t.* au fost create de civilizațiile antice mediteraneene și orientale. Pigmenții timperei sînt aglutinați cu *emulsii* naturale sau artificiale, care folosesc albușul de ou, cleiurile animale sau vegetale. Suporturile pot fi piatra, tencuiala, lemnul, metalul, pinza, hirtia, pergamentul etc., acoperite cu preparatii potrivite, în care sînt prezente ipsosul, creta, cleiul în apă etc. În execuția *p. i. t.* au intervenit modificări: după sistemul medieval, o culoare era pregătită în trei tonuri de bază (prin adaos de alb și de negru, ca și prin modificarea fluidității), în recipiente separate, în vreme ce pictorii moderni lucrează prin amestecuri făcute direct pe paletă. Cei vechi își vernisau lucrările la început cu verniuri uleioase, apoi cu verniuri pe bază de rășini, pe cînd astăzi este preferată malitatea implicită a acestor culori, eventual protejate cu un strat subțire de emulsie sau de ceară (fr. *p. a la détrempe*, it. *tempera*, germ. *Temperamalerei*, engl. *distemper*); ~ în *ulei*, în acest procedeu tehnic – cel mai utilizat în zilele noastre – colorile sînt frecate în principal cu un *ulei* siccativ. Suportul preferat este astăzi pinza, deși se lucrează la fel de bine pe lemn, carton, hirtie, tencuială etc.; prepararea lui este obligatorie, v. *grund*. Culorile de ulei permit o libertate de execuție relativă, v. *alla prima*, *eboșă*, *execuție*, *uscarea culorilor în ulei*. Peste stratul final se aplică un

verni de protecție. Procedeul tehnic, cunoscut din epoci îndepărtate, greu de precizat, s-a răspîndit o dată cu perfecționarea lui de către frații Van Eyck, în sec. 15, moment în care mai era încă o tehnică de tranziție (v. *procedeul flamand*). În mod *fresco*, procedeul a evoluat (v. *procedeul italian*), iar de prin sec. 17-18 se cunosc deja toate sursele expresive ale culorilor frecate cu ulei (fr. *p. a l'huile*, it. *dipinto*, *p. ad olio*, germ. *Ölmalerei*, engl. *oil-p.*); ~ *vinilică*, procedeul tehnic contemporan în care sînt folosite *colorile vinilice*; ~ *lucrată în acuarelă* → *acuarelă*; ~ *lucrată în guașă* → *guașă*; ~ *lucrată în pastel* → *pastel*; ~ *lucrată în encaustică* → *encaustică*; ~ *lucrată în tehnici mixte* → *tehnici mixte*. Grupate după *suporturi*, operele pictate se împart în: *p. murală* (v. mai sus); *p. parietală* (v. mai sus); ~ *pe carton*, care poate fi executată în ulei, tempera, guașă, pastel, culori cu ceară etc.; suportul se prepară în prealabil; ~ *pe hirtie*, folosită în general pentru notații, se execută în tehnici pe bază de apă, pastel, dar, uneori, și în ulei; ~ *pe lemn*, lemnul (v. *panou de lemn*), excelent prin rigiditate și durabilitate, necesitînd întotdeauna o grunduire – însoțită sau nu de maruflajul unei pinze fine, – era, în antichitate și în Evul Mediu, suportul encausticii și al temperei, în sec. 15-16, era folosit în *p. în ulei*, iar în ultimele secole se folosește în mai multe tehnici (tempera, ulei, culori acrilico-vinilice etc.) (fr. *p. sur bois*, *p. sur panneau*, it. *p. su tavola*, *p. sopra il legno*, germ. *Tafelmalerei*, engl. *panel p.*, *wood-p.*); ~ *pe metal*, practică rar, este lucrată în culori frecate cu ulei și, mai rar, în tempera cu ou. Prepararea suportului este indispensabilă; ~ *pe pinză* este cea mai răspîndită dintre modalitățile de lucru ale pictorului modern. Pinza grunduită și întinsă pe șasiu, suportă la fel de bine colorile de ulei, tempera și guașă, colorile acrilico-vinilice, pastelul etc. (fr. *p. sur toile*, it. *dipinto su tela*, germ. *Leinwandmalerei*, engl. *canvas p.*); ~ *pe porțelan* (fr. *p. sur porcelaine*, it. *p. sopraporcellana*, germ. *Porzellanmalerei*, engl. *china p.*) → *porțelan*; ~ *pe sticlă* (fr. *p. sur verre*, it. *p. su vetro*, germ. *Glasmalerei*, engl. *glass-p.*) → *icoană pe sticlă*; ~ *pe tencuială*, include tehnicile *al fresco*, *al secco* și cele în care sînt utilizate colorile acrilice, de ulei etc.; ~ *rupestră* (lat. *rupes*, perete de stîncă) este executată direct pe piatră, în perioade istorice foarte îndepărtate, mai cunoscute fiind *p. de la Altamira* (Spania), *Lascaux* (Franța), *Tassili* (Algeria). Rezistența lor ieșită din comun se datorează pigmentilor folosiți (în general pămînturi naturale) și modului în care au fost fixați de suprafața rușoasă și de sărurile emanate de perete (fr. *p. rupestre*, it. *p. rupestre*, germ. *Felsbild*, *Felsmalerei*, engl. *rock-p.*). Gruparea după *temă*: *natură statică* → *natură statică*; *peisaj* → *peisaj*; ~ *de gen*, denumire generică a unei arte care abordează diferite aspecte ale vieții cotidiene. Subiectele pictate, imaginate sau nu, se caracterizează prin caracterul lor realist (fr. *p. de genre*, it. *p. di genere*, germ. *Genremalerei*, *Sittenbild*, engl. *genre p.*); ~ *istorică*, gen de artă inspirată din momentele istorice. Abia din sec. 17 caracterul ei (adesea marcat pînă atunci de alegorie ori subordonat valorilor strict plastice) lasă locul unor reprezentări mai exacte din punct de vedere istoric, bazate

pe documentații adecvate. Genul înflorește în sec. 18 și atinge apogeul în sec. 19-20. Ignorat de impresionisti și de multe din curentele moderne, își găsește totuși adepți printre artiștii veacului nostru (fr. *p. d'histoire*, it. *p. storica*, germ. *Historienmalerei*, engl. *history p.*); ~ *religioasă*, gen de artă în care se manifestă cu predominantă sentimentul religios (fr. *p. religieuse*, it. *p. sacra*, germ. *Andachtsmalerei*, engl. *religious p.*); *portret* → *portret*. L.L.

PICTURĂ METAFIZICĂ Orientare în arta italiană din perioada 1910-1925, reprezentată în principal de Giorgio de Chirico, vizuitor și al termenului de *pittura metafisica*. Concepția și faziunea *p. m.* exprimă o reacție la futurism și teoriile lui asupra dinamizării formelor în pictură. Prin *p. m.* Chirico înțelegea „liniștea și frumusețea spirituală a materiei, care este, în esența ei, metafizică, întocmai ca și obiectele, care, prin claritatea culorii și precizia proporțiilor se opun oricărei confuzii”. Prin repertoriul de motive – clădiri și statui antice –, ca și prin construcția clasic arhitecturală a imaginilor, pictura lui Chirico are evidente rădăcini în tradiția Renașterii italiene. În același timp, prin folosirea clarobscurului, cu procedee neobișnuite, stranii și cu distribuiri alegorice disproporționate ale umbrelor, *p. m.* generează, voit, o atmosferă magică, ușor punctată de anxietate, de înstrăinare. Ea se va accentua o dată cu introducerea în repertoriul iconografic al *p. m.*, începînd din 1913, a motivului „manechinului”, fără fizionomie, simbol al goliciunii spirituale, al nimicului. În acest aspect apare și o influență a gândirii lui Nietzsche, pe care Chirico o cunoștea și o admira. *P. m.* a avut un important ecou în suprarealism și în neobiectivitate. Continuatorii ai *p. m.* în Italia sînt Giorgio Morandi, Mario Sironi, Felice Casorati, care accentuează caracterul tactil, volumetric, plastic al formelor picturale. V. și il. 85 A.P.

PICTURĂ TRANSPARENTĂ → *procedeul flamand*

PICTURĂ VARIABILĂ (engl.) Structură picturală obținută prin folosirea unei plăci cu cîmp magnetic, care ține în loc obiecte așezate pe suprafața tabloului. Configurarea acestor obiecte poate fi schimbată (engl. *Variable Painting*). M.P.

PIEDESTAL Suport pe care se așază o statuie, o coloană etc. (fr. *piédestal*, it. *pedistallo*, germ. *Fussgestell*, engl. *pedestal*). Sin., *uneori*, *soclu*, *postament*. C.R.



PIELE DE CORDOBA Piele de calitate superioară, provenită de la miei sau capre tinere; cu mare obținerea unor efecte decorative prin gofrare sau gravare. Prelucrată în Evul Mediu de arabii din Spania, la Córdoba, a fost introdusă în Franța (în sec. 11), de unde s-a răspîndit în aproape toată Europa. P. d. C. a fost frecvent folosită în sec. 16-17 la capitonarea pereților și a garniturilor de mobilier (fr. *cuir de Cordoue*, it. *cuoia cordovano*, germ. *Cordobaleder*, engl. *Cordoba leather*). V.D.

PIETĂ Temă iconografică din repertoriul catolic, inspirată din ciclul Patimilor lui Hristos, ilustrînd tema Plîngerii lui Iisus mort. Acesta este așezat, de obicei, pe genunchii Mariei, mai rar culcat pe pămînt sau sprijinit aproape sezînd, și plîns de mama sa, de Maria Magdalena, de Ioan Evanghelistul și de Iosif din Arimateia. Cele mai frecvente reprezentări sînt în sculptură, goticul excelînd prin numărul și valoarea realizărilor, ele apărînd însă și în Renaștere (mai multe variante realizate de Michelangelo). Există și reprezentări pictate cu o figurare identică sau contaminate cu tema *Vir dolorum* (fr. *Vierge de Pitié*, it. *Pietà*, *Cristo in grembo alla madre*, germ. *Vesperbild*, engl. *Our Lady of Pity*). T.S.

PIETRAR Lucrător specializat în cioplirea materialelor dure (piatră, marmură). *P.* execută și copii ale altor lucrări originale create de artiștii sculptori. Pentru transpunerea exactă a modelului (turnat în ipsos) folosește metoda cu trei compase sau aparatul de punctat (fr. *tailleur de pierre*, it. *tagliapietre*, *scalpelo*, germ. *Steinmetz*, *Steinhauer*, engl. *stones-cutter*). Sin. *cioplitor*. C.R.

PIGMENT (lat. *pigmentum*) Pulbere colorată, mai mult sau mai puțin fină, care prin dispersia ei omogenă în diverși lianți și solvenți – față de care trebuie să fie insolubilă – formează paste utilizabile în pictură. (În limbajul specialiștilor, *p.* nu se confundă cu *coloranții*.) Prin natura lor *p.* sînt minerali sau organici. Cei *minerali* pot fi grupați în: culori de bariu, cadmiu, calcar, cobalt, crom, cupru, fier, mercur, plumb, zinc etc., iar cei *organici* pot fi de origine vegetală sau animală. Multe din materiile colorante sînt produse pe cale chimică, printre cele mai cunoscute numărîndu-se *marșurile*, colorile organice sintetice vechi (*anilinile*) și moderne, cadmiurile etc. Oricare le-ar fi natura, *p.* posedă caracteristici fizico-chimice distincte: granulația, capacitatea de colorare și acoperire, greutatea specifică, rezistența la lumină, aer, intemperii, acizi, alcalii și temperatură, sarcina electrică, capacitatea de dispersie, indicele de absorbție al uleiului sau al altor lianți etc. (În afara *p.* destinați picturii, există o altă serie, utilizată la fabricarea vopselelor, emailurilor și a cernelurilor tipografice, pentru grunduri industriale, pentru colorarea hîrtiei, a maselor plastice, a cauciucurilor, a cimenturilor etc.; mai pot fi amintiți pigmentii anticorozivi, pulberile metalice și pigmentii speciali antivegetativi, luminiscenti, sidefii, termoindicatori etc.) (fr. *pigment*, it. *pigmento*, germ. *Pigment*, *Farbstoff*, engl. *pigment*). L.L.

PILASTRU Element al sistemului portant al unei construcții, alcătuit dintr-un stîlp de piatră sau de zidărie încadrat într-un zid, pe care îl întărește în zona în care se află punctele de descărcare ale bolții, plafonului, cornișei etc. În funcție de epocă și stil, p. poate fi prevăzut cu bază

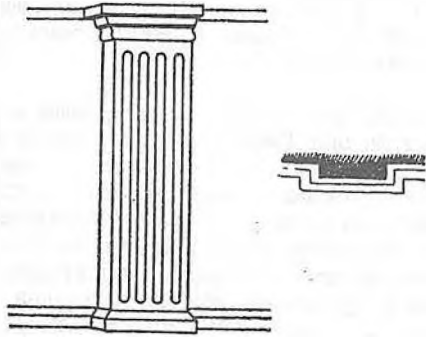

și capitel, iar corpul primește caneluri, striuri, reliefuri sau poate rămîne plat (fr. *pilastre*, it. *pilastro*, germ. *Pilaster*, engl. *pilaster*). T.S.

PILĂ 1. Suport vertical izolat și masiv, de secțiuni poligonale diverse, destinat să susțină o parte a șarpantei sau a zidăriei unui edificiu. Solid și greoi în romanic, se

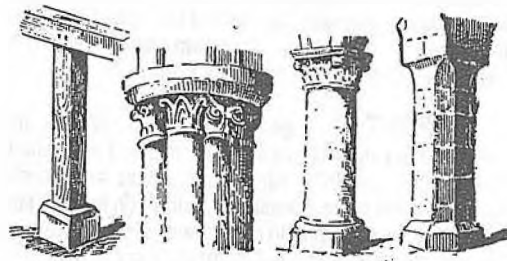

alungește în gotic, fiind decorat cu elegante coloane adosate în fascicul. 2. Suport vertical mai masiv al unui pod (fr. *pîle*, *pilier*, it. *pila di ponte*, *piliere*, germ. *Pfeiler*, *Brückenpfeiler*, engl. *bridge pier*, *pillar*). V și stîlp, *pilier*, *pilon*. 3. Unealtă din fier sau oțel, cu dinți mărunți pe fețele exterioare, folosită de sculptori pentru nivelarea suprafețelor cioplite din materiale dure, ca și pentru răzuirea lemnului și metalului. Graficienii o utilizează la răzuirea și șlefuirea plăcii de metal sau lemn, precum și a pietrei litografice (fr. *lime*, it. *lima*, germ. *Feile*, engl. *file*). I.C., C.R. și I.P.

PILDE → Parabolele lui Iisus

PILIER (fr.) Termen folosit, uneori, pentru a desemna stîlpii masivi de zidărie înălți în interiorul unor construcții (pivnițe, spațiul central al unor biserici etc.) (fr. *pilier*, it. *piliere*, *pilone*, germ. *Pfeiler*, engl. *pillar*). Sin. stîlp. T.S.

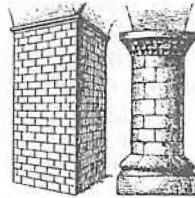

PILON (gr.) 1. Element caracteristic al fațadei templului egiptean, compus din doi masivi enormi de piatră, care flancau simetric intrarea, ridicindu-se deasupra întregului edificiu. Avînd o bază cvadrangulată, p. se subțiau către vîrf, fiecare fațadă avînd forma unui trapez isoscel.

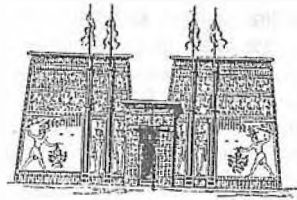

Centrul părții inferioare era găurit de o intrare strîmtă și joasă, care permitea accesul într-o curte înconjurată de portice, precedînd intrarea în sanctuar. Acești masivi aveau un spațiu interior cu camere suprapuse, care comunicau prin scări interioare. 2. Prin extensie, motiv decorativ în forma de p. plasat de o parte și de alta a unei intrări monumentale sau a unui pod, cu simpla funcție de a fi ornamental (fr. *pylône*, it. *pilone*, germ. *Pylon*, engl. *pylon*). 3. Stîlp scurt și gros menit să susțină o mare greutate în cadrul sistemului de sprijin al unui pod (fr. *pîle*, it. *pila di ponte*, germ. *Brückenpfeiler*, engl. *bridge pier*). V și pilă I.C. și T.S.

PILOT (PILOȚI) Stîlpi de lemn, ciopliți, de regulă, rotund, cu diametrul de 13-18 cm și lungimea de aprox. 0,80-1,50 m, care se bat la cca 0,30 m distanță unul de altul,



în pămînt, sub fundația propriu-zisă a unei construcții. Au rolul de a contribui la stabilizarea solurilor din zone mlăștinoase sau cu pînză freatică abundentă și situată la suprafață. Prin săpături arheologice au fost descoperite numeroase construcții pe p. în zonele din vechiul centru al Bucureștiului, mai ales în apropiere de Dimbovița (în limba română termenul se folosește numai la plural.) (fr. *pilot*, it. *palo*, germ. *Pfahl*, engl. *pile*). T.S.

PINACLU Element constructiv-decorativ caracteristic goticului, avînd forma unui mic edicul plin, care încu-

nunează un contrafort, situat în zona descărcării arcului butant pe acesta. Are de regulă un coif piramidal cu un fleuron în vîrf, pe cele patru laturi prezentînd, de obicei, un



decor cu arcaturi puțin adîncite. P. apare și în decorația sculptată a coronamentelor marilor altare gotice tirzii (Michael Pacher, altarul de la Sankt Wolfgang, Austria), pe el sprijinindu-se una din extremitățile arcelor care alcătuiesc coronamentul (fr. *pinacle*, it. *pinacolo*, germ. *Fiale*, *Riese*, *Spitzsäule*, engl. *pinnacle*). T.S.

PINACOTECĂ (gr. *pinax*, tablou, *theke*, depozit, incintă) Denumirea veche a muzeelor de artă, după numele uneia din sălile Propileelor (celebrul edificiu situat pe Acropole, în Atena antică), unde se crede că era găzduită o colecție de tablouri. Acest nume, purtat în antichitatea greco-romană de orice galerie publică de artă și preluat în epoca modernă de mai multe instituții de acest fel, este astăzi în genere înlocuit cu termenul muzeu (fr. *pinacothèque*, it. *pinacoteca*, germ. *Pinakothek*, engl. *pinacotheca*). L.L.

PINION Perete vertical care închide spre exterior spațiul cuprins între cele două versante ale unui acoperiș în două ape. El poate depăși, pe verticală, limita respectivului spațiu, în epoca gotică fiind uneori terminat în trepte

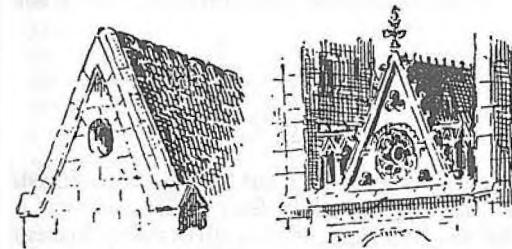

(numeroase case din Germania, Austria, Țările de Jos, Polonia și chiar citeva din Sibiu – sec. 15), iar în baroc, la nivelul unghiurilor inferioare sînt plasate volute. Adesea, pe

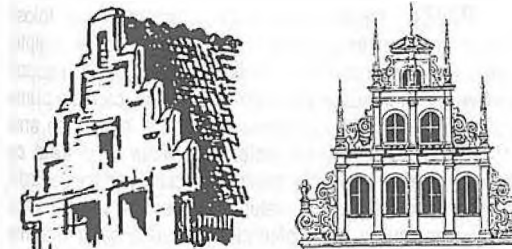

lîngă una sau mai multe ferestre de aerisire a podului apar și elemente decorative, în relief sau pictate. P. îmbracă o formă specială în Sezessionul central european, suprafața sa fiind delimitată de alternanțe de curbe și contracurbe (numeroase case în Oradea, Tg. Mureș etc.) (fr. *pignon*, it. *comignolo*, germ. *Giebel*, engl. *gable*). T.S.

PINXIT (lat., a pictat) 1. Termen care însoțește, în gravurile vechi, anterioare sec. 19, numele autorului desenului sau picturii după care s-a efectuat gravura. Folosită uneori și prescurtat: *pinx.*, această inscripție arată că artistul care a compus imaginea și gravorul nu sînt aceeași persoană. 2. În pictură, această inscripție însoțea, pe unele tablouri, numele artistului, cu scopul de a atesta originalitatea operei. A.P. și L.L.

PIQUÉ (fr) În giuvaiergerie, motiv obținut prin incrustarea în bagă a unor mici puncte sau fișii de aur sau de argint. Folosit în sec. 17 în Olanda, Anglia, Franța și Italia. În sec. 18-19 este aplicat mai ales pe capacele ceasurilor, pe culiute de fard, tabachere, statuete etc. V.D.

PIRAMIDĂ 1. În arta precolumbiană, sanctuar plasat pe platforme montane, la mare înălțime, accesul făcîndu-se pe terase. 2. În Egiptul antic, monument funerar destinat familiei regale. De mari dimensiuni, p. erau construite din piatră, avînd un apareiaj din calcar, ce făcea perfect piramidală construcția. Împreună cu templele și drumul sacru, constituiau un ansamblu funerar plasat într-o incintă fortificată. Pentru a fi cit mai bine protejată, camera funerară era săpată sub pămînt. În interior, existau încăperi destinate ofrandelor rituale, la care se ajungea printr-o suită de coridoare. Pereții erau bogat decorați cu reliefuri și picturi ilustrînd scene din viața faraonului sau drumul parcurs de suflet către Regatul Morților. Imaginile sînt dublate de inscripții hieroglife conținînd formule magice și pasaje din *Cartea Morților*. Caracteristice perioadei Imperiului Vechi, p. se perpetuează pînă la sfîrșitul Imperiului de Mijloc (fr. *pyramide*, it. *piramide*, germ. *Pyramide*, engl. *pyramid*); ~ în trepte, considerată a fi stadiul intermediar între mastaba și p. adevărată, este asemănătoare, în elevație, cu ziguratul, fiind compusă dintr-o serie de platforme paralelipedice cu dimensiuni din ce în ce mai reduse, plasate una deasupra alteia pe un ax central vertical; ~ romboidală, variantă de p. la care se remarcă, în elevație, schimbarea unghiului de înclinare a pantei. I.C.

PIRAMIDION Piramidă de mici dimensiuni care încoronează un obelisc sau un element de arhitectură (fr.

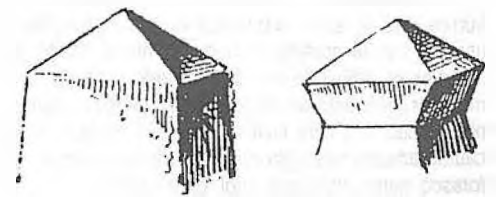

pyramidion, it. *piramidione*, germ. *Pyramidion*, engl. *pyramidion*).

PIROGRAVURĂ (gr. *pyros*, foc) Procedeu de decorație a pieselor de lemn – în special mic mobilier –, uneori și a obiectelor din os rezistent sau din piele, cu ajutorul unui ac de gravat încins la foc. Inciziile în obiect se fac pe urmele motivelor decorative desenate în prealabil. P. a fost mult folosită în România, devenind o adevărată modă la începutul sec. 20, în ornamentarea unor scaune, măsuțe, gheridoane, mese de birou, ornamentare considerată a avea o tentă specific națională, fiind inspirată, uneori, de sculptura decorativă medievală românească din jilțuri, iconostase.

PISANIE Inscripție săpată în piatră, în lemn sau pictată, montată sau realizată direct pe pereții unei biserici, în care sînt consemnate date esențiale privitoare la condițiile ridicării, decorării, restaurării monumentului: hram, cîtor sau donator, dalare, eventual meșteri. P. este aproape nelipsită din orice biserică ortodoxă din România (fr. *inscription votive*, it. *iscrizione votiva*, germ. *Votivtafel*, engl. *votive inscription*).

PISĂLOG → moletă

PISCINĂ Numele vine de la funcția inițială, de bazin artificial în care erau crescuți pești. 1. Cele din locuințele luxoase romane au dat naștere bazinelor rituale, în care, la începutul erei creștine, era administrat botezul prin imersiune (bine păstrată este p. din Baptisteriul din Poitiers, sec. 5). 2. În bisericile vechi, mic bazin de piatră, care comunica printr-un tub cu pămîntul, în care se vărsa apa cu care preo-



tu și-a spălat mîinile sau apa de botez. 3. Bazin special amenajat, în exterior sau în interior, pentru băi de agrement sau cu caracter de întrecere sportivă (fr. *piscine*, it. *piscina*, germ. *Schwimmbassin*, engl. *piscina*, *swimming-pool*).

PITORESC (it.) Variantă a categoriei estetice de frumos care se referă la o reprezentare plastică plăcută și ușor accesibilă gustului comun. Termenul, folosit astăzi mai ales ca atribut ce ține de registrele minore ale sentimentelor, definește o oplică asupra frumosului, apărută în pictura sec. 18, care cultivă agreabilul explicit, „ineditul” căutat, adesea nostalgia rusticității (fr. *pittoresque*, it. *pittoresco*, germ. *malerisch*, engl. *picturesque*).

PITHOS Vas antic de mari dimensiuni, fără anse, folosit pentru depozitarea alimentelor. V. și **ceramică greacă**



PITTURA METAFISICA → pictură metafizică

PIVNIȚĂ Spațiu subteran, aflat sub o altă construcție sau independent, amenajat în vederea păstrării diferitelor alimente. În Evul Mediu românesc, p. aflate sub casele și palatele domnești și boierești au cunoscut o mare amploare; spațiul lor unitar sau compartimentat prin stilpi mediani în nave paralele este acoperit cu semicilindri simpli sau întăriți cu dublouri, cu bolți cu muchii sau cu 4-6-8 calote pe pandantivi (Curtea Veche din București sec. 15-17; Mînaștirea Apostolache, jud. Prahova, ante 1645; Palatul Mogoșoaia - 1702). În cartierelor comerciale ale orașelor, sub nivelul locuințelor sau al prăvăliilor, existau p. pentru depozitarea mărfurilor și pentru vînzarea vinurilor. Pe proprietățile particulare din orașe și în zonele viticole existau și p. independente, uneori zidite și boltite (izvoran – jud. Olt, către 1700), altele căptușite cu lemn, ridicate cu cca 1 m de la suprafața solului, cu acoperișuri în două pante (fr. *cave*, it. *cantina*, germ. *Keller*, engl. *cellar*).

PIXIDĂ 1. Tip de vas întîlnit în antichitatea greacă, în formă de cutie cu capac, realizat din ceramică, metal, lemn

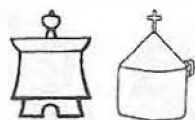

sau os, bogat decorat, servind la păstrarea și transportul fardurilor sau al podoabelor. Sin. *pixis*. 2. Cutie rotundă, cu diametrul mic și capac, decorată, din os sau metal (adesea prețios), în care preoții catolici transportă ostia consacrată la bolnavi și mînbunzi (fr. *pyxide*, it. *pisside*, germ. *Hostienbüchse*, *Weihbrothbehälter*, engl. *pyx*).

PÎNZĂ Țesătură, devenită astăzi cel mai folosit suport al picturii în ulei. Istoria p. pictate începe în Egiptul antic, unde era marulată pe lemnul sarcofagelor. Ca suport de sine stătător începe să fie folosită în Italia, cam din prima jumătate a sec. 15, intră în uzul larg încă înainte de anul 1500 și devine suportul preferat al piciorilor o dată cu sec. 17. Preferința artiștilor pentru p. rezidă în pricina de ordin estetic, ca și în faptul că țesăturile sînt ușoare, se pot mînuși, rula și transporta ușor, oferind suporturi a căror mărime

poate varia de la dimensiuni miniaturale, la suprafețe ample; în plus, este mai ieftină decît un panou tradițional (bine confecționat). P. din *fibre vegetale*, devenite astăzi „clasice”, sînt compuse în principal din celuloză, plantele care produc fibrele vegetale utilizabile pentru țesături fiind *inul*, *cînepa*, *bumbacul* (din care se fabrică țesături mai sensibile la variațiile higrometrice) și *luta* (plantă de origine extrem orientală, din care se fabrică p. de sac, evitată în general ca suport). Mătasea este singura țesătură din *fibre animale* care a fost folosită în tehnica picturii în ulei. Țesăturile din *fibre sintetice*, apărute în ultimele decenii și folosite de unii pictori, n-au stîrnit toluși interesul altora, datorită citorva imperfecțiuni (nu le este îndeajuns verificată durabilitatea, receptivitatea față de grund etc.) (fr. *toile*, it. *tela*, germ. *Leinwand*, engl. *canvas*); ~ de boltă, în arhitectura gotică, fiecare dintre suprafețele sferice construite

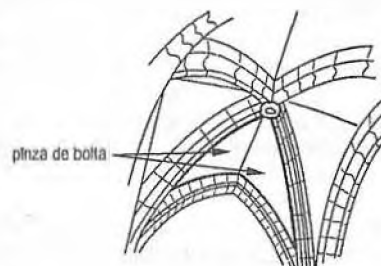

pe nervurile care alcătuiesc osatura unei bolți și delimitate de acestea. Caracterul lor funcțional este evident în goticul timpuriu și matur, în cel tîrziu – împreună cu întregul sistem de nervuri – ele dobîndind un rol preponderent decorativ (fr. *voûtain*, it. *spicchio*, *segmento di volta*, germ. *Gewölbe-kappe*, *Gewölbefeld*, engl. *vaulting cell*).

PLACAJ 1. Suport rigid al picturii, folosit de pe la jumătatea sec. 19. Avantajul acestui suport constă în faptul că nu „lucrează” aidoma lemnului obișnuit: este constituit din mai multe folii fine de lemn, lipite între ele, fiecare avînd dispuse fibrele în sens perpendicular față de cea vecină. Există sortimente de p. cu grosimi și cu alcătuirii variate, v. **panel**. Pentru tablourile de dimensiuni mici sau medii pot fi folosite cu succes planșetele placate, cele mai bune fiind constituite din 6-10 folii. Deși, teoretic, tratamentul realizat în procesul de fabricație exclude posibilitatea *gondolării*, panourile cu laturi mai mari de 50-60 cm nu prezintă garanții definitive. O măsură de protecție (conservare) este peliculizarea spatelui p. cu ulei de in. 2. → **furnir**

PLACARE Acoperirea suprafeței exterioare a unui obiect cu un strat de material diferit, pentru a-l proteja împotriva agenților corozivi sau uzurii, sau pentru a-l înfrumuseța (cuprul poate fi placat cu argint, argintul cu aur, lemnul obișnuit cu lemn de esență nobilă etc.). Procedeu foarte răspîndit începînd din sec. 19 (fr. *plaquer*, it. *lastrare*, germ. *belegen*, *furnieren*, engl. *to plate*, *to veneer*).

PLACĂ Suportul pe care se execută gravura. P.

poate fi de metal (cupru, zinc, fier) de grosimea 0,25-3 mm pentru tehnicile în acvaforte, acvatinta, pointe sèche, verni moale etc., de lemn din esențe de pînă sau lei, pentru xilografură, din piatră de calcar ori de linoleum, pentru lino-gravură (fr. *plaque*, it. *lastra*, germ. *Platte*, engl. *plate*); ~ de paviment, p. din ceramică smălțuită, piatră, mozaic sau marmură, folosită pentru a acoperi suprafața unei străzi, a unei curți sau pardoseala unei încăperi; poate avea și o funcție decorativă. Practicat din antichitate, acest mod de realizare a unui paviment decorativ diferă de la o țară la alta și de la o epocă la alta (fr. *plaque de pavement*, it. *pietra di pavimento*, germ. *Pflasterungplatte*, engl. *plate of pavement*). V. și paviment

PLACHETĂ Placă de dimensiuni reduse, în relief, similară medaliei, de formă ovală, rectangulară, din argint, bronz, cositor, plumb, alte metale. Este turnată în serie restrînsă cu ocazia comemorării unor evenimente istorice, contemporane, ori a personalităților din toate domeniile activității umane (fr. *plquette*, it. *placchetta*, *piastrella*, germ. *Plakette*, engl. *plquette*).

PLACUDĂ → alb de plumb

PLACUNTI → alb de plumb

PLAFON Suprafață plană, orizontală, care se racordează direct, sau prin intermediul unor curbe cu rază mică, de zidurile perimetrice ale unei încăperi, al cărei acoperiș îl

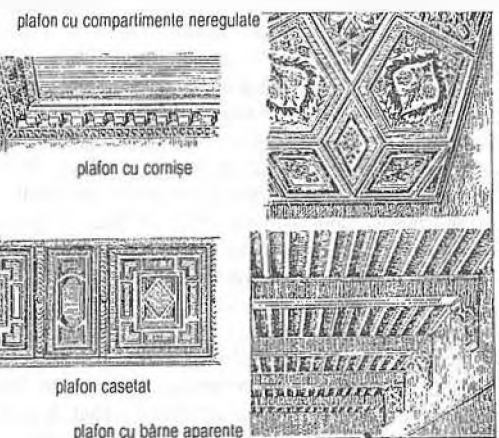

constituie. Se realizează din birne groase, lăsate aparente, din birne mai subțiri acoperite spre interiorul încăperii cu scînduri care alcătuiesc un fel de planșeu, lăsate aparente sau tencuite, din șipci așezate după diferite sisteme, acoperite cu o zidărie ușoară tencuită și văruită, din beton în epoca modernă. Indiferent de materialul și modul de construcție, p. constituie cel mai adesea și planșeul separator față de nivelul de deasupra încăperii pe care o acoperă (fr. *plafond*, it. *soffitto*, germ. *Decke*, engl. *ceiling*). V. și **tavan**; ~ **casetat**, tip de p. caracteristic mai ales Renașterii și neoclasicismului, în care spațiile dintre birnele originare erau

compartimentate transversal, alcătuiind pătrate sau dreptunghiuri, formind un fel de cadre, cioplite adesea în retrageri succesive. Fundul lor, placat de obicei cu lemn, era decorat prin pictare sau sculptare. Ulterior, p. c. au fost realizate numai din scinduri montate astfel încât să alcătuiască o tramă rectangulară profilată, în interiorul căreia se desfășurau motive pictate. Există și exemplare în care, întregul – cadru și decor – este realizat numai prin pictură. În Transilvania, s-au păstrat câteva p. c., în unele biserici (Șimleul Silvaniei, sec. 17). Există și p. c. realizate în întregime din stuc (fr. *plafond à caissons*, it. *soffitto a cassette*, germ. *Kassettendecke*, engl. *coffered ceiling*). V. și *casetaj* T.S.

PLAN 1. În sens larg, suprafață netedă, dreaptă, pe care se pot așterne orice linii, definită prin două dimensiuni: lungimea și lățimea. (Se consideră că orice volum – inclusiv statuile și obiectele din sfera esteticului –, desfășurându-se în spațiul tridimensional, este alcătuit din succesiunea neîntreruptă a unei multitudini, adesea infinitezimale, de suprafețe sau p., iar conturul aparent al formelor nu este decât o iluzie.) În artă, păstrându-și caracterul bidimensional, p. coincide cu nivelul suprafeței tabloului. Vorbind despre cea de-a treia dimensiune (profundimea), artiștii întrebuințează expresii ca p. *apropiat*, p. *secundar*, p. *de mijloc*, p. *îndepărat*, referindu-se în fapt la un ecran imaginar care, păstrându-și frontalitatea față de privitor, se deplasează spre adâncul spațiului. 2. Reprezentare grafică – de regulă la scară – a unei secțiuni orizontale printr-o construcție, practică la un nivel convenabil din punctul de vedere al interceptării cât mai multor elemente caracteristice ale acesteia: compartimentare interioară prin pereți separatori sau alte sisteme, decroșuri interioare și exterioare, elemente de sprijin ale sistemelor de boltire. Uneori, în cazuri mai speciale, sînt indicate, fie sistemele de boltire, fie desenul pavimentelor deosebite. P. poate constitui unul din elementele de bază de la care poate porni alcătuirea tipologiei unor edificii: palate, biserici etc. V. și *biserică*. 3. În limbajul curent, termenul, folosit mai ales la plural, indică totalitatea pieselor desenate (secțiuni orizontale și verticale, fațade, profiluri de elemente constructive sau decorative, detalii), aferente dosarului unei construcții, constituind, în ansamblu, una sau mai multe faze ale elaborării proiectului acesteia (fr. *plan*, it. *pianta*, germ. *Grundriss*, *Bauriss*, engl. *plan*, *design*, *lay-out*). L.L. și T.S.

PLANETE Corpuri cerești (în număr de 7) a căror observare a fost legată, din cele mai vechi civilizații, de ideea de ordine cosmică și de legătură dintre cer și pământ, ele prezidind nașterea și destinul omului și chiar anumite evenimente din viața societății. Din numele lor derivă zilele săptămîinii, cu ele erau asociate cele 7 Ceruri, cele 7 Daruri ale Sf. Duh, cele 7 Virtuți Cardinale. *Cabala* le asociază numelor Arhanghelilor și celor 7 direcții ale spațiului și semnificațiilor lor mistice. Cu excepția Soarelui și a Lunii, sînt

rar figurate în operele de artă (fr. *planètes*, it. *pianete*, germ. *Planeten*, engl. *planets*). T.S.

PLANIMETRIE Termen folosit, uneori, cu semnificație identică cu cea a *planului* (3). T.S.

PLANȘĂ În limbaj arhitectonic, piesă desenată, la scară, a unui ansamblu, a unui element sau grup de elemente constitutive ale acestuia, a unui detaliu etc., reprezentînd grafic o secțiune, o fațadă, un acoperiș etc., constituind un proiect, o piesă esențială în execuția acestuia sau un martor folosit ulterior în judecarea respectării lui. Uneori, p. pot fi singurii martori rămași ai unor construcții fie dispărute, fie niciodată realizate, rămase în stare de proiect (fr. *planche*, it. *tavola*, germ. *Tafel*, engl. *plate*). T.S.

PLANȘETĂ (fr.) 1. Placă plană, de dimensiuni variabile, groasă de 1-2 cm, confecționată dintr-o esență lemnoasă moale, care slujește artistului ca suport rigid pe care își așază (fixează) hîrtia sau cartonul aflat în lucru. 2. Placă din lemn pe care se montează armătura pentru sculpturi modelate în argilă (fr. *planchette*, it. *tavoletta*, germ. *Brettchen*, engl. *little plank*). L.L. și C. R.

PLANȘEU Parte a unei construcții constituind suprafața orizontală intermediară dintre două niveluri sprijinită pe zidurile perimetrice. Poate fi alcătuită din birne, scinduri sprijinite pe birne, materiale ușoare pe schelet de lemn, beton. Față de încăperea situată deasupra lui constituie baza pardoselei, față de cea de dedesubt – plafonul (fr. *plancher*, it. *palco*, *solaio*, germ. *Fussboden*, engl. *floor*). T.S.

PLANTE TINCTORIALE Plante din florile, frunzele, fructele, tulpinile sau rădăcinile cărora se extrag diverși coloranți utilizați de obicei în boiangeria populară veche, dar care au folosit adesea și la prepararea unor culori-lac pentru pictură. Numărul lor este extrem de mare. Dintre cele mai cunoscute, sînt de amintit: cirmizul, indigoul, roiba, șofranul etc. L.L.

PLASMĂ → *carnație*

PLASTIFIANȚI Materii care se introduc – în cantități mici – în unele cleiuri, grunduri sau verniuri, pentru a le conferi o anumită mîlădiere (unele uleiuri și *balsamuri*, *mierea de albine*, *ceara*, glicerina, unele substanțe create de chimia modernă). L.L.

PLASTILINĂ Material plastic din caolin, diverse substanțe grase, ceară, conținînd, uneori, și coloranți. Ca și argila și ceara, poate fi ușor modelată și are calitatea de a se păstra în stare moale. Este folosită de sculptori pentru lucrări de mici dimensiuni, studii, machete (fr. *plastiline*, it. *ceroplastica*, germ. *Plastilin*, engl. *modelling clay*, *plasticine*). C.R.

PLATBANDĂ Placă îngustă din piatră sau din cără-

mă, cu profil rectangular, care separă două elemente constructive, face trecerea de la unul la celălalt, ori realizează legătura între elemente cu profiluri diferite în cadrul unui sis-

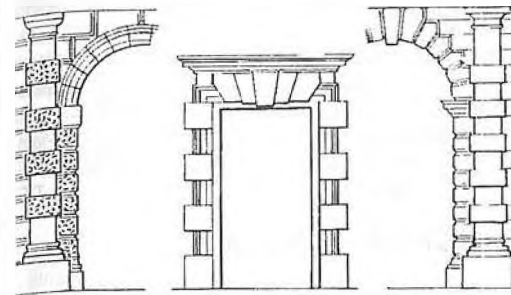

tem decorativ (fr. *plate-bande*, it. *piattabanda*, germ. *Band*, engl. *lintel*, *course*). T.S.

PLATERESC, STIL ~ (sp. *plateria*, argintarie) Între sfîrșitul sec. 15 și mijlocul sec. 16, din amalgamarea unor elemente ale goticului tîrziu și ale stilului maur *mudejar* cu forme ale Renașterii italiene, ia naștere în Spania s. p., denumit astfel datorită asemănării decorului pe care-l folosește cu cel al argintăriei. Minuțios elaborată, aproape filigranată, integrată într-un sistem de verticale și orizontale, ornamentația caracteristică acestui stil împodobește indeosebi fațadele unor edificii reprezentative, dintre care tipice sînt Casa de Ayuntamiento (1527-1564) din Sevilla, fațada de vest a Universității din Salamanca (1514-1529), Hospital de los Reyes din Santiago (fr. *plateresque*, it. *plateresco*, germ. *plateresk*, engl. *plateresque*). M.P.

PLATFORMĂ Amenajare orizontală din materiale diferite (lemn, metal, piatră), temporară sau permanentă, menită să permită accesul mai lesnicios spre un spațiu anume sau să pună în valoare un anumit volum (fr. *plateforme*, it. *piattaforma*, germ. *Plattform*, eng. *platform*). T.S.

PLATINĂ Metal nobil, alb-cenușiu, strălucitor, foarte maleabil și ductil (duritate 4-4,5, greutate specifică 19-21,5). Nu se alterează în atmosferă, nu este atacat de acizi: se dizolvă numai în apa regală. Descoperită în Peru în 1735 de călătorul spaniol Antonio de Ulloa și Garcia de la Torre (1716-1795), p. se folosește în sec. 18 ca ornament arhitectonic, iar de la începutul sec. 20 în giuvaiererie, la montarea pietrelor prețioase și la confecționarea bijuteriilor de mare valoare (fr. *platine*, it. *platino*, germ. *Platin*, engl. *platinum*). V.D.

PLATOU Vas de dimensiuni mari, foarte puțin adînc, circular, oval, rar poligonal, care este folosit pentru prezentarea mîncărurilor. Cele vechi, medievale, renaștiste, baroce erau realizate din metal, adesea nobil, și erau bogat decorate. Alături de acestea, s-au păstrat numeroase p. din cositor, material folosit în mod curent pentru veselă, mult mai puțin împodobite. Uzanța actuală, deși a păstrat p. de metal pentru anumite împrejurări, vădește înclinarea

spre folosirea cu predilecție a pieselor de faianță și porțelan, puline de reală valoare artistică, datorită industrializării procedeele de fabricație (fr. *plateau*, it. *vassolo*, germ. *Plateau*, engl. *plateau*). T.S.

PLATYTERA (gr.) Tip iconografic al Maicii Domnului, reprezentată bust, în altitudine de orantă, purtînd pe piept, într-un medalion sau în centrul unei *slave* simple sau duble, imaginea lui Iisus copil binecuvîntînd. Apare de obicei în decorația boltii pronaosului bisericilor ortodoxe (în calotă sau în centrul unor bolti de alt tip), înconjurată de o slavă circulară policromă sau în compoziție complexă alcătuită din grupe de îngeri (Biserica fostei Mînăstiri Humor, jud. Suceava, 1534). V. și il. 16 T.S.

PLEIN AIR (fr.) Avînd înțelesul de *aer liber*, exterior, acest termen se referă la o pictură sau la un desen executate în afara atelierului. Artistul obișnuit să lucreze în atelier se confruntă în p. a. cu probleme noi: lumina mai puternică, învăluitoare, abundența reflexelor, perspectiva aeriană etc. L.L.

PLEINAIRISM Termenul apare la mijlocul sec. 19 în Franța și reprezintă programul estetic al peisagiștilor de la Barbizon, bazat pe ideea necesității de a picta peisajul în natură, în aer liber, direct în fața motivului, a priveliștii. Ideea în sine este mai veche, ea se găsește, în intenție, și în formulările teoretice ale lui Leonardo da Vinci, apoi în pictura peisagiștilor olandezi, flamanzi și francezi din sec. 17 și 18, precum și a peisagiștilor englezi de la răscrucea sec. 18-19; procedeul acestora fiind însă numai parțial p., execuția propriu-zisă a lucrării făcîndu-se în atelier. În România, Nicolae Grigorescu și Ion Andreescu au fost primii promotori ai p. (fr. *pleinairisme*, it. *pittura all'aria aperta*, germ. *Freilichtmalerei*, engl. *open-air painting*). V. și *plein air* A.P.

PLEURANT (fr.) Personaj din compoziții sculptate, mai rar pictate, din gotic sau din Renașterea timpurie, îmbrăcat în veșminte de doliu, care, împreună cu alte personaje similare, susține o lespede funerară, de obicei cu gisant, sau face parte dintr-o procesiune funerară (fr. *pleurants*, it. *piagnoni*, germ. *Klageleute*, engl. *mourners*). T.S.

PLIN CINTRU Sintagmă folosită în raport cu arcele și boltile a căror deschidere măsoară 180° (fr. *plein-cintre*). V. și *arc*, *boltă* T.S.

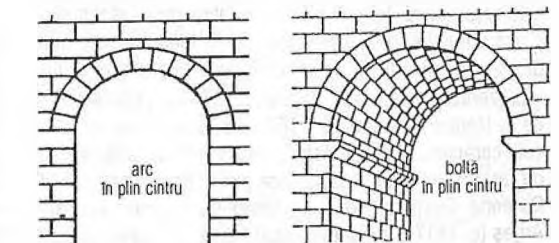

„**PLIN ȘI GOL**“ Raport cantitativ – virtual echilibrat – între elementele reprezentate într-o pictură (care constituie plinul) și fondul sau cîmpul liber pe care se suprapun acestea (adică *golul*). Raportul diferă de la o epocă la alta (de pildă în baroc predomină „plinurile” etc.), după temperamente artistice și chiar după teme. L.L.

PLINĂ PASTĂ Împăstare, materie picturală bogată, aplicată pe suprafața unui tablou pictat în ulei. Saturează suprafața tabloului, îi conferă materialitate și forță, pătrînd a fi unul dintre elementele caracteristice ale picturii în ulei. (Nu trebuie confundată cu *supra încărcarea* cu pastă.) Întrucît sugerează impresia de relief, a fost utilizată într-un mod anume în epocile clasice: împăstări în lumină și transparențe (paste subțiri) în umbră, p. p. oferind pictorului posibilitatea creării de *texturi* variate. Astăzi acest mod de lucru este în bună măsură abandonat. Din punct de vedere tehnic, pasta (prea) groasă trebuie privită cu rezervă: poate cracla, dacă include mult ulei poate rîncezi, aglomerează praf etc. (fr. *empatement*, it. *impasto*, *impastamento*, germ. *Impastierung*, *dicker Farbauftrag*, engl. *impasto*). Sin. *împăstare*. L.L.

PLINTĂ (gr. *plinthos*, cărămidă) 1. Placă din piatră sau de zidărie, puțin înaltă, cu profil rectangular, pe care se sprijină la partea inferioară un element constructiv

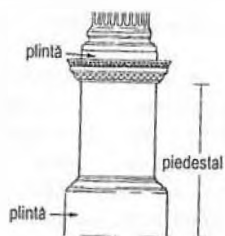

(coloană, stâlp, pilastru, uneori chiar zid) (fr. *plinthe*, it. *plinto*, germ. *Säulenplatte*, engl. *plinth*). 2. Bază de diferite grosimi, constituind suprafața de fixare și susținerea a unei sculpturi în ronde-bosse. În genere plată, tăiată în planuri simple, uneori include și elemente care fac parte din compoziția lucrării respective (fr. *plinthe*, it. *plinto*, *zocco*, germ. *Sockel*, engl. *plinth*). T.S. și C.R.

PLÎNGEREA DOMNULUI Moment din ciclul Patimilor, plasat între *Coborîrea de pe cruce* și *Punerea în momînt*. Iconografic, cunoaște două variante principale. Cea *răsăriteană*, în care Iisus este întins pe pămînt sau pe piatră ungerii și plîns de mama sa, de Ioan Evanghelistul, de femeii pioase și de Iosif din Arimateia. Dintre reprezentările cele mai tragice este P. D. din pictura murală de la Nerezi (Macedonia, 1164). Ca iconografie, acest tip este caracteristic și epitelafelor. În icoane P. D. apare extrem de rar; un exemplar păstrat face parte din seria donată de Doamna Despina, soția lui Neagoe Basarab, Mînăstirii Argeș (c. 1517). Variantele *occidentale* sînt cunoscute sub

numele de *Pietă*. Ele pot să fie pictate, sculptate în relief sau în ronde-bosse. Dintre cele pictate sînt celebre seriile realizate de pictorii flamanzi din a doua jumătate a sec. 15 (Rogier van der Weyden, Hugo van der Goes), sculptorii din mediul german și central-european preferă relieful policrom, dar și compozițiile în ronde-bosse, sculptate în lemn și policromale. Tema a făcut obiectul a trei compoziții ale lui Michelangelo (una în Bazilica San Pietro din Vatican, iar cea mai dramatică – la Milano, în Castelul Sforza) (fr. *Pietă*, *Vierge de pitié*, it. *Pietà*, germ. *Beweinung Christi*, engl. *Pietà*). V. și *Pietă*, și il. 5 T.S.

PLOMBAJ → tușă oboșită

PLOMBĂ În arhitectură, construcție ridicată pentru a umple un spațiu gol aflat între două clădiri din același *front*. Figurat, termenul are și sensul de umplutură a unui gol intenționat (ușă, fereastră arcadă) sau întâmplător (lacună) aflat într-un zid. T.S.

PLUMB, GRAVURĂ ÎN ~ Variantă a gravurii în metal, folosită mai ales în grafica utilitară (fr. *plomb*, it. *piombo*, germ. *Blei*, engl. *lead*). A.P.

PLUMETIS Punct de broderie cu relief pronunțat, amintind penajul unei păsări, executat pe fond de pînză sau de muselină, în general de culoare albă. V.D.



PLUVIALE Pelerină amplă, lungă, avînd, uneori, în lungul spatelui o tăbăle semiovală decorată; este confecționată din material prețios, uneori brodată, închizîndu-se



deasupra pieptului cu o pafă sau cu agrafe. Folosită în cultul catolic pentru ceremonii fastuoase, purtată deasupra albei sau a cottei și a stolei; este de culoare albă, roșie, violet sau neagră, în funcție de împrejurări (fr. *pluvial*, it. *piviale*, germ. *Chorkappe*, engl. *cope*). T.S.

PLYMOUTH Prima manufactură engleză de porțelan dur, întemeiată în 1768 de farmacistul-chimist

William Cookworthy. Acesta, descoperind zăcămintă de caolin în Țara Galilor, obține un porțelan strălucitor, de nuanță închisă, care nu rezistă la arderea la temperaturi înalte, dar a cărui pastă este uneori de o calitate excelentă. La P. se confecționează ceainice, cafetiere, vase, statuete care reprezintă alegoric continentele, decorate cu motive împrumutate din producția Manufacturii Worcester și din stilul rococo. Gama cromatică este bazată pe albastru deschis, roșu și verde deschis. În 1770 manufactura P. este transferată la Bristol. V.D.

POALĂ DE ICOANĂ Piesă țesută sau brodată figurativ sau numai cu elemente decorative, destinată să fie amplasată sub fiecare dintre icoanele împărăției aflate în iconostas. La iconostasele tîrzii (sfîrșitul sec. 17-sec. 19), piesele brodate sînt înlocuite cu piese pictate în tempera pe lemn, cu motive heraldice sau decorative, care fac parte din însăși structura acestora. T.S.

POANSON 1. Instrument din oțel cu un semn emblematic gravat în relief, cu care se marchează o piesă executată din metal, pentru a i se garanta autenticitatea și

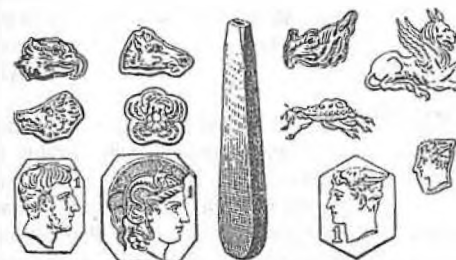

titlul metalului și a se împiedica fraudă. 2. Marca astfel realizată. Evoluția p. este strîns legată de dezvoltarea corporațiilor de orfevri, care au existat în Europa din sec. 13. P. pentru piesele de argint sînt de cinci feluri: al meșterului, al corporației, al orașului care garantează cantitatea de metal prețios conținută în aliajul respectiv, al anului cînd au fost realizate, al dovezii de plată a impozitelor. P. pentru cositor sînt de 2 feluri: al orașului și al meșterului. Marcarea pieselor din metale prețioase este obligatorie și este legiferată de fiecare stat (fr. *poisson*, it. *punzione*, *punteruolo*, germ. *Stempel*, *Probezeichen*, engl. *mark*, *hallmark*). V.D.

POANTĂ Instrument ascuțit, format dintr-un ac prins într-un mîner, folosit în special în *pointe sèche* și la gravura în puncte (fr. *pointe à graver*, it. *punta*, germ. *Radiernadel*, engl. *etching needle*). V. și *pointille* A.P.

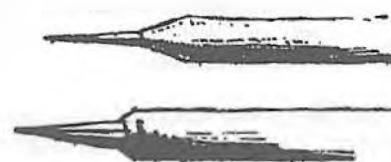

POARTĂ Amenajare specială care permite accesul într-o incintă, care se închide și se deschide după necesitate, alcătuită dintr-un cadru fix și unul sau doi balanți mobili. Caracterul monumental al unor p. (Poarta leilor de la Micene, porți de orașe) este legat de importanța ansamblului din care fac parte, aceasta determinînd și eventualul lor decor (fr. *porte*, it. *porta*, germ. *Pforte*, *Tor*, engl. *door*, *gate*); ~ falsă, element arhitectural plasat pe peretele occidental al capelelor funerare, avînd forma fațadelor primitive cu redane. Era considerată calea de acces prin care sufletul defunctului trecea în Regatul morților din Regatul celor vii. Prezentă mai ales în arta egipteană și arta etruscă, p. f. se regăsește și în alte arii artistice în context funerar (fr. *fausse porte*, it. *falsa porta*, germ. *blinde Tür*, engl. *blind door*). I.C. și T.S.

POCAL 1. Tip de pahar, de metal sau de sticlă, scund, cu gura foarte largă, uneori și cu capac. 2. În sens



general, pahar din metal prețios, bogat decorat (fr. *bocal*, it. *boccale*, germ. *Pokal*, engl. *goblet*). T.S.

POCROVĂȚ → aer

POD 1. Spațiu cuprins între tavanul sau boltă ultimului nivel al unei construcții și învelitoare, prevăzută cu ferestre de aerisire, care permite circulația persoanelor, adăpostirea sau depozitarea unor bunuri, care în condiții date poate fi amenajată ca locuință, atelier, grînar sau finar, loc pentru ațumarea naturală a anumitor produse în cazul în care locuințele sînt lipsite de coșuri, iar fumul se evacuează în p. sau chiar cu scopuri defensive, cînd în pereții sau în pardoseala sa sînt amenajate ferestre de tragere și respectiv guri de aruncare. 2. Construcție realizată din materiale diferite (lemn, piatră, metal, beton, plante cu tulpini elastice), menită să lege între ele mairurile opuse ale unei ape, țărîmul de o insulă, insulele între ele etc. După zonă geografică și epocă, construcțiile îmbracă forme diferite. Porțiunea de acces poate fi plană sau curbă, marginită sau nu de parapet, simplu sau decorat. În funcție de lungime, în apă se amplasează unul sau mai mulți piloni, din lemn, piatră sau beton, uniți între ei fie prin birne (p. de lemn), arcuri (p. de piatră), traverse profilate (p. metalic).

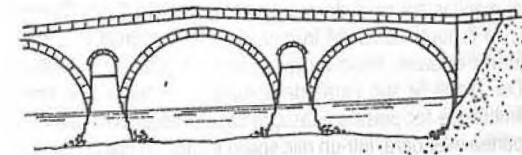

La Drobeta Turnu-Severin se păstrează piciorul de piatră de pe malul stîng al p. lui Traian, ridicat de arhitectul Apolodor din Damasc în anul 101. Cele mai vechi p. de piatră din Evul Mediu românesc datează din epoca lui Ștefan cel Mare (1457-1504), găsindu-se la Girov, Cârjoaia, Zlodica. O mare realizare a tehnicii moderne o vreme a constituit-o p. de la Cernavodă, construit peste Dunăre (750 m) de inginerul român Anghel Saligny (1895). Există și p. de lemn închise ca niște adevărate tunele sau p. mărginite pe laturi de construcții (Ponte Vecchio, Florența) (fr. *pont*, it. *ponte*, germ. *Brücke*, engl. *bridge*); ~ **ridicător** – în



arhitectura fortificată, platformă mobilă, prinsă și manevrată printr-un sistem de scripete și de lanțuri, dirijat din interiorul unui castel, al unei cetăți sau al unui oraș întărit. Amplasat în fața porții principale, p. r. era coborît la nevoie pentru a permite accesul peste șanțul de apărare al respectivei fortificații. La unele cetăți, se păstrează încă lăcașul săpat în montanții porții, în care era fixată platforma, atunci cînd era ridicat. Uneori, p. r. nu era legat direct cu contraescarpa șanțului cetății, ci cădea pe ultimul pilon al unui p. fix, ridicat parțial deasupra șanțului (Suceava) (fr. *pont-levis*, it. *ponte levatoio*, germ. *Fallbrücke*, engl. *draw-bridge*, *folding bridge*). T.S.

PODEST Platformă de mici dimensiuni, care întrerupe succesiunea treptelor unei scări și permite schimbarea de sens a acesteia, într-un unghi de 90°; servește în același timp ca loc de odihnă. T.S.

PODIUM 1. La etrusci și la romani, substructura templului și a edificiului funerar, definită la exterior prin muluri continue. 2. Tip tradițional de piedestal – platformă de lemn, îmbrăcată, uneori, în pînză – care poate fi înălțat în atelierele artiștilor. Înalt de cca 1 m și suficient de larg, p. slujește plasticianului pentru a-și așeza modelul în *poză* (relativ comod, la o înălțime convenabilă contemplării și observațiilor necesare în scopul studiului). I.C. și L.L.

POGORÎREA SFÎNTULUI DUH Temă iconografică inspirată din *Faptele Apostolilor*, marcînd episodul major al manifestării celei de a treia persoane din Sfînta Treime. Este ilustrat momentul în care Apostolii, adunați în cerc în jurul Fecioarei, într-o încăpere închisă, primesc pe Sfîntul Duh, venit fie sub formă de porumbel, fie numai sub forma limbilor de foc plasate deasupra capului fiecăruia dintre ei. În partea inferioară, într-un mic spațiu închis, un bătrîn, Cosmo-

sul, desfășoară un ștergar simbolizînd timpul (fr. *La descente du Saint Esprit*, *Pentecôte*, it. *Pentecoste*, germ. *Pfingsten*, engl. *Pentecost*). Sin. *Rusalii*. V. și il. 34 T.S.

POINTE SÈCHE Procedeu de gravare cu un ac, de obicei din oțel, mai rar de diamant, foarte ascuțit, cu care se zgîrie direct placa uscată, de cupru, zinc sau material plastic, fără intervenția proceselor chimice proprii altor tehnici ale gravurii pe metal. Acul trasează în placă desenul, formînd șanțuri de linii subțiri sau întretăiate ca o rețea, în funcție de poziția acului. Materia dislocată pe marginea șanțului (*barba*) reține cernelurile și produce efecte de catifelare. Prin gravura în p. s. se obțin efecte de mare luminozitate și aerare. Uneori ea este asociată cu gravura în acvaforte. Procedeu acesta a apărut în sec. 15, în Germania fiind strălucit ilustrat de Dürer. În sec. 17, cu Rembrandt, atinge apogeul. P. s. a fost practicat, de asemenea, de pictorii-gravori din a doua jumătate a sec. 19 (J. Whistler, James Tissot, Franz von Stuck, Karl Stauffer-Bern), precum și de impresionistii francezi, iar la începutul sec. 20, în special de Max Liebermann, Max Slevogt, Lovis Corinth, Edvard Munch. În România, tehnica a fost folosită de la începutul sec. 20 de Iser (peisaje dobrogene și portrete), N. Vermont, Maria Manolescu, Simion Luca etc. (fr. *pointe sèche*, it. *punta secca*, germ. *Kaltnadel*, engl. *dry-point*, *etaing*). A.P.

POINTILLEU (fr.) Variantă a tehnicii în acvaforte și dăltiță. Constă în înlocuirea gravurii prin trăsături cu gravarea în puncte, fie cu ajutorul unei rulete dințate, fie cu o *poantă*, fie cu o mică măciucă dințată (*matoarul*), care permit realizarea unor efecte de mare finețe. P. este folosit pentru redarea unor detalii sau pentru evocarea unor structuri materiale cum ar fi blana sau catifeaua. De obicei este asociat cu alte tehnici, rezervîndu-i-se porțiunile care trebuie să sugereze efecte de moliciune, de nuanțare subtilă. În perioada de înflorire a p. – sec. 17-18 –, gravorii francezi au folosit varianta denumită *manieră în creion* – obținută cu ajutorul matoarului. Prin această viață se pot obține adevărate imitații ale desenului în creion sau ale pastelului (fr. *gravure en pointillé*, it. *incisione punteggiata*, germ. *Punktiermanier*, *Punzenstich*, engl. *stipple engraving*). V. și **manieră neagră, pastel** A.P.

POINTILLISM (fr.) Tehnică a picturii neimpresioniste, în care procedeul impresionist al fragmentării tușei atinge extrema reducerea a petelor de culoare la mici puncte, ce recompun forma obiectului numai văzute de la distanță. Au practicat p. Seurat, Sérusier, în Franța, în Germania unii expresioniști în prima fază de creație; în România, Artur Segal și S. Mütznar (fr. *pointillisme*, it. *puntinismo*, germ. *Pointillismus*, engl. *stippling*, *pointillism*). V. și **divizarea tușei, neoimpresionism** A.P.

POJGHITĂ În erminii, stratul subțire, semicristalin și dur format la suprafața frescei (este un carbonat de calciu,

rezultat al procesului de carbonatare). Alte denumiri autohtone: *coajă*, *pelită*, *tipă*. L.L.

POLICANDRU → candelabru

POLICROM (gr. *polys*, *numeros*, *hroma*, *culoare*) – Multicolor. Atribut ambiental, comun, în artă, p. se referă la numărul mare al cunilor (este deci o chestiune de cantitate); nu trebuie confundat cu *bogația cromatică*, ce presupune armonie, raporturi cromatice bine acordate (fiind deci o problemă de calitate a cunilor). L.L.

POLILOB Formă geometrică închisă sau deschisă, alcătuită din segmente de cerc de 180° sau chiar mai mari, tangente la partea inferioară, care dau traseul de bază al planului unor construcții (rotunde), al unor ferestre (Biserica Minăstirii Cîrța, jud. Sibiu), al unor motive decorative sculptate sau pictate (fr. *polylobé*, it. *polilobe*, germ. *Vielpass*, engl. *multifoil*). T.S.

POLIMENT Materie adezivă utilizată pentru fixarea foitelor de aur care urmează să fie lustruite. Este compusă din bol (de unde și numele de *ambol*, în erminii) și din alte materiale (adezivi, pigmenți, plastifianți etc.). Sin. *ambol*. L.L.

POLIPTIC (gr. *polys*, *numeros*, *ptyx*, *îndoitură*, *pliu*) 1. Tip de altar alcătuit din mai multe perechi de aripi mobile



și din una fixă, decorate cu picturi sau relieuri constituite în cicluri iconografice, închizînd în centru un scrin care, uneori, conține o statuie. Întregul se sprijină pe o predelă, iar cele mai bogate au un coronament fin sculptat. Cele mai importante p. transilvănene se păstrează la Mediaș (c. 1480) și Biertan (1484). 2. În antichitatea romană, același nume era purtat de un ansamblu format din mai mult de două *tablite* de scris (fr. *polyptyque*, it. *politico*, germ. *Plyptychon*, engl. *polyptych*). T.S. și L.L.

POLISOR (lat. *polio*, a netezi, a șlefui) Unealtă folosită în gravura pe metal, în special în verniul moale. Este confecționată din oțel polisat, uneori cromat, în formă de bastonaș cu capetele rotunjite diferit unul față de celălalt. (fr. *polissoir*, it. *brunitoio*, germ. *Polierstahl*, engl. *polisher*). A.P.

POLITIPAJ Procedeu folosit în xilogravură, mai ales de gravorii populari, care constă în suprapunerea mai multor planșe. A.P.

POLITUR → verni

POMELNIC (sl.) Listă scrisă pe plăci de lemn special pregătite sau pe foi prinse într-o copertă, ori cioplită în piatră, în care sînt trecute numele cîitorilor și binefăcătorilor – vii și morți – ai unui monument (biserică, mînăstire), care urmează să fie pomeniți la slujbele religioase. Uneori, suporturile acestora au forme de diptic sau de triptic, fiind decorate la exterior cu picturi figurative sau cu motive decorative. Înșuruirea de nume permite, uneori, interpretări cu valoare istorică, altele p. însuși oferind, alături de nume, și fapte care pot îmbogăți cunoștințele despre respectivul monument. În Occident, este folosit mai ales pentru pomenirea celor morți (fr. *obituaire*, it. *registro di defunti*, germ. *Seelenmessenregister*, engl. *obituary*). T.S.

POMERIUM În antichitatea romană, un fel de „drum sacru” de o parte și de alta a brazdei primordiale trase pe pămînt în momentul întemeierii orașului. Acestă incintă fictivă, de natură religioasă, materializată printr-o serie de *cippus*, nu coincidea în mod necesar cu zidul de apărare, cu toate că ambele au tîns să se confunde. Traseul p. putea să se mărească în măsura în care statul își mărea cuceririle. Din punct de vedere religios și juridic, p. are o mare importanță, el stabilind mai ales o demarcație foarte clară între puterile civile și cele militare. Astfel, în interiorul p. era interzis să umblî înarmat, să se organizeze întruniri ale comitetelor centuriale. De asemenea erau interzise înhumări. I.C.

POMPEIAN, STIL ~ Stil decorativ cu repertoriu istoricist ce se conturează în a doua jumătate de sec. 18, în Europa, însumînd încercările de mulare a decorației interioare antice romane pe baza ultimelor descoperiri arheologice din epocă, de la Pompei și Herculaneum. Lansat de decoratorii englezi, s.p. își găsește paralela în Franța și Germania. Cea mai creativă fază se localizează în a doua jumătate a sec. 18, ilustrată în zona artelor decorative și design-ului de mobilier. Interesul pentru acest stil decorativ se păstrează pînă în a doua jumătate a sec. 19. În ambianța istorică neoclasică, influența descoperirilor arheologice se manifestă și în zona picturii de șevalet, și în foarte mică măsură asupra sculpturii (fr. *pompeien*, it. *pompeano*, germ. *pompejanisch*, engl. *pompeian*). I.C.

POMUL CUNOAȘTERII BINELUI ȘI RĂULUI Simbol al Paradisului, inițial identificat cu un smochin, ulterior cu un măr. Temă inspirată din Vechiul Testament (*Cartea Facerii*) (fr. *Arbre de la science du Bien et du Mal*, it. *Albero della scienza del Bene e del Male*, germ. *Baum der Erkenntnis*, engl. *Tree of the Knowledge of Good and Evil*). V. și **Pomul Vieții** T.S.

POMUL VIEȚII Temă iconografică cu vechi rădăcini simbolice în multe civilizații, arborele, care face legătura dintre cer și pămînt, asociază în iconografia creștină tema paradiziacă a Pomului cunoașterii Binelui și Răului, al cărui fruct interzis l-a costat pe om izgonirea din Rai, ca și lema crucii răscumpărătoare pe care a murit Hristos, care a

spălat astfel păcatul lui Adam și al Evei. În reprezentările paradisiace, P. V. are aspectul unui măr cu fructe, pe care, de obicei, este înlocuit șarpele ispititor. Numeroase reprezentări medievale, în care este asociat cu crucea, fac din aceasta motivul central, care este tratat fie sub forma efectivă a unui pom, fie doar având rădăcini și vrejuri care o flanchează la bază, fie înfățișându-l afirmat pe arbore pe Hristos însuși (coronamentul altarului poliptic din Biertan, 1515) (fr. *Arbre de Vie*, it. *Albero della Vita*, germ. *Baum des Lebens*, engl. *Tree of Life*). V. și Pomul cunoașterii Binelui și Răului T.S.

PONCHO Pelerină dreptunghiulară sau circulară, cu fentă pentru trecut capul, țesută din lână în dungi, de culori vii, purtată în America Centrală, din epoca precolumbiană și până azi, și adoptată de moda europeană. A.N.

PONCIF (fr.) 1. Termen folosit în pictura murală, care denumește hîrtia sau „cartonul” al cărui desen (executat la mărime definitivă) a fost perforat cu ajutorul unui ac, în scopul

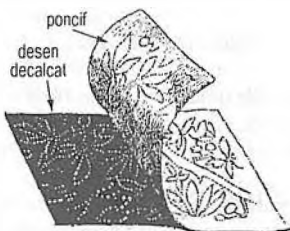

transpunerii pe zid. P. se așază peste stratul umed (*infonaco*) sau uscat și se tamponează ușor cu o mică pungă din pînză fină sau tifon, umplută cu praf de cărbune sau cu un alt pigment; praful se infiltrează prin micile găuri făcute în prealabil și imprimă traseele desenului pe suprafața len-cuiei. 2. Prin extensie, p. a devenit un calificativ pentru orice este imitat, convențional, lipsit de originalitate, banal (fr. *poncif*, it. *disegno punteggiato*, germ. *Pause*, *Schablone*, engl. *pounced drawing*). L.L.

PONTATA (il. *ponte*, schelă) Termen vechi, folosit de pictorii muraliști pentru seria succesivă de *giornate* distribuite orizontal, la nivelul unui etaj de schelă. L.L.

PONTIFICAL Adjectiv care, în Biserica catolică, desemnează ofiții sau obiecte legate în principal de persoana papei și, prin extensie, de cea a unor înalți prelați (de ex.: Liturghie pontificală). *Liber Pontificalis* – Cronică papală (un exemplar valoros, datînd de la începutul sec. 16, se păstrează la Biblioteca Bathiany din Alba Iulia). T.S.

POP ART Orientare apărută în S.U.A. și Anglia în anii '50 ai sec. 20, în Germania de Vest în anii '60, extinzîndu-se apoi în alte țări europene, ca reacție față de arta abstractă și alte forme artistice de avangardă. P. a. abordează teme cotidiene din ambianța urbană a societății de consum, precum și din imagistica mass-media, și chiar

a formelor răsbindite de subcultură. Această abordare este, pe de o parte, făcută cu mijloace fotografice realiste, pe de alta, reprezentarea are un accentuat subtext ironic, critic. Pe plan tehnic, p. a. a optat pentru afiș, litografie, serigrafie, dar și pictură și sculptură. Printre reprezentanții principali ai p. a. se numără James Rosenquist, Andy Warhol, Roy Lichtenstein, Claes Oldenburg, David Hockney, sculptorul George Segal. V. și il. 93 A.P.

PORFIR Rocă vulcanică foarte dură, datînd dinaintea erei terțiare, formată din feldspat, cuarț și mică (duritate 6, greutate specifică 1,58). Colorit: roșu, negru, cenușiu, purpuriu, stropit cu mici pete albe. Cunoscut din antichitate, p. se folosește în sculptură și în artele decorative. La unele busturi și statui de împărați romani este folosit p. ca material pentru redarea veșmintelor somptuoase: Această asociere a fost preluată și în sculptura Renașterii și barocului (fr. *porphyre*, it. *porfido*, germ. *Porphyry*, engl. *porphyry*). V.D.

PORPORINA → aur mozaic

PORTAL Ușă de mari dimensiuni care conferă o notă solemnă intrării. Prevăzută cu un ancadrământ bogat sculptat în piatră, comportînd, uneori, reliefuri figurative (marile catedrale romanice și gotice din Franța), p., în funcție de destinație (p. *regal* la unele catedrale franceze) sau de elementul iconografic principal al decorului (p. *Sf. Mihail*, la Biserica romano-catolică Sf. Mihail din Cluj-

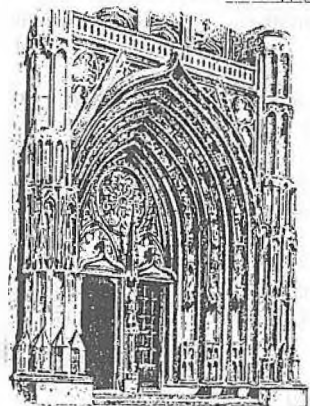
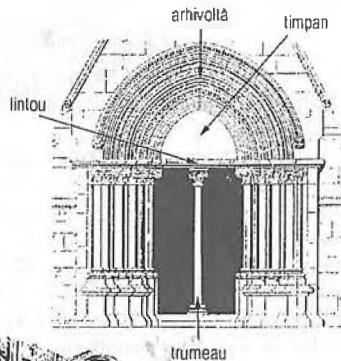

Napoca), poartă denumiri care îl diferențiază de alte amenajări asemănătoare de la același monument sau îl singularizează în limbajul științific sau chiar în cel comun (fr. *portail*, it. *portale*, *porta maestra*, germ. *Portal*, engl. *portal*). T.S.

PORTANT, ELEMENT ~ ; SISTEM ~ Adjectiv care semnifică principala funcție a unui element vertical (coloană, pilastru, zid) sau a unui sistem structiv, aceea de a contribui la sprijinirea și descărcarea sistemului de acoperire a unei încăperi, edificiu etc., deci a elementelor care, în general, poartă denumirea de *purtaie*. T.S.

PORTE-À-FAUX, ÎN ~ (fr.) Sistem de ieșire în consolă a unei bolti, a unui zid etc., realizat practic prin îngroșarea spre interior sau spre exterior a acestuia din rațiuni constructive și estetice. Terminația în consolă poate

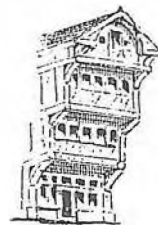

fi dreaptă sau profilată curb ori prin alternanțe de curbe și contracurbe (fr. *en porte-à-faux*, it. *posando su falso*, germ. *überhängend*, engl. *hanging over*, *corbelled out*). Sin. în consolă. V. și consolă T.S.

PORTIC 1. Spațiu delimitat pe cel puțin una dintre laturi de o suită de coloane unite între ele prin arcade sau antablamente. P. face de obicei parte din ansambluri urba-

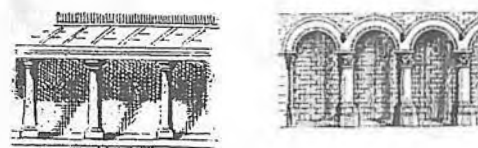

nistice unitare (p. din Piața Sf. Petru din Roma), mărgînd lateral suprafețe largi cu funcție de piață sau de curte interioară, iar ritmul procesional al coloanelor are și funcția estetică de a conduce privirea spre edificiul principal al ansamblului, aflat în extremitatea îndepărtată a axului intrării. 2. Spațiu amplu, deschis, delimitat pe 3 laturi de

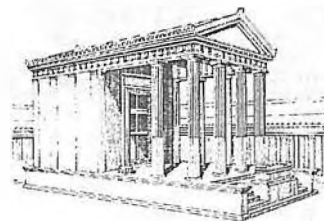

arcade sau antablamente sprijinite de coloane, care precedă intrarea într-un edificiu monumental. Își are originea în antichitatea clasică (templele grecești) (fr. *portique*, it. *portico*, germ. *Portikus*, *Säulenhalle*, engl. *portico*). V. și galerie arcată, peristil T.S.

PORTIERE (fr.) Draperie confecționată din diferite țesături (slofă, mătase, brocart, catifea etc.) sau lăpiserie folosită pentru a masca o ușă sau pentru a feri încăperile de curenții de aer. În majoritatea manufacturilor europene s-au



țesut p. de mare valoare artistică începînd din sec. 16 (fr. *portière*, it. *portiera*, *coltrone*, germ. *Türvorhang*, engl. *door-curtain*). V.D.

PORTOFOLIU (lat. *porto*, a purta, *folium*, foaie) Mapă în care se păstrează schițele de documentare și probă în vederea unor lucrări definitive (fr. *portefeuille*, it. *portafogli*, germ. *Akten mappe*, engl. *portfolio*). A.P.

PORTRET (fr.) Reprezentare plastică a unei ființe umane. Unele p. tind să redea „chipul etern” al celui portretizat, altele sînt mai aproape de expresia instantanee, unele idealizează, au un caracter oficial și exprimă rangul social (p. de *aparțin*), altele sînt simple, directe, mai aproape de realitatea imediată. (Socotind înfățișarea generală și mai cu seamă chipul ca o oglindă a sufletului – la care caută acces încercînd să-i străpungă „masca socială” –, creatorul își propune investigarea personalității modelului, a psihologiei și naturii lui intime; în acest scop el îi observă postura generală, trăsăturile și înclinația capului, proporțiile, talia îmbrăcămîntea și felul cum o poartă, accesoriile vestimentare, caracterul mișcărilor și gestica specifică.) Lucrate sau nu după natură, personajele portretizate nu se înfățișează *din profil*, *frontal*, ca *busturi*, sau ca *figuri întregi*. În pictură, unele se detașează pe fonduri neutre, altele se siluetează peste imagini de interior ori de exterior, uneori fiind încadrate în ansambluri compoziționale; dimensiunea p. pictat nu depășește, de regulă, mărimea naturală, însă poate scădea mult, pînă la formatul *miniaturilor*, frecvente în sec. 18 și 19. Istoria artelor consemnează p. realizate în toate tehnicile artistice. Genul pare să fi apărut în antichitate – în Sumer și Egipt, prin mil. 3 t. H. – și, parcurgînd epoci de aparent declin sau de maximă înflorire, este cullivat pînă în zilele noastre. După o marcată înflorire a acestei arte în Roma antică (cu deosebire în sculptură), se înregistrează o lungă perioadă medievală de restrîngere a preocupărilor pentru portretistică, apoi o nouă etapă de afir-

mare, în Renaștere și în veacurile care i-au urmat. Au creat p. de referință Jan van Eyck, Leonardo da Vinci, Rafael, Tițian, Dürer, Holbein, Rembrandt, Velázquez, Goya, Th. Aman, N. Grigorescu etc. În sec. 19 și la începutul sec. 20 asistăm la dezvoltarea fără precedent – inclusiv numerică – a p., determinată în principal de cererea venită din partea clientelei burghize. Treptat însă, asistăm la o modificare decisivă în concepția clasică despre p., figurile umane nemaiprezentînd interes prin ele însele, ci devenind alcătuirii plastice ce se integrează în ansamblurile de forme, valori și culori asemenea oricărui alt obiect al lumii reale. Arta lui Cézanne este semnificativă pentru noua orientare. Interesul pentru observație și reflecție asupra condiției omului, asupra relației lui cu lumea începe să devină secundar, primordiale rămînd subiectivitatea creatorului, propriile lui trăiri în fața modelului. (În acest sens poate fi înțeles demersul artiștilor fovi, cubiști, suprarealiști etc.) La prezența mutație contribuie, pe de altă parte, concurența, deloc neglijabilă, operată prin mijloacele mecanice de redare autentică și economică a individului – fotografia alb-negru și color. Totuși, unele opinii privitoare la disoluția genului sînt infirmate de seria memorabilelor p. create în sec. 20 (fr. *portrait*, it. *ritratto*, germ. *Porträt*, *Bildnis*, engl. *portrait*); V. și il. 104, 107; ~ *funerar*, temă iconografică reprezentînd p.

unui defunct în anumite ipostaze – culcat, în chip de gisant – în sculptură –, ingenucheat – în relief sau pictură –, în picioare, cu mâinile încrucișate pe piept sau întinse spre rugă – în pictură. În unele ipostaze, poate fi confundat cu tabloul votiv, dar, de obicei, contextul iconografic în care se află plasat sau informația istorică oferită de alte surse permit diferențierea. Se consideră, în general, că un p. aparținînd în legătură cu scena Deisis are acest caracter f. (P. lui Nicolae Alexandru din pronaosul Bisericii Domnești din Curtea de Argeș, cca 1370) (fr. *portrait funéraire*, it. *ritratto funerale*, germ. *Totenbildnis*, engl. *funeral portrait*); ~ *votiv* → *tablou votiv* L.L. și T.S.

PORTELAN Produs ceramic vitrificat, de culoare albă strălucitoare, impermeabil, translucid, sonor, obținut dintr-o argilă foarte fină, constituită din caolin, cuarț și feldspat, în proporții aproape egale; pentru a-i conferi proprietăți speciale se adaugă și alți componenți (oase măcinale, silix etc.). Acest amestec, bine macerat sub formă de pastă, se arde la o temperatură înaltă (1250-1450°C). Pasta se toarnă în forme sau se modelează; ambele operații sînt manuale. Piesele se acoperă cu glazură, apoi se decorează cu diferite motive pictate, imprimate sau modelate separat și aplicate ulterior. Culoarele de

email sînt alese în funcție de rezistența lor la ardere. Din p. se confecționează obiecte de artă (statuete, sfeșnice, candelabre, casele, vase etc.) sau utilitare (servicii de masă, de ceai, de cafea etc.). În China, p. se fabrică de milenii. Primele piese de p. chinezești, introduse în sec. 14 în Europa (*Veneția*), se bucură de o mare apreciere, ajungînd la prețuri fabuloase. Navigatorii portughezi și olandezi aduc din Extremul-Orient imense cantități de p. (a cărui formulă nu era cunoscută în Europa). La calitatea p. însuși s-a adăugat frumusețea emailurilor; îndeosebi în perioadele Ming (1368-1644) și Kangxi (1662-1722) au fost elaborate tehnici de ardere dublă a emailurilor divers și fin colorate, gama cromatică cuprinzînd roșul, verdele, galbenul, albastrul, rozul și negrul. În funcție de dominantă cromatică a emailurilor, piesele de p. lucrate în China în aceste perioade se grupează în așa-numitele *familii*: neagră, verde, roz. După încercări nereușite de a produce un p. asemănător celui chinezesc, făcute în sec. 16 la *Florența*, se reușește, datorită descoperirii caolinului în Europa, să se fabrice așa-numitul p. *dur* (asemănător celui chinezesc). În 1709, alchimistul Friedrich Böttger (1682-1719) descoperă zăcăminte de caolin la Meissen (Saxonia). Prima manufactură europeană de p. se organizează în castelul Electoralului August cel Puternic al Saxoniei. Deși secretul de fabricație este strict păzit, în 1718 p. se realizează și la *Viena*, datorită unor meșteri transfugi. Urmează crearea a numeroase manufacturi germane (*Berlin*, *Höchst*, *Frankenthal*, *Fulda*) și italiene *Florența* (*Capo di Monte*, lângă Napoli, unde se execută piese cu decor în relief). În Spania, cu ajutorul unor meșteri italieni veniți de la *Capo di Monte*, se înființează, în 1760, manufactura de la *Buen Retiro*, lângă Madrid. În Franța se întemeiază, în 1767, manufactura *Vincennes*, transferată, apoi, la *Sèvres*, lângă Paris, patronată de regele Ludovic XV și de favorita sa, Doamna de Pompadour, apoi alte manufacturi: la *Paris*, *Orléans*, *Lille*, *Limoges*. Descoperirea de la mijlocul sec. 18 a unor zăcăminte de caolin în regiunea Cornwall, permite fabricarea p. în Anglia (*Bristol*, *Bow*, *Worcester*, *Liverpool*, *Derby*, *Chelsea*, *Plymouth*). Începînd din sec. 19, unele manufacturi engleze produc așa-numitul p. *moale* (*tandru*), obținut din argilă albă, nisip și sticlă pisată, care prezintă calități asemănătoare cu cele ale p. *dur*, dar este zgîrlit de un vîrf de oțel. Din a doua jumătate a sec. 18, datează manufacturile din: *Marienburg* (Suedia), *Copenhaga* (Danemarca), *Weesp* și *Oude* (Olanda), *Petersburg* și *Moscova* (Rusia), *Zürich* (Elveția). Unele fabrică p. *dur* altele p. *moale*. Formele și ornamentele p. european, la început inspirate din cele ale p. extrem-orientale, capătă o expresie proprie fiecărei țări și chiar fiecărei manufacturi, urmînd evoluția diferitelor stiluri artistice. Fabricarea pe scară largă a p. a dus la înlocuirea veselei de masă din argint și din faianță cu servicii din p. În țara noastră, prima manufactură de p. este semnalată în sec. 18, la Cluj. Producția de obiecte de p. continuă și în secolul următor, dar ea s-a dezvoltat considerabil în sec. 20. În prezent, centrele cele mai importante se află la Cluj-Napoca, Alba Iulia, Dorohoi, Curtea de

Argeș (fr. *porcelaine*, it. *porcellana*, germ. *Porzellan*, engl. *porcelain*); ~ *opac* → *ironstone*, V. și il. 113 V.D.

PORTI ÎMPĂRĂTEȘTI Cele două canaturi, de obicei bogat împodobite, care închid la partea inferioară golul central al unui iconostas, cel prin care nu circulă decît preoții, ca

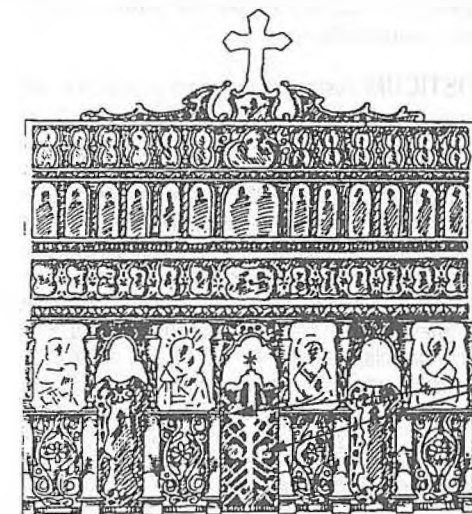

reprezentații al Preoției împărătești a lui Hristos. În Bizanț, prin aceste p. i. intra în altar și împăratul, ca locșilor al lui Hristos pe pămînt (fr. *portes royales*, it. *porta santa*, germ. *Königliche Pforte*, engl. *Royal gates*). Sin. *uși împărătești*. T.S.

PORUMBEL Simbol al nevinovăției și al păcii. În iconografia creștină este simbolul Sfîntului Duh, a treia persoană a Sfîntei Treimi. Apare în scenele: *Bunavestire*, *Botezul lui Hristos*, *Pogorîrea Sf. Duh*, pe *Tronul Hetimasiei* din *Judecata de apoi* (fr. *pigeon*, it. *colombo*, germ. *Taube*, engl. *pigeon*, *dove*). T.S.

POSC Culoare întunecată, medievală, utilizată pentru desen și pentru anumite umbre, pomenită de Teofil (sec. 11-12). Sin. *posch*. L.L.

POSCH → *posc*

POSTAMENT Element arhitectonic de sprijin, conceput ca o platformă, construit din piatră, fie dintr-un bloc unic, fie din mai multe blocuri, ori din beton, destinat să susțină o coloană, o balustradă sau un grilaj, uneori o statuie care beneficiază deja de un soclu propriu sau care nu are soclu (fr. *piédestal*, it. *pedistallo*, germ. *Fussgestell*, engl. *pedestal*). Sin. *pedestal*. T.S.

POSTEXPRESIONISM 1. Se referă de obicei la ultima fază a expresionismului german interbelic și în special la momentul pătrunderii în operele acestei mișcări a unei tematici sociale agresive și violent exprimate, practi-



Porțelan

1.-2. chinezesc; 3. japonez; 4. p. dur de Sèvres; 5. de Vincennes; 6. p. moale de Sèvres; 7. de Meissen; 8. p. moale de Sèvres; 9. italianesc; 10. englezesc; 11. p. biscuit de Sèvres

cate de Otto Dix, Georg Gross, Max Beckmann. V și neo-obiectivitate, verism, il. 89. 2. Uneori, termenul este folosit pentru a desemna momentul abstracționismului și informalului liric european și american din perioada 1945-1960 (Georges Mathieu, Wols, Mark Rothko, Jackson Pollock) (fr. *Post-expressionnisme*, it. *Post-espressionismo*, germ. *Nachexpressionismus*, engl. *Postexpressionism*). V. și artă abstractă, expresionism A.P.

POSTICUM Vestibul sau încăpere plasată în partea posterioară a templului antic roman, avînd un perete comun cu *cella*. Sin. grecesc, *opistodom*. I.C.

POSTIMPRESIONISM Termen generic folosit pentru a desemna pictura și grafica de la sfîrșitul sec. 19 și începutul sec. 20, care nu se înscriu în vreunul din curentele artistice de avangardă. P. descinde, în felurite moduri, din impresionism și înglobează artiști și creații decisive pentru evoluția artei moderne: Cézanne, Gauguin, Vuillard, Bonnard. În România, p. cuprinde, aproape fără excepție, întreaga artă românească din prima jumătate a sec. 20 (fr. *Post-impresionnisme*, it. *Post-impresionismo*, germ. *Nachimpressionismus*, engl. *Postimpressionism*). A.P.

POSTMODERNISM Concept estetic relativ recent, cu un conținut încă imprecis, apt de interpretări variate, desemnînd, în mare, perioada anilor '70 în care a început reintegrarea, pe diferite căi, a formelor de artă tradițională în arta de avangardă, schimbîndu-se totodată înțelesul acesteia ca nemaifiind coincidentă cu ideea de inovare absolută. În acest sens, p. are o conotație istorică, denumind, în ansamblu, principalele fenomene și traiectorii artistice ale momentului actual. Există însă și o utilizare mai restrînsă a conceptului de p., în sensul unei mișcări artistice specifice, selective, actuale, creatoare a unei noi arte de avangardă. A.P.

POȘADĂ (fr.) Lucrare de artă (pictată sau desenată) executată rapid, din câteva trăsături sintetizatoare. Aparent asemănătoare *schifei*, p. reprezintă în realitate un demers plastic încheiat, realizat, care surprinde caracterele esențiale ale motivului (mișcare, proporții, armonia formelor și culorilor etc.). P. nu constituie o noutate, ceva asemănător fiind sugerat de vechea manieră *fa presto*, folosită odinioară de maeștrii italieni. Uneori, termenul p. este întrebuintat și în sens peiorativ (fr. *pochade*, it. *bozzetto*, *schizza*, germ. *leicht hingeworfene Skizze*, engl. *rough-sketch*). V. și *schită* L.L.

POȘOAR (fr. *pochoir*, șablon) Șablon confecționat – după tradiție – dintr-o hîrtie rezistentă de dimensiuni relativ reduse, pe care se desenează și apoi se decupează motivul ce urmează a fi multiplicat mecanic; p. se suprapune peste suprafața destinată decorării, se trece peste el cu pensula încărcată de culoare, suportul colorîndu-se astfel doar în zonele corespunzătoare decupajelor. Acest fel de p. slujea

adesea la reproducerea în serie a unor motive ornamentale, în pictura murală. Astăzi există p. care, adaptate unor tehnici

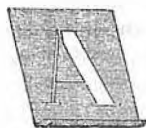

speciale, sînt folosite cu deosebire în serigrafie (fr. *pochoir*, it. *mascherina*, germ. *Schablone*, engl. *stencil*). L.L.

POTCAP → culion

POTICHE (fr.) Vas din porțelan, de diferite dimensiuni, cu capac, cu gîlul evazat și corpul rotunjit, bogat ornamentat. Originar din China sau din Japonia, inițial destinat păstrării



ceaiului. Prin extensie, orice vas de proporții mai mari, cu capac (fr. *potiche*, it. *vaso di porcellana cinese*, germ. *chinesisches Pozzellangefäß*, engl. *china-vase*). V.D.

POTIR Pahar sau cupă cu picior, realizată din metal nobil sau suflată cu aur (rar din alte materiale comune), servind la oficierea liturghiei. Numeroase piese vechi erau bogat decorate, cu aplicații în relief, frize ciocănite și cize-

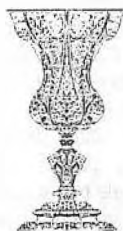

late, incrustații cu pietre prețioase sau medalioane emailate. Forma cupei, a piciorului și a tălpii, dimensiunile și decorul pot contribui la încadrarea stilistică și la datarea pieselor. În colecțiile din țara noastră se păstrează numeroase exemplare valoroase, mai cu seamă din vremea goticului (cele care provin din bisericile din Mediaș, Șeica Mare, Bunești, Prejmer, Slimnic etc.) (fr. *calice*, it. *calice*, germ. *Kelch*, engl. *chalice*). T.S.

POT-POURRI (fr.) Vas din ceramică, cu capac perforat, în care se pun petale de flori cu miros puternic, pentru a parfuma o încăpere. Produs tipic francez, curent în

sec. 18. (Spre deosebire de vasele pentru ars miresme, substanțele odorante din p. nu sînt supuse arderii.) (fr.



pot-pourri, it. *mescolanza di fiori per profunare una stanza*, germ. *Potpourrivase*, engl. *pot-pourri vase*). V.D.

POUF → taburet

POZĂ (fr.) Alitudine expresivă, statică sau dinamică, în care se așază singur un model, sau în care este așezat de artist, în interesul studiilor sale. De obicei, durata unei p. variază după dificultatea poziției (între cîteva minute și cca o oră) (fr. *pose*, it. *posa*, germ. *Modellstellung*, engl. *pose*). L.L.

POZZOLANA Material de construcție folosind cenușa vulcanică, corespunzător cimentului, utilizat la prepararea mortarului hidraulic. Se amestecă două părți de p. cu o parte de mortar de var deja preparat. Folosit și la construcția de bolți (fr. *pouzzolane*, it. *pozzolana*, germ. *Puzzolanerde*, engl. *pozzolana*). I.C.

PRAF DE ARAMĂ → verde de cupru

PRAF DE CRETĂ → cretă

PRASINĂ (fr. *prasinosa*) Numele pămîntului verde, în vechile erminii bizantine. Era denumit, uneori, p. *muscălească*; p. *deschisă* și p. *firească*, sînt compuse prin amestec fizic de pămînt verde și alb de var. V. și pămînt verde L.L.

PRAZNICE ÎMPĂRĂTEȘTI Denumire generică pentru cele 12 mari sărbători din anul bisericesc (care începe la 1 septembrie) din Biserica răsăriteană: Nașterea Maicii Domnului, Intrarea Maicii Domnului în Biserică, Nașterea Domnului, Botezul Domnului, Prezentarea la templu, Bunavestire, Duminica Florilor, Învierea, Înălțarea, Pogorîrea Sfîntului Duh, Schimbarea la Față, Adormirea Maicii Domnului. Ele sînt figurate pe *prăznicare*. V. și *iconostas* T.S.

PRAZNICARE 1. Icoane reprezentînd *Praznicile împărătești*, care alcătuiesc o friză în iconostase, deasupra registrului împărătesc (*Dodekaortion*), completîndu-se în axul central cu o Răstignire. 2. Icoane de mici dimensiuni, cu două fețe, mobile, care se pun pe analoghion, schimbîndu-se în funcție de succesiunea praznicelor împărătești, pentru a fi sărutate de credincioși. T.S.

PREDELA Parte componentă a unui altar, fixă, orientată, îngustă, cu funcție de postament, care face

legătura dintre masa altarului și panourile sau scrinul decorat. Este decorată cu picturi sau, mai rar, cu reliefuri sau

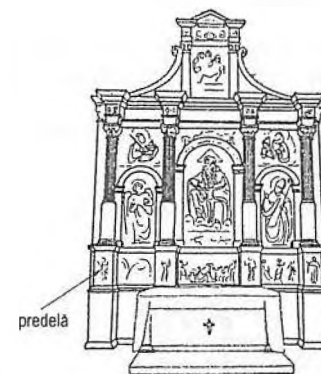

sculpturi plasate în mici nișe; foarte rar la însă și forma unui mic altar cu aripi (Biertan, 1524) (fr. *prédelle*, it. *predella*, germ. *Predella*, engl. *predella*). V. și altar, rețablu T.S.

PRELEVARE DE PROBE Complex de tehnici care au ca obiect recoltarea de cantități infime din materia componentă a operelor de artă, în vederea studierii lor din unghiuri de vedere diferite și a oferirii de soluții compatibile de restaurare, conservare și punere în valoare. T.S.

PREPARAȚIE 1. Termen care indică, de obicei, stratul de legătură dintre *suport* și materia colorată. În cazul frescei, este stratul denumit *intonaco* sau *tencuială pentru frescă*, în pictura portabilă, este o altă denumire a *grundului* etc. 2. Mai rar, este denumită p. *eboșă*, stratul de pictură pregătitoare pentru alte suprapuneri (fr. *préparation*, it. *engessamento*, *intonaco*, germ. *Grundierung*, engl. *priming*). 3. În grafică: prima schiță provizorie a unei viitoare imagini gravate, executată pe placa de metal. P. se efectuează în primul stadiu, de obicei în acvaforțe, și se completează, după caz, cu alte tehnici ale gravurii pe metal (fr. *préparation*, germ. *Vorbereitung*, engl. *preparation*). L.L. și A.P.

PRERAFaelISM Mișcare și grupare artistică engleză din a doua jumătate a sec. 19, inspirată, parțial, de mișcarea germană a Nazareenilor, cu un program estetic reformator complex, care cuprinde atât ideea reinnoirii artei prin recursul la arta Renașterii italiene timpurii și a primitivilor flamanzi, cît și ideea reinvierii artizanatului și a culturii „obiectului” original, periclitat, în concepția p., de uniformizarea producției industriale. În prima fază, p. a fost reprezentat de W. Hunt, D. G. Rossetti și J. E. Millais, ale căror picturi – în special cele ale lui Rossetti – au cultivat un repertoriu iconografic încărcat de simboluri și cu o tipologie feminină stranie, neliniștitoare. În faza a doua, p. s-a apropiat de mișcarea *Arts and Crafts*, în cadrul căreia, în colaborare cu William Morris și Walter Crane, a contribuit la înnoirea tuturor genurilor de artă decorativă și aplicată. Pe

această latură, dar și prin unele elemente iconografice, p. a. avut un rol de seamă în apariția și dezvoltarea Art Nou-veau-ului și a Jugendstil-ului. V. și il. 75, 78 A.P.

PRESĂ Aparatura necesară imprimării gravurilor pe cale manuală, prin presarea pe hirtie a imaginii incizate pe placa de metal sau desenate pe piatra litografică. Procedeul de presare variază în funcție de tehnica gravării (fr. *presse*, it. *torchio*, germ. *Presse*, engl. *press*). A.P.

PRESBITERIU (lat. *presbyterium*, consiliul preoților) 1. Absida situată în spatele corului la bazilicile

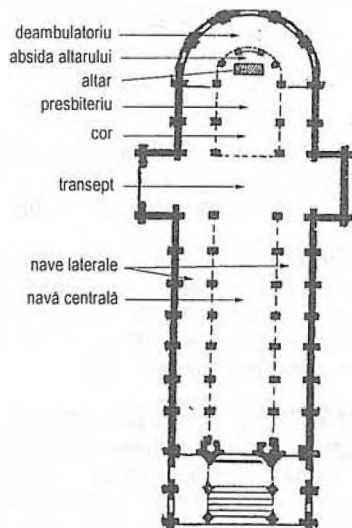

paleocreștine, unde stau preoții care îl asistă pe episcop în timpul ofierii slujbei. În bisericile catolice, partea rezervată exclusiv clerului și deservanților oficiilor divine. Sin. *sanctuar*. 2. Locuința parohului (fr. *presbytère*, it. *presbiterio*, germ. *Pfarrhaus*, engl. *parsonage*, *presbytery*). V. și *sanc-tuar* I.C. și T.S.

PRESSE-PAPIERS (fr.) Obiecte de sticlă ornamentale, cu diametrul de cca 8 cm, folosite pe birou pentru presarea actelor și a hirtii importante. De obicei masa sticlei conține fragmente colorate reprezentând flori (în tehnica *millefiori*), insecte, fructe sau motive geometrice. Foarte răspândite în Europa, mai ales în Franța, Anglia și Belgia; cele mai apreciate sînt cele executate în manufacturile franceze între anii 1845 și 1860 (fr. *presse-papiers*, it. *calcafogli*, *pressacarti*, germ. *Briefbeschwörer*, engl. *letter weight*, *paper weight*). V.D.

PRESTOL Denumire arhaică pentru masa altarului din bisericile creștine. T.S.

PRIDVOR Spațiu deschis, la nivelul solului, care face legătura dintre interiorul și exteriorul unor edificii, delimitat de regulă de arcade sprijinite pe coloane sau stîlpi

de piatră, zidărie sau lemn. În arhitectura ecleziastică, p. precedă spațiile de cult propriu-zise. Puțin frecvent în spațiul balcanic (Grecia, Serbia), p. devine o constantă în arhitectura bisericilor din Țara Românească și Moldova, cu

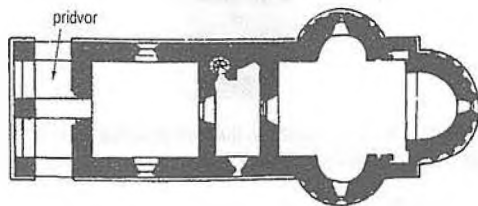

începere din sec. 16 (fr. *porche*, it. *portico*, germ. *Vorhalle*, engl. *porch*). Sin. arhaic *slovn*, *ston*. T.S.

PRIE-DIEU (fr.) În cultul catolic, scaun special pentru rostirea în genunchi a rugăciunilor, publice sau private, format din o banchetă joasă, prevăzută cu un panou înalt sau cu o suită de colonete pe care este montată o a doua



banchetă, superioară, pentru sprijinirea coatelor sau a mâinilor și pentru punerea cărții de rugăciuni (fr. *prie-dieu*, it. *inginocchiatoio*, germ. *Knieschemel*, *Betschemel*, *Gebetstuhl*, engl. *prayer stool*). T.S.

PRIMARĂ, CULOARE ~ Culoare de bază, fundamentală, a spectrului cromatic. În cazul *colorilor pigmentare* (dar nu și al *colorilor luminați*) nu poate fi produsă prin nici un amestec. V. *culoare* L.L.

PRIMITIVISM Termenul se referă la fenomenul interesului deosebit manifestat de reprezentanții principalelor curente artistice de la sfîrșitul sec. 19 și începutul sec. 20, pentru arta africană, a insulelor oceanice și, în general, pentru diverse forme ale culturii folclorice. Cubismul, expresionismul, parțial și simbolismul, în varianta nabiștilor, prin Gauguin și Emile Bernard, dar și personalități neintegrate unui curent, ca Brâncuși, și-au îmbogățit repertoriul de forme prin recursul la arta primitivă. În unele cazuri, cum ar fi al lui Gauguin, contactul cu sursele artei primitive dobîndește o componentă etică, în ideea că primitivul este deținătorul valorilor morale încă nepervertite de civilizație. A.P.

PRIOR (lat., primul) Superior al anumitor ordine catolice. Practic, ieșit din uz. Se aplică la situații sau monumente medievale, cînd putea fi preferat celui de abate. T.S.

PRIORAT 1. Instituția ecleziastică reprezentată de autoritatea priorului. 2. Biserica și/sau respectiv casa unui ordin pus sub autoritatea unui prior. T.S.

PRIPRAT → pridvor

PRISACĂ Sistem rudimentar de fortificare a unor suprafețe întinse, constînd din șiruri de garduri realizate din trunchiuri subțiri de copac plasate orizontal, la oarecare distanță între ele, înalte de cca 1,80-2,50 m, pentru a împiedica asaltul pedestrașilor și chiar cel direct al călăreților. Apare menționată în documentele medievale (sec. 12-14). T.S.

PRITANEU Edificiul civil plasat în agora, locuința pritanului – primul magistrat al orașului – ce adăporea focul sacru colectiv al cetății, simbolul continuității statului. Avînd aspectul unei case mai mari, p. putea fi amplificat cu spații suplimentare, în scopuri administrative. I.C.

PRITVOR → pridvor

PROBĂ În grafică, exemplarul de încercare și verificare, tras pentru eventuale corecturi (fr. *épreuve*, it. *prova*, germ. *Abzug*, engl. *proof*). V. și *exemplar* A.P.

PROCEDEUL FLAMAND Procedeul tehnic specific picturii în ulei, inițial în sec. 15 de frații Van Eyck și aplicat de succesorii acestora, așa-numiții „pictori primitivi” (în Flandra, Rogier van der Weyden, Hans Memling, Petrus Christus, Hugo van der Goes; în Italia, Antonello da Messina; în Franța, Jean Clouet, Nicolas Froment). Cu unele modificări, procedeul este aplicat în nordul Europei și în sec. 16. Este o combinație între tempera și pictura în ulei: peste un modelu monocrom (*grisaille*) executat în tempera cu ou, se revenea în straturi subțiri și transparente de paste colorate frecate cu ulei – în care prezența rășinilor este constantă și definitorie. Se lucra pe panouri de lemn, grunduite cu ipsos amorf, a căror luminozitate era conservată cu grijă, astfel încît albul puternic al fondului răzbătea de sub straturile colorate (transparente), creînd materii picturale strălucitoare și emailate. Este unul din procedeele tehnice cele mai durabile din cîte a cunoscut pictura în ulei. Acestui mod de lucru i se mai spune și *pictură transparentă*. L.L.

PROCEDEUL ITALIAN Procedeul pictural practicat în sec. 16, în Italia, care succedă *procedeului flamand*. Dintre inițiatorii lui fac parte Leonardo, Giorgione și indeosebi Tizian. Se folosesc exclusiv culori frecate cu ulei, vechiul panou este substituit cu pinza, pastele transparente ale „primitivilor” sînt înlocuite cu paste în care se introduce alb sau alte culori, care le *opacizează*. Eboșele sînt lucrate în tente puține, ferme, opace și păstoase. Execuția se continuă în paste sau demipaste, iar la sfîrșit se revine cu serii de glasiuri, care conferă picturilor profunzime și transparență. L.L.

PROCES DE CARBONATARE Proces chimic

specific *frescei* autentice (*buon fresco*), datorită căruia poate fi explicată durabilitatea și frumusețea ei. Este vorba despre o serie de transformări pe care le parcurge piatra de calcar, pentru a redeveni ceea ce a fost inițial: carbonatul de calciu natural (piatra de var) se arde în cuploare speciale, pierde bioxidul de carbon și devine oxid de calciu anhidru (var nestins); după „stingere” cu apă, el devine hidroxid de calciu (var stins), deci albul păstos cu care sînt alcătuite mortarele frescei; după aplicarea lui pe perete, își pierde apa prin evaporare și se combină chimic cu bioxidul de carbon aflat în atmosferă, retransformîndu-se în carbonatul de calciu de la care s-a pornit. S-a realizat astfel un circuit chimic complet. Pictorul „speculează” însă etapa în care piatra de var se află în stare de hidroxid de calciu, anume cînd – aplicată pe perete ca *intonaco* – este receptivă, impregnînd-o cu colorile frescei. Ca urmare, la suprafața picturii se formează o peliculă colorată semisticloasă, asemenea marmurii, care „va dăinui veșnic”, tot atîta cît piatra, ea însăși fiind piatră. (Din păcate, „momentul” prielnic încorporării pigmentilor este relativ scurt, de regulă cam o zi.) V. și *frescă* L.L.

PROCESUALĂ, ARTĂ ~ (lat. *processus*, desfășurare) Se referă la unele forme de artă mai noi, derivate din dadaism și happeninguri, care, ducînd mai departe ideea desfășurării actului artistic în timp și a reducerii limitelor dintre artă și viață, propun, mai ales cu ajutorul filmului video, prezentarea unor fragmente de viață reală, scoase din context, pentru a atrage atenția asupra lor (fr. *Art processuel*, germ. *Prozesskunst*). A.P.

PROCOVĂȚ → aer

PRODROM Termen grecesc românizat, sin. *înaintemergător* – nume dat lui Ioan Botezătorul. T.S.

PROFEȚI În diferitele religii, persoane care au darul de a transmite mesajul divinității. Într-un sens mai restrîns, autori ai unor cărți din Vechiul Testament, chemați să instruiască poporul evreu și să îl călăuzească în diverse împrejurări. Cei 4 P. mari (Isaia, Ieremia, Ezechiel și Daniel) apar foarte des în imageria sacră. De un număr mare de reprezentări se bucură P. Ilie. Ceilalți p. sînt reprezentați în grup, în frize, de obicei de medalioane, pe pereții bisericilor ortodoxe și, mai rar, în cele gotice pe fațadele de vest, în zona portalului (fr. *prophète*, it. *profeta*, germ. *Prophet*, engl. *prophet*). Sin. *Mesianici*. T.S.

PROFIL 1. În sens larg, conturul, aspectul unui obiect sau personaj privit dintr-o parte, lateral; termenul este folosit, uneori, cu referire exclusivă la capul cuiva. Punctul de observație situat lateral față de personaje, obiecte etc. este definitoriu și pentru p. figurate în operele lucrate pe suporturi plane. Vederea din p. este prezentă în artă încă din preistorie (în pictura rupestră) și, deși pare potrivită mai degrabă cu reprezentarea de lip aplatizată, nu

excluse sugerarea celei de a 3 dimensiuni – profunzimea.
2. Conturul unui element de arhitectură; secțiunea printr-o mulară (fr. *profil*, it. *profilo*, germ. *Profil*, *Seitenansicht*, engl.

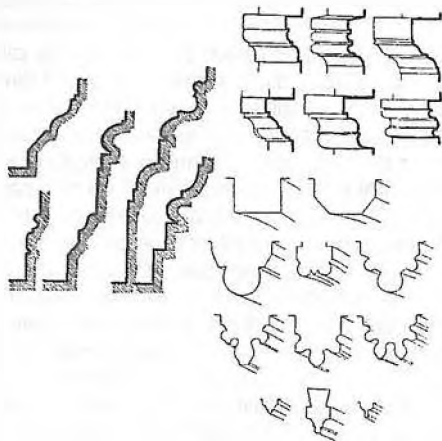

profile); ~ **pierdut**, caz aparte de p., în care capul unui personaj desenat sau pictat are dispusă spre primul plan mai mult ceafa, o parte din elementele feței fiind ascunse privitorului. L.L. și T.S.

PROGRAM ARHITECTURAL Ansamblu de elemente constructive și decorative care definește un grup de construcții în principal după criteriile destinației și funcționării lor. T.S.

PROGRAM ICONOGRAFIC Ansamblu de compoziții (scene, figuri individuale sau în grup, elemente decorative de legătură sau de separare) care decorează la interior sau la exterior o construcție sau un spațiu deschis, conceput unitar, în funcție de destinația operei, sau, dimpotrivă, fiind rezultatul gândirii mai multor comanditari sau creatori, realizat de unul sau mai mulți artiști, într-o singură etapă sau în timp. Termenul se folosește de predilecție în relație cu edificiile de cult, dar există și în spațiul profan. T.S.

PROIECT Studiu preliminar în realizarea anumitor opere de artă, care indică modul în care acestea vor răspunde programului indicat de comanditar. Un *p. de arhitectură* este o lucrare complexă, realizată de un arhitect, secondat adesea de ingineri cu specializări diferite, alcătuită din planșe desenate și părți explicative, care înfățișează toate aspectele pe care le va îmbrăca viitoarea construcție, de ansamblu și de detaliu, planuri, elevații, materialele necesare, cantitățile și chiar costurile, justificate în funcție de programul cerut (fr. *projet*, it. *progetto*, germ. *Entwurf*, engl. *project*). T.S.

PROIECȚIE Reprezentare plană a unui obiect aflat în spațiu, prin trasarea de perpendiculare din fiecare punct considerat caracteristic al respectivului obiect și prin unirea

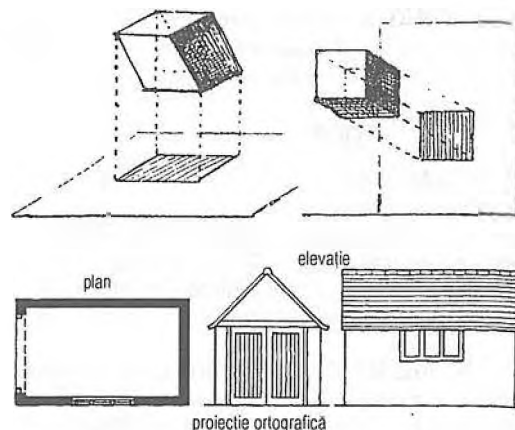

acestor puncte obținute într-un traseu continuu (fr. *projection*, it. *proiezione*, germ. *Projektion*, engl. *projection*). ~ **conică** → **perspectivă lineară** T.S.

PROJECT-ART Înrudită cu arta conceptuală, p.-a. constă în vizualitatea unor planuri de organizare și structurare a ambianței, subliniind pe această cale mobilitatea procesului creator și adaptabilitatea lui la transformare. Având în mare măsură un caracter documentar, p.-a. se deosebește de arta conceptuală numai prin amploarea proiectului, contingent cu arhitectura, domeniu în care se și folosește cu prioritate. A.P.

PROMENADĂ Spațiu special amenajat pentru plimbări pietonale, călare sau cu echipaje ușoare, în zone cu peisaje agreabile, situate fie la marginea unor orașe ori în vecinătatea lor, fie în localități balneare sau de vilegiatură, pe malul unor ape sau al mării (fr. *promenade*, it. *passaggiata*, germ. *Promenade*, engl. *promenade*). T.S.

PRONAOS Vestibul care precedă naosul la templul clasic, închis lateral de ziduri și în față de coloane. În bi-

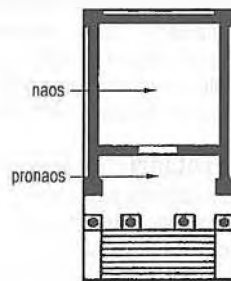

sericile de rit răsăritean, încăpere de cult care precedă naosul, separată de acesta printr-un zid plin străpuns de o ușă sau prin arcade sprijinite pe coloane ori pe stâlpi. Adăpostește ritualuri precise, legate de slujbele pentru cei morți și de oficierea botezului, dar este și încăperea rezervată femeilor. Numit și *lindă*, în tradiția românească. Era locul predilect pentru înmormântarea citorilor și a unor per-

în Asia Mică (Troia) și în Grecia (Tirynth), p. au fost construite în mare număr în epocile arhaică, clasică și elenistică.

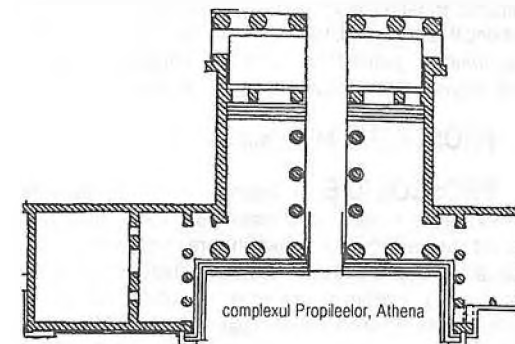

Au dispărut după cucerirea romană (fr. *propylées*, it. *propilei*, germ. *Propyläen*, engl. *propylaea*). I.C.

PROPLASM → **proplasmă**

PROPLASMATA Modele de mici dimensiuni executate în ghips și folosite în tereuțică. Cuvântul desemna și machetele de argilă ale operelor sculptate (Arkesilas trecea drept mare maestru, primind pentru ele prețul echivalent al unor statui finite de mari dimensiuni). I.C.

PROPLASMA (gr. *proplasma*) În pictura bizantină și postbizantină, ton întunecat aplicat uniform peste preparația panoului sau a peretelui, care slujea ca fond general pentru figuri, veșminte etc., urmînd să i se alăture sau să i se suprapună culorile de lumină și accentele de umbră – realizînd astfel *modeleul*. În cazul zonelor descoperite ale figurilor umane (capete, membre, busturi), p. rămînea de obicei neacoperită acolo unde erau plasate umbrele, constituiind chiar culoarea umbrelor; tonul ei rece – în general verzui și întunecat – era uneori încălzit și mai luminat („P. lui Panselinos”, după Dionisie din Furna, era alcătuită din alb de ceruză, ocru, verde și puțin negru). Alte denumiri: *proplasm*, *proplasmion*, *bazzeo* (it.), *sankir* (rus). V. și *verdaccio* L.L.

PROPLASMON → **proplasmă**

PROPORȚIE Raport dimensional între un întreg și părțile sale sau între diversele părți care compun un întreg. Prin observații, măsurători și comparații, p. au fost codificate. Cele mai cunoscute *canoane* aparțin lui Polyclēt, Lysip, Vitruviu și Leonardo da Vinci, aflați în căutarea unei ideale „formule matematice a frumosului”. „Formula” ca atare există, exprimată prin faimosul „*număr de aur*”, care are un caracter universal, fiind prezent nu numai în natură, ci și în arhitectură, în muzică și în reprezentările artelor plastice; concretizînd așa-numita *secțiune de aur*, el este egal cu $\frac{1+\sqrt{5}}{2}$, adică cu aprox. 1,618. Rezumînd p. optimă dintre două mărimi asimetrice – numită de Luca Pacioli *Divina proporzione* –, care prin alăturare creează cea mai

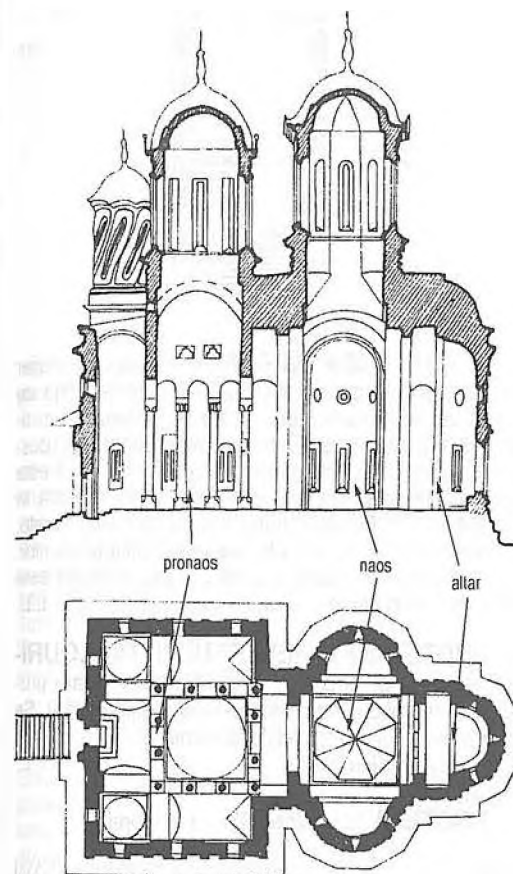

soane de vază, de regulă donatori la respectiva biserică (fr. *narthex*, it. *nartece*, germ. *Narthex*, engl. *narthex*). Sin. *narthex*, *lindă*. V. și *nartex*, *templu*, *biserică*, *naos* I.C. și T.S.

PROOROCI Personaje din lumea iudaică, trăind înainte de Hristos, autori ai unor preziceri privitoare la soarta poporului evreu. Unele din aceste preziceri au fost interpretate ca referiri directe la venirea lui Iisus Hristos ca Mîntuitor al lumii. Cărțile acestora constituie una din cele mai importante părți ale Vechiului Testament. Cei mai importanți p. sînt: Isaac, Ieremia, Ezechiel, Daniil. Sînt reprezentați adesea în pictura murală, în sculptură, pe icoane, vitralii etc., individual sau grupați. În pictura ortodoxă, 12 din ei sînt reprezentați pe cel mai de sus registru al iconostasului. Un tip particular de reprezentare apare alît în Biserica occidentală (Biserica evanghelică din Mediaș, 1420), ca și în Biserica ortodoxă, în cadrul arborelui lui Iesei, în pictura murală exterioară din nordul Moldovei (Voroneț – 1547). T.S.

PROPILEE Poarta monumentală plasată în fața intrării într-un edificiu, palat sau templu, avînd rolul de a-i sublinia importanța. Folosite în Creta (Phaestos, Cnossos),

sesizantă impresie de echilibru și armonie, această valoare numerică nu poate fi însă aplicată decât judicios, niciodată mecanic. P. nu pot fi reduse la norme generale fixe, ele nu sînt decît raporturi, vii, variabile – în natură ca și în artă (fr. *proportion*, it. *proporzione*, germ. *Ebenmass*, *Verhältnis*, engl. *proportion*). V. și canon, număr de aur L.L.

PROSCAENIUM → teatru

PROSCOMIDIE În bisericile ortodoxe, încăpere anexă a altarului sau simplă nișă de dimensiuni mari, situată în partea de nord a acestuia, în care se oficiază o slujbă specială la care se pomenesc clițorii și binefăcătorii respectivului locaș, înainte de începerea liturghiei. Tot aici se păstrează vasele sacre și împărțășania pentru bolnavi. Este decorată, de regulă, cu scena Iisus în mormînt, flancat de Maria și de Ioan Botezătorul (fr. *prothèse*, it. *protesi*, germ. *Prothesis*, engl. *prothesis*). Sin. *proscomidier*, *proteză*. V. și diaconicon și pastoforii T.S.

PROSCOMIDIER → proscomidie

PROSKINESIS (gr. *proskynesis*, prosternare) Gest de devoțiune profundă, legat, la origine, de obiceiul de a săruta picioarele împăratului, și în mod simbolic pe cele ale lui Hristos. În iconografie reprezintă o ingenunchere, cu aplecarea corpului pînă la pămînt, în fața lui Hristos stînd pe tron (Imaginea împăratului din luneta de vest a Bisericii Sf. Sofia din Constantinopol, sec. 10). V. și il. 9 T.S.

PROSKINETAR Scriere tipic medievală răsăriteană, care are ca obiect descrierea unor itinerare ale unor locuri sacre (Țara Sîntă, Muntele Athos etc.), cu marcarea și descrierea celor mai importante obiective, reprezentate fie de locurile legate de viața lui Hristos, fie, respectiv, de marile minăstiri și de tradițiile lor spirituale, culturale și artistice. T.S.

PROSCRIPTIA (lat.) Cel mai vechi tip de afiș, constînd dintr-o listă de nume expusă în for, în cadrul măsurilor singeroase luate împotriva tuturor cetățenilor considerați primejdioși, pe vremea războaielor civile de la sfîrșitul Republicii romane (sfîrșitul sec. 1 î. H.). V. și afiș I.C.

PROSPECT AL ORGII Partea frontală a unei orgi, formată din scheletul de lemn care susține tuburile din primele rînduri ale acesteia. Scheletul este adesea decorat; cele mai prețioase p. păstrate provin din sec. 18 și poartă marca barocului și a rococoului. Una din orgile cele mai valoroase din România se păstrează în Biserica Evanghelică din Saschiz (germ. *Orgelprospekt*). T.S.

PROSTIL Tip de templu grec avînd pronaosul precedat de un șir de coloane care susține frontonul. În funcție de numărul de coloane putea să fie *tetrastil*, *hexastil*, *octostil*, *decastil* sau *dodecastil* (fr. *prostyle*, it. *prostilo*, germ. *Prostylos*, engl. *prostyle*). V. și templu I.C.

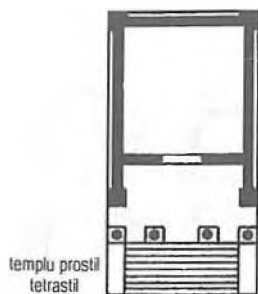

templu prostil tetrastil

PROTEJAREA CU CEARĂ Operație de atelier prin care se urmărește protejarea unor suprafețe față de anumiți agenți destructivi (dintre care se detașează umiditatea atmosferică, considerată în ultimele decenii ca „dușmanul numărul unu” al operelor de artă). Procedeu este cunoscut din antichitate (v. *ganosis*). Ceara aplicată în strat subțire este folosită pentru protecția materiei picturale, a verniurilor finale și pentru izolarea reversului tablourilor. Sint de preferat sortimentele al căror punct de topire este mai ridicat. V. și ceară L.L.

PROTEJAREA REVERSULUI TABLOURILOR Măsură de protecție împotriva umidității (care produce diverse mușcături, deformări sau alte degradări). Se recurge la peliculizări cu ulei de in, verni, ceară, iar, uneori, la vopsirea cu culori de ulei. L.L.

PROTEZĂ (gr. *prothæsis*) → proscomidie

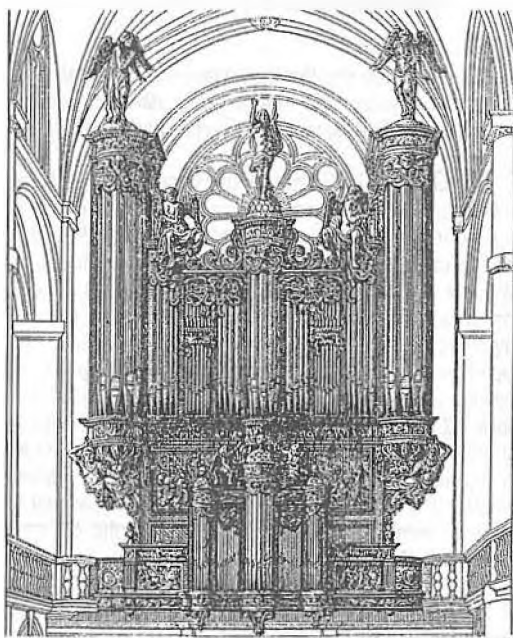

prospect al orgii

PROTOMĂ Partea anterioară a unei figuri umane sau animaliere. Folosită ca idol în neolitic, acestui tip de

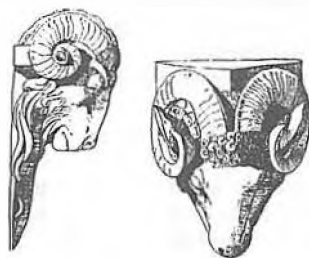

reprezentare i se atribuiau funcții magice și apotropaice (fr. *protomé*, it. *protomo*, germ. *Protome*, engl. *protome*). I.C.

PSALM Una din Cărțile Vechiului Testament, al cărei autor este considerat, prin tradiție, regele David. Ea cuprinde 150 de p. Ilustrarea unora dintre ei, în principal a celor ce cîntă bucuria, a prilejuit unor zugrăviri pictarea unor grupuri de tinere fete care schițează mișcări de dans în sunetele unor instrumente muzicale. Înainte de sfîrșitul sec. 17, exemplarele manuscrise ale cărții (*Psaltir*) erau ilustrate numai cu o imagine reprezentîndu-l pe regele David cîntînd la harfă (fr. *Psaume*, it. *Salmo*, germ. *Psalm*, engl. *Psalm*). V. și *Psaltire* T.S.

PSALTIRE Carte de cult creștină care conține textele poetice ale celor 150 de psalmi atribuiți regelui iudeu David. Folosirea unora dintre ei a intrat de timpuriu în componența unei părți din ritual, fie liturgic, fie prescris ordinilor monahale sau preoților mireni. Textele ca atare au fost deseori ilustrate în Evul Mediu, atît în Bizanț și în țările ortodoxiei, pînă în secolul 18, cît și în Apus. Codicele conține întotdeauna o imagine a regelui David și numeroase ilustrații în text, sau numai frontispicii, inițiale și viniete decorative. Printre cele mai importante p., scrise și miniaturate în țara noastră, se află cea a mitropolitului Anastasie Crimca (1616, Minăstirea Dragomirna, jud. Suceava). T.S.

PSEUDOCUPOLĂ Sistem de acoperire, avînd aspect semisferic, a unei suprafețe de plan circular sau rectangular (în acest caz pe pandantivi), prin asize în consolă. V. și cupolă I.C.

PSEUDODIPTER Templu înconjurat complet de un rînd de coloane și de un rînd de semicoloane adosate zidului cellei. V. și templu I.C.

PSEUDOPERIPTER Tip de templu înconjurat de

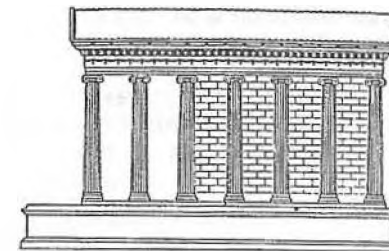
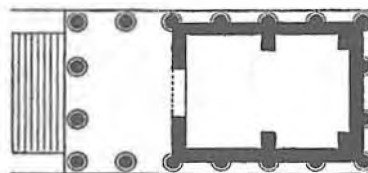

semicoloane adosate zidului cellei. V. și templu I.C.

PSEUDOTRIBUNĂ Tribună falsă, reprezentată practic de o arcadă care nu corespunde unui spațiu funcțional din spatele ei, ci numai unei galerii foarte înguste, adesea închisă la capete, ceea ce conferă amenajării un rol decorativ. T.S.

PSIMIT (gr. *psimythion*) 1. Numele antic al *albului de plumb* (care, după Pliniu, era adus în Grecia din Rhodos, Corint și Lacedemonia). 2. În unele erminii este numele dat *albului de var*. Sin. *psimit al păretelui*, *psimit uscat*. L.L.

PSYCHÉ (fr.) Tip de oglindă creat către sfîrșitul sec. 18, de formă rectangulară sau ovală, de mari dimensiuni, încadrată în ramă de lemn, metal sau ceramică și prevăzută cu doi pivoți laterali (colonețe, baluștri), care îi permit bascularea și oglindirea în întregime. Uneori, p. are coronament și brațe metalice laterale pentru luminări. Este o piesă specifică interioarelor stil Empire, Ludovic-Filip, Biedermeier și

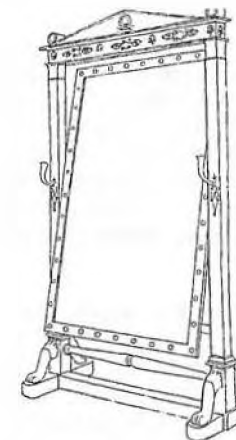

Regency (fr. *psyché*, it. *specchiera mobile*, germ. *Standspiegel*, engl. *cheval-glass*, *dressing-glass*). C.R. și V.D.

PSYCHOMACHIA (gr.) Reprezentarea luptei simbolice dintre vicii și virtuți, avîndu-și originea în poemul alegoric cu același nume al lui Prudențiu (348-cca 410) (fr. *psychomachie*, it. *psicomachia*, germ. *Psychomachie*, engl. *psychomachia*). I.C.

PSYCHOPHOR (gr., purtător de suflète) Denumire

dată îngerilor care conduc la Judecata de apoi sufletele reunite cu trupurile celor înviați. T.S.

PSYCHOSTASIS Reprezentarea cîntării sufletelor. Temă iconografică de origine egipteană, ajunsă în Occident prin intermediul obiectelor de artă coptă și bizantină.



Cunoscînd o mare răspîndire în epoca romanică și în cea gotică, această scenă ilustrează punerea în balanță a viciilor și virtuților de către Arhanghelul Mihail (Anubis la egipteni) la Judecata de apoi (fr. *psychostasie*, it. *psicostasia*, germ. *Psychostasie*, Seelenwägung, engl. *psychostasia*). I.C.

PUBLICITARĂ, GRAFICĂ ~ Denumirea operelor de grafică, de obicei imprimate industrial, care fac cunoscute publicului larg evenimente de ordin politic, cultural, social, turistic, comercial sau produse comercializabile, prin etichete, ambalaje, firme. În contextul dezvoltării mijloacelor publicitare audio-vizuale, dobîndînd un rol important și g. p. de televiziune (fr. *arts publicitaires*, it. *arti pubblicitari*, germ. *Werbungsgraphik*, engl. *advertising art*). A.P.

PUCOST → verni

PULVERIZARE 1. Peliculizare realizată prin p. unor materii lichide – printre care se numără verniul sau fixativul pentru cărbune. Folosindu-se de obicei *pulverizatorul*, p. se face la orizontală, la o distanță de cca. 40-50 cm, pentru a asigura o distribuție cât mai uniformă a lichidului. Azi sînt folosite și modernele *sprayuri*. 2. Metodă contemporană de aplicare a culorii, folosită la realizarea afișelor, iar uneori chiar în pictură. Se recurge la pulverizatorul cu aer comprimat. L.L.

PULVERIZATOR 1. Instrument tradițional folosit pentru pulverizări, confecționat din două țevi subțiri, dispuse una față de alta aprox. în unghi drept; țeava mai lungă se introduce în lichidul care urmează să fie pulverizat, iar prin țeava mai scurtă se suflă (cu gura). Sin. *sufletor*. 2. Aparat de pulverizat conectat la un compresor, constituit dintr-un rezervor pentru culoare și un dispozitiv de declanșare. 3. *Spray* (engl.), mică butelie încărcată cu culori sau lichide care urmează să fie pulverizate. L.L.

PUNCT Figură geometrică rezultată prin intersecția a două linii, sau prin întîlnirea a mai multor planuri. Teoretic, p. este invizibil, întrucît e lipsit de mărime, și, practic, are dimensiuni neglijabile. În artele care folosesc suprafețele plane, se produce prin atingerea suprafeței de către instrumentul de lucru (pensula, cărbunele etc.). Prin ampli-

ficarea dimensiunilor devine mai puternic și mai clar, începe să devină „suprafață”, pată. Dacă limitele lui extreme rămîn imprecise dimensional, sînt în schimb precizabile formal: pot varia de la forme libere, divers dantelate, la altele geometrizante – se pot apropia de cerc, de triunghi, de stea etc. P. este cel mai simplu element al formei, puțin fiind ei însuși formă, sau să aparțină conturului ei. Caracterul lui fundamental rămîne imobilitatea. Pare închis în sine și încărcat cu o tensiune interioară pe care și-o exercită asupra spațiului din jur (iar dispariția acesteia anulează p., luînd naștere linia) (fr. *point*, it. *punto*, germ. *Punkt*, engl. *point*); ~ milanez → ~ roman → ~ venețian → *reticella* L.L.

PUNCTARE În sculptură, marcarea cu semne punctate a unei sculpturi tridimensionale turnate în ipsos. Servește la copierea exactă, la aceleași dimensiuni sau la scară mărită, a sculpturii ce urmează să fie executată în alte materiale (piatră, marmură). Mărirea modulului din ipsos la alte dimensiuni, ca și transpunerea lui în materiale dure se realizează prin metode tradiționale (cu trei compase – practica din antichitate –, cadrul cu firul de plumb, cadrul cu linie gradată și teu) sau cu aparatul de punctat (dispozitiv mecanic bazat pe stereometrie, constituit dintr-o ramă cu brațe metalice ajustabile, ce poate fi mișcat în jurul unei sculpturi pentru fixarea tuturor punctelor de reper). Semnele punctate raportate pe rînd pe toate suprafețele unui bloc de piatră, așezat la aceeași înălțime cu lucrarea originală, permit obținerea, prin tăierea și cioplirea cu exactitate, a unei reproduceri fidele a modelului (fr. *points de pratique*, it. *puntiggiamento*, germ. *Punktierung*, engl. *pointing*). C.R.

PUNEREA ÎN MORMÎNT Scenă finală a Ciclului Patimilor, în care trupul lui Hristos mort, după ce a fost înfășurat în giulgiu, este purtat pe brațe, spre mormîntul pregătit de Iosif din Arimateia și de Nicodim, fiind urmat de Maica Domnului și de femeile pioase (fr. *Mise au tombeau*, it. *Seppellimento di Cristo*, germ. *Grablegung Christi*, engl. *the Entombment*). V. și **Coborîrea de pe cruce** T.S.

PUPITRU Piesă de mobilier înaltă și îngustă, alcătuită dintr-o tăblie ușor înclinată, care acoperă sau nu

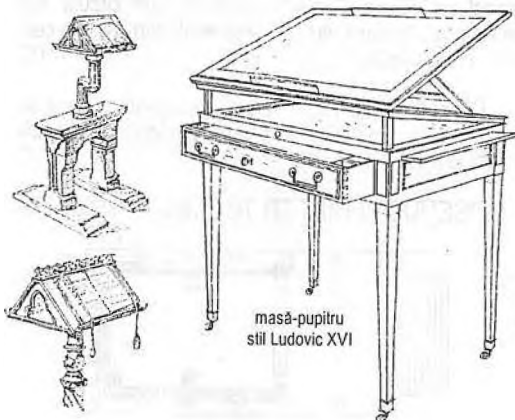

un sertar, sprijinită pe un picior sau pe o placă verticală și care servește pentru scris, pentru păstrarea cărților sau pentru sprijinirea notelor muzicale. La origine, cel care scria stătea în picioare în fața p. A fost adaptat și pentru sistemul mobilierului școlar, fiind cuplat cu o bancă (fr. *pupitre*, it. *leggio*, germ. *Pult*, engl. *reading-desk*). T.S.

PURGATORIU În sistemul de dogme catolic, loc de ispășire temporară a păcatelor mărunte, în care cel decedat rămîne pînă la curățirea desăvîrșită, care poate fi obținută fie prin suferințele proprii în acest loc, fie grație rugăciunilor oferite pentru sufletul său de cei de pe pămînt. În iconografie este figurat ca un loc de suferință, plin de foc, asemănător iadului, dar deosebit de acesta prin detalii care semnifică speranța celor de aici în izbăvire, în comparație cu veșnicia pedepsei din iad (fr. *Purgatoire*, it. *Purgatorio*, germ. *Purgatorium*, engl. *Purgatory*). T.S.

PURISM Teorie postcubistă reprezentată de Amédée Ozefant și Edouard Jeanneret – alias arhitectul Le Corbusier –, care, în manifestul *Après le Cubisme* (1918), propun restituirea simplității și purității riguroase a formelor în pictură, ca și în arhitectură, eliminarea ornamentului și geometrismul obiectiv absolut. Aplicat pe scară largă în arhitectură de Le Corbusier, p. nu a înregistrat realizări de seamă în pictură. A.P.

PURITATE CROMATICĂ → saturație

PURPURĂ (lat. *purpura*) Culoare roșie-vioacee, închisă, diferit nuanțată, de origine animală, descoperită de fenicieni, pe la anul 1500 î. H. Vitruviu se referă pe larg la acest colorant, deosebind nuanțe violacee, roșii, plumburii și chiar negre, afirmînd că se extrage dintr-o „scoică marină”, de unde și un alt nume latin, *ostrum* (după *ostrea*, scoică). Culoarea nuanțată spre roșu se numea p. de *Tir* sau p. grecească și era cea mai căutată, tenta violacee se numea p. de *Tarent*, iar cea albăstruie era denumită p. de *Bizant*. P. autentică era extrasă, în antichitate, din glandele unor moluște marine (*murex trunculus*, *murex brandaris* etc.). P. a fost folosită la colorarea stofelor antice și medievale (rîvnite, cumpărate, tezaurizate și luate chiar ca pradă de război), a marilor codice scrise cu aur și, mai rar, la prepararea unei cerneli. Cea mai faimoasă dintre culorile antichității, p. simboliza puterea politică, militară sau ecleziastică și totodată luxul extravagant. Se vindea aproape cu echivalentul greutateii ei în aur. Trebuind sacrificate mii de

moluște pentru a se obține o cantitate infimă de culoare, s-a apelat la diverși înlocuitori: p. *vegetală*, preparată din rădăcini de roibă și cîrmîz, *folium*, *orsel* etc. În epoca noastră a fost imitată de unele culori organice (fr. *pourpre*, it. *porpora*, germ. *Purpur*, engl. *purple*). L.L.

PURTAREA CRUCII → Ciclul Patimi

PURTATE → portant

PUSTNIC Persoană care se consacră lui Dumnezeu, renunțînd la toate bunurile pămîntești pentru a trăi în locuri retrase, în post și rugăciune. Denumirea vine de la primii călugări care s-au retras în zonele pustii din Egipt și Palestina. În iconografia răsăriteană, aceștia au o înfățișare specifică: sînt bătrîni, cu bărbi albe și lungi ca niște fuioare, care coboară pînă la picioare, ca singur acoperămînt al unui corp scheletic, marcat de toate privațiunile (cei pictați în pronaosul bisericii mari de la Mînăstirea Cozia, jud. Vîlcea, cca 1390). Alt tip de reprezentare, mai convențional, dar și mai răspîndit, îi înfățișează ca pe niște bărbați vîrstnici, în haine sobre monahale, cu un fel de vâl care le acoperă capul și umerii, pe piept purtînd însemnul mării schime, o bandă lungă neagră, care simbolizează renunțarea totală (fr. *ermite*, it. *eremita*, germ. *Eremit*, *Einsidler*, engl. *hermit*). Sin. *anahoret*, *eremit*, *sihastru*. T.S.

PUTERE Termen arhaizant, folosit în erminile autohtone pentru a indica partea reliefată a unui element pictat. Sin. *relief*, *tărie*, *temelie*. L.L.

PUTERE DE ACOPERIRE Capacitatea unei culori de a acoperi suportul peste care este așternută. Reprezînd o proprietate de bază și un punct de referință pentru orice pigment, p. d. a. diferă de la o culoare la alta. Capacitatea de acoperire este determinată de indicii de refracție ai pigmentului și liantului, ca și de grosimea stratului. L.L.

PUTTO (it.) Imagine convențională a unui copilăș grăsuț și drăgălaș, nud, care apare în Renaștere, fie pentru a înfrunza un îngeraș (caz în care poartă aripioare), fie cu rol neutru, în compoziții decorative sculptate sau pictate. Uneori, apare pe monumente funerare, fiind asociat sufletului. Sin. *amoraș*. T.S.

PYXIS → pixidă

Q

QUADRIFRONS Tip de arc de triumf cu patru

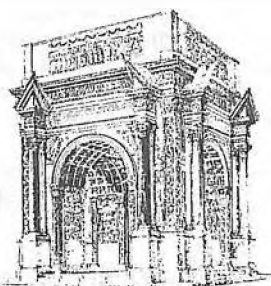

fațade, fiecare avînd cîte o intrare centrală, determinînd astfel cele patru picioare ale arcului. V. și **arc de triumf** I.C.

QUADRIGĂ Car tras de patru cai alăturați, uneori folosit în sculptură ca element de coronament la un arc tri-

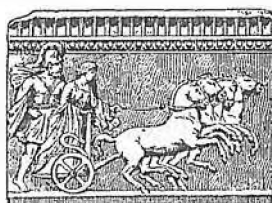

umfal sau alt monument (fr. *quadriges*, it. *quadriga*, germ. *Quadriga*, engl. *quadriga*). I.C.

QUADRILOB Tip de plan sau motiv decorativ compus din patru arce de cerc, trasate avînd ca centru fiecare dintre colțurile unui pătrat. Cercurile sînt în general tangente, dar

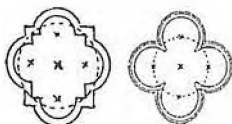

pot fi secante. Motiv caracteristic goticului (fr. *quadrilobe*, it. *quadrilobo*, germ. *Vierblatt*, *Vierpass*, engl. *quatrefoils*). I.C.

QUADRIVIUM (lat.) Denumirea dată în Evul Mediu unui grup de patru *Arte liberale*: aritmetica, geometria, astronomia și muzica. V. și *Arte liberale* T.S.

QUATTROCENTO (it. 400) Substantivat, denumește în Italia, pe plan artistic, sec. 15. În același mod *ducento* (*duecento*, *dugento*) denumește sec. 13, *trecento*, sec. 14, *cinquecento*, sec. 16, *secento*, sec. 17, *settecento*, sec. 18, *ottocento* sec. 19 și *novecento* sec. 20. M.P.

QUEEN ANNE, STIL ~ Continuînd dezvoltarea decorativismului și sintaxelor puse în circulație de *stilul William and Mary*, s.Q. A. cuprinde perioada domniei reginei Ana (1702-1714) și se caracterizează prin aceleași tendințe în arhitectură și în decorația interioară. În amenajarea interiorului pictura murală tinde să fie înlocuită cu boazerii, textilele peretale sau tapete lucrate în China și copiate în Anglia. Principalele tipuri de mobilier sînt aceleași ca și în stilul anterior, inovația constînd în forma scaunelor (picioarele se galbează, terminîndu-se în saboți sau gheare, spălarele decupate se vor arcuri), în generalizarea folosirii canapelei și în diversificarea tipurilor de mese. Predilecția pentru placajul cu furnir de nuc este dominantă mobilierului Q. A., deși reflexe ale stilului Ludovic XIV se fac simțite în aurirea unor părți sculptate la mobilele de reprezentare. Gustul pentru lacurile orientale și pentru obiectele chinezești sau japoneze rămîne la fel de acuzat, imitațiile engleze fiind destul de numeroase (firma lui Giles Grady exporta aceste produse pe continent). În decorația interioară se folosesc, de asemenea, tapiserii, *verdures* importate de pe continent, sau lucrări țesute după cartoanele lui Rafael – încă în favoare – în manufacturile de la Mortlake (engl. *Queen Anne Style*). C.D.



Stil QUEEN ANNE

1. Cabinet; 2. Comodă; 3. Servantă; 4. Canapea; 5. Scaun; 6. Toaletă; 7. Fotoliu; 8. Masă; 9. Scaun; 10. Canapea „măridienne”; 11. Scaun; 12-14. Spătare de scaun; 15. Canapea; 16-17. Elemente decorative

QUEEN'S WARE (engl.) Denumire dată de Josiah Wedgwood (1730-1795) pieselor de ceramică de culoare galben-ocru, executate în atelierul său pe la mijlocul sec. 18 (cînd acesta este patronat de soția regelui Angliei, George III). Rivalizînd cu porțelanul prin calitățile sale deosebite,

această ceramică se exportă în sec. 18-19 în majoritatea țărilor europene, fiind foarte prețuită pentru decorul variat (ajurat, pictat sau imprimat) și pentru perfectă execuție tehnică. V.D.

R

RACLĂ 1. Tip de relicvar de forma unui sicriu, în care se păstrează moaștele (relicvele) unui sfînt. Inițial făcută din lemn, r. au fost, ulterior, innobilate, fie prin placarea cu metal

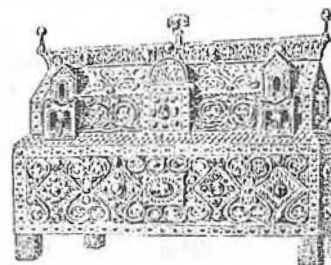

prețios decorat cu reliefuri și pietre prețioase, fie chiar prin înlocuirea totală a lemnului cu metalul. Cele mai valoroase r. păstrate la noi sînt cele două comandate pentru relicvele Sf. Ioan cel Nou de la Suceava; cea de lemn se păstrează în Muzeul Minăstirii Putna (sec. 15), iar cea de argint ciocănit adăpostește și acum moaștele din Biserica Sf. Gheorghe a Minăstirii Sf. Ioan din Suceava. O altă r. este cea de argint, pentru moaștele Sf. Grigore Decapolitul, din Biserica Minăstirii Bistrița (jud. Vîlcea) (fr. *châsse*, it. *cassa*, germ. *Schrein*, engl. *shrine*). V. și **relicvar**, și il. 13. 2. Instrument avînd la capăt un cauciuc, pentru presarea culorii pe sita serigrafică (fr. *raclette*, germ. *Gummirakel*, engl. *rubber squeegee*). T.S. și A.P.

RACORD (fr.) În sens larg, intervenție sau rețuș operat într-o lucrare de artă în scopul realizării de treceri (*legături*) cursive și firești de la un plan la altul, de la o pată colorată la alta. Var. r. *cromatic* sau r. *de culoare* (fr. *racord*, it. *legatura*, germ. *Verbindung*, engl. *levelling*). V. și **reintegrare** L.L.

RACURSI (fr. *raccourcir*, a scurta, a micșora). Deformare aparentă a unei figuri sau a unui obiect, datorită efectului de perspectivă: formele nu-și mai etalează înălțimea și lățimea ca în vederea frontală, ci sînt figurate astfel încît apar

diminuate progresiv, pe măsură ce se desfășoară în profunzime, îndepărtîndu-se de privitor. Ca procedeu artistic, r. a fost utilizat în Renaștere și, cu precădere, în baroc, dar și



mai lirziu, pentru sugerarea tridimensionalității elementelor reprezentate pe un suport bidimensional. (Unul din cele mai celebre r. este pictat de Mantegna: *Hristos mort*, de la Galeria Brera din Milano, în care Hristos este înfățișat culcat pe spate, așezat cu capul în profunzime și cu tălpile în primul plan. (fr. *raccourci*, it. *scorcio*, *sotto in sù*, germ. *Verkürzung*, engl. *foreshortening*). V. și il. 51 L.L.

RAEREN Important centru german de fabricare a gresiei, cunoscut de la sfîrșitul sec. 16, situat lângă Aachen. A produs piese de bună calitate artistică sub influența manufacturii Köln: căni de dimensiuni mari, vase de farmacie, ploști cu benzi în relief și mîneri împodobite cu o mască de leu. Decorul – portrete, inscripții, steme, scene religioase – este îndrăzneț, dar în același timp simplu; coloritul este brun, gri-albăstrui, iar în sec. 17 violet. Uneori piesele sînt montate în cositor. În sec. 18-19 producția s-a axat mai ales pe cămile de bere de culoare brună, reproducînd modele din perioadele anterioare. Mărci: inițialele ceramiștilor W. K. (Wilhelm Kalf), J. M. (Jean Mennicken); E. M. (Edmund Mennicken) și altele. V.D.

RAI → Paradis

RAIS-DE-COEUR (fr.) Feston format din frunze cordiforme alternând cu alt motiv lanceolat, folosit în arhi-



tectură. Mulura care primește acest ornament este în general cuprinsă între un listel și un rând de motive perlate (fr. *rais-de-cœur*, it. *raggi a cuori*, germ. *Herzlaub*, engl. *heart-leaves*). V. D.

RAM Element decorativ de forma unei crengi stilizate, de obicei cu frunze și, uneori, cu flori și fructe, de asemenea stilizate (fr. *rameau*, it. *fogliame*, germ. *Ranke*, engl. *floral pattern*). V. și **rensou** T.S.

RAMĂ 1. Cadru de lemn, de metal etc., sau realizat prin combinarea mai multor materiale, care încadrează un tablou, „completându-l”, fără a-l concura, nici prin formă și nici prin culoare. Pot fi descifrate câteva funcții distincte ale r.: *utilitară*, urmărind protejarea marginilor lucrării, *estetică*, legată de forma și culoarea operei, *mentală*, asigurând o „pauză” între lumea reală și cea figurată de artist, și *optică*, de sugerare a profunzimii spațiale – echivalând, oarecum, cadrul ferestrei. Originea r. este necunoscută, din epocile mai îndepărtate păstrându-se puține exemplare. R. variază după gustul epocilor, ornamentele fiind asemănătoare decorului arhitectural predominant într-un anumit moment istoric. Profilurile vechi sînt cel mai adesea simple și monocrome, dar după sobrietatea inițială, o dată cu adoptarea pastei de acoperire formată din materii rezistente, pâr animal și cleiuri puternice, treptat, r. devin, ele însele, rafinate obiecte de artă. În sec. 19, după apariția „fabricilor” de specialitate, vechea tradiție decade, r. devenind muluri de lemn acoperite cu profiluri de serie. Epoca noastră preferă încadrarea simplă – uneori cu adoptarea pastei de acoperire metalice. Pentru desene și acuarele se folosesc r. fine, înguste, colorate cel mai adesea în alb sau negru – însoțite de *paspartu* (iar uneori se recurge la un simplu încadraj sub sticlă fixată cu colțare) (fr. *cadre de tableau*, it. *cornice*, germ. *Bildrahmen*, engl. *picture-frame*). 2. În grafică, r. este cadrul de lemn sau de metal pe care se întinde țesătura utilizată în *serigrafie* (fr. *cadre*, it. *cornice*, germ. *Rahmen*, engl. *frame*). 3. În vechile erminii autohtone, numele purtat de *șasiuri*. L.L.

RAMPANT 1. Adjectiv cu utilizare în heraldică, unde desemnează poziția unui animal ridicat pe picioarele din



spate. 2. În arhitectură, formă care urmează traseul unui

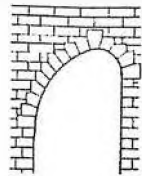

plan înclinat (de ex.: *arc r.*) (fr. *rampant(e)*, it. *declive*, germ. *schräg*, engl. *sloping*). T.S.

RAMPĂ 1. Amenajare utilitară care are la bază un plan înclinat. 2. Partea frontală a unei scene, pe care evoluează actorii (fr. *rampe*, it. *clivo*, *salita*, *ribalta*, germ. *Laderampe*, *Rampe*, engl. *slope*, *lime-light*). T.S.

RANTOALARE → dublajul pinzei

RAPELURI TONALE (fr. *rappele*) Tonuri divers distribuite pe suprafața unei picturi, care reiau tonul cu funcție de „solist”, în ipostaze mai mult sau mai puțin atenuate. Constituind un fel de „rime” plastice, r. t. ritmează cadrul plastic și contribuie la soliditatea structurii. Se poate vorbi și despre r. *liniare*, *valorice* etc. L.L.

RAPORT CROMATIC Relație specifică între două sau mai multe culori distribuite într-un tablou. Relația este bine pusă în evidență de John Ruskin: „orice nuanță, oriunde s-ar găsi în lucrare, este modificată de orice tușă pe care o adaugi altundeva; astfel că ceea ce era cald acum o clipă devine rece dacă pui o culoare mai caldă într-un alt loc și ceea ce era armonios atunci când l-ai lăsat, devine discordant pe măsură ce îi alături alte culori”. R. c. acționează în două direcții distincte: în sensul *contrastului cromatic* și în cel al *asimilării cromatice*. Se poate vorbi, în consecință, despre o instabilitate (dinamică) a culorilor, care lasă impresia de continuă schimbare, în funcție de modul în care sînt alăturate. V. și **contrast cromatic** L.L.

RASĂ Mantie largă și lungă pînă în pămînt, din postav negru, căptușită sau nu cu albastru, violet etc., folosită de



călugării și preoții ortodocși (fr. *froc*, it. *cocola*, *saio*, *tonaca*, germ. *Kutte*, *Mönchskutte*, engl. *frock*, *monk's gown*). A.N.

RĂȘPEL (germ. *Raspel*, răzătoare) Unealtă de oțel, în formă de placă, prevăzută cu minier (sau două plăci

legate între ele printr-un minier) și cu mici proeminențe ascuțite dispuse în șiruri regulate. R. este folosit în sculptură pentru a rade sau strica piatra, lemnul, ghipsul etc. (fr.



grattoir, it. *raschino*, *grattino*, germ. *Raspel*, engl. *grating-iron*). Sin. *piță*, *răzătoare*. C.R.

RAYONNANT, STYLE ~ (fr.) Fază din evoluția goticului francez, marcînd treapta matură a acestuia (sec. 13-14), monumentul-tip al acesteia fiind Catedrala din Amiens. Un element caracteristic este reducerea la mini-

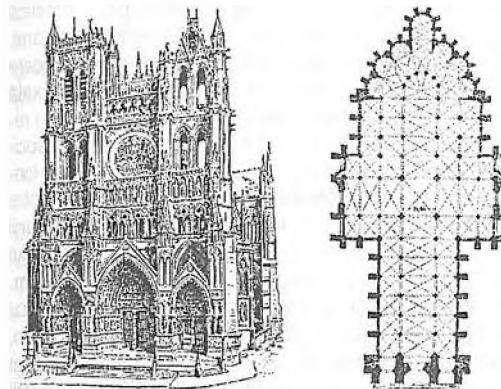

mum a pereților, în favoarea marilor ferestre închise cu vitralii, accentuarea verticalității, atingînd în nava centrală raportul 1/3 între lățime și înălțime, dar și sporirea înălțimii, în cazul navelor laterale, apariția unor stîlpi fasciculați, cîștigarea în suplețe pentru toate arcele frînte folosite într-un edificiu. La exterior, contraforții sînt îmbrăcați într-o bogată sculptură decorativă, iar portalurile fațadei vestice sînt tratate într-un spirit mai plastic. Aceluiași stil îi aparține Catedrala din Reims, Sainte Chapelle din Palatul regal din Cîte (Paris), Catedrala din Beauvais etc. V. și **gotic** T.S.

RAYONNISM Mișcare paralelă cu futurismul și cubismul, dezvoltată în pictura rusă din primele două decenii ale sec. 20, prin Mihail Larionov și Natalia Goncarova. Avînd un caracter predominant abstract, intens preocupat de lirismul culorii pure, r. și-a expus programul într-un manifest din 1912, publicat la Moscova în 1913, în care se vorbește despre spiritualizarea imaginii vizuale prin tehnica razelor colorate paralele și contrastante. R. a avut importante ecouri în Franța și Germania anilor '20. A.P.

RĂȘTIGNIRE Moment din ciclul Patimilor, inspirat din Evanghelia, care ilustrează punctul culminant al acestuia: moartea lui Hristos, după ce a fost țintuit de mîini și de

picioare pe cruce. Iconografia temei este extrem de variată, de la reprezentări foarte rare, în care Iisus este singur, la cele mai frecvente, în care la picioarele crucii stau Maica Domnului și Ioan Evanghelistul și la cele extrem de complicate, în care apar și cei doi tîlhari răstigniți și numeroase personaje secundare (Sutașul Longinus, soldatul cu lancea, alți soldați romani – în picioare sau călare – soldați care își împart hainele la jocul de zaruri, femei pioase, evrei care privesc etc.). Există compoziții și mai încărcate: în registrul superior – îngerii care jelesc sau culeg sîngele din rînilor palmelor și coastei, Soarele și Luna, reprezentări simbolice ale Bisericii și Sinagogii, capul lui Adam ascuns într-o gaură din monticulul pe care se înalță crucea, udat de sîngele curs din rînilor picioarelor. Sin. **Crucificare** (fr. *Crucifixion*, it. *Crucifissione*, germ. *Kreuzigung*, engl. *Crucifixion*). V. și **Crucificare**, și il. 23 T.S.

RĂȘINĂ (lat. *resina*) Materie naturală sau artificială, viscoasă sau solidă, inflamabilă, solubilă în solvenți specifici, care intră în compoziția verniurilor folosite de pictori; este utilizată în litografie, gravura în metal, dar și în industrie. După compoziție, materiile naturale se împart în patru grupe: r. propriu-zise, balsamurile, gumele-rășini și terebentinele. Există r. fosile care se extrag din depozite naturale (ex. chihlimbarul) și altele formate recent, care se scurg de la sine, sau în urma unor incizii făcute în scoarța anumitor arbori, în general conifere (inițial fluide, acestea, în contact cu aerul, își pierd uleiurile volatile, încorporează oxigen și se solidifică, devenind casante și translucide). Grupa după criteriul durezzații, există r. *naturale dure* (chihlimbarul și unele varietăți de copal), *semidure* (alte varietăți de copal), *moi* (damarul, masticul, saczul, sandaracul, terebentinele) și altele, *inferioare* (gumi-gul, gumi-elemi, saburul, santalul etc.). În secolul nostru au apărut și o serie de r. *sintetice*, unele cu proprietăți asemănătoare celor naturale, folosite astăzi destul de mult, dar care n-au intrat încă în uzul curent al pictorilor (fr. *résine*, it. *resina*, germ. *Harz*, engl. *resin*). L.L.

RĂZĂTOARE → raspel

RĂZUIITOR 1. Dispozitiv metalic folosit în gravură pentru curățarea pietrelor litografice și a sulurilor de impri-



mare. 2. Unealtă de oțel cu lamă foarte ascuțită, cu care se fac corecturi pe piatra litografică sau pe placa de metal (fr. *grattoir*, it. *raschino*, germ. *Reibeisen*, *Schabeisen*, engl. *grater*). I.P.

READY-MADE (engl., gata făcut) Termen introdus în arta modernă de Marcel Duchamp, pentru a desemna obiecte obișnuite, „gata făcute”, pe care le prezintă, scoase din contextul cotidian, drept opere de artă. Primele r.-m. datează din 1913 și 1914: *Fîntîna*, de fapt un lavabou ca atare, și *Uscătorul de sticle*. În ciuda protestelor inițiale ale

publicului, r.-m. a făcut carieră și a jucat un rol de seamă în arta primei jumătăți a sec. 20, în dadaism și mai ales în colajele dadaiste ale lui Kurt Schwitters și Max Ernst, iar în a doua jumătate a secolului în pop art. Ideea r.-m. a influențat evoluția concepției despre raportul dintre realitate și imaginea artistică, îndreptându-l, pe de o parte, spre o percepție critic-ironică a realului, iar pe de altă, spre unele noi forme de implicare a cotidianului în opera de artă. V. și il. 91 A.P.

REALGAR (nume nestandardizat) Culoare care variază între roșu stacojiu și oranj gălbui, de origine naturală sau artificială. Prezența ei în pictură și boiangerie pare a data din epoci foarte vechi, dar n-a fost niciodată folosită curent. În scrierile medievale este consemnată rar ca pigment. C. Cennini o enumera printre culorile folosite în vremea sa (sec. 14-15) și, caracterizând-o drept culoare galbenă, o numește *risalgallo*. Vechea culoare naturală se prepara din minereul r., care se găsește în natură asociat cu auripigmentul, ambele fiind sulfuri de arsenic. Datorită prezenței arsenicului, culoarea este foarte toxică și totodată nedurabilă. R. a fost preparat și pe cale chimică, rezultând un pigment cu defecte similare. Pictura modernă s-a dispensat de această culoare. (Originea și compoziția chimică, aproape similare, au făcut ca r. să fie numit, uneori, *auripigment roșu*. Sin. *oranj de arsenic*, *roșu de arsenic*. L.L.

REALISM Pe plan estetic, termenul se aplică oricărei expresii artistice care pornește de la modelul realității, indiferent de viziune și de nivelul de exactitate a reprezentării. De la încercarea omului preistoric de a fixa imaginea schematizată a unor animale și de la *mimesis*-ul artei eline, la exprimarea în arta creștină a simbolurilor religioase prin forme mai mult sau mai puțin stilizate ale realului, apoi la analiza multiplicată a obiectului real, în cubism și futurism, pretutindeni r. este implicat și rămâne o componentă de la sine înțeleasă a viziunii artistului. Pe plan istoriografic, r. desemnează mișcarea artistică dominantă, teoretizată la mijlocul și în a doua jumătate a sec. 19, în Franța, programatic, de Gustave Courbet, care a și popularizat termenul într-un text-manifest. Concepția lui Courbet despre r. nu rămâne însă pur estetică, ci afirmă că misiunea artistului este includerea, în conceptul de realitate, a problematicei sociale. Pornind de la această idee, pe care Courbet a încarnat-o în picturi de mare rezonanță artistică, a căror influență în Germania, la München în special, a fost foarte mare, r. a devenit, sub denumirea de *r. critic*, un soi de program estetic oficial al mișcărilor socialiste și muncitorești de stînga, în ultimul pătrar al sec. 19, în primul rînd în Rusia, preluat acolo și de mișcarea „peredvijnicilor” (artiștii peregrini), care cultivau un r. misionar populist. În ultima treime a sec. 19 evoluția r. a fost influențată de evoluția științelor pozitive, a fizicii și a cercetărilor asupra luminii în special. Apariția picturii impresioniste a însemnat o nouă etapă în interpretarea realului; prin aplicarea teoriei diviziunii culorilor, a modificării raporturilor dintre lumină și umbră, redarea realului își propunea să surprindă însăși fugaci-

tatea, temporalitatea, fragilitatea lui. R. tradițional, cu tehnica sa în mare măsură inspirată din performanțele picturii flamande și olandeze din sec. 17, adoptă și el alte versiuni: *pictura salonardă*, *symbolismul*, *preexpresionismul*, *r. liric*, diferențierile fiind în primul rînd de ordinul repertoriului iconografic. Componenta socială a r. se permută, în mare parte, în grafică – desen, gravură, afiș, caricatură. Este reluat de pictura neobiectivității germane, în anii '20-'30 ai sec. 20. Sub numele de *r. socialist*, în pictura și sculptura sovietică dintre anii '30 și '80, precum și în pictura chineză din perioada maoistă a revoluției culturale, viziunea r. a fost distorsionată printr-o imagistică fals idealizată, a unor persoane, situații și realități în fapt inexistente. După al doilea război mondial r. a reintrat în atenție, prin mișcarea *r. poetică*, în Franța anilor '40-'50, continuator al postimpresionismului lui Bonnard, și prin mișcarea neor. italiană, apropiată de neor. cinematografic și axat, ca și acesta, pe o tematică socială, cu subiecte din lumea săracă a periferiei urbane, tratate mai mult descriptiv, decît polemic: ~ *critic*, mișcare în pictura europeană din a doua jumătate a sec. 19, axată pe ideea funcției sociale a artei, în sensul obligației de a releva, chiar și polemic, carențele politice și morale ale societății. Printre reprezentanții de seamă ai r. c. se află Honoré Daumier, Mihály Munkácsy și cîțiva pictori ruși, printre care Ilia Repin; ~ *magic*, termen alternativ, folosit de unii critici, pentru a desemna variante ale neobiectivismului mai apropiate de suprarealism. Uneori, terenul de r. m. este folosit pentru a caracteriza formele de pictură naivă cu atmosferă fantastică (H. Douanier-Rousseau, Louis Vivin, Sêraphine); ~ *social*, mișcarea artistică în anii '20-'30 ai sec. 20, în S.U.A., corespunzătoare neobiectivității europene, axată însă iconografic, pe mai mult decît aceasta, pe subiecte de critică socială. Reprezentantul principal al r. s. este J. Hopper; ~ *socialist*, doctrină estetică hibridă, apărută în anii '30 ai sec. 20, în fosta U. R. S. S., prin care se recomandă, pe de o parte, „reflectarea”, prioritară în opera de artă, a realităților – în primul rînd politico-sociale – din societatea socialistă, iar pe de altă parte, se pretinde idealizarea realului, prin „tipizare” și accentuarea valorilor „pozitive” ale imaginii omului în societatea socialistă, prin eliminarea oricărui detaliu care ar întina această imagine. Rezultatul a fost realizarea unor lucrări care prezentau niște realități, de fapt imagine, într-un limbaj retoric, schematic, adesea ridicol. V. și il. 76, 79, 94 A.P.

RECE (TON) → culoare

RECONSTRUCȚIE Acțiune de refacere din temelii a unui edificiu distrus, fie păstrîndu-i forma și caracteristicile inițiale, fie conferindu-i altele noi (fr. *reconstruction*, it. *ricostruzione*, germ. *Wiederaufbau*, *Rekonstruktion*, engl. *reconstruction*). T.S.

RECTILINIAR, STIL ~ → Perpendicular Style

REDAN 1. Bloc vertical cu funcție decorativă, dispus

în rezanță și avînd suprafața frontală în pantă, înlînit în arhitectura egipteană – pe fațada templelor hipogee – în alternanță cu nișe rectangulare sau cu statui reprezentînd



divinități egiptene (fr. *redan*, *redent*, it. *dente*, germ. *Absatz*, engl. *recess*). 2. În arhitectura militară, tip de bastion de zidărie, cu un unghi ascuțit, înlînit în fortificațiile de tip Vauban (sfîrșitul sec. 17 – prima jumătate a sec. 18). V. și bastion I.C. și T.S.

REDUBLAJ În restaurare, refacere a unei ranțoalări greșite sau a uneia vechi. Sin. *redublare*. V. și dublajul pinzei L.L.

REDUBLARE → redublaj

REDUIT (fr.) Lucrare de fortificație de dimensiuni modeste, plasată în interiorul unei fortificații mai mari și servind ca ultim refugiu în caz de asediu. Bisericile fortificate din Transilvania au fost concepute ca niște r. T.S.

REDUTĂ În arhitectura militară, mică lucrare de fortificație cu caracter temporar, realizată din materiale ușoare (fr. *redoute*, it. *fortino*, germ. *Schanze*, engl. *redoubt*). T.S.

REFECTORIU (lat.) În minăstirile catolice, sală de mese colectivă pentru călugări. De regulă de mari dimensiuni, plasată pe latura opusă bisericii sau pe cea perpendiculară pe ea a careului care forma claustrul, avea în Evul Mediu bolti și plafoane și ferestre mari, spațiul interior fiind compartimentat cel mult cu coloane subțiri, pentru a permite crearea unei unități spirituale și a oferi posibilitatea difuzării egale a textelor citite în timpul meselor (fr. *réfectoire*, it. *refettorio*, germ. *Refektorium*, *Renter*, engl. *refectory*). Sin. *trapeză*, în minăstirile ortodoxe de tip cenobitic. T.S.

REFLEX Fenomen optic natural sau provocat, datorită căruia corpurile se influențează reciproc din punct de vedere al luminozității, cît și cromatic. Experimental, este ușor de pus în evidență cu ajutorul unui corp (de pildă o sferă albă) iluminat lateral, situație în care corpul va prezenta o zonă puternic luminată, o altă de trecere și una de umbră; în zona umbrată va apărea însă o ușoară lumină, cauzată nu de razele provenite de la sursa principală, ci de la cele reflectate de suprafețele învecinate: este *reflexul*, denumit uneori o „lumină (slabă) a umbrei”. Fenomenul este însă mai complex; astfel, un obiect roșu aflat în plină lumină produce un r. roșcat asupra unui corp alb aflat în apropiere, un corp alb produce r. alburii asupra unui obiect

întunecat aflat în vecinătate, în vreme ce un corp roșu produce un r. gri-negru asupra unui obiect verde (ca rezultat al combinației optice dintre cele două tente) etc. R. apar cu atît mai puternice cu cît suprafețele corpurilor sînt mai lustruite. Datorită lor observăm modificări (aparente) ale culorilor locale și chiar ale formei obiectelor. Încă Delacroix observase că „în natură totul este reflex”, dar abia impresionistii au adîncit problematica modificării tonurilor locale ale corpurilor, provocate de acest fenomen, tonuri care tind – în viziunea lor – să se dizolve și să se contopească într-o dominantă luminoasă (fr. *reflet*, it. *riflesso*, *riverbero*, germ. *Abglanz*, *Widerschein*, engl. *reflection*). L.L.

REFLEXIA LUMINII Schimbarea direcției radiațiilor luminoase la suprafața ce separă două medii și reîntoarcerea luminii în mediul din care a venit. Raza de lumină care atinge o suprafață creează față de o perpendiculară imaginară un unghi de sosire (*incidentă*) egal cu unghiul de plecare (*reflexie*). Fenomenul optic respectiv este esențial pentru perceperea culorilor. Astfel, un corp opac și alb reflectă toate razele de lumină care îl ating, în vreme ce un corp opac și negru, absorbindu-le pe toate, nu mai reflectă nici una; un corp opac și colorat, de pildă în roșu, reflectă raza de lumină corespunzătoare lungimii de undă a roșului, absorbînd celelalte culori ale spectrului. În cazul corpurilor transparente – colorate sau nu – reflexia este nulă. L.L.

REFRACTIA LUMINII Modificare a direcției de propagare a unei raze de lumină o dată cu trecerea acesteia dintr-un mediu transparent, cu o anumită densitate (ex. aerul), într-un alt mediu, cu o altă densitate (ex. apa, un pigment dispersat într-un liant etc.). Frîngerea razei este cu atît mai mare cu cît densitatea mediilor este mai diferită. În cazul disocierii luminii diurne în cele șapte culori spectrale – provocată de traversarea printr-o prismă de cristal – avem de-a face cu o dublă r.: la intrarea și la ieșirea luminii din prismă. Rolul r. este important pentru pictor: opacitatea (puterea de acoperire) a culorilor este condiționată de diferența – mai mică sau mai mare – dintre indicii de r. ai liantului și pigmentului; culorile de ulei devin mai transparente cu timpul, datorită creșterii indicelui de r. al uleiului încorporat (în urma acumulării de oxigen); migrarea spre profunzimea straturilor a liantului cu care este frecat pigmentul modifică raportul dintre indicii lor de r., astfel că pasta picturală se opacizează și se întunecă etc. L.L.

REFT (rus.) Materie colorată în gri închis, care, deși era compusă de pictor prin amestec fizic, purta altădată o denumire distinctă. Se prepara de regulă din negru de cărbune amestecat cu alb de var. R. era așternut de obicei ca strat de fond sub culorile albastre (o culoare asemănătoare fiind prezentă și sub unele albastri aplicate pe perete de meșterii noștri medievali). L.L.

REGELE SLAVEI → vir dolorum



Stil REGENCY

1. Bibliotecă din mahon cu incrustații din alamă; 2. „Sofa-table”; 3. Bibliotecă; 4. Birou „Carlton House”; 5. Foliolu; 6. Scaun din bambus; 7. Scaun din mahon; 8. Canapea

REGENCY STYLE Deși numele stilului este dat de regența lui George August Frederick, prinț de Wales, între 1811 și 1820, apariția sa se poate situa către 1790, iar extinderea pînă către 1830. Sursele de inspirație sînt: studiile despre arta clasică și arheologie în spiritul lui Winckelmann și interesul particular, manifestat în Anglia, pentru sculptura clasică contemporană (Canova, Flaxman), la care se adaugă influența franceză din perioada Revoluției și Imperiului, cu repunerea în circulație a modelelor artei romane. Arhitectura vremii, caracterizată prin robustețe și simplitate, se remarcă în amenajările urbane (Regent's

Park, datorat lui John Nash), în edificarea unor mari construcții publice (Banca Angliei) sau în note de un exotism romantic (Pavilionul regentului la Brighton), ca și în predilecția pentru stilul gotic și restaurarea monumentelor medievale, dubiată adesea de mari programe de reconstrucție (R. Smirke). Interiorul este foarte sobru, profilaturile peretale reducîndu-se la cornișe puternic reliefate, iar ca accesoriu decorativ rămîne șemineul cu linte de marmură. Mobilierul e dominat de aceeași robustețe greoaie, tipurile de piese, individualizate în garnituri, fiind destinate unor încăperi cu funcționalitate precisă (sala de mîncare, biblioteca,

salonul, camera de dormit). Invenția rămîne mai mult în domeniul formal, decît în cel al tipologiilor, care, cu excepția biroului *Carlton House* și a meselor cu picior central, sînt aceleași ca în sec. 18. Repertoriul ornamental este foarte divers, de la capete egiptene și hieroglife, pînă la incrustații în alamă gen Boulle, înglobînd elemente antice, renascentiste, sau chiar citate din arta chineză și indiană, dragoni, statuete de negri suportînd candelabre etc. Materialul cel mai folosit este acajuul, dar și furnirul *bois de rose* sau esențele orientale. O altă predilecție a stilului o constituie draperiile tratate în gust roman, asortate cu tapetele pereților și scolînd în relief mobilierul (engl. *Regency style*). C.D.

REGENERAREA VERNIULUI Procedeu folosit cu ocazia restaurării picturilor în ulei, care urmărește „reîntinerirea” verniurilor finale deteriorate. Imaginat de Max von Pettenkoffer (Germania), a intrat în uzul atelierelor de specialitate pe la jumătatea secolului trecut. Constă în tratarea verniurilor finale (craclate și opacizate) cu vapori de alcool, sub acțiunea cărora acestea se înmoaie, iar micile fragmente în care este divizată pelicula se sudează, pîrînd a se regenera. Datorită riscurilor la care este supus tabloul, alături de faptul că după o vreme relativ scurtă se reinstalează opacizarea, procedeul este astăzi aproape abandonat. L.L.

REGENȚA DE LIEGE, STIL ~ Numit oarecum impropriu cu acest apelativ, stilul corespunde de fapt dezvoltării artelor decorative în principatul de Liège, de-a lungul întregului sec. 18, suferînd succesiv (cu un decalaj de circa zece ani) influențele stilurilor franceze ale vremii. Producția de mobilier este caracterizată de cîteva tipuri precise: dulapul, dulapul pentru veselă, bufetul (adesea cu pendulă) sau comoda, care sînt piesele cele mai specifice. Lemnul folosit este cel de stejar, decorat cu sculpturi *en plein bois*. Forma mobilierelor este echilibrată, dominată de linii drepte și avînd o anume masivitate generală, atenuată de exuberanța decorativă, care se repartizează în panouri pe fețele anterioare și laterale ale pieselor. După prezența anumitor elemente decorative, în acest decor s-ar putea discerne mai multe perioade în evoluția r. liegeoise: o fază influențată de stilul Ludovic XIV, mai precis de formele incipiente ale Regenței, care se fac simțite după 1700; apoi, între 1740 și 1760, o predominantă Ludovic XV (caracterizată prin folosirea elementelor rocaille, mai întîi în oglindă, apoi chiar disimetrice), urmată, între 1760 și 1780, de o epocă de temperanță a stilului, ca, după 1780, să apară elementele decorative Ludovic XVI, grefate însă pe o structură generală tradițională (fr. *Style Régence liegeoise*). C.D.

REGENȚA, STIL ~ Deși face tranziția între clasicismul Marelui Secol și rococoul perioadei următoare, s. R. atîngînd apogeul în perioada guvernării lui Philippe d'Orléans (1715-1723), el își face însă simțite începuturile încă din vremea domniei lui Ludovic XIV, spre 1690-1700, o dată cu reamenajarea pavilionului de la Meudon pentru

Delfin, a Menajeriei și a anticamerei *Oeil de Boeuf* (1701) la Versailles, și va persista sub Ludovic XV pînă spre 1730-1735. Apărut ca o reacție la solemnitatea rece a stilului oficial versailles, s. R. se manifestă la început mai mult în decorația interioară și în amenajarea apartamentelor particulare, ca și în evoluția unor piese de mobilier, iar mai apoi în elementele importante ale sintaxelor arhitecturale. Perioada de sfîrșit a domniei lui Ludovic XIV corespunde unei stagnări a marilor construcții, ea rezumîndu-se mai mult la reamenajări și schimbări interioare, acum avînd loc renovările unor spații din Versailles, Trianon, Menajerie, Arsenal, definitivarea construcției Pieței Vendôme, a reconstrucției unei aripi spre strada Montpensier la Palais Royal de către Regent, a înnoirilor de la castelele din Rambouillet și Chantilly. O dată cu mutarea guvernării la Paris, construcția de hoteluri particulare și pavilioane este marcată de noul stil: în Faubourg St. Germain, hotelurile Soubise, D'Évreux etc. Robert de Cotte, Jean I Berrain sînt promotorii înnoirilor formale, urmași, mai apoi, de Giardini, Lassurance, Jacques Gabriel, Aubert, Mollet etc. În compoziția planimetrică hemicycleurile ocupă un loc tot mai important, rotunjimile, nișele și alcovurile multiplicîndu-se, iar în elevația încăperilor, pentru ferestre, oglinzi, timpanele ușilor, va fi adoptată forma plincintrată. Atenuarea simetriei, ca și mișcarea se vor face tot mai mult simțite spre perioada de maturitate a stilului. Spre 1690, șemineul va căpăta forma caracteristică pentru tot sec. 18, pierzînd definitiv verticalitatea, cu părțile portante în consolă și surmontat de *trumeau*-ul cu oglindă sau pictură. Decorul, încă dominat de rozetă, se va caracteriza prin folosirea curbilor și contracurbelor, a arabescurilor mai lejere, dar și mai complicate decît în domnia precedentă, a elementelor exotice (papagali, maimuțe), a grotteștilor, termelor și mascaroanelor, a penelor, panașelor și bijuteriilor, a trofeelor de vînătoare, pescuit, sau pastorale, a alegoriilor muzicale sau ale anotimpurilor, iar spre sfîrșitul epocii a baldachinului, umbrelei și rubanului, a ramurilor de palmier sau a cochiliei, concepute într-o sintaxă voit dominată de disimetrie și iregularitate. S. R. va manifesta aceeași predilecție pentru decorul floral, acesta cîștigînd în alegrețe și importanță. Dominantele cromatice își pierd din intensitate, deși roșu viu este încă folosit pentru piesele de aparat, dar predilecția pentru albastrul de porțelan, galben, argintiu sau auriu difuz și alb este în creștere. Principala unitate de locuit devine apartamentul particular, cu o serie de saloane și cabinete, și dormitorul cu patul amplasat în alcov. Decorul peretelui din marmură este definitiv înlocuit cu boizeria, pictată, aurită sau din esențe în tonuri natur (*à la capucine*), oglinda ocupînd o tot mai mare pondere. Mobilierul epocii, deși încă dominal de dreptunghi, este tot mai mult influențat de liniile curbe, conturul devenînd sinuos și ondulat (frontoane rotunjite, sertare galbate, blaturi în acoladă sau în arbaletă). Două sînt piesele de mobilier foarte noi: comoda (cu partea anterioară în arbaletă, numită și *à la Régence*) și consola (derivînd din partea portantă a mesei, cu un blat din marmură și care, surmontată de oglindă, face pendant



Stil Regentă

1. Scaun cu tapițeria din împletitură de pai; 2-4. Elemente decorative specifice; 5. Picioar de scaun terminat în sabot; 6. Picioar de scaun terminat în „pied de biche”; 7. Fotoliu; 8. Birou plat; 9. Fotoliu „confessionnal”; 10. Canapea „mérienne”; 11. Comodă în arbaletă; 12. Canapea; 13. Consolă; 14. Comodă în arbaletă; 15. Birou gen „Boullé”

șemineului sau se amplasează între ferestre). Modificarea formei scaunelor este, de asemenea, evidentă: spătarul pierde din înălțime și se arcuiește la partea superioară, centura se galbează, iar picioarele vor adopta forma în *pied de biche*, sau, mai rar, în consolă. Spre 1720 brațele și picioarele se retrag față de picioarele anterioare. Tapițeria folosită este în general cea în *petit point*, iar mai târziu, după modelul olandez, în împletitură de pai. Masa de scris (*bureau-plat*), deși va păstra blatul dreptunghiular, va adopta centura și picioarele curbe. Abanosul se folosește tot mai puțin, lemnul de placaj fiind ales în culori mai deschise, cu jocuri de tonalități rafinate (palisandru, lemn de violetă, amaranta etc.). Boullé, care va avea un rol hotărâtor în crearea comodei, va fi imitat de ebeniștii din familia Poitou, sau de Alexandre Oppenord. Charles Cressent va fi nu numai cel mai important ebenist al vremii (furnizor al Regentului și al ducelui d'Orléans), care va perfecționa forma comodei, dar își va lucra singur bronzurile pentru decor, folosind clorura cu mercur și fina cizelare a motivelor. Epoca cunoaște o mare anvergură a tuturor artelor decorative, a tapițeriei sau producției de covoare, a faianței și cizelării metalelor, ca și un remarcabil avânt al manufacturilor de oglinzi de la Saint Gobain; manufacturile textile, o dată cu noua modă, vor renunța la fabricația de brocart în favoarea damascului și a mătăsurilor pictate. Noul repertoriu decorativ va pătrunde și în provincia

franceză (Normandia, Provence, Lorraine etc.), fie grefindu-se pe formele Ludovic XIV, fie coexistând mult timp cu motivele Ludovic XV, dar influența sa cea mai sesizantă se va manifesta în zona Liègeului, unde va genera un stil unitar, cunoscut sub numele de *Régence liégeoise* (fr. *style Régence*). C.D.

REGISTRU Bandă orizontală pictată sau sculptată la interiorul sau la exteriorul unui monument, de lățimi diferite, putând cuprinde de la compoziții sau figuri de mari dimensiuni până la fișii înguste cu elemente decorative. Prin extensie, fiecare dintre părțile unei compoziții ordonate pe verticală, care prezintă zone distincte suprapuse (fr. *régistre*, it. *schiera*, germ. *Bildstreifen*, *Register*, engl. *tier*). T.S.

REICHSADLERHUMPEN → Humpen

REINTEGRARE Operație de incorporare optică a lacunelor în ansamblul unei opere restaurate. Este o intervenție cromatică și valorică asupra zonelor pierdute dintr-o reprezentare picturală (făcută după consolidarea întregului și după chituirile de rigoare), o „egalizare” operată în scopul percepției relativ normale a operei. Restauratorul nu inventează elemente necunoscute, pierdute, ci reconstituie imaginea – altă cât este posibil. Potrivit deciziei specialiștilor

coordonatori și specificului operei, el reface sau nu discontinuitățile conturului sau ale siluetei lacunare, intervine cu tonuri neutre, ori racordează zonele chituite la tonurile vecine. Au fost imaginat diverse tipuri de racord: *racordul iluzionist*, invizibil pentru privitorul obișnuit, care se execută cu ajutorul tonurilor amestecate pe paletă sau obținute prin suprapuneri și care este aplicabil în cazul crăcărilor, al unor lacune nesemnificative etc.; *racordul optic*, vizibil doar din apropiere, obținut fie prin *tratteggio* (mici linii verticale, paralele între ele, aplicate peste fonduri relativ albe), fie prin mici puncte juxtapuse; și *racordul fragmentar*, în care anumite lacune sînt integrate printr-un sistem oarecare, iar altele – care ar necesita inventarea unor elemente dispărute – rămîn plate, colorate oarecum asemănător cu zonele învecinate. Indiferent de tipul de racord, pictura originală este menținută neatinată (în contrast net cu unele practici din trecut, cînd pictorul improvizat în restaurator își permitea să „ajusteze” în întregime cîte o lucrare, potrivit gustului epocii), iar pasta folosită pentru racord trebuie să fie nu numai stabilă, ci și reversibilă. Compoziția pastei de lucru nu este o problemă secundară; dacă în secolele trecute se lucra în principal cu culori de ulei – care după un anumit timp se modificau datorită uleiului încorporat –, astăzi se optează pentru tehnici pe bază de apă (acuarelă, guașă, unele tempera), mai stabile, sau pentru procedee combinate. R. este considerată operația cea mai delicată din munca restauratorului. Sin. *racord (de culoare)*, *reluş* (uneori). L.L.

REIONANT, STIL ~ → Rayonnant, style ~

RELICVAR Cutie sau scrin de dimensiuni și forme foarte variate, care servește la păstrarea și, uneori, expunerea relicvelor (moaștelor) persoanelor sacre sau sanctificate, sau a unor obiecte legate de existența acestora: lemnul Crucii, veșminte etc. Uneori, în funcție de partea anatomică reprezentată de relicvă, r. are forma de cap/bust, mină, picior. Cele mai prețioase sînt realizate din argint sau argint aurit și sînt decorate cu reliefuri, pietre prețioase, email etc. Unele r. au o zonă mediană din cristal sau sticlă, prin care se poate vedea o parte din relicvă,



întregul avînd forma unei monștrânțe (fr. *reliquaire*, it. *reliquario*, germ. *Reliquiar*, *Reliquienbehälter*, engl. *reliquaire*, *reliquary*). T.S.

RELIEF 1. Tip de sculptură concepută pentru a fi integrată într-un cadru – cel mai adesea arhitectural – ceea ce face ca formele profilate să fie atașate unei suprafețe de fundal. În funcție de materialul în care este realizat, forma este degajată dintr-un bloc sau clădită prin încărcarea cu material (fr. *relief*, it. *rilievo*, germ. *Relief*, engl. *relief*). În funcție de gradul de profilare a formelor față de suprafața de fundal distingem: **altorelief** → ~ înalt; **basorelief** → ~ plat; ~ înalt, care prezintă volume proeminente. Uneori elemente ale compoziției se detașează în întregime de fundal în tridimensional. Sin. *altorelief* (fr. *haut-r.*, it. *alto-r.*, germ. *Hochrelief*, engl. *high r.*); ~ mediu, la care profilarea nu depășește jumătate din volumul real al formelor (fr. *demi-r.*, it. *mezzo-r.*); ~ plat se remarcă printr-o foarte rafinată trecere între planul suport și volum, senzația de profilare fiind creată în principal de jocul de umbră și lumină. Sin. *basorelief* (fr. *bas-r.*, it. *basso-r.*, germ. *Basrelief*, engl. *low-r.*); ~ mēplat, varianta în care aspectul este aproape plat, trecerile între planuri fiind realizate plastic prin suprapunerea elementelor compoziționale (fr. *r. mēplat*, it. *r. schiacciato*, germ. *Flachrelief*, engl. *low pictorial r.*); ~ adîncit, înfundat față de planul suport, pe care nu-l depășește nici în părțile cele mai proeminente. Era folosit de egipteni la decorarea coloanelor templelor. Sin. *r. incizat* (fr. *r. en creux*, it. *r. incavato*, germ. *versenkt* R.) V. și il. 101-102; ~ incizat → adîncit; ~ scobit, la care volumele sînt gîndite în negativ. Se întîlnește la sigilii. V. și sculptură, sigilii. 2. Prin extensie, în arhitectură, muluri și motive profilate față de suprafața unui zid. 3. În pictură, impresie de volum și de situare spațială a elementelor unui obiect, creată de pictor cu ajutorul *modeleului* tradițional sau al *modulației*. 4. Termen care, în erminii vechi, indică partea modelată (reliefată) a unui element pictat. Sin. *putere*, *tărie*, *femeție*. 5. Tehnică folosită în gravură prin care se integrează în placă materiale în relief. I.C. și L.L.

REMARCĂ Notăție în desen, schițată pe marginea unei imagini gravate, în exemplarele de tiraj restrîns. Astăzi procedeul r. nu se mai folosește decît rareori (fr. *remarque*, it. *rimarco*, germ. *Remarquedruck*, engl. *remark*). M.P.

REMORSURĂ (fr.) Reatacarea plăcii gravate, în cazul în care placa este tocită, datorită tirajelor trase (fr. *remorsure*, it. *rimorso*, germ. *erneute Ätzung*, engl. *rebiting*). I.P.

RENAȘTEREA Denumire ce desemnează global fenomenele culturale și artistice petrecute cu precădere în Italia în sec. 15-16, dar a căror rezonanță a depășit cu mult alt teritoriul italian, cît și limitele cronologice sus amintite. Pentru că semnifica o despărțire aparent radicală de arta Evului Mediu, de ceea ce G. Vasari numea „*maniera vec-*



Mobilier renescentist

1. Jil; 2. Scaun; 3. Caquetoire; 4. Oglindă; 5. Bahut cu două corpuri; 6. Masă; 7. Pat cu baldachin și coloane; 8. DRESSOIR; 9. Scaun; 10. Oglindă; 11-12. Pat cu baldachin și coloane; 13. Cassone; 14. Bahut cu două corpuri; 15. Bahut cu un corp; 16. Ladă; 17. Bahut cu două corpuri; 18. Masă

chia" și, cu referire la stilul gotic, „maniera tedesca”, tot el a propus mai întâi sintagma „maniera moderna” și apoi însuși termenul *Rinascita*, care spune mult despre sentimentul de revigorare și reînnoire totală pe care l-au avut înșiși contemporanii procesului artistic la care participau, proces care se petrecea pe fondul unui interes precumpănitor și al unei percepții noi a artei antice. Înțelegerea însă a artei și culturii R. doar ca rezultatul acestui mod nou de receptare a vestigiilor artistice, a operelor literare și filozofice ale antichității greco-romane, care de altfel nu dispăuseră de-a lungul întregului Ev Mediu din conștiința oamenilor de cultură, a dus la extrapolarea noțiunii de R. la perioade anterioare (carolingiană, ottoniană), pentru care un erudit cercetător al acestor probleme (E. Panofsky) propune mai curînd termenul „*reinvatio*”. Cele mai temeinice studii asupra R. italiene au fost întreprinse în sec. 19, de mari istorici și istorici de artă ca: Jacob Burckhardt și Jules Michelet, precum și de Heinrich Wölfflin, care a adus contribuții decisive la caracterizarea artei acestei epoci, a structurii sale stilistice. Prin contrapunerea cu barocul, care i-a urmat, Wölfflin a elaborat un întreg sistem morfologic în cadrul căruia clasicismul se definește prin linearitate, planitate, formă închisă, unitate și claritate, spre deosebire de baroc, ale cărui trăsături dominante ar fi picturalul, compoziția în profunzime, forma deschisă, multiplicitatea și relativa lipsă de claritate. Alois Riegl propunea în același scop o formulă bipolară mai simplă, dar și mai radicală: optic și haptic (tactil). Amîndoi sînt însă conștienți că aceste formulări trebuie nuanțate și că fenomenele artistice sînt prea complexe pentru a putea fi perfect încadrate în asemenea scheme formale. Cercetările asupra R., care au continuat și s-au diversificat în sec. 20, au scos la iveală și au subliniat, uneori unilateralizîndu-le, noi aspecte: relația cu umanismul, importanța ideilor filozofice predominante în epocă, platonismul și neoplatonismul, dezvoltarea preocupărilor științifice, faptul că nici chiar pe plan religios nu poate fi vorba de o ruptură cu Evul Mediu și în genere numeroasele contradicții interne care fac din R. italiană și din R. în genere o perioadă mult mai greu de sintetizat decît pâruse la prima vedere. Cert este că, în atmosfera stimulatorie creată de prosperitatea orașelor italiene – Florența în primul rînd –, de mecenatul generos al unor personalități ca Lorenzo de Medici, al papilor de la Roma, de la Pius II (Aeneas Silvius Piccolomini, unul din cei mai mari savanți ai timpului său) și Sixtus IV la Iuliu II și Leon X și de prețuirea acordată de un public tot mai larg artei și artiștilor, conștiința de sine a acestora s-a dezvoltat puternic; ei depășesc limitele condiției artisanale, se impun ca mari individualități creative, interesate de teoria artei, de literatură și filozofie și de științe – matematică, anatomie, optică, perfecționarea perspectivei lineare. Reluarea repertoriului iconografic oferit de mitologia antică nu este expresia unei tendințe de desacralizare, de păgînire a artei. În sfera sacrului, mitologemele antice coexistă și se întrepîtrund cu cele creștine. Fenomene noi și caracteristice sînt și puternica dezvoltare a istoriei și teoriei artei (G. Vasari, L. Ghiberli), a

griji pentru protecția monumentelor (Rafaël însuși a avut și rolul de conservator al monumentelor de artă), ca și pasiunea pentru colecționarea operelor de artă. Dincolo de toate controversele în ceea ce privește periodizarea R. italiene, putem distinge, între limitele cronologice tradiționale, o *prolorenăștere* care începe în trecento, apoi faza R. *timurii* (după 1410) în sfîrșit faza R. *culminante*, clasice, între 1480-1530. După preludiul reprezentat de scrierile lui Petrarca, Dante, Boccaccio, după descoperirea în anul 1411 a unui manuscris al lui Vitruviu, apoi, în jurul anului 1500, a unor mari opere antice din perioada preelenistică și elenistică (*Apollo din Belvedere*, *Laocoon*), apariția tratatelor lui Leon Battista Alberti (*De re edificariorum*, *Della Statua*) aduce o nouă și importantă contribuție la procesul de consolidare a viziunii clasiciste a artiștilor R. Unul din tratatele sale se intitulază *Despre liniștea sufletului*. *Mimesis*-ul renescentist nu înseamnă imitația oarbă a naturii, normele inteligenței, ale limpezimii spiritului considerîndu-se că trebuie să depășească și să ordoneze datele experienței. Leonardo avea să spună și el că pictura este „*cosa mentale*”, iar Alberti scria că „nimeni nu trebuie să se apuce de lucru decît dacă știe ce are de făcut, dacă are spiritul limpede”. Tot Alberti formula principiile noii arhitecturi și în primul rînd faptul că ea trebuie să se integreze unei concepții urbanistice coerente, trăsăturile ei definitorii fiind simetria, proportionalitatea, orizontalitatea și impresia generală de armonie. În construcțiile religioase, pe lângă caracteristicile generale amintite, trebuie menționate opțiunea clară pentru bisericile de plan central, cu largi spații interioare, acoperite de bolți semicirculare fără nervuri, precum și, în genere, renunțarea la turele verticale în favoarea cupolei, uneori de dimensiuni impresionante, ca în cazul Domului din Florența și în cel al bisericii Sf. Petru din Roma care, cu imensa ei colonadă și cu bogata decorație sculpturală interioară, face și tranziția spre baroc. Profilul construcțiilor arhitectonice tipic renescentiste este definit și de dominanța absolută a arcelor și arcadelor plîncinate, de cornișele și balustradele care accentuează efectul de orizontalitate (balustrul, o invenție a R. este de altfel unul din elementele cele mai frecvent folosite în sistemele ei decorative). În arhitectura civilă se dezvoltă palatele urbane, ai căror pereții sînt construiți din asize orizontale de pietre rectangulare îngrijit făcute, înlocuite adesea în partea de jos de o porțiune de asize de pietre rusticate, menite să sporească impresia de masivitate și stabilitate (Palazzo Rucellai, Palazzo Pitti, Florența; Palazzo Farnese, Roma), precum și construcția de vile (Villa d'Este, Tivoli; Villa Medici, Roma; Villa Capra, numită Rotonda, a lui Palladio). Brunelleschi, Alberti, Bramante și Michelangelo imprimă edificiilor proiectate o monumentalitate impresionantă, subliniată adesea și de coloanele ce ritmează îndeosebi fațadele, înălțîndu-se de-a lungul a două sau mai multe etaje. Ornamentația include herme, cariatide, atlanti, elemente zoomorfe, dar și ghirlanda, acantul, trofeele și chiar grotesții, preluate din recuzita antică. Tot în acest domeniu trebuie semnalată apariția unor tehnici și materiale decora-

live noi (intarsia, faianța, maiolica); orfevrăria atinge un rafinament excepțional. În arta siclei, Veneția devine unul din marile centre europene. Mobilierul se adaptează, inovând, noului cadru al interioarelor, pe fondul tradiției locale și naționale. Domină liniile și unghiurile drepte, balustrele, intarsia, dispunerea simetrică a motivelor ornamentale. Alături de arhitectură, un capitol însemnat în arta italiană a R. îl reprezintă sculptura. Sub forma de reliefuri denotând un meșteșug suveran, ea împodobește semnificativ portaluri (Andrea Pisano și L. Ghiberti, Baptistierul din Florența), dar genul predilect este arta statuară, de la bustul portretistic la monumentul ecvestru, menite să glorifice personalități puternice, energia umană, frumusețea corpului (Verrocchio, Donatello, Michelangelo, care însă în unele opere prefigurează, prin dinamism și tumult lăuntric, manierismul și barocul). Doar aparent minoră, dar pe aceeași linie și cu aceeași calitate se situează medalia (Pisanello). Cea mai spectaculoasă este însă dezvoltarea picturii care, nedisputând de nici un model antic, străbate în mod independent, de la Cimabue și Giotto la Rafael și Leonardo da Vinci, un drum pe al cărui parcurs și-a îmbogățit enorm capacitatea de a înfățișa omul în relația lui cu mediul, de a scruta viața lăuntrică, de a-i integra în ample compoziții armonios organizate. Descoperite aproape simultan în Țările de Jos și în Italia, noile procedee ale picturii în ulei alături de studiile asupra perspectivei liniare, experimentate asiduu de pictorii de prima mână ca Paolo Uccello și Piero della Francesca, ca și resursele expresive ale clarobscurului (Leonardo) au făcut din pictură modalitatea cea mai flexibilă și mai nuanțată de a reda, filtrată prin personalitatea artistului, realitatea văzută sau imaginată, în admirabile portrete, în compoziții în care își face apariția și peisajul sau sînt strînse laolaltă, într-un fel de „Sacra Conversazione”, grupuri de oameni (*Scoala din Atena* de Rafael), în vaste alegorii care amestecă personaje reale cu figuri mitologice. De la școală la școală sînt folosite cu o tot mai suverană stăpînire a meșteșugului deopotrivă resursele desenului (în Toscana) și ale culorii (Veneția) pentru evocarea generoasă a spațiului, a luminii, a somptuoșității interioarelor și a costumelor. Mantegna, Botticelli, Tizian, Veronese, Giorgione, Leonardo și Michelangelo sînt doar cîteva din marile nume care jalonează traseul strălucit al picturii renascentiste, ale cărei ecouri vor domina, în combinații și conjuncturi diverse, arta europeană pînă spre sfîrșitul sec. 19. La expansiunea R. au contribuit în bună măsură artiștii italieni, unii de primă mărime, care s-au stabilit pentru o vreme în țările învecinate. În Franța pictorii Francesco Primiticcio și Rosso de Rossi, în cadrul școlii de la Fontainebleau, sculptorul și orfevrul Benvenuto Cellini, arhitectul G. B. Vignola au consolidat influența R. italiene, înlesnită de altfel de spiritul clasicizant al artei franceze, vizibilă mai ales în construcția de palate și edificii publice (castelele de la Blois și Chambord, Palatul de la Fontainebleau). În Germania, în Austria, în Țările de Jos elemente ale R. apar la începutul sec. 16 (Castelul din Heidelberg, Primăria din Colonia), prelungindu-se în sec. 17 (Palatul Kinsky, Palatul Belvedere, Biseri-

ca Carolină din Viena; Palatul regal din Amsterdam). În Spania, unificată sub Ferdinand și Isabella, este de remarcat imbinarea formelor R. italiene cu tradițiile artistice focale spaniole și maure, în edificii de o grație și luxuriantă specifică. În Anglia stilul renascentist a fost adoptat treptat încă din epoca elisabetană, trăsături ale lui manifestîndu-se la început în decorația interioară, a mobilierului, în domeniul artelor aplicate în genere. Influența clasică a devenit mai puternică abia în sec. 17, în cadrul stilurilor iacobean și carolean, un rol de seamă avîndu-l studiile lui Inigo Jones în Italia și construcțiile înălțate sau refăcute de Christopher Wren după Focul cel Mare din Londra din 1766, printre ele cea mai remarcabilă fiind catedrala Sf. Pavel. La noi, elemente ale R. pătrund, aduse tot de artiștii italieni (Domenico da Bologna), încă de la începutul sec. 16 în arhitectura religioasă, ca și în cea civilă (capela adăugată în 1512 Catedralei romane de la Alba Iulia, Castelele de la Vințul de Jos, Criș, Gherla, clădiri orășenești la Cluj, Bistrița, Sibiu), apoi, în sec. 17 „casa de piatră” de la Hierăști, Minăstirea Golia (1650), cu decorul ei exterior de factură clasică. În vremea lui Matei Corvin, sculpturi funerare, pietre tombale, piese de orfevrărie atestă, de asemenea, influența evidentă a stilului renascentist. Motive de influență occidentală sînt aduse de piesele de orfevrărie comandate în Transilvania în epoca brâncovenească. La începutul sec. 19, arhitectura civilă se orientează hotărît spre stilul neoclasic, care-și pune amprenta asupra aspectului de ansamblu al orașelor din Muntenia și Moldova, ca și asupra picturii religioase, care părăsește treptat vechile tradiții. În secolul nostru tulbure și învălmășit, receptarea artei R. a suferit, cum remarca istoricul de artă Hans Sedlmayer, o gravă eclipsă, din care însă meritele și realizările ei excepționale vor ieși cu siguranță neștirbite (fr. *Renaissance*, it. *Rinascita*, germ. *Renaissance*, engl. *Renaissance*, *Renascence*). V. și il. 33, 35-46 M.P.

RENOVARE Acțiune de refacere parțială sau superficială a unor părți dintr-un edificiu, în intenția de a-i prelungi existența sau de a-i conferi un aspect convenabil, mai curînd din punct de vedere estetic, decît științific. V. și **restaurare** T.S.

RENSOU (fr. *rinseau*, ram) → **vreji**

REPATINARE Operație de restaurare la care se recurge, uneori, cu scopul de a fi refăcută *patina* inițială afectată. L.L.

REPENTIRS → **pentimenti**

REPICTĂRI Reacoperiri – parțiale sau totale – ale unor lucrări pictate cu noi straturi de culoare, după un anumit timp de la execuția inițială. (Termenul nu se referă la practica obișnuită a artiștilor de a reveni asupra operei aflate în lucru.) R. sînt „pictări din nou”, tirzii, ale lucrărilor, contraindicate în anumite procedee tehnice. În tehnica uleiului, r. sînt socotite de tehnologi ca erori, avînd mai

înlocuindu-le consecințe nedorite (așa au apărut, în cîteva opere cunoscute, cai cu mai mult de patru picioare, în altele au ieșit la iveală pete inexplicabile, înlunecări etc.). Explicația rezidă în procesul de *vitrificare* a culorilor de ulei, care se produce după un anumit număr de ani, cînd pasta de la suprafață devine semitransparentă, lăsînd să reapară figuri sau detalii pe care autorul le anulasese, acoperindu-le. Dacă se pictează fragmentar peste un tablou vechi, după cîteva ani noile (*retușe*) apar distinct, datorită ritmului neuniform de îmbătrînire a materiei picturale. Și în frescă, intervențiile de acest fel – făcute cu diverse tempere după ce stratul de *intonaco* încetează să mai recepteze pigmenții – devin vizibile după o vreme (fr. *repeints*, it. *ridipinture*, *rifiorire*, germ. *Übermalungen*, engl. *repaintings*, *overpaintings*). Sin. *retușe* (uneori). L.L.

REPLICĂ Operă executată de artist după o altă operă proprie – din inițiativă personală sau la cererea cuiva. Este un *duplicat*, o a doua versiune (denumiri purtate ca atare în limba engleză), și nu o copie. Nefiind în stare să se autocopieze datorită implicitei sale subiectivității, autorul adaugă sau omite fără intenție unele particularități compoziționale, cromatice, de factură materială etc., adesea insesizabile pentru un nespecialist; lucrarea rezultată apare ceva mai „obosită” decît *originalul*, rămînd totuși o operă autentică. Altelei modificările sînt rezultatul voinței explicite de a da un curs nou expresiei inițiale, sau chiar pretextul pentru reluarea unei mai vechi teme plastice. Primele r. cunoscute apar încă în antichitate, cele mai frecvente fiind semnalate între sec. 16 și 18 (fr. *réplique*, it. *replica*, germ. *Replik*, engl. *duplicate*, *second version*). L.L.

REPOUSSE (fr.) Procedeu manual folosit în giuvaiererie și în legătoria de carte, prin care se obțin ornamente în relief bătînd materialul cu ciocanul, după un anumit model (fr.



ferecătura de carte cizelată „au repousse” (sec. 16)

repousse, it. *sbalzato*, *lavoro a sbalzo*, germ. *getriebene Arbeit*, engl. *embossed work*). V. și **cizelare** V.D.

REPOUSSOIR (fr.) Numele unui ton (element pictat) puternic colorat, situat în primul plan al tabloului, care – prin comparație și contrast – pune în valoare alte zone, creează impresia de profunzime etc. (Termenul nu are echivalent în limba română.) (fr. *repoussoir*, germ. *Folie*, engl. *foil*). L.L.

REPREZENTARE GRAFICĂ Modalitate de reproducere a unui obiect cu ajutorul desenului, forma și caracteristicile modelului fiind reduse la esențial, cel mai adesea căpătînd un aspect bidimensional (fr. *représentation graphique*, it. *rappresentazione grafica*, germ. *graphische Darstellung*, engl. *graphical representation*). T.S.

REPREZENTARE PLASTICĂ Înfațișare, redare a unor ansambluri naturale sau imaginare prin intermediul limbajului specific „artelor frumoase”. R. p. este rezultatul unui proces creator, în care are loc selecția, prelucrarea și metamorfozarea lucrurilor din natură în *elemente* (*semne*) plastice, structurate unitar, potrivit legilor artei. V. și **compoziție**, **semne plastice**. (Uneori se vorbește despre r. *simultane*, acestea fiind r. p. proprii operelor executate pe suporturi plane, care își propun să redea simultan, într-o singură imagine, trăsăturile esențiale ale unui personaj, obiect etc., ca și cum acestea ar fi văzute din mai multe unghiuri; pot fi întâlnite în arta Egiptului antic sau în unele opere cubiste.) L.L.

REPRIZĂ DE LUCRU → **ședință**

REPRODUCERE, GRAVURĂ DE ~ Gravură de orice fel, care își alege drept subiect o lucrare – pictură, sculptură, grafică – pe care o realizează identic, în tehnici specifice gravurii. G. d. r. a avut un rol important în răspîndirea culturii vizuale și a circulației de motive, înainte de inventarea fotografiei (fr. *gravure de reproduction*, it. *incisione riproduttiva*, germ. *Reproduktionstich*, engl. *reproductive engraving*, *printmaking*). A.P.

REPRODUCERE DE ARTĂ 1. Imagine a unei opere de artă fixată pe hirtie, peliculă fotosensibilă, bandă magnetică (video) etc. și multiplicată în serie, cu scopul de a fi popularizată. Nu constituie un surrogat artistic, ci o meritore și, uneori, excelentă „relatare” a operei originale, calitatea ei depinzînd de procedeele tehnice prin care a fost realizată. Chiar imperfectă, cu reduții inerente de detalii, ori chiar cu modificări ale expresiei originalului, r. d. a. prilejuiește realizarea unei uriașe opere de informare, permițînd contemplarea de către privitor a unor lucrări de artă la care nu are acces. Cele mai vechi r. d. a. sînt datorate tiparului (inventat în sec. 15) și gravurii (fr. *reproduction*, it. *riproduzione*, germ. *Abbildung*, *Nachdruck*, *Wiedergabe*, engl. *reproduction*). 2. În grafică, r. se referă la gravura care transpune imaginea unei opere pictate sau sculptate pe un suport de imprimare (pială litografică, placă de lemn, de metal, de linoleum etc.), spre a fi multiplicată. A cunoscut o mare răspîndire pînă la perfecționarea r. tehnice prin fotografie a operei de artă. Mai desemnează și exemplarele de multiplicare a imaginii gravate → **tiraj** L.L. și A.P.

RESTAURARE (lat.) Ansamblu de proceduri științifice, bazate pe o temeinică documentare și cercetare multidisciplinară prealabilă, prin care se urmărește resti-



Stil Restaurație

1. Masă-treped; 2-6. Elemente decorative specifice; 7. Secreter; 8. Picioare de fotoliu; 9. Picioare de scaun „cathédrale”; 10. „Coiffeuse”; 11. Masă-birou; 12. Fotoliu; 13. Scaun „gondole”; 14. Berjeră „gondole”; 15. Gheridon; 16. Scaun; 17. Scaun „cathédrale”; 18. Canapea „méridienne”; 19. Picior de pat; 20. Pat „en bateau”

tuirea unui aspect cât mai apropiat de original, unei construcții, unei opere de artă, de arheologie, de etnografie etc., cât și stoparea proceselor distructive și a degradărilor suferite, prin folosirea unei metodologii adecvate și a unor materiale verificate, proprii fiecărui domeniu. Deși în pictură preocupările legate de r. sînt foarte vechi, demersurile în acest sens aveau un caracter empiric, artiștii medievali și renașcențiști practicînd nu o dată un gen de *rieffore* (termenul echivalînd cu repictare) a unor opere mai vechi. Profilul distinct al acestei „științe și arte” care este r. pare a se fi conturat abia în sec. 18, în Italia și apoi în Franța, unde apar restauratori specializați, care inventează tehnici de lucru specifice (*parchetajul*, *transferul picturii* pe un alt suport etc.) și aplică procedee mai apropiate de concepțiile actuale. Empirismul practicat odinioară a fost înlocuit, treptat, în sec. 20 de cercetarea științifică interdisciplinară și de metode de lucru adecvate. Au fost create ateliere și institute de restaurare, au apărut publicații specializate, se întrunesc periodic congrese internaționale, au fost înființate organizații internaționale, cum sînt ICOM (grup interguvernamental fondat la Paris în 1946, de UNESCO), IIC (grup interprofesional creat la Londra în 1950), „Centrul Internațional de Studii pentru Conservarea și Restaurarea Bunurilor Culturale” (creat la Roma, în 1959, de UNESCO). În cazul monumentelor de arhitectură, principiile actuale de r. prevăd conservarea tuturor elementelor valoroase adăugate edificiului inițial în decursul timpului. În domeniul picturii, intervenția restauratorului contemporan vizează cu precădere degradările de natură fizică și, într-o măsură mai mică, pe cele de ordin chimic, mai puțin remediabile. În principiu, el mai degrabă elimină adaosurile survenite, decît le înmulțește; consolidînd și restabilind echilibrul fizico-chimic dintre materiile componente ale operei, folosește materii stabile și totodată reversibile, apropiate de cele originale; iar toate operațiunile efectuate le consemnează în fișa de restaurare, explicit, însoțindu-le cu fotografii-martor. În funcție de natura procedeei tehnice prin care a fost realizată lucrarea, au fost elaborate strategii generale și metode speciale de intervenție, adaptate cazurilor particulare și materialelor utilizate (fr. *restauration*, it. *restauro*, germ. *Restaurierung*, engl. *restoration*). V. și chituire, consolidare, cracluri, decapare, destinderea pinzei pictate, devernisare, dublajul pinzei (rantoalarea), eflorescențe, examenul științific al operei, exfoliere, gonflări, impurități superficiale, insecte xilofage, lacună, „maladiile” (și regenerarea) verniului, microorganisme, racord, reintegrare, repictări, retuș, sfișierea pinzei pictate, revernisare, transferul (transpunerea) picturii. L.L. și T.S.

RESTAURAȚIE, STIL ~ Acoperînd domniile lui Ludovic XVIII (1814-1824) și Carol X (1824-1830), Restaurația Bourbonilor pe tronul Franței corespunde stilistic unei perioade în care remanențelor stilului *Empire* li se vor suprapune mai vechi influențe Ludovic XVI, marcînd într-un fel sfîrșitul perioadei neoclasice, fiind, pe de altă parte, debutul unor influențe eclectice, care vor marca dez-

voltarea ulterioară a stilurilor franceze. Astfel, clasicismului, conservat încă în evoluția arhitecturii, i se adaugă o tot mai mare atracție către exotism și gotic, în acord cu evoluția gustului literar al epocii (Chateaubriand, Victor Hugo) și cu influența engleză. Rigoarea stilului *Empire* este atenuată în R. de reparația curbei și volutei, atît în arhitectură, cît și în decorația interioară sau mobilier. Acesta din urmă, păstrînd în mare tipologiile stilurilor precedente, cunoaște cîteva tipuri predilecte: scaune și fotolii gondolate, canapeaua *paumier*, derivată din meridiană, mesele de noapte (*somno*) cu profilaturi circulare, patul *en corbeille*, biroul cu cilindru etc. Motivul predilect în decorație rămîne palmeta, în diferite variante, însoțită sau nu de alte elemente vegetale stilizate. Părțile portante ale mobilelor sînt tratate în coloane, consolă, liră, corn de abundență, delfin, lebădă, cariadă sau himeră, sfîncși. Se reia tradiția marchetăriei, ce opune esențe diferite colorate, adesea cu adaosul prețios de aramă, intarsiată în maniera lui Boulle, pe lemn de palisandru. Bronzurile, atunci cînd decorează piese reprezentative, reiau modele *Empire*. Ebeniștii cei mai importanți sînt: Molitor, Puteaux, iar menuisierii renumiți rămîn Jacob, Bellangé, Wernner etc. O altă trăsătură fundamentală a s. R. este rolul pe care tapiteria și capitonajul, în general, îl ocupă în interioarele adesea sufocate de excesul de textile, ca și preferința pentru ansamblurile neogotice, dominate de un decor perietal și plafonard reluînd motive interpretate fantezist, cărora le corespunde o producție de mobilier compulsînd aceleași modele (console, scaune *cathédrale* etc.) (fr. *Style Restauration*). C.D.

RESTAURAȚIE ENGLEZĂ, STIL ~ Corespunzînd domniei lui Carol II (1660-1685), acest stil marchează în artele engleze întoarcerea către barocul european, după relativă austeritate puritană a epocii anterioare revoluției. În timp ce provincia rămîne tributară acestui spirit auster, sau cel mult contaminat de barocul olandez, în capitală, regele va imita tot mai mult exemplul versaillez și stilul Țărilor de Jos. Sir Christopher Wren sau Hugh May sînt principalii arhitecți și decoratori ai epocii. Reconstrucția, între 1675 și 1683, a marilor apartamente de la Windsor va avea o mare influență pentru difuzarea stilului baroc în Anglia. Interiorul, dominat de vestibulul cu scară și de anfila de saloane, este bogat decorat cu boazerii casetate și sculptate, cu plafoane stucate și pictate. Mobilierul, la rîndul lui, este marcat de fastul barocului continental (în special de cel olandez). Tipurile specifice sînt: biblioteca cu uși vitrate, invenție absolută a epocii, care apare cîtred 1660; cabinetul cu abatant și numeroase orientate înlocuiește secretele, fiind lucrat adesea cu lacuri orientale (care se vor copia în Anglia și se vor vinde sub numele de *Japanning*), cu partea portantă bogat sculptată cu elemente vegetale, pulli, terme etc., adesea argintată și mai rar aurită; lada este înlocuită cu comoda, apar mesele de scris, iar pendulele vor fi elemente predilecte, ca și oglinzile cu rame bogate, marchetate sau sculptate, care sînt folosite în decorația încăperilor, asociate cu o masă și două gheridoane purtînd can-



Stil Restaurație engleză

1. Credență; 2. Masă pliantă; 3. Scaun; 4. Cabinet; 5. Scaun;
6. Fotoliu; 7. Masă; 8. Fotoliu; 9. Comodă

delabre. Esențele folosite sînt nucul, lemnul de măr, fagul, marchetăria fiind executată cu esențe prețioase. În interior se folosesc tot mai mult damascuri sau imitații ale acestora. Deși fără excesivă audiență în chiar interiorul țării, stilul domniei lui Carol II va fi hotărîtor pentru premisele pe care le oferă stilurilor *William and Mary* și *Queen Anne* (engl. *English Restoration Style*). C.D.

RETABLU Denumire pentru anumite tipuri de altare, care sînt compuse fie dintr-un singur panou de mari dimensiuni, cu predelă și coronament (R. de la Moșna, jud. Sibiu).

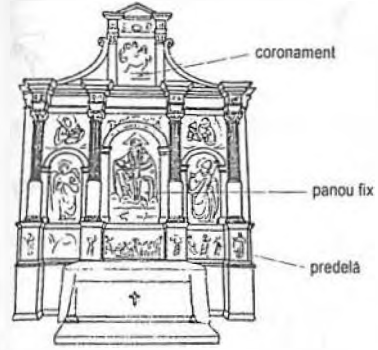

fie dintr-un panou fix și din perechi de panouri mobile și fixe laterale, surmontînd predela (fr. *rétable*, it. *pala*, germ. *Retabel*, engl. *reredos*, *altarpiece*). V. și altar, aripă, poliptic T.S.

RETICELLA (it.) Punct de dantelă cu acul, specific Italiei (sec. 16-17), caracterizat prin găurile legate prin bride. Este, probabil, cel mai vechi punct de dantelă cunoscut. R. este folosită la confecționarea accesoriilor pentru costumul ecleziastic și îmbrăcămintea feminină. Sin. *punct milanez*, *punct roman*, *punct venețian*. V.D.

RETOUR D'EGYPTE, STIL ~ Varietate a neoclasicismului francez și prin extensie a stilului *Empire*, caracterizînd mai ales producția de mobilier executată în perioada Consulatului (1799-1804), în care influența motivelor decorative de tradiție egipteană este tot mai importantă, ele fiind puse în circulație o dată cu campania victorioasă pe Nil a lui Napoleon Bonaparte. O întreagă serie de comode, secreteruri, console, scaune etc., în care lemnul folosit este cel de acaju, iar motivele decorative sînt colonetele cu capitelluri lotiforme, sfîncși, capete egiptene, șarpele *Uraeus* etc., caracterizează această varietate stilistică, nu lipsită de legături cu o anumită tradiție pusă în circulație la sfîrșitul domniei lui Ludovic XVI și în timpul Directoratului (fr. *Style Retour d'Egypte*). V. și stil *Empire* C.D.

RETRAGERE SUCESIVĂ Procedeu folosit în arhitectură pentru a accentua profunzimea, bazat pe o succesiune de planuri contigue, fiecare aflat față de cel prece-

dent pe o poziție secundară, ansamblul descriind grafic o linie oblică. Este adesea înlînit la portalurile romanice și gotice. T.S.

RETROSPECTIVĂ (fr.) Expoziție cu caracter aniversar, care cuprinde fie întreaga creație, fie operele cele mai reprezentative ale unui artist, create într-o lungă perioadă de timp. Unii artiști își organizează r. la vîrsta de 50 de ani, alții mai tîrziu. R. artiștilor mai importanți care nu mai sînt în viață sînt organizate după aceleași criterii (fr. *retrospective*, it. *mostra*, *esposizione retrospettiva*, germ. *Retrospektive*, engl. *retrospective exhibition*). L.L.

RETRUSAJ (fr.) În grafică, operație care constă în ștergerea cu mîna a suprafeței de metal gravate, pentru asigurarea pătrunderii complete a negrului în urmele tăiate sau zgîriate. Se folosește acest procedeu în special în gravura cu dălița. R. se poate opera și cu ajutorul unei bucăți textile fine, ușor îmbibate cu cerneală, servind astfel la sublinierea umbrelor și degradeurilor. A.P.

RETUȘ (fr.) 1. În sens obișnuit, rectificarea parțială, îndreptare, intervenție „constructivă” asupra unui tablou etc. Prin consecințele lor imediate sau de durată, r. afectează unele lucrări. Astfel, scad spontaneitatea acvarelelor, le „pătează”, iar în tehnica frescei, operațiile de acest fel – făcute de obicei cu tempera cînd stratul de *intonaco* nu mai receptează culorile – produc pete care nu se integrează în ansamblu; același lucru se întîmplă și în cazul picturilor de ulei, atunci cînd sînt retușate la mai multă vreme după ce opera a fost terminată, devenind *repictări* etc. 2. În anumite texte de specialitate, termenul este folosit ca sinonim cu *reintegrare*. (Datorită confuziilor posibile, accepția nu este unanimă.) (fr. *retouche*, it. *ritocco*, germ. *Retusche*, *Nachbesserung*, engl. *retouching*). L.L.

REȚEA → boltă în rețea

REVERNISARE (fr.) Operație care ține de restaurare, similară, în principiu, cu vernisarea finală. Un nou vernis final se aplică fie peste tablouri devernisate – parțial sau total –, fie peste vernisuri vechi, de pe a căror suprafață au fost îndepărtate impuritățile superficiale, și numai dacă acestea sînt bine păstrate (nu au mucegaiuri, pete opace, cracluri avansate etc.); în caz contrar aplicarea unui nou vernis cimentează și mai mult vechile impurități, opacizînd într-o și mai mare măsură imaginea pictată. R. se face respectînd aceleași condiții necesare *vernisării*. Tablourile fine se r. la verticală – eventual, direct în sala de expunere –, parțial sau generalizat. Lucrul prea accentuat al vernisurilor tradiționale poate fi diminuat prin aplicarea peste vernisul uscat a unui foarte subțire strat de ceară de Carnauba. Astăzi se folosesc de obicei vernisuri cu rășini moi, de mastic sau damar. O r. avizată ține de competența restauratorului, fiind ultima dintre operațiile care – în ordine temporală – încheie restaurarea unui tablou. L.L.

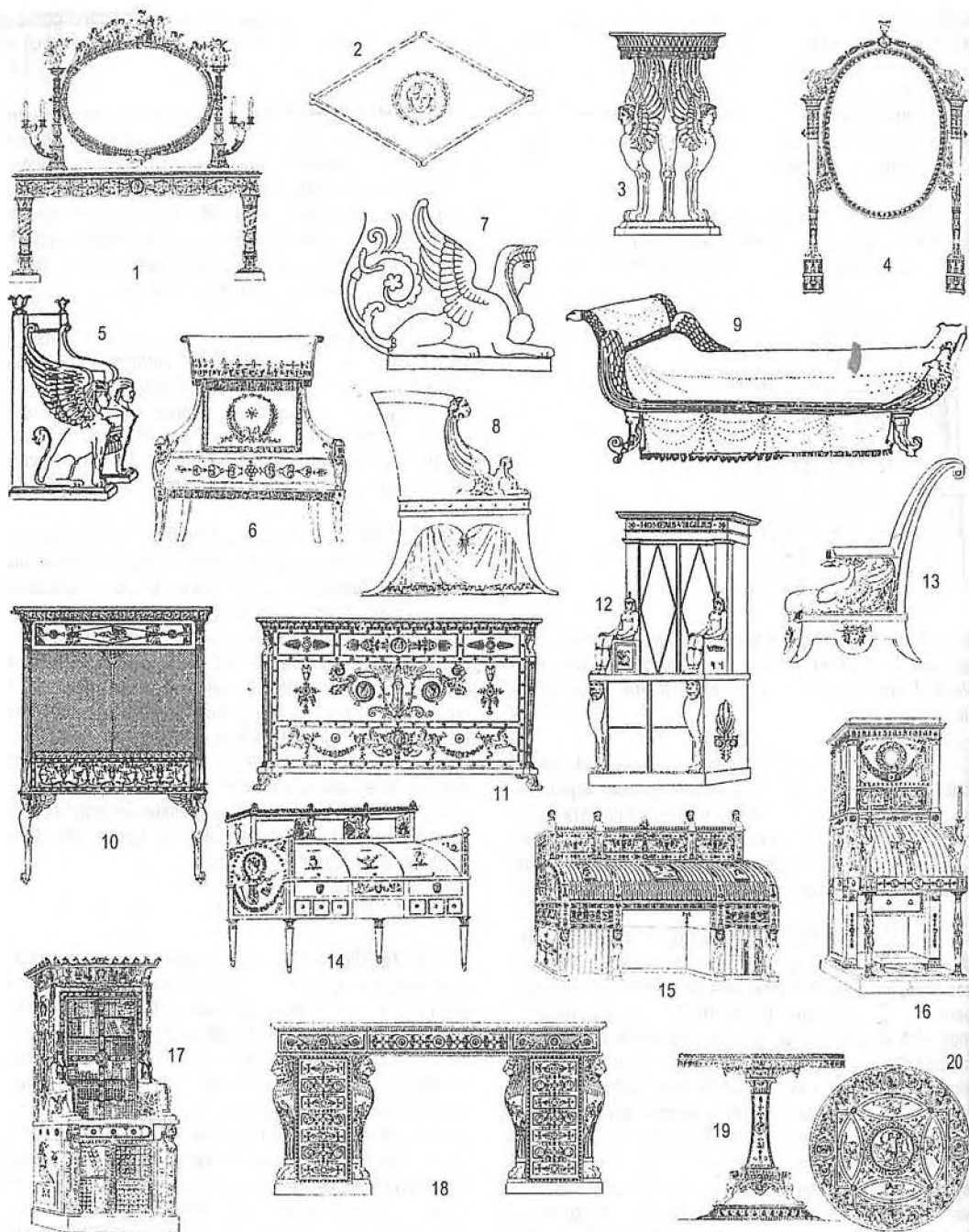

Stil Retour d'Egypte

1. Masă de toaletă; 2. Element decorativ specific; 3. Ateniană; 4. Psychê; 5-6. Fotoliu; 7. Element decorativ specific; 8. Fotoliu; 9. Canapea; 10. Secreter; 11. Comodă; 12. Secreter; 13. Fotoliu; 14-15. Birou cu cilindru; 16-17. Secreter; 18. Masă; 19. Gheridon; 20. Platoul gheridonului

REVERS (fr.) Desemnează partea din spate a unei pagini, latura secundară a unei medalii (fr. *revers*, it. *rovescio*, germ. *Revers*, *Kehrseite*, engl. *reverse*). T.S.

REVERSIBILITATE (fr.) Proprietate a materialelor încorporate în opera de artă cu prilejul restaurărilor de a putea fi scoase după un anumit număr de ani, relativ simplu și fără riscuri pentru opera originală. (Astfel, pentru *chiuirile* picturilor murale nu se utilizează niciodată cimentul, reintegrarea lucrărilor executate în tempera nu se face cu pigmenți uleioși etc.) R. este considerată astăzi o regulă generală a restaurării moderne, întrucât orice intervenție, este provizorie, în viitor putându-se contura soluții și mai bune (fr. *réversibilité*). L.L.

REZALIT Parte proeminentă a unui edificiu care iese din planul vertical al volumului mare construit, fie pentru a

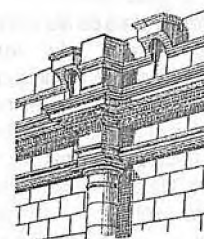

marca spații cu funcții speciale (absidele unei biserici), fie pentru a schimba ritmul unei fațade (portice). Se folosește de regulă în expresii: în r. (fr. *ressaut*, it. *risalto*, germ. *Risalit*, *Vorsprung*, engl. *projection*). T.S.

REZERVE Termen fără un echivalent mai adecvat în limba română, care denumește zonele neacoperite cu culoare dintr-o lucrare executată în acuarelă. Colaborând cu fondul, lăsând să strălucească albul imaculat al hirtiei, artistul își asigură prin aceste r. anumite accente luminoase și totodată transparente, pe care nu le-ar putea obține dacă ar folosi un pigment alb (fr. *réserves*, it. *riserve*, germ. *ausgesparte Felder*, engl. *spare parts*). L.L.

REZINAT DE CUPRU Pigment verde, obținut prin încălzirea *cocleii* asociate cu terebentină de Veneția. Durabilitatea lui este incertă. L.L.

REZISTENȚĂ Complex de proprietăți ale materialelor de construcție care, odată puse în operă, conferă edificiilor stabilitate și capacitatea de a face față solicitărilor la eforturi de tipuri diferite (naturale, artificiale, umane) fără a se deforma, încovoia sau rupe (fr. *résistance*, it. *resistenza*, germ. *Widerstandsfähigkeit*, engl. *resistance*). T.S.

RHYPAROGRAPHUS În Grecia antică, pictor de tablouri cu subiecte vulgare (scene de gen, de piață, de atelier, de tavernă, rustice), de firme și de naturi moarte. I.C.

RIGOLĂ În amenajările urbanistice, șanț îngust la marginea unui trotuar sau al unei căi de acces, care permite scurgerea în pământ a apelor pluviale (fr. *rigole*, it. *canaletto*, germ. *Rinne*, engl. *rigol*, *gutter*). T.S.

RIPIDĂ Obiect din recuzita mesei altarului dintr-o biserică ortodoxă, care nu este indispensabil cultului, alcătuit din o placă de metal prețios, decorată cu reliefuri pe ambele

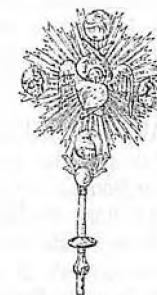

părți (scene biblice, donatori uneori), plasată fie în spatele mesei altarului și înfiptă într-o tijă de lemn, fie pusă pe masă, în cazul în care are un picior. Lipsită de o semnificație liturgică expresă, r. provine din seria pieselor imperiale de aparat (evantai simbolic) transferate cultului, dar în timp ieșită din uz. Se păstrează câteva piese remarcabile din vremea lui Ștefan cel Mare (Muzeul Mănăstirii Putna) sau a lui Șerban Cantacuzino (Muzeul Național de Artă, București) (fr. *éventail liturgique*, it. *flabello*, *ventaglio liturgico*, germ. *liturgischer Fächer*, engl. *liturgical fan*). V. și il. 18 T.S.

RIPS Țesătură din lână, din bumbac, foarte rar din mătase, folosită la tapijarea pieselor de mobilier. Dungi transversale în relief constituie un motiv decorativ, contribuind totodată la rezistența materialului. Datează din sec. 19 (fr. *reps*, it. *renso*, germ. *Rips*, engl. *reps*). V.D.

RISALGALLO → realgar

RITM (lat. *rhythmus*) Desfășurare gradată, în cadențe simetrice sau asimetrice, a elementelor care alcătuiesc ansamblul operei de artă. Elementele sînt dispuse în succesiuni regulate sau neregulate, alternativ sau prin reluări inedite, divers direcționate, creînd „rime plastice”. Mai vizibilă sau mai subtilă, prezența r. este marcată prin contraste între linii și forme (verticale, orizontale sau oblice, mari sau mici etc.), între valori închise și deschise, sau între culori (care variază ca saturație, înțindere, disponere, număr). R. dinamizează întotdeauna reprezentarea plastică, pentru că este inseparabil de mișcare – dar o mișcare în care accentele sînt alternate cu pauze, ca în muzică, unde timpii „tari” și „slabi” se succed – și, prin aceasta, de durată. R. sporește valoarea compozițională a operei, căreia îi conferă ordine și „energie”. L.L.

RIZA Înveliș metalic parțial sau total al unei icoane,

realizat din metal ciocănit și gravat, care acoperă fie anumite părți ale figurii personajului reprezentat (mîinile, de ex.) sau întreaga suprafață, lăsînd liber numai ovalul chipurilor. În linii mari, r. reproduce iconografia originalului, reliefurile rezultă din ciocănire sugerînd o formă vagă și un decor similar cu cel al vestimentației personajului sacru. Din metal prețios sau comun argintiu, r. își are originea în arta bizantină, în obiceiul de a împodobi icoanele făcătoare de minuni cu obiecte prețioase: lanțuri metalice sau de perle, coroane de pietre prețioase etc. Icoanele considerate făcătoare de minuni au beneficiat în timp de mai multe r., provenind de la diverși donatori. T.S.

RÎURI ALE PARADISULUI, CELE PATRU ~

În iconografia temelor de inspirație apocaliptică, fluvii care izvorăsc de pe Muntele Sion, pe care stă Mielul. Ele sînt: Pison, Gihon, Tigru și Eufrat. În sec. 4 au fost asimilate ca sens simbolic cu Evangheliștii, iar ulterior cu Virtuțile cardinale, cele patru elemente etc. (fr. *Les quatre Fleuves du Paradis*, it. *i quattro Fiumi del Paradiso*, germ. *Die vier Paradiesflüsse*, engl. *The four Rivers of Paradise*. T.S.

ROATĂ În antichitate, simbol astral și solar. R. cu 6 spițe a fost folosită ca o variantă a monogramei lui Hristos. O cruce pe o r. era o reprezentare prescurtată a lui Hristos tronînd (fr. *roue*, it. *roua*, germ. *Rad*, engl. *wheel*); ~ **norocului**, în care, în sensul acelor ceasornicului, pe marginea ei încearcă să se agațe și să se mențină diferite personaje, unele fiind sus, altele jos, iar în timp ce unele se ridică, altele cad, ori, în alte variante, același personaj străbate diferitele ei puncte (fr. *roue de la fortune*, it. *roua della fortuna*, germ. *Glücksrad*, engl. *Fortune wheel*); ~ **vieții**, în care, tot în sensul acelor ceasornicului, sînt reprezentate, în extremitățile diametrelor cardinale, figurări ale celor patru vârste ale omului (fr. *roue de la vie*, it. *roua della vita*, germ. *Lebensrad*, engl. *wheel of life*). T.S.

ROBĂ Haină largă de ceremonie, lungă pînă la pămînt și prevăzută cu mineci, purtată de doctori, magistrați și avocați în ședințe, precum și de profesori universitari la anumite festivități (fr. *robe*, it. *toga*, germ. *Robe*, *Talar*, engl. *robe*). A.N.

ROCAILLE Motiv ornamental derivat din curbele și contracurbele unor cochilii, pietre de forme neobișnuite etc., combinate cu elemente vegetale sau florale și cartușe complicate în centrul cărora se află picturi sau simple



suprafețe bombate, marcate de rețele fine aurii. V. și stil rococo T.S.

ROCOCO, STIL ~ Schimbările operate în gustul societății europene după 1700, cînd se renunță la sintaxele baroce în favoarea unui stil mai puțin declamativ, conducînd la sinteza r., care va atinge perioada de apogeu între 1730-1750 (uneori puțin după aceste date) în întreaga Europă. În arhitectură, interdependența dintre interior și exterior este perturbată, decorația interioară și chiar forma unei încăperi pînă să nu concorde în mod necesar cu desenul fațadelor. În contrast cu edificiile baroce sumbre și severe, strălucind numai datorită stucurilor ce formează cadre aurite, dar îngreunate de mari tablouri de aparat și de fresce complicate pe bolți, interioarele r. sînt concepute după un program care ține cont de rolul predominant al luminii (care pătrunde din plin prin mari ferestre și uși-ferestre dînd spre grădini), exaltată alit de albeața zidurilor, cît și de numeroasele oglinzi. În afară de alb sînt căutate tonurile pastel (galbenul deschis, rozul, griul, argintiu, verdele, albastrul pal), care dau o notă de intimitate interioarelor ce abundă acum de mici mobile adesea inutile, dar care sporesc ideea de confort în opoziție cu rigida dominantă de aparat a barocului. Decorul, dominat de volute, agrafe, creste de cocș, ghirlande sau rozele, chinoiserii sau lurcherii va evolua către folosirea tot mai masivă, spre al doilea sfert al sec. 18, a *rocaille*-urilor, care reunesc vâluri plisate, elemente alungite și asimetrice, volute expresive combinate cu arhitecturi de fantezie sau stalactite care invadează totul. Epoca cunoaște o mare predilecție pentru porțelanuri și oglinzi, sălile numite „cabine de porțelan” fiind răspîndite din Italia pînă în Germania. În Franța, s. r. mai este cunoscut și sub numele de *rocaille*, suprapunîndu-se aproape cu stilul Ludovic XV. Folosit de decoratori pentru a numi falsele stînci îmbrăcate de cochilii care formau grote și fîntîni, *rocaille*-ul își are originea în baroc și în simetria *à la Chine*, fiind în același timp o aspirație către rafinement și fantezie și o reacție la caracterul solemn al stilului Ludovic XIV. Către 1730, societatea franceză era pregătită să recepteze modelele propuse de Juste Aurèle Meissonier, inovator al decorului *rocaille*, de o mare îndrăzneală a concepției și fertilitate a fanteziei, profund marcat de barocul italian (în special de Borromini sau Metelli). Orfevru ca formație, Meissonier desena o boazerie sau o fațadă de biserică precum o piesă de argintărie, ignorînd proprietățile materiei, în căutarea unui efect nou, surprinzător, obținut prin mijloace contrare tradiției. În 1726, revenea din Rusia Nicolas Pineau, care studiasă operele orientale, pătrunzîndu-le secretul, reușind să creeze o sintaxă *rocaille* diferită de a lui Meissonier și bazată pe organizarea suprafeței în funcție de raportul armonic dintre curbele deschise, opunîndu-se reciproc. Una dintre trăsăturile generale ale *rocaille*-ului este însă caracterul „naturist”, apelul la floră și faună, fie și himerică, cum este dragonul înaripat. Același tip de decor este folosit adesea pentru împodobirea pereților sau a unor bolți sau plafoane, în biserici (Biserica



Stil Rococo

1. Secreter; 2. Lambriuri sculptate; 3. Motiv de marchetărie; 4. Agrafă; 5. Pat cu baldachin; 6. Berjeră „gondole”;
7. Motiv în creastă de cocș; 8. Motiv ornamental specific; 9. Berjeră „à confessionnal”; 10. Picior de scaun;
11. Fotoliu de cabinet; 12. Fotoliu „marquise”; 13. Birou cu pantă; 14. Fotoliu; 15. Birou plat; 16. Canapea;
17. Canapea „mérienne”; 18. Secreter; 19. Berjeră; 20. Comodă; 21. Oglindă; 22. Consolă; 23. Otomană; 24. Scaun

Minăstirii Ettal din Bavaria, 1745-1752, frescă pe boltă, pictorul Johann Jakob Zeiller) sau în reședințe somptuoase (Würzburg – picturi în Sala Imperială și casa monumentală a scârilor, construite de Ballhasar Neumann, pictate de G. B. Tiepolo, 1751-1753). Piese de mobilier (comode, birouri, fotolii, scaune, măsuțe, dulapuri sau strane, bănci, altare, confesionale în biserici) sînt deosebit de elegante, ca rezultat al folosirii combinațiilor de curbe convexe și concave. S. r. își pune o amprentă puternică și asupra argintăriei. Pictura renunță la monumentalitatea și patosul baroc în favoarea eleganței și chiar a frivolului unor teme, consonante cu intimitatea saloanelor sau cu noul gust pentru natură, cu preferința pentru spectacol și deghizările campestre, combinate cu frumusețea formei și a culorii (Antoine Watteau, Jean-Honoré Fragonard, Nicolas Lancret, François Boucher cu ale sale scene erotic-lascive, inspirate din mitologie și istorie etc.). Formula stilistică *rocaille* decade către 1760, în favoarea repertoriului ornamental *à la grecque*. Apărut sub influența artiștilor venețieni și ai barocului roman, r. este stilul caracteristic aceluia „homo ludens” care este omul de curte al sec. 18 și care își manifestă gustul pentru gratuitate. V. și il. 53-59 C.D. și T.S.

ROCOCO-1900, STIL ~ Inspirată din modelele Ludovic XV sau ale *rococoului* în general, producția de mobilier în s. r. -1900, executată în Europa între sfîrșitul sec. 19 și începutul sec. 20, are ca principală caracteristică îngreunarea generală a formelor (pentru piesele mari), pe care se grefează o decorație *rocaille* abundentă, lipsită de congruență cu structura intimă a pieselor, folosind elemente de fantezie (rețeaua reticulată în ajur, spre ex.). Încercarea de imitare în parametri fideli a modelelor originale (vogă lansată sub cel de-al doilea Imperiu), este dublată de variante tipologice fanteziste (de ex. numeroasele vitrine lucrate în Franța și în Austria în manieră Ludovic XV, marchetate sau pictate, ce nu au fost niciodată cunoscute în *rococoul* original) (fr. *Louis XV-1900*). C.D.

ROEMER (germ.) Pahar pentru vin, de culoare verde, cu un picior alungit și o cupă ovoidală sau în formă de pilnie, cu înălțimea totală de cca 30 cm, specific ținu-

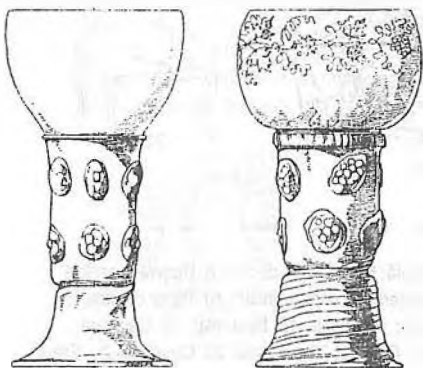

turilor din Valea Rinului și din Valea Moselei. De origine romană, r. era frecvent folosit la marile opețe din Evul Mediu în statele germane și se răspîndește în sec. 16 în Țările de Jos, în Suedia și în Europa Centrală. În sec. 17, cupa este decorată cu picturi emailate, iar piciorul, cu mici motive în relief amintind boaba de zmeură. În sec. 18, r. este deseori întîlnit în Anglia, unde este cunoscut sub denumirea alterată de *rummer*. V.D.

ROMANIC, STIL ~ Ansamblul de trăsături artistice care caracterizează arhitectura, artele plastice și artele aplicate, înfloritoare în vestul și centrul Europei, cu ramificații pînă în Rusia, în intervalul dintre sec. 11 și 13. S. r. a cunoscut o fază preromantică (sec. 10-12), una matură și una tîrzie, evoluția sa nefiind egală nici în timp, nici în spațiu. În unele zone, ca Franța de Nord, el coexistă cu goticul timpuriu (de pe la jumătatea sec. 12), în altele marchează numai anumite aspecte ale creației, la confluența cu zonele de iradiere ale artei bizantine (Serbia, Dalmația, unele zone din Rusia, unele monumente din Țările române extracarpatice). El are la bază sinteza realizată de arta carolingiană (sec. 8-9) din provinciile imperiului întemeiat de Carol cel Mare, între moștenirea antichității și arta migratorilor germanici stabiliți în Europa de Vest în sec. 4-6, pe care se grefează trăsături ale artei normanzilor, ca și elemente împrumutate din arta bizantină și din cea arabă. Fărîmițarea Europei feudale a favorizat apariția a numeroase șantiere locale, care, prin iradiere în teritoriile din jur, au dat naștere unor adevărate „școli”, corespunzînd unor întregi provincii. Pe fondul comun al elementelor definitorii ale stilului, acestea se deosebesc între ele prin trăsături particulare, prin preferința și ponderea acordată unor genuri, prin receptarea și asimilarea împrumuturilor din alte spații de civilizație. În toate zonele, arhitectura constituie domeniul principal de manifestare a stilului. Deși ponderea cea mai mare printre monumentele păstrate o are arhitectura ecleziastică, există însă și remarcabile edificii laice și militare, în ciuda ruinării, a înlocuirii sau modernizării radicale a unora cu altele noi, din epocile ulterioare, a reurbanizării orașelor etc. Astfel, la San Gimignano (Italia), s-a conservat un grup de cca 10 locuințe-torn, la Wartburg (Germania), există încă, restaurat, Castelul conților de Thuringia; Turnul Londrei (Anglia) este o construcție de epocă romanică, amintind forma de donjon a castelelor regale și nobiliare de epocă: înalte (cu 4-5 niveluri), puternic întărite, cu ziduri foarte groase de piatră străbătute de goluri puține, destinate mai curînd apărării, decît unei locuiri confortabile. În ceea ce privește arhitectura ecleziastică, programul său cuprinde: marile minăstiri (Cluny – Franța, refăcută de mai multe ori; Fulda – Elveția; Hildesheim – Germania; Santa Maria de Ripol – Spania etc., etc.), catedrale – în orașele sedii episcopale (Worms, Mainz – Germania; Pavia – Italia etc.), biserici parohiale de oraș și de sat. Elementele comune ale acestora sînt: tipurile de plan, sistemele de acoperire și morfologia spațiului interior, masivitatea zidăriei de piatră, golurile cu traseu semicircular, repertoriul decorativ, raportul dintre volumul construit și decor (sculp-

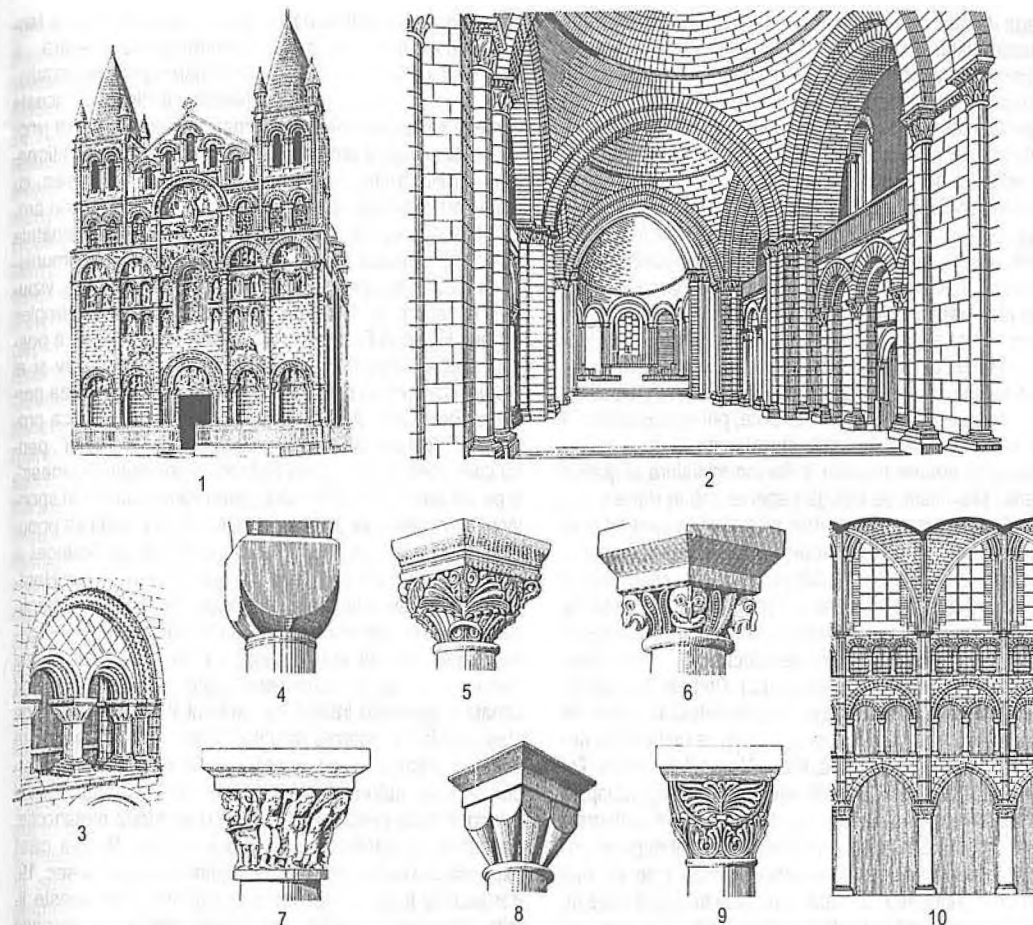

Stil Romanic

1-2. Fațada și interiorul bazilicii Saint-Pierre din Angoulême, 1130; 3. Element de arhitectură specific stilului; 4-9. Capiteluri romanice; 10. Elevație interioară, Catedrala din Laon sec. 12

tură, pictură). Planul predominant este cel bazilical cu 3 nave, fiecare acoperită independent, cu șarpantă deschisă sau cu bolți semicilindrice întărite cu dublouri și cu bolți minăstirești în colaterale. La bisericile mari, absida semicirculară a sanctuarului este înconjurată de un deambuladoriu, uneori și de capele plasate radier, bazilica are un transept în fața sanctuarului, iar în unele zone din Germania și o contraabsidă vestică (Trier). Navele sînt separate între ele prin arcade semicirculare descărcate pe stîlpi de secțiuni diferite. Deasupra colateralelor sînt frecvent amplasate tribune deschise spre nava centrală prin bifore; uneori, între registrul acestora și cel al ferestrelor terminale semicircular se interpune un triforium. Impresionantă prin masivitate, în unele zone dominată de turnuri plasate la vest (Franța – Caen, Arles, Poitiers), deasupra careului (Franța – St. Benoît-sur-Loire; Germania – Limburg an der

Lahn) sau în partea răsăriteană a transeptului (Renania), bazilica romanică trăiește prin forța volumului construit din piatră și prin decorul sculptat amplasat în anume zone predilecte: capitelurile stîlpilor și coloanelor din interior (cubice, istoriate, cu decor vegetal), fațada de vest cu portalul principal; zona de sub cornișă sprijinită de console. Printre cele mai celebre capiteluri istoriate se numără cele din Franța, destul de diferite stilistic în funcție de zonă (Autun – Biserica St. Lazare; Vézelay – Minăstirea La Madeleine; Provența). În decorul portalurilor se remarcă arhivoltele în retragere descărcate pe colonete adosate, care închid între ele timpane cu compoziții ample, în principal inspirate ca iconografie din Apocalips (*Judecata de apoi* – Vézelay), scene din viețile sfinților. O sursă importantă pentru sculptura romanică au constituit-o *Bestiariile*. În regiunea Poitou (Franța), ca și în unele zone din Spania,

întreaga fațadă vestică este îmbrăcată cu o dantelărie sculptată. Alături de bazine, au fost construite biserici-sală cu absidă semicirculară, rotunde circulare sau polilobe, comemorând în general martiri (destul de frecvente în Europa Centrală și de Est, în Boemia, Moravia, Polonia). Beneficiind de mari suprafețe plane, pictura a cunoscut o mare înflorire, deși practic s-au păstrat puține ansambluri: St. Savin-sur-Ge trampe, cripta catedralei din Bourges – Franța; Garmisch-Partenkirchen – Germania etc.). În compozițiile destul de complexe, cu iconografie variată, linia joacă rolul principal în expresia plastică, culoarea vie este tratată plat, volumele fiind sugerate tot grafic; nu există preocupări pentru sugerarea spațiului, ci doar indicații de fundaluri. În unele din aceste biserici, s-au păstrat crucifixe din lemn sculptate și aurile (Germania, Danemarca), statui de piatră sau de lemn în atitudini hieratice, puternic stilizate. În afară de arhitectură și de artele strict legate de ea și subordonate ei ca viziune plastică, înfloresc miniatura și grafica de carte, practicate de călugări specializați în domeniu în scriptoriile marilor mănăstiri. Artă metalelor în general și în special orfveria, care combină prelucrarea aurului și argintului cu emailurile – utilizând tehnicile *cloisonné* și *champlevé* (cele de Limoges – Franța) și încadrarea de pietre prețioase, fideș etc. sînt cu deosebire răspindite în orașele mari (relicvării, cruci de procesiune și crucifixe, vase liturgice, ferecătuți de carte etc.). Primele atestări de monumente r. în România (sec. 11) se referă la catedrala romano-catolică din Oradea și la o serie de mănăstiri benedictine din vestul țării (Crișana, Valea Mureșului Inferior). Tot din sec. 11 datează și fundațiile primei catedrale, cu baptisteriu, din Alba Iulia, aflată pe locul actualei catedrale romano-catolice Sf. Mihail (sec. 11) se referă la catedrala invazie mongolă din 1241. Această biserică este cel mai important monument r. din țară, o biserică începută după un plan cu 5 nave, dar terminată în sistem trinavat, cu transept și două turnuri pe fațada de vest. V. și il. 24-31 T.S.

ROMANISM Curent artistic în pictura și grafica neerlandeză a sec. 16, ecou al cunoașterii artei italiene a Renașterii, ca și a culturii umaniste în genere. Caracteristic pentru romanisti sînt temele din mitologia antică sau cele biblice, ca și portretele individuale ori alegorice, concepute în spiritul Renașterii italiene și al antichității romane. Centrul r. a fost orașul Antwerpen, iar printre reprezentanții săi cei mai de seamă trebuie amintiți D. van Orley, Jan van Scorel, P. Pourbus, Jean Gossaert, M. van Heemskerck, unii dintre ei (Gossaert, Heemskerck) strîns legați și de manierismul italian. M.P.

ROMANTISM În sensul cel mai general, stare a psihicului și spiritului, caracterizată prin prevalența sensibilității, a reacțiilor afective, a imaginației, prin respingerea convențiilor constrîngătoare, prin sentimentul religios și tragic al existenței, dar și prin reverii și nostalgii nelămurite, prin atracția către mister, către aspectele nocturne și stranii ale vieții. Constituindu-se și definindu-se mai ales prin opoziția față de clasicismul și raționalismul sec. 17 și 18,

generalizare de norme rigide, anchilozante, r. oferă teoreticienilor înclinații spre sistematizarea binară a fenomenelor culturii și artei o confirmare aproape paradigmatică a ideii potrivit căreia dinamica evoluției în aceste domenii se realizează prin alternanța și confruntarea unor concepții și viziuni antitetice despre cultură și artă: raționalism – iraționalism, clasicism – r., apolinic – dionisiac, cu toate particularitățile și conotațiile lor specifice. Semne prevestitoare ale epocii romantice apar încă din prima jumătate a sec. 18: romanul „gotic” în Anglia, sentimentul comuniunii cu natura din operele lui Jean-Jacques Rousseau, viziunile fantastice și terifiante ale pictorului helveto-englez Johann Heinrich Füssli (Fuseli), exaltarea religioasă a poetului englez William Blake, ilustrator al *Cărții lui Iov* și al *Divinei Comedii*, în strîșit, între 1760 și 1785, mișcarea germană *Sturm und Drang* (Furtună și avînt), avîndu-i ca protagoniști pe Johann Georg Hamann, „magul Nordului”, pentru care poezia este „limba maternă a neamului omenesc”, și pe Johann Gottfried Herder, care-i căuta sursele în spontaneitatea creatoare a popoarelor, în arta și poezia lor populară. În ultimii ani ai sec. 18, la Jena, Friedrich Schlegel și mai ales poetul „florii albastre”, Novalis (Friedrich von Hardenberg) lansau adevărate manifeste ale r. Prin romantizarea, scria Novalis, eul mărunț se identifică cu un eu superior, faptul mărunț este investit cu un sens înalt, lucrul comun dobîndește demnitatea necunoscutului, cel finit capătă o aparentă infinită. Iar pictorul Philipp Otto Runge pleda pentru renașterea miturilor creștine și vorbea despre unitatea creației și, pe urmele lui Goethe, despre interconexiunea culorilor. În aceiași ani, Caspar David Friedrich picta peisaje învăluite de o profundă melancolie, străbătute de sentimentul infinitului cosmic. R. și-a găsit expresia cea mai cuprinzătoare în prima jumătate a sec. 19, dar analiza fenomenelor artistice cuprinse între aceste limite cronologice evidențiază complexitatea lor aproape derutantă, evoluția lor foarte sinuoasă și chiar contradictorie în cadrul nu numai al aceleiași perioade, dar uneori și al aceleiași individualități creatoare. Față de radicalismul doctrinar al mișcării de la Jena, ceea ce a urmat în arta germană este o diluare continuă a esenței revoluționare a r. Chiar grupul nazareenilor, întemeiat în anul 1809 din inițiativa pictorului Friedrich Overbeck, care năzuia spre reînvierea în artă a misticii și poeziei creștinismului, produce, în veșminte neoclasiche, compoziții istorice și religioase destul de insipide, greu de asociat cu spiritul romantic propriu-zis. Iar mai tirziu, după 1820, cu Moritz von Schwind sau Ludwig Richter, r. german se reduce la o anecdotică blajină, dominată de legende medievale sau ilustrînd, cu un umor adesea naiv, scene din viața cotidiană. În arta franceză a primei jumătăți a secolului trecut întrepătrunderea spiritului romantic cu remanente ale stilului clasic este, de asemenea, evidentă. De esență romantică sînt primordialitatea acordată culorii, accentul pus pe mișcarea violentă care străbate epoca compoziții. Printre circumstanțele care au favorizat ecloziunea r. în Franța a fost deschiderea marilor muzee – a Galeriei Luvrului în primul rînd –, care, evidențiind diversitatea viziunilor și a tehnicilor artistice, a

contribuit la relativizarea gustului, la eliberarea de canoanele unilaterale ale clasicismului. Trebuie menționat, în același context, muzeul monumentelor franceze ale trecutului, organizat în timpul revoluției franceze de Alexandre Le Nôtre, care a sporit interesul romantic pentru trecutul artistic francez. Multiplicarea săpăturilor și expedițiilor arheologice a avut efecte similare. Simptomatică este admirația, mergînd pînă la exaltare, pentru catedralele gotice. Lui Goethe i se revelaseră prin intermediul catedralei din Strasbourg, iar catedrala din Köln devenea un fel de simbol al tendințelor goticizante ale r. german. În același timp, de la Caspar David Friedrich la Hubert Robert, ruinele vechilor clădiri devin motive de meditație asupra fragilității creației omenești, supuse efectelor inexorabile ale trecerii timpului. Géricault, precursor al lui Delacroix, pictează nebuni și cadavre. *Pluta Meduzei* a aceluiași, iar apoi compoziții de mare anvergură ca *Masacrul din Chios* ori *Moartea lui Sardanapal* ale lui Delacroix – exponentul cel mai strălucit al r. francez, dar admirator fervent al antichității clasice – ilustrează cu maximă elocvență atracția resimțită de artiștii romantici pentru subiecte dramatice desprinse din evenimente istorice contemporane, din istoria mai veche sau din mari opere literare – ale lui Shakespeare, Dante, Goethe, Byron – și înfățișate în structuri formale, coloristice și compoziționale, capabile să exprime tumultul, patetismul luptei eroice, deznădejdea înfrîngerii și a pieirii. Geniu singular, marele pictor spaniol Goya este, prin vehemența protestului său împotriva nedreptății și opresiunii, prin viziunea sa tragică din ciclurile de gravuri – *Dezastrele războiului*, *Capricii* –, prin însăși tehnica sa picturală, fără vreo apartenență doctrinară, esențialmente romantic. Sentimentul viu și puternic al naturii este o altă trăsătură caracteristică a r. În sec. 18 scrierile lui J.-J. Rousseau, ca și poemele atribuite lui Ossian, care treziseră interesul pentru mitologia și natura cețoasă a Nordului, au prefigurat și stimulat dezvoltarea ulterioară spectaculoasă, a peisajului – în Anglia prin William Turner, John Constable, Richard Parkes Bonington, în Franța mai ales prin pictorii de la Barbizon – în frunte cu Théodore Rousseau –, printre care s-a aflat și Nicolae Grigorescu, a cărui pictură poartă și prin sentiment și prin factură pecetea r. O altă componentă a r., legată de pasiunea pentru călătorii, o constituie orientalismul, exotismul, fascinația produsă de splendoarea coloritului și de ineditul și pitorescul priveliștilor. Maghrebul, Algeria, Indoneziile, Turcia și Egiptul devin o bogată sursă de inspirație pentru Delacroix, ca și pentru Eugène Fromentin, Théodore Chassériau, Alexandre Decams. În sculptură, relieful realizat de François Rude în 1836 pentru Arcul de Triumf din Paris – ecou al Revoluției franceze – se integrează r. prin relația directă cu istoria ca și prin structura lui compozițională, la fel ca *Libertatea conducînd poporul* (1830) a lui Delacroix sau, la noi, ca *România revoluționară* a lui C. D. Rosenthal. De altfel, în toate țările din estul și sud-estul Europei, r. s-a dezvoltat în strînsă legătură cu mișcările de eliberare națională, cu aspirațiile către afirmarea identității proprii prin redescoperirea trecutului istoric, a artei și tradițiilor populare. În Rusia O. Kiprenski,

V. A. Tropin și mai apoi K. P. Briullov și A. A. Ivanov cu marea lui compoziție *Hristos apărînd poporului* (1833-1855), în Polonia Piotr Michalowski, Jan Matejko, la cehi Josef Manes și Josef Navrátil, în Ungaria Victor Madarász, Gyula Benczúr reprezintă deopotrivă aceste tendințe de afirmare națională, ca și eforturile de înnoire artistică. La noi, în perioada revoluției de la 1848, Ion Neguțici, C. D. Rosenthal, Barbu Ișcovescu își proclamă cu evident patos romantic idealurile revoluționare, înveșmîntîndu-le însă în limbajul tradițional al academiilor de artă. Theodor Aman îi depășește prin calitatea artistică, printr-o mai mare consonanță între subiect, colorit și structura compozițională, dar cei care desăvîrșesc în substanța operelor lor principiile eliberatoare ale r. sînt Nicolae Grigorescu și Ioan Andreescu, a căror operă se află la intersecția dintre școala peisagistică a Barbizonului și impresionismul. Dincolo de toate fluctuațiile și aspectele conjuncturale, r. este neîndoielnic una din constantele spiritului uman, uneori dominînd scena culturală, alteleori intrînd în eclipsă, dar sfîdînd încercările de a-l delimita prea riguros și de a-i defini foarte exact esența și modalitățile de manifestare. „Cine are simțul infinitului și știe ce să facă cu el, vede în el produsul unor forțe ce se desfac și se combină la nesfîrșit”, scria la finele sec. 18 Friedrich Schlegel. Prin experimentalism dus pînă la ultimele consecințe, prin luciditate necruțătoare și ironie autodestructivă, prin orientarea spre ceea ce este neobișnuit, șocant, extravagant, prin exacerbarea tuturor mijloacelor de expresie, prin introducerea în retortele sale a elementelor ludice, groțesti, a jocului hazardului, prin pendularea între statismul ascetic al abstracției și dinamismul mișcării vertiginose, prin sentimentul solitudinii, prin permanențele sale neliniști metafizice, arta sec. 20 reactualizează, în combinații și forme de o nesfîrșită diversitate, multe dintre ideile și lătmotivele r., confirmîndu-i, dincolo de orice limite, perenitatea (fr. *romantisme*, it. *romanticismo*, germ. *Romantik*, engl. *romanticism*). V. și il. 64-68 M.P.

ROMB Ornament în formă de paralelogram cu cele patru laturi egale, folosit în sec. 18 în Franța în marchetăria

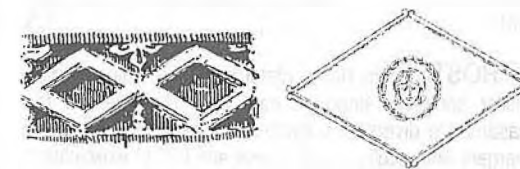

mobilierului stil Ludovic XVI și la decorarea coloanelor și pereților în timpul Directoratului și al Primului Imperiu (sec. 18-19). Motiv preluat și de alte țări europene, utilizat și în prezent (fr. *losange*, it. *rombo*, germ. *Raute*, *Rautenmuster*, engl. *lozenge*, *diamond*). V.D.

RONDE-BOSSE Tip de sculptură care poate fi privită de jur împrejur, fără ca vreuna din părțile sale să fie alipită unui fond (fr. *ronde-bosse*, *ronde bosse*, it. *tondo*, germ. *Rundplastik*, engl. *round*, *detached statuary*). V. și il. 103, 105 T.S.

RONDELĂ În arhitectura fortificațiilor, bastion scund, de formă circulară, destinat pieselor de artilerie ușoară (fr. *rondelle*, it. *rotella*, germ. *Lochscheibe*, engl. *rundle*). T.S.

RÖRSTRAND Manufactură suedeză de faianță (situată lângă Stockholm). Întemeiată în 1725 de Camera suedeză de comerț, obține privilegiul de fabricație în 1729; este condusă de diferiți directori germani și danezi și reorganizată după 1753. Sub conducerea lui Elias Magnus Ingman, manufactura a avut, în a doua jumătate a sec. 18, o activitate înfloritoare. Primele piese seamănă cu cele produse de Manufactura Copenhaga. Motivele decorative sînt adesea derivate din faianța Rouen, Delft, din faianța germană și îmbinate cu elemente specifice porțelanului chinezesc. Producția cuprinde țevi, platurii, plăci pentru sobe, de culoare albă opacă, cu motive *bianco sopra bianco* sau cu ornamente policrome, în stil rococo. Se remarcă ansamblurile decorative de frunze și fructe dispuse în succesiune ritmică pe bordura pieselor. Către 1760, R. rivalizează cu Manufactura Marieberg. Marcă (după 1760): Rörstrand-Stockholm, uneori însoțită de ziua, luna și anul fabricației. V.D.

ROSA Culoare pomenită de Teofil (sec. 9-12), nedentificată. L.L.

ROSETTA Instrument medieval pomenit de C. Cennini. Este o mică matriță metalică prinsă într-un miner, cu care erau imprimate diverse ornamente pe suprafața aurită a panourilor vremii. Uneori, pentru incizii mai fine, r. era înlocuită cu o simplă „sulă de fier, care să aibă vârful ca un condei de desenat”. L.L.

ROST Strat de mortar plasat între două așize și pe verticală între blocurile de piatră sau între cărămizi, cu o grosime variabilă (cca 1-4 cm), tratat îngrijit, astfel încît prin prezența sa conferă paramentului o notă decorativă, în special în cazul zidăriei de cărămidă, cînd contrastează cromatic cu aceasta (fr. *joint*, it. *giunto*, germ. *Fuge*, engl. *joint*). T.S.

ROSTURI În nomenclatura restauratorilor, numele micilor șanțulețe sinuoase care apar după ce au fost reasamblate diversele fragmente ce se produc cu ocazia spargerii unei sculpturi, ori a unei alte lucrări executate în materii casante. L.L.

ROȘAȚĂ → rumeneală

ROȘU (lat. *ruber*, *rufus*, *russus*) Culoare fundamentală a spectrului solar, care nu poate fi creată prin amestec, ale cărei lungimi de undă variază între cca 650-800 milimetri. Culoarele r. se prepară prin prelucrarea unor materii minerale sau vegetale și pe cale chimică; numele lor au uneori legătură cu materia primă din care au fost extrase, alteleori cu locul de proveniență, ori sînt inventate de pro-

ducători (fr. *rouge*, it. *rosso*, germ. *Rot*, engl. *red*). Culoari r. cu nume mai aparte: *alazarina* r., *alkana*, *amatisto*, *amion*, *auripigment* r., *băcan venețian*, *bagor*, *băcan* r., *bol*, *briliant scarlet*, *calaican* de Roma, *caput mortuum*, *carmin* (chinezesc, de alizarină, d'orseille, *Nacart*, *olandez*, *permaneni*), *cerlen*, *cerveț*, *cerussa* (*purpurae*, *usta*), *chilermeneu*, *chinovar*, *cinabrese*, *cinabru* (*austric*, de antimoniu, *ecarat*, *mineral*), *cirmiz*, *colcotar*, *color*, *folium*, *ghiubahar*, *grana*, *grenat* (*transparent*), *Grumbacher purple*, *iodin scarlet*, *kermes*, *lac* (*carminat*, *carminat fix*, de *Brazilia*, de *garanță-alizarină*, de *garanță-cramoisi*, de *garanță intens*, de *garanță închis*, de *garanță purpurie*, de *garanță roz*, de *garanță roz auriu*, de *iederă*, de *Pernambuc*, de *Veneția*, din *lemn de Brazilia*, *fin*, *florentin*, *geranium*, *indian*, *münchenez*, *parizian*, r. de fier, *stacojiu*, *vinez*), *lacca*, *lacuri* r., *lambez*, *laque-laque*, *millos*, *minău* (de *chinovar*, *deschis*), *miniu* (de *plumb*), *morelle salt*, *ocru* (de *carne*, r.), *orsel*, *ostrum*, *oxid* (de *Golf Persic*, r.), *para* r., *pămînt* (de *Lemnos*, de *Pozzuoli*), *pămînturi* r., *perylene scarlet*, *plumb* r., *pure scarlet*, *purpură*, *realgar*, *Rembrandtskrapp*, *Rubenskrapp*, *rubiniu*, *rubrica*, *rumeneală*, *sandalină*, *sandarac*, *sanguină*, *sare de Morella*, *sinopia*, *sînge de dragon*, *terra cotta*, *terra rosa*, *terra sigillata*, *thalo crimson*, *ținobăr*, *ultramarin* r., *vermiglio*, *vermilion* (*american*, de antimoniu, de cadmiu, de China, de mercur, englez, francez, permanent), *verzino*, *vol* etc. Principalele culori r.: ~ *acridon*, pigment intens, stabil la lumină și la agenții atmosferici. Culoare organică sintetică, aparținînd seriei de culori apărute în ultimii cîțiva zeci de ani în SUA, superioare anilinelor; ~ de *Adrianopole* → *lac de garanță*; ~ de *Anvers* → r. *luminos*; ~ de *arsenic* → *realgar*; ~ de *Bengal* → r. *indian* și *pămînt* r.; ~ de *cadmiu*, pigment intens, produs în variantele: *deschis*, *mediu*, *închis*, *oranj*, *purpuru*. Creat în sec. 20 de chimia modernă a culorilor (Haen, Germania, 1907 sau, după alte surse, 1912). Culoare indispensabilă pictorului modern. Chimic, este sulfo-seleniură de cadmiu. Proporția mai mare de seleniură de cadmiu duce la obținerea unor r. mai profunde. Tentă lui poate fi modificată printr-o frecare mai îndelungată. Are o foarte bună putere de acoperire, este foarte stabil la lumină și la agenții atmosferici, este mai durabil decît cadmiul galben sau oranj. Frecat cu ulei are o siccitate mediocră, dar strălucește mai puternic decît în stare de pulbere. Poate face unele surprize în contact cu alte culori (e bine de supravegheat amestecurile cu culorile de pămînt). Astăzi se mai prepară *cadmioponi* și pigmenți denumiți *mercadmiu*. Sin. r. de *seleniu*; ~ de *calaican*, r. saturat, preparat artificial. Chimic, este un oxid de fier nehidratat. Rezistent la lumină și la contactul cu varul, a fost folosit în frescă; ~ de *China* → r. de *crom*; ~ de *coșenilă* → *carmin*; ~ de *crom*, r. strălucitor ca *vermilionul*, apărut în anul 1797. Este un cromat de plumb nehidratat. Acoperă bine, însă, ca toți cromajii, nu rezistă. Se folosește la fabricarea vopselelor ieftine. Sin. *cinabru* (sau *vermilion*) *austric*, r. de *China*, r. *derby*, *crom* r., r. *persan*; ~ de *erytrină*, r. rece, asemănător lacului de garanță. Preparat din arseni-

at de cobalt sau obținut artificial, este un pigment frumos, fix la lumină, dar care nu se bucură de multă popularitate; ~ de *Flandra* → *băcan roșu*; ~ de *hematită* (nume nestandardizat), culoare foarte veche, folosită în frescă începînd cu antichitatea. Pentru pictorii Evului Mediu era un r. important (după C. Cennini, pare a se numi *amatisto* sau *amatito*). Materia primă din care se obține este hematita, un oxid de fier aproape pur. Culoarea se prezenta în diverse tonuri, toate durabile. În principal, era utilizat în frescă, dar și pentru colorarea pergamentului, a hirtiei de desen etc. Sin. *cinabru mineral*; ~ de *Madera* → *lac de garanță*; ~ de *mars*, nume generic al unei serii de r. moderne, obținute artificial, numite și *lacuri* r. de fier. Nuanțate diferit, spre oranj sau spre violet, aparțin gamei r. de pămînt, dar sînt mai intense, culoarea lor variînd. Tonurile oranj sînt numite, uneori r. *luminos* (engl. *light red*), cele albastrii, r. *indian*, iar cele purpurii, *violet de mars*. R. d. m. este un oxid de fier precipitat, stabil la lumină, intemperii, temperaturi ridicate și agenți chimici. Utilizat în toate tehnicile picturii, are o largă căutare și în industrie. Sin. *morelle salt*, *oxid* r., r. (de *Prusia*, englez, *indian*, spaniol, *pompeian*, *Van Dyck*, *venețian*); ~ de *molibden*, pigment r.-oranj, saturat, cu o mare putere de colorare și acoperire, descoperit în anul 1933. Este un amestec de molibdat și sulfat de plumb, compatibil cu toții lianții, ieftin; ~ de *Neapole* → *pămînt* r.; ~ de *Nürnberg* → *pămînt* r.; ~ de *Paris* → *miniu de plumb*; ~ de *plumb* → *miniu de plumb*; ~ de *Pozzuoli*, pămînt de culoare „roz somon” sau cu un ton închis, care la origine era extras din cariere aflate la Pozzuoli, aproape de Neapole (respectiv de *Vezuviu*). A fost utilizat în pictură încă din epoca romană. Este un *ocru* r. natural sau artificial. Are o stabilitate absolută. Căutarea cea mai mare o are în pictura murală. Sin. *pămînt de Pozzuoli*, *pămînt roz*; ~ de *Prusia* → *pămînt* r. și r. de *mars*; ~ de *rodie* → *carmin*; ~ de *Saturn*, r.-oranj intens, larg cunoscut ca *miniu de plumb*. În cromatologie, r. d. S. este socotit cea mai caldă culoare din spectrul cromatic; ~ de *seleniu* → r. de *cadmiu*; ~ de *Viena* → *pămînt* r.; ~ *derby* → r. de *crom*; ~ englez, culoare de pămînt sau de mars. Este stabilă la lumină și în amestecuri, durabilă, însă fără strălucire cromatică. Pigmentul artificial, o „veritabilă purpură”, este un oxid de fier cu un ton mai saturat. V. și *pămînt* r.; ~ *golf* → *pămînt* r.; ~ *imperial* → *pămînt* r.; ~ *indian*, pigment de proveniență naturală sau artificială. Culoarea de pămînt, prezentă pe paleta pictorilor muraliști din sec. 19, fiind adusă din zăcăminte aflate în India (*Bengal*), era numită, uneori, r. de *Bengal*; intensă, este o argilă colorată cu oxid feric, durabilă, cu o bună putere de acoperire. Culoarea artificială, una din cele mai bune culori de mars, are o nuanță rece, albastruie. Sin. r. *persan*. Un alt r. i., natural, preluat de la indienii americani, a fost folosit de vechii pictori ai acestui continent. De menționat că printre culorile folosite în arta medievală se numără și un r. i. numit *sandalină*, obținut din lemnul de santal; ~ *lithol*, culoare-lac luminoasă și rece, din grupul culorilor organice sintetice („clasa azo”), folosit în vopsitorie, ca cerneală

tipografică etc., neindicată pentru lucrări destinate să reziste; ~ *luminos* (engl. *light red*), nume purtat în America de un r. intens, cu nuanțe calde, oranji, din familia culorilor de mars; este un oxid de fier pur. Același nume a fost purtat, la origine, de un pămînt r. (*ocru ars*). Sin. r. de *Anvers* etc.; ~ *permanent*: sub acest nume sînt cunoscute cel puțin 3 culori relativ asemănătoare ca tentă, dar diferite chimic: un r. intens și saturat, numit și *cinabru*, un r. ca un cadmiu-oranj, preparat artificial, un r. artificial cu o compoziție incertă („pigment mixt”); ~ *persan* 1. → r. *indian*. 2. O altă culoare cu acest nume este un r. de crom; ~ *pyrantron* (engl. *pyranthrone red*), intens, stabil, este un pigment organic sintetic, apărut în ultimii zeci de ani în SUA; ~ *pompeian*, bogat în oxid de fier, care la origine este un *ocru* r., dar mai tîrziu a fost preparat și artificial → r. de *mars*; ~ *quinacridon* (engl. *quinacridone red*), pigment intens, preparat fie într-o nuanță oranj (denumită *roz-r. thalo*), fie într-una albastruie (purfînd numele *quinacridon Magenta*). Aparține seriei de culori apărute în ultimii cîțiva zeci de ani în SUA, superioare anilinelor; ~ *semnal*, culoare vișinie, puțin stabilă, apărută în deceniile din urmă. Este o varietate de *para* r.; ~ *spaniol*, r. bogat în oxid de fier, natural și artificial (culoare de mars), rezistent; ~ *toluidin*, r. intens, oranjiu, este un colorant azoic, creat de chimia modernă, instabil; ~ *toscan*, r.-brun, preparat pe baza oxidului de fier (culoare de mars) sau pe bază de *alizarină* etc., poate avea și o altă compoziție. Culoare-lac rar utilizată; ~ *turcesc* → *pămînt* r.; ~ *Van Dyck* 1. R.-brun, puțin folosit. Este o ferocianură de cupru, toxică, rezistentă la lumină, dar care se înnegrește la contactul cu sulful. Sin. *brun de Roma*, *brun florentin*, *brun Hatchett*. 2. Numele unui oxid de fier (culoare de mars); ~ *venețian*, r. cărămiu natural (argilă colorată cu oxid de fier) sau produs artificial, fix la lumină și în amestecuri. Este utilizat în toate tehnicile picturii; ~ *vermilion* → *vermilion* L.L.

ROTONDĂ 1. În antichitate, edificiu de plan circular, surmontat de o cupolă, avînd funcție religioasă sau funerară. Prin extensie, edificiu de plan central, rotund, oval sau poligonal, acoperit de o cupolă. V. și *tholos*. 2. Biserică de tip central, de plan circular sau poligonal, de regulă acoperită cu o cupolă, servind, în principal, pentru a adăposti un mormînt de martir. Prototipul pentru r. a fost partea răsăriteană, de plan central, a bazilicii ridicate de Constan-

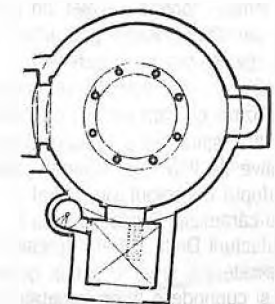

lin cel Mare și împărăteasa Elena deasupra locului mormintului lui Iisus din Ierusalim (fr. *rotonde*, it. *rotonda*, germ. *Rotunde*, engl. *rotunda*). I.C. și T.S.

ROTORELIEF (lat. *rotare*, a roti, a învîrți) Procedeu cinetic prin care se obțin pe tablou efecte de lumină schimbătoare cu ajutorul unor lamele mobile și prin mișcarea lor ritmică. A fost încercat prima oară în 1935 de Marcel Duchamp, apoi folosit de op-artă și mai ales de arta cinetică (fr. *rotorelief*, it. *rotorilievo*, germ. *Rotorelief*, engl. *rotorelief*). A.P.

ROTULUS Tip de carte manuscrisă, pe papirus sau pe pergament, alcătuită dintr-o fișie lungă de material, care se păstra rulată, derulându-se și rulându-se la loc pe măsură



ce textul era parcurs. Este un atribut specific anumitor categorii de sfinți: profeți, Părinții Bisericii; corespunzând scrierilor acestora, uneori, textele înscrise pe r. permit, în lipsa inscripțiilor, identificarea personajelor. Sin. *filacter*. T.S.

ROUEN Una dintre primele manufacturi franceze de faianță (începutul sec. 16), unde se lucrează în stilul maiolicii italiene. În sec. 17-18, R. devine un centru de prim ordin, a cărui producție influențează și alte manufacturi franceze, flamande și germane. Primele documente despre activitatea atelierelor din R. datează din 1526, când este menționat numele ceramistului Masséot Abaquesne. Acesta execută pe la mijlocul sec. 16 plăci din olărie smălțuită și vase de farmacie din faianță staniferă pe fond albastru. Către 1650, Edmé Poterat întemeiază o fabrică în care se imită stilul atelierelor din Savona și Nevers; fiul acestuia, Louis Poterat, este vreme îndelungată principalul ceramist al orașului. În prima perioadă (sfârșitul sec. 17-1740), decorul este bazat pe motive inspirate din orfevrărie și pe motivele lambrequin, feston, gen broderie, dispuse radial. Începând din 1709, când Ludovic XIV ordonă, din necesități economice, topirea veselei din metal prețios și înlocuirea ei cu veselă din faianță, producția manufacturii R. crește considerabil. Se creează piese cu forme din cele mai variate – servicii de masă, platouri, zaharnițe, vase pentru vin, ghivece, bazine de apă etc. În perioada 1720-1750 apare un nou stil, inspirat din porțelanul chinezesc (familia verde), cu motive de flori și ornamente caracteristice feroneriei. Se adoptă un colorit viu, bazat pe ocră, verde, albastru și roșu-cărâmbiziu. Producția de la R. rivalizează cu aceea a Manufacturii Delft. A treia perioadă (către 1745-1770) este considerată drept cea mai originală. Decorul este policrom și cuprinde o mare varietate de ornamente

noi: cornul abundenței, tolba cu săgeți, peisaje cu stînci, flori și păsări, scene mitologice și pastorale. Stilul rococo este predominant. Urmează o perioadă de declin, care coincide cu ultimul pîtrar al sec. 18, cînd se copiază în special operele centrelor Strasbourg și Marsilia. În prima decadă a sec. 19, numărul atelierelor de faianță din R. scade tot mai mult; ultimele patru ateliere care își continuă activitatea își limitează producția la obiecte de uz comun, imitînd stilul englez sau al manufacturilor Sèvres și Meissen. Louis Poterat confecționează între 1763-1796 piese de porțelan moale cu decor chinezesc. Renumele faianței de R. explică apariția numeroaselor imitații, atît în Franța, cît și în statele germane. Nu se cunosc mărci de fabrică, dar unele piese poartă semnătura pictorului ceramist. V.D.

ROZ Roșu foarte luminos, cu puține corespondențe naturale. Preparate artificial, anumite r. sînt folosite îndeosebi pentru îmbrăcăminte și alimentație, cele mai mult neavînd denumiri proprii. („R. *bonbon*” este, de pildă, o culoare fantezistă, sugerînd lăptosul unor bomboane etc.) Există și cîteva r. fabricate pentru folosința pictorilor, neimportante, aceștia preferînd să și le creeze prin amestecuri pe paletă; (fr. *rose*, it. *roseo*, germ. *rosa*, eng. *pink*) ~ brun → r. olandez; ~ du Barry, culoare r.-trandafiriu folosită ca fond pentru obiectele de porțelan executate în manufactura franceză Sèvres, în perioada 1757-1765, în timpul mecenatului marchizei de Pompadour, favorita regelui Ludovic XV. Deși această denumire este acreditată, specialiștii o consideră improprie; ~ englez → r. olandez; ~ italian, varietate de r. olandez extrasă (după unii) din coaja stejarului nord american *quercus tinctoria*; ~ olandez, culoare-lac instabilă, cu o nuanță gălbuie, produsă din „*boabe de Avignon*”, perisabilă, utilă pentru unele lucrări decorative. Sin. r. brun, r. englez, r. italian, stil de grain; ~ Pompadour → r. du Barry; ~ roșu thalo, variantă oranj a roșului *quinacridon* (pigment organic sintetic, contemporan) (engl. *thalo red rose*); ~ trandafiriu → băcan roșu; ~ olarului, culoare roșie-r. (oxid de staniu calcinat în prezența altor oxizi ai metalelor), durabilă, întrebuintată, uneori, în ceramică și frescă, dar utilă și în alte tehnici (engl. *potter's pink*). L.L. și V.D.

ROZARIU Obiect de cult catolic, format dintr-un șirag de mărgelă, aranjate în 5 grupe de cîte 10, separate prin cîte una izolată, și prevăzut cu o cruce aflată la capătul unui mic șir de alte 3 mărgelă, care servesc pentru recitarea, prin prefirarea între degele, a rugăciunilor Tatăl nostru (mărgelă izolată) și Ave Maria (grupul de 3 și grupele de 10). Rugăciunea trebuie însoțită de meditația principalelor momente din viața lui Hristos și a Mariei (fr. *rosaire*, it. *rosario*, germ. *Rosenkranz*, *Rosanum*, engl. *rosary*). Sin. *Mătâni*. T.S.

ROZASĂ (fr.) Gol de mari dimensiuni în peretele de deasupra portalului principal sau din extremitățile transeptului unei mari biserici gotice, de formă circulară, a cărui



suprafață interioară este împărțită cu ajutorul unor muluri în raze sau diferite figuri geometrice, rezultînd în mare o formă de trandafir deschis, stilizat, ochiurile dintre mulurile de piatră fiind închise cu vitralii (fr. *rose*, *rosace*, it. *rosone*, germ. *Fensterrose*, engl. *rose-window*, *wheel-window*). T.S.

ROZETĂ Motiv decorativ derivat din o formă de floare de măcieș puternic stilizată. Prin extensie, motiv circular cu margini festonate, ca de floare, și cîmp care su-

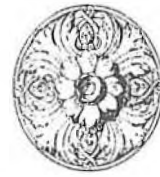

gereză caliciul unei flori sau diverse tipuri de împletituri (fr. *rosette*, it. *rosetta*, germ. *Rosette*, engl.). T.S.

RUBEA → rubrica

RUBIA → rubrica

RUBIN Varietate de corindon, de culoare roșie în diferite nuanțe (duritate 9, greutate specifică 3,50-4,10); se laie și se șlefuieste în caboșon, în stea cu 6 sau 12 colțuri, în briliant, în roză sau în rozetă. Cunoscut din antichitate, r. este folosit ca piatră de podobă (fr. *rubis*, it. *rubino*, germ. *Rubin*, engl. *ruby*). Sin. *spinel*; ~ siberian → turmalină V.D.

RUBRICA (lat.) Sub această denumire era cunoscută și folosită în antichitate o varietate de pămînt roșu, extrasă din apropierea Romei. Sin. *rubia*, *rubea*. L.L.

RUCAVIȚĂ Termen folosit mai ales la plural. Pereche de piese care fac parte din grupul veșmintelor liturgice răsăritene, avînd forma unor manșete late, închise cu nasturași, pe care preotul și le pune peste stihar pentru

săvîrșirea liturghiei. Sînt decorate fie prin brodate cu scena Bunavestirii (fiecare personaj pe o piesă), mai rar cu donatori (cele ale familiei lui Constantin Brîncoveanu, realizate de Despinetas și dăruite Mînăstirii Hurezi) și cel mai frecvent cu elemente vegetale. Cele moderne sînt confecționate din același material cu felonul. Similare ca origine și ca funcție, în cultul catolic, era o singură piesă, numită *manipulum*. V. și *minecuțe* T.S.

RUGĂCIUNE, MAREA ~ (MAREA DEISIS)

Temă specifică picturii murale exterioare din Moldova (sec. 16). Pe cele trei abside, în cîmpul firidelor, pe 5 registre, sînt reprezentate cîte 5 categorii de sfinți (Îngeri, Profeți, Apostoli, Mucenici, Călugări/Părinți ai Bisericii), grupați cîte doi și îndreptați către o figură plasată în axul altarului. Toți au o atitudine de rugăciune, compoziția fiind interpretată ca o intercesiune a Turilor Sfinților. V. și il. 21 T.S.

RULAREA PÎNZEI Înfășurare a pînzei pictate pe un rulo confecționat din lemn sau din alte materiale, în scopul depozitării sau al transportului. O asemenea infășurare se face întotdeauna cu pictura dispusă spre exterior (pentru a nu supune grundul și culoarea la presiuni interne care se soldează adesea cu desprinderi și pierderi de culoare), iar dacă pe același rulo se suprapun mai multe pînze, ele vor avea dimensiuni egale, pentru a nu se imprima marginile uneia în „oglină” celeilalte. L.L.

RULETĂ Unealtă formată dintr-o roțiță groasă prevăzută cu dinți ascuțiți, așezați regulat sau neregulat pe

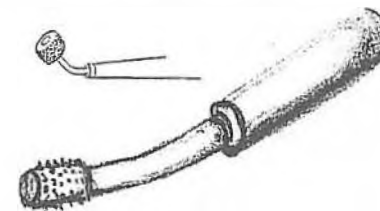

suprafața exterioară a roțiței, și dintr-un mîner curbat și lărgit la capăt cu un ax în care se prinde roțița. R. lasă pe placa de gravură urme fine în formă de puncte, care dau suprafeței gravate mai multă expresivitate. Se folosește mai ales în tehnica acvatinta (fr. *roulette*, it. *rotella*, germ. *Rollrädchen*, engl. *roller*, *smallwheel*). A.P.

RULOU Instrument format dintr-un cilindru de cauciuc prevăzut cu un ax longitudinal prins într-o furcă cu mîner. De diferite dimensiuni, r. se folosește în gravură, la așternerea verniului pe placa de metal sau la încerneluirea

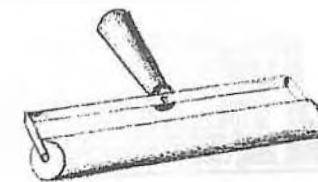

plăcilor de imprimare a gravurilor de orice fel (fr. *rouleau*, it. *rotolo*, germ. *Rolle*, engl. *scroll*). A.P.

RUMENEALĂ Culoare roșcată, aplicată pe pomeții obrajilor unor personaje reprezentate în pictura bizantină. Este compusă prin amestec fizic. Sin. (în erminii): *roșată*, *rușală*.

RUMMER → Roemer

RUPESTRU(Ă) Adjectiv desemnând creații artistice realizate în interiorul peșterilor ori pe stînci (pictura parietală din Paleoliticul Superior; picturile parietale din Africa de Nord) sau săpate în rocă (ansamblul monastic de la Basarabi-Murfallar; mormintele hipogee egiptene, templele hinduse etc.) (fr. *rupestre*, it. *rupestre*, germ. *felsig*, engl. *rupestrion*). T.S.

RUPT (TON, TENTĂ) → ton

RUSALII → Pogorirea Sfîntului Duh

RUSTICA Tip de prelucrare a paramentului exterior, realizat din blocuri de piatră buceardate puternic (*bosaje*), astfel încît să se obțină un relief pronunțat, neregulat, dar favorizînd jocul puternic de umbre și lumini. Se folosește de

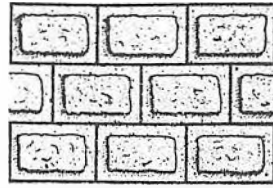

regulă pentru paramentul primului nivel al clădirilor (Florența, Palatul Pitti). V. și *bosaj*, *parament* T.S.

RUȘATĂ → rumeneală

RYTON Vas fără picior, în general în formă de corn sau de cap de animal sau orn, avînd în partea inferioară o mică gaură ce permite lichidului să se scurgă. Foarte frecvent în antichitate, r. era realizat din ceramică sau din metal și era folosit pentru libații, în asociere cu o phială, sau pentru băut. I.C.

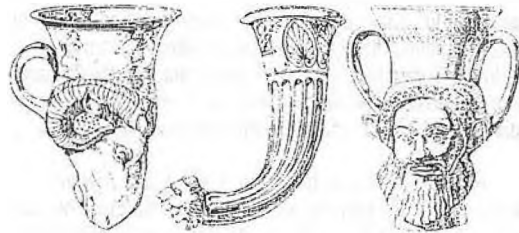

SABLARE Acțiunea nocivă a vîntului sau a unor curenți puternici de aer, prin care se aruncă praful sau nisipul din jur pe pereții exteriori ai unui edificiu, avînd ca rezultat erodarea în timp a paramentului. Este foarte periculoasă în cazul monumentelor cu pictură și cu sculpturi exterioare. T.S.

SABOT Garnitură din metal (alamă, bronz aurit) care îmbracă, pentru protejare și ornamentare, partea inferioară a picioarelor unor mobile de lux (birou, comandă, consolă,

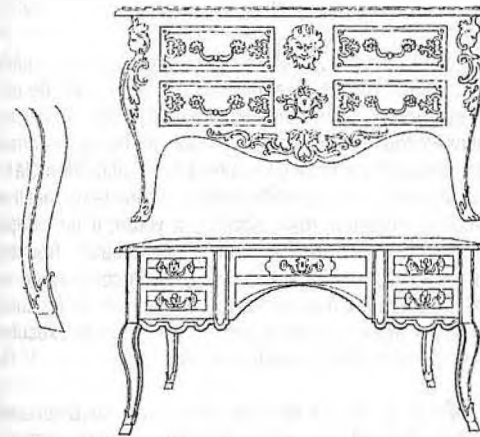

fotoliu, masă, scaun, secrete etc.). Inovație a ebeniștilor francezi din sec. 18, prezintă diverse forme (copite, gheare de animale, frunze, flori, vrejuri) (fr. *sabot*, it. *zoccolo*, germ. *Fussbeschlag*, *Bronzeschuh*, engl. *bronze shoe*). V.D.

SABUR (turc.) Rășină aromată, folosită rar, preparată din aloe. Întrucît conține un colorant galben, Leonardo da Vinci recomandă, în *Tratatul său*, folosirea s. frecat cu ulei sau cu apă. Erminiile bizantine, unde este denumit *sarisampri* (var. *sarisabri*, *sarisabru*), îl pomenesc

S

ca util – asociat cu sandaracul – pentru obținerea unui verni galben, cu care puteau fi „aurite” suprafețele poleite cu foițe de argint. L.L.

SACELLUM Mică incintă, rotundă sau pătrată, fără acoperiș, construită în jurul unui altar, dar putînd cuprinde și edicule, statui, mese de ofrandă, fîntini sau arbori sacri. Ca sanctuar privat și chiar public, s. era inferior ca importanță edificiilor mai reprezentative, de tipul templelor. I.C.

SACİZ (turc. *sakyz*) Substanță solidă, obținută pe cale industrială din rășină de conifere; ușor friabilă, colorată în diverse tonuri de galben sau brun, solubilă în alcool, esență de terebentină, ulei etc., insolubilă în apă. S. este mult folosit la prepararea verniurilor și a fixativelor de calitate mediocră. Sub formă de praf sau grăunțe, s. este utilizat de gravori în tehnica acvatinta, de asemenea are întrebuințări în industrie, farmaceutică etc. Se mai numește *colofoniu*, după numele unui oraș din Asia Mică, de unde era adus odinioară. Erminiile pomenesc și un s. purificat și dur, numit *pegola sau pegulă*; în aceleași texte i se mai spune *ceam-saciz* (variante: *ceam saciz de cel bun albu*, *geam sacăz*) s. (*alb curat, bun, de Vineția*), *smaală albă* (fr. *colophane*, it. *colofonia*, germ. *Kolophonium*, *Geigenhartz*, engl. *colophony*). L.L.

SACNASIU (turc.) În arhitectura balcanică, de inspirație otomană, rezalit al etajului unei locuințe, scos în con-

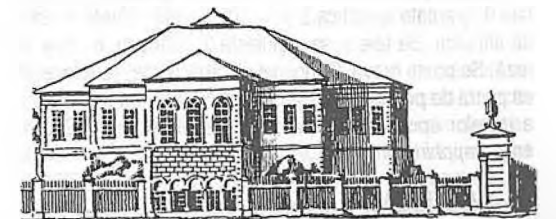

solă și prevăzută cu ferestre sau cu grilaje, care permit celor din interior să privească strada fără a fi văzuți. Amenajat cu sofale, s. era locul de predilecție al femeilor, care își petreceau aici o mare parte din timp. T.S.

SACOS în costumele liturgice ortodoxe, veșminte arhieresc care se îmbracă peste stihar, format dintr-o tunică lungă pînă la genunchi, cu mâneci largi, din țesătură



scumpă de mătase, cu galon și broderii, eventual cu inscripții (numele donatorilor, data) și cu nasturi-clopoței. S. este pomenit în țările române din sec. 15. Echivalentul ortodox al *dalmatice* catolice. A.N.

SACRA CONVERSAZIONE → *Conversazione, sacra* ~

SACRAMENT → *taină*

SACRAMENTAR (lat. *liber sacramentorum*) Carte de ritual catolic, care cuprinde textele și descrierea actelor prescrise de Biserică pentru administrarea fiecăruia din cele 7 sacramente (*taine*); Botezul, Mirul, Euharistia, Pocăința, Căsătoria, Preoția, Maslul (fr. *sacramentaire*, it. *sacramentario*, germ. *Sakramentar*, engl. *sacramentary*). T.S.

SACRARIUM Denumire a locului (cameră, capelă, colț, dulap) destinat depozitării obiectelor sacre – ustensile sau vase utilizate în desfășurarea cultului unei divinități. Întîlnite în temple sau în case particulare, s. aveau rolul de a feri piesele culturale de profanări și de a le sustrage privirii credincioșilor pentru a le menține caracterul misterios. I.C.

SACRISTIE în cultul catolic, încăpere anexă a altarului, plasată, de regulă, pe latura de nord a acestuia, unde se păstrează vasele și veșmintele sacre și unde preotul se îmbracă în vederea oficiului (fr. *sacristie*, it. *sagrestia*, germ. *Sakristei*, engl. *sacristy*). T.S.

SAFIR Varietate de corindon (oxid de aluminiu) (duritate 9, greutate specifică 3,95-4,10). Colorit: diferite nuanțe de albastru. Se taie și se șlefuieste în caboșon, în stea, în roză. Se poate grava. Cunoscut din antichitate, se folosește ca piatră de podoabă; din sec. 17, devine piatra tradițională a inelelor episcopale (fr. *saphir*, it. *zaffiro*, germ. *Saphir*, engl. *sapphire*). V.D.

SAGULUM → *sagum*

SAGUM Mante scurtă, de formă dreptunghiulară, din țesătură de lînă, prinsă pe umăr cu o broșă, purtată de militari în antichitate. Sin. *sangulum*. A.N.



SAINT-CLOUD Prima manufactură franceză importantă de porțelan moale, în care s-a fabricat și faianță; situată în apropierea orașului Versailles, a activat între anii 1678 și 1766. Produsele de faianță seamănă cu cele fabricate la Delft și la Rouen. Mărcile cele mai cunoscute: B. T. și C. B., ambele cu coroană deasupra. Manufactura de porțelan, sub patronajul ducelui Philippe d'Orléans, regentul Franței, este condusă de Pierre Chicanneau, iar după moartea acestuia (1678) de membrii familiei sale. Primele piese trădează influența stilului de la Rouen și de la Meissen, apoi se introduc motive inspirate de porțelanul extrem-oriental și de cel produs la manufacturile Mennecy și Chantilly, S.-C. rivalizînd adesea cu acestea prin finețea pastei, eleganța formelor și transparența culorilor. Unele piese sînt montate în argint. Vasele, cutiile pentru mirodenii, flacoanele și cutiuțele pentru tutun de prizat au, în general, forme rococo. Coloritul cuprinde tonuri de albastru, verde, alb-ivoriu și aur. Mărci: floarea de crin; St. C. (în perioada 1677-1796); soare (în perioada 1696-1724); St. C. (după 1722). V.D.

SAINT-PORCHAIRE Denumire atribuită unei faianțe franceze foarte fine, din sec. 16, al cărei loc de origine este incert (Saint-Porchaire? Oiron?), dar circumscris regiunii Poitou. Se cunosc trei categorii de piese: cu forme renascentiste și cu decor de influență venețiano-orientală în tonuri închise; cu forme arhitectonice, subliniate de măști și de motive grotești în roșu, albastru și verde; imitații după piese create de celebrul ceramist și emailor francez Bernard Palissy (1510-1590), avînd ca decor figurine în relief. În prezent există un număr foarte mic de produse care se pot atribui acestei regiuni. În sec. 19 s-au executat imitații în Anglia, în Manufactura Minton. V.D.

SALĂ 1. Spațiu de mari dimensiuni, cu amenajări specifice, destinat unor acțiuni colective: cursuri, reuniuni, conferințe, concerte, spectacole etc. 2. Termen folosit mai ales în limbajul curent, desemnînd un spațiu de trecere în locuințe (fr. *salle*, it. *sala*, germ. *Saal*, engl. *hall*); *biserică* ~ → *biserică*; ~ *capitulară*, în minăstirile catolice sau pe lângă sediile episcopale, s. rezervată întrunirilor capitulului (fr. s. *capitulaire*, it. s. *capitolare*, germ. *Kapitelsaal*, engl. *chapter room*). T.S.

SALON 1. Într-o locuință pretențioasă sau într-un palat, încăpere de mari dimensiuni, bogat ornamentată,

destinată primirii oaspeților, recepțiilor, spectacolelor, balurilor etc. În sec. 18, era mobilată cu diferite piese de lux (cabinețe, comode, canapele, mese de joc, scaune, fotolii, secrete, vitrine cu obiecte rare ș.a.). Din sec. 19, se confecționează garnituri speciale de mobilier, constituite, în general, din una sau două canapele, fotolii, scaune, vitrină, consolă cu oglindă (fr. *salon*, it. *salone da ricevere*, germ. *Salon*, *Empfangszimmer*, engl. *reception-room*, *drawing-room*). 2. Expoziție colectivă cu caracter periodic, care cuprinde opere ale artiștilor în viață. (S. de pictură, de grafică, de primăvară, de toamnă, „S. independenților” etc.). Datînd din sec. 18 – cînd, la Paris, membrii Academiei regale de pictură și sculptură organizau asemenea expoziții în marele s. pătrat al Luvrului –, termenul a fost preluat și în alte părți. Uneori, în același fel este denumită și sala, galeria sau clădirea în care s-a deschis respectiva expoziție (fr. *salon*, it. *salone*, germ. *Salon*, *Gemäldeausstellung*, engl. *salon*). T.S., V.D. și L.L.

SALONARDĂ, ARTĂ ~ (ARTĂ DE SALON)

Denumire cu o notă ușor peiorativă dată picturii decorative de interior și portretisticii de factură academică și idealizantă, agreată de societatea înaltă în a doua jumătate a sec. 19. Vehement polemicată de reprezentanții curentelor inovatoare din epocă și de la începutul sec. 20, a. d. s. a fost totuși practică și de artiști valoroși, buni profesioniști, ca de ex. Bouguereau în Franța, care l-a influențat în pictura românească pe G. D. Mirea. Reinvierea gustului pentru Jugendstil a readus în atenție și a. d. s. Muzeul parizian d'Orsay îi consacră un spațiu considerabil, prezentînd-o ca pe un fenomen simptomatic de istoria culturii. V. și **Jugendstil**. A.P.

SALUTARE ÎNGEREASCĂ → *Bunavestire*

SANCTUAR 1. În antichitate, spațiu sacru, plasat în aer liber, delimitat de un zid de incintă sau de un cadru arhitectonic – templul – pe care este plasat altarul principal și/sau imaginea divinității. Considerat ca locuință a zeului, s. este foarte clar delimitat spațial prin borne sau printr-un zid (*peribolos*). Tot ce se afla în s. era sacru. Uneori, s. cuprindeau finitini și încăperi anexe pentru depozitarea ofrandelor. În s. bogate existau exedre și porticuri pentru odihna credincioșilor, locuințe pentru preoți și depozite. 2. Ulterior, în edificiile religioase, s. este locul sacru diferit ca formă, amplasament și decor în funcție de religie, cult, perioadă istorică. 3. În Biserica creștină, sensul inițial al termenului era de loc păstrător al darurilor. În Biserica răsăriteană s. este sinonim cu altarul și include și pastoforiile; în Biserica catolică el cuprinde absida altarului și corul (fr. *sanctuaire*, it. *santuario*, germ. *Altarraum*, *Sanktuar*, engl. *sanctuary*). I.C. și T.S.

SANDALINĂ Roșu vegetal, lipsit de soliditate, folosit în arta medievală. Se prepara din lemn de santal. V. și *lac roșu*. L.L.

SANDARAC (lat. *sandaraca*) Gumă-rășină care se extrage dintr-o specie de tuia (*collitris quadrivalvis*) originară din Asia și America; varietatea numită „in lacrimis” este rășina cea mai bună. Colorată în gălbui, are un miros slab, un gust ușor amar, iar prin casare apare sticloasă și transparentă; se dizolvă complet, la rece, în alcool, și parțial în esență de terebentină. Din s. se prepară verniuri socolite sub nivelul celor obținute din mastic și damar. În erminii apare ca *gumisandarac* (sau *sandarac*), *sandaracă* (var. *saraindraca*), *zandarac* etc. (fr. *sandaraque*, it. *sandaracca*, germ. *Sandarach*, engl. *sandarach*). L.L.

SANDARATE → *sandarac*

SANGUINĂ (fr.) 1. Oxid natural de fier – varietate teroasă –, de un roșu temperat, care se folosește din antichitate pînă în zilele noastre. Cea mai căutată s. antică și medievală a fost oxidul de fier numit *sinopia*. În epoca modernă termenul denumește în mod curent batoanele de s. utilizate pentru desen. 2. Tehnică a desenului constînd din folosirea batoanelor de s. a căror culoare roșcată, de nuanțe diferite, precum și moliciunea, suplețea și posibilitatea de corectură le fac deosebit de indicate pentru schițe și studii. Desene în s. se întîlnesc începînd din sec. 15, în Italia (la Michelangelo, Leonardo, Rafael), în Țările de Jos (la Rubens), în Franța (la portretistul F. Clouet). În sec. 18, s. dobîndește o mare răspîndire la pictorii rococoului (Watteau și Boucher), în special în schițele de nuduri, datorită calității s. de a reda cu delicatețe culorile carnației. În România, Pallady a folosit, uneori, s. (fr. *sanguine*, it. *sanguigna*, germ. *Rotel*, engl. *red chalk*, *sanguine*). L.L. și A.P.

SANGUINEO (it.) Culoare roșie medievală, pomenită de Cennini. V. și *lacca*. L.L.

SANGULIE Țesătură fină de mătase, maramă vîrgată, cusută cu mătase și fir, cu care femeile își înfășurau capul, peste fes, în Epoca fanariotă. A.N.

SANKIR Culoare de fond folosită pentru pictura canațiilor de către pictorii ruși de tradiție bizantină. Corespunde *proplasmai*. Era alcătuită prin amestecul fizic al mai multor culori, puțin avea tonuri mai închise sau mai deschise, nuanțate spre brun roșcat, verzui, gălbui etc. V. și *proplasmă*. L.L.

SANTA BARBARA Manufactură spaniolă de tapiserie, înființată la Madrid, în 1720-1721, de Filip V, care dă un nou impuls acestei industrii inițiate în sec. 16 de Filip II. La început se țes piese în tehnica basse-lisse; în 1731, un meșter francez este chemat să formeze un atelier de țesătorie în tehnica haute-lisse. În prima perioadă de activitate se execută piese decorate cu scene inspirate din operele pictorilor italieni (Rafael și Guido Reni) și se transpun scene cîmpenești după tablourile artiștilor flamanzi (David Teniers I și David Teniers II), precum și scene militare după

Filip Wouwerman. Suitele de tapiserii cele mai remarcabile țesute la S. B. sînt: *Vinătorile*, care poartă armoariile regelui Filip V, *Istoria lui Telemac* și *Istoria lui Don Quijote* (aceasta din urmă după cartoanele pictorului italian Procaccini, atașat curții spaniole). Pînă către mijlocul sec. 18 se reproduc frecvent modelele anterioare; în timpul domniilor lui Ferdinand VI și Carol III se țes numeroase piese originale pentru castelele regale, unele chiar cu fire de aur, care rivalizează cu cele executate de manufacturile franceze Gobelins și Beauvais. Prosperitatea industriei de tapiserii madrilen durează pînă la sfîrșitul sec. 19, producția culminînd cu tapiseriile create după cartoanele lui Francisco Goya, numit pictor al Manufacturii S. B. Acesta reprezintă scene populare tipic spaniole – adunări, dansuri și jocuri. Cele 46 de modele create începînd din 1766, pentru Palatul Escorial din apropierea Madridului, se disting prin pitorescul subiectului și printr-o gamă variată de culori vii. La începutul sec. 19, manufactura este grav avariata și nu se mai țes decît tapiserii după modelele din sec. 18. V.D.

SANTAL (gr. *santalum*) Rășină obținută prin distilarea esenței lemnoase și a rădăcinilor arborelui cu același nume (*santalum*), originar din Extremul Orient. Era folosit, altădată, pentru prepararea unor verniuri uleioase. În erminii: *santaloz*, *zahăr de santal*. L.L.

SANTALUZ → santal

SARAÎNDRACA → sandarac

„SARCA” LUI PANSELINOS În pictura bizantină, model clasic pentru culoarea *carnațiilor* (gr. *sark*). După Dionisie din Furna, se alcătuea din amestec fizic de alb de plumb, ocru galben și puțin chinovar; sau ceruză, ocru galben-roșcat etc. Tonul este cu nepuțință de reconstituit, aflînd din pricina denumirilor vechi ale pigmentilor, cit și a impreciziei cantităților. V. și *carnație* L.L.

SARCĂ → carnație

SARCOFAG Piesă din recuzita funerară, de forma unei cuve dreptunghiulare, închisă cu o dală, realizată din lemn, piatră sau teracotă. Foarte răspîndite încă din antichitate în toată lumea mediteraneană, s. devin tot mai numeroase pe măsură ce înhumarea înlocuiește incinerarea. S. apar în Egipt, unde erau din lemn, de formă rectangulară și acoperite de hieroglife. Capătă apoi un aspect antropoid și iau forma mumiei, fiind ornate cu măști în zona chipului. În epoca minoică întîlnim s. din piatră calcareasă sau teracotă, acoperite la exterior cu picturi. La greci capătă dimensiuni monumentale și o bogată decorație figurativă sau simbolică, în relief. La etrusci se remarcă capacul – la început plat sau în formă de acoperiș în două ape – reprezentînd figurile defuncților. În epoca romană sînt preluate modelele grecești amplificate, uneori, ca dimensiuni și perpetuate pînă în epoca paleocreștină. În Evul



Mediu, se răspîndește s. cu gisant, reprezentînd figura defunctului (s. din Biserica Domnească din Curtea de Argeș, c. 1370). Sînt celebre s. realizate de Michelangelo pentru Lorenzo și Giuliano de Medici, din Capela Medici de la Florența (fr. *sarcophage*, it. *sarcòfago*, germ. *Sarkophag*, engl. *sarcophagus*). I.C. și T.S.

SARCOSI În erminii autohtone, a picta *carnația* (sarca) unei figuri. V. și *carnație*, „sarca” lui Panselinos L.L.

SARDONIX Piatră semiprețioasă, varietate de onix cu dungi roșii sau brune, uneori suprapuse (duritate 7, greutate specifică 2,65). Se șlefuește în caboșon sau în plan cu trepte. Există mai multe varietăți: *cu puncte mici*, *cu striții în formă de panglică* etc. Cunoscut din antichitate, s. se folosește la confecționarea inelelor, sigiliilor, vaselor, cupelor și platourilor. Din s. se fac și camee, obținîndu-se efecte decorative variate prin suprapunerea straturilor de diferite culori (fr. *sardoine*, it. *sardonice*, germ. *Sardonyx*, engl. *sardonyx*). V.D.

SARE DE MORELLA → roșu de mars

SARISABRI, SARISABRU → sabur

SARISAMPRI → sabur

SATANA Nume dat Diavolului, numit și Lucifer, Belzebuth, Belial, stăpîn al Infernului, întruchipare a răului, care apare și în religiile necreștine. În creștinism, înger decăzut, revoltat împotriva lui Dumnezeu. În iconografie apare rareori singur, ci mai ales în compoziții de tipul *Judecării de apoi*, pictate sau sculptate, în scena *Ispitirii lui Hristos*, a *Căderii îngerilor* etc. Este reprezentat ca un personaj bătrîn și negru, cu chip uman, cu barbă și coarne, uneori, cu picioare de țap. T.S.

SATIN Țesătură de mătase, lucioasă și netedă pe avers, mată pe revers; una din cele trei armuri textile de bază pentru mătăsuri. Originar din China (denumirea

provine de la orașul chinez Zaylun). Introdus în Europa: în sec. 12-13 (Italia), în sec. 14 (Anglia, Franța). Se folosește pentru îmbrăcăminte și draperii. Există diferite varietăți de s. (chinezesec, grecesc, de Lyon, de Bruges, Duchesse etc.) (fr. *satın*, it. *raso*, germ. *Atlas*, engl. *satın*). V.D.

SATURAȚIE (fr.) Termen care, în cromatologie, definește gradul de intensitate cromatică (nu luminoasă) a unei culori; uneori este denumită și *puritate cromatică*. S. maximă a unei culori se produce ca urmare a reflectării totale a acelei culori de către o anumită suprafață – și este însoțită implicit de completa absorbție a tuturor celorlalte componente ale spectrului luminos. Pe paletă, s. unei culori poate fi *scăzută* prin amestecul ei fizic cu alb, cu gri sau negru, cu complementarea ei, cu o culoare opusă caloric, cu o culoare ruptă, sau prin amestec optic: în toate aceste cazuri culoarea devine mai puțin vie, mai grizată. (Este de reținut că modificarea s. unei culori îi afectează de obicei și luminozitatea.) În schimb, *creșterea* s. unei culori se poate realiza dificil: fie prin alăturarea unui negru ori a unei tente contrastante cromatic, fie prin aplicarea culorii peste un suport luminos, fie prin așternerea ei la modul plat și în plină pastă, urmată de suprapunerea unui glasiu transparent, realizat cu același pigment. (Împreună cu *tenta* și *luminozitatea*, s. constituie una din cele trei caracteristici de bază ale oricărei culori.) (fr. *saturation*, it. *saturatione*, germ. *Sättigung*, engl. *saturation*). Sin. *puritatea cromatică*. V. și *contrast cromatic* L.L.

SAVONA Centru de faianță din Italia (în apropierea Genovei), renumit în sec. 17-18. La început S. suferă influența atelierelor spaniole și a celor din Delft, precum și a porțelanului chinezesc. Se confecționează vase de farmacie (*albarello*), platouri și căni cu decor în relief, în tonuri de albastru – colorit specific acestei manufacturi – subliniat uneori cu brun închis sau cu o tentă aurie care imită lacul extrem-oriental. În sec. 18, piesele sînt decorate cu scene mitologice sau inspirate din gravurile lui Jean-Baptiste Callot. În sec. 19, manufactura este încă înfloritoare, producînd piese în stil rococo și neoclasic. Mărcile și durata de activitate a atelierelor sînt nesigure. Nu se cunosc numele ceramiștilor, ci numai numele unor pictori (Agostino Ratti, Gianantonio Guidobono și fiii săi). Mărcile (atribuite): lanternă, șoim, trompetă, soare, stema orașului cu litera S dedesubt. V.D.

SAVONNERIE Manufactură pariziană în care se țes începînd din sec. 16 covoare plușate în stil oriental. Primul atelier, înființat în 1607 la Lavru, din ordinul lui Henric IV, în scopul stăvilirii importurilor masive de covoare din Asia, este mutat în 1631 la Chaillot, într-o fabrică de săpun dezafectată (de unde derivă și denumirea). În 1672, Ludovic XIV încredințează conducerea fabricii de covoare meșterilor din familiile Dupont (Pierre și Louis) și Simon Lourdet. În 1712 S. obține privilegiul similar celor deținute de Manufactura Gobelins, la care este anexată în 1728; în 1826 este trans-

ferată la Gobelins, dar covoarele, fețele de masă și piesele pentru mobilier țesute aici continuă să fie denumite S. Piesele țesute la S. se caracterizează printr-o textură densă de lînă, care le conferă un aspect plușat; decorul variază în acord cu stilurile majore ale epocii: la început este influențat de covorul turcesc, egiptean sau persan, mai tirziu cuprinde lujere înflorite și medaliaone centrale. În epoca stilului Ludovic XIV, compoziția devine mai amplă și mai barocă; sub Ludovic XV se înscrie în stilul rococo; la sfîrșitul sec. 18 decorul este tratat într-o manieră naturalistă, ornamentele cele mai frecvente fiind cele florale; în epoca Primului Imperiu se adoptă lira, palma și albiș. La început producția se bazează exclusiv pe comenzi regale (cea mai importantă – 92 de piese – este destinată Palatului Luvru); de la sfîrșitul sec. 17 se acceptă și comenzi particulare, la un preț foarte ridicat. Din a doua jumătate a sec. 19 se țes covoare mai puțin somptuoase și la prețuri accesibile. Azi termenul S. se folosește pentru a desemna și tipul de covor produs de această manufactură, care activează în prezent în cadrul Manufacturii de Stat Gobelins. V.D.

SĂPĂTURĂ ARHEOLOGICĂ Tip de cercetare științifică ce are ca obiect scoaterea la lumină a vestigiilor acoperite cu pămînt ale unor elemente de civilizație dispărute în timp sau a părților acoperite cu pămînt (fundalii, baze ale zidurilor unor construcții, morminte). Tehnica s. a. presupune practicarea unor șanțuri perpendiculare pe zidurile existente sau acoperite ori pe anume repere prestabilite în absența primelor, pentru a pune în evidență o stratigrafie care permite evaluarea prezenței în timp a vestigiilor și a inventarului mobil descoperit (fr. *foUILLES archéologiques*, it. *scavi archeologici*, germ. *archäologische Ausgrabungen*, engl. *archaeological excavation*). T.S.

SCAFĂ Element arhitectonic plasat în lungul pereților, profilat puternic și albiat în interior, pentru a plasa în acest gol surse luminoase al căror fascicol este proiectat astfel spre partea superioară a peretilor, plafoane sau bolți. T.S.

SCAPULAR În cultul catolic, piesă textilă lată, diferit colorată, purtată pe umeri, care atîrnă pe piept și pe spate pînă la poalele veșmintului de dedesubt, ca un însemn al anumitor ordine (benedictin, carmelit) sau ca marcă pentru cel care are anumite beneficii spirituale. În afară de *marele s.*, purtat de călugări și de călugărițe, există și *micul s.*, pur-



lat de laici, fie de forma unei benzi textile, fie a unei medalii mici, ovale, care poartă pe ea o imagine specială a Fecioarei Harurilor (fr. *scapulaire*, it. *scapolare*, *scapulario*, germ. *Skapulier*, engl. *scapular*). T.S.

SCARA LUI IACOB Compoziție iconografică de inspirație veterotestamentară, ilustrând visul Patriarhului Iacob, în care acesta văzuse alături de el o scară care ducea de la pământ la cer, pe care coborau și suiau îngerii, în capătul ei aflându-se Dumnezeu-Tatăl binecuvîntînd. Cele mai vechi reprezentări ale S. I. I. se află la Dura Europos și în catacombe. În pictura românească, o redactare celebră se află în pronaosul Bisericii mari de la Hurezi, în pandant cu *Scara lui Ioan Climax* (fr. *Echelle de Jacob*, it. *Scala di Giacobbe*, germ. *Jakobsleiter*, engl. *Jacob's ladder*). T.S.

SCARA LUI IOAN CLIMAX (SCĂRARUL)

Compoziție iconografică răsăriteană, inspirată din scrierile Sfîntului Ioan Climax (Scărarul), care imaginase o scară cu 24 de trepte, 12 reprezentînd virtuțile călugărești, păzite de îngerii, celelalte 12, ispitele, însoțite de diavoli cărora le poate cădea pradă călugărul. Pe fiecare treaptă se află călugări, iar la capătul de sus, Hristos, care îi primește pe cei care au cultivat virtutea. Cea mai spectaculoasă reprezentare din România a S. I. I.C. se află pe perețele de nord al Bisericii Mînăstirii Sucevița, (jud. Suceava, 1596). Mai este cunoscută ca *Scara virtuților și a viciilor* (fr. *Echelle de Jean Climaque*, it. *Scala di Giovanni Climaco*, germ. *Helliger Johannes Klimakkus'Leiter*, engl. *John Climax' ladder*). T.S.

SCARA VIRTUȚILOR ȘI A VICIILOR →

Scara lui Ion Climax (Scărarul)

SCARABEU

Insectă considerată sacră în Egiptul antic, simbol al învierii, întîlnită ca temă decorativă în reliefuluri, fresce și ca amuletă volivă, realizată în piatră prețioasă sau faianță, în formă de cărăbuș. Dimensiunile variază între

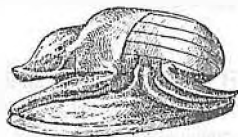

1 și 10 cm. Plasat pe piept în dreptul inimii, s. avea gravat un desen sau o inscripție cu numele defunctului sau al divinității protectoare și juca un rol important în momentul cîntării inimii. Purtați în colier, s. aveau o funcție protectoare pentru cei vii. Cu timpul au început să servească drept sigilii, pierzîndu-și progresiv funcția inițială. Exportați în tot bazinul Mării Mediterane, s. persistă mult timp ca elemente de colier sau pietre de inel (fr. *scarabée*, it. *scarabeo*, germ. *Skarabäus*, engl. *beetle*, *scarab*). I.C.

SCARĂ Tip de amenajare care permite accesul la și de la un nivel la altul, formată din o succesiune de trepte,

libere sau protejate de un parapet compact sau ajurat, format din elemente ordonate după anume ritmuri. Poate fi *mobilită* sau *fixă*. În arhitectură se întînesc ambele modalități, preponderentă fiind cea de a doua. În raport cu volumul construit, pot fi: s. *interioare* sau s. *exterioare*, s. *libere* sau s. *adosate* (parțial sau total) pereților. Ca formă, s. pot fi: s. *liniare* (drepte, curbe în L), s. *în melc*. Modul de amplasament, aspectul general, forma, dimensiunile și decorul s. sînt în funcție de epocă și de tipul de construcție cărui îi aparțin (fr. *escalier*, it. *scala*, germ. *Stiege*, engl. *staircase*). V. și *colimaçon*; ~ *tonală*, expresie cvasiconsacrată, care denumește seria amplă de gradații, de tonuri succesive si luate între alb și negru. T.S. și L.L.

SCAUN Obiect de mobilier integrat în arta decorativă ansamblurilor stilistice în evoluția lor istorică. Din antichitate pînă astăzi, lucrat din lemn, metal, piatră, în variante adaptate formelor dominante ale fiecărui stil – gotic, Renaștere, baroc, rococo etc. –, s. a avut și un rol protocolar, marcat prin anumite detalii: dimensiune, ornamentație etc. Din sec. 17, s-a introdus s. tapisat cu piele sau textile – mătase, cațifea, stofe de lînă sau de bumbac. De la sfîrșitul sec. 19, așt în Art Nouveau-ul englez (Modern Style) cit și în Sezession-ul vienez, au apărut forme simplificate de s., uneori cu referințe la stilul gotic, în viziunea britanicului Mackintosh, care a influențat și formele geometrice ale s. la vienezul Josef Hofmann. În sec. 20, mișcările Bauhaus și De Stilj au introdus materiale noi de fabricare a s., în special metale și textile ușoare, cărora li s-au adăugat, mai recent, materialele plastice, accentuîndu-se totodată simplificarea formelor și adaptarea lor la confortul ergonomic al corpului (fr. *chaise*, it. *sedia*, germ. *Sessel*, *Stuhl*, engl. *seat*, *chair*). A.P.

SCEAUX Manufactură franceză de porțelan și de faianță. Înființată, probabil, în 1735 de arhitectul Bey, asociat cu ceramistul Chapelle; începe să producă porțelan în 1748, dar, din cauza monopolului deținut de Sèvres, activează clandestin. Deși se bucură de protecția ducese de Maine și a ducelui de Penthièvre, abia în 1772 manufactura este autorizată să lucreze oficial. Există însă multe piese de porțelan realizate în perioada 1753-1763 de Joseph Jullien și de Charles Symphorien Jacques, specialiști de la Menecy, care închiriaseră manufactura S. Aceasta trece apoi în proprietatea altor ceramiști. Piesele de porțelan fabricate în sec. 18 sînt decorate cu picturi policrome (rareori subliniate cu aur): scene pastorale, peisaje, păsări și flori. Se resimte influența manufacturilor Saint-Cloud, Chantilly și Sèvres. După 1810, nu se mai execută piese de porțelan fin, S. profilîndu-se în special pe faianță și olărie. Mărci (pentru porțelan): Sx; o ancoră (ducele de Penthièvre era amiral); (pentru faianță): S P (Sceaux-Penthièvre); S P și floarea de crin; ancoră. V.D.

SCEPTRU Însemn al puterii supreme, imperiale sau regale, avînd de obicei forma unui baston scurt terminat cu

SCHAWABTI → ushebti

SCHELĂ Amenajare temporară din lemn sau metal, care permite accesul constructorilor, decoratorilor, pictorilor, tehnicienilor la toate nivelurile cerute de activitatea specifică. Constă din asamblarea unor platforme susținute de schele fixe, unite prin scări (fr. *échafaudage*, it. *castello*, *impalcatura*, germ. *Baugerüst*, engl. *scaffolding*). T.S.

SCHEMATISM (lat. *schema*, figură geometrică, aparentă) Termen depreciativ, folosit, în special, de estetici

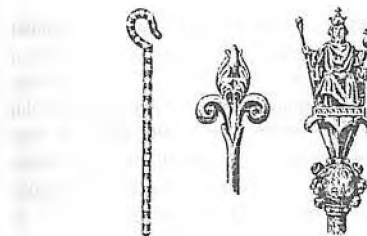

un element simbolic (glob, cruce, pasăre etc.) (fr. *sceptre*, it. *sceffro*, germ. *Zepter*, engl. *sceptre*). T.S.



Scaun

1. Stil Ludovic XIII; 2. Stil Ludovic XIV; 3. Stil Directoire; 4. Stil Empeire; 5. Stil Restaurație; 6. Stil Regență; 7. Stil Ludovic XV; 8. Stil Ludovic XVI; 9. Stil Ludovic-Filip; 10. Stil Napoleon III; 11. Stil 1900; 12. „cathédrale”, stil Restaurație; 13. „cathédrale”, stil Ludovic-Filip; 14. „gondole”, stil Restaurație; 15. „gondole”, stil Ludovic-Filip; 16. „gondole”, stil Napoleon III

ca și critica realist-socialistă, pentru a desemna o viziune artistică presupusă a nu fi suficient de inspirată din realitate și în care ar predomină formulările preconceptuate. În fapt, folosirea termenului de s. învece să combată formele de artă modernă ale cubismului, constructivismului și artei abstracte (fr. *schématisation*, it. *schematismo*, germ. *Schematismus*, engl. *schematization*). A.P.

SCHEME CROMATICE Scheme grafice care își propun să prezinte sistematic relațiile optice dintre culori. Printre cele mai importante sînt: cercul cromatic al lui Newton (sec. 17), cercul culorilor imaginat de Goethe (1807), triunghiul, cercul și sfera culorilor, datorate lui Ph. O. Runge (1810), triunghiul lui Delacroix (sec. 19), cercurile cromatice și conul dublu ale lui Ogden Rood (sfîrșitul sec. 19), cercul, banda, sfera și „solidul” culorilor, concepute de A. H. Munsell (1913), sfera culorilor creată de Paul Klee, cercul, steaua și sfera culorilor, create de Johannes Itten (1961). Rezumînd, există s. c. *plane și spațiale*. Cele plane sînt simple și ușor accesibile, în schimb cele tridimensionale sînt mai complete, incluzînd toate cele trei caractere esențiale ale unei culori: *tenta, luminozitatea și saturația*. Aceste reprezentări grafice sînt convenții cu caracter practic care nu corespund întru totul opiniei fizicienilor (astfel, în desfășurarea lor circulară, violetul, cu lungimea de undă cea mai scurtă, este așezat alături de roșu, care are lungimea de undă cea mai mare). Valabilitatea acestor reprezentări este legată de înțelegerea amestecurilor și mai ales a relațiilor dintre culori, constituind veritabile busole orientative. L.L.

SCHIAGRAFIE → *schiografie*

SCHIMBAREA LA FAȚĂ Moment din viața lui Hristos, în care, în prezența apostolilor Ioan, Petru și Iacob, pe Muntele Tabor, Hristos a fost transfigurat printr-o lumină miraculoasă, apărînd în fața acestora flancat de Moise și Ilie. Constituie tema unui foarte mare număr de picturi murale și de icoane, în principal în Biserica răsăriteană, mai ales cu începere din sec. 14, cînd curentul mistic al isihasmului a reînnoit spiritualitatea monahală, punînd-o sub semnul rugăciunii interioare, care transfigurează sufletul prin lumina necreată a Taborului. Tema apare și în Occident, dar mai rar și fără conotații mistice de acest tip (fr. *Transfiguration*, it. *Transfigurazione*, germ. *Transfiguration*, *Verklärung Christi*, engl. *Transfiguration*). V. și il. 11 T.S.

SCHIOGRAFIE (gr. *skia*, umbră, *graphé*, desen, pictură) Numele antic al artei de a sugera volumul elementelor reprezentate într-o pictură cu ajutorul umbrei și luminii. După unele surse, a fost perfecționată în sec. 5 î. H., secolul de aur al artei grecești, de către pictorii Apolodor (supranumit Schiograf), Parrhasios și Zeuxis (fr. *sciographie*, it. *sciografia*, germ. *Skiagraphie*, engl. *skiagraphy*). Sin. *schiografie*. L.L.

SCHIT Așezămînt monastic care cuprinde un număr mic de călugări sau de călugărițe și nu beneficiază de o conducere proprie, fiind dependent de o mînăstire. Cuprinde în mod obligatoriu o biserică și locuințe pentru călugări, fie în sistem cenobitic, fie în sistem idioritm. Este amplasat, fie în vecinătatea mînăstirii-mame, fie în locuri retrase (fr. *ermitage*, it. *ermitaggio*, *eremo*, *romitaggio*, germ. *Einsiedelei*, *Ermitage*, engl. *hermitage*). T.S.

SCHIȚARE 1. Concretizare sumară a ideii unui tablou sau a altei lucrări de artă. V. și *schită*. 2. În erminii noastre vechi, termenul definește desenul, conturarea diverselor figuri și forme. Sin. *deschidere* (var. *deșchizătură*), *înainte închipuire* (var. *înainte însămănare*, *însămănare*, *însemnătură*), *schediarisire*. L.L.

SCHIȚĂ Prim proiect al unei opere de artă, de obicei sub forma unui desen în creion, cărbune, cretă, tuș etc. În s. apar elementele definitorii pentru conceptul general, formele principale, acordurile de bază și, uneori, sugestii particulare ce vor fi prelucrate ulterior, în operă. Caracteristica s. este spontaneitatea, ea fiind transpunerea directă a unei impresii sau a unei imagini mentale în structuri sumare, notații destinate unei dezvoltări imagistice ulterioare. Pe lângă funcția de etapă pregătitoare în procesul de creație a unei picturi, sculpturi, gravuri, tapiserii etc., s. are și un domeniu propriu: *cartelele de s. de călătorie*, nu neapărat destinate vreunei prelucrări, și *caielele de modele*, devenite în sine un obiect al interesului amatorilor. O dată cu depășirea viziunii academist-renașcentiste în sec. 17, prin manierismul baroc, apoi din a doua jumătate a sec. 19 și mai ales de la impresionism încôace, s. a dobîndit un prestigiu estetic concentrat în formularea conceptului estetic de „*non-finito*” (fr. *esquisse*, it. *schizzo*, germ. *Entwurf*, *Skizze*, engl. *sketch*). L.L. și A.P.

SCHNABELKANNE Recipient asemănător ca funcție cu oenochocia, cel mai adesea de bronz, uneori și din



ceramică, ce se distinge printr-un cioc foarte alungit și oblic. I.C.

SCHOERL → *turmalină*

SCHORL → *turmalină*

SCHWARZLOT (germ.) Decor pictat cu email negru și care imită gravura. Constituit dintr-un amestec de

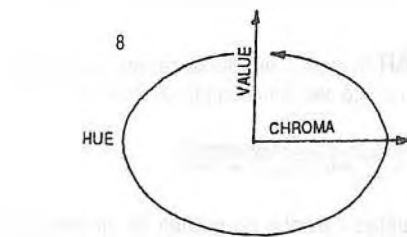
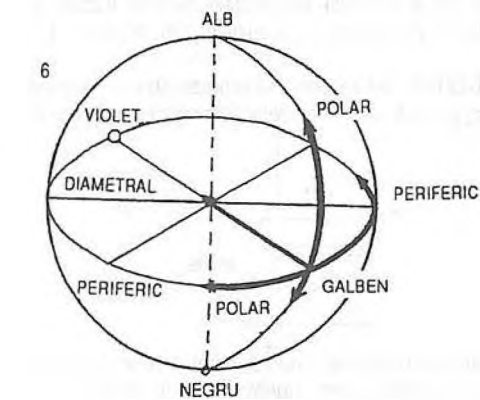
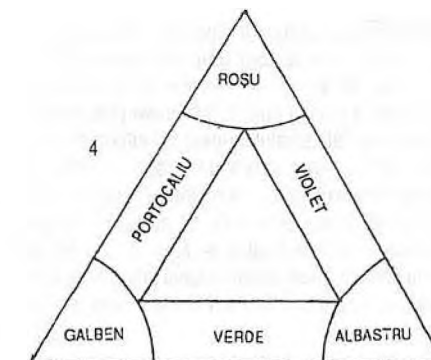
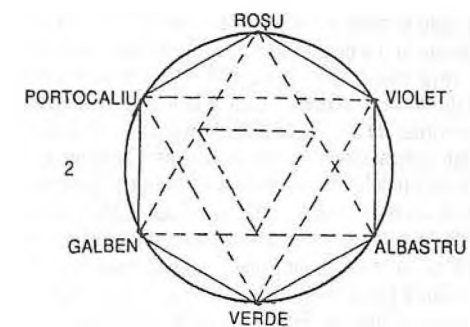
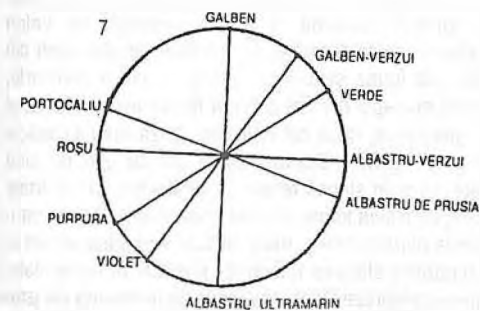
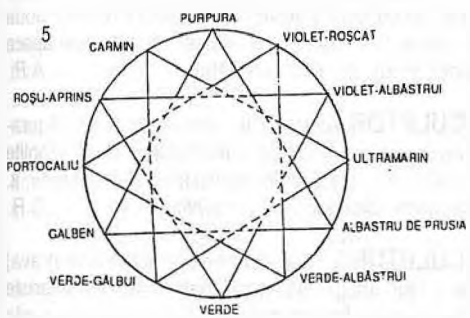
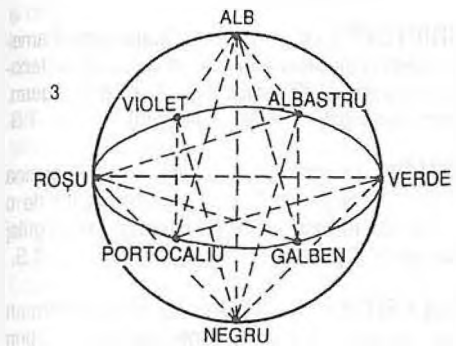
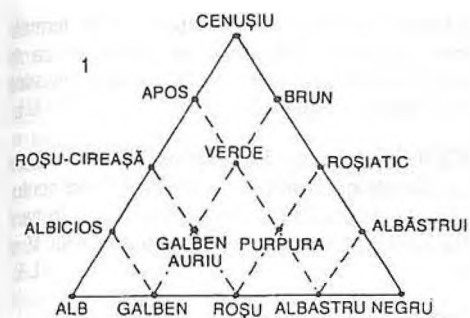

Scheme cromatice

- 1. Triunghiul culorilor, după Zahn (1684); 2. Cercul culorilor, după Runge (1810); 3. Sfera culorilor, după Runge (1810); 4. Triunghiul culorilor, după Delacroix; 5. Cercul cu 12 culori, după Hölzel; 6. Sfera culorilor, după Klee; 7. Cercul culorilor, după Rood; 8. Schema direcțiilor celor trei variabile ale culorilor, după Munsell

oxid de cupru și sticlă, s. se aplică pe suprafața pieselor și se înnește la o a doua ardere; uneori decorul este subliniat cu roșu sau cu aur. Procedul, elaborat la mijlocul sec. 17 de Johann Schaper, care a executat în această tehnică portrete de o calitate neîntrecută de cei mai buni miniaturisti specializați în siluete, este utilizat în Boemia și Silezia la începutul sec. 18 și pentru faianță și porțelan. Motivele decorative folosite sînt arabescuri, pulli, motive chinezești. Piese de porțelan realizate de manufacturile din Viena, cu subiecte din gravurile contemporane, iar cele create de Emile Gallé (1846-1904), șeful școlii de la Nancy, și de François-Eugène Rousseau (1827-1891) prezintă adesea acest decor. V.D.

SCLIVISIRE (gr. *sklivono*) Operație care constă în frecarea unei suprafețe cu ajutorul unui anume instrument, în scopuri diverse. În *frescă*, s. se face cu o mistrie și urmărește spargerea crustei proaspăt formate (sau în curs de formare) pe suprafața stratului umed de *intonaco*, pentru a facilita migrarea spre suprafața a apei de var; ca urmare, datorită procesului de carbonatare, pigmenții se fixează mai temeinic. În *aurire*, s. foiței de aur sau de argint se face cu unelte speciale (*piatra de lustruit, dinte*), în scopul obținerii unei străluciri aparte a foiței aplicate pe *poliment* (fr. *polissure*, it. *pulitura*, germ. *Polieren*, engl. *polishing*). L.L.

SCOICĂ Unul din recipientele naturale folosite de vechii pictori pentru amestecul culorilor. Sin. *ahivadă*. L.L.

SCOTIE Mulură concavă reprezentînd un segment de cerc, plasată, de obicei, vertical, singură sau în combi-

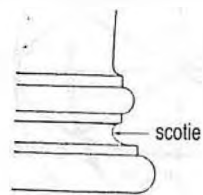

nație cu muluri convexe (*toruri*) sau drepte (fr. *scotie*, *cavet*, it. *guscio*, *scozia*, germ. *Hohlkehle*, engl. *scotia*). V. și *ordine* T.S.

SCRAPĂR În grafică, unealtă de răzuire, compusă dintr-o lamă cu o față sau două din oțel de bună calitate.



Servește la curățarea plăcilor de gravură (fr. *grattoir*, it. *raschiatoio*, germ. *Schaber*, engl. *scraper*). I.P.

SCRIERE 1. În sens larg, termenul denumește trăsăturile, semnele (nu numai) grafice, constituite într-un sistem unitar, pe care le folosește un artist. Este modul pro-

priu al fiecărui creator de a-și concepe și „scrie” formele desenate sau pictate. (De pildă, se sugerează ca în execuția desenului debutanții să adopte o s. plastică geometrizantă.) 2. → *caligrafie* L.L.

SCRIITURĂ Termen folosit de pictorii contemporani pentru *grafismele* introduse în operă, în scopul fixării contururilor stilizate ale unei forme, sau ca accente liniare care articulează părțile, sporind expresivitatea ansamblului. V. și *grafism* L.L.

SCRIN → *comodă*

SCRIPTORIU (lat. *scriptorium*) Spațiu special amenajat în minăstirile medievale, în care se copiau și se decoraau cărțile manuscrise (fr. *scriptorium*, it. *scritorio*, germ. *Skriptorium*, *Schreibstube*, engl. *scriptorium*). T.S.

SCUAR 1. La origine, termen englez care desemna o piață largă, rectangulară. 2. Mică grădină publică de o formă geometrică regulată, de obicei delimitată de un grilaj (fr. *square*, germ. *Square*). T.S.

SCULPSIT (lat. *sculpere*, a grava, a ciopli) Termen cuprins în semnătura unor gravuri anterioare sec. 19, prin care este indicat cel care a gravat, a „tăiat” imaginea, spre deosebire de cel care a desenat-o, în cazul cînd cele două operații nu au fost realizate de același artist. Uneori apare prescurtat: *sculp.*, sc. V. și *semnătură* A.P.

SCULPTOR Artist plastic, creator de lucrări figurative și nonfigurative, modelate în materiale plastice, cioplite în materiale dure, în forme tridimensionale (fr. *sculpteur*, it. *scultore*, germ. *Bildhauer*, engl. *sculptor*). C.R.

SCULPTURĂ (lat. *sculpere*, a sculpta, a grava) Artă de a făuri imagini tridimensionale, folosind materiale diverse și tehnici adecvate acestora. Este unul din genurile principale ale artei plastice, sintagmă în care intră, de altfel, și termenul *plastic* (gr. *plasso*, a da formă, a făuri). Integrînd spațiul, îmbinînd în însăși structura sa valori deopotrivă vizuale și tactile, s. și-a făcut apariția încă din neolitic sub forma statuetelor antropomorfe și zoomorfe, nelipsind mai apoi din nici una din marile epoci istorice și zone geografice, decît cel mult din cauza unor interdicții doctrinare religioase. Dezvoltîndu-se altfel ca gen de sine stătător, cit și în strînsă relație cu arhitectura și cu artele aplicate, ea a avut forme și dimensiuni dintre cele mai variate, de la plastica sau s. mică la statuia reprezentativă și la compozițiile statuare uneori de proporții monumentale, menite să celebreze figuri și evenimente de seamă ale istoriei sau ale mitologiei popoarelor. Între aceste extreme se situează o imensă varietate de creații sculpturale cu caracter figurativ, decorativ sau funcțional (busturi, herme, cariante, capitelluri sculptate, statuete de porțelan, de fildes). Desprinderea totală de figurativ și chiar de relația cu arhi-

lectura s-a produs în experimentele sculpturale moderne (mobilele și stabilele lui Calder, arta kinetică). Spre deosebire de relativa autonomie a sculpturilor în ronde-bosse, relieful (altorelief, basorelief, mēplat) – echivalent sculptural al picturii și graficii – este legat fie de suportul său plăt independent, fie mai ales de suprafața arhitectonică pe care o însuflețește sau o decorează. Materialele folosite de sculptor determină și tehnica prelucrării lor. De la cele mai vechi materiale folosite în s. – lut, oase, coarne de animale –, de la rocile mai ușor de prelucrat – travertin, gresie –, s-a ajuns la utilizarea rocilor dure – marmură, porfir, granit –, a metalelor și aliajelor metalice (aur, argint, bronz, fier, oțel) și chiar a aliajelor mixte (criselefantina – aliaj de aur și fildes –, în antichitate). Un mare capitol al s. îl constituie cioplirea diferitelor esențe de lemn. În linii mari tehnicile sînt două: în cazul materialelor dure, *cioplirea* dinspre suprafața spre interior; în cel al materialelor maleabile – argila, ceara, plastilina – *modelarea* lor pînă la obținerea formelor și volumelor specifice lucrării date. În sec. 20 au intrat în domeniul s. obiecte prefabricate (*ready-mades*), așa-numitele „objets trouvés” și chiar deșeuri și materiale perisabile. Au apărut și încercări sporadice de revenire la s. policromă (sculptopictura lui Arhipenko, reliefulurile pictate de pe fațadele unor mari edificii în Mexic), încercări rămase fără ecou, sculptorii preferînd să păstreze nemodificată culoarea naturală (eventual patinată) a materialelor prelucrate. La munca de concepție a sculptorului se adaugă, de cele mai multe ori, și cea a artizanilor care transpun sau toarnă modelul creat de artist în materiale rezistente. Ori-care ar fi însă coeficientul de pur meșteșug, s. rămîne una din manifestările cele mai autentice artistice și mai încărcate de semnificații ale artei din toate timpurile (fr. *sculpture*, it. *scultura*, germ. *Bildhauerkunst*, *Plastik*, engl. *sculpture*). V. și *ciopliere*, *modelaj*, *turnare*, *punctare* M.P.

SCUT HERALDIC Element de fond al unui blazon, de forma unui scut, de preferință de tipul celor cu vîrf infe-

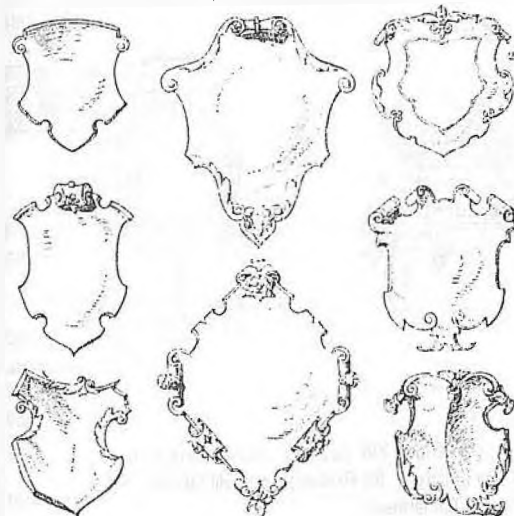

rior, al cărui cîmp este împărțit în cartiere, fiecare diferit mobilat cu elemente specifice domeniului: linii diferite colorate plasate orizontal, vertical sau oblic, elemente vegetale foarte stilizate (de exemplu floarea de crin) sau animale, fiecare corespunzînd însemnelor familiilor nobile sau reprezentînd posesiuni ale acestora, dobîndite prin moștenire, căsătorie, mai rar chiar prin cumpărare. Uneori, s. este timbrat de un coif, simplu sau de la care pornesc elemente decorative. În heraldică, fiecare tip de împărțire primară, geometrică, a cîmpului poartă un nume propriu (fr. *écu*, it. *scudo*, germ. *Wappenschild*, engl. *escutcheon*). V. și *ecuson*. T.S.

SECOND EMPIRE, STIL ~ → Napoleon III, stil ~

SECRETARE → *secreter*

SECRETER Mobilă anterioară biroului, cu funcție de dulap-cabinet (cu compartimente pentru hîrtii, documente etc.), a cărei ușă, deschisă pe orizontală, devine masă de scris, fixîndu-se în această poziție cu ajutorul a două stinghii care se trag în afară și pe care se sprijină. Utilizat de oamenii de cultură din Renaștere, era format din două corpuri suprapuse, cuprînzînd multe uși și sertare (de exemplu, spaniul *vargueño*). În sec. 18, în stilul Ludovic XV, s. are placa rabatabilă fie în pantă (în „spinare de măgar”), fie în cilindru, iar la varianta feminină, „bonheur du jour”, numai jumătate din placă este rabatabilă, formînd masă de scris (fr. *secrētaire*, it. *scrivania*, germ. *Schreibkabinett*, engl. *secrētaire*, *escritoire*) V. și *birou* C.R.

SECUNDARĂ, CULOARE ~ Culoare rezultată din amestecul a două culori primare. Sin. *culoare binară*. V. și *culoare* L.L.

SELĂ Masa sculptorului, confecționată din lemn, metal, cu trei sau patru picioare, planșetă amovibilă pe

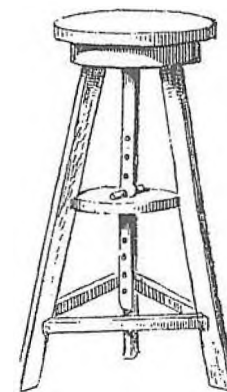

un pivot, permițînd rotirea, înălțarea și coborîrea la diverse niveluri. În procesul de lucru, sculptura (modelată, cioplită) poate fi observată din toate unghiurile (fr.

selle de sculpteur, it. banco di scultore, germ. Modellierbock, Bildhauergestell, engl. modellingstand). C.R.

SEMANTICĂ, ARTĂ ~ → semanticism

SEMANTICISM (gr. *semanticos*, semnificativ) 1. Orientare artistică inspirată de teoria filozofică a semnelor simbolice, elaborată de Rudolf Carnap, pornind de la logica matematică. S. construiește imagini vizuale din

semne abstracte încărcate de conținuturi emoționale. Reprezentanți ai s.: Werner Schreib, Luciano Lattanzi. Sin. *artă semantică*. 2. În critica de artă, modalitate de cercetare caracterizată prin folosirea metodelor de analiză structuralistă a formelor de limbaj plastic (fr. *séman-ticisme*, it. *semanticismo*, germ. *Semantische Kunst*, engl. *semanticism*). A.P.

SEMICALOTĂ Element arhitectonic reprezentat de o jumătate de calotă, care acoperă un spațiu semicir-

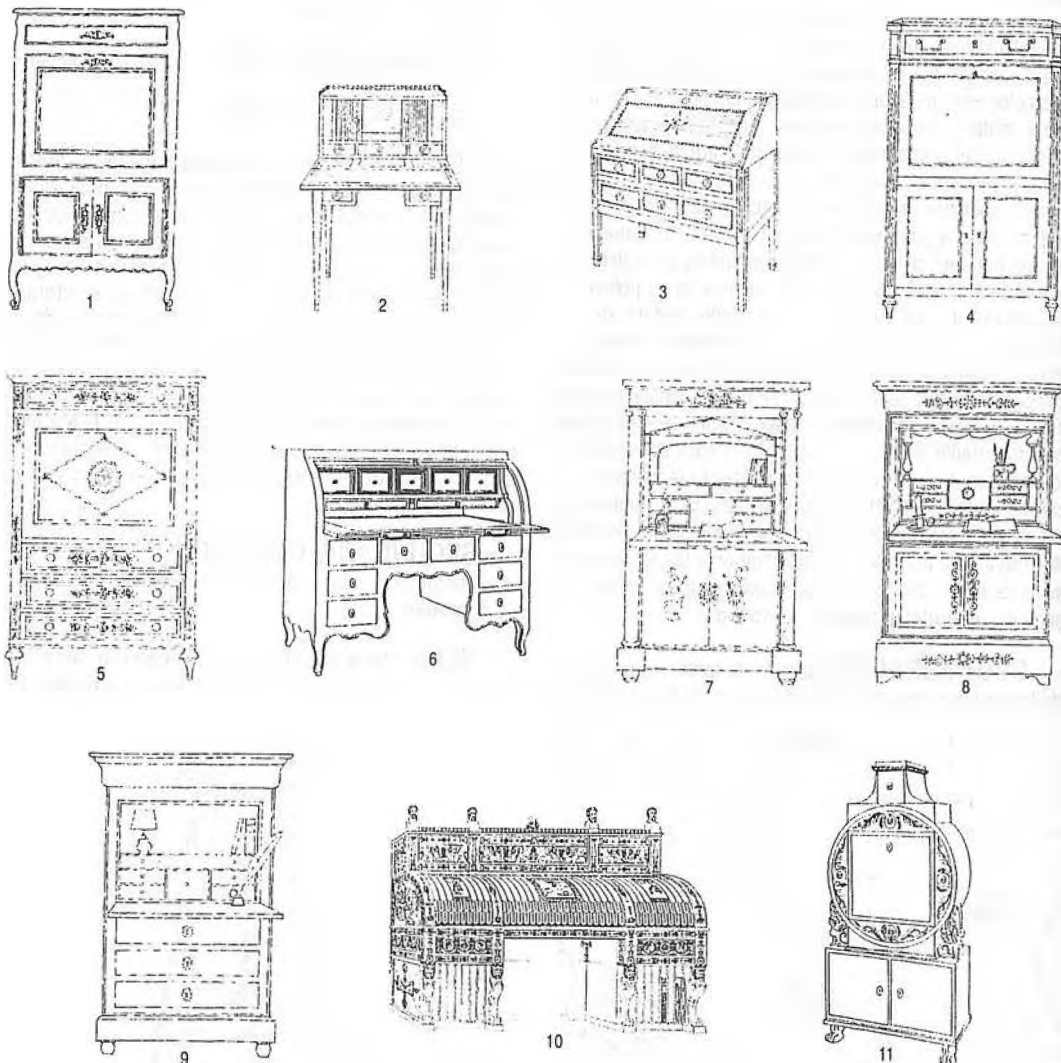

Secreter

1. Stil Ludovic XV;
2. Stil Ludovic XVI, tip „bonheur du jur”;
3. Stil Ludovic XVI, cu placă rabatabilă în pantă;
4. Stil Ludovic XVI;
5. Stil Directoire;
6. Stil Rococo german;
7. Stil Empire;
8. Stil Restaurație;
9. Stil Ludovic Filip;
10. Stil Empire, cu cilindru;
11. Stil Biedermeier

metă, îmbrăcînd ca și aceasta diferite forme. Este caracteristică reliefulor în piatră și lemn, decorației murale pictate



sau ancadramentelor din manuscrisele miniaturate. V. și palmetă T.S.

SEMIPORTELAN → ironstone

SEMRIGIDITATE Caracteristică a unui suport, strat de culoare, de verni, sau a altui material, situate din punct de vedere fizic între limitele rigidității și flexibilității. L.L.

SEMİTENTĂ Culoare mijlocie ca strălucire, scăzută față de puritatea și luminozitatea ei firească. Dincolo de multele ei utilizări comune, s. este folosită adesea pentru a reda culoarea locală, proprie unui obiect. Sin. *demitentă* (fr. *demi-tente*, it. *mezza tinta*, germ. *Halbschatten*, engl. *half tint*). V. și semiton L.L.

SEMİTON 1. Tonul mijlociu care face trecere între alte două tonuri alăturate, net diferite. 2. Ton mediu care face trecerea între lumină și umbră (expresie echivalentă adesea cu *demitentă*). Sin. *demiton* (fr. *demi-ton*, it. *semitono*, germ. *Halbton*, engl. *half-tone*). L.L.

SEMİUMBRĂ În natură, ca și în reprezentările plastice, umbră medie. Este cauzată de sursele luminoase cu intensități scăzute, sau de reflexele provenite de la suprafețele învecinate. L.L.

SEMN DE MEȘTER În Evul Mediu, însemn gravat reprezentînd o marcă/semnătură cifrată a unui meșter clo-

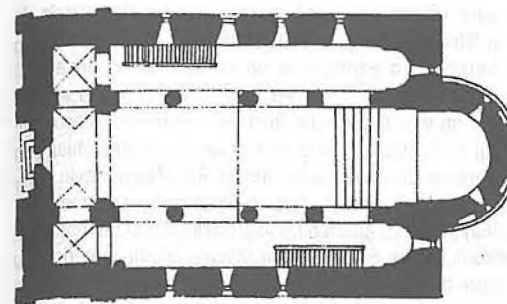
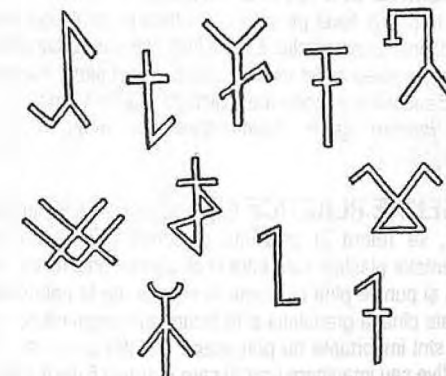

Biserica evanghelică din Herina. plan și secțiune

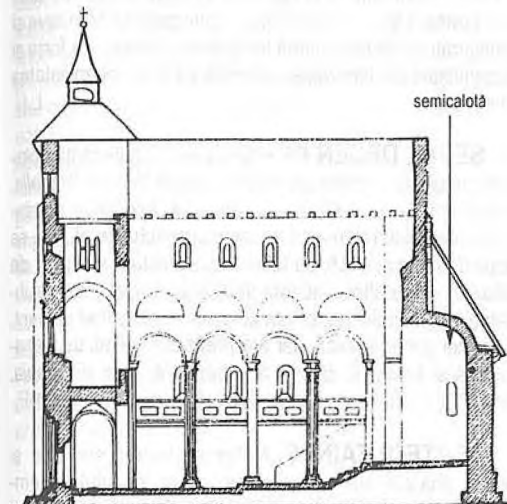

cular ca plan (fr. *demi-calotte*, it. *mezza-calotta*, germ. *Halbkuppel*, engl. *semi-cupola*). V. și concă T.S.

SEMİCARNĂȚIE → glycasm

SEMİCOLOANĂ Tip de coloană angajată sau adosală care are vizibilă, în raport cu perețele din jur, numai o

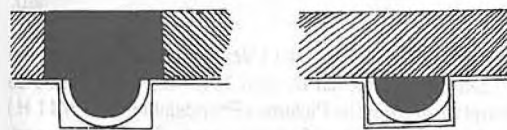

jumătate de circumferință (fr. *demi-colonne*, it. *mezza-colonna*, germ. *Halbsäule*, engl. *semi-column*). V. și coloană T.S.

SEMİNUD În sens literal, denumirea generică a unei opere în care *nuda* apare aproximativ înjumătățit – „jumătate de nud”. O anumită ambiguitate rezultă din folosirea termenului în unele texte, mai ales literare, cu înțelesul „pe jumătate îmbrăcat”. L.L.

SEMİPALMETĂ Ornament asimetric care reprezintă o frunză văzută din profil sau o jumătate dintr-o pal-

plitor sau însemnul comun al unei loji de constructori. Este vorba, de obicei, de combinații de linii, incizate sau excizate, unele chiar cu valoare simbolică, care, într-o perioadă în care anonimatul era curent, sau mai frecvent, erau marca de garanție a unei lucrări aparținând unui anumit meșter cioplitor și/sau unui anumit șantier (lojă de constructori) (fr. *signe de maître*, germ. *Meisterzeichen*). V. și **semne lapidare** T.S.

SEMNĂTURĂ Numele autorului unei opere, desenat, pictat, imprimat sau incizat în materialul specific al respectivei opere, cu scopul de a-i atesta autenticitatea. Istoria s. începe din antichitate; s. întâlnim, de exemplu, pe unele camee antice. În Evul Mediu apare extrem de rar – în sculptură – și ceva mai frecvent în pictura de manuscris și în tablouri. Începând cu sec. 15, artiștii își semnează, uneori, picturile și desenele, dar aproape niciodată operele murale; apar s. cu deosebire în operele provenite din nordul Europei, marcate fie prin inițialele artistului, fie prin transcrierea numelui în limba latină, însoțite de inscripții ca *F. sau fecit, P. sau pinxit* și, uneori, de anul execuției lucrării. Treptat, semnarea opereii devine un obicei curent, s. fiind constituită, de obicei, din numele patronimic al autorului, uneori, și de prenume sau de simple inițiale. Deși există artiști – mai cu seamă pictori – care își fructifică ornamental sau cromatic s., iar alții o neglijează ori nu o consideră indispensabilă, prin prezența și caracterul profund personal ea rămâne pentru colecționari și cercetătorii unii din mijloacele principale de autentificare a opereii. În *gravură*, semnarea se face fie prin gravarea, fie prin scrierea cu creionul a numelui artistului, într-o anumită zonă a foii (de obicei în josul paginii). În gravura veche, cînd, adesea, desenatorul imaginii era altul decît gravorul ei, în s. se evidențiază această diferență astfel: în *stînga* era trecut numele desenatorului, alături de care apărea unul din termenii: *pinxit, delineavit, invenit* (întreg sau prescurtat – *pinx. del. inv.*), iar în *dreapta* numele gravorului, însoțit de: *sculpsit, incidit* sau *incisit* (întreg sau prescurtat – *sc. inc.*). Pentru editor, alături de numele acestuia se folosea termenul *excudit* (sau prescurtat – *esc.*). L.L. și A.P.

SEMNE LAPIDARE Modalitate de a marca, prin incizii în piatră, locul pe care o anumită piesă îl ocupa cu precizie într-o construcție. Este o indicație pentru constructori, care puteau astfel să asambleze corect piese marcate identic sau într-o succesiune logică (fr. *signes lapidaires*, it. *segni lapidari*, germ. *Steinmetzzeichen*, engl. *mason's marks*). T.S.

SEMNE PLASTICE Expresie care, în limbajul pictorilor, se referă la prezența și semnificațiile specifice elementelor plastice care intră în alcătuirea unui tablou: de la linii și puncte pînă la siluete și volume, de la pete diferite colorate pînă la granulația și la încărcătura pigmentară etc. S. p. sînt importante nu prin aceea că înfățișează realități obiective sau imaginare (caz în care n-ar mai fi decît simple

imagini informative, adică reprezentări bidimensionale de felul fotografiei etc.), ci fiindcă sînt ele înseși realități cu o materialitate, o expresie și un rol specific în ansamblul opereii. (Bunăoară, obiectele figurate într-o natură statică, fie ele un vas, o carte, un fruct, un șervet etc., dincolo de faptul că reprezintă ceva real și recognoscibil, chiar prin prezența și structurarea lor, într-un fel propriu, devin semnele unui „cod secret”, care le ridică deasupra unei înregistrări făcute cu aparate foto-sensibile, transformîndu-se în „tablou”: fiecare din ele este pictat cu o anumite materie și cu culoare de o anumită strălucire, fiecare este distribuit într-o anumită ordine și are un anumit rol, înscriindu-se în frazele și linii de forță care le articulează ca părți active ale unui întreg unitar.) S. p. sînt la fel de proprii operelor figurative și nonfigurative, iar receptarea lor depinde, firește, de forța și de cantitatea de informație conținută, ca și de receptivitatea privitorului. L.L.

SEPIA, DESEN ÎN – Sepia este o substanță colorantă naturală, obținută din secreția sepiei (*sepia officinalis*, animal marin). Este folosită în desen, în special în combinație cu acuarela și tușul. Cunoscut în antichitate, d. i. s. se răspîndește în sec. 18, ca tehnică predilectă a schișelor de călătorie sau a altor categorii de schițe. Sepia este o substanță fragilă, puțin rezistentă la lumină, necesitînd un liant, de obicei gumă arabică, dar are prețioase calități de transparență și finețe (fr. *dessin à la sépia*, it. *nero di seppia*, germ. *Sepiazeichnung*, engl. *sepia drawing*). A.P.

SEPTFONTAINES Atelier de faianță stăniferă și faianță fină din orașul cu același nume (ducatul Luxemburg). Înființat în 1766 sau 1767 de frații Bosch, activează și astăzi (sub denumirea *Villeroy-Bosch*). Produce servicii colorate în albastru (rareori policrome), cu decor în stil rocaille, și figurine asemănătoare cu cele realizate la Sèvres. Manufactura S. este foarte prosperă la sfîrșitul sec. 18, cînd își exportă produsele în special în Olanda, Germania și Franța. Mărci: L B în albastru, brun sau roșu; Bosch-Luxemburg; (după 1795) J F B & Cie (inițialele lui Jean-François Bosch). V.D.

SEPTUAGINTA (lat.) Versiune a cărților Vechiului Testament tradusă din ebraică în greacă de către 70 de interpreți, în timpul lui Ptolemeu Philadelphul (284-274 î. H.) (fr. *Les Septante*, it. *Settanta*, germ. *Septuaginta*, engl. *The Septuagint*). T.S.

SERAFIM (ebr., înger al focului) Reprezentant al unuia dintre cele 9 coruri îngeresti, figurat sub forma unei ființe celeste care are numai cap, înconjurat de 6 aripi, grupate două câte două. În scrierile Profetului Ezechiel, s. are aripile acoperite cu nenumărați ochi. Apare frecvent în pictura murală, de obicei în grup sau cel puțin ca o pereche (fr. *séraphin*, it. *serafino*, germ. *Seraph*, engl. *seraph*). T.S.

SERAI (turc., palat) 1. Denumire generică pentru locu-

ința sultanului. 2. Partea din palatul sultanului rezervată femeilor (fr. *sérail*, it. *seraglio*, germ. *Serail*, engl. *seraglio*). T.S.

SERDAB La vechii egipteni, mică încăpere alăturată capelei funerare, destinată adăpostirii statuilor defunctului. S. comunica cu capela printr-o deschidere îngustă situată la înălțimea ochilor. I.C.

SERIGRAFIE Tehnică a gravurii, de dată mai recentă, folosind procedee ale imprimării textile. În s. gravarea se face cu ajutorul unei țesături de mătase fină, din specia voalului, bine întinsă pe un cadru. Cu o unealtă de cauciuc se presează culoarea prin intermediul ecranului de mătase, pînă ce desenul ajunge la hîrtie. Există mai multe feluri de a izola în s. porțiunile care trebuie să rămînă neimprimabile: fie prin acoperirea pe porțiuni a ecranului cu clei sau cu orice substanță impermeabilă, fie ca în litografie, prin acoperirea desenului de pe mătase cu un clei solubil, spălat apoi cu terebentină, sau prin aplicarea pe ecran a unor forme decupate, ori prin ungerea mătăsii cu un strat de gelatină fotosensibilă. Tehnica s. permite multe variante de imprimare și nu necesită instalații complicate. Gravurile în s. se recunosc prin suprafețele de culoare care dau impresia consistenței, a desimii, efectele obținute sînt puternice, cu succes folosite, de exemplu, în imagistica op și pop art. S. este însă mai puțin aptă de a reda nuanțe, tonuri, gradații. Artiștii contemporani, în special cei americani și japonezi, o utilizează frecvent (fr. *sérigraphie*, it. *serigrafia*, germ. *Siebdruck*, engl. *silk screen process*). A. P.

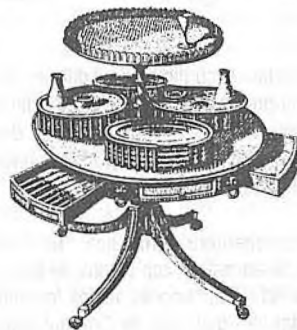
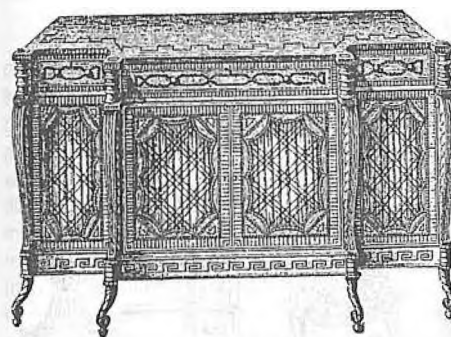

Servantă

SERPENTINĂ (lat. *serpens*, șarpe) Rocă compactă sau translucidă (silicat natural de magneziu) de culoare verzui-închis, brună, galbenă sau pestriță, adesea marmorată, cu pete albe sau negre, al cărei aspect amintește pielea de șarpe. Este folosită în decorația interioară și pentru confecționarea de vase, cupe, servicii de ceai și de cafea etc. (fr. *serpentine*, it. *serpentino*, germ. *Serpentin*, *Schlangerstein*, engl. *serpentine*). V.D.

SERVANTĂ Denumirea folosită din sec. 18 pentru o piesă de mobilier din cadrul sufrageriei. Se referă la o măsuță consolă sau la un mic bufet cu uși și sertare pentru etalarea veselei și tacimurilor de schimb, suplinind serviciile unui slujitor (fr. *servante*, it. *tavoletto*, germ. *Beitisch*, *stummer Diener*, engl. *dumb waiter*). C.R.

SEVILLA Centru de ceramică spaniol, cu atelierele concentrate în suburbia Triana. Producția cuprinde trei categorii distincte de ceramică. 1. *Piese de olărie de dimensiuni mari*, cu decor în relief sau cu motive amintind ornamentația renumitului vas cunoscut sub numele de *vasul din Alhambra*, cu medalioane, inscripții arhaice în relief sau mici motive incizate (ceea ce dovedește existența pînă către 1500 a unui grup activ de ceramiști mauri în regiune); după sec. 16 apar pe vasele pentru apă și pe platouri simboluri și inscripții creștine. 2. *Plăci decorative* (frecvent folosite în arhitectura spaniolă) cu escuoaane și motive în relief, derivate tot din ceramica maură, colorate în verde, brun, alb sau albastru, și care datează din sec. 14 (sau sînt

chiar mai vechi). Către mijlocul sec. 15 apar motivul de frînghie împletită și ornamente specifice stilurilor golic (animale fantastice) și Renaștere (frunziș, vase, elemente heraldice), îmbinate cu decorul arab geometric. În sec. 17 și 18 aceste produse nu mai au aceeași originalitate ca în sec. 16. *Plăci de paviment* din faianță pictată în stil italian sau flamand (datorită prezenței meșterilor veniți din Italia și Flandra), executate în sec. 16; unele piese prezintă ornamente specifice feroneriei. Produse de mai mică importanță au fost realizate pînă în sec. 18. Mărci: numele sau inițialele ceramiștilor Augusta sau Austa (Cristobal de Augusta, sfîrșitul sec. 16; A^oL. (Alonso Garcia). V.D.

SÈVRES Manufactură franceză de porțelan întemeiată în 1738 și care activează și astăzi. Primul atelier este instalat în castelul dezafectat de la Vincennes, de doi lucrători veniți de la Manufactura Chantilly: Gilles, sculptor, și Robert Dubois, modelator, cărora li se alătură faianțarii François Gravant și Humbert Gêrin. Ei perfecționează rețetele de preparare a pastei, a glazurii, a culorilor și procedeele de ardere, și realizează servicii de masă și statui în stil chinezesc și în genul Meissen. În 1741 regele Ludovic XV le acordă un împrumut pentru cercetări, iar în 1745 autorizația de a fabrica porțelan în exclusivitate; privilegiul este reînnoit în 1752, iar manufactura, intitulată Manufactură regală, ajunge să folosească peste 100 de lucrători. Mutată la Sèvres (între Paris și Versailles) în anul 1753, este pusă sub patronajul Doamnei de Pompadour, favorita regelui. Descoperindu-se, către 1768, zăcăminte de caolin la Saint-Yrieix, lângă Limoges, se confecționează la S. porțelan dur, începînd din 1769. Sculptorul Etienne Maurice Falconet lucrează la S. în perioada 1757-1766; el este autorul unor busturi celebre (de exemplu al Doamnei de Pompadour) și al unor grupuri de copii, care amintesc porțelanul Meissen. În majoritatea cazurilor, statuile și figurinele sînt din porțelan biscuit. Piesele emailate sînt foarte rare. O dată cu abolirea monarhiei (1792), S. încetează de a mai fi manufactură regală; în prezent manufactura aparține statului. Succesul cunoscut de S. în sec. 18 explică producția abundentă de vase de lux, servicii de masă, statui, plăci ornamentale pentru mobilier, în stil rococo (în timpul lui Ludovic XV) și în stil neoclasic (în timpul lui Ludovic XVI); cea mai mare parte a produselor este destinată darurilor diplomatice sau curților europene. În timpul Revoluției Franceze, S. trece printr-o perioadă dificilă, dar ia un nou avînt în timpul Directoratului. Între 1800 și 1847, sub conducerea mineralogului Alexandre Brongniart, situația economică se redresează și manufactura cunoaște o nouă perioadă de strălucire. Se renunță la fabricarea porțelanului moale, care comportă riscuri mari în procesul tehnologic, adoptîndu-se porțelanul dur, din care se realizează mai ales plăci decorative și vase în stilul Primului Imperiu și în stil egiptean. După moartea lui Brongniart se reia fabricarea porțelanului moale. Sub direcția lui Victor Regnault se introduc numeroase îmbunătățiri tehnice și chiar inovații (de exemplu, aplicații de pastă). Sculptorul

Auguste Rodin colaborează un timp la crearea modelelor. Existența Manufacturii S., amenințată de mai multe ori în sec. 19 (în 1848, în 1871 și în 1891), a fost salvată datorită unor reforme administrative și modificării concepției artistice. În sec. 20, S. urmează tendințele mișcării Art Nouveau, apoi adoptă decorul geometric al stilului Art Deco, atingînd în 1925 un înalt nivel de măiestrie. În prezent manufactura de stat execută alți comenzi oficiale, cit și comenzi particulare, și se adaptează evoluției artistice contemporane. Renumiți artiști francezi și străini contribuie la crearea de modele. Decorul – care cuprinde scene cu figuri, peisaje, motive vegetale – este admirabil pus în valoare de culorile rafinate obținute la temperaturi înalte: roz Pompadour, diferite tonuri de albastru, galben etc.; aurul este gravat și brunisat. Motivele caboșon, vermiculat, gen orfevrărie, rețea cu mici ovale legate, funde etc. sînt de o mare varietate. Succesul Manufacturii S. explică numeroasele imitații apărute atît în Franța, cit și în alte țări europene. Mărcile sînt extrem de numeroase, variînd în cursul timpului. V.D.

SEXPARTITĂ → boltă

SEZESSION → Jugendstil și Art Nouveau

SFERA CULORILOR → scheme cromatice

SFEȘNIC Suport pentru una sau mai multe lumînări, alcătuit dintr-un picior montat pe o talpă, prevăzută, uneori,

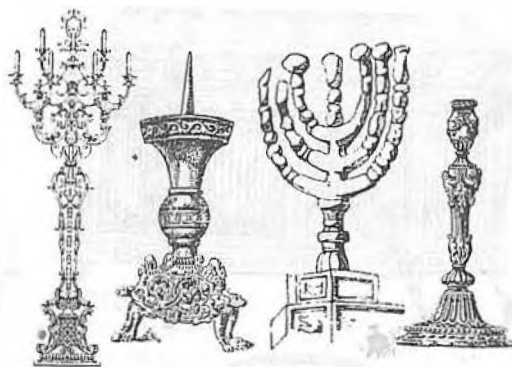

cu brațe, din materiale și cu dimensiuni diferite, simplu sau decorat. Cele mai pretențioase sînt realizate din materiale nobile (argint, argint aurit) și îmbracă forma și decorul caracteristice diferitelor epoci și stiluri (fr. *chandelier*, it. *candeliere*, germ. *Leuchter*, engl. *chandelier*). T.S.

SFINX Reprezentare simbolică, masculină sau feminină, cu trup de animal, cu cap de om, de leu, de berbec sau de șoim și avînd rol apotropaic. Întîlnit frecvent în antichitate – în imageria egipteană, în Orientul Mijlociu și în Grecia –, este redescoperit în Renaștere și preluat de atunci



cu simboluri diferite (fr. *sphinx*, it. *sfinge*, germ. *Sphinx*, engl. *sphinx*). I.C.

SFÎNTA SFINTELOR Partea cea mai sacră din Templul din Ierusalim, unde se păstrau Tablele Legii, toiagul lui Aaron și un vas cu mană căzută în deșert, în timpul traversării pustului după ieșirea evreilor din Egipt (fr. *Le Saint des saints*, it. *Il Santo dei santi*, germ. *das Allerheiligste*, engl. *The Holy of Holies*). T.S.

SFÎNT(A) Persoană care, datorită unei vieți trăite conform regulilor Bisericii sau martiriului, a fost canonizată după moarte, beneficiind de devoțiuni speciale (slujbe, rugăciuni), pe care tot Biserica le propune credincioșilor, care trebuie să îi considere pe acești locuitori ai cerului ca modele și ca intercesori pe lângă Dumnezeu (fr. *saint*, *sainte*, it. *santo*, *santa*, germ. *Heiliger*, *Heilige*, engl. *holy*, *saint*). T.S.

SFIȘIEREA PÎNZEI PICTATE Degradare accidentală a unei picturi lucrate pe pînză. Se produce după întinderea maximă a fibrelor țesăturii, ceea ce provoacă gonflări împrejurul rupturii, însoțite de pierderea unor mici particule de grund și materie colorată. Restaurarea unor asemenea accidente se impune a fi grăbită. S. diferă dimensional și ca formă, astfel că restauratorul va decide mărimea și silueta peticului ce urmează a fi aplicat pe reversul tabloului, folosind în acest scop pînze mai vechi (prin urmare mai puțin „active”) sau țesături noi, *decatate* și cit mai apropiate ca natură, grosime și gren, de suportul original; el va decide, de asemenea, și natura adezivului (întrucît cleiurile de origine animală, dacă sînt folosite inadecvat, generează cule în stea, iar cleiurile sintetice sînt materii ireversibile etc.), folosind procedeele cele mai indicate. În cazul s. mari se recurge adeseori la *rantolare*. L.L.

SFUMATO (it.) Procedeu artistic descoperit și impus de Leonardo da Vinci (1452-1519): într-o lumină generală, scăzută, contururile figurilor se topesc discret în penumbrele dimprejur, culoarea locală își reduce autonomia, lăsînd locul unei cromatice delicate, calde, aurii, parcă de asfințit, care anvelopează formele, creînd imagini de o mare plasticitate. Prin acest procedeu decorativitatea medievală

cedează locul unei noi direcții stilistice, care se va numi *clarobscur*. L.L.

SGRAFFITTO (it., zgîriat) Procedeu tehnic utilizat în arta murală. Peretele se acoperă cu un mortar de bază, peste care se aștern în continuare 1-2-3 straturi subțiri de tencuială colorată în masă, potrivit proiectului. Peste stratul de suprafață se copiază desenul, apoi, cu un cuțit sau cu alte instrumente potrivite, se scot la iveală straturile mai joase. Lucrările mai simple se execută în două culori – din care una este de obicei albul. S. este o tehnică de o mare durabilitate, destinată în special exteriorului sau unor spații publice ample. Imagistica poate fi ornamentală sau figurativă, redusă însă la pete simplificate, strict decorative. Într-un sens mai restrîns, termenul se referă la decorarea ceramicii prin acest procedeu. L.L.

SGRAFIT → grafit

SHEFFIELD Manufactură engleză, situată în orașul cu același nume din apropierea Londrei, în care s-au confecționat platouri și vase din cupru placat cu argint, descoperire care a revoluționat arta orfevrăriei. În 1742 mecanicul englez Thomas Boulsover, vrînd să repare un cuțit, toarnă din greșeală puțin argint peste cupru și, prin fuziunea celor două metale la o anumită temperatură, obține un nou produs, care devine un înlocuitor ieftin al argintului. Elevul său Josiah Hancock pune bazele unei industrii prospere care a găsit o importantă piață de desfacere în Irlanda. Se creează o manufactură la Birmingham, care produce piese din cupru placat, decorete în stil neoclasic. La S. s-au realizat la început obiecte mici – casete, nasturi, iar mai tîrziu platouri, candelabre, cupe, căni, coșulețe, servicii de masă etc. Primii 20 de ani de activitate au fost cei mai productivi. Meșterii care aplică noua metodă obțin mărci oficiale în 1784, pentru ca produsele lor să fie apărate împotriva abuzurilor și contrafacerilor. Cele mai frumoase exemplare sînt cele executate între 1780 și 1820 și constituie piese de colecție; ele se disting printr-o tentă albăstruiă. Apariția galvanoplastiei în 1840 a contribuit la dispariția acestei manufacturi. Mărci: în perioada 1773-1917: pe orizontală, leul și coroana Angliei, urmate de o literă (gotică sau latină) simbolizînd anul producției și de inițialele meșterilor; în perioada 1784-1890 se adaugă profilul regelui sau reginei Angliei. V.D.

SHERATON, STIL ~ Purtînd acest nume după Thomas Sheraton, stilul se caracterizează printr-o creație de mobilier destul de abundentă, păstrînd liniile generale ale stilului Adam, dar foarte mult simplificate, prin renunțarea aproape totală la inspirația exclusiv neoclasică, în favoarea unei austerități nu lipsită de grație, dictată de materialele folosite. În 1791, Sheraton publica lucrarea *Cabinet Maker's and Upholsterer's Drawing Book*, iar în 1811 apare postum albumul *Designs for Household Furniture*, ambele respectînd tradiția lui Chippendale, cu unele



Stil Sheraton

1. Scaun „gondole”; 2. Canapea; 3-5. Fotoliu; 6-7. Scaun; 8. Canapea; 9. Secreter-biblioteca; 10. Bufet-servantă; 11. Fotoliu; 12. Servantă; 13. Bufet-servantă; 14. Biblioteca; 15. Pat cu baldachin; 16-17. Servantă; 18. Oglindă „psyche”; 19. Servantă; 20. Toaletă; 21. Birou

rapeluri ale stilului Adam. O serie de mobile sînt tratate în maniera sec. 18: masa cu aionje, bufetul, mesele de toaletă etc., nu lipsite însă de un utilitarism tot mai pronunțat. Spre sfîrșitul stilului, către 1815, reapar unele elemente de decor clasicizant, prin contaminarea cu *stilul Regency*, cu care coexistă la începutul sec. 19. Materialul folosit cu predilecție pentru mobilierul S. este lemnul satinat deschis, furnirul de Indii, cu fine elemente intarsiate din esențe mai închise la culoare. Uneori, sînt prezente medalioane pictate cu scene de gen sau peisaje, iar pe centuri și spătare apar pictate ghirlande de flori, adeseori probînd apartenența la ateliere diletanțe. De altfel Th. Sheraton a fost în primul rînd creator de modele; iar dacă a exercitat meseria de ucenic ebenist, nimic nu probează că ar fi construit el însuși vreo piesă de mobilier, sau că i se poate atribui cu certitudine transpunerea în fapt a modelelor sale (engl. *Sheraton Style*). C.D.

SIBILĂ În antichitate, femeie care prevestea viitorul. În iconografia creștină, profetele asimilate profesiilor, considerate a fi vorbit despre venirea lui Hristos în predicțiunile lor. Cele mai celebre sînt reprezentările datorate lui Michelangelo, de pe bolta Capellei Sixtine (**S. Delphica**, **S. Libica**, **S. din Cumae**). Apar, uneori, în pictura exterioară din Moldova (Sucevița), alături de filozofii antichității, și în pictura exterioară din Țara Românească din sec. 18 (București, Biserica cu **S./Sfinți**, Paraclisul Episcopiei Râmnicului, numeroase biserici de sat) (fr. *Sibylle*, it. *Sibilla*, germ. *Sibyll*, engl. *Sibyl*). T.S.

SICATIV Ulei de pictură preparat special, destinat a fi amestecat în culorile de ulei pentru a le grăbi uscarea (solidificarea). Pentru prepararea unui astfel de ulei se folosesc săruri minerale de plumb (ceruza, litarga, miniul), de mangan (oxidul și bioxidul de mangan), de zinc (sulfatul de zinc) sau de cobalt; capacitatea de sicativare a unora din acestea (litarga) este cunoscută în antichitatea latină. Începînd din sec. 17 sînt folosite adeseori abuziv. Acțiunea lor sicativantă se explică printr-o mare capacitate de a absorbi oxigenul din aer, pe care îl transferă apoi culorilor. Altădată pictorii își preparau uleiurile sicativate în propriul atelier, astăzi s. sînt fabricate și livrate comercial ca produse speciale. Utilizarea acestor preparate este însoțită însă de anumite riscuri, astfel că frecarea cu culorile se face pe paletă (nu se introduc în diluantul culorilor), într-o proporție redusă (cca 2-4% față de greutatea pastei colorate). Abuzul de s. provoacă întunecări, slăbiri ale pastei picturale și cracluri (fr. *siccatif*, it. *seccativo*, germ. *Trockenmittel*, *Trockenöl*, engl. *siccative*). L.L.

SICATIVARE (lat. *siccare*, a usca) Uscare mai mult sau mai puțin promptă a uleiurilor. **S. naturală**, proprie oricărui ulei utilizabil în pictură, se produce relativ lent, puțînd fi accelerată prin **s. artificială**, adică prin folosirea de **sicative**, sau prin fierberea uleiurilor. Metoda **exponerii la soare** este socotită a fi optimă. L.L.

SIDDUR (ebr.) Carte iudaică de rugăciuni zilnice, cuprinzînd texte diferite, ilustrate cu imagini narative moralizatoare. Sînt celebre exemplarul german din 1427-1428, de la Biblioteca Universității din Hamburg, și un exemplar portughez de la sfîrșitul sec. 15, aflat într-o colecție din Bermude. A.P.

SIDEF 1. Substanță calcaroasă (carbonat de calciu și conchiolină) cu reflexe irizate, formată în corpul scoicilor Madrepora (duritate 3,5-4, greutate specifică 2,63-3,65). Caracteristica s. este irizația, fenomen produs de interferența luminii în funcție de dispunerea straturilor de calcar și de conchiolină. Colorit: alb, roz, gri, albastrui. Cunoscut în Evul Mediu, s. este folosit pentru incrustații în ebenisterie, marchetărie, la confecționarea unor piese decorative etc. 2. Suport pentru mici opere de artă pictate și ornamentele. Valoros prin prețiozitate și rigiditate, a fost folosit cu precădere în tehnici pe bază de apă. (Dionisie din Furna descrie modul de lucru al pictorilor de tradiție bizantină) (fr. *nacre*, it. *madreperla*, germ. *Perlmutter*, engl. *nacre*, *mother of pearl*). V.D. și L.L.

SIEGBURG Centru german de ceramică cunoscut din sec. 14, cînd producea olărie; cele mai reușite exemple datează însă din a doua jumătate a sec. 16. Se confecționează și piese din gresie, de culoare albă sau brună, iar mai tirziu, în tonuri de gri, galben și roz – căni înguste, pocale și cupe de forme variate, decorate cu frunze, medalioane, rozete și inscripții în relief. Se execută și tipul de cană numit Bartmannskrug. După 1550 S. imită unele produse ale Manufacturii din Köln și adoptă printre motivele decorative și elemente arhitectonice, sub influența atelierelor de la Raeren. V.D.

SIENA Centru italian de ceramică (în Toscana). Cele mai vechi documente referitoare la existența unui atelier ceramic în acest oraș datează din 1262, dar abia către 1500 se semnalează o industrie înfloritoare de maiolică. Exemplarele conservate – două plăci de paviment (una în Biserica Santa Caterina, cealaltă în Palazzo Petrucci) și cîteva vase de farmacie – au motive decorative în stil Renaștere: grotelști, frunze împletite, motivul de candelabru (*decor à candeliers*) care se detașează pe un fond galben-ocru sau – caz unic în maiolica italiană – negru. Multă vreme atelierelor din S. imită modelele de la Faenza, similitudinea de stiluri explicîndu-se prin prezența, către 1509, a ceramistului Maestro Benedetto, originar din Faenza. Anumite motive arhitectonice și zîmzișul în formă de buchet de pene sînt însă ornamente specifice stilului sienez. Se realizează și piese din faianță cu lustru metalic, după tehnica faianței hispano-maure, într-un colorit brun, galben sau verde pe fond galben-ocru. Bordura platourilor este formată din împletituri, iar reversul este decorat cu frunze lanceolate sau cu solzi. Mărci: (nu sînt bine precizate) FOI și IP; (pentru operele lui Benedetto); inscripția Fata în Siena da M^o benedetto, înconjurată de un cerc; ~ arșă, brun roșcat

obținut prin calcinarea **S.** naturale. Conține oxid de fier și siliu. Este una dintre cele mai bune culori de pământ, cu o stabilitate remarcabilă la lumină și în amestecuri, cu o bună putere de acoperire. Face parte dintre pigmenții cei mai folosiți în toate tehnicile picturii. În erminii este numită *ghuibahar*. Sin. *pământ de S.*, *pământ italian*, *terra di S.* (fr. *terre de Siennne brülée*, it. *terra di Siena bruciata*, germ. *Gebrannte Terra di Siena*, engl. *burnt Siena*); ~ **naturală**, culoare naturală, colorată ca un ocră auriu închis, ușor verzui, folosită încă din antichitate. Cele mai bune sortimente provin din Italia, din apropierea orașului Siena. Chimic, **S. n.** este un silicat de fier. În tehnicile pe bază de medii apoase este o culoare durabilă, rezistentă la lumină, intemperii și var. Frecată cu ulei, calitățile îi sînt diminuate: se întunecă rapid și se usucă greu. A purtat nume diverse (uneori confundindu-se cu ale ocului închis): *ocru grecesc*, *ocru transparent*, *pământ auriu de Roma*, *pământ de S.*, *natural*, *pământ italian*, *terra di S.* etc. (fr. *terre de Siennne naturelle*, it. *terra di Siena naturale*, germ. *natürliche Terra di Siena*, engl. *raw Siena*). V.D. și L.L.

SIGILIU 1. La origine, pietre purtînd un relief scobit, avînd forme diferite (cilindrice, ovale sau rotunde), care prin amprentare pe argila moale sau ceară lăsașu semnul pe care îl purtau. Semnele gravate erau reprezentări geometrice, simboluri religioase sau mitice, animale sau vegetale sau avînd gravat numele proprietarului vasului pe care urma să fie amprentat. Cele mai vechi s. sînt întîlnite în Mesopotamia, în a 2-a jumătate a mil. 4 î. H. Amprentate pe obiecte sau piese oficiale sînt dovada de autenticitate sau semnătură. Puteau fi personale sau oficiale. **S.** public, înroșit în foc, era folosit pentru a marca sclavii. 2. Amprenta lăsată de o piatră gravată, într-un material maleabil, avînd rol de semnătură sau de autentificare (fr. *sceau*, it. *sigillo*, germ. *Siegel*, engl. *seal*). I.C.

SIHASTRU → pustnic

SILATIC → ocră

SIL CAERULEUM → albastru cipriot

SILUETĂ 1. În sens larg, reprezentare plastică în care este indicat profilul unui personaj, obiect etc., asemenea umbrelor întinse proiectate de acestea pe funduri luminoase. **S.** sînt prezente în artă încă din preistorie. 2. În trecut nu prea îndepărtat, erau foarte populare portretele, micile scene de gen și chiar unele ornamentații simple decupate din hirtie neagră, care erau montate apoi pe funduri albe. (Termenul **s.** este, în fapt, numele lui Etienne Silhouette, un demitar francez din sec. 18, nume atribuit în bașjocură, de contemporanii săi, desenelor sumare, și devenit apoi substantiv comun) (fr. *silhouette*, it. *siluetta*, germ. *Profilumriss*, *Scherenschnitt*, engl. *silhouette*, *outline portrait*). L.L.

SIMBOL Semn, obiect, fenomen sau persoană care este învestit cu o capacitate specială de a transmite idei, concepte, chiar aluzii ideologice, mult mai complexe decît simpla lor reprezentare, în conformitate cu un cod acceptat în general sau care aparține unor grupuri, colectivități, societăți particulare, adesea închise. În artele plastice, **s.** este un semn vizual cu caracter aluziv, referitor la o altă realitate de ordin material sau spiritual, decît cea pe care imaginea o înfățișează. În arta medievală, a Renașterii și barocului, **s.** se interferează frecvent cu alegoria. Repertoriile iconografice ale barocului, de pildă, nu delimitau clar **s.** de alegorie. **S.**, spre deosebire de alegorie, poate fi sesizat și intuitiv, în unele cazuri, atunci cînd semnul și ceea ce el semnifică au ambele un caracter concret. Artă modernă practică prioritar acest gen de **s.** nereperioriate și nereperiorabile, componente ale unei mitologii personale a artistului. Există însă și **s.** reperioriate de experiențe vizuale străvechi, cum ar fi **s.** culorilor și cele numerice (fr. *symbole*, it. *simbolo*, germ. *Symbol*, engl. *symbol*). T.S. și A.P.

SIMBOLICA NUMERELOR Interpretarea simbolică a numerelor a fost practică de filozofii greci (Pitagora, Platon, Școala neopitagoreică din Alexandria), dar și de Părinții Bisericii creștine. Fiecare din elementele seriei zecimale, multipli și anumite combinații dobîndesc semnificații speciale legate de interpretările unor capitoale din textele sacre. **S. n.** este cunoscută și de alte religii, de pildă China, unde era considerată cheia armoniei macrocosmice (fr. *symboles des nombres*, it. *simbolica dei numeri*, germ. *Zahlensymbolik*, engl. *symbolic of numbers*). T.S.

SIMBOLISM Mișcare literar-artistică la sfîrșitul sec. 19. Și în artele plastice, **s.** a însemnat o reacție alit față de realism și naturalism, ca viziune artistică, cit și față de pozitivismul scientist, legat de rapida dezvoltare științifică și tehnică din epocă. De esență romantică și barocă, **s.** a luat forme diverse, interferîndu-se cu alte curente artistice ale vremii, cu preraphaelismul, Art Nouveau-ul, Jugendstil-ul, expresionismul, în prima lui fază, cu unele forme postimpresioniste – nabi –, de exemplu ale lui Gauguin, Emile Bernard, Maurice Denis, Puvis de Chavannes. În toate variantele lui, **s.** este dominat – cu accente diverse – de recursul la irațional, de zăcămintele afective ale subconștientului, în formele onirice, prefigurînd, pînă la un punct, suprarealismul. Iconografia **s.** cuprinde și ea un repertoriu divers, de la tematica mitologică și istorică – la Gustave Moreau, Böcklin, Von Marées, Max Klinger, Hodler, Roerich, Puvis de Chavannes, Fernard Khnopff –, uneori cu vizibile filiații din scenografia wagneriană, pînă la o imagistică încărcată de elemente onirice – la Odilon Redon – sau de elemente figurative care anunță repertoriul expresionist – la James Ensor, Edvard Munch, Käthe Kollwitz –, marcate și de metaforele literaturii lui Ibsen, Strindberg etc. În România, **s.** a apărut în anii premergători primului război mondial, în jurul revistei *Simbolul*, influențînd, indirect, și

arta plastică, deschisă uneori și ecurilor Art Nouveau-lui, la Kimon Loghi, Ștefan Popescu, Abgar Baltazar, Cecilia Cuțescu-Storck și, în forme apropiate de **s.** francez, la Th. Pallady. Pe planul tehnicii picturale, **s.** a revenit, cu rare excepții, la procedeele picturii tradiționale de sorginte academică (fr. *symbolisme*, it. *simbolismo*, germ. *Symbolismus*, engl. *symbolism*). V. și il. 71-74, 77 A.P.

SIMBOLISMUL CULORILOR Concept potrivit căruia culorile sînt purtătoare de informații ascunse, de semnificații sau mesaje cu caracter benefic, ori nu. Istoria simbolurilor cromatice debutează în vremi imemorale ajungînd pînă în zilele noastre (de pildă albul simbolizează puritatea, lumina, prietenia, iar negrul – moartea, durerea, solemnitatea; roșul semnifică lupta, pasiunea, revoluția, purpuriul este simbolul fastului, al puterii imperiale sau papale, iar galbenul are un caracter dublu, uneori semnificînd soarele, bogăția, optimismul, alteori rușinea, gelozia, epidemia etc.). Simbolurile cromatice sînt creații colective și variază în timp și spațiu, de la o cultură la alta. Diferă și căile lor de formare, fiind generate de evenimente istorice și sociale, de asocieri mentale, de portul popular, de meserii etc. Cunoașterea și fixarea lor se face prin învățare,

mai accesibile, ca posibilitate de procurare și ca preț. Arhitectura barocă a folosit frecvent acest material, elementele constructive fiind realizate din cărămidă, care era acoperită cu un strat de stuc, care se colora și se polisa. 2. În epoca modernă, material rezultat fie din aglomerarea industrială a fragmentelor (nisip) de piatră naturală pentru a se obține blocuri, fie material sintetic care imită calitățile estetice ale pietrei naturale, fiind de regulă mai ușor și mai ieftin. T.S.

SIMULTANEISM (lat. *simul*, în același timp) Termenul se referă la procedeul practicat și teoretizat de futurism, orfism, parțial și de cubism, prin care, în prezentarea obiectului din realitate, se introduce concomitența tuturor înfățișărilor lui, adică elementul timp. Totodată, **s.** propune renunțarea la perspectiva tridimensională a imaginii pictale, desenate sau gravate, în schimbul plasării ei într-un spațiu multifuncțional, care să permită receptarea integrală a obiectului (fr. *simultanéisme*, it. *simultaneismo*, germ. *Simultaneismus*, engl. *simultaneism*). A.P.

SINAGOGĂ Edificiu folosit de către evrei pentru oficierea cultului și pentru învățămîntul religios (fr. *synagogue*, it. *sinagoga*, germ. *Synagoge*, engl. *synagogue*). T.S.

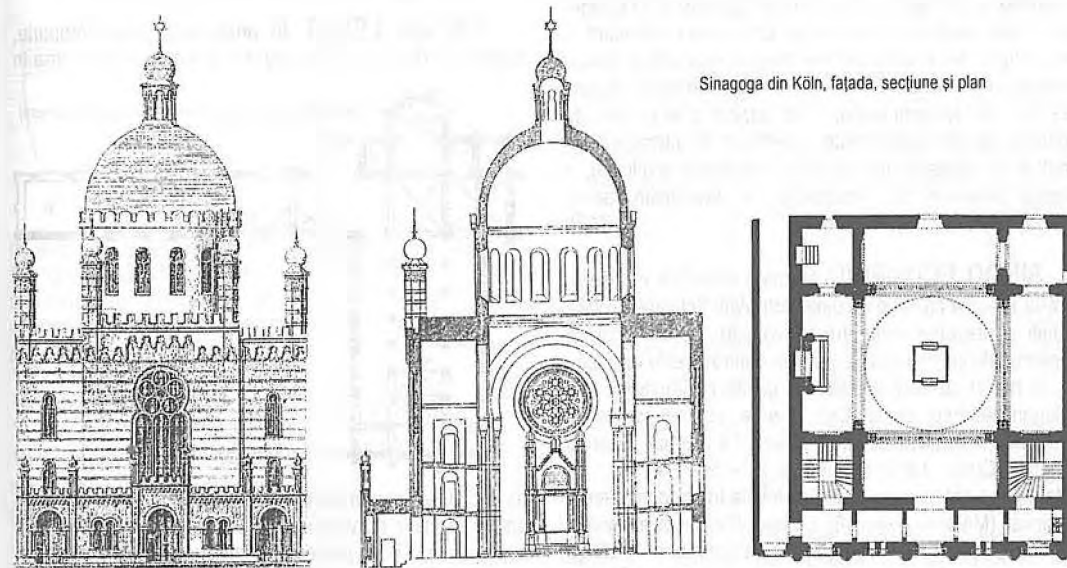

Sinagoga din Köln, fațada, secțiune și plan

prin tradiție și rutină. Cunoașterea simbolurilor folosite în arta epocilor vechi (Egipt, Asia, Bizanț etc.) este importantă pentru înțelegerea unor sensuri care altminteri ar rămîne obscure. În artă modernă **s. c.** și-a pierdut considerabil însemnătatea. L.L.

SIMILIGRAVURĂ → fotografură

SIMILUPIATRĂ 1. Material folosit în construcție sau decorație, menit să imite aspectul unor pietre, în special a marmurei de parament, realizat din materiale mai ieftine și

SINAXAR 1. În Biserica răsăriteană, culegere de vieți de sfinți, însoțite de textele slujbelor speciale care le sînt dedicate. 2. Reprezentare iconografică a sfinților în cadrul Menologului, inspirată din textul **s.** (fr. *Sinaxaire*, it. *Sinassario*, germ. *Synaxar*, engl. *Synaxarion*). V. și menolog, și il. 17 T.S.

SINCENY Manufactură franceză de faianță, întemeiată în 1733 de J.B. de Fayard, în incinta castelului său din regiunea Aisne. Condusă de Denis-Pierre Pellevé de la manufactura din Rouen, care atrage și alți ceramiști din acel oraș, produce piese care trădează la început influența

acestei manufacturi. După 1775, cițiva pictori decoratori de la Strasbourg și Nevers introduc pictura în email. Producția, de foarte bună calitate, este adesea confundată cu cea de la Rouen sau Strasbourg. Decorul, extrem de variat, cuprinde mai ales motive de factură extrem-orientală (personaje în costume chinezești, peisaje cu bambuși, păsări) și scene de gen în stilul pictorului gravor Jacques Callot (1592-1635). Coloritul este format din tonuri vii, în care predomină galbenul, albastrul și roșul. Atelierele își încetează activitatea în 1864. Mărci: S (în albastru); ă Sinceny (în negru); Scy (numele prescurtat al orașului, în negru). V.D.

SINCRONISM Versiune americană a orfismului, avându-i ca protagoniști pe Macdonald-Wright și Morgan Russe. Influențat în egală măsură de Cézanne, Delaunay și de expresionismul german renan, s. a debutat la Paris, în 1913, și și-a menținut actualitatea pînă în anii '50, bazat pe ideea construirii formelor prin culoare. A.P.

SINESTEZIE (gr. *sin*, împreună, *aisthesis*, senzație) Asociație între senzații de natură diferită – auditive, vizuale, tactile –, care par a se chema în mod spontan unele pe altele. Definiția cea mai sugestivă a fenomenului o dau celebrele versuri din poezia *Correspondances* a lui Baudelaire: „Comme de longs échos qui de loin se confondent ... les parfums, les couleurs et les sons se répondent”. Însăși terminologia artistică atestă asemenea interferențe: tonalitate, ton sînt termeni folosiți și în muzică, și în pictură; se vorbește despre culori calde și reci etc. O întreagă terapie se bazează pe existența, insuficient explicată, a acestui fenomen (fr. *synesthésie*, it. *sinestesia*, germ. *Synesthesie*, engl. *synaesthesia*). M.P.

SINOD ECUMENIC Întrunire oficială a reprezentanților bisericii creștine de dinaintea Marii Schisme (1054), reuniți în prezența împăratului Bizanțului, pentru a stabili adevărurile de credință ca răspuns la controversele dogmatice, în raport cu care învățăturile găsite neadevărate sînt categorisite drepterezii. Cele 7 s. e. au început să fie reprezentate în pictura murală în sec. 14 (Serbia, Biserica Mînăstirii Cozia, 1390) și reluarea lor – reprezentarea nu este o temă obligatorie – a fost prilejuită tot de controverse religioase (Moldova – sec. 16). Compozițiile sînt puțin variate: în centru, așezat, se află împăratul, la dreapta și la stînga sa sînt episcopii, iar în spate însoțitorii săi laici și gîrzile. Sin. *concilio ecumenic* (fr. *Concile ecumenique*, it. *Concilio ecumenico*, germ. *ökumenisches Konzil*, engl. *Oecumenical Council*). T.S.

SINOPIA 1. Pămînt roșu bogat în oxid de fier, folosit în pictura antică și medievală. Romanii foloseau acest pămînt cu un ton profund, adus din localitatea Sinope (un port pe coasta Mării Negre, în Asia Mică), care era varietația cea mai căutată; o alta adusă din Insula Lemnos, era colorată mai deschis și numită *terra sigillata* (pentru că se vindea în pachete care purtau un sigiliu special). Spre

sfișitul Evului Mediu era utilizată *in fresco, in secco* și pentru lucrul pe panou. A fost preluată și de meșterii de tradiție bizantină. Cu vremea, numele ei se extinde și devine cvasisimilar cu pămîntul (ocru) roșu. Alte denumiri: *sinope, sinoper, sinopsis, sinoplă* etc. 2. Desen executat cu pigmentul numit s. (sau cîteodată, prin extensie, cu altul galben ori negru) peste stratul de *arriccio* și uneori, chiar pe suprafața zidului netencuit, servind doar ca ghidaj. L.L.

SINETISM → nabi

SINTRON → exedra, sintronon

SINTRONON (gr.) În conformitate cu o veche tradiție a Bisericii răsăritene, în bisericile episcopale, bancă de piatră sau de zidărie, simplă sau pe mai multe niveluri, care înconjoară hemicicluul absidei, avînd în centru un tron. În timpul slujbelor, pe respectiva bancă este așezat clerul alăsat scaunului episcopal, iar pe tron episcopul însuși. Sin. *exedra, sintron*. T.S.

SIPET Denumire arhaică pentru o cutie de bijuterii sau pentru o ladă de haine prețioase. T.S.

SISTEM LEGAT În arhitectura gotică timpurie, modalitate de a consolida crucea de ogive prin crearea în

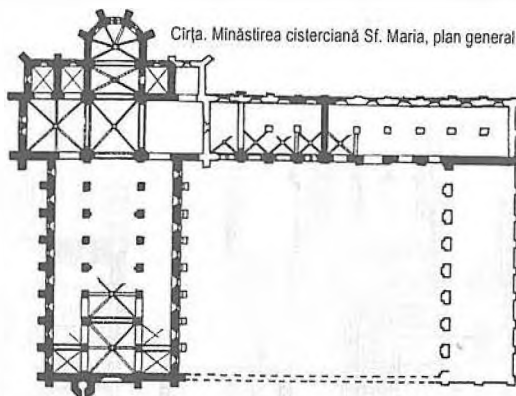

nava centrală a unor travei mai largi, acoperite cu bolți sexpartite, a căror nervură mediană se descarcă pe un stîlp suplimentar, a cărui prezență determină formarea, în cîmpul mare al arcadei travei clasice, a două arcade mai scunde. Această modificare antrenează și o corespondență în navele laterale a două travei succesive. Primul monument din România la care sistemul a fost aplicat este Biserica Mînăstirii Cîrța, jud. Sibiu (sec. 13). T.S.

SISTEMATIZARE Sistem de reguli urbanistice care urmărește corespondența cît mai adecvată dintre funcțiunile spațiului de locuit propriu-zis, dotările lui obligatorii (canalizare, apă curentă, electricitate, telefonie), sistemul de acces prin artere principale și secundare, raportul dintre zonele rezidențială, comercială, culturală și a servici-

ilor. Cuprinde un aspect teoretic, bazat pe reunirea anumitor principii în doctrine, și unul practic, de aplicare. T.S.

SITĂ În grafică, dispozitiv, ramă din lemn sau metal pe care se întinde țesătura de mătase, pînza specială sau materialul plastic, care sînt necesare în tehnica imprimării prin serigrafie (fr. *tamis*, it. *staccio*, germ. *Sieb*, engl. *sieve*). I.P.

SITULĂ În antichitate, recipient pentru lichide, din metal laminat, fontă, teracotă sau lemn îmbrăcat cu foaie

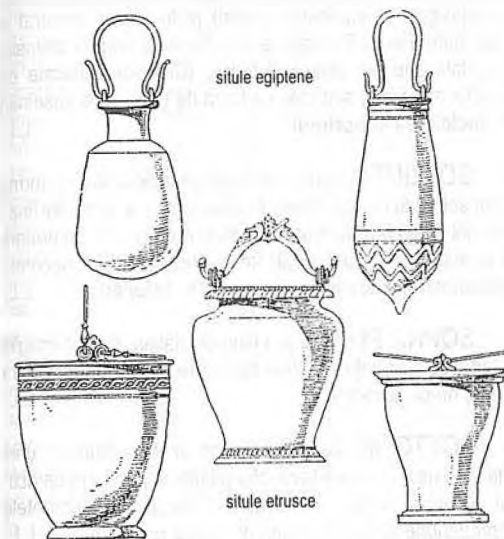

de argint, de bronz sau de fildeș și cu decorație sculptată sau gravată. De formă conică, cilindrică sau ovală, s. are una sau două anse în arc, cu un anou de suspendare și, uneori, capac. La creștini este folosită ca vas liturgic (fr. *situle*, it. *situla*, germ. *Bronzeeimer*, engl. *water vessel*). I.C.

SÎNGE DE BALAUR → sînge de dragon

SÎNGE DE DRAGON Numele unei vechi materii colorante, rășinoasă, transparentă, de culoare roșie-singerie, secretată de unele vegetale exotice, printre care palmierul *calamus draco*, arbutul *pterocarpus draco* sau *dracoena draco* etc. Se livrează, altădată, ca bulgări sau ca mici bastonașe. Guma-rășină nu se dizolvă în apă, ci în anumiți solvenți puternici, în uleiuri și esențe. Din ea se fabricau odinioară, rar, culori roșii (și uneori galbene). S. d. d. este pomenit încă din sec. 1 d. H., dar foarte multă vreme natura lui a rămas obscură. În Evul Mediu, rășina era utilizată pentru patinarea aurului și pentru pictura pe carte, în perioadele următoare apare sporadic, iar astăzi este, practic, abandonată – se procură greu și nu are durabilitate. Sin. *s. de balaur* (fr. *sang du dragon*, it. *sangue di drago*, germ. *Drachenblut*, engl. *dragons' blood*). L.L.

SÎNURI Denumire exclusiv românească și arhaizantă,

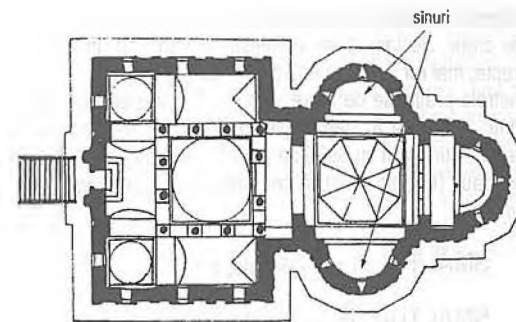

Biserica Mînăstirii Argeș,
secțiune și plan

folosită numai la plural (rar înțîlnită), pentru a desemna absidele laterale ale bisericilor de plan triconc. T.S.

SKYPHOS Vas de băut, puțin adîncit, fără picior, avînd două anse laterale, plasate sub buză. V. vase grecești I.C.

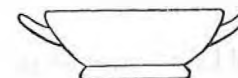

„**SLAB PE GRAS**” Expresie folosită în legătură cu prepararea suporturilor destinate picturii, fiind concretizarea sugestivă a necesității de a scădea progresiv concentrația de clei în straturile succesive de grund. La prepararea unui panou de lemn, de pildă, se începe prin înclieirea suportului cu o soluție de clei în apă, în care proporția cleiului poate atinge 10% (sau ceva mai mult) și pe măsură ce ne apropiem de ultimul strat de grund, proporția cleiului va putea scădea pînă la cca 8%. Nerespectarea acestei reguli tehnice se concretizează în cracluri mai mult sau mai puțin evidente ale grundului. (Este o situație în care remediul unic îl constituie îndepărtarea completă a grundului). L.L.

SLAVĂ În iconografia răsăriteană, element decorativ, cu semnificație mistică, ce sugerează, prin cercuri concentrice multicolore, de obicei realizate din romburi mici sau alte forme geometrice, un curcubeu și, prin el, lumina necreată care înconjură chipul lui Hristos. De regulă, apare în imaginile sale de Pantocrator din cupola (sau de pe bolta) naosului. Uneori, este prezentă și în reprezentările Maicii Domnului a Întrupării. Are aceeași semnificație cu *mandorla*. Sin. *glorie*. T.S.

SLOMN → pridvor

SLON → pridvor

SMALȚ → email

SMARALD Varietate verde de beril transparentă (duritate 7,5-8, greutate specifică 2,53-2,91). Coloritul

(diferite nuanțe de verde) se datorește unui conținut variabil de crom. Se taie și se șlefuieste în caboșon, în plan cu trepte, mai rar în formă de briliant. Se poate grava. Una din pietrele prețioase de mare valoare. Conține deseori impurități, denumite în gemologie cu termenul francez „*jard-nage*”. Cunoscut cu 3000 de ani î. H., servește ca piatră de podoabă (fr. *émeraude*, it. *smeraldo*, germ. *Smaragd*, engl. *emerald*). V.D.

SMĂLȚUI, A ~ → emaila, a ~

SMĂLȚUITOR → emailor

SMOALĂ ALBĂ → pégola, saciz

SMOKING Haină bărbătească de semigală, purtată, la sfârșitul sec. 19 și începutul sec. 20, la dineuri, teatru, ceremonii. Din stofă neagră, are poalele rotunjite (amintind de hainele de călărie englezești din sec. 18), căptușeala și reversul din mătase și se poartă cu pantaloni din aceeași stofă, cu vîpșcă din șiret de mătase. A.N.

SOARELE ȘI LUNA Principalele planete care au ocupat un loc de primă importanță în vechile religii ale lumii. În creștinism, conform Părinților Bisericii, **S.** este asimilat lui Hristos, iar **L.** Bisericii și Fecioarei. În Evul Mediu, sensurile acestea sînt parțial schimbate și îmbogățite, fiindu-le asociate ideile de Har, Viață și Biserică, pentru **S.** și de Lege, Sinagogă și Moarte, pentru **L.** Sub forma planetelor, apar în unele variante ale Răstignirii; **L.** este prezentă în ciclurile Zodiacurilor și ale Lunilor anului. În această din urmă formă o întîlnim și în menoloage, figurată la începutul fiecărei luni. În arta gotică țîrzie, în imaginile Fecioarei Apocalipsului, aceasta apare îmbrăcată în **S.** la picioarele ei se află **L.**, iar în jurul capului are o cunună de 12 stele (Altarul din Biserica Evaghelică din Biertan, jud. Sibiu) (fr. *Soleil, Lune*, it. *Sole, Luna*, germ. *Sonne, Mond*, engl. *Sun, Moon*). T.S.

SOCLU Suport de diferite forme și dimensiuni, din piatră, lemn, metal, de construcție simplă sau ornamentat, pe care se așază sculpturi, diverse piese de artă decorativă (fr. *socle*, it. *zoccolo*, germ. *Socket*, engl. *plinth*). Sin. *postament, pedestal*. C.R.

SOFA → canapea

SOFIT Partea dinspre interior a unei structuri care acoperă un gol (plafon, arhitravă) sau fața de dedesubt a

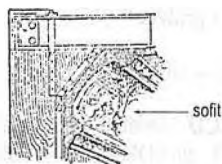

lăcrimarului unei cornișe (fr. *soffite*, it. *soffitto*, germ. *Soffitte*, *Felderdecke*, engl. *soffit*). T.S.

SOLITAR 1. Piatră prețioasă de dimensiuni mari și de o puritate perfectă (în general diamant), montată ca inel sau ca cercei. 2. Serviciu de ceaie pentru o sigură persoană (fr. *solitaire*, it. *solitario*, germ. *Solitär, Einzelgefasser Brillant*, engl. *solitaire*). V.D.

SOLUȚIE DE CLEI ÎN APĂ Lichid compus dintr-un clei alungit cu apă, în proporții variabile. Se utilizează la impregnarea suporturilor pentru pictură și în general la grunduire. Poate fi compusă din cleiuri de origine animală, vegetală sau din cleiuri sintetice. (Cleiurile verificate de tradiția atelierelor sînt cele pe bază de gelatină și caseină.) V. *încleierea suportului* L.L.

SOLZIRE Desprindere de materie picturală sub forma unor solzi sau lamele. Poate fi vorba despre **s.** verniului final, dar pot fi afectate și straturi aflate în profunzime, ca urmare a grundurilor de slabă calitate, a suprapunerilor necorespunzătoare de straturi colorate etc. V. *exfolieri* L.L.

SOPRA PORTE (it.) Numele italian al unor imagini – îndeosebi peisaje – pictate deasupra ușilor (în arhitectura de tip baroc și rococo). L.L.

SOTTO IN SŪ (it., *de jos în sus*) Numele unei maniere de execuție a tavanelor pictate în perioada barocului țîrziu, în care este realizată iluzia că elementele reprezentate sînt suspendate deasupra privitorului. L.L.

SPATULĂ (lat. *spatha*) 1. Unealtă de sculptură din lemn, metal, os, de forma unei lopățele cu capete plate sau rotunjite, folosită pentru modelarea argilei și a ghipsului moale. 2. Unealtă de lemn, metal etc., de forma unei lopățele sau a unei lame de cuțit neascuțit, cu ajutorul căreia se amestecă, se răzuie sau se aplică diverse culori, cleiuri, paste specifice etc. 3. Confecționată dintr-o lamă de oțel cu mîner din lemn, **s.** este folosită în gravură pentru răzuirea, amestecul culorilor și prepararea diferitelor paste și materii (fr. *spatule*, it. *spatola*, germ. *Spachtel*, engl. *spatula*). C.R., L.L. și I.P.

SPAȚIALISM (it. *spazialismo*) Mișcare artistică inițiată de Lucio Fontana, în Italia, în 1947, sub influența lui Giuseppe Capogrossi. Este o variantă a picturii abstracte de tip informal, în care elementele nonfigurative ale imaginii, dispuse pe suprafața tabloului, depășesc viziunea decorativă, transformînd, prin dinamica dispunerii lor, fondul imaginii într-un câmp de forțe și asociindu-i astfel elemente spațiale. La Lucio Fontana, **s.** are și unele note ludice dadaiste, constituindu-se într-unul din punctele de plecare ale artei informale. A.P.

SPAȚIU (lat. *spatium*) În arta plastică se disting două

concepțe: cel referitor la ~ real, forma de bază a materiei, care poate fi caracterizat prin măsurarea celor trei dimensiuni ale sale (înălțime, lățime, profunzime) și care este perceput ca atare de toți oamenii, și cel privind ~ pictural, echivalent al **s. real**, realizat pe o suprafață plană prin intermediul mijloacelor de expresie proprii artei. **S. p.** este recreat de artist cu ajutorul unor elemente specifice de limbaj, prin firea lucrurilor, convenționale. Convențiile plastice, adică acele forme de limbaj specific artei, care variază în diversele epoci istorice și zone geografico-etnice, nu reprezintă valori în sine, fiecare justificîndu-se doar prin valoarea operelor în care sînt prezente. Printre convențiile de acest fel cea mai cunoscută este *perspectiva liniară și valorică*, apărută în sec. 14 și codificată de Leon Battista Alberti (în sec. 15); ea a dăinuit pînă azi, fără să fie nici singura, nici cea mai importantă. Există și alte modalități de redare a **s. p.**: uneori asistăm la desfășurări de cîmpuri plate, în care elementele reprezentate sînt dispuse unele lîngă altele, eventual în registre suprapuse, fără să se țină seama de proporțiile reale ale personajelor (ca în arta egipteană, romanică, la „primitivi”, în artele populare etc.); altelei figurile sînt subordonate mai multor linii de orizont și mai multor linii de fugă (ca în arta indiană și chineză), iar în alte cazuri apare *perspectiva inversă*, în care formele cresc intenționat, o dată cu implantarea în profunzimea spațială (ca în unele opere bizantine); reprezentările cubiste tind să redea obiectul văzut simultan din mai multe unghiuri etc. Oricum, fiecărei convenții îi corespunde un sentiment al realității și fiecare acționînd asupra simțurilor și spiritului privitorului, îi face părtaş la realitatea a cărei expresie este, la mesajul afectiv și ideatic al operei. După cîteva secole dominate de concepția ~ tridimensional văzut în profunzime, o dată cu sfîrșitul sec. 19, se instaurează, de la Paul Gauguin încocoace și sub influența gravurii japoneze, preferința pentru ~ bidimensional, conceput uneori decorativ, ca în Art Nouveau, altelei cu preocuparea de a sugera lotuși profunzimea prin cîteva soluții: – diminuarea aparentă, într-un mod calculabil, a figurilor, clădirilor etc., o dată cu dispunerea lor, treptată, în adîncime (*perspectiva liniară*); – apropierea tonurilor spre unul (relativ) mediu, pe măsură ce se îndepărtează de primul plan, dată fiind tendința valorilor de a-și reduce distanțele: apropierea pune în evidență contraste valorice puternice între lumină și umbră, care scad spre fundal, tinzînd spre gri (*perspectiva valorică*); contururile și detaliile formale ale elementelor îndepărtate se estompează, fapt observat încă de Leonardo: „De vei face lucruri finisate și lesne de recunoscut de la mari depărtări, ele vor parea apropiate”; – scăderea treptată a purității culorilor, justificată prin tendința de neutralizare cromatică a tuturor elementelor ce sînt eșalonate în profunzime; neutralizarea este secundată de răcirea culorilor pe măsură ce acestea se îndepărtează de primul plan, mai cald; avem de a face cu efectul spațial al culorilor: cele calde par mai apropiate, cele reci mai îndepărtate (*perspectiva cromatică*); – scăderea opoziției opacitate-transparență, o dată cu creșterea distanței față de primul plan:

opacitatea generează apropierea, iar transparența, profunzimea (fr. *espace*, it. *spazio*, germ. *Raum*, engl. *space*); ~ funerar, zonă special rezervată în interiorul bisericilor, în construcții anexe intenționat ridicale, în exterior, sau în locuri special amenajate, pentru a primi înmormintări. Soluțiile de rezolvare sînt multiple, ele variînd de la catacombe, la cripte și pînă la marile cimitire moderne. Arhitectura eclesiascică din țările române cunoaște două tipuri de soluții originale pentru organizarea **s. f.**: gropnița, în Moldova (sec. 15-17) și pronaosul supralărgit (după modelul Bisericii lui Neagoe Basarab, 1517), în Țara Românească (fr. *espace funéraire*, it. *spazio funerario*, germ. *Grabstätte*, engl. *funeral space*); ~ pictural (plastic) → **cadru, spațiu** L.L. și T.S.

SPĂLARE Operație de restaurare prin care sînt îndepărtate *impuritățile superficiale* depuse pe suprafața operelor, sau prin care sînt extrase substanțele străine și nocive care au pătruns în masa (fibrele) materialelor din care sînt alcătuite lucrările de artă, arheologie etc. Potrivit naturii și stării de conservare a materialelor care alcătuiesc operele, se recurge la **s. mecanică**, fizico-chimică sau chimică, pe cale uscată sau umedă, în reprize de timp stabilite de restaurator (fr. *lavage*, it. *lavatura*, germ. *Washung*, engl. *washing*). L.L.

SPĂLAREA PICIOARELOR Moment din ciclul Patimilor; precedă Cina cea de Taină. Iisus este îngenucheat în fața unui apostol, căruia îi șterge piciorul gol. De regulă, acesta este Petru, care își duce o mîină la cap, pentru a indica dialogul avut cu Hristos, căruia, pentru a fi curat, îi cere să îi spele și mîinile, și capul. În spatele lui, pe bănci, în alitudini diferite, apostolii se pregătesc pentru a fi spălați. Gestul nu era neobișnuit în Orient, unde reprezenta una din modalitățile de a arăta cinste oaspeților. Printre cele mai frumoase reprezentări de la noi, cea din Biserica Sfîntul Gheorghe, de la Voroneț (1488) (fr. *Lavement des pieds*, it. *Lavamento*, germ. *Fusswaschung*, engl. *Foot-washing*). V. și il. 7 T.S.

SPĂȚAR Parte posterioară a unei piese de mobilier, care servește pentru sprijinirea spatelui unei persoane așezate, proprie scaunului, fotoliului, berjerei, canapelei, anumitor lipuri de paturi (fr. *dossier*, it. *spalliera*, germ. *Rücklehne*, engl. *seat-back*). T.S.

SPECTRU SOLAR (lat. *spectrum solaris*) Numele purtat în cromatologie de cele șapte culori ale curcubeului, sau obținute prin dispersia luminii trecute printr-o prismă de cristal: *roșu, oranj, galben, verde, albastru, indigo și violet*. Dispersia luminii a fost realizată pentru prima oară în anul 1676 de către Isaac Newton (1642-1727), primul fizician modern care studiază sistematic lumina. (Există opinii bazate pe texte din operele lui Pliniu și Seneca, după care antichitatea cunoștea dispersia luminii, realizată cu ajutorul prisme de cristal. **S. s.** este constituit din *culori-lumină*,

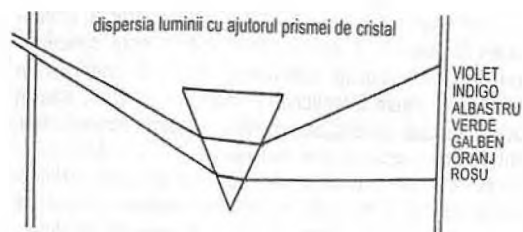

nel deosebite de ceea ce sînt pigmentii utilizați în pictură (fr. *spectre solaire*, it. *spettro solare*, germ. *Sonnenspektrum*, engl. *solar spectrum*). V. și lumină, culoare L.L.

SPECULUM În antichitate oglinda, piesa esențială a unui serviciu de toaletă. Majoritatea erau din bronz lustruit

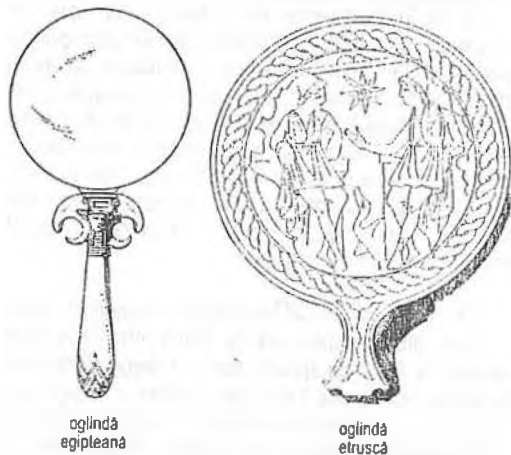

și argintat sau chiar din argint, de formă discoidală bogat decorate pe revers și cu un minier prelucrat în motive animale sau vegetale. Deși sticla era larg folosită, procedeul de argintare nu era cunoscut în antichitate. I.C.

SPENCER Vestă scurtă pînă la talie, din stofă sau catifea, cu minci lungi și strîmte, bufante la umeri, guler înalt, drept și două buzunare mici, orizontale pe piept. S. este o haină de modă engleză (de la numele lordului Spencer), adoptată de femei în Europa în vremea Revoluției Franceze, în epoca Consulatului. În epoca Imperiului Napoleonian, s. a fost preluat de bărbați, îmbrăcat peste jachetă. A rămas ca haină de gală, albă, a ofițerilor de marină francezi. În țările române, s. a pătruns o dată cu moda apuseană contemporană, rămînînd apoi în costumul popular ca un surtuc fără pulpane, purtat de țărani din Transilvania, Banat, Oltenia și Moldova. Sin. *spențer*, *spenț*, *sprenț*, *spențâl* (fr. *spencer*, it. *spenser*, germ. *Spenser*, engl. *spencer*). A.N.

SPENȚ (spențâl) → spencer

SPENȚER → spencer

SPEZIAH În vechile noastre erminii, denumirea suportului pentru pensule. L.L.

SPRENȚ → spencer

STABILITATE LA LUMINĂ Însoșire esențială a unui bun pigment. Depinde de intensitatea luminii receptate, natura și puritatea pigmentului și a liantului, forma de cristalizare a pigmentului și modul lui de dispersie în aglutinant etc.; mai depinde, de asemenea, de procedeul tehnic folosit de artist (de pildă, peliculele subțiri de acuarelă rezistă mai slab decît culorile opace ale temperei). Cei mai puțin rezistenți la lumină sînt pigmentii organici naturali și sintetici (anilinele). La lumina puternică unii pigmenti se decolorează, însă există cazuri în care se întunecă. Proba tradițională cea mai simplă folosită de pictori este *expunerea la soare* a culorilor. L.L.

STACCO A MASSELLO (it.) Tehnică mai veche, folosită în cursul transferului unei fresce pe un suport nou, în care se extrage stratul de culoare, tencuiala și o parte din zid; ~ cu *intonaco*, variantă mai nouă a tehnicii s. a. m., în care se extrage numai stratul de culoare și *intonaco*-ul subiacent. V. și transferul (transpunerea) picturii L.L.

STADIU În grafică, se referă la fazele de execuție ale unei gravuri deja realizate, în care artistul mai intervine cu modificări sau adausuri (fr. *état*, it. *stato*, germ. *Zustand*, engl. *state*). V. și mențiune A.P.

STADIUM Loc de întrecere destinat alergărilor de cai, de care, jocurilor atletice etc. Variantă romană a hipodromului grecesc, s. era construit, de obicei, într-o vale flancată de dealuri apropiate (fr. *stade*, it. *stadio*, germ. *Stadium*, engl. *stadium*). V. și hipodrom I.C.

STAJAJ, FIGURI DE ~ (engl. *staffage*) Termen rar, care desemnează figurile de oameni, animale sau păsări prezente în anumite peisaje. Pe lângă faptul că „însuflețesc” peisajul, îmbogățesc și variază formele reprezentate, rolul lor este și acela de a sluji ca repere pentru sugerarea profunzimii spațiale, constituind totodată unitățile de măsură necesare pentru precizarea optică a raporturilor dimensionale. Pot fi întîlnite încă dinaintea constituirii *peisajului* ca gen autonom („coborînd” în timp pînă la scenele pictate pe zidurile de la Pompei). L.L.

STALACTITE Motiv decorativ arab, folosit în decorația otomană, constînd în realizarea unui relief cioplit în piatră sau modelat în stuc, cu fațete reclinabile unite în unghiuri ascuțite plasate frontal, aranjate în benzi suspendate în retragere succesivă, ce amintesc fenomenele carstice, formînd frize sau, cei mai adesea, grupaje triunghiulare în zona trompelor de colț sau deasupra por-

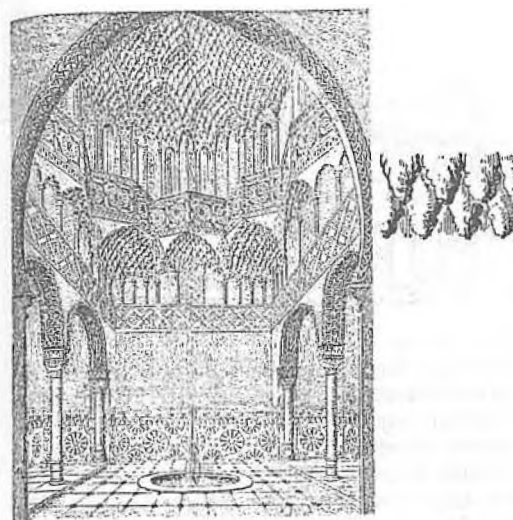

talurilor marilor moschei și mihraburilor (fr. *stalactite*, it. *stalattite*, germ. *Stalaktit*, *Tropfstein*, engl. *stalactite*). T.S.

STAMNOS Vas antic grecesc folosit la masă pentru amestecarea vinului cu apă. Realizat în ceramică sau metal,



are, de obicei, formă ovoidală, cu gît scurt, capac și toate evazate orizontal, lipite de un umăr înalt. V. vase grecești I.C.

STAMPAJ Procedeul tehnic al imprimării pe hîrtie a imaginii gravate în adîncime prin săparea cu dălița în placa de metal (sau cu alte instrumente adecvate) a desenului, formîndu-se astfel șanțurile în care pătrunde cerneala (fr. *estampage*, it. *stampatura*, germ. *Abreibung*, engl. *rubbing*). A.P.

STAMPĂ Denumire generică pentru operele de artă gravate, indiferent de tehnică, îndeobște în tehnicile clasice. Cabinetele de s. sînt compartimentele muzeale care păstrează în condiții specifice de conservare, în cutii, la adăpost de praf și lumină, aceste opere (fr. *estampe*, it. *stampa*, germ. *Kupferstich*, *Radierung*, engl. *print*); ~ japoneză → gravură japoneză A.P.

STAREȚ (sl., *bătrîn*) În mediul monahal ortodox, superior al unei mînăstiri de călugări. Se folosește și femininul *stareță*, pentru funcția similită în mînăstirile de maici. Sin. egumen T.S.

STATUARĂ Termen generalizat pentru lucrări de sculptură monumentală-tridimensională încadrată unei epoci istorice, unei țări sau în contextul creației unui artist plastic (fr. *statuaire*, it. *arte statuaria*, germ. *Monumentalplastik*, engl. *statuary*). C.R.

STATUETĂ Sculptură figurativă de mici dimensiuni, executată din diverse materiale: argilă, teracotă, faianță, porțelan, os, fildes, lemn, metal, piatră, marmură, pietre dure ș. a. (fr. *statuette*, it. *statuetta*, germ. *Statuette*, engl. *statuette*). C.R.

STATUIE (lat. *statua*) Sculptură realizată în ronde-bosse, înfățișînd în special o ființă umană reprezentată în întregime și de obicei în poziție verticală. Dimensiunile pot fi conform modelului (s. în *mărime naturală*) sau la scară mărită (s. *colosală*) și se execută în diverse materiale (ghips, teracotă, lemn, metal, piatră, marmură, ciment) (fr. *statue*, it. *statua*, germ. *Standbild*, engl. *statue*). Se folosește termenul de ~ pedestră, cînd modelul stă în picioare (fr. s. *pedestre*, it. s. *pedestre*, germ. *Fusstandbild*, engl. *pedestrian s.*); și ~ ecvestră, cînd modelul este reprezentat călare (fr. s.



équestre, it. s. *equestre*, germ. *Reiterstandbild*, engl. *equestrian s.*); ~ -coloană, s. cu rol de susținere care înlocuiește o coloană. Apare, de obicei, la portaluri (fr. s. *colonne*, it. s. *colonna*, germ. *Säulenstatue*, engl. s. *column*). V. și cariatidă, telamon; ~ menhir, reprezentare antropomorfă din era neoliticului. Bloc de piatră în care figura, membrele și unele detalii vestimentare sînt marcate prin incizări sumare degroșate. V. și menhir C.R. și I.C.

STAȚIUNE ȘOLDIE → contrapposto

STAVROPIGHIE (gr.) În Evul Mediu, mînăstire importantă care ținea direct de jurisdicția canonică a Patriarhiei din Constantinopol și al cărei stareț avea privilegiul de a purta bedernița. T.S.

STĂRETIE Într-o mînăstire ortodoxă, locuință rezervată starețului (stareței), completată de birouri și de

încăperi oficiale. Este separată de arhondaric, format din camerele destinate oaspeților de marcă. V. și **casă egumnească** T.S.

STEAG Însemn complex al unei persoane, al unui grup, al unei comunități, al unui popor, al unei țări, care prezintă prin limbajul simbolic al culorilor și al unor elemente figurate, idei legate de anumite năzuințe, credințe, drepturi și obligații. Este format din material textil atașat unui suport de lemn de forma unei bare foarte subțiri și lungi (fr. *étendard bannière*, it. *bandiera, gonfalone, stendardo*, germ. *Fahne, Banner*, engl. *banner, flag, standard*). De un tip mai aparte erau ~ **de procesiune**, care aveau pe ele imagini sacre și erau purtate de credincioși cu ocazia diferitelor procesiuni, pelerinaje, înmormintări etc. (fr. *b. de procession*, it. *gonfalone processionale*, germ. *Kirchensfahne*, engl. *processional standard*), sau ~ **de breaslă**, care purtau însemnele specifice ale acesteia și erau purtate pe străzile orașelor cu diferite prilejuri. T.S.

STEATIT (gr. *stear*, grăsime) Piatră metamorfică, varietate de talc, cu structură compactă, moale, aspect onctuos, colorată, în nuanțe de verde, cenușiu și negru (când are un mare conținut de magneziu). Se cioplește și se lustrește cu ușurință, având calitatea de a rezista în timp condițiilor atmosferice. Material cunoscut și folosit în cadrul societăților primitive pentru obiecte uzuale și imagini sculptate. În Extremul Orient (China, Japonia), utilizat din antichitate până în prezent pentru confecționarea de statuete și piese de artă decorativă (fr. *stéatite, pierre de lard*, it. *steatite*, germ. *Speckstein*, engl. *soap-stone, honey-stone*). C.R.

STEAUA CULORILOR → scheme cromatice

STEAUA LUI DAVID (ebr. *Magen David*) Simbol iudaic religios și național, constând din două triunghiuri invers



suprapuse care alcătuiesc o stea cu șase colțuri. În antichitatea Iuzie S. I. D. apare în ornamentica sinagogală, pe amulete, pe pietrele funerare. De la înființarea Statului Israel, figurează pe steagul țării, ca emblemă națională consacrată din 1897, la Congresul sionist de la Basel. Astăzi S. I. D. nu este folosită în iconografia artistică, ci își păstrează doar statutul de semn distinctiv național (fr. *étoile de David*, it. *Stella di Davide*, germ. *Davidstern*, engl. *Star of David*). A.P.

STELATĂ → boltă

STELĂ (lat.) Lespede de piatră plasată vertical ca

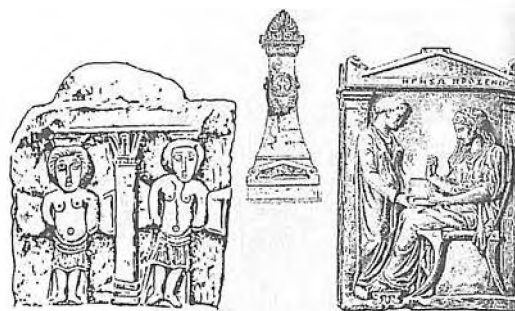

însemn funerar. Cele mai vechi s. apar în Egiptul antic; se reîntânesc în Grecia și în Imperiul Roman, unde cunosc cea mai mare dezvoltare, fiind decorate în relief, fie cu imaginea defunctului, singur sau însoțit de membrii familiei sale, figurați bust și încadrați de un medalion simplu sau clipeat, fie de scena banchetului funerar. Partea inferioară a piesei este rezervată inscripției comemorative (fr. *stèle*, it. *stela*, germ. *Stele, Denkstein*, engl. *stela, headstone*). T.S.

STELUȚĂ Obiect liturgic ortodox, din categoria vaselor sacre, format din două semicercuri de metal,



reunite la cheie printr-un nit, permițând formarea unei cruci. S. se plasează deasupra discului pe care este pusă pâinea euharistică și este acoperită cu aerul. Sin. *zvezdă*. T.S.

STEMĂ Însemn figurativ de regulă complex, reunind mai multe elemente de tip simbolic, cu caracter emblematic, care permite recunoașterea oficială a statutului unei persoane, familii nobiliare, ori a unei instituții de tip statal sau administrativ local, de tip oraș, universitate etc. (fr. *armoiries*, it. *stemma*, germ. *Wappen*, engl. *coat of arms*). V. și il. 15 T.S.

STEREOBAT Partea superioară a unei fundații, vizibilă deasupra solului, lipsită de murluri, pe care se con-

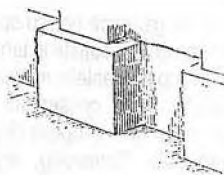

struiește clădirea (fr. *stéréobate*, it. *stereobato*, germ. *Grundmauer*, engl. *stereobate*). V. și **stilobat** I.C.

STEREOTOMIE Știința de a tăia blocurile de piatră sau diferite piese de piatră, având caracter structiv sau de-

corativ (de exemplu, bolțari), de o asemenea manieră încât să se îmbine perfect, conferind zidăriei sau bolților aspectul unor suprafețe continue, netede (fr. *stéréotomie*, it. *stereotomia*, germ. *Stereotomie, Steinschnitt*, engl. *stereotomy*). T.S.

STICLĂ 1. Material amorf, transparent, opac sau translucid, obținut dintr-un amestec de nisip, cuarț, piatră de var, carbonat de sodiu și decoloranți topiți în cuptoare speciale la temperaturi înalte. Pasta, răcindu-se progresiv, se fasonază la cald prin diferite metode – suflare, presare sau turnare în formă. Pentru obținerea s. colorate se adaugă un amestec de oxizi: de cobalt (s. *albastră*), de crom (s. *verde*), de uraniu (s. *galbenă*), de mangan (s. *brună*, s. *violetă*), de cupru sau de aur (s. *roșie*, s. *roz*) etc. S. se poate picta cu culori de email sau grava prin procedee mecanice, sau cu ajutorul unor substanțe chimice. Pentru ușurarea studiului s., A. Nesbitt, specialist englez, autorul *Catalogului pieselor de sticlă de la South Kensington Museum* din Londra (1878), a propus împărțirea s. în 6 categorii: s. *incoloră* sau *monocromă*; s. *emailată* sau *aurită*; s. *crăclată*; s. *marmorată*; s. *millefiori*; s. *filigranată*. Fabricarea s., străveche îndeletnicire a omului, alături de ceramică, a fost practică, probabil, cu 3-4 000 de ani î. H., de fenicienii sau de egipteni. Cele mai vechi piese încă existente sînt trei vase din epoca lui Tutmes III (1504-1450 î. H.), din Dinastia XVIII egipteană. Tehnica s. a fost preluată și de alte popoare din jurul bazinului mediteranean. La Alexandria, oraș portuar egiptean, se produc mari cantități de sticlărie, care se exportă până în Europa de Nord. În primele sec. d. H., sticlării romani fabrică, după modele alexandrine, vase, pahare, flacoane pentru mirodenii și pentru parfum din s. colorată, transparentă sau opacă, de excelentă calitate; ei introduc meșteșugul s. în Gallia, Spania, Anglia și în țările Europei Centrale. După întemeierea imperiului lui Constantin cel Mare, centrul de fabricare a s. se deplasează la Bizanț; în contact cu arta islamică, s. romană capătă un caracter oriental, tehnica se perfecționează, iar repertoriul ornamental se îmbogățește. Între sec. 9-12, s. bizantină cunoaște o perioadă de declin, în timp ce s. arabă ocupă un loc de frunte. În acest timp, unele ateliere din Bavaria, Saxonia și Silezia produc o sticlă de tip popular (*Waldglas*), foarte prețuită. Venețienii reinventează această tehnică de fabricare în sec. 11-12, dar nu o folosesc pe scară largă, decât în sec.13; în componența s., ei introduc siliciul din nisipurile rurilor Pad și Ticino, cenușa plantelor marine bogate în sodiu și adaugă în masa s. scoici pisate sau pulbere de marmură – elemente care conferă s. noi calități. În sec. 15 apar în atelierele de la Murano, lângă Veneția, opere de reală valoare artistică – piese din s. emailată, colorate în special în albastru, s. aurită; se adoptă cu predilecție tehnica millefiori. Și alte ateliere (Bologna, Ferrara și Genova) sînt foarte productive începînd din Renaștere. Atelierele germane creează în sec. 16-17 forme specifice de pahare (*Roemer, Humpen*); cele mai renumite se găsesc la Nürnberg și Brandenburg, și dețin un loc de frunte în producția

europene, împreună cu atelierele din Boemia; continuă să activeze și în prezent. Spania, care cunoscuse din sec. 7 o puternică dezvoltare a artei s., adoptă diferite procedee de decorare italiene și orientale; abia după sec. 15, atelierele din Toledo, Segovia și Barcelona realizează o producție originală, iar în sec. 18, Manufactura de la Granja (prov. Castilia) se remarcă prin fabricarea s. gravate și a oglinzilor. Gravarea s. atinge un nivel artistic înalt în Boemia, unde Kaspar (Gaspar) Lehmann, gluvaiergiu oficial al lui Rudolf II (1572-1612), creează piese remarcabile. În Anglia, în 1675, George Ravenscroft (1618-1681) revoluționează modul de obținere a s. prin introducerea în pastă a oxizilor de plumb, care conferă s. o mai mare rezistență și forța de a difuza lumina. Noul material, numit *flint-glass*, se bucură de o mare apreciere în Europa. Tehnica s. gravate înfloarește în Țările de Jos, în special în Olanda, în atelierele din Amsterdam, Haga, Leiden, începînd din sec. 16; decorul se realizează cu un vîrf de diamant (pînă către 1690), apoi, timp de un secol (pînă la sfîrșitul sec. 18), cu roata. De la mijlocul sec. 18 și în tot sec. 19, se practică ciocănirea ușoară a vîrfului de diamant pe suprafața s., obținîndu-se un decor format din nenumărate puncte mici, caracteristic sticlăriei olandeze. Acest ultim procedeu este aplicat din primul pătrar al sec. 17, de Anna Roemers Visscher (1583-1651), dar nu devine frecvent decît către mijlocul sec. 18. Familii întregi de gravori olandezi renumiți formează adevărate școli, unde se remarcă și femei. La Nürnberg se descoperă procedeul gravării s. cu acizi. În sec. 17, sticlarul-chimist J. Kunckel obține un colorit roșu-rubiniu, care este preluat de atelierele din Boemia și devine specific sticlăriei din această regiune. În sec. 18, celebrul chimist rus Mihail Lomonosov (1711-1765) perfecționează fabricarea s. emailate. S. rusă este ornamentată cu vulturul bicéfal, monograma țării, și cu diferite motive gravate și emailate. În Anglia sînt produse, între 1788 și 1873, piese din s. verde-fumurie, stropite cu dire sinuoase și asimetrice, din email colorat sau decorate cu puncte sau cu panglici din email alb. Acest gen de motive se obține prin rularea unui fier încălzit pe suprafața s.; datorită acestei operații, culorile fărîmițate aderă la masa sticloasă, care este din nou supusă coacerii și apoi suflată pentru fasonare. Deși diferite ateliere din Londra, Bristol, Sunderland și Newcastle se specializează în acest gen de s., piesele poartă denumirea generică de s. *Nailsea*. Acest procedeu este adoptat și de alte fabrici europene. În Franța, atelierele de la Nevers, Saint-Gobain și renumita Manufactură Baccarat (înființată în 1765) realizează o producție originală și variată. Pînă la sfîrșitul sec. 18 este utilizat cu predilecție așa-numitul *verre de fougère*; la sfîrșitul sec. 19 se produce o s. opacă, denumită *pâte-de-verre*, care imită gemele antice; mulți artiști execută portrete în această tehnică, foarte la modă și în prima jumătate a sec. 20. În cadrul mișcării Art Nouveau, s. modernă cunoaște un moment de mare originalitate și valoare artistică, datorită Școlii de la Nancy, întemeiate de Émile Gallé (1846-1904). Acesta obține efecte de culoare deosebite, prin contrastul dintre strairile de s. opacă și

cele de s. transparentă; de asemenea, el atacă masa s. cu acizi sau cu roata, pentru a scoate în relief ornamentele, de cele mai multe ori vegetale. Frații Daum aparțin aceleiași școli și experimentează diferite combinații de email și efecte de irizații. René Lalique, bijutier și sticlă, folosește s. de culori delicate, care amintesc pietrele semiprețioase (piatra lunii, lopazul, turcoaza etc.). El este autorul unei inovații: folosirea s. în arhitectură (panouri de uși) și introducerea în industria parfumurilor a flacoanelor de dimensiuni mici, de cele mai multe ori cu decor geometric. În S. U. A., în jurul anului 1896, renumitul pictor sticlăris Louis Comfort Tiffany (1848-1933), discipol al lui Emile Gallé, creează așa-numitul *favril glass*, introdus și pe piața europeană, mai ales în Franța. În România, atelierelor în care se producea sticlă – „glăjării” (o comună din Transilvania poartă chiar acest nume) – sînt semnalate în sec. 17, la Făgăraș, Tâlmăci, Rîșnov. Li se adaugă, în sec. 18, altele – la Cîrșoara, Bicsad, Sebeșel –, apoi, în sec. 19, cele de la Tomeșli (Banat) și Avrig. În acestea din urmă producția de s. și obiecte din s. continuă și astăzi, luînd o dezvoltare sporită în centre ca Azuga, Sighișoara, Buzău, Mediaș (fr. *verre*, it. *vetro*, germ. *Glas*, engl. *glass*). 2. Unul dintre suporturile picturii. Frumusețea și resursele acestui material, fragil, dar rigid, au fost cunoscute de cei vechi. Pe s. aurită s-au pictat portrete romane încă din primele sec. d. H., iar vitraliile medievale încorporează miraculoase lumini colorate. Pe s. s-a pictat și cu culori diluabile în apă, și cu culori de ulei. Au folosit acest suport cîțiva dintre marii creatori ai sec. 20. v. și icoane pe sticlă. 3. În erminii, vechi nume al *vernului*: ~ **cracată**, s. a cărei suprafață prezintă asperități și neregularități, obținute fie prin rularea s. calde în mici fragmente de s. pisată, care aderă la masa sticloasă atunci cînd aceasta este supusă unei temperaturi la care se topesc, fie prin imersiune timp de cîteva secunde a s. fierbinți în apă foarte rece. În diferite țări europene s-au confecționat piese din acest gen de s., în sec. 16-17. În Franța, François-Eugène Rousseau (1827-1891) execută, începînd din 1884, produse din s. c. foarte apreciate (fr. v. *craquelé*, it. v. a *ghiaccio*, germ. *Eisglas*, engl. *frosted g.*, *cracked g.*) ~ **de Boemia**, s. de cea mai bună calitate, după cristal, constituită din cuarț pulverizat, var hidratat, carbonat de potasiu și acid arsenios; este clară și transparentă ca un cristal de rocă, extrem de ușoară și poate fi tăiată și șlefuită în fațete, gravată sau pictată. Praga și Manufactura Moser de lângă Karlsbad (azi Karlovy Vary) au fost centre de sticlărie foarte active în sec. 16-17 și, datorită exporturilor masive, au dat un puternic impuls în special fabricării serviciilor de pahare. Denumirea de **s. d. B.** a fost dată la începutul sec. 19 pieselor de s. colorată în mai multe straturi dispuse în jurul unui strat central transparent. Decorul, constituit din motive florale, geometrice, animale sau din scene cu personaje, este tăiat în masa s. pentru a se descoperi straturile colorate și fondul transparent. Culorile cele mai frecvente sînt: roșu-rubiniu, galben-topaz, verde palid, adesea subliniate cu aur; ~ **de plumb** → **flint-glass**; ~ **eglomerată**, s. pictată după un procedeu

practicat din sec. 12 și pînă în prezent, dar care s-a dezvoltat cu precădere la mijlocul sec. 18 în Boemia, și care constă în acoperirea s. pictate cu un strat de aur sau de argint, peste care se aplică altă s. sau un verni pentru protejarea picturii. Termenul de s. e. derivă de la numele francezului Jean-Baptiste Glomy, care a aplicat acest procedeu în sec. 18 la decorarea oglinzilor, a capacelor de casete etc. Motivele decorative cele mai frecvente reprezintă scene laice sau religioase (Flandra, Olanda, Boemia, Germania), blazoane și arabescuri (Anglia, Franța) (fr. v. *églomisé*, it. v. *agglomizzato*, germ. *Zwischengoldglas*, engl. *gilt g.*); ~ **emailată**, s. pictată cu culori de email. Procedeu – cunoscut de arabi, care au produs în sec. 13-14 sticlărie e. de mare valoare artistică (lămpi de moschee, pahare, căni etc.) – este preluat în a doua jumătate a sec. 15 de sticlării venețieni, iar în sec. 16-17 de sticlării germani (Nürnberg) și de cei din Boemia (Praga), care exportă mari cantități de s. e., decorată cu inscripții, blazoane, scene pitorești, de așa-numiții Hausmaler. În a doua jumătate a sec. 18, această tehnică este adoptată și în Anglia (Bristol). Procedeu este și astăzi în uz (fr. v. *émailé*, it. v. *dipinto a smalto*, germ. *emailiertes G.*, engl. *enamelled g.*); ~ **façon de Bohême** (fr.), s. imitată după s. de Boemia de meșterii venețieni din Murano, care doreau să producă o s. foarte transparentă și totodată mai rezistentă decît cea autohtonă; se copiază și formele și ornamentele s. de Boemia; ~ **façon de Venise** (fr.), s. foarte transparentă, strălucitoare, asemănătoare cristalului de rocă, produsă în sec. 16-17 în diferite centre europene: Boemia, Saxonia, Turingia, Tirol, Țările de Jos, de sticlării venețieni în colaborare cu meșteri locali; imită așa-numitul *cristallo di Venezia*. Decorul este o îmbinare de motive specifice venețiene cu cele folosite cu precădere în respectivele centre (scene de vînătoare, steme, blazoane etc.); ~ **filigranată**, s. venețiană produsă între sec. 16-18, al cărei decor este constituit din fileture divers colorate, amintind tehnica filigranului, sau din fire de culoare albă lăptoasă (*latticini*), încorporate în masa sticloasă sau aplicate pe produsul finit. Uneori s. de bază este albastră, iar decorul alb. Sticlării italieni au introdus acest procedeu în diferite țări europene, unde erau chemați să întemeieze ateliere de sticlărie (fr. v. *filigrané*, it. v. *filigranato*, germ. *Filigranglas*, engl. *filigreed g.*); ~ **marmorată**, s. opacă cu vine diferite colorate, amintind prin structură și culoare pietrele prețioase; ~ **opalină**, s. semiopacă, pe bază de carbonat de plumb, care imită opalul; poate fi albă sau de colorat deschise, cu reflexe albastrui. Prin adaos de săruri metalice se obține o colorație inegală și deschisă (roz, galben, verde peruzea). Tehnica, cunoscută în antichitate, este redescoperită la Veneția în sec. 16. Sticlării germani o aplică în sec. 17-18, iar cei francezi în sec. 19. S. o. este folosită frecvent în Europa ca înlocuitor al porțelanului chinezesc. În Germania și în Anglia se fabrică la mijlocul sec. 19 o s. o. numită *pastă de orez*. Folosirea s. o. cunoaște un regres după 1850 (fr. *opaline*, it. *opalino*, germ. *Opalin*, engl. *opaline*); ~ **venețiană**, s. produsă în sec. 11-12 în atelierelor din

Veneția, apoi în Insula Murano, din imediată apropiere a Veneției, unde atelierelor au fost mutate prin edictul din 1291, de teama incendiilor posibile, și care activează și în prezent. Acest centru, cunoscut din sec. 14, unde se execută la început – după tradiții orientale (siriene și egiptene) – pocaturi, cupe cu picior foarte îngust, carafe, lămpi etc., devine în sec. 16 cel mai mare producător din Europa, furnizînd și altor țări piese de o calitate deosebită prin finețea lor. Italia deține monopolul sticlăriei timp de două secole. Decorul specific al s. v. este constituit din baghete, fileture, latticini, millefiori, reticella; coloritul este alb transparent sau – de predilecție – albastru. În sec. 16 apare s. v. opalină. Decorul este pictat sau gravat cu diamantul sau cu roata. S. de Murano opalină este, datorită durabilității ei, folosită și pentru executarea mozaicurilor; ~ **vulcanică** → **obsidian** V.D. și L.L.

STICLĂRIE Ansamblu de obiecte – de podoabă și utilitare – produse din sticlă: pocale, boluri, căni, salatiere, servicii de pahare de diferite forme, flacoane pentru mirodenii și parfumuri, servicii de toaletă, candelabre, lămpi etc. (fr. *verrerie*, it. *verreria*, germ. *Glaswaren*, engl. *glass-ware*). M.P.

STIHAR În costumul liturgic ortodox, veșmînt provenit din tunica antică – dalmatica –, confecționat din țesătură de



mătase simplă sau cu flori și brodată cu fir, lung pînă la glezne cu mîneci largi și încheiat pe piept, purtat de diaconi, preoți și episcopi. Cel al diaconilor, care nu îmbracă nimic pe deasupra, are tivurile brodate sau prevăzute cu galoane aurite, cel al preoților și arhierilor, care îmbracă peste s. felonul sau sacosul, este, uneori, brodat pe poale, strîns cu mînecele la închietura mînilor și înțins cu brîu. A.N.

STIL (lat. *stilus*) 1. „Amprentă” particulară, originală, proprie unui artist, unui grup sau unei epoci creatoare. Cumulează caracteristici conceptuale și formale inconfundabile, manifestate în mod constant. Alături de specificitatea și simplitatea mijloacelor de realizare a operei, s. presupune o expresie densă, limpede, recognoscibilă. S. unui artist se poate dezvolta și impune, sau poate rămîne izolat, potrivit unor condiționări în mare parte extra-estelice, cum ar fi gradul de receptivitate al publicului și climatul cultural în care se manifestă, accesibilitatea operei și gustul epocii,

anumite împrejurări social-istorice etc. Conceptul include și alte domenii decît cel al artei, are implicații temporale și spațiale. Sub semnul s. stau diverse tipuri de activitate, diverse moduri de comportament și de comunicare, putînd fi ilustrate prin exprimări ca s. poetic, retoric, arhaic, fluent, sobru, vetust, modern, popular. Diverse produse și preocupări artistice sînt supuse, la rîndul lor, unor coordonate stilistice determinante: vestimentația, mobilierul, amenajările ambientale, comunicațiile vizuale, designul obiectelor de uz curent etc. 2. Unealtă metalică cu virful ascuțit, cu ajutorul căreia se scria în antichitate – prin grafitare – pe tăblițe preparate cu ceară (fr. *style*, it. *stilo*, germ. *Stil*, engl. *style*). L.L.

STIL RECTILINIAR → **Perpendicular Style**

STIL-DE-GRAIN (fr.) Culoare galbenă, transparentă, instabilă la lumină, extrasă din bacele necoapte ale unui arbust tinctorial (lat. *niger prunus*), cunoscute comercial sub numele „boabe de Avignon” sau „boabe de Persia”. (Din bacele mature – coapte – se extrage *verdele de sevă*.) Culoarea galbenă obținută altădată prin tratarea sucului bachelor cu alau era cunoscută în Italia (sec. 16) ca *giallo santo*, iar în Germania (sec. 16) se numea *galben de bacă* (*beergäl*). Cele mai bune rezultate le-a dat în pictura de manuscris. (S.-d.-g. în amestec cu sulfatul de bariu a dat o culoare cunoscută sub numele german *Schüttelgelb*.) L.L.

STILIZARE Simplificare a unor elemente naturale – operată creator, după legile specifice fiecărui gen de artă – în scopul punerii în evidență a ceea ce au ele mai caracteristic și mai expresiv din punct de vedere estetic. Extragerea particularităților specifice corpului reprezentat este însoțită întotdeauna de generalizare (adesea geometrizantă) și de invenție plastică. Deși s. pare să fie specifică artelor decorative, acest tip de interpretare plastică, concretizată în soluționări din cele mai diverse și inedite, este prezent în pictura și sculptura mai tuturor marilor epoci și direcții stilistice, începînd cu arta neolitică și pînă în zilele noastre. Este prezentă, de asemenea, în culturile orientale, africane, americane etc. Artele populare o cultivă cu precădere (fr. *stylisation*, it. *stilizzazione*, germ. *Stilisierung*, engl. *stylisation*). L.L.

STILOBAT (gr.) În arhitectura clasică, platformă alcătuită din mai multe trepte sau tip de pedestal deasupra căruia se înălțau coloanele edificiilor. Prin extensie, plintă

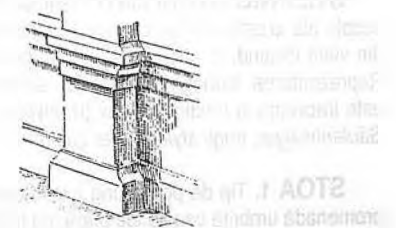

mulurală (fr. *stylobate*, it. *stilobato*, germ. *Säulenstuhl*, engl. *basement table*). V. și *stereobat* T.S.

STIPLING → divizarea tușei

STIRATOR (it. *stirare*, a întinde) Suport folosit de acvareliști pentru a-și fixa și menține plană hîrtia în timpul lucrului, a cărui utilizare face posibilă renunțarea la obișnuita lipire a marginilor acesteia de planșetă. Este constituit dintr-o ramă lemnoasă care încadrează strîns o planșetă (acoperită, uneori, cu o folie netedă de pergament); după ce hîrtia umezită se așterne peste planșetă, s. se așază deasupra și se presează, astfel încît folia se usucă întinzîndu-se perfect. Există și un alt tip de s., la care planșeta de lemn este înlocuită cu un simplu șasiu; folosirea acestuia face posibilă umezirea și menținerea în stare umedă a hîrtiei în timpul lucrului. L.L.

STÎLP Element constructiv de secțiune rectangulară, poligonală, cruciformă sau fasciculată etc., masiv și puternic, care face parte din sistemul portant al unui edificiu, îndeplinind același rol ca și coloana (fr. *pilier*, it., *pilliere*, germ. *Pfeiler*, engl. *pillar*). V. și *pillier*; ~ *fasciculat* (lat. *fascia*, mănunchi de tije legate) în arhitectura gotică,

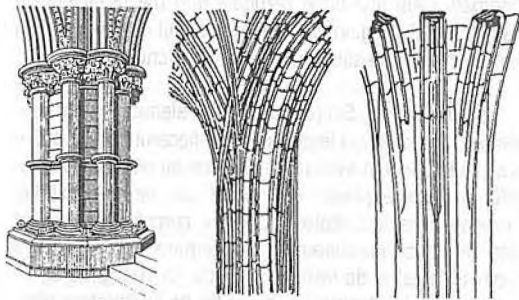

element de sprijin al bolților, plasat între nava centrală și colaterale, care are forma unei coloane groase, sau, mai rar, a unui stîlp de secțiune pătrată, pe laturile căruia sînt plasate colonete angajate, fiecare dintre ele răspunzînd necesității de a susține un arc. Prezintă, de regulă, și particularitatea că este lipsit de capitel, fiecare dintre colonetele componente continuîndu-se, fără pauză, la nivelul bolților, prin nervuri (fr. *pillier fasciculé*, it. *pilone a fascio*, *fasciculato*, germ. *Bündelpfeiler*, engl. *clustered pillar*, *compound pillar*). V. și *coloană fasciculată* T.S.

STÎLPNIC Sfînt din zona Orientului, trăind în primele secole ale creștinismului, care și-a petrecut o mare parte din viață locuind, în chip de penitență, pe virful unui stîlp. Reprezentarea iconografică a unui asemenea personaj este frecventă în mediul ortodox (fr. *stylite*, it. *stilita*, germ. *Säulenheiliger*, engl. *stylite*, *pillar saint*). T.S.

STOA 1. Tip de portic lung folosit de vechii greci ca promenadă umbrată sau ca loc public de întîlnire. 2. În arhi-

tectura bizantină, sală rectangulară cu o latură deschisă printr-unul sau mai multe șiruri de coloane. I.C.

STOLA 1. În Roma antică, rochie largă și lungă, din stofă subțire de lînă, în culori vii, croită ca un dreptunghi,



necusută, prinsă pe umeri cu fibule, ca și chitonul grecesc. Îmbrăcată peste cămașă, s. era purtată de femeii, încinsă cu două cordoane, sub sînii și pe șolduri. 2. În costumele liturgice catolice, echivalent al *epitrahilului* ortodox. Sin. *etola* (fr. *étole*, it. *stola*, germ. *Stola*, engl. *stole*). A.N.

STRAFORI (it.) Nume medieval dat desenelor perforate în scopul transpunerii pe zid. V. și *poncif*, *carton* L.L.

STRANĂ Șir de scaune alăturate, care au comun spătarul foarte înalt, uneori cu un mic baldachin și, două câte două, câte o rezemătoare pentru antebrațe. Inițial, erau folosite pe ambele laturi ale corului bisericilor catolice pen-

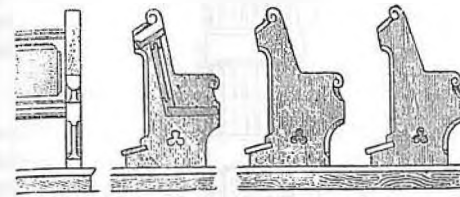
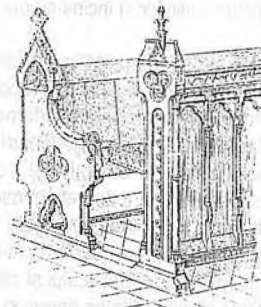
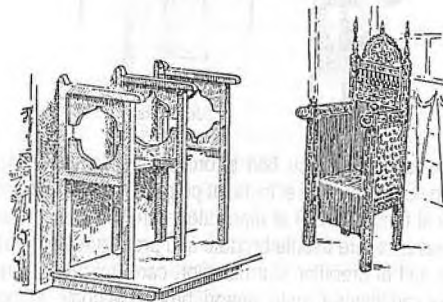

tru canonicii catedralelor sau pentru cîntăreți. Cu această din urmă funcție apar și în absidele laterale ale bisericilor ortodoxe. Mai tîrziu, în bisericile protestante, erau folosite de membrii marcanți ai breslelor (Biserica Neagră din Brașov). Sînt sculptate din lemn, decorate cu reliefuri, unele cu intarsii (Biserica Evanghelică din Biertan), practic urmînd succesiunea marilor stiluri occidentale (cele mai vechi sec. 12) sau calea parcursă de artele decorative în Răsărit. Există și s. speciale: *voievodale*, *arhieriești*, care sînt de fapt *jilțuri* (fr. *stalle*, it. *sedia corale*, germ. *Chorgestühl*, engl. *stall*). T.S.

STRAPPO (it.) Tehnică folosită în cursul transferului unei picturi murale pe un suport nou. Constă în extragerea exclusivă a stratului de culoare. V. *transferul* (transferarea) *picturii* L.L.

STRASBOURG Renumită manufactură franceză de faianță și porțelan, întemeiată în 1721 de ceramistul de origine olandeză Charles François Hannong, asociat cu germanul J. H. Wackenfeld, care poseda aici un atelier din 1720. În 1722, Hannong rămîne singurul proprietar, și deoarece atelierul său era prosper, deschide un altul la Haguenau, în 1724. Confecționează platouri de formă ovală sau octogonală, colorate în albastru și alb, imitînd stilul atelierelor din Delft și Rouen. În 1737, ambele ateliere alsaciene aparțin fiului său, Paul Hannong, care imprimă producției (între anii 1740 și 1760) un caracter specific, inspirat din stilul rococo și din operele create de manufacturile Meissen și Chantilly, folosind de preferință motivul numit *indianische Blumen* și mai ales garoafa. Paleta de culori

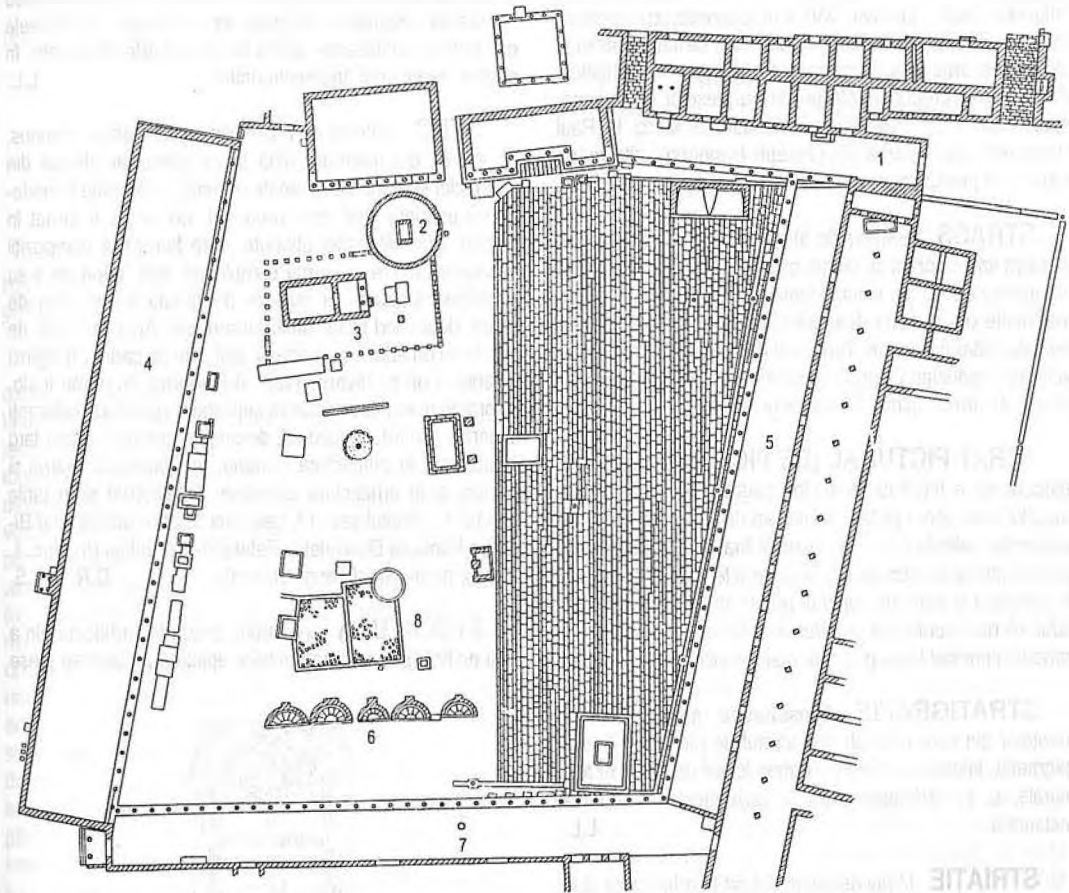

Planul agorei din Thasos

1. Stoa; 2. Tholos; 3. Temenos; 4-5. Stoa; 6. Exedre; 7. Stoa; 8. Sanctuarul lui Theogenes

este proaspătă, formată din tonuri de roșu carmin și verde pur, subliniate cu aur. În 1752 sau 1753, Paul Hannong începe să fabrice porțelan, cu concursul unor meșteri germani (veniți poate de la Meissen), dar este nevoit să transfere atelierul, în 1754, în afara Franței, la Frankenthal (Palatinat), din cauza opoziției Manufacturii Vincennes. În 1750, Paul Hannong lasă conducerea manufacturilor din S. și Frankenthal fiului său, Joseph-Adam, iar aceea a atelierului din Hagenau celui alt fiu, Pierre-Antoine. Joseph continuă să activeze, dar instituirea unor taxe excesive asupra produselor importate din Alsacia, considerată provincie străină, îl ruinează și, pentru a scăpa de închisoare, fugă, în 1781, la Meissen, unde și moare. Piesele create de Joseph Hannong sînt în stilul Ludovic XVI, decorate cu ghirlande și flori formate din hașuri sau subliniate pe margini cu o linie neagră; ornamentele reprezintă frecvent și peisaje extrem-orientale. Producția manufacturii S. se împarte în trei mari perioade, care se disting prin caractere specifice imprimare de conducătorul respectiv. Statuetele din porțelan create după 1766 sub influența stilului Ludovic XVI sînt decorate cu subiecte chinezești, teme la modă în acea epocă; calitatea pastei și strălucirea emailului le conferă o certă valoare artistică. Rămîne însă predominantă producția pieselor din faianță, mult imitate în sec. 18 și în epoca modernă. Mărci: H (Paul Hannong); monograma JH (Joseph Hannong); alte mărci insuficient precizate. V.D.

STRASS Varietate de sticlă sau de cristal artificial în colorată sau colorată cu diferiți oxizi metalici (cobalt, cupru, mangan etc.), care imită diferite pietre prețioase; de cele mai multe ori, s. imită diamantul, avînd proprietatea de a refracta puternic lumina. Termenul derivă de la numele giuvaierului parizian Georges-Frédéric Stras (1700-1773) (fr. *strass*, it. *strass*, germ. *Strass*, engl. *strass*). V.D.

STRAT PICTURAL (DE PICTURĂ) Denumire specializată a totalității straturilor așternute de artist peste suportul unei opere pictate. În pictura de ulei s. p. cuprinde prepararea, pelicula de culoare, verniul final etc. În arta murală, pe lângă stratul de culoare, s. p. include și tencuielile subiacente (*intonaco* și *arriccio*), suportul picturii fiind considerat, aici, zidul. (A nu fi confundat cu *strat de culoare*, care este componenta principală a s. p.). Sin. *materie picturală*. L.L.

STRATIGRAFIE Consemnare grafică a elementelor din care este alcătuit stratul de pictură în frescă (pigmenți, *intonaco*, *arriccio*). Termen folosit de obicei în arta murală, s. se stabilește după sondaje făcute în vederea restaurării. L.L.

STRIAȚIE Motiv decorativ folosit în arhitectură și în arte decorative, constînd într-o dungă foarte fină, săpată în adîncime sau scoasă în relief (ex. s. unei coloane, a unei tapiserii, a unui fond de manuscris miniat) (fr. *strie*, it. *stria*,

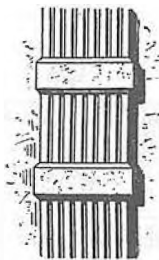

germ. *Streifen*, *Riefe*, engl. *hatching*, *streak*). Sin. *hașură*, *canelură*. V.D.

STRUCTIV Adjectiv care se referă la partea de structură (rezistență) a unui edificiu. T.S.

STRUCTURĂ PLASTICĂ Mod specific de asociere și organizare a părților componente ale operei de artă. S. p. a unui tablou, de pildă, include formele, valorile și culorile elementelor reprezentate, dar se referă în mod special la dispunerea și liniile lor directoare, la traseele geometrice subiacente, adică la interrelațiile dintre ele, în scopul creării unui ansamblu unitar. L.L.

STUC Material de o plasticitate deosebită, compus, la origine, din marmură albă și var stins, iar ulterior din cretă, clei și o anumită cantitate de apă, care poate fi modelat cu ușurință cînd este proaspăt, ori poate fi turnat în matrițe. Bucățile astfel obținute, care formează compoziții decorative dintre cele mai complicate, sînt, după ce s-au solidificat, lustruite cu pulbere de gresie și un pilug de piatră, dobîndind luciul similar marmurei. Apoi sînt lipite de perete cu un adeziv pe bază de clei, sau pe cadre de oglinzi și tablouri ori pe diverse piese de mobilier. S. poate fi alb, colorat în masă sau numai la suprafață, cu diverși coloranți minerali, și aurit. Procedeu, de origine persană, a fost larg întrebuintat în arhitectura romană, în Renaștere, baroc și rococo, și în arhitectura otomană. Este întîlnit și în țările române la sfîrșitul sec. 17, cele mai celebre edificii fiind Biserica Fundeniei Doamnei și Palatul de la Potlogi (fr. *stuc*, it. *stucco*, germ. *Stuck*, engl. *stucco*). C.R. și T.S.

STUCATURĂ Ansamblul decorației arhitecturale a unui edificiu sau al ornamentelor aplicate pe diverse piese



de mobilier, care are la bază folosirea stucului (fr. *stucature*, it. *stuccatura*, germ. *Stuckdekoration*, engl. *stucco decoration*). T.S.

STUDIU 1. În sens tradițional, lucrare pregătitoare, în vederea operei definitive, constituind o etapă în procesul de exprimare a unei viziuni de ansamblu. Prin faptul că este lucrat după natură, cu o mare atenție acordată elementelor caracteristice, ca și prin caracterul lui fragmentar, s. se deosebește de *schită*. Atunci cînd sînt executate spontan, aceste lucrări devin ele însele opere căutate de amatorii de artă. 2. Poartă același nume și lucrările executate în perioada de ucenicie a artistului. Scopul lor este înțelegerea în profunzime a *motivului*, capacitatea de selecție și de interpretare a informațiilor oferite de natură, familiarizarea cu materialul de lucru și uneltele fiecărei arte etc. (fr. *étude*, it. *studio*, *modello*, germ. *Studie*, engl. *study*, *preparatory drawing*). L.L.

SUBCINTRAT Tip de arc cu o valoare mai mică de 180°, al cărui centru se află sub nivelul coardei care îl

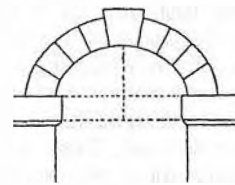

subîntinde (fr. *surbaissé*, it. *piatto*, *schacciato*, germ. *gedrückt*, engl. *depressed*). V. și arc T.S.

SUBIECT În sens larg, totalitatea obiectelor identificabile, a personajelor, evenimentelor și situațiilor reprezentate într-o operă de artă, din care rezultă mesajul afectiv și ideatic al creatorului. (Uneori se vorbește despre un anumit s. și în operele abstracte, acolo fiind însă vorba mai curînd despre *temă*, cu un caracter eminent plastic.) Deși în vorbirea obișnuită este confundat de multe ori cu *tema*, pentru plasticieni s. se referă la ansamblul vizual direct, la „anecdotică” lucrării, adică la ceea ce constituie *textul* (conjunctural) prin care se exprimă o anumită problemă generală (cu alte cuvinte *tema*, care devine astfel *subtextul* operei). Identitatea dintre frumusețea s. și cea a operei este relativă: o broască răioasă poate deveni un splendid „obiect de artă” dacă este transpusă estetic în aur decorat cu smaragde, figura tumefiată de lovitură a unui pugilist a devenit o valoroasă operă de artă elenistică, Mona Lisa nu este o femeie „frumoasă”, și cu alții mai puțin „Femeia care plînge” a lui Picasso etc. Cu puține excepții, creatorul este interesat de expresivitatea și de particularitățile obiectelor sau modelelor ce-i servesc ca s., de elementele prin care acestea îl impresionează și îi stîrnesc elanul creator (fr. *sujet*, it. *suggetto*, germ. *Vorwurf*, *Subjekt*, engl. *subject*). L.L.

SUBIECTIL → suport

„SUBȚIRE PE GROS” Regulă (în operația numită *marullaj*), potrivit căreia întotdeauna se lipește un suport mai subțire peste alul mai gros: o pînză fină peste alta mai groasă, pînză peste carton sau lemn, hîrlie peste pînză sau carton etc. L.L.

SUBZIDIRE Procedeu modern de consolidare a unei clădiri, constînd din crearea unei fundații artificiale sau din întărirea celei existente prin înglobarea ei într-o masă de beton. T.S.

SUC DE SMOCHIN Lichid gros și alburiu extras din smochin (*figus carica*). Altădată era încorporat în *tempera* cu ou pentru optimizarea *emulsiei*, fiind el însuși o emulsie vegetală (conține rășini, cleiuri, apă). Folosirea lui este atestată începînd cu textele antice. Altă denumire: *lapte de smochin*. L.L.

SUCCIN → chihlimbar

SUDATORIUM Încăpere în cadrul termelor, avînd funcția de saună (fr. *sudatorium*, it. *sudatorio*, germ. *Schwitzkammer*, engl. *sudatory*). V. și terme I.C.

SUFLARE Procedeu de fasonare a sticlei, cunoscut din antichitate. Sticlărul folosește un tub, pe care îl cufundă în masa de sticlă topită și, suflînd în el, obține bule de sticlă, cărora le dă anumite forme, aplicînd diferite tehnici sau cu ajutorul unui lipar. Acest mod de lucru, inventat în sec. 1 I. H. în orașul Alexandria sau în Siria, permite o mare libertate în tratarea formelor (fr. *soufflage*, it. *soffiamento*, germ. *Glasblasen*, engl. *glass-blowing*). V.D.

SUFLĂTOR → pulverizator

SUFRAGERIE (turc. *sofraci*, om care servea la masă) Încăpere dotată cu mobilier adecvat pentru servirea mesei. Primele garnituri, incluzînd ca piese de mobilier masa, scaunele, bufetul, servanta, apar în interioarele caselor nobiliare din a doua jumătate a sec. 18. În decursul sec. 19-20 se confecționează o diversitate de garnituri de sufragerie păstrînd în genere piesele componente tradiționale (fr. *salle à manger*, it. *sala da pranzo*, germ. *Speisezimmer*, engl. *dining-room*). V.D.

SUITĂ Ansamblu de tapiserii reprezentînd diferitele episoade ale aceleiași narațiuni, formînd un tot unitar (sau aceleași borduri, aceleași motive decorative, același colorit). Termen utilizat și pentru gravuri, tablouri etc. (fr. *suite*, it. *serie*, germ. *Folge*, engl. *set*). V.D.

SULF Folosit în gravura pe metal pentru obținerea unor efecte de laviu, fie cu ajutorul unei soluții de sulfură de

potasiu în combinație cu ulei de ricin și alcool, fie cu o combinație de ulei de măsline și floare-de-sulf, cu care se acoperă placa de gravat (fr. *soufre*, it. *zolfo*, germ. *Schwefel*, engl. *sulphur*). A.P.

SULFOPON Pigment înrudit cu *litoponul*, pe care îl înlocuiește uneori. Sulfatul de bariu care intră în compoziția litoponului este substituit cu sulfatul de calciu. L.L.

SULIMAN (turc. *sülümen*) → alb de plumb; ~ al păretelui → alb de var; ~ francezesc → alb de plumb; ~ veneticesc → alb de plumb L.L.

SUPPORT Termen generic care desemnează o multitudine de materii a căror suprafață este capabilă să susțină și să mențină pictura vreme îndelungată. Tehnologiile le împart în *rigide*, *semirigide* și *suple* (fr. *support*, *subjectile*, it. *sostegno*, germ. *Malgrund*, engl. *support*); ~ *flexibile* sînt hîrtia și pinza, aceasta din urmă fiind cel mai răspîndit dintre s. moderne destinate picturii în ulei; ~ *rigide*, piatra, tencuiala (zidul), metalul (aurul, argintul, cuprul, zincul, fierul, aluminiul), sticla, lemnul, sideful etc. au o mare rezistență în timp și asigură o bună protecție stratului de culoare. Tehnologiile le consideră optime, întrucît materia colorată devine casantă după uscarea, lipsită de elasticitate și flexibilitate, astfel că orice deformare a s. – îndoire, întindere etc. – o crăcează; ~ *semirigide*: hîrtia maruflată pe pînză, pinza fină maruflată pe o altă pînză, cartonul etc. L.L.

SUPRACINTRAT Tip de arc de 180°, ale cărui picioare

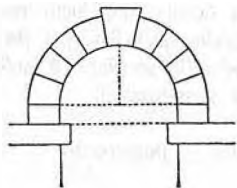

se prelungesc vertical (fr. *surhaussé*, it. *sopraalzato*, *sopraelevato*, germ. *überhöht*, engl. *surmounted*). V. și arc T.S.

SUPRAFAȚĂ Termen care desemnează fie învelișul exterior al unei forme spațiale, fie planul limitat de o linie cu traiectorie închisă. În ambele cazuri se măsoară în unități la pătrat. S. îi preocupă atît pe creatorii de forme tridimensionale (prin amploare, proporții, succesiuni, textură etc.), cît și pe cei care cultivă suporturile bidimensionale (fr. *surface*, it. *superficie*, germ. *Fläche*, engl. *surface*). V. și cadru L.L.

SUPRA LIBROS (lat., deasupra cărților) Specie a *ex-libris*-ului; spre deosebire de acesta, s. l. este plasat pe coperta exterioară a cărții. A.P.

SUPRAÎNĂLȚAT Tip de arc care are capetele prelunge cu o porțiune verticală. V. și arc T.S.

SUPRAPUNEREA CULORILOR Succesiunea de straturi colorate care alcătuiesc laolaltă *materia picturală*. Întrucît suprapunerile influențează adesea rezistența operelor și produc rezultate expresive variate, practica de atelier a stabilit prescripții diferite de la un procedeu tehnic la altul. Astfel, în *tehnica uleiului* suprapunerile trebuie făcute numai după o *uscarea* (solidificare) reală a stratului precedent (specialiștii recomandă un răgaz de două săptămîni), iar dacă intervalul dintre două ședințe de lucru a depășit cca 30 de zile, vechiul strat trebuie peliculizat cu un strat de verni de rețuș, care asigură aderența straturilor următoare; este necesară respectarea regulei „*gras pe slab*”, se recomandă grosimea limitată a pastei și, de asemenea, suprapunerile „*transparent pe opac*”. S. c. are consecințe (de natură optică, fizică, chimică și, desigur, expresivă) care variază de la un procedeu tehnic la altul. L.L.

SUPRAREALISM Mișcare literar-artistică apărută în Franța, inițiată programatic, în 1924, de poetul André Breton în *Manifestul suprarealismului*. Textul proclama intenția „de a rezolva contradicțiile dintre realitate și vis prin acceptarea unei realități absolute, o suprarealitate”. De aici rezultă importanța, rolul primordial al activității psihice iraționale, al inconștientului, al experienței onirice, al depozitului de imagini colective arhetipale, ale căror „dicteuri” artistul le înregistrează automat, transcriindu-le în spontaneitatea lor fără a le „manipula” formal și a le controla cu mijloacele logicii și ale rațiunii. Sursele s. sînt multiple. În primul rînd este dadaismul, cu repertoriul lui de absurdități, cultivate ca mijloc de terapie psihosocială împotriva convenționalismului burghez de toate felurile. Sub acest aspect, s., în prima lui etapă, a avut conotații politice și legături cu mișcarea comunistă franceză. Pe plan filozofic, în s. există filiații din romantismul german: literar (Novalis) și pictural (C. D. Friedrich). Legături directe se pot stabili între s. și doctrina freudiană asupra activității inconștientului. Practici și metode de creație coincidente cu cele ale s. se întîlnesc, fără caracter programatic, și în arta secolelor trecute: la Bosch, Bruegel, Magnasco, Callot, Füssli, Goya ș. a. S. a evoluat pe etape pînă în preajma celui de-al doilea război mondial, demonstrîndu-și forța prin două mari expoziții, în 1925 și 1936, la care au participat, la prima, pe lângă suprarealiștii primei generații – Max Ernst, Hans Arp, Man Ray – și artiști cu adevărat temporare la s.: Chirico, Miró, Picasso și Paul Klee, iar la a doua, numai suprarealiștii Magritte, Salvador Dalí, Victor Brauner, Paul Delvaux, Masson; curînd va adera la s. și Marcel Duchamp. Iconografia s. este prioritar figurativă, folosind elemente luate din realitate într-un context ireal, de combinații absurde, uneori cu o notă simbolică, conturîndu-se astfel o concepție magică asupra funcției „obiectului” din imagine, înstrăinat, smuls din logica conexiunilor lui firești. Dominanța figurativă a s. a avut, mai ales la începuturile mișcării, și caracterul unei reacții față de abstracționism și purism. În 1947, o nouă expoziție de amploare va confirma, pentru un timp, vitalitatea s. care, după 1960, se va afirma puternic în

unele țări socialiste, în special în fostele R. D. G. și U. R. S. S., reprezentînd o alternativă figurativă la realismul socialist. V. și il. 86, 88 A.P.

SUPREMATISM Formă extremă a abstracționismului geometric, definită, în 1915, de artistul rus Kazimir Malevici, căruia îi aparține și denumirea, ca „o suprafață a emoției pure în artă” și ca o „eliberare de lumea obiectuală”, prin reducerea formelor la un simplu pătrat, „punct zero al experienței vizuale pe suprafața nudă a tabloului”. S. are grade, mergînd de la forma elementară a pătratulului negru pe fond alb, pînă la s. spațial, colorat, ajuns în anii '20 la interferențe cu constructivismul și Bauhausul. V. și il. 87 A.P.

SURCOT (fr. *sur*, *cotte*) Veșmînt european medieval



în stil gotic (sec. 13-15), cu mînici sau fante largi și tivuri de blană, purtat de bărbați și femei, peste *cotta*. A.P.

SURGUCI (turc.) Smoc de pene fixat într-o broșă împodobită cu pietre prețioase și prins la turban sau la ișlic,



de sultani și de înalții demnitari turci, la căciulă, de unii domnitori români (Mihai Viteazul etc.) sau la chipiu, de ofițeri (Alexandru Ioan Cuza etc.). A.N.

SURTOUT DE TABLE (fr.) Piesă de argintărie cu caracter decorativ, așezată în centrul mesei, la ospete. Folosită începînd din sec. 17, reprezenta inițial o sfîncă, în

adînciturile căreia se fixau cupe cu bomboane, prăjituri, mirodenii. Piesa poate fi asociată cu sfeșnice și statuete. La începutul sec. 18 se răspîndesc compoziții arhitecturale reprezentînd grădini înflorite, iar în sec. 19 (stilul Primului Imperiu) piese ornamentate din bronz, cu platouri din cristal, asociate cu sfeșnice cu mai multe brațe. În prezent acest gen de piesă decorativă a dispărut din uz (fr. *surtout*

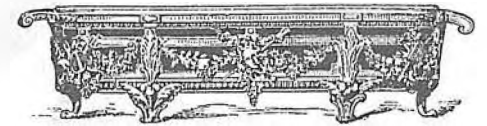

de table, it. *trionfo da tavola*, germ. *Tafelaufsatz*, engl. *center-piece*, *epergne*). V.D.

SUTANĂ Veșmînt de stofă de diverse culori, de regulă negru (la catolici, exclusiv), lung pînă la glezne,



încheial în față, purtat de diaconi și de preoți. Croiul și modalitatea de închidere diferă de la un rit la altul. T.S.

SWANSEA Manufactură engleză, situată în Țara Gailor, care confecționează piese de faianță și de porțelan între 1764 sau 1765 și 1870. Își cîștigă un mare renume prin piesele de porțelan moale și translucide, de o calitate deosebită, realizate între 1814 și 1822. Formele, în stilul neoclasic, sînt simple și armonioase; decorul cuprinde flori, fructe, păsări, fluturi, peisaje. Produsele caracteristice sînt serviciile de masă; cître 1845-1850 se confecționează vase în stil etrusc sau grecesc. Faianța este de o calitate foarte fină și adesea cu lustru metalic. Cele mai frumoase piese sînt opera ceramistului Lewis Llewellyn Dillwyn, care pictează decorul așa-numitelor vase etrusce. Mărci (pentru porțelan): Swansea; Swansea și dedesubt un trident; (pentru faianță): Dillwyn și dedesubt Swansea. V.D.

S

ȘABLON → poșcar

SANT Element care face parte dintr-un sistem defensiv. Adâncitură artificială, realizată prin scoaterea pământului și depozitarea lui fie pe margini, pentru a forma un val cu scopul de a crea sau a completa o fortificație, rezultând un obstacol în fața atacatorilor (sistem medieval), fie prin îndepărtarea lui (sistem sec. 16-18). Sistemul era folosit din neolitic. În Evul Mediu, ș. erau practicate în jurul cetăților sau al zidurilor orașelor. Partea dinspre obiectivul de apărut se numește *escarpă*, iar cea de pe malul opus *contraescarpă*. Între cele două, adâncitura putea avea câțiva metri lățime și câțiva metri profunzime. Putea fi uscat sau umed, în al doilea caz fiind temporar sau permanent umplut cu apa unei surse deversate special în acest scop. Pentru sporirea rezistenței, pereții erau de regulă căptușiți cu cărămidă (fr. *fossé*, it. *fossato*, germ. *Graben*, engl. *ditch*). T.S.

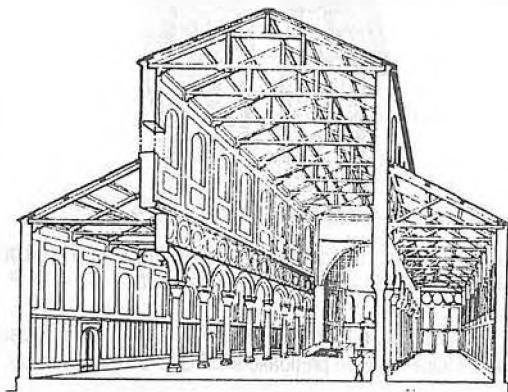

ȘARPANTĂ Eșafodaj de bîrne, ferme metalice sau bare de beton armat, asamblat de o manieră convenabilă

Sistem defensiv de tip Vauban

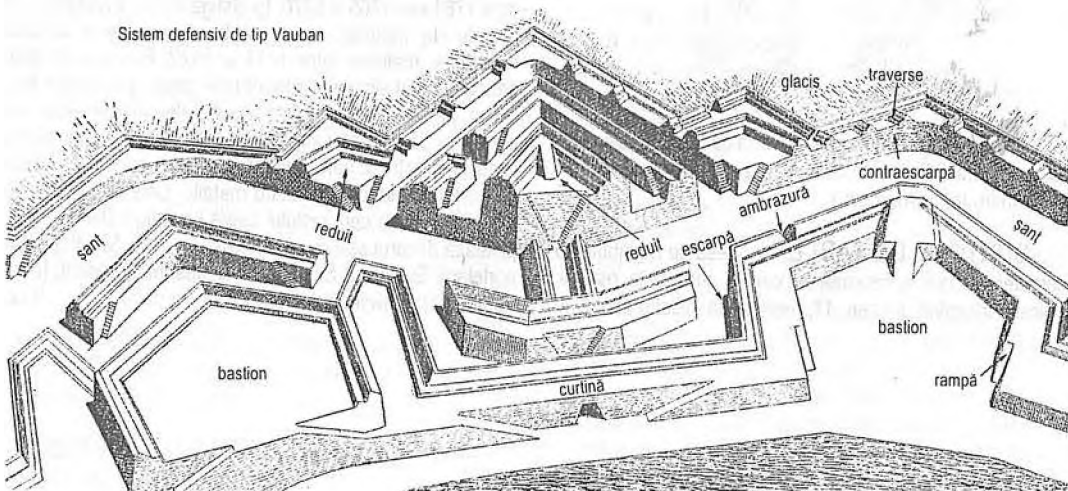

pentru a repartiza uniform greutatea învelitorii care se sprijină pe el și pentru a trasa panta și forma acesteia (fr. *charpente*, it. *armatura*, *travatura di legno*, germ. *Dachstuhl*, engl. *framework of a roof*). T.S.

ȘARPE În funcție de epocă și de loc, animal asociat simbolic fie binelui, fie răului, identificat în iconografia creștină cu ispititorul Evei și al lui Adam. Este atributul personificării Pământului, din Seria celor 4 Elemente, dar și al uneia din cele 7 virtuți – Înțelepciunea (Prudentia). Reprezentările variază de la simpla figurare a reptilei clasice, la transformarea sa în monstrul Leviathan, din Judecata de apoi, în dragon, cu unul sau mai multe capete (fr. *serpent*, it. *serpe*, *serpente*, germ. *Schlange*, engl. *snake*, *serpent*). T.S.

ȘASIU (fr.) Cadru de lemn pe care se întinde pînza ce urmează să fie grunduită și pictată. Esența lemnoasă cea mai folosită astăzi este bradul – uscat, curat, neted, fără noduri și cu fibrele lemnului dispuse în sens paralel cu

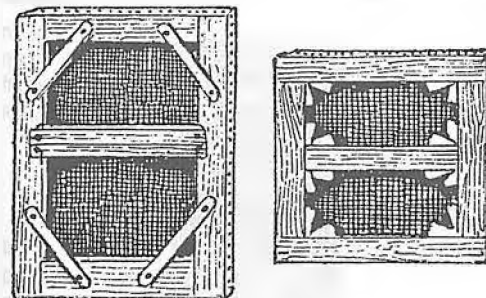

laturile. Taietura oblică (privind în secțiune) a stinghiilor, datorită căreia se evită imprimarea în pictură a muchilor lor interioare, este astăzi o regulă. Deși se mai folosesc uneori ș. cu colțuri fixe, cu adevărat bune sînt cele prevăzute cu pene (apărute în sec. 18), care permit mici reîntinderi ulterioare ale pînzei. Lățimea și grosimea stinghiilor componente crește o dată cu suprafața care va fi pictată. Cele medii (între 1-1,5 m²) au fixată la mijloc cite o stinghie transversală, pentru a le mări rezistența față de tracțiunile pînzei; cele mai mari (între 2-3 m²) pot avea confecționată fie o „*cruce a șasiului*”, dispusă la mijloc, fie mai multe traverse încrucișate. Înainte de operația de întindere a pînzei este necesară frecarea cu glaspapir a stinghiilor și rotunjirea ușoară a muchilor (mai ales a celor pe care se sprijină pînza), ca și a celor patru colțuri. Proporțiile dintre laturile ș. fiind legate nemijlocit de reprezentarea picturală (marginile lui coincidînd cu limitele *cadruului*), există o standardizare internațională a dimensiunilor, care, grupate și intitulată *figură*, *portret*, *marină*, sînt livrate ca atare de unitățile comerciale specializate. Alături de cele rectangulare, există și ș. circulare sau ovale, construcția lor asigurînd, de asemenea, secționarea oblică a laturilor, penele și traversele (fr. *châssis*, it. *telaio*, germ. *Keilrahmen*, engl. *canvas-stretcher*). L.L.

ȘCOALĂ Ansamblu de artiști care prezintă asemănări stilistice și conceptuale. Pot fi grupați în jurul unui maestru (ex. ș. lui Rembrandt, ș. lui Rubens), pot fi încadrați unui curent sau unei orientări stilistice comune (ex. ș. impresionistă, ș. de la Barbizon), sau aparțin unui spațiu geografic distinct – fie el o regiune sau o țară (ex. ș. toscană, ș. franceză, ș. românească) (fr. *école de peinture*, it. *scuola*, germ. *Malerschule*, engl. *School of painting*). L.L.

ȘEDINȚĂ Numele tradițional al intervalului (cotidian) de timp în care lucrează artistul. O ș. poate dura mai multe ore. Cînd se lucrează după model viu, acestuia i se acordă, de obicei, pauze din oră în oră. Anumite lucrări pot fi terminate într-o singură repriză (*alla prima*), în vreme ce altele – mai complexe ca problematică, sau de dimensiuni ample – pretind un mare număr de ș. zilnice. Alte denumiri: *repriză de lucru*, ș. *de lucru* (fr. *séance de pose*, it. *seduta di posa*, germ. *Porträtsitzung*, engl. *sitting for a portrait*). L.L.

ȘEF DE ȘCOALĂ Artist marcant, inițiatorul unei orientări stilistice, a cărui operă polarizează energia și influențează creația a numeroși discipoli, mai mult sau mai puțin direcți (fr. *chef d'école*, it. *caposcuola*, germ. *Schulfführer*, engl. *school-leader*). V. și *școală* L.L.

ȘELAC → gumi-lac

ȘERLAC → gumi-lac

ȘEMINEU (fr.) Amenajare specială a locului de încălzit cu foc deschis, dintr-o încăpere, formată dintr-o nișă căptușită cu piatră sau cu cărămidă, care comunică direct

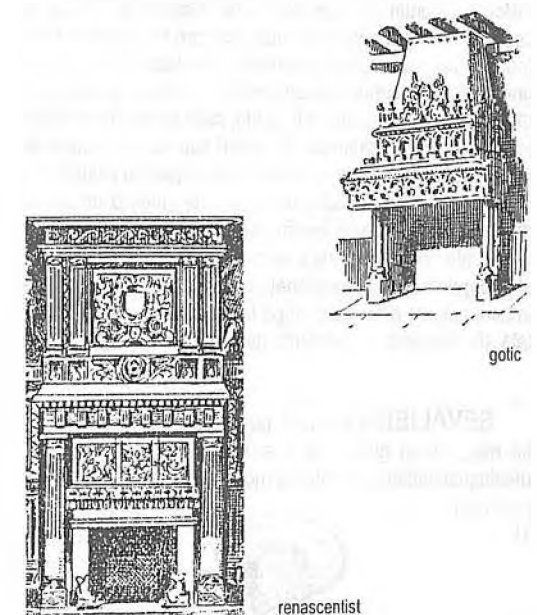

gotic

renescentist



modern
cu o hotă. Exemplarele cele mai monumentale au fost realizate în Evul Mediu și în Renaștere (fr. *cheminée*, it. *camino*, germ. *Kamin*, engl. *chimney*). T.S.

ȘEVALET (fr.) Unealtă-suport specială, specifică muncii pictorului, pe care acesta își așază tabloul în curs de

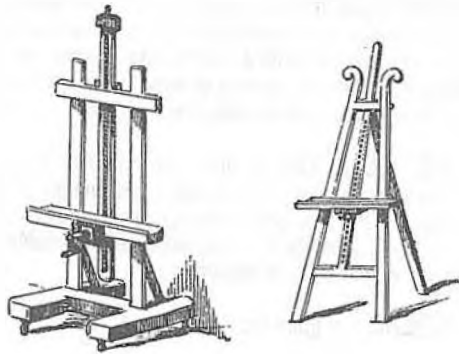

execuție; confecționată de regulă din lemn, poate avea mărimi și forme variate. Ș. de atelier cele mai simple au forma unui trepied prevăzută cu o traversă de sprijinire a lucrării; altele, mai perfecționate, sînt alcătuite din doi piloni verticali, reuniți sus și jos prin traverse fixe, care au la mijlocul distanței ce-i separă diverse sisteme de ridicare și coborîre a unei stinghii orizontale, pe care se sprijină tabloul (partea de sus a tabloului putînd fi imobilizată cu ajutorul unui cursor ori a unui dispozitiv mobil); unele au dispuse sub tălpile de susținere patru mici roțițe, care le asigură mobilitatea. Ș. de cîmp, construite din lemn sau din alte materiale ușoare (aluminu, mase plastice), sînt trepieduri pliabile mai complicate (unele au adosată o cutie de culori și un sistem de transport cu chingi). Inventarea ș. pare să se fi produs în antichitate, însă a devenit o unealtă indispensabilă pictorilor abia după ce a fost abandonat sistemul de lucru medieval – în care culorile erau aplicate pe tablourile dispuse la orizontală. (fr. *chevalet*, it. *cavaletto*, germ. *Staffelei*, engl. *easel*). L.L.

ȘEVALIERĂ Inel plat, purtat pe inelar sau pe degetul mic, uneori gravat cu o emblemă nobiliară, o scenă mitologică, inițiale sau diferite motive decorative: cunoscută



din epoca romană, ș. se poartă și în prezent. Se confecționează din metale prețioase (fr. *chevalière*, it. *anello*, germ. *Siegelring*, engl. *seal-rings*, *signet-ring*). V.D.

ȘEZLONG 1. Canapea pentru repaos diurn, ca un fotoliu alungit, cu tăblii tapisate la căpătii și, eventual, și la picioare, apărut în Franța sec. 18. (fr. *lit de repos*, it. *letto di parata*, germ. *Prunkbett*, engl. *sate-bed*). Varietăți: ~ *duchesse* sau ~ *sultane*, lungă peste 1,60 m; ~ *en bateau*, cu tăblii curbe, ca barca; ~ *duchesse brisée*, alcătuită din 2-3 bucăți (un fotoliu mare și altul mic, alungit sau 2 fotolii inegale și un laburet); ~ *Madame Récamier*, cu tăblii joase, egale. 2. Fotoliu de grădină, pliant, format dintr-un cadru de lemn și pînză, eventual cu un adaos racordat, pentru picioare, permițînd o poziție semîntînsă (fr. *chaise longue*, it. *poltrona a sdraio*, germ. *Ruhebett*, *Liegestuhl*, engl. *lounge-chair*, *daybed*). V.D.

ȘIFONIER La origine, piesă de mobilier înaltă și îngustă, prevăzută cu 5-6 sertare, destinată păstrării lenjeriei.



stil Ludovic XVI

Din sec. 18, ș. devine o mobilă de lux, iar în stilul Empire apare tipul de ș. prevăzută cu 7 sertare, după cele 7 zile ale săptămînii (*semainier*). Din sec. 19, ș. devine sin. cu dulap (fr. *chiffonier*, it. *cenciaio*, *cenciaiolo*, germ. *Leinwand-schrank*, engl. *chiffonier*). C.R.

ȘINDRILĂ Material lemnos folosit pentru învelișoare, avînd forma unor scîndurele lungi de cca 30-40 cm, înguste de 7-8 cm, care se bat, cite 2-3 odată, cu cuie, în sistemul de solzi (un rînd este acoperit parțial de cel următor, ale cărui rosturi cad pe mijlocul primului). Taietura scîndurelor este fie în unghi, fie în „coadă de rîndunică” (fr. *bardeau*, it. *assicella*, germ. *Dachschindel*, engl. *shingle*). T.S.

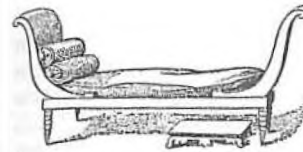
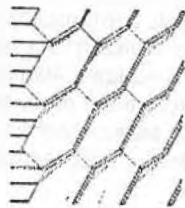

tip Madame Récamier

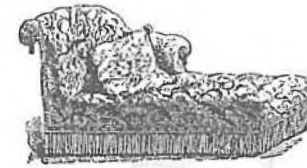

stil Napoleon III

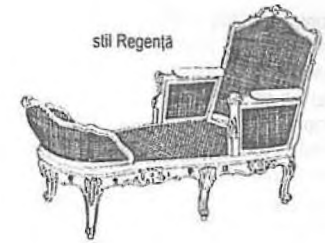

stil Regență

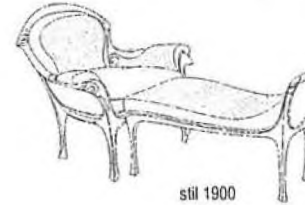

stil 1900



de Le Corbusier

Șezlong

ȘLEFUIRE Procedu prin care se obțin suprafețe netede, mate sau strălucitoare, pe obiecte de piatră sau metal, ca urmare a folosirii anumitor unelte speciale sau a frecării cu substanțe abrazive (fr. *polissage*, it. *pulitura*, *levigazione*, germ. *Schliff*, engl. *polishing*). T.S.

ȘLAGMETAL → foițe metalice

ȘMIRGHEL (germ.) 1. Rocă dură constituită din straturi granulate de corindon și magnetit, folosită ca abraziv pentru șlefuirea sculpturilor din piatră, marmură, granit și alte materiale dure. 2. Material confecționat din carton, pînză etc., impregnat cu pulberi abrazive de diferite mărimi și denivelări, folosit la lustruirea și curățarea unor suprafețe destinate gravării, pentru frecarea suporturilor utilizate în pictură, sau pentru alte operații auxiliare de atelier (fr. *emerî*, it. *smerglio*, germ. *Schmirgel*, engl. *emery*). C.R. și I.P.

ȘOFRAN (arab. *za'faran*) Plantă din care se prepară galbenul de ș. (fr. *safran*, it. *zafferano*, germ. *Safran*, engl. *saffron*). L.L.

ȘPACLU Instrument alcătuit dintr-o lamă de oțel (aprox. triunghiulară) fixată într-un minier de lemn. Se folosește în multe operații de atelier: aplicări de grund, chit și culoare, răzuiri, neteziri ale unor tencuieli, amestecul cernelurilor și culorilor etc. (fr. *spatule*, it. *spatola*, germ. *Spachtel*, engl. *spatula*). L.L.

ȘPIȚ (germ. *Spitz*) Daltă mare, de obicei cu secțiune hexagonală, cu vârful în formă de cui, folosită în sculptură pentru cioplit și degroșat piatra, prin lovire cu ciocanul. C.R.

ȘTAMPILĂ Marcă aplicată pe mobile atestînd executarea respectivei piese de către un anumit meșter

timplar, ebenist. Inițialele prenumelui și numele întreg, gravate pe o placă groasă de metal, prin lovire cu un ciocan se imprimă în fibra lemnoasă. În genere se întipărește pe carcasa mobilelor sub traversa posterioară (scaune, fotolii) sub tăblia de lemn, marmură (cornode, console, mese, servante), pe partea interioară a centurii (mese, birouri plate). Primele ș. apar în Franța, către 1730, cu scopul de a distinge lucrările membrilor corporației timplărilor ebeniști de cele executate de meșteri liberi fără drept de marcă. În 1743, ștampilarea, pentru care se percepe o taxă, devine obligatorie, certificînd calitatea mobilei realizate conform anumitor norme riguroase. Din 1751, legalizată printr-un edict regal, stipulînd amenzi și confiscare, pe lângă numele executantului piesele se marchează cu o floare de crin și inițialele corporației J. M. E. (*Juré menuisier ébéniste*). Cu toate că după Revoluția din 1790 această uzanță se abolește, mulți ebeniști francezi păstrează obiceiul semnării mobilelor și în decursul sec. 19. În Anglia cu unele excepții (sec. 18-19), ebeniștii nu aplică semnături pe mobile (fr. *estampille*, it. *marca*, *suggello*, germ. *Stempel*, *Brandstempel*, engl. *stamp*, *brand*). C.R.

ȘTANȚARE Procedu aplicat la prelucrarea metalelor, prin care se obțin, prin impresiune, anumite motive, se aplică mărcile care atestă proveniența dintr-un atelier anume, uneori titlul metalului prețios. Există și piese întregi rezultate din impresiunea și decuparea din o placă de metal folosind o matriță. T.S.

ȘTERGAR ÎMPĂTURIT → pergament plisat

ȘTERGERE Acțiunea de îndepărtare a surplusului de culoare – cerneluri – de pe suprafața plăcii în procesul gravării (fr. *essuyage*, it. *asciugamento*, germ. *Löschung*, engl. *effacement*). I.P.

T

TABACHERĂ Cutie de mici dimensiuni, prevăzută cu capac, de diferite forme și materiale (aur, argint, fildeș, os, baga etc.), în care se ține tutunul de prizat. Folosită în

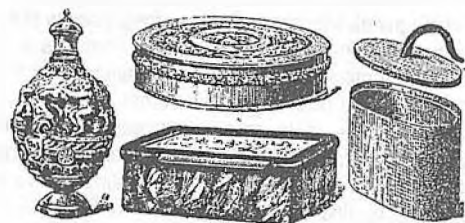

Europa începând din ultima parte a sec. 16, când tutunul a fost introdus de spanioli. În sec. 18, moda t. era atât de răspândită, încât s-au păstrat pînă în zilele noastre bogate colecții, unele piese, de mare valoare, fiind împodobite cu pietre prețioase sau cu miniaturi (fr. *tabatière*, it. *tabachiera*, germ. *Schnupfdose*, *Tabakdose*, engl. *snuff-box*, *tobacco-box*).
V.D.

TABELE DE CONCORDANȚĂ În special în evangheliarele medievale, grupaje ordonate pe coloane, în care sînt marcate mențiunile evenimentelor similare



relatate în cele patru Evanghelii. Plasate la începutul textului, beneficiau de un cadru decorativ deosebit, fiecare coloană era plasată sub o arcadă, întregul figurînd un fel de portic bogat ornamentat. Printre cele mai bogat decorate sînt cele din manuscrisele carolingiene, de exemplu *Evangheliarul de la Lorsch*, a cărui primă parte se păstrează în Biblioteca Batthyani, din Alba Iulia (fr. *Tableaux de concordances*, germ. *Konkordanztafeln*). T.S.

TABERNACOL (lat. *tabernaculum*) 1. În antichitatea romană, denumirea de t. – inițial cortul folosit în taberele militare – a fost extrapolată la elementele în formă de baldachin de pe fațadele somptuoase ale unor edificii construite începînd din sec. 1 d. H. Ediculele, care constituiau prolaterante ale fațadelor, adăposteau adesea statui. 2. În bisericile catolice, nișă în grosimea peretelui aflat în stînga mesei altarului sau mic dulăpior pus pe aceasta, în

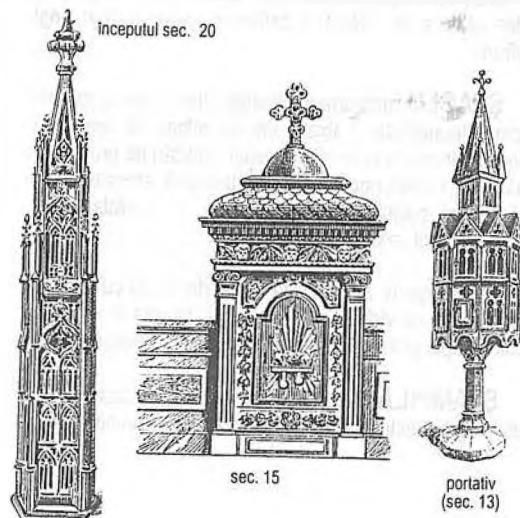

care se păstrează ciboriul cu împărțășania. Cele mai semnificative realizări artistice aparțin stilului gotic, reprezentînd sculpturi mari, de forma unui turnuleț sau a unei uriașe monstranțe de piatră, decorată cu arcade, pinacuri, fleuroni etc. În țara noastră se păstrează două asemenea t., în Biserica „Din deal”, din Sighișoara (sfîrșitul sec. 15) și în Biserica Evanghelică din Moșna, jud. Sibiu (1493), ultimul realizat de meșterul Andreas. În bisericile moderne este combinat cu masa altarului, iar în cele contemporane revine la forma separată de aceasta, fiind atașat zidului din axul sanctuarului. Corespunde *chivotului* din bisericile ortodoxe (fr. *tabernacle*, it. *tabernaculo*, germ. *Sakramenthäuschen*, *Tabernakel*, engl. *tabernacle*, *eucharist shrine*).
T.S.

TABELELE LEGII Două plăci de piatră, reprezentate de obicei juxtapuse și rotunjite la partea superioară, pe care sînt înscrise cele Zece porunci date de Dumnezeu lui Moise pe Muntele Sinai: pe cea din stînga sînt înscrise 3, iar restul pe cea din dreapta, semnificînd separația obligațiilor față de Dumnezeu de cele față de oameni. T. L. originare se păstrau în Sfînta Sfîntelor din Templul din Ierusalim. Ele marchează partea superioară, exterioară, a sinagogilor (fr. *Tables de la Loi*, it. *Tavole della Legge*, germ. *Gesetztafel*, engl. *Tables of the Law*).
T.S.

TABLINIUM În antichitatea greco-romană, sala mare de recepții plasată pe axul clădirii în partea opusă intrării, cu deschidere spre atriu. O deschidere în partea posterioară permitea comunicarea cu grădina sau cu peristilul, dacă exista. V. și *domus*
I.C.

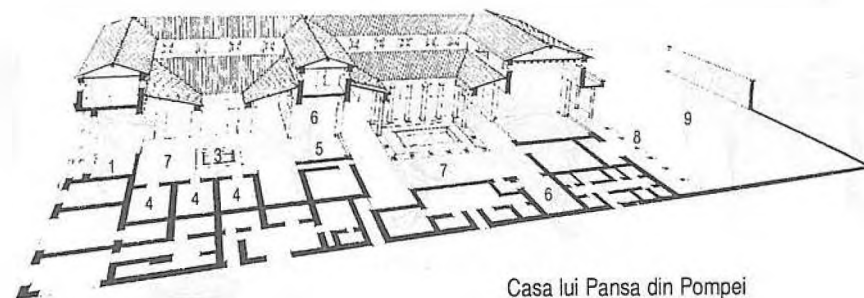

Casa lui Pansa din Pompei

- 1. vestibulum; 2. atrium; 3. impluvium; 4. cubicula (camere); 5. tablinium; 6. triclinium; 7. peristil; 8. portic; 9. hortus (grădină)

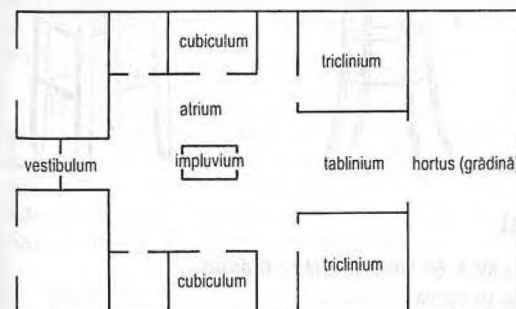

Planul tip al unei domus cu atrium

ca fostei Minăstiri Humor, jud. Suceava, 1535.) O variantă specială de t. f. este, în Apusul Europei, epitaful; ~ **votiv**, compoziție figurativă complexă, cu o iconografie variind în funcție de loc și de timp, frecventă atât în Orientul, cât și în Occidentul medieval, accentuând importanța donatorului și reprezentând, de obicei, alături de el și obiectul daniei sale (biserică, o carte, un obiect de cult). Printre cele mai vechi t. v. creștine se numără cele din Biserica San Vitale din Ravenna (526), reprezentând pe împăratul Iustinian și, respectiv, pe Împărăteasa Teodora, fiecare urmat de curtea sa. Deși cele mai frecvente sînt pictate, există și reprezentări sculptate (Biserica din Haghat, Armenia, 977-991), în metal ciocănit (ferecătura Evangheliarului dat de Alexandru II Mircea, la Muntele Sinai, 1568-1577), în miniatura de carte (pe primele pagini ale Tetraevangheliarelor dăruite de Matei Basarab celor 4 Patriarhii ortodoxe din Răsărit, 1640-1645), în grafică etc. În ceea ce privește pictura murală, în țara noastră există mai multe variante compoziționale: caracteristic pentru Moldova, în sec. 15-16, este t. v. *de familie*, în care șeful acesteia (voievod, boier) prezintă lui Iisus Hristos, așezat pe un tron, macheta bisericii, prin intermediul patronului acesteia (Voroneț – Ștefan cel Mare cu Sf. Gheorghe; Moldovița – Petru Rareș, cu Maica Domnului). În t. v. din Țara Românească – inspirate mai ales din cele imperiale bizantine – divinitatea este în general prezentă doar simbolic, prin o mîină care binecuvîntează și prin înșeri care susțin coroana de deasupra capului voievodului-donator (t. v. al lui Neagoe Basarab din Biserica Episcopală din Curtea de Argeș, 1526; cel al lui Constantin Brîncoveanu din Biserica mare a Minăstirii Hurez, 1696). În sec. 17-18, în numeroase ctitorii boieresti, apar ample t. v. *cu sens genealogic*, după

o tradiție inaugurată încă de Neagoe Basarab în monumentul amintit: membrii unei familii, din 2-3 generații, sînt reprezentați de jur-împrejurul pronaosului, grupați în jurul ctitorilor principali, pictați de o parte și de alta a portalului vestic, care sprijină macheta bisericii figurată deasupra acestuia (t. v. ale familiei Cantacuzino, pictate de Pîrvu Mutu, în ctitorii acestora de la Măgureni și Filipeștii de Pădure, jud. Prahova, sfîrșitul sec. 17; familia Arhimandritului Dionisie Bălăcescu la Telești-Șomănești, jud. Gorj, 1748) (fr. *t. votif*, it. *q. votivo*, germ. *Votivbild*, engl. *votive picture*). V. și **pictură, portret funerar** L.L. și T.S.

TABULA Placă din lemn, piatră sau metal cu diverse întrebunțări. Servind în principal la inscripționarea textelor de legi, t. era frecvent folosită ca suport pentru pictură. T. folosite pentru pictură erau, de obicei, din lemn sau marmură, și, odată lucrate, erau încastrate în pereți cu rol decorativ. De la pictura pe t. s-a trecut la executarea de relieuri cu același rol decorativ. I.C.

TABULARIUM Edificiu roman, destinat păstrării arhivelor de stat. În timpul Republicii, arhiva se păstra în templul lui Saturn. I.C.

TABURET Scaun (înalț pînă la 50 cm) fără spătar, tapițat (îmbrăcat cu brocart, catifea, mătase, piele etc.). Inițial scaun pentru sprijinit picioarele celui așezat pe un tron sau pe un fotoliu înalț. În sec. 17, t. era folosit la recepții, de cei de rang nobiliar, pe cînd cei aflați mai jos pe scara socială stăteau în picioare (fr. *tabouret*, it. *sgabello*, germ. *Schemel*, *Hocker*, engl. *taburet*). În sec. 19 t. *rotund* este denumit *pouf* (it. *panchettino*, engl. *puff*). C.R.



Taburet

1. Stil sec. 17; 2. Stil Ludovic XIV; 3-4. Stil Ludovic XV; 5. Stil William and Mary; 6. de pian; 7. de bar; 8. de atelier de pictură

TAFTA Țesătură de mătase de o singură culoare, fără revers, formată din fire încrucișate, avînd cea mai simplă armură. Se pare că ar fi originară din Iran. Există diferite varietăți de t.: *cu ape* (la care firul de băteală este de altă culoare decît cel de urzeală, de ex. roșu și gri, obținîndu-se un efect de valuri), *moar, fai* (fr. *taffetas*, it. *taffeta*, germ. *Taffet*, *Taft*, engl. *taffeta*, *shot silk*). V.D.

TAILLE-BLANCHE (fr. *taille*, tăietură, *blanche*, alb) Variantă a gravurii în adîncime, în care desenul, fiind incizat în placă, apare alb pe fond negru. Gravorul elvețian Urs Graf (sec. 16) este celebru pentru folosirea acestei tehnici (fr. *taille-blanche*, it. *intaglio bianco*, germ. *Weisschnitt*, engl. *white cut*). Sin. *tăietură albă* A.P.

TAILLE D'ÉPARGNE (fr. *taille* tăietură, *épargne*, cruțare) Termen sinonim cu *gravura în relief*, al cărei specific este faptul că porțiunile plăcii care absorb culoarea cerneii sînt înalte, în timp ce porțiunile care nu apar în imagine

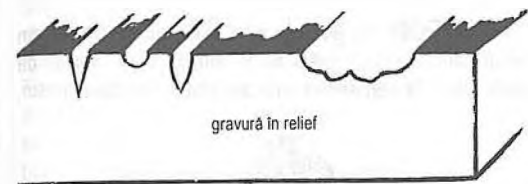

sînt extrase prin tăiere. Se folosește în xilogravură și lino- gravură. A.P.

TAILLE DIRECTE (fr.) Metoda cioplii directe în materiale dure a unei sculpturi, executată de artist la dimensiunile dorite, cu anumite unelte din fier și oțel (ciocan, spiț, dalță, gradină, trepan, pilă etc.) (fr. *taille directe*, it. *taglio diretto*, germ. *unmittelbares Steinhauen*, engl. *direct cutting*). C.R.

TAILLE-DOUCE (fr.) Termen mai puțin uzitat, pentru a desemna procedeul gravurii în adîncime pe metal:

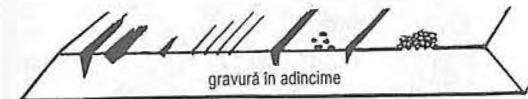

acvatorte, dălțiță, pointe sèche, acvatinta, manieră neagră (fr. *taille-douce*, it. *intaglio dolce*, germ. *Tiefdruck*, engl. *copper-plate engraving*). A.P.

TAINĂ În creștinism, fiecare din cele 7 ceremonii prin care Biserica transmite credincioșilor harul divin, în forme și cu semnificații variate. Ele sînt: Botezul, Mirul, Spovedania/tertea păcatelor, Euharistia/împărtașania, Preoția, Căsătoria, Maslul (fr. *Sacrement*, it. *Sacramento*, germ. *Sakrament*, engl. *Sacrament*). Sin. *Sacrament*. T.S.

TAINIȚĂ Spațiu de mici dimensiuni rezervat în

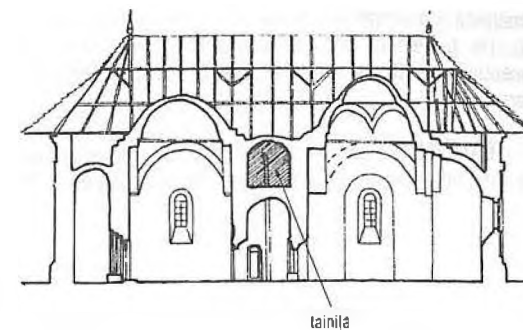

grosimea unor ziduri, între extradadosul unei bolți și pardoseala încăperii de deasupra, sau chiar o cameră mică, lipsită de ferestre, cu acces dificil și, în general, greu de remarcat, servind ca ascunzătoare pentru bunurile prețioase (bijuterii, bani, vase, acte etc.), într-un palat domnesc, într-o minăstire sau într-o casă boierească. Remarcabile sînt t. din Moldova (Biserica Sf. Nicolae din Rădăuți, bisericile minăstirilor Humor și Moldovița), amenajate deasupra bolții pronaosului și, respectiv, camerei mormintelor, la care se accede prin scări spiralate, închise într-o cajă din colțul încăperii respective. Acestea aveau, probabil, o funcție similară cu încăperile-tezaur, situate deasupra sacristiilor din bisericile occidentale (echivalențe aproximative: fr. *salle du trésor*, it. *sala del tesoro*, germ. *Schatzkammer*, engl. *treasure room*). T.S.

TALAVERA DE LA REYNA Centrul spaniol (în Castilia) care produce faianță cu glazură stanică, începînd din sec. 16; activează pînă în sec. 19. La început, decorul se inspiră din ceramica italiană și flamandă, dar cînd se dezvoltă un stil original. Piesele – vase globulare, căni și platouri, variate ca formă și de dimensiuni mari, sînt decorate cu multă fantezie: animale, clădiri, copaci, păsări, călăreți. Coloritul cuprinde tonuri de verde, galben-portocaliu și albastru închis spre cenușiu. În sec. 18 se adoptă stilurile manufacturilor Moustiers și Marsilia; se împrumută și motive chinezești (prin intermediul faianței Delft și Savona). În sec. 19, producția începe să-și piardă originalitatea. Marcă (pe piesele moderne): Talavera. V.D.

TALC (arab. *talq*) Materie alburie, alunecoasă la pipăit, extrasă din zăcămintele naturale. Este un silicat hidratat de magneziu mult utilizat ca *materiale de umplutură*, amestecat în unele cernele de gravură (pentru a le crește viscozitatea) etc. Altă denumire: *cretă franceză* (fr. *talc*, it. *talco*, germ. *Talk*, engl. *talc*). L.L.

TALIT (ebr.) Veșmînt de rugăciune în iudaism. Constă dintr-un șal de dimensiuni diferite, din lînă sau bumbac în țările Europei Centrale și de Răsărit, de mătase în Spania și Portugalia. Uneori este ornamentat cu broderii florale, altele concepute într-un simplu contrast decorativ de alb-negru, care a influențat în unele cazuri pictura și grafica

abstractă a avangardei artistice din prima jumătate a sec. 20. Un t. celebru prin calitatea artistică, datînd de la începutul sec. 18, se află în Muzeul de Istorie din Amsterdam. A.P.

TALON 1. Motiv ornamental format din două sferturi de cerc, unul convex, celălalt concav, racordate între ele. 2.



Parte de obicei paralelipipedică a unei suprafețe de sprijin, care iese în afara obiectului de susținut (fr. *talon*, it. *gola*, *onda*, germ. *Kehleiste*, engl. *ogee*). T.S.

TALPĂ A FUNDAȚIEI Porțiune de zidărie reprezentînd primele asize sau primul strat de material pus în șanțul de fundare al unui edificiu, de obicei mai lat decît fundația propriu-zisă, pe care aceasta din urmă se sprijină. T.S.

TAMBUR Parte a unei turle cuprinsă între bază și calotă, la interior cilindrică, poligonală sau marcată de o

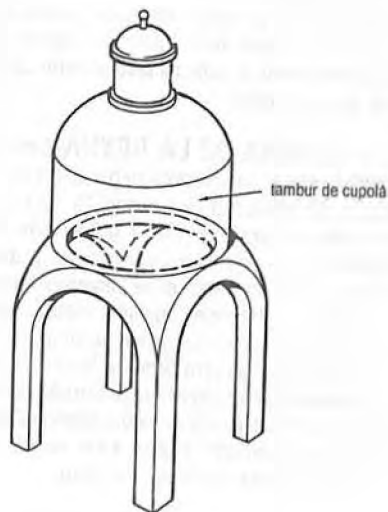

succesiune de fîrde cu fundul curbat (turla de la Biserica Domnească din Curtea de Argeș, post. 1351), iar la exterior circulară sau poligonală, străpunsă de ferestre cel puțin în sensul punctelor cardinale, iar uneori pe fiecare dintre laturi (8, 10, 12 ferestre); în funcție de epocă și de stil, primește o decorație și un acoperiș caracteristice (fr. *tambour de coupole*, it. *tamburo de cupola*, germ. *Tambour*, engl. *drum*); ~ **de coloană**, fiecare dintre elementele componente ale fusului unei coloane, avînd forma unor rîndele de piatră, suprapuse, unite între ele prin crampoane metalice; diametrul urmează motivul prestabilii pentru fiecare porțiune, în conformitate cu ordinul, stilul sau maniera

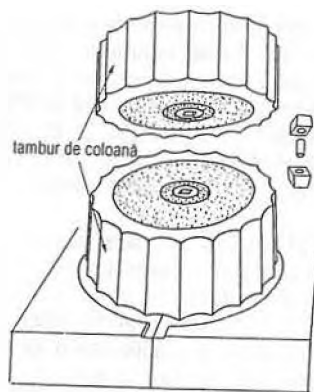

căreia îi aparține edificiul respectiv (fr. *tambour de colonne*, it. *rocco*, germ. *Trommel*, engl. *column-drum*, *tambour band*). T.S.

TAMPON În grafică, instrument confecționat din pînză canafas, piele, piele toval, rotund sau în formă de pară, folosit la depunerea unor substanțe viscoase, paste,



celmuri, culori pentru a obține acoperirea uniformă a suprafețelor destinate gravării (fr. *tampon*, it. *turaccio*, germ. *Druckerballen*, engl. *dalber*). I.P.

TANAGRA 1. Oraș din Beoția celebru prin statuetele de teracotă descoperite acolo. 2. Figurine modelate în teracotă, numite astfel după locul unde au fost pentru prima dată



descoperite, în 1874. Reprezentări feminine, drapate elegant, figurinele de t. acoperă o arie largă de subiecte. Această artă populară, care perpelua chiar și în epoca elenistică tradițiile sculpturii clasice tîrzii, era manufacturată în mai multe orașe din Grecia și Asia Mică, în sec. 4-1 î.H. V. și il. 1 I.C.

TAPISERIE Țesătură manuală din lînă, lînă cu

mătase, mătase cu fire de aur sau de argint, cu decor policrom, executată pe război vertical (*haute lisse*) sau orizontal (*basse lisse*). Motivele decorative sînt constituite din firele de băteală, care acoperă în întregime, prin încrucișarea lor, firele de urzeală. Suprafața t. nu este netedă: fiecare fir de urzeală produce, în adîncimea îngustă care îl separă de firul vecin, o umbră cenușie (*striație*), creînd astfel o valorație a coloritului. Meșterul tapisier reproduce în țesătură cartonul executat de pictor, dar are o mare libertate în tratarea desenului și în nuanțarea culorilor (de la 6-20 de tonuri s-a ajuns, în sec. 19, la cca 15 000). Tehnica de lucru se perfecționează prin folosirea războiului basculant în locul celui fix – inovația francezului Jacques de Vaucanson (1709-1782). Un lucrător poate țese în medie 4-5 cm² de t. pe zi și se specializează în executarea fie a figurilor, fie a păsărilor, fie a peisajelor etc. Bordura care încadrează t. diferă de la o epocă la alta, constituind un indiciu pentru datarea pieselor. După tema reprezentată, t. se împart în: t. *heraldice*, t. *istoriate* și *peisaje* (*verdure* și *orangerie*). Cunoscută de majoritatea popoarelor din antichitate, pe Valea Nilului este semnalată cu un mileniu î. H. (lucrată într-o tehnică asemănătoare celei folosite și azi în Europa), în China se dezvoltă din sec. 7, sub numele de *K'o-sseu*, iar în America precolumbiană, în special în Peru, se lucrează în sec. 11-16. Comerțul obiectelor de lux, practicat pe scară largă între Extremul-Orient și Imperiul Roman, prin intermediul Persiei, apoi cruciadele contribuie la răspîndirea t. asiatică în Europa, unde împodobesc lăcașurile religioase și castelele feudale, servind și la compartimentarea încăperilor sau la protejarea împotriva frigului. Folosite și ca simbol al prestigiului principelui sau al orașului, t. sînt expuse cu prilejul turnirelor sau al altor ceremonii în aer liber. Cele mai vechi t. țesute în Europa se găsesc în Germania (sec. 11-13) și în Norvegia (începutul sec. 13). În sec. 14, atelierile din nordul și centrul Franței și din majoritatea provinciilor flamande dețin prioritatea în arta t. Începînd din sec. 14, țesătorii se organizează în corporații, ale căror arhive ne-au transmis numele lor. În sec. 15, în atelierile franceze și italiene se țes t. cu subiecte alegorice, cavaleresti și războinice. Gustul pentru natură al flamanților se traduce prin vaste peisaje cu flori, frunze și păsări în prim-plan. Spre sfîrșitul sec. 15, italienii introduc în compoziții grupuri de personaje admirabil desenate, adesea însoțite de un puternic dramatism. În sec. 16, t. capătă un caracter mai decorativ, începe să se afirme gustul pentru abstract. Cartoanele lui Rafael Sanzio (1483-1520) tratează t. mai degrabă ca o frescă, tendință și mai accentuată la elevul său, Giulio Romano (1492 sau 1499-1546). Bordura se îmbogățește cu motive noi (copilași goi, păsări exotice, elemente arhitectonice, cornul abundenței). În sec. 17, arta t. este dominată de prodigioasa personalitate a pictorului flamand Pieter Paul Rubens (1577-1640), în ale cărui cartoane forța dramatică se îmbină cu exuberanța detaliilor și strălucirea coloritului. Pictorul francez Charles Le Brun (1619-1690), care a desfășurat o activitate rodnică în domeniul tuturor artelor decorative, dă un viu

impuls manufacturii de t. Gobelins. Perioada de maximă înflorire a tuturor manufacturilor europene de t. se situează în sec. 15-17. În sec. 18 se observă o tendință mai accentuată spre pitoresc și decorativ; temele preferate sînt scenele de curte și de vînaoare, fabulele, compozițiile pastorale și mitologice. Bordura se micșorează și este formată mai ales din motive vegetale. În sec. 19, se marchează un vîdit regres, ca urmare a cererii reduse și a lipsei de interes a artiștilor, care se limitează la reproducerea tablourilor celebre sau la reprezentarea de portrete și scene din viața unor personaje contemporane. Moda t.-pictură este susținută de o nouă clientelă, care se mulțumește cu copii reduse după t. din sec. 17, sau cu piese țesute după cartoanele unor pictori mediocri. Bordura devine o bandă îngustă, de o singură culoare, contrastînd cu tonalitatea compoziției și amintînd rama unui tablou. În locuințele claselor înstărite, t. sînt înlocuite, treptat, cu tapete din stofe scumpe sau hîrlie pictată, cu motive policrome. În al doilea pîtrar al sec. 20, se produce o reinnoire a t. europene, determinată de dorința de a adapta tehnicile tradiționale la necesitățile spirituale ale societății și de a integra opera decorativă în structura întregului edificiu. Pictorul francez Jean Lurçat (1892-1966) este promotorul unei viziuni noi în domeniul t.; Maria Cultoli realizează, în atelierile din Aubusson, t. țesute după operele pictorilor contemporani (Rouault, Picasso, Léger, Matisse, Dufy, Braque ș.a.), experiență edificatoare pentru noua orientare. În 1945, se constituie în Belgia, în orașul Tournai, grupul pictorilor de cartoane intitulat „Forces Murales”, care își propune să repună în drepturi t. *monumentală*, folosind fire groase de lînă, într-o gamă restrînsă de culori naturale. Tendința inovatoare se manifestă și în Anglia, Elveția, Germania, Italia, România, Polonia, Spania, țările nordice, unde t. sînt adesea inspirate din folclorul local sau au un caracter abstract (fr. *tapisserie*, it. *arazzo*, *tappezeria*, germ. *Bildteppich*, *Wandteppich*, engl. *tapestry*). V. și il. 109-112; ~ cu acul, broderie manuală pe gherghef, lucrată fir cu fir sau cîte două fire odată, pe pînză de canava de culoare deschisă. Există o mare varietate de puncte: de cruce (simplu sau dublu), gobelin, mozaic, de Malta, ianț, executate cu fire de lînă, de mătase sau de bumbac, de diferite culori, după un anumit desen. Termenul este eronat, întrucît modul de lucru diferă de t. pe război vertical sau orizontal, la care fondul și motivele se țes simultan. Frecvent folosită pentru îmbrăcarea scaunelor, fotoliilor și canapelelor, mai ales în sec. 18-19. V.D.

TARABOLUS Șal orientat de mătase vîrgată, cu care boierii din epoca fanariotă își înfășurau capul (în felul



unui turban, un capăt al șalului rămînd atînat pe umăr) sau mijlocul, ca un fel de cingătoare. A.N.

TASARE Fenomen secundar, marcind o anume scufundare a solului sau a zidăriei unui edificiu, ca și o înfundare una în alta a asizelor acestuia din urmă, ca efect al presiunii excesive sau al repartizării inegale a forțelor exercitate de materialul pus în operă (fr. *tassement*, it. *abbassamento*, *assetamento*, germ. *Senkung*, engl. *sink-ing*). T.S.

TASE Vase de formă paralelipipedică, în general confecționate din mase plastice, folosite, datorită neutralității lor, la păstrarea acizilor, pentru gravura pe metal. I.P.

TAȘISM (fr. *tachisme*) Gen de pictură caracterizată prin prezența *petelor* spontane generate de senzații sau de „stări” proprii creatorului, debarasată de convențiile tradiționale rigide, executată prin gesturi libere, impulsive. Termenul pare a fi fost impus de Félix Fénéon, care l-a întrebuințat prima oară în anul 1889. Denumirea – folosită inițial în legătură cu pictura impresionistă –, poate fi întâlnită astăzi în texte care analizează arta unor creatori cum sint H. Hartung, G. Mathieu, J. Pollock, P. Soulages, A. Tâpies etc., iar, uneori, este chiar asimilată cu *action painting* (orientare stilistică apărută cu câteva decenii în urmă, care cultivă un nonfigurativ energic și tensionat). V. și il. 90 L.L.

TAUMATURG Personaj care posedă anumite calități supranaturale, care îi permit să facă minuni, în special vindecări miraculoase. T. prin excelență este considerat Iisus Hristos, dar și alți sfinți poartă acest apelativ, fără a avea atribute speciale, cu excepția Doctorilor fără arginți (fr. *taumaturge*, it. *taumaturgo*, germ. *Wundertäter*, engl. *thaumaturge*). T.S.

TAUR În iconografia creștină, reprezentat cu sau fără aripi, simbol al evanghelistului Luca (fr. *taureau*, it. *toro*, germ. *Stier*, engl. *bull*). T.S.

TAVAN Planșeu orizontal care acoperă spațiul unei încăperi. Poate fi reprezentat direct de planșeul care separă între ele nivelurile unei construcții (realizat din beton, grinzi de lemn lăsate aparente sau mascate cu tencuială și zugrăvite) sau poate fi placat spre interiorul încăperii cu alte materiale (scânduri, casete decorative, straturi textile etc.) (fr. *plafond*, it. *soffitto*, germ. *flache Decke*, engl. *ceiling*); ~ cu birne aparente (fr. *p. à poutres apparentes*, it. *s. a travatura scoperta*, germ. *Balkendecke*, engl. *timber c.*); ~ casetat → plafon casetat T.S.

TĂBLIȚĂ 1. Tabletă relativ mică, simplă, dublă etc., acoperită cu un strat subțire de ceară, pe care se scria în Roma antică cu *stilul*. V. și *diptic*. 2. Placă rectangulară confecționată din lemn sau din pergament, folosită de ucenicii atelierelor medievale pentru studiile lor de desen executate cu condeiul de argint. T. din lemn se preparau cu praf de oase calcinate – operația fiind numită *inossare*. Pergamentul era preparat cu ipsos și apoi cu ceruză frecată

cu ulei. 3. T. era totodată și numele purtat de plăcile confecționate din ardezie – înrămate cu lemn – pe care scriau altădată elevii începători, folosindu-se de un „condei” fazonal dintr-un material pietros. L.L.

TĂIETURĂ Mod de a prelucra anumite pietre prețioase transparente, mai ales diamantul, pentru a le da o formă și o strălucire specifice. După ce lucrătorul degajează piatra prețioasă de impurități, urmează clivarea și t. propriu-zisă; prin această ultimă operație, partea cu conturul cel mai mare, care determină forma pietrei, denumită *centură*, separă partea superioară, numită *coroană*, de cea inferioară (care se încastrează în montură), numită *pavilion*. Piatra este tăiată în fațete; cea din centrul coroanei, mai mare decât celelalte, este de formă octogonală și se numește *masă* (fr. *taille*, it. *taglio*, germ. *Steinschnitt*, engl. *stone-cutting*, *tooling of stones*). Există mai multe tipuri de t.: ~ în *caboșon*; ~ în *caboșon dublu* sau ~ în *formă de ou*; ~ în *briliant*; ~ în *roză*, la care coroana are 6-32 fațete triunghiulare și se folosește pentru diamante de dimensiuni mici, marcasele și granate; ~ în *roză de Brabant*, la care coroana este plană și are 12 sau 18 fațete, rareori 6; ~ în *roză dublă*, la care piatra este tăiată pe ambele părți, ~ în *roză olandeză*, în care caz partea superioară are 24 de fațete, din care 6 formează o piramidă hexagonală, iar partea inferioară are o bază plată și lată, încadrată într-o montură; ~ în *formă de stea*, la care masa este hexagonală, cu fețe triunghiulare înclinate, care pornesc din cele 6 colțuri, formind o stea; ~ în *plan cu trepte*, la care coroana are fațetele orizontale, înclinate în formă de trepte; este tipul de t. practicat în Europa începând din sec. 16, mai ales pentru pietrele colorate; ~ *albă* → *taille-blanche*; ~ în *diamant*, modalitate specială de a tăia pietrele paralelipipedice fasonate ale unui parament, constind în cioplirea laturii frontale în formă de piramidă cu înălțimea foarte mică. Procedeu a fost folosit des în Renașterea central-europeană (Boemia, Polonia), în tehnica sgraffito (Praga, palatul Cernin, 1669-1697). Este uneori imitat și în pictura murală, în decorația zonelor inferioare ale pereților bisericilor, efectul de relief fiind obținut prin trasarea de triunghiuri adiacente diferite colorate în degradă (în goticul târziu transilvănean, influențind și Moldova – biserica din salul Arbore – jud. Suceava, 1542). V.D., T.S.

TĂRIE → lama

TEATRU Edificiu *grec* destinat reprezentărilor dramatice, construit la poalele unei coline și avind o plat-formă circulară și gradene construite pe panta naturală. Acustica este adesea uimitoare. Construit din lemn sau piatră, t. *roman* se deosebește de cel *grec* prin așezarea lui în semicerc și prin faptul că era zidit în întregime pe un loc plan. T. *roman* era compus din: *orchestra*, *cavea* și *scena*. Orchestra era semicirculară și redusă ca spațiu; *corul*, prezent la greci, dispărea la romani și în locul lui se așază scaune pentru magistrații orașului sau invitații de onoare.

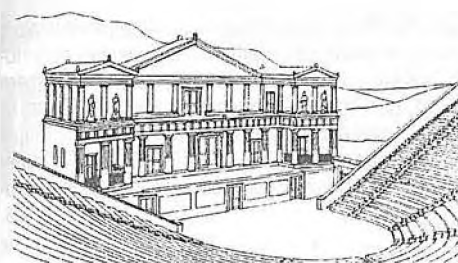
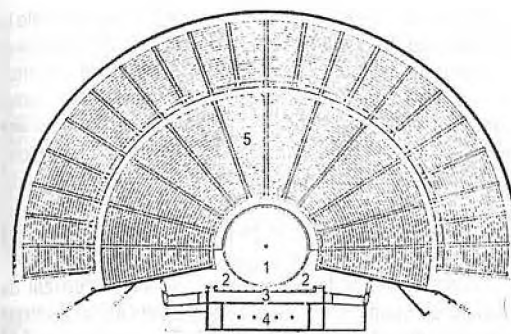

teatru grec

1. orchestra; 2. proscenium; 3. scena; 4. parascenium; 5. gradene

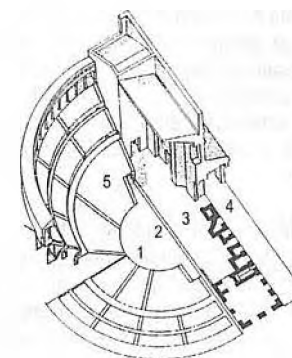

teatru roman

1. orchestra; 2. proscenium; 3. scena; 4. postscaenium; 5. cavea

Spațiul destinat spectatorilor, *cavea*, dotat cu trepte din lemn sau din piatră, era construit în semicerc, în jurul orchestrei. Principalele intrări se găseau între scenă și cavea, sub forma unor coridoare boltite. Scena propriu-zisă se compunea din: *avanscenă* (*proscenium*), scena (adesea limitată de un zid ornamentat cu coloane supraetajate, statui în nișe, panouri pictate etc.) și culisele (*postscaenium*). Decorurile variau după natura piesei: tragedia – templu sau palat; comedia – villa rustica. Se putea amenaja și o cortină. T. mici se puteau acoperi cu un *velum* manevrat cu sfori și scripeți. Senatul roman s-a opus construirii de t. permanente, care ar fi dăunat moralității populației. Reluate după modelul antic în sec. 16, t. continuă să aibă un caracter de construcție temporară până în sec. 18, datorită interdicției Bisericii. Din sec. 18, capătă un rol urbanistic și monumental, avind o structură amplificată, ce cuprinde un ansamblu de instalații destinate reprezentațiilor (scene, culise etc.) și structuri de primire a publicului (sală, foaier, amenajări pentru intrarea și ieșirea spectatorilor) (fr. *théâtre*, it. *teatro*, germ. *Theater*, engl. *theatre*). I.C.

TEHNICĂ MIXTĂ 1. Procedeu tehnic eterogen, folosit în pictură. A variat adeseori pe parcursul vremii. Astfel, textele antice vorbesc despre frescă asociată cu uleiul, pictura flamandă din sec. 15 era începută în tempera cu ou și terminată cu culori de ulei (modalitate de lucru care poate fi întâlnită, uneori, și astăzi); în epoca modernă sint folosite destul de des combinații de pastel și cărbune sau tuș, de tempera și cărbune, de creioane și tușuri colorate etc. Culoare, cu ineditele lor asocieri de materiale, aparțin aceluiași

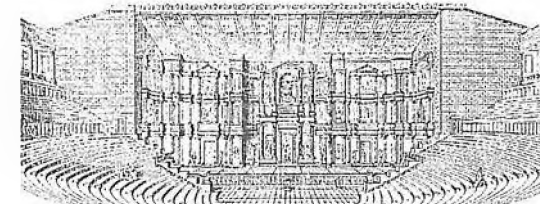

gen de tehnică etc. 2. În grafica contemporană, denumire dată gravurilor executate cu procedee combinate: de exemplu, acvaforte, pointe sèche și verni moale. Variantele posibile sint numeroase, dat fiind că în t. m. mulți gravori introduc și inovații de procedee personale. Astăzi t. m. este foarte răspândită, fiindcă poate obține efecte vizuale puternice, mai spectaculoase decât ale gravurilor executate în tehnici tradiționale (fr. *technique mixte*, it. *tecnica mista*, germ. *Mischtechnik*, engl. *mixed technique*). L.L. și A.P.

TELAMON Denumire latină, întâlnită prima dată la Vitruviu (*De Architectura*), a motivului sculptural reprezen-



lind varianta masculină a *cariatidei*. Cu brațele ridicate sau sprijinite pe solduri într-un efort de susținere, avind rol funcțional sau decorativ, t. este întâlnit inițial, sub numele de *allant*, în arhitectura greacă. Preluat de romani, revine în decorația arhitecturală europeană în epoca neoclasică (fr. *télamon*, it. *telamone*, germ. *Gebälkträger*, engl. *telamon*). V. și *atlant* I.C.

TEMĂ Problemă, idee generală exprimată într-o operă de artă. Deși în vorbirea obișnuită este adesea asimilată cu termenul *subiect*, pentru un plastician t. nu se identifică cu obiectele, personajele sau evenimentele reprezentate în opera sa. Nudul pictat al unei femei, de pildă, este *subiectul* prin care este redată o *temă* cum ar fi frumusețea corpului uman, muzicalitatea contrastelor cromatice, armonia formelor etc. O pictură abstractă este lipsită de subiect, dar nu și de t., care este una pur plastică (fr. *thème*, it. *tema*, germ. *Vorwurf*, *Thema*, engl. *theme*). I.L.

TEMELIE 1. În erminile noastre vechi, partea luminală (volumală) a unui element pictat. V. și *relief*, lama. 2. → *fundatie* I.L.

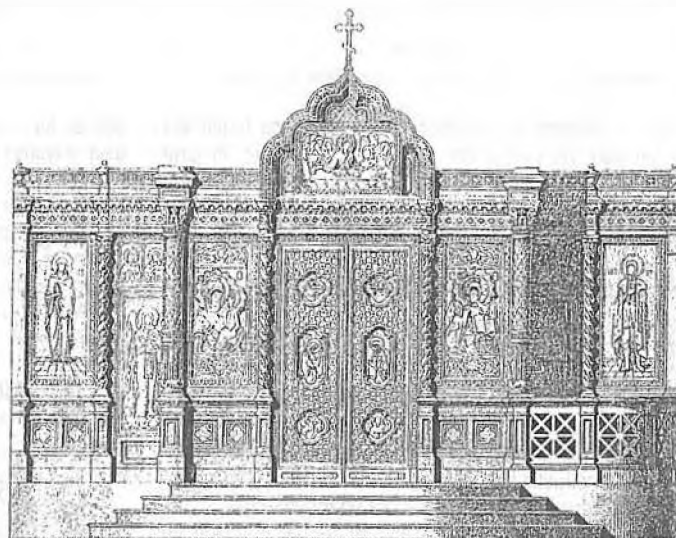
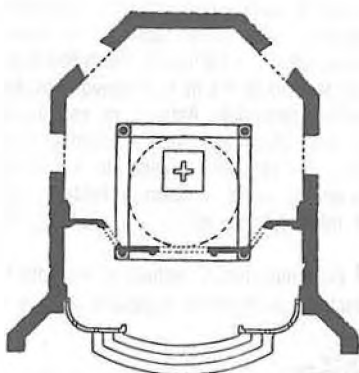

Templon

TEMENOS La vechii greci, spațiu sacru, în general închis cu o împrejmuire, în interiorul căruia se găseau altarul, templul și o serie de clădiri anexe, sacre sau profane. V. și fig. p. 141 I.C.

TEMPERA (it.) 1. Procedeu tehnic în care diluantul culorilor este apa. V. *pictură*. 2. Numele vechi al *aglutinantului* folosit în pictura medievală pentru frecarea unor culori al căror diluant era apa (în vreme ce astăzi, termenul t. denumește o categorie de culori diluabile cu apă, dar *deja frecate*

cu aglutinantul respectiv). Astfel, Cennino Cennini vorbește în *Tratatul său despre o t. care se pregătește „din albușul și gălbenușul oului, punind peste ele și câteva așchii de ramuri de smochin”, bine frecate; și despre o alta, alcătuită „numai din gălbenuș de ou” – ambele urmând a fi aglutinate cu pigmenții pe piatra de frecat culorile* (fr. *détrempe*, it. *tempera*, germ. *Temperamalerei*, engl. *tempera, distemper*). I.L.

TEMPIETTO (it.) Tip de biserică de plan circular, ai cărei pereți sînt dublați de un portic, acoperită cu o cupolă. Denumirea vine de la edificiul cu acest nume realizat de Donato Bramante la Roma, în curtea Bisericii San Pietro în Montorio, între 1499 și 1502. T.S.

TEMPLON (gr.) La origine, dezvoltare pe verticală a unui *cancel*, separînd sanctuarul (*berna*) unei biserici ortodoxe de spațiul rezervat credincioșilor, care, cu începere din sec. 11, primește deasupra balustradei primare un șir de icoane de mari dimensiuni (la început numai două, apoi patru), fixate între colonete de piatră și o arhitravă superioară. Această compoziție stă la baza dezvoltării *iconostaului* din sec. 14-15. T.S.

TEMPLU (ANTIC) Edificiu rezervat cultului unei divinități, construit pe un loc sacru, apoi consacrat și închinat. Cele mai vechi t. au fost construite în Mesopotamia și în Egipt, în mil. 3 î. H. În lăcașul sacru nu pătrundea decât preotul. În fața scării de intrare se așeza altarul de sacrificiu, unde aveau loc ceremoniile cultuale. Inițial, t. are aspectul unei case obișnuite. Edificiul este ridicat pe o platformă (*podium*), la care se ajunge pe o scară situată numai în fața t. și ale cărei trepte au număr impar. Uneori, această platformă putea avea încăperi subterane pentru adăpostirea

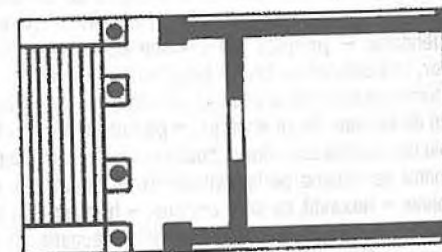
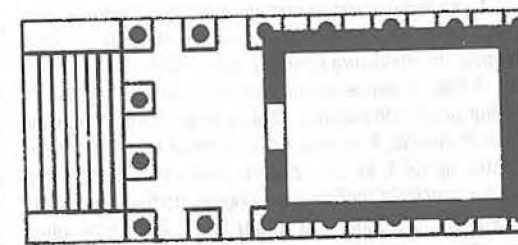
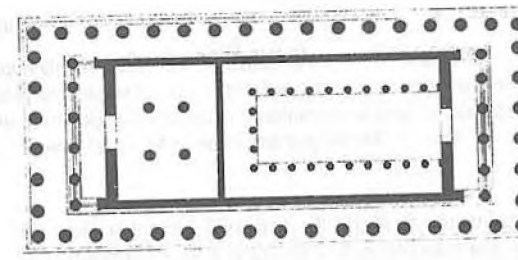
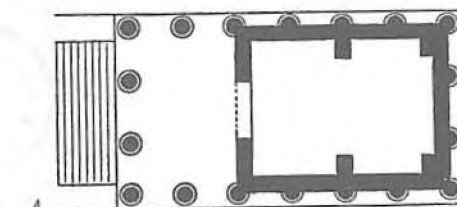
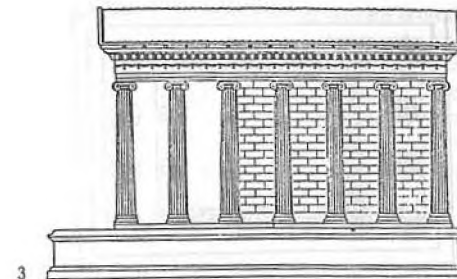
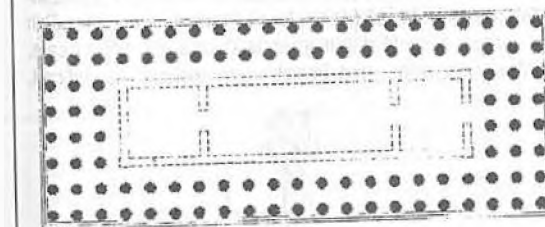
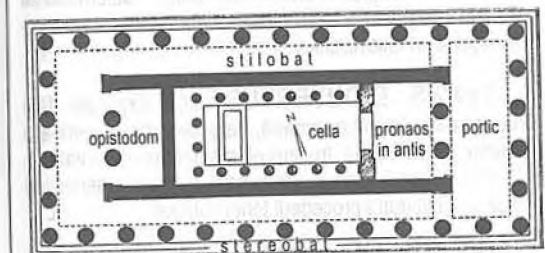
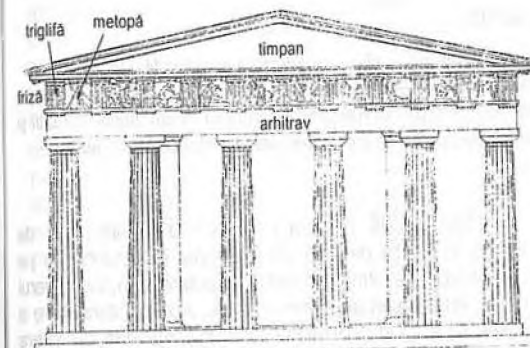
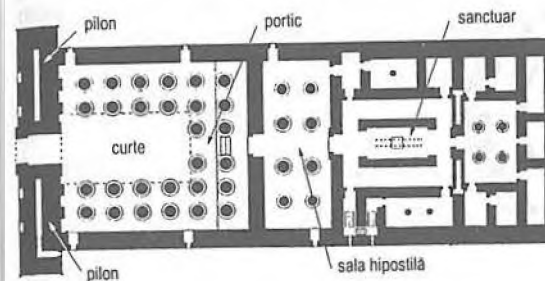
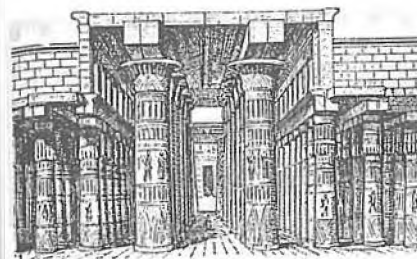

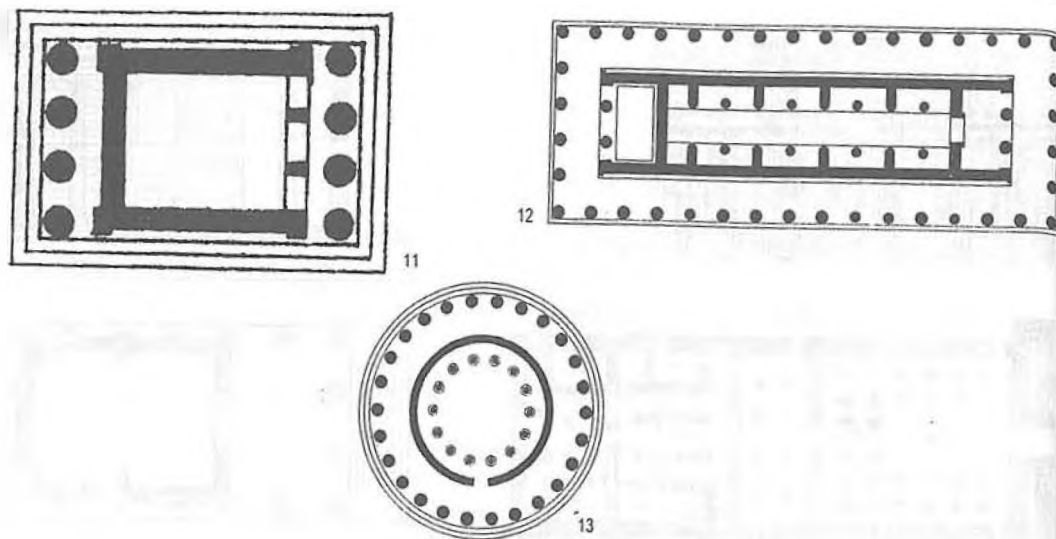

Templu antic

1. Templu egiptean, sala hipostilă; 2. Planul unui templu egiptean; 3-4. Elevația și planul unui templu grec prostil, tetrastil și pseudoperipter cu podium; 5-6. Elevația și planul templului lui Hefaioslos din Atena, templu monopter peripter în dublu antis; 7. Templu grec dipter; 8. Templu grec amfiprostil, octostil; 9. Templu roman prostil, tetrastil și pseudoperipter; 10. Templu roman prostil, tetrastil și apter; 11. Templu grec tetrastil apter; 12. Templu grec hexastil în dublu antis amfiprostil, peripter; 13. Tholos monopter

tezaurului **t.** sau al orașului (*aerarium*). Încăperea principală a **t.** era *cella* (*naos*), în care era plasată efigia divinității în cinstea căreia era ridicat **t.** La **t.** mici cu o singură încăpere, aceasta se numea *sacellum*. Lumina nu intra decît pe ușa. Dacă **t.** era închinat mai multor divinități, se construiau mai multe *cellae*. În fața acestei săli se afla un vestibul (*pronaos*). În arhitectura Greciei antice, întîlnim tipuri variate de **t.**, definite în funcție de numărul coloanelor pe fațadă, de numărul șirurilor de coloane, cît și de amplasarea încăperilor în plan (fr. *temple*, it. *tempio*, germ. *Tempel*, engl. *temple*); ~ **in antis**, tip de **t.** la care zidurile perimetrice laterale ale încăperii principale (*cella*) se prelungeau frontal spre exterior, formînd *pronaosul*; ~ **in dublu antis**, la care se introducea, în partea opusă, un al doilea antis (*opistodom*). În funcție de așezarea și numărul coloanelor din fața și din jurul **t.**, întîlnim: ~ **prostil**, care este prevăzut cu coloane pe fațada principală; ~ **amfiprostil**, cu coloane și pe fațada posterioară; ~ **peripter**, cu coloane de jur-împrejur; ~ **apter**, fără coloane pe laturile lungi; ~ **pseudoperipter**, cînd coloanele erau adosale zidului perimetral; ~ **dipter**, cu două șiruri de coloane de jur-împrejur; ~ **pseudodipter**, cînd șirul dublu de coloane era adosat zidului perimetral. În funcție de numărul de coloane pe fațadă întîlnim: ~ **tetrastil**, cu patru coloane; ~ **hexastil**, cu șase coloane; ~ **heptastil**, cu șapte coloane; ~ **octostil**, cu opt coloane; ~ **decastil**, cu zece coloane pe fațada principală; ~ **dodecastil**, cu douăsprezece coloane pe fațadă. I.C.

TEMPLUM Parte a bolții celeste definită ritual de Auguri, în funcție de care sînt delimitate în văzduh sau pe pămînt spații de formă circulară sau rectangulară, în interiorul cărora erau observate semnele divine. Această consultare a auspiciilor avea loc înaintea oricăror hotărîri importante și era necesară înaintea înțemeierii unui oraș, a construirii unui edificiu public sau religios, a unei tabere militare. Ceremonia se numește *inauguratio* și determinarea **t.** constituia baza castramentăției și urbanismului la romani. I.C.

TEMPS D'OUVERTURE (fr.) Expresie fără corespondent în limba română, care denumește perioada de timp, relativ scurtă, în care elementele reprezentate într-o pictură pot fi lucrate „pe umeri”. Evident, respectivul răgaz variază după procedeul tehnic utilizat. L.L.

TENANT Figură (umană, animală) care, într-o emblemă heraldică, susține un obiect cu valoare reprezentativă sau simbolică (de ex. lei ce susține o stemă etc.). Prin extensie, această denumire este dată și unor figuri care, într-o compoziție, sînt învestite cu aceleași semnificații,



îndeplinind același rol – ținînd o coroană deasupra capului unui personaj – în tablourile votive (fr. *tenant*, it. *registemma*, germ. *Schildhalter*, engl. *supporter*). T.S.

TENCUALĂ Strat de mortar destinat acoperirii zidurilor, alcătuit dintr-un liant (var, ciment etc.) și anumite materii de umplură, alese în funcție de interiorul sau exteriorul clădirii și, în mod expres, de tehnica în care se pictează peretele. În decursul vremii s-a pictat pe **t.** în tempera, frescă, encaustică, pictură în ulei etc. Datorită rigidității, face parte dintre suporturile bune – condiția durabilității ei fiind calitatea materialelor componente, modul de alcătuire și aplicare, condițiile ambientale favorabile conservării operei pictate (fr. *crépi*, it. *camicia*, *rinzafo*, *scialbo*, germ. *Anwurf*, *Bewurf*, engl. *parget*). L.L.

TENTĂ 1. Caracteristica (proprietatea) de bază, definitorie pentru orice culoare – alături de *luminozitate* și *saturație* – care exprimă chiar numele culorii respective: roșu, oranj, galben, verde etc. **T.** este produsă de anumite radiații luminoase, măsurabile în lungimi de undă, care variază de la o culoare la alta. Dacă o suprafață ne absoarbe radiațiile care corespund celorlalte șase culori ale spectrului și reflectă doar radiația cu lungimea de undă corespunzătoare roșului – măsurînd între aprox. 650-800 milimicroni; lungimea de undă apare astfel ca factorul definitoriu pentru natura și calitatea unei culori. (De obicei suprafețele obiectelor reflectă mai rar benzi înguste și precis delimitate din spectru, astfel încît ochiul nostru nu percepe **t.** absolut pure, ci tonuri afectate de culorile alăturate, cu care s-au interferat: verdele, de exemplu, devine în aceste cazuri gălbui sau albastrii etc. 2. În gravură, **t.** desemnează suprafețele unitare plate, în special de griuri și degraduri de negru (fr. *teinte*, it. *tinta*, germ. *Farbton*, engl. *tint*); ~ **plată**, pată de culoare distribuită plat, decorativ, fără vibrație picturală (fr. *t. plate*, it. *t. piatta uniforme*, germ. *gleichmässige Farbe*, engl. *flat t.*, *uniform t.*). L.L. și A.P.

TENTURE (fr.) Ansamblu (suită) de tapiserii ilustrînd fiecare un episod din aceeași temă – istorică, mitologică, literară etc. (fr. *tenture*, it. *tappezzeria*, germ. *Teppichfolge*, engl. *set of tapestries*). V.D.

TEORIE (gr. *theoria*, procesiune) Inițial, în cultura grecească antică, procesiune de ambasadori trimiși de un oraș în diverse misiuni oficiale. Astăzi, prin extensie, în terminologia artistică, sînt numite **t.** acele reprezentări plastice în care apar cortegii solemne, suite de personaje maiestuoase. Figurații de acest fel sînt prezente adesea în arta religioasă, cu deosebire în lăcașurile de cult, dar și în arta laică, acolo unde este cultivată monumentalitatea (fr. *théorie*, *procession*, it. *teoria*, *processione*, germ. *Prozession*, *Zug*, engl. *procession*, *file*). L.L.

TERASĂ 1. Platformă special amenajată, înconju-

rată de o balustradă, acoperită sau liberă, plasată la nivelul parterului unei construcții sau deasupra ultimului său nivel, pavală cu dale, mozaic, beton sau doar cu lemn, servind pentru recreere. *Acoperișul în t.* este reprezentat de cel de-al doilea tip amintit mai sus, platforma în acest caz acoperind fie întregul edificiu (de exemplu clădiri tradiționale din spațiul mediteranean, blocurile moderne), fie numai o parte a acestuia, restul comportînd un sistem de

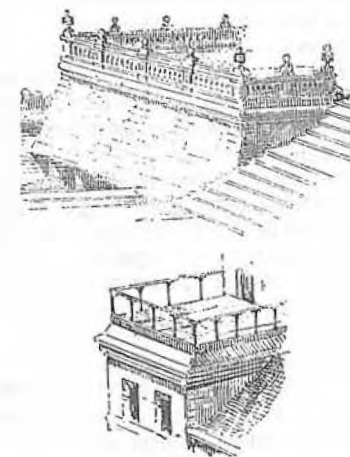

acoperire obișnuit (fr. *terrasse*, it. *terrazza*, germ. *Terrasse*, *Soller*, engl. *terace*, *flat roof*). 2. În arta grădinilor, succesiune de planuri etajate, în retragere unul față de celălalt, plantate cu specii identice sau diferite, suind de regulă de la nivelul unui parc spre o construcție aflată pe cea mai înaltă treaptă (fr. *terrasse*, it. *terrazza*, germ. *Terrasse*, engl. *terrase*). T.S.

TEREBENTINĂ (gr. *terebinthos*) 1. Rășină semilichidă (balsam) scursă din scoarța unor conifere. Mai cunoscute sînt **t.** de Bordeaux (care este cea mai populară dintre sortimentele franceze), de Chios (care se extrage din *terebinth*, un arbore rășinos denumit științific *Pistacia terebinthus*), de Strasbourg, de Vosgi, elvețiană, engleză etc. De o reputație aparte se bucură **t.** de Veneția, extrasă din *pinus larix*, cunoscută și folosită de vechii maeștri, utilizată astăzi pentru producerea unui verni, ca aglutinant sau ca diluant al culorilor; dacă este încorporată în culori – într-o proporție redusă – le conferă o strălucire deosebită; apropiată de ea este **t.** (sau balsamul) de Canada, foarte aromată și complet incoloră. În erminii **t.** este numită, adesea, *terpentin* (var. *termentin*, *trementin*). (fr. *térébenthine*, it. *trementina*, germ. *Terpentin*, engl. *turpentine*). 2. Nume dat, uneori, prin extensie, esenței de ~ → **esență** L.L.

TERMENTIN → terebentină

TERPENTIN → terebentină

TERACOTA (it.) Ceramică pe bază de argilă roșie,

care, arsă la o temperatură joasă, nu-și modifică decât ușor culoarea (spre violaceu). Se folosește pentru mica statuară, olane, frize (fr. *terre cuite*, it. *terra cotta*, germ. *Terrakotta*, engl. *terracotta*). V.D.

TERME (lat. *Thermae*, gr. *thermōs*, fierbinte) 1. În sensul cel mai general, băi de apă caldă (termale). Ulterior așa au fost denumite clădirile care cuprindeau spații și instalații pentru băi. T. sînt deci inițial sinonime cu construcțiile amenajate în acest scop (*balneae*, *balneae*). În forma lor cea mai complexă și mai reprezentativă, t. s-au înălțat în mai toate orașele și în primul rînd la Roma, începînd din perioada imperială. T. clasice erau alcătuite de regulă dintr-o sală de dezbrăcare (*apodyterium*), apoi din așa-numitul *tepidarium*, o încăpere încălzită moderat, din care se trecea în *caldarium* – pentru băi de apă fierbinte –, căruia i se adăuga în t. cele mai complexe un spațiu în formă de absidă (*laconicum*), pentru băi de abur. Pentru răcoare era prevăzut un spațiu cu băi de apă rece numit *frigidarium*. În hala centrală a unor t. se afla și un bazin cu apă rece (*natatio*), în care se putea exersa înotul. Încălzirea se realiza, din sec. 1 î. H., prin sistemul hipocaustic: aerul încălzit în cuptoare de cărămidă (*praefurnia*) era trimis prin tuburi sub dalele camerelor de baie și, uneori, și în cavitățile practicate în pereții acestora. Marile t. formau impozante ansambluri arhitectonice care cuprindeau, pe lângă spații destinate băilor, săli pentru adunări și discuții (*exedrae*), biblioteci, coridoare și porticuri pentru tot felul de exerciții gimnastice. Exemple strălucite ale unor astfel de edificii au fost, la Roma, t. lui Titus (80 d. H.), cele ale lui Caracalla (211-217 d. H.) și cele ale lui Dioclețian (302 d. H.). În ceea ce privește dimensiunile lor, este de ajuns să menționăm că în t. lui Dioclețian puteau intra pînă la 3000 de persoane, că o singură sală a acestora a putut fi transformată de Michelangelo în biserica Santa Maria degli Angeli, cea mai spațioasă după biserica Sf. Petru și că t. lui Caracalla – și nu numai ele – aveau o cupolă asemănătoare celei a Pantheonului roman. Decorate cu mozaicuri și sculpturi reprezentînd îndeosebi atleți și gimnaști, cu coloane din granit, porfir, alabastru și marmure rare, t. adăposteau în galerii speciale unele dintre cele mai desăvîrșite sculpturi ale antichității (grupul lui Laocoon în t. lui Titus, statuia lui Hercule Farnese în t. lui Caracalla). Dincolo de destinația lor de bază t. erau deci, prin funcțiile lor sociale și culturale, adevărate instituții publice, caracteristice pentru civilizația romană ajunsă la un înalt nivel de dezvoltare. 2. → *hermă* M.P.

TERRA (lat. pămînt) Nume generic purtat în decursul vremii de diverse materii colorate naturale; ~ *alba*, veche denumire a *ghipsului*, evident altceva decât „pămîntul alb”, care este *caolinul*; ~ *cotta*, 1. pigment roșcat, care imită culoarea argilei naturale cu același nume (*terracota*), produs prin amestec fizic de roșu de mars, umbră arsă și cretă, durabil. 2. → *terracota*; ~ de Siena → *Siena*; ~ *eretria*, unul dintre numele vechi ale *sienei naturale*; ~ *estampata*, categorie de vase ceramice romane decorate prin incizare de elemente decorative în pasta moale a vasului, cu ajutorul unor ștampile, v. și *olărie*; ~ *rossa* → *roșu de Poz-*

zuoli, și roșu venețian; ~ *sigillata*, 1. numele antic al unui pămînt roșu natural, cu un ton deschis. Este o varietate de *sinopia*, adusă în Roma antică din Insula Lemnos, sub forma unor „pînișoare” care, în semn de autenticitate, purtau un sigiliu cu o căprioară (simbolul zeiței Diana). Sin. *bol pămînt de Lemnos*. 2. Prin extensie, categorie de vase ceramice specifice civilizației romane, decorate prin aplicarea pe suprafața vasului de ornamente în relief realizate cu ajutorul unui tipar în negativ. L.L. și I.C.

TERRE DE LORRAINE → *biscuit*

TERRE DE PIPE → *biscuit*

TERȚIARĂ, CULOARE ~ Culoare produsă prin amestecul unei *primare* cu o *secundară*. V. și *culoare* L.L.

TESSERA 1. Bucată mică de os, metal, argilă, de formă rectangulară sau neregulată, care în antichitate servea ca jeton, ca bilet de intrare la spectacole sau ca bon pentru distribuția de cereale (fr. *téssere*, it. *tessera*, germ. *Einlasskarte*, engl. *tessera*). 2. Bucată mică din piatră sau



marmură, din sticlă de Murano, gresie sau ceramică glazurată, de formă cubică sau prismatică, folosită la realizarea lucrărilor în tehnica mozaicului (fr. *tesson*, it. *testa*, germ. *Scherbe*, engl. *sherd*). V. și *mozaic* I.C.

TETRACONC Tip de biserică de plan central, avînd forma unui patruleb, fiecare dintre lobi fiind acoperit cu o

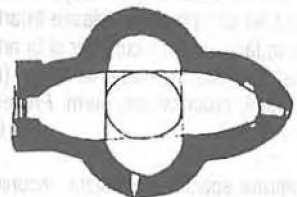
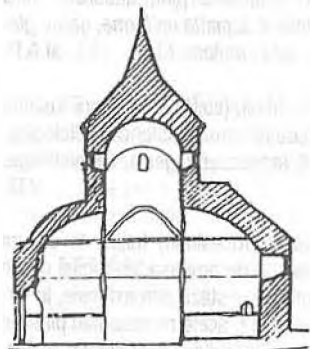

Gurasada, Biserica Arhanghelului Mihail, secțiune și plan

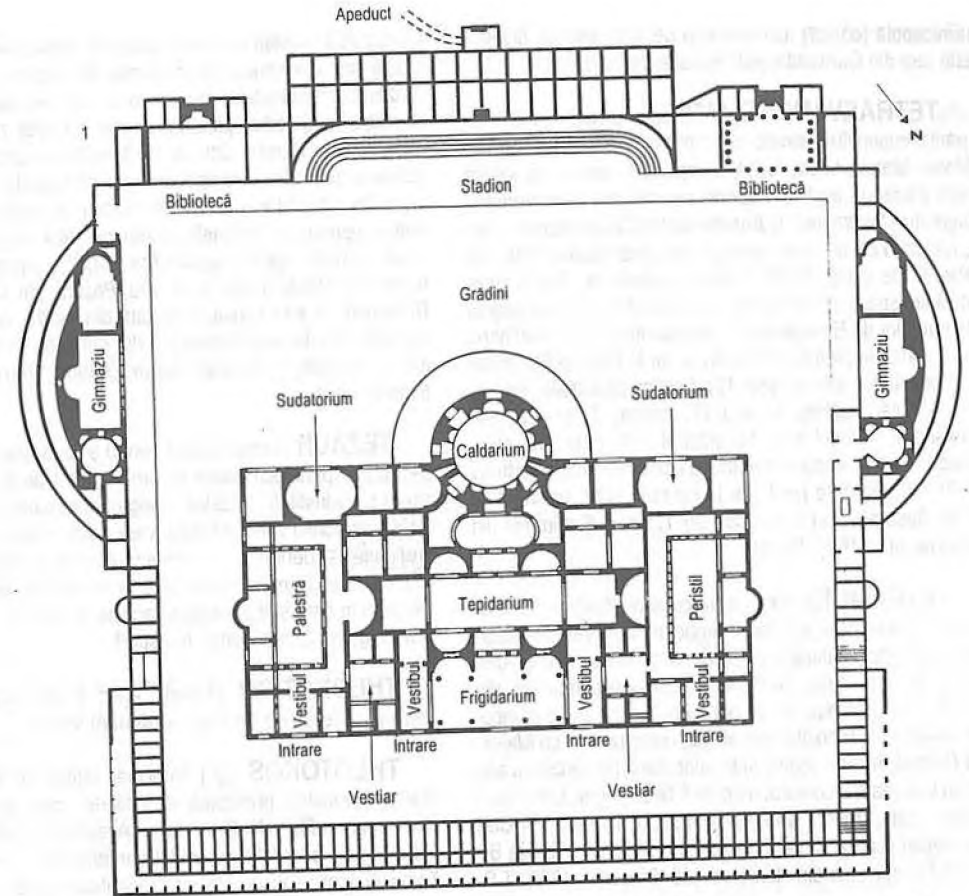

Termele lui Caracalla
1. Plan; 2. Secțiune longitudinală; 3. Tepidarium

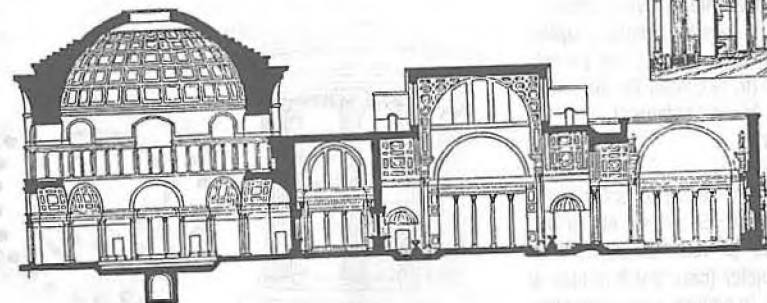

2

3

semicupolă (*conca*). Un exemplu de o asemenea biserică este cea din Gurasada, jud. Hunedoara (sec. 13). T.S.

TETRAEVANGHELIAR Lucrare manuscrisă sau tipărită cuprinzând textele celor patru Evanghelii canonice (Matei, Marcu, Luca, Ioan), completate, uneori, cu câteva texte intrate în tradiția Bisericii, cu valoare de comentariu dogmatic (*Scrisoarea lui Eusebiu către Ciprian, text din sec. 3, Imnuri în cinstea unui evanghelist*), precedate adesea de tabelele de concordanță și de evanghelistar. Textul comportă adesea o decoratie bogată: portretele în plină pagină ale autorilor de Evanghelii (din epoca ottoniană și bizantină macedoneană pînă în goticul trziu, iar în Estul și Sud-Estul Europei pînă la sfîrșitul sec. 17), frontispicii, inițiale, viniete, uneori chiar ilustrații în text (T. gotice; T. țarului Ivan Alexandru, mijlocul sec. 14, păstrat la Londra etc. etc.). Uneori apare și imaginea votivă a comanditarului (Portretul lui Ștefan cel Mare pe T. de la Humor, 1473; portretul lui Matei Basarab și al soției sale pe T. dăruit Patriarhiei din Antiohia, ante 1640, Paris). T.S.

TETRAMORF (gr.) Temă cu semnificație escatologică. Reprezentare a celor 4 simboluri ale Evangheliștilor, într-o compoziție unitară; sursa de inspirație se află în *Apocalips*. În Evul Mediu, în foarte numeroase compoziții, din absidile altarelor sau de pe portaluri, T. face parte componentă dintr-o compoziție mai amplă, asociindu-se cu *Majestas Domini*, în care Hristos judecător, stînd pe curcubeu sau pe un tron, este înconjurat de cele 4 ființe (Inger, Leu, Taur, Vultur). Este, uneori, un detaliu al Judecării de apoi. Cea mai veche reprezentare din România se află în absida Bisericii Evanghelice din Homorod, jud. Brașov, c.1300. T.S.

TETRAPOD Piesă din mobilierul bisericesc, fixă sau mobilă, formată dintr-un suport de lemn sau de metal, de forma unui plan inclinat, sprijinit de 4 picioare la început (de aici denumirea), iar ulterior pe un soclu cu pereți plini sau ajurați, paralelipipedic sau poligonal. Este folosit pentru expunerea periodică a icoanelor prăznicare și pentru sprijinirea cărților în strane, în timpul oficiilor. Sin. *analoghion*. T.S.

TESTAMENT, NOUL ~ Parte a Sfintei Scripturi care cuprinde cărțile canonice, în care sînt relatate viața și activitatea lui Hristos (*Cele Patru Evanghelii*), atribuite lui Matei, Marcu, Luca și Ioan), momente din viața primelor comunități creștine de după Înălțarea lui Hristos (*Faptele Apostolilor*), scrisori ale diferiților apostoli către primele comunități creștine, *Apocalipsul* (fr. *Nouveau Testament*, it. *Nuovo Testamento*, germ. *Das Neue Testament*, engl. *the New Testament*). Sin. *Legea Nouă*. T.S.

TEXTURĂ (fr.) Termen folosit de artiști pentru a defini calitatea tactilă a unei suprafețe. Se referă atât la dispunerea, cît și la dimensiunile și volumul elementelor întîlnite în desfășurarea suprafețelor (care pot fi *netede* și *lustruite* sau *granulate* și *aspre*). În pictură, t. este constitu-

ită din mici reliefuri de pastă colorată, variate ca grosime, striații sau alte asemenea incidente ale materiei, care, prin prezența și alternarea lor cu zone mai netede, sporesc expresia suprafeței pictate; uneori pictorul renunță la mijloacele materiale directe în favoarea altora, vizuale, redînd t. prin efecte cromalice sau valorice. În sculptură, variațiile suprafeței sporesc, de asemenea, expresia generală a operei, iar în unele cazuri creează sugestia unui mediu și spațiu spiritual aparte (ca de pildă, suprafețele lustruite din *Pasărea măiastră* sau *Peștele* lui Constantin Brîncuși). În arta textilă, t. rezultă din modul în care sînt împletite fibrele unei țesături și din calitatea acestor fibre etc. (fr. *texture*, it. *tessitura*, germ. *Gefüge, Gewebe*, engl. *texture, web*). L.L.

TEZAU Termen folosit pentru a desemna o colecție de obiecte prețioase aflate în proprietatea unui particular sau a unei instituții: biserică, congregație, bancă, stat etc. Cele care conțin valori artistice (vase sacre, moaște, odăjdii prețioase) și pentru care termenul este în general folosit sînt cele ale bisericilor. Denumirea se aplică, adesea, și încăperii în care sînt depozitate aceste bunuri (fr. *trésor*, it. *tesoro*, germ. *Schatz*, engl. *treasury*). T.S.

THEODOTON Numele antic (după Vitruviu) al *pămîntului verde de Smirna* → *pămînt verde*. L.L.

THEOTOKOS (gr.) Principal atribut al Fecioarei Maria; semnifică principala ei calitate, cea de *Mamă Născătoare a Fiului lui Dumnezeu*. Această calitate i-a fost recunoscută oficial la Sinodul Ecumenic din Efes (431). Toate imaginile sale din Biserica răsăriteană poartă în dreptul capului grupul de litere, cu aceeași semnificație (Mamă a lui Dumnezeu). $\mu\tau\omicron\nu$. T.S.

THIO INDIGO RED-VIOLET B → violet thio

THOLOS La origine, desemna acoperișul în formă de umbrelă al colibelor primitive. Se aplică în mod special mormintelor boltite construite în perioada miceniană. Săpat în marginea unei coline, uneori deasupra solului, alteori subteran, t. micenian era acoperit cu o boltă sau o calotă în consolă, cu un diametru aproape egal cu înălțimea. Acoperit cu pămînt, t. forma un monticul (*tumul*) al cărui virf

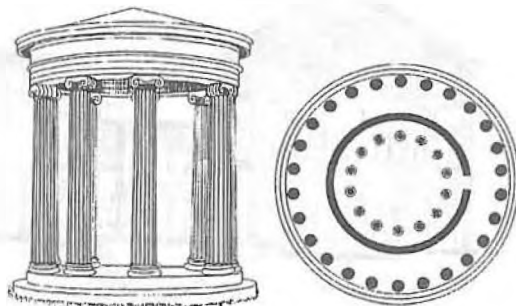

depășea suprafața naturală a solului. Un dromos tăiat în fianc permitea accesul la mormînt, fiind zidit și acoperit cu pămînt după depunerea defunctului. Intrarea monumentală era surmontată de un lintel colosal. Destinate mormintelor regale, t. erau construite în timpul vieții regelui respectiv. Preluat în arhitectura greacă și romană, t. desemnează o clădire de plan circular acoperită cu o cupolă, păstrînd caracterul funerar sau fiind folosită ca templu. În timp, capătă utilități diverse (sală de concert, de reuniune etc.) (fr. *tholos*, it. *tolo*, germ. *Tholos*, engl. *tholos*). I.C.

TIARĂ 1. Bonetă înaltă, conică, purtată de regii vechilor persi și de conducătorii altor popoare orientale, ca



semn al puterii supreme. 2. Coroană de ceremonie purtată de papi. În acest caz, t. este alcătuită dintr-o calotă înaltă, pe suprafața căreia se etajează 3 coroane, însemn al triplei puteri papale, ornate cu flori de crin stilizate (fr. *tiare*, it. *tiaregno*, germ. *Tiara, Papstkrone*, engl. *tiara*). A.N.

TIMPAN 1. Spațiul, decorat sau nu cu scene în relief, cuprins între cornișă și cele două planuri înclinate care

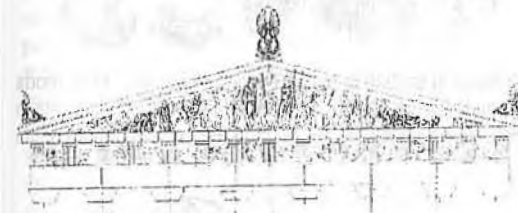

formează frontonul. 2. Spațiul cuprins între lintou și intradosul arhivoltei care delimitează la partea superioară un portal. În arhitectura romană și gotică este bogat decorat cu scene în relief (*Judecata de apoi*, *Vézelay*, *Încoronarea Fecioarei*, *Notre Dame*, Paris). T. cel mai bine păstrat în țara noastră se află la Catedrala romano-catolică din Alba Iulia, reprezentînd scena *Maestas Domini* (sec. 13) (fr. *tym-*

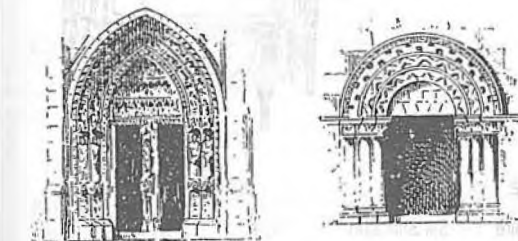

pan, it. *timpano*, *lunetta di portale*, germ. *Tympanon*, *Türbogenfeld*, engl. *tympanum, pediment*). T.S.

TINDĂ 1. În arhitectura ecleziastică, denumire arhaică, populară, pentru *pronaos*. 2. În arhitectura civilă populară românească, încăpere în care se intră direct din exterior, care precedă principalul spațiu de locuit, unde se aflau, de regulă, vatra și ustensilele casnice legate de pregătirea hranei. În casele cu două camere, t. reprezintă încăperea mediană. V. și *pronaos*. T.S.

TIPAR (gr.) Mulaș din ceară, clei, ghips, obținut după o sculptură (relief, *ronde-bosse*); constituie forma negativă după care se pot turna unul sau mai multe exemplare în ghips, bronz, alte metale, diverse materiale (fr. *moule*, it. *forma, matrice, modello*, germ. *Gießform*, engl. *mould, plastercast*). V.D.

TIPOLOGIE În artă, studiul iconografic și istoric al caracterelor unor sisteme de figurare și gruparea sau clasificarea lor în funcție de criteriile stabilite de cercetarea respectivă, care pot fi religioase, sociale, naționale, psihologice, estetice etc. Poate exista astfel o t. a artei vechi egiptene, greco-romane, a artei creștine bizantine, gotice, a portretului renascentist, manierist, clasic francez, a figurilor rococo, a personajului romantic, realist etc., prin relevarea trăsăturilor dominante ale fiecărei categorii (fr. *typologie*, it. *tipologia*, germ. *Typologie*, engl. *typology*). A.P.

TIRAJ (fr.) Numărul de exemplare, pe cît posibil identice, imprimate de pe o placă de gravură la un moment dat, fără a se interveni asupra plăcii. T. este hotărît de artist în funcție de tehnica gravurii, de gradul de dificultate al imprimării, de complexitatea procedeelelor folosite. T. se notează pe exemplare cu numărul întreg și fracția, de exemplu: 1/10 sau 1/25 etc., maximum îngăduit, conform legislației internaționale, fiind 200/200. După acest număr de t. artistul este obligat să intervină asupra caracterului imaginii, menționîndu-se, eventual, acest lucru prin formula III/1/10, sau III/1/200. La fiecare t. există un exemplar de artist, care reflectă în prim studiu căuțările și experimentările autorului. Acest exemplar este cel mai valoros (fr. *tirage*, it. *tiratura*, germ. *Abzug, Auflage*, engl. *striking-off*). V. și *exemplar, mențiune, semnătură*. A.P.

TIRANT Bară orizontală din lemn, fier sau, mai modern, din beton, folosită în construcții pentru rigidizarea anumitor zone. În arhitectura bizantină și de tradiție bizantină se folosesc t. de lemn îngropați în zidărie pentru a conferi acesteia o rezistență sporită. Uneori arcurile libere ale coloanelor pridvorului erau subținse de t., pentru a împiedica frîngerea traseului acestora datorită împingerilor laterale. În sec. 19-20, s-a folosit un sistem de t. metalici pentru a încălzi perimetrul și uneori transversal în interior anumite construcții ce amenințau cu dislocarea zidurilor

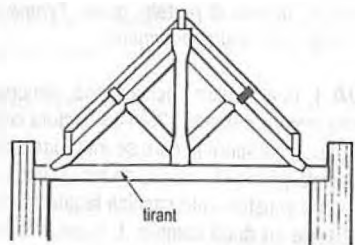

sau turelor (fr. *tirant*, it. *tirante*, germ. *Spannriegel*, *Verbindungsstange*, *Zugband*, engl. *tie-beam*, *tie-rod*). T.S.

TITAZINĂ → alb de titan

TITLU Conținutul de metal fin al unui aliaj de metal prețios, exprimat în unități la mie, care reprezintă valoarea acestuia, rezultată din raportul dintre greutatea metalului prețios și greutatea totală a aliajului. T. este indicat printr-o marcă legală de control în toate țările, proprie fiecăreia, constituind garanția valorii aliajului din care sînt executate piesele repective. Aurul pur are t. 1 000. În comerțul de bijuterii se folosește în mod impropriu și denumirea de carat (un carat = 41,66‰, deci aurul de 22 carate conține 916‰ aur fin, cel de 18 carate 750‰, cel de 14 carate 583‰ ș. a. m. d.) (fr. *titre*, it. *titolo*, germ. *Feingehalt*, engl. *standard*). V.D.

TIMPLĂ → iconostas

TÎRG → Oppidum

TOALETĂ Măsuță cu oglindă și sertare utilizată pentru toaleta cotidiană (coafat, fardat etc.) mai ales în Franța sec. 18, variind în cadrul diferitelor stiluri (de exemplu, în Anglia *Beaux Brummels*, în Franța *poudreuses* etc.) (fr. *table de toilette*, *coiffeuse*, it. *tavolina di toelette*, germ. *Toilette*, *Putztisch*, engl. *dressing table*). C.R.

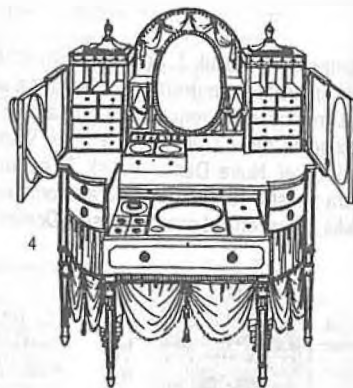
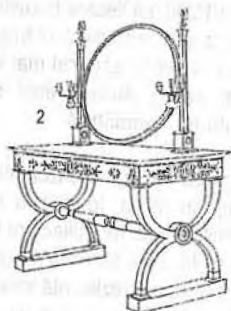
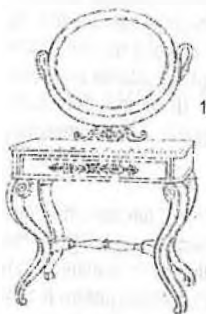

Toaletă

1. Stil Restaurație; 2. Stil Empire; 3-4. Stil Sheraton

TOC Ramă de lemn sau de piatră – rar de metal – strict funcțională, care, urmînd linia golului unei uși sau z

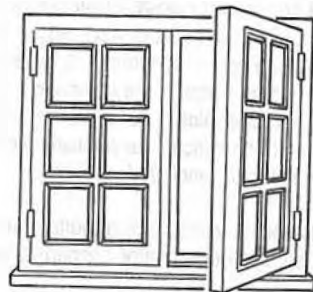

unei ferestre, permite pivotarea balanților în interiorul său. Dobîndește valențe decorative purtând denumirea mai proprie de ancadrament. T.S.

TOCĂ Pălărie fără bor cu calotă înaltă, din catifea neagră, cu panaș, deseori cu perle și bijuterii; era purtată



de femei și bărbați la sfîrșitul sec. 16 și în sec. 17 în moda spaniolă, apoi la curtea napoleoniană, forma fiind reluată în moda feminină a sec. 19-20, cînd este confecționată și din

blană etc. De formă cilindrică, rigidă, face parte din costumul oficial al magistratilor și avocaților (fr. *loque*, it. *berretto*, *tocco*, germ. *Barett*, engl. *cap*). A.N.

TOGĂ 1. În Roma antică, mantia purtată de cetățenii liberi, spre deosebire de sclavi și de străini. Confecționată

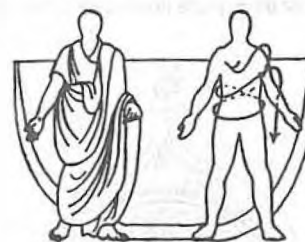

din stofă de lînă de cca 5/3 m, cu marginea rotunjită, în formă de elipsă, t. era drapată peste tunică, răsucită de mai multe ori în jurul corpului, dînd masivitate siluetei, lăsînd liber umărul și brațul drept și blocînd brațul stîng. T. era diferită în funcție de nivelul social. Astfel, pentru cetățenii obișnuiți t. avea culoarea naturală a lînii, pentru funcționarii publici și pentru bătrîni era din stofă albită (*candida*), pentru magistrați era tivită cu bandă de purpură (*clavus*), pentru consuli și împărați era în întregime purpurie (de la roșu la bleumarin), iar pentru costumul de ceremonie al împăraților și generalilor era din purpură brodată cu aur. Pentru delincvenți era cenușie-brună. T. de doliu era neagră. T. a evoluat pornind de la pelerina etruscă, amplificîndu-se în epoca imperială și ieșind din modă o dată cu aceasta, rămînînd numai un veșmînt de înmormîntare. Transmisă apoi costumului bizantin, t. se transformă într-o fișie cu rol simbolic. 2. Denumire dată, uneori, și robei magistratilor. A.N.

TOMBATERA Ișlic tradițional din costumul de tip oriental, purtat de boieri în Țara Românească în prima



jumătate a sec. 19, considerat de partizanii costumului occidental ca demodat, retrograd. A.N.

TON (lat. *tonus*) Treapla valorică (și, implicit, cromatică sau de saturație) prin care (poate) trece o culoare. În cromatologie, aria noțiunii cuprinde ambele registre, cromatic și acromatic. Deși este folosit în mod curent, înțelesul termenului a stîrnit anumite controverse, susținîndu-se, uneori, echivalența dintre t., *tentă* sau chiar *nuanță* – opinie generatoare de confuzii, care nu justifică respectivele nominalizări, încetățenite de multă vreme. Astăzi majoritatea artiștilor pare a socoti că prin t. definim valoarea culorii. Probabil că definiția cea mai succintă îi aparține lui Rene Passeron, după care „t. este valoarea tentei”, deci diversele gradaii valorice prin care poate trece o culoare (fr. *ton*, it. *tuono*, germ. *Ton*, *Tonart*, engl. *tone*). Termenul poate fi înțeles în exprimări, dintre care unele anlitetice, cum sînt: t. *cald* – t. *rece*, t. *de lumină* – t. *de umbră*, t. *ușor* – t. *greu*, t. *deschis* (*luminos*) – t. *închis* (*întunecat*, *coborît*, *scăzut*), t. *pur* – t. *murdar* (*rupt*, *grizat*), t. *viu* (*strălucitor*, *saturat*) – t. *stîns* (*șters*), t. *puternic* (*viguros*, *ferm*, *intens*) – t. *indecis* (*ambiguu*, *slăbil*), sau: t. *intermediar*, *fin*, *local*, *mediu*, *strident* etc. Unele denumiri au înțelesuri mai aparte: ~ *intermediar*, t. care face trecerea de la o culoare la alta, de la lumină la umbră etc., v. și *pasaj*; ~ *local*, culoarea proprie a unui obiect oarecare. T. l. cel mai „adevărat” apare în zona de pasaj dintre culoarea luminii și a umbrei (acestea fiind, în general, afectate de calitatea eclerajului, care le subordonează contrastului complementarelor sau le afectează în alt mod). Sin. *culoare locală*; ~ *murdar*, t. obținut prin amestecuri fizice alcătuite, de obicei, din mai mult de 3 culori distanțate, care lasă impresia de îmbicseală, impuritate cromatică, murdărie; ~ *neutru*, culoare atenuată sau indecisă cromatic, apropiată de gri, utilizată adeseori ca zonă (relativ) neutră, ce pune în evidență t. vii; ~ *rupt*, culoare a cărei puritate a fost diminuată. Prin rupere, o culoare pură devine (mai) stînsă, palidă, alterată sau chiar ternă. Termenul a fost folosit pentru prima oară de John Ruskin, care, în anul 1856, se referea la actul de „a rupe o culoare în mici puncte prin juxtapunere sau suprapunere”, sensul inițial, restrîns la amestecul optic, extinzîndu-se ulterior și asupra amestecului fizic. Rezumînd, o culoare poate fi r. prin amestec *optic* (pe căile sugerate mai sus), ori prin amestec fizic, făcut pe paletă, eventual direct pe tabloul „umed” (cu negru, alb sau gri, cu complementara corespunzătoare, cu o culoare opusă cromatic sau cu o altă culoare r.). Ruperea unei tente este însoțită de scăderea luminozității ei (excepție făcînd ruperea cu alb). Sin. *culoare ruptă*, *tentă ruptă*. V. și *contrastul de calitate*; ~ *viu*, culoare intensă, puternic salutară. V. și *culoare*, *nuanță*, *tentă*, *valoare*. L.L.

TONALITATE (fr.) Ansamblu constituit dintr-o serie de tonuri subordonate unuia dominant, respectiv unei intenții unificatoare, care caracterizează o anumită suprafață pictată. Astfel, există t. calde, reci, neutre, luminoase, grele etc. (fr. *tonalité*, it. *tonalità*, germ. *Tonalität*, engl. *tonality*). L.L.

TONDO (it., rotund) Numele generic, transmis prin

tradiție, al operelor de artă pictate sau sculptate care au forma unui medalion rotund ori oval. În cazul t., problemele de compoziție a *cadrelui* diferă de cele ale obișnuitului format rectangular: aici, curba exterioară anvelopantă suscită, implicit, prezența anumitor compensații compoziționale de o natură aparte (fr., it., germ., engl. *tondo*). V. și il. 49 L.L.

TONSURA Însemn al preoției în cultul catolic. Constă în raderea unei porțiuni din creștetul capului, de o formă circulară, de dimensiunile unui medalion, semnificând



renunțarea la bunurile și bucuriile lumești. Este prezentă în imaginile care au ca obiect sfinți din această categorie sau în cele care ilustrează administrarea sacramentelor. Anumite ordine religioase (franciscan) au introdus t. largă, care lasă în jurul capului doar un fel de cunună de păr (apare frecvent în imaginile Sfinților Francisc din Assisi și Anton din Padova). În timpurile moderne, s-a renunțat la ea, la hirotonisire, păstrându-se doar gestul simbolic (fr. *tonsure*, it. *tonsura*, germ. *Tonsur*, engl. *tonsure*). T.S.

TOPAZ Silicat natural de aluminiu (duritate 8, greutate specifică 3,40-3,65), de culoare galbenă, verde, albastruie, roșie, roz, brună; uneori incolor. Frecat, degajă electricitate. Se taie și se șlefuește în plan cu trepte, rareori în formă de roză sau de brillant. Cunoscut din antichitate, t. este folosit ca piatră de podoaabă. Sin. *crisolit*, *piatră de aur* (fr. *topase*, it. *topazio*, germ. *Topas*, engl. *topaz*). V.D.

TOR Mură convexă având în secțiune forma unei jumătăți de cerc. Poate fi realizat din piatră sau din o suc-

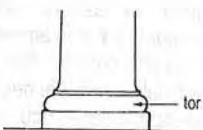

cesiune de cărămizi identice, cu același profil. Intră în compoziția decorației arhitectonice a diferitelor stiluri, începând din antichitate, unde apare în special ca element component al coloanelor. Este foarte frecvent în arhitectura din Țara Românească din sec. 16-18, baghete în formă de t.

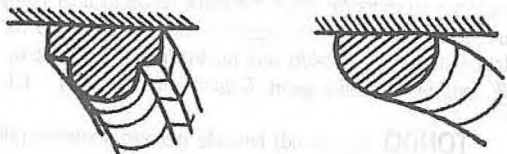

delimitând panouri de forme și dimensiuni diferite pe fațada edificiilor de cult, socluri, brîie, rar cornișe. Intră și în compoziția decorativă a unor piese de mobilier laic și bisericesc (fr. *boudin*, it. *bastone*, *toro*, germ. *Rundstab*, engl. *ovolo*, *torus*). Sin. *ciubuc*. T.S.

TORA, DULAP DE ~ Piesă de mobilier pentru păstrarea suliilor cu textele biblice, bogat ornamentată cu decorațiuni în special florale, inspirate de arta locului și timpului respectiv: de exemplu baroce în Boemia și Moravia (sec. 17-18), de unde provin cele mai multe piese de acest fel; extrem orientale în India, în sec. 19 și la începutul sec. 20; **acoperămint de ~**, piesă textilă pentru învelit suliile de T., din catifea, satin sau brocart, cu broderii de perle, fir de aur și mătase, cu decorații predominant florale în jurul motivului Pomul vieții; lucrata mai ales în Boemia, Moravia, Polonia; **perdea de ~**, piesă textilă care acoperă dulapul de

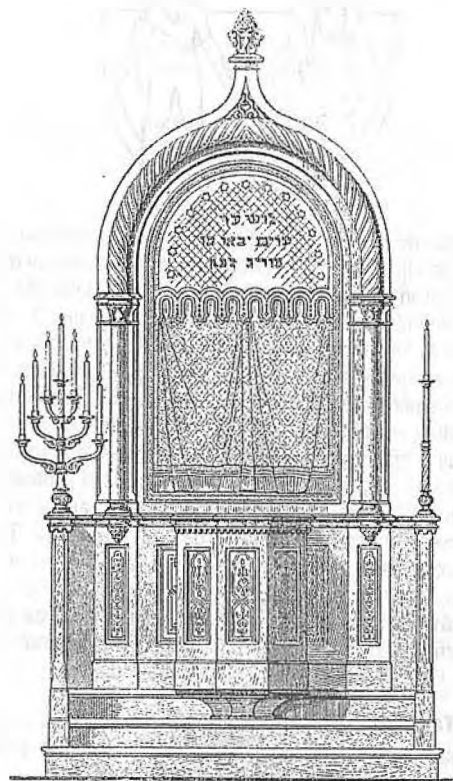

T.; este din catifea sau mătase brodată cu motivul celor doi lei afrontați, simbolizînd forța creației divine, dar și cu alte motive religioase: Tablele Legii, candelabru cu șapte brațe, ornamente în arabesc. Multe asemenea piese provin din Boemia și Moravia, sec. 17-18. V. și il. 100 A.P.

TORCHÈRE (fr.) Candelabru de dimensiuni mari, uneori cu mai multe brațe, așezat pe podea pentru a lumii-



Stil Ludovic XIV

na un anumit spațiu: vestibul, scară. Folosit din Evul Mediu pînă în prezent, în special în castelele europene. V.D.

TOREUTICĂ Meșteșugul pelucării artistice a metalelor, în special a bronzului și argintului. Primele nume de *toareuți* sînt menționate în documente romane. Prin extensie orice muncă de cizelare, gravare, sculptare pe metal sau fildes (fr. *toareutique*, it. *toareutica*, germ. *Ziselierkunst*, engl. *toareutic*, *chasing*). I.C.

TORINO Centru italian de maiolică. Prima piesă cunoscută, executată la T., aflată astăzi în muzeul orașului, poartă data 1577; activitatea atelierelor se continuă pînă la sfîrșitul sec. 18, numele multor ceramiști fiind atestate începînd din sec. 17. Unii membri din cea mai importantă familie de artiști - Corrado -, emigrați în Franța, unde activează în manufactura de faianță Nevers, sînt cunoscuți sub numele de Conrade. În sec. 18, cel mai important atelier aparține lui Giorgio Rossetti și altor membri din familia acestuia. Principalele ornamente ale pieselor confecționate la T. sînt: elemente vegetale, motivul lambrequin, groteschi și măști; pe vase sînt uneori pictate peisaje și personaje. În producția sec. 18 se resimte influența manufacturilor franceze Rouen, Moustiers și Marsilia și a stilului rococo. La T. s-au făcut și încercări de fabricare a unor piese de porțelan. Mărci: monogramele T R (Torino-Rossetti); G R (Giorgio Rossetti); inițialele unor ceramiști din atelierelor mai mici care au activat către sfîrșitul sec. 18. V.D.

TORQUES Colier realizat dintr-o tijă metalică grea (aur, argint, bronz, fier) uneori torsadat, în formă de anou



deschis, încheiat cu două bule sau sfere la extremități. Caracteristic costumului celtic, purtat atât de bărbați cît și de către femei (fr. *torque*, it. *torque*, germ. *Halsreif*, engl. *torque*). I.C.

TORS Sculptură în ronde-bosse reprezentînd partea superioară (trunchiul) unui corp uman, uneori fără cap și mîini. *Torsul din Belvedere* (Muzeul Vaticanului, Roma), statuie antică greacă, mutilată, devine în sec. 16-17 unul dintre simbolurile sculpturii (fr. *torse*, it. *torso*, germ. *Torso*, engl. *torso*). C.R.

TORSADĂ Motiv ornamental în formă de funie răsucită sau de spirală, folosit frecvent în arhitectură și în artele



decorative (mai ales în ceramică și în textile) (fr. *torsade*, it. *passamano a spirale*, germ. *gewundene Franse*, *Flechtband*, engl. *torsade*, *twisted fringe*). V.D.

TOSCAN, ORDIN ~ Întîlnit în Italia, în special în Etruria, este o varietate de doric mai indesaț și mai puțin decorat. Preluat de romani, este înlocuit de corintic după

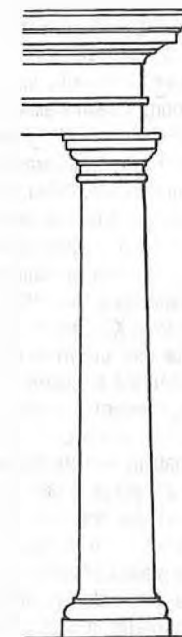

cucerirea romană în Grecia și Orient. Nu este reluat în arhitectura clasică (fr. *ordre toscan*, it. *ordine toscano*, germ. *toskanische Säulenordnung*, engl. *toscan order*). V. și *ordin* I.C.

TOTEM Spirit protector al unei comunități (grup, clan, trib). Poate să fie o plantă, o insectă, o pasăre sau orice alt animal sau, mai rar, un personaj mitic. Se aplică, prin extensie, asupra obiectului căruia i se atribuie reprezentarea acestui spirit (fr., it., germ., engl. *totem*). I.C.

TOTI SFINȚII Temă iconografică prin care se răspunde nevoii Bisericii de a-i reprezenta pe toți aceia care se află în împărăția cerului, cunoscuți și anonimi. În Occident, principalul mijloc de figurare este Judecata de apoi, unde se acordă un loc important celor aflați la dreapta lui Hristos Judecător, dar există și tema ca atare. În Orient, se folosesc, de asemenea, ambele modalități, dar cu începere din sec. 16, cea de a doua, cunoscută ca *Dumini-ca Tuturor Sfinților*, devine preponderentă, prilejuind realizări remarcabile în pictura murală și în cea de icoane (fr. *Toussaint*, il. *Ognissanti*, germ. *Allerheiligenfest*, engl. *All Hallow's*). T.S.

TOURNAI (DOORNIK) Una dintre cele mai cunoscute manufacturi de porțelan, faianță și tapiserie din Belgia. În 1751, ceramistul F. J. Peterinck înființează, sub patronajul împărătesei Maria-Tereza și cu sprijinul financiar al orașului, un atelier pentru fabricarea porțelanului moale, care devine, în 1752, *Manufactură imperială și regală*. Între 1751 și 1755, manufactura este condusă de frații Dubois, care lucraseră la Chantilly și Vincennes; după moartea lui Peterinck (1799) intră în posesia membrilor familiei sale. Cumpărată în 1850 de frații Bosch de la *Manufactura Septfontaines*, activează și în prezent. Primele produse de porțelan trădează influența manufacturilor Worcester, Derby, Chantilly, Strasbourg, uneori Meissen. Decorul este pictat în albastru și cuprinde motivul ghirlandei cu cinci buchete, păsări, insecte și – cel mai caracteristic – spirala cu sau fără rețea. În perioada 1763-1774, predomină stilul rococo. Pictorul Henri-Joseph Duvivier introduce în ornamentație peisaje, castele, călăreți, păstori, amorași; fondul este albastru sau galben, iar motivele decorative sînt subliniate cu mult aur. În perioada a treia (1775-1785), T. se orientează către stilul Ludovic XVI, mai sobru. Decorul este policrom și reprezintă mai ales păsări (inspirate din *Istoria naturală* a lui Buffon) alternind cu lujere aurii. La sfîrșitul sec. 18 apare și motivul, frecvent în ceramica franceză, al floricelelor albastre de cicoare. În sec. 19, se confecționează mai mult bibelouri, nasturi, mînere pentru bastoane și pentru cuțite și figurine din porțelan biscuit alb. Marcit un lurn (care figurează în stema orașului); (perioada 1756-1781); două săbii încrucișate, cu cruciulițe în cele patru colțuri. La T. se fabrică și piese de faianță și gresie (în 1698 este atestată existența unui atelier, înființat de P. J. Fauquez, care își închide porțile în 1725). O altă manufactură, creată în 1750 de François Carpentier, este preluată de F. J. Peterinck în 1751; acesta obține privilegiul de a fabrica faianță brună de tip Rouen și gresie în genul celei engleze. Nu se cunosc mărci pentru faianța produsă de T. Începînd de la mijlocul sec. 14 se țes la T. tapisierii în tehnica haute lisse. În sec. 15, atelierelor rivalizează cu cele de la Arras, cel mai renumit fiind acela al lui Pasquier Grenier. Compozițiile cuprind un mare număr de personaje, într-un decor stufos de copaci și boschete, uneori cu elemente de arhitectură fantazistă. *Atelierelor* se desființează la începutul sec. 16. Printre cele mai renumite tapisierii atribuite Manu-

facturii T. se citează: *Istoria regelui Clovis* (mijlocul sec. 15), *Dreptatea lui Traian* (cître 1460), *Istoria lui Cezar* (cître 1465-1479), *Cele șapte Taine* (sfîrșitul sec. 15), *Tăietorii de lemn* (ultimul pătrar al sec. 15), *Tineretea lui Hercule* (sfîrșitul sec. 15). V.D.

TRAFOR DE FEREASTRĂ în arhitectura gotică, partea superioară a modenaturii unei ferestre, plasată în luneta acesteia, care, în funcție de loc și de momentul stilis-

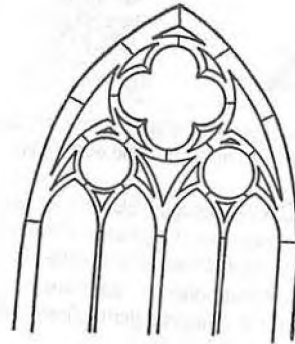

tic, adoptă motive decorative diferite. Profilatura este identică celei a menourilor. V. și menouri, și il. 12 T.S.

TRAMĂ în urbanism se folosește sintagma *t. strada*, pentru a desemna rețeaua de căi de comunicație, majore și minore, dintr-o localitate sau din o porțiune a acesteia. T.S.

TRANSEPT Într-o biserică, navă transversală plasată de regulă în fața absidei altarului. Rar, t. este dublu (Biserica a 3-a a Abației de la Cluny), iar în mediul german

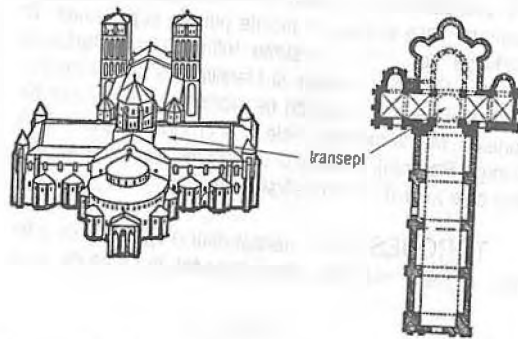

din zona Rinului, în romanic, au fost construite și câteva biserici avînd și un t. la vest. Sistemul este caracteristic unor biserici paleocreștine (Tropaeum Traiani), preromanice, romanice și gotice; mult mai puțin folosit ulterior (San Pietro, din Roma, sec. 16) (fr. *transept*, il. *transetto*, germ. *Querschiff*, engl. *transept*). V. și bazilică, careu T.S.

TRANSFERUL PICTURII Procedeu special de

încercare a suportului original al unei picturi cu altul nou. Scopul lui este, de obicei, îndepărtarea unui suport deteriorat care nu mai poate fi consolidat, al cărui grund, devenit pulverulent, nu mai poate menține stratul de culoare. (În cazul picturii murale se practică și în vederea expunerii operei într-o altă incintă.) Procedeu a fost inventat în Italia, în primul sfert al sec. 18. Datorită noutății și mai ales utilității, t. p. s-a răspîndit în special în aria europeană (sec. 19 și începutul sec. 20), abuzurile inerente în practicarea lui fiind compensate de aportul la salvarea multor opere importante. În principiu, în cazul tablourilor portabile, un astfel de t. presupune distrugerea completă a suportului degradat, iar, dacă este cazul, și al grundului, urmată de substituirea lor cu altele noi, apropiate ca natură. În acest limbaj stratul de culoare trebuie să fie protejat și menținut de o serie de foițe lipite deasupra. În pictura murală, pentru frescă, se recurge fie la tehnica cea mai veche (*stacco a massello*), în care se extrage culoarea, tencuiala și o parte din zid, fie la o formulă mai nouă (*stacco cu intonaco*) în care se extrage stratul de culoare împreună cu *intonaco*-ul respectiv, fie la tehnica *strappo*, în care se extrage exclusiv stratul de culoare; se începe și aici prin lipirea temporară pe fața picturii a unui strat de protecție și susținere, constituit din tifon și una sau mai multe pinze solide de cîneșă (strat pentru care specialiștii folosesc termenul engl. *facing*), iar după extragere, spatetele picturii se consolidează prin împregnări, apoi se lipește un strat de întărire constituit din tifon și pinză tare (numit în limbajul de specialitate cu termenul engl. *backing*), fixîndu-se în sfîrșit pe un suport rigid. Transferul unei opere pe un alt suport este o operație ireversibilă, de maximă răspundere, pe care o realizează exclusiv restauratorii cei mai experimentați. (Uneori se vorbește și despre un *semitransfer*, care nu este altceva decît echivalentul unui *dublaj*, în care s-a subțiat o parte din suportul original, pentru a facilita pătrunderea adezivului.) L.L.

„TRANSPARENT PE OPAC“ Procedeu de lucru folosit în mod curent la aplicarea *glasiurilor*, în care se suprapune o culoare extrafină și foarte diluată, peste o alta, opacă și bine uscată; prin amestecul optic al celor două culori se realizează o culoare profundă și saturată, cu neputință de obținut prin amestec fizic (pe paletă). Datorită calității aparte a suprafețelor obținute astfel, t. p. o. este unul din preceptele tehnice specifice picturii în ulei. Procedeu are o largă utilizare și în alte tehnici (acuarelă, frescă, pictura acrilică-vinilică etc.) L.L.

TRANSPARENTĂ Efect expresiv realizat de obicei prin suprapunerea unui strat de culoare mai diluat (străveziu, prin care poate trece lumina) peste unul opac. Este specific acuarelăi, numită uneori „arta transparentelor“, dar și altor tehnici. În pictura de ulei – dincolo de suprapunerile „transparent pe opac“, care îi sînt proprii –, t. au fost cultivate prin *glasiuri*. Fresca este un alt procedeu tehnic favorabil t. Au fost obținute efecte de t. și într-o tehnică veche, care nu are nimic comun cu suprapunerile:

mozaicul, lucrat în materiale cum sînt faianțele smălțuite, sticla de Murano etc.; unele mozaicuri de la Ravenna redau chiar apa (aici, ca și în picturile impresioniste, efectul este sugerat prin alăturarea de mici pete de culoare pură, prilej pentru producerea de amestecuri optice (fr. *transparence*, it. *trasparenza*, germ. *Durchsichtigkeit*, engl. *transparency*). L.L.

TRANZIȚIE, STIL ~ Purtînd convențional acest nume, s. t. corespunde primei întoarceri către clasicism care se produce în artele franceze spre 1750, în plină domnie a lui Ludovic XV. Această schimbare fundamentală operată în gustul public are ca premise voga crescîndă a antichităților greco-romane, preluată de cercurile pariziene care își doresc interioare și mobile în *gust grec* (Lalive de July, marchizul de Marigny, contele de Caylus, ducele de Choiseul etc.), iar, pe de altă parte, predilecția tot mai mare pe care Jacques Ange Gabriel, primul arhitect al regelui, o manifestă pentru ordonanțele clasice în decorarea edificiilor. În 1754, Cochin publicase deja în *Mercure* „*La Supplication aux orfèvres, ciseleurs et sculpteurs en bois*“, în care condamna excesele *rocaille*-ului, cerînd întoarcerea la riguroasa clasică. Îndemnul este urmat de Oeben, care în 1760 începe faimosul *Birou al regelui*, terminat de Riesener, în care motivele antichizante se grefează pe o formă generală încă aparținînd stilului precedent. În 1758 la Gobelins, sub administrația lui Soufflot, încep să se producă scaune „moderne“, în care coexistă liniile curbe cu cele drepte (modernizarea în linii drepte începe cu spătarele, spre 1768 apar picioarele drepte la scaune, apoi și la celelalte mobile). Faza de tranziție între rococo și neoclasicul domniei următoare nu se caracterizează prin inovații majore în tipurile de mobilier, care rămîn practic aceleași, ca în stilul Ludovic XV. Decorul interior urmărește o compoziție „naturală și logică“, folosindu-se pilăstrierii ionici și corințici, panouri de boazerie pictate în alb, vase și consolete antice deasupra ușilor, reîntoarcerea la compoziția simetrică înăptuindu-se definitiv. Epoca înregistrează un mare număr de ornamentații (Le Lorrain desenează mobilierul lui July, Delafosse), ebeniști (Oeben, Riesener, Leleu, Pierre Garnier, René Dubois) și menuisierii (Delanois, Georges Jacob) (fr. *style „transition“*). C.D.

TRAPEZĂ (gr.) Sală de mese pentru călugări, în minăstirile răsăritene. Corespondent al refectoriului din cele apusene. T.S.

TRATTEGGIO (it.) 1. Tehnică de lucru în care *modeleul* este realizat cu ajutorul unor rețele de linii (mai mult sau mai puțin) paralele, dispuse în sensul formelor. Poate fi observată în operele „primitivilor“ italieni lucrate în tempera, ca și în unele panouri bizantine. S-a recurs la această modalitate de execuție, întrucît culorile temperei se uscau înainte ca pictorul să-și fi putut modela în voie formele. 2. Procedeu contemporan de reîntegrare, folosit în restaurarea picturilor (inclusiv a celor murale) este inspirat



Stil Tranziție

1. Torchère; 2. Comodă dreaptă; 3. Masă birou; 4. Fotoliu; 5. Comodă circulară; 6. Masă birou; 7. Birou secrete; 8. Masă de lucru; 9. Comodă servanță; 10-11. Masă de lucru; 12. Comodă cu colțurile rotunjite; 13. Biroul regelui Ludovic XV

de vechea tehnică italiană. De astă dată avem de-a face cu linii paralele și verticale alăturate, fine, aplicate în tonuri pure, pentru a putea fi sintetizate pe retina privitorului; sistemul facilitează recunoașterea zonei restaurate. L.L.

TRAVEE 1. Unitate spațială determinată de 4 puncte de sprijin pe care se descarcă o porțiune de boltă cu o

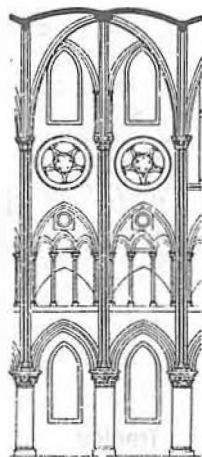

anume independență portantă. 2. Porțiunea de boltă dintre două puncte de sprijin consecutive (fr. *travée*, it. *campata*, germ. *Joch*, engl. *span*). T.S.

TRAVERSE 1. Stinghii, înguste și destul de lungi, aplicate pe spatele panourilor de lemn în scopul consolidării și menținerii planității. Sînt dispuse perpendicular (transversal) față de fibrele suportului. De obicei se aplică două, fiind așezate simetric, spre capete. Văzute în lungime, au o formă ușor conică și sînt încorporate cu conicitatea în sens invers una față de alta; semiîncastrate în corpul panoului, se înțepenesc doar în șanțurile respective, prin balere. 2. Stinghii rectangulare dispuse în interiorul șasiurilor de dimensiuni medii și mari, menite să le anihileze deformările pricinuite de tracțiunile puternice ale pinzel. Se introduc în cavități speciale (prevăzute, uneori, cu pene), fără să fie fixate cu clei sau cu cuie. Pentru șasiurile de mărime medie este suficientă o singură t., în schimb șasiurile mari necesită două sau mai multe stinghii, așezate încrucișat (alcătuiind așa-numita „cruce a șasiului”) (fr. *traverse*, it. *traversa*, germ. *Querbalkene*, *Schwelle*, engl. *transom*). V. și șasiu. 3. Stinghii de lemn care reunesc și consolidează picioarele unor piese de mobilier (masă, scaun, fotoliu). Dispuse în careu, încrucișate (în forma literele H, X), prezintă profiluri simple tăiate în patru muchii sau curbate, strunjite, în acoladă, arbaletă, torsadă, fiind, uneori, tăblii sculptate ori traforate (fr. *entrejambes*, *entretoise* it. *traversa*, *calastrello*, germ. *Querholz*, engl. *transom*, *cross-piece*). L.L. și C.R.

TRAVERTIN Rocă eruptivă-sedimentară, granulat,

mai puțin dură decît marmura. Datorită modului de formare și felurilor componente prezintă mai multe variații ca structură și colorit (crem, cenușiu, brun). Dintre acestea tuful calcaros, piatră moale, poroasă, se pretează cioplirii și lustrurii. T. a fost folosit din antichitate (Egipt, Grecia, Italia – renumitele cariere de la Tivoli în apropierea Romei) pentru lucrări de sculptură și elemente de arhitectură (fr. *travertin*, it. *travertino*, germ. *Travertiner Kalkstein*, engl. *travertine*). C.R.

TREFLAT, PLAN ~ Tip de plan de biserică în care cele trei abside sînt racordate direct între ele la partea

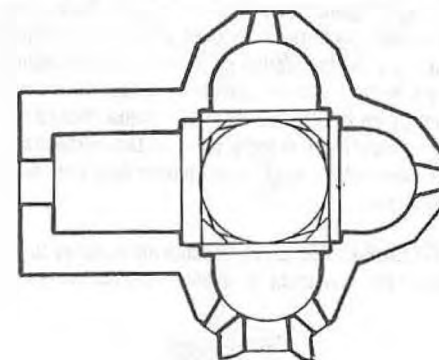
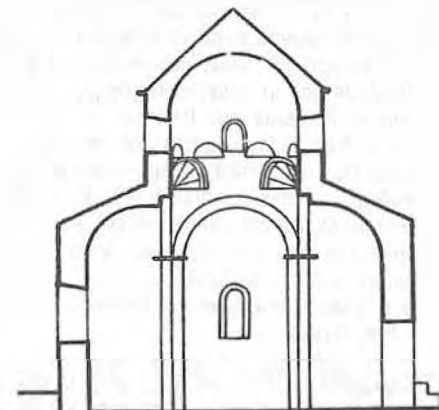

estică. Este mult mai rar decît triconcul, deși în vorbirea curentă sînt adesea confundate (fr. *plan triflé*, it. *planta trifogliata*, germ. *Kleeblattgrundriss*, *kleeblattförmige Anlage*, engl. *trefoiled plan*). V. și triconc T.S.

TREFLĂ Motiv decorativ realizat prin racordarea a

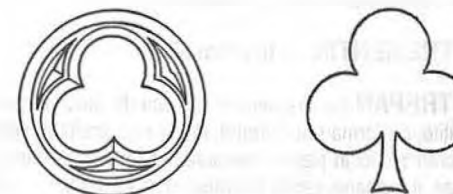

trei elemente circulare sau cuspidate, unite vertical printr-un picioruş (fr. *trêfle*, it. *trifoglio*, germ. *Kleeblatt*, engl. *trefoil*). T.S.

TREIME, SFÎNTA ~ În creştinism, dogmă fundamentală, conform căreia Dumnezeu unic este reprezentat de uniunea a trei persoane/ipostaze distincte, Tatăl, Fiul și Sf. Duh, egale între ele din veșnicie. În iconografia catolică au fost reprezentate sub formă umană, mai ales Fiul, devenit om, și mai puțin Tatăl, Sf. Duh îmbrăcînd, de obicei, forma unui porumbel. Cele trei persoane pot fi reprezentate separat (Tatăl – Dumnezeu Savaoth al Vechiului Testament, în scene din *Geneza* de pe bolta Capelei Sixtine, pictată de Michelangelo Buonarroti; Fiul – în numeroase compoziții individuale sau în cicluri iconografice; Sf. Duh – rarism); dar și împreună sub forma S. T. În Biserica răsăriteană, mult timp a fost interzisă reprezentarea în chip omenesc a lui Dumnezeu Tatăl, preferîndu-se o prefigurare de tip analogic, veterotestamentară, sub forma scenei numite *Filoxenia lui Avraam*, sau *Cina de la Mamvri*, în care cele trei persoane apar sub chipul unor tineri/îngerii, cea mai cunoscută redactare fiind cea a lui Andrei Rubliov (fr. *La Trinité*, it. *Santa Trinità*, germ. *Die Heilige Dreifaltigkeit*, engl. *The Holy Trinity*). T.S.

„TREI-SFERTURI“ Poziție portretistică specifică operelor lucrate pe suporturi bidimensionale, în care capul personajului apare văzut dintr-un unghi echidistant între profil și „vederea frontală”. (Conotația de natură dimensională a expresiei *trei-sferturi* se justifică prin comparația cu vederea din față, care ar echivala cu *întregul*, și cu vederea din profil, care ar corespunde cu jumătatea chipului uman.) (fr. *de trois-quarts*, it. *di terza*, germ. *in Dreiviertelansicht*, *in Dreiviertelwendung*, engl. *three quarter face portrait*, *three quarter view*). L.L.

TREMBLEUSE (fr.) Ceșcuță din porțelan cu motive ornamentale, executată în diferite manufacturi europene



începînd din sec. 18, fixată într-o cavitate sau într-un suport care face corp comun cu farfuria, evitînd alunecarea, pe care o evocă numele ei („tremurătoare”). V.D.

TREMENTIN → terebentină

TREPAN (lat. *trepanum*) Unealtă de oțel, cu muchii ascuțite, de forma unui sfredel, folosită de sculptori pentru perforări adînci în piatră, marmură, alte materiale dure (fr. *trépan*, it. *trepano*, germ. *Steinbohrer*, engl. *drill*). C.R.

TREPIED Piesă de mobilier cu trei picioare (scaun, masă sau suport etc.) (fr. *trépied*, it. *tripode*, *treppiede*, germ. *Dreifuss*, engl. *tripod*, *trivet*). C.R.

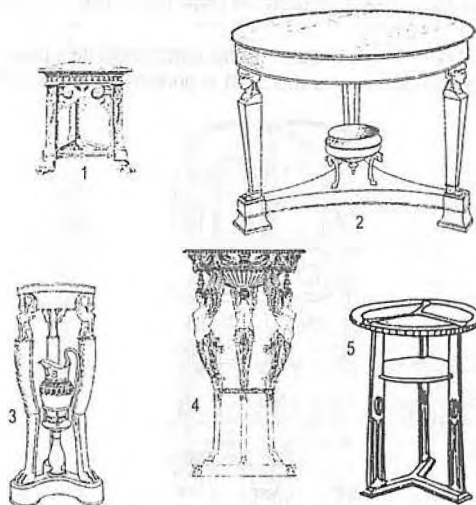

Trepid

1. Scaun-trepid stil Ludovic XIII;
2. Masă-trepid stil Empire;
3. Lavoar-trepid stil Empire;
4. Ateniană stil Empire;
5. Măsuță-trepid Jugendstil

TRIBUNĂ Galerie interioară plasată la etaj, pe laturile de vest, nord sau sud ale unor biserici, zidită sau realizată dintr-un podium de zidărie sau de lemn, sprijinită pe stîlpi sau pe console, delimitată de o balustradă, avînd diferite destinații: ~ **matroneum**, caracteristică arhitecturii bizantine, era locul din care femeile din familia imperială asistau la slujbe; ~ **imperială**, în arhitectura carolingiană (capela de la Aachen), inspirată de tradiția bizantină; ~ **nobiliară**, caracteristică arhitecturii romanice, adăpostită la

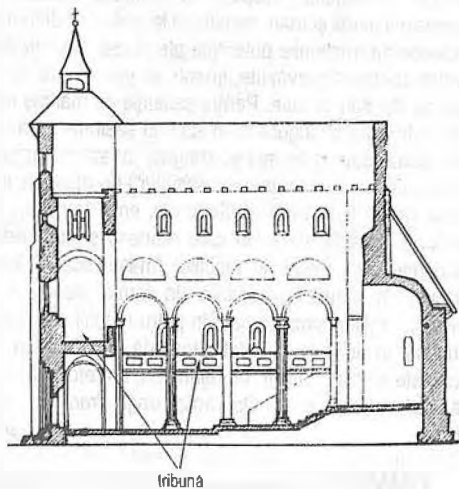

tribună

bărbaților. Așezate, în general, 3 *triclinia* în jurul mesei, locul de onoare era cel din dreapta din patul din mijloc (*locus imus* de pe *lectus medius*). 2. Prin extensie, denumirea

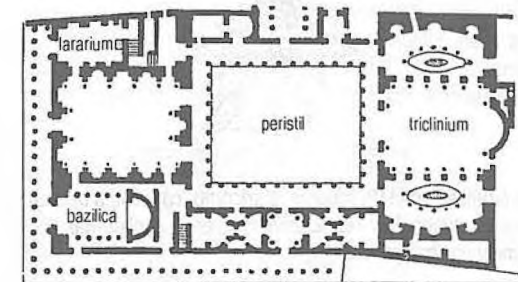

încăperii în care se mîncă. Acestea puteau fi mai multe într-o casă, plasate în locuri diferite și folosite în funcție de anotimp. Cel mai apreciat era cel care dădea spre *peristil*. I.C.

TRICONC Tip de plan central, în care cele trei abside ale unei biserici nu se racordează direct între ele (v. plan

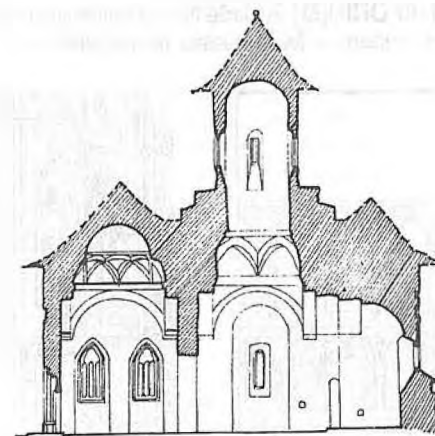
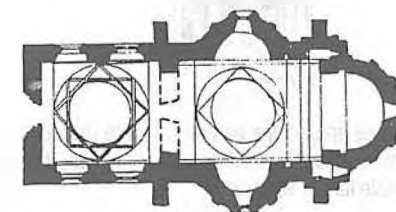

nivelul de deasupra intrării al turnului clopotniță, înglobat la vestul navei centrale a unei biserici, reprezintă un spațiu boltit, deschis printr-o arcadă spre nava centrală, accesul fiind permis de una-două scări laterale; ~ **laterale**, tip de t. zidite deasupra bolților navelor laterale, în unele mînăstiri catolice de maici; arcada spre nava centrală este prevăzută cu grilaje, care nu permit asistenței laice vederea călugărilor; ~ **orgii**, t. vestică destinată adăpostirii orgii și instrumentului, mecanismului de acționare cu aer și lubulaturii aferente acesteia (fr. *tribune*, *tribune d'orgues*, it. *galleria superiore*, *matroneo*, *tribuna*, *tribuna d'organo*, germ. *Empore*, *Orgelbühne*, *Orgelempore*, engl. *gallery*, *loft*, *organloft*). Sin *emporă*. T.S.

TRICHER însemn episcopal specific Bisericii răsăritene. Sfeșnic cu 3 brațe sau un mînunchi de 3 lumînări legate,



folosite în slujbele arhieresti, cu care binecuvîntează episcopul, care ține în mîna cealaltă *dicherul*. V. și *dicher*. T.S.

TRICLINIUM 1. Pat cu 3 locuri care îngăduia să se mînce culcat pe el, destinat, inițial, în exclusivitate

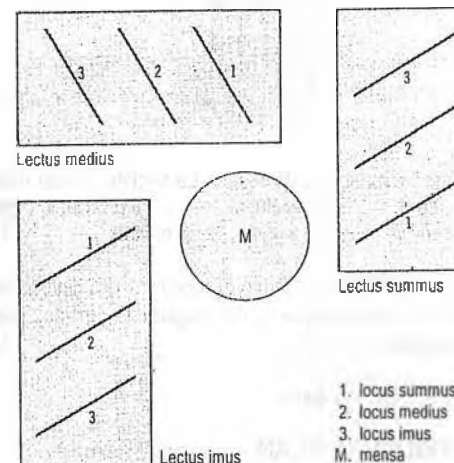

trefiat), ci cu laturile pătratului pe care îl delimitează în interior compoziția spațială respectivă, două din laturile acestuia rămînînd decroșate la exteriorul edificiului și clar marcate în interior. Originea tipului de plan t. nu este încă pe deplin elucidată. În diferite variante, el se răspîndește în arhitectura bizantină și de tradiție bizantină, din sec. 14 (Athos, Serbia, țările române) (fr. *triconque*, it. *trifoglio*, germ. *Kleeblattanlage*, engl. *trefoiled*, *triconchial choir*). T.S.

TRICORN (lat. *tricornis*, cu trei coarne) Pălărie cu boruri indoite și repliate în 3 colțuri, purtată în sec. 18 de



bărbați și femei (fr. *tricorne*, it. *tricornio*, *cappello a tre punte*, germ. *dreieckiger Hut*, *Dreimaster*, engl. *cocked-hat*, *three-cornered hat*, *tricorn*).
A.N.

TRIFORĂ Tip de fereastră al cărei gol este marcat de 3 arcaturi independente, tangente la extremitatea infe-

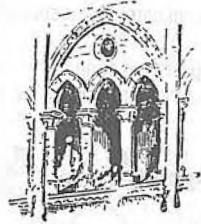

rioară, care se sprijină median pe colonete (fr. *triolet*, it. *trifora*, germ. *Dreifenster*, *Triforenfenster*, engl. *three-light window*, *triple lancet window*).
T.S.

TRIFORIUM În marile biserici romanice și gotice, galerie mediană – foarte adesea nefuncțională – situată

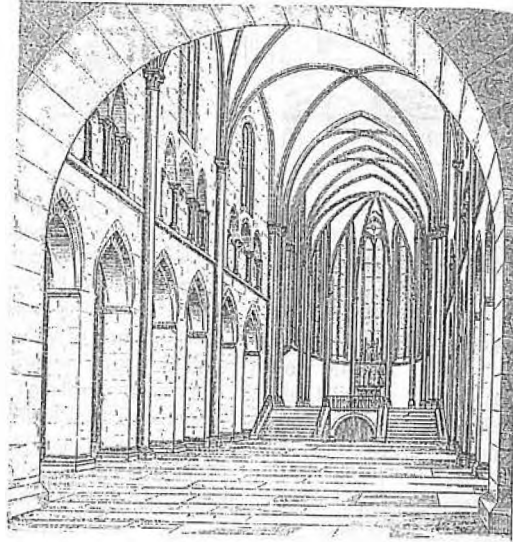
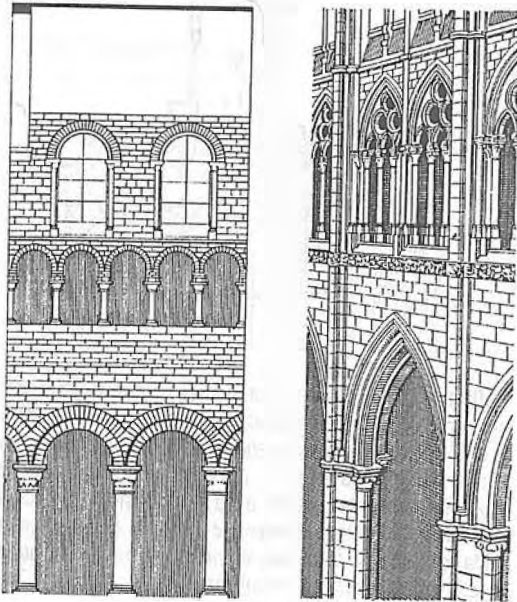

deasupra navelor laterale, fie deasupra tribunelor laterale, fie direct, prin suprapunerea de serii de trei arcade sprijinite pe colonete. Uneori, deși denumirea de t. se păstrează, galeria respectivă prezintă un registru neîntrerupt de arcaturi (Biserica abațială Saint-Benoît-sur-Loire), iar spațiul îngust din spatele ei este un t. *suspendat*, arcadelor și coloanelor revenindu-le un simplu rol de decor care plachează zidăria de perete a interiorului (fr. *triforium*, it. *triforio*, germ. *Triforium*, engl. *triforium*); ~ **orb**, când deschiderile sînt simulate, în absența unei galerii (fr. *t. aveugle*, it. *t. cieco*, germ. *Blendriforium*, engl. *blind t.*).
T.S. și I.C.

TRIGLIFĂ Placă de piatră cu 3 striuri verticale, plasată în alternanță cu *metope*, deasupra coloanelor, la templul doric. Baza lor este subliniată de un rînd de ove, iar

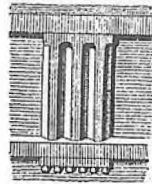

în partea superioară, de muluri. La vechile temple doricie din lemn, t. marcau capătul birnelor (fr. *triglyphe*, it. *triglifo*, germ. *Trigliphe*, engl. *triglyph*).
V. și ordine I.C.

TRILITON Structură preistorică formată dintr-un bloc imens plasat deasupra a doi megaliti (fr. *trilithe*, germ. *Dreigestein*).
I.C.

TRILOB → treflă

TRILOBAT, PLAN ~ → trefiat, plan ~

TRIOD (gr.) Carte liturgică specifică Bisericii răsăritene, cuprinzînd imnuri care se cîntă în intervalul cuprins între începutul Postului Mare și Paști. Denumirea provine de la grupaje de 3 cîntări compuse de autori diferiți cu începere din sec. 8 pînă în sec. 14.
T.S.

TRIPARTIT Adjectiv care desemnează subîmpărțirea unui cîmp, de obicei golul unei ferestre, în 3 părți egale, cuprinse într-un cadru general unitar.
T.S.

TRIPTIC (gr. *triptukhos*, pliat în trei) 1. Operă de artă medievală pictată (altar), formată dintr-un panou central de

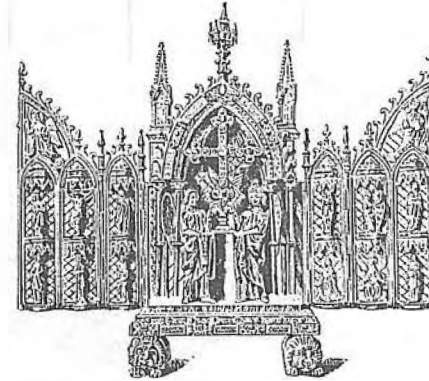

care sînt prinse în balamale alte două panouri, laterale (numite voleuri sau aripi), care se închid ca niște obloane peste cel din mijloc. Dimensiunile lui sînt variabile: unele, monumentale, se păstrau în biserici, iar altele, mici, erau portabile. Există și t. alcătuite dintr-un singur panou, dar în care apar pictate 3 teme distincte. 2. Tablou, operă de artă alcătuită din 3 părți (fr. *triptyque*, it. *trittico*, germ. *Triptychon*, engl. *trptych*).
V. și diptic, poliptic L.L.

TRIUNGHIUL CULORILOR → scheme cromatice

TRIVIUM → arte liberale

TROFEUM 1. Monument de origine greacă ridicat pentru a comemora o victorie militară. Putea fi numai un



stîlp sau un copac de care se agăța prada luată de la dușmani. La romani apare la sfîrșitul Republicii și capătă mare răspîndire sub Imperiu. Construcție de plan circular, de piatră – de obicei marmură – decorată cu statui și reliefuri (de exemplu Trophaeum Traiani de la Adamclisi), funcționează și ca templu dedicat divinităților care au îngăduit victoria. Sin. *tropaion*, *tropaeum*. 2. Motiv ornamental, pictat sau sculptat, reprezentînd un grup de arme în

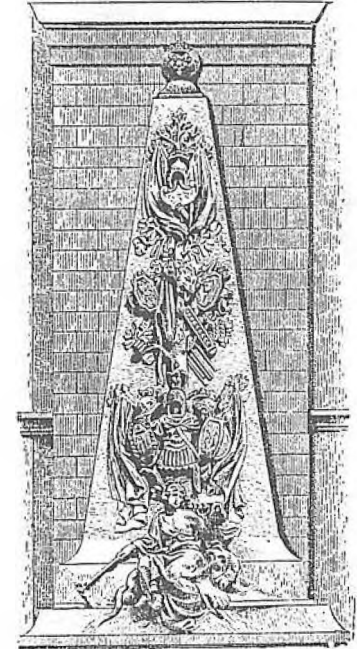

jurul unui scut și al unui coif. Apare adesea în arhitectură ca ornament simbolizînd gloria militară, fiind preluat în decorația de interior la candelabre, pendule, mobilier. 3. Prin extensie, grup de diferite atribute referitoare la știință, agri-



cultură, muzică, vînătoare etc., legate prin panglici cu noduri și funde bogate (fr. *trophée*, it. *trofeo*, germ. *Tropäum*, engl. *trophy*).
I.C. și V.D.

TROIȚĂ Obiect de forma unei cruci, realizat din lemn, piatră, fier, plasat în lungul drumurilor, la intersecții, destinat cultului public. Uneori, t. este artistic sculptată,

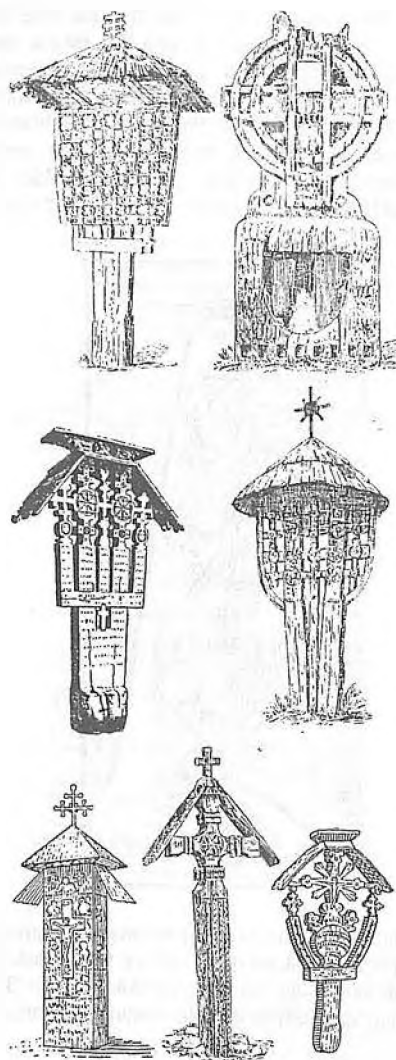

alteori pictată. În funcție de tradițiile locale, compoziția poate fi mai complexă, comportând fie mai multe cruci, fie panouri mari, montate ca o cruce și pictate. Adesea, t. era plasată sub un acoperiș sau chiar sub un fel de edicolă de lemn sau zid. Cele din Maramureșul istoric au aspectul unor compoziții policrome, având ca temă Răstignirea: Hristos crucificat este flancat de Maica Domnului și Ioan Evanghelistul, cele 3 personaje fiind sculptate, în ronde-bosse Hristos, iar celelalte două în relief înalt. T.S.

TROMPĂ DE COLȚ Element constructiv realizat din piese de piatră sau cărămidă, de forma unui sfert de sferă, sau a unei jumătăți de con, folosit în arhitectura orientală (caucaziană, siriană), mai rar în cea bizantină și de tradiție bizantină (Biserica Mănăstirii Tismana, începutul sec. 16; naosul Bisericii episcopale din Curtea de Argeș,

1512-1517), pentru a face trecerea de la pătratul planului central al naosului la baza calotei sau a turlei octogonale care încununează acest spațiu. Sistemul apare, uneori, și în

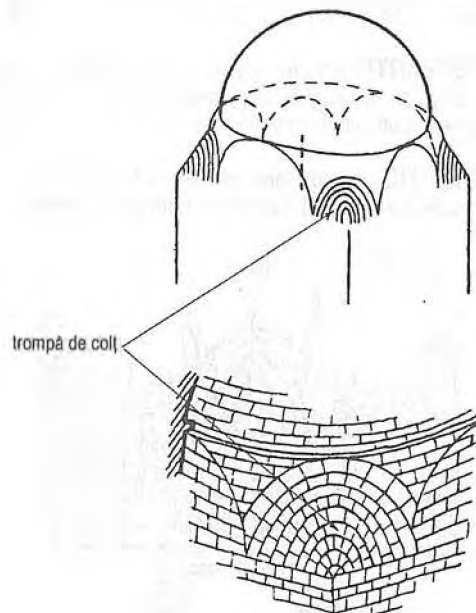

arhitectura romanică occidentală (Saint Benoît-sur-Loire - la boltirea careului) (fr. *trompe de coupole*, it. *pennacchio a tromba*, volta conica, germ. *Ecknische*, *Trompe*, engl. *squinch*, conical vault). T.S.

TROMPE-L'OEIL (fr.) Manieră de a picta în care obiectele sînt reprezentate atît de minuțios, încît creează iluzia realității lor imediate („îți vine să le apuci cu mîna"). Numele procedurii înseamnă „înșală ochiul". Efectul este același, fie că sînt privite de la distanță, fie de aproape, autorul recurgînd adesea la efecte de lumină, la detalii înșelătoare, cum sînt picăturile de rouă sau insectele așezate pe o petală de floare, și altele asemenea. Avem de a face cu o pseudoartă, cu un procedeu „capcană" bazat pe abilitate și efect, care reproduce servil natura și nu are nimic de a face cu arta autentică. Maniera t. poate fi justificată doar în cazuri rare, cum sînt dioramele, anumite reclame etc. (fr. *trompe-l'oeil*, it. *illusione*, germ. *Trompe-l'oeil*, *Augentäuschung*, engl. *trompe-l'oeil*). V. și il. 56 L.L.

TRON Tip de scaun de ceremonie, cu spătar înalt, realizat din lemn (rar metal sau alte materiale), sculptat, cu tapiserie textilă, uneori prevăzut cu sprijinoare pentru antebrațe, apanaj al monarhilor, principilor și al înalților prelați. În iconografia creștină, sînt reprezentați șezînd pe t. Iisus în *Judecata de Apoi*, în unele variante de *Deisis* sau în unele tipuri de tablouri votive (Moldova, sec. 15-16), Fecioara în glorie (*Maestă*), cu variantele ei romanice, gotice și



renascentiste, și, mai rar, unii sfinți (Sf. Nicolae), ca simbol al slavei la care au ajuns după moarte (fr. *trône*, it. *trono*, germ. *Thron*, engl. *throne*). V. și jilț T.S.

TRONSON Echivalent cu parte. Se folosește pentru a desemna părți dintr-un obiect, dintr-un drum sau, mai rar, părți dintr-o construcție (de exemplu t. veslic) (fr. *tronçon*, it. *pezzo*, *troncone*, germ. *Stumpf*, engl. *stump*). T.S.

TRONUL HETIMASIEI → Hetimasia și il. 8

TROPAEUM → trofeum

TROPAION → trofeum

TROTUAR (fr.) Tip de amenajare pietonală în lungul unei artere carosabile pentru protecția pietonilor, este mai înaltă decît aceasta. Inițial simplu pietruit, t. a început, treptat, să capete o importanță mai mare; partea dinspre carosabil a fost prevăzută cu o bordură făcută dintr-un material mai rezistent (fr. *trottoir*, it. *marciapiede*, germ. *Bürgersteig*, engl. *trottoir*, *footway*). T.S.

TRUMEAU (fr.) 1. În arhitectura marilor catedrale

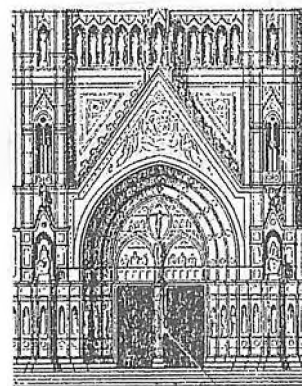

trumeau

gotice franceze, stilp median care împarte în două golul unui portal. De obicei t. poartă adosată o statuie (de exemplu *Le Beau Dieu* de la Amiens). V. și portal. 2. Zid cuprins între două ferestre. Prin extensie, panou de sticlă sau

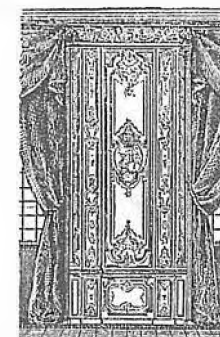

panou pictat, situat în interior, pe un zid care separă două ferestre, sau panou situat deasupra unui șemineu (fr. *trumeau*, it. *pilastro*, *divisorio del portale*, *specchiera*, germ. *Mittelfeiler*, engl. *trumeau*, *door mullion*). T.S.

TUB DE CULOARE Cilindru metalic - din staniu sau dintr-un aliaj apropiat -, de dimensiuni variate, în care sînt livrate diverse culori păstoase („uleiuri", tempera, guașă, unele acuarele etc.). Una din extremități este închisă cu un mic capac filetat, iar cealaltă este blocată prin simplă reptere. Tuburile au înlocuit vechile și rudimentarele bășici, în forma lor actuală datînd aproximativ din deceniile 5-6 ale sec. 19. L.L.

TUDOR, STIL ~ Denumit convențional T., stilul acoperă domniile lui Henric VII (1485-1509), Henric VIII (1509-1547), Eduard VI (1547-1553) și Maria (1553-1558), corespunzînd unei perioade încă marcate de sfîrșitul goticului internațional, în care se fac sporadic simțite influențele Renașterii italiene și ale altor modele renașcentiste continentale. Astfel, către mijlocul secolului, influența Țărilor de Jos se face tot mai simțită, toți constructorii fiind flamanzi sau olandezi, sau formați în aceste locuri. În vremea domniei lui Henric VIII, Holbein va lucra la curtea Angliei, devenind personalitatea majoră a vieții artistice a epocii. Decorația interioară a reședințelor este constituită în majoritatea cazurilor de ansambluri lambrisate, în sisteme de casete și arcaturi plincintrate, cu pilăstri plați adosați, interpretînd noile modele renașcentiste. Mobilierul este în ansamblul său dominat de forme greoaie, adesea fără omogenitate; tipurile caracteristice sînt: masa, cu părțile portante tratate ca baluștri foarte acuzati și centura sculptată cu motive vegetale și renșouri, diferite tipuri de taburete, scaune și fololii (care înlocuiesc banca gotică), tronul, toate avînd picioare profilate în balustră și centuri decupate, cu spătare simple, sculptate și intarsiate, lada gotică, bufetul sau dressoarul (*court-cupboard*) cu o bogată decorație sculptată și intarsi-

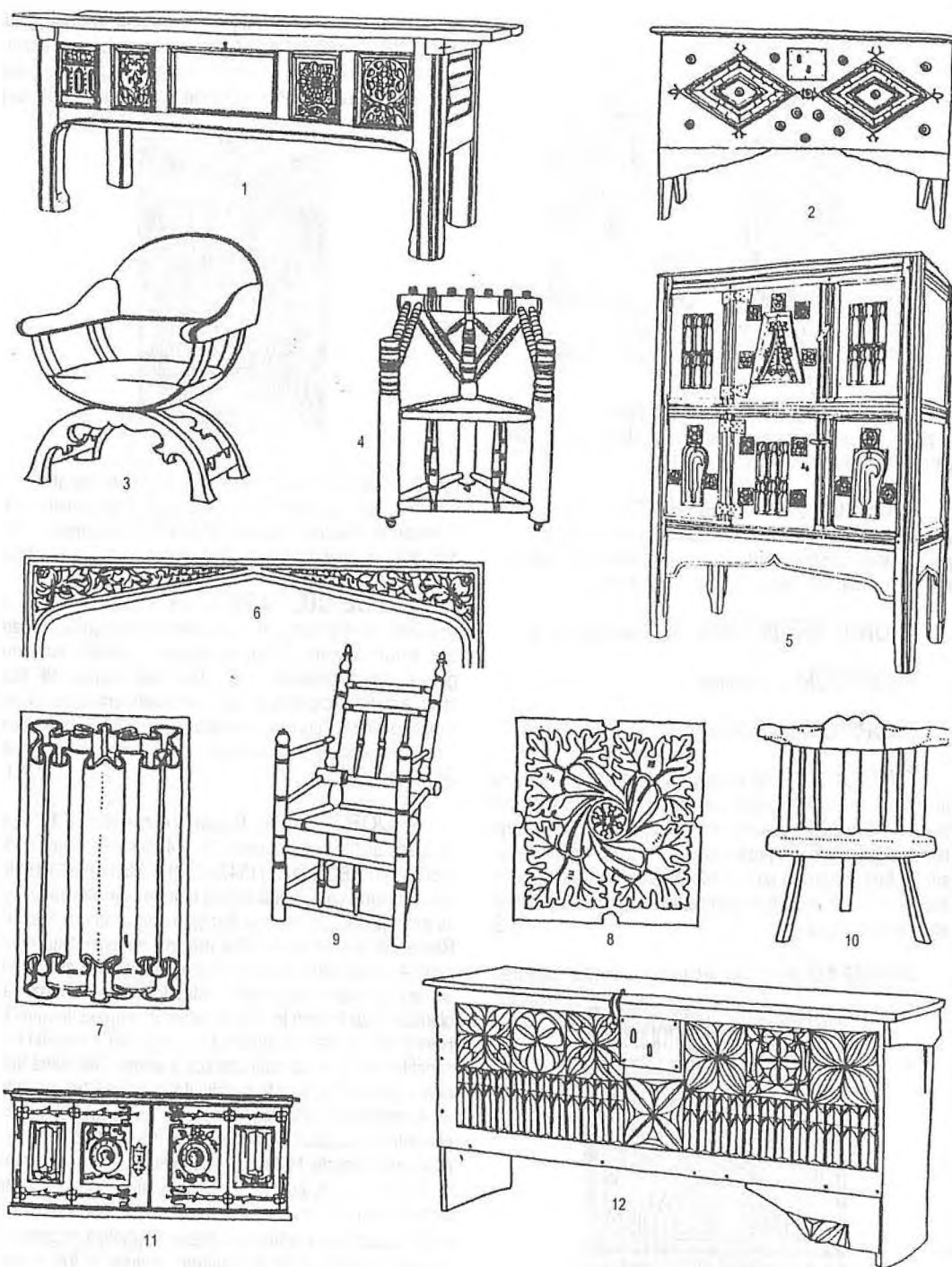

Stil Tudor

1-2. Bahut cu un corp; 3. Fotoliu; 4. Fotoliu triepied; 5. Bahut cu două corpuri; 6-8. Elemente decorative; 9. Fotoliu; 10. Scaun; 11-12. Bahut cu un corp

ată. Patul cîştigă în amplitudine, fiind bogat sculptat cu elemente vegetale, zoomorfe și heraldice. Sec. 16 cunoaște, de asemenea, o mare înflorire a broderiei (pentru perdele de pat, perne, huse), dominată de motive vegetale și heraldice. Preferința pentru covorul oriental se menține (ca acoperitoare de pat, pentru mese sau perne și foarte rar folosite pe sol) și se produc imitații autohtone (*Turkey-work*). Extinderea stilului este foarte limitată, provinciile din sud-vest sau din Țara Galilor rămînînd tributare goticului tîrziu, iar altele, ca Scoția, suferind, mai mult din rațiuni politice, influența franceză (engl. *Tudor Style*). C.D.

TUL Țesătură ușoară și transparentă, lucrată manual sau mecanic, produsă inițial în Franța, la Tulle (prov. Limousin), de unde derivă numele. Se folosește la confecționarea îmbrăcămîntei și a draperiilor. Firele de mătase sau de bumbac, de diferite culori, dar mai ales alb, bej, negru, formează o rețea de ochiuri pătrate, hexagonale sau octogonale, peste care se pot broda diferite motive. Ochiurile dantelelor executate pe o rețea de t. sînt fixate prin noduri, la încrucișarea firelor, obținîndu-se o mai mare rezistență. T. s-a lucrat începînd din sec. 18 în Franța (Lyon, Saint-Pierre-les-Calais, Caudry, Saint-Quentin), în Belgia (Malines, Bruxelles), în Elveția (Sankt-Gallen), în Spania (Sevilla); se fabrică și azi (fr. *tulle*, it. *tulle*, germ. *Tüll*, engl. *tulle*). V.D.

TUMUL Movilă de piatră, pămînt sau piatră cu pămînt avînd rolul dublu de a marca și de a proteja un mormînt.

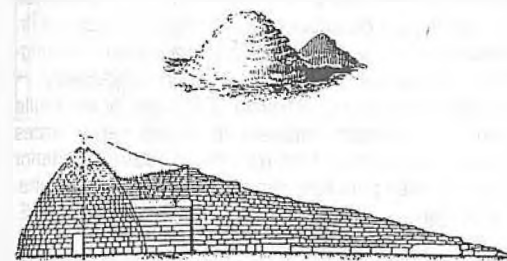

Înfilniți încă din neolitic, t. sînt foarte răspîndiți, fiind asociați alături cu riturile de înhumare, cit și cu cele de incinerare. Adevsea acoperă sepulcru multiple (fr. *tumulus*, it. *tumulo*, germ. *Erdbügel*, engl. *tumulus*, *burial mound*). I.C.

TUNICĂ 1. Veșmînt de lînă, întîlnit în antichitate, inițial fără mîneci, cu o croială simplă din două bucăți dreptunghiulare de țesătură cusute lateral și pe umeri și lăsînd



loc pentru cap și brațe, aceeași pentru femei și pentru bărbați. Lățimea stofei cădea peste umeri și brațe. Era purtată strînsă cu o centură în talie, încrêțită și faldată. T. pentru femei erau mai largi și mai lungi. La sfîrșitul sec. 2 apar t. *dalmatice*, cu mîneci. 2. Haină militară actuală. 3. Veșmînt liturgic catolic (fr. *tunique*, it. *tunica*, germ. *Tunika*, engl. *tunic*). I.C. și A.N.

TURBAN (turc.) Acoperămînt oriental pentru cap, format dintr-o fișie lungă de țesătură (pînză, mătase, stofă)



înfășurată de mai multe ori în jurul unui fes sau al altui suport, indicînd prin formă rangul și funcția, purtat mai ales de bărbați în Africa și Asia. În Europa, a intrat în moda feminină, în unele epoci – Renaștere, neoclasicism (fr. *tourban*, it. *turbante*, germ. *Turban*, engl. *turban*). A.N.

TURCOAZĂ Fosfat natural hidratat de aluminiu și de cupru (duritate 5-6, greutate specifică, 2,60-2,85), de culoare verde opac, albastră-cenușie. Datorită urmelor de cupru, t. poate prezenta și pete brune. Se taie și se șlefuește în caboșon. Se poate și grava. Cele mai prețuite t. sînt cele de origine orientală. A fost folosită la confecționarea obiectelor de cult de peste 5 000 de ani: egiptenii gravau t. în formă de scarabeu, pentru a o oferi divinității Osiris, iar populațiile străvechi din Mexic foloseau t. la confecționarea podoabelor. În Europa, t. este introdusă de turci (de unde și numele). Din antichitate și pînă în prezent, această piatră semiprețioasă este utilizată pentru podoabe (fr. *turquoise*, it. *turchese*, *Türkis*, engl. *turquoise*). Sin. *peruzea* (popular). V.D.

TURLĂ Parte a unui edificiu – în general biserică – de forma unui turn, al cărui spațiu interior comunică cu cel al încăperii rituale pe care o surmontează. În vorbirea curentă, noțiunile de t. și *turn* sînt confundate, deși, în realitate, deosebirea de concepție spațială internă le diferențiază net. V. și *turn* T.S.

TURMALINĂ Borosilicat natural de sodiu, calciu, magneziu și aluminiu (duritate 7-7,5, greutate specifică 2,94-3,24). Există diferite varietăți de t.: *roșie* (așa-numitul

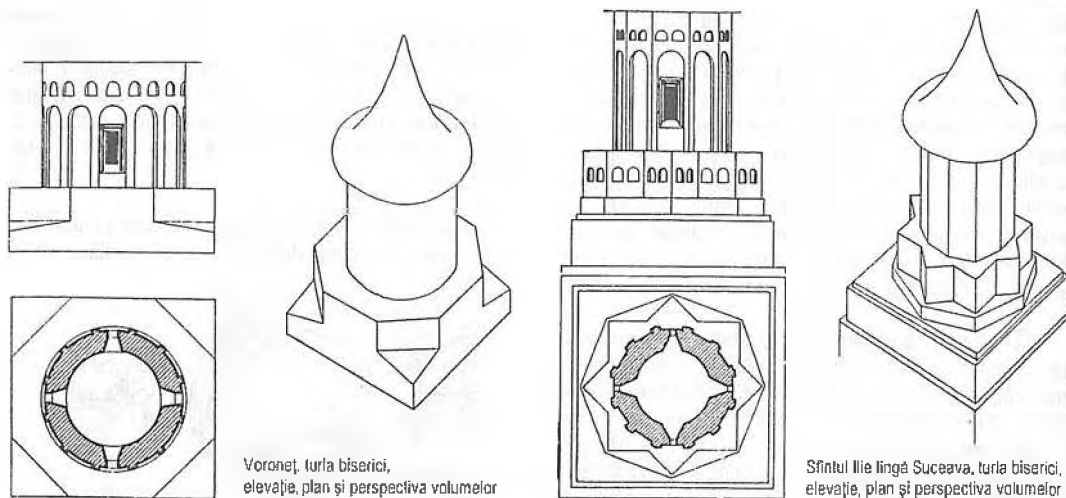
Voroneț, turla biserici,
elevație, plan și perspectiva volumelorSfântul Ilie lângă Suceava, turla biserici,
elevație, plan și perspectiva volumelor

Turlă

rubin siberian), albastră (t. suedeză), verde (t. braziliană), uneori bicoloră sau tricoloră, rareori incoloră și transparentă. Varietățile limpezi se folosesc în giuvaiergerie. Denumirea datează din 1703. Numele vechi era *schorl*, sau *schoerl* (fr. *tourmaline*, it. *tormalina*, germ. *Turmalin*, engl. *tourmaline*). V.D.

TURN Construcție independentă sau făcând parte dintr-un edificiu, de forma unei prisme sau a unui cilindru, cu acoperiș propriu, piramidal, conic, sau în terasă, cu o bază mică în rapori cu înălțimea, amplasată, în funcție de destinație, independent, alături de clădire, adosată ei, încorporată ei de la primul nivel, sau adăugată deasupra corpului principal al unui edificiu. De regulă, are mai multe niveluri străbătute de goluri (uși, ferestre), de diferite tipuri și cu diferite funcții în raport cu destinația (fr. *tour*, it. *torre*, germ. *Turm*, engl. *tower*); ~ **de apărare**, construcție care face parte dintr-un sistem defensiv, flancând, în puncte cheie, un zid de incintă. Este prevăzut cu ferestre de tragere și, uneori, cu guri de aruncare (fr. *tour de défense*, it. *torre di difesa*, germ. *Verteidigungsturm*, engl. *defense tower*); ~ **clopotniță**, t. destinat adăpostirii clopotelor, al cărui ultim nivel, cel puțin, este special amenajat în vederea acestui scop (ferestre largi de sunet, instalații solide pentru agățarea clopotului, accese relativ lesnicioase). Poate fi: ~ **independent**, ca o construcție aflată la o oarecare distanță de biserică (v. **campanilele italiene**, t. c. de la bisericile din Moldova, sec. 15-16, sau t. c. de la unele biserici de lemn din Transilvania, Polonia, Rusia, **zvonițele**); ~ **încorporat** unei biserici: înglobat în spațiul său interior, adosat la exterior, lateral; ridicat, uneori, deasupra cancelului unor bazine. În unele biserici ortodoxe (Țara Românească, sec. 17-18), t. c. reprezintă o construcție specială ridicată deasupra pridvorului, accesul la el făcându-se fie printr-o scară practi-

cată în grosimea zidului, fie printr-un turnuleț special adosat la exterior (v. **turnuleț de scară**); ~ **de flancare**, face parte dintr-un sistem defensiv al unei incinte întărite și este destinat tirului încrucișat al apărătorilor; ~ **lanternă**, turlă străbătută de numeroase ferestre, plasat în marile bazine romane și gotice germane deasupra careului, iar la bisericile mari de Renaștere și baroc (de exemplu, Catedrala Sf. Petru din Roma), deasupra spațiului central al acestora (fr. *tour-lanterne*, it. *tuburio*, *torre-lanterna*, germ. *Vierungsturm*, *Turmkupeel*, engl. *lantern-tower*, *rood-tower*); ~ **locuință**, în arhitectura medievală, construcție pe mai multe niveluri, cu o singură încăpere la fiecare cat și acces printr-o scară adăpostită într-un turnuleț adosat la exterior (rar în grosimea pereților), servind exclusiv pentru locuire. V. și **donjon** T.S.

TURNARE Termen comun pentru tehnologia reproducerii sculpturilor modelate din argilă, ceară, în materiale mai durabile (ghips, ciment, piatră artificială etc.) (fr. *mouler*, it. *modellare*, germ. *abgiessen*, engl. *to mould*) și a sculpturilor din argilă și ghips, în diverse metale (turnare, fontă, zinc etc.) (fr. *fonte*, it. *fusione*, germ. *Bronzeguss*, engl. *casting*, *bronze casting*). 1. T. în ghips, prin care se obține un exemplar unic sau mai multe, se execută, de obicei, de lucrători specializați (*ghipsari*), ca și de artistul respectiv. Lucrarea din argilă (relief, rond-bosse), în stare moale, se împarte (cu ajutorul unor bucăți de tablă de zinc, care se fixează în argila moale) în 2 sau mai multe părți, apoi lucrarea se acoperă cu un preparat fluid, format din praf de ipsos în amestec cu apă, aplicat în straturi succesive, de grosime egală. După consolidare, formele delimitate prin bucățile de tablă se desprind cu ajutorul dărilor metalice, constituind tiparele în negativ ale lucrării originale (distrugerea acestora fiind inevitabilă). Curățate și spălate

cu apă, se impregnează, ulterior, cu o soluție alcalină (leșie din cenușă de lemn), aplicată cu pensula. Tiparele uscate se reassemblează și se toarnă în interior preparatul din ipsos lichid, care umple, treptat, toate cavitățile. În

funcție de priza ipsosului, se procedează la spargerea învelișului exterior, cu diferite dălți metalice. Astfel se obține o singură copie a sculpturii originale. Pentru un număr mai mare de copii se recurge la scoaterea de tipare



Turn

1-2. Castelul Coucy, prevăzut cu turnuri de apărare, elevație și plan; 3. Cetatea Mănăstirii Dragomirna, turn de apărare prevăzut cu pod ridicător; 4. Campanila de la San Apollinare in Classe, Ravenna; 5. Catedrala Notre-Dame din Paris prevăzută cu turnuri clopotniță încorporate; 6-7. Turn clopotniță al Bisericii Sfântul Ioan din Piatra, elevație și planurile parterului și etajului; 8. Turn de flancare; 9. Turn locuință; 10. Sfântul Petru din Roma, turnul lanternă; 11. Castelul de la Cetatea de Baltă prevăzut cu turnuri locuință

din clei (mulaj avînd consistența unei mase gelatinoase), care nu se deformează în procesul t. 2. T. în bronz și alte metale se efectuează în ateliere dotate cu utilaj corespunzător și lucrători calificați, prin două metode tradiționale (în ceară pierdută și în nisip); ~ în ceară pierdută comportă o tehnologie laborioasă, prin care se realizează reproducerea fidelă a unei sculpturi modelate în argilă. Se procedează la îmbrăcarea lucrării cu un strat de ceară moale de egală grosime. Acest mulaj se acoperă cu barbotină, aplicată cu pensula, pentru a pătrunde în cele mai mici detalii, și după uscare se învelește într-un strat gros de argilă, care constituie tiparul refractar. Prevăzută cu deschidere la bază, consolidată cu crampe metalice, se perforază cu un număr de găuri (canale și răsufători, care în procesul t. asigură evacuarea aerului, scurgerea stratului de ceară, pătrunderea metalului topit). În cuptor, la temperatură înaltă, structura refractară devine dură, mulajul din ceară se topește și se scurge prin canale. În tiparul din argilă arsă, izolat într-o șapă, sprijinit pe un suport, se toarnă bronzul în fuziune care pătrunde în toate spațiile goale, luînd forma exactă a modelului. După solidificare, învelișul din argilă se sparge, restituind sculptura în cele mai fine detalii ale modelajului, fiind unica copie a originalului. Lucrările de mari dimensiuni se toarnă din mai multe bucăți care, ulterior, se îmbină prin nituire, sudare; ~ în nisip, procedeu mai facil de copiere a sculpturilor în diverse metale, a cărui tehnologie permite reproducerea în serie mică. Modelul din ghips, fragmentat în mai multe bucăți, se toarnă separat și se reassemblează prin sudare. Se utilizează nisip fin (material special de turnătorie), umezit și lasat într-o ramă de oțel formată din două jumătăți, în care se infundă un singur fragment al modelului. Prin presare, forma se imprimă în nisip și se obține tiparul în negativ al acesteia, în care se toarnă metalul topit. După răcire, se separă cele două jumătăți ale ramei și se extrage piesa t., refolosind tiparul de mai multe ori. Sculpturile din metal cu diferite grosimi sînt golate în interior; doar unele piese de mici dimensiuni pot fi pline. După t., toate lucrările necesită operații de finisare (netezirea marginilor, a lipiturilor, îndepărtarea bavurilor, șlefuire, cizelare, patinare), executate alături de turnători, cît și de autorul sculpturii. C.R.

TURNĂTOR 1. Termen uzitat pentru lucrătorul care efectuează mularea în ghips a operelor de sculptură din argilă sau alte materiale plastice, realizate de un artist (fr. *mouleur*, it. *modellatore*, germ. *Former*, engl. *moulder*). 2. Lucrător specializat în tehnologia topirii metalelor, care execută operațiile turnării în bronz a sculpturilor din ghips (fr. *fondeur*, it. *fonditore di bronzo*, germ. *Giesser*, *Metallgiesser*, engl. *founder*, *bronze-caster*). C.R.

TURNESOL (fr.) Culoare medievală albastră, cunoscută se pare din sec. 12, de origine vegetală. Se obține din planta *crosophora tinctoria*, care în Evul Mediu se mai numea *solsequium*, *torna-ad-solem* sau *morella*. Semințele acestei plante erau presate și cu sucul obținut se

îmbibau mici fragmente de pînză. (Din aceeași plantă se obțineau culori roșii sau violete. V. *folium*). Pentru folosirea micilor fragmente, acestea erau introduse într-un recipient unde își „descărcau” culoarea, fie în albuș de ou alungit cu apă, fie în apă gumată. T. *albastru*, a fost mult întrebuintat în Evul Mediu tîrziu, exclusiv pentru pictura de manuscris (fr. *tournesol*, it. *tornasole*, germ. *Sonnenwende*, engl. *turnsole*). L.L.

TURNULEȚ DE COLȚ în arhitectura fortificată, amenajare de mici dimensiuni cu aspect de turn, plasată pe



colțul unui zid de incintă și legată cu drumul de strajă, cu rol de gheretă de observație în principal asupra rețelei de drumuri din apropiere (fr. *échauguette*, it. *vedetta*, germ. *Pfefferbüchse*, *Warturm*, engl. *watchturret*). V. și *turn* T.S.

TURNULEȚ DE SCARĂ Amenajare specială de forma unui turn cu bază mică, circular sau poligonal, adosat

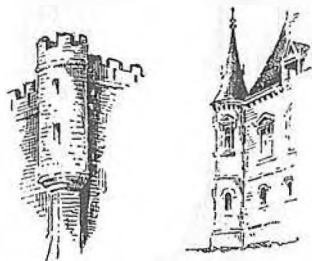

unei corp mai mare, în care este adăpostită o scară în spirală, care permite accesul, prin exterior, la nivelurile superioare ale unei construcții, la camera clopotelor unei clopotnițe, la pod, iar în cazul bisericilor fortificate, la drumul de strajă construit deasupra bolților lăcașului (germ. *Treppenturm*). V. și *turn* T.S.

TUȘ Tehnică a desenului în peniță sau pensulă, executat cu t. negru, obținut din funingine, grăsime și lianți (clei, gumă arabică). De origine extrem-orientală, unde a jucat, în China, un rol estetic important, t. este folosit în Europa în Evul Mediu tîrziu, la realizarea anluminurilor din manuscrise. Din sec. 15-16 devine un mijloc apreciat al desenului pe fond colorat, îndeosebi în Țările de Jos și în Germania. În sec. 18, îl folosesc mult – aliat cu laviul –

artiștii italieni și francezi. T. gras litografic (v. *litografie*), combinat cu mai multe substanțe grase, este utilizat pentru încerneluirea pietrei litografice (fr. *encre de China*, it. *inchiostro di Cina*, germ. *Tusche*, engl. *china ink*, *indian ink*). A.P.

TUȘĂ (fr. *touche*, atingere) Urmă lăsată de pensula încărcată cu culoare. Prin varietatea ei (poate fi relativ lungă sau discontinuă, agitată sau calmă, așternută ca virgule sau puncte, contorsionată etc.), prin grosimea și orientarea ei (poate fi aplicată „pe formă” sau hașurată în diverse sensuri), t. constituie un mijloc de expresie important, jucînd un rol estetic privilegiat în anumite epoci. Este „scrisul” pictorului (a nu se confunda cu grafismul), înregistrînd cele mai fine impulsuri, ezitări sau decizii ale mîinii; are întotdeauna un caracter personal, irepetabil, și nu poate fi imitată cu exactitate – constituind prin aceasta unul din reperatele materiale obiective cu ajutorul cărora poate fi stabilită paternitatea unei opere. Prezența t. aparente – mărturia disponibilităților temperamentale ale creatorului –

este determinată de opțiunea stilistică personală, ca și de gustul epocii. (Operele terminate ale lui Leonardo da Vinci nu par atinse de pensulă, în vreme ce t. vizibilă apare cu predominanță în epoca modernă și contemporană; Ingres o socotește „un abuz al execuției”, pe cînd impresionistii și postimpresioniștii o cultivă cu predilecție, iar Van Gogh exclamă: „Ce lucru ciudat este o trăsătură de penel!”) (fr. *touche*, it. *penellata*, *tocco*, germ. *Farbenauftrag*, *Malweise*, *Pinselftrich*, engl. *touché*, *brushstroke*, *brushwork*); ~ *obosită*, numele unui efect provocat de migrarea uleiului din culori spre suprafața picturii, în urma presiunilor repetate făcute cu cuțitul sau cu pensula asupra pastelor (umed). Rezultatele firzii sînt întunecări și îngălbeniri ale zonelor respective, cauzate de *brunisarea* uleiului. Efectul este numit și *plombaj*. L.L.

TUTU (onomatopeic) Fustă de balet din lul apretat și încrețit. A.N.

TZIMARISMATA → *destrămături*

T

ȚIMARISME → destrămături

ȚARG → centură

ȚIGLĂ → olan

ȚINGHIAR → verde de cupru

ȚINOBAR → cinabru

ȚIPĂ → poighiță

ȚUGĂ (gr. *tzougan*) În erminii, nume purtat de *carminul* obținut din coșeniță (caz în care ar putea fi echivalent cu *grană*), ori de o materie alcalină, utilizată pentru fixarea coloranților organici pe alumină. L.L.

U

UCENIC În sistemul medieval de însușire a meseriei, cel aflat pe treapta cea mai de jos a instrucției, în vederea deprinderii unui meșteșug. **U.** trebuia să lucreze un număr de ani pe lângă un meșter, timp în care se familiariza cu rudimentele profesiei, îndeplinea anumite munci în atelier și în casa patronului, de la care primea hrană și adăpost, nu însă și simbricie; uneori, pentru această perioadă de învățatură elementară, părinții achitau meșterului o sumă. Treapta superioară era cea de *calfă* (fr. *apprenti*, it. *garzone*, *tirone*, germ. *Lehrling*, engl. *apprentice*). T.S.

UCENICIE Etapă inițială, obligatorie, în procesul pregătirii și formării unui artist de altădată. Aflăm durata și etapele ce trebuiau parcurse din sfaturile date de Cennino Cennini (sec. 14-15): „mai întâi, copil fiind, lucrează un an desenul pe tăbliță; apoi, stai în atelierul unui meșter [...] care se pricepe în toate ramurile care țin de arta noastră; și începe prin a freca culorile; și învață să fierbi cleiurile și să faci ipsosurile; și deprinde practica pregătirii panourilor, a le scoate în relief și a le răzui; a pune aurul; a face bine fondul; și toate acestea timp de șase ani. Apoi pentru deprinderea coloritului, a ornamentării cu mordanți, pentru a face draperii de aur, pentru a învăța să lucrezi pe zid – încă alți șase ani, desenând mereu, nepărăsind niciodată desenul, nici chiar în zi de sărbătoare, nici în zi de lucru. Și astfel, natura – prin marea ei obișnuință – se preschimbă în practică bună. Altminteri, apucând pe alte căi, să nu tragi vreodată nădejde c-ai să ajungi la desăvârșire”. În acest fel s-au format artiștii secolelor trecute, învățând cu sîrguință pe lângă un meșter, uneori de la vârsta fragedă de 8-9-10 ani. Străvechiul sistem de învățămînt dăinuie, în unele țări, pînă în sec. 19 (perioada de **u.** a lui Nicolae Grigorescu etc.) (fr. *apprentissage*, it. *tirocinio*, germ. *Lehrzeit*, engl. *apprenticeship*). L.L.

ULEI (DE PICTURĂ) Numele generic al **u.** folosite pentru aglutinarea culorilor în **u.**, pentru alungirea unor cerneluri și culori ale graficienilor etc. În afara unor proprietăți curente, cum sînt puritatea, transparența, colorația cît mai deschisă etc., caracteristica lor esențială este capacitatea de a se „usca” (solidifica) – sînt sicative. (Noțiunea generală de **u.** cuprinde 3 categorii de produse, fluide la temperatura normală, distincte ca proveniență, onctozitate și proprietăți, a căror denumire le indică originea: **u. minerale** – inutilizabile în pictură, întrucît nu se usucă, obținute prin distilarea țiteiului, **u. animale** – inutilizabile pentru același motiv, cu excepția **u. de ou**, și **u. vegetale**, care au diferite grade de siccitate și puritate. Dintre acestea din urmă își selecționează pictorii lianții.) **U. d. p.** reacționează diferit față de aceiași agenți, după starea de agregare în care se află, le este caracteristică tendința de a se îngălbeni și întuneca după un anumit timp (v. **brunisare**), mai ales dacă sînt ținute la întuneric; păstrate prea multă vreme se învechesc și rîncezesc (se acidizează), uscîndu-se apoi foarte lent și provocînd reacții periculoase cu pigmentii nerezistenți. Unele au o culoare prea întunecată și conțin impurități (mucilagii, apă etc.), motive pentru care pictorii le supun cîtorva operații de optimizare: *purificarea* cu ajutorul varului nestins, al cretei, al pesmeților bine uscați de pîine neagră etc., *decolorarea* pe cale artificială (cu alaun, sulfat de fier etc.) sau naturală (v. *expunerea la soare*). **U. d. p.** se folosesc crude sau fierse – după opțiunea pentru un timp de uscare mai lent sau mai accelerat; *fierberea u.* în atelierile artiștilor se practică încă din sec. 14-15, ocazie cu care li se încorporează, sau nu, anumite săruri minerale sicative. Solidificarea **u.** este o falsă „uscare”, se produce nu prin evaporare, ci prin încorporarea de oxigen din aer; rezultatul are o importanță aparte: adăugîndu-și oxigen, **u.** cresc în greutate, dar *scad ca volum*,

devenind rigide și casante. Așa se explică apariția crărilor din lucrările pictate cu culori de u. în care au fost suprapuse multe straturi, fără ca autorul să respecte răgazul necesar uscării fiecărui strat. Stratul de suprafață se „usucă” prompt, întrucât poate absorbi oxigenul direct, în vreme ce straturile de dedesubt rămân mai multă vreme semiumede, generând astfel o serie de tracțiuni indezirabile (v. **uscarea culorilor de ulei**). Principalele u. d. p. sint: ~ **de cîneapă**, colorat în galben-verzui, a fost întrebuițat în pictura Renașterii, astăzi este aproape necunoscut; ~ **de cuișoare**, se extrage din mugurii uscați ai florilor unui arbore indonezian, este un u. rar, aromat, se folosește în cantități mici pentru încetinirea ritmului de uscare al culorilor; ~ **de floarea soarelui**, se obține prin presarea semințelor respective, este colorat în galben-deschis, are o sicalivitate scăzută; ~ **de in**, este u. cel mai folosit de pictori, datorită calităților lui: este limpede, colorat într-un galben-deschis (înainte de fierbere), se usucă cel mai prompt dintre u. d. p., creează pelicule solide și durabile. În erminii este denumit: *bezir, linel, unt de in, u. bun din sâmință de in*; ~ **de mac**, obținut prin presarea semințelor de mac negru (de grădină), este cel mai fluid și cel mai puțin colorat dintre u. d. p., dar are o sicalivitate mediocră. (Uneori este denumit în mod eronat u. *de garoafă* – u. inexistent –, datorită confuziei pricinuite de traducerea termenului fr. *oilette*, mac, cu *oillet*, garoafă); ~ **de nucă**, întrebuițat mult în Renaștere, se obține din miezul de nucă; fluid, mai puțin colorat decât u. *de in*, astăzi este aproape nefolositor; ~ **de ou**, singurul u. de origine animală util pentru pictură, se extrage prin presarea gălbenușului de ou sau prin alte metode, este scump, conține o raritate; ~ **polimerizat**, u. superior, obținut prin fierberea u. *de in* la temperaturi în jur de 300 grade. Este curat, transparent, aproape incolor, foarte viscos, are o sicalivitate scăzută, dar nu îngălbenește niciodată, conferind culorilor o strălucire remarcabilă. (Unul din sortimentele cele mai reputeate este u. *olandez*, numit și *stand-oil* sau *standolie*. Pe lângă strălucirea conferită pigmentilor, le asigură stabilitate și rezistență la umiditate. Se poate utiliza alți ca aglutinant, cit și pentru alcătuirea unor diluanți ai culorilor.) V. și **frecarea culorilor**, „**gras pe slab**”, **matizare**, **transparență**, **uscarea culorilor în ulei** L.L.

ULIGHT → mordant

ULTRAMARIN (germ.) 1. Numele generic al unui albastru profund, ușor cald. 2. Numele familiar al *albastrului* u. (natural și artificial). Variante: u. (francez, *genuine, Guimet, natural*). L.L.

ULTRAVIOLETE Radiații invizibile (neluminoase), cu lungimi de undă mai scurte decât ale culorii violet. Prezente în lumina solară în proporții care variază după ora zilei și după anotimp, u. acționează spectro-chimic asupra operelor de artă, provocându-le degradări (uneori accentuate). Conservatorii muzeelor le contracarează efectele

nocive evitînd întîlnirea razelor soarelui cu suprafața operelor, folosind diverse storuri, perdele, ecrane sau tuburi fluorescente speciale etc. Sint folosite pentru studii științific al operelor de artă – în special al tablourilor, cărora le pun în evidență elementele dispuse în profunzimea stratului pictural. Emise prin diverse sisteme de ecleraș monocromatic, ele provoacă fluorescența substanțelor examinate, dezvăluind astfel repictările, unele mușcături, impurități, chituri, amprente digitale, semnături și texte ilizibile la lumina normală etc. Pentru „citirea” lor se folosesc tabele etalonate, deoarece fluorescența împiedică perceperea normală a culorilor. L.L.

UMBRA ARSĂ Pigment natural, obținut prin calcinarea u. *naturale*. În urma calcinării poate avea tonuri mai închise sau mai deschise, roșcate sau mai reci. Chimic, este o argilă care conține oxid de fier anhidru și bioxid de mangan. Culoare stabilă la lumină și în amestecuri, care rezistă bine la agenții atmosferici și are o bună putere de acoperire. Frecată cu ulei se usucă prompt, avînd o acțiune sicalivantă și asupra culorilor cu care intră în amestec. Este utilizată în toate tehnicile picturii. În erminii autohtone u. (arsă și naturală) poartă nume ca: *ocru închis, ohră adîncă, ohră închisă, ohră politicească, umbră* (var. *umbră închisă*). Alte denumiri: *brun castaniu, brun Jacaranta, brun mineral, brun spaniol, eochrome* (fr. *terre d'ombre brûlée*, it. *terra d'ombra bruciata*, germ. *gebrannter Umber*, engl. *burnt umber*). L.L.

UMBRA NATURALĂ Pigment extras din zăcămintele naturale, folosit din epoci îndepărtate. Este un brun închis, nuanțat spre verzui, gălbui și uneori violaceu, în tonuri mai reci decât u. *arsă*. Sortimentele cele mai bune sînt importate din Italia (provincia Umbria), și mai ales din Cipru. Chimic, este o argilă care conține oxid de fier hidratat și bioxid de mangan. Pigmentul are durabilitate și stabilitate, acoperă bine. Deși unii pictori sînt rezervați față de u. n., remarcîndu-i tendința de a îmbicsi pigmentii uleioși cu care este amestecată, este folosită în toate tehnicile. În erminii, este numită *ocru închis, ohră adîncă, ohră închisă, ohră politicească, umbra, umbră* (var. *umbră închisă*). Alte denumiri: *brun sicilian, brun turcesc, falzallo, ocru brun, pămînt brun, pămînt de Umbria, sombra di Venezia, turkey umber, umbra de Cipru* (fr. *terre d'ombre naturelle*, it. *terra d'ombra naturale*, germ. *natürlicher Umber*, engl. *raw umber*). L.L.

UMBRĂ 1. În reprezentările plastice – ca și în natură – este acea zonă a unui obiect care, nefiind atinsă de razele provenite de la o sursă luminoasă, rămîne (relativ) întunecată. Reflexele se manifestă ca „lumină a u.” reducîndu-i parțial din obscuritate, astfel că o u. „perfectă” poate fi realizată doar dacă ambianța obiectului aflat sub observație este vopsită în negru, sau eventual acoperită cu o calfeea neagră. Prin utilizarea unor elemente ca u. semiu., lumină, reflex, pictorul sugerează volumul obiectelor reprezentate

pe o suprafață plană v. și **modeleu**. 2. → **proplasmă, umbra arsă, umbra naturală** (fr. *ombre*, it. *ombra*, germ. *Schatten*, engl. *shadow*). ~ **purtată**, u. proiectată de un obiect asupra suprafeței-suport pe care este așezat, sau asupra altor suprafețe învecinate. Cu cît sursa de lumină este mai puternică, cu alit u. p. este mai întunecată. U. p. este întotdeauna mai întunecată decât u. proprie a obiectului care o proiectază (dacă tonul local al obiectului este apropiat sau egal cu al suprafețelor vecine), iar în operele pictate, capătă culoarea zonelor învecinate. Uneori i se mai spune u. *proiectată*. Alteori se face distincție între u. p., așternută în acest caz deasupra solului, și u. *proiectată*, siluetată de obiect asupra unui plan aflat în apropiere (fr. o. *portée*, it. o. *portata*, germ. *Schlagschatten*, engl. *cast shadow*). L.L.

UMBRE Gravuri pe lemn înfățișînd contururile unor personaje siluetate sau profiluri de capete. Moda acestor gravuri a apărut în sec. 18, sub influența teatrului de umbre chinezești. În sec. 19, u. au cunoscut o nouă vogă, o dată cu apariția interesului pentru gravura extrem-orientală (fr. *ombre chinoises*, it. *ombre cinesi*, germ. *chinesisches Schattenspiel*, engl. *Chinese shadows*). A.P.

UMIVALNIȚĂ Termen arhaic pentru un vas de piatră plasat în colțul de nord-est al pronaosului unei biserici ortodoxe, prevăzut cu un orificiu prin care, prin intermediul unui canal scobit în grosimea materialului, apa folosită la botez se scurge direct în pămînt. Un exemplar decorat cu relieful s-a păstrat în biserica din satul Golești – jud. Argeș, datînd din a doua jumătate a sec. 17. T.S.

UNDREA În arhitectura de lemn, birnă plasată vertical care face parte din scheletul unei construcții, contribuind la sprijinirea celor orizontale. T.S.

UNGUENTARIUM Recipient de sticlă de mici dimensiuni, folosit în antichitate pentru păstrarea uleiurilor parfumate, avînd, în general, fundul rotunjit și gîtul alungit. I.C.

UNICORN 1. Specie de antilopă cu un singur corn, care a trăit în Tibet. 2. În iconografia medievală, animal fantastic cu aspect de cal de culoare albă, care poartă în frunte un singur corn, fiind un simbol al virginității și asociat, în principal, Fecioarei. Este un element frecvent utilizat ca mobilă heraldică în întreaga Europă. Sin. *licorn, inorog* (fr.



licorne, it. *lincorno*, germ. *Einhorn*, engl. *unicorn*). V. și inorog T.S.

UNITATE DE MĂSURĂ Expresie specifică de atelier, echivalentă cu termenul *modul*. Un asemenea modul este folosit de pictori în perioada de ucenicie, cînd lucrează după natură. Se stabilește în funcție de modelul (motivul) aflat în studiu: dacă se desenează, de pildă, un personaj care pozează „în stațiune dreaptă”, u. d. m. poate fi înălțimea capului, iar într-un studiu de cap poate fi lungimea nasului etc. Folosindu-se de o tijă dreaptă oarecare, ucenicul-pictor o va ține vertical, cu mina întinsă în prelungirea razei vizuale, spre modulul ales, fixîndu-și dimensiunea acestuia între capătul tijei și degetul mare (pe care îl va deplasa asemenea unui cursor). Odată fixat, modulul va fi folosit apoi pentru tot felul de măsurători: de cîte ori intră în înălțimea sau lățimea modelului etc. În paralel, cu ajutorul altui modul, stabilit de astă dată după mărimea suprafeței pe care lucrează, vor fi concretizate observațiile făcute asupra modelului. V. și **călăuză, modul** L.L.

UNT DE IN → ulei de pictură, ulei de in

UNT DE NEFT → neft

UNT DE PIATRĂ → neft

URBANISM Sistem de organizare planimetrică și funcțională a teritoriului unei aglomerări locuite (sat, oraș), cu profunde implicații economice, sociale și chiar politice. Rudimente de u. – chiar dacă neintenționate – au apărut din cele mai vechi timpuri. Primele în care se poate descifra preocuparea pentru anume principii ordonatoare apar în antichitate (Mesopotamia, Egipt, Grecia). Aceste principii diferă destul de mult de la epocă la epocă, de la zonă la zonă și, uneori, chiar de la țară la țară sau de la regiune la regiune (în funcție de condițiile naturale, tradiții, posibilități economice, cerințe de diferite tipuri). În epoca contemporană, preocupările pentru un u. științific se fac simțite din ce în ce mai mult, alit în mediul urban, cît și în cel rural, avînd la bază planuri de sistematizare și asanare și corespondența cît mai deplină dintre structuri, forme, funcțiuni și nevoi (fr. *urbanisme*, it. *urbanistica*, germ. *Städtebau, Stadtplanung*, engl. *city-planning, town-planning*). T.S.

URBINO Unul din cele mai renumite centre italiene de ceramică din a doua jumătate a sec. 16 (deși mențiuni despre ceramiștii acestui oraș există încă din 1477). Manufactura U. execută cutii, pocale, vase de farmacie, platouri și deține un rol preponderent în crearea unor modele pe care le imită și alte ateliere italiene. Decorul cel mai caracteristic este așa-numitul decor *istoriato*, executat în tonuri contrastante de galben-portocaliu, brun, gri-verzui; uneori se folosește lustrul metalic. Cei mai cunoscuți pictori ceramiști din sec. 16-17 aparțin familiilor Pellipario, Fontana și

Palanazzi; ei se inspiră din operele marilor artiști italieni ai epocii. Piese produse în sec. 16 au pe verso un cerc galben pe bordură. După sec. 18, Manufactura U. își pierde originalitatea, imitând stilurile altor centre italiene. Mărci: (în sec. 16): F^oX și dedesubt Rou (Francesco Xanto Avelli din Rovigo); O (Orazio Fontana); F F (probabil Flaminio Fontana). V.D.

URNĂ FUNERARĂ Recipient pentru depozitarea osemintelor și cenușii defunctului în riturile de incinerare. Forma variază în funcție de epocă. Cel mai frecvent întâlnită



este forma bitronconică, uneori acoperită cu un capac simplu, altelei realizat în formă de cap zoomorf sau antropomorf. Unele tipuri reproduc o casă sau un bordei. Mai târziu se va prelua forma de sarcofag. Realizate din aur, argint, aramă, alabastru, marmură, teracotă, sticlă sau bronz, u. au pereții exteriori simpli sau decorați prin pictare, gravare sau reliefare (fr. *urne*, it. *urna*, germ. *Urne*, engl. *urn*). V. și **canope** I.C.

URZEALĂ Ansamblu de fire textile paralele, dispuse, cu ajutorul unei suveici, de la un capăt la celălalt al războiului de țesut, în sensul lățimii acestuia. Firele de u. se încrucișează cu firele de băteală, formând armătura țesăturii. În general, firele de u. au o torsiune mai slabă decât cele de băteală, conferind țesăturii mai multă suplete (fr. *trame*, it. *trama*, germ. *Einschlag*, *Einschuss*, engl. *wef*, *woof*). V.D.

USCAREA CULORILOR Solidificare a culorilor, datorită pierderii apei. Este proprie pigmentilor aglutinați cu medii apoase (acuarela, guașa, tempera cu clei, fresca), în care uscarea se produce prin evaporarea apei. În tehnici cum sînt pictura cu ceară, temperalele cu emulsii artificiale în care este prezent uleiul și îndeosebi în pictura care utilizează culorile frecate cu ulei, unde avem de-a face cu volatilizarea unor substanțe, ori cu încorporarea de oxigen, expresia u. c. este improprie, deși se folosește în mod curent; ~ în ulei, solidificare a culorilor frecate cu ulei. Cu această ocazie are loc un proces mai complex decât u.

provocată de pierderea apei: uleiurile se solidifică și prin volatilizarea unor substanțe, dar, în principal, datorită absorbției de oxigen din atmosferă. Absorbînd oxigen, culorile cresc în greutate, scad ca volum și devin din ce în ce mai rigide. „U.” lor este condiționată de lumină, temperatură, umiditatea aerului și, desigur, de natura sau proveniența diferitelor sortimente. Dacă ritmul de u. al diverselor zone sau straturi nu este relativ uniform, se produc cracluri provocate de modificările de volum. Procesul de u. începe de la suprafața materiei picturale, unde culorile de ulei intră în contact direct cu oxigenul din aer, pe care îl absorb treptat, transferîndu-l straturilor subiacente. Se disting mai multe stadii de u. : *primul* are loc după o zi-două, cînd pasta de ulei face o pojghiță de suprafață, destul de fragilă, dar rămîne viscoasă în interior; a *doua* u., a unui strat de grosime medie, are loc după 14-15 zile (cînd, potrivit recomandării tehnologilor, este momentul optim – respectat de vechii maeștri – pentru a fi suprapus un nou strat); a *treia* u. are loc după aprox. un an de la execuția tabloului, cînd peste pasta temeinic uscată se poate aplica verniul final, de protecție; în fine, există și a *patra* și ultima u., cînd s-a produs deja fenomenul numit *vitrifiere* (termenul acesta variînd între 30-50 de ani, iar după unii autori chiar 80 de ani). L.L.

USCIOR Parte verticală a ancadramentului unei uși, sau al unei ferestre, realizată din piatră, lemn sau, uneori, din metal, pe care se montează sistemul de prindere al batanților. Sin. *montant* (fr. *montant*, it. *stipite*, germ. *Pfosten*, engl. *gate-post*). V. și **montant** T.S.

USHABTIS → ușebti

UȘEBTI Figurină funerară egipteană realizată în ceară, lemn, piatră, faianță sau, cel mai adesea, în lut ars și smălțuit, de mici dimensiuni, a cărei funcție, descrisă în *Cartea Morților*, era, inițial, de a exprima, ca imagine substitutivă a defunctului, certitudinea existenței lui dincolo de moarte. Rolul u. era însă, cum reiese din unele inscripții mai explicite, și acela de a ajuta defunctul să îndeplinească muncile cerute de zei, imaginea figurată îmbogățindu-se cu unelte și accesorii funcționale. Numărul figurinelor de tip u. plasate în morminte ajunge să fie de ordinul sutelor. U. reprezenta o mumie și semăna cu defunctul, avînd schițate sumar o serie de trăsături caracteristice. Calitate statuilor este mediocră la origine, dar devine remarcabilă în epoca Imperiului de Mijloc. Sin. *Ushabti* I.C.

UȘI ÎMPĂRĂTEȘTI → porți împărătești



VALENCIA Important centru spaniol de ceramică; activează din sec. 13 pînă în prezent. Începînd din sec. 14 se fabrică olărie colorată în verde și roșu în suburbia orașului (Paterna) și în alte localități apropiate. Faianța cu lustru metalic este lucrată pînă la începutul sec. 17 de ceramiști mauri, cărora regele Jaime I de Aragon le dăduse, în 1251, autorizația de fabricare a faianței. Faima produselor este bine stabilită în sec. 14-15, cînd sînt exportate în orașele italiene și franceze (unde apar mențiuni în inventare), dar și în Anglia (Bristol și Liverpool) și în Egipt (Fostat, lângă Cairo). În această perioadă se constată o înrudire cu ornamentica folosită la Malaga; mai târziu apar alte motive: pomul vieții, gazela, animale heraldice, flori cu cinci-șase petale, stele, cruci, benzi dispuse radial și arabescuri. În sec. 15-16 se confecționează platouri cu armoarii, căni, boluri, decorate cu motive tipice arabe în albastru sau brun, cu lustru auriu, verzui sau sidefiu. În sec. 16 se întîlnesc și motive vegetale în relief și volute; în sec. 16-17 se produc piese cu inscripții în caractere gotice. O categorie aparte o formează plăcile circulare sau pătrate executate în sec. 15-16. Ele amintesc plăcile persane în ceea ce privește atât motivele, cit și coloritul și sînt folosite la decorarea tavanelor sau a pavimentelor (apar reprezentate frecvent în tablourile pictorilor spanioli). V.D.

VALOARE Gradul de luminozitate sau de întunecime a unei suprafețe – colorate sau nu. Vorbînd despre v. unei culori facem (temporar) abstracție de cromatismul ei, imaginîndu-ne și evaluînd doar situația ei între un „închis” absolut (negrul) și un „deschis” maxim (albul). Astfel, referîndu-ne strict la gradul de luminozitate a unor culori, apreciem prin aceasta corespondența implicită dintre ele și larga suită de trepte valorice situate între alb și negru (iar în acest sens este pe deplin semnificativă „grila” imaginată de Johannes Itten, în care 12 grade de gri, desfășurate între alb și negru, demonstrează – prin alăturare – corespon-

dența lor valorică cu culorile spectrului. V. concretizează starea de luminozitate a oricărei imagini dispuse pe o suprafață plană (fiind mai ușor de sesizat în imaginile monocrome), constituind una din cele 3 elemente fundamentale ale oricărei reprezentări picturale: *formă*, *valoare*, *culoare*. Exprîmînd eterna relație dintre lumină și întuneric, v. este fructificată în chip diferit de un artist sau altul, fie prin opoziții ferme, fie prin dominante valorice, prin alăturări brusce sau prin pasaje subtile, toate fiind dictate de emoția și gîndirea creatorului (fr. *valeur*, it. *tono*, *valore*, germ. *Tonwert*, *Lichtwert*, *Helligkeitswerte*, engl. *tono*, *value*). Sin. *valorafie*. L.L.

VALORAȚIE → valoare

VALORI PLASTICI → pictura metafizică

VALȚ → rulou

VANITAS → memento mori

VAR (sl. *varû*) Materie albă, obținută prin calcinarea pietrei de v. (Protoxidul de calciu este foarte răspîdit în natură, constituind baza mai multor „pietre”: *piatra de v.* – care este un carbonat de calciu –, marmura, gipsul, creta etc.). V. este din punct de vedere chimic un oxid de calciu (anhidru sau hidratat). Calcinarea lui se face la temperaturi de 850-900°, în cuptoare speciale, *piatra de v.* devenind „v. nestins”, iar acesta, adăugîndu-i-se apă, devine „v. stîns”. Mult întrebuintat în construcții, în aria artei v. este folosit pentru obținerea albului de v., pentru tencuielile picturii murale, pentru pregătirea caseinatului de calciu, în unele grunduri cu caseină, la curățarea uleiurilor pentru pictură etc., calitatea lui fiind hotărîtoare mai ales în frescă (fr. *chaux*, it. *calce*, germ. *Kalk*, engl. *lime*); ~ gras → v. stîns; ~ de tencuială veche, alb folosit altădată în pictura murală,

ca înlocuitor al albului de v. Se prepara din tencuială veche de frescă, după îndepărtarea straturilor de culoare. Sin. *alb de var, var uscat la soare*; ~ *nestins* (oxid de calciu anhidru) este piatră de v. calcinată, care se prezintă ca bulgări de culoare alb-gri; ~ *stins* (hidroxid de calciu) este o pastă albă, compactă, cu stabilitate absolută la lumină, care prin uscare se cimentează, retransformându-se parțial în piatră de v. (prin cunoscutul „proces de carbonatare” ce stă la baza frescei). Se obține prin stingerea cu aprox. 2,5 părți de apă a v. nestins, degajând căldură; se păstrează în gropi adânci de 2,5-3 m, acoperite cu scinduri, nisip și pământ. Este liantul tradițional al tencuielilor folosite în pictura murală. Sin. *v. viu, v. gras*; ~ *mort* este v. stins cu apă și uscat (care chiar dacă este umezit din nou cu apă, nu-și recâștigă calitățile inițiale). Se folosește în unele mortare comune; ~ *uscat la soare* → v. de tencuială veche; ~ *viu* → v. stins. V. și apă de var, lapte de var L.L.

VARDALAM → verde de cupru

VARDALOM → verde de cupru

VARDARAMON → verde de cupru

VASCĂ 1. Recipient de mari dimensiuni de forma unui platou adâncit sau a unei cupe, sprijinit de un picior înalt, în care se adună apa care țșnește prin una sau mai



multe guri ale unei fântini decorative. Poate fi realizată din piatră sau din metal, fiind de regulă bogat ornamentală cu reliefuri, statui etc. (fr. *vasque*, it. *vasca*, germ. *Becken*, *Schale*, engl. *basin*). 2. Bazinul de mici dimensiuni al vaselor pentru apa sfințită utilizate în cultul catolic (fr. *vasque de bénitier*, it. *acquasantiera*, *pila dell'aquasanta*, germ. *Weihwasserbecken*, engl. *holy water basin*). T.S.



VAS DE FARMACIE Recipient de formă cilindrică, cu sau fără capac, în general cu inscripții în limba latină, folosit pentru păstrarea medicamentelor. Cunoscut din sec. 12 în Orient, se fabrică frecvent în Renaștere, în Italia (Faenza, Veneția, Deruta), în Franța (Rouen, Moustiers, Marsilia), în Spania (Talavera, Alcora, Valencia), în Olanda (Delft), în Anglia (Londra, Lambeth) (fr. *pot (vase) de pharmacie*, it. *albarello, vaso di spezieria*, germ. *Apothekergefäß*, engl. *apothecary-vase, drug-pot, drug-jar*). V.D.

VASE GRECEȘTI Ansamblul tipurilor de vase ceramice caracteristice perioadei antice grecești. I.C.

VASE LITURGICE Ansamblul pieselor de cult realizate, de regulă, din metal prețios sau numai argintate (rar realizate din cositor, iar în epocile trecute, uneori, și din lemn), care servesc la oficierea liturghiei în diferitele culte: artofor, chivol, copie, disc, potir, steluță – în cel ortodox; ciboriu, patenă, pixidă, potir – în cel catolic și protestant (fr. *vases sacrées*, it. *arredi sacri*, germ. *heilige Gefässe*, *Altargefässe*, engl. *holy vessels, altar vessels*). T.S.

VASISTAS (germ. *Was ist das?*, Ce este aceasta?) Termen corupt semnificând o mică fereastră practică în

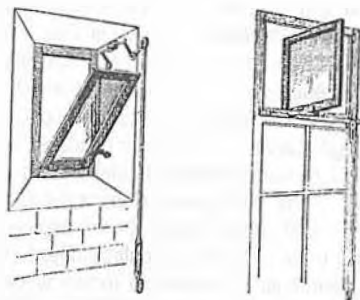

batantului unei uși (uneori și în câmpul mare al unei ferestre sau într-un ochi al său), permițând observarea a ceea ce se petrece în exterior sau o aerisire continuă (fr. *vasistas*, it. *finestrino*, germ. *Klappfenster*, engl. *casement*). T.S.

VĂL LITURGIC Piesă decorativă din material prețios, brodată uneori, cu care se acoperă vasele liturgice. În cultul ortodox poartă, de obicei, denumirea de *aer* sau *pocrovăț*, iar în cel catolic de *velum* (fr. *voile eucharistique*, it. *velo del calice*, germ. *Kelchdecke*, engl. *chalice veil*). T.S.

VĂMILE VĂZDUHULUI Temă iconografică de esență populară cu caracter escatologic. Este reprezentat un turn cu o scară, în interior cu 20 de paliere („*Vămi*”), pe care stau îngeri și diavoli. Sufletul este obligat să le parcurgă, avînd în mînă niște hîrtii, ca dovadă a faptelor bune săvîrșite, cu care îi convinge pe îngeri, în timp ce diavolii sînt cumpărați cu moneda care se pune, de regulă, în mînă celor răposai. T.S.

VĂTAF În terminologia de breaslă din țările române, din sec. 17, șeful unei echipe de meșteșugari de același tip, ațeși să lucreze la construcție de către ispravnicul acesteia. Un exemplu îl constituie „Manea v. de zidari”, care apare cu instrumentele meseriei sale reprezentat în tablourile meșteșugurilor din pridvorul Bisericii mari a Mînăstirii Hurez, jud. Vilcea (1696). T.S.

VEDERE Stratul de la suprafață al frescei, expus vederii, în terminologia vechilor noștri freschiști; ~ *frontală*, v. din față a unui personaj, obiect etc. În operele executate pe suporturi plane v. f. a lucrurilor favorizează reprezentările de tip aplatizant (așa cum apar, parțial, în pictura Egiptului antic, în pictura romanică, bizantină și, adesea, în cea modernă și contemporană etc.), fără să excludă sugerarea volumului și a profunzimii spațiale. V. și *frontalitate* L.L.

VEDUTĂ (it. *veduta*, ceea ce se vede, priveliște) Tip de peisaj urban dezvoltat în sec. 17, și mai ales 18, caracterizat, în genere, prin maniera scrupuloasă în care sînt pictate arhitecturile, detaliile și personajele pitorești care le populează, și prin cromatica agreabilă. Cercetătorii decelează două tipuri de v. : ~ *esatta*, care descinde din pictura olandeză a sec. 17 și în special din cea a lui Gaspar van Wittel (Vanvitelli), marcată de un descriptivism deosebit, și ~ *idea-ta*, în care teatralismul baroc se impune prin expresivitate, emoție și libertatea execuției. Cei mai cunoscuți pictori de v.

sînt Giovanni Antonio Canale, zis Canaletto (1697-1768) și Francesco Guardi (1712-1792), acesta din urmă imbinînd cele 2 tipuri de v. și fiind socotit, uneori, un precursor al impresionismului – mărturie în acest sens constituind-o calitatea materiei sale picturale, ca și lumina vibrantă, difuză, învaluitoare, din operele sale reprezentative. V. și il. 52 L.L.

VEHICUL (lat. *vehiculum*) Lichid cu ajutorul căruia se diluează culorile în pictură. Numele îi exprimă funcția: facilitează „transportul” culorilor de pe paletă pe tablou – după ce le-a fluidizat. Există unele v. care, după ce au acționat în acest fel, dispar complet (de exemplu apa, esențele pure), și altele care rămîn încorporate integral sau parțial în materia picturală (de exemplu uleiul, verniul etc., ori amestecuri în care acestea sînt prezente). Uneori termenul v. este folosit și ca sin. cu *aglutinant* sau *medium* (fr. *véhicule*, it. *veicolo*, germ. *Bindemittel*, engl. *medium, vehicle*). V. și diluant L.L.

VELATURĂ (după lat. *velum*, vâl) Modalitate specifică prin care pictorul își răcește sau își încălzește anumite tonuri subiacente, recurgînd la o simplă suprapunere de culori opace și foarte diluate. (V. nu trebuie confundată cu *glasiul* transparent, „clasic”, aici fiind vorba despre un glasiu aparte, ușor tulbure, opalescent în măsura în care poate crea impresia unui vâl.) Avem de-a face cu echivalentul pictural al fenomenului natural numit *opalescență*.

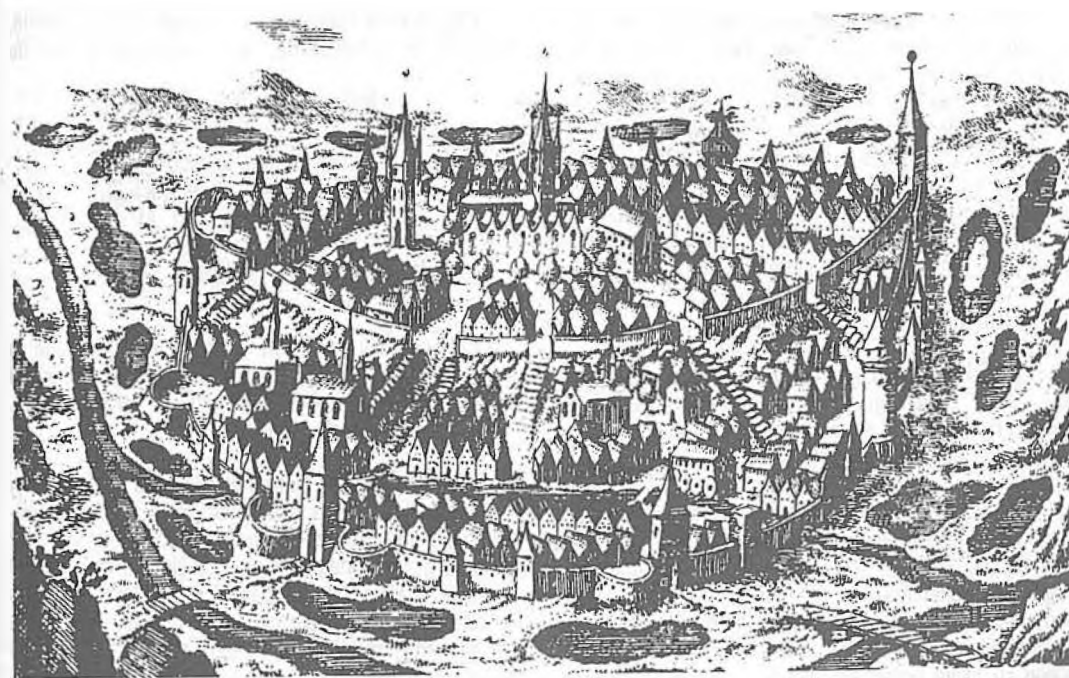

Vedută

Orașul Sibiu cu întregul său sistem de fortificații, desen din secolul al XVI-lea

Dacă se suprapune un strat fin, mult diluat, de alb de zinc (adică un pigment foarte fin), peste straturi mai întunecate, se produce „înălbășirea”, impresia de răcire a respectivelor straturi; această stratagemă, prezentă de cele mai multe ori în picturile de altădată, a slujit la sugerarea depărtărilor albastre, a voalurilor unor Madone renascentiste, a califelării unor suprafețe, pentru a fi redată bruma, roua etc. Invers, dacă se suprapun peste fonduri foarte deschise diverse pelicule fine de culori calde și opalescente, pot fi sugerate pulberile auri-roșcate ale amurgurilor etc. Sin. *voal*. L.L.

VELUM (lat., *vál*) 1. În iconografia bizantină și de tradiție bizantină, bucală de pinză de culoare foarte deschisă, plasată în spațiul dintre clădiri, între două turnuri, deasupra acoperișurilor construcțiilor mai joase, cu rol mai curînd de a mobiliza spațiul decît cu o funcție simbolică precisă. 2. În cultul catolic, bucată de mătase brodată, lungă de cca 3 m și lată de 0,5 m, pusă pe umerii preotului, cu ale cărei extremități își înfășoară minile care poartă monstranța, în semn de deosebit respect, în timpul procesiunilor sau al binecuvîntării. 3. Vâl liturgic, servind în cultul catolic pentru acoperirea potirului și a patenei în vederea oficerii liturghiei; are culorile prescrise canonic pentru grupurile de zile de peste an (alb, roșu, violet, verde, negru), fiind, uneori, decorat (fr. *vélum*, it. *velario*, germ. *Velum*, engl. *awning*). T.S.

VELIN (lat. *vellus*, piele de animal) Termen folosit ca atare în engl. și fr. pentru pergamentul de cea mai aleasă calitate. Se obține din piele de vițel, miel sau căprioară. Finisarea făcută cu o deosebită grijă, albirea și alte tratamente speciale îi confereau o rezistență excepțională. A fost utilizat în Roma antică și în întregul Ev Mediu, pentru manuscrise de lux, ca și pentru miniaturi (anluminuri); la începutul sec. 20 era încă întrebuințat, rar, în legătoria de cărți. Sin. *vellum* (fr. *velin*, it. *velino*, germ. *Kalbfellpergament*, engl. *vellum*). V. și *pergament* L.L.

VELLUM → pergament, velin

VENEDA Denumire medievală, amintită și de Teofil (sec. 11-12), a unui fond întunecat, aproape negru – compus din negru de fum și var, care era așternut, în pictura murală, sub albastrul de lapislazuli. L.L.

VENEȚIA Renumit centru italian de ceramică și sticlă. Documentele atestă existența unor ateliere de olărie încă din sec. 15-16. În sec. 16 se fabrică o faianță remarcabilă prin varietatea motivelor decorative folosite și de numeroase alte ateliere italiene înfloritoare ale epocii (motive chinezești și arabe), dar și portrete în medalioane, scene cu multe personaje, peisaje cu ruine, ornamente vegetale (fructe și flori), care fac din platourile executate la V. adevărate tablouri în miniatură. Datorită renumelui pe care îl câștigă centrul, meșteri de aici sînt chemați să lucreze

și în alle ateliere italiene. Producția de căni, vase, recipiente de farmacie, adesea de dimensiuni mari, cu decor floral policrom pe fond albastru, denotă o înrudire cu stilul atelierelor din Urbino. Mărci: ancoră; monograma S. F. Primele încercări de fabricare a porțelanului s-au făcut în sec. 16-17 la Murano (insulă din imediata apropiere a Veneției), dar nu mai există piese din această perioadă. În sec. 18 activează trei manufacturi venețiene: una condusă de frații Vezzi (1720-1740), alta de membrii familiei germane Hewelcke (1757-1763), iar a treia de Geminiano Cozzi (1765-1812), care se inspiră din porțelanul german (Meissen) și austriac (Viena). Se execută cupe cu armoarii, vase globulare, cești fără toare, sosiere, ceainice, într-o gamă de culori bazată pe brun, roșu, verde și albastru, uneori subliniate cu aur. Motivele caracteristice sînt: personaje, amorași, peisaje, încadrate de o bordură formată din linii ondulate sau din buchete de pene. Se introduc și motive extrem-orientale. Piese executate la V. sînt foarte rare și ca atare foarte prețuite. Mărci: Ven (numele prescurtat al orașului); Venezia (în albastru); V (în roșu); ancoră (în roșu; foarte rar în aur). Pentru sticla venețiană v. *sticlă* V.D.

VENGHERCĂ Haină scurtă boierească, uneori de culoare neagră, imblănită, lucrată din stofă scumpă, împodobită în față cu brandenburguri. A.N.

VERA ICON → mandylion

VERANDĂ Galerie largă, semideschisă sau vitrată, mărginită de o balustradă, cu un acoperiș sprijinit de

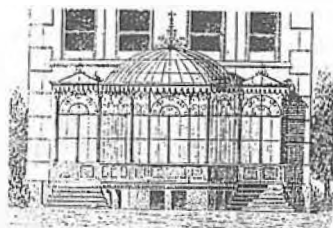

coloane sau stâlpi din piatră, lemn ori metal, situată la parterul sau la etajul unei clădiri, făcînd legătura cu peisajul și servind pentru recreere (fr. *vérande*, it. *veranda*, germ. *Veranda*, engl. *veranda*, *verandah*). T.S.

VERDACCIO (it.) Culoare medievală compusă prin amestec fizic, care se folosea „la dat umbre” (Cennino Cennini) sau pentru desenul elementelor figurii etc. Putea fi preparată din ocră, negru, alb și puțin cinabru, dar în cazul carnațiilor, era alcătuită din pămînt verde și alb de plumb (iar culorile carnației, care i se suprapuneau, trebuiau să lase să transpară puțin tonul verzui al fondului). Culorile *verdaccio* (nume florentin) și *bazzeo* (denumire sineză), corespund *proplasmai* bizantine. L.L.

VERDALAM → verde de cupru

VERDARAM → verde de cupru

VERDE (lat. *viridis*) Culoare a spectrului solar situată între galben și albastru. Lungimea ei de undă măsoară cca 540-490 milimicroni. În natură este culoarea vegetației, a unor materii minerale etc. – prin prelucrarea cărora se și fabrică unii pigmenți; alții se prepară pe cale chimică. Numele lor diferă, indicînd câteodată materia primă din care au fost produse, alteori locul de proveniență, numele producătorului etc. Există pigmenți care poartă nume mai aparte: *aeruca*, *aerugo*, *alizarină v.*, *appianum*, *azzurro*, *v. della Magna*, *chrysocolla*, *cinabru v.*, *cocleală*, *creta viridis*, *emerald chromium oxide*, *emerald green*, *green-bice*, *green verditer*, *Grünblau oxyd*, *lac v.*, *malahit*, *mavără*, *oxid de crom transparent*, *oxid v. de crom*, *pămînt (de Boemia, de Cipru, de Tirol, de Verona, v.)*, *permanent green-light*, *placudă*, *placudă v.*, *placunti*, *plaka v.*, *prasină (deschisă, firească, muscălească)*, *proplasmă*, *rezinat de cupru*, *Saftgrün*, *smaragd green*, *ton v. Veronese*, *ultramarin v.*, *verdalam*, *verdaccio*, *verdeală de aramă (sau de cocleală)*, *verderame*, *verdet*, *verdetta*, *verdigris*, *vermalis*, *vert-de-gris*, *viride aeris*, *vinde de Grecia*, *viridian*. Principalele culori v. folosite în pictură: ~ a zidului → pămînt v.; ~ antic, culoare artificială cu un ton palid, dificilă, care rezistă mai bine neamestecată cu alte culori. Chimic, este un carbonat de cupru; ~ *azzurro* → malahit; ~ *Casali* → v. smaragd; ~ *celadon*, pigment mineral de un v. pal, care cuprinde silicat de fier (celadonit); ~ *cromoxid* → v. smaragd; ~ *de aramă*, pigment cu 2 compoziții diferite. 1. → v. de cupru. 2. → albastru de Bremen; ~ de bariu, v. artificial, asemănător v. *Veronese*, produs care are la bază cromatul de bariu; ~ de *Braunschweig*, v. artificial, preparat inițial în localitatea Braunschweig, în anul 1764. Ulterior, sub această denumire s-au produs pigmenți cu compoziții diferite (unele pe bază de cupru), de obicei intense, toxice și instabile. Sin. v. (*de Neuwied, de Prusia, mineral*); ~ de *Bremen*, v. deschis, intens și rece, toxic și instabil, pe bază de cupru. Sin. *green-bice*, v. (*de ulei, mineral, Vernet*); ~ de *cadmiu*, v. artificial, cald și luminos, produs în 2 tonuri, stabil la lumină, dar nu și în amestecuri. Chimic, este compus din sulfură de cadmiu și oxid de crom. Sin. v. *permanent*; ~ *caprifoi*, pigment medieval, cunoscut de prin sec. 14, extras din bacele de caprifoi (*caprifolium*). Se crede a fi de origine arabă. Sin. *sarazin*; ~ de *Cassel* → v. de mangan; ~ de *China*, pigment cald, cu un ton închis, a cărui stabilitate la lumină și în amestecuri este discutabilă. Originea lui poate fi vegetală (cînd se prepară din boabe de *rhamnus catharticus* etc.), sau poate fi produs pe cale chimică (oxid de crom etc.); ~ de *cobalt* 1. culoare rece, relativ luminoasă, variată ca nuanțe. Preparată pentru prima oară de Rinnman (Suedia) la sfîrșitul sec. 18, s-a folosit ca pigment abia în primele decenii ale sec. 19. Este o combinație a oxizilor de cobalt și de zinc. Stabilă la lumină, foarte stabilă în amestecuri, are o bună putere de acoperire și de colorare, durabilitate medie. Utilizabilă în toate tehnicile, se folosește rar. Sin. v. (*Gellert, Rinnman,*

suedez). 2. → v. de zinc; ~ de *cocleală* → v. de cupru; ~ de *crin*, v. de origine vegetală, folosit mai ales în sec. 17, în pofida instabilității lui; ~ de *crom*, pigment artificial cu un ton cald, nu prea intens. Preparat în primul deceniu al sec. 19 și introdus în pictură după 1862, este socotit una din cele mai solide culori ale pictorului modern. Chimic, este un oxid de crom nehidratat. Proprietăți remarcabile: absolut stabil la lumină și în amestecuri, are o foarte bună putere de acoperire și o mare durabilitate. Este utilizat în toate tehnicile picturii, inclusiv în frescă. Se folosește mult în vopsitorie, pentru cerneluri tipografice etc. Este adesea falsificat cu alți pigmenți. Sin. v. (*Arnaudon, Dingler, de mirt, de ulei, frunză, mușchi, nitrat, Plessy, praz, regal, Schnitzer*); ~ de *cupru*, nume nestandardizat, pigment v. deschis, cu o nuanță albastruie, rece. Este o culoare cunoscută și folosită din antichitate (Vitruviu o numește *aeruca*). A fost mult folosit în Evul Mediu (sub numele *aerugo*), cînd varia alft cromatic, cît și chimic. S-a folosit în Renaștere și, mai tîrziu, de obicei în pictura de panou, iar, uneori, chiar *in secco*. Cromatic, timpul o modifică (aprox. după 2-300 de ani) și nu se menține decît în anumite condiții, transformîndu-se, de obicei, în brun închis (multe din brunurile medievale au fost la origine v. de *cocleală*). Cel mai bine s-a conservat în pictura de manuscris. Chimic, este un acetat sau un carbonat de cupru, este toxic și foarte instabil, mai ales la umezeală. Astăzi v. d. c. este practic abandonat, folosirea lui fiind limitată chiar în sec. 19. A purtat nume foarte diverse. Sin. *cinghiar*, *cocleală*, *cocleală (turcească, veneticească)*, *crișpan*, *ginghiar*, *grispan (Grünspan)*, *praf de aramă*, *șar*, *șinghiar*, *vardalam*, *vardaram*, *vardaramon*, *verdalam*, *verdarame*, *verdaram*, v. (*de aramă, de cocleală*), *verdeală (de aramă, de cocleală)*, *verdet*, *verdigris*; alte denumiri: *aeruca*, *aerugo*, *cocleală venețiană*, v. (*de Grecia, de Montpellier, de Spania*), *vert-de-gris*, v. francez, v. *Horace Vernet*, *viride aeris*, *viride di Grecia* etc.); ~ de *Grecia* → v. de cupru; ~ de *Hamburg*, pigment artificial (carbonat de cupru), intens, toxic, puțin folosit; ~ de *mangan*, v. rece, sortiment al albastrului de mangan. Sin. v. (*Cassel, Rosenstiehl, de bariu*); ~ de *mirt* → v. de crom; ~ de *Montpellier* → v. de cupru; ~ de *munte* → malahit; ~ de *Neuwied* → v. de Braunschweig; ~ de *Paris* → v. de Schweinfurth; ~ de *piatră* → pămînt v.; ~ de *Prusia* → v. de Braunschweig; ~ de *Rouen*, v. medieval, folosit după sec. 14 mai ales în Franța și Anglia, obținut din cupru; ~ de *sare*, culoare medievală insuficient cunoscută, obținută din cupru; ~ de *Schweinfurth*, v. artificial foarte intens (după unii, cel mai strălucitor v.). Preparat într-o variantă inferioară de Scheele (Suedia) în 1778 și perfecționat de Mittis (Austria) în 1814, este un aceto-arseniat de cupru, deosebit de toxic. În SUA (unde este denumit *emerald green*), ca și în alte părți, a fost vîndut ca insecticid, sub denumirea v. de *Paris*. Culoare îndoielnică, puțin folosită. Sin. v. (*de Viena, englez, Mittis*); ~ de *sevă*, culoare-lac medievală intensă și transparentă, v.-*oliv*. Sin. v. de *vezică*. Numele de „vezică” derivă din faptul că era păstrată în bășici, fiind viscoasă. Era preparată din „boabe de Avig-

non", anume din bacele coapte de „nerprun” (lat. „*niger prunus*”), un arbust din familia *rhamnaceelor*. Culoare fără mare durabilitate, în unele manuscrise a rezistat totuși pînă astăzi. Sin. *Saifgrün* (germ. v. *zemos*), v. *iris*; ~ de Spania → **malahit** și v. de cupru; ~ de stînjenele, v. medieval de origine vegetală, extras din flori de stînjenele (*iris germanica* sau *iris florentina*). Culoarea se încorporează, prin îmbibări repetate ale sucului, în mici fragmente de pînză, care erau apoi uscate (iar pentru lucru, erau introduse în apă gumată, care se colora); ~ de titan, v. profund, apăruit în ultimele decenii. Stabil, posedă o bună putere de acoperire. Conține compuși ai titanului, fier sau crom; ~ de ulei, nume purtat de v. de Bremen și de un sortiment de v. de crom; ~ de var, pămînt v. augmental cu anilină, instabil; ~ de Verona → pămînt v.; ~ de vezică → v. de sevă; ~ de Viena → v. de Schweinfurth; ~ de zinc 1. v. contemporan, obținut prin amestecul fizic al albastrului de Prusia cu galben de zinc și cu barită. 2. → v. de cobalt; ~ Dingler → v. de crom; ~ englez 1. → v. de Schweinfurth. 2. Culoare obținută prin amestec fizic, instabilă; ~ francez → v. de cupru; ~ ftalocianină, v. artificial, rece, inventat în anul 1938. Stabil, cu o bună putere de acoperire, utilizabil în toate tehnicile picturii. Este o ftalocianină de cupru. Standardizat în SUA poartă numele de v. *thalo*; ~ Gellert → v. de cobalt; ~ Guignet → v. smaragd; ~ Holly → pămînt v.; ~ Horace Vernet → v. de cupru; ~ imperial, culoare incertă, produsă pe baza v. de Schweinfurth; ~ iris → v. de sevă; ~ malahit → malahit; ~ mineral, numele mai multor culori v. în care cuprul apare în diverse combinații chimice. Sin. *malahit*, v. (*de Braunschweig*, *de Bremen*, *Veronese*); ~ Mittis → v. de Schweinfurth; ~ Mittler → v. smaragd; ~ mușchi → v. de crom; ~ Pannetier → v. smaragd; ~ permanent, numele nestandardizat al unor culori v. compuse prin amestec fizic; ~ Plessy → v. de crom; ~ praz → v. de crom; ~ porro, culoare-lac de origine vegetală, folosită rar în Renașterea turcească, preparată din ceapă. Instabilă; ~ regal → v. de crom; ~ Rinman → v. de cobalt; ~ Rosenstiehl → v. de mangan; ~ Scheele, pigment artificial intens colorat, preparat de C. W. Scheele (Suedia) în anul 1778. Chimic, este o combinație de arseniat și hidroxid de cupru. Se înnește la contactul cu culorile care conțin plumb și sulf. Toxic. Sin. *greene bice*, v. *suedez*; ~ Schnitzer → v. de crom; ~ smaragd, v. rece, intens, preparat de Pannetier și Binet (Franța) în anul 1838, și fabricat industrial de Guignet (Franța) în 1859. Sototit una din cele mai frumoase și solide culori datorate chimiei moderne, este un oxid de crom hidratat. Inimitabil, a devenit indispensabil pentru paleta pictorului modern. Are o perfectă stabilitate la lumină și în amestecuri. Sin. *emerald green*, *oxid de crom transparent*, v. (*Casali*, *cromoxid*, *Guignet*, *Mittler*), *smaragd green*, v. *Pannetier*, *viridian*; ~ suedez → v. de cobalt; ~ thalo, numele standardizat (în SUA) al v. ftalocianină; ~ turcoaz, pigment artificial rece, durabil, utilizabil în toate tehnicile. În compoziția lui intră oxizi de aluminiu, crom și cobalt; ~ unguesc → malahit; ~ Veronese, v. intens, luminos, cu un ton aparte. Chimic,

este un arseniat de cupru. Toxic, se înnește puternic la contactul cu culorile care conțin sulf și plumb. Trebuie evitat. Numele v. V. a fost purtat și de alți pigmenți, cu compoziții chimice diferite; ~ Victoria, v. obținut prin amestec fizic. A purtat și alte nume: v. *permanent*, *vernalis* etc.; ~ zemos → v. de sevă (fr. *vert*, it. *verde*, germ. *Grün*, engl. *green*). L.L.

VERDEAȚĂ DE COCLEALĂ → verde de cupru

VERDERAME → verde de cupru

VERDIGRIS → verde de cupru

VERDURE (fr.) Tapiserie, țesută mai ales în Franța și în Flandra în sec. 15-18, care reprezintă peisaje cu arbori



sau cu plante mari, într-o gamă de tonuri verzi. Acest colorit predomină atît în compoziție, cit și în bordură; uneori v. conțin și păsări (în special acvatice) sau animale (cîini de vînătoare și iepuri) (fr. *verdure*, it. *arazzo di verdura*, germ. *Verdure*, *Gartenteppich*, *geblümler Wandteppich*, engl. *verdure*, *garden tapestry*). V. și *mille-fleurs* V.D.

VERIERĂ Termen generic pentru desemnarea marilor panouri vitrate, cu decor figurativ, care închid golurile dintre cadrele și menourile ferestrelor gotice (fr. *verrière*, it. *vetrata dipinta*, germ. *Kirchenfenster*, *Glasgemälde*, engl. *stainglass window*). Sin. *vitraliu*. T.S.

VERISM (lat. *veritas*, adevăr) Variantă germană a postexpresionismului neobiectivist. Reprezentanți principali: Otto Dix, Georg Scholz, Georg Grosz (fr. *vérisme*, it. *verismo*, germ. *Verismus*, engl. *Verism*). A.P.

VERMEIL (fr.) Auritură de o tonalitate caldă, roșiatică, executată pe orice metal la foc, în special pe vesela de masă din argint. Se practică începînd din sec. 17 (fr. *vermeil*, it. *argento dorato*, germ. *Goldsilber*, engl. *silver-gilt*). V.D.

VERMIGLIO → băcan roșu

VERMILLON Roșu intens, oranjiu, care era altădată

o sulfura de mercur. Au fost create sortimente moderne ale acestei culori, preparate artificial: v. (*de China*, *de mercur*, *englez*, *francez*, *permanent*, *stacojiu* etc.) → **cinabru**; ~ **american**, culoare-lac artificială, de un roșu puternic, ce aparține gamei cromatice a v., preparată pe bază de aniline fixate pe miniu de plumb, roșu de crom etc. Durabilitatea sortimentelor este modestă; ~ **de cadmiu**, roșu cald, luminos și intens, din familia culorilor moderne de cadmiu, superior ca rezistență și compatibilitate chimică vechiului cinabru, pe care l-a înlocuit definitiv. V. și **roșu de cadmiu**; ~ **oranj**, pigment oranjiu din familia v. de cadmiu (fr. *vermillon*, it. *vermiglione*, germ. *Zinnober*, engl. *vermilion*). L.L.

VERNI (fr.) 1. Materie lichidă, puțin colorată și transparentă, obținută prin dizolvarea unor rășini, gume etc., într-un solvent, utilizată în tehnica picturii în ulei sau în tempera. În afara rășinilor naturale și sintetice, ori a solvenților (esențe vegetale, minerale etc.), v. mai conțin și anumiți plastifianți, care dau peliculelor un plus de suplețe (fr. *vern*, it. *vernice*, germ. *Firnis*, *Lack*, engl. *varnish*). V. pot fi grupate, potrivit destinației lor, în: ~ **aglutinate**, care sînt introduse în pastele picturale fie cu ocazia frecării inițiale, fie în momentul utilizării, pe paletă; încorporate în cantități rezonabile, îmbogățesc materia picturală, fluidizează culorile, le măresc priza, conferindu-le transparentă, strălucire și durabilitate. Folosite abuziv, întunecă pasta colorată și o fac prea sticloasă; ~ **de retuș** sînt v. care remediază matizările, măresc priza dintre straturile de culoare (frecată cu ulei), dar pot fi utilizate și ca v. *finale* (provizorii). Folosite repetat și în pelicule groase, provoacă izolarea straturilor de culoare; ~ **izolante**, categorie de substanțe folosite cu scopul de a crea pelicule care izolează două straturi (de culoare etc.) incompatibile între ele din punct de vedere chimic. Se folosesc și în cazul dublei vernisări; ~ **finale**, sau ~ **de protecție**, au rolul de a crea pelicule-tampon ce protejează materia picturală împotriva agenților distructivi externi. Sînt considerate obligatorii, mai cu seamă în condițiile atmosferei poluate și umede. Aceste v. pot fi *lucioase* sau *mate*. V. apare în erminii sub denumiri ca: *gintariu*, *lac*, *lustru*, *politur*, *pucost*, *sticlă*, *vernichiu*, *vern*, *vernichi* etc.). V. și **devernizare**, „maladiile verniului”, regenerarea verniului, **revernizare**, **vernizare**. 2. Material de finisaj al obiectelor din lemn, preparat din clei sau rășină, dizolvat în ulei de in, aplicat în straturi subțiri cu pensula sau prin pulverizare, pentru a le proteja și înfrumuseța suprafața. Procedeele, cunoscute în antichitate a fost pierdute în Evul Mediu, cînd mobila era patinată doar cu ulei și ceară sau pictată. Din sec. 17, a fost folosit v. din rășină sau clei dizolvat în alcool (*shellack*), iar din sec. 20, v. sintetic, pe bază de nitroceluloză, formînd pelicule transparente sau colorate. Sin. *lac* (fr. *vernis*, it. *vernice*, *coppale*, germ. *Firnis*, engl. *varnish*). 3. Glazură transparentă pe bază de plumb, de siliciu, de feldspat, aplicată pe obiecte de olărie și de faianță, la o temperatură de 1 250°C, ceea ce le conferă o suprafață netedă și lucioasă și le face impermeabile la lichide (fr. *vernis*, *couverte*, *émail*, it. *vernice*, *coppale*,

germ. *Firnis*, engl. *glaze*). 4. În gravură, substanță alcătuită din ceară, asfalt, rășină și terebentină sau alcool, folosită la gravura pe metal, pentru crearea pe suprafața plăcii de gravură a unui strat protector față de atacarea acizilor sau a umidității. V. și **acvaforte**, **acvatinta**, **manieră în creion**; ~ **moale**, variantă a gravurii pe metal, în care procedeul constă în acoperirea plăcii cu o substanță moale (ceară, grăsime sau lac maleabil), apoi a acestui strat cu o hîrtie aspră peste care se desenează imaginea cu un polisor. Porțiuni ale fondului moale, lipindu-se de hîrtie, lasă libere spațiile care, prin procesul chimic, vor constitui gravura, obținîndu-se efecte specifice de moliciune și catifelare plăcute și asemănătoare desenului în creion. V. m., este adesea combinat cu gravura în pointe sêche sau dăltită, pentru obținerea și a unor linii mai dure. Inventată în sec. 17, tehnica v. m. a fost folosită, cu succes în epocă, de gravorul elvețian de vedute Matthäus Merian. În sec. 19, este apreciată de impresionisti (Renoir); de preexpresionisti (L. Corinth) și de postimpresionisti. În România, în v. m. au lucrat J. Al. Steriadi și apoi gravorii contemporani (fr. *vernismou*, it. *vernice molle*, germ. *Weichgrundverfahren*, *Weichgrundradierung*, engl. *soft ground etching*).

L.L., C.R., V.D. și A.P.

VERNIC → verni

VERNICI(U) → verni

VERNISAJ 1. Termen folosit în sec. 19, care denumea înțînirea de lucru a pictorilor în preția deschiderii unei expoziții colective, pentru a-și vernisa lucrările admise (prea proaspete pentru a fi fost acoperite cu verni în momentul prezentării lor în fața juriului) (fr. *vernissage*, it. *verniciatura*, germ. *Glasieren*, engl. *varnishing*). 2. Inaugurare, deschidere oficială a unei expoziții de artă. Prilejuiește înțînirea artiștilor cu publicul, căruia, de obicei, îi sînt prezentate și explicate operele expuse, demersul creator al autorilor etc. (fr. *vernissage*, it. *inaugurazione di un'esposizione*, germ. *Vernissage*, engl. *preview of an exhibition*, *vernissage*). L.L.

VERNISARE (fr. *verniser*) Aplicare parțială sau generalizată a verniului peste o operă pictată, fie în scopul anihilării matizărilor, fie (în cazul întîrperii mai îndelungate a lucrului) pentru asigurarea prizei noilor straturi de culoare, fie pentru protecția lucrărilor față de agenții distructivi (umezeala, praful, gazele poluante din aer). Considerată obligatorie, v. *finală* a tablourilor pictate în ulei se face într-o cameră uscată, la o temperatură de peste 20°C, după o perioadă de uscare temeinică a culorilor (lungă de cca un an sau minimum 6 luni de la terminarea lucrării); trebuie precedată de o ușoară „spălare” a tabloului cu esențe. Spre sfîrșitul Evului Mediu, cînd verniurile erau viscoase, aplicarea lor se făcea adesea prin întînderea cu podul palmei. Astăzi se folosesc procedee potrivite cu pinza-suport; unul dintre ele recurge la o pensulă mai lată, cu părul „nervos”:

peste tabloul așezat la orizontală, verniul se aplică rapid, în trasee paralele, apoi se revine în sens contrar – fără a se mai adăuga verni –, pentru uniformizarea peliculei. Se mai recurge și la așa-numita „v. cu tamponul”, în care scop se confecționează un tampon din vată, învelită într-o pînză fină sau într-un tifon; cu tamponul îmbibat în verni se freacă circular suprafața tabloului, așezat vertical. Se mai utilizează și sprayul sau pulverizatorul. *Dubla v.* este operația prin care, în tehnica uleiului, se aplică două straturi de verni final, la un interval de cca 3 luni; este utilă și pentru cazurile în care se folosesc verniuri male: se aplică mai întâi un verni lucios (tradițional), după uscarea căruia se așterne verniul mat; este un mod de a preveni eventuale opacizări ale verniului mat. **V. și devernizare, revernizare** L.L.

VERRE DE FOUGÈRE (fr.) Sticlă de calitate inferioară, produsă prin calcinarea fengilor, care conțin o mare cantitate de potasiu. Procedul este derivat din tradiția romană, care s-a perpetuat paralel cu metodele noi de fabricare, mai ales în Franța (Nevers) și în unele orașe germane. Denumirea este aplicată, pînă la mijlocul sec. 18, și paharelor din v. d. f. V.D.

VERRERIES PARLANTES (fr.) Piese de sticlă create de Emile Gallé (1846-1904) către 1884, purtînd un citat din literatura franceză sau străină, al cărui conținut a inspirat forma și modul de decorare a vasului. V.D.

VERT-DE-GRIS → verde de cupru

VERSICOLOR (fr. *versicolore*) Calificativ folosit, uneori, pentru a caracteriza o suprafață policromă, sau acoperită cu culori care se modifică în funcție de incidența luminii. L.L.

VESTIBUL Spațiu îngust, sau numai de mici dimensiuni, aflat dincolo de ușa de intrare a unor case, apartamente, imobile oarecare etc., ca loc de trecere și de acomodare (fr. *vestibule*, it. *vestibulo*, germ. *Vorhalle*, *Vestibül*, engl. *ante-room*, *lobby*). T.S.

VEȘMÎNTAR → diaconicon

VEȘMINTE LITURGICE Ansamblul pieselor vestimentare purtate în timpul oficiilor slujbelor religioase. Numărul, forma, culoare, decorația și semnificația simbolică acordată fiecărei piese diferă în funcție de cultul respectiv (fr. *habits liturgiques*, it. *abiti liturgici*, germ. *liturgische Gewänder*, engl. *holy vestments*). T.S.

VIADUCT Pasaj construit peste o depresiune de teren pentru a permite continuarea unei căi de acces amenajate pentru oameni sau vehicule. În epoca romană unele v. impresionează prin soluția arhitectonică ce constă în suprapunerea de arcuri avînd pasul redus proporțional de la un nivel la altul, pentru a oferi rezistență și stabilitate. În



timp, soluția arhitectonică se modifică în funcție de noile soluții ingineresti (fr. *viaduct*, it. *viadotto*, germ. *Viadukt*, engl. *viaduct*). I.C.

VIATA MARIEI Ciclu iconografic amplu, interferat cu cel al Vieții lui Hristos, care ilustrează episoade din viața Maicii Domnului, începînd din momentul zămislirii, identificat cu scena Întîlnirii lui Ioachim cu Ana la Poarta de Aur, continuînd cu scenele copilăriei, dintre care cea mai importantă este intrarea la Templu, apoi cu Logodna lui Iosif, Bunavestire și terminînd cu Adormirea, în Biserica de răsărit și cu Încoronarea Fecioarei, în cea de apus (fr. *La Vie de la Vierge*, it. *Vita di Maria*, germ. *Mariensleben*, engl. *The Life of the Virgin*). T.S.

VICTORIAN, STIL ~ Corespunzînd domniei reginei Victoria (1837-1901), stilul care îi poartă numele reflectă în noua accepțiune de confort prefacerile economice majore pe care perioada le cunoaște, climatul de prosperitate și de progres industrial. Prima expoziție universală din 1851, ca și *Crystal Palace*, menit să o adăpostească (construit de Joseph Paxton) sînt simbolurile supremației britanice. Tendințele stilistice sînt numeroase, dominate de la început de eclectisme de toate nuanțele; arhitectura și programele de decorație interioară cunosc cele mai diverse tendințe: de la reluarea *ad litteram* a palazzo-ului italian de Renaștere (Ch. Barry copiază *Palatul Farnese* la *Reform Club*) pînă la *revival-ul* gotic (*Red House* construită de Philip Webb pentru W. Morris) și pînă la arhitectura funcțională din jurul anilor 1900. Producția de mobilier stă și ea sub semnul eclectismului: gustul neogrec de la sfîrșitul perioadei *Regency* se menține, ca și predilecția pentru mobila aurită franceză, pentru piese în gust *Jacobean* și *Restaurație*, iar pe de altă parte pentru „goticul Tudor”, apoi pentru un stil „gotic modern englez” (*Early English*) lansat după 1860, în fine, pentru curiozități stilistice orientale și exotice. Se fabrică garnituri pentru piesele cu funcționalitate precisă ale locuinței, numeroase mobile mici, diverse lipuri de mese, biroul pupîtru, o invenție a epocii (*davenport*), ca și etajerele, otomane capitonate, fotolii și canapele sufocate de tapiserie. Decorul este eclectic și supraîncărcat pînă la sfîrșitul secolului, cînd noul curent *Modern Style* va introduce o sintaxă stilistică coerentă și epurată. Profuziunea de material e simptomatică: acaju, palisandru, nuc, stejar, sîdef, bambus, *papier maché*, pictat pe fond negru și lăcuil, iar după 1830 melalul din care se toarnă cele mai diverse piese de mobilier. Ca și stilul *Napoleon III*, tendința tot mai acută a producției de mobilier este aceea a industrializării și a seriei mari, fără preocupări pentru calitatea artistică de excepție (engl. *Victorian Style*). C.D.



Stil Victorian

1. Scribent; 2. Butter tray; 3. Toaletă; 4. Comodă-secreter; 5. Davenport; 6. Pat cu baldachin și coloane; 7. Wellington chest; 8. Step commod; 9. Table librairie; 10. Comodă-biblioteca

VIDEO-ARTĂ Gen artistic apărut începând din anii '70, în SUA, Japonia, Germania, interferent cu arta cinematografică. Folosind tehnologii electronice, v.-a. operează cu imagini dematerializate, reproducibile prin prezentarea pe monitoare de televiziune, fie sub forma de filme propriuzise, de scurt metraj, fie prin imagini dispartate, autonome (v. și instalații). Tot mai mult influențată de reportajul mass media, v.-a. proiectează azi noi forme de realism prin concentrarea pe teme sociale și umanitare de actualitate: viața în periferiile urbane, probleme ecologice, ale lumii a treia, ale vîrștinilor, ale migrației. Concepțiile filmografice de v.-a. tind, la rîndul lor, să ia o notă critic-ironică, emoțional participativă. În același timp, v.-a. testează incursiuni în vizualizarea unor experiențe interioare de ordin religios, metafizic, chiar parapsihologic. Reprezentanți de seamă ai v.-a.: Nam June Paik (SUA); Ulrike Rosenkranz (Germania). În România un grup numeros de artiști se consacră v.-a. în modalități care merg de la stîlul reportericesc la formele încifrate cu substrat simbolic. A.P.

VIDRECOME Pahar cilindric din sticlă de culoare verzuie, de dimensiuni mari, adeseori decorat cu picturi în



email reprezentînd blazoane, embleme, devize, folosit în sec. 16-18 la ocazii festive, mai ales în statele germane. V. trecea din mină în mină pentru ca fiecare comesean să bea din el, simbolizînd dorința revederii (denumirea, adoptată în Franța, este o alterare a cuvîntului german *wiederkommen*, a reveni). Termenul se aplică și paharelor din metal cu aceleași caracteristici (fr. *vidrecome*, it. *bellicone*, germ. *Buttenmann*, *Willkomm*, engl. *loving-cup*). V.D.

VIENA A doua manufactură de porțelan dur din Europa, întemeiată în 1718-1719 de olandezul Claudius Innocentius du Pasquier, care se asociază curînd cu meșterii Samuel Stolzer și C. C. Hunger, transfugi de la Meissen. Prima perioadă de activitate este caracterizată prin forme baroce, inspirate din orfevrăria contemporană și din arta orientală; se execută și piese cu decorul „deutsche Blumen” sau un decor preluat din gravurile germane. În 1744, manufactura este vîndută împărătesei Maria Tereza; urmează o perioadă mai puțin interesantă (1744-1784), cînd producția este lipsită de originalitate și se reiau vechile modele; după descoperirea caolinului în Ungaria (1749), se fabrică produse de o calitate mai bună. În anii 1788-1805, sub conducerea baronului Konrad von Sorgenthal, Manufactura V. adoptă stîlul neoclasic, mai sobru, și atinge un înalt nivel artistic, ajungînd să întrecă – prin calitatea și frumusețea

produselor – Manufactura Meissen. Se folosesc culori pure pentru fond, peste care se pictează decorul, subliniat cu aurituri în relief. Pe lingă platouri, vase, fructiere, servicii de masă etc., se confecționează figurine din porțelan-biscuit. Către sfîrșitul sec. 18, V. cunoaște o perioadă de declin, iar în 1864 își încetează activitatea. Marca: un scut răsturnat (emblemă Austriei). V.D.

VIGILIALE (lat.) Denumirea unei cărți de oficii liturgice din cultul catolic, cuprînzînd culegeri de imnuri, psalmi, rugăciuni, lecturi citite în ajunul (*vigilia*) unei sărbători ca pregătire pentru aceasta. T.S.

VILĂ În perioada modernă, de regulă locuința unifamilială din mediul urban, compusă dintr-un număr variabil de camere organizate numai pe parter sau maximum cu 1-2 etaje, rîspunzînd unor cerințe de confort sporit și unor necesități de reprezentare, cărora le rîspund dotări speciale, uneori un decor interior și exterior adecvat. T.S.

VILLA Locuința de mari proporții ce nu corespunde planimetric unui tip precis, ci reproduce cu multă libertate

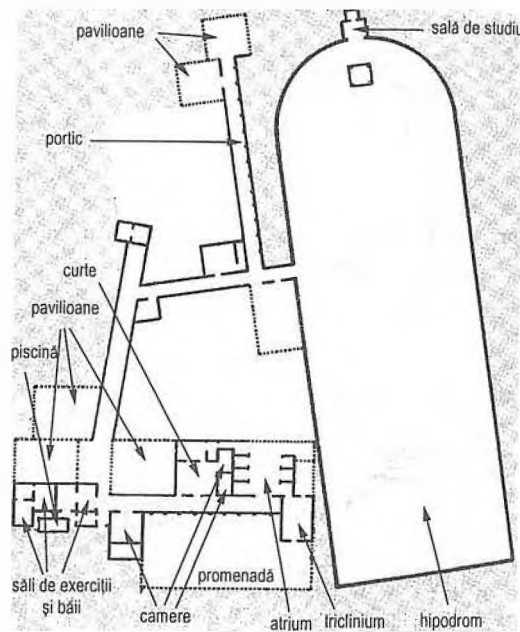

Planul unei villa urbane

împărțirile esențiale ale unui domus. În funcție de locul în care este construită și de destinație înțîlrim: ~ **urbana**, locuința de lux, plasată în cadrul orașului; ~ **suburbana**, destinată odihnei și construită în locuri pitorești sau în apropierea orașului, bogat decorată cu picturi și mozaicuri, avînd amenajate grădini, gimnazii, piscine; ~ **rustica**, situată la țară și servind la exploatarea unei proprietăți agri-

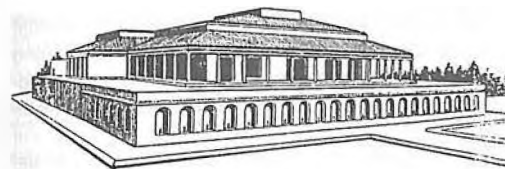

Villa Misterelor din Pompei, reconstituire

cole. Locuința însăși, ca și anexele, ce serveau la adăpostirea lucrătorilor, a utilajelor și a produselor erau grupate în jurul unei curți. Importanța, dimensiunile și numărul construcțiilor erau determinate de mărimea fermei. I.C.

VILLEROY → **Menecy-Villeroy**; ~ **Bosch** → **Septfontaines**.

VINCENNES Centru francez de fabricare a porțelanului, instalat într-o veche manufactură de faianță, adăpostită în castelul V. din apropierea Parisului. În 1738, frații Dubois, ceramiști care lucrau la Manufactura Chantilly și care pretindeau că posedă secretul fabricării porțelanului moale, sînt chemați la V., unde efectuează încercări, însă fără succes. În 1745, un alt faianțar descoperă formula pastei moi și obține privilegiul de a fabrica porțelanul. Regele Ludovic XV și favorita sa, marchiza de Pompadour, se interesează de activitatea manufacturii, care devine, în 1753, Manufactură regală, cu dreptul de a-și marca produsele cu două Litere L înlîntuite. În 1756 este transferată în noile ateliere de la Sèvres, unde în 1765 începe să lucreze porțelan dur sub conducerea lui Pierre-Antoine Hannong. În 1770, acesta este înlăturat de la conducerea manufacturii, care este vîndută unor particulari. Activînd sub protecția ducelui Ludovic-Filip de Chartres, centrul ia un mare avînt; după 1788 se contopește cu Manufactura Sèvres. La sfîrșitul sec. 18 se adoptă subiecte din tablourile pictorilor contemporani la modă, cu precădere din operele lui François Boucher (1703-1770). V. se bucură de un mare renume, în ultimul pîtrar al sec. 18, cînd se produc vase în stîlul rococo, ceainice salatiere, flacoane, pudriere, casete, dar mai puțin servicii de masă. Motivele caracteristice – flori și păsări – sînt colorate în albastru-cobalt, albastru deschis, galben, verde, violet și subliniate cu mult aur. Mărci: inițialele H. L.; L. H.; H. L.L. (în aur sau în diferite culori) (probabil inițialele lui Hannong sau Laborde). V.D.

VINIETĂ (fr. *vigne*, viță de vie) Ornament în ilustrația de carte, așezat fie pe paginile de titlu, fie la începutul sau la sfîrșitul capitolelor. Își are originea în ornamentica florală a manuscriselor miniaturate medievale. În evoluția ei, v., lucrată fie în xilogravură, fie în acvaforte ori dăltiță, și-a îmbogățit mult repertoriul de motive, iar înflorirea deosebită a v. în epoca barocului și a rococoului a prilejuit includerea în acest ornament a numeroase elemente zoomorfe și antropomorfe cu caracter realist sau fantastic, precum și, pe această linie, atribuirea unor semnificații alegorice și

simbolice. În sec. 16, Hans Holbein și Hans Baldung Grien în Germania, în sec. 18 Salomon Gessner în Elveția, în sec. 19 graficienii romantismului german și ai prerafaelismului englez, iar la sfîrșitul sec. 19 și începutul sec. 20 artiștii

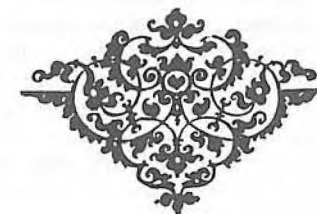

Jugendstilului și ai expresionismului au cultivat arta v. În România au lucrat v., la începutul sec. 20, Cecilia Cuțescu-Stork, Ștefan Popescu, Nicolae Vermont (fr. *vignette*, it. *vignetta*, germ. *Vignette*, engl. *vignette*). A.P.

VIOLET (lat. *violaceus*) Culoare a spectrului solar care urmează după albastru și indigo. Comparat cu celelalte culori, v. are lungimea de undă cea mai scurtă, măsurînd aprox. 390-440 milimicroni. Numărul pigmentilor preparați pentru pictură – obținuți din anumite materii naturale, dar mai ales pe cale chimică –, este relativ mic. Pigmenții v. care poartă denumiri mai aparte: *alizarină v. carmin v.*, *lac de garanță purpurie*, *lac de garanță v.*, *lacuri v. (din boabe de afine, din dudu, din lemn de Brazilia, din mure)*, *levkon oxii*, *liliachiu*, *mov*, *oxid v.*, *oxiu albicios*, *purpură imperială*, *sare v. de fier*, *ton v. deschis*, *thio indigo red-v. B.*, *ultramarin v.* Principalii pigmenti v. folosiți în pictură: ~ **burgund** → **v. de mangan**; ~ **de afine** (denumire nestandardizată), culoare-lac v. produsă din fixarea decocului de afine pe un suport neutru; ~ **de cobalt**, nume purtat de două culori, una *închisă*, alta *deschisă*, preparate pentru prima oară în anul 1860. V. d. c. *închis*, un fosfat de cobalt, este absolut fix la lumină, stabil în amestecuri și

posedă o putere de acoperire medie. Este socotită una din cele mai solide culori moderne, fiind utilizată în toate tehnicile. **V. d. c. deschis** este un arseniat de cobalt, stabil la lumină, instabil în unele amestecuri, toxic din pricina arsenicului; ~ **de calaican** → **v. de fier**; ~ **de fier**, există două varietăți ale acestei culori: una *naturală* (v. *roșu de hematită*) și alta *artificială*, preparată în Italia, sec. 15-17, prin calcinarea calaicanului. Rezistă la var și la lumină. Diverse sortimente se numeau: *oxid v.*, *sare v. de fier*, *v. de calaican* (var. *v. de calaican calcinat*); ~ **de lichen** → **orsel**; ~ **de Magenta**, 1. → **magenta**. 2. culoare v. preparată, pentru uzul pictorilor, din anilină, puțin stabilă; ~ **de mangan**, v. *profund*, rece, preparat în 1868 (Germania), asemănător ca tentă și proprietăți cu *v. de cobalt închis*. Poartă mai multe nume: *v. burgund*, *v. mineral*, *v. permanent*; ~ **de mars**, pigment colorat într-un v. fără strălucire, e obținut prin calcinarea prelungită a galbenului de mars. Culoare fixă la lumină și în amestecuri. Chimic, este un oxid artificial de fier; ~ **de Nürnberg** → **v. mineral**; ~ **de Solferino**, culoare închisă, puțin durabilă, preparată pentru pictură din anilină; ~ **dioxazin carbazol**, v. modern, preparat în ultimele decenii, recomandat ca durabil la lumină și în amestecuri. Este un colorant organic sintetic; ~ **iso-violantron**, pigment intens, deosebit de stabil la lumină și la agenții atmosferici. Este o culoare organică sintetică apărută în ultimii cîțiva zeci de ani în SUA; ~ **mineral**, v. *profund*, produs în tonuri reci și calde, relativ stabil la lumină și incert în amestecuri. Din pricina compoziției lui variabile (fosfat de mangan, sau alte combinații chimice). Sin. *v. (de Nürnberg, de mangan)*, *v. permanent, ultramarin v.*; ~ **Perkin** → **mov.; ~ **permanent** → **v. mineral**; ~ **quinacridon**, pigment intens, stabil la lumină și la agenții atmosferici. Este o culoare organică sintetică, contemporană și superioară anilinelor; ~ **thio**, este o culoare de o mare stabilitate, un pigment organic sintetic, produs în ultimele decenii în SUA, superior anilinelor. Sin. *thio indigo red-v. B.*; ~ **vegetal** → **băcan roșu** (fr. *violet*, it. *violetto*, pavonazzo, germ. *Violett*, engl. *violet*). L.L.**

VIPUȘCĂ → lampas

VIR DOLORUM (lat.) Temă iconografică catolică, în care Hristos este reprezentat bust sau ieșit pe jumătate dintr-un mormînt de forma unui sarcofag, mort, fie sprijinit de mama sa îndurerată, fie arătîndu-și rănilor. Există numeroase reprezentări din perioada gotică și din baroc. De asemenea, există reprezentări similare și în Biserica răsăriteană, unele purtînd numele de *Iisus în mormînt*, iar altele pe cea derivată din slavonă, *Regele Slavei* (*Tar slav*). Este reprezentat fie singur, fie însoțit de Maica Domnului și de Ioan Evanghelistul, fie doar de prima, în nișa proscomidiei, ca imagine a jertfei euharistice. Sin. *Hristos în mormînt* (fr. *Christ de Pitié*, it. *Vir dolorum*, germ. *Schmerzensmann*). T.S.

VIRIDIAN → verde de smaragd

VIRTUȚI În iconografie, personificarea unor trăsături pozitive pe care creștinul trebuie să le dobîndească printr-o acțiune proprie de refuz al răului și prin perfecționarea propriei vieți, în principal în opoziție și în luptă cu *vicțiile*. Ele se grupează după mai multe criterii: *v. teologale*, care sînt Crediința, Speranța și Dragostea de aproapele; *v. cardinale*, Temperanța, Prudența, Fortitudo, Justiția. În scrierile Sfinților Părinți, acestea din urmă sînt asociate altor teme: *Evangheliștilor*, *Celor 4 Fluvii ale Paradisului*, sau unor împrejurări anume din Vechiul și din Noul Testament. Teme asociate sînt: *Psychomachia* (Lupta Virtuților cu Vicțiile); *Parabola celor 5 Fecioare înțelepte și a celor 5 neînțelepte (nebune)*. Reprezentările de diverse tipuri se întîlnesc în pictura de manuscrise romanice și gotice, în sculptura exterioră romanică și gotică, în pictura murală bizantină, în baroc și de tradiție bizantină (fr. *vertu*, it. *virtute*, germ. *Tugend*, engl. *virtue*). T.S.

VITRALIU 1. Tehnică decorativă semnalată prima dată în antichitate, constînd în asamblarea de bucăți de sticlă colorată într-un panou translucid, destinat ornamentării ferestrelor. Cele mai vechi v. au fost descoperite într-o epavă, scufundată în portul sudic al Corintului ~ Kencherai, fiind considerate de proveniență alexandrină și datate la mijlocul sec. 4 î. H. V. antic se realiza prin asamblarea pe o placă de sticlă a întregului panou decorativ, folosindu-se o substanță aderență compusă din praf de sticlă și liant incolor. Totul era introdus în cuptor și ținut pînă se realiza fuziunea decupajelor între ele, și a acestora cu suportul vitros. V. de la Kencherai reprezintă peisaje portuare, panouri cu filozofi, poeți etc. 2. Panou decorativ transparent, constituit din fragmente de sticlă incoloră, de sticlă

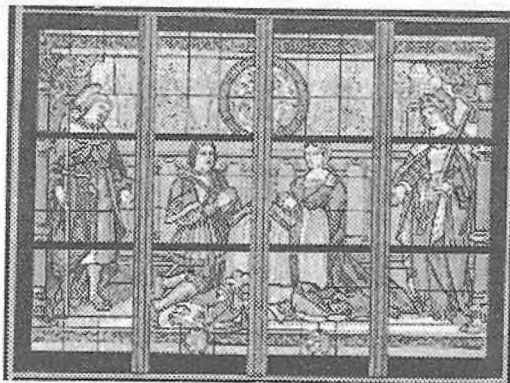

colorată în masa ei sau pictată policrom cu culori de email, montate într-o rețea de plumb și susținute de o armătură de fier, fixată în zid. Întrucît fragmentele de sticlă au grosimi diferite și sînt adesea imperfect realizate, razele de lumină se reflectă în mod neregulat, rezultînd frumoase efecte optice. Această modalitate specifică de a rezolva închiderea unui gol de fereastră printr-o compoziție policromă transparentă era obținută, inițial, numai prin montarea în rame de plumb a unor bucăți de sticlă multicolore, colorate în

masa turnată (gotic). Începînd din Renaștere și pînă în sec. 20, montajul de piese colorate este completat tot mai mult cu adaosul detaliilor pictate, cu scopul obținerii unor compoziții mai naturaliste, dar în detrimentul unor efecte estetice care se bazau în principal pe efectul relației dintre suprafața colorată, inertă în sine, și forța mistică a luminii, care o însușește. Tehnica v. s-a păstrat aceeași – în linii generale: artistul desenează un carton în mărime reală, după care se decupează bucățile de sticlă; se procedează înții la o așezare provizorie a acestora în armătura de plumb, pentru a permite relușurile; apoi fragmentele de sticlă se dezassemblează și se coc pentru a fi încastate definitiv în rețeaua metalică. Această tehnică este folosită în antichitate alții în Orient (Egipt, Mesopotamia), cit și în Europa (fragmente de v. s-au găsit în săpăturile de la Pompei și Herculaneum). V. monumentelor artistice din Ravenna (sec. 5) și cele de la Sfînta Sofia din Constantinopol (sec. 6) sînt renumite. Cele mai vechi v. pictate conservate din Evul Mediu provin din orașele germane Lorsch și Magdeburg (sec. 9), Augsburg (sec. 11). Din sec. 12-13 datează v. catedralelor din Köln, Lausanne, Paris, Chartres, Bourges, Lyon, Reims, Canterbury, York; din sec. 14, v. de la catedralele din Oxford, Gloucester, Leon, Erfurt, Ulm, Freiburg, Orvieto, Assisi, Pisa, Rouen; din sec. 15 v. catedralelor din Florența, Veneția, Berna; din sec. 16, v. catedralelor din Burgos, Sevilla, Toledo, Cuenca, Vatican și de la capelele castelelor Vincennes și Ecouen. Arta v. cunoaște două mari perioade de înflorire: sec. 12-13, cînd ferestrele au geamuri din sticlă incoloră, subliniate cu un chenar policrom, piclat cu pensula, sau v. colorate în masa sticlei, asemănătoare mozaicurilor, dar transparente, și sec. 14-15, marcate de apogeul stilului gotic, cînd tehnic v. se perfecționează datorită descoperirii galbenului argintiu (ocru calcinat amestecat cu sulfură de argint). În această a doua perioadă fragmentele de sticlă sînt mai mari și se folosesc adesea două straturi de sticlă suprapuse, unul incolor, mai gros, peste altul colorat, ceea ce permite o intensificare a tonurilor. După Reformă, v. este proscris în țările protestante. În sec. 17-18, arta v. decade, cu excepția celor realizate în Anglia. În sec. 19, manufactura franceză Sèvres încearcă, fără succes, o revenire la tradiția v. gotic. La începutul sec. 20, se asistă la o reînviere a v., datorită artiștilor francezi, elvețieni, austrieci, polonezi, maghiari adepți ai mișcării Art Nouveau. Artiști renumiți ca: Chagall, Rouault, Fernand Léger, Braque creează v. moderne care se integrează perfect în stilul arhitecturii civile (fr. *vitral*, it. *vetrata dipinta*, germ. *Glasmalerei*, *Glasgemälde*, engl. *stained glass*, *paint-ed glass*). V. și il. 106, 108 I.C., T.S. și V.D.

VITRIFIEREA CULORILOR → agățare, uscarea culorilor în ulei

VITRINĂ 1. Dulap cu ușă sau cu toți pereții din sticlă, pentru păstrarea și expunerea diverselor obiecte de colecție sau de muzeu. 2. Mobilă de salon pentru păstrarea unor obiecte mărunte prețioase, specifică interioarelor



burgheze ale sec. 18-19. Vase sau bibelouri fragile, care înainte erau expuse pe placa căminului sau pe socluri, sînt încuiate în spatele unor uși cu geamuri (fr. *vitrine*, it. *bacheca*, *vetrina*, germ. *Glasschrank*, *Schaukasten*, engl. *glass-case*, *show-case*). C.R.

VIVIANITĂ Pigment albastru mineral (fosfat de fier hidratat). V. și albastru L.L.

VIZITAȚIA Temă a ciclului marial, marcînd vizita Mariei la Elisabeta, urmînd cronologic după Bunavestire. Frecventă în iconografia gotică și în cea ortodoxă, unde reprezintă cel de al patrulea moment din ilustrarea Imnului Acalist (fr. *Visitation*, it. *Visitazione*, germ. *Heimsuchung Mariae*, engl. *Visitation*). T.S.

VIZUALITATE În arta plastică, moment determinant în raportul dintre privitor și opera de artă. V. reprezintă primul pas în procesul de receptare a operei. De aici rezultă că v. este educabilă prin exercițiu și cultură. În legătură cu funcția v. s-au dezvoltat diferite teorii, dintre care cea mai cunoscută și importantă prin ecourile ei în creația artistică modernă îi aparține esteticianului german Konrad Fiedler (1841-1895), făuritorul conceptului de v. *pură*, act prin care este sesizată esența operei în unicitatea ei în primul rînd de ordin formal, eliberată de contingente de alt ordin (fr. *visu-alité*, it. *visualità*, germ. *Sichtbarkeit*, engl. *visuality*). A.P.

VLACHERNI(O)TISSA sau **BLACHERNI-OTISSA** (gr.) Denumirea unui tip iconografic al Maicii Domnului, care provine de la o icoană miraculoasă din Biserica Blacherne din Constantinopol. Este o variantă a Fecioarei Platytera, a Întrupării, care, prezentată bust, îl poartă pe Iisus plasat într-un medalion, de regulă circular, înconjurat de o slavă, în fața pieptului, fără a-l susține. T.S.

VOAL → velatură

VOLEU → aripă

VOLUM Spațiu ocupat în natură de un corp Iridimensional. (Uneori v. este privit nu numai ca echivalent al

masei – caracterizată prin cantitate, greutate și densitate –, ci și ca o formă tridimensională cuprinsă în ceva, deci ca un gol.) Constituind totodată un element de interes și observație, un obiect de studiu și un mijloc de expresie, v. îi preocupă alți pe creatorii de forme spațiale, cât și pe cei care cultivă reprezentările plastice bidimensionale (caz în care sînt folosite anumite convenții de limbaj specific cum ar fi *modeleul, modulația, contrastul de culoare* și de valoare etc.) (fr. *volume*, it. *volume*, germ. *Volumen, Umfang*, engl. *volume*.), L.L.

VOLUTĂ Element decorativ de forma unei spirale, folosit intens din antichitatea greacă, unde îl întâlnim în

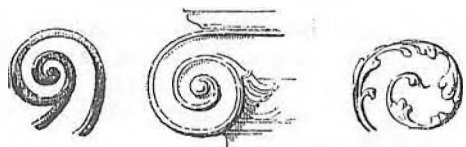

pereche la capitelul ionic (v. **ordin de arhitectură**), pînă în sec. 20, fie perpetuînd această formă, fie preferînd versiunea vrejului vegetal (fr. *volute*, it. *voluta*, germ. *Volute*, engl. *volute*). V. și **vrej** I.C. și T.S.

VOPSEA 1. Nume generic pentru culorile folosite în vopsitorie. 2. În erminile autohtone, una din denumirile culorilor pentru pictură. V. și **farfii** L.L.

VORTICISM Moment în arta și literatura de avangardă engleză, între anii 1912-1915, avîndu-l ca principal reprezentant pe pictorul Wyndham Lewis, căruia i s-au asociat sculptorul Jacob Epstein și poetul Ezra Pound, inventatorul termenului de v. de la *vortex* – presupus punct central vizual al unui vârtej de forme abstracte. Programul v.,

înrudit cu futurismul, are și un caracter politico-social, de reacție agresivă împotriva convenționalismului britanic din anii domniei reginei Victoria. V. a influențat notabil pictura abstracționismului britanic contemporan. A.P.

VREJ Element decorativ de origine vegetală, care utilizează tulpinile unduite sub formă sinusoidală, de volută sau simplu arcuite, ale anumitor plante, cel mai adesea cu

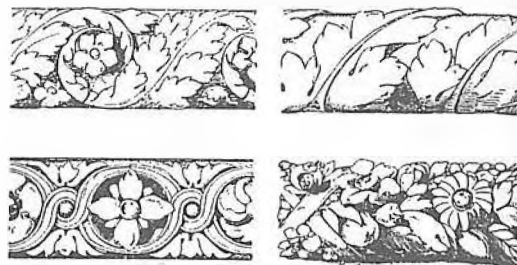

frunze, dar și cu flori și chiar fructe (fr. *rinçeaux*, it. *fogliame*, germ. *Laubwerk*, engl. *foliage scrolls*). T.S.

VULTUR Datorită calităților somatice și preferinței pentru zborul planat la mari înălțimi, v. a fost utilizat ca pasăre cu valențe simbolice încă din antichitate (Roma). În creștinism este simbolul Evanghelistului Ioan. Foarte des folosit ca însemn heraldic, fie în varianta obișnuită, simplă, fie sub forma bicefală. Cu acest din urmă aspect, era un simbol al împăraților bizantini, pe urma cărora a fost preluat, cu adaptări, de către Casa de Habsburg și de Romanovii din Rusia, intrînd, ulterior, în stemele de stat ale Germaniei, Austriei, Federației Ruse. La noi, a fost stema familiei Cantacuzino, încă din sec. 17 (fr. *aigle*, it. *aquila*, germ. *Adler*, engl. *eagle*). T.S.

W

WALDGLAS → sticlă

WHITE-SPIRIT (engl.) Solvent obținut prin distilarea lîțeiului, incolor, fluid, fără urme grase, foarte volatil. Întrucît uscă prea brusc culorile de ulei destinate picturii, pare mai potrivit pentru diluarea vopselelor industriale; este utilizat însă ca diluant și de pictori (deși, în acest scop, sînt mai potrivite *esențele*). L.L.

WILLIAM AND MARY STYLE Corespunzînd domniei lui Wilhelm III de Orania (1688-1702) și a reginei Maria II (1688-1695), s. W. a. M. are mai multe trăsături dominante majore, nu lipsite de un anume eclectism, dar conținînd totodată în germene sinteza care se va produce în timpul domniei următoare, aceea a reginei Ana. În arhitectură, ca și în decorația interioară și în mobilier, sînt manifeste predilecția pentru mai vechiul stil palladian, abandonat sub Restaurație, dar repus în circulație de „amatorii” de nuanță *whig* (liberalistă), ca și pentru modelul de la Versailles, mult apreciat de Wilhelm III, în vreme ce păturile *tory* vor menține în favoare modelele vechi dominate de austeritate, iar burghezia și intelectualitatea se vor cantona în acceptarea și dezvoltarea stilului de influență olandeză, care persistă în toată această domnie. Arhitecții în vogă (Talman, Vanbrugh, Archer sau Hawksmoor) vor sintetiza elementele palladiene – pe care le cunosc adesea direct – împreună cu cele ale stilului Ludovic XIV, într-o sintaxă proprie a cărei dominantă este o mare înălțime a încăperilor, în consens cu verticalitatea fațadelor, nu lipsite de o anume solemnitate de reprezentare. În pofida protestantismului acut care caracterizează societatea engleză a vremii, gustul curții rămîne înclinat spre un fast încetățenit de către Restaurație. Tipurile de mobilier vor fi practic aceleași, cu cîteva ameliorări și inovații: scaunele drepte, cu elemente bogat sculptate cîștigă în austeritate, se folosesc o mulțime de *chaise-longue*-uri și *lits de repos*, adesea cu mecanisme

ingenioase de reglare a spătelor, canapeaua începe să își facă timid apariția; mesele, avînd în general aceleași forme ca în domnia anterioară, se diversifică tot mai mult ca funcționalitate, căpătînd un decor sculptat, stucal și argintat sau aurit și marchetat, într-o interpretare foarte particulară a modelelor lui Boulle. De altfel, influența franceză este puternic prezentă în folosirea pentru mese și scaune a picioarelor în balustră *à la Berain*, precum și în importanța tot mai mare ce se acordă patului cu baldachin, ca piesă de aparat și de reprezentare. Comoda (*chest of drawers*) se generalizează ca uz, căpătînd și o formă particulară, supraînălțată, datorită fie celor două rînduri de corpuri suprapuse, fie unei baze cu picioare foarte înălțate, care se numește *tallboy* (același model este cunoscut în arta colonială americană sub denumirea de *highboy*). Secreterul cu abatant drept este tot mai rar folosit, apare un nou model de secreter, alcătuit dintr-un corp cu sertare, surmontat de un abatant înclinat și avînd la partea superioară un al doilea corp în retragere, cu o ușă sau două, vitrate, folosit ca bibliotecă sau pentru expus ceramica. Folosirea acestui model va deveni curentă de-a lungul întregului sec. 18, la fel cu cea a pendulei de parchet, care acum se generalizează. Esențele folosite pentru confecționarea mobilierului sînt stejarul, fagul sau bradul, iar placajul cu furnir de nuc cunoaște o vogă fără precedent. Jocurile decorative sînt realizate prin exploatarea poziției fibrelor lemnului de nuc în contrast cu alte întarsii realizate din furniruri divers colorate, totul într-o dominantă destul de reținută; se folosesc în continuare lacurile de China sau cele produse în Anglia în această manieră; există o întregă producție de mobilier pictat imitînd lemnul de pin sau marmura colorată, în timp ce predilecția pentru argintarea sau aurirea unor anume părți din mobilă se menține. Textilele folosite în epocă (mai ales la piesele de reprezentare) sînt dominate de damasc, de catifele și mătăsuri aduse din India sau din Orientul Mijlociu, mai apoi de tapetele din mătase de China

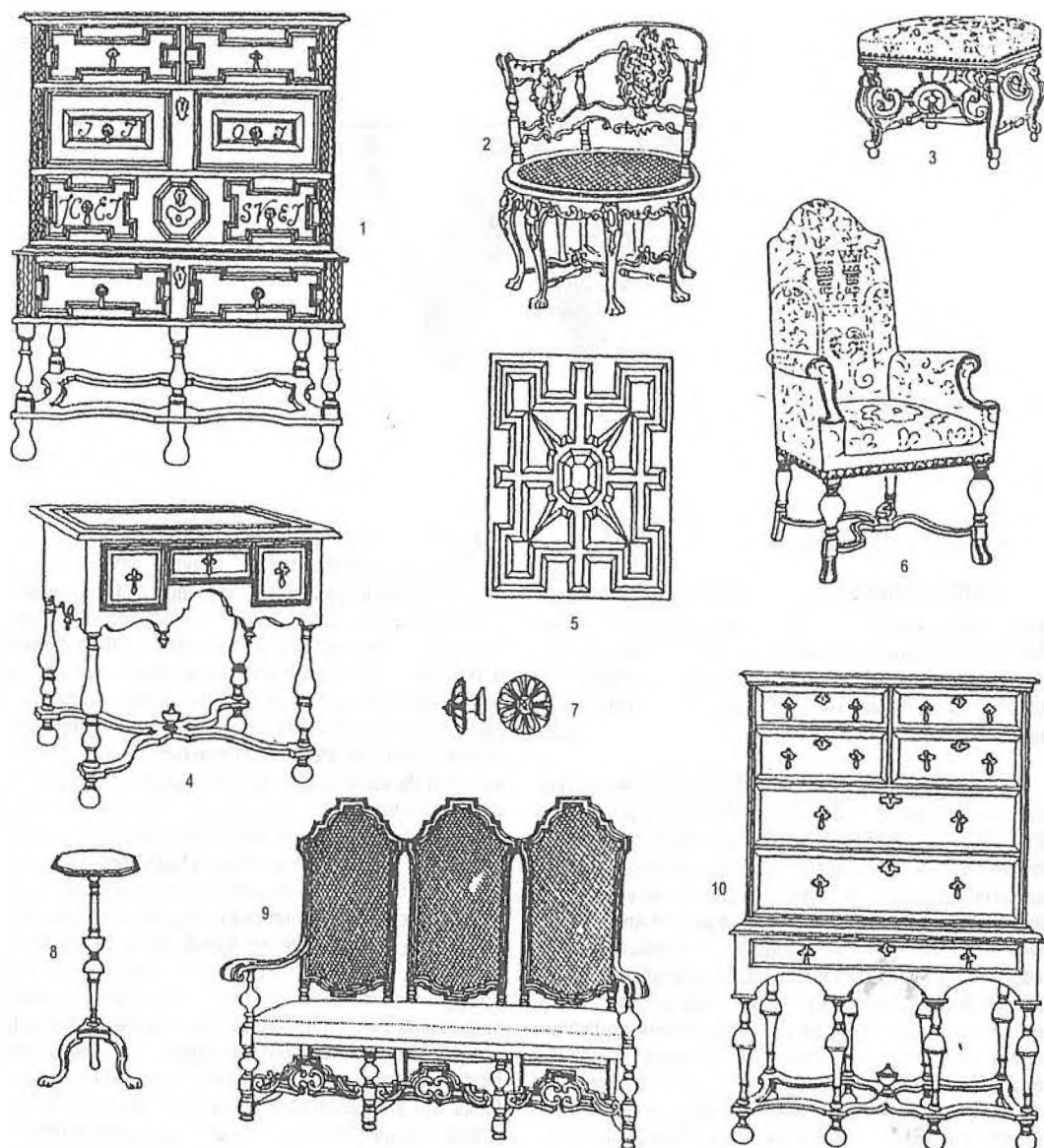

Stil William and Mary

1. Secreter; 2. Fotoliu; 3. Taburet. 4. Masă birou; 5. Element decorativ specific; 6. Fotoliu; 7. Element decorativ specific; 8. Măsuță trepid; 9. Canapea; 10. Secreter

sau imitind damascul rebrodat (engl. *William and Mary Style*).

WINTERTHUR Manufactură elvețiană de faianță, dezvoltată dintr-un atelier care fabrica plăci pentru sobe la sfârșitul sec. 16. Se cunosc numele a peste 20 de olari, membri ai unei corporații puternice, printre care se disting

ceramiștii din familia Peau, care activează până în sec. 18. La sfârșitul sec. 16 și la începutul sec. 17 se confecționează, pe lângă cahle, plăci decorative smălțuite, de culoare verde, căni, platouri și panouri din faianță pictată cu scene biblice sau cu motive ornamentale în stil popular. Apar frecvent motive vegetale, inscripții, armoarii. Coloritul este galben, portocoliu sau verde. În prima jumătate a sec. 18, cahlele

sînt decorate cu personaje, într-o bogată gamă de culori. Nu se cunosc mărci, dar pe cahle se înlînesc, uneori, semnăturile ceramiștilor. V.D.

WORCESTER Una din cele mai importante și productive manufacturi engleze de porțelan. Întemeiată în 1751 de un grup de chimiști englezi, dintre care cunoscutul Dr. Wall, este condusă de William Davies pînă la moartea sa în 1783, apoi de Thomas Flight în asociere cu Martin Barr (1792-1807). Cu timpul W. absoarbe și manufacturile rivale din oraș (a lui Robert Chamberlain în 1840 și a lui Grainger în 1889). Manufactura poartă din 1862 denumirea de Royal Worcester Company, denumire sub care funcționează și în prezent. W. este prima manufactură care folosește în rețeta de fabricare a porțelanului caolinul, extras din Țara Galilor, și steatita. În prima perioadă a activității sale, producția este diversificată (veselă, figurine), cu

decor inspirat din orfevrărie sau prelucrat în chip original după modele franceze, germane și extrem-orientale. Unele scene și peisaje sînt inspirate din gravurile europene ale epocii. Primele produse sînt de culoare gri, pentru ca mai tîrziu să se adopte și alt colorit: verde, albastru închis și albastru deschis, roz, galben, roșu-cărămiziu. O notă caracteristică o constituie imprimarea prin transfer a ornamentelor pe serviciile de masă; florile și păsările sînt pictate într-o manieră specifică, denumită stilul W. Se distinge și influența stilului Manufacturii Chelsea, a celui neoclasic și a Primului Imperiu. Operele create la W. erau alte de apreciate pe piața europeană, încît unele manufacturi – mai ales franceze și germane – le-au imitat. Mărci: W; Flight; F B (Flight și Barr); Chamberlains Worcs; după 1862, într-un medalion oval, pe trei rînduri orizontale: Worcester Royal Porcelain Works. V.D.

X

XILOGRAFIE → xilografură

XILOGRAVURĂ (gr. *xylon*, lemn) Tehnica cea mai veche de gravură în relief. Se execută desenându-se imaginea – inversată – pe o placă de lemn, de diferite soiuri, de obicei din lemn de păr. Se sapă cu un cuțit sau cu dălțițe cu profil în V sau U, părțile care trebuie să rămână albe. Placa de lemn poate fi de *lemn în fibră*, adică tăiat în sensul fibrei, sau de *lemn în cap*, adică transversal acesteia. În primul caz, se sapă cu cuțitul, în al doilea cu dălțița. Placa se cerneluiește și se presează deasupra hirtia pe care se va imprima imaginea. Din îndemânarea cu care se așază cerneala, rezultă tonuri diferite. X. nu este însă o tehnică a nuanțelor, ci una a expresivității, a forței. Începuturile x. se situează în sec. 14, cînd se imprimeau mai ales imagini religioase de largă circulație, adesea colorate manual. În sec. 15-17, în x. lucrează artiști iluștri, în primul rînd în Germania (Dürer, Baldung Grien, Burgkmair, Cranach, H. Holbein) și în Elveția (Urs Graf, Tobias Stimmer, Mathäus Merian). X. a jucat, în aceeași epocă, un rol de seamă în ilustrația de carte și în imprimarea folioarelor volante cu caracter politic. Începînd din sec. 17, x. a cedat, în bună măsură, locul gravurii pe metal, reafirmîndu-se în sec. 19, o dată cu romantismul, în Germania mai ales, cu preraphaelismul în Anglia, și la sfîrșitul sec. 19, cu Jugendstilul european, iar la începutul sec. 20, cu expresionismul, în Germania, Belgia, Norvegia. În România, în sec. 19, au lucrat x. gravorii anonimi din atelierele mînăstirești și Th. Aman. În sec. 20, x. a fost folosită pentru ilustrația de carte și periodice. Revista

Gîndirea, în anii '20-'30, a sprijinit răspîndirea x. (M. Olinescu, N. Brana). Au mai lucrat x., începînd cu sfîrșitul deceniului '30, Gy Szabó Béla, Aurel Mărculescu, Gh. Ceglokoff, Fred Micoș, inspirate din teme muncitorești. Astăzi x. este în mare parte înlocuită cu linogravura și cu diferitele tehnici mixte. Uneori, se folosește termenul de x. numai pentru gravura pe lemn în cap; aceasta, spre deosebire de cea pe lemn în fibră caracterizată prin suprafețe mari și linii puternice pur grafice, prezintă aspecte mai picturale, mai amănunțite. X. a fost mult folosită în cadrul gravurii populare (fr. *xylographie*, it. *silografia*, germ. *Holzchnitt*, engl. *woodcut*). Sin. *gravură în lemn*, *xilografie*. A.P.

XOANON (gr.) Statuie primitivă din epoca arhaică a Greciei, avînd aspectul unui relief, cioplită într-un trunchi de copac, în care silueta umană (capul, torsul, membrele) se înscriu în forma și dimensiunile materialului lemnos. C.R.



1. FIGURINĂ DE TANAGRA



2. ARTA OTTONIANĂ, Fațada de vest a Bisericii Sfîntul Pantaleon

3. ARTA OTTONIANĂ, Spălarea picioarelor



4. ARTA OTTONIANĂ, Coperta Evangheliei stareței Theofano



5. PLINGEREA LUI IISUS



7. SPĂLAREA PICIOARELOR



9. PROSKINESIS



6. PARUȘIA

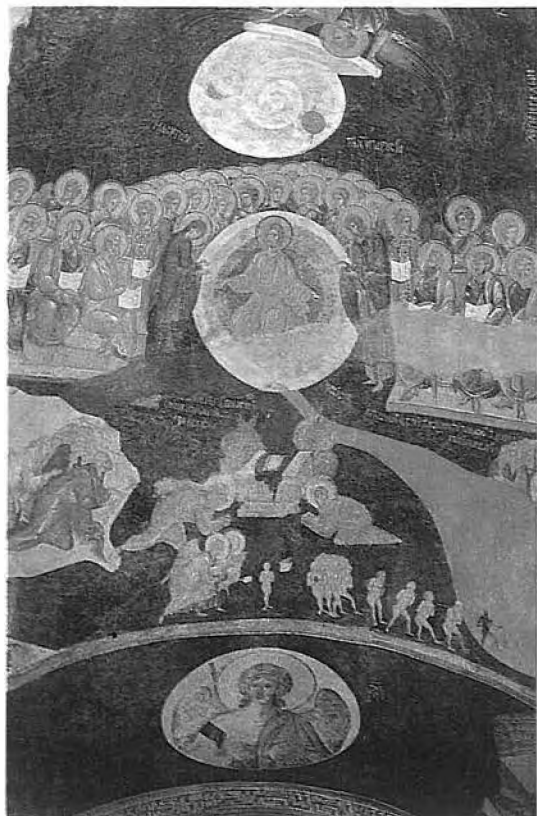

10. NAȘTEREA MAICII DOMNULUI



8. TRONUL HETIMASIEI



11. SCHIMBAREA LA FAȚĂ

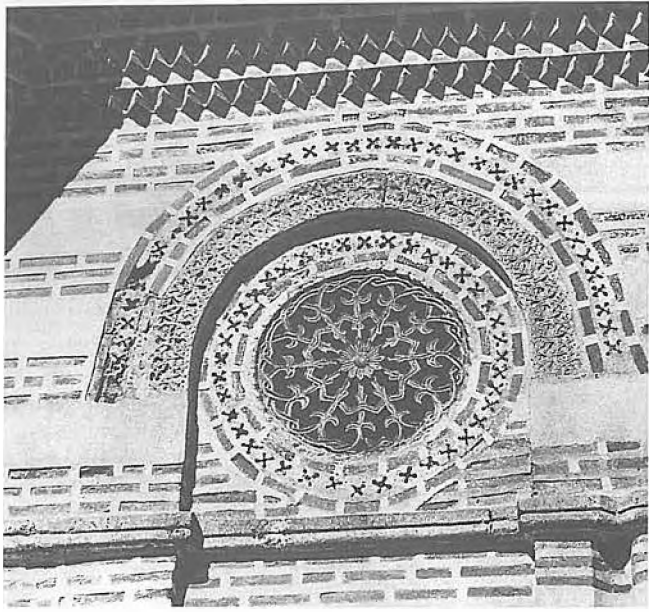

12. TRAFOR DE FEREAȘTRĂ

14. PIATRĂ FUNERARĂ, Lespedea de mormint a lui Radu de la Afumași



15. STEMĂ, Suceava



16. PLATYTERA

18. RIPIDA dăruită de Ștefan cel Mare Mănăstirii Putna, 1479

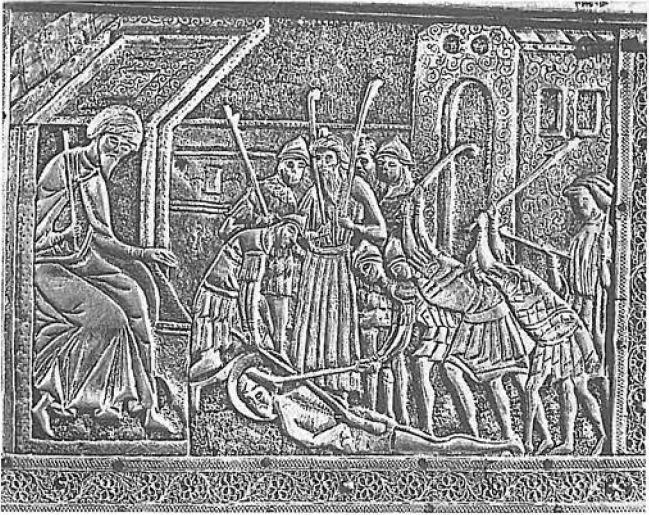

13. RACLA ferecată a Sfântului Ioan cel Nou

17. SINAXAR, Martiriul Sfântului Artemis și Predica Sfântului Ioan Gură de Aur





19. PĂRINȚII BISERICII RĂSĂRITENE

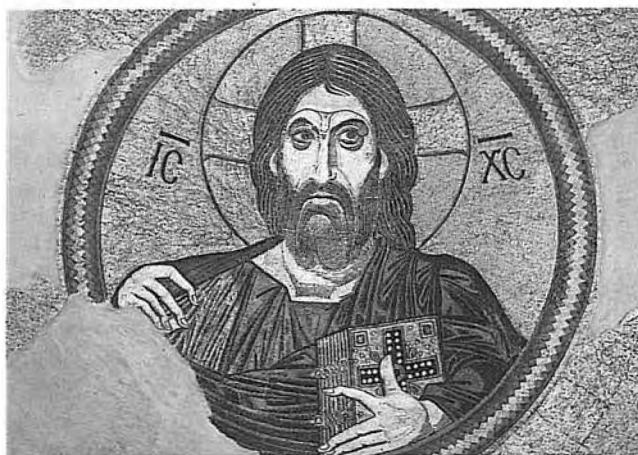

20. PANTOCRATOR

21. MAREA RUGĂCIUNEA (MAREA DEISIS)



22. PĂRINȚII BISERICII CATOLICE

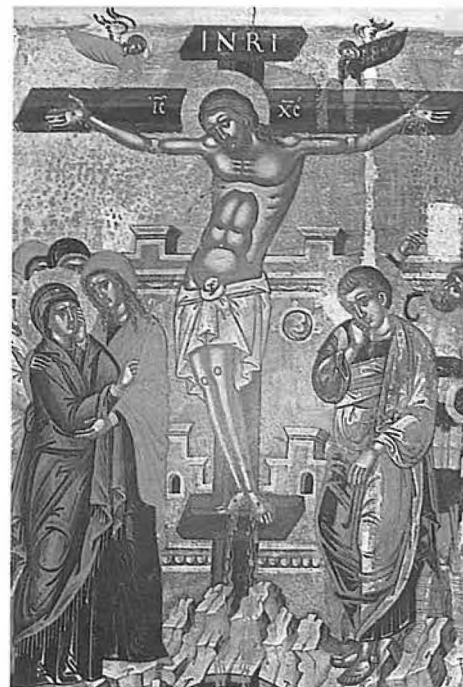

23. RĂSTIGNIREA, Icoană pe lemn

25. ARTĂ ROMANICĂ, Nava centrală a Bisericii La Madeleine din Vézelay



24. ARTĂ ROMANICĂ, Fațada de est a Bisericii Saint-Etienne din Nevers

26. ARTĂ ROMANICĂ, Chiostro de la Catedrala din Saint-Bertrand-de-Comminges



27. ARTĂ ROMANICĂ, Adorația Magilor, detaliu de capitel

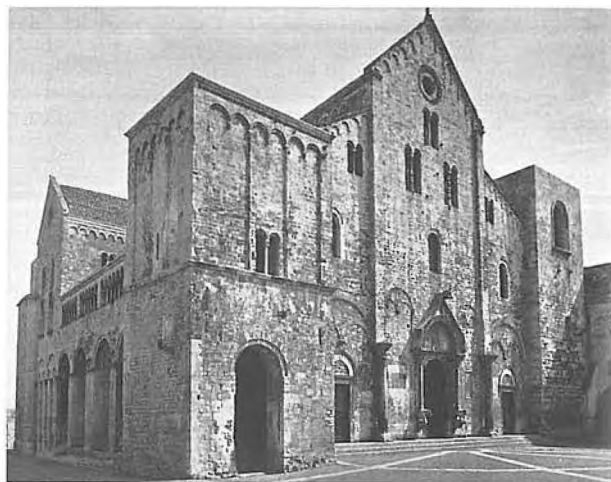

28. ARTĂ ROMANICĂ, Biserica Sfântul Nicolae din Bari

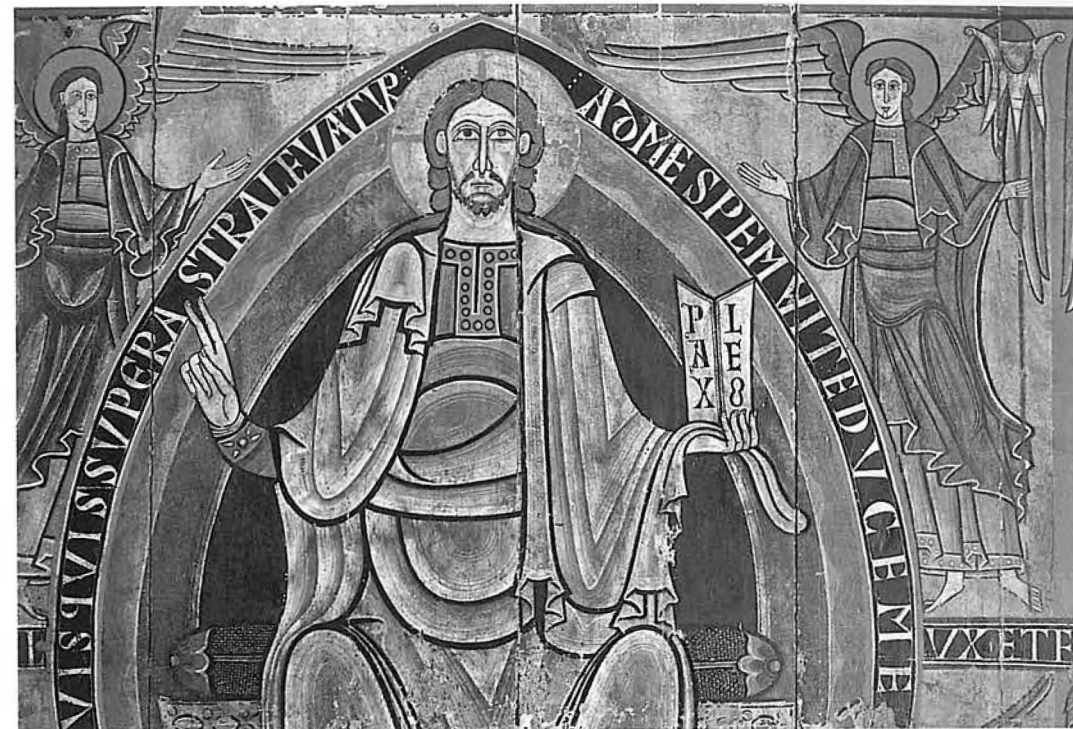

30. ARTĂ ROMANICĂ, Iisus Pantocrator



29. ARTĂ ROMANICĂ, Nava centrală a Bisericii Saint-Sernin-sur-Gartempe, Vienne

31. ARTĂ ROMANICĂ, Maestrul Roberto, Scene din viața lui Moise, detaliu

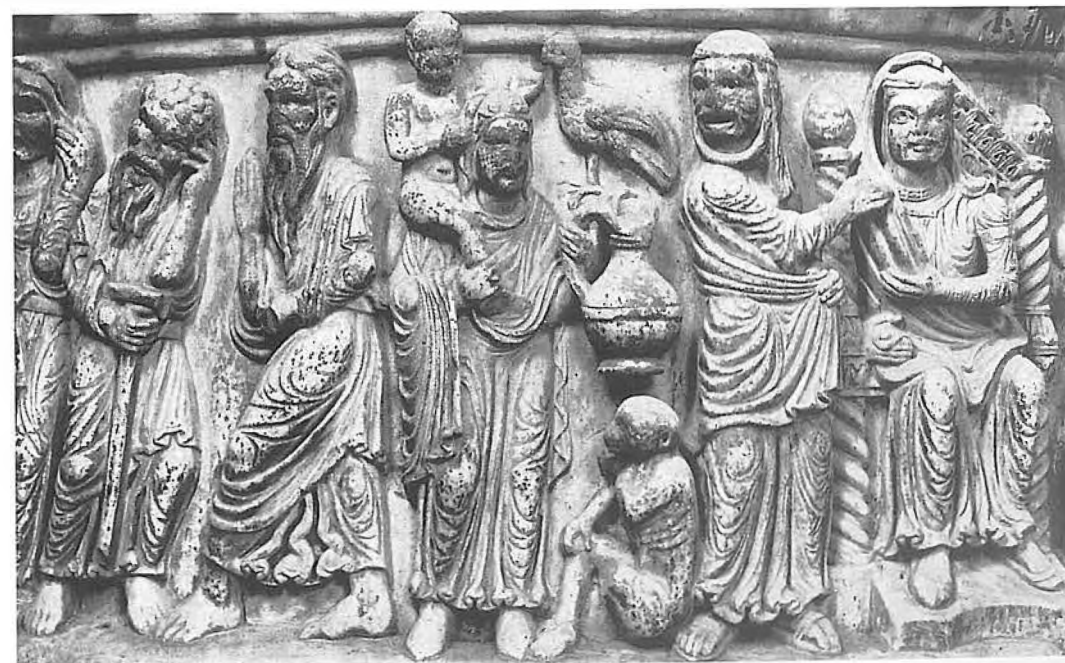



32. NAȘTEREA DOMNULUI, Stephan Lochner



34. POGORÎREA SFÎNTULUI DUH, Maestrul altarului din Heisterbach

33. RENAȘTERE, Filippo Brunelleschi, *Domnul din Florența*

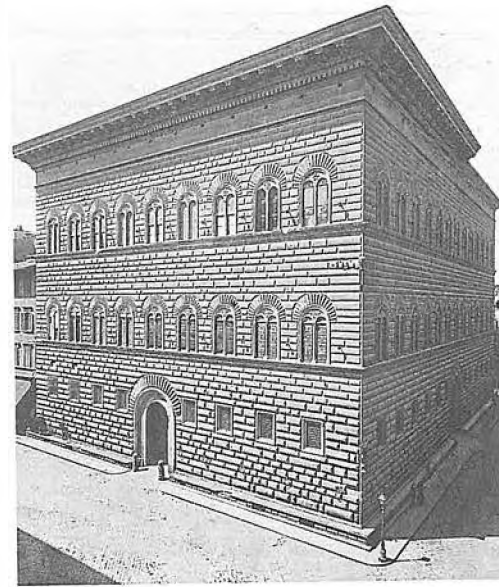

35. RENAȘTERE, Benedetto da Maiano și Simone del Pollaiuolo, *Palazzo Strozzi*

37. RENAȘTERE, Castelul din Azay-le-Rideau



36. RENAȘTERE, Donatello, *David*



38. RENAȘTERE, Michelangelo, *Zorile*

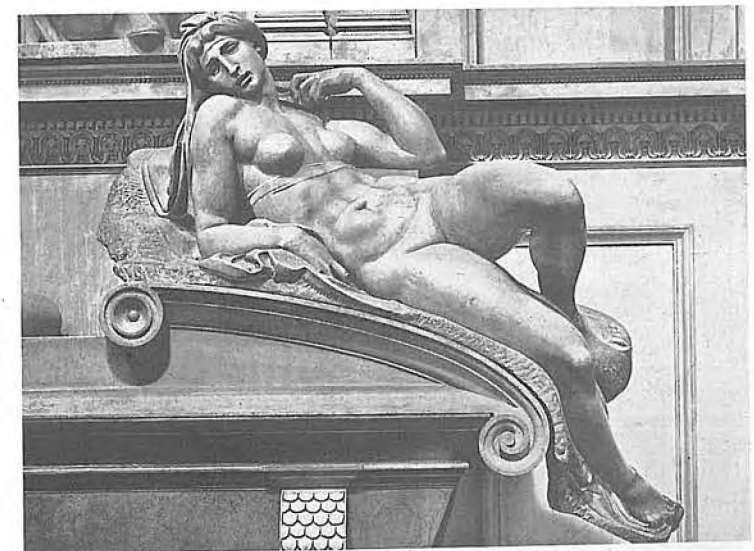



40. RENAȘTERE, Piero della Francesca, *Polipticul Îndurării*,
detaliu



41. RENAȘTERE, Botticelli, *Sfântul Ioan Botezătorul*



42. RENAȘTERE, Tițian, *Venus din Urbino*



43. RENAȘTERE, Rafael, *Madona cu Pruncul
și Sfântul Ioan copil*

44. RENAȘTERE, Leonardo da Vinci, *Gioconda*



45. RENAȘTERE, François Clouet, *Diane de Poitiers*





46. RENAȘTERE, Michelangelo, *Judecata de apoi*

47. VIZITAȚIA, Sebasiano del Piombo



48. NATURĂ STATICĂ, Școala flamandă



49. TONDO, Rafael, *Fecioara cu Pruncul și Sfântul Ioan copil*



50. VANITAS, Harmen van Steenwyck



51. RACURSI, Andrea Mantegna, *Hristos mort*



52. VEDUTĂ, A. Specchi, *Via del Quirinale*

53. ROCOCO, François de Cuvilliers, *Amalienburg*



54. ROCOCO, Dominikus Zimmermann, *Biserica de pelerinaj din Wies*



56. TROMPE-L'OEIL, G. B. Crosato, *Sacrificiul Ifigeniei din Wies*

55. ROCOCO, Nicolas de Largillière, *Portretul artistului cu soția și fiica sa*





57. ROCOCO, J. F. Oeben, *Secreter*



59. ROCOCO, J. J. Kändler, *Arlechin și Colombină dansind*



58. ROCOCO, J.-H. Fragonard, *Les Baigneuses*



60. NEOCLASICISM, Jean Baptiste Houdon, *Sabine Houdon*



61. NEOCLASICISM, G. B. Piranesi, *Fațada Bisericii Santa Maria del Priorato*



62. NEOCLASICISM, L. L. Boilly, *Atelierul artistului*

63. NEOCLASICISM, R. Adam, *Camera etruscă din Osterley Park House*

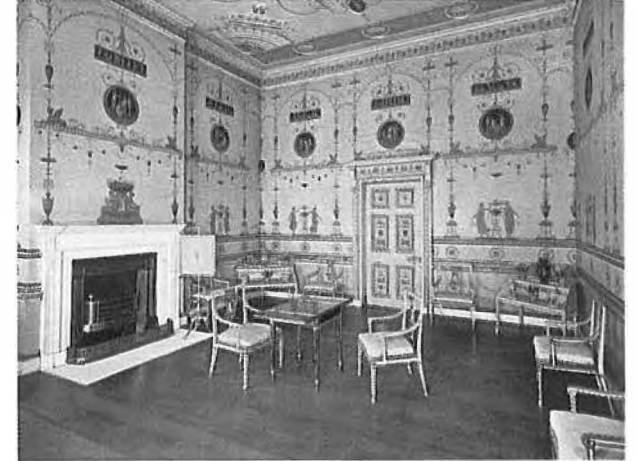

64. ROMANTISM, William Blake, *Elohim creîndu-l pe Adam*



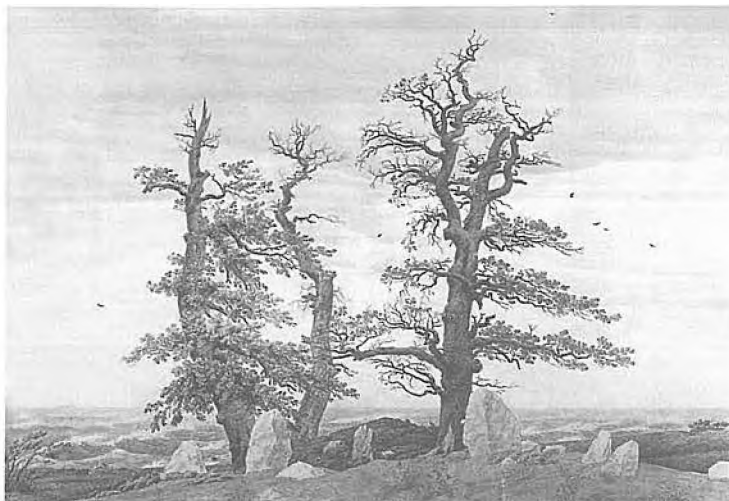

65. ROMANTISM, Caspar David Friedrich, *Mormint hunic la marginea mării*

66. ROMANTISM, Johann Heinrich Füssli, *Demonul*



67. ROMANTISM, Théodore Géricault, *Studiu pentru Pluta Meduzei*

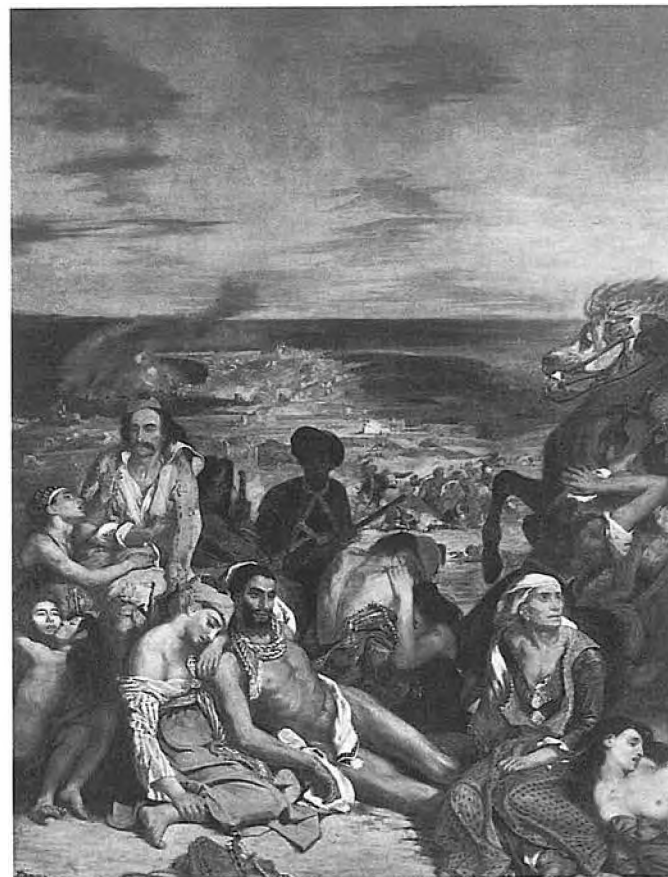

68. ROMANTISM, Eugene Delacroix, *Masacrul din Chios*

69. NEOGOTIC, C. Barry, *Clădirea Parlamentului și „Big Ben”*



70. SIMBOLISM, Gustave Moreau, *Oedip și sfinxul*

71. SIMBOLISM, James Ensor, *Intrarea triumfală a lui Hristos in Bruxelles*



73. SIMBOLISM, Odilon Redon, *Carul lui Apollo*



72. SIMBOLISM, Burne-Jones, *Capul malefic*



74. SIMBOLISM, Gustav Klimt, *Cele trei vârste ale femeii*



75. PRERAFaelISM, Dante Gabriel Rossetti, *Beata Beatrix*



77. SIMBOLISM, Arnold Böcklin, *Ulisse și Calipso*



78. PRERAFaelISM, J. E. Millais, *Ofelia*

79. REALISM CRITIC, Honoré Daumier, *Ieșirea din școală*

76. REALISM, Gustave Courbet, *Domnișoarele de pe malul Senei*





80. NABI, Paul Gauguin, *Ta Matele*



83. NEOIMPRESIONISM, Georges Seurat, *Le Chahut*

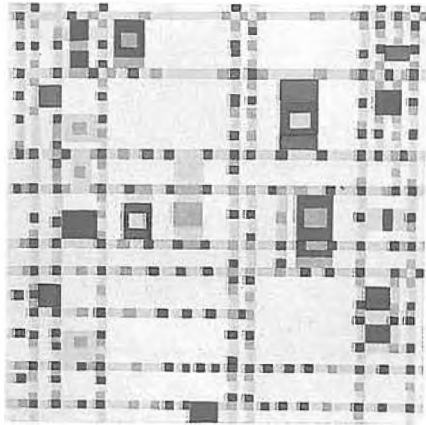

81. NEOPLASTICISM, Piet Mondrian, *Broadway Boogie-Woogie*

82. NEOOBJEKTIVITATE, Otto Nagel, *Bănci în parcul Wedding*

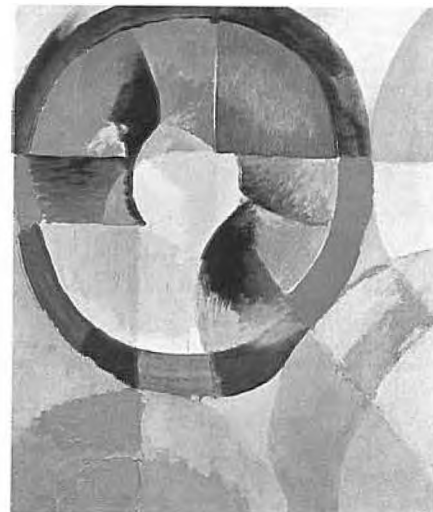

84. ORFISM, Robert Delaunay, *Forme circulare, Soarele. Nr. 1*

85. PICTURĂ METAFIZICĂ, Giorgio de Chirico, *Enigma orei*

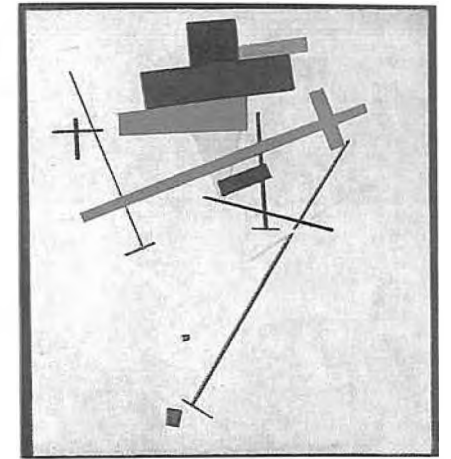
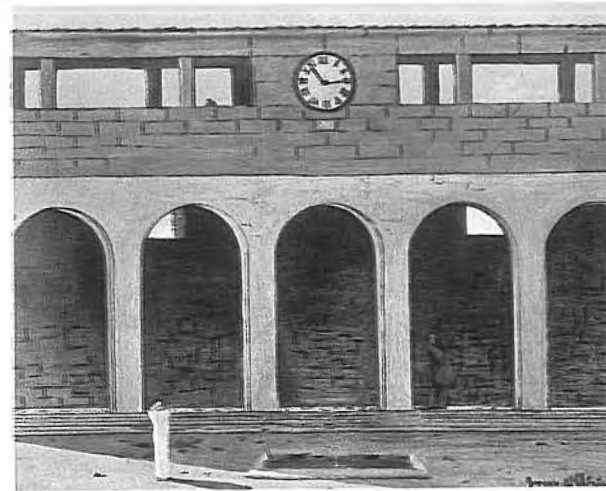

87. SUPREMATISM, Kazimir Malevici, *Compoziție suprematistă*

86. SUPRAREALISM, Salvador Dali, *Girafă arzînd*

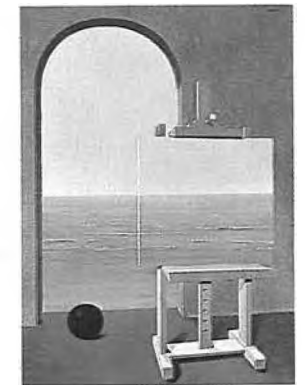

88. SUPRAREALISM, René Magritte, *Condiția umană II*



89. POSTEXPRESIONISM, Max Beckmann, *Muzică la cafenea*

90. TAȘISM, Jackson Pollock, *Lumina albă*

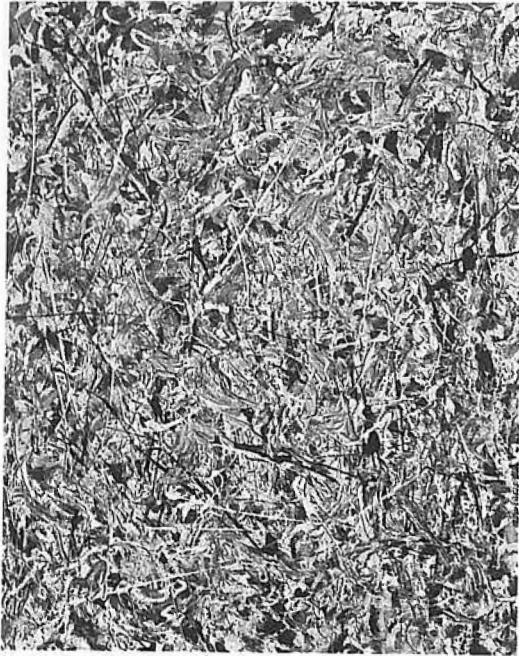

92. NEOEXPRESIONISM, Disler, „Self”



91. READY-MADE, Marcel Duchamp, *Roata de bicicletă*



93. POP ART, A. Warhol, *Asamblaj pop art pentru o expoziție la Stable Gallery*



94. REALISM SOCIAL, Edvard Hopper, *Motel in Vest*



97. PEISAJ, Camille Pissarro, *Livadă cu pomi înfloriți*



96. PEISAJ, John Constable, *Stonehenge*



95. PERFORMANCE, Jacob de Chirico și Angelika Thomas, *Crucificare*



98. PEISAJ, Ion Andreescu, *Pădurea de fagi*



99. PEISAJ, Paul Cézanne, *Muntele Saint-Victoire cu marele pin*





100. PERDEA DE TORA



102. RELIEF PLAT, *Stelă votivă*

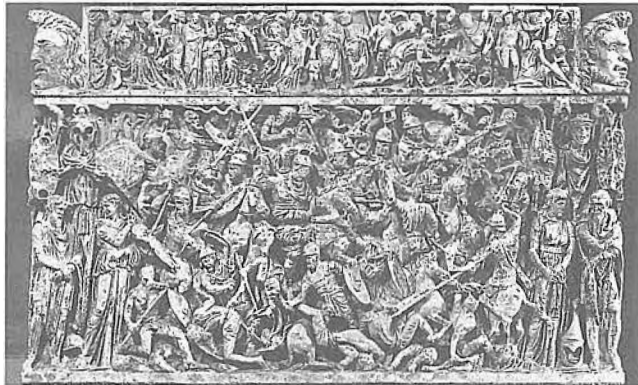

101. RELIEF ÎNALT, *Scenă de bătălie*



103. RONDE-BOSSE, *Dimitrie Paciurea, Himera văzduhului*



104. PORTRET, *Gheorghe Petrașcu, Soția artistului*

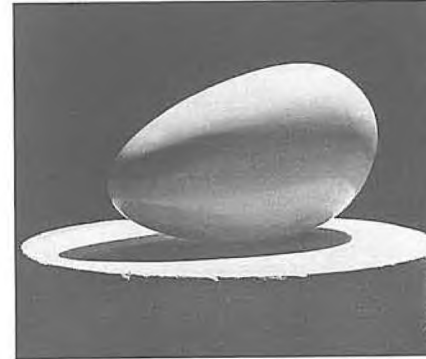

105. RONDE-BOSSE, *Constantin Brâncuși, Începutul lumii*



106. VITRALIU, *Gaudin, Primăvara*

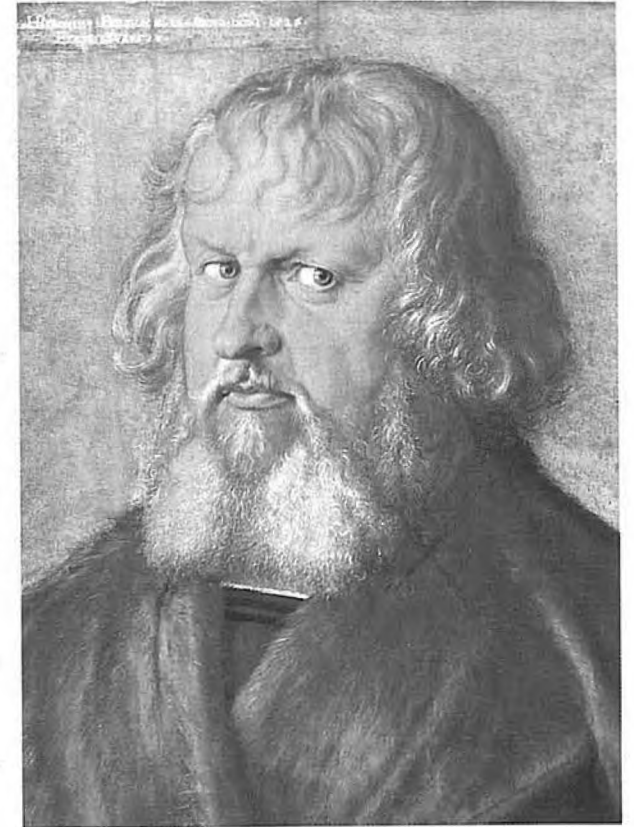

107. PORTRET, *Albrecht Dürer, Hieronymus Holzschuher*

108. VITRALIU, *Angiolo Lippi, Nașterea Domnului*

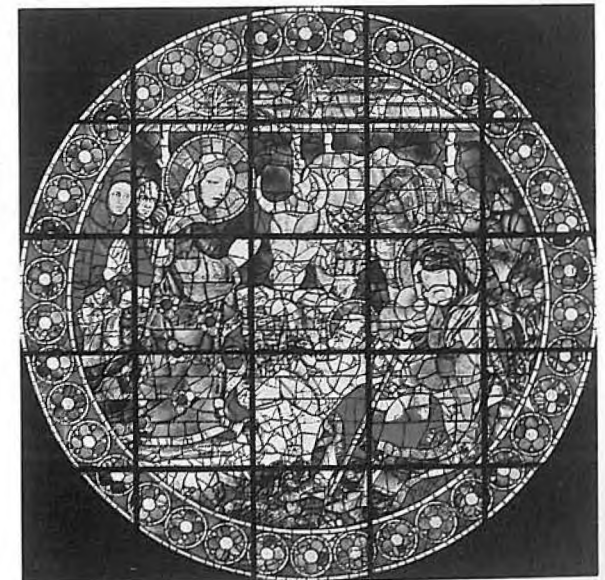



109. TAPISERIE, *Legenda lui Jourdain de Blaye*, detaliu

111. TAPISERIE, Jean Lurcat, *Pescarul*



110. TAPISERIE, *Cina cea de taină*, detaliu

112. TAPISERIE, Aurelia Ghiță, *Nuntă din Moldova*



113. PORȚELAN, **a.** *Farfurie*, porțelan moale, Manufactura Vincennes; **b.** *Platou octogonal*, porțelan moale, Manufactura Saint-Cloud; **c.** *Farfurie*, porțelan dur, Manufactura Sèvres; **d.** *Farfurie cu marginile dantelate*, Manufactura Meissen; **e.** *Farfurie*, Manufactura Worcester; **f.** *Vas cu gît lung*, porțelan chinezesc, epoca Kang-Hi; **g.** *Platou pătrat cu marginile dantelate*, Manufactura Aïcora; **h.** *Farfurie*, porțelan chinezesc, epoca Kang-Hi; **i.** *Farfurie*, porțelan chinezesc, epoca Kang-Hi; **j.** *Cutie*, porțelan fin, Manufactura Tournai; **k.** *Platou*, Manufactura Florența; **l.** *Vas de flori*, Manufactura Veneția; **m.** *Șocolatiere*, porțelan moale, Manufactura Veneția; **n.** *Farfurie*, Manufactura Torino

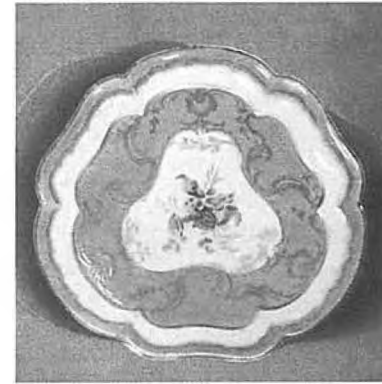

a

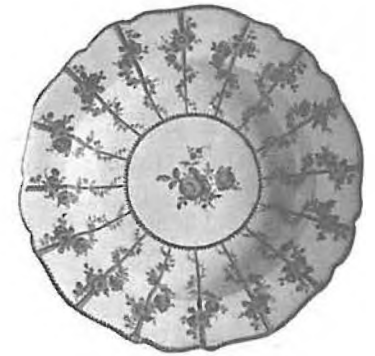

d



b

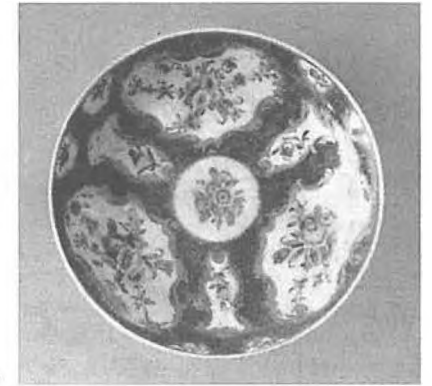

e

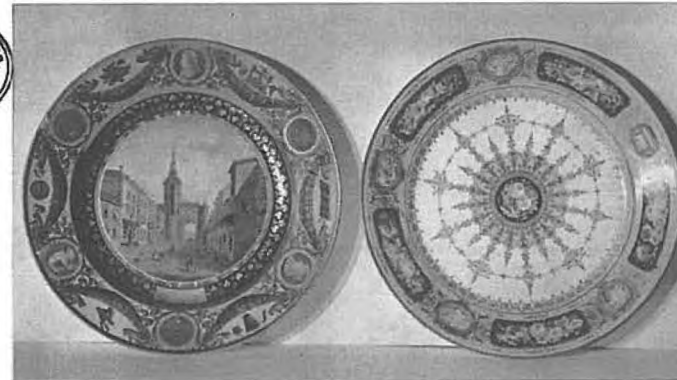

c



f

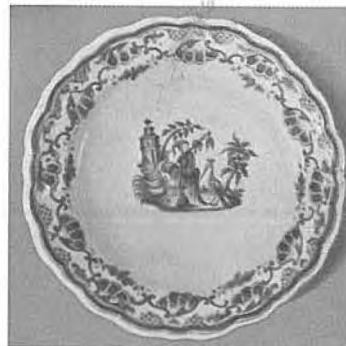
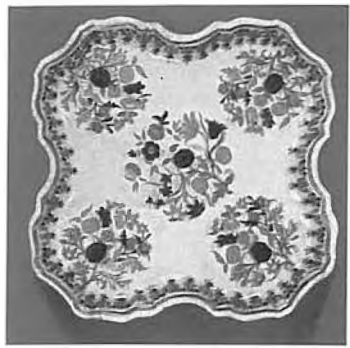

Z

ZAHĂR În grafică, se folosește în tehnica acvatintei, pentru obținerea unor efecte și structuri plastice: ~ de santal → santal. A.P. și L.L.

ZANDARAC → sandarac

ZAVAZA Rochie elegantă de modă occidentală, pur-

densitate – între giasiu și semipastă, fiind utilă pentru desenul și eboșa tabloului, dar și pe parcursul execuției. La început, când este aplicată direct pe grund, compoziția ei trebuie să fie săracă în ulei și bogată în esență (pentru a nu încălca regula „gras pe slab”). L.L.

ZEAMĂ DE USTUROI *Mordant* utilizat în secolele trecute pentru aplicarea foiței de aur. Este un suc obținut prin pisarea în piuliță a usturoiului mare, curățat, recollat vara, strecurat și apoi expus la soare, pentru îngroșare. Se considera mai bună o zeamă mai veche. În unele erminii românești se vorbește despre un mic adaos de gumă arabică și de zahăr candel, care îi sporeau adezivitatea. Era folosită pentru aurirea panourilor, a sidefului, a hirtiei și, în cazuri mai deosebite, a unor pereți interiori situați în zone lipsite de umiditate. Pentru utilizare, se subția cu puțin amoniac, se aplica peste suprafața respectivă, se lăsa puțin la zvîntat, după care se aplica foia – curățându-se apoi cu „lăbuța de iepure”; după uscarea și după o încălzire ușoară a zonei aurite, urma (uneori) vernisarea. Deși s-a folosit destul de mult, **z. d. u.** este un mordant organic inferior, întrucât din cauza umezelii își mărește volumul, produce mușcătură și desprinderi. În erminii mai este denumită *linocopie* sau *linocopia* (după gr. *linocopia*). L.L.



tală de domnițe și boieroaice în Țara Românească la începutul sec. 18. A.N.

ZĂBUN 1. Mantie lungă, fără mîneci, din stofă scumpă, **z.** este o haină de origine poloneză, răspîndită în Orient și în Balcani, dar era purtată și de boierii din Țările române, în epoca fanariotă. 2. Anteriu lung și larg îmbrăcat de preoții și călugării ortodocși. A.N.

„ZEAMĂ COLORATĂ” În limbajul de atelier al pictorilor, culoare foarte alungită cu diluant. (Desenatorii o numesc *laviu*.) În pictura de ulei, o **z. c.** este situată – ca

ZGÎRIERE În procesul de gravare, acțiunea de trăsare a liniilor pe placa de metal acoperită cu ceară, lac etc., cu ajutorul unui ac ascuțit, slujind la descoperirea în stratul de unsoare a părților necesare atacării cu acizi (fr. *égratignage*, it. *graffiatura*, germ. *Ritzen*, engl. *scratching*). V. și desen incizat I.P.

ZID Parte masivă a unei construcții, care delimitează, închide sau marchează diferitele părți ale acesteia. **Z.** poate fi realizat din piatră, cărămidă sau din cele două materiale alternate sau amestecate, solidizate între ele prin mortare

de diferite poziții și calități, ori a căror rezistență este asigurată prin simpla presiune reciprocă a elementelor constitutive (z. uscat). Raportul dintre dimensiuni favorizează, de regulă, lungimea, grosimea fiind dată de materialul pus în operă și de tipul de folosire a acestuia. Z. este alcătuit din fundație și elevație (fr. *mur*, it. *muro*, germ. *Mauer*, engl. *wall*). Din punct de vedere funcțional, z. poate fi de mai multe tipuri: ~ de incintă (al unui ansamblu, al unui oraș), împrejurire de mari dimensiuni a unei suprafețe locuite importante, prevăzută cu porți de acces, turnuri și dispozitive de apărare, menite să îi acorde securitatea în cazul unui atac. Frecvente în Europa de Apus la orașele din sec. 12-14, la mănăstiri în toată Europa creștină medievală, la diferite tipuri de fortificații, inclusiv la bisericile transilvănene din sec. 14-17 (fr. *m. d'enceinte, muraille*, it. *muro di cinta*, germ. *Ringmauer*, engl. *manthe wall*); ~ de sprijin, construcție suplimentară, adosată unui z. principal, cu scopul de a-l întări în locuri mai expuse sau acolo unde acesta prezintă pericolul fisurării sau al prăbușirii (fr. *m. de soutènement*, it. *m. di sostegno*, germ. *Schultermauer, Stützmauer*, engl. *retaining w., sustaining w.*); ~ diafragmă, z. cu o rezistență sporită, datorită rolului major de sprijin al întregii construcții sau al uneia din părțile sale (fr. *m. diaphragme*, it. *m. diaframma*); ~ fals, z. a cărui funcție nu este cea aparentă, ci mascarea în spatele său a unui spațiu secret; ~ interior, prin care se realizează compartimentarea spațiului interior (fr. *m. de defend*, it. *m. di tramezzo*, germ. *Innenmauer*, engl. *partition w., inside w.*); ~ perimetral, delimitază o construcție spre exterior; „~ pă verde”, perete proaspăt tencuit (pentru frescă), în terminologia vechilor noștri freschiști; ~ scut, în arhitectura fortificată, fragment de z. amplasat în fața intrării unei incinte sau a unei clădiri, străbătut de ferestre de tragere, având extremitățile libere. Exemplul cel mai bine păstrat din țara noastră se află la Cetatea țărănească din salul Cârța, jud. Harghita (sec. 16) (germ. *Schildmauer*). T.S. și L.L.

ZIDAR Meșteșugar specializat în realizarea zidăriei construcțiilor. În Evul Mediu, erau constituiți în bresle foarte puternice. În țara noastră, se pare că dintre ei proveneau și cei care concepeau edificiul, atunci când funcția acestora nu era precis specificată în documente sau în inscripții lapidare (*maistor*). O dovadă grăitoare a importanței z. este prezența lui „Manea vâtaful de zidari” – deci a șefului echipei de zidari – în tabloul meșterilor, pictat în pridvorul Bisericii mari de la Mănăstirea Hurez, jud. Vâlcea (1694) (fr. *maçon*, it. *muratore*, germ. *Maurer*, engl. *mason*). T.S.

ZIDĂRIE Modalitatea de a pune în operă materialul constructiv al unui zid, variind în funcție de epocă și de loc, urmărindu-se permanent stabilitatea și soliditatea acestuia și, foarte des, conferirea, implicită, a unor valori estetice (fr. *maçonnerie*, it. *costruzione murata*, germ. *Mauerwerk*, engl. *masonry*). După tipul de material și modalitățile de a-l folosi, z. poate fi de mai multe feluri; ~ brută, realizată din piatră de carieră sau de râu, pusă în operă fără o preocupare

pentru aspectul artistic. Este în general gândită pentru a fi acoperită cu tencuială sau este caracteristică *emplectonului* edificiilor cu parament regulat; ~ brută cu muchii din piatră ecarisată, caracteristică goticului central-european sau arhitecturii din Moldova din sec. 15-17; ~ cu bosaje, tip de z. în care pietrele făcute, egale între ele, sînt puse în operă în așa fel, încît partea lor anterioară se reliefează net față de un plan de fund, reprezentat de rosturile late verticale și horizontale, de mortar; ~ din cărămidă, acest tip de z. poate fi z. d. c. simplă sau z. d. c. cu diferite jocuri de parament, creîndu-se astfel un efect special de lumină și umbră; ~ din materiale prefabricate, tip modern de z., care folosește umplerea unor suprafețe create printr-un schelet de beton armat cu panouri sau blocheți – cu o compoziție specială pe bază de beton ușor – sau prin montarea de pereți întregi, prefabricați din beton, în cofraje turnate la fața locului; ~ din piatră ecarisată, tip de z. la care bucățile din piatră de carieră sînt foarte atent regularizate pe două dimensiuni, pentru a forma asize egale și chiar un anumit ritm al rosturilor; ~ mixtă, este o z. realizată din piatră și cărămidă, cu mai multe variante: z. m. brută (amestec neregulat, fără calități estetice); z. m. cu asize alternante de piatră (de carieră, ecarisată, sau de râu) și cărămidă, cu rosturi late de mortar (caracteristică arhitecturii romane lîzii, celei bizantine și postbizantine); z. m. cu asize de cărămidă alternînd cu suprafețe late acoperite cu mortar, imitînd piatră fălăuită, adesea compartimentate și pe verticală cu 1-2 cărămizi într-un sistem de casele (caracteristică pentru arhitectura din Țara Românească din sec. 16-17); uneori, acest tip de apareiaj este imitat prin pictarea pe tencuiala care acoperă o z. obișnuită din cărămidă, a decorului bicrom, roșu-alb, originar; ~ tip rustica, la care fiecare piatră regularizată, cu muchii teșite, are partea anterioară puternic buceardată. T.S.

ZIGURAT Edificiu religios, caracteristic arhitecturii mesopotamiene, de plan rectangular, foarte rar circular. Adesea comparat cu piramida în trepte, z. se desfășoară în elevație pe 5 sau 7 niveluri, fiecare nivel cu perimetrul redus față de cel inferior fiind construit în funcție de un ax central. Pe platforma ultimului nivel, în interiorul unei suprafețe sacre, se ridică templul. Uneori zona sacră era înconjurată de un zid de incintă. Accesul între etaje se

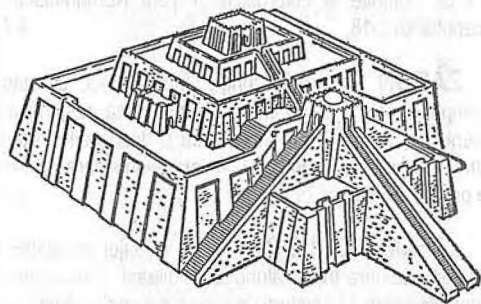

facea pe scări sau pante. Miezul construcției era realizat din cărămizi uscate la soare. Paramentul din cărămidă arsă și, uneori, smălțuită avea alt rol de a proteja împotriva vîntului și intemperiei, cît și un important rol decorativ (fr. *ziggourât*, it. *torre a scaglioni*, germ. *Zikkurat*, engl. *Ziggurat*). I.C.

ZINC Metal de culoare alb-cenușie, moale și de aceea folosit în anume tehnici ale gravurii pe metal; acvatinta, poante sêche și chiar în acvaforte; ~ nichelat, placă de zinc nichelat galvanic, folosită în litografie, în locul pietrei litografice și, uneori, în gravura în poante sêche. Este foarte rezistentă și permite multiplicări numeroase (fr. *zinc au nickel*, it. *zinco nicheliato*, germ. *Nickelzink*, engl. *nickel-zinc*). A.P.

ZINCOGRAFIE Procedeu de imprimare grafică, asemănător litografiei, în care piatra litografică pe care se execută desenul este înlocuită cu o placă de zinc acoperită cu gren. Acest procedeu permite efectuarea unor imagini fin nuanțate, tehnica z. fiind utilizată și în fotografie (fr. *zincographie*, it. *zincografia*, germ. *Zinkhochätzung*, engl. *zincography*). A.P.

ZODIAC Ansamblu de semne zoomorfe și antropomorfe simbolizînd cele 12 constelații pe care le traversează soarele în decurs de un an. Primele reprezentări ale z. le întîlnim în arta egipteană. Difuzată în epoca elenistică, această temă alegorică, combinată cu ilustrarea lunilor anului, apare în miniaturi, sculpturi monumentale și vitralii, în arta

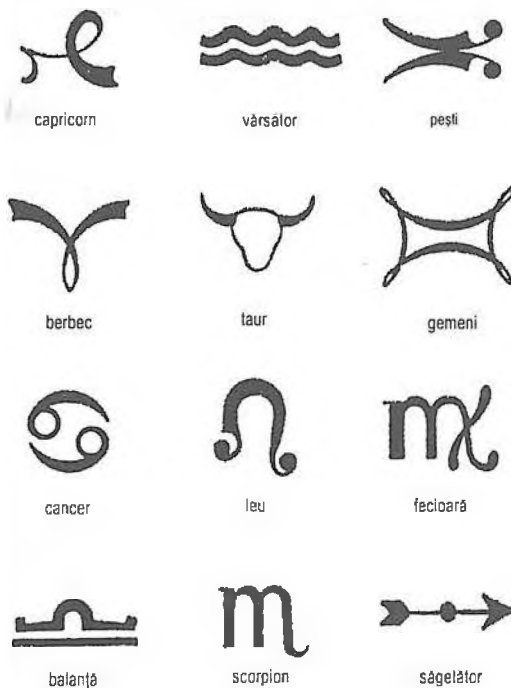

medievală occidentală și răsăriteană, constituind, un timp, tipul de decor preferat pentru mozaicurile pavimentare. Asociat cu muncile caracteristice fiecărei luni sau cu divinitățile păgîne, z. reprezintă armonia dintre ciclurile cerești și cele pămîntești. În iconografia ortodoxă, z. este asociat fie temelor veterotestamentare, legate de Creațiune, fie scenei Judecării de apoi. Din punct de vedere compozițional, cele mai frecvente sînt variantele ordonării circulare; există însă și reprezentări elipsoidale sau chiar dreplunghiulare (pe două coloane). În pictura murală din Moldova, din sec. 15-16, scenele corespunzînd fiecărei luni din Menolog sînt precedate de semnul zodiacal respectiv (Moldovița) (fr. *zodiaque*, it. *zodiaco*, germ. *Tierkreis*, engl. *zodiac*). I.C. și T.S.

ZOGRAF (gr. *zographos*) Pictor, în erminiile autohtone. L.L.

ZOOMORF, ELEMENT ~ Motiv folosit în decorație, avînd forma unui animal. Pentru repertoriul și semnificația acestor elemente în arta medievală v. și **bestiar** (fr. *zoomorphique*, it. *zoomorifice*, germ. *zoomorph*, engl. *zoomorph*). T.S.

ZUGRAV (ZUGRAF) În terminologia veche românească, denumire dată pictorilor muraliști sau de icoane. Spre sfîrșitul sec. 18, apare în Țara Românească o breaslă a „zugrafilor de supțire” – adică a pictorilor de icoane. Unii dintre vechii z. își semnau operele, numele fiindu-le precedat sau urmat de acest apelativ („Stroe zugravul din Tirgoviște” – semnat pe icoanele de la Mănăstirea Arnova – jud. Vâlcea, 1644; „Preda și Marin zugravi” – pictura murală din paraclisul Mănăstirii Hurez – jud. Vâlcea, 1696-1697). L.L.

ZUGRĂVEALĂ 1. În terminologia de artă românească, veche denumire pentru pictura murală. 2. Strat de

var sau de humă, amestecat cu apă și cu un adeziv (clei, materiale plastice), alb sau colorat, care constituie ultimul finisaj dinspre interior sau de la exteriorul unui zid care nu este destinat să aibă zidăria aparentă. Cu **z.** s-au acoperit uneori și ziduri gândite a avea alt aspect vizibil la origine (de ex., zidăria mixtă a unor biserici, acoperită cu o **z. lîrzie**, care schimbă total înfățișarea monumentului, fenomen caracteristic în Țara Românească pentru sec. 19) sau picturile murale vechi, socolite fie inconforme cu o nouă credință (în timpul Reformei, acoperirea picturilor din biserici foste catolice), fie deteriorate și nerestaurate sau nerepictate (fr. *badigeonnage*, it. *imbiancatura*, germ. *Anstreichen*, *Ausweissung*, engl. *whitewashing*). T.S.

ZUGRĂVIRE (gr. *zographia*) Pictură, arta de a picta, în vechile noastre erminii. L.L.

ZÜRICH Manufactură elvețiană de faianță și de porțelan. Întemeiată în 1763, este condusă de membrii familiei Spengler pînă în sec. 19. Atît piesele de faianță, cit și cele de porțelan moale și dur sînt decorate cu peisaje montane, cu motivele *Deutsche Blumen* și *Zwiebelmuster*, cu floarea de aster (în formă de stea). Serviciile de masă, cupele, ceainicele au forme caracteristice stilului rococo. Între anii 1775-1780 se execută și figurine. Piesele de porțelan realizate la **Z.** au o largă circulație în sec. 18, pasta (care conține caolin extras din Lorena) fiind de foarte bună calitate. Marcă: **Z**, cu sau fără punct (în albastru). V.D.

ZVEZDĂ → steluță

ZVONIȚĂ (sl.) Termen folosit în Moldova de Nord

pentru a desemna un tip aparte de clopotniță, de influență rusească: clopotele sînt adăpostite într-o construcție independentă, de forma unui zid gros, cu un soclu masiv, care la partea superioară este străpuns de mai multe goluri

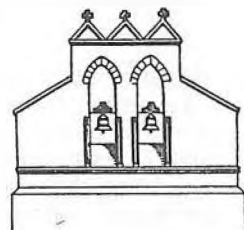

arcuite; în fiecare dintre acestea, printr-un sistem de birne și de pîrghii, este ațrnat cite un clopot. Exemplele cele mai cunoscute se află la Biserica Învierii din Suceava și la Biserica Sfînta Treime din Siret. T.S.

ZWIEBELMUSTER (germ.) Decor de origine chineză, colorat în albastru, mai rar în roșu, reprezentînd frunze, flori și fructe de piersic, considerat eronat ca fructe ale cepei (de unde și denumirea). Motiv caracteristic manufacturii germane de porțelan Meissen, la mijlocul sec. 18, preluat apoi și de alte manufacturi europene. V.D.

ZWINGER (germ.) 1. În arhitectura fortificată, spațiu îngust creat între exteriorul zidului principal de incintă și un al doilea zid mai scund, paralel cu primul, cu rol de a crea un obstacol suplimentar, ca o capcană, în fața atacatorilor. 2. Denumire purtată de una dintre construcțiile fostului palat regal din Dresda, care adăpostește colecțiile muzeale. T.S.

LISTA ILUSTRAȚIILOR

1. **FIGURINĂ DE TANAGRA**, sfîrșitul sec. 4 î. H., Staatliche Antikensammlungen, München.
2. **ARTA OTTONIANĂ**, *Fațada de vest a Bisericii Sfîntul Pantaleon*, 980, Köln.
3. **ARTA OTTONIANĂ**, *Spălarea picioarelor*, miniatură din *Codex Egbert*, către 980, Stadtbibliothek, Trier.
4. **ARTA OTTONIANĂ**, *Coperta Evangheliei stareței Theofano*, Köln, către 1050, aur, pietre prețioase, perle și placă de fildeș, în prezent în Tezaurul Catedralei din Essen.
5. **PLÎNGEREA LUI ISUS**, Pictură murală, detaliu, 1164, Biserica Sfîntul Pantelimon, Nerezi.
6. **PARUSIA**, Pictură murală, detaliu, către 1320, Paraclisul Mînăstirii Chora, Istanbul.
7. **SPĂLAREA PICIOARELOR**, Pictură murală, detaliu, sfîrșitul sec. 15, Mînăstirea Voroneț.
8. **TRONUL HETIMASIEI**, Pictură murală, detaliu, sec. 14, Biserica Sfîntul Dimitrie, Nistra.
9. **PROSKINESIS**, Mozaic din luneta portalului pronaosului Catedralei Sfînta Sofia, 886-912, Istanbul.
10. **NAȘTEREA MAICII DOMNULUI**, Pictură murală, detaliu, 1208, Mînăstirea Studenica.
11. **SCHIMBAREA LA FAȚĂ**, Mozaic, detaliu, sec. 14, Biserica Sfîntii Apostoli, Thessalonic.
12. **TRAFOR DE FEREAȘTRĂ**, *Biserica Mare a Mînăstirii Cozia*, 1387-1388.
13. **RACLA ferecată a Sfîntului Ioan cel Nou**, detaliu, argint aurit și ciocănit, sec. 16, Biserica Sfîntul Gheorghe, Suceava.
14. **PIATRĂ FUNERARĂ**, *Lespedea de mormînt a lui Radu de la Afumați*, †1529, Biserica Mînăstirii Curtea de Argeș.
15. **STEMĂ**, Suceava.
16. **PLATYTERA**, Pictură murală din pronaosul Bisericii fostei Mînăstiri Moldovița, sec. 16.

17. **SINAXAR**, *Martiriul Sfântului Artemis și Predica Sfântului Ioan Gură de Aur*, picturi murale din pronaosul Bisericii Mănăstirii Humor, 1535.
18. **RIPIDA dăruită de Ștefan cel Mare Mănăstirii Putna**, 1479, filigran de argint aurit, Muzeul Mănăstirii Putna.
19. **PĂRINȚII BISERICII RĂSĂRITENE**, Pictură murală, detaliu din *Rugăciunea tuturor sfinților*, 1535, Fațada sudică a Bisericii Mănăstirii Humor.
20. **PANTOCRATOR**, Mozaic, către 1100, detaliu din cupola Catoliconului Mănăstirii Daphni, de lângă Atena.
21. **MAREA RUGĂCIUNEA (MAREA DEISIS)**, Mozaic, a doua jumătate a sec. 12, detaliu din galeria de sud a Catedralei Sfintei Sofia din Istanbul.
22. **PĂRINȚII BISERICII CATOLICE**, *Papa Grigore cel Mare și Sfântul Ieronim*, *Altarul de la Biertan*, 1483.
23. **RĂSTIGNIREA**, *Icoană pe lemn*, sec. 17, Mănăstirea Pantocrator, Athos.
24. **ARTĂ ROMANICĂ**, *Fațada de est a Bisericii Saint-Étienne* din Nevers, a doua jumătate a sec. 11.
25. **ARTĂ ROMANICĂ**, *Nava centrală a Bisericii La Madeleine* din Vézelay, prima jumătate a sec. 12.
26. **ARTĂ ROMANICĂ**, *Chiostro* de la *Catedrala din Saint-Bertrand-de-Comminges*, începutul sec. 12.
27. **ARTĂ ROMANICĂ**, *Adorația Magilor*, detaliu de capitel, sec. 12, Catedrala Saint-Lazare din Autun.
28. **ARTĂ ROMANICĂ**, *Biserica Sfântul Nicolae* din Bari, începută către 1087 și sfințită în 1197.
29. **ARTĂ ROMANICĂ**, *Nava centrală a Bisericii Saint-Servin-sur-Gartempe*, Vienne, către 1080.
30. **ARTĂ ROMANICĂ**, *Iisus Pantocrator*, pictură pe lemn, detaliu din *Baldachinul Catedralei din Gerona*, sec. 12, Museo Arqueológico Artístico Episcopal, Vich.
31. **ARTĂ ROMANICĂ**, Maestrul Roberto, *Scene din viața lui Moise*, detaliu de pe *cristelnița* din marmură a Bisericii San Frediano din Lucca, a doua jumătate a sec. 12.
32. **NAȘTEREA DOMNULUI**, Stephan Lochner, prima jumătate a sec. 15, Colecție particulară, Hodesberg.
33. **RENAȘTERE**, Filippo Brunelleschi, *Domnul din Florența*, 1420-1436, corul și cupola.
34. **POGORÎREA SFÎNTULUI DUH**, Maestrul altarului din Heisterbach, către 1450, München.
35. **RENAȘTERE**, Benedetto da Maiano și Simone del Pollaiuolo, *Palazzo Strozzi*, către 1490-1507, Florența, .
36. **RENAȘTERE**, Donatello, *David*, bronz, către 1440, Museo Nazionale, Florența.
37. **RENAȘTERE**, *Castelul din Azay-le-Rideau*, 1518.
38. **RENAȘTERE**, Michelangelo, *Zorile*, detaliu din *Monumentul funerar al lui Lorenzo de Medici*, marmură, San Lorenzo, Noua sacristie, Florența.

39. **RENAȘTERE**, Paolo Uccello, *Bătălia de la San Romano*. *Niccolò da Tolentino în fruntea florentinilor*, 1456-1460, National Gallery, Londra.
40. **RENAȘTERE**, Piero della Francesca, *Polipticul Îndurării*, detaliu din panoul central, 1445, ulei pe lemn, Pinacoteca Comunale, Borgo San Sepolcro.
41. **RENAȘTERE**, Botticelli, *Sfântul Ioan Botezătorul*, detaliu din *Retablul Sfântului Barnaba*, ulei pe lemn, 1485-1486, Galeria Uffizi, Florența.
42. **RENAȘTERE**, Titian, *Venus din Urbino*, 1538, ulei pe pânză, Galeria Uffizi, Florența.
43. **RENAȘTERE**, Rafael, *Madona cu Pruncul și Sfântul Ioan copil (La Belle Jardinière)*, 1507, ulei pe lemn, Luvru, Paris.
44. **RENAȘTERE**, Leonardo da Vinci, *Gioconda*, 1503-1505, ulei pe pânză, Luvru, Paris.
45. **RENAȘTERE**, François Clouet, *Diane de Poitiers*, sfârșitul sec. 16, ulei pe lemn, National Gallery, Washington.
46. **RENAȘTERE**, Michelangelo, *Judecata de apoi*, frescă, 1537-1541, Capela Sixtină, Vatican, Roma.
47. **VIZITAȚIA**, Sebastiano del Piombo, ulei pe pânză, Luvru, Paris.
48. **NATURĂ STATICĂ**, Școala flamandă, către 1480, ulei pe lemn, Boymans-van Beuningen Museum, Rotterdam.
49. **TONDO**, Rafael, *Fecioara cu Pruncul și Sfântul Ioan copil*, Staatliche Nazional-Museen, Berlin.
50. **VANITAS**, Harmen van Steenwyck, sec. 17, ulei pe pânză, Stedelijk Museum, Leiden.
51. **RACURSI**, Andrea Mantegna, *Hristos mort*, către 1480, Galeria Brera, Milano.
52. **VEDUTĂ**, A. Specchi, *Via del Quirinale*, gravură.
53. **ROCOCO**, François de Cuvilliers, *Amalienburg* din Parcul Nymphenburg de lângă München, 1734-1739.
54. **ROCOCO**, Dominikus Zimmermann, *Biserica de pelerinaj din Wies*, interior, 1746-1754.
55. **ROCOCO**, Nicolas de Largillière, *Portretul artistului cu soția și fiica sa*, ulei pe pânză, Luvru, Paris.
56. **TROMPE-L'OEIL**, G. B. Crosato, *Sacrificiul Ifigeniei*, 1732, frescă, detaliu, Palatul Stupinigi, lângă Torino.
57. **ROCOCO**, J. F. Oeben, *Secreter*, 1760, Paris, lemn cu marchetărie și ormolu, placă de marmură, Residenzmuseum, München.
58. **ROCOCO**, J.-H. Fragonard, *Les Baigneuses*, 1775, ulei pe pânză, Luvru, Paris.
59. **ROCOCO**, J. J. Kändler, *Arlechin și Colombină dansând*, statueta din porțelan dur, 1744, Manufactura Meissen, Rijksmuseum Amsterdam.
60. **NEOCLASICISM**, Jean Baptiste, Houdon, *Sabine Houdon*, marmură, sfârșitul sec. 18, Luvru, Paris.

61. **NEOCLASICISM**, G. B. Piranesi, *Fațada Bisericii Santa Maria del Priorato*, 1765, Roma.
62. **NEOCLASICISM**, L. L. Boilly, *Atelierul artistului*, ulei pe pânză, National Gallery, Washington.
63. **NEOCLASICISM**, R. Adam, *Camera etruscă din Osterley Park House*, 1761, Osterley, Middlesex.
64. **ROMANTISM**, William Blake, *Elohim creîndu-l pe Adam*, gravură colorată, 1795, Tate Gallery, Londra.
65. **ROMANTISM**, Caspar David Friedrich, *Mormînt hunic la marginea mării*, creion și sepia, 1806-1807, Staatliche Kunstsammlungen, Weimer.
66. **ROMANTISM**, Johann Heinrich Füssli, *Demonul*, acuarelă, 1810, Kunsthhaus, Zürich.
67. **ROMANTISM**, Théodore Géricault, *Studiu pentru Pluta Meduzei*, ulei pe pânză, 1818, Luvru, Paris.
68. **ROMANTISM**, Eugene Delacroix, *Masacrul din Chios*, 1824, ulei pe pânză, Luvru, Paris.
69. **NEOGOTIC**, C. Barry, *Clădirea Parlamentului și „Big Ben”*, 1840-1865, Londra.
70. **SIMBOLISM**, Gustave Moreau, *Oedip și sfînxul*, 1864, ulei pe pânză, Metropolitan Museum of Art, New York.
71. **SIMBOLISM**, James Ensor, *Intrarea triumfală a lui Hristos în Bruxelles*, 1888, ulei pe pânză, Musée royal des Beaux-Arts, Anvers.
72. **SIMBOLISM**, Burne-Jones, *Capul malefic*, 1885-1887, guașă pe pânză, Southampton Art Gallery.
73. **SIMBOLISM**, Odilon Redon, *Carul lui Apollo*, 1905-1914, Musée d'Orsay, Paris.
74. **SIMBOLISM**, Gustav Klimt, *Cele trei vârste ale femeii*, 1905, ulei pe pânză, Galleria Nazionale d'Arte Moderna, Roma.
75. **PRERAFaelISM**, Dante Gabriel Rossetti, *Beata Beatrix*, către 1863, ulei pe pânză, Tate Gallery, Londra.
76. **REALISM**, Gustave Courbet, *Domnișoarele de pe malul Senei*, 1856, ulei pe pânză, Musée du Petit Palais, Paris.
77. **SIMBOLISM**, Arnold Böcklin, *Ulisse și Calipso*, 1883, ulei pe pânză, Kunstmuseum, Basel.
78. **PRERAFaelISM**, J. E. Millais, *Ofelia*, 1852, ulei pe pânză, Tate Gallery, Londra.
79. **REALISM CRITIC**, Honoré Daumier, *Ieșirea din școală*, către 1852, ulei pe pânză, Colecție particulară, Paris.
80. **NABI**, Paul Gauguin, *Ta Matete*, 1892, ulei pe pânză, Kunstmuseum, Basel.
81. **NEOPLASTICISM**, Piet Mondrian, *Brodway Boogie-Woogie*, 1942-1943, ulei pe pânză, Museum of Modern Art, New York.
82. **NEOOBJECTIVITATE**, Otto Nagel, *Bănci în parcul Wedding*, 1927, ulei pe pânză, Staatliche Museen, Berlin.

83. **NEOIMPRESIONISM**, Georges Seurat, *Le Chahut*, 1889, ulei pe pânză, Courtauld Institute, Londra.
84. **ORFISM**, Robert Delaunay, *Forme circulare, Soarele. Nr. 1*, 1912-1913, guașă pe carton, Colecție particulară, Paris.
85. **PICTURĂ METAFIZICĂ**, Giorgio de Chirico, *Enigma orei*, 1911, ulei pe pânză, Colecție particulară, Milano.
86. **SUPRAREALISM**, Salvador Dalí, *Girafă arzînd*, 1935, ulei pe pânză, Kunstmuseum, Basel.
87. **SUPREMATISM**, Kazimir Malevici, *Compoziție suprematistă*, 1915, Stedelijk Museum, Amsterdam.
88. **SUPRAREALISM**, René Magritte, *Condiția umană II*, 1935, Colecție particulară, Bruxelles.
89. **POSTEXPRESIONISM**, Max Beckmann, *Muzică la cafenea*, gravură, 1918, Staatliche Museen, Cabinetul de grafică, Berlin.
90. **TAȘISM**, Jackson Pollock, *Lumina albă*, 1954, Sidney Janis Gallery, New York.
91. **READY-MADE**, Marcel Duchamp, *Roata de bicicletă*, 1951, metal și lemn, Sidney Janis Gallery, New York.
92. **NEOEXPRESIONISM**, Disler, *„Self”*, 1982, tehnică mixtă, Colecție particulară, Basel.
93. **POP ART**, A. Warhol, *Asamblaj pop art pentru o expoziție la Stable Gallery*, 1964, New York.
94. **REALISM SOCIAL**, Edvard Hopper, *Motel în Vest*, 1957, ulei pe pânză, Yale University Gallery of Art, New Haven.
95. **PERFORMANCE**, Jacob de Chirico și Angelika Thomas, *Crucificare*, 1990, Budapesta.
96. **PEISAJ**, John Constable, *Stonehenge*, 1836, acuarelă, Victoria and Albert Museum, Londra.
97. **PEISAJ**, Camille Pissarro, *Livadă cu pomi înfloriți*, 1877, ulei pe pânză, Musée du Jeu de Pomme, Paris.
98. **PEISAJ**, Ion Andreescu, *Pădurea de fagi*, 1880, ulei pe pânză, Colecția Dumitru Dumitrescu.
99. **PEISAJ**, Paul Cézanne, *Muntele Saint-Victoire cu marele pin*, 1885-1887, ulei pe pânză, Philippe Collection, Washington.
100. **PERDEA DE TORA**, sec. 18, Muzeul Evreesc din Basel.
101. **RELIEF ÎNALT**, *Scenă de bătălie*, detaliu de pe un sarcofag din marmură, sfîrșitul sec. 2, Museo Nazionale Romano, Roma.
102. **RELIEF PLAT**, *Stelă votivă găsită la Thasos*, sec. 6 î. H. marmură, în prezent la Luvru, Paris.
103. **RONDE-BOSSE**, Dimitrie Paciurea, *Himera văzduhului*, ghips patinat, 1927, Muzeul Național de Artă al României, București.
104. **PORTRET**, Gheorghe Petrașcu, *Sofia artistului*, ulei pe pânză, 1927, Muzeul Național de Artă al României, București.

105. **RONDE-BOSSE**, Constantin Brâncuși, *Începutul lumii*, marmură, 1924, Philadelphia Museum of Art.
106. **VITRALIU**, Gaudin, *Primăvara*, 1894, după un carton de E.-S. Grasset, Musée des Arts Décoratifs, Paris.
107. **PORTRET**, Albrecht Dürer, *Hieronymus Holzschuher*, ulei pe pânză, 1526, Staatliche Museen, Berlin.
108. **VITRALIU**, Angiolo Lippi, *Nașterea Domnului*, 1444, după un carton de Paolo Uccello, Catedrala din Florența.
109. **TAPISERIE**, *Legenda lui Jourdain de Blaye*, detaliu, Manufactura Arras, către 1400, lină, Museo Civico, Padova.
110. **TAPISERIE**, *Cina cea de taină*, detaliu din *Patimile lui Iisus*, Manufactura Tournai, către 1460, Muzeul Vaticanului, Roma.
111. **TAPISERIE**, Jean Lurçat, *Pescarul*, detaliu, Manufactura Aubusson.
112. **TAPISERIE**, Aurelia Ghiată, *Nuntă din Moldova*, detaliu, lină, 1935.
113. **PORȚELAN**, a. *Farfurie*, porțelan moale, Manufactura Vincennes, sec. 18; b. *Platou octogonal* cu decor de inspirație chinezească, porțelan moale, Manufactura Saint-Cloud; c. *Farfurie*, porțelan dur, Manufactura Sèvres, sec. 19; d. *Farfurie cu marginile dantelate*, decorată cu ghirlande de trandafiri și în centru cu un buchet de trandafiri, Manufactura Meissen, sec. 18; e. *Farfurie*, inspirată din decorul japonez Kakemono, Manufactura Worcester, sec. 18; f. *Vas cu gît lung*, porțelan chinezesc, epoca Kang-Hi; g. *Platou pătrat cu marginile dantelate*, decorat cu motive florale, Manufactura Alcora, 1727; h. *Farfurie*, decorată cu o scenă de luptă, porțelan chinezesc, familia „albastru cu alb”, epoca Kang-Hi; i. *Farfurie*, porțelan chinezesc, familia „verde” epoca Kang-Hi; j. *Cuție*, decorată cu buchete de flori în stilul Manufacturii Meissen, porțelan fin, Manufactura Tournai; k. *Platou* decorat cu motive florale, Manufactura Florența; e. *Vas de flori*, Manufactura Veneția, sec. 18; m. *Șocolatieră*, decorată cu motive florale în relief, porțelan moale, Manufactura Veneția, sec. 18; n. *Farfurie* de inspirație chinezească, Manufactura Torino, sec. 18.

BIBLIOGRAFIE*

- *** *Dictionnaire de la sculpture moderne*, Paris, 1960.
- *** *Dictionary of Twentieth-Century Art*, Phaidon, Londra și New York, 1973.
- *** *Encyclopedia of World Art*, Londra, 1968.
- *** *Glossaire de termes techniques*, 1971.
- *** *Histoire de l'art* (Encyclopédie de la Pléiade), vol. I-IV, Paris, 1961-1969.
- *** *Istoria artelor plastice în România*, vol. I-II, Ed. Meridiane, București, 1970.
- *** *L'Encyclopédie de la décoration*, Éd. Denoël, Paris, 1966.
- *** *Lexikon der Kunst*, vol. I-V, Leipzig, 1968-1978.
- *** *Mic dicționar enciclopedic*, ed. a III-a, Ed. Științifică și Enciclopedică, București, 1986.
- *** *Nouveau dictionnaire de la peinture moderne*, Paris, 1963.
- *** *The Oxford Companion of the Decorative Art*, Oxford, 1975.
- *** *Theories of Modern Art*, antologie de Herschel B. Chipp ș. a., Berkely și Los Angeles, 1968.
- Tendenzen der 20er Jahre. 15. Europäische Kunstausstellung in Berlin, 1977* (catalog de expoziție).
- Anii 1920-1940 între avangardă și modernism*, București, 1993 (catalog).
- Europa – Europa, Das Jahrhundert der Avantgarde in Mittel – und Osteuropa*, 4 vol. (catalog și studii), Bonn – Berlin, 1993-1994.
- Berlin – Moskau 1900-1950*, München, 1995 (catalog).

* Bibliografia cuprinde exclusiv lucrările consultate pentru alcătuirea definițiilor termenilor de artă și pentru precizarea unor detalii de tehnică sau de istorie a artei.

- JULES ADELIN, *Lexique des termes d'art*, Paris, 1884.
- ALEXANDRU ALEXIANU, *Mode și veșminte din trecut*, vol. I-II, Ed. Meridiane, București, 1971.
- RUDOLF ARNHEIM, *Arta și percepția vizuală*, Ed. Meridiane, București, 1979.
- JEAN BERSIER, *La gravure*, Paris, 1947.
- GISÈLE BOULANGER, *L'art de reconnaître les styles*, Paris, 1960.
- FELIX BRUNNER, *Handbuch der Druckgraphik*, ed. 2, Teufen (AR), Elveția, 1964.
- CENNINO CENNINI, *Tratatul de pictură*, Ed. Meridiane, București, 1977.
- JEAN CLAUDE-FREDOUILLE, *Enciclopedia civilizației și artei romane*, Ed. Meridiane, București, 1974.
- PAUL CONSTANTIN, *Culoare, artă, ambient*, Ed. Meridiane, București, 1979.
- XAVIER DE LANGLAIS, *La technique de la peinture a l'huile*, Ed. Flammarion, Paris, 1959.
- DIONISIE DIN FURNA, *Cartea de pictură*, Ed. Meridiane, București, 1979.
- VASILE DRĂGUȚ, *Dicționar enciclopedic de artă medievală românească*, București, 1976.
- ÉMILE-BAYARD, *Le style anglais*, Paris, 1922.
- SIR BANISTER FLETCHER, *A History of Architecture*, ed. 17, Londra, 1960.
- HENRI FOCILLON, *Arta occidentului*, vol. I-II, Ed. Meridiane, București, 1974.
- WERNER HAFTMANN, *Malerei des 20. Jahrhunderts*, 2 vol. ediția a IV-a, München, 1965.
- MARC HAVEL, *Tehnica tabloului*, Ed. Meridiane, București, 1980.
- KURT HERBERTS, *Les instruments de la création. Outils et techniques des maîtres*, Paris, 1961.
- GRIGORE IONESCU, *Istoria arhitecturii în România*, vol. I-II, Ed. Academiei, București, 1965.
- JOHANNES ITTEN, *Art de la couleur*, Paris, 1973.
- SIMION IUCA, *Gravura*, București, f. a.
- MADELEINE JARRY, *La Tapisserie des origines à nos jours*, Paris, 1968.
- D. I. KIPLIN, *Materialele colorante ale picturii*, ESPLA, București, 1952.
- JEAN LARAN, *L'estampe*, vol. I-II, Paris, 1959.
- ANDRÉ LHOTE, *Tratatul despre peisaj și figură*, Ed. Meridiane, București, 1969.
- EDWARD LUCIE-SMITH, *Dictionary of Art Terms*, Thames and Hudson, Londra, 1984.
- RALPH MAYER, *The Artist's Handbook of Materials and Techniques*, New York, 1970.
- FRANS SALES MEYER, *Seemanns Kunsthandbücher. I, Handbuch der Ornamentik*, Leipzig, 1895.
- MIHAIL MIHALCU, *Valori medievale*, Ed. Sport-Turism, București, 1984.
- PAOLO MORA, LAURA MORA și PAUL PHILIPPOT, *Conservarea picturilor murale*, Ed. Meridiane, București, 1986.
- CHARLES MOREAU-VAUTHIER, *Pictura*, ESPLA, București, 1957.

- GEORGE OPRESCU, *Grafica în secolul al XIX-lea*, vol. I-II, București, 1942 și 1945.
- N. ORBAN, *Pigmenți anorganici*, Ed. Tehnică, București, 1974.
- RENÉ PASSERON, *Opera picturală*, Ed. Meridiane, București, 1982.
- AMELIA PAVEL, *Desenul românesc în prima jumătate a secolului 20*, Ed. Meridiane, București, 1986.
- AMELIA PAVEL, *Pictura românească interbelică – un capitol de artă europeană*, Ed. Meridiane, București, 1996.
- LOUIS RÉAU, *Dictionnaire illustré d'art et d'archéologie*, Paris, 1930.
- LOUIS RÉAU, *Dictionnaire polyglotte des termes d'art et d'archéologie*, Paris, 1953.
- JOHN REWALD, *Postimpressionism from van Gogh to Gauguin*, New York, f. a.
- ANTHONY RICH, *Dictionnaire des antiquités romaines et grecques*, Paris, 1861.
- JEAN RUDEL, *Technique de la peinture*, Presses Universitaires de France, Paris, 1974.
- C. SÂNDULESCU-VERNA, *Erminia picturii bizantine după versiunea lui Dionisie din Furna*, Ed. Mitropoliei Banatului, 1979.
- IGNAZ SCHLOSSER, *Tapis d'Orient et d'Occident*, Fribourg, 1962.
- IVAN G. THIELE, *Preparations des couleurs, des vernis et des toiles*, Ed. H. Laurens, Paris, 1949.
- KARIN THOMAS, *Bis heute – Stilgeschichte der bildenden Kunst im 20. Jahrhundert*, Köln, 1971.
- KARIN THOMAS, *Sachwörterbuch zur Kunst des 20. Jahrhunderts*, Köln, 1973.
- DANIEL V. THOMPSON, *The Materials and Techniques of Medieval Painting*, George Allen and Unwin, Londra, 1956.
- GIORGIO VASARI, *Viețile celor mai de seamă pictori, sculptori și arhitecți*, București, 1962.
- A. G. VERONA, *Pictura*. Ed. și tiparul Sf. Mănăstiri Neamțu, 1943.
- J. G. VIBERT, *La science de la peinture*, Albin Michel Editeur, Paris, 1891.
- A. V. VINNER, *Materiali i tehnica monumentalno-decorativnoi jivopisi. Stennaia, plafonnaia, i decorativnaia jivopis*. Iscusstvo, Moscova, 1953.
- HEINRICH WÖLFFLIN, *Kunstgeschichtliche Grundbegriffe*, München, 1921.

Mulțumiri

La încheierea acestei lucrări autorii țin să mulțumească membrilor colectivului redacțional al editurii care au participat la rezolvarea cu succes a problemelor tehnice și redacționale, adesea deosebit de dificile, puse de pregătirea ei pentru tipar.

Vii mulțumiri se cuvin a fi aduse în primul rând directorului Editurii Meridiane, doamnei Elena Victoria Jiquid, pentru rigoarea și migala cu care a făcut lectura textului, urmată de multe sugestii avizate și pertinente.

Îi adresăm de asemenea calde mulțumiri doamnei Corina Beiu Angheluță, eminentă graficiană, care ne-a oferit cu amabilitate o serie de desene și de gravuri pentru completarea materialului ilustrativ.