

ZIUĂ MACAVEILOR.

Luna lui *August* ¹ începe cu *Ziua Macaveilor* ², numită și *Ziua Macoveilor* ³, *Macovei* ⁴, *Macavei* sau *Ziua crucii de vară* ⁵, serbându-se de fapt *Inchinarea sau Scoaterea sfintei cruci*.

Prin Bucovina se crede că acest *Macaveiu* are *șapte capete* iscusite, dar că păgânii, cu toată înțelepciunea sa, l-au ars în cuptor, de viu ⁶. În această credință găsim de bună samă un răsunset al celor scrise în *Viețile sfinților* cu privire la *Cei șapte frați după trup cari s'au numit Macobi*, ucenicii preotului Eleazar din Ierusalim, feciorii Salomoniei, cari au fost uciși de către Antioh.

Prin jud. Neamț se crede pe alocurea că au fost odată numai *cinci Macovei*, cari se și serbează ⁷.

1. *August* se mai numește în popor și *Agust*, *Agost*; Marian, *Sărbătorile*, I, p. 96: *Augustru*, *Aust*, *Măsălaruu*, *Gustar*, *Gusteă* sau *Secerăr*, — luna secerișului. — În Gr. Tocilescu, *Materialuri folkloristice*, p. 1198, găsim aceste șire, — de bună samă o compoziție, — date ca populare :

În *August* este treierişul
 Și la graiu (= *grâu* ?) aliș-velișul.
 Aleargă pretutindeni gloate,
 Unii la vie, alții la cârșmuri,
 De muncă oboșiți, ei, biet, n'au
 răstimpuri.

Numai leneșii asigură
 Să le pice mură 'n gură.
 Du-te, leneșule, și strânge
 Și la iarnă nu mai plânge,
 Ajută pe alții, împacă
 Și ție parte să-ți faci!

2. Marian, *Insectele*, p. 168.

3. Culegere din jud. Neamț.

4. Culegere din com. Bălțatești, jud. Neamț, comunic. de d-l I. Preutescu.

5. Culegere din com. Vânătorii-Neamțului, jud. Neamț, comunic. de d-l V. Știrbu.

6. Dict. de Gh. Bilețcki, com. Voloca, comunic. de d-na E. N.-Voronca. — Voronca, *Datmile*, p. 561: «În Voloca, despre Macaveiu se spune... [că] a avut 7 capete; [păgânii] l-au prins și l-au pus să-l ardă; a venit însă unul cu un cap și acela l-a scăpat».

7. Cred. Rom. din Bălțatești, jud. Nemț, comunic. de d-l I. Preutescu.

În această zi, prin Bucovina, se face *aghiasmă* în grădini, pentru *insectele* și *viermii* vătămători pomilor și legumelor. În com. Ropcea se duc la biserică snopi de *flori*, *buruieni* și *spice*. Aceste flori și buruieni, după ce se vor sfinți, vor fi bune de întrebuințat în scăldătorile sau băile oamenilor bolnavi; spicele imblătite, după ce s'au sfințit, dau cea mai bună sămânță de sămănat¹. *Macul* sfințit în această zi nu face *viermi*².

Prin jud. Neamț această zi se ține de către gospodine, pentru ca să le fie copiii feriți de boli «și alte năpaste»³. Prin alte părți, tot din acest județ, se crede că în această zi nu-i este nimănuî îngăduit să culeagă *cânepă*. «Sunt cazuri când s'au găsit culegători morți în cânepă».⁴

Prin Țara-Românească, pe unde această sărbătoare se numește *Ziua-Crucii*, preoții, ca de obicei, umblă «cu zi'ntâi» —, *botează* —, iar poporul o păzește cu nelucru, ca să fie ferit de *friguri*⁵. Acelaș nume îl poartă sărbătoarea și prin Oltenia; pe aici însă o serbează numai femeile⁶, «că e rău de lovituri de moarte».

Tot prin unele părți ale Olteniei, sărbătoarea aceasta se chiamă și *Macoveiul stupilor*; deci în această zi este datina de a se reteză, de a se tăia fagurii, luându-se mierea și lăsându-se albinelor numai atât cât le-ar trebui pentru hrana lor de peste iarnă. «Unii oameni, cari au stupi mulți, mai opresc miere, păstrând-o în borcănase de pământ, mai pun în sticlele sau ploștele de rachi», ca să albă din ce să bea, după ce o amestecă bine, pe la zile mari și praznice⁷.

Vremea începând să se răcorească, prin jud. Bacău se crede că nimănuî nu-i este îngăduit peste această zi ca să se scalde, deoarece scăldându-se *cerbul* în apă acum, apele se răcesc⁸.

1. Voronca, *Datinile și credințele poporului român*, p. 942.

2. *Ibidem*, p. 561.

3. Cred. Rom. din Balțatești, comunic. de d-l I. Preutescu.

4. Cred. Rom. din Vânătorii Neamțului, comunic. de d-l V. Știrbu.

5. C. Rădulescu-Codin și D. Mihailescu, *Sărbătorile poporului*, p. 82.

6. *Calendarul ilustrat*, Craiova 1911, la zi.

7. Dat. Rom. din Voicești, jud. Vâlcea, comunic. de d-l I. N. Popescu.—Cred. Rom. din Balțatești, jud. Neamț, comunic. de d. I. Preutescu: «1 August, — *Macoveiu*, — e *cap de post*[ul Sântămariei] și *ziua crucii*. Sunt trei zile ale *Crucii* pe an: ziua de 14 Septemvrie, Duminica a treia din Postul-mare și ziua de 1 August».

8. Cred. Rom. din com. Larga, jud. Buzău, comunic. de d-l C. Gh. Vartolomeiu.

POBRËJENILE.

Ziua de 6 August, când biserica noastră serbează *Schimbarea la față a Domnului nostru Isus Hristos*, poporul o numește *Pobrëjeni*, *Probăjinc*, *Probăjeni* în Bucovina, *Probăje*, *Probëjeni*, *Probrëjeni*, *Probăjne* în Moldova, *Bobreăjän*, *Pobreăjen*, *Pobrejënia*, *Pobrijënia* ¹, *Obrejënia* ² sau *Obrojënia* în Țara-Românească și Oltenia.

Poporul nostru crede că din această zi începe să se *probajenească*, adică să se îngălbenească frunza codrului ³. Prin unele părți se zice chiar că în această zi se *probozește* câmpul și codrul ⁴.

Mai pretutindeni se crede că orișicine are datoria să se poarte bine cu ai săi, — copiii mai ales, — să fie ascultători și cuminiți, ca să nu fie *proboziți*, — ocăriți sau muștrați în această zi, căci altfel vor fi *proboziți* tot anul ⁵. În deobște oamenii nu trebuie să se *probozească*, — «huească»; între dânșii ⁶.

Prin jud. Neamț, gospodarii caută să fie apucați de această zi împăcați și împăciuiți unii cu alții, căci altfel această sărbătoare îi va *probozi* și vor rămâne vrășmași peste an ⁷.

Multe gospodine și câte odată și unii gospodari se păzesc ca să nu mânânce *mere*, *pere* sau *perje* până la această zi; în această zi însă pot mânca, deoarece *cerul* este deschis ⁸. Oricum, la această

1. C. Radulescu-Codin, *O seamă de cuvinte din Muscel*, 1901, p. 10.

2. Com. Voicești, jud. Vâlcea, comunic. de d-l I. N. Popescu.

3. *Șezătoarea*, I, p. 128. — Cred. Rom. din com. Larga, jud. Bacău, comunic. de d-l C. Gh. Vartolomeiu.

4. *Șezătoarea*, II, p. 52.

5. Cred. Rom. din com. Scânteia, jud. Vaslui, comunic. de d-l E. Vuza.—Voronca, *Datinele*, p. 693.

6. *Șezătoarea*, VI, p. 52. — Cred. Rom. din com. Larga, jud. Bacău, comunic. de d-l C. Gh. Vartolomeiu.

7. Cred. Rom. din com. Balțatești, comunic. de d-l I. Preutescu.

8. Voronca, *op. cit.*, p. 792.

sărbătoare *se desleagă*, — se îngăduiește, — mâncarea *poamei* sau *strugurilor*, când se și duc la biserică spre a se sfinți. Prin jud. Tutova se zice chiar că cel ce mănâncă struguri înainte de această zi, «și afurisește mațele» ¹.

Prin Bucovina, *Moșii de Schimbarea la față* se sfințesc, — se zice, — «prin rugăciune asupra *strugurilor* duși la biserică, din cari gustând oamenii drept naforă, se socotesc astfel ca pomana *moșilor*. Dar și afară de biserică, dau acasă matroanele această pomană de struguri; însă la *Schimbarea la față* se află puțini struguri *prispitori*, copti» ².

Prin jud. Fălcium în această zi se duce la biserică *must* făcut din *poamă vărâtecă*, pentru *apaos*; alții fac colivă de struguri ³.

Aromânii din Strumița «nu mănâncă struguri până în ziua de 6 August, cum fac și ceilalți Aromâni din alte părți. În ziua aceasta, fiind sărbătoarea *Schimbarea la față*, toți Aromânii cari au vii, aduc *struguri* la biserică, în străchini ori în coșuri de nuiete, și după ce preotul cetește asupra strugurilor și-i binecuvântează, creștinii ieau în gură câte o boabă. De aici încolo este deslegare la mâncare de struguri». «În Moldova e obiceiul ca atunci când se iea în gură o boabă din strugurul cetit, se zice: «poamă nouă în gură veche». În Macedonia, când gustă întâiu dintr'un fruct nou, zice: «sănătatea a noastră, hiavra Uvreilor», adică: «nouă sănătatea iar Ovreurilor frigurile» ⁴.

Deoarece în această zi din postul Sântă-Măriei nu este îngăduită mâncarea de *pește* și *untdelemn*, în cinstea Pobrejenilor, aceste mâncăruri sunt *deslegate*, chiar de ar cădea într'o Miercuri sau Vineri.

Prin Bucovina se duc faguși de miere sau miere ca colivă la biserică ⁵.

Pobrejenile socotindu-se ca zi de hotar pentru vară, urmează că *apele*, după credința poporului, se răcesc în această zi. *Cerbii* le spurcă, urinându-se în ele, și deci dela această zi înainte nimănui nu-i mai este îngăduit să se scalde ⁶.

Berzele se duc, — «se călătoresc», — iar *șerpii*, *șopârtele*, *guș-*

1. Cred. Rom. din com. Schineni, comunic. de d-nii frați Kahu.

2. Marian, *Immormântarea*, p. 392.

3. *Etym. magn. rom.* p. 1260.

4. I. Nenițescu, *Dela Românii din Turcia europeană*, p. 24.

5. Voronca, *op. cit.*, p. 1179.

6. C. Gheorghiu, *Calendarul femeilor superstițioase*, p. 88.

terii și toate jigăniile intră în pământ. Care vietate nu va fi intrată până la această zi, se poate omori; în deobște șerpii trebuiesc neapărat uciși. Dacă din întâmplare un voinic vede un șearpe și nu-l omoară, acel șearpe se va prefăce în *smeu*. Dacă șearpele va fi văzut de o femeie și nu va fi ucis, el va muri până la anul ¹.

Prin Oltenia se crede că în această zi este bine ca fiecare să-și iea și să-și păstreze câte o *crecuță* cu șapte *prune*, și câteva *alune* într'un loc îndosit, unde nimeni să nu umble ca să le atingă ori să le strice, căci ele vor fi bune de *friguri* și de alte boale în cursul anului ².

Prin jud. Mehedinți femeile se duc la pădure și despoiate, caută *alune*, pe cari le culeg făcând trei închinăciuni. Aceste alune sunt bune pentru *friguri* ³.

Prin jud. Muscel se crede că la această sărbătoare este bine să se fure flori de *tigvă*, cari să se plămădească în *apă nelncepută*. Din această apă să bea orișicine chiar din această zi, ca să fie ferit peste an de *brâncă* și alte *unflături*. Oricum, cel care capătă brânca, dacă bea din această apă, se crede că se tămăduiește.

Acum se culeg de pe câmp *avrămeasa*, *împărăteasa*, *mușetelul*, *leușteanul* și *usturoiul de sămulastră*, precum și alte bălării, cari vor fi folosite peste an ca leacuri împotriva multor boale.

Fetele nu *se laie*, — nu *se lă*, căci dacă ar face astfel, coadele nu le-ar mai crește ⁴, întocmai cum nici iarba nu va mai crește peste această zi de început al toamnei.

Prin Bucovina se mai spune că această zi trebuie ținută «pentru guri» ⁵.

În sfârșit sărbătoarea aceasta trebuie ținută pentrucă... «trebuie ținută». «Acum vreo câțiva ani, — ni se povestește din jud. Vâlcea, un om s'a dus cu carul să iea din fânul ce-l avea peste Olt în zăvoiu. Nici n'a apucat să treacă Oltul dincolo, căci i s'a fărâmat carul, ducându-se pe apă la vale și ne mai găsinđ în urmă decât o roată, afară de proțap, pe care l-au scos boii înot la mal» ⁶.

1. R.-Codin, Mihalache, *Sărbătorile*, p. 82.

2. Dat. și cred. Rom. din com. Catanele, jud. Dolj, comunic. de d-l St. St. Tuțescu.

3. *Etym. magn. rom.*, p. 951.

4. R.-Codin, Mihalache, *op. cit.*, p. 82—3.

5. Voronca, *op. cit.*, p. 694.

6. Culegere din com. Voicești, comunic. de d-l I. N. Popescu, învățator.

SĂNTĂ-MĂRIILE.

I. Maica Domnului.

Răposatul *Păr. Sim. Fl. Marian* ne-a lăsat o lucrare întregă și completă cu privire la persoana *Sfintei Fecioare Maria*¹, care cuprinde următoarele capitole: 1. *Nașterea Maicei Domnului*, 2. *Maica Domnului în stare binecuvântată*, 3. *Maica Domnului și Crăciun*, 4. *Maica Domnului și Trif cel nebun*, 5. *Fuga Maicei Domnului la Egipt*, 6. *Maica Domnului și păingănul*, 7. *Căutarea Domnului Isus Hristos*, 8. *Adormirea Maicei Domnului* și 9. *Maica Domnului, scăparea oamenilor*.

În cele ce urmează, vom alipi la aceste capitole, — numai în parte, — material inedit, vom adăoge ca al 10-lea capitol: *Minuni ale Maicei Domnului*, lăsând, firește, de-o parte interesantul material cu privire la «Minunile Maicei Domnului», recte: «Călătoria Maicei Domnului la Iad» și «Visul Maicei Domnului», de origine cărturărească.

Adaugeri la *Maica Domnului și Crăciun* se vor face când va fi vorba despre *Nașterea Domnului nostru Isus Hristos*, cu prilejul descrierii *Crăciunului* cu toate datinile sale.

La *Maica Domnului și Trif* se adaug următoarele două povestiri:

Întăia, care se aude prin jud. Covurluiu, are următorul cuprins:

«Și la patruzeci de zile după Nașterea Mântuitorului, *Maica Domnului* luă doi pui de *turturele* și porni spre biserică, că se împlinise sorocul după lege. Mergă să-și închine pruncul la templu.

Cum mergea pe drum, iată că într-o grădină sub un copac, sta *Trif* cu un cuțitaș în mână și curăția pomii de omizi. *Trif*,

1. *Legendele Maicei Domnului*, București 1904.

când vede pe Maica Domnului, începe s'o tușască¹, crezând că ar fi o altă femeie și nu Ea.

Maica Domnului a întors capul și a văzut pe Trif. Supărându-se, s'a întors înapoi zicând:

— Fie azi ziua ta, căci a mea o să fie mâni!

Și s'a întors acasă spre a se duce a doua zi la templu.

Și de aceea la 1 Februarie cade *Triful* (ziua sfântului Trifon), iar la 2 cade *Stratenia*, adică Intâmpinarea Domnului².

A doua povestire o au Macedo-Românii și sună:

«*Maica Precista* a avut un frate, pe *Sfântul Trifon*. Acesta nu prea dădea crezământ soră-sei, că a născut pe pruncul *Isus* din binecuvântarea lui Dumnezeu, și îi puneă la îndoeală cinstea ei de fată; din pricina asta nu vorbiă cu dânsa și nici aveă ochi s'o vază.

Intr'una din zile, Trifon se află cu mai mulți oameni la *tăiat*³ o vie.

Iața pe o cărare ce treceă pe lângă gardul viei, oamenii văd o femeie tinerică, frumușică, cu un prunc în brațe, dar pe care n'o puteau cunoaște.

— Măi, cine să fie femeiușca cea cu plodul în brațe? întrebă unul; și toți își aruncară ochii într'acolo.

— Cine să fie, răspunse Trifon, care cunoscū pe soră-sa, — ia căteaua ceea a noastră!

Sfânta Fecioară, care se duceă să-și facă *moliŝta* de 40 de zile, și să închine pe prunc în templu, se întoarse din cale înapoi, când auzi cuvintele dușmănoase cu cari o cinstiă frate-său, tocmai când se duceă la sf. altar.

— Fie ziua ta azi, c'a fi a mea mâni!—și plecă înapoi.

Ajungând acasă, spuse mamei sale:

— Mamă, iea o mână de sare și o cârpă de in și fugi la vie, că frate-meu și-a tăiat nasul!

Mamă-sa luă cele ce-i spuse și într'o fugă ajunse la vie, numai c'o mână de suflet, de teamă și grijă. Când colo, găsește pe Trifon bun sănătos.

1. Când un bărbat vrea să atragă atenția unei femei ori chiar și altui bărbat, cu anumite scopuri, *tușește*, se face că tușește: «châ-châ», spre a nu atrage luarea-aminte a altora, cari poate din întâmplare se află prin prejur. «Cine vrea să-și facă de cap, *tușește* și lume străină».

2. Culegere din com. Jorăști, comunic. de Păr. I. C. Beldie.

3. A *tăia* viea, primăvara ori toamna, a o curăți de uscături și de ramurile nefolositoare.

— Da ce-i, mamă, de veniși așa de speriată?

— Ce să fie, dragul mamei! Ia, soră-ta mi-a spus că ți-ai tăiat nasul!

— Hm!... Cum să-l taiu!.. Căci așa, ridicând cosorul cu încovoetura în sus,—nu l-am putut tăia; doar ia așa...

Și lăsând cosorul peste nas cu ascuțișul, făcù *barșt!*, iar nasul îi pică la pământ.

Atunci mamă-sa îl luă numai decât, trânti mâna de sare peste tăietură, și punându-l la loc, îl legă cu cârpa de in.

Trifon văzù în aceasta un semn dumnezeesc și începù a se încredința de sfințenia și binecuvântarea dumnezească a rodului pân-tecelui surorii sale»¹.

La *Maica Domnului și painjânul* se adaug următoarele două povestiri:

Întâia se aude prin jud. Tecuciu și sună astfel:

«Ci-că *Maica Domnului* torceă în furcă fuior de cânepă, când vine *painjânul* și-i spune:

-- Maică Precurată, eu torc mai subțire ca tine!

-- Dar dacă nu vei toarce, ce să-ți fac? îi zise *Maica Domnului*.

— Dacă n'oiu toarce, să-mi dai tu foc aței mele; iar dacă nu, să-ți dau eu foc fuselor tale!

Mai trecù ce mai trecù și vine iar *painjânul* la *Maica Domnului* și-i zice:

— Maică Precurată, eu torc și țeș totdeauna, și nu ca tine!

— Dar dacă n'ai țese, ce să-ți fac?

— Să mă ucizi!

Și s'au despărțit. Peste puțintică vreme, văzù *Maica Domnului* pânza *painjânului* cea de tot subțire și pe *painjân* mândru foc. Și pentrucă *Maica Domnului* nu se dădù rămasă că pânza lui erà mai subțire decât tortul Preasfintei, lăsă gângania să-i dea foc fuselor.

Dar *tortul* grăi atunci:

— *Maica* lui Dumnezeu, de ce mă lași să ard?

Și *Maica Fecioara* a zis:

1. Dict. de Coba Munteanu, com. Grivița, jud. Tutova, care știe povestirea din Macedonia,—comunic. de d. T. Popovici. Această legendă aromânească, necunoscută în variante, o găsim aproape întocmai între povestirile bulgărești; cfr. L. Schischmânoff, *Légendes religieuses bulgares*, Paris 1896, p. 125.

— Painjânule, pânda ta să fie subțire, dar tot pe unde nu-s oameni s'o țeși și nimeni să n'o poarte; iar *cânepa* mea să crească pe toate căile și cu dânda să se îmbrace tot omul.

Ci-că l-ar mai fi și blăstămat: că cine va ucide un painjân, să i se ierte «dela Dumnezeu» trei pacate¹.

Din vremea aceea, painjânul eră prigonit de oameni, iar cânepa cu mare cinste sămănată.

Văzând un painjân cinstea cea mare la care ajunsese cânepa, își luă chipul *sămânței de cânepă*, și culoarea și-o schimbă, și picioarele și le subție, ca doar-doar va scăpa de moarte.

Maica Domnului află de această prefacere și-l menă din nou să fie ucis și așa; iar cine îl va ucide, să i se ierte de Dumnezeu șapte pacate.

De atunci, cine ucide painjânul roșcat, cu cap și cu picioarele grase, are iertate trei pacate, iar cine ucide pe celalt, «fără cap», cu trupul ca sămânța cânepii și cu picioarele lungi și subțiri ca firele de păr, va avea delă Dumnezeu șapte pacate iertate»².

A doua povestire se aude prin Oltenia și sună astfel:

«*Păianjenul* s'a pus la întrecere cu *Maica Precista*: care să toarcă mai subțire.

Se pune Maica Domnului și toarce subțire... subțire...

Un' se pune și *păianjenul* și toarce și mai subțire, și-și mai dă și drumu'n jos pe fir...

— Fă și tu dacă poți așa!

Când vede Maica Precista una ca asta,—c'a întrecut-o un păianjân, că-i mai dă și cu *sic!*, — că vezi dumneata, ea nu putea să se lase pe firu-i tors,—!-a blestemat:

— Unde-i fi tu, ori în ce colțișor ai fi băgat, să te omoare; și cin' te-o omori, să i se ierte dintr'o dată șapte păcate!»³.

1. C. Hogaș în *Arhiva*, IV, p. 494: «Această credință în popor și e întemeiată pe faptul că oarecând *Maica Domnului* s'ar fi întrecut cu *păianjenul* la țesut și că în cele din urmă, tot Maica Domnului ar fi întrecut pe painjen, dar ea, supărată de curajul lui, ar fi lăsat cuvânt în lume că se vor ierta câte șapte păcate de fiecare painjen ce va ucide cineva». Cfr. mitul Arachneei, fiica lui Idmon, regele Colofonului, prefăcută de Minerva în painjen.

2. Culegere din com. Țepu.

3. Dict. de M. I. Dumitrașcu, com. Boureni, jud. Dolj, comunic. de d. N. I. Dumitrașcu.

La *Cântarea Domnului Isus Hristos* se adaug următoarele povestiri :

Întâia se aude prin Bucovina; ea se poate socoti și ca o legendă a *șoarecelui* și *păiangânului* și are următorul cuprins :

«După ce au răstignit Jidanii pe Domnul Hristos, *Maica Domnului* umblă plângând și văicărându-se de jale și de durere că i-au răstignit fiul. Pe unde mergea ea plângând, plângeau de jalea ei toate vietățile de pe pământ; iarba câmpului și florile livezilor se plecau înaintea Maicei Domnului în semn de jale.

Un stol de *rândunele* au ieșit înaintea Maicei Domnului pe un câmp frumos și i-au spus că Fiul ei a treia zi are să învie din morți, arătându-i-se ei și Apostolilor. Atunci s'a mai liniștit Maica Domnului și a zis către rândunele :

— Voi rândunelelor, de azi înainte să fiți cele mai curate paseri de pe fața pământului; și la care casă veți face voi cuibul, acea casă să fie cu noroc. Și cine va sparge cuibul vostru, să fie blăstămat !

A mers Maica Domnului mai departe, a trecut printr'o pădure și s'a întâlnit cu un *păiangăn* și cu un *șoarece*. Și văzând păiangânul și șoarecele pe Maica Domnului plângând, i-au zis :

— De geaba plângi, că Fiul tău e mort și nu mai învie după cum crezi tu !

Dar Maica Domnului le-a răspuns :

— Fiul meu e fiul lui Dumnezeu și Dumnezeu va face ce voește !

Și s'a dus Maica Domnului mai departe, și a tot mers până ce a dat într'o pădure. Temându-se să nu rătăcească, s'a întors înapoi pe unde a venit. În timpul acesta, văzând păiangânul și șoarecele că Maica Domnului nu le-a dat nici o blagoslovenie, s'au sfătuit ca atunci când vor mai vedea-o, s'o spânzure !

A zis șoarecele către păiangăn :

— Pentrucă n'a vrut Maica Domnului să ne blagoslovească, tu păiangânule fă o funie și când vom vedea-o, s'o spânzurăm !

Și n'a trecut mult, numai ce iată Maica Domnului venind tot pe acel loc, la păiangăn și la șoarece. Păiangânul făcuse o ață grosă, o legase de o creangă, iar șoarecele săpase sub creangă o groapă adâncă.

Dar Maica Domnului a știut gândul păiangânului și al șoarecelui și le-a zis :

— Tu, păiangănule, ai făcut atâ să mă spânzuri pe mine ; tot spurcat și plin de viermi să fii ; și cine te va vedea, să te ucidă ¹. Și tu, șoarecele, atâta de spurcat să fii de azi înainte, că unde vei pieri tu, să rămâie locul spurcat ; și cine te va vedea, să te omoare ; și cine va ucide un șoarece ori un păiangăn, să-i ierte Dumnezeu trei păcate !

De atunci șoarecele și păiangănul sunt spurcați !» ².

A doua povestire se aude prin Transilvania și sună precum urmează :

„A fost un om mare
Și a plecat într'o pădure mare
Și a tăiat un copac mare
Și a făcut o biserică mare,
Cu nouă uși,
Cu nouă altare.

În altarul ăl mare, a fost *celindă Sfânta-Maria-a-mare* cartea milostivirii, de Joi până Sâmbătă.

Sâmbătă și-a făcut *cârpe* de fier și opinci de oțel și a plecat la *Jordan*. Și s'a întâlnit cu *Ioan*. Și a zis Maica Precista :

— Părinte Ioane, Sfinte Ioane, ai văzut ceva și ai auzit, că am avut și eu un fiu din trupul meu ? Și pe toți fiii i-am putut *ceti* și *adevără*, numai pre fiul meu nu l-am putut *ceti* și *adevără*.

— O, Maică Fecioară, că n'ar fi să grăesc înaintea sfinției tale, că l-au prins câinii de Jidovi, și-l chinuesc și'n cruce de brad îl răstignesc !

Și se luă Maica Precista pe cale, pe cărare, cu cosița albă de porumb ³, față albă sgâriind și se întâlni cu *meșterul de lemn*.

— Bună ziua, meștere de lemn !

— Muțumesc dumitale, Maică Precistă !

— De unde vii, meștere de lemn ?

— Am fost la Hristos de i-am făcut crucea ! Mi-a zis să o fac mai ușoară, și am făcut-o mai grea !

— Oh, să lucrezi cu anul și să nu ieai banul !

— Mulțumim dumitale, Maică Precistă !

1. Compară această credință cu cele ce rezultă din povestirile capitolului *Maica Domnului și păiangănul*, de mai înainte.

2. Dict. de d-l Nichita Bizom, com. Vatra-Dorna și comunic. de d-l Teofil Bizom, tot de acolo.

3. Cu părul ca pana hulubului alb ?

Și se luă Maica Precista pe cale, pe cărare, cu coșita albă de porumb, față albă sgârâind, și se întâlni cu meșterul de fier.

— De unde vii, meștere de fier?

— Am fost la Hristos de i-am făcut piroane în tălpi și în palmi. Mi-a zis să le fac mai mici, și le-am făcut mai mari!

— Oh, să lucrezi cu anul și să nu ieai banul!

Se luă Maica Precesta pe cale, pe cărare, cu coșita albă de porumb, față albă sgârâind și a ajuns la *Impilat*¹. Acolo porțile erau încuiate. Maica Precesta a strigat, porțile s'au descuiat și a văzut pe fiul său chinuindu-se pe cruce; și a zis:

— Pentru ce te chinuești tu, o fiul meu?

— Nici pentru tine, nici pentru mine, ci pentru lumea toată. Căci n'ai auzit glas de secure în pădure și cântec de fată mare; și n'ai auzit să se despartă vițelul de vacă și vaca de vițel și copilul de mamă și mama de copil!...

Și care va auzi cuvintele mele și nu le va spune la lume, la lună, la săptămână, la an, la jumătate de an, va apucă pe mâna [ce]a stângă, se va duce pe calea a strâmbă, la mese strânse, la pahare goale, la viermii ai neadormiți, în care se va *viclui* în veci, amin!

Iar care va auzi cuvintele mele și le va spune la lume, la lună, la săptămână, la an, la jumătate de an, se va duce pe mâna a dreaptă, pe calea a oabla, la mese puse, la pahare pline, la ingerii lui Dumnezeu, unde va *viclui* în veci, amin!»².

A treia povestire ne vine din părțile de sus ale Moldovei, sub numele de *Povestea lui Dumnezeu*. Ea este versificată, după cum de altfel pare a fi fost și cea de mai sus:

Cruce'n casă,
Cruce'n masă,
Cruce 'n tuspatr'unghiuri de casă;
Da asta nu-i de fel casă,
Da-i biserică frumoasă,
Cu *pristariu*
De mărgăritari,
Cu fereștile de bucăți de tămâie
[mari.
Și-i biserică mare,
Din lemn mare,

Cu nouă uși, cu nouă altare.
Maica Precestă'n mijlocu' bisericii
[eră,
'N mâna dreapta cruce sfântă,
Carte albă'n mâna stângă;
Sedeă
Și cetiă
Și-*adiveriă*
Pe toți sfinții,
Pe toți proorocii,
Pe toți șchiopii,

1. De sigur că : *Pilat*.

2. Dict. de bătrânul D. Măgrineanu, de loc din com. Frâna, com. nic. de d-l C. N. Mateescu, profesor în R. Vâlcea.

Pe toți orbii
 Și pe toată lumea.
 Și-a putut ceti
 Și-adeveri
 Și'n ce chip ar fi;
 Da de fiul ei Hristos,
 Isus cel prea frumos,
 Nu l-a putut ceti,
 Nu l-a putut adevəri,
 Nici în ce chip ar fi.
 Și-a pornit cu poalele strănse;
 Maica Precista
 Pe drum mergea,
 Lacrimi din ochi îi curgea,
 Mere de aur se făcea,
 Pe toți sfinții străngea,
 La Raiu îi ducea,
 Pe Hristos îl pomenia.
 Iar pe la o mijlocire de loc,
 S'a ntânit cu Moisi-Prooroc.
 — Moisi-Prooroc,
 N'ai văzut,
 N'ai auzit
 De fiul meu, Hristos cel iubit?
 — N'am văzut,
 N'am auzit,
 Nici cine-i n'am oblicit.
 — Că eu în mijlocul bisericii stam,
 Pe scaun de aur ședeam,
 'N mâna dreaptă cruce sfântă,
 Carte albă'n mâna stângă,
 Ședeam
 Și cetiam
 Și-adeveriam
 Pe toți sfinții,
 Pe toți proorocii,
 Pe toți șchiopii,
 Pe toți orbii
 Și pe toată lumea.
 Și am putut ceti
 Și-adeveri
 Și'n ce chip ar fi.
 Da pe fiul meu Hristos,
 Isus cel prea frumos,
 Nu l-am putut ceti,
 Nu l-am putut adevəri,
 Nici în ce chip ar fi.

— Ba, Maică, l-am văzut
 Că el e de mult știut:
 Pușca lui de vară
 Fulger de cu seară;
 Dacă-i acela,
 Eu îl știu
 Și l-am văzut
 Cum l-au chinuit
 Și l-au bătut,
 L-au prins doisprezece tâlhari,
 Jidovi cărturari,
 Nu-adevărați
 Ci rău învățați;
 Pe cruce de chiparos l-au răstignit.
 Drept în poartă la Pilat,
 Cu piroane-l pironia
 De sângele-i curgea,
 Din sânge, vin se făcea.
 Cine muriă,
 Cu vin îl prohodia
 Și'n pământ îl puneă,
 Pe Hristos îl pomenia.
 Cu cămeșă de urzică-l îmbracă,
 De sudori vârsă,
 Din sudori mir se făcea;
 Cine se năștea,
 Se boteză,
 Cu mir îl miruia,
 Creștin îl făcea,
 Pe Hristos îl pomenia.
 Coroana de spini 'n cap îi puneă,
 De părul pe jos cădea;
 Din păr busuioc creșteă,
 Biserici se făcea,
 Preoții le sfinția,
 Cu busuioc le sfinția,
 Pe Hristos îl pomenia.
 Și-a pornit pe muntele *Vaflimului*
 Și-a strigat din vârful muntelui:
 — Secați voi mărilor,
 Secați izvoarelor,
 Uscăți-vă voi, câmpurilor
 Uscăți-vă voi florilor,
 Uscăți-vă voi codrilor,
 Că fiul meu Hristos îi mort!
 Maica de munte s'apropia
 Și muntele se topia

Și'n aur și-argint se sleiă.

Maica Precista sta

Și se miră :

Ce să fie astă :

Și-atunci a strigat inger din cer :

— O, Maică Precistă, ce-ai făcut,

Bine n'ai făcut,

Că lumea'n ist ceas ar'să moară!

-- Las'să moară,

Că nu-mi pasă,

Că fiul meu Hristos îi mort!

— O, Maică Precistă, să te duci

Pe *cararea lui Adam*,

La *fântâna lui Iordan*,

C'acolo te-i întâlni

Cu *Maria Magdalina*,

Cu *Maria lui Iacov*

Și cu toate mironosițele.

Dimineața te-i sculă,

Pe față albă te-i spală,

La răsărit te-i uită,

Pe Hristos că l-ai vedeă,

Nici în cer, nici pe pământ,

Foarte de câinii de Jidovi rănit.

Cu Duhul îi suflă,

Rănile i-i vindecă.

Ea atuncea s'a bucurat

Și-așă a strigat :

— Izvorîți voi mărilor,

Izvorîți izvoarelor,

Inverzîți voi câmpurilor,

Infloriți voi florilor,

Faceți-vă voi pânilor,

Infrunziți voi courilor,

Veseliți-vă voi paserilor,

Că pe fiul meu, Hristos cel inbit,

L'am adiverit.

Și s'a dus Maica Precista

Pe cărarea lui Adam,

La fântâna lui Iordan

Și-acolo s'a 'ntălnit

Cu Maria Magdalina,

Cu Maria lui Iacov

Și cu toate mironosițele.

Acolo a dormit.

Cu dânsel-e-a vorbit.

De dimineață s'a s'ulat,

Pe față albă s'a spălat,

La răsărit s'a uitat.

Pe Hristos când l-a văzut,

Cu duhul a suflat,

Rănile i-a vindecat.

— O fiul meu Hristos,

Toate puterile'n mâna ta au fost,

Ce nu i-ai dețunat,

Ce nu i-ai trăsniț,

În fundul Iadului

Să-i fi băgat,

Unde stau șerpil

Și smeil

Și balauril

Și toate limbile cele rele!

— O, maica mea sfântă,

Cu cât vorbești,

Cu-atâta păcătuești!

Păr' nu m'am dat chinului

Și nacazului

Și muncilor,

Cine se nașteă,

Nu se boteză :

Cine se 'mpreună,

Nu se cunună.

Da de-amû,

Cine se naște, se botează,

Creștin se face :

Cine se 'mpreună

Se cunună.

Și se leagă

Oaia de miel,

Mielul de oaie :

Iapa de mînz,

Mînzul de iapă :

Vaca de vițel,

Vițelul de vacă :

Și câte-s pe pământ

Toate una de alta!

— O, fiul meu Hristos!

Serie'n cârticic' aceste cuvinte :

Cine o spune cuvintele-aceste

'N-toață seara.

Da nu-*așizi* în toată seara,

Da la o jumătate de an ;

Da nu la o jumătate de an,

Da măcar la un an.

Aceala să dea din mâna dreaptă,
Să se ducă pe cărarea dreaptă,
La mese 'ntinse,
La făclii aprinse,
La pahare pline,
La cuvinte bune.
Da cine-a ști-o

Și n'a spune-o,
Să deie din mâna stângă,
S'apuce pe cărarea strâmbă,
La mese strânse,
La făclii aprinse,
La pahare deșarte,
La cuvinte rele,

Amin, amin, amin ! ¹

A patra povestire, asemenea versificată, cu mai multe amănunte însă, se aude prin partea Moldovei de jos și sună astfel.

Plecat-a un om mare
Cu un topor mare,
Pus pe spinare,
La pădurea mare,
Pe drumul cel mare,
Să taie un lemn mare,
Dintr'însul să facă o mânăstire
[mare.

Lemnul l-a aflat,
In nouă l-a despiciat,
Dintr'însul c'a durat
Mânăstirea cea mare.
Cu nouă altare,
Iar din lamura și cranca mai mică,
Făcă și o biserică
Mai mititică.
La biserica cea mare
Cetiă *Sântă-Măria-cea-mare*,
La strana cea mare,
Cartea cea mare.
La mânăstirea cea mica
Cetiă *Sântă-Măria-cea-mică*,
La strana cea mică,

Din cartea cea mică.
Cetiă Sântă-Măria cea *milostivnică*,
La toți fișorii creștini cetiă,
Toți cetiau
Și *adiveriau*,
Numai Iișorul Maicei Preciste nu
[se afiă

Și nu cetiă,
Nici nu adiveriă,
Și Maica cu ochii il cătă.
Purces-a Maica Domnului
Pe cale,
Pe cărare,
Plângând,
Văicărând,
Față albă *zărâind* ²
Păr galben *dărâpânând* ³.
La mijloc de cale
Se întâlni cu Ion
Sân-Ion,
Botezătorul Domnului.
Grăi Maica Domnului :
— Ioane,

1. Comunic. de d-l D. Furtună, com. Mânăstireni, jud. Botoșani, care adaugă : «Această poveste mi-a spus-o mătușa Marghioala P. Furtună,

S'o scriu prin cărți,

S'o audă toți ;

Cine-a vrea ș'a ceti,

M'a pomeni !

Ea o zice în fiecare dimineață și sară, după rugăciune și fetelor din sat cu de-a sila le-o spune !»

2. Mai înainte am văzut :

Față alba sgârîind.

3. Păr galben *despletind* [pe spate, cum obișnuesc femeile când le moare cineva din casă ori dintre rudeniile apropiate].

Sân-Ioane,
De văzut
N'ai văzut,
De auzit
N'ai auzit,
De Hristos, fiul meu
Și fiul lui Dumnezeu,
Ce-a făcut cu dânsul neamul Ji-
[dovilor ?

Grăit-a Ion

Sân-Ion,
Botezătorul Domnului,
Către Maica Domnului :
— Maică Preacurată,
De văzut
Nu l-am văzut,
De-auzit
Nu l-am auzit,
Da' am auzit
Ce Jidovii cu dânsul au făcut,
Că l-au prins
Și l-au legat
Și l-au bătut
Și l-au judecat
Și osândă i-au dat
Câni,
Căpcâni
De Jidovi.
Chinuitu-l-au,
Horopsitu-l-au,
Cum nu s'a mai văzut
Si nu s'a mai auzit
Și nu s'a mai aflat.
Cu crucea'n spinare l-au purtat,
Pe cruce l-au ținut,
Sus l-au ridicat,
Între doi tâlhari l-au pus,
În coastă l-au înțepat,
Din coastă i-au curs
Sânge și apă.
Din sânge și apă
Viță de vie ;
Din viță de vie
Poamă,
Din poamă
Vin,
Sângele Domnului pentru creștini.

Maica plângea
Și se văicără,
La *puțul Iordanului*
Cu *broasca se'ntâlniă.*
— Bună ziua broască !
— Mulțămim, Maică !
Dar ce ești așa de mâhnită ?
— Cum să nu fiu mâhnită,
Că un fiu avui
Și de acela aflai
Ce Jidovii cu dânsul au făcut.
Că l-au prins și l-au legat,
Că l-au bătut
Și l-au judecat,
Și osândă i-au dat.
Câni,
Căpcâni
De Jidovi
Chinuitu-l-au,
Horopsitu-l-au,
Cum nu s'a mai văzut,
Cum nu s'a mai auzit
Și nu s'a mai aflat.
Cu crucea'n spinare l-au purtat,
Pe cruce l-au ținut,
Sus l-au ridicat,
Între loi tâlhari l-au pus,
În coastă l-au înțepat,
Din coastă i-au curs
Sânge și apă ;
Din sânge și apă
Viță de vie,
Din viță de vie
Poamă,
Din poamă
Vin.
Sângele Domnului pentru creștini.
Broasca grăi :
— Măicuță, nu te mâhni
Și nu te tânguî,
Că și eu avui doisprezece feciorei
Ca doisprezece luceferei,
Mîtitei,
Și-a venit o roată
Forforoată
Și mi-a omorît unsprezece dintr'o
[dată ;

Și am rămas cu unul,
 Cel mai mititel,
 Mai frumușel,
 La ochi *holbățel*¹,
 La picioare crăcănațel.
 Zise Maica Domnului către broas-

[că :

— Chiamă-l să-l văd și eu :

Strigă broasca către fiu :

— Siminoace,

Busuioace,

Vin la Maica Domnului încoace !

Maica îl văzù

Și-l drăgăli

Și către broască grăi :

— Broască, brosculiță,

Tu'n apă să trăești,

Din ea să te hrănești,

Puțuri să nu *părăduiești*²,

In apă să mori

Și de împuțit să nu te împuțești,

Să fii spaimă Jidovilor.

Plecat-a Maica Domnului mai de-

[parte,

Și se întâlnește cu *lemnarul*,

Meșterul lemnar :

— Tu meștere lemnar,

De văzut

N'ai văzut,

De auzit

N'ai auzit,

De fiul meu,

Fiul lui Dumnezeu,

Tatăl cerului

Și al pământului ?

Răspuns-a meșterul lemnar :

— Măicuță,

Măicuță,

De auzit

Nu l-am auzit,

Dar de văzut

L-am văzut,

La curțile lui Pilat.

Îl chinuiau câinii,

Căpcanii

De Jidovi.

Cu spini l-au bătut,

Pe față sfântă l-au stupit,

Trestii sub unghii i-au vârît,

Pe cruce l-au răstignit,

Cuie'n palme i-au bătut,

Cuie'n palme și tâlpi.

Chiar eu crucea i-am făcut.

De ce ziceau să i-o fac mai mică,*De ce*³ eu i-am făcut-o mai mare,

Ca să-l întinză mai tare.

— Alei, meștere lemnar !

Blestemat să fii de azi înainte,

Ca să muncești cu anul

Și cu greu să-ți câștigi banul !

Și a purces Maica Domnului

Pe cale,

Pe cărare,

Plângând

Și văicărând,

Față dalbă zărâind,

Păr galben dărăpănând.

La mijloc de cale se întâlnește cu *fi-*

[rarul,

Meșterul fierar :

— Tu, meștere fierar,

De văzut

N'ai văzut,

De auzit

N'ai auzit

De fiul meu,

Fiul lui Dumnezeu,

Tatăl cerului

Și al pământului ?

Răspuns-a meșterul fierar :

1. Holbat, ochios, cu ochii mari și bulbucăți ; Eminescu zice : «Bulbucății ochi de broască !»

2. *A se părădui*, a se dărăpăna, a se pustii (despre casele părăsite). Înțelesul viersului este deci : «Prin fința ta în apa de fântână, aceasta să nu fie socotită ca spurcată și din această pricină să se părăduiească.

3. *De ce... de ce*, cu cât... cu cât.

Pamfile, Sărbătorile de toamnă.

— Măicuță,
 Măicuță,
 De auzit nu l-am auzit,
 Dar de văzut
 L-am văzut
 La curțile lui Pilat:
 Il chinuiau câinii,
 Căpcânii
 De Jidovi.
 Cu spini l-au bătut,
 Pe față sfântă l-au stupit,
 Trestii sub unghii i-au vârît,
 Pe cruce l-au răstignit,
 Cui'e'n palme i-au bătut,
 Cui'e'n palme și 'n tălpi.
 Cuietele chiar eu le-am făcut.
 Adusu-mi-au fier de-ajuns și de
 [rămas,
 Eu le-am spus că nu-i de-ajuns
 Și dânșii încă mi-au adus.
 Și din fierul dat,
 Eu nouăzeci și nouă de părți
 [le-am furat ;
 Spus-au să fac cuietele cât palma.
 Eu le-am făcut cât degetul
 Și le-am scurtat, să nu fie mări-
 [șoare,
 Ca să nu-l străpungă tare.
 — Alei, meștere fierar,
 Blagoslovit să fii de mine,
 Ca să dai odată cu ciocanul,
 Să-ți iasă lesne banul !
 Plecat-a Maica Domnului
 Pe cale,
 Pe cărare.
 Și-a ajuns la Dealul-mare.
 Pe deal s'a suie.
 Când la mijloc de deal,
 Ușa raiului închisă.
 Strigă Maica :
 — Petre
 Sân-Petre,
 De văzut
 N'ai văzut,
 De auzit
 N'ai auzit,
 De fiul meu,

Fiul lui Dumnezeu,
 Stăpân cerului
 Și pământului ?
 — Măicuță,
 Măicuță,
 De auzit
 Nu l-am auzit,
 Dar de văzut
 L-am văzut
 La curțile lui Pilat.
 Il chinuiau câinii,
 Căpcânii
 De Jidovi.
 Cu spini l-au bătut,
 Fața sfântă i-au stupit,
 Trestii sub unghii i-au vârît,
 Pe cruce l-au răstignit,
 Cui'e'n palme i-au bătut,
 Cui'e'n palme și'n tălpi.
 Fiul ți-a murit
 Și'n Raiu stă de-a dreapta Dom-
 [nului.

Strigă Maica Domnului
 Cu glas tare :
 — O fiul meu,
 Fiul lui Dumnezeu,
 Stăpân cerului
 Și pământului !
 De văzut
 Nu te-am văzut,
 De auzit
 Despre tine am auzit,
 Ce Jidovii cu tine au făcut,
 Că te-au prins
 Și te-au legat,
 Că te-au bătut
 Și te-au judecat
 Și osândă ți-au dat.
 Câinii,
 Căpcăunii
 De Jidovi
 Chinuitu-te-au,
 Horopsitu-te-au,
 Necinstitu-te-au,
 Cum nu s'a mai văzut
 Și nu s'a mai auzit
 Și nu s'a mai aflat.

Cu crucea'n spinare te-au purtat,
Pe cruce te-au țintuit,
Sus te-au ridicat,
Între doi tâlbări te-au pus,
În coastă te-au înțepat
Din coastă au curs
Sânge și apă,
Din sânge și apă
Viță de vie,
Din viță de vie
Poamă,
Din poamă
Vin,

Stângele tău pentru creștin!

Răspuns-a fiul cu gura către Maica:

— Maică, toate s'au întâmplat,
Cu rostul lor cel adevărat,
Că înainte oamenii *se luau*¹
Și de cununat nu se cununau;
Copiii se nașteau
Și de botezat nu se botezau;
Oamenii când muriau,
În iadul negru mergeau.
Pe-atunci, știuca'n talger nu se
[sbătea]²

Și cocoșul noaptea nu cântă.
Iar de când toate s'au întâmplat
Cu rostul lor cel adevărat,
Oamenii cari se ieau, *se cunună*,
Făcuții *se botează*,
Iadul s'a sfărâmat din temelie
Și raiul s'a deschis,
Știuca se sbate
Și cocoșul cântă.

Mai văzut-ați până acum
Urme de secure
În pădure,
Ori copil de fată mare
Și sbierând oaia după miel
Și mielul după oaie,
Ori copilul după mamă
Și mama după copil?
De-acum toate-or li!

Povestea asta cine o știe,
S'o spuie;
Cine n'o știe,
Să n'o spuie;
Cine-a ști-o
Și a spune-o,
Îl va lua Dumnezeu de mâna
[dreaptă]

La luna,
La săptămâna,
Și-l va purtă pe la mese'ntinse
Cu făclii aprinse,
Cu pahare pline,
Cu bucate bune;
Iar cine-a ști-o
Și n'a spune-o,
Îl va lua Dumnezeu de mâna
[stângă]

La luna,
La săptămâna,
Și-l va purtă pe la mese goale,
Cu ochii beliți,
Cu dinții rânjiți,
Amin!³

1. *A se lua* = a se căsători.

2. Stând Jidovii la masă și ospătând rasol de *știucă*, îndată după răstignirea Domnului, se zice că unul dintr'înșii a zis:

— Cu toate acestea, mă tem ca nu cumvă Isus Nazarineanul să nu învie a treia zi din morți, după cum s'a laudat!

Atunci săriră alți Jidovi și strigară:

— Atunci va învia cel răstignit, când va învia *știuca* aceasta!

Dar *știuca* îndată, zice-se că a început a sări în taler și a stropi pe Jidovi pe față.

Și de atunci neamul jidovesc se crede că-i *pistruiat*. (Culegere din com. Țepu, jud. Tecuciu).

3. Dict. de Maria N. Rugină, com. Țepu, jud. Tecuciu.

A cincea poveștire se aude tot prin aceeaș parte a Moldovei și are părți deosebite de cea de mai sus. Ea urmează astfel :

Eră un om mare
 Și-avea un topor mare,
 S'a dus la o pădure mare
 Și-a tăiat un lemn mare
 Și-a făcut o mănăstire mare,
 Cu nouă uși, nouă altare,
 În altarul cel mare,
Sfânta-Maria-mare ;
 În celelalte altare,
Maica Precista.
 Domnul nostru Isus Hristos
 I-a dat voie
 Să se suie la ceruri
 Și el s'a dat jos.
 Dacă s'ar fi dat
 La niște creștini botezați,
 Dar el s'a dat
 La niște câni de Jidovi spurcați.
 Și a ieșit Maica Domnului afară
 Și s'a uitat în sus, în jos,
 Să vadă pe fiul ei.
 Și nu l-a văzut.
 Și a intrat înuntru
 Și a luat cârja
 Cu mâna dreaptă
 Și a plecat pe *pârtea*¹ Ierusalimului,
 Care pe deasupra se topiă,
 Pe dedesubt se *sleia*.
 Măicuța Domnului
 Pe dânsa mergea,
 Cu glas mare pân' la cer,
 Cu lacrimi pân' la pământ,
 Cu fața albă sgâriind,
 Cu păr mare *decurând*².
 S'a'ntâlnit c'un *meșter de lemn*
 Și-a zis :
 — Bună calea, Măicuță ;

— Mulțămescu-ți, drăguță !
 — Ce umbli, Măicuță,
 Ce cauți ?
 — Ce umblu, ce caut
 Sfânta *verdeleancă* (sic)
 Fiul lui Dumnezeu,
 Carele-i mai marele cerurilor
 Și al pământului
 Și al tuturor noroadelor.
 — De văzut, nu l-am văzut,
 Dar de auzit
 L-am auzit,
 Când l-au prins câinii de Jidovi
 În câmpul Ierusalimului.
 Cu brâu de rug l-au încins,
 Coroană de spini pe cap i-au pus,
 Cu fiere l-au hrănit.
 Cu oțet l-au adăpat,
 Trestie pe sub unghii i-au băgat,
 În sfântul obraz l-au scuipat,
 Cu sulia în coastă l-au împuns.
 Sângele l-au pornit,
 În pahar l-au oprit.
 Pe cruce l-au răstignit,
 Cu piroane l-au pironit
 Și crucea chiar eu i-am făcut :
 De ce zicea s'o făc mai mică,
 De ce o făceam mai mare,
 Că nu mă ține la lemnul bani.
 — Să dea Dumnezeu,
 Meșter de lemn,
 Câte surcele,
 Atâtea *cârpèle* !³
 Și iar a plecat Maica Domnului
 Pe pârtea Ierusalimului,
 Care pe deasupra se topiă,
 Pe de desupt se sleia.
 Măicuța Domnului

1. *Pârte, pârție*, cărare făcută prin omăt ; accent pe *â* (Țepu-Tecuciu).
 2. «Expresie ce se poartă din gură în gură și ține loc de *despletind*» (nota culegătorului).

3. *Cârpeală*, cârpitură, petec, — adică : Să ai pe tine atâtea petece [din lipsa banilor], câte surcele ai făcut cioplind crucea!

Pe dânsa mergea,
 Cu glas mare până'n cer,
 Cu lacrimi până'n pământ.
 Față albă sgâriind,
 Cu păr galben decurând,
 S'a întâlnit c'un meșter de fier.
 Și i-a zis :
 — Bună cale, Maicuță,
 — Mulțumescu-ți, drăguță !
 — Ce umbli, Măicuță,
 — Ce cauți ?
 — Sfânta verdeleancă,
 Care-i mai mare-al cerurilor
 Și al pământului
 Și al tuturor noroadelor.
 — De văzut.
 Nu l-am văzut,
 Dar de dânsul am auzit
 Când l-au prins câinii de Jidovi
 Pe câmpul Ierusalimului :
 Cu brâu de rug l-au încins,
 Coroană de spini pe cap i-au pus,
 Cu fiere l-au hrănit,
 Cu oțet l-au adăpat,
 Trestii sub unghii i-au băgat
 În sfântul obraz l-au scuipat,
 Cu sulița în coastă l-au împuns,
 Sângele s'a pornit,
 În pahar l-au oprit,
 Pe cruce l-au răstignit,
 În piroane l-au pironit,
 Și cuiele chiar eu le-am făcut.
 Și de ce ziceau să le fac mai mari,
 De ce le făceam mai mici
 Și mai subțiri,
 Să nu treacă prin degețel,
 Să nu-l doară, sârmanul de El !
 — Să dea Dumnezeu, meșter de fier,
 Când ai da cu ciocanul,
 Să se facă banul !
 Și iar a plecat Maica Domnului
 Pe partea Ierusalimului,
 Care pe deasupra se topia,
 Pe dedesubt se sleia.
 Măicuța Domnului,

Pe dânsa mergea,
 Cu glas mare până'n cer¹,
 Cu lacrimi până'n pământ.
 Față albă sgâriind,
 Și cu părul decurând.
 S'a întâlnit cu o broască.
 — Bună calea, Măicuță !
 — Mulțumescu-ți, drăguță !
 — Ce umbli, Măicuță, ce cauți ?
 — Ce umblu, ce caut ?
 Sfânta verdeleancă,
 Fiul lui Dumnezeu
 Care-i mai mare cerurilor
 Și pământului
 Și tuturor noroadelor.
 — A, Maică, pentru un fecioraș îți
 [faci samă ?

Eu am avut
 Doisprezece feciorași
 Ca niște năsturași
 Și a venit Sf. Petru
 Cu roată
Fulfuroată
 Și mi i-a omorît pe câte doispre-
 [zece deodată.

Atunci Măicuța Domnului
 Iși făcû samă
 Și-i dădû cu cârja'n cap
 Și-o omoară.
 Și se duse la un lac
 Și se spală pe brață,
 Pe față,
 Pe spate.
 Și aveà un ou roș în buzunar.
 Se uită 'n sus,
 Se uită 'n jos,
 Pe câmpul Ierusalimului
 Și-a văzut o față de Jidov
 Și a zis :
 — *Cățelico*, ia vino'ncoace!
 Na oul aist'roș și te du
 La tată-tău acasă, și-i spune :
 „Tată, a înviat Dumnezeu !“
 Copila se duse
 Și spuse

1. [Plângând] cu glas mare, [că se auzia] până'n cer.

Cum a învățat-o Maica Domnului.

Pe când tată-său se gătia

Să se pună la masă,

Cu *cocoș* fript,

Știucă fiartă'n zeamă,

Pâne de grâu în vatră,

Atunci copila zise:

— Tată, a înviat Dumnezeu!

— Da, a mai 'nviă

Isus Nazarineanul,

Când a cântă

Cocoșul aist fript

Și a bate *știuca* asta fiartă

Din zeamă, din aripi!

Și a crește pânea cea de grâu

Din vatră!

Atunci cocoșul cel fript

De grabă a cântat,

Știucă cea fiartă în zeamă

Din aripi a bătut,

Când alergă la pâne,

Dăduse spicele pe *băgeac*¹.

Un sgomot mare s'a auzit,

Porți de fier singure s'au deschis,

Măicuța Domnului a răs

Pe fiul ei l-a văzut și a zis:

— Ah, fiul meu,

Eu ți-am dat voie

Să te sui dela *cerul întâiu*

Până la *al doilea*,

Și dela *al doilea*,

Până la *al nouălea cer*,

Și tu te-ai dat jos.

Dacă te-ai fi dat

La niște creștini botezați,

Dar te-ai dat la niște câni de

[jidovi spurcați.

— A, maică, măicuța mea,

Mi-a fost drag

S'aud vântul bătând,

Iarba fășâind,

Boii mugiind,

Plugurile scârțind,

Voinicii șuierând,

Copiii cântând,

Femeile cântând².

Cine va spune

Aceste cuvinte

La luna,

La săptămâna,

Când i-a da mâna,

De mâna dreaptă l-oiu luă,

Și l-oiu duce

La porți deschise,

Făclii aprinse,

La mese 'ntinse,

Pahare pline

Și bucate bune.

Cine-a ști

Și nu le-a spune

La luna,

La săptămâna,

Când i-a da mâna,

De mâna stângă

L-oiu luă,

Și l-oiu duce

La porți închise,

Făclii stânse,

La mese strânse,

Pahare deșerte

Și străchini deșerte.

Amin, Amin

Și cu Dumnezeul nostru laudă!³⁾

1. *Băgeac, băgeag, băgeacă, hodgeag, horn, hornă.*

2. Cele 7 versuri de până aici se aud și în *plugușoarele* din ajunul lui Sf. Vasile și descrie mergerea carălor încărcate de grâu, spre moară pentru a măcina de colaci.

3. Diet. de Ilinca V. Vințilă, și comunic. de d-l T. Cruceanu, învățător, Tuțcani, jud. Covurluiu.

A șasea povestire se aude prin jud. Buzău și sună precum urmează :

A fost un om mare
 Și a luat un topor mare
 Și a tăiat un copaciu mare
 Și a făcut o biserică mare,
 Cu nouă uși, cu nouă zăbrele.
 În zăbreaua mare
 Șade *Sântă-Măria-mare*;
 În zăbreaua mică
 Șade *Sântă-Măria-mică*;
 În zăbreaua din mijloc
 Șade *Maica Domnului*.
 Maica Domnului ședeă,
 Carte cetiă,
 Lacrămile îi curgeă,
 Cu măhramele ștergeă,
 Slove de aur se făceă.
 Se uită Maica Domnului pe umărul
 [stâng

Și n'a văzut pe nimeni;
 Se uită și pe umărul drept
 Și văzû pe Ion
Sfântu-Ion,
 Pe un cal alb.
 Ci nu eră alb de fel,
 Ci eră alb de spumă.
 Și îl întrebă Maica Domnului:
 -- Ioane,
 Sfinte-Ioane,
 N'ai văzut un fiu al meu,
 Domnul Dumnezeu,
 Și un fin al tău?

-- Nu l-am văzut, Maică.

Dar de auzit

Am auzit,

Că-l cănesc câinii de Jidovi

La poarta lui Pilat,

Pe cruce de brad¹.

Maica Domnului dacă auziă,

Lepădă haine cerești

Și luă haine călugărești

Și plecă multă cale împărăție,

Față albă sgăriind,

Păr galben smulgând,

Plângând

Și tânguind,

Prin spini

Și prin mărăcini.

Dincolo de gărlă eră un *cal*, un

[*măgar și o salcie*.

-- Vino încoace, calule!

Să trec,

Că mă înec

Iară calul n'a voit să vie

Și Maica Domnului l-a blăstămat.

-- Să mănânci și saț să nu mai ai.

A chemat pe măgar

Și măgarul a venit.

Dar Maica Domnului i-a zis:

-- Intoarce-te îndărăt,

Că ești prea mărunt și mă înec.

Apoi i-a zis salciei:

-- Sălcioară.

1. Cuprinsul câtorvâ versuri de până aici, îl găsim în acest colind ardelean, comunic. de d-l Petre Ugliș:

La cea piatră răzimată
 Maica sfântă-i supărată.
 Vin trei îngeri și-o întrebă:
 -- Ce ești, Maică, supărată?
 -- Cum să nu fiu supărată,
 Că cu ochii m'am uitat,
 Pe Hristos mi l-or lăut
 Mi l-or luat
 Și mi l-or dus
 La curțile lui Pilat,

Pe cruce de lemn l-or pus,

Cu sulița l-or străpuns,

Apă și sânge a curs.

Și-l luară

Și-l sburără,

Sus la cer îl ridicară,

Plânge Maica și se frânge

Și inima-i noată 'n sânge.

Luna fața și-a schimbat,

Soarele s'a'ntunecat!

Sălcioară,
Plecă-ți vârful și te fă punte
Să trec,
Că mă înec.

Iară salcia și-a plecat vârful
Și s'a făcut punte
Și a trecut Maica Domnului.
Și i-a zis :

— Să fii blagoslovită !
In ziua de *Florii*,
Să te iea toți oamenii prin mâni
[și biserică !

Plecă Maica Domnului
Multă cale împărăție,
Față albă sgâriind,
Păr galben smulgând,
Plângând
Și tânguind,
Prin spini
Și prin mărăcini
Și s'a întâlnit cu un *meșter de*
[lemn.

— Meștere de lemn,
Meștere de lemn,
N'ai văzut un fiu al meu,
Domnul Dumnezeu ?
— Nu l-am văzut,
Dar au venit la mine să-i fac
[crucea.
Și de ce au zis ca să i-o fac mai
[mică,
D'aceea am făcut-o mai mare ;
Și de ce au zis s'o fac mai ușoară,
D'aceea am făcut-o mai grea.

Maica Domnului a zis :
— Meștere de lemn,
Meștere de lemn,
Nici un spor să nu se mai alege
[de lucrul tău !

Plecă Maica Domnului
Multă cale împărăție,
Față albă sgâriind,
Păr galbăn smulgând,
Plângând
Și tânguind,
Prin spini
Și prin mărăcini

Și s'a întâlnit cu un *meșter de fier*,
Și-l întrebă Maica Domnului,
[zicând :

— Meștere de fier,
Meștere de fier,
N'ai văzut un fiu al meu,
Domnul Dumnezeu ?
— N'am văzut, Maica Domnului,
Dar au venit la mine să-i fac
[piroane de fier.
De ce au zis să le fac mai subțiri,
De aceea le-am făcut mai groase;
Și de ce au zis să le fac mai as-
[cutite,
De aceea le-am făcut mai ne-
[ascuțite.

Maica Domnului a zis :
— Meștere de fier,
Meștere de fier,
Să dai cu ciocanul
Ca să capeți banul !
Plecă Maica Domnului
Multă cale împărăție,
Față albă sgâriind,
Păr galben smulgând,
Plângând
Și tânguind,
Prin spini
Și prin mărăcini,
Până a ajuns la poarta lui Pilat.
Maica Domnului
A dat cu piciorul stâng și nu s'a
[deschis,
A dat cu piciorul drept și s'a des-
[chis.

Când în curte,
Eră o piatră ascuțită
Și s'a pus cu inima pe ea,
Ca să se taie,
Dar piatra s'a topit ca ceara de foc.
Maica Domnului s'a sculat
Și Ovreii au văzut-o
Și i-au zis :
— Mario, Mario,
Când s'o face pânea spic de grâu
Și paharul de vin viță de strugure,
Și ouăle albe dela babă roșii,

Și cocoșul din strachină o înviă
 Și din aripi o da,
 Atunci fiul tău o înviă !

Dar nici vorba nu sfârșia,
 Și pânea spic de grâu făcea,
 Paharul viță de strugure se făcea
 Și ouăle albe se roșia

Și cocoșul înviă
 Și pe toți îi orbiă
 Și Domnul Hristos înviă.

Maica Domnului

Dacă îl vedeă,

Ii ziceă :

— Fiul meu,

Dumnezeu,

Mare putere ți-am dat eu ție,

Să nu te dai căinilor de Jidovi,

Să te chinuească

Și să te omoare.

— Maică, maică,

Nu m'am dat pentru unul ori pen-
 [tru doi,

Ci m'am dat pentru lumea toată,

Că până nu mă dădusem,

Eu n'auziam cocoșul cântând,

Bicișor trosnind,

Flueraș zicând,

Nici a dorî fiica de maică,

Nici maica de fiică,

Nici vaca de vițel,

Nici vițelul de vacă,

Nici oaia de miel,

Nici mielul de oaie.

Dar când m'am dat,

Pre toate le-am auzit !

-- Fiul meu, Dumnezeu,

Cine a ști povestea ta și o povesti-o
 [la anul,

La jumătate de an,

La lună,

La săptămână,

Să mâi dreptii să îl iea

De mâna dreaptă

Și să îl ducă pe calea cea dreaptă,

La mese întinse,

La făclii aprinse

Și la pahare pline.

Iară cine o ști-o

Și n'o povesti-o,

Nici la anul,

Nici la jumătate de an,

Nici la lună,

Nici la săptămână,

Să mâi strâmbii tăi,

Să-l iea de mâna stângă,

Să-l ducă pe calea cea strâmbă,

La mese strânse,

La făclii stânse

Și la pahare goale ¹.

În sfârșit a șaptea povestire ne spune numai partea care privește întâlnirea Maicei Domnului cu broasca. Ea se aude prin părțile de jos ale Olteniei și glăsuște astfel :

«Când Jidovii au răstignit pe Domnul Hristos, *Maica Domnului* s'a dus să-l *jălească* ². Tot jăluindu-se ea așa, haid' că nimerește o *broască*. Mai din una, mai din alta, broasca 'ce ³ :

— La ce te mai jeleşti, Maică Precistă, de geaba, că... s'a dus... s'a dus !...

Da' Maica Precista :

1. Culegere din com. Săgeata, jud. Buzău, comunic. de d-l C. N. Mateescu, prof. în R.-Vâlcea.

2. A *jăli* un mort, a-l boci la stâlp, a-l plânge la stâlp.

3. [Zi]ce.

— Păi de ce să nu mă jălesc, că doar unul am avut și și pe
ăsta mi l-au răstignit Jidovii !

— Las', Maică Precistă, că și eu am avut

Nouă *brotăcei*,
Toți *crăcănăței* ¹,
Cu ochii *holborăței* ²,
Ca mine de frumușei,

și pe toți i-au călcat carele mocănești de pe drum ; și *dor* unul
mi-a mai rămas, și și-acela ca vai de el !

Maica Precesta de colo :

— Ia chiamă-l să ți-l văd și eu !

Broasca-l chiamă :

— Fir de busuioace,
Ia fă-mi-te 'ncoace,
Să mi te vadă Maica Precista !

Și brotăcelul odată sare de unde eră băgat : *creac-creac*, *țâști-țâști*, — cum e el făcut.

Cum l-a văzut așa Maica Precista, a început să zâmbească.
(lângă fiu-său răstignit !), *unde* ³ i-a zis și «fir de busuioace...»

Și fiindcă a făcut-o să zâmbească, broasca pe Maica Domnului,
Maica Precista a blestemat-o :

— Tu să mori și să nu te'mpuți și nici *hoară* ⁴ să nu faci
ca alte leghioane...

Și zice[-se], e adevărat.

Și ci-că de-atunci broasca se usucă'n drum, calcă căruțele peste
ea și hoară nu face !» ⁵

O variantă a acestei povestiri se aude și'n părțile de sus ale Olteniei:

«Pe vremea când răstigniseră Jidovii pe Domnul Hristos, Maica
Domnului plângea la cruce, de udă lemnele și pietrile. O broască,
trecând din întâmplare p'acolo, și văzând cum Maica Domnului
plângea și se văicăria, prinse a o'trebă :

— Da' bine, femeie, ce ai de plângi așa cu foc și cu suspin ?

1. *Crăcănățel* și *crăcănățel*, crăcănăț de picioare.

2. *Holborățel*, cu ochii bulbucați.

3. *Unde*, fiindcă ; ex. unde n'ai nici o palmă de loc, sprijini pe cei
ce vor împărțirea pământurilor străine ?

4. *Hoară*, viermi.

5. Culegere din com. Boureni, jud. Dolj, comunic. de d-l N. I. Du-
mitrașcu.

— Iaca ce să am, broasca lui Dumnezeu, e fiul meu răstignit de Jidovi, îi răspunse Maica Domnului.

— E, și numai pentru atâta te olicăi și te vâicări dumneata ?

— Păi vezi bine că da ; ce, e puțin lucru să-ți omoare cinevă copilul ?

— He, he, dar mie că aveam :

Nouă copilăși,
Nouă *crăcănei*
Și *borțosei*,
A trecut unul cu carul peste ei !

și tot nu mi-a părut rău ; dar ție de unul numai !

— I, broască necredincioasă, omul să te omoare, dar tu să nu te împuți : să te usuci ca *prigorica* la soare ! » ¹.

Dintre colindele ce pomenesc această căutare a Maicei Domnului, pomenim următoarea, care se aude în Transilvania :

Zori, dragi zori,
Nu vă revârșați,
Nu vă arătați,
C'am întârziat,
Umblând, colindând,
Toate satele,
Toate casele,
Până ce-am ajuns
La această casă
Naltă și frumoasă,
Cu var văruiță,
Cu *șic șicuită*,
Cu aur boltită.
Umblând, colindând,
Noi c'am întâlnit
Maică supărată,
Față lăcrămată ;
Maică obidită,
La haine cernită.
Maica lăcrămă
Ș-i așa ne'ntrebă :
— Junii colindători,
D'umblând, colindând,
Nu cumv' ați văzut

Pe unde-ați trecut
Fiișorul meu,
Drag sufletul meu ?
— Fiișorul, maică,
Noi nu l-am văzut.
Și de l-am văzut,
Nu l-am cunoscut.
— Fiișorul meu,
Sufletelul meu,
Lesne-i d'a-l cunoaște :
Perișorul lui,
Pana corbului ;
Fețișoara lui,
Spuma laptelui ;
Ochișorii lui,
Două mure coapte,
Coapte de sub foi,
Ne-ajunse de ploi ;
Coapte la răcoare,
Ne-ajunse de soare ;
Coapte la pământ,
Ne-ajunse de vânt ;
Mustăcioara lui,
Spicul grâului ! ²

1. Dict. de d-l I. Fira, com. Zlătarei, jud. Vâlcea, comunic. de d-l Gh. Fira. Mai scurt în *Șezătoarea*, XIII, p. 176.

2. A. Bârseanu, *Cincizeci de colinde*, Brașov 1903, p. 567.

La capitolele de mai sus, ar mai fi trebuit, după socotința mea, încă alte două. În întâiul trebuiau așezate toate *Minunile Maicei Domnului* pe cari poporul nostru le cunoaște, iar în cel deal doilea, tot ce nu se putea cuprinde în capitolele premergătoare și anume: *Alle povestiri și credințe cu privire la Maica Domnului*. Acestea însă, ca și minunile, sunt așa de multe, încât de bună samă că răposatul academiician dinadins le-a lăsat de-o parte, pentru ca să nu mărească prea mult culegerile celor nouă capitole. Tot din această pricină nu pot nici eu adăuga, la cele de mai sus, decât următoarele șire, ca exemplu numai :

Intre minuni pomenim legenda plantei *Palma Maicei Domnului* :

«Se zice că mai înainte vreme, *boala grabnică* nu avea leac.

Intr'o zi, *Lisaveta*, maica Sfântului Ioan Botezătorul, care suferia de această boală, călătoria împreună cu *Maica Domnului* pe niște câmpii ; și din una în alta, s'au luat în vorbă.

Și a zis Maica lui Sf. Ioan :

— De mulți ani umblu să mă lecuiesc și n'am dat încă peste o buruiană bună.

Și Maica Domnului i-a răspuns :

— Uită-te la iarba asta ; iea-o, fierbe-o și'n scăldătoare scaldă-te de câte trei ori pe zi, trei zile în șir, că te vei tămădui!

Maica Lisaveta făcū întocmai după învățătura Fecioarei și dobândi sănătate.

De atunci rămase acelei buruieni numele de *Palma Maicei Domnului*, pentrucă are frunza în chip de palmă ; iar o *boală*, *cea grabnică*, de atunci are leac pe lume»¹.

Prin jud. Dorohoiu, se aude următoarea legendă a *Năvalnicului*:

«*Năvalnic* eră numele unui flăcău frumos, căzut din cer de frumos. Fetele, cum îl vedeau, se prăpădiau după dânsul și-și făceau samă. Dacă intră undevă în vreun sat, toate cărările se încurcau pentru fetele cele frumoase și toată partea temeiască nu-și mai ținea firea și umblau femeile buimațe, bete, nu altceva.

Băiatul cel năzdrăvan, — căci și năzdrăvan eră gălătușul cel frumos, ajunsse într'o pădure, și acolo ce să se mai afle? *Maica Domnului*, având a trece prin locurile acelea pline de copaci și de buruieni fel de fel, își încurcă și ea drumul din pricina lui, și ori încotro s'ar fi întors, tot degeaba ; trei zile și trei nopți a trebuit

1. Culegere din com. Țepu, jud. Tecuciu.

să rătăcească Prea Sfânta, până ce într'o bună dimineată, drept în zori, se întâlnește în întunericul pădurii c'o babă îmbrăcată în cămașă albă, umblând după buruieni de leac. Și fiind pe semne și ea tehuită de holteiu cel fermecător, o întrebă :

— Pe cine cauți, bătrână a lui Dumnezeu, în zorii dimineții?

-- Hei, pe *Năvalnic*, -- voinicul cel ce ursește fetele, — răspunse baba. Si am să-i fac de urît, să nu mai încurce cărările oamenilor!

Năvalnic, care pândia într'un tufiș, a și ieșit la lumină, gata să iea vieața, și bătrânei precum și Maicei Prea-curate. Dar aceasta, cunoscând cine-i făcuse mare necaz, a blagoslovit asupră-i, zicând :

— Năvalnic ești, navalnic să fii;
Intre buruiene de dragoste ești,
Și buruiană de dragoste să rămâi, —

precum a și rămas : buruiană de dragoste pentru leac, căci și acum el crește prin păduri pe *vetre*, anume știute de babe făcătoare de «lumea dragă».

De Sfânta-Maria mare, de obicei, se duce vreo babă de acestea în zori la pădure ; și împreună cu ea merge tineret mult chiuind : «uiu-iu-iu-iu !». Supărat, nu se cade nimeni să meargă la o așa iscodire, care cere veselie și voie bună. Duc în mână mai cu samă zahăr și pe lângă altele, zice biata baba cea îmbrăcată în curată și frumoasă cămeșă albă :

— Cum năvălește lumea la zahăr, așa să năvălească și dragostea'n casă la mine !

De obicei se chiuie mai tare, când se dă cu ochii de buruiana dragostei, adică a năzdrăvanului și frumosului Năvalnic»¹.

Ca «povestire diferită», pomenim iarăș numai una în care se vorbește despre blestemarea Apostolilor de către Maica Domnului :

«In seara vinderii Fiului dumnezeesc, Jidovilor de către Iuda, văzuse *Maica Precista* cum din toată mulțimea *Apostolilor*, nici Petru, — care se jurase că nu se va deslipi de Domnul nici la moarte, — nu eră lângă Fiul ei. De asta, cu mare jale își plânse ea odrasla

1. Culeasă de d-l D. Furtună, dela d-ra Alexandra Leontescu, com. Vlăsinești. — Z. Panțu, *Plantele cunoscute de poporul român*, București 1906, p. 185—6: «*Năvalnic*, *Limba cerbului*, *Limba vacii*, *Limba vecinei*, *Scolopendrium vulgare* Smith. = *Scolopendrium officinarum* Schwartz... Această plantă, cu proprietăți amare și rezolutive, este purtată de fete în sân, căci după credința poporului, năvalnicul are puterea magică de a face să năvălească pețitorii din toate părțile».

dumnezească ; și jalea îi eră cu atât mai mare, cu cât nici un ucenic nu-l apăraseră cu credință și bărbăție.

După înmormântarea trupului sfânt, venit-au Sâmbătă dimineața Apostolii la Maica Domnului, să plângă împreună cu dânsa pe stăpânul lor, dar Sf. Fecioară nu-i primî, ci-î blăstămă să se împrăștie și să umple pămîntul, cum s'au împrăștiat în seara vinderii ; iar lui *Iuda*, cel care prețuiseră mai presus banul decât pe Fiul lui Dumnezeu, îi zise :

— Iar tu, și neamul tău, să vă vindeți și pentru bani să vă uicideți.

Cei unsprezece apostoli s'au împrăștiat, propăvăduind cuvîntul lui Dumnezeu, că-i usturase mult la suflet blăstămîl Maicei Domnului, iar Iuda se făcû negustor, el și urmașii lui ; aceștia pentru bani se mînăncă și se vînd unii pe alții. Din neamul lui Iuda se trag *Iudeii*, adică Ovreii sau Jidani, «că lor, în cărțile adevărate le zic numai Iudei, adecă feciori de-ai lui Iuda vînzătorul !»¹.

Cît privește credințele pe cari poporul nostru le are despre persoana *Maicei Domnului*, ele sunt nenumărate. Iarăș numai ca o pildă însemnăm aici următoarele lucruri :

S'a văzut în povestirile cu privire la «Căutarea Domnului Isus Hristos», cum se vorbește de *Maica Domnului*, de *Sîntă-Măria-mare* și de *Sîntă-Măria-nică*, întocmai ca de trei persoane bine deosebite între dânsule. Cu privire la aceasta, mărturisesc și eu că prin cele mai multe părți cele două *Sîntă-Mării* sunt privite de poporul neștiutor de carte ca neavînd nici o legătură cu Maica Domnului.

Prin Bucovina, unii spun că *Maica Domnului* e o stea care se află lângă lună². Tot pe acolo se zice că Maica Domnului este *Luceafărul de dimineață*³.

Cultul Maicei Domnului însă este foarte adînc săpat în sufletul poporului nostru. Dacă uită cu totul aproape pe *Dumnezeu* și pe *Sf. Dub*, pomenind numai pe Isus Hristos, — «Doamne Isuse Hristoase, *Dumnezeul nostru*», — nu uită niciodată pe *Maica Domnului*. Formulele «Doamne, Maica Domnului» și «Dumnezeu și Maica Domnului» sunt stereotipe.

Cînd cere ploaie, zice : «Doamne, Maica Domnului, —dă Doamne

1. Culegere din com. Țepu, jud. Tecuciu.

2. Voronca, *op. cit.*, p. 1142.

3. *Ibidem*, p. 1329.

ploaie ! » ; când blăstămă zice : « Să dea Dumnezeu și Maica Domnului, să nu mai vadă lumina soarelui, etc. ». Pentru aceasta și icoana Sfintei Fecioare rareori lipsește din casele Românilor. Mănăstirile posed multe asemenea icoane despre cari se zice că sunt *făcătoare de minuni și-s* numite *sfințe*, — « sfânta dela... », — scoțindu-se în procesiuni pentru ploaie și purtându-se spre acest scop din sat în sat ¹.

Prin Bucovina, pe vremuri de secetă, se aruncă o icoană de a Maicei Domnului pe apă ². « Pentru dragoste », tot prin aceste părți, feciorii și fetele spală Icoana Maicei Domnului cu busuioc și apa se aruncă peste flori ³.

Pe lângă neprețuitul ajutor pe care Maica Domnului îl dă creștinilor, atât prin rugăciunile ei către Domnul Hristos, cât și prin puterea sa însăș, precum ar fi scoaterea cu năvodul, — făcut din fuiorul ce se dă preoților la Bobotează, — a sufletelor din iad ⁴, pe lângă marea ajutorință ce o dă bolnavilor ce se « căinează și se vâicărează ». Ea singură auzindu-i și scoborîndu-se la ei pe « scări de aur », Maica Domnului, pe lângă toate acestea, mai poruncește spre binele norodului și o sumă de lucruri. Astfel de câte ori poporul nu știe să motiveze o trebuință, zice câte odată că « așa e bine », dar mai ales că « așa-i plăce Maicei Domnului » ; și de câte ori vrea să dovedească pricina pentru care ceva « nu-i bine », zice că « nu-i place Maicei Domnului ». Cu câteva exemple încheiu acest prea lung capitol :

Prin jud. Vâlcea, după ce se ridică războiul din casă, trebuie ca gospodina să-și măture de îndată casa, ca să nu stea Maica Domnului în genunchi din această pricină ⁵ ;

Cu spatele înapoi să nu meargă nimeni, că râde *Dracul* și plânge Maica Domnului ⁶ ; și

Să nu șezi cumvâ pe o masă, că lăcrămează Maica Domnului. ⁷

1. Vezi mai pe larg într'a mea *Agricultură la Români*, p. 12-3.

2. Voronca, *op. cit.*, p. 931.

3. *Ibidem*, p. 897.

4. Marian, *Sărbătorile*, I, p. 173--4 ; *Immormântarea*, p. 350—1.

5. Cred. Rom. din Zlătărei, jud. Vâlcea, comunic. de d-l G. Fira.

6. *Șezătoarea*, I, p. 125.

7. Culegere din jud. Tecuciu.

II. Postul Sântă-Măriei.

Cu două săptămâni înainte de ziua *Adormirii Maicei Domnului*, se lasă sec pentru *Postul Sântă-Măriei*, care se socotește a fi tot așa de «mare», adică de samă, ca și «Postul mare» de dinaintea Paștilor, din care se zice că este chiar rupt. Toată lumea trebuie să-și țină cu sfințenie, nefiind îngăduită mărirea de fruct sau de dulce decât bolnavilor și copiilor ¹.

Cu privire la jud. Mușcel, despre acest post se scriu următoarele: «În acest post nu se mănâncă nici chiar [mâncări prăjite cu] untdelemn, iar deslegarea de pește nu-i decât o singură zi, *Pobrejenia*, căci *Postul Sântă-Măriei* este rupt din *Paresemi*». E credință că la început postul Paștilor era de nouă săptămâni, dar văzându-se că e prea lung și prea sărăcăcios, așa că oamenii ieșiau prea slabi în primăvară, când trebuia să se dea cu totul muncilor, s'a micșorat acest post cu două săptămâni și s'au pus aceste zile de post înaintea *Sântă-Măriei mari*, când e belșug de legume și zarzavaturi ².

Prin unele părți din Bucovina se crede că dacă plouă mult în acest post, aceasta se întâmplă din pricină că la sfârșitul *Cășlegilor de carne* a nins mult ³. Lucrul acesta este vrednic de știut, pentru că pe această vreme munca câmpului este în toi și se știe cât de mult pot strică ploile.

Nu trebuie să se confunde postul acesta al Sântă-Măriei cu *Postul Maicei Domnului*, care este altceva. Acest post dacă se păzește, se crede că aduce împlinirea tuturor dorințelor. Fără a fi mândros pe cineva sau supărat pentru vreun lucru, gospodarul, și mai ales gospodina, începe să postească ziua de *Luni* toată ziua, până a doua zi dimineața. În săptămâna următoare se postește ziua de *Marți*, și tot astfel mai departe, zilele următoare, în curgere de șapte săptămâni. *Candela*, în tot timpul acesta, trebuie să ardă fără curmare. Unii oameni totuși mănâncă puțină pâine și beau apă ⁴. Prin jud. Suceava,

1. „*Ion Creangă*“, I, p. 23, credință din com. Țepu, jud. Tecuciu: «Copilul mic se înțarcă de obicei la un an și jumătate. El n'are păcăt dacă sugă țâța în zi de post și chiar în *posturile mari* (Postul cel mare și *Postul Sântă-Măriei* care-i rupt din postul cel mare)». — Cred. Rom. din com. Voicesti, jud. Vâlcea, comunic. de d-l I. N. Popescu, inv.

2. R.-Codin-Mihalache, *op. cit.*, p. 83.

3. Cred. Rom. din com. Straja, comunic. de d-l D. Dan.

4. E. N.-Voronca, *op. cit.*, p. 280.

postirea aceasta de șapte zile se făcea mai de mult numai în *Postul mare*, în chipul arătat mai sus. În săptămâna patimilor se postiau de-a valma, toate zilele, mâncând numai o singură dată pe zi, seara, după ce răsăria *Steaua ciobanului*. «Cine vrea să aibă noroc și să ajungă zile bune, postește cu drag și Dumnezeu îl ajută»¹.

Acest post se aseamănă și el cu un altul, care se chiamă *postul negru*. «Dacă ți s'a furat o vită sau altceva de samă, să faci postul negru pentru a află pe hoț, adică dacă îl începi Joia, de pildă, să nu mănânci nimic și nici să bei, și desbrăcat de orice haină, să te închini și să bați mătănii toată ziua, de dimineață până seara, și nici din casă să nu ieși. Aceasta, ziua întâia. În săptămâna viitoare, postești ziua care vine la rând, Vineri, și tot așa șapte săptămâni, până ce ai încheiat săptămâna la ziua în care ai început postul negru. Dacă ziua de încheiere cade într'o sărbătoare mare, ca Crăciunul, Paștele, trebuie să se postească și aceasta pentru ca postul să fie cu folos. Dacă postul e făcut cu credință, i se va trage moartea tâlharului, dacă nu se va descoperi. Acest post se face tot așa și stând în pielea goală la întunec, astupat în cuptorul unde coci pânea, pentru a fi și mai negru»².

III. Sântă-Măria-mare.

Sărbătoarea dela 15 August, *Adormirea Maicii Domnului*, se cunoaște și se serbează în popor sub numele de *Sântă-Măria-mare*, *Sântă-Măria-cea-mare* sau *Precista-mare*.

Ea este așteptată cu aceeaș bucurie aproape ca și Paștele sau Crăciunul, «căci *postul* ei a fost ținut mai abitir ca al Crăciunului».

Înspre această zi, ca și în zilele de primejdie, prin jud. Muscel rostesc următoarele versuri, cari sunt cunoscute sub numele de *Visul Macei Domnului*.

Piatră peste piatră,
Maica Domnului
Jos pe piatră ședeă,
Domnul Hristos
P'altă parte veniă.
— O! Maica noastră ce iubești,

Ori dormi, ori odinești?
— O, Doamne, fiul meu,
Nici dorm, nici odinesc,
Puținel somn *însomnai*
Și mare vis că visai:
Unde te prinsese câinii de Jidovi.

1. Credință și datină comunic. de d-l M. Lupescu, pentru com. Bogdănești și Spătărești.

2. Dat. și cred. Rom. din com. Hânțești, jud. Dorohoiu, împart. de d-l N. V. Hânțescu.

In *Udeia*
 Te căsnă,
 Te chinuă,
 Cu oțet și fiere te-adăpă';
 Te'mbrăcăse
 Cu cămașă de urzică,
 Te 'ncinsese
 Cu brâu de mărăcine,
 Și-ți pusese
 Coroană de spini pe cap,
 — O, Doamne, Maica noastră,
 Cum mă *vrea* bate cu palmele

Peste fața obrazului,
 Cu biciu de foc din cer,
 L-oiu săgetă.
 — O, Doamne, fiul meu,
 Cine va prea zice
 Aste cuvinte slinte,
 Ziua de trei ori
 Și noaptea de două ori,
 Nici focu nu-l va arde,
 Nici *Tatarii* nu-l va robi,
 Nici de ciumă nu va muri;

lucru care se și urmează, recitându-se ziua de trei ori și noaptea de două ori ¹.

Dimineața, femeile merg la biserică și împart *struguri* la saraci ², pentru sufletul morților. Tot astfel se dau și *prune* coapte ³; asemenea prin Bucovina și părțile Moldovei de sus, gospodinele aduc la biserică *fağuri de miere* ⁴. În de obște, cu acest prilej merg și pe la cimitire și-și tămâiază morții familiilor lor ⁵. Prasnice pentru acești răposați se fac atât în dimineața Sâmbetei de dinaintea Sântă-Măriei ⁶, cât și a doua zi după Sântă-Mărie, mai ales când acești morți sunt proveniți din înecați, arși, mâncați de lupi, și alte cumpene ⁷.

Peste zi se fac hori în sate: tineretul joacă, iar bătrânii și copiii *bat nucii* pe la vii, câmpuri și prin grădini.

Femeile cari au ca nume de botez pe cel de *Maria* sau *Măria*, își serbează «patronul», adică ziua numelui; tot astfel fac și bărbații cari poartă numele de *Marin* sau *Mărin*. Totuș unele temeii se feresc de a-și avea acum *hirtimosul*, când e vorba de o *Adormire* și deci de o *Moarte*, fie chiar și a Maicei Domnului. Hirtimosul îl vor ținea deci la cealaltă *Sântă-Mărie* sau la *Maria Magdalena* ⁸.

«În această zi se povestesc *Minunile Maicei Precistei*, făcute atunci când i-au prins Jidovii feciorul: cum a binecuvântat pe *broască* când a mângâiat-o, cum a binecuvântat pe *rac* să poată merge și

1. R. Codin-Mihalache, *op. cit.*, p. 84.
2. *Calendarul Ilustrat*, Craiova 1910, la zi.
3. Marian, *Immormântarea*, p. 392.
4. Voronca, *op. cit.*, p. 1179.
5. Marian, *Immormântarea*, p. 341.
6. Voronca, *op. cit.*, p. 389.
7. *Ibidem*, p. 887.
8. Culegere din com. Țepu, jud. Tecuciu.

așă (d'a'ndăratelea, pentrucă d'a'ndăratelea mersese când furase cuiul pe care îl bătuse Mântuitorului în inimă), să-i fie de atunci înainte clește apărător piciorul cu care a apucat cuiul; și carnea lui — a racului — să se poată mânca în orice zi, chiar în post¹. Asemenea povestiri am dat și eu mai sus.

Prin unele părți din Transilvania, în această zi unii caută să prindă insecta numită *goanda-de-câni*²; ea se va țineă ascunsă un an întreg sub icoana Maicei Domnului, pentru ca să fie feriți de *turbare* câinii de pe lângă casa gospodarilor³.

Prin jud. Muscel,⁴ deoarece rodul viilor acum începe să dea în copt, în această zi se obișnuiește a se tocmi *pândarii*⁴.

Din *struguri*, în această zi este bine să se mănânce întâiu⁵. Despre gustoșii și frumoșii *struguri* de pe la această sărbătoare, se pomenește în descântece, zicându-se :

...Iar N. să rămâie curat,
Luminat,
Ca steaua din cer,
Ca roua din câmp,
Ca *strugurii în vie*
In ziua de *Sântă-Mărie*⁶.

Tot pe acum este și vremea când turmele scoboară delă munte, după cum ne spune următorul cântec muscelean :

La *Sântă-Măria-mare*
Tulesc oile devale
Și se duc și nu mai vin
Pân' la Stântul-Constantin ;
Și se duc și nu vin iară
Pân' la dalba primăvară.
Rămân stâni

Fără stăpâni,
Strunguțe
Fără oițe,
Scaune far' de *băcițe*,
Izvoare
Far' de mioare⁷;

sau acest cântec argeșean, o variantă a celui de mai sus :

— Săraci brazi încetinați,
Voi la ce vă legănați?

— Cum să nu ne legănăm,
Când noi singuri rămânem!

1. R.-Codin-Mihalache, *op. cit.*, p. 83—4.

2. *Hippobosca equina*, Latr.

3. Marian, *Insectele*, p. 398.

4. R.-Codin-Mihalache, *op. cit.*, p. 83.

5. Dat. Rom. din com. Voicesti, jud. Vâlcea, comunic. de d-l I. N. Popescu.

6. Dintr'un descântec de *spurc*, cules din com. Rusca, jud. Falciu.

7. R.-Codin-Mihalache, *op. cit.*, p. 83.

La *Sântă-Măria-mare*
Tulesc oile devale
Și rămân stânele goale;
Rămân stâni
Fără stăpâni,

Strunguțe
Fără oițe,
Scaune fără băcițe,
Munte
Fără oi mărunte¹!

Sau, în sfârșit, acest cântec doljean :

Drăguță *Sântă-Mărie*,
Nu lăsă toamna să vie,
Că-mi iea baciul'n melițe,
Rămân stânile pustie,
Târlița fără oițe,
Scaunel fără băciță,
Care face brânza dulce,

Să dea la ciobani să mănce.
Foaie verde mărgărit,
Merge vitele pascând
Și ciobanii fluierând
Și mielușei *vghierând*²
Și mamele lor plângând³!

Despre culegerea *năvalnicului* în această zi am pomenit mai sus.

IV. *Sântă-Măria-mică.*

Ziua de 8 Septemvrie, când Biserica noastră sârbează *Nașterea Maicii Domnului*, poporul român o numește *Sântă-Măria-cca-mică*, *Sântă-Măria-mică* sau *Precista-mică*.

Prin unele părți, poporul o socotește ca ziua unei sfinte, în deosebi de Sf. Fecioară Maria sau *Sântă-Măria-mare*⁴.

Ca și *Pintilie-Călătorul*, prin unele părți se socotește și această sărbătoare ca zi de hotar pentru *vară*⁵. Pălăria nu se mai poate purta și când copiii văd pe alții cu pălării pe cap după această zi, le strigă:

A trecut *Sântă-Măria*,
De-acum se spurcă câinii în pălărie,

sau încă mai de-a dreptul⁶. Prin jud. Vâlcea se strigă :

A trecut *Sântă-Măria*,
Să lepădăm pălăria⁷!

1. T. Pamfile, *Cântece de țară*, București 1913, p. 233.

2. *Vghierând*, sbierând.

3. Candrea, Densușianu, Speranța, *Graiul nostru* I, București 1906, p. 83.

4. C. D. Gheorghiu, *Calendarul femeilor superstițioase*, p. 89.

5. Marian, *Sărbătorile*, I, p. 94.

6. Culegere din com. Țepu, jud. Tecuciu.

7. Culegere din com. Voicesti, comunic. de d. I. N. Popescu, ca referindu-se, fără cuvânt după socotința mea, la *Sântă-Măria-mare*.

«Gerul stă până în *Postul Sămăpietrului* pe ape și dă *bruma*, când sunt pe-atuncea brumi; apoi se ridică și se duce cu totul și tocmai între *Sântă-Mării* vine iar»¹.

Prin unele părți se crede că dacă dela Sântă-Măria-mare și până la Sântă-Măria-cea-mică nu cade *brumă*, se împut *Jidovii*. Fiindcă în timpul celor trei săptămâni dintre aceste două sărbători se întâmplă foarte rar să cadă *brumă*, poporul român din Banat spune astfel, ca să-și bată joc de *Jidovii* blestemați de Maica Domnului.

Prin jud. Muscel se fac *prasnice* pentru răposați, iar bărbații și femeile cari n'au copii merg la biserică și se închină cu multe măntăni, ca să se îndure Dumnezeu și să le dea și lor prunci, cum a dat odată bătrânilor Ioachim și Ana, născătorii Maicei Domnului².

Prin jud. Vâlcea, «această *Sântămărie* se socotește mai mică decât cealalta, dar se păzește cu nelucru ca și *Sântămăria cea mare*»³.

V. Stoborul Sfântă-Măriei-mici.

A doua zi după Sântă-Măria-mică, prin jud. Muscel poporul serbează *Stoborul Sfântă-Măriei-mici*, în cinstea Sfinților Ioachim și Ana.

Cine lucrează în această zi, va suferi de *lovituri*⁴.

1. Voronca, *op. cit.*, p. 888.

2. R.-Codin-Mihalache, *op. cit.*, p. 84—5.

3. Cred. Rom. din com. Voicești, comunic. de d-l I. N. Popescu.

4. R.-Codin-Mihalache, *op. cit.*, p. 85.

SFÂNTUL IOAN DE TOAMNĂ.

Sărbătoarea *Tăierii capului Sfântului Ioan Botezătorul* se numește în popor *Sfântul Ioan de toamnă*, *Sf. Ioan taie capul pe varză*¹, *Sf. Ioan taie capul pe curechiu*², *Sf. Ioan, tăierea capului*³, *Sf. Ioan cap tăiat*⁴, *Ziua crucii*⁵ sau *Brumariul*⁶.

De această sărbătoare se leagă următoarea legendă care se aude prin jud. Muscel :

Sf. Ioan eră un tânăr sărac, cuminte și foarte frumos ; și tocmai pentru această frumusețe, o femeie bogată își puse ochii pe dânsul.

Într'o zi se întâlnește și-i spune chiar că peste noapte îl va aștepta la dânsa acasă. Să vină dar, că va fi bine de el, — să vină, că de nu va veni, vai și amar va fi de capul lui.

Sf. Ioan, care știa din ce pricină îl paște acest greu păcat, se întristă adânc și se rugă lui Dumnezeu să-i iea ceea ce-i cășunează atâta scârbă — frumusețea cea ademenitoare — și să-l facă urît. În acest chip socotiă el că femeia aceea își va întoarce fața și gândurile cele rele dela dânsul.

Dumnezeu se milostivî de fecior și-l învăță, se zice, ca să scoată cuțitul și să-și taie capul. Sf. Ioan făcù întocmai în această zi de toamnă și în locul capului său se pomeni cu un *cap de oaie*.

Astfel a plecat spre casa femeii care îl chemase. Când aceasta l-a văzut, s'a cutremurat de spaimă și cu ocări l-a dat afară.

1. Com. Țepu, jud. Tecuciu.

2. Com. Bălțatești, jud. Neamț, comunic. de d-l I. Preutescu. — Voronca, *op. cit.*, p. 944.

3. Voronca, *op. cit.*, p. 797.

4. *Ibidem*, p. 754.

5. *Calendarul ilustrat*, Craiova 1910, la zi. — Com. Voicești, jud. Vâlcea, comunic. de d-l I. N. Popescu.

6. Com. Bălțatești, jud. Neamț, comunic. de d-l I. Preutescu : «*Sf. Ioan de toamnă* se mai numește și *Brumariu*, fiindcă el de multe ori vine cu brumă».

În acest chip Sf. Ioan a fost scutit de păcat.

Frumosul lui cap a fost aflat tocmai mai târziu, la 25 Maiu, când biserica poruncește și poporul nostru serbează chiar *Aflarea capului Sfântului Ioan Botezătorul*¹.

Bucovinenii cunosc următoarea povestire :

Sf. Ioan cap tăiat eră un fecior în casă la *Irod-Impărat* și femeia lui Irod tare s'a *îngrădit* cu dânsul, dar el n'a vrut să se dea în dragoste cu ea.

De ciudă, împărăteasa i-a pus uu inel scump în buzunar. A căutat la toți și numai la el s'a găsit inelul ; și de aceea l-a pus la închisoare.

Împăratul acesta aveà o fată care jucà tare frumos și la o pe-trecere fata a jucat așa că tatăl ei i-a zis să ceară ce va vrea, căci el îi va da.

Mă-sa a 'nvățat-o să ceară capul lui Sf. Ioan.

— De știam așa, a zis împăratul, îți dam mai bine capul meu.

Dar amù n'aveà ce face și a poruncit de i l-a tăiat.

Atunci fata a venit cu capul pe tipsie, jucând ; și împăratul a blestemat-o :

— De-amù, draga mea, tot să joci !

Și întru una joacă, căci ea e *frigurile*, boala ce cutremură pe om »².

Aceste povestiri, firește, sunt înrudite cu cele ce se cetesc în biserică, din Mineie, la această sărbătoare.

Tăierea capului pe varză sau *pe curechiu* însemnează Tăierea capului *ca pe varză*, adică nu retezarea gâtului, ci *hăcuirea* capului, cum se *hăcuie* sau se *toacă* (*tocănează*) varza (curechiul). Deci în această zi nu va fi îngăduit să se taie nimic cu cuțitul, ci totul să se rupă cu mâna³ ; nu va fi îngăduit să se mânânce *varză*⁴ căci «lui Sf. Ioan de șapte ori i-au tăiat capul pe curechiu și iar a'nviat»⁵.

Tot astfel în această zi nu este bine să se mânânce fructe ro-

1. R.-Codin-Mihalache, *op. cit.*, p. 66 și 84.

2. Voronca, *op. cit.*, p. 754.

3. Dat. și cred. Rom. din com. Voicești, jud. Vâlcea, comunic de d-l I. N. Popescu, înv. — Cred. Rom. din com. Costești, jud. Tutova, împart. de d-ra Maria I. Mircea : „Să nu se taie nimic în această zi ; nici chiar unghiile“.

4. Pretutindeni.

5. Voronca, *op. cit.*, p. 944. — Cred. Rom. din Nemțișor, jud. Neamț, împart. de d-l Al. Moisei.

tunde cari seamănă cu un cap, precum: *merele*, *perele*, *micile* și nici *căpățînile* de *usturoiu*¹. De asemeni nu se mănâncă *perje* sau *prune*, cari, fiind negre, au cerut acelaș post și pentru *poama* sau *strugurii negri*. Cine gustă dintr'acest soi de fructe, face un păcat² sau se pune în primejdie de a căpăta tot soiul de boale³.

Prin alte părți nu se bea nici *vin roșu* și nici fructe sau legume roșii, — asemuite, credem, cu sângele ce a curs din capul Sfântului Ioan, — și nici coarne sau *curechiu murat*⁴ nu trebuie să se mănânce, deoarece «în această zi e Sf. Ioan care taie capul pe curechiu»⁵.

Numai femeile însărcinate, cari din pricina postelor ar putea pierde, au voie să guste în această *zi de post* din orișice ar voi⁶.

Postul se ține pentru tămăduirea de boale și mai ales de *friguri*.

În această zi, la Mănăstirea Topolnița din jud. Mehedinți, care are hramul acestei zile, «din vechime este obicei» să se adune «o mulțime de lume din satele vecine la petrecere. Această adunare, unii o numesc *goire*, alții *rugă*. Este credință în popor, că oricine ar fi prins de *friguri*, de ar posti în ziua aceasta și ar merge la mănăstire, este însănoșit îndată și pentru totdeauna scăpat de a-l mai prinde acea boală»⁷.

Prin jud. Neamț, în această zi de post *hora* nu este îngăduită.

Vitele scoboară dela munte, în așteptarea frigului⁸.

1. Voronca, *op. cit.*, p. 278, 797 și 944.

2. Cred. Rom. din com. Jorăști, comunic. de d-l P. Gh. Savin.

3. Cred. Rom. din com. Țepu, jud. Tecuciu.

4. Nici nu se găsește pe această vreme, decât foarte rar și numai pe la târguri poate, pe la birturi.

5. C. D. Gheorghiu, *op. cit.*, p. 88.

6. El. Sevastos, *Nașterea* (câteva coale întrerupte), p. 89.

7. *Rev. pentru ist. arh. și filolog.* An. I, vol. I, p. 166.

8. Cred. Rom. din com. Costești, jud. Tutova, împărt. de d-ra Maria

I. Mircea.

SIMION STĂLPNICUL.

Legenda *Sfântului Simeon Stălpnicul*, căruia poporul îi zice mai ales *Simion Stălpnicul*, *Stălnicul*¹ sau *Stălpnicul*², al cărui prasnîc se serbează în ziua de 1 *Septemvrie*³, urmează așa cum se aude în Bucovina :

A fost odată un băiat sărac dar frumos, frumos de sta să se măsoare cu soarele, cu toate că nimic nu-i mai frumos pe lume ca soarele. Și într'o zi, flăcăușul acesta se împacă să aducă apă unui

1. *Șezătoarea*, VI, p. 63.

2. Culegere din com Ștefănești, jud. Vâlcea, comunic. de d-l I. N. Popescu.

3. *Septemvrie* se mai numește și *Săctemvire*, *Răpciune*, *Răpciuni*, *Vinimeriu* sau *Vinițel*. O zicală din Țară-Românească zice că :

În luna lui *Răpciuni*,
Cad copiii pe tăciuni,

arătând, cred, lăsarea frigului și deci îndesarea copiilor la foc (Marian, *Sărbătorile* I, p. 98-7).

Prin alte părți se aude :

A venit luna lui *Răpciuni*,
S'așează Țiganii pe tăciuni,

cu acelaș înțeles (Tociulescu, *Mat. folk.*, p. 1206). În jud. Vâlcea, acest fragment de cântec, învederat nou, sună :

Septemvire (*Răpciune*),
Cad copiii pe tăciune).
Septemvire este răcoare,
După brumă dă și soare
Dar el nu prea încălzește,
Pielea o cam *înurzică*

Și rău o *înfurnică*,
Musca d'abiă sbărnăește,
Ea ca vara nu ciupește.
Puricele stă, nu pișcă,
Lesne-l prinzi dacă te mușcă!
(*Mat. folk.*, p. 1198).

Macedo-Românii numesc luna lui *Septemvrie* *Avidzmăciunle*, — culesul viilor (P. Papahagi, *Basme aromâne*, p. 546.)

Jidov. Merge la fântână, dar când să scoboare cofa, vede un șarpe încolăcit în fântână. Cum îl vede, se înspăimântă și dă să fugă, dar șarpele îndată îl strigă :

— Băiete, băiete, nu te'nspăimântă din pricina mea ; vino mai bine și mă scoate de aici, că mare bine ți-oiu prinde și eu. La ce vei gândi, aceea ți se va izbândi pe dată !

Flăcăul se întoarse îndărăt, scoase șarpele din fântână, merse apoi într'alt loc, luă apă pentru Jidov și apoi i-o duse.

Mergând pe drum se gândia că i-i foame ; și se mai gândia că bine ar fi să aibă ceva țoale nouă. Acasă vede spânzurat într'un cuiu un suman și alături de el o cămașă. Pe masă apoi, stăteau fel de fel de bucate și băuturi, ca să mânânce și să se îndestuleze cum se cade.

Seara deci, se culcă mulțămît și a doua zi se sculă plin de voia cea bună.

— Apoi dacă-i așa, își zise băiatul,—de ce să nu mă folosesc eu de darul acesta dat de Dumnezeu. Hai de-acum la împărat !

Și la împărat pornește numai decăt. Împăratul tocmai atunci își nuntia fata cu nu știu cine. Nunta eră mare, minunată, frumoasă, dar mireasa eră pare-că și mai frumoasă.

— Ce bine i-ar sta fetei de împărat lângă mine și mie ce bine mi-ar sta lângă dânsa ! Colea, alături ! Și să porceadă îngreuiată, și să facă un copil, ca să aibă cine să-mi zică și mie «tată» !

Și pe dată lucrurile se întâmplară după gândurile lui. Toate se împlinesc, dar împăratul se întunecă amar de această rușine ne mai pomenită. Ia auzi ! Iute poruncește să-i facă un poloboc mare, să pună în poloboc pe cele trei suflete și apoi să le dea drumul pe apă, să se tot ducă, și de întors să nu se mai întoarcă !

Și cum poruncește, așa se și face. Feciorul cel frumos cu fata de împărat și cu pruncul lor încep să plutească în poloboc pe apă, și ar fi plutit mult și bine, dacă voinicul nostru nu s'ar fi gândit că mai bine ar fi să tragă vasul la mal, acolo să-i crape cercurile și astfel el și cu ai săi să se pomenească pe uscat.

Și întocmai așa s'a și întâmplat.

A doua zi a socotit să se trezească în palatul împărătesc, — și-așa a fost, tocmai atunci când împăratul bătrân se întâmplase și murise. Tânărul nostru s'a încununat și a început să-și stăpânească norodul.

Acest împărat a fost mai târziu, nu se știe cum, *Sf. Simion* ¹.

Prin unele părți se zice că *Sf. Simion* se numește *Stâlpnicul*, din pricină că el «toată vieața lui a stat într'un picior pe un stâlp înalt și cu mâinile ținea pământul să nu cadă; mă-sa niciodată nu l-a văzut la față, din pricina că nu voia să se scoboare jos» ².

Credința că *Sf. Simion* a stat toată vieața lui într'un stâlp, o cetim de altfel în mineiul acestei zile, de unde, firește, a trecut în popor :

«Supărăndu-se fericitul [*Simion*, la care lumea se adunase ca să-l vadă] de o cinstire ca aceea și de neodihnă, și-a aflat un străin chip de scăpare din gâlcevile omenești. Pentrucă a gândit să-și zidească un *stâlp* și pe dânsul să stea ca așa să nu poată cei ce veniau a se atinge de dânsul. Deci a zidit *stâlpul* și pre dânsul o chiliuță strâmtă de doi coți și acolo suindu-se, petrecea în post și în rugăciune».

Prin jud. Neamț se crede că acest sfânt și-a petrecut treizeci de ani în acest stâlp ³.

Prin Bucovina se spune că *Sf. Simion* a stat pe stâlp un an de zile, într'un picior, rugând pe Dumnezeu numai să nu ploaie în acest timp. «In ziua aceea, — cred că la 1 Septembrie, — merg *vrăbiile* și-l ciupesc» ⁴, poate pentru a nu îndură lipsa foamei pricinuită de secetă.

Povestirea cu «stâlpul» o întâlnim și prin Oltenia ⁵.

Sf. Simon ține, se zice pe alocuri, cerul și pământul, adică *stâlpii pământului* ce stau pe *peștele din mare*. Pentru acest cuvânt, ziua lui se serbează prin Bucovina ca zi de mare primejdie ⁶.

Prin Oltenia ziua se lucrează; prin unele părți din Țara-Românească nici nu se pomenește de acest sfânt ⁷.

Prin Bucovina se zice că *Sf. Simion* ține *vânturile* toate la un loc. Odată, murindu-i un copil, s'a mâniat într'atâta pe Dumnezeu, încât s'a pus și a închis vânturile, astfel că în curând lumea s'a

1. Voronca, *op. cit.* p. 414—5.

2. C. D. Gheorghiu, *op. cit.*, p. 88.

3. Cred. Rom. din com. Balțatești, comunic de d-l I. Preutescu.

4. Voronca, *op. cit.*, p. 393.

5. Cred. Rom. din com. Voicești, jud. Vâlcea, comunic de d-l I. N. Popescu: «Se numește astfel (*Stâlpnicul*), fiindcă toată vieața lui a șezut numai într'un stâlp înalt».

6. Voronca, *op. cit.*, p. 393.

7. In R.-Codin-Mihalache, *op. cit.*, nu-l aflăm.

umplut de toate răutățile neavând cine să le spulbure de pe fața pământului. Dumnezeu, văzând aceasta, s'a pus cu rugămintele pe lângă dânsul, dar de geaba; i-a trimis pe ceilalți sfinți apoi ca să-l roage, dar iarăș în zadar. Numai într'un târziu, când a venit *cocoșul* și i-a spus că și lui i-a luat Dumnezeu o mulțime de copii, Sf. Simion s'a mai potolit și a dat drumul vânturilor. Iar pe cocoș l-a blagoslovit ca să poată avea până la patruzeci de găini de neveste !¹.

În această zi se zice că *vrăbiile* merg să-și facă *boierescul*, luând din tot soiul de *pânc* câte ceva în cioc și ducând aceste roduri nu se știe unde. Plecarea vrăbiilor, — căci în ziua de Sf. Simion nu se văd², — se mai chiamă și *mergerea la măsură*. «Undevă, într'o vizuină de munte sau codru, este o babă, *Împărăteasa tuturor păsărilor*», unde pornesc toate vrăbiile. Baba «le măsură [grăunțele] cu dimerlia; numai vârful îl rade și acela sboară înapoi, iar celelalte [grăunțe] îi rămân să-i fie de hrană babei peste an»³.

Pe-alocuri, unii socot această zi ca *început de an*, se înțelege, o rămășiță din vechea datină bisericească care socotiă la 1 Septembrie începutul anului. De aici credința că Sf. Simion «ține anul; cum e ziua lui, așa e tot anul».⁴

Prin jud. Neamț se socotește ca *început de toamnă* și ca zi de hram⁵.

Felul cum va fi vremea peste an, se poate afla și după *viermele* care de obicei se află în *merele* sau *gogoășele de stejar*. În acestea, «cine știe să caute în ziua de Sf. Simion, e ca și cum ar căută în zodie». Dacă viermele va fi sburat pe această vreme, e semn că anul va fi secetos, uscăcios. Dacă viermele va fi cu aripi, anul va fi potrivit în roade. Dacă aripele nu-i vor fi crescute, încă anul viitor va fi bogat în roade⁶.

Prin jud. Suceava se crede că dacă va tună după această zi, este semn că *toamna* va fi lungă⁷.

1. Voronca, *op. cit.*, p. 413—4.

2. «Nu-i găsi o *vrăbie*, să dai un galben».

3. Voronca, *op. cit.*, p. 393.

4. *Ibidem*: «Dacă dimineața e ploioasă, va fi primăvară ploioasă. Dacă e la amiazi frumos, va fi anul bun. Dacă toată ziua e ploaie sau soare, va fi tot anul ploios sau secetos. Dacă este Sf. Simion posomorit, toamna e rea și n'au chip oamenii să-și strângă grânele».

5. Cred Rom. din com. Bălătești, comunic de d-l I. Preutescu.

6. Voronca, *op. cit.*, p. 394.

7. *Șezătoarea*, VI, p. 63.

Mai pretutindeni, în această zi, atât bărbații, cât și femeile lucrează.

Dacă nu va fi o greșeală, pomenesc și faptul că prin unele părți, sub numele de Simion Stâlpnicul, se înțelege și ziua de 21 Iulie ¹.

• VAVILA.

În ziua de 4 Septembrie se serbează prin unele părți *Vavila*, ziua Mucenicului Vavila, «pentru că toată viața lui a petrecut-o numai în pădure cu dobitoacele», din care pricină chiar ajunsese să aibă trupul acoperit cu păr, ca și dânsule ².

1. C. D. Gheorghiu, *op. cit.*, p. 87.

2. *Ibidem*, p. 88—9.

CIUDA LUI ARHANGHEL.

Ciuda lui Arhanghel, numită și *Ciuda Arhanghelului*¹, *Ciuda Sfinților Arhangheli*², *Ciuda*³ sau *Minunea Sfântului Arhanghel Mihail*, se serbează mai ales în Bucovina și partea de sus a Moldovii, în ziua de 6 Septemvrie.

*Ciuda*⁴ *lui Arhanghel* se crede a fi, prin unele părți din Bucovina, numele nevestei lui *Arhanghel*, pe care acesta ar fi lăsat-o din pricina traiului rău, aici, în această zi, iar el a fugit atâtea săptămâni, până s'a oprit la 8 Noemvrie.

Prin alte părți, asemenea bucovinene, se crede că această zi este lăsată ca să se serbeze în cinstea *ciudei* Sfântului Arhanghel, care i-a pricinuit-o diavolul atâtea vreme cât Sfântul l-a slujit. Intr'adevăr, se povestește că hotărînd Dumnezeu lui *Adam* să are numai trei brazde, acesta, după sfatul diavolului, care i-a prins boii, în schimbul unui legământ, s'a dat necuratului, pe sine și pe toți urmașii lui. Dumnezeu, ca să scoată legământul dela iad, a trimis pe *Arhanghelul Gavriil*, spunându-i să slujească un an, până când diavolul îl va întrebă la ce a venit.

Arhanghelul slujă un an, diavolul nu-l întrebă și Dumnezeu trimise pe cel mai mare între îngeri, din nou. După al doilea an, Arhanghelul trânti cu *ciudă* ușa iadului, încât diavolul se înspăimântă. Atunci acesta a fost întreat :

— Cum se poate dobândi zapisul de închinare al omenirii?
Iar stăpânul iadului îi răspunse :

1. Culegere din com. Balțatești, jud. Neamț; comunic. de d-l I. Preutescu.

2. C. D. Gheorghiu, *op. cit.*, p. 89.

3. I. A. Zanne, *Proverbele Românilor*, vol. IX, p. 289. — D. Dan, *Straja*, p. 99.

4. Ca nume propriu întâlnim un personaj în povești, *Ciuda-frăților*, numele celui mai mic, dar celui mai istet dintre cei trei frați, care cu tot *năcazul* sau *ciuda* ce-i purtau frații, îi scapă dela multe nevoi (T. Pamfile, *Graiul vremurilor*, p. 81).

— Când se va naște cinevã din Duh sfânt prin Fecioarã¹!

În această zi nu se cade să lucreze nimeni, căci se poate întâmpla ca pe unul ca acela să-l apuce o *ciudă* din care i se poate trage chiar moartea.

Arhanghelul Mihail zice chiar:

— Nu te teme de mine, dar teme-te de *ciuda* mea!

În această privință se povestește că doi frați au pornit în această zi să-și facă stogurile de fân. Alți oameni, văzându-i, le-au zis:

— Nu mergeți astăzi, că-i zi de mare primejdie; azi e *Ciuda lui Arhanghel!*

Dar frații răspunseră:

— Puteți să vă *ciudiți* voi cât veți voi, că noi tot ne ducem!

Și s'au dus.

Acolo la câmp, unul s'a ridicat pe stog ca să așeze palele de fân, iar celălalt a început să-i dea de jos fânul cu furca. Și tot lucrând astfel, a greșit cel de jos și a luat pe cel de sus în furcă, ucigându-l în chipul acesta.

Iar Dumnezeu, ca să dea lumii o pildă, luă chipurile acestor doi frați și le puse în lună².

Prin jud. Dorohoiu, în această zi *nu se coasă*, ca să nu se întâmple ceva rău³.

Prin alte părți se crede că în această zi fiecare trebuie să se ferească de *sfeji* și *bălăi*, ca să nu fie *mânios* tot anul⁴.

Prin jud. Neamț, sub numele de *Ciuda Sfinților Arhangheli* se înțelege și ziua de 13 Iulie⁵.

1. Voronca, *op. cit.*, p. 37.

2. *Ibidem*, p. 620—1. — D. Dan, *Straja*, p. 99: Ciuda Arhanghelilor se serbează *pentru primejdii*.

3. Cred. Rom. din com. Viăsinești, împart. de d-l Al. Leontescu.

4. Zanne, *op. cit.*, IX, p. 289.— Cred. Rom. din com. Bălțătești, jud. Neamț, comunic. de d-l I. Preutescu: «*Ciuda Arhanghelului* se ține pentru a nu fi cuprins [omul lesne] de mânie, sau pentru [a fi ferit] de *ciudă*».

5. Culegere din com. Nemțișor-Vânătorii, jud. Neamț, comunic. de d-l Al. Moisei.

ZIUA CRUCII.

I. Postul Crucii.

Prin jud. Tecuciu unele femei țin *postul crucii* în cinstea *Sfintei Crucii*, nemâncând de dulce o săptămână întreagă înainte de 14 Septembrie, adică înainte de *ziua Crucii*.

Femeile cari țin acest post «*nelegal la carte*», adică neporuncit de biserică, merg în ziua de *Inălțarea Sfintei Crucii* la biserică, ieau *nafură* și *aghiasmă mare*,—*aghiasmă* dela Bobotează,— iar acasă urmează a nu mânca și a nu bea nimic până seara, când văd c'au răsărit *stelele*. Când *stelele* se ivesc pe cer, ieau din nou *nafură* și *aghiasmă mare* și apoi cinează ¹.

Se pare că acest post eră mai de demult păzit pe o scară mai întinsă. Astăzi, prin unele părți din Bucovina, se postesc numai trei zile : ziua de *Ziua-crucii* și celelalte două zile dinaintea acestei sărbători. Asemenea se postește și *Vineria* ce cade înaintea lui 14 Septembrie,—a douăsprezecea din *cele douăsprezece Vineri* ², «pentru întărirea cinstei» ³.

II. Ziua Crucii.

Ziua Crucii,—*Inălțarea Sfintei Crucii*,—este una din sărbătorile cele mai mari ale poporului nostru, dacă nu «cea mai mare, că ea

1. Imi aduc aminte că-l ținea o mătușă a mea, Paraschiva lui Iancu Mareș, com. Negriștești, jud. Tecuciu.

2. Voronca, *op. cit.*, p. 277 : «Afară de *Vinerile* din săptămâna, sunt peste an *Douăsprezece Vineri mari*, în cari se cuvine ca omul să nu mănânce nimic până a doua zi. Alții mănâncă înspre seara o bucată de pâine și [bea] apă, iar toată ziua o petrec în post și rugăciune. De regulă se postește pentru scopuri anumite : fetele postesc ca să se mărite». Aceste *Vineri* sunt înainte de Sf. Andreiu, Crăciun, Stratenie, Patruzeci de Sfinți, Blagoviștenie, Duminica mare, Sânzieni, Sf. Petru, Schimbarea la față, Sf. Maria, Taierea Capului Sf. Ioan și Ziua Crucii.

3. *Ibidem*, p. 278.

(crucea)-i arma cea mai puternică a Domnului Hristos și a omului». Prin *cruce* s'a sfințit,—s'a blagoslovit pământul,—când Diavolul a dus pe Dumnezeu în cele patru părți ale noului pământ, cu gând ca să-l arunce în apa cea fără sfârșit; prin *cruce* s'a sfințit carul ce eră al diavolului, luându-se acum din stăpânirea lui; prin *crucea* ferestrei,—cerceveaua,—s'a sfințit casa, izgonindu-se Diavolul dintr'însa; prin *cruce* se sfințește în fiecare zi omul, făcându-și semnul ei și tot *crucea* ajută la orice împrejurare, când Necuratul și duhurile rele stau să primejduească pe creștin.

Când pe om îl cuprinde o spaimă, scapă numai decăt, dacă își aduce aminte în ce zi a săptămânii a fost în anul acela Ziua-Crucii ¹.

În această zi se cade ca toată lumea să postească,—să nu mănânce fruct; pe alocuri se spune că-i bine să postească omul toată ziua, nemâncând nimic ². Numai femeile însărcinate pot gustă din ce le va fi poftă în această zi ³. În nici un chip nu se vor mânca fructe cari au ceva cu înfățișare de *cruce* într'însele, precum ar fi *usturoiul* ⁴, *nucile*, *pepenii*, ș. a.

De muncit nu se muncește nimic și fiecare este dator să meargă la biserică, ducând colive și poame pentru sufletele celor răposați.

Măcar în această zi fiecare creștin trebuie să intre în fâgașul dreptăților, spre cinstirea Sfintei Cruci; minciuna nu-i îngăduită; se spune că unul s'ar fi spânzurat, spunând că ar fi fost la biserică, lucru ce nu-l făcuse ⁵.

Prin unele părți se obișnuște ca preoții să *boteze*, adecă să facă *aghiasmă* în această zi ⁶.

Prin Bucovina, în această zi se pun pe *pomi* cari n'au rodit peste vară, curpeni de *pepeni*, pentru ca să rodească la anul viitor.

Tot prin aceste părți se duc *pomi* la biserică și se fac prasnice ⁷. Aceste pomeniri constau din *ulcele* nouă, pline cu apă curată, *miere*

1. Voronca, *op. cit.*, p. 491.

2. Dat și cred. Rom. din com. Voicestii, jud. Vâlcea, comunic. de d-l I. N. Popescu.—Voronca, *op. cit.*, p. 278 și 852.

3. E. Sevastos, *Nașterea* (foi), p. 89.

4. Voronca, *op. cit.*, p. 549.

5. *Ibidem*, p. 854.

6. R.-Codin-Mihalache, *op. cit.*, p. 85.

7. Voronca, *op. cit.*, p. 389.

sau *mied*, fiind împodobite pe la gură cu *strămătură* roșie, iar pe deasupra fiind acoperite cu un *colăcel* sau *covrig* și o *lumină* de ceară. Acestea se trimit mai ales la casele cu copii. Pe unde nu sunt copii, se trimit *cane* precum și alte vase mai mari, de cari se știe că sunt de nevoie în acea casă. Cei ce duc capătă de asemenea *moși*, întocmai ca și la *Sămbăta moșilor* ¹.

Poamele cari se duc în această zi la biserică spre a se sfinți, se păstrează în parte până în ziua de *Alexă*, când se vor arde prin grădini, la olaltă cu cuiburile de omizi ce se vor culege în această zi, pentru ca pomii să se afume ca să fie feriți prin chipul acesta de *omizi* peste vară ².

Dacă după *Ziua Crucii* se întâmplă și mai tună, acest fapt se socotește ca un semn că toamna va fi lungă ³.

În sfârșit, prin unele locuri din Transilvania, precum și prin Banat, sub numele de *Ziua Crucii* se înțelege adesea și ajunul Bobotezei ⁴.

III. Inchiderea pământului.

Prin Bucovina se aude următoarea povestire cu privire la supărarea oamenilor de către *insecte* :

«La început atât găngăniile, cât și gujuliile necăjiau așa de tare pe oameni, că acestora nu odată le eră lehamite chiar și de vieață din pricina lor.

Văzând dela un timp Dumnezeu că găngăniile și gujuliile își fac de cap, că neconținut îi necăjesc pe oameni, i s'a făcut milă de aceștia și voind să-i mântue de aceste vietăți nesuferite, le-a vârit într'o lacră.

Nu mult după ce a prins Dumnezeu pe toate găngăniile și gujuliile din lume și le-a băgat în lacră, iată că trece pe acolo din întâmplare un om cu numele *Alexă*.

Dumnezeu, cum îl vede, îl oprește și-l întrebă : unde merge ?

— Spre mare, răspunse *Alexă*.

— Dacă ți-i calea spre mare, zise mai departe Dumnezeu, — atunci fă bine și du lacrița această până acolo, și așa cum o vezi aruncă-o

1. Marian, *Immormântarea*, p. 392—3.

2. Idem, *Sărbătorile*, II, p. 205—6.

3. Cred. Rom. din com. Teșu, jud. Tecuciu.

4. Marian, *Sărbătorile*, I, p. 169

în mare ; cată însă nu cumvã să o deschizi și să te uiți în lăuntru, c'apoi nu e bine !

Și cum roști cuvintele acestea, îi dete lăcrița în care erau toate gângăniile și toate gujuliile de pe lume băgate.

Alexă nu se puse de pricină, luă lăcrița și porni departe, încotro eră îndreptat. Inșă când a ajuns la malul mării, nu s'a putut răbdă ca să nu deschidă lacra și să vadă ce-i într'însa, de-i așa de grea..., că lacra eră foarte grea.

N'a apucat însă bine a deschide lacra, și numai ce vede că o sumedenie de gânganii și gujulii prind a sări dintr'însa și anume : unele pe mal, altele în apă, și a se ascunde care unde apucă : unele prin iarbă, altele prin nisip, unele pe sub pietre și prin borți, iar altele prin crăpăturile lemnelor și ale pomilor și iarăș altele în adâncul mării.

Alexă, când văzù aceasta, se băgă în toate răcorile. Iar mai după aceea venindu-și în fire, a început a alergă în dreapta și în stânga, ca să le prindă și să le bage iarăș în lacră. Dar degeaba i-a fost toată alergătura și munca, deoarece nu le-a mai putut prinde.

Și de atunci, nu numai pământul, ci chiar și apa mării e plină de tot felul de jigării, gânganii și gujulii. Iar pe Alexă, pentrucă n'a ascultat, ci a deschis lacra, Dumnezeu l-a prefăcut în *cocostărc*, ca să le strângă înapoi.

Și tot de atunci, dela *Ziua Crucii* și până la *Alexii*, toate gângăniile, jigăniile și gujuliile sunt ascunse ca într'o lacră prin cele borți, vâgăuni și alte ascunzișuri, iar când sosește ziua lui Alexă, atunci iarăș încep a ieși din ascunzișurile lor, a umblă în toate părțile și a-i necăji pe oameni, dacă nu se știu feri de dânsele, mai tot așa ca și la început» ¹.

Credința că pământul se închide pentru unele vietăți, la *Ziua Crucii*, o aflăm în multe părți din Bucovina ².

Șerpui, înainte de a intră în pământ ³ se adună la *aluniș*, ca acolo să facă *piatra scumpă*. Cine se va întâmplă prin urmare pe

1. Marian, *Sărbătorile*, II, p. 201—3.

2. Cred. Rom. din com. Țepu și Brăhășești, jud. Tecuciu.

3. Cred. Rom. din Larga, jud. Bacău, împărt. de d-l C. Gh. Vartolomeiu : «Șearpele nu se mai arată dela *Ziua Crucii* până la *Sf. Gheorghe*. De-aici prinde a ieși».

acolo, e bine să iea nuiă de alun, să o vâjâie înspre aluniş şi să zică de trei ori :

Şerpi, şerpişori,
De rău făcători,
Intră'n bortă, că iarna vine
Şi-i rău pentru tine !

După rostirea acestor vorbe, să se dea repede la o parte, căci şerpii înşirându-se unul după altul, vor porni din aluniş. Vrăjitorul trebuie să ucidă pe cel din frunte, pe cel din mijloc şi pe cel din coadă ; în guşa acestui din urmă să caute, căci va afla în ea piatra cea scumpă, tămăduitoare de foarte multe boli ¹.

După o credinţă bucovineană însă, sunt şerpi cari nu intră în pământ în această zi. Aceştia sunt cei ce au muşcat oameni ; pentru acest mare păcat, pământul nu-i poate primi în sânul său. Ei sunt meniţi ca omul să-i ucidă şi cu chipul acesta greşeala făptuită să se şteargă. Cu băţul cu care s'a ucis un asemenea şearpe, să se încunjure casa de trei ori pe vremuri de *ploaie cu piatră*, ca aceasta să se împrăştie ².

Prin alte părţi, tot din Bucovina, se spune cu toate acestea că după Ziua Crucii nu-i mai este îngăduit nimănui să mai ucidă şearpe ; «de acum li-i rândueala să se ascundă sub pământ» ³ : Ziua Crucii e ziua şarpelui ; de aceea, în această zi nu se taie lemne, ca să nu vină şarpele în casă.

Pământ «se închide» nu numai pentru vietăţi, ci şi pentru *ierburi* : de Ziua Crucii vorbesc toate florile şi-şi arată părerea lor de rău că se usucă. Acele plante cari încă îşi mai păstrează viaţa, se socotesc a fi necurate, sau a fi menite altor scopuri decât nevoilor şi desfătărilor omeneşti.

Fragi, dacă se vor mai găsi după Ziua Crucii, nu trebuie să se mânance, căci aceştia sunt sorociţi morţilor.

Inchizându-se pământul şi pentru găze, e firesc lucru ca şi paserile să se călătorească ⁴.

Prin Bucovina se crede că dacă cineva zace de *figuri* şi-l a-

1. Cred. Rom. din com. Negrileşti, jud. Tecuciu, dic. de T. Mariş.

2. Voronca, *op. cit.*, p. 807.— *Ibidem*, p. 853 : De Ziua Crucii toate dihanile intră în pământ, afară de *şerpii* ce-au mâncat oameni şi pe cari pământul nu-i primeşte.

3. *Ibidem*.

4. Culegere din com. Jarişteă, jud. Putna.

pucă această sărbătoare tot bolnav, boala «se va închide» în trupul lui și frigurile nu-l vor slăbi până la anul viitor¹.

Vremea răcindu-se pe la această sărbătoare, prin unele părți Ziua Crucii se socotește ca zi de soroc, când turmele de oi trebuie să scoboare din munte².

IV. Buruieni și poame de leac.

De Ziua Crucii, atât în Bucovina, cât și în Moldova, se duc la biserică tot soiul de frunze și flori de *văzdoage*, *boz*, *micșunele*, *busuioc*, ș. a., cari se pun împrejurul sfintei cruci. Preotul după ce sfârșește rândueala slujbei, ridică crucea, o *închină* în patru părți și odată la mijloc, ia un mănunchiu din frunze și flori și merge în altar. Atunci norodul caută ca priu toate chipurile să dobândească măcar cât de puține flori sau frunze, cari se crede a fi bune de leac pentru durerea de cap și de dinți³. Cu crăcușoare de busuioc aprins se afumă cei bolnavi de *friguri*⁴. Deasemenea busuiocul care se ia dela crucea preotului e bine să se pună în teica din care beau *găinile* apă, spre a le feri de molimă⁵.

Florile și verdeța sfințită în această zi se folosesc de fete în *lăntoarea* ce și-o fac pentru spălatul capului, crezând astfel că nu le va cadea părul.

Deasemenea sunt bune de leac și buruienile din grădină⁶ sau din câmp⁷, cu toate că nu-s sfințite în biserică. Ele trebuie să se culegă însă în această zi.

1. Voronca, *op. cit.*, p. 853.

2. Dat. Rom. din com. Bălțațești, jud. Neamț, comunic. de d-l I. Preutescu.

3. Culegere din jud. Tecuciu.

4. C. D. Gheorghiu, *op. cit.*, p. 89. — Voronca, *op. cit.*, p. 852.

5. Gr. Grigoriu-Rigo, *Medicina populară*, II, p. 15.

6. Culegere din jud. Tecuciu.

7. Dat și cred. Rom. din com. Boureni, jud. Dolj, comunic. de d-l N. I. Dumitrașcu : «Femeile strâng fel de fel de buruieni (mai ales babei, crezând că acestea au leac mai sigur la vindecarea feluritelor boale).—*Șezătoarea*, III, p. 49 : In ziua de Ziua Crucii se strâng fel de fel de buruieni și poame pentru leacul oricăror boale.—Dat și cred. Rom. din com. Bălțațești, jud. Neamț, comunic. de d-l I. Preutescu : «In această zi se culeg *călmie*, buruieni de leac ; pui *perje* pe o crenguță de perj și-s bune de leac... Se strânge *baligă* dela vite din această zi, care-i bună de leac. Se culege *macul*»

Matrăguna, *năvalnicul* și alte ierburi sunt bune pentru făcut de dragoste ¹.

Năjătica sau *buruienile de năjit* cari se strâng în această zi sunt bune pentru năjit la vite ².

Dacă aceste ierburi și flori se strâng în această zi și se pun sub streșina casei, ele vor apăra casa și vecinătatea de *tunet* și *trăsnet* ³.

Dintre poame, se duc la biserică mai ales *perjele* cari vor fi bune de lecuit durerile de cap, cele de dinți, umflăturile și gâlcile. Prin părțile de jos ale Moldovei, se aduc acasă, se înșiră pe un băț și se pun la streșină sau la o grindă, iar când cineva are *buba cea rea* sau *beșica cea rea*, desface o asemenea perjă sau prună și o întinde pe bubă sau beșică ⁴.

Prin Bucovina, unii ieau cu gura nouă *perje* din copac și le pun la păstrat, iar când îl doare pe cineva capul ⁵, fierbe două dintr'însele și le pune la frunte. «Tot astfel și când ți se *desvește mâna*».

Alții, tot prin aceste părți, ieau din pom câte o perjă pe care o țin în casă și când simte că cineva îl vorbește de rău, se spală cu această perjă,—punând-o în apă ⁶.

Nucile din această zi sunt bune de *os mort* : se mestecă miezul în gură și cu aceasta se unge osul ⁷.

Prin jud. Suceava, în această zi, înainte de a răsări soarele, femeile aruncă în garduri câte o *baligă*, înfigând într'însa *boance* ⁸, astfel ca la răsărirea soarelui să se găsească în gard. Cu această baligă, uscată și aprinsă, se afumă, descântându-se *beșica cea rea* ⁹. Prin alte

1. C. D. Gheorghiu, *op. cit.*, p. 89.

2. *Șezătoarea*, IV, p. 129.

3. Voronca, *op. cit.*, p. 806, 852.

4. Culegere din jud. Tecuciu. — Dat Rom. din com. Costești, jud. Tutova, împart. de d-ra Maria Mircea.

5. Voronca, *op. cit.*, p. 855 : Ziua Crucii se ține pentru durere de cap.

6. *Ibidem*, p. 694.

7. Dat și cred. Rom. din com. Vicovul de sus, Bucovina, comunic. de d-l P. Cârstean.

8. Comunic. de d-l M. Lupescu : *Boance, bochioi, vâzdoage*.

9. *Șezătoarea*, I, p. 55.

părți, această baligă este bună și de *năjit*¹, *bubă*², *buba cea rea*³, *junghiu*, *scrintituri*, durere de dinți și altele⁴.

Tot cu această balegă se poate afumă și *roiul* de albine, ca să nu fugă; câte odată, și tot spre acest scop, se pune pe lângă balegă și *busuioc de-al albinelor*, care se mai numește și *roiuniță*⁵.

În sfârșit, flăcăii pun în această zi *busuioc* prin buzunare, ca să-l joace în horă, crezând că cu chipul acesta răutățile vor fugi dela dânșii și cinstea îi va încunună pretutindeni⁶.

* V. Cârstovul.

Prin părțile de răsărit ale Olteniei, la șes, precum și prin unele părți pin Țara-Românească, Ziua Crucii se chiamă și *Cârstov* sau *Cârstovul viilor*, când se crede că este bine să se înceapă culesul viilor. «În multe părți, — prin Muscel, — se fac petreceri mari de bucuria acestei deslegări»⁷.

Tot dela această zi încep să se bată și *nucii*, pe unde nu s'au bătut la Sântă-Măria. Se știe că prin vechile vii se găsesc foarte mulți nuci⁸.

SF. MACOVEIU.

Prin Bucovina, când la 15 Septemvrie Biserica cinstește pe Mucenicul Nichita, poporul român serbează pe-alocuri pe *Sf. Macoveiu*, cel ce ferește paserile de *uli*⁹.

1. Gr. Grigoriu-Rigo, *op. cit.*, I, p. 124.—C. D. Gheorghiu, *op. cit.*, p. 89. Dat.—Rom. din com. Costești, jud. Tutova, împărt. de d-ra Maria I. Mircea.

2. Gr. Grigoriu-Rigo, *op. cit.*, I, p. 28.

3. *Ibidem*, p. 12.

4. Voronca, *op. cit.*, p. 852.

5. *Ibidem*, p. 1179.

6. Dat. și cred. Rom. din Vicovul de sus, Bucovina, comunic. de d-l P. Cârstean.

7. *Calendarul Ilustrat* pe 1910, la zi.—R.-Codin-Mihalache, *op. cit.*, p. 85: «E post și îl țin femeile».

8. Dat Rom. din com. Țepu, Nicorești ș. a., jud. Tecuciu; ale celor din com. Bălțatești, jud. Neamț, comunic. de d-l I. Preutescu: «În această zi [se] bat nucile și [se] începe culesul *poamei*».

9. Voronca, *op. cit.*, p. 854.

MĂCINICA FOCA.

În ziua de 22 Septembrie Biserica noastră prăsnuește pe Mucenicul *Foca*, iar poporul, prin unele părți din jud. Muscel, fie din legătura ce-o fac între numele de *Foca* și *foc*, fie din confuzia acestei zile cu cealaltă sărbătoare, cu acelaș nume ¹, serbează pe *Foca*; «mulți săteni, — femeile mai ales, — nu lucrează în ziua aceasta, căci se tem de foc» ².

ZĂMISLIREA.

Zămislirea Sf. Ioan Botezătorul, prăsnuită de Biserică la 24 Septembrie, e ținută în popor, după cum aflăm pentru unele părți din jud. Muscel, sub numele de *Zămislirea* ³.

TÈCLELE.

Ziua de 24 Septembrie, când Biserica noastră cinstește amintirea *Mucenicii Tecla*, este cunoscută și serbată prin unele părți din Țara-Românească sub numele de *Tecele* sau art. *Tècelele*.

Prin jud. Muscel, unii săteni socotesc *Tecelele* ca pe niște *Filipi*, — despre cari se va vorbi mai încolo, — serbându-le prin urmare în acelaș fel și pentru aceleași pricini.

Alți săteni, tot din acest județ, cred că *Tecelele* sunt *Strefetițele*, *Tresfetitele* sau *Tiecărașii* ⁴.

Tecelele se păzesc cu mare strășnicie, mai ales prin părțile muntoase, crezându-se că ar fi rele de *foc*, dar mai ales de *lupi*. La casa celui ce va îndrăzni să lucreze, lupii vor veni și vor mânca *berbecii* și oile celui ce va fi crescător de turmă; din această pricină, pe acolo această sărbătoare se mai numește și *Tecelele berbecilor* ⁵.

1. T. Pamfile, *Sărbători de vară*, p. 213—4.

2. R.-Codin-Mihalache, *op. cit.*, p. 85.

3. Ibidem.

4. *Trei-Ierarhii*. Vorba *Treierași* se aude și prin Bârlad; numele acesta îl poartă chiar și o biserică. De altfel în literatura populară în loc de *Patriarhi* se zice *Patriarși*.

5. R.-Codin-Mihalache, *op. cit.*, p. 85. — R.-Codin, *O samă de cuvinte din Muscel*, p. 72.

Prin alte părți, Tecelele se numesc *Berbecari* și țin trei zile : 26, 27 și 28 Septemvrie. Ele se serbează «pentrucă-i rău de lupi, ce fac *sbranca* printre dobitoace». In aceste zile, nu se mătură prin casă, nu se rășnește, nu se macină, nu se coasă, nu se umblă cu *fri-gări* sau țepoaie, topoare și alte unelte ascuțite ¹.

Prin jud. Prahova, Bêrbecarii se mai numesc și *Filipi*, ținând trei zile ; în acest timp «nu se împunge în *piele*», nu se dă nimic cu împrumut, *foe* mai ales, — pe lângă că nu se coasă și mătură, — crezându-se că făcând aceste lucruri, neascultătorul va fi încercat de lupi sau va fi păgubaș în vite ².

ADORMIREA.

Prin unele părți din jud. Muscel, ziua de 26 Septemvrie, când se cinstește de Biserică *Adormirea Sf. Ioan Evanghelistul*, poporul serbează *Adormirea*, cu nelucru, ca nu cumvâ să dea peste dânșii vreo primejdie și să-i «adormă» pentru veșnicie ³.

HARITONUL.

Ziua *Mucenicului Hariton*, — 28 Septemvrie, — se serbează prin unele părți din jud. Dolj sub numele de *Hariton*, spre a fi lumea ferită de boale ⁴. Prin alte părți, această zi se numește *Hariton cel nebun* și se serbează cu mare smerenie de către cei ce se tem ca această zi să nu-i înnebunească ⁵.

1. C. D. Gheorghiu, *op. cit.*, p. 90.

2. *Revista pentru istorie, arheologie și filologie*, An. II, P. III, pag. 388. — Culegere din com. Bălțatești, jud. Neamț și comunic. de d-l I. Preutescu : «*Tecelele cad în Iunie și-s patroane*».

3. R.-Codin-Mihalache, *op. cit.*, p. 85.

4. Dat. și Cred. Rom. din com. Halângești-Zaicoiu, jud. Dolj. comunic. de d-l N. I. Dumitrașcu.

5. C. D. Gheorghiu, *op. cit.*, p. 90.

PROCOAVĂ.

Luna lui *Octomvrie*¹ începe cu sărbătoarea care, prin Bucovina și părțile Moldovei de sus, se numește *Procoavă*, *Sf. Procoavă* sau *Procoavele*, când «Biserica prăsnuește *Acoperământul*² *Maicei Domnului*³».

Mai în toate părțile este o sărbătoare cu totul a femeilor.

Sf. Procoavă se crede că este un sfânt sfințit de Dumnezeu printre cei dintâi. El acopere pământul cu stratul de *zapadă*; de aceea fetele se închină lui ca să le acopere și capul lor cu bielsugul *părului*, precum și ca să le ajute spre a se mărita cât mai curând.

Prin jud. Neamț, *Procoavele* se serbează pentru *vite*⁴, sau «ca să ne acopere *Maica Domnului* și să ne aibă în pază, de toate primejdiile: de *î nec*, de *foe*, de *cumpănă*, de *năpastie*, de *ducă-se-pe-pustiu* sau *uciga-l-toaca* și de vrăjmașul cel rău»⁵.

Prin unele părți din Bucovina, în această zi se scot *icoanele* la câmp și se face *aghiasma*⁶.

Pe-alocuri e o zi de hram.

În sfârșit, pe-alocuri se povestește că în această zi, pe vremea lui, *Sf. Andreiu* a văzut pe *Maica Domnului* plutind în văzduh, cu mâinile întinse, rugându-se lui Dumnezeu pentru neamul omenesc⁷.

1. Octomvrie se mai numește și *Brumărel*, «luna când începe să *brumuească*», adică să cadă întâile *brume*. Într'o versificațiune cărturarească, se pare, cetim (*Mat. folk.* p. 1198).

Octomvrie e *necăjos* și suflă rece,
Pasul leneș nu se trece,
El pe unde merge, pârlește
Și copacii verzi nu-i iubește.
Golanii, să-i vadă, nu-i place,

Cu leneșii el n'are pace.
Face pe leneși să plângă
Și la pieptu-și să se stângă.
Tremură de-a lui frică
Și pielea i-o infurnică!

2. Prin jud. Tecuciu, căpacul, pocrișul sau *acoperământul* sicriului (cosciugului), se numește *procovăț*.

3. Culegere din orașul Piatra-Neamț; de fapt în această zi e Sf. Ap. Anania și cuv. Roman.

4. Dat. și Cred. Rom. din com. Bălțatești, comunic de d-l I. Preutescu.

5. Idem celor din Vânători-Neamț, comunic. de d-l V. Stirbu.

6. Voronca, *op. cit.*, p. 11 și 278.

7. C. D. Gheorghiu, *op. cit.*, p. 90.

VINERELELE.

I. Vinerea mare.

Sub numele de *Vinerea mare* sau *Vinerea celor 12 Vineri*¹, se înțelege de către poporul român de pretutindeni sărbătoarea *Cuvioasei Paraschiva*, prăzmită de Biserică în ziua de 14 Octombrie, și care, prin Bucovina, se mai numește și *Nicuvioasa*².

Moaștele acestei Sfinte se află în biserica *Trei-Ierarhi* din Iași, de unde se scot în procesiune la acea zi de mare sărbătoare, și când, din toată Moldova aproape, din Basarabia și Bucovina, se adună lângă sfânta raclă o mare de credincioși. Astfel înțelegem de ce, prin unele părți din Bucovina, sărbătoarea aceasta, după numele sfințelor moaște, se mai numește și *Sfânta Vineri din Iași*³.

Românii basarabeni povestesc, prin împrejurimile Akkermanului, legenda unui izvor numit al Sfintei Paraschiva, în următorul cuprins :

«De mult, de foarte mult, pe când pe aci *mișuniau* hordele tătarești, o bandă de Tătari a pus mâna pe o fată de o frumuseță mare, care se numea *Paraschiva*. Prizoniera a fost vândută în haremul unui Pașă din Akkerman. Pașa, cum a văzut acea fată, a căzut fermecat de atâta frumuseță și a voit s'o înduplece cu fel de fel de daruri scumpe, ca să-i fie de nevastă. Dar totul a fost în zadar : fata n'a voit să se facă cadână. Atunci pașa a turbat de mânie și într'o noapte a voit s'o iea cu sila, însă fata a izbutit să fugă din harem. Soldații trimiși ca s'o prindă au găsit-o pe malul limanului și, când erau să puie mâna pe dânsa, ea s'a prefăcut într'un izvor»⁴.

Prin jud. Muscel, «poporul știe că sfânta aceasta a fost fată săracă, fără părinți, care-și dădea și bucățica dela gură săracilor ; d'aia s'a făcut sfântă. Asemeni și haine, *ce bruma* le-avea, le împărția cu săracii»⁵.

Prin unele părți se crede că Sf. Paraschiva a fost *chimilă* de păgâni într'o *Vineri*, și de aceea, în orice zi ar cădea această sărbă-

1. C. D. Gheorghiu, *op. cit.*, p. 90.—Despre *Vineri*, vezi M. Gaster, *Lit. pop. rom.*, p. 388 și urm.

2. Voronca, *op. cit.*, p. 610.

3. *Ibidem*, p. 278.

4. Z. C. Arbore, *Basarabia în secolul XIX*, p. 277—8.

5. R.-Codin-Mihalache, *op. cit.*, p. 86.

toare, poporul o numește Vinerea mare și o socotește ca una din cele mai mari sărbători ¹.

Și prin jud. Tecuciu găsim credința că Cuv. Paraschiva a fost chinuită de către păgâni, și anume a fost fiartă «în smoală și'n puicioasă» ca să se lepede de credința creștină. Această socotință populară credem că pornește din faptul că Sf. Paraschiva se numește *Vinerea mare*, iar despre o *Sfântă Vineri* se rostesc colindele cu adevărat, că pentru credințele sale cele creștine, păgânii au chinuit-o. O variantă a unui astfel de colind sună precum urmează :

Sus pe slava cerului,
La poalele raiului,
La scaunul Domnului,
La scaun de judecată,
Unde vine lumea toată,
Genunchiat-a *Sfânta Vineri*,
Genunchiă
Și mi-și plângea :
— Știi, Doamne că m'ai trimis,
Pământul să ți-l botez.
Toți s'au dat botezului,
Numai una nu s'a dat :
Cetatea Iordanului
Nu s'a dat botezului,

Nici creștinătăților.
Dar pe mine prinsu-m'au,
Prinsu-m'au,
Legatu-m'au,
Cu cuțit tăiatu-m'au,
In cazan băgatu-m'au,
Și trei zile fiertu-m'au,
Numa'n ceară și'n rășină.
Apoi strecuratu-m'au,
In gard aruncatu-m'au ;
Și-am făcut cum am putut
Și la tine c'am venit,
Să-mi dai sfinți de ajutor.
Pe Irod ca să-l omor ²!

În această zi nu se lucrează, fiind primejdie de *boale* ³; cu nici un chip nu se *coasă*, fiind rău de *trăsnet*, de *grindină* și *boli de ochi*. Prin unele părți din jud. Neamț, în această zi, ca și în celelalte «12 Vineri de peste an», cine va coase sau va *toarce*, se crede că va face *negeli* la mână ⁴.

Unii gospodari postesc această sărbătoare nemâncând fruct ⁵ chiar dacă ar cădea într'o zi de dulce; alții o postesc cu desăvârșire, sau: nu beau *vin roș*, nu mănâncă *mici*, *castraveți* și alte poame cari au *cruce* ⁶.

1. C. D. Gheorghiu, *op. cit.*, p. 90.

2. Culegere din com. Tepeu, jud. Tecuciu. Variantele sunt numeroase.

3. Cred. Rom. din com. Voicestți, jud. Vâlcea, comunic. de d-l I. N. Popescu.

4. Cred. Rom. din com. Bălțatești, jud. Neamț, comunic. de d-l I. Preutescu.

5. Idem.

6. C. D. Gheorghiu, *op. cit.*, p. 91.

Prin unele părți în locul lui Sf. Dumitru se socotește Vinerea mare ca zi de soroc când își încheie slujba păzitorii de vite și oi precum și pândarii; tot acum se încheie învoelile de închirieri ale imășurilor, pentru oi mai ales, când deci «încep a plecà ciobanii cu oile de vale»¹, spre alte locuri necuprinse încă de iarna aspră a muntelui.

Oile strămutate nu se mai pot țineă despărțite de *berbeci* și deci în ziua de Sf. Paraschiva sau Vinerea mare se slobod oile la berbeci pentru prăsi², crezându-se că aceasta se face pentru ca mieii să fie frumoși și pestriți și ca să fie născuți înainte de Paști cu două săptămâni. Pentru aceasta, ca ajutor, Vinerea mare trebuie să se păzească din partea muncii.³ Prin jud. Suceava, ciobanii se feresc în această zi ca să cioplească ceva, căci se tem să nu le iasă mieii tarcați⁴, ceea ce le-ar micșură prețul.

Plecând păzitorii de țarine, acestea, precum și livezile și islazurile, rămân slobode pentru pascătoarea vitelor.

Vinerea mare fiind într'o vreme când munca în câmp se sfârșește, când fiecă gospodăru⁵ își cunoaște sporul agonisitei lui de peste an și când frigul începe «a-și arătà colții», e firesc deci ca pretutindeni oamenii să înceapă a se pregăti pentru iarnă cumpărându-și de pe la târguri sau iarmaroace tot ce le lipsește în privința îmbrăcăminteii. «Acum, de Vinerea mare, își cumpără și soarele cojoc. Alții zic că-și cumpără și *Sfântul Dumitru*»⁶.

II. Vinerètele.

Prin Bucovina, ziua de *Cuvioasa Paraschiva*, împreună cu o altă Sf. Paraschivă, care, după spusa poporului, cade a doua zi de Sf. Dumitru, la 27 Octomvrie, alcătuește *Vinerètele*.

În acest timp, 14—27 Octomvrie, nu este bine să se samene *secară*, căci e primejdie de moarte pentru acel ce ar sămănă⁶. Vre-

1. Cred. Rom. din com. Voicești, jud. Vâlcea, comunic. de d-l I. N. Popescu. — R.-Codin-Mihalache, *op. cit.*, p. 86.

2. Dat. rom. din com. Bălțatești, jud. Neamț, comunic. de d-l I. Preutescu.

3. D. Dan, *Straja*.

4. Cred. Rom. din jud. Suceava, comunic. de d. M. Lupescu.

5. R.-Codin-Mihalache, *op. cit.*, p. 86: «Cu 2 — 3 zile înainte de Vinerea mare, sătenii pleacă cu nevestele când pe la târguri, ca să-și cumpere scoarțe, velințe, cojoace, zeghii, și pentru iarnă».

6. Voronca, *op. cit.*, p. 278.

mea, între aceste sărbători se zice că rămâne neschimbată : cum va fi în ziua de Cuvioasa Paraschiva, va fi necurmat până la Sf. Dumitru ¹.

LUCINUL.

În ziua de 17 Octombrie, *Sf. Osie*, prin unele părți se serbează *Lucinul*, spre a fi oamenii feriți de lupi ².

SÂMEDRU.

I. Moșii de Sâmedru.

Una din cele mai mari *Sâmbete a morților* sau *Sâmbete a moșilor* este și Sâmbăta ce cade înainte de Sf. Dumitru și care se numește prin Bucovina *Moșii de toamnă*, *Moșii cei mari* ³, una din cele trei *Sâmbete a morților* ⁴ iar prin țară poartă numele de *Moșii de Sâmedru* sau *Moșii de Sf. Dumitru*.

Ca *moși*, adică drept bucate sau pomană, se dă *grâu* fiert cu *unt* sau *untură*, cu *lapte* sau *brânză*. *Colacii* și *lumânările* obișnuite nu lipsesc.

Prin părțile Oraviței, A'mașului și Bozoviciului, când se împart acești moși, se face următoarea menire :

Voi moși, strămoși
Să-mi fiți tot voioși,
Să-mi dați spor în casă,
Că mult pe masă,
Cu mult ajutor
În câmpul cu flori.

Prin Banat se obișnuiește ca moși și *scrobul* cu făină de grâu ⁵;

1. Voronca, *op. cit.*, p. 930.

2. C. D. Gheorghiu, *op. cit.*, p. 91.

3. Marian, *Sărbătorile*, I, p. 262.

4. Voronca, *op. cit.*, p. 389: Cele trei *Sâmbete ale Morților* sunt : două înainte de Sf. Dumitru și una înainte de Arhanghel.

5. Marian, *Immormântarea*, p. 393.

II. Focul lui Sâmedru.

În ajunul lui *Sf. Dumitru* și se pare că și în seara de *Sf. Dumitru*¹, este datină ca prin Oltenia și partea de apus a Țării-Românești, să se aprindă niște focuri cari se numesc *focuri sumedre*, dar mai ales, la sing., *Focul lui Sumedru* sau *Sâmedru*.

Prin jud. Muscel, în partea de către munte, copiii «în alergăt» se urcă pe coastele plaiurilor, veseli, trezind bolovanii de piatră, cărora le dă drumul la vale. Sus, «unii taie cetină pe margini de *surpuș*, alții, sus în brazi, curăță rămuri», pe când ceilalți leagă maldurii, îi încarcă și pleacă la drum, «cu câte șase telegari la ham, și-un voinic în car. *Godănacii* rup câte o cracă mare de brad, grămădesc *rătini* de-asupra-i și proptind-o voinicește pe umeri, o târăsc de vale. «P'allocurea se mai face și câte o mică încăierală între cei cu căruțul și alți *haidamaci* cari vor să iea d'a gata munca altora»...

— Ia mai stați o târ', voinicilor, și mai dați-ne și nouă din ăi brazi, că doar ne-or trebui și nouă.

Iar altul de colo :

— Ce mai umblați cu focul și voi, niște *țingăi* ! Ia aprindeți și voi câte o cracă de brad și-mi alergați prin vecini după căpătat, cum fac nevoiașii din oraș, că d'aia vi-i nasul vostru !

Bradul adus din munte se face *mornăn*,—grămadă,—pe câmp.

Dintre voinici, «le-odată unul dă o gură. Se face mare mișcare, și strigătele de veselie pornesc. Vreo șapte — opt flăcăi, frați ori rude de-ale lor, duc pe sus un brad, mare cât o turlă de biserică», pe care, cu mare greutate o pun într'o groapă făcută în pământ, curățind-o pe-o parte de crăci, cât un stat de om. «Aici pun întâiu *strujele*, apoi așchi subțiri și tândări de *lăturoi*, ca să facă ceva jăratec, iar dasupra și printre rămuri, grămădesc din răsputeri din cetina adusă.

Și când clopotele de vecernie pornesc să sune, se aude :

— Hei, gata ? Un copil aruncă o lumânărică aprinsă în strujele uscate. Puțin fum, și îndată limbi de foc alergă în toate părțile căutând pradă de rumegat. Vârful plâpând al bradului se sucește odată, ca șearpele prins de cap, aruncă potop de ghimapi roșii și și pleacă'n jos căpușorul răpus.

— Hai la *focul lui Sumedru* !

1. *Lumina pentru toți*, III, p. 516.

Bradul se mistue mereu. In acest timp «se'ndreaptă spre foc, babe, neveste de toată mâna cu șiruri întregi de *covrigi*, cu câte o traistă de *nuci*, ori de *mere*, cu felii de *pâne* caldă, mai cu colăcei anume făcuți și spoțiți pe deasupra cu *miere*, în scurt, cu tot felul de *mirodenii* de-ale pământului.

Și pe când femeile împart, pe când copiii cer, în mijlocul acestui sgomot asurzitor, din când în când se aude strigătul :

— Hai la focul lui Sumedru !

Bradul se mistuie mereu, «dar poporul de *țoi gălăcioși*¹ nu-i dă pace cu nici un chip. Când și când aruncă peste el din cetina de alături și-l chinuește așa, până târziu în noapte».

Vin alte femei cu bunătați de împărțit, valurile de strigăte se aud din nou, iar când noaptea se lasă cu totul, băieții pornesc la cărat apă spre a stinge focul, căci din pricina vântului ar putea aduce primejdii.

După ce și aceasta s'a sfârșit, fiecare pleacă spre casa lui, cu traista plină de pâne și poame².

Tot astfel se urmează prin satele și dealurile din șesul Muscelului.

Cu o zi sau două înainte de Sf. Dumitru, copiii adună *sipici*, *coțeni*, *găteje*, *spăldării* de cânepă dela meliță, ș. a., și le strâng la un loc, de fac un maldăr mare. Apoi în seara spre Sfântului Dumitru, când începe a se *intunereci*, se strâng copiii-ciopor pe lângă grămada de sipici și aprind un foc.

Focuri de acestea sunt câte cinci-șase sau șapte-opt într'un sat, în anume puncte ale satului.

Pe foc pun sipici câte un braț, câte un braț, nu toate odată.

Când e vulvoarea mai mare, copiii sar peste foc, ca să fie sănătoși tot anul. Apoi încep a striga cu toții deodată cât le ia gura :

— Hai la focul lui *Sumendru* !... Hai la focul lui *Sumendru* !...

Iar femeile din sat, cum îi aud, ieau câte un coș cu nuci, ori cu mere, *struguri*, *covrigi*, *prune* uscate, ș. a., ori uneori câte o vadră cu *vin*, pe cari le împart copiilor seara la lumina focului.

La sfârșit când femeile au isprăvit de împărțit, copiii mai întetesc odată focul sdravăn și mai sar la întrecere peste vâlvătați. Pe urmă, după ce se potolește, pleacă fiecare la vatra lui, luând cu el

1. Nu : gălăgioși.

2. M. Lungeanu, *In sărbători*, București 1910, p. 5-13 ; descrierea datinei este din Rucar.

și un tăciune, doj, pe cari îi aruncă în grădinile cu *pomi*, ca să se facă poame în vara viitoare»¹.

Prin alte părți, asemeni muscelene, băieții și fetele se așează pe câte doua rânduri, la puțină depărtare de foc și încep să sară prin *valvoarea* focului. Cel ce poate sări, socotește că în curgerea anului se va însură, sau de e fată aceea, se va mărită.

După ce vin femeile și împart covrigii, feliile de pâne, nucile și merele, unul dintre băieți începe să cânte din *flaut*, iar toți ceilalți, tineri și babe, se prind și joacă astfel cu toții în horă, — «babele chiar joacă și chiuesc»².

Prin unele părți oltenești, *focul lui Săm-Medru* se face în seara de Sf. Dumitru. «Copii fac *bălbătăi* prin sat, și strângându-se împrejurul focului, strigă :

— Hai la focul lui Săm-Medru !

La întoarcere acasă, iea fiecare câte un tăciune pe care îl aruncă în grădinile cu pomi, având credință că în vara viitoare se vor face poame multe. Femeile împart poame ș. a.»³.

Asemenea focuri, fără însă de a le legă cu sărbătoarea Sf. Dumitru, se fac și prin jud. Neamț, prin livezile cu perji ca să rodească⁴.

III. Sfântul Dumitru.

Cu privire la persoana lui *Sf. Dumitru*, poporul nostru cunoaște următoarele povestiri :

Intâia ne spune că Sf. Dumitru a fost la început cioban, avându-și turma într'un miez de codru, necălcăt de picior omenesc. Deci trăia acolo, neștiind că în lume mai sunt și alți oameni în afară de dânsul. Seara, când se închină lui Dumnezeu, săria de trei ori peste o cioată și zicea :

1. R.-Codin, D. Mihalache, *op. cit.*, p. 87.

2. *Albina*, II, p. 1521—2.—*Lumina pentru toți*, vol. III, p. 516, știri tot despre Muscel : În seara de 26—7 Octomvrie, când se face focul lui Samedru (*Sumetru*), după obiceiul ce este spre partea muntelui, de a se face focuri grupuri-grupuri prin sate, unde femeile se duc de dau copiilor mere, pere și alte poame, copii strigă tare :

— 'Ai la focul lui Samedru.

Când se întorc acasă, ieau câte un tăciune dela acel foc și-l aruncă prin grădinile cu pomi, ca să se facă fructe în vara viitoare.

3. Dat. și Cred. Rom. din com. Hălângești-Zăicoiu, jud. Dolj, comunic. de d-l N. I. Dumitrașcu.

4. Idem ale celor din Balțatești, jud. Neamț, comunic. de d-l I. Preutescu.

— Acestea sunt ale tale, Doamne!

După aceasta săriă și a patra oară și adăugă :

— Asta este a mea!

Dupăce-și făcă rugăciunea, plecă după turmă.

Intr'o noapte visează Sf. Dumitru că pe lume, în afară de dânsul, mai sunt încă și alți oameni. Deci, dornic să știe cum stă treaba, pleacă în lume. Merge și merge, dă peste râpi și nu cade într'insele, dă peste ape și trece fără ca să se ude măcar, iar după mult mers, ajunge într'un sat, într'o zi de Duminică.

În sat vede el o mulțime de oameni intrând într'o casă, de unde nu mai ieșiau. Se miră cât se miră, dar mai apoi întrebă pe unul despre aceasta, iar cel întreat îi răspunse că acei oameni merg ca să se închine lui Dumnezeu; cât privește despre casa în care intrau, ea se chiamă «biserică».

Ce să facă? Hai să intre și el după dânșii, să vadă și el cum este biserica și cum obișnuesc oamenii să se închine lui Dumnezeu.

Înăuntru stătea lumea, dar cum stătea așa, Sf. Dumitru vedeă la fiecare câte un fel de *gămuiete*¹ în spate. Și cum văzù aceasta, nu mai stătù mult pe gânduri, ci ieși afară, își umplù și dânsul un sac cu paie și intră din nou în biserică, spre a fi cu chipul acesta la fel cu toți oamenii.

Lumea, cum prinse de veste, începù să-i strige ca să ieasă afară, dar ciobanul nu voi; și nu se înduplecă, pentru că vedeă că nu se deosebiă întru nimic de ceilalți credincioși.

Gămuietele pe cari Sf. Dumitru le vedeă la alții erau sarcinile cu păcatele omenești, pe cari, firește, nimeni nu le vedeă, fără numai ciobanul. În chipul acestă deci, eră firesc ca lumea să se mire uimindu-se la cioban, să râdă și să strige la dânsul, pe câtă vreme el să stea ca un sfânt și să asculte slujba dumnezească.

Intr'o strană vede Sf. Dumitru pe *Diavol* stând și însemnând pe toți cei ce râdeau și vorbiau în biserică și încredându-se că nu-i găsește și ciobanului pricină, ca să-l însemneze și pe dânsul.

După o vreme însă, Diavolul luă o piele de bivol și începù să tragă cu dinții de dânsa. Și trase și trase, până când a făcut o mare necuviință. Nimeni nu vedeă și deci nimeni n'a auzit nimic, dar ciobanul vedeă, și-a auzit, și-a râs. Atunci Dracul l-a însemnat la condică și pe dânsul.

1. *Desaci*.

Slujba s'a isprăvit și ciobanul a ieșit dela biserică; dar acum la întors, trecând peste ape, se udă până la glezne, iar prin râpi se cufundă până la genuchi. Acum s'a încredințat că fiind la biserică, a greșit înaintea lui Dumnezeu și l-a supărat. De aceea s'a hotărît să rămână la oi, sus la munte, și să nu mai aibă nici un amestec cu lumea cea plină de păcate.

După aceasta mai trece un cârd de ani. Ciobanul moare în stâna lui și oamenii îi găsesc trupul neputrezit; l-au luat, l-au înmormântat, pe locul stâpii au ridicat o biserică, iar numele ciobanului, care a fost Sf. Dumitru, l-au cinstit de atunci, și-l cinstim și noi și astăzi ¹.

Povestirea aceasta se aude și prin jud. Muscel. *Sf. Dumitru* «a fost cioban care trăia numai în fapte bune. Odată a păcătuit și el în viața lui, și anume, ducându-se în biserică, când biserica gemea de multă lume, nu știu ce-a fi văzut în biserică, că l-a pufnit răsul.

Mai pe urmă însă s'a căit amar de ceea ce făcuse. Și ducându-se iar la oi în munte, și-a ispășit păcatul prin post și rugăciuni.

Târziu de tot s'a aflat trupul *pomăit* și neputrezit ca la cei fără păcate ²».

Și prin jud. Tecuciu se aude această povestire, însă numele lui Sf. Dumitru lipsește, fiind înlocuit cu al unui bătrân.

Ea sună precum urmează :

Un unchiaș bătrân nu avea de obicei să se ducă la biserică, dar eră curat și drept înaintea lui Dumnezeu. Intr'un rând însă, feciorii l-au luat cu sila și l-au dus.

În ușa bisericii eră un lac mare, că fiecare trebuia să se desculțe, ca să poată trece printr'însul. De aceea feciorii moșului și-au scos imineii și au vrut să iea pe tatăl lor în spate, ca să nu-l mai lase să se ude și dânsul.

Dar unchiașul le zise :

— Lăsați-mă, că dacă oi fi drept la Dumnezeu, oi trece și pe deasupra.

Unchiașul nici nu s'a mai suflecat, ci a trecut așa pe deasupra lacului, fără ca macar să se ude. Iar lumea și feciorii lui s'au minunat mult.

A intrat moșneagul în biserică și s'a așezat în fața altarului, ascultând cu mare luare aminte tot ce zicea preotul și dascalii; dar

1. N. Trofin în *Șezătoarea*, V, p.148—9.

2. R.-Codin, Mihalache, *op. cit.*, p. 86.

fiind el tare curat, vedeà tot ce alții nu puteau să vadă. Vedeà cum într'un colț al bisericii stătea diavolul și scria în catastivul lui pe toți cei ce țineau cu dânsul, pe cei cari râdeau, pe cei cari vorbeau, pe cei cari erau cu gândurile într'alte părți. Umpluse toată condica și tot își întindea hârtia ca să facă loc și pentru alții, și iar însemnă. Și când erà aproape-aproape să se isprăvească slujba, bătrânul văzù pe diavol strâmbându-se și pocindu-se în tot felul, că începù și dânsul să zâmbească. Atunci diavolul își muiè condeiul pe limbă și-l însemnă și pe moșneag tocmai la urmă.

Când a ieșit bătrânul din biserică, n'a mai putut trece pe deasupra lacului, ci a trebuit să se dascălțe și dânsul. Pentru mersul lui la biserică, mult s'a căit și întotdeauna a povestit, ca să înțeleagă fiecare, că legea creștinească nu trebuie să se împlinească numai de ochii lumii, ci și cu deplină credință și curățenie de suflet, deoarece Dumnezeu toate le vede și le știe!¹.

A doua povestire despre Sf. Dumitru se aude și prin unele părți doljene și are următorul cuprins :

Sf. Dumitru a fost păzitor de vite,—umblă după oi ori vaci—cu credință nestrămutată în Dumnezeu, bun și drept cu toată lumea, și dar fără pic de păcat. O singură dată, din întâmplare, a omorât o pasere, pentru care lucru singur s'a pedepsit, umblând desculț trei ani de zile.

A trăit prin munții *Balcani*, unde a și murit, înghețat fiind de o lapoviță care se vede că a fost foarte grea. Când lapovița s'a topit, trupul sfântului a fost luat de apă, la vale, și a fost dus în râul *Lomului*, iar de acesta a fost mânat până aproape de *Lom-Palanca* bulgărească.

Intr'această vreme, Rușii, având războiul cu Turcii, tăbăriseră prin părțile de pe acolo. Intr'un rând văzură o candelă aprinsă la marginea apei, deasupra ei. Și cum văd aceasta, încep să caute în dreapta și în stânga, ca să afle ce este. Dar oricât am scotocit, n'au putut afla nimic. Tocmai târziu le-a dat în gând ca să iea casmalele și să sape. Săpând pământul, au dat de trupul Sfântului Dumitru nășăpit de apă.

După ce l-au scos pe mal, au băgat Rușii de seamă că și candela s'a tras deasupra lui; dacă l-au mutat într'alt loc, candela a fost nedespărțită de trupul sfântului. Atunci au înțeles ei că au de a face cu o minune dumnezească și că trupul acela e al unui mare sfânt.

1. Culegere din com. Teșu.

Moaştele au fost trecute în Țara-Românească, unde s'au strâns preoți de au făcut sf. slujbă; mai departe însă moaştele au arătat semne că nu voesc să plece. Pentru aceasta au fost așezate în Mitropolia din București, unde se află și astăzi ¹.

Aici se face o confuzie între *Sf. Dumitru, marele mucenic dela Tesalonic* (26 Oct.) și *Cuv. Dumitru din Basarabov* (27 Oct.). Despre acest cuvios părinte cetim următoarele: Născut în satul Basarabov pe Lom, a fost păzitor de vite și apoi s'a călugărit trăind într'o peșteră. Eră făcător de minuni. Simțindu-și sfârșitul, a adormit între două pietre, cu cari mai târziu, dus de apă, a ajuns în apa Lomului, mare fiind. O copilă epileptică își îndemnă părinții să scoată moaştele cuviosului, cari i se arătasera în vis, spre a fi tămăduită. Fiind adus în sat, acolo au venit preoți trimiși de Domnul Țerii-Românești, ca să-l iea, dar moaştele s'au oprit la Ruși. De acolo a fost așezat într'un car tras de doi juncani neînvățați cari au fost lăsați slobozi și cari s'au oprit în Basarabov. La 1769, generalul rus Salticov a vrut să iea moaştele în Rusia, dar fiind rugat, le-a lăsat Țerii-Românești, ca răsplată pentru nenorocirile întâmplăte. Moaştele s'au așezat la Sfânta Mitropolie, când s'a sfârșit războiul și s'a stins molima ciumii ².

A treia povestire legată de numele acestui sfânt este un basm, tipul «Porcului fermecat», sub forma căruia se ascunde un voinic și pe care tânăra lui nevastă îl va căuta cu opinci de fier și cărjă de oțel, pentrucă, ascultând pe maică-sa, a căutat să-i descopere fața pe timpul nopții ³.

O variantă mai scurtă a acestei povești este și următoarea, care se aude prin satele muscelene.

«Un unchiaș și o mătușă, neavând copii, au plecat unul într'o parte și altul într'altă, să găsească vreun copil, pe care să-l crească de suflet.

Unchiașul a găsit în cale un *purcel*.

Când împăratul voi să-și mărite fata, nimeni nu izbuti s'o iea, fiindcă împăratul dedea pețitorilor de făcut niște treburi peste puterile lor; doar purcelulul făcu întocmai pe placul împăratului și izbuti să iea fata.

Purcelul noaptea lepădă pielea și rămâne un flăcău frumos, care strălucia ca soarele.

1. Șt. St. Tușescu, *O parte din sfinții poporului*, Craiova 1908, pag. 33—4.

2. Dr. Gherasim Timuș, *Dicționar aghiografic*, București 1898, p. 209.

3. Poveste auzită din com. Țepu, jud. Tecuciu.

Dar a cărat-o păcatul pe nevastă-sa, de i-a aruncat într'o noapte pielea pe *jerăgai*.

Atunci voinicul s'a făcut «foc și pară» de mânie; i-a spus că el e *Sfântul Dumitru* și că are să-și iea lumea'n cap, iar ea să-l caute până l-o găsi, căci numai atunci va putea naște copilul. Bag samă că rămăsese grea... Ci-că l-ar fi găsit tocmai după nouă ani, și apoi ar fi trăit amândoi până la moarte»¹.

În legătură cu numele acestui sfânt, trebuie să mai pomenim încă și următoarea povestire macedo-română, care ne arată că nici Sf. Dumitru nu are putere așa de mare, încât să abată rostul sortii, dela cele hotărîte de Dumnezeu sau de cei ce-l ajută și-i fac voia lui.

La un om odată, vin cele trei *ursitoare* ca să-i ursească pruncul de curând născut. În casa lor se află atunci Sf. *Gheorghe* și Sf. *Dumitru*, cari au auzit ursirea, prin gura celei mai mici dintre ursitori :

— Copilul va crește mare și când se va însurà, va trece cu mireasa lui peste un râu, va cădea de pe cal și va muri înecat!

Cei doi sfinți, auzind aceasta, spun omului că atunci când va fi să-și însoare feciorul, să-i poftască și pe dânșii la nuntă.

Ceeace omul nu uită să și facă.

Nunta trebuia să treacă peste apa hotărîtă. Atunci Sf. Dumitru, ca să împiedice îndeplinirea soartei, își schimbă calul său cu al mirelui. Dar nu se știe cum se întâmplă, căci calul lui Sf. Dumitru poticni, iar cu coada stropi pe mire, așa că acesta s'a înecat numai decât.

Văzând aceasta, sfinții merșeră la Dumnezeu și se rugară ca să-l învieze. Dumnezeu însă le răspunse că una ca aceasta s'ar putea face numai dacă părinții mortului și-ar da din zilele lor.

Dar aceștia nici nu voră să audă și astfel mirele rămase «bun-mort»².

Prin Bucovina se crede că Sf. *Dumitru* este al patrulea sfânt făcut de Dumnezeu³.

Prin jud. Muscel se zice că după cum Sf. *Gheorghe* are grijă ca la ziua lui să fie codrul înverzit, Sf. *Dumitru* are grijă să-l facă negru, adică să-l desfrunzească. Acești sfinți și-au hotărît aceasta între dânșii și s'au învoit ca acel ce nu va urmă întocmai, să fie

1. R.-Codin, Mihalache, *op. cit.*, p. 86—7.

2. L. Șăineanu, *Basmel*, p. 144—5.

3. Voronca, *op. cit.*, p. 11.

ucis de celalt. In această privință iată ce ne spune o povestire a unuia ce se referă la o vreme cunoscută.

«Și să știi că așa e. Mai ca acum, vreo doi ani. Avurăm zapadă până mai la jumătatea lui Prier, și cu toate astea, codrul tot eră verde de Sf. Gheorghe. Fu frig, frig, până mai erau 3 zile până'n Sf. Gheorghe. Atunci se puse pe căldură și *odată* s'au deschis pomii.

Și tot în anul ăla, când fu toamna lungă, fu vreme frumoasă până mai erau vreo două, trei zile până în Sf. Dumitru. Frunza în codru eră *neciintită*, că eră cald și frumos ca vara.

Atunci se puse, nene, pe un frig, cu brumă și îngheț. Iar când dete soarele, curgeau frunzele grămadă din pomi, de parc'ar fi fost opărite cu apă fiartă. Și'n ajunul Sfântului Dumitru, *odată se goloșiră pomii*»¹.

IV. Sâmedru.

Sărbătoarea *Sf. Dumitru*, 26 Octomvrie, se păzește în popor cu nelucru și se numește *Sf. Dumitru* (în pron. pop.: *Dugnitru*), *Sfeti Dumitri*², *Sâmedru*, *Sâm-Medru*, *Sânmedru*, *Sunetru* sau *Să-medru*³, iar în pron. pop.: *Sâgnedriu*.

Prin Oltenia se crede că celui ce va păzi cu sfințenie această sărbătoare, îi vor fi ferite *vitele* de stricăciunile lupilor⁴.

Prin jud. Muscel, ciobanii cari vor să afle dacă iarna va fi moinoasă sau geroasă, își aștern dulama în mijlocul oilor și se uită ca să vadă ce fel de oaie se va culcă pe dânsa. Dacă se va culcă oaie neagră, e semn pentru ei că iarna va fi bună; dacă se va culcă o oaie albă, după socotința lor, iarna va fi aspră.

Tot prin aceste părți oamenii se uită să vadă cum e *luna*. Dacă luna va fi plină și cerul senin, iarna va fi bună; dacă dimpotrivă, luna va fi plină și cerul va fi acoperit cu nori, dacă ar plouă sau ar ninge, aceste semne arată că iarna va fi aspră, că zăpezile vor fi grele, iar gerul va fi strașnic⁵.

Prin Bucovina, numai până la această zi se mai poate sămănă *usturoiul*. Cine va mai pune usturoiu și după Sf. Dumitru, va aveă

1. R.-Codin, Mihalache, *op. cit.*, p. 62—3.

2. Cred. Rom. din com. Voicesti, jud. Vâlcea, comunic. de d-l I. N. Popescu.

3. Frâncu, Candrea, *op. cit.*, p. 105.

4. Cred. Rom. din Catanele, jud. Dolj, comunic. de d-l Șt. St. Tușescu.

5. Codin, Mihalache, *op. cit.*, p. 87—8.

pagubă în gospodărie sau îi vor muri copiii ¹. Totuș dacă cineva are usturoiu sămănat până la această dată, mai poate pune și peste această sărbătoare.

Prin unele părți din Dobrogea, întâlnim în această zi datina *Saiegiilor*: Mai mulți flăcăi se întrunesc la o casă, de unde pornesc apoi prin sat cântând din fluiere și cavale. Intre dânșii se află un flăcău îmbrăcat ca o cadână. Astfel capătă bacșișuri ².

Sf. Dumitru este ziua soroacelor pentru slujbe și felurite închirieri. Invoelile nouă aduc prilejuri de aldămașuri și veselie. Împlinirea soroacelor vechi aduce câteodată și supărări ³.

În această privință, Macedo-Românii au următoarea zicală: *Li-apiri Sumedru la poartă*, adică, în ziua de Sf. Dumitru i s'a luminat la poartă [și n'are cu ce-și plăti datoriile] ⁴.

V. Sf. Dumitru cel nou.

Prin unele părți din jud. Muscel, ziua de 27 Octomvrie se serbează de către unii sub numele de *Sf. Dumitru cel nou*. El se crede a fi frate cu *Sf. Dumitru*. Se ține pentru felurite boale și lovituri ⁵.

1. Cred. Rom. din Straja, Bucovina, comunic. de d-l D. Dan.

2. C. D. Gheorghiu, *op. cit.*, p. 91.

3. Dat. Rom. din com. Bălțătești, jud. Neamț, comunic. de d-l I. Preutescu: În această zi se alege vitele dela *tomnat*. — *Calendar ilustrat* pe 1910, Craiova, la zi: «Sân-Medru, ciobanii își caută stăpâni».

4. I. A. Zanne, *Proverbele*, IX, p. 421.

5. R.-Codin, Mihalache, *op. cit.*, p. 88.—Vezi la p. 69 despre confuzia între cei doi Sf. Dumitru.

CUVIOSUL PAVEL.

Despre *Cuviosul părintele Pavel*, al cărui hram biserica îl cinstește în ziua de 6 Noemvrie ¹, poporul român de prin unele părți știe numai atât că «avea o barbă albă și lungă, de-i ajungea la pământ» ².

1. *Noemvrie* se mai numește și *Vinicer*,—luna vinurilor,—*Yimar*,—la Macedo-Români, *iezmăciune*,—luna aiasmei,—*Brumar*, *Brumariu*, *Brumarul mare*, *Promorar*, *Luna brumei*, luna *promoarei*, luna *promoroacei*, și se pare că chiar și *Brumărel*.

Cu privire la această lună se spune că dacă

In luna Răpciuni
Cad copiii pe tăciuni,
Iar în Brumar
Cad și cei mari (*Mat. folk.* p. 97);

sau :

A trecut Noemvrie
Luna lui Brumar,
Când cad pe tăciuni și ai mari,
Când nopțile sunt mari

De șezi cu mândra cât îți place
Și ziuă nu se mai face (*Albina III*,
p. 871);

sau, după cum zice o chiuitură din Ardeal :

Foaie verde d'alunică,
Primăvara-i noaptea mică,
Nu-i vreme de ibovnică,
Până 'n luna lui *Brumari*

C'atuncea-s nopțile mari,
Șezi cu mândra cât îți place
Și ziuă nu se mai face! (*Marian*,
Sărbători, I, p. 97.)

O versificațiune din jud. Vâlcea ne aduce aceste șire :

Noemvrie cu cojocul
Numai ciucuri
Și cu biciuri,
Cu cari bate și ceartă

Pe *hâl* cu pungă deșartă.
Apoi, vai de a lui mumă,
Că el nu știe de glumă (*Mat. folk.*,
p. 1198).

2. C. D. Gheorghiu, *op. cit.*, p. 92.

HRANGHELUL.

I. Hranghelul.

Sărbătoarea *Sf. Arhangheli Mihail și Gavril*, pe care biserica o cinstește la 8 Noemvrie, se numește *Hrànghel*, *Hrànghelul*, prin Moldova, *Sf. Aranghel* prin Țara-Românească ¹ și Oltenia ², sau numai *Arhanghel* prin Transilvania ³. Arareori această sărbătoare se mai numește și *Sân-Mihaiu* ⁴.

Sâmbăta de dinaintea Hranghelului se numește *Hranghel*, când se fac prasnicele prin casă, pentru sufletul celor răposați. Pe alocuri, se mai numește și *Moșii de Hranghel* sau *Moșii de toamnă*; prasnica ce se pune sau se ridică în această zi, se numește de asemeni *hranghel*. El se obișnuiește prin Moldova ⁵ și Bucovina ⁶.

La biserică, fiecare creștin aprinde în ziua aceasta câte o lumânare, ca să aibă «lumina de veci» pe cealaltă lume. Această lumânare va lumina și calea întunecoasă a celor ce vor muri de moarte năprasnică, sau cari au murit și n'au avut la căpătâiu nici o lumânare ⁷.

Pe alocuri, în ziua de Hranghel, finii merg cu colăcei pe la nașii sau nănașii lor ⁸.

Prin Transilvania se obișnuiește ca în această zi să se facă *turta arieșilor*, *arieșii* fiind numele *berbecilor* despărțiți de oi. Acum arieșii se amestecă din nou cu oile, și cu acest prilej se face o turtă de făină de cucuruz ori de grâu, care, după ce se coace, se aruncă

1. R.-Codin, Mihalache, *op. cit.*, p. 88.

2. *Calendarul ilustrat*, cit., la zi.

3. *Etym. Magn. Rom.*, p. 1625.

4. *Idem*, p. 1544.

5. Culegere din com. Teșu, jud. Tecuciu; datina e și în împrejurimi.

6. Voronca, *op. cit.*, pag. 389.

7. Dat. și cred. Rom. din com. Teșu, jud. Tecuciu.

8. *Etym. Magn. Rom.*, pag. 1625.

între oi. Dacă această turtă cade cu fața în sus, este semn că oilor le va merge bine când vor fătă; dacă turta va cădea cu fața în jos, se zice că le va merge rău ¹.

Ziua aceasta se socotește ca o sărbătoare mare; deci se serbează cu desăvârșit nelucru. Prin Bucovina se spune că «Sf. Hranghel e bine să-l ții, că-i cu îngăduială» ².

II. Arhanghelul Mihail.

Sf. Mihail este numit în popor mai curând *Arhanghelul Mihail*, *Sf. Arhanghel* sau numai *Arhanghel*, «mai marele voivod al oștilor îngeresti» ³; prin Transilvania i se zice și *Sân-Mihaiu* ⁴.

Arhanghelul Mihail se întâlnește în următoarele povestiri și credințe :

Prin Bucovina se spune că este cel dintâiu sfânt sfințit de Dumnezeu, și care i-a stat de-a dreapta.

La început eră slugă la Diavol. Acolo, văzându-l *Sf. Petru*, l-a îmbiat să meargă la Dumnezeu :

— Cum pot să merg, i-a răspuns *Sf. Mihail*, când sunt așa de păcătos ?

— Haide, căci Dumnezeu te va iertă.

Intr'o zi, *Sf. Mihail* eră cu diavolul la scădat. Ca să scape din slujba Necuratului, Dumnezeu a făcut să înghețe apa, așa că Diavolul a rămas dedesubt. Atunci *Sf. Mihail* a început a se ridica spre cer, dar nu după multă vreme văzu că Necuratul spărsese ghița și se apropiă ca să-l prindă.

— Doamne, mă ajunge Diavolul, strigă *Sf. Mihail*.

Iar Dumnezeu porunci lui *Sf. Ilie* :

— Ilie, iea *tuul* și dă'ntr'insul, — în Diavol !

1. *Etym. Magn. Rom.*, p. 1544—5.

2. Voronca, *op. cit.*, pag. 621.

3. *Ibidem*, pag. 511 : *Sf. Arh. Mihail și Gavril* sunt mai mari peste cetele îngeresti.—*Carte de rugăciuni*, București 1899, pag. 185; troparul, zilei : «Mai marilor voivozi ai lui Dumnezeu, slujitori ai dumnezeieștii măririi, căpeteniile îngerilor și spovăduitorii oamenilor, ceeace este de folos cereți nouă și mare milă, ca niște mai mari voivozi ai celor fără de trupuri».

4. Voronca, *op. cit.*, pag. 11.

Sf. Ilie a început să-l detune pe Necurat; iar după ce i-a tăiat și aripele, Sf. Mihail a putut să ajungă nevătămat în cer¹.

A doua povestire se aseamănă cu cea de până aici numai în ceea ce privește sfârșitul ei; ea se aude tot prin Bucovina și are următorul cuprins:

Dintre toți îngerii și arhangeli lui Dumnezeu, s'a răsvrătit într'un rând unul numit *Lucifer*.

Acesta, ne mai voind să asculte de Ziditor, a căutat să se ridice mai presus de dânsul. Dumnezeu însă, ca să dea o pildă și celorlalți îngeri, l-a aruncat din înaltul cerului, jos pe el și pe toți cei părtași cu el în răsvrătire.

S'a întâmplat însă, că în această cădere Lucifer a luat cu sine și *stima*, — haina cea sfântă de arhanghel, care nu putea să rămână la dânsul. De aceea Dumnezeu a trimes pe Sf. Mihail ca s'o ducă din nou în cer.

Sf. Mihail s'a dus la Diavol, s'a prefăcut prieten cu dânsul, și într'un rând s'au pornit amândoi ca să se scalde.

În apă a intrat întâiu Lucifer, și s'a dat la fund. Arhanghelul Mihail, cum a văzut aceasta, a luat stima și a început să se ridice spre cer cu dânsa, văzând mai ales că Dumnezeu făcuse ghiață pe deasupra apei.

Pe când se ridică însă, Lucifer își trase seama și făcu așa cum putu, ca să spargă ghiața. O sparse și, cu toate că își rupse aripele, putu totuș să sboare după Sf. Mihail și să-l apuce de picior, dar din această prindere nu rămase decât cu o bucățică de carne din talpă. Lucifer se scoborî pe pământ, iar Arhanghelul Mihail ajunse cu bine în cer, ducând lui Dumnezeu stima arhanghelească.

Dela această întâmplare ne-a rămas nouă, oamenilor, scobitura pe care o avem în *talpa piciorului* — lipsa cărnii rupte din talpa Sfântului Mihail de către Necurat².

Fie că de astă dată, fie cu alt prilej Sf. Mihail a avut să se lupte cu Diavolul. Acesta a fost atunci așa de mândros, încât i-au sărit scânteii din ochi. Din acele scânteii s'au născut insectele numite *li-curici*³.

Tot cu privire la acesta, poporul nostru crede pe alocuri că

1. Voronca, *op. cit.*, pag. 1294.

2. *Ibidem*, p. 501.

3. Marian, *Insectele*, p. 51.

Sf. Arhanghel Mihail tună alături cu Sf. Ilie împotriva Dracilor ¹.

Cea mai răspândită credință populară cu privire la Arhanghelul Mihail este următoarea : el, împreună cu *Arhanghelul Gavril*, ca cei mai mari între îngeri ce sunt, păzesc pe oamenii în tot timpul vieții lor,² iar la sfârșitul vieții, «în ceasul cel de moarte», tot eile ieau sufletele ³.

Macedo-Români spun că aproape când este ca să-și dea bolnavul cea din urmă suflare, Arhanghelul Mihail șade în dreapta acestuia, *dracul* se așează în stânga, iar *îngerul păzitor* se pune la căpătăiu. Diavolul caută ca prin toate mijloacele să atragă sufletul celui ce va muri spre sine, însă Sf. Mihail îl împiedică. Atunci când vede că trupul este aproape să-și dea sufletul, sfântul taie capul muritorului cu sabia. Acum, nevăzut, sângele mortului se risipește în toate părțile, și de aceea, după moarte, în casa omului se văruește din nou și se spală rufe.

Megleno-Românii adaug apoi că Arhanghelul Mihail duce, după moartea omului, sufletul acestuia în lumea cealaltă ⁴.

Credința aceasta, că Arhanghelul Mihail stă lângă om din ceasul morții, poate chiar în chip de *Moarte*,— cum ne arată următoarea iconiță făcută pe hârtie, înainte de 1747, — se află pretutindeni. Iconița o aflăm în Oltenia și Țara-Românească ⁵. Prin Bucovina o aflăm în următoarea povestire :

Sf. Mihail a fost trimis de Dumnezeu în două rânduri ca să iea vieața unei femei sărmâne care avea doi copii, dar el s'a înduioșat și s'a întors la stăpânul său fără împlinirea poruncii. Atunci Dumnezeu îl trimise în mare, să-i aducă o piatră în care trăiau doi viermușori numai prin grija lui Dumnezeu.

După ce îl mustără pe Arhanghel, Dumnezeu îl trimise a treia oară la femeiea cea saracă; după moartea ei fu trimis la mănăstire, ca să stea călugăr cinci ani.

După trecerea acestei vremi, Arhanghelul Mihail se află într'o zi pe drumul târgului, mergând cu alți călugări. Pe drum întâlnește

1. Voronca, *op. cit.*, p. 502.

2. Cred. Rom. din Com. Joraști, jud. Covurluiu, comunic. de d-l P. G. Savin.

3. *Ion Creangă*, III, pag. 102. — C. D. Gheorghiu, *op. cit.*, p. 92.

4. I. Nenișescu, *Dela Români din Turcia europeană*, p. 445.

5. C. N. Mateescu în *Calendarul revistei «Ion Creangă» pe 1913*, p. 104 și urm.

cu o trăsură în care se aflau mai mulți inși, dintre cari unul începù să strige :



— La o parte, boaitelor!

Atunci Arhanghel a răs pentru întâia dată, că a cunoscut între cei din trăsură pe cei doi feciori de demult ai femeii sărace.

Ajungând mai târziu la un boier, Arhanghelul Mihail fură un taler de argint, poleit cu aur, pe care boierul vrea să-l dăruească bisericii, dar pe urmă, părându-i prea frumos, îl puse la icoane.

În altă noapte Arhanghelul Mihail ucide pe un copil al unui bogat unde petrecuse cu alți tovarăși ai lui.

Călugării îl întrebară cu mânie, iar Arhanghelul Mihail le răs-punse:

— Întâia dată am răs pentrucă am stat cinci ani în mănăstire pentru cei din trăsură: talerul eră al bisericii, iar copilul pe care l-am omorît, eră să omoare mai târziu pe părinții lui.

Dumnezeu l-a iertat și l-a ridicat la cer¹.

Din jud. Dolj, mai pe scurt, povestea aceasta se aude în următorul cuprins :

«Inger ales a fost odată în cer *Arhanghelul Mihail*. Slujitor credincios eră el la toate poruncile Domnului. De aceea puterea lui n'o aveà orice inger. Sufletele, mai ales ale oamenilor muritori, Arhanghelul Mihail le ridică totdeauna fără zăbavă și fără șovăire.

A venit odată însă ora ispitei, ceasul cel fără noroc, care face din bun rău și din tare slab. Într'acel ceas Dumnezeu porunci ingerului ca să iea sufletul unei femei. Arhanghelul se coborî pe pământ și găsi pe femeie. Dar, Doamne, ce eră să facă ? ! Femeia creștea doi prunci drăguți, plini de vieață și de lumină. Fericiți erau pruncii, dar mai fericită eră mama lor. Dacă sufletul femeii se ridică, copiii rămâneau nenorociți și se pierdeau în neîngrijire, mai curând sau mai târziu. După porunca lui Dumnezeu, se sfărâmă o fericire pământescă.

Cam astfel a judecat marele și strălucitul inger ; a amânat deci lucrul pentru altă dată, și, lăsând femeia în pace, s'a suit la cer pentru a primi alte porunci.

Mai târziu, Dumnezeu i-a cerut socoteală, iar ingerul i-a răspuns :

— Am văzut, Doamne, pe acea femeie, săracă, ce e drept, dar fericită, pentrucă alăptă doi prunci gemeni. Când m'am plecat spre ei, femeia m'a privit cu frică, iar pruncii au surâs. Din pricina copiilor am amânat lucrul pentru altă dată ; n'am putut să-i ieu sufletul !

Nimic nu zise Dumnezeu, și deocamdată nu-l muștră, dar fără veste îi dădu altă poruncă. Ii porunci să bage mâna în râul cel lîmpede și să scoată afară o piatră.

Arhanghelul îndeplini porunca și spărgând piatra, găsi în lăuntru ei doi viermi mici.

Dumnezeu care eră de față îi zise :

— Vezi, Mihaile ? Viermii acei din mijlocul pietrii, așa mici și neînsemnați cum poate și se par, trăiau îngrijiți de mine. Fără mamă îngrijorată de soarta lor, au trăit și ei atâta timp ; copiii femeii de pe pământ cum erau oare să piară ? Copiii trăiau bine și mult timp chiar și fără mamă.

Arhanghelul a lăsat capul în jos, amărît de vina ce făptuise.

1. Voronca, *op. cit.* p. 623-5. — Subiectul mi l-a povestit și d-l M. Lupescu, com. Zorleni, jud. Tutova, precum și fratele meu Vasile, din com. Țepu, jud Tecuciu.

Dumnezeu l-a trimis pe pământ, ca prin muncă pământească să-și ispășească păcatele.

Coborât din cer, Arhanghelul Mihail începù să colinde lumea însetat și înfometat, dar pururi cu gândul la Dumnezeu dreptății.

— «Dumnezeu de sus, zicea el,—care a avut grija de vermi de piatră, are grija și de mine; prin suferință mă voi curăți; trebuie să sufăr.

Cugetând astfel, iată aude glasul preotului care îl chiamă la sine și îl îndemnă să se tocmească slugă. Sf. Mihail nu-i răspunse nimic, dar rămase acolo; ospătă seara, iar a doua zi pleacă cu preotul la cosit.

În ziua întâia adună fân; a doua zi lucră cu coasa; în alte zile făcù alte treburi cu dela sine îndemn, și când preotul ori preoteasa îl întrebau, el răspundeà că toate câte le face, le face «așa, din vedere», fără ca cinevã să-l învețe. Două lucruri însă puneau pe preot pe gânduri: Mihail niciodată nu s'a arătat nemulțumit, niciodată nu a vorbit pe nimeni de rău și niciodată nu a cerut sototeala sâmbriei lui.

Intr'un rând merge cu preotul la târg și acolo se întâlnește cu o trăsură în care se aflau doi negustori, cari dau ziua bună preotului. Sf. Mihail, văzând aceasta, se întoarce cu fața spre preot și surâde. Preotul, firește, rămâne înmărmurit când îl vede zâmbind.

Merse apoi la un cismar, unde un țăran își tocmise încălțăminte, rugându-se de meșter mult ca să facă lucru bun și trainic. Sf. Mihail iarăș surâse și preotul iarăș se minună de aceasta.

Când să plece spre casă, văd, preotul și sluga cea sfântă, pe un tânăr furând o oală dela un negustor sărac. Sf. Mihail râse și preotul iarăș se minună.

Pe drum, aproape de sat, opriră căruța. Vorbiră puțin, urmând apoi o scurtă tăcere.

— Mihaile, zise preotul, sunt aproape douăzeci de ani de când îmi servești. Nu te-am întrebât și n'am stăruit ca să te fac să vorbești. Te văd bun și meșter, dar nu știu cine ești și de unde ești. Nu poți să-mi spui, — este dreptul tău, — dar te știu om credincios, căci nu m'ai mințit niciodată. De aceea acum te rog să-mi răspunzi la o întrebare: N'ai răs niciodată cât ai stat la mine, și astăzi în târg ai răs de trei ori... Fără îndoială că îți aduci aminte de oala furată; în urmă, când ai văzut hoțul, ai răs. Așa este?

— Da, așa este, răspunse Mihail nemișcat. Cum să nu rãd de

asemenea slăbiciune? N'ai văzut, părinte, cum furase *pământul* pe pământ? Omul e o humă vie și oala nu mai departe, o humă arsă!

Preotului i se părù înțelepțesc răspunsul vizitiului său. Increzut, și cu plăcere îl întrebă iarăș:

— Dar în prăvălia cismarului de ce ai răs?

— Am răs și acolo, fiindcă săteanul acela, voinic și foarte mult increzut în priceperea sa, cerea ghetete trainice, cari să le poată purta doi ani, fără sa știe că e la sfârșitul vieții. El nu mai are de trăit nici două zile măcar. Peste o zi și o noapte, el va fi mort.

— Apoi de unde știi tu aceste lucruri? întrebă preotul mirat.

— Le știu foarte bine și așa va fi, răspunse Mihail aproape încruntat, stăpânit parcă de o vedere năsdраванă care îi dădea mai multă putere.

— Foarte bine; nimic nu mai am de zis. Dar fii bun și mai ascultă: când intrarăm în târg, fără îndoeală ai putut vedea o trăsură frumoasă, în care erau doi cunoscuți ai mei. Știu că nu-i cunoșteai; deci ce te-a făcut să zâmbești acestor negustori bogăți, când ei nici nu te-au zărit?

Chipul lui Mihail se făcù alb ca creta, zâmbi și mai frumos, ușură glasul și răspunse parcă sub părerea de rău a unei aduceri aminte, a unei fericiri pierdute. Vorbiă ca un copil orfan, luminat de lumina unei priviri bune și sfinte.

— Apoi, eu sunt Arhanghelul Mihail, pedepsit de Dumnezeu din cer, pentru neascultare. Când am vrut să ieau sufletul unei femei am șovăit. Femeia avea doi prunci la sân, doi copii frumoși și fericiti. Mi-a fost milă de ei și de aceea am cruțat vieața mamei lor.

I-am lăsat sufletul și am greșit, căci Dumnezeu mi-a luat strălucirea și puterea și m'a pogorît pe pământ ca om cum mă vezi. Am zâmbit când ți-am văzut prietenii, căci ei sunt pruncii de cari mi-a fost milă odată. Și mama lor e femeia cărei trebuia să-i ieau sufletul, după porunca lui Dumnezeu. Am cruțat-o și ea încă trăește, pe când eu, pentru slăbiciune și păcat, m'am pogorît pe pământ, ca să trăesc între oamenii de cari am avut atâta milă.

Preotul, înlemnit, se închină și se rugă pentru iertarea păcatelor și a greșealelor ce făptuise, poate, ca stăpân al ingerului.

Ingerul, de astă dată curat și luminat la față, îl ridică de jos, îi dă binecuvântarea și-i spuse iarăș măreț:

— Pe pământ mi-am ispășit păcatele. Dumnezeu mi-a dat stră-

lucirea și puterea. Iea aminte: peste câteva clipe voiu ridică sufletul sâteanului care și-a poruncit ghetе în târg.

Lumină se făcu în juru-i. Hainele de argint foșniră un moment. Ingerul mai zâmbi odată preotului și se pierdù sus în lumină¹.

Din credința că Sf. Arhanghel Mihail iea sufletele oamenilor în clipa răposării, a rămas zicala: «il iea Sf. Arhanghel», care însemnează «moare», *se duce*².

Al doilea mánunchiu de povestiri are un caracter anecdotic, dar este în strânsă legătură cu credințele pomenite până aici.

Un lemnar, ne spune o povestire, dobândind un copil, plecă în lume ca să-și găsească un cumătru cum se cade. Pe drum se întâlni cu un unchiaș foarte bătrân.

— Buna ziua !

— Mulțumesc dumitale, omule; da unde mergi dumneata ?

— Merg să-mi caut un cumătru pentru copilul acesta.

— Ți-l botez eu, dacă vrei, zise unchiașul.

— Bine, răspunse omul;— ți-l dau; dar cine ești dumneata ?

— Eu sunt *Dumnezeu*.

— Apoi dacă-i așa, nu vreau; mie îmi trebuie un cumătru cum se cade, și dumneata n'ai semne, căci cum poate fi Dumnezeu un om drept, când pe unii îi ține săraci, lipiți pământului, iar pe alții îi rabdă să se'mbuibeze cu toate bogățiile de pe lume; pe unii îi ține bolnavi-putrezi, iar pe alții sănătoși. Asta nu-i dreptate ! Bună ziua, Doamne !

— Bună ziua, omule.

Se despărțiră deci, plecând unul într'o parte și altul într'alta.

Merge cât mai merge omul și se'ntâlnește cu un tânăr, care nu eră alt cinevă decât Sf. Arhanghel, cu care intră numai decât în vorbă și cu care se înțelese ca să se cumătrească.

— Dumitale îți dau băietul ca să mi-l botezi, căci ești om drept: *ieai sufletele tuturor*, și bun și rău, și nu cauți nici bogatului, nici săracului, nici frumosului, nici urâtului, nici celui mare, nici celui mic !

Astfel înțeleși, botezul se făcu și Arhanghelul i-a dat omului ca dar de *nășie*, darul de a se face *vraciu*, — *doftor* de oameni: să scoale oamenii dela moarte.

1. P. Danilescu, *In drumul păcatelor*, Craiova 1908, pag. 5-16.

2. Zanne, *Proverbele*, VII, pag. 173.

— Eu, cumetre, zise Arhanghelul Mihail, când zace omul, stau lângă dânsul, fără ca să mă poată vedea cineva. Dumitale îți înlesnesc vederea celor nevăzute. Să strigi prin împărăție că ești meșter de sănătate, să te tocmești și să intri la bolnav. Dacă mă vei vedea la capul bolnavului, să știi că *se duce*; dacă mă vei vedea la picioarele lui, *se scoală*; în chipul acesta îi vei da bolnavului o buruiană, care de altfel «nu-i face nici cald, nici rece» și treaba îți va merge strună.

În chipul acesta, cumătrul Arhanghelului în scurtă vreme făcù o avere foarte mare.

Așa odată a fost chemat chiar de împărat, ca să-i scape fata dela moarte. Vraciul vine și vede pe Arhanghel la căpătâiul bolnavei. Atunci poruncește să i se întoarcă patul în așa chip, ca picioarele fetei să vină acolo unde i-a fost capul. Astfel Arhanghelul pâcălit a rămas la picioarele bolnavei, care n'a întârziat să se însănătoșeze. Împăratul, firește, l-a răsplătit cu multe de toate.

Dar la ce ți-i bună averea, dacă odată și-o dată trebuie să-ți vină și ție ceasul de pe urmă! Trebuie și lemnarul să moară ca toți morții: mai întâiu să se îmbolnăvească și apoi să închidă ochii.

Astfel s'a și întâmplat: lemnarul s'a îmbolnăvit; și stând pe pat, a văzut la căpătâiul său pe Arhanghelul Mihail.

Ce să facă acum? Cu lacrimi în ochi îl rugă pe cumătru-său, să-l mai îngădue; Arhanghelul se rugă lui Dumnezeu, iar Dumnezeu îi mai prelungi viața cu un an de zile.

Dar, după ce trecù anul, alt bucluc: dorul de viață e strașnic lucru! Deci, «când a fost să fie», cumătrul Arhanghelului se gândi să-și înșele binefăcătorul. Și știind că după toate poate alerga Arhanghelul, numai după cal nu se poate ține, se îmbracă turcește, încălecă pe un cal iute ca focul, și când îl văzù pe Arhanghelul Mihail că-i intră în casă, o luă la sănătoasa și începù să fugă de credeai că mânâncă pământul.

Sf. Arhanghel, văzând că lemnarul o'ntoarce pe altă foaie, îl lăsă să fugă, dar făcù să-i iasă înainte, după ce se îndepărtă îndeajuns, o *comoară*. Lemnarul, cum văzù comoara și cum de felul său se făcuse foarte lacom de bani, se opri și descălecă. Lângă bani, simți mai întâiu cum pământul începe să i se scufunde sub picioare, până când mai apoi se pomeni într'o groapă, din care nu mai putù să iasă.

Acolo îl găsi cumătrul său cel drept, Arhanghelul Mihail, și-i

luă sufletul pentru totdeauna. Căci în lume toate sunt *amăsurate*¹:

Intăia variantă munteană sună, pe scurt, precum urmează :

Înainte de a fi sfânt, Arhanghelul Mihail eră om ca toți oamenii și muncitor de pământ. Se însurase și își luase de nevastă pe una, Stăncuța, o femeiușcă afurisită și rea, de sta să mânânce sufletul bietului Mihaiu.

Mihaiu a răbdat cât a răbdat, până ce l-a văzut Dumnezeu de sus, și când, pentru suferințele lui, l-a făcut sfânt și i-a dat darul de a luă sufletele oamenilor.

Astfel lăsând pe Stăncuța focului, plecă în toată lumea.

Pe drum se întâlnește cu un om nevoiaș, căruia îi botează un copil, dându-i ca dar de cumetrie un șipușor. Și-i zise :

— Ține sticluța asta ; și când finul meu Ionică se va face mare, să meargă pe unde vor fi oameni bolnavi. De mă va vedea stând la căpătăiuri, să știe că nădejde de scăpare nu se mai află ; de mă va vedea stând la picioarele bolnavului, să-i dea din sticluța asta trei picături, căci bolnavul se va face îndată sănătos. Cu chipul acesta, Ionică își va dobândi darurile cuvenite.

Ionică, la vremea lui, se făcù om în toată firea și porni să scoale oamenii dela moarte cu meșteșugurile lui. Umblă încoace, umblă încolo, strângea averi peste averi, cu ajutorul darului Sfântului Arhanghel, până când îl chemă și Craiu-împăratul locului, să-l scoată din mâna morții, căci zăcea de nouă ani încheiați.

Pentru aceasta, împăratul îi făgăduise jumătate din împărăție.

Ionică se învoi, intră în odaie, dar rămase incremenit când îl văzù pe Sfântul Arhanghel stând grecește la capul împăratului.

Ce să facă vracii atunci? Se plecă la urechea Sfântului și-i spuse :

— Sfinte nașule, te caută Stăncuța la poartă ; e aici.

Arhanghelul, cum auzi vestea asta, lăsă și pe împărat și pe Ionică în plata Domnului și se tot duse !

A doua variantă, de asemenea munteană, s'aude prin jud. Muscel și sună precum urmează :

1. Comunic de d-l I. V. Nistor, Praja-Tutova.—Variante transilvănene și bucovine în L. Șăineanu, *Basme*, pag. 895—96, unde se reproduce după D. Stăncescu, *Basme*, povestirea de mai sus cu acelaș cuprins. În unele variante nu se pomeneste numele Arhanghelului.

«Ci-că Sf. Arhanghel s'ar fi pus naș la copilul cel mic al unui om sărac, că zicea omul :

— Pe Arhanghel vreau să-l prind cumătru, că el e drept : iea de-a rândul : și pe bogat, și pe sărac, și pe împărat, și pe cioban.

— Fiindcă ești afară din cale de sărac, zise Arhanghelul într'o zi cumătrului său,— am să-ți dau un dar, să te pricopsești !

— Ce ?

— Să te fac doftor, să vindeci lumea.

— Cum o să mă fac eu doftor, când nu știu nici carte ?

— Nu e nimic, zise Sfântul.—Ține sticla asta și mergi cu ea la bolnavi. La care bolnav m'ăi vedeă prin sticlă, la capul lui, să-i spui că moare. La care nu, să-i dai doctorii, că se îndreptează.

Așa a făcut omul. S'a făcut vestit și a prăsit bănet și avere de nu-i mai da de seamă.

La vreo trei ani după asta, într'o zi, omul nostru se ducea cu plocon la nașu-său *Aranghel*. Intr'o vale, văzând niște lumânări, cari mai mari, cari mai mici, arzând îl cuprinse mare mirare. De-aceea întrebă pe nașu-său :

— Ce-i acolo, nașule ?

— Ce să fie ! *Zilele* oamenilor. Cu cât lumânarea e mai mare, cu atât vieța acelu om e mai lungă, iar lumânările cele scurte arată pe acei oameni, căroră li s'au cam scurtat zilele.

— Așa ? A cui e lumânarea aia mai lungă din toate, de colo, din mijloc ?

A cui să fie ? A copilui tău, finul pe care l-am botezat eu.

Dar muculețul acela, care-i pe sfârșite, că de-abiă se mai vede licărind ?

— Acela e al tău, cumetre ! Dă fuga de te priminește, te grijește și te spovedește, că pe la ziua jumătate, vin să-ți ieau sufletul.

S'a rugat și s'a tânguit mult cumătru-său, să-l mai îngădue și să-i mai dea nițel zilișoare, dar n'a fost chip, că Sf. Arhanghel e ca *Turcul* : nu vrea să știe de nimic. Și i-a luat zilele ! »¹

Din Oltenia avem această frumoasă povestire :

«Un om a avut doisprezece copii ; i-au murit unsprezece și i-a mai rămas unul, și și-acela nebotezat. Așa ăst om ce s'a gândit ?

— Hai să plec pe drum și pe cine-oiu întâlni întâiu, pe-ala să-l pui naș copilului ăsta.

Cum el mergând cu băiatul de mână — că eră mare, — pe drum întâlnește un om — *Sfeti Aranghel* — și-i zice :

— Cine ești tu ?

— Eu ? Eu sânt *Sfeti Aranghel* ; da ce vrei ?

— Vreau să botez copilul ăsta și n'are cin' mi-l boteză, și... și dacă vrei, botează-mi-l tu...

— Ți-l botez, bine...

Și i l-a botezat.

După ce i l-a botezat, i-a spus lui finu-său :

— Tu ai să mai trăești, fine, numai optsprezece ani de-acum înainte...

— Păi de ce, nașule ? *Tomnai* atunci să mor ? În floare ?

— Atunci, c'atunci ți-e dat ție să mori... Ascultă, dacă zici, iaca un bine : cei optsprezece ani, cum zici, sunt puțini ; da o să-ți fac o lună, un an, ca să vezi și tu ce este vieața.

— Așa ?

— Așa !... Da' stăi... O să te fac doftor ca să vindeci lumea... Vrei ?...

— Vreau, nașule...

— Bine ; așa dară, când ai ajunge în sate, să strigi : « Doftor bun, doftor bun ! » ; și ține minte : când m'ei vedea pe mine la picioarele ăluia bolnav, — da tu vezi să fii tot la capu-i — să-i spui că se face sănătos ; dacă nu, nu ; și să cei bani cât ai vrea, că el n'are încotro ; trebuie ; trebuie să-ți dea ; iar dacă nu ți-o da, să-i spui că n'are nici un leac. Așa ?...

Și-așa a și făcut. Pe unde s'a dus, a vindecat pe cutare — a luat bani, — pân' s'a îmbogățit de nu mai aveă ce să facă banilor.

Dar sfârșitul vieții i se tot apropiă... i se tot apropiă !... Pân' i-a și venit.

Atunci veni nașu-său — *Sf. Aranghel* — să-i iea sufletul. El — finul — nu, că să-l mai amâie, barem zece zile.

Sf. Aranghel i-a dat voie încă zece zile.

El — finu-său — ce s'a gândit să facă ? S'a mânjit pe ochi cu scrum, apoi se duse în pădure de s'a băgat într'o scorbură de copac : s'a pitulit ca să nu-l mai găsească *Sf. Aranghel*. Da *Sf. Aranghel* — îl știă el — îl lăsă să facă astfel. Așa *Sf. Aranghel* se face că-l caută prin pădure. Il caută încolo, îl caută pe dincolo, nu e, nu e ! Se face că strigă :

— Uuuu !... măi fine, măăă !... Vino că-ți mai dau încă zece ani d'ei buni de trăit !...

Cum aude finu-său așa, ieși de acolo de unde eră băgat, cu ochii plini de scrum — că se gândise el, că dac' o da Sf. Aranghel peste el, n' o să-l cunoască.

— Da ce-o mai fi, fine ?

— Bine, nașule !

— Da' nu mergem încoace ?

— Ba să mergem.

Au luat-o înainte. Mergând ei așa, dau de-o fântână. Și cum le eră sete, bea Sf. Aranghel, și când să bea și finu-său, îi și luă suflul Sf. Aranghel.

Mai merg ce mai merg înainte, și fiului i-a venit sete, și-mi *parme*¹ își uitase și o batistă la fântână,

— Nașule, iar îmi veni sete, și îmi parme uitai batista la fântână.

— Du-te de-ți bea apă, fine, și iea-ți și batista.

Când s'a întors acolo, la fântână, nici n'a putut să se apropie, că puțiă, de ziceai Doamne !

Și-a luat-o iar fuga după Sf. Aranghel.

— Ei, ce făcuși, fine ? Băuși ?

— Nu băui, nașule, că nu mai putui să mă apropiu. Eră lângă fântână un stârv și puțiă de ziceai Doamne !

— Păi, fine, stârvul eră chiar trupul tău² !»

A treia variantă, care se aude prin Oltenia, are acest cuprins :

«Un om sărac a avut opt copii și unul nebotezat. Deci nouă cu toți. Când a fost să-l boteze, n'a găsit naș — n'a vrut nimeni să-l boteze, c'a fost sarac... Așa el ce-a făcut ? A plecat acel om sarac — că n'avea nici sare'n *troacă* — cu copilul după el pe drum.

S'a dus cât s'a dus, și s'a întâlnit cu un om în cale.

— Bună cale, măi prietene !

1. Imi pare.

2. Spusă de d-l N. D. Gigea, din Bărca, jud. Dolj, și împart. de d-l N. I. Dumitrașcu. — *Ion Creangă VI*, p. 340, într'o povestire moldovenească se spune despre o femeie care moare. Dumnezeu o iea și-o trece peste *hoitul* ei, după care a dus-o prin Raiu unde i-a arătat vieța celor ce pe lumea noastră își caută de suflet. Și fiindcă femeia aceea nu fusese bună creștină, s'a rugat lui Dumnezeu ca s'o mai lase să trăească 7 ani, ca să-și îngrijească de suflet.

«Și după ce-a grăit Dumnezeu așa, femeia a ieșit din grădina aceea (a Raiului) și s'a petrecut iar peste *hoitul* ei. Și numai a deschis ochii văzându-se pusă în raclă.

— Mulțumim dumitale !

L-a întrebat omul cel singur, pe cel cu copil :

— Ce, unde te duci, măi prietene ?

— Unde să mă duc ! Nu vezi dumneata că eu am opt copii,
— am avut naș la ei, da' cu copilul acesta nu pot găsi.

Omul singur, de colo :

— Ce, nu mă pui pe mine naș ?

— Cine ești dumneata ? întrebă el.

— Eu sunt *Sf. Pătru*.

— Nu te pun, răspuse el.

Și s'au despărțit.

S'a dus omul sărac câtva timp, s'a dus înainte, s'a dus, s'a dus... [până] s'a întâlnit cu alt om pe drum.

— Bună calea, măi prietene !

— Mulțămim dumitale !

— Unde te duci, măi prietene ? întrebă drumețul.

— O, Doamne, frate ! Ce, unde mă duc ! Nu vezi dumneata, că Dumnezeu nu știu cum face : am avut opt copii și cu acesta nouă. Da la acesta nu am găsit naș. Sunt om sarac.

— Și vei să pui naș ? întrebă omul.

— Da, răspuse el.

— Nu mă pui pe mine ?

— Cine ești dumneata !

— Eu sunt *Dumnezeu*.

— Nu te pun !

— De ce nu mă pui pe mine ?

— De ce ? De ce : că nu vezi drept ; unii prea bogați și le dai prea mult, și alții prea saraci...

— Să ne întânim sănătoși, i-a zis Dumnezeu, și și-a văzut de drum.

S'a dus iar câtva timp omul, cu copilul după el, [și] s'a întâlnit cu un unchiaș.

— Bună calea, măi omule !

— Mulțumim dumitale.

— Unde te duci ?

— Unde să mă duc : am opt copii și cu acesta nouă. Nu găsesc naș să-l botez cu orice chip. E de doisprezece ani, [și e] nebotezat !

Apoi zise unchiașul :

— Nu mă faci pe mine naș ?

— Cine ești dumneta ?

— Eu sunt *Arhanghelul*.

— Ba pe dumneta te pun, fiind că vrei drept. Ești bun, *ieai de-a rândul*, — nu mai lași când vii pe pământ.

Sf. Arhanghel boteză copilul.

— Nașule, n'am să-ți dau nici un ban.

— Lasă, fine, zise Arhanghelul, — că viu eu la dumneta acasă.

A plecat fiștecare. S'a dus finul câtva așa, un rând de loc, și-a găsit șase sfați. A strigat după Sf. Arhanghel :

— Nașule, nașule, găsii șase sfați; vino să ți-i dau.

— Lasă fine, că viu eu la dumneta acasă.

— Dar când vii, nașule ?

— Când va da Dumnezeu.

— Vii ?

— Viu.

Așa a trecut câtva timp și s'a dus nașul la finu-său.

— Buna seara, fine.

— Mulțumim dumitale, nașule !

— Iaca am venit după vorba care am vorbit-o amândoi. Fine zise Sf. Arhanghel, — eu mă duc în cutare oraș; dumitale îți dau o slujbă.

— Ce slujbă să-mi dai, nașule, că nu știu nici carte !

— Te învăț eu ce să faci. Eu mă duc la un boier mare. Are un fecior, are parale multe; [pe fecior] îl îmbolnăvesc eu. Dumneta să treci pe acolo și să zici : «Doftor bun, doftor bun» ! O să iasă din casă boierul și o să zică : «Măi, ce știi tu ?». Și tu să răspunzi : «Mă pricep și eu ceva lucru. Pe unde am descântat, toți oamenii s'au sculat». Fine, dumneta să ieai sama : când voi fi eu la cap, tu să zici că nu poți să-l scoli; dar când voi fi la picioare, să ceri un pahar cu apă, să ceri puținică cenușă și-un paiu de mătură și să descânți acolo și tu, — să mesteci paharul și să-i dai să bea.

Așa a și făcut. El a intrat în casa boierului cu feciorul bolnav, dar nevăzând pe nașu-său, a mers la un colț al casei și-a strigat :

— Nașule !

Dar nu s'a ivit Arhanghelul.

S'a dus la alt colț și iar a strigat; Arhanghelul nu s'a ivit. La al treilea colț când s'a dus, s'a ivit nașu-său la picioarele bolnavului.

Zice :

— Acum, dați-mi un pahar cu apă, să descânt și eu cum m'oiu pricepe.

A descântat și a dat bolnavului de băut. Arhanghelul, ca un puternic, i-a dat bolnavului sănătate.

L-a întrebat tatăl bolnavului pe fiu-său :

— Cum îți e, măi băiete ?

— Mi-e mai bine acū, tată !

Tatăl bolnavului a zis doftorului :

— Dumneta să stai trei zile aici.

— Stau.

A șezut trei zile acolo. La trei zile s'a sculat bolnavul în picioare, — s'a făcut sănătos.

Zice tatăl bolnavului :

— Măi prietene ! Ce ceri dumneta ?

— Ce mi-ăți da dumnevoastră.

— Vino încoa la banii aceștia ; iea-ți bani câți vrei.

— Nu pot să ieau bani dela dumneta. Să-mi dai cât vrei cu mâna dumnetale.

Stăpânul i-a dat o traistă de bani. Zice vizitiului boieresc :

— Mă, pune caii cutare la trăsură și să duci omul acesta la locul lui. Tu să te duci la omul acesta, un an de zile servitor, cu cai și cu trăsură.

Arhanghelul Mihail, nașul lui, ce a făcut ?

— Fine, să lăsăm banii aici, în drumul acesta, grămadă, și haide într'un loc cu mine îndărăt, să-ți mai dau câțiva bani.

[După ce mai merg, zice Sf. Arhanghel :]

— Măi fine !

— Ce ?

— Vezi tu casa aceea mare ? Eu mă duc acolo. Tu să vii și să zici «Doftor bun», că boierul acesta are bani cât păr pe el. El are o fetiță. Și-o îmbolnăvesc eu, o fac *butuban*.

El s'a dus, — Arhanghelul, — la fată, și a luat fata. Finul său trecând pe lângă casă, pe acolo a strigat :

— Doftor bun, doftor bun !

Acel boier, tatăl fetiței, s'a brodit afară, în prispă.

— Măi prietene, măi ; ce fel de doftor ești tu, măi ?

— Descânt și eu, domnule, din ce mă pricep.

— Ia vino încoace la mine, că am o fată bolnavă.

— Vin, de ce să nu vin ; pentru aceea am plecat eu.

Când a intrat în casă la boieri, sumă de doftori; nu s'a priceput nici unul ce are fata. El, îndată ce a mers, a cerut un pahar cu apă.

— Dați-mi și un fir de mătură încoace și nițică cenușă.

Îndată ce el a început să descânte, doftorii au plecat toți. A rămas numai unul din ei, ca să vadă ce să fie? O să fie ceva?

A șezut doftorul. Și descântând cel nou venit, a dat fetei apă să bea din pahar. Îndată ce a băut apa din pahar, s'a învârtit fata. A venit tatăl fetei și a întrebat:

— Cum îți e?

— Ce, îmi e mai bine acum.

N'a trecut mult, și fata s'a sculat *în capul oaselor*.

— Domnilor doftori, a zis ea, către cel ce rămăsese acolo, nimic nu știți dumnevoastră... N'ați cunoscut nimic... Iacăta că dumnelui descântă și îmi e bine.

Tatăl fetei o întreabă:

— Ți-e bine?

— Mi-e bine.

— Să stai trei zile aici, măi prietene.

— Stau.

După trei zile, vine tatăl fetei; zise:

— Ce ceri dumneta, măi prietene?

— Ce să cer eu! Dumneta ce m'ei da. Eu nu cer nimic; fac o pomană.

— Nu se poate. Eu am bani. Ce ceri, îți dau, zise boierul.

— Nu cer nimic. Ce-mi dai dumneta.

I-a pus o traistă de bani.

Omul a zis:

— Nu pot s'o duc...

Arhanghelul i-a spus:

— Iea-o, c'o duc eu.

— O ieau; m'oiu putea duce cu ea până acasă, zise omul în urmă.

A ieșit din casa boierului cu nașu-său, cu Arhanghelul care i-a zis.

— Fine, haide acasă!

Când a ajuns acasă, i-a spus:

— Fine, îți dau odihnă trei ani de zile. Să faci la toți copiii

case, să le cumperi boi, cai, pluguri, ce le trebuie lor, că bani ai. La trei ani, să știi că te ieau și pe dumneta.

— Ba, nașule, nu!

Când a fost la trei ani să vină să-l iea, a întrebat Arhanghelul :

— Ei, fine! Ești gata?

— Mai lasă-mă anul acesta.

— Bine, fine, te las; dela anul viitor te ieau, să mă aștepți.

El a ținut minte când are să vie arhanghelul, nașu-său, să-l iea și a zis:

— Fă, nevastă! Fă-mi o turtă de pâne.

— Da unde te duci, măi omule?

— Mă duc în pădure.

Se împlinise [vremea] și pleacă, să nu-l găsească nașu-său acasă!¹

În sfârșit a patra variantă, frumos scrisă, se aude prin Moldova sub numele de *Nevasta morții*, în umătoarea cuprindere:

«Ci-că odată *Arhanghelului Mihail, purtătorul de moarte*, i-a venit și lui poftă, — dă, ca tot omul, — să se scoboare pe pământ și să se gospodărească.

Da Dumnezeu cel bătrân i-a zis lui:

— Măi Mihaile, bagă-ți mințile în cap și șezi la locul tău, că cei ce-s în lumea de jos nu știu cum să fugă de acolo; și tu vrei să te bagi în prăpastie?

— Ba că nu vreau, ba că voesc să văd lumea mai de-aproape, ba că *cârc*, ba că *mârc*, Arhanghelul se tot codiă pe lângă Dumnezeu, până ce l-a făcut să-i fie lehamete de atâta buimăceală, și i-a zis Dumnezeu:

— Da du-te, omule, și mă lasă în pace! Da să știi dela mine: la bun capăt n'ai s'o scoți.

Dacă-i dete voie Dumnezeu, Arhanghelul se coborî într'o clipă pe pământ. Și nu trecu nici trei zile la mijloc, și-și și alese o femeiușcă, *coz* de frumoasă. S'a dus cu ea la popa, s'a însurat, și-a făcut o nuntă mare-mare, de se auziau cobzarii tocmai la al optulea sat depărtare.

Așa, după ce s'a însurat el, nu apucă să trăească, dragă-Doamne, nici o lună cum ți-i omul, și și-a și început a se *tărăgâi* de chica dracului.

1. Serisă de d-l Șt. St. Tușeșu, com. Catanele, jud. Dolj.

Muierea ca toate muierile, hărățoasă; sfântul cu mofturile lui: azi *hâr*, mâine *haț*, — în toate zilele trebuia să sară starostele și cu megieșii să-i despărta, că nu mai eră chip: își scoteau ochii de vii.

Mai azi mai cu bine, mai poimâni cu *ștropseala*¹, o duseră ei *câne-cânește* vreo patru-cinci ani, — că într'o zi chiar i-a scos un ochiu sfântului nevasta lui. Și de atunci e *Moartea* chioară și nu vede bine pe cine să iea. Dacă văzù așa că nu-i chip, se duse sfântul la decasterie și cerù să se despărtească. Vlădica însă l-a trântit la butuc trei zile și trei nopți, numai pe apușoară și pe o mână de hrișcă...

Da a dat Dumnezeu și s'a milostivit Vlădica, și i-a dat drumul, și l-a despărțit de talpa iadului.

Acù, după multă vreme și după multe metanii și post, Dumnezeu l-a primit iar în cer pe *Arhanghel* și l-a pus iar în slujba lui. Da' precum lui îi eră dor în lume numai de fecioru-său, care eră acù băiet de vreo optsprezece ani, Dumnezeu i-a îngăduit ca să se arăte la față câte odată feciorului său, sub chip omenesc, — dar la ni-meni altul.

Așa odată Arhanghelul se duse la capul unei fetișoare ca de cinsprezece anișori, ca să-i ieie sufletul. Cum s'a întâmplat că tocmai fetișoara aceea eră ibovnică băiatului *Morții*².

Băiatul stătea la picioarele bolnavei și suspină adânc, când deodată vede ivindu-se tatăl său, care se gătia să ieie sufletul fetei.

— Vai de mine, dar ce vrei să faci, tată? strigă deodată el cât ce putù.

— Ce să fac! ian să ieau sufletul fetei *ieștia*, să-l duc în cer!

— Da nu se poate, tată, că-i drăguța mea, că țiu la ea ca la ochii din cap...

— Ce să-ți fac, puiule, dacă slujba mea cere așa!

--- Da te rog, tată, da nu te îndură!

Da chiu, da vai, degeaba și pace! *Moartea* nu se îndură cu nici un chip!

— Trebuie să ieau sufletul cu orice preț, să-l duc lui Dumnezeu, și pace!

1. Poate că *ștropșeală*, fig.: bătaie cruntă, dela a *ștropși*.

1. Confuzia dintre *Arhanghel Mihail* și *Moarte* explică și aici chipul de pe pag. 78, unde se vede lângă mort, la olaltă cu Ingerul și Dracul, și *Moartea* cu coasa pe umăr.

— Dacă-i așa, tătuță, dacă nu vrei să ascuți rugăciunile mele, tătuță, să știi că mă duc să chem pe mama, să vie și ea să te roage...

Când auzi sfântul de mă-sa, odată i se încreți carnea de pe oase, i se sburli părul *măciucă*, își deschise aripele, și — să te duci *duluță*! Cât te-ai șterge la nas, se făcù nevăzut.

Iar fata rămase vie, nevătămată. Și s'a măritat cu băiatul și a făcut o nuntă cu masă...»¹

Prin jud. Covurluiu,—în legătură cu cele de mai sus,—se spune că odată oamenii știau când trebuiau să moară și de aceea, în preajma sfârșitului lor, nu mai munciau nimic.

Văzând aceasta, *Sfinții Arhanghel Mihail și Gavril* au căutat o femeie vădană și au învățat-o o vrajă ca oamenii să muncească până vor muri. Vraja o făcea văduva, descântând într'o sticlă.

În vremea aceea, iată că într'un sat tocmai stătea un om întins pe pat, așteptându-și moartea, pe când alți oameni îl păziau. Văduva cea învățată veni la această casă cu sticla ei și zise oameniloa ce erau strânși acolo ca pentru priveghiu :

— Lasăți-mă, oameni buni, să intru eu singură la mort, iar dumneavoastră să rămâneți afară.

Oamenii o ascultară, și femeia rămânând singură lângă mort, începù să descânte în sticluță :

Pasere cudalbă sburară,
Trei picături de sânge picară
Și leac să se scoale Român în picioare
Și să ceară demâncare.

Vrăjitoarea a chemat apoi pe oameni să între în casă și oamenii s'au foarte minunat când au auzit că omul pe care ei îl așteptau să-și dea sfârșitul, le cerù demâncare.

Și de atunci, mulțămită sfinților Arhangheli cari ieau zilele omului, nu la soroc știut de om, ci atunci când vrea Dumnezeu, a rămas pe lume obiceiul *descântecelor* pentru tămăduirea *boalelor* și

1. N. A. Bogdan, *Povestiki și anecdote din popor*, Iași, ed. II, pag. 118—20.—O variantă a acestei legende în D. Furtună, *Firicele de iarbă*, București, f. a. (1912), p. 70 și urm. În loc de Arhanghelul Mînaile este vorba însă de *Sf. Petre*.—O altă variantă în *Columna lui Traian*, 1882, p. 522 și urm.—Vezi și *Ion Creangă*, VI, p. 290—3: *Cumâtrul Arhanghelul Mihail*.

lucrul sfânt ca omul să muncească până la moarte, neștiind când îi este scris să se săvârșească din viață ¹.

Sfinților Arhangheli, când trebuie să iea sufețele oamenilor, li-i milă, și plâng când fac aceasta. De aceea, ziua lor se cade ca fiecare creștin s'o petreacă în post și în smerenie ². Mai mult chiar: prin Bucovina se crede că atunci când este trimisă *Moartea* la om, Arhanghelul îi zice :

—Să-l mai lăsăm un ceas, două; și numai după aceasta îi taie capul³.

În afară de aceste povestiri și credințe ale poporului român despre Arhanghelul Mihail, care, sub numele de *Arhanghel*, întruchipează adesea și pe *Sf. Gavril*, se mai pomenesc și următoarele :

Prin Bucovina se zice că Sf. Mihail este cel mai puternic dintre sfinți, deoarece lui i-a dat Dumnezeu să poarte luna și soarele. «El face *vara*, dând drumul soarelui mai pe sus, de e ziua mare, și lunii mai pe jos, de e noaptea mai mică (!),—precum și *iarna*, dând drumul lunii mai pe sus și soarelui mai pe jos, de e ziua mică și noaptea mare. Sub mâna lui sunt toate vietățile și oamenii, atât cei vii cât și cei morți. Toamna, când e ziua lui, atunci se desparte vara și el dă vietățile în mâna lui *Sf. Neculai*, de le poartă și le hrănește până la *Jordan*; și atunci când se sfințește cu aghiasmă și bate preotul cu piciorul în piatră, piatra crapă și toate vietățile se împrăștie, — merg iarăș la mâna Arhanghelului» ⁴.

Prin alte părți, tot din Bucovina, se spune că Sf. Mihail ține în frâu pe *Mamarca*, nevasta lui Scaraoșchi, stăpâna iadului și mama dracilor. El îi arată cât să răsucească la cheie, ca să nu fie *gerul* prea cumplit ⁵. Tot Sf. Mihail taie cu sabia și pâza nourilor de grindină sau *piatră*, cari *bat* apoi câmpurile cu sămănături ⁶.

După o credință ce o întâlnim prin jud. Brăila, Sf. Mihail ține *cheile raiului*. ⁷.

La judecata de apoi, Arhanghelul Mihail împreună cu Gavril

1. Candrea, Densușianu, Speranță, *Graiul nostru*, I, pag. 328—9.

2. Cred. Rom. din com. Vânători, jud. Neamț, comunic. de d-l Al. Moisei.

3. Voronca, *op. cit.*, p. 622.

4. *Ibidem*, p. 621.

5. *Ibidem*.

6. Cred. Rom. din Vicovul de sus, Bucovina, comunic. de d-l P. Cârștean.

7. *Etym. Magn. Rom.*, p. 1625.

vor *bucină* din *bucine*, ca să se trezească și să se întrupeze toți morții, pentru ca să se înfățișeze la înfricoșatul județ al lui Dumnezeu. Acele *bucine* și le vor alcătui din *unghiile* oamenilor morți, cari se taie înainte de îngropare, punându-li-se în sân ¹.

În sfârșit, prin Bucovina se mai spune că după cum nici *Sf. Ilie*, «n'a luat canun», adică n'a suferit moarte de mucenic, tot astfel și *Sf. Mihail* se află în cer cu trupul viu. Prin urmare, înainte de a face Dumnezeu judecata de apoi, *Sf. Arhanghel* va trebui să scoboare pe pământ, după ce va trâmbița judecata. Aici *Diavolul* îl va lua, îl va pune într'o piele de *dibor* și acolo îl va munci. Acea piele are *răsături* și prin ele va picură sângele *Arhanghelului Mihail* pe pământ. Din acest sânge pământul va arde de șapte stânjini, curățindu-se de toate blăstămățiile, păcatele și nelegiuirile câte sunt și câte s'au săvârșit pe lume ².

Afară de acestea însă, trebuie să pomenim ceva și despre rostul pe care îl are *Sf. Mihail*, după literatura populară scrisă, care a fost până dăunăzi și este chiar și astăzi pe alocuri foarte cetită, și care, prin urmare, a avut și are o influență covârșitoare în formarea și răspândirea legendelor și credințelor populare.

Arhanghelul Mihail își are însemnatul său rost hagiografic, credem, numai mulțumită celor două cărți populare: *Călătoria Maicii Domnului la Iad* și *Minuniile Sfântului Sisoe* sau *Avestița, aripa satanei*.

Amândouă aceste cărți sunt în parte studiate de Hașdeu în *Cuvente den bătrâni* ³; prin urmare aici mă voiu mărgini să dau numai următoarele texte-varianțe cari lipsesc acolo.

Întâiul text alcătuiește sfârșitul unui manuscris moldovenesc, datat cel mai târziu la 1838. El este numai o fărâmă din *Călătoria Maicii Domnului la Iad*.

«Cine sunt aceștia și să muncesc până la brau? *Arhanghelul Mihail* zisă: Aceștia sînt părinții cari au blestemat pe ficiori și n'au căzut la ertăciune până ce au fost pe lume cu zile părinții lor; drept să muncesc și să vor munci în veci. Și iar întrebă *Precista*: Dar cei ci să muncesc până în piept în focul nestins? *Arhanghelul Mihail* zise: Carii pre nașii săi nu i-au cinstit, i-au blestemat și i-au urît, i-au bătut și curvie au făcut și pentru aceia ard în focul nestins. Și

1. Marian, *Immormântarea*, p. 52.

2. Voronca, *op. cit.*, p. 1293.

3. Vol. II, pag. 310-66. — Vêzi și Gaster, *Lit. pop. rom.*, p. 362-6.

zise Precista: Dar cei ce sînt pînă la grumazi cine sînt? Arhanghelul Mihail zisă: Aceștia sînt care mănăncă carne de om, mănăncă munca saracilor și sudoarea altor oameni și părăște pe alt om fără de vină și nu va fi vinonat și va luă bucatele lui prădându-l, pentru păra care au făcut; pentru aceia mănăncă carne de om și arde sufletul lui în para focului care n'are sfișit. Prea cinsi[i]ta zisă: Dar cei ce sînt pînă la creștet în viermii neadormiți? Arhanghelul Mihail zisă: aceștia sunt care au jurat pe cruce nedrept, împreună cu îngerii, încă cu frică să închinau înaintea crucei și de frică s'au jurat; pentru aceea se muncesc așa. Întru alt loc iar văzù Precista oameni spânzurați de picioare și viermii îi mîncă pre dînșii; și întrebă cine sînt aceștia și ce le iaste greșeala lor. Arhanghelul Mihail zisă: Aceștia sînt cari au luat camătă pe banii lor. Și iar văzù Precista muieri multe spânzurate și ieșind șărpi din gurile lor și le mîncă pre dînsele: și întrebă Precista cine sunt aceștia și ce le iaste greșala lor. Arhanghelul Mihail zisă: Aceștia sînt cari au ascultat pe la ferestile oamenilor și au purtat minciuni și vorbe dela unul la altul, de i-au învrăjbit. Pentru aceea să muncesc așa. Lăcrămă Precista zicând: Mai bine să nu să fi născut om pe lume. Arhanghelul Mihail zise: Ce-ți pare rău, Doamna me, că n'am văzut munca cea mare pînă acum. Și zisă Precista către Mihail: Să mergem să vedem unde să muncesc creștinii. Și mearse pînă la munca de jos și văzù Precesta norod mult în munca de foc; și suspină Precista zicând: Cine sînt aceștia și ce sînt păcatele acestora? Arhanghelul Mihail zisă: Aceștia sînt care nu se scoală Duminica dimineața să se ducă la biserică. Acelora li se cade să să muncească așa în veci. Iar zisă Precista: Dar care va fi bolnav și nu va putea merge la biserică, ce va face? Arhanghelul zise: Și casa de se va aprinde pe dînșul și nu va putea să iasă afară, acela va fi ertat, căci D[u]mnezeu au dat șase zile întru o săptămână să lucreze omul, iar a șaptea zi au dat-o D[u]mnezeu să nu lucreze, ci să se roage lui D[u]mnezeu cel milostiv, căci în șase zile a făcut D[u]mnezeu cerul și pămîntul iar în a șaptea zi s'au odihnit. Iară ei Duminica dimineața și întru alte sărbători dorm și nu se scoală la biserică. Drept aceea ard în focul nestins. Și iar văzù Precista într'un loc scaune de foc și ședea pe ele barbați mulți și muieri multe și întrebă cine sînt aceștia și care sînt greșealele lor? Arhanghelul Mihail zisă: Aceștia sînt cari n'au cinstit pe preoți și nu s'au sculat înaintea lor viind dela biserică, când au slujit sf[ă]nta leturghie, și nu s'au sculat înaintea lor; atunci arde pămîntul de șapte coți sub

dănsul; aceştia şed pe scaune de foc. Şi iară văzû Precista un copac de fier cu crângile fără număr şi într'acele crângi erau mueri şi bărbaţi mulţi spânzuraţi şi copaciul eră sădit în mijlocul iadului; şi întrebă Precista: cine sînt aceştia? Arhanghelul Mihail zisă: Aceştia sînt carii au jurat strâmb, cari au hulit, cari au făcut vrajbă şi au părât pe alţii şi fac vrajbă între fraţi şi care nu ascultă învăătura lui D[u]mnezeu, nici pe preoţi, nici pe dascali, cari spun [=vorbesc] în biserică, numai fac ci le iaste voia lor. Aceia să muncesc aşă. Iar văzû Precista un om spânzurat, şi-i curge sângele din gura lui şi limba lui eră legată de nu puté să suspine măcar; şi dacă văzû Precista 1, zisă: D[oa]mne, miluiaşte-mă! Şi veniră îngerii de-i deslegară limba lui şi întrebă Precista: cine este acesta şi ce este greşeala lui? Arhanghelul Mihail zisă: Acesta ce-a fost ispravnic bisericii. Şi au zis: Cine este slujitor bisericii din biserică să mănânce. Şi zise Precista: Cum ai crezut. Şi iar să legară limba lui. Şi ziseră Arhanghelul Mihail: vremea îti este D[oa]mna me să inergem să vedem unde să muncesc preoţii care nu sînt vrednici a fi preoţi. Şi văzû Precista în focul nestâns. Şi eşă foc din creştetul lor. Şi zisă Precista: Cine sînt aceştia şi ce le iaste greşala lor? Aceştia sînt cari slujesc scaunului D[o]mnului nostru Is. Hs. şi tăcând sf[ă]nta leturghie fără de frică şi poartă trupul lui Hs. fără de frică şi căzû sfărămături din sf[ă]ntul trup şi atunci arde pământul înprejurul lui. Pentru aceasta să se sparie toată mintea, să auză şi îngerii şi să să spăimânteze şi să să înfricoşeze, pământul să se cutremure. Pentru aceasta să muncesc. Şi văzû Precistă într'un loc un om unde-l mîncă pe el un smău. Şi zice: Cine este acesta? Acesta este care nu ceteşte scripturile şi nu le face pre cumui [=cum e] învăătura lui D[u]mnezeu şi cum grăeşte sf[ă]nta evanghelie. Drept aceia să munceasc aşă. Şi iar zisă Precista către Arhanghelul Mihail: Să mergem să vedem unde să muncescu sf[i]nţii pre pământ şi nu să poate intră alt chip ca să-şi măntuiască sufletul de păcate. Şi merse Precista întru alt loc să vadă călugări şi călugăriţe zăcând în smoală şi în foc nestâns şi în vermii cei neadormiţi şi întru întunericul cel nesfârşit; şi-i mîncă fără de repaos. Şi întrebă Precista: Cine sînt aceştia şi ce le iaste vina lor? Arhanghelul Mihail zisă: Aceştia sînt călugării şi călugăriţele, cari s'au dat în curvie şi au făcut farmece şi vrajbe şi să părăsc unul pre altul şi să poartă

I. Cuvântul *Precista* e scris în locul cuvintelor şterse: *Pre cinst[ita]*.

pe voia trupului lor și nu cată ca să-și măntuiască sufletul de păcate, numai să călugărește ca să să odihnească și să să poarte mândru și neted; pentru aceea să muncesc așa. Și întru alt loc iar văzù Precista muieri multe spânzurate și pară de foc ieșîă din gurile lor. Și întrebă Precista și pentru aceștia cine sânt? Arhanghelul Mihail zisă: Aceștia sînt preotesele preoților, că dacă le moare preotul, ele să mărită după alt bărbat; pentru aceea să muncesc așa. Deci mearse Precista și văzù o boltă fierbine ca marea turburată unde zăcă mulțime multă de oameni și de muieri păcătoase. Întrebă Precista: Cine sînt aceștia? Arhanghelul Mihail zice: Aceștia sînt curvari, mincinoși, nemilostivi, hulitori, iubitori de bani și măreți, cari iubesc să să închine lor oamenii și le pare că lumea nu are sfârșit și să va duce, nici ascultă pe mișei, că de să jălucesc la ei, numai caută fățării și îngroapă săraci și-i înpresoară și le iau bucățile neputincioșilor și le pare că lumea sfârșit nu are; iar dacă moare, această muncă îi este dobândă. Și zisă Precista: Vai de păcătoșii curvari, nemilostivi, mai bine să nu să fi născut în lume. Și iar zise Precista: Mai este muncă fără de aceasta? Arhanghelul Mihail zise: Și încă n'ai văzut până acum unde să muncesc păcătoșii adevă Jidovii cari au muncit pe D[o]mnul Is. Hs. Precistă zisă: Să mergem să vedem și această muncă mare. Și să dusă și văzù în smoolă șezând cu mare putoare și turburare, mergând în focul nestăns și în vermii neadormiți; îi ard pre dâșii de limbele lor. Și după ce mearsă Precista acolo, nu să potoli mîncărimea lor; ca ceară pre dâșii cumplit pedepsindu-să, vărându-i și scoțându-i din foc. Deci văzù Precista și lăcrămă zicând: cine sînt aceștia și ce le iaste păcatele lor? Arhanghelul Mihail zisă. Aceștia sânt Jidovii cari n'au crezut nici s'au botezat, ci au răstignit pe D[o]mnul nostru Is. Hs. și alte limbi cari n'au crezut nicî s'au botezat în sf[ă]nta cruce și cari s'au lepădat de D[o]mnul nostru Is. Hs. Și zisă Precista: Vai de păcătoșii în munca nestănsă și iar să vor munci căci iadul n'are sfârșit. Deci văzù Precista și întru alt loc o boltă de foc și într'ansa zăcă mulțime multă de oameni. Unii să vedeă și alții să auziă. Și întrebă Precista și pentru aceștia. Iar Arhanghelul Mihail zisă: Aceștia au ucis oameni la drum; aceea ard în focul nestăns, unde este plângere, scrășnirea dinților în veci.

Au stănut Precesta și cu Arhanghelul Mihail și cu toți îngerii și au înălțat molitvele lor la ceriu înaintea Tatălui și a Fiului și a sf[ă]ntului Duh, și au zis Precesta: D[o]amne miluiaște păcătoșii că

am văzut toate muncile unde să muncesc ei. Ci mă rog să nu să mai muncească că au greșit ție numai să le arată (*sic*) mila ce mare a sf[i]nției tale. Și să auză glas din ceriu zicând așa: Cum voiu milui că ei n'au miluit pre frații mei, adecă pe cîne au păzit poruncile mele, nici n'au cinstit învățătura mea și n'au ascultat scripturile mele nici sf[ă]nta evanghelie. Acolo, ș'au agonisit ca să locuească ei. Și iar se rugă Precista zicând: Miluiește-i, Doamne, pentru rugăciunile maicei tale și pentru ruga sf[ă]ntului Ioann (*sic*) Botezătorul și pentru ruga Apostolilor tăi, și pentru ruga lui Moisi Proorocul și pentru ruga îngerilor tăi și pentru ¹ ruga mucenicilor tăi, cari ș'au vărsat sîngele pentru numele tău. Și veni glas din ceriu, zicând așa: Pentru ruga maicii mele și pentru ruga celor ce au făcut voia me, dau răpaos din ziua de Paști până în ziua de Voscresenie. Și zisă Precista: Auzi[i], slăvi[i] numele D[o]mnului milostivului, că au ascultat ruga maicii sale. Și iar veni glas din ceriu zicând: Luați pe mama me și o duceți în ceriu. Și luo îngerii pe Precista și o dusă în raiu. Și văzū răpaos mare și bucurie și lăudă Precista pe D[o]mnul milostivul. Și întrebă pe Arhanghelul Mihail zicând: Cine sînt aceștia ce se bucură cu atîta bucurie și cu atîtea bunătăți? Arhanghelul Mihail zisă: Acestora le-au fost urîte vrăjibile toate și poștele trupești și toate căte au fost nedrepte le-au urît. Drept aceia să bucură și să veselesc așa. Amin ^{Is Hs}_{Ni Ka}».

Al doilea text este o variantă a *Avestiței*, scoasă dintr'un manuscrispt oltean din 1809. Intr'însa se vede cum *Arhanghelul Mihail* oprește pe *Avestița* de a supăra lumea, omorînd copiii. Cuprinsul acestui text este următorul:

«In numele Tatălui și al Fiului și al Sfântului Duh, Amin.

Eu robul lui Dumnezeu *Sf. Sisoie*, pogorîndu-mă din muntele Elionului, văzui pe *Avestița*, aripa Satanei a căruia părul capului îi eră până la călcăie și cu ochii roșii de foc, și cu mâinile schimonosite, și de *her*, și căutătura sălbatecă, și cu trupul schimonosit, și eră forte *strajnică* și grozavă. Și trecând mai pe urmă, auzii de cătră dânsa și văzui unde o întâmpină *Arhanghelul Mihail voivodul ingeresc* și îi zise:

— Stăi, Satano, duh necurat, cu frica lui Dumnezeu.

Și ea îndată stătū și groaznic se uită asupra îngerului. Și îi zise *Arhanghelul Mihail*:

1. Cuvintele acestea sunt repetate încă odata.

— Ție îți zic, satano, duh necurat, de unde vii și unde mergi și cum îți este numele tău ?

Iară ea căută îndărăt și groaznic se uită asupra îngerului și îi zise :

— Eu sunt Avestița, aripa Satanii, duh necurat și viu acum din fundul iadului, fiindcă am auzit propovăduind bune vestiri *Arhanghelul Gavril* prin toate cetățile de o prea curată fecioară Maria, fata lui Ioachim și Anii, precum că dintr'acea fecioară va să nască Isus Hristos Nazarineanul, împăratul ceresc și pământesc ; și merg cu ale mele mai mari meșteșuguri văzute și nevăzute.

Iar Mihail Arhanghelul o apucă de părul capului și-i înfipse paloșul în coastele ei, și o bătù foarte strașnic, cu usturime de foc, și o întrebă îngerul :

— Tu, duh necurat, cum și în ce chip te faci tu și intri în casele oamenilor și le omori copiii ?

Și ea zise :

— Când sunt în somn, cu ale mele mari meșteșuguri văzute și nevăzute.

Iară îngerul se *străjnicî*. Iară ea pe multă durere și usturime strigă cu glas mare ca s'o mai înceteze din bataie și i le va spune toate pe rând. Iar îngerul pe loc a încetat-o din bătaie, iară ea începù a i le descoperi toate și a le spune pe rându.

— Eu mă fac ogar și pisică eu mă fac ; eu mă fac umbră și lăcustă ; eu mă fac păianjan și muscă și toate nălucirile văzute și nevăzute eu mă fac. Și așa intru prin casele oamenilor de le smințesc maicile lor când sunt îngreuiate și le iau și fața lor când sunt în somn. Și mai curând mă apropiu de fata care este îngreuiată și de rușinea lumii își frământă trupul său, de-și omoară copilul său într'insa, i ¹ de *vezevênghe* ², i de *fermecătoare*, i de care caută cu *ceară*, sau de care dă cu *bobii*, și de care caută cu *sita* sau cu *peria* și de care nu ține cu bărbatul său. Și am *nouăsprezece* nume : 1. *Avestița*, 2. *Nădarca*, 3. *Salomia*, 4. *Nacara*, 5. *Avezuha*, 6. *Nadaria*, 7. *Salmona*, 8. *Paba*, 9. *Puba*, 10. *Grapa*, 11. *Zliba*, 12. *Nervuza*, 13. *Hamba*, 14. *Glipina*, 15. *Humba*, 16. *Gara*, 17. *Glapeca*, 18. *Tisavia*, 19. *Pliaștia*. Și supuindu-mă cu mare străjnicie, tu sfinte Arhanghele Mihaile, voivodule, iată că-ți arătai toată puterea

1. Și.

2. De bună seamă că *pezevenche*, *codoșă*.

ție, îmbolditorule, care mă muncești cu mari și strajnice munci și-ți dau acest zapis al meu, la mâna prea puternicii tale, sfinte îngere, ca oriunde s'ar află acest zapis al meu, la orice casă, eu la acea casă eu nu mă pociu apropiă de șapte mile de loc și nici o treabă să nu am la acea casă.

Și-i zise Arhanghelul Mihail :

— Iată că-ți poruncesc întru numele Tatălui și al Fiului și al Sfântului Duh și întru numele prea curatei fecioarei Mariei, care a născut pe Domnul nostru Isus Hristos. Nici de zidirea mânilor lui Dumnezeu robilor aceștia : Nicolaie ¹, nici de robul lui Dumnezeu Ștefan, nici de Stana, nici de tot neamul lor, nici de meșteșugul lor, nici de dobitoacele lor, nici de agoniseala lor, nici de toate ce se vor numi ale lor, nici de casa lor, nici de copiii lor, până în vecii vecilor, Amin» ².

III. Arhanghelul Gavril.

Arhanghelul Gavril, Gavriil, Gavrilă, numit și *Gavril Blagovecinicul* ³, care, împreună cu Sf. Mihail, conduce ceata îngerilor, după cum am văzut ⁴, rămâne umbrat în credințele poporului nostru, întocmai ca și Sf. Ap. Pavel, față de Sf. Petru.

Pe alocuri se crede că Sf. Gavril ține *Ciuma* de păr ⁵, întocmai ca și *Sf. Haralambie*, că tună alături pe *Sf. Ilie*, și *Sf. Mihail*,

1. Acest nume și cele următoare aparțin unei gospodării care și-a scris această povestire, sub numele și de «Minunile Sfântului Sisoe». La altă casă, firește, se vor întâlni alte nume.

2. Comunic. de d-l C. N. Mateescu, prof. în R.-Vâlcea.—Vezi asupra Avestiței, cap. IV din Marian, *Năsterea*, p. 26 și urm. — Patru variante s'au publicat de d-l C. N. Mateescu în revista *Ion Creangă* an. IV, p. 38 — 40 și 70 — 71, însoțindu-le de această însemnare «Până acum, pe cât știu, această carte poporană a fost publicată de Hașdeu în *Cuv. d. bătr.* II, p. 280—1, aflată în scrierile lui popa Grigorie din Măhaci, dar cu multe lipsuri din cauza stricăciunilor manuscrisului, și de d-l Gaster în *Crestomația*, II, p. 171, după un manuscris din 1799. Ca descântec a mai fost publicată de d-l Tiktin în *Arhiva* din 1889, No. 2, p. 247, după un manuscris din 1880 și de S. Fl. Marian în *Foaia societății Românișmul*. Toate variantele diferă însă mai mult sau mai puțin unele de altele».

3. Marian, *Legendele Maicii Domnului*, p. 19.

4. Voronca, *op. cit.*, p. 511.

5. Cred. Rom. din jud. Brăila, comunic. de fratele meu Vasile.

împotriva Diavolilor ¹ și că adesea el singur poartă *piatra*, — «o-rânduște cu tunul și piatra» ².

Ca povestiri, pomenim următoarele două. întâia se aude prin Moldova și sună precum urmează :

După ce Dumnezeu zidește pe *Adam*, după ce acesta greșește prin ispitirea Evei de către Diavol, Dumnezeu hotărăște întâiului dintre oameni, că, de atunci încolo, spre a avea cu ce să se hrănească, să-și are și să-și samene, însă nu mult, căci Ziditorul va avea grijă să dea roadă îndestulă în ogor puțin.

Adam se apucă îndată și trase numai trei brazde, dând pe urmă drum boilor ca să se ducă în voia lor.

Nu mult după aceasta însă, trece pe acolo Diavolul, cu gând vrăjmaș ca să afunde pe Adam strămoșul încă mai mult în păcate. Întâlnindu-l, îi zice chiar :

— Vai, Adame, moș Adame ! Cum Dumnezeu, de ți-a dat în gând, să ari dumneata numai trei brazde ! Ce-s trei brazde ? Nimica toată ! Trebuie să ari mult, mult, că uite, din ceeace vei culege, nu vei avea nici până la moartea ta ; unde mai pui, după aceasta, că vei avea copii, vei avea nepoți și că omul de astăzi înainte va fi dator să se sânguească nu numai pentru el, dar și pentru urmașii lui. Cum crezi dumneata, moș Adame, că făcând precum ai făcut, vei avea odată și odată urmași cari să te pome-nească ! După dumneata nu se va afla cine să-ți dea o bucăică de pâne și o ulciică de apă, ca să ai pentru suflet, pe lumea cealaltă.

Adam, auzind toate acestea, pică pe gânduri și se gândi mult. Și cugetând astfel, iată că vine și Eva, nevasta lui, și-l întreabă și dânsa :

— Ce-i, Adame, de ești așa de cătrănit la inimă ?

— Ce am, nu-i treaba ta, femeie !

— N'a fi, omule, dar ce mare primejdie, de-oiu ști și eu ?

— Uite ce-i...

Și-i spuse moș Adam ce-i spusese și lui *Nefărtatul*.

— Apoi, zise Eva,—eu una cred că *Negrea* are multă dreptate. Ce s'or face urmașii noștri fără un grăunte la hambar ? Cu ce vor trăi ? Ne-or blăstămă, Adame, că nici carnea nu s'o deslipi de pe oasele noastre !

1. Voronca, *op. cit.*, p. 502.

2. *Ibidem*, p. 792.

— Ba nu-i așa, se împotrivi Adam.—M'ai mai învățat odată să ascult de Negrea și-ai văzut, și vezi tare bine unde am ajuns! Fugi de-aici și lasă-mă'n pace!

— Mă duc, nu zic ba, dar bagă și dumneata de seamă cum stă *felul*. Mie una nu-mi prea vine la *borătic*¹ întocmirea lui D-zeu cu cele trei brazde. Nu te stătuesc ce să faci, cu toate că omul este dator s'asculte și dintr'ale femeii una la o sută!

Adam se mai sucì și se mai foi, se mai socoti și apoi, mergând la Diavol, îi zise:

— Iată, acuma văd că ai dreptate; dar ce să fac? Am dat atunci drumul boilor și acum nu-i mai pot prinde.

Iar Diavolul, șiret:

— Cum nu-i mai poți prinde? Se poate astfel de vorbă?

— Cum să-i prind dacă-s sălbateci! Prinde-mi-i dumneata, că ești mai priceput și mai sprinten. Mi-ai făcut odată atâta bine, scăpându-mă din Raiu, fă-mi și acuma unul...

— Bine, rânji Diavolul, — dar după faptă, și plată...

— Se înțelege! Numai să-mi spui anume care ți-i pofta.

— Mare nu. Dacă nu vei ară, neamul dumitale va pieri de foame; dacă-ți voiu cere să-mi dăruiești mie după moarte pe toți fiii, nepoții și strănepoții dumitale, din neam și neam, nu-mi pare mare lucru. Ce ți-ar mai trebui după moarte trupurile acelea pe cari nici câinii nu le-ar mistui?

Adam, se gândi puțin și se învoi, dând zapis în mâna Necuratului, pentru vânzarea neamului omenesc, după moarte, celui ce stăpânește întunerecul Iadului. Necuratul strânse frumușel zapisul, prinse boii, îi aduse lui Adam, iar acesta începù să are câmpurile părăginite.

Arase hăt mulțisor moș Adam, când numai iată pe bunul *Dumnezeu*—că-i iese înainte și-l întreabă:

— Ce-i asta, Adame?

— Ce să fie, Doamne! Treabă!

— Treabă, treabă, dar nu ți-i treaba bună. Știi că ți-am dat numai trei brazde, dar tu nu te-ai mulțămît. Te-ai lăcomit; și lăcomia, știi bine, pierde omenia. Să nu crezi că dacă ari mai mult, culegi mai multe roade. Nu. Iată, de asta voiu avea tot eu grijă!

Și Dumnezeu s'a dus. Și de atunci nimeni nu știe taina roa-

1. Nu-mi vine la *borătic*, nu-mi vine la socoteală, nu-mi place.

delor din câmp. Și de atunci spicul nu mai este plin de jos și până în sus, *bătut cu lopata*, ci tocmai în vârful paiului dacă se mai găesc câteva grăunțe, de multe ori uscate înainte de vreme și acelea! Și de atunci pe brazde nu se mai văd spice lângă spice, ca turnate, ci tocmai unde și unde!

Dar lui Dumnezeu mai cu seamă alt lucru nu-i plăcuse: anume acela că tot rodul omenesc este închinat *Spurcatului* pe lumea cealaltă. De aceea se gândi cât se gândi, și chemând la sine pe *Arhanghelul Gavriil*, îi zise într'un rând.

— Gavriile, uite cum Necuratul a înșelat seminția omenească și și-a îngenunchiat-o sieși pentru vecii vecilor. Astăzi Iadul este plin de suflete și se va umplea încă mai mult; acesta nu se poate deșertă cu nici un chip, căci *Tartorul* are zăpăis la mână, iscălit de Adam, strămoșul oamenilor. Mergi dară la iadul cel negru și întreabă pe Necurat, cu ce se va putea sfărâma acea întărită scrisoare.

— Dar dacă nu va voi să-mi răspundă? întrebă Arhanghelul Gavriil pe Dumnezeu.

— Il vei întreba a doua oară!

— Dar dacă nici după aceasta nu-mi va da răspunsul?

— Mai încearcă o dată.

— Și apoi tot așa, până când?

— Până-ți va spune.

— Dar dacă mă va oprî acolo pentru totdeauna? îndrăzni Arhanghelul să-l întrebe pe Dumnezeu mai departe.

— Asta nu se va putea; eu te-am trimis și nu tu ai pornit, după voința ta.

— Dar dacă mă va bate ori mă va ucide?

— Nici o durere nu vei simți.

Iar după aceasta, Arhanghelul scoborî în negrul pământului, la împărăția Necuratului. Acolo se înfățișă Diavolului, celui mai mare între diavoli și-l întrebă:

— Cum se poate sfărâma zăpăisul care ți l-a dat Adam, Sarsailă?

Iar Diavolul îi răspunse:

— Nu-i treaba ta!

Și Arhanghelul Gavriil iar îi întrebă și Necuratul iar îi răspunse:

— Nu-i treaba ta să știi.

Văzând Arhanghelul că nu capătă răspunsul dorit, îl îndesi cu întrebările, până când Necuratul își sări din căpriori și-i trase o

palmă voivodului îngeresc. Dar lovitura asta nu-l duru pe sfânt. Deci îl mai întrebă odată, de două ori, de nouă ori, de nouăzeci și nouă de ori, până când Necuratul, sătul și năucit de atâta stăruință de om *cărcotaș*, îi răspunse *răsgbios* :

— Zapisul lui Adam nu se poate strică de orișicine. Trebuie om !

Și judecând apoi că nici un om din sămânța lui Adam nu poate să se ridice împotriva zapisului și a lui, adaose a zice :

— Trebuie om din Duh și din fecioară prea curată și prea nevinovată,—socotind astfel că una ca asta nu se va putea întâmpla niciodată ; cum să iasă om din Duh, și din fecioară fără bărbat ! Și de zis, *a zis*.

Dar Arhanghelul cum a auzit acest răspuns, s'a făcut pară de foc ce a luminat iadul. După aceasta s'a suit la cer și i-a dus veste lui Dumnezeu. Diavolul, a văzut c'a greșit, dar ce alta putea să mai facă ? Tăcu, mișcându-și buzele și așteptă să vadă ce va să fie.

Iar acolo, sus în cer, auzind Dumnezeu cele spuse de Arhanghel, i-a grăit :

— Gavriile, zapis a dat Necuratul prin cuvântul lui, și zapis pe zapis se fărâmă. Mergi dară jos pe pământ și vestește pe *Maria-Fecioara*, din sămânța lui Adam, din neamul lui *Valhaam*, că va naște fiu din Duhul Sfânt. Acela va fi om și va sfărâma porțile iadului.

Arhanghelul Gavriil, primind această poruncă, merse în ziua de *Blagoviștenie* la Maria, Fecioara prea curată, și o vesti despre Nașterea Domnului nostru Isus Hristos, care va nimici țaria întunerecului, în cele trei zile cât va sta în pământ ¹.

Aproape la fel, povestireă aceasta se aude și prin Bucovina. Pentru aceeaș pricină, Diavolul iea zapis dela Adam, «pământ în mână, și l-a dus în beznă». Dumnezeu trimise pe *Arhanghelul Gavriil*, ca să slujească la Șarsailă un an, «doar ar află cum poate să scoată contractul dela dânsul», așteptând ca Necuratul să-l întrebă pe înger, pentru ce a venit.

După un an, Arhanghelul merge și îi spune lui Dumnezeu că Diavolul nu l-a întreat. Ziditorul îl mai trimise un an, sfântul porni și la sfârșitul celui de al doilea an, Scaraoschi îl întrebă, Arhanghelul îi răspunse, și apoi zise Necuratul :

1. Dict. de d-l V. D. Năzare, cât. Talpigi, jud. Tecaciu. — Pentru inceputul acestei povestiri, vezi și a mea *Agricultură la Români*, p. 4—6.

— Contractul acele nu-i vrednic să-l iea nimene; numai acela care s'ar naște din Duh sfânt, din fecioară.

Aflând acest răspuns, Arhanghelul a luat-o la fugă, dar și Sarsailă, părându-i rău de ceea ce făcuse, s'a luat după sfânt, cu gând ca să-l prindă. Fugăreala aceasta a ținut până când sfântul eră aproape să ajungă la cer. Atunci l-a apucat cu putere de talpa piciorului și i-a rupt-o; — la om se vede și acuma acea scobitură în talpa piciorului ¹.

Ajungând în cer cu răspunsul, *Arhanghelul Gavriil* a fost trimis în cer la *Maica Domnului*, la Mănăstire, — unde se află dăruită de părinții ei, deoarece se făgăduiseră cu aceasta înainte de-a o face. — Acolo a vestit-o că va naște pe Hristos, care, «acele trei zile ce a mers în mormânt, a mers în iad și a luat contractul și a dat drumul la toate sufletele. Iar pe Diavol l-a legat; și așa șade până la a doua înviere» ².

A doua povestire se aude prin Transilvania; ea este și legenda *grierușilor și vacii-domnului*, două insecte făcute prin minunea Arhanghelului Gavriil. Ea suună în următoarea cuprindere:

«Nu știu, zău, dar totuș cred că o fi hăt multă vreme de atunci, de când *Ileana Consăngeana* cea mândră și frumoasă umblă cu *Voinic-înflorit*, ținându-se de după brâu și doinind hori de sunau munții de ți se făcea inima izvor de lacrimi la auzul doinelor lor. De mult o fi, că doar nu a fost numai ieri vremea când sfântul *Arhanghel Gavril* umblă și el ca un moșneag răzimat în cărja-i de oțel, dând oamenilor veste că Dumnezeu pe capul lor o să trimită un potop de limbi străine și nemernice, de nu se vor îngădui cu pisma și de nu vor încetă cu sudălmile. Sfântul Gavrilă, umblând multă lunde împărăție, în un vârful de râpă piezișă, de te *îmbătai* uitându-te din vârful ei în jos, întâlnitu-s'a și cu *Ileana Consăngeana*, ce din ochi plângea și din gură doiniă, și cu *Voinic-înflorit*, cu care dar-au în povești, după cum dau toți drumarii, când rânduște Dumnezeu ca să se întâlnească.

— Până unde, moșule? îl *agrăl* *Voinic-înflorit*.

— Până mai departe decât tine, voinicel, îi răspunde Arhanghelul Gavrilă.

1. Povestirea aceasta se leagă și de persoana lui *Sf. Ilie*. V. *Sărbătorile de vară la Români*.

2. *Voronca, op. cit.*, p. 37—8.

Pe fecior îl cuprinde roșeața până după urechi de rușine, auzindu-i vorbele—, căci cum nu, când un moșneag ca el se laudă, că «până mai departe decât el», ca și când el nu ar fi voinic ca să umble mai mult și mai departe decât un moșneag gârbovit de bătrân și alb de cărunț.

— Hei, moșule, că slăbănog mă mai ții, când îmi zici că nu-s în stare a *drumări* cât d-ta!

— Voinice, glasul tău puternic și dulce, de azi într'un an nu se va mai auzi!

— Și de ce?

— Așa vrea Dumnezeu!

— Așa ar fi, de ai fi tu frate cu Hristos, îi răspunse feciorul a batjocură.

— Voinice, de nu oi fi frate cu Hristos, apoi cu *Sân-Petru* a bună seamă; de nu crezi, hai, prindem *rămaș* că de azi în un an să ne întâlnim iară. Tu însă pe atunci îi fi mai neputincios decât cum ți se pare că îs eu acum.

— Bine, fie cum zici, dar *griji*, că de câștig rămașul, apoi vai de chica ta! îi răspune voinicul.

— Fie!

Dorindu-și drum bun, fiecare se duse gândul ca să-și câștige rămașul.

— Cine a fost acel moșneag îndrăzneț? întrebă Ileana Cosângeana,— căci mi se pare că nu e așa de bătrân, după cum îl arată părul. Măi, acela a fost un voinic, ori știe Dumnezeu cine, numai om bătrân nu a fost.

— Și de pe ce l-ai cunoscut?

— De pe ce? Iac' când mi-a dat mâna, m'a strâns cu atâta foc, cât îmi venia să-mi ardă sufletul de căldura mâinii lui.

Voinicul, auzind-o, se mânie de nu mai semănă mai mult a om, fără fiară sălbatecă, și așa mânios cum eră, se năpusti asupra frumoasei copilițe, și luând-o de cap, o asvârli pe râpă în jos, de *sfârmi* și bucățele se făcu. După aceea o luă la fuga, de gândiai că să mănânce pământul și nu alta.

Așa a umblat multă lume, până a sosit vremea ca să se împlinească anul de când s'a *rămășit* cu moșneagul.

Când mai eră o zi până la an, Voinicului i-a venit în minte de rămașul făcut, și uitându-se într'o fântână se văzù mai slab și mai petrecut decum eră atunci moșneagul. Se supără rău, văzând

că pierde rămașul, și în necazul lui se aruncă în fântână, dar fântâna nu-l primî, căci așa a fost voia lui Dumnezeu. Eră îmbătrănit rău, bietul Voinic-înflorit, căci gândul și supărarea îi învârstă fața cu o mulțime de sbârcituri, iar părul din negru ce eră, îl prefăcuse în alb ca omătul. Gândurile îl puseră bine, căci el în o mânie, ori poate în un ceas fără de noroc, își omorîse pe scumpa lui Ileana, aruncând-o în jos pe râpă.

Arhanghelul Gavrilă, care le știă toate cele întâmplăte, *înschim-bându-se* în un voinic frumos ca un soare și voinic ca un craiu și viteaz ca un leu, se sui călare pe un armăsar negru ca noaptea și iute ca vântul și se duse la râpa unde s'a fost rămășit cu moșneagul drumeț.

Mai mare i-a fost spaima, când în locul moșneagului de odinioară întâlni un voinic ca și care el nu mai văzuse.

— Bună ziua, Voinic-înflorit !

— *Mulțam*, om de omenie, dar eu nu-s Voinic-înflorit, că-s un moșneag încărunțit.

— Hei, hei, vezi că ai ajuns așa după cum ți-am fost spus, așa că tu ai îmbătrănit și eu am întinerit.

— Așa-i, că voia lui Dumnezeu cine i-o poate strică. El poate face cum vrea, noi cești oameni slăbănogi trebuie să ne lăsăm voiî lui !

— Așa-i, așa-i, dar cum stăm cu rămașul ? Unde ți-i fata cea frumoasă, la care mai mult credeai decât la Dumnezeu ?

— A murit atunci.

— A murit, că ai omorît-o tu, netrebnicule !

— Eu nu, fără din voia lui Dumnezeu a murit.

— Ba nu, nemernicule, că tu o ai aruncat pe stâncă în jos. Eu știu că am văzut urma pe unde a alunecat.

— Asta nu-i adevărat, că eu știu, că doar eu am îngropat-o cu popa din satul vecin ; de nu crezi, vino să-ți arăt mormântul.

— Asta e o minciună încoronată, căci tu o ai omorît ; hai să-ți arăt eu unde-i sângele ei.

Și ducându-l îi arată o roșată, care nu eră altcevă decât o mulțime de insecte roșii și mărunte.

— Vezi tu aceste gujulii ? Ele sunt făcute din sângele Ileenii Cosânzene.

Voinic-înflorit auzindu-l, se înpăimântă așa de tare de, din

om gârbovit ce eră, se prefăcù în o insectă mică și neagră, care și azi plânge mult după iubita lui Ileana. Oamenii îi zic *grieruș*, iar la insectele făcute din sângele Ileenii le zic *paști*, căci chiar în ajunul Paștilor a fost aruncată pe râpă în jos.»¹

SĂRBĂTOAREA TÂLHARILOR.

Ziua de 11 Noemvrie, închinată Sfinților Mucenici *Mina*, *Victor* și *Vichentie*, se numește în popor *Sărbătoarea tâlharilor*² sau numai *Sf. Mină*.

Sf. Mina este ajutorul celor păgubași pentru prinderea și dovedirea hoților și a tuturor făptașilor de rele. De aceea, în această zi, femeile duc la biserică *lumânări*, pe cari le lipesc pe sfeșnice cu capătul care de obicei se aprinde, ca să se întoarcă spre casa lor inimile voitorilor de rău, întocmai cum au întors lumânarea.

Fetele mari duc și ele astfel de lumânări, le întorc și astfel le aprind, ca să se întoarcă spre dânsese inimile celor doriți³.

Bisericile cu hramurile Sf. Mina,—care prin Moldova obișnuit se pronunță *Minăh*,—în zilele hramului se umplu de pelerini de prin vecinătate, cari vin cu bani, odoare și ce le mai trebuie spre a plăti cu acestea *sărindare* și *acatiste*, «pentru măritiș, pentru blăstăm, pentru vrăjbire, pentru moarte de om, pentru năpaste», pentru că «să se aleagă» într'un fel, în timpul celor patruzeci de zile!

Astfel de biserici sunt în jūd. Botoșani la Turbureni, «unde lumea năvălește cu lumânări, mai tare ca la ori și ce biserică»⁴, la Bârlad, la Focșani,—care are și o icoană făcătoare de minuni,—și alte părți.

1. T. Bogdan în *Revista Bistriței*, I, p. 22.

2. Marian, *Sărbătorile*, I, p. 113.

3. C. D. Gheorghiu, *op. cit.*, p. 92.

4. Voronca, *op. cit.*, p. 529.

SF. ION MILOSTIVUL.

Ziua de 13 Noemvrie, când se serbează *Sf. Ion Crisostomul*, poporul român o prăznuiește prin unele părți sub numele de *Sf. Ion Milostivul*, «ca să fie vitele ferite de mușcătură de șarpe și de lup» ¹.

Cu privire la *Sf. Ion Gură-de-aur*, iată următoarele două povestiri moldovenești.

Intâia se aude prin jud. Dorohoiu și ne spune cine a hotărît *leturghia* :

«După ce *Sf. Ștefan* a făcut toate mănăstirile și bisericile, mai eră nevoie a se ști ce *leturghie* trebuie să ducă omul, când se duce de sărbători [la biserică].

— Să punem *leturghia* zece lei, zise *Sf. Vasile*.

— Ba nu, zise *Sf. Grigore*, — să fie numai cinci lei.

— Nici așa, părinților, zise *Sf. Ioan*. — E prea grea o asemenea *leturghie*. Ci să fie, așa zice, numai zece bani, ca s'o poată aduce și văduvele și oricine, și câți mai mulți. Și pentru creștini fi-va mai ușor, și pentru slujitori mai bine!

— Sfânt să-ți fie rostul, strigară ceilalți doi sfinți.

— Sfântă și *de aur* să-ți fie *gura*, strigă și o văduvă.

De atunci, fiecare om trebuie să ducă în ziua de *Treisfetite* numai decât *leturghia* de cel puțin zece bani la *Sf. Biserică*. Iar *Sf. Ioan* și în cărți e trecut cu numele de *gură de aur* ².

A doua povestire se aude prin jud. Tecuciu și se leagă tot de înțelepciunea Sfântului *Ion* :

Intr'o zi de mare sărbătoare, — se zice, — trei sfinți părinți slujiau la biserică.

Și a zis *Sf. Vasile* între altele :

— Măi fraților, când omul gândește, e ca și când ar vorbi, iar când vorbește, e ca și când ar face cutare lucru!

Grăi apoi și *Sf. Grigore* :

1. C. D. Gheorghiu, *op. cit.*, p. 92.

2. D. Furtună, *Firișoare de iarbă*, p. 77—8.

— Aici ai greșit tu, frate! Gândul cu vorba, tot una sunt; dar dela gând și până la faptă, e departe!

— Dar nici așa nu-i destul de nimerit, adăugă *Sf. Ion Gură-de-aur*.—A gândi e una, a vorbi alta și iarăș a face, alta este!

Din norod, nimeni nu-și dădu cu părerea de care parte stă dreptatea, ci plecă fieștecare acasă cu vorbele tustrei Sfinților în minte.

Tocmai târziu, iată pe Sf. Ioan că face praznic mare și chiamă lume multă să se ospăteze; iar la praznic chiamă și pe ceilalți doi sfinți părinți să blagoslovească.

Bucatele stăteau gata pe masă, dar nimeni nu întinse mâna să guste înainte de ridicarea rugăciunilor.

Părinții așteptau, pe semne, îndemnul Sfântului Ioan ca să înceapă slujbă.

Și au așteptat mult și tocmai târziu grăi Sfântul Ioan:

— Dar de ce, oameni buni, nu mâncați din praznicul meu?

— Că nu-i sfințit, cinstite părinte!

— Atunci, cuvioși părinți, de ce nu faceți rugăciunile? întrebă Sf. Ion pe Sfinții Vasile și Grigore.

Iar aceștia răspunseră:

— În casa ta suntem și numai tu ai cuvânt de poruncă.

— Ba nu-i așa, sfârși Gură-de-aur. După spusa sfințiilor voastre, a gândi, a vorbi și a face, toate una sunt. Și dacă v'ați gândit, de ce n'ați vorbit și n'ați început ospătarea praznicului?

Cei doi părinți plecară ochii în pământ și începură rugăciunile și apoi ospățul.

Târziu, creștinii și-au adus aminte de chipul cum stătea întâmplarea și i-au înțeles rostul¹.

1. Culegere din com. Țepu, jud. Tecuciu, comunic. de fratele meu Vasile.

FILIPUL.

I. Filipii.

Ziua de 14 Noiembrie, închinată Sf. *Apostol Filip*, nume căruia prin Moldova i se mai zice și *Hilip* sau *Cilip*, este miezul unei sărbători populare care se numește *Filipi*, *Pilipi*, *Cilipi*, sau *Cilichi*, cunoscută și păzită cu mare sfințenie, pretutindeni pe unde locuiește poporul român.

Filipii,— zice d-l I. Bianu, într'un studiu ¹ asupra lor,— sunt «niște zei ai casei, niște *penați*, în onoarea cărora numai femeile măritate sau rămase văduve (capul femeiesc al casei)», ține sărbători, nemuncind cu desăvârșire nimic.

Prin unele părți se crede că Filipii sunt niște sfinți mai mari peste fiarele sălbatece sau peste lupi ².

Unele femei au un Filip, «țin un Filip» ³; altele au doi Filipi, iar cele mai multe țin trei Filipi. Cele cu un Filip îl serbează la 14 Noembrie, când începe postul Crăciunului. Pe al doilea Filip,— cele cu doi Filipi — îl țin la 15 Noiembrie; cele cu trei Filipi, serbează la 14, 15 și 16 Noembrie ⁴. Prin unele părți din Oltenia însă, Filipii se serbează în zilele de 13, 14 și 15 Noiembrie ⁵. Tot astfel se îndătează a se urma și prin unele părți din județul Neamț ⁶.

1. Publicat în *Revista nouă*, IV, p. 338—9, folosit și la alte amănunte pentru părțile vâlcene.

2. Marian, *Sărbătorile*, I, p. 253. Sunt: unul la 2 Februarie, alți doi la Sântămării, și unul la lăsatul secului de Crăciun.

3. *Ibid.*, p. 253.

4. Candrea, Densușianu, Speranța, *Grainul nostru*, I, p. 272. Credința din jud. R.-Sărat: *Chilichii* sunt trei la număr. — Cred. Rom. din com. Gorunești, jud. Vâlcea, comunic. de d-l C. M. Popescu.

5. *Calendar ilustrat* pe 1910.

6. Cred. Rom. din com. Bălțatești, jud. Neamț, comunic. de d-l I. Preutescu.

Unele gospodine au șase Filipi, pe cari îi serbează la 11, 12, 13, 14, 15 și 16 Noemvrie, după cum aflăm că se obișnuiește prin jud. Vâlcea și Constanța, sau în zilele de 12—17 Noiembrie ¹.

Prin jud. Muscel se păzesc 5 Filipi, în zilele de 12 — 16 Noemvrie, iar pe al șaselea îl țin la 21 Noemvrie ².

Prin alte părți cei șase Filipi încep la 15 Noemvrie și țin până la 20 Noemvrie ³.

În sfârșit, sunt sate prin jud. Prahova, pe unde se serbează șapte Filipi: trei sunt în cășlegi și 4 în postul Crăciunului ⁴, iar prin alte sate din jud. Muscel și Neamț, încep dela 14 Noemvrie.

Femeia începe să țină Filipii de îndată ce se mărită. Dacă se duce în casa barbatului, va ține Filipii soacrei sale. Dacă bărbatul va veni în casa ei, tânăra nevastă va ține Filipii pe cari îi ține și mama sa.

Când fata, măritându-se, părăsește casa părintească și mama ei rămâne fără altă fată și moare fără noră, atunci tânăra își iea și ține Filipii mamei sale sau ai casei părintești, pe lângă cei ai soacrei. În chipul acesta, ajung Filipii până un număr de șase.

Când însurății își fac casă nouă, nevasta tânără își ține Filipii soacrei sale sau ai mamei sale, ca și când chiar ar fi rămas în casa lor ⁵.

Filipii apără casa de rele, de primejdii: de *foc* ⁶, de *lup* și îndeobște de jigăanii, cari strică vitele ⁷ și chiar primejdiesc vieța

1. *Albina*, VII. p. 1222: «*Chichilii* cari încep în ziua de 12 Noemvrie, adică trei zile înainte de lăsatul secului de Crăciun și trei zile le țin în postul Crăciunului».

2. R.-Codin-Mihalache, *op. cit.*

3. Marian, *Sărbătorile* I, p. 253.

4. Cetim în *Revista p. Ist. Arh. Filolog.*, An. II, Partea III, p. 388 aceste șire lipsite de legătură: De 10 (*sic*) [=12] Noemvrie țin Filipii șapte: trei înainte de lăsatul secului și 4 în post. — Gheorghiu, *op. cit.*, p. 95.—In *Conferințe populare*, București 1903, p. 217, probabil din neștiință, se scrie la p. 117 că prin unele părți se țin «4—5 Filipii».

5. Bianu, *loc cit.*

6. *Ibidem.*

7. Cred. Rom. din com. Halângești-Zăicoiu, jud. Dolj, comunic. de d-l N. I. Dumitrașcu.—a celor din com. Catanele, acelaș jud., comunic. de d-l Șt. St. Tușescu.—a celor din jud. Vâlcea, în Bianu, *loc cit.*, — a celor din jud. R.-Sarat, în Candrea, Densușianu, Speranța, *op. cit.*, p. 188, 269, 270—3.—*Șezătoarea* VI, p. 32: «E rău de *gavăd* (lup)».—Voroncea, *op. cit.*, p. 1060, 1083, 1212. — I. Antonovici, *Monografia comunei Bogdana*, p. CLXXIV—CLXXV.—Zanne, *Proverbele* IX, p. 297.—*Albina*, VII, p. 1222.

omului, căci dacă lupul nu găsește ceva pe lângă o casă, va îndrăzni și la oameni ¹. Filipii apără casa de *pagube*, pe *copii* de primejdii, și alte nenorociri ².

Strigoii cari umblă în această zi, nu vor mai avea nici o putere asupra celor ce vor păzi aceste zile cu nelucru ³.

Șerpii nu se vor arăta acestora ⁴.

Mai pretutindenii însă, cu toate că se spune că în această zi «doar mâncare de este îngăduită femeia a-și face» ⁵, se arată totuș dinadins că gospodina n'are voie să măture prin casă, sau să dea *gunoiul* afară ⁶. Prin unele părți din Oltenia, se mătură noaptea și gunoiul se ține strâns după ușă trei zile, după cari se ardeiază și apoi se aruncă afară ⁶. Gospodina n'are voie să *coase*, să împungă în piele sau să iea *acul* ori un alt lucru ascuțit în mână ⁷; să nu *coasă* ⁸ cu roș mai ales ⁹, să nu *macine* ¹⁰, să nu *toarcă* ¹¹, și să nu dea nimic de împrumut, mai ales *sărături* și foc ¹². «Când o da *cinevașilea* cenușă cu cărbuni în noaptea de Filipi, atunci vine lupul și-i mănâncă cevașilea de pe lângă casă; de n'are ce mănca, atunci

1. *Graiul nostru* cit., p. 188.—Credința din jud. Ilfov: «De n'are ce mănca, atunci îl mănâncă pe el [pe om]. Așa s'a întâmplat cu sora lui Dinu Bailă din Merii Petchi; dânsa s'a semețit.. și când a ieșit afară, au sărit lupii la ea și au omorît-o».—Voronca, *op. cit.*, p. 1212, 1083.

2. Bianu, *loc. cit.*

3. *Graiul nostru*, I cit., p. 272.

4. Dat. și Cred. Rom. din com. Țepu, jud. Tecuciu.

5. Dat. și cred. Rom. din com. Hălângești-Zăicoiu. comunic. de d-l N. I. Dumitrașcu.

6. Dat. și cred. Rom. din Hălângești-Zăicoiu. comunic. de d-l N. I. Dumitrașcu, etc.

7. *Calendarul ilustrat*, Craiova 1910, la zi.

8. Dat. și cred. Rom. din Hălângești-Zăicoiu, comunic. de d-l N. I. Dumitrașcu.—Voronca *op. cit.*, p. 579, 1060.—Zanne, *Proverbele IX*, p. 296.—Candrea, Densușianu, Speranța, *Graiul nostru*, I, p. 271—2.

9. Dat. și cred. Rom. din Hălângești-Zăicoiu, jud. Dolj, comunic. de d-l N. I. Dumitrașcu.

10. Dat. și cred. Rom. din Catanele-Dolj, comunic. de d-l St. Șt. Tușescu.

11. Candrea, Densușianu, Speranța, *Graiul nostru*, I, p. 275.

12. Voronca, *op. cit.*, p. 1083: «Numai de Filipi [gospodinele] nu torc, căci se torc lupii la casă; — cum tragi firul din furcă, așa se trag ei. O babă a zis că nu se teme, că doar n'ar veni la ea pe cuptor, — și a tors. Lupii au făcut la cuptor bortă și au mâncat-o. Femeile ce torc, spun că n'au chip să iasă iarna afară, căci neconținut le umblă lupii pe lângă case».

13. Candrea, Densușianu, Speranța, *op. cit.*, p. 271—2.

îl mănâncă pe [om]» ¹. «Și de-ai vedeă pe mă-ta moartă, în drum, să nu dai din casă în zilele astea : foc, sare, mălaiu, varză acră... în sfârșit nimic, căci Sf. Petru poruncește căinilor lui să mănânce vitele celui care nu va țineă zilele astea» ².

Prin jud. Vâlcea se zice că *gunoiul* nu trebuie dat afară din casă : el se strânge la un loc până ce trec zilele Filipilor, căci dacă s'ar scoate afară, *lupii* ar scociori acest gunoiu spre a află un *cărbune* în el ; se știe că lupii nu *leagă*,—și deci nu se pot prăsi, până când nu mănâncă vreun cărbune din vatră în zilele de Filipi ³.

În aceste zile nu-i voie să se *sgărie* ceva și nici să se *pieptene* sau să se *răghile* cănepă ⁴ sau să se *împletească lână*, căci altfel se vor primejdui *oile* ⁵.

Prin jud. Dolj, în aceste zile nu se *coasă*, căci înțepând cu acul, «se înțepă *bubatul* (vârsatul)» ⁶ ; împletitul pomenit aduce acelaș neajuns ⁷.

Prin unele părți, asemeni din jud. Dolj, în aceste zile se fierbe *porumb* și se împarte prin vecini *turtă* coaptă în vatră, în spuză. Copiii, se zice că n'au voie să mănânce boabe de porumb, ca să nu se *bubeze* : «atât se va face *bubatul* de mare, cât de mari sunt și boabele de porumb» ⁸.

1. *Ibidem*, p. 188.

2. R.-Codin, Mihalache, *op. cit.*, p. 89. — *Albina, Supliment I*, p. 878 : «Dar eu mă crucesc tare de Pilipii ăștia ! De unde or fi mai ieșit și ei, ca'n calendar nu-i nici pomeneală de Filip ori de Pilip. Și cât sunt de ținuți, Doamne, Pilipii ! Șase zilișoare în rând femeile nu dau *gunoiul* afară, încât se strânge o tărână de gunoiu după ușă. Nu impunge una odată cu *acul* și nu pune mâna pe nimic, că «e rău de lup» ! Iți iea lupul oițele din bățatură ! Să te păzească Dumnezeu să isprăvești de moară'n Pilipi, să ți se stângă focu'n vatră, ori să-ți lipsească ceva din casă, ca nu te lipești de vecine, de te-or vedeă mort de foame ori înghețat *scuț*. Afurisite lighioane trebuie să mai fie și lupii ăștia ! Vezi dumneata, de unde să știe ei ca'i ținut Pilipii, ca să se uite cu jind la oițele și la porcii dumitale, fără să le poată mănca ? iar pe ale mele, care n'am ținut Pilipii, să mi le mănânce !... Că dacă ți-o fi curtea *haiște* și vitele pe bățatură, lupul atât așteaptă...».

3. Cred. Rom. din Gorunesti-Vâlcea, comunic. de d-l C. M. Popescu.

4. Antonovici, *op. cit.*, p. CLXXIV—CLXXV.

5. Cred. Rom. din com. Catanele, jud. Dolj, comunic. de d-l Șt. St. Tuțescu.

6. *Idem*.

7. *Șezătoarea*, VI, p. 32.

8. Dat. și cred. Rom. din com. Halangești-Zăicoiu, comunic. de d-l N. I. Dumitrașcu.

Este bine însă, să se spele rufele cu apă clocotită, căci numai astfel se poate opări gura *gavătalui*,—lupului ¹.

Prin jud. R.-Sarat, în această zi se lipește gura *sobii*, ca să se lege și gura *lupului*, și prin urmare să nu strice vitele ²; tot astfel se urmează și prin Bucovina, când femeile «ung vetriile, gura cup-torului, borțile prin păreți», zicând că după cum toate acestea se astupă, tot astfel se va astupă și gura lupului și se vor unge ochii lui, ca să nu vadă prada ³.

Femeile cari trebuie să scoată *cloștele* cu pui afară ⁴, pun câte o piatră prin cuptor și altele pe horn, ca să se împietrească gura *uliului*, și să nu-i mănânce puii ⁵.

Bărbații însă, pot să lucreze orișice, afară de un singur lucru : să nu dea găuri cu *sfredelul* sau *burghiul*, pentrucă altfel îi fură *lupii* vitele ⁶.

Prin unele părți din Dolj, în tot timpul celor trei zile, cât durează pe acolo Filipii, se ține atârnată de lemnul *coșului* o *secure*, cu scop ca întreaga familie să fie ferită de pagube ⁷.

Credințele de până aici, cu privire la Filipii cari apără gospo-dăriile de *lupi*, le găsim și la Macedo-Români, în legătură cu săr-bătoarea dela *Sânții Surghinați*, care cade tot pe vremea Filipilor și care, după socotința mea, este identică cu aceasta :

1. Dat și cred. Rom. din com. Catanele, jud. Dolj, comunic de d-l Șt. St. Tuțescu.—*Șezătoarea*, VI, p. 32.

2. Candrea, Densușianu, Speranță, *Graiul nostru*, I. p. 270.

3. Voronca, *op. cit.*, p. 1212.

4. Primăvara, pe vremea scosului de pui.

5. Voronca, *op. cit.*, p. 428.

6. Dat și cred. Rom. din com. Gorunești, jud. Vâlcea, comunic. de d-l C. M. Popescu.

7. Dat și cred. Rom. din com. Hălângești-Zăicoiu, comunic de d-l N. I. Dumitrașcu. — *Revista Tinerimii române*, III, p. 448—9, două cre-dințe din jud. Dolj : «Dacă ai pierdut niscaivă vite și ți le apuca noaptea în pădure, ca să nu ți le mănânce lupul, iea *securea* cu ochii închiși și pune-o pe *coș*, căci atunci și lupul va trece cu ochii închiși, când se va întâlni cu vitele și nu le va vedea ca să le mănânce» ; «Când cineva pierde vitele, atârână o *secure* de lemnele *coșului*, scoate trei *cărbuni* roșiți din foc, și pune o *oală* cu gura la vale peste ei ; se mai iea *piepteni daracului* și-i încleștează unii cu alții zicând : Așa să stea încleștate gurile fiarelor. Astfel scapi vitele de primejdie». Și o altă credință : «La lăsatul postului de brânză, să legi (innozi) fiarele de pe *coș*, înainte de a te culcă, ca să legi gura fiarelor sălbatece, să nu-ți mănânce vitișoarele.»

«*Sânții Surghinați* sunt în număr de 12, cu începere dela 11 Noemvrie sau din ajunul sfântului Mină.

Despre acești sfinți se crede următoarea superstiție: Dela 11 Noemvrie și până la 23 ale aceleiaș luni, se păstrează, *se țin* următoarele: Toate *foarfecile* se leagă cu o sfoară, crezând că prin modul acesta se leagă gura *lupilor*, ca să nu mai poată mânca vite;

Nu încep lucru cu nici un instrument, ca să nu sugrume *lupii oile*;

Nu se piaptână pe cap, ca fiind *părul* încălzit, lupii să se încurce prin păduri, să se piardă într'însele și să nu poată da de urma locurilor unde pasc turmele;

În fiecare zi femeile se ocupă cu torsul lânii cu furca, ca să se sporească turmele lor și ca lupii să se prindă în curse.

Aceste precauțiuni și altele durează până la finitul acelor 12 sfinți»¹.

Prin alte părți, de asemenea macedeo-române, în zilele dela 11—14 Noemvrie «nu este bine să desfaci deloc *foarfecile*, că se deschide gura *lupului*». A închide gura lupilor, înseamnă a-i face să nu poată mânca vitele din turme. Aceasta stă în legătură cu credința superstițioasă următoarea: când lupul se deșteaptă din somn, din *lojarul* său cu gura închisă, se zice că nu poate mânca de loc vite în acea zi. În cazul acesta poate trece chiar prin turme și nu va putea să le facă nici un rău.

Ca să poată să-și deslege gura, trebuie să se culce din nou în lojarul său, sau să adoarmă și numai dacă se scoală din somn cu gura deschisă, așa va putea gusta carne în acea zi»².

La această sărbătoare a Filipilor, socot că s'a referat bănățeanul D. Țichindeal, când scrie la 1802 :

«Romanii țineau sărbătoarea *Leprecalia* pentru ca să nu le mănec lupii oile. Aceasta o țin Românii până în ziua de astăzi, Noemvrie 12, 13, 14, 15, 16, 17, sărbătorile lupilor, și nu îndrăznesc a tăia nimic cu *foarfecile*, ca să nu le mănec lupii oile»³.

După ce trece sărbătoarea Filipilor, femeile se feresc de a lăsa

1. P. Papahagi, *Din lit. pop. a Arom.*, (vol. II din Mat. folk.), p. 316.

② *Ibidem*, p. 315.

3. Dositei Obradovici, *Sfaturile a înțeleajerii cei sănătoase*, Buda 1802.

afară limbile de *melițe* și *melițoaice* cu cari au melițat cânepa, pentru ca să nu se bată cu dânsele *strigele*, până ce pământul se cutremură. Aceasta o observă până la St. Andreiu cu necurmire¹.

II. Postul Crăciunului.

În ziua de 14 Noemvrie se lasă sec de *Dulcele toamnei* sau de *Postul Crăciunului*, care începe a doua zi.

După credința poporului român din Bucovina, acest post a fost poruncit de *Maica Domnului* bătrânului *Crăciun* pentru că a tăiat mâinile bătrânei *Crăciunoae*, nevasta sa, care moșise pe *Maica Domnului*². Tot prin Bucovina se mai spune că acest post se ține în cinstea Precuratei care fugiă și se ascundeă de rușine că se simția fără vină grea, cu Mântuitorul Hristos³.

Ca și la lăsatul secului de *Postul mare*, și acum, dar acum mai ales, când oamenii au de toate, se fac petreceri «cu puști, pistoale, cu mâncare și băutură, între rubedenii»⁴.

Prin Oltenia se obișnuște ca după masă toate *oalele* să se pună cu gura în jos, pentru ca să fie feriți cei din casă de orice pagubă⁵.

Prin Transilvania, după lăsatul de sec se adună toate oasele și celelalte rămășițe dela mâncăruri, se pun într'o față de masă și a doua zi se aruncă afară spre răsărit, zicându-se :

— *Paserile cerului!* Eu vă dau vouă hrană din masa mea, cu care să fiți *indestulate* și dela holdele mele oprite!

Cu acest chip se crede că *vrăbiile*,—mai ales,—nu vor strică ogoarele⁶.

Prin unele părți, datina lăsatalui de sec se amestecă cu săr-bătoarea *Filipilor*; lucru se vede lămurit din aceste șire :

«De lăsatul secului, țaranul serbează aceste trei zile, adică *ajunul*, lăsatul secului și *spolocania*. Ei zic că le țin pentru *lupi*, ca să nu le facă frică (?) la vite sau să nu-i întâmpine pe dânșii la

1. *Șezătoarea*, VI, p. 48.

2. Marian, *Legendele Maicii Domnului*, p. 43.

3. R.-Codin, *Mihalache*, op. cit., p. 89.

4. Dat și Cred. Rom. din com. Ștefănești-Vâlcea, comunic. de d-l G. Fira.

5. Marian. *Ornitologie*, I, p. 401.

6. *Voronca*, op. cit., p. 43—4.

drum. Aşa-i obiceiul, că fie omul cât de sărac, tot se pregăteşte pentru o zi ca aceea de lăsarul secului şi face *demâncare* [de] carne, de brânză, mai niţel plăcincioare, iar a doua zi, de spolocanie, se duc la crişmă şi beau toată ziua ca să spele gura! Care-i cu uşorul, n'are habar, dar gospodării cu gloată fac un cuptor de turte, de le lasă acasă la copii, mai pun câteva în traistă, şi după ce au mai pus şi nişte *răcuşori*, — cepe, — femeile ieau furca în brâu şi se duc la crâşmă...»¹.

În sfârşit pomenim şi de datina pe care fetele de prin unele părţi ale Bucovinei o urmează, aducând de acum înainte, în fiecare zi a postului, câte o *surcică*, cu cari, în ziua de *Ajunul Crăciunului*, vor fierbe *crupe* fără sare. Aceste crupe le vor pune pe masă, pentru ca seara, venind umbra *ursitorului* lor, pe cahlă, să aibă ce ospătă².

1. C. D. Gheorghiu, *op. cit.*, p. 94.

2. Voronca, *op. cit.*, p. 55.

OVIDENIILE.

I. Filipul cel șchiop.

Cel din urmă dintre cei șase sau șapte *Filipi* se serbează odată cu *Ovideniile*, în ziua de 21 Noemvrie, sub numele de *Filipul cel șchiop*, *Pilipul cel schiop* (*Pilipu' ăl șchiop*) sau *Filip șchiopul*, în acelaș fel ca și ceilalți *Filipi*, dacă nu cu o grijă încă mai mare, căci acest *Filip* este «cel mai mare dintre toți *Filipii*»¹.

Deci și într'această zi, nu pentru că-s *Ovideniile*, se vor unge, —lipi cu lut,—cuptoarele și pereții, pentru a se unge² ochii *lupului*³. Tot în legătură cu această credință, se unge pe-alocuri și ușa sau gura cuptorului, zicându-se :

Eu nu ung ușa [sau gura] cuptorului,
Da ung ochii dușmanului,

cu credință că cel ce va face acest lucru, nu va fi vorbit de lume de rău, după cum nici jigăniile nu-l vor primejdi⁴.

II. Ovideniile.

Ovideniile se mai numesc la sing. și *Ovidenie*⁵, *Ovedenie*⁶, *Obrejnie* prin unele părți din Oltenia⁷, *Obedenie*⁸ prin jud. Muscel, *Vovedenie*⁹ sau *Vovidenie*¹⁰.

1. *Rev. pentru arh., ist. și filog.* An. II, vol. III, p. 388. — C. D. Gheorghiu, *op. cit.*, p. 92. — *Albina*, V, p. 455. — R.-Codin, Mihalache, *op. cit.*, p. 89: «Acest Pilip este «cel mai rău dintre toți».

2. Zicala: «a unge ochii cuiyă cu cevă», însemnează a-i da te miri ce pentru a-l face să-ți îndeplinească o voie; ex.: la dreptate-i greu de mers, că cel ce are, *unge ochii* juratului și dreptatea trece la cel protivnic.

3. Voronca, *op. cit.*, p. 1112.

4. *Ibidem*, p. 888.

5. Moldova și Țara-Românească.

6. *Calendarul ilustrat pe 1910*, la zi, pentru Oltenia.

7. *Revista Tinerimea română*, III, p. 449.

8. R.-Codin, Mihalache, *op. cit.*, p. 89.

9. Marian, *Immomântarea*, p. 33.

10. Comunic. de d-l I. Preutescu, com. Balțătești, jud. Neamț.

În această zi *s'a vedit*¹ lumea pe care Dumnezeu a blagoslovit-o la *Blagoviștenie*. De aici urmează credința că această sărbătoarea se ține pentru *ochii ce văd*, «pentru *vederi*». În acest scop, unii oameni sfințesc în această zi câte un fuior, cu ajutorul căruia la nevoie se șterge pe ochi, cu apă.

Tot într'o zi de Ovidenii, cred unii Români din Bucovina că s'a născut Domnul *Hristos*. Deci, ca și la Crăciun, unii ca aceia ce cred, zic că *cerul* se deschide² și *vitele* vorbesc. Noaptea se petrece cu lumină și cu foc aprins. Prin împrejurimile Cernăuților spre această zi se pune într'o strachină *apă* «la privighiat». De strachină se lipește o *lumânare* aprinsă. De cu seară, oamenii fac o sută de *mătânii*, la miezul nopții altă sută și în zorii zilei alta. Această *apă privighiată* este «de mare ajutor», dacă se spală cineva cu dânsa, — pentru sănătatea trupului și pentru adăpost împotriva răutății omenești.

Tot în acest timp, prin alte părți bucovinene, fereștile, ușile și locurile de culcare se ung cu *usturoiu*, ca să nu se lipească de casă farmecele, căci dela Ovidenii încep și fermecătoresele să vrăjească.

Prin Oltenia, în această zi «se iea o crecuță cu șapte *prune* și câteva *alune* și se păstrează la un loc neumblat, căci sunt bune de *friguri* și de alte *boale*, în cursul anului³».

Pretutindeni nu se muncește nimic. Prin Bucovina se spune că «Vovidenia o țin și Turcii».

Dela această zi și până la *Sf. Gheorghe*, femeilor nu le mai este îngăduit să bată cămeșile — rufele, la spălat — cu maiul, «pentru cei înecați, căci *Maica Domnului* nu-i poate scoate cu volocul ce-l face din *fuiorul* dela *Bobotează*; când bat femeile [cu maiul], [cei înecați] mai în fund cad».

Să nu se uite că bătutul cămașelor se face la apă curgătoare și că în pomenitul răstimp de vreme este îndestul de frig, ca să poată femeia spăla rufele sale afară!

Tot dela Ovidenii, și tot prin unele părți din Bucovina, se crede că începe *iarna*⁴.

1. A se verifica în *Povestea lumii de demult*, p. 19 și în indice-glosar : *a se vedea*.

2. I. Otescu, *op. cit.*, p. 55 : Se deschide cerul «și atunci se văd frumusețile cerului numai de cei prea buni la Dumnezeu,—ciobanii cari nu au văzut ochi de femeie».

3. Revista *Tinerimea română*, III, p. 449. Jos se însemnează : *Obrejenie* (20 Noembrie)!

4. Voronca, *op. cit.*, p. 887—8, și pentru părți de mai sus.

Prin Oltenia se zice că dacă *ninge* în această zi, acesta este un semn că iarna va fi grea ¹.

Prin jud. Covurluiu se crede că dacă în această zi va fi senin, — soare — atunci *vara* va fi secetoasă ; de va fi *nor* și liniște, peste an vor fi *boliști* ². Alți oameni zic că «în seara de Ovidenii se *norocște* anul ce urmează : dacă pe cer vor fi stele, senin, frumos, anul vor fi rău, iar dacă va fi ninsoare, *văjgăraie*, nu ger sec sau promoroacă, anul va fi bun» ³.

Despre făcutul și împărțitul *covașei*, vom pomeni când se va vorbi despre *Andriiu de iarnă*.

III. Lumina de veci.

Ziua de Ovidenii este însemnată și așteptată de gospodine mai ales ca să-și poată da de pomană *lumina de veci*, *lumânarea* care nu se va stinge niciodată pe lumea cealaltă.

Prin Bucovina se dau de pomană lumânări aprinse, căci «Ovidenia este numai pentru *lumini*», adăugându-se pe lângă dânsele *colăcei*, *apă* ⁴, și câte odată încă și alte lucruri «de ale gurii și îmbrăcării» ⁵.

Prin jud. Tecuciu și Tutova, *lumina de veci* poate să fie sau o *lumânare albă* de ceară sau de spermațetă ⁶, sau o *candelă* cu untdelemn, și numai în lipsă de acestea se duc la biserică spre a se aprinde sau spre a se împărți ⁷ lumânări de ceară galbenă.

Mai ales au grijă Românele spre a aprinde lumânări și a da de pomană pentru sufletul celor înecați, — deci morți «fără lumânare» la căpătâiu, — morți în întunec, ca să-și aibă și dânșii pe lumea cealaltă calea luminată. Grija aceasta e o grijă creștinească, și prin urmare cade nu numai în sarcina mamei, surorii, fiicei sau nevestei ori rudeniilor mai îndepărtate ale aceluia mort fără lumânare, ci și într'a tuturor gospodinelor creștine. Lumânările ce se

1. *Calendarul ilustrat pe 1910*, la zi.

2. Cred. Rom. din com. Țuțcani, jud. Covurluiu, comunic. de d-l I. O. Zugravu.

3. Cred. Rom. din com. Jorăști, jud. Covurluiu, comunic. de Par. I. C. Beldie.

4. Voronca, *op. cit.*, p. 887 și 890.

5. C. D. Gheorghiu, *op. cit.*, p. 95.

6. Pronunție populară : *spîrmințati*.

7. *A se împărți*, a se da de pomană.

aprend pentru acești morți sunt în formă de toiaguri; ele se fac cât o statuie de om, cât ușa casei sau cât ușa împărătească dela biserică și apoi se învârtesc ca melcul. Dacă nu se isprăvesc de ars în ziua de Ovidenii, urmează a se aprinde și în alte sărbători, în timpul liturghiei. Alteori se dau de pomană cu o ulcică da apă ¹.

Prin unele sate din jud. Tutova, cu 2—3 zile înainte de această sărbătoare, fiecare gospodină își cumpără lumânări de ceară sau de stearină și oale de pământ, pe cari le dă de pomană pline cu apă sau cu *bragă*, despre al cărui chip de pregătire vom vorbi mai încolo ².

Pomenile acestea se mai numesc și *moșii de Ovidenii*, când, prin Țara-Românească se fac și prasnice pentru *copii*, — de bună samă că numai cu bucate de post.

Prin jud. Muscel, în această zi «toți acei cărora nu le trăesc *copiii*»³ se roagă la Ovidenie, să le dăruească și lor Dumnezeu copii și să le trăească,—poate tocmai spre a avea pe cine să lase în urmă, după răposare, cu grija *luminii de veci*.

SF. ECATERINA.

Ziua de 25 Noemvrie, *Mucenica Ecaterina*, se ține prin jud. Muscel, și mai cu seamă de către femei, prin nelucru, sub numele de *Sf. Ecaterina*, *Caterina* sau *Catalina* ⁴ iar prin jud. Neamț sub cel de *Catrina* ⁵.

Prin Bucovina se crede că această sfântă a fost nebună; de aceea se postește, ca să apere pe cei ai gospodăriei de *boli și nebuneală* ⁶.

Prin jud. Neamț, nu se lucrează în această zi, căci altfel s'ar primejdui casele prin foc ⁷.

1. Culegere din jud. Tutova.—Marian, *Immormântarea*, p. 33.—Voronca, *op. cit.*, p. 887.

2. Dat. Rom. din com. Costești, împart. de d-ra Maria I. Mircea.

3. R.-Codin, Mihalache, *op. cit.*, p. 89.

4. *Ibidem*, p. 90.

5. Comunic de d-l V. Știrbu Vânători.

6. Voronca, *op. cit.*, p. 279; de sigur că e greșita datarea 24 Noemvrie.

7. Cred. Rom. din com. Vânători, jud. Neamț.

ANDREIU-DE-IARNĂ.

I. Sf. Andreiu.

Cu privire la persoana *Sfantului Andreiu*, *Sânt-Andreiu*, *Andreiu-de-iarnă*¹, *Moș-Andreiu*² sau *Sf. Andreă*³, aflăm următoarea povestire prin jud. Suceava :

Sf. Andreiu a fost copilul unei femei, pe care mama sa, din cine știe ce pricină, l-a pus într'o albiuță și i-a dat drumul pe apă. O altă femeie l-a găsit plutind în această albiuță, l-a luat, l-a dus acasă și l-a crescut.

Intr'un rând această mamă vitregă îl pusese să păzească grădina plină cu popușoi, când tatăl său, sărind în grădină ca să-și vadă sămănăturile, a fost ochit de fiul său, cu pușca, și astfel omorît pe loc.

Văzându-și această faptă nelegiuită, Andreiu a plecat la un preot ca să se spovedească. Preotul, ascultându-i spovada, i-a spus că pentru o astfel de mare greșeală, nimic nu l-ar putea curăți de păcat, decât doar focul.

— Ești bun de aruncat în foc, fiule!

Andreiu, auzind aceasta, a luat un ciomag și a dat una în cap preotului, pornind după aceasta să-și spună păcatele la alt preot, cu care s'a întâmplat acelaș lucru.

După aceasta, cel de trei ori ucigaș a mers la un călugăr. Călugărul, cum a auzit de aceste fapte grozave, l-a luat după sine, l-a dat prin înșelăciune într'o groapă de fântână, l-a încuiat acolo, iar cheia a asvârlit-o într'un râmnic, ca nimeni și niciodată să nu mai dea peste dânsa.

Trecură după aceasta ani mulți, — o sută de ani, — când se

1. Culegere din com. Țepu, jud. Tecuciu.—In unele părți i se zice și *Andreiu-cap-de-iarnă*.

2. Prin unele părți din Țara-Românească.

3. Marian, *Sărbătorile*, I, p. 113.

întâmplă ca niște pescari să pescuească'n râmnicul acela. Ei prind pește mai mult și dintr'însul dădură o parte și călugărului care închisese pe Andreiu în groapă. Călugărul taie peștele pentru mâncare și în lăuntru găsește cheia dela groapă. Iși aduce aminte de acel ucigaș numit Andreiu și merge să vadă ce s'a întâmplat cu dânsul.

În groapă, Andreiu eră tot viu.

Călugărul s'a minunat mult de această întâmplare întâiu; apoi l-a scos afară, i-a pus pe umeri o pereche de dăsagi plină cu bolovani, i-a dat cinci oi albe și cinci oi negre și i-a zis:

— Mergi și le paște. Când cele cinci oi albe se vor face negre și cele cinci oi negre se vor înălbi, atunci să știi că Dumnezeu ți-a iertat păcatele tale. Până atunci însă, nu!

Andreiu își iea oile și pleacă să le păzească.

Mergând astfel pe drum, iată vede înaintea sa un om călare. Cum ajunge în dreptul lui, Andreiu îl oprește și-l întreabă unde se duce. Acela eră un hoț. Și hoțul acesta îi răspunde lui Andreiu:

— Mă duc înainte; am omorît trei sate și mai am unul.

Auzind Andreiu aceste cuvinte, nu s'a mai putut stăpâni; a luat deci ciomagul și l-a izbit pe hoț în cap, lăsându-l mort pe loc. Dar după aceasta, când s'a uitat la oi, a văzut că cele albe se făcuseră negre, iar cele negre se înălberă.

În chipul acesta, vechile lui păcate fuseseră ispășite; iar Andreiu s'a făcut sfânt¹.

În veacul al XVIII, prin Moldova se auziau și alte povestiri cu privire la Sf. Andreiu care, umblând prin părțile noastre, pentru propovăduirea dreptei credințe, ar fi făcut,— după spusa unui călător rus,— o bisericuță în Șerbești sau Troianu din jud. Covurlui².

II. Noaptea strigoilor.

În credințele poporului român de pretutindeni, în noaptea de către Sf. Andreiu, 30 Noemvrie, ies sau umblă *strigoii*.

Strigoii și *strigoaicele* sunt duhuri de bărbați sau femei moarte, cari în această noapte se întruchipează aievea și ies din mormânturi. Tot *strigoii* se mai chiamă și unii oameni sau femei vii, cari

1. R. Marinescu în *Șezătoarea*, II, p. 163—4.—O variantă se publică chiar acum în *Calendarul Revistei «Ión Creangă» pe 1914*, p. 101—5.

2. *Etym. magn. rom. ad. voc.*

au *coadă*¹ și cari în această noapte își părăsesc culcușurile lor, fără ca să aibă vreo știință despre aceasta, și ies sau umblă pe afară.

Prin unele părți se crede că acești strigoi ieau *coasele* și *limbile*

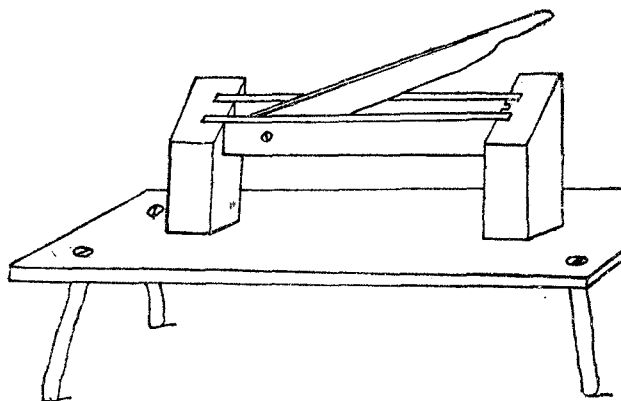

O înfățișare de meliță rară. După cea văzută în com Golești-Badii, jud. Muscel.

de meliță pe cari le găsec pe-afară, prin curțile oamenilor și se duc pe *hotare*, unde se bat cu ele. De aceea, în această noapte, femeile mai ales au grijă ca asemenea lucruri să nu rămână pe afară².

1. Cred. Rom. din com. Bălțatești, jud. Neamț, comunic. de d-l I. Preutescu : «In noaptea de Sf. Andreiu umblă strigoi ; deci e bine ca în acea seară să întorci *vasele* de bucatărie cu gura în jos și să ungi țâțâna *ușii* cu *usturoiu*. Strigoi sunt acei ce au *coadă*.»—A celor din com. Vânători, jud. Neamț, comunic. de d-l V. Știrbu : Seara, spre Sf. Andreiu, se fac cruci cu *usturoiu* pe la ferești, uși, șuri, ocoale, hambare, melițoaie, ca să nu vie *strigile*, cari ieau limba dela melițoaie și se bat la *hotare*. S'au văzut lupte între strigoi de către unii săteni».

2. Cred. Rom. din jud. Neamț : Strigoi și strigoaicele sunt un fel de oameni cari au *coadă* și la Sf. Andreiu se ung cu un fel de unsori, ies pe hornă și merg pe la *crucile drumurilor* unde se bat cu limbile meliței.—Cred. Rom. din jud. Covurlui : «In noaptea spre Sf. Andreiu, toți strigoi și strigoaicele ies din morminte, încalecă pe melițoaiele și melițele de *bătut* cânepă, ieau limba acestor melițoaie și melițe în mâni, drept sabie și se duc la *hotare*, unde se bat. A doua zi, ducându-se cineva la *hotare*, găsește pietrele pline de sânge curs din cei răniți.—Credița din jud. Suceava : «Către ziua de Sf. Andreiu, toți strigoi, și cei morți, și cei vii, s'adună în *crucile drumului* și se bat cu limbile melițacielor, până la cântatul *cocoșilor*, când se duc cei morți la casele lor, iar cei vii fug cari încotro, osteniți, pâliti și sgâriați, așa că-i poate cunoaște un om înțelept ca ei au avut val în noaptea aceea și că-s strigoi (*Etym. magn. rom. ad. voc.*)—Voronea, *op. cit.*, p. 594 : Cu limbile dela meliță se bat strigoaicele ca cu săbiile la Sf. Andreiu.

Prin unele sate din jud. Botoșani, oamenii strâng în această noapte melițoaicele, aruncându-le prin locuri neștiute de alții,—fără numai ai casei pot ști locul, căci se tem ca să nu vină strigoii. După credințele locale, strigoii vin în această noapte și fură limba melițoaicelor, după care se duc și se bat între ei la hotarul întâiu, dacă-s mulți, la hotarul al doilea, dacă-s mai puțini, ori la al treilea, dacă-s încă mai puțini ¹.

Prin alte părți se zice că strigoii fac hori pe la răspântiile drumurilor, unde joacă cu strășnicie, până la cântatul cocoșilor ².

Lupta această dintre aceste duhuri pare că are ca pricină o nelămurită neînțelegere între strigoii morți și cei vii :

«În Moldova dăinuește credința că strigoii morți ies din morminte la Sf. Andreiu, se întâlnesc la un loc cu strigoii vii, adică cu strigoii oameni și se bat cu *coțiorbele*, până cântă cocoșii, — cei din urmă cunoscându-se a doua zi după sgârieturile ce le au pe față. Babele sau oamenii strigoi, înainte de a ieși din casă, pe horn, se ung pe tălpi cu untură ³.

Adeseori strigoii trag și *cloptele* pe la biserici ⁴.

Când strigoii morți nu au cu cine să se răsboească, se duc pe la casele oamenilor, unde cearcă să sugă sângele celor ce au nenorocul să le cadă în mâni. Pentru ca să nu se poată apropia de case, oamenii, — e grija gospodinelor mai ales, — mănâncă *usturoiu* în această seară, se ung pe corp tot cu usturoiu, sau numai pe frunte, în piept, în spate și pe la încheieturile trupului. La casă ung cercevelele ferestrelor, pe unde strigoii ar putea să intre sau să se uite în casă, făcându-se semnul crucii, și tot astfel urmează și la ușă și hornă ⁵, pe unde deașemenea se crede că strigoii pot intra și ieși din casă.

1. Dat. și cred. Rom. din com. Vlasinești, comunic. de d-l D. Gr. Furtună.

2. Zanne, *op. cit.*, IX, p. 267.—*Etym. magn. rom.*, cred. din jud. Iași [cu toate că prin aceste părți nu se aude vorba *Drăgaică*]: Înspre Sf. Andreiu, strigoii și strigoaicele se strâng cu toții pe la răspîntenia drumurilor și joacă drăgaica.

3. Gr. Grigoriu-Rigo, *Medicina I*, p. 172.

4. *Șezătoarea I*, 249.

5. Gr. Grigoriu-Rigo, *op. cit.*, I, p. 172 : Oamenii se feresc de strigoi, făcând cruci cu usturoiu, pe la uși, ferestre și toate încuietorile.—Voronca, *op. cit.*, p. 548 : Spre Sf. Andreiu se ung ferestrele cu usturoiu.—*Șezătoarea*, I, p. 126 : Spre Sf. Andreiu umbla strigoii ; ca să scapi de ei, trebuie să

Pe alocuri, usturoiul este tăvălit mai întâiu prin *funingină*.

Unii, tot spre acest scop, astupă *băgeaga* și *cabla*, — hornul.

Aceste credințe le aflăm în următorul descântec de *plămădirea inimii*, boală ce o capătă omul atunci când strigoii intră pe undeva în casă; boala constă în sdrobirea oaselor, ș. a. :

A plecat *strigoaica*
Din casă în casă,
Din coș în coș
Și-a găsit
Toate casele 'ncuiate,
Toate ușile astupate,
Numai la N.
Casa descuiată,
Ușa destupată,
Coșul desfundat.
In casă cum intră,
La N. alergă,
Inima-i fură,

Oasele-i sdrobi,
Sângele-i sorbi.
Maica Precesta
După strigoaică se luă.
— Maicelor,
Impărăteselor,
Să dați lui N. (M-ei) inima la loc,
Oasele la loc,
Iar N. să rămâie curat,
Luminat,
Ca steaua din cer,
Ca roua din câmp,
Ca șorțul Maicei Precesta¹.

«La noi acasă,—ne scrie d-l M. Lupescu,—în Spătărești, ținutul Sucevei, se crede că *strigoii*, cari-s tot oameni, însă cu coadă, nu pot suferi mirosul de *usturoiu*. Inspre Sf. Andreiu se strâng ori în țintirim ori în anumite locuri de prin păduri, prin case pustii ori pe ziduri ruinate și fac sfat; pe urmă se împrăștie după rele în lume. Adeseaori între ei se întâmplă bătălii și vin pe la case de ieau limbile dela *melițuici*, de se bat. Ca să nu se întâmple în gospodării răutăți din pricina strigoilor, mama ungea cu usturoiu clampa ușii, scara, stâlpii hornului, *câhneața*, crucile dela ferești, boii și vacile la coarne, melițoiul și melițuica, cleștele, cociorva, lada și toporul, iar noi *căsașii* mâncam *mujdeiu*... și ne feriă Dumnezeu de

ungi casa pe la uși și ferestre cu usturoiu. — *Șezătoarea*, I, p. 152: Spre Sf. Andreiu se fac cruci pe la ferești cu usturoiu, se ung coarnele vitelor și mănâncă [oamenii] cu toții usturoiu, de care miros fug strigoii.—Zanne, *op. cit.*, IX, p. 267.—Voronca, *op. cit.*, p. 548, pentru jud. Botoșani: Usturoiul e al lui Sf. Andreiu. De aceea se mănâncă atunci usturoiu, și se ung ușile, ș. a. — Cred. Rom. din com. Larga, jud. Bacău, comunic. de d-l C. Gh. Bartolomei. — Cred. Rom. din Bucovina, comunic. de d-na Elena Voronca: «Ele (strigoaicele cele vii) strică vacile, fac pe ursită la femei de le omoară; mai ales spre Sf. Andreiu pot face multe, că *Sfântul Andreiu le e tare de ajutor*. De aceea nu-i bine ca oamenii să știe când e Sf. Andreiu; preotul nu spune ziua ceea cu adevărat, căci ele or face multe rele».

1. Culegere din com. Rușca, jud. Fălciu, comunic. de d-l Popescu-Huși.

strigoi. In seara spre Sf. Andreiu, mi-aduc aminte că și tata, și mama, și slugile, și noi cu toții, băteam *metane* mai mult ca în alte sări».

Prin jud. R. Sărat împotriva strigoilor și *străgilor*, cari ies de prin morminte și vin de pocesc pe oameni cu felurite boale, lucrurile pomenite mai sus se ung cu 9 fire de usturoiu, mâncând în acelaș timp și fiecare om din casă câte un fir, «că vor scăpa de pocitura strigoilor, cărora nu le place usturoiul și cari, pentru aceasta, nu se pot apropia de casa unui om» ¹.

Pe unde nu se știe de strigoi vii sau cei întrupați, cari umblă în această noapte după răutăți, lumea se teme de strigoi-duhuri sau de duhurile rele ².

Dacă strigoi nu găsec nici un loc pe unde să intre în casă, atunci caută să cheme afară pe cei din lăuntru.

«Strigoiul vine și strigă la fereastă :

— Ai mâncat usturoiu ?

Dacă omul răspunde, îl muțește, iar dacă tace, se duce în-
treabă-și» ³ și cearcă pe la cei ce n'au mâncat usturoiu.

Dacă nici cu chipul acesta nu izbutește, cearcă ajutorul lucrurilor din casă, ca să le deschidă ușa : vreun vas (oală, strachină) sau opaițul de pe horn. Pentru aceasta, toate lucrurile din casă trebuie să se întoarcă în această noapte cu susul în jos. Câte odată opaițul se strică ⁴.

1. D. Lupașcu, *Medicina babelor*. București 1890, p. 171.

2. Cred. Rom. din com. Halăngești-Zăicoiu, jud. Dolj, comunic. de d-l N. I. Dumitrașcu : In noaptea Sfântului Andreiu ies strigoi. E groază mare în sat de frica lor... Se ung ușile și ferestrele spre a nu se apropia *duhurile rele* de casă...

3. *Șezătoarea*, I, p. 245.

4. Dat. și cred. Rom. din com. Halăngești-Zăicoiu, jud. Dolj, comunic. de d-l N. I. Dumitrașcu : Se sparge opaițul (ciobul) și se întorc vasele cu fundul în sus, ca nu cumva venind strigoi, să ceară vasele ne-
întoarse și să le deschidă ușa, căci altfel intră strigoiul în casă și e vai de aceea ;—a celor din com. Catanele, jud. Dolj, comunic. de d-l Șt. St. Tuțescu : se zice din bătrâni că în ajunul lui *Moș-Andreiu*, ies strigoi și ca să fie feriți de acea boală (?), să întoarcă toți vasele cu fundul în sus, și atunci nu mai îndrăznesc în casă.—C. D. Gheorghiu, *op. cit.* «Prin jud. Iași, înainte de a se însera spre Sf. Andreiu, strică opaițul, căci există credința că odată, oarecare întorcând toate celea din casă cu fundul în sus, a uitat de opaiț și când colo, venind strigoiul și cerând dela fiecare lucru în parte să-i deschidă ușa, a ajuns și la el și atunci opaițul, nefiind și el întors, s'a dus și a deschis strigoiului».

Tot spre a feri de strigoi, este bine ca'n această seară nimeni să nu-și *măture* casa, să nu lepede *gunoiul* și să nu-și facă *lăutaore*¹.

Am arătat că în afară de strigoi, în această noapte mai umblă după rele alte *duburi* vătămătoare, printre cari se numără și *dracii* sub felurite înfățișări, încât cu drept cuvânt "Alecsandri, în *Noaptea sfântului Andreiu*, zice :

Sgomot trist în câmp răsună,
Vin strigoi, se adună,
Părăsind a' lor secrii.
Voi creștinelor popoare,
Faceți cruci mântuitoare,
Căci e noaptea 'ngrozitoare,
Noaptea sfântului Andriiu!

Iar mai departe :

Iată-l, iată *Satan* vine,
Răsbătând prin verzi lumine,
Pe-un fulger strălucitor.
Umbre, stăfii despletite,
Cucuveici, Iele sburlite,
Și *Rusalile* pocite
Il urmează ca un nor...

Indemnând apoi :

Voi cu suflete curate,
Cu credinți nestrămutate,
Oameni buni, femei, copii,
Voi creștinelor popoare,
Faceți cruci mântuitoare,
Căci e noaptea 'ngrozitoare,
Noaptea sfântului Andriiu.

Și cu toate acestea, cei ce-s tari de fire, pot înfruntă această lume de duhuri. Mai mult chiar, pot trage unele foloase. Să se ducă, ne spune o credință din jud. Covurlui, unul ca acela într'o răspântie de drum, să așeze acolo pe chiostii un ceaun¹ cu apă, să-i dea foc și când va vedea că apa a început să clocoteasca, să arunce în ceaun sau în cazan o *mâșă neagră*, în care se întrupează diavolul. Indată ce mâșă va începe să fiarbă, omul cel tare de îngeri va vedea cum împrejurul lui se vor adună dracii unul câte unul și

1. Cred. Rom. din com. Halângești-Zăicoiu, jud. Dolj, comunic. de d-l N. I. Dumitrașcu.

vor începe să-l roage ca să stingă focul. Acel om să tacă și să aștepte până ce la urma urmelor va veni însuș Scaraoschi. Acela îl va ruga mai mult, va făgădui multe de toate, și în chipul acesta lui i se poate cere ori și ce, căci dracul dracilor este silit să dea ¹.

Toate aceste credințe sunt ilustrate în popor prin felurite povestiri,—firește, numai simple întâmplări fatale sau viziuni.

Iată, ca pildă, câteva :

Un om se făcea strigoiu după moarte, fiindcă dormise toată viața afară în noaptea sfântului Andreiu. El venia la nevastă-sa acasă și sta până la cântători. Femeia, după sfatul unei babe, răspunde într'o noapte la chemarea strigoifului :

— Mă duc la nunta lui frate-tău, că se însoară cu soră-ta.

— Nu se poate! răspunse strigoiful.

Iar femeia :

— Nu se poate cei morți la cei vii, dar aceasta se poate.

Și pe loc strigoiful a crăpat.

A doua povestire :

Un om venia cu un *tăbultoc*,—sac,—de făină dela moară. La niște cruci de lemn, vede niște chipuri jucând :

— Dumnezeu să vă îmulțească jocul, zise omul!

— Dumnezeu să-ți îmulțească făina din sac, ziseră strigoii.

Și de atunci făina din sacul aceluia nu s'a mai isprăvit, până când a spus taina aceasta și altor oameni. Atunci făina și-a pierdut vraja.

A treia povestire :

Un om avea ca femeie o strigoaică ce purcese grea. Inspre Sf. Andreiu, femeia îi spuse bărbatului său, să iea o limbă de melițoiu și să se ducă la crucile drumului să dea cu limba de 9 ori în pământ și să zică : «dau, dar nu taiu !».

Omul se duse, dar zise : «dau și taiu».

Când s'a întors acasă, găsi pe nevastă-sa tăiată.

A patra povestire :

O femeie moare în seara de către Sf. Andreiu. Bărbatul său o iea și o mută pe laiță. Atunci a văzut ieșindu-i o pară pe gură: para eră sufletul ei de strigoaică ².

În sfârșit, tot pentru ilustrarea acestor credințe, dăm în cele

1. Cred. Rom. din com. Vârlezi, comunic. de d-l I. N. Vârlezeanu.

2. *Șezătoarea*, I, p. 248—9.

ce urmează a cincea povestire culeasă și scrisă în Moldova: «Sara lui Sf. Andreiu», care nu-i altceva decât un vis plin de vedēnii:

«... Lângă un pod stricat eră o casă părăsită. Toader se vâri într'însa, sprē a se mai oploși de frigul ce-i intrase în oase, se așeză pe niște paie; dinții îi începură a clănțani, genele i se prind una de alta și deabiă mai puteă răsufflă. Peste puțin adormi greu.

De odată Todirel, înspăimântat, sare din locul unde dormiă, drept în picioare, la huietul unor tropote ce le auzi; și vede o roată mare de oameni în jurul lui, un huiet grozav și niște glasuri miorlăitoare. Când iea sama mai bine, vede o bătălie mare împrejurul lui, în care se scărmăneau o mulțime de bărbați și de femei, cu capul ca de om, cu părul tot roșu, la trupuri goi, picioarele de cai și [cu] cozi mari, [cari] se încolăciau împrejurul trupurilor lor. Fiecare aveă în mână câte o coadă de mătură, o cociorbă sau o frigare, cu cari se băteau unii pe alții, alungându-se, când afară, când în casă, când peste casă.

— Pieriți, dracilor!, strigă Toader speriat și voind a fugi de-acolo.

— Stăi! strigară toate dihăriile acelea într'un glas; — ești în mâna noastră!

Și de-odată îl apucară de subsiori și începură a-l purtă în mijlocul bătăilor, și-l aruncau mereu în sus și'n jos, când într'o parte, când într'alta.

Apoi se ridicară cu toții spre cer, purtând și pe Toader prin înălțimea nourilor, iar în urma lui se zări o mare arșiță de foc, în care se jucau felurite dihăniții, capre, porci, bursuci, lupi și tot felul de fiare sălbatece. Apoi iarăș cu toții se lăsară spre pământ și se opriră la o moară părăsită, în care se auziă o hodorogeală grozavă. O masă mare eră întinsă în mijlocul șurii, iar pe ea un săcriu în care eră lungit un mort. Când intrară dihaniile și cu Toader, mortul începù a se înroși și a se mișcă, până ce sări în picioare. Și se începù o bătaie cruntă.

Una câte una cădeau dihaniile celea de pumnii și bușiturile ce le dădeă mortul, până la cea din urmă, care se păreă a fi căpitanul lor și cu care mortul aveă să se lupte mai crunt; dar la urma urmei căzù și căpitanul. După asta, mortul se apropiă și de Toader și începù a-i zice blând:

— Băiete, să nu ai nici o teamă, că eu nu sunt strigoiu, ci-s om ca și tine.

Toader rămase mai mort decât morții.

— Nu te teme, adăugî iar mortul ; — și eu sunt unul ca și tine, care eram să pic în ghiarele acestor strigoi ; sunt om pământean și în curând vom merge amândoi să ne vedem țara și casa ; am fost și eu adus aici ca și tine, așezat în cel săcriu în care m'ai văzut, de patru ani acuma, fără să știe nimenea de mine. În fiecare seară a Sfântului Andreiu mă treziam din somn și eram nevoit să mă bat cu iști căpcăuni, cari voiau să-mi sugă tot sângele din mine ; și azi, fiindcă ai fost și tu aici, vederea ta m'a îmbărbătat și am înfrînt pe strigoi. Dar în curând are să vie o babă fărnicătoare, care de te-ar află aici, te-ar face în mii de bucăți și ți-ar fierbe oasele într'un cazan cu smoală. Inchide dar ușa și stai în colțul casei.

Mortul luă o ulcică, o înturnă cu gura în jos și o vârî în horn.

Un țipăt groaznic se auzi în afară și un vălătuc mare începî a se izbi de toți pereții și ușile ; și apoi intră în horn și începî a se sbate în fundul ulcelei din vatră.

— Costache, Costache ! Dă-mi drumul în casă că nu ți-oiu face nimica, bolborosi glasul care se înțelegea că vine din ulcica pe care mortul o întorsese cu fundul în sus.

— Ehe-hei, babă cloanță ! Fugi, fugi, că-ți frig oasele, strigă Costache, vârînd o frigare în horn.

În vreme cât se munciă cu frigarea, deodată se auzi cîntarea cocoșului.

— Am scăpat, am scăpat, strigă Costache mortul, deschizînd ușa și trăgînd pe Toader afară.

Trezindu-se din spaima ce-l cuprinsese, Toader se văzî în ograda casei lui, împreună cu cel ce-l scăpase.

— De-acu, cu ce te-aș putea mulțami, omule, zice Toader către tovarășul lui ; — că dela grea primejdie m'ai scăpat.

— Cu ce să mă mulțamești, cu alta, decât doar să-mi dai inima ta să sug trei picături de sânge, să-mi mai îmbăpătezi viața, care eră cât pe ce să mă părăsească, dacă nu veniai tu să-mi stai în ajutor.

— Cum să-ți dau să sugi inima mea ? Atunci ești și tu strigoiu.

— Strigoiu, nestrigoiu, mie-mi trebuie trei picături de sânge din inima ta, zice Costache, și scoate o custură din brâu și dă să se răpeadă la Toader să-i sângere pieptul.

— A! săriți, ajutor, strigă cât ce putu Toader, --- ajutor, că mă sfășie strigoii!...

Și sări drept în mijlocul casei, și deschise ochii mari, și văzù lumina zilei.

Nevastă-sa alergă la dânsul, și înspăimântată, îl întreabă :

— Da ce este, Toadere, ce țiți, ce ai pățit ?

— Strigoii îmi sug sângele!

— Ce strigoii ? Visezi ? Ai înnebunit, ori ce este ?

— Ce ? Unde-i Costache ?

— Care Costache ? N'avem pe aici pe nimeni Costache !

— Mortul ?

— Ce mort ?

— Mortul care m'a scăpat de strigoii din moară...

— Vino-ți în fire, omule ! Ai visat bazaconii. Te-ai culcat aseară de cu vreme și se vede, unde am tot vorbit de strigoii ce umblă în spre Sfântul Andreiu, ți s'a nălucit... Dar n'ai grijă : am uns eu bine toate ferestrele și ușile cu usturoiu și am mâncat cu toții în casă la mujdei de-ajuns...

Toader își făcù cruce, se frecă iar bine peste ochi, înțelese c'a visat câte și mai multe bazaconii, și zise femeii lui :

— Noroc numai c'am uns peste tot locul cu usturoiu, c'altmintrelea tot nu scăpam noi teferi din mâna strigoilor»¹.

III. Ziua lupului.

Ziua Sfântului Andreiu se mai chiamă și Ziua lupului sau Gădi-nețul schiop, serbându-se pretutideni cu nelucru, ca să nu strice lupii vitele și mai ales oile și caprele². Primejdia este însă, nu numai pentru vite, ci și pentru oamenii cari ar îndrăzni a plecà pe drumuri în în această zi, când pornește și lupăria³.

Vitele cari mugesc spre Sf. Andreiu, caii cari nechează și pase-serile cari țiță, vestesc lupul care se apropie de ograda omului. Deci, fiecare gospodar trebuie să aibă grijă de pază⁴.

Pentru ca să se apere ograda de lupi, se obișnuște prin unele părți,—fie aceasta ca o măsură și împotriva strigoilor, — să se ungă

1. N. A. Bogdan, *op. cit.*, p. 152—5.

2. *Etym. magn. rom.*, ad voc. — Candrea, Densușianu, Speranța, *Graiul nostru*, I, p. 271.

3. Zanne, *op. cit.* IX, p. 267.

4. *Ibidem*, p. 329.

țărășii dela poartă, drugii și cercevelele *ferestrelor* precum și pragul *ușilor* cu *usturoiu* ¹.

Prin jud. Botoșani, în această noapte se ung cu usturoiu pe lângă lucrurile pomenite încă și *fântânile*. Alți gospodari fac o *cruce de ceară* și o lipesc la vite, însă numai la cele de parte bărbătească : boi, berbeci, și anume la cornul din dreapta ².

Prin Bucovina, cu o săptămână înainte de Sf. Andreiu, femeile se feresc de *a toarce*, «ca să nu toarcă lupii la casă» ³. Tot pentru ca lupii să nu vină, aproape pretutindeni în această zi nu *se mătură*, nu se dă *gunoiul* afară, nu *se rânesc* grajdurile, nu *se piapiănă*, nu fac *sgârieturi*, nu se face pomană și nu se dă nimic cu împrumut ⁴.

Lupul, al cărui gât este țeapăn ⁵, în această zi capătă darul de a și-l îndoi. Este sprinten, și prin urmare nimic nu i-ar scăpa dinaintea lui. De aici credința hațegană că în ziua de Sânt-Andreiu «își vede lupul coada».

De casa al cărui stăpân și stăpână nu muncește în această zi, lupul nu se poate apropia; de aici : «poți să muncesc în orice zi, cât de mare, numai în această zi să sârbezi» ⁶. Totuș, când soarta scrie altfel, primejdia nu se poate îndepărta, căci peste cele hotărâte de Sf. Andreiu, nimeni nu poate trece.

În această privință iată ce ne spune o povestire :

Un vrăjitor sfătuește pe un boier ca să nu iasă din casă în seara despre Sf. Andreiu, căci va fi mâncat de lupi, — și ar fi păcăt ca nici oasele să nu-i rămâie, ca să fie măcar ele îmmormântate după toată rânduiala creștinească.

Boierul se înpăimântă când auzi această proorocire. De aceea își făcu o ladă de fier, se încuiă într'însa și acolo petrecu noaptea.

A doua zi, intrând în odaia aceea o slugă, spre a vedea ce s'a întâmplat, a ridicat capacul lăzii. Atunci a văzut țîșnind din lăuntru un lup. În ladă nu rămaseră decât oasele boierului ⁷.

1. Cred. Rom. din com. Țepu, jud. Tecuciu.— Candrea, Densușianu, Speranța, *op. cit.*, p. 315, credința din jud. Covurlui.

2. Cred. Rom. din com. Vlăsinești, comunic. de d-l D. Furtună; — a celor din com. Larga, jud. Băcau, comunic. de d-l C. Gh. Vartolomei.

3. Voronca, *op. cit.*, p. 1060.

4. Cred. Rom. din com. Țepu, jud. Tecuciu.— *Șezătourea*, III, p. 150.— Candrea, Densușianu, Speranța, *op. cit.*, I, p. 315.

5. Pricina, vezi-o în T. Pamfile, *Un tăciune și un cărbune*, povestea «Vodă 'mpărat».

6. Cred. Rom. din com. Vânători, jud. Neamț, comunic. de d-l V. Știrbu.

7. Cred. Rom. din com. Țepu, jud. Tecuciu.

Prin jud. Neamț se povestește că «un om s'a dus la moară în seara de Andreiu și n'a venit când trebuia. Plecând neamurile a treia zi ca să-l caute, l-au găsit mâncat de lupi. Din tot trupul lui nu rămăseseră decât picioarele dela genunchi în jos»¹.

După acestea toate, credem nimerit să punem aici și încheierile lui Hașdeu asupra acestei zile :

În basmuri, după cum gresia simbolizează muntele, tot astfel și *pieptenele*, care prin însăși forma sa, care ar închipui un șir de arbori, este un simbol al *pădurii*. De aci, femeile zic că nu-i bine să se pieptene în această zi ; tot astfel se feresc de a umbla cu pieptenele chiar, ca nu cumva fiara de pădure, — lupul, să-i aducă vreun neajuns².

IV. Vrăji și farmece.

În seara de către *Sf. Andreiu* fetele și văduvele își fac «pe ursită», vrăjind de pețire, de dragoste, căutându-și de noroc, — sau făcând farmece de răutate, care trebuie să se lipească de dușmani și de casele lor.

Ca *vrăji de dragoste*, pomenim următoarele :

Prin Transilvania, com. Râpa-de-jos, se rostesc de nouă ori în șir următoarele șire :

Descântecul dela mine,
Leacul dela Dumnezeu.
A plecat *Inceputul*
Dela casa lui,
Dela masa lui,
Sănătos,
Voios,
Și-a luat-o pe o cale,
Pe cărare.
Când a fost la miez de miez de
[cale,
L-a întâlnit,
L-a întâmpinat
Nouă *urcoi*, nouă *urcoaie*,
Nouă moroi, nouă moroaie,
Nouă strigoi, nouă strigoaie,
Nouă diavoli, nouă diavoloaie,

Nouă lei, nouă leoaie,
Nouă pocitori, nouă pocitoare,
Nouă ursitori, nouă ursitoare,
Nouă *făcători*, nouă făcătoare,
Nouă *mărători*, nouă mărătoare
[(sic)³,
Nouă mânători, nouă mânătoare,
Nouă zâni,
Dela nouă stâni,
Nouă vânturi de vânt
De pe pământ,
Toate s'au strâns și s'au adunat,
Grozav l-au încurcat
Și în pat de moarte l-au lăsat.
S'a stârnit *Inceputul* cu glas mare
[până'n cer,
Cu lacrimi lungi până'n pământ;

1. *Etym. magn. Rom.*, p. 1179 și urm.

2. *Idem*.

3. Poate: *mirători*, cei ce se *miră* și prin aceasta deoache, cum de altfel se întâlnește și mai jos.

Nimeni în lume nu-l aude,
 Fără Maica Domnului
 Din poarta cerului.
 Ea din graiu așa a grăit:
 — Inceputule, ce plângi cu glas
 [mare până'n cer,
 Cu lacrimi lungi până'n pământ?
 — O Maica Domnului
 Din partea cerului,
 Cum n'aș plânge cu glas mare
 [până'n cer,
 Cu lacrimi lungi până'n pământ!
 Am plecat
 Dela casa mea,
 Dela masa mea,
 Sănătos,
 Voios,
 Când am fost la miez de miez de
 [cale,
 M'au întâlnit,
 M'au întâmpinat,
 Nouă urcoi, nouă urcoaie,
 Nouă moroi, nouă moroaie,
 Nouă strigoi, nouă strigoaie,
 Nouă draci, nouă drăcoaie,
 Nouă diavoli, nouă diavoloaie,
 Nouă lei, nouă leoaie,
 Nouă smei, nouă smeoaie,
 Nouă pocitori, nouă pocitoare,
 Nouă ursitori, nouă ursitoare,
 Nouă făcători, nouă făcătoare,
 Nouă *mirători*, nouă mirătoare,
 Nouă mănăcători, nouă mănăcătoare,
 Nouă zâni
 Dela nouă stâni,
 Nouă vânturi de vânt
 De pe pământ.
 Toate s'au strâns
 Și s'au adunat,
 Grozav s'au încurcat
 Și în pat de moarte m'au lăsat.

—Nu gândi nimica, Inceput!
 Pe scară de aur m'oiu scobori,
 Poale albe oiu întinde,
 Pe tine te-oiu cuprinde,
 Cuțit de zână,
 Din teacă de zână,
 Cumpănă dreaptă oiu apucă,
 Și bine ți-oiu alege,
 Bine ți-oiu culege,
 De-s urcoi, de-s urcoaie,
 De-s moroi, de-s moroaie,
 De-s draci, de-s drăcoaie,
 De-s diavoli, de-s diavoloaice,
 De-s lei, de-s leoaie,
 De-s smei, de-s smeoaie,
 De-s pocitori, de-s pocitoare,
 De-s ursitori, de-s ursitoare,
 De-s făcători, de-s făcătoare,
 De-s mirători, de-s mirătoare,
 De-s mănăcători, de-s mănăcătoare,
 De-s nouă zâni
 Dela nouă stâni,
 De-s nouă vânturi de vânt
 De pe pământ,
 Crăpe-le inima'n patru,
 Cum crapă păsatul.
 Pice-le cosițele,
 Curgă-le țâțele,
 Să piară,
 Să răspiară,
 Ca scuipatu'n cale,
 Ca roua de soare,
 Inceputul să rămâie curat,
 Luminat,
 Cum Dumnezeu l-a dat
 Și Maica sfântă l-a lăsat.
 Sănătos,
 Voios
 Și veselos !

Prin unele părți, în această seară se adună la o casă mai mulți flăcăi și fete. Pe o masă pun mai multe *căciulii de usturoiu*, împrejmuite cu *tămâie*, *smirnă* și câteva *lumânări dela Paști* aprinse. Pun

apoi pe masă felurite mâncări cu plachie, *meșniță*, *ghițimani*, mălaiu și pâne. Apoi se așează cu toții roată în jurul mesei, mănâncă, vorbesc și râd în toată voia bună, până către zorii zilei, când se despart. Fetele își împart între dânsese usturoiul; pe care îl duc a doua zi la biserică, spre a-l sfinți preotul. Astfel sfințit, usturoiul se pune pe policoară la icoane, fiind bun de făcut «de dragoste» ¹.

Prin alte părți la această adunare flăcâii aduc lăutari și băutură. Pe strachina fiecăruia se pune câte o căpățină de usturoiu, care este păzit spre a nu fi furaț de *strigoii*, — o babă anume orânduită pentru aceasta. Cu o parte din acest *usturoiu păzit*, se ung lucrurile pe cari le-am pomenit la capitolele precedente, iar o altă parte se păstrează peste an, fiind bună de leac.

Dela această pază a usturoiului s'a născut zicala: «par'că a păzit usturoiul»; ce se dă celui ce se cunoaște că a petrecut o noapte fără somn ².

Prin unele părți din jud. Tutova, *pașa usturoiului* sa face în chipul următor :

«Inspre Sf. Andreiu, într'o casă de gospodar se strâng 10—12 fete, având fiecare față câte o *jemnă*,—o pâne,—trei căciulii,—căpățini—de usturoiu, un fir de *busuioc*, legate cu un *găitan* roșu și o sticlă cu rachiu. Lucrurile acestea se pun pe o masă într'un colț al casei și se acoperă cu o broboadă *roșie*. Mai de mult, broboada aceasta se făcea în casă. Astăzi se cumpără din târg. Lângă lucruri, pe masă, stă un sfeșnic c'o lumânare aprinsă, care arde de cu seară și până în ziua. Lângă masă,— una în dreapta și una în stânga,—stau de strajă două babe, cari bagă bine de seamă ca să nu se fure din lucruri, ori să nu pună cinevâ mâna pe ele. Ele stau acolo neclintite până dimineața.

La datina aceasta, pe lângă fete, se strâng și flăcăi, mai ales cei ce trăesc bine cu fetele adunate. Ei tocmesec lăutari, cântă și joacă cu toții.

La miezul nopții, fetele pun masă flăcăilor. Lăutari cântă, glumele curg, ochii scânteiază între «cei ce trăesc bine», și apoi jocul iar începe. În ziua iar se pune masă flăcăilor, lăutarii cântă și petrecerea își urmează firul.

Când s'a făcut ziua bine, un flăcău iea într'o covată ori pe o

1. C. D. Gheorghiu, *op. cit.*, p. 98.

2. Zanne, *op. cit.*, IV, p. 167.

tablă mare toate lucrurile fetelor de pe masă (usturoiul, pânila și sticla cu rachi), lăutarii ies afară, hora începe, flăcăii chiuie, iar flăcăul cu lucrurile din covață, coperită cu broboada roșie, joacă *usturoiul* în mijlocul horii. Isprăvindu-se hora, flăcăii și fetele intră în casă, fetele iau lucrurile lor și le împart la flăcăi. Pânea se mănâncă, rachiul se bea, iar usturoiul se strânge de leac.

Usturoiul acesta e tare bun la casă. Când vitele-s bolnave, li se dă *mujdeiu* în *borș* ori *vin* și le trece.

Dacă se fură din usturoiu, nu-i a bine; la casa acea nu-i «Doamne-ajută» și fetei, din partea căreia i se *pișcă* (pron. pop.: *chiscă*), — i se fură, — usturoiu, nu-i merge bine.

Usturoiul păzit, primăvara se pune în pământ și-i bun de leac.

Furatul usturoiului se face de unii din flăcăii ghiduși, ca să rădă ori să facă în ciuda vreunei fete.

Adesea, la petreceri de acestea, se întâmplă bătălii. Pricinile sunt bețiile și gelozia între fete și flăcăi.

Intr'un sat se pot face asemenea petreceri în 7, 9 ori 13 locuri ¹.

Tot prin jud. Tutova, pe alocuri se sfătuesc câțiva flăcăi ce pun la cale petrecerea cu lăutari, și hotărăsc partea de cheltueală ce trebuie s'o aducă fiecare. Ei mai poftesc și câteva fete. Fetele, înștiințate din vreme, gătesc de-ale mâncării. Ele așează o masă pe care pun bucatele gătite, iar de fiecare fată pun trei căpățini de usturoiu, un *colac* sau o felie de *pâne*, un pahar de *vin* și o *lumânare*. O femeie mai bătrână păzește usturoiul spre a nu fură din el vreun flăcău. În vremea aceasta, fetele și flăcăii joacă. Petrecerea ține până în ziuă, când fiecare se împrăștie, fetele luând cu ele usturoiul pe care-l samână.

Din usturoiul sămănat, păstrează și pentru anul viitor la Andreiu. Ele au credința că usturoiul păzit în spre Sf. Andreiu e bun de purtat când omul pleacă la drum lung sau la negustorie ².

Prin jud. Covurluiu, fetele mari, — astăzi și cele mici, — cari se adună la casa uneia pentru facerea *turtei de Andreiu*, aduc apă cu gura. Pentru *colacul de Andreiu* aduc apă neînceptută. La turtă se pun în aceeaș măsură *apa*, *sarea* și *făina*, măsurându-se acestea cu o coajă de nucă. Fiecare fata își coace turta sa pe vatră și apoi o mănâncă, așteptând peste noapte voinicul care va veni să-i dea apă

1. Dat. și Cred. Rom. din com. Zorleni, comunic de d-l M. Lupeșcu.

2. Culegere de d-ra Maria I. Mircea, com. Costești.

pentru astâmpărarea setei ce-i pricinuește turta,—în vis. Și acela îi este ursitorul¹.

Colacul îl face din pâne dospită, punând în mijlocul lui câte un cățel de *usturoiu*. Dus acasă, colacul este așezat într'un loc călduros, unde este lăsat vreme de o săptămână. Dacă răsare usturoiul din mijlocul colacului, fata cunoaște că va fi cu noroc. Dacă nu răsare, fata se întristează și spune că va fi lipsită de noroc².

Prin alte părți, fetele merg în această noapte la *fântână*, aprind acolo o *lumânare dela Paști* și o afundă prin ajutorul ciuturii sau lumânăricii până când se luminează bine fața apei. Când a ajuns lumânarea acolo, fata zice :

Sfinte Andreiu,
Scoate-i chipul în fața apei,
Ca în vis să-l visez,
Ca aieva să-l văz!

Atunci apa din fântână se turbură și fata își vede,—se spune,— chipul ursitului ei.

Alte fete merg afară la gard și pun mâna pe *par*. Dela acesta începe a număra nouă pari și pe al nouălea îl leagă cu o strămătură roșie. A doua zi dimineața, se duc și văd cum este parul. Dacă este drept și neted, cred că ursitorul, — viitorul bărbat, — le va fi tânăr, însă sarac. Dacă parul legat va avea coaja groasă, ursitorul va fi bogat. Dacă parul va fi scurt și noduros, viitorul bărbat va fi bătrân și sarac. Dacă parul va avea mai multe crăci, ursitorul va fi văduv, având și copii.

Alte fete se duc în această noapte la cotețul *porcilor* și strigă rar :
— Huideo amù, huideo la anul, huideo la alt an!

Dacă porcii răspund printr'un grohăit la una din aceste trei strigări, fetele vor ști când se vor mărită, adică : în grabă, peste un an sau mai târziu. Dacă porcii nu le răspund de loc, este semn că fetele mai au încă multă vreme «până le va veni ceasul»³.

Alte fete vrăjesc cu *oglinzile*. Se pune o fată pe un scaun, având înaintea ei o oglindă, în spate altă, iar la dreapta și la stânga, câte două sau patru lumânări. Dacă fetei i se arată ceva în oglindă, ea își va face unele socotințe cu privire la viitorul ei. Astfel, de

1. In multe părți. Vezi și Voronca, *op. cit.*, p. 187.

2. Dat. și cred. Rom. din com. Vârlezi, comunic. de d-l I. N. Vârlezeanu.

3. Dat. și cred. Rom. din com. Vlăsinești, jud. Dorohoiu, comunic. de d-l Al. Al. Leontescu.

pildă, dacă i se va părea că vede un mort, va zice că bărbatul pe care-l va lua, va muri peste puțin timp dela căsătorie ¹.

Alte fete fac în această noapte masă pe care pun bucate făcute cu *usturoiu păzit*. Când fata se pune la masă, spre miezul nopții, bate în ușa și zice :

Urs, ursitul meu,
Care-i dat de Dumnezeu,
Vin de stă cu noi la masă !

Atunci ursitorul vine, răsărind ca din pământ și se pune la masă lângă fată de mânăncă și bea ca oricare, și care adesea, plecând, lasă câte un semn !

Alte fete, voind să știe cari dintre dânsule se vor mărită mai întâiu, merg la *fântână* și acolo, fiecare dintre ele iea apă cu gura, și astfel cu apa în gură se întoarnă la o casă. Pe drum se feresc de a râde sau de a vorbi, căci astfel apa aceea nu va fi bună pentru ceeace și-au pus în gând să facă. Acasă, fiecare fată își moaie câte o turtă cu acea apă, în care pun și *usturoiu păzit* înspre Sf. Andreiu, firește, păstrat din anul trecut. După ce le fac, turtele sunt așezate în fața unui câne. Fata a cărei turtă va fi mâncată întâiu de câne, se crede că se va mărită înaintea tuturor.

Alte fete, cari doresc să se ibovnicească cu anumiți flăcăi, caută în această seară câte o sârmă de *scripcă*,—instrumentul ce se socotește că are puterea minunată de a îmmuia sau potoli inima omului, — pe care o pun la gât, zicând de trei ori :

— Cum îi învârtită sârmușoara asta, așa să se învârtească inima lui N. după mine !

Alte fete vrăjesc în foc cu câte un *răstau* furat dela casele unde bărbatul este însurat a doua oară, dar nu este cunoscut.

Pentru a ști din ce parte vor veni pețitorii, alte fete ieau din casă câte nouă *linguri*, și ieșind afară înainte de cântatul cocoșilor, se suie pe poarta ogrăzii unde ascultă : încotro vor cântă cocoșii întâiu, din partea aceea cred că le vor veni pețitorii ², și se înțelege, se pot gândi la cei ce sunt cu casele într'acea parte.

Prin Bucovina, în unele părți, fetele, ca să-și vadă ursi-

1. Dat. și cred. Rom. din com, Vlăsinești, jud. Dorohoiu, comunic. de d-l Al. Al. Leontescu.

2. C. D. Gheorghiu, *op. cit.*, p. 99—100.

torul, pun sub căpătâiu înspre Sf. Andreiu, 41 de fire de grâu meninându-le în chipul următor :

— Voi, 41 de fire de grâu,
Eu voiui adormi
Și voiui hodini,
Dar eu mă rog lui Dumnezeu,
Să-mi trimită îngerul meu,
Să-mi arăte pe ursitorul meu,
Cel ce mi-i dat de Dumnezeu !

Peste noapte, cred fetele că-și vor vedeă ursitorul în vis arătându-li-se ¹.

Alte fete, și tot prin aceste părți, samănă în această noapte, la trunchiul unde taie lemnele, *cânepă* pe care o grapă cu cămașa, ca să le vie ursitorul ².

Prin alte părți se face de ursită în această seară cu 9 *potcoave*, 9 *fuse*, 9 *ace*, 3 *cuțițe* și o *coasă*, toate înfierbântate în foc. După ce s'au înroșit, se scot afară, se *sting* în apă și apoi se descântă ³.

«*Ursitele*, pe la Sf. Andreiu umblă și vin de cearcă fetele și le întreabă prin somn :

— Dormi ?

— Dorm și nici prea, îi zici.

— Vrai să te măriți, că eu îți trimit pe cutare și pe cutare ; dacă vrai, să-ți alegi... Cap am, dar bani n'am, — răspunde ursita.

Atunci să răspunzi :

— Na-ți brâul meu, să-l pui în capul tău.

Dar dacă vrai pe cinevă, îi spui anume în capul cui să pună ⁴.

Tot prin Bucovina, fetele fac în această seară *hapucèle* de călțișori, pe cari apoi le aprind. Dacă cenușa unui astfel de hapucel se suie în sus, atunci se crede că fata care l-a făcut și l-a aprins, se va mărită în acel an. Dacă însă cenușa rămâne jos, se zice că acea fată mai are de așteptat ⁵.

Prin Basarabia, unele fete umblă cu picioarele goale. Acea care se va înțepă, se va mărită mai curând ; aceea care va călca peste o surceă uscată, va aveă un bărbat bătrân ⁶.

1. Voronca, *op. cit.*, p. 133.

2. *Ibidem*, p. 575.

3. *Ibidem*, p. 580.

4. *Ibidem*, p. 780.

5. Dat. și cred. Rom. din com. Straja, comunic. de d-l D. Dan.

6. Z. Arbore, *Basarabia în secolul XIX*, p. 174.

Prin unele părți din jud. Botoșani, unele fete fură *crupe*, — urlueală, — dela o vecină, le fierbe și seara iese afară cu strachina de urlueală și apoi bate de trei ori cu lingura în drugul porții. După ce mănâncă trei linguri și bate astfel de nouă ori, ascultă. Dincotro va auzi întâiu lătrat de *câne*, dintr'acolo îi vor veni pețitorii ¹.

Unele din aceste datine le întâlnim înfăptuindu-se și în seara de către *Sf. Vasile*.

În afară de aceste vrăji de dragoste sau în legătură cu dragostea, se mai fac și vrăji pentru a afla *partea*, *norocul* sau *norocirea*.

Astfel, prin unele locuri, se măsoară bine nouă ceșcuțe de *apă*, după care se toarnă toate într'o strachină așezată sub icoană. Acolo se lasă strachina toată noaptea, și a doua zi se măsoară din nou apa din strachină. De va fi mai multă cât s'a pus, «măcar cu o picătură», acest fapt arată că respectivul om are noroc. Dacă va fi mai puțină, lucrul acela arată nenoroc ².

Prin unele părți din jud. Muscel, «în seara Sfântului Andreiu, toți ai casei, și în deosebi fetele mari și băieții, seamănă *grâu* în câte o strachină sau glastră cu pământ. Aceluia îi va merge mai bine, va fi mai sănătos și mai norocos, căruia i-o răsări grăul mai bine și o crește mai frumos» ³.

Prin jud. Olt grăul se pune în apă curată și dacă răsare, se zice că acel ce l-a pus va avea noroc. Tot în acest scop se pun în apă și rămuri cu muguri, cari se așteaptă ca să dea frunze și flori ⁴.

Toate aceste datini înșirate până aici nu aduc prin practicarea lor, și nici nu țintesc să aducă vreun rău cuivă. Vrăjile nu caută să pricinuească vătămare, cum doresc *fărmăcătoresele* prin *farmecele* lor, prin cari unele *fac* iar altele *desfac*, adică fac răul ori desfac binele altora.

Cele dintâi, după ce descântă apa, o aruncă în calea dușmanei, ca să calce într'însa și să se îmbolnăvească. Cea ce desface, iea cele 9 fuse, 9 ace, 9 potcoave, 3 cuțite și o coasă, pe cari le-am pomenit și la vrăji, le înfierbântă în foc și le stâng în apă. Din apă bea de trei ori și apoi se scaldă cu dânsa. Acul și-l înfige, — de

1. Dat. și cred. Rom. din com. Hânțești, jud. Dorohoiu, comunic. de d-l N. V. Hânțescu.

2. *Șezătoarea*, I, p. 128.

3. R.-Codin, Mihalache, *op. cit.*, p. 90.

4. Cred. Rom. din Slatina și vecinătate, comunic. de d-l C. Georgescu-Munteanu, stud.

sigur că foarte puțin,— în piept, cu vârful în sus, iară pe celelalte lucruri doarme trei zile ¹.

Unele dușmance și vrăjitoare ieau *mana vacilor* în această noapte. Sunt chiar și *strigoaice* cari fac acest lucru. Pentru a-și feri vacile de aceste neajunsuri, gospodinele, tot în această noapte, încunjură vacile cum încunjură *soarele* pământul, presărând sămânța de *mac* împrejurul lor.

Prin alte părți și tot în acest scop, femeile descântă *sare* și o îngroapă sub pragul «stânilor de vite»; apoi a doua zi o scot și o dau vitelor ca s'o lingă, ca să fie scutite de farmecele vrăjitoarelor ².

V. Umplutul covașei.

În ziua de Ovidenie, precum am pomenit, dar mai ales la Andreiu de iarnă, femeile *umplu*, adică fac *covașa*, în chipul următor :

Se ieau două câtimi deopotrivă, una de făină de popușciu cernută prin sâta cea deasă și alta de făină de grâu, se pun într'un vas, se amestecă bine și amestecul acesta se opărește cu apă clocotită. După ce se face subțire, ca să curgă dintr'o sticlă, punând-o acolo, se mestecă iarăș bine, se acopere și se lasă astfel cam două ceasuri. În acest timp se pune apă pe foc ca să se încălzească puțin și se toarnă peste aluatul subțire care se pune într'o puțină mestecându-se iarăș până ce se face subțire ca terciul sau cirul de mămăligă. Putinica nu se umple până sus, ci se lasă cam șase palme deșeartă, căci amestecul acesta *fierbând*, — fermentând, — «ar da afară». Putina se așează la un loc călduț unde stă până a doua zi.

Amestecul acesta, — *covașa*, — se iea a doua zi din puțină și se pune într'un ceun mare care se așează pe un foc potrivit, ca să mai fiarbă și să se mai îngroașe. În timpul fierberii, să se mestece neîncetat, căci ceunul se arde repede pe fund și astfel covașa se afumă.

Gustul acestei covașe este dulce-acriu, sămănând puțin cu cel al bragei.

Covașa se împarte prin vecini, cu strachina sau oala, care se

1. Voronca, *op. cit.*, p. 580.

2. Zanne, *op. cit.* IX, p. 267.

aduce acasă. Pomana aceasta se face pentru ca vacile să fie lăptoase, iar laptele să fie *smântânos* ¹.

Prin unele părți din jud. Tutova, covașa se chiamă *bragă* și se pregătește în chipul următor: se iea făină de popușoiu, se opărește ca pentru *mălaiu*, se coc două mălaie, iar alte două se lasă necoapte. Mălaiele coapte se lasă să se răcească și apoi se frământă într'o puțină, unde se toarnă și cele crude, mestecându-se bine. Amestecul acesta se opărește cu apă clocotită, se mestecă din nou și se pune la un loc cald, având grija de a pune și câteva felii de lămâie. A doua zi e bună de băut ².

Prin unele părți din jud. Covurluiu, se crede că fiecare om este dator să mănânce *covașă*, în această zi, pentru ca să fie ferit de *strigoi* ³.

VI. Datine și credințe mărunte.

În afară de credințele poporului român legate de sărbătoarea aceasta, arătate până aici, trebuie să mai pomenim următoarele datine și credințe mai mărunte.

Sf. Andreiu se serbează prin unele părți din Oltenia și pentru a fi lumea ferită de unele boli, printre cari cea mai grozavă este *ciuma*.

Cine lucrează în această zi și în ajunul ei, înțepând mai ales cu *acul* sau cu *sula*, se îmbolnăvește îndată ⁴.

Cine *toarce*, capătă o hueală de cap, un sfârâit ca acel al fusului ⁵.

1. Culegere din com. Bârlad, suburbia Munteni. — I. A. Zanne, *op. cit.* IX, p. 267.

2. Dat. Rom. din Costești, împărt. de d-ra Maria I. Mircea.

3. Dat. și cred. Rom. din com. Vârlezi, comunic. de d-l I. N. Vârlezeanu.

4. Cred. Rom. din com. Boureni, jud. Dolj, comunic. de d-l N. I. Dumitrașcu.

5. Voronca, *op. cit.*, p. 578: În ziua de Sf. Andreiu.. «s'a ascuns și a cusut pe picior un colțun. Dar l-a cusut bine (în zilelele de Duminică și sărbători, dacă coși ceva, coși ușor, ca să nu ție pe mai mult, să ai numai pe atunci) și a căpătat un junghiu în picior. A trebuit să se puie în pat, și a stat trei luni; i se făcuse la talpă un buboiu». Altcinevă «a lucrat la gherghef spre Sf. Andreiu și tot anul i-a huit capul». — *Ibidem*, p. 1060: Spre Sf. Andreiu, sara, nu se toarce, căci stă Sf. Andreiu în colț și face sfr! sfr! cu fusul. Și tot anul n'ai spor la tors.

Sf. Andreiu se mai serbează și pentru faptul că el este începutul celor 12 *Vineri*, în cari nu trebuie să se muncească nimic până a doua zi. Unii mănâncă înspre seară o bucătică de pâne și beau puțină apă, ia rămășița zilei o păzesc în post și în rugăciune. De obicei aceasta se urmează în nădejdea împlinirii unei dorințe, pe care omul și-o pune în gând, cum ar fi însuratul, măritișul, scăparea de boală, ș. a. ¹.

În această zi, de teama feluritelor pagube, nimeni nu dă în dar ori în împrumut cu desăvârșire nimic din casă ori din gospodărie. Numai prin jud. Muscel aflăm că Sf. Andreiu este «sărbătoare cu prasnici» ² și, prin urmare, o zi când se pot da bucate de pomană.

Prin unele părți din Oltenia, în ziua de Sf. Andreiu copiii taie vergelele din *pomii* roditori, precum sunt merii, perii, cireșii, prunii, ș. a., le pun într'un borcan de apă, aproape de căldură, ca să îmmugurească și să înflorească până la Sf. Vasile, când, cu ele, ca *sorcove*, își vor *sorcovi* părinții și neamurile ³.

Prin jud. Muscel se crede că «la Sf. Andreiu, crește ziua cât bobul de meu» ⁴.

Tot pe acolo, în noaptea Sfântului Andreiu se observă luna, ca și la Sf. Dumitru. Dacă luna va fi plină și cerul senin, se zice că iarna va fi moinoasă. Dacă luna va fi plină și dacă cerul va fi întunecat, dacă va ninge sau va plouă, peste iarnă vor fi zăpezi mari și grele ⁵.

Dela această zi înainte și până la *Crăciun*, prin unele părți din Basarabia, gospodinele nu lucrează cu nici un chip la războiu, ținând *pânză*; de asemeni nu *torc*, de frică să nu se supere *Maica Domnului* pe dănselle ⁶.

În sfârșit, prin unele părți, Sf. Andreiu se socotește ca început de iarnă, pentru care lucru i se și zice *Andreiu-de-iarnă* ⁷.

1. Cele 12 *Vineri* sunt: 1-a înaintea lui Sf. Andreiu; 2-a înainte de Crăciun; 3-a la Stratenii; 4-a la 40 de sfinți; 5-a de Blagoviștenie; 6-a la Duminica mare; 7-a la Sămzării; 8-a la Sf. Petru; 9-a la Schimbarea la față; 10-a la Sânta Măria; 11-a la Taierea capului și 12-a la Ziua Crucii.

2. R.-Codin, Mihalache, *op. cit.*, p. 90.

3. *Etym. magn. rom.*

4. R.-Codin, Mihalache, *op. cit.*, p. 90.

5. *Ibidem.*

6. Z. C. Arbore, *Basarabia în secolul XIX*, p. 173.

7. Cred. Rom. din com. Țepu, jud. Tecucuciu.

SF. NAUM.

La 1 *Decembrie*¹, poporul român de prin unele părți serbează pe «*Sf. Naum* cel învățat». În această zi părinții cari știu puțină carte își pun copii la învățătură pentru ca să se facă destepti².

1. Luna lui *Decembrie* se mai numește și *Dechemvre*, *Andrea*, *Undrea*, *Undrea*, *Luna lui Sf. Andreiu*, *Ningău* sau *Neios*, luna când cade neaua sau zăpada. Aromânii îl numesc, *Ndreilu* (Marian, *Sărbătorile*, I, p. 98).

O zicală arată că :

In Undrea
Iarna-i grea,

iar un cântec muscelean, împărțit de d-l D. Mihalache, com. Goleștii-Badii, ne spune :

Frunză verde matostat,
Dela Jii până 'n Banat,
Codrul mi s'a laudat
Că-și ține frunza iarnă
Verde ca primăvară.
Codre, nu te laudă
Că ții frunza și iarnă

Verde ca primăvară,
C'o veni *Vinerea mare*,
Te-i pâlî, codre, pe pōalē;
Și-o veni luna *Undrea*,
Toată frunza ți-o cădeă,
Crivățul te-o desbracă,
Păcat de hăinuța ta !

La acestea se adaug și următoarele șiruri date ca populare și cari se aud prin jud. Vâlcea :

Dechemvrie cel cu barbă sbârlită,
Lată și albă,
C'o fire cruntă, sperioasă,
C'o cătare nemiloasă,
El ziua de sus cerne,
Ninge și pământul așterne,
Face pe leneș să plângă
Și la pieptu-i să se strângă.

Ziua-i mică și rece,
N'o simți de curând ce trece.
Dar în pungă, cui *n'ajungă*
I se pare foarte lungă,
Umblă cu inima seacă,
Cântă, de urît să-i treacă ;
Că nu e mai grea boală
Decât când e pungă goală.

(*Mat. folk.*, p. 1196).

Sau acestea :

Dechembrie
Sau *Undrea*
Care'nțeapă și *jilește*,
De sărac nu se'ngrijeșle,
Vai de biet Român, săracu,
Tremură până-l iea dracu !

N'are
Demâncare,
Că n'a strâns în vară.
Numai ața mămăligii
O are în fundul pungi.

(*Albina*, III, p. 871).

ZILELE BUBATULUI.

I. Imbărburatul.

Prin *Bubat*, Zilele *Bubatului*, Sărbătoarea vărsatului ¹, *Bărbura*, *Bărvura*, *Bărboasele* ², Sărbătoarea *bubelor* ³ sau *Savele Bubatului* ⁴, poporul român din Oltenia, Muntenia și se pare că și din unele părți ale Moldovei ⁵, înțelege zilele de 4 și 5 Decemvrie; prin alte părți Bubatul ține trei zile: 3, 4 și 5 Decemvrie ⁶, iar prin altele numai în zilele de 4, 5 și 6 Decemvrie ⁷. Bubatul se serbează de către femei mai ales spre a-și feri copiii de *bubat* sau *vărsat* ⁸. Se mai crede că bubatul *lovește* și pe oamenii mari cari ar îndrăzni să lucreze în aceste două sau trei zile ⁹.

Prin unele părți se spune anumit că în aceste zile nu trebuie să se țese, să se năvădească sau să se coase, ca să nu iasă omului vărsatul «năvădit, țepos ori des ca ițele». De asemeni femeile se feresc ca să opărească *rufele*, pentru «ca să nu li se opărească vărsatul» pe ele și să rămână astfel *ciupite* sau «măncate de vărsat» ¹⁰. Femeile cari coasă, se primejduesc ca să le ieasă vărsatul veninat ¹¹.

1. *Albina*, V, p. 455.

2. *Etym. magn. rom.*, p. 2517.

3. *Dicționarul limbii române*, Tom. I, partea I, p. 661.

4. Culegere din jud. Vâlcea, împart. de d-l G. Fira.

5. Culegere din jud. Tecuciu; denumirea însă de *Bubat* n'am aflat-o, — cele două zile numindu-se deosebit: Sf. Vârvara și Sf. Sava.

6. Cred. Rom. din com. Gorunești, jud. Vâlcea, împart. de d-l C. M. Popescu.

7. Cred. Rom. din com. Voicești, jud. Vâlcea, împart. de d-l G. Fira. — *Etym. magn. rom.*, p. 2517: Sf. *Varvara* se serbează la 4 Decemvrie, urmată de Sf. Sava...

8. G. Grigoriu-Rigo, *op. cit.* I, p. 181.

9. Tuțescu și Danilescu, *Monogr. com. Catanele*, p. 128. «Bubatul sau Varsatul este o boală ce vine dela Dumnezeu. In zilele Bubatului nu se lucrează, căci astfel bubatul umple pe cel ce începe un lucru».

10. Patriciu, Slaviu, *Brașoave*, p. 190.

11. *Albina*, V, p. 455.

În afară de această sărbare, părinții au grijă să-și apere copiii ca să nu mânânce în aceste zile *porumb* copt, căci întâmplându-li-se să le iasă bubatul, acesta va fi mare cât boabele de porumb. Tot astfel se feresc să-i lase să mânânce *fasole* ori semințe de *dovleac*; despre aceste din urmă se crede că vârsatul ce-ar lovi pe cei ce le-ar mânca, va fi lat ca semânța dovleacului ¹.

Prin aceste părți, mamele obișnuesc să-și *îmbărbureze* copiii, mănjindu-i sau ungându-i pe față cu *miere* ², cu apă în care s'a topit *zahăr*, cu zeamă de *dulceață*, sau în lipsă cu *dovleac* copt, ca să fie feriți copiii cu totul de bubat, ori dacă s'ar întâmplă să se îmbolnăvească, bubatul să fie dulce ca mierea, zaharul ori dovleacul ³.

Prin jud. Olt, înainte de a se unge fața copiilor cu dulceață sau miere, se spală cu apă în care s'a spălat o *icoană*, cu credință că fața copiilor se va face curată ca icoana și vor fi feriți copiii de orice urîțenie a feței ⁴.

Prin jud. Buzău îmbărburatul, «barbura sau borboasele», se face în ziua de 4 Decembrie în chipul următor: «fiecare femeie înseamnă pe fața copiilor chipul crucii cu degetul arătător muiat în miere sau zahăr dizolvat... Pe de altă parte, nu se dă copiilor de mâncare mere, pere, prune, nuci, cartofi, gulii sau bob, pentru ca să nu iasă vârsatul mare ca aceste poame» ⁵.

Dovleacul care se coace pentru a sluji la îmbărburare, nu se coace în *spuză*, ca să nu iasă vârsatul des ca spuza ⁶.

1. Țuțescu, Danielescu, *op. cit.*, p. 128.—Patriciu, Slaviu, *op. cit.*, p. 190: «În aceste zile poporul se ferește ca de foc și nu lasă copiii să mânânce boabe de fasole, porumb fiert ori alte feluri de boabe, având credința că de vor mânca orice soi de boabe, o să le iasă pe corp vârsatul ca boabele.—R.-Codin, Mihalache, *op. cit.*, p. 90: «În aceste zile nu se mânâncă fasole, ca se *fasulește* vârsatul; nu se mânâncă boabe coapte, că se coace vârsatul».—Pe alocuri totuș pare îngăduita mâncarea boabelor fierte, căci numai astfel bubatul ce va ieși, va fi moale (*Șezătoarea*, II, p. 23).

2. Dat și cred. Rom. din com. Trușești, jud. Botoșani, împart. de d-l C. Atanasiu: În ziua de Varvara se îmbărburează copiii, ca să fie feriți de *friguri*.

3. Dat. și cred. Rom. din com. Boureni, jud. Dolj, comunic. de d-l N. I. Dumitrașcu.

4. Dat. și cred. Rom. din orașul Slatina, împart. de d-l C. Georgescu-Munteanu.

5. *Etym. Magn. Rom.*, p. 2517.—Vezi și *Conferințe populare*, Buc. 1913, p. 90.

6. R.-Codin, Mihalache, *op. cit.*, p. 90.

Unele femei nu ung toată fața copiilor, ci numai îi *îmbrezează* în frunte, în obraz și în bărbie; alte femei îmbărburează în frunte, în obraz, în barbă, pe piept, pe dosul și pe fața palmelor și în alte părți, rostind cuvintele:

— Cruce prin cruce să iasă!¹.

Prin jud. R.-Sărat, împotriva vărsatului se descântă chiar, cu *căline*². Prin jud. Prahova, cu călinele se îmbărburează³.

Îmbărburatul apără împotriva *frigurilor de Barbură*, după cum se crede prin jud. Vlașca⁴, sau împotriva *frigurilor*, după cum am pomenit cu privire la jud. Botoșani.

Tot pentru paza copiilor, prin unele părți se fac turte cu nucă pisată, unsă pe deasupra cu miere *sor*⁵ cu apă zaharită. Ele se cheamă *turtele Barburii*⁶. Uneori se fac numai două turte, dintre cari una, unsă cu miere sau cu dulceață, se dă de pomană la copii, iar cealaltă se pune în *streșina* casei. Lângă casă se mai pune și o cofă cu *apă*, cu credință că atunci când va trece vărsatul pe lângă acea casă și se va abate pe la dânsa, să mânânce din turta pusă la streșină, să bea apă din cofă și să plece mai departe, la altă casă⁷.

Turta sau *ażima* care se dă de pomană, trebuie să fie caldă, ca și vărsatul să fie cald, moale și dulce⁸.

Prin unele părți din Oltenia se dau trei turte de pomană. Ele trebuie să fie crude⁹. În jud. Vâlcea, în fiecare zi de Bubat, — 4, 5, 6 Decembrie, — se fac câte trei turte de pâne, se ung cu miere sau, în lipsă, cu zahăr topit și se dau la copii de pomană împreună cu *făsu*, — boabe nefierte puse pe o farfurie, — și câte un *fuior de cănepă*.

Când se dă întâia turțiță, se zice:

— Să fie bubatului ălui mare: să fie bun ca pânea și dulce ca mierea!

La a doua turțiță se zice:

1. R. Codin, Mihalache, *op. cit.* p. 90.

2. Candrea, Densușianu, Speranță, *op. cit.* I, p. 272. — C. Rădulescu. Codin, *O samă de cuvinte*, p. 41.

3. *Etym. Magn. Rom.*, p. 2517.

4. Candrea, Densușianu, Speranță, *op. cit.* I, p. 158.

5. *Sor, sau*.

6. Candrea, Densușianu, Speranță, *op. cit.* I, p. 158.

7. G. Crigoriu-Rigo, *op. cit.* I, p. 181.

8. *Albina*, V, p. 455.

9. *Calendar ilustrat* pe 1910, la zi.

— Să fie bubatului ălui mijlociu : să fie bun ca pâinea și dulce ca mierea !

Iar la a treia, se încheie :

— Să fie bubatului ălui mic : să fie bun ca pâinea și dulce ca mierea ! ¹

În sfârșit, prin jud. Botoșani, mamele cari au copii ce n'au zăcut de vărsat, îi feresc în această zi de a mânca fructe uscate ².

Povestirea despre nenorocirea întâmplată unei femei, care a făcut altfel decum se arată mai sus, nu lipsește :

«Eră o femeie, Rada, — se spune prin unele sate din jud. Muscel,—pe care a cărat-o păcatul de a lucrat în aceste două zile. Și odată a pus-o boala jos, că *Sfântulețul* nu doarme. În *viția* boalei ea aiură și i se părea că *Sf. Sava* și cu *Barbura* șed la fereastră și-i cer sufletul. Și, ci-că, pân' a închis ochii de veci, ea tot a aiurat vorbind într'una :

Sfântu Sava, Barbura,
Eu sunt Rada bărbată ! ³.

II. Sărbătoarea grâului.

Aici pomenim, după d-l T. Filipescu, următoarea datină practică prin unele sate de coloniști români din Bosnia :

«La Sf. Barbara se fierbe de dimineață grâu, porumb și fasole într'o oală și se duc la râu ca acolo să le arunce babele în apă. Fetele și feciorii se spală, când ajung la pârâu, cu apă și încing acolo hora, până când babele varsă grâul fiert (sărb. varița sau svareno žito) în apă și cântă :

Dobro jutro vodice studenice.
Donjela sam vam malo senice ;
Za onu pticu Bogomolicu,

Koja Boga moli, da nam žito rodi,

Da bude klas ko popov pas,
A snop kolik pop.

Bună dimineața, apă rece,
V'am adus puțin grâu,
Pentru paserea care roagă pe
[Dumnezeu,
Care roagă pe Dumnezeu, să ro-
[dească grâul,
Să fie spicul ca brâul preotului
Și snopul ca preotul ⁴.

1. Dat. și cred. Rom. din com. Trușești, împart. de d-l C. Atanasiu.

2. Dat. Rom. din com. Trușești, împart. de acelaș.

3. R.-Codin, Mihalache, *op. cit.*, p. 91.

4. *Coloniile române din Bosnia*, București 1906, p. 135—6.

III. Vârvara.

Sărbătoarea dela 4 Decemvrie, închinată Sfintei mucenice Barbara, se numește în popor *Vârvara*, *Varvara*, *Bârbara*¹, *Bărbura*², și numai pe la orașe *Sf. Barbara*, sau *Sân-Vârvara*, cum îi zic Românii din Munții apuseni ai Transilvaniei³.

Această sărbătoare este foarte mult păzită de femei, mai ales în Bucovina și Moldova; «ea este mai mare peste *bube*»⁴.

Despre Sf. Varvara pomenim următoarele povestiri:

Prin Bucovina se spune că eră odata un împărat, care se semeția așa de mult, încât se socotiă alături cu Dumnezeu. Avea niște ochi împăratul acesta așa de pociți, că numai dacă îi ridică asupra oștirilor dușmane, eră deajuns ca să le nimicească cu totul.

Acest împărat aveă o fată pe care o chemă *Varvara*. De frumoasă ce eră, împăratul o ținea pururi închisă într'o odaie, în care lumina zilei nu veniă decât pe o ferestruică. Pe acolo a pătruns un ostaș la dânsa și a învățat-o rugăciunile legii creștine, nouă pe atunci.

Intr'o zi, tatăl ei o aude închinându-se lui Dumnezeu și-i zise cu asprime:

— Cum de îndrăznești a te închină lui Dumnezeu, când știi prea bine că eu sunt Dumnezeuul mare?

Și fata îi răspunse:

— Aceasta nu este adevărat. Dumneata nu ești decât un rob neînsemnat a lui Dumnezeu care te ține întocmai cum ține pe toată lumea.

Auzind-o grăind astfel, împăratul cel crud a închis-o și a început s'o *muncească*; dar oricât de greu i-ar fi fost întunericul și chinul unde tatăl său o aruncase, razele soarelui tot pătrundeau până la dânsa și o mângâiau.

Intr'un rând, Varvara a scăpat și a luat-o la fugă, văzând că oștirea tatălui său o urmărește; ajungând la poalele unui deal și temându-se de păgâni, s'a rugat lui Dumnezeu ca să-i desfacă dealul sânul său și în chipul acesta să fie scutită de chinurile la cari urmă să fie osândită de părintele ei.

1. Impărt. de d-l I. Preutescu, com. Bălțatești, jud. Neamț.

2. R.-Codin, Mihalache, *op. cit.*, p. 90.

3. Frâncu, Candrea, *op. cit.*, p. 105.

4. Culegere din jud. Tutova și Tecuciu.

Dumnezeu i-a ascultat rugăciunea, dealul s'a despicat pentru ca să-i facă loc, dar un cioban a văzut minunea aceasta și a spus catanelor. Catanele au săpat dealul cu hârlețele și au dat peste fecioară. Dumnezeu însă, când a fost aproape de-a pune dușmanii mâna pe dânsa, a tras-o la cer prin *curcubeu*.

În cer, Sf. Varvara se află și acum cu trupul, zic unii, ca mireasă a lui *Isus Hristos*, iar alții spun că e mireasă *soarelui*. Pe părinții săi Dumnezeu i-a *izărit* în fundul pământului, așa cum erau îmbrăcați ¹.

Alții spun că chipul Sfintei Varvara este *steaua* care se vede lângă lună ².

A doua povestire care se aude, ca și cea de mai sus, tot prin Bucovina, sună precum urmează :

«Un om își făcea mămăliga dintr'o dimerlie de făină și de-abia se sătură cu ea. Dumnezeu a văzut asta și a trimis pe Sf. Varvara să-i deie saț. Ea a mers și l-a găsit făcând mămăligă.

— Dă-mi și mie o bucatică să mânânc, a zis Sf. Varvara.

— Dacă n'am de unde, zise omul.

— Da acolo în sac ce-i?

— Acolo-i numai o demerlie de făină și-mi trebuie mie.

— Dă-mi măcar un pumnișor.

După ce i-a dat, ea s'a dus deoparte să-și facă mămăliguță. A răsturnat-o, și-l îmbie și pe dânsul să mânânce, dar omul nu voiă. Cu mare greu s'a pus la masă și atunci s'a trezit sătul.

— Da oare ce să fie asta, că m'am săturat numai cu o fără-mitură? Altădată mâncam o mămăligă de o demerlie și tot nu-mi ajungea.

— Pentrucă n'aveai saț, zice Sf. Varvara, — și de aceea m'a trimis Dumnezeu pe mine ca să-ți dau saț.

Ea a dat la om saț, că până atunci nu avea; și de atunci se dă de pomană ³.

Sf. Varvara este «ajutorul femeii», care pune mâna de sprijin la *nașterile grele*, la *boli* și la orice *primejdii*. De aceea, uuele femei și fete, cari sunt grăbite după măritat, dau la această sărbătoare liturghie la biserică, postesc și dau de pomană ⁴.

1. Voronca, *op. cit.*, p. 1244.

2. *Ibidem*, p. 1142.

3. *Ibidem*, p. 216.

4. *Ibidem*, p. 278—9.

«Pretutindeni Românca, de îndată ce se simte *groasă*, duce la biserică liturghie și lumânări, se pune sub patronajul vreunui sfânt, —mai cu seamă *Sf. Varvara* sau *Maica Domnului*, îi arde candela, și în fiecare seară se închină mai cu credință și mai cu inimă smerită, rugând ușurare. Cele mai multe, de cum se simțesc însărcinate, se măsoară pe pânțele de jur împrejur; pe măsura aceea potrivesc feștila și fac lumânare groasă ca de două degete, punând-o să ardă la *Maica Domnului* sau la *Sf. Varvara*. Și așa în fiecare lună fac câte o lumânare pe măsura, pe care o duc la biserică; unele fac lumânare pe măsură, la trei, la șase și la nouă luni, iar de n'are putere ¹, atunci bine e să dea măcar în luna a noua, ca Dumnezeu să știe cugetu-i bun, s'o ierte, să-i primească darul și să-i trimită ușurare» ².

Prin unele părți se crede că *Sf. Varvara* curmă chinurile grele ale morții ³.

Prin Bucovina, ea se ține și pentru *furturi* ⁴.

Una din acele trei stele cari stau lângă lună deapururi, se zice că-i *Sf. Varvară*. Cu tovarășele sale, *Sf. Varvara* păzește luna de *Antihărț* care caută s'o mânânce, pricinuind astfel întunecimile. Aceste stele, pe lângă această slujbă, ajutoară lunii să meargă pe cer ⁵.

Pe alocuri, se pune în această zi apă în oale și în acestea se așează rămuri de măr, vișin și alți pomi, unde se lasă până la *Florii*. Dacă aceste rămurele înfloresc până atunci, este semn că anul va fi mănos; dacă nu vor înflori, este semn că anul va fi secetos ⁶.

Prin Bucovina se spune că dacă *Sf. Varvara* cade într'o Marți, atunci Crăciunul și *Sf. Gheorghe* vor cădea tot Marția ⁷.

«La Macedo-Români, —zice Hasdeu, —nu există forma *Barbura*, ci numai cea grecească. Prin etimologia poporană dela *varvar*, această a căpătat acolo un caracter de răutate, pe care nu-l are de loc la

1. Adică n'are înlesnire, mijloace, cu ce să-și facă lumânarea.

2. E. Sevastos, *Nașterea* (lucrare neisprăvită), p. 101.

3. C. D. Gheorghiu, *op. cit.*, p. 100—1: *Sf. Varvara* e sărbătoare cu primejdie pentru femeile îngreunate ori pentru *moarte* naprasnică; asemeni cui trage mult a moarte și nu poate muri, să-i cetească acastistul sfintei și se va ușura.

4. Voronca, *op. cit.*, p. 741.

5. *Ibid.*, p. 1142.

6. I. A. Zanne, *op. cit.*, IX, p. 307.

7. Ceeace numai pentru Crăciun e adevărat: această sărbătoare cade în aceeași zi ca și *Sf. Varvara*.

Daco-Romani : ea omoară femeile cari lucrează în ziua ei și pe cari apoi *Sf. Sava*, — printr'o altă etimologie poporană, — le *însăvovează*, iar *Sf. Neculai* le'ngroapă. De aci locuțiunea : «Varvara u'nvârvără, Sava u'nvsăvăvă, ș'ai Nicola u'ngrupă»¹.

IV. Sava.

Sf. Sava, care se prăznuiește la 5 Decembrie, se numește a-proape pretutindeni *Sava*.

Prin Muscel se crede că *Sava* e o femeie sfântă care a zăcut de *vărsat* și care, din pricina vărsatului care i-a ieșit într'un ochiu, e chioară. Această credință — firește — e în legătură cu bubatul.

Prin jud. Prahova, pentru vindecarea *lingoarei* sau *tifosului*, se ieau în această zi² trei *lumânări* de ceară curată și «se pun în credință» la o icoană a Sfântului Sava ori a altui sfânt, unde se lasă cât ține slujba. «Pe urmă se opresc și se leagă în casă și unde e cineva bolnav de strigă aiurea, înnebunește, strigă a lingoare, se duce și cere apă și aprinde o lumânare întâiu, și pe urmă, dela această lumânare se aprind și celelalte două lumânări. Și din fiecare să se pice trei picături, de se fac cu totul nouă picături. Pe urmă se dă bolnavului să înghiță de trei ori apă și apoi să se spele, iar picăturile de ceară din apă se pun sub perina de culcare»³.

1. *Etym. magn. rom.*, p. 2517—8.

2. *Materialuri folkloristice*, p. 700: «Se iea trei lumânări și'n ziua de Sf. Sava, [dela care mai sunt] trei zile până'n Sf. Neculai» (*sic*).

3. Voronca, *op. cit.*, p. 1142.

SF. NECULAIU.

I. Sf. Neculaiu.

Sfântul Neculaiu (*Nicolai, Nicolae*, și cărturerește: *Nicolae*) se mai numește prin unele părți din Transilvania și *Sân-Nicoară* sau *Să-Micoară* ¹.

Prin Bucovina se crede că Sf. Nicolai este al doilea sfânt făcut de Dumnezeu ², că stă alături de Părintele ceresc ³ în stânga Lui, și că în noaptea de către Sf. Vasile, Dumnezeu și cu Sf. Neculaiu stau la masă, arătându-se lumii în lumina mare, atunci când cerurile se deschid de trei ori ⁴.

Sf. Neculaiu orânduiește *soarele*; cu privire la acest rost însemnat, iată ce scrie d-l G. Coșbuc, spijinindu-se pe credințele popului nostru :

«Soarele e pus de Dumnezeu să lumineze pământul, dar el, îngrozit de răutățile câte le vede pe pământ și sătul de acelaș drum veșnic, într'una vrea să fugă și să scape de vederea pământului. Așa cum umblă el de-a curmezișul peste pământ, dela răsărit spre sfințit, tot își schimbă drumul și fuge cu răsărirea, când spre miază-zi, când spre miază-noapte, că, doară-doară va putea ajunge odată să facă sfârșit pământului și el să stea să se odihnească pe cer și să nu mai aibă de încunjurat pământul. Iar sfârșitul pământului va fi atunci când soarele va ajunge să răsară dela sfințit și să sfințească la răsărit, adică tocmai întors de cum e astăzi.

Dar Dumnezeu nu voește lucrul acesta și de aceea a pus străjer la miază-noapte pe *Sân-Nicoară* și la miază-zi pe *Sân-Toader*, ca să ție calea soarelui și să-l abată din cale.

Și ci-că primăvara ajunge soarele în fuga lui pe la *Sân-Toader*

1. *Albina*, I, p. 419. — Marian, *Sărbătorile*, I, p. 117.

2. Voronca, *op. cit.*, p. 11.

3. *Ibidem*, p. 1238.

4. *Ibidem*, p. 128.

și atunci iea cu el *nouă babe rele* și aduce *ploi* și *ninsori* și prăpădenii de vreme rea, că doară—doară va scăpa nevăzut de Sân-Toader pe o vreme ca aceea. Și mai-mai să-l scape Sân-Toader, căci soarele apucă să fugă înainte; dar atunci Sân-Toader, cu *nouă cai* are să se iea după soare și-l fugărește, îl aleargă să-l prindă. Și fuge după soare treisprezece săptămâni, și abia îl ajunge colo departe-departee spre miază-zi. Și cum îl ajunge, îl și întoarce dela miază-zi spre răsărit.

Și se întoarce soarele și merge, merge spre răsărit, dar când ajunge la locul lui cel orânduit de Dumnezeu, nu se astâmpără ci fuge înainte spre miază-noapte, că doară va putea fugi pe de cealaltă parte. Și atunci îi iese în cale Sân-Nicoară și-l prinde, și-l trimite îndărăt. Și soarele iarăși face ce a făcut, și tot așa, o pate într'una cu Sân-Toader și cu Sân-Nicoară.

Dar odată și odată tot o să scape el de păzitorii lui; dacă nu de Sân-Toader, dar de Sân-Nicoară tot o să scape, că Sân-Toader e tânăr și are cai, dar Sân-Nicoară n'are cai și e bătrân¹.

Ziua dată de Dumnezeu în stăpânire este *Joia*².

Cu privire la acest sfânt, poporul nostru cunoaște următoarele povestiri:

Intâia se aude prin Bucovina și se apropie de cea a Arhanghelului Mihail, cel ce a scos zapisul din mâinile Necuratului, și sună precum urmează:

«Dumnezeu a făcut contract cu *Nifärtache*, ca cei vii să fie ai lui Dumnezeu și cei morți ai lui *Nifärtache*. Dar văzând Dumnezeu că e rău, a trimis pe *Sf. Neculai* să întrebe cine poate lua contractul acela dela el. *Sf. Neculai* a stat treizeci de ani la poarta iadului. Il vede *Nifärtache* și trimite pe un drăcușor la dânsul, să-l întrebe ce vrea. Când a ajuns drăcușorul departe, *Sf. Neculai* l-a făcut praf.

— Ei, da mânios e, zice *Nifärtache*; — ian du-te tu, dară să nu te apropii de el, a zis altui drac.

1. De bună seamă că e o greșeală în redactare. Nu *Sf. Neculaiu* așine calea soarelui la miază-noapte, ci *Sf. Toader*. *Sf. Neculaiu* stă la miez-zi, deoarece pe la 6 Decembrie, soarele răsare de către miază-zi, iar dela această zi, după credința poporului, soarele, alungat de Sfântul *Neculai*, începe să răsară tot mai spre miază-noapte, până pe la *Sf. Toader*, care îl oprește și-l alungă spre miază-zi.

2. *Voronca, op. cit.*, p. 261.

Acesta l-a întrebat de departe și Sf. Neculai i-a spus. Atunci Nifartache i-a răspuns :

— Numai acel ce se va naște din Duh sfânt va putea să-l iea.

Dumnezeu a trimis duhul său de s'a născut Domnul Hristos.

Când a fost Domnul Hristos de treizeci de ani, a mers și l-a luat și de atunci au rămas oamenii să fie judecați după păcatele lor»¹.

A doua povestire se aude în jud. Suceava și are următorul cuprins :

«A fost odată ca nici o dată, că dacă n'ar fi fost, nu s'ar povesti.

Ci-că eră odată un om sărac, lipit pământului. În bordeiul lui făcut în pământ și rău coperit, nu eră decât o laiță goală și îngustă, un cuptor spart, în care când și când ardeă câte un tăciune de foc, prin fundul căruia șoarecii jucau tănănică, și într'un cuiu de lemn deasupra unei ferești mici și cârpite cu hârtie în loc de geamuri, în perete, eră acățată o icoană veche mântă de cari, afumată și cu boielile șterse, la care se închină creștinul dimineața și seara : icoanița aceasta purtă chipul lui *Sf. Nicolae*.

Nevoieș ca vai de capul lui, singur pe lume, căci femeia și cei doi copii îi muriseră de holeră, *omănașul* nostru ajunsese la aman ; n'avea măcar nici cu ce să-și ție zilele, ba n'avea chiar nici ce să mănânce. Lihnit de foame, cu mațele chiorăind, bolnav de vătămătură și de care adesea suferia, ghebos și cu mâinile băgate în brâu, se trase până la crâșmă, ca să roage pe crâșmar să-i împrumute câteva parale, fâgăduindu-i că-i va lucra pentru ele, sau când se va *închipul*, le va da cinstit înapoi. Crâșmarul însă nu-i dete nici un ban ; ba chiar nici de-ale gurii nu-i dete nimic, măcar că vedeă că pentru ea voia creștinul să se îndatoreze ; el, nici una, nici două, îl înțeți la muncă, căci bogatul nu crede celui sărac. Bietul om ar fi muncit el, că doar nu eră crescut în divan de puf, și cu munca trăise și pân' atunci, însă nu găsiă la nimeni de lucru, știi, ca iarna, când omul risipește ce-a strâns toată vara.

Amărit până în suflet, mai flămând decum eră, se întoarse înapoi la bordieșul lui, blăstămându-și zilele și ceasul în care l-a făcut maică-sa.

Da el să se culce, — aș ! Haina de foame nu-l lăsă de loc în pace ; trebuia — vorba celuiia — «să dea deadreptul, nu ca cu sărăcia, să poți încunjură satul». Fel și formă se gândește el ce-i de

1. Voronca, *op. cit.*, p. 37.

făcut. Încotro se întorcea, încotro se abătea cu gândul, tot de sărăcie și de goliciune dădea; să moară de foame, ca pițigoiul de ciudă, îi mai rămăsese sărmanului om!

Cum pe gânduri era dus, ce să facă și ce să dreagă ca să se puie la cale cu dușmanul ce-l scotea din casă, vede în cuiu icoana la care se închină. Fără multă chibzueală, pune mâna pe ea, o șterge de colb, face câteva cruci, o sărută, își ieșă sumanul în spate și suflând din pumni — căci uitasem să vă spun că era iarnă, — iese pe ușă cu gândul ca să se ducă la crășmar și să puie icoană zalog pentru ceva de-ale gurii.

Crășmarul, de odată se mai codia, dar văzând că bietul om e la aman, scoase din teigheă o pâne uscată ca lemnul, și o dete omului pentru icoană cu învoeală cu peste vreo săptămână să-și scoată zalogul.

Omul, luând pânea, o înghiți 'n câteva înghițituri, trase dușcă apoi o ulcică de apă spre a o îndesă pe gât, și după ce făcu câteva cruci mulțămită Cerului că-și mai astâmpărase puțin *sicreata* de foame, ieși și se duse acasă, căci amurgise bine. A doua zi discedimineată apucă în lume ca să se vâre la sâmbrie unde va găsi, lăsând bordeiul în știrea Domnului.

Crășmarul din sat avea o sumedenie de băieți răi și obraznici, de ocărau pe om. Într'o zi, satanele, fără știrea crășmarului, se vâriră în teigheă, unde obicinuit el ținea zăloagele de prin sat, lăsate pentru băutură, și văzând icoana Sfântului Neculai, — o scândurice netedă și bună de jucat, o luară de unde era pusă, îi acățară un proțap de ață și o târâiau prin casă, puind pe ea jucăriile lor și trăgându-le cu sania.

Tocmai atunci intră și crășmarul cu un drumeț ce se abătuse pe acolo ca să bea un pahar de rachiu, căci era ostenit de cale și lihnit de foame.

Pe când drumețul îmbucă din merindele ce avea cu el, trăgea cu coada ochiului și la copii cum se jucau, și văzând că săniuța lor e o icoană, nu-l răbdă inima și zise crășmarului:

— Bine, măi creștine, de ce lași băieții să-și facă răs de o icoană? Deși-i afumată, veche și roasă de cari, dă! tot icoană este, că doar nu degeaba a stat în biserică 40 de zile și a sfințit-o popa!

— Mă, dracilor, de ce văți apucat? răcnî crășmarul la copii. Fa *Palaghie!* de ce pustia nu bagi de samă de ce s'au apucat satanele?

Femeia răspunse că fusese învăluită cu treabă, că n'a luat sama cu ce se jucau ei și că a fost bucurasă că se joacă ei în de ei, fără să-i mai huească în cap.

— De unde o ai?, zise drumețul, care-și puse'n gând s'o cumpere dela crășmar și să scoată din locul batjocoritor un lucru sfânt,—că de ar fi a dumitale, ai pune-o în rând cu celelalte.

— Dela un rău de câne de-aici din sat. A pus-o acum vreo patru săptămâni zălog pentr'o pâne, că-l luă naiba de foame, și s'a dus dracului și n'a mai venit să-și scoată odorul.

— Și cât ceri pe ea, să mi-o dai mie; că dacă și-a pus el icoana zălog pentr'o pâne, nu purtă grijă, că nu mai vine să și-o scoată.

— Dă-mi un *puișor*¹ și nați-o!

Drumețul plăti puișorul, luă icoana, o șterse bine de glod, căci eră toată plină, cum o târâiseră băieții pe jos și după ce plăti și băutura, ieși și se duse.

El eră tânăr și frumos, voinic și dârz. Munciă ca slugă la un negustor dintr'un sat și eră om cinstit și slugă credincioasă, cum nu prea găsești azi.

Cum ajunse acasă la stăpân, puse icoana într'un cuiu, deasupra patului unde dormia el, fără a mai povesti ceva despre ea, și-și căută de lucru.

Trecuseră săptămâni dela cele povestite, și'ntr'o zi vine la negustorul unde ședeă băiețanul un moșneag ogârjit și bătrân ca lumea. El se rugă de negustor să-l primească și pe dânsul la casa lui, că-i iarnă, și n'are unde să se oploșească; pentru binele ista, se îndatorește să-i facă orice treabă, după puterile lui; de sâmbrie, nici vorbă nu fu.

Negustorul, se vede, eră om milos, căci primì pe moșneag printre casnicii lui. Mâncarea tot aveă să i-o plătească moșneagul cu munca, că deși eră alb ca varul, dar eră roș și voinic, — voinicie, se înțelege, ca la oameni bătrâni.

Dela venirea moșneagului, dugheana negustorului gemea de lume. Cu moșneagul parcă vênise și norocul negustorului. Mușteriii nu-și dădeau rând. Unul ieșiă, trei-patru intrau.

Vindeă și negustorul, și femeia, și băiețanul și tot nu mai puteau dovedi; ba câte odată și moșneagul le veniă în ajutor, căci mușteriii curgeau.

I. 15 parale.

Intr'o săptămână, negustorul rămase fără marfă. Piperul, lulelele, ciubucele, măgelele, covrigii, roșcovele... și tot ce aveă mai de samă negustorul, nu mai rămaseră, dugheana eră mai goală de marfă. Trebuiă numai decât să plece cinevă după alta. Cum mușteriii curgeau la dugheana lui, îi trebuiă lucrul mai bun, marfă mai scumpă, mai de preț.

Pe cine să trimită? Băietanul eră el vrednic, nu-i vorbă, dar tot nu se făcè lucrul ca atunci când e stăpânul.

Să se ducă el, nu puteă, că mai făcè și alte negustorii de unde nu puteă lipsi. Ce eră de făcut? Marfă trebuiă să aibă, că altfel pierdeă mușteriii.

Sfātuindu-se într'o seară cu femeia, își luară de samă să trimită tot pe băietan; cu el însă să meargă și moșneagul, fiind om bătrân și cu *glagori* 'n cap.

Pregătiți de drum cu cară și cu bani de-ajuns, moșneagul și flăcăul porniră după marfă. Peste trei zile ajunseră într'un târg depărtat. Aici se răpăd după marfă, dar negăsind pe gustul lor, fiind rea și scumpă, pornesc înainte. După vreo câteva zile, — că atunci nu mergeai iute ca azi cu *carul de foc*, ajung în alt oraș. Nici aici nu dau de marfă cum căutau ei.

Se hotărăsc atunci să treacă'n altă țară. De bilet de drum nu te întrebă atunci ca azi și deci n'aveau nevoie de el. În țara străină ajung într'un oraș bogat și frumos; și cum trag la gazdă, băietanul lasă pe moșneag să caute de boi și de cară, iar el fuge să tragă o roată prin târg. Dă, pe semne eră și el negustor, ahotnic de-a ști și a află cum stau și cum merg toate.

Umblând el ochind prin târg, vede într'un loc o îmbulzeală de oameni: un huiet și niște soldați trâmbițau și băteau darabana. După ce se potolî huietul și încetară trâmbițele, un crainic împărătesc strigă cât îi luă gura:

— Cine la noapte va *străju* în biserica împărătească, va primi răsplată dela împăratul un sac cu galbeni.

Băietanul, fără să mai întrebe ceva pe crainic, când auzi că e vorba de un sac cu galben, zimțișori rotunzi, buni de făcut negustorie cu ei, se duce de istorisește moșneagului tot ce auzise.

— Ei, drăguțul moșului, nimeni n'are să se ducă să străjuească în biserică, căci acolo se petrec de multă vreme lucruri ascunse. De vei ascultă de mine, numai dumneata vei puteă sta la noapte de strajă.

Apoi moșneagul dăscăli pe băietan ce trebuie să facă. El se duce mai întâiu la împărăție, căci se vede că ei nemeriseră după marfă tocmai în orașul unde ședeă împăratul, și spusese crainicului împărătesc că vrea să-și cerce norocul și că la noapte va sta'n biserică de strajă; vestea aceasta fu primită cu mare bucurie de împărat, care-i dete blagoslovenie să-și cerce norocul.

Iute apoi fugen *medean* și cumpără un sac de pâne uscată ce-iese înaintea, căci se făcea seară. Se duce la biserică, o duminică mărunț cu cuțitul și o presură prin prejurul bisericii, prin pridvor, prin clopotniță, prin biserică, până la ușile împărătești, iar el se puse la cetit psaltirea, evanghelia și viețile sfinților celor mari. Așa îl învățase moșneagul să facă, dacă vrea să scape teafăr. El îi mai spuneă să fie voinic și cu îndrăzneală; și dacă e puiu de lele, să se ducă, iar de nu, să nu-și mai cerce norocul, că l-or găsi [pe el alții] teapăn în biserică.

Când pe-amurg, numai ce aude împrejurul bisericii o *ronțăeală*, un *hodorogit* și o miorlăeală, ca cum ar fi fost o potaie de urși. Cu cât huietul se apropia, cu atât băietanul cetia mai cu foc, că deși eră slugă, știa și carte; învățase psaltirea și ceaslovul să se facă popă, dar nu-i cântase cocoșul să mănânce colaci. Din pridvor și clopotniță, ajunse în biserică. Băietanul cetia într'una la psalmi și evanghelii cât un mitropolit, și matahala ce se ospăta cu pânea duminică, înaintea spre el. Când să puie laba pe dânsul, numai ce se aude cântecul unui cocoș și pace! nu se mai aude nimic; matahala pieri și biserică rămase curată.

Să nu mă întrebați cinevă ce eră acea mătăhală, că nu vă spun, până ce nu veți auzi sfârșitul din poveste, că de aici tot mai este. Cum se crăpă de ziua, oamenii împărătești veniră să vadă ce s'a făcut cu băietanul, și când l-au găsit viu, nevătămat, în brațe l-au dus la împărat. Împăratul, după ce l-a dăruit cu sacul cu galbeni, și după ce l-a întrebat cine-i și de unde, l-a rugat cu lacrimi în ochi ca să străjuească și a doua noapte'n biserică.

Băietanul, cam pe gânduri, făgădui împăratului, tot pe aceeaș plată, să rămâie în biserică și noaptea a doua. Să temeă însă să nu-l probozească¹ moșneagul care, pentru greșeli, se făcea pară de foc și într'una-l morocănia.

Moșneagul însă se bucură când îl văzù pe băietan. Il învăță

1. *Dojenească*.

ce-i de făcut și'n noaptea a doua. Și cu sfatul lui, o scoase băietanul la bun capăt și pe aceasta.

Împăratul se ținù și el de cuvânt dând băietanului plata cinstit, dar rugămintele lui ajungeau la ceriu către băietan, ca să străjuească și noaptea a treia. Povesti băietanului pătărațiile ce avusese cu matahala, zicându-i că dacă l-a învrednicit Cel-de-sus să scape viu nevătămat în două nopți, îl va ajuta și'n noaptea a treia, căci trebuie acum să se aleagă într'o parte.

Băietanul nu se prinse de-odată ; el nu vru să fâgăduască până mai către seară, căci voiă să întrebe pe moșneag ce-i de făcut. Luă sacul cu bani și se duse la el, povestindu-i și întâmplările nopții a doua precum și rugămintele împăratului care-i fâgăduise una din cele două fete și împărăția toată, de-l va scăpa din primejdia nopții a treia.

Moșneagul, bun la inimă și cu dragoste fiiască către băietan, îl sfătui ce trebuie să facă pentru a scăpa și din primejdiile nopții a treia și se duse după trebi, iar băietanul se duse în medean, și cum îi ieșise înainte un sac cu păsă, îl și cumpără îndată, îl duce la biserică, și fiindcă mai eră vreme, dete o fugă și înștiință pe împăratul că e hotărît să rămâie în biserică și'n noaptea a treia.

Când auzi împăratul astă veste, nu mai putea de bucurie, căci ce-i mai dulce în lumea asta decât a trăi îmbelșugat în toate ! Băietanul iute se întoarse la biserică și se puse pe treabă.

Presără păsatul, — meiu, — cum presărase pânea în noaptea întâia și bucii dumicați în noaptea a doua, iar el se puse la cetit ; de astă dată nu mai cetia în strana mare, ci pe sfânta masă în altar. Cetia băietanul cu așa duh plecat și cu atâta smerenie, de pareă că-i un pălimar.

Cum amurgii bine, începù să se audă pe cărarea ce duce la biserică, prin pridvor, prin clopotniță, în biserică și în toate părțile acelaș șgomot, aceeaș ronțăeală ca și în serile trecute. De astădată dihania, pe care băietanul n'o văzuse la chip, eră mai silitoare și mai mâncăcioasă.

Gătind de lucru prin biserică, numai se trezește băietanul că ea deschide ușa altarului. Când îl vede, sare la el să-l prăpădească. Băietanul, galben de frică și rece ca ghiața de spaimă, stătea cu ochii boldiți și se uită cum ea deschide ușa. Odată cocoșul cântă și matahala, mai înainte ca el să înceapă, pune laba pe flăcău. Flă-

căul o lovește c'un băț ce-i dăduse moșneagul, ea rămase încremenită locului, ca o stâncă, fără să se poată mișcă din loc.

Răcniă slutenia de se cutremurau ferestrele; din loc însă nu se putea urni.

Matahala aveă forma unei femei înalte și păroase, părul până'n picioare de lung, cu ochii ca de foc, din cari ieșiau scânteii, și din gură pară de foc. Eră neagră și atât de urită, de nu-ți mai venia să te uiți la ea.

Băietanul stătù cu ea'n biserică, fără să se clintească din loc, până dimineață.

Când venită oamenii împăratului și-l găsiră iarăș teafăr, ba încă păzind acea dihanie spurcată, își făcuseră cruce și alergară de spuseră împăratului cele ce văzură.

Fuga împăratul și împărăteasa la biserică. Matahala când i-a văzut, se smuciă, răcniă și se svârcoliă ca broasca'n gura șarpelui; de geaba se chinuiă spurcata, că din loc nu se putea urni.

Când și-au văzut împăratul și împărăteasa fata în așa stare,— căci ea eră blăstămată de o *zina* a se face așa și a-i mânca și pe ei, — începură a plânge, de curgeau lacrămile lor pârâu.

Se dădù veste'n toată împărăția, și adunându-se preoții, mitropoliții și patriarhii, începură o slujbă frumoasă și un sobor cum nu mai fusese.

Când eră în toiul slujbei, iacă și moșneagul vine la biserică. Cum îl simțește slutenia, tot spre el da ca să-l prăpădească; se vede că pocita îi cunoșteă puterea. În tot timpul slujbei băietanul stătea lângă matahala, care se mai muiase, și pe care o cârpiă cu bățul când se obrăznicia.

După ce sfârși slujba, după ce-i cetiră moliftele de deslegare, moșneagul se vără prin fețele cele mari, împărătești, se duce la băietan, îi iea bățul din mână și trage dihaniei de femei un băț cât putù el. Ce să vezi! De odată ieși din matahala pară roșie ca focul și părul cel lung de pe trup îi căzù. Din urită și *pogoană* ce eră, se făcù așa de frumoasă, de nu mai eră alta ca ea în lume și'n soare.

Fata împăratului rămase curată, povestì celor de față câte pătimise dela blăstămul zinei până atunci.

Împăratul dărui băietanului fata și împărăția și făcură o nuntă cum nu se mai văzuse niciodată. La ea fură poftiți și negustorul și nevasta unde slujise băietanul.

Veselia fu mare în toate părțile.

Moşneagul după ce se sfârşi nunta, la care jucase şi el ca un holteiu, chemă la el pe flăcău, pe fată, pe împărat şi pe împărăteasa şi cu tot sfatul lor şi după ce le spuse că el e *Sfântul Neculaiu* şi că făcuse aşă cu băietanul pentru inima sa blajină, fără răutate, se apropie de fata împăratului şi-i trase trei palme.

Moşneagul se făcu nevăzut, iar din fată ieşiră trei draci negri şi urîţi de se duseră în pustiu, departe de noi să fie»¹.

O variantă a acestei povestiri o întâlnim şi în Oltenia, în următoarea cuprindere :

«Ci-că a fost un om sărac lipit pământului. De sărac ce eră, n'avea nici măta la bătătură, nici căţel, nici purcel, nimic odată, nimic pe sufletul lui, decât o cergă ruptă de care se ţineau *ţarţoanele* şir, o treanţă de rogojină şi *Icoana Sfântului Niculae*.

Ăst om, după ce eră sărac, avea şi un cârd de copii mărunţi : tot *ulcele* de fete.

— Copiii sunt sărăcie la casa omului, îşi zicea Românul nostru; totuş în fiecă an nevasta îi trântia câte-un dolofan de copil, de credea că e *scris*, nu altceva.

Se luase de gânduri bietul Român, care ajunsese de pomină peste ţeri şi mări.

Intr'una din zile, văzând că o să-i moară de foame [copiii], s'a dus la un cârciumar şi a pus icoana zălog pentru două ocă de mălaiu, că alt ce eră să facă ? Haina o detese, cum o căpătase, pe rachiu.

Cârciumarul aruncă icoana sub teighea de unde o ieau copiii şi legând-o, au început a o face căruţ.

Un om al lui Dumnezeu, oprindu-se la cârciumă, să ia un rachiu, aşă din picioare, vede copiii târind icoana prin praf,—icoană sfântă, — pe care o cumpără dela cârciumar, plătind datoria pentru care fusese zălogită. Se duse acasă şi atârnă icoana în cuiu.

În toate zilele se închină baba acelu om la ea şi se rugă să-i ajute ca să vadă negustor pe singurul fecior, după sufletul ei.

La ăst om nemereşte un moşneag, care îndemnă pe *dănacul* babei să se facă negustor, să puie prăvălie.

Se duc amândoi după marfă. Umblând ei prin bâlciu după marfă, aud toba şi [pe] unul care strigă :

1. Culeasă din jud. Suceava şi scrisă de d-l M. Lupescu.

— Cine se găsește să doarmă noaptea în mănăstirea de lângă curtea împărătească, va lua un sac de galbeni.

Dănacul nostru, învățat de unchiș, își iea inima în dinți și se duce în altar apucându-se de cetit *vanghelia*.

Peste noapte vine o matahală să-l mănânce, dar când să ajungă să pună laba pe el, cocoșul : «cucurigu !» Și de odată pierе, parc'a intrat în pământ.

Mare-i fu mirarea împăratului când află dimineată că dănacul e viu nevătămat. Împăratul i-a plătit, dar i-a spus că dacă va sta și a doua noapte acolo, va primi dimineată cinci saci de galbeni.

A luat voinicul și cei cinci saci.

Pentru a treia noapte împăratul i-a făgăduit împărăția și pe fie-sa de nevastă. Băiatul s'a dus și și-a luat un băț dela moșneag ; apoi a intrat în altar. Când a venit matahala, a lovit-o odată de i-au sărit ochii, [de] a rămas *oarbă buștean*.

Dimineata, a treia zi, când a venit cu împărăteasa și fie-sa și au văzut pe voinic sdravăn, au încremenit și au lăudat pe voinic.

Pe când stau ei în biserică, vine și moșneagul, se strecoară prin lume pân' la matahala și-i trage trei ciomege. Din ea ies trei *draci*...

Matahala fusese fata unui craiu vestit pe pământ, și fiindcă *întorsese* vorba părinților, a fost blăstămată să se facă *stafie*.

Pe fata împăratului, când o vede flăcăul așa de frumoasă, de pică, o îndrăgește și o iea de nevastă, și fac o nuntă de se duce pomina. Naș la nuntă, mare minune de n'o fi fost moșneagul care tocmai în urmă a spus că este *Sf. Nicolae...¹*.

O variantă a acestei povestiri o găsim în jud. Muscel, în următoarea cuprindere :

«Eră odată un biet creștin, care sărăcise nevoie mare. Nu avea nici după ce să bea apă. Ce să facă și încotro să apuce? Mai avea un singur odor în casă. Știți ce? *Icoana lui Sf. Nicolae*.

— Ia să vînz icoana asta ; poate-mi mai împac nevoiele.

Și plecă la târg. Pe drum se întâlnește c'un Turc.

— Ce faci cu ala, be ?

— Mi-e de vânzare, boierule !

— Păi, ce e aia ?

— Sfântul Nicolae, boierule.

1. Culegere din com. Catanele, de d-l Șt. St. Tuțescu.

— Și ce trebuie la voi ?

— Păzește casa și toată averea.

— Mare minune ! Apoi trebuie la mine, bre, un slugă ca ala.

— Dacă-ți trebuie, cumpără, jupâne ! îi zice creștinul.

— Și ce mânâncă el ? mai întrebă Turcul.

— Untdelemn, boierule.

— Păi cum îl mânâncă ?

— Il pui într'o candelă și o aprinzi ; il pui apoi în perete și pui candela lângă el. Și vezi ? Asta e mâncarea și băutura lui.

Turcul se miră ce se miră ; pe urmă se tocmește, dă parale și cumpără icoana dela Român, care-și vede de cale îndărăt spre casă, unde-o fi fost.

Acù, Turcu n'avea nevastă, n'avea copii, n'avea slugă. Mâncă la o cârciumă. Cum ajunge acasă, pune icoana în perete, după poața creștinului și aprinde candela. Apoi pleacă să mânânce și lasă ușile descuiate.

— Bre, Nicolae, zice el icoanei, — eu mă duc ; tu îngrijește de casă, să nu mă fure cineva.

Icoana ascultă și tace, iar Turcul își vede de drum.

Când vine acasă, ce să-i vază ochii ? Minune, nepoate ! Nicolae păzise bine casa și nu se furase nimic.

A doua oară tot așa, și tot așa și a treia oară, când n'a ni merit la casa Turcului nici un om cu mâna lungă.

Intr'o zi însă, cum sta Turcul și mâncă la cârciuma de care vorbirăm, iată se apropie de el niște tâlhari și tocmai atunci îl întrebă unul din prieteni ;

— Bine mă, vedem că te zăbovești mult la cârciumă ; pe cine lași acasă de nu duci nici o grijă ?

— Pe cine ? Ascultă, bre ! Am cumpărat o slugă ; îl chiamă Nicolae. L-am pus acolo și am lăsat deschis pe dearândul, că Nicolae păzește bine toată averea.

— Ia să vedem, mă, ce slugă o fi aia, zic tâlharii între ei, când aud. De-o fi mai mic, ori mai prost, să luăm și noi câte ceva. Știi, Turcul e putred de bogat.

— Știu. Hai mai repede.

Și se duc la casa Turcului. Acolo, ușile decuiate și în casă nici o slugă. Dar icoana și candela aprinsă dinaintea ei.

Îi jefuesc casa, se încotoșmează cu tot ce pot duce, și p'aici le e drumul.

Când vine Turcul și vede jaful, Doamne, Doamne ! Se iea cu mâinile de păr. Se vaită, caută'n sus, caută'n jos și tot cercetează el mereu, dar pe icoană tot nu se supără.

— *Be, Nicolae, zice el,*—tu ai adormit. Te-a furat somnul, pe semne, și vezi ? Mi-au jefuit tâlharii casa. Așa o păzești tu ?

Neculae însă ascultă și tace.

— Nu răspunzi ? Uite, *be Nicolae, zice,*—eu te iert ; tot îți dau de mâncare și nu-ți împruținez tainul. Dar bagă de samă să nu mai dormi altă dată și să fii tot cu ochii în patru.

Zice astea, pune undelemn în candelă și o aprinde, lasă iar ușile deschise și pleacă. La cărciumă, unde erau și tâlharii, spune ce i s'a întâmplat și că, de rândul ăsta, a spus lui Nicolae să nu mai doarmă. Tâlharii însă, cum aud, și pricep cine-i Nicolae. Incep să facă haz și să se tainuească.

— Hai, măi fraților, iar la jaf. Să-i luăm ce a mai rămas ; ba să-i luăm și pe Niculae !

Dau ei fuga, dar urciorul nu merge de multe ori la apă. Uita-taseră oamenii că

Cine are mâna lungă,
Pierde și ce are'n pungă.

Când au sosit la casa Turcului, au cotrobăit încoă și încolo, cum le eră obiceiul și au strâns în mijlocul casei tot ce au găsit, făcând vreo trei *molușce*. Apoi s'au repezit cu toții și au pus mâna pe icoană. Dar atunci ce să vezi dumneata, nepoate ?

Intind ei în sus, în jos, la dreapta, la stânga... Ași ! De surda se trudiau. Să mai poată ei lua mâinile de pe icoană ? Ori să se mai cărnească din loc ? Nici vorbă. Ii încremenise acolo Sf. Nicolae.

Se plâng tâlharii, sbiară, țipă, se tot svârcolesc și țin așa până seară, hăt târziu.

Atunci iată că sosește și Turcul.

— Ha, ha, ha ! Voi mi-ați jefuit casa ? răcnește el cât poate și tot blodogorește pe tâlhari, de intraseră aia în frigurile morții.

Și începe să se uite urît și să puie mâna pe o pătăchie.

— Bine, *be, Nicolaie ! Bine că i-ai prins ! Am săți măresc tainul.*

Tâlharii însă plângeau, de săriă cămașa de pe ei.

— Iartă-ne, *jupâne, se roagă ei,* — iartă-ne, că nu mai facem

și îți aducem tot ce am luat, ba și tot ce mai avem cu noi. N'am știut că Nicolae al dumitale ne-o pune la ciochină¹.

Se roagă ei, se roagă mult și bine, până ce i se face milă și Turcului, și se roagă și el de icoană :

— Iartă-i, be, Nicolaie, că-mi aduc tot ce au furat, ba încă mai dau și pe deasupra !

Și atunci, ce să vezi dumneata ! O lacrimă pică din ochii sfântului și... minune ! Tâlharii pot să ridice mâinile și să se dește-lenească. S'au dus într'un suflet acasă și au adus tot ce luaseră și nu luaseră. Apoi au căzut în genunchi înaintea icoanei, mulțumind cu lacrimi Sfântului Nicolae că i-a iertat și i-a izbăvit din amor-țirea și pedeapsa în care căzuseră.

Iar de-aici înainte n'au mai furat și s'au făcut și ei creștini în rândul oamenilor cum se cade².

În sfârșit, a treia povestire, care ne arată deasemeni dragostea lui Sf. Neculaiu pentru oameni și grija ce le-o poartă sfântul, înainte de a face vreun păcat, se aude prin jud. Tecuciu și are următorul cuprins :

Eră un creștin odată, care aveă trei fete mari. Și trei fete mari, știm astăzi ce însemnează : trei pietre de moară, cari nu se pot urni din casă cu una, cu două.

Și omul acela eră fără seamăn de sărac, însă pe lângă sărăcie, îi mai puneă și dracul bețe'n roate la toate treburile câte le începeă, —așa că mai în fiecare zi se pomeniă că n'are cu ce potoli foamea celor din casa lui.

Văzându-se sărmanul într'atât de strâmtorat, se gândi în toate chipurile și nimic nu-i trecu altceva de făcut prin minte, decât că trebuie să-și trimită fetele după câștig.

— Cum o ști !

Și lesne se'nțelege ce vrea să zică treaba asta pentru o fată : să câștige banul cum va ști !

Dar Sf. Neculaiu aflase despre aceasta, așa că în ajunul zilei

1. Zicătoare prin care se arată că cineva e strâns ca în clește într'o afacere, așa că nu mai poate face nimic în altă parte. Izvorăște din obiceiul de a lega plosca la cochina calului.

2. Spusă de păr. Dumitru Ion din Fierești-Dobrești, jud. Argeș și împart. de d-l C. Rădulescu-Codin ; publicată apoi și în *Prietenul nostru*, III, p. 115 și urm.

dintâi, când fata cea mai mare trebiã să-și pângărească cinstea, aruncã în casa omului sãrac o pungã plinã cu 150 de galbeni.

Gãsind bãnetul acesta, omul nostru s'a minunat și a zis :

— Acesta-i norocul fetei mai mari ; e-al ei cãștigul acesta !

A luat-o, i-a gãsit un bãrbat bun,—cã-i erã lesne treaba asta acum,—a mãritat-o și fata s'a dus la casa ei.

Dupã aceasta mai trece ce mai trece și zilele negri vin din nou. Ce sã facã bietul om ? Nimic alta, decãt sã facã vânt fetei de-a doua, dupã cãștig.

— Sã cãștige ea, cum va ști !

Dar Sf. Neculaiu i-a trimis și acesteia tot 150 de galbeni.

Se face și nunta a doua, și cãnd urmã sã plece în calea pãcatelor a treia fatã, cea mai micã, omul se pune pãndar și cãnd Sf. Neculaiu veni la fereastrã ca sã svãrle în lãuntru cea sutã și jumãtate de galbeni, omul il apucã de poala hainei și-i sãrutã picioarele. Da Sf. Neculaiu il îndepãrtã și-i zise :

— Nu-mi mulțãmî mie, ci lui Dumnezeu, cã numai Dumnezeu este purtãtorul gãndurilor bune.

Și de atunci omul cel sãrac, cu cele trei fete mãritate, se cãlugãri și sluji pãnã la sfãrșenie Sfãntului Neculaiu ¹.

În afarã de acestea, se crede cã Sf. Neculaiu este *brodariu*—podar—mare ² și cãlãuzã și sprijin celor ce umblã pe ape.

Prin jud. Tecuciu se aude urmãtoarea povestire :

Sf. Nicolae se spune cã a fost corãbier, îndeletnicindu-se cu negoțul pe apã și cu prinsul peștelui. Într'un rãnd, stãrnindu-se o furtunã mare, corabia lui s'a prãvãlit în apã și o mulțime de oameni s'au înecat, scãpãnd dintre toți numai dãnsul. Atunci Sf. Nicolae a început sã se roage fierbinte lui Dumnezeu și Dumnezeu s'a milostivit și toți cei înecați au îmviat.

Aceștia, în urmã, au început sã se închine lui Sf. Nicolae, l-au fãcut sfãnt și astfel l-a primit și Dumnezeu în ceata aleșilor lui ³.

1. Culeasã dela d-l Șerban Chiscop din com. Țepu. Povestitorul are ca rudã pe C. Cotoranu, frãnghier în Bãrlad. Deci adaugã : «Cotoranu rãmãsesse într'o vreme numai e'un cãpãstru cu care vrea sã-și facã singur samã. Și atunci a gãsit în ușã 1220 de lei».—Cred. Rom. din com. Bãlța-tești, jud. Neamț, împãrt. de d-l I. Preutescu : «Sf. Neculaiu este bun, milostiv, mãritã fetele».

2. Voronca, *op. cit.*, p. 886.

3. Culegere din com. Țepu.

În Ghizdăreștii Dobrogei, precum și prin alte sate dunărene am auzit pescari rostindu-i numele în clipe de primejdie sau chemându-l într'ajutor pentru mai târziu ¹.

Prin Bucovina se zice că Sf. Neculaiu a oprit apele *potopului* chiar, cari căutau, după învăluirea pământului și prăpădirea lumii, să înnece și corabia lui *Noe* ².

Au înțeles, prin urmare, praznicele și petrecerile pe cari le fac în această zi cei ce-și petrec vieța pe ape, — pescari și vâslași, — precum și faptul că Sf. Neculaiu este ales ca patron al marinei.

Macedo-Români au și dâșii această credință, care rezultă din următoarea povestire :

Odată *Sf. Casian*, — cel ce-și are hramul la 29 Fevruarie în anii bisecți,—'a dus la Dumnezeu și a început să se plângă Ziditorului că oamenii nu-l cinstesc și pe dâșul, cum cinstesc pe ceilalți sfinți.

Dumnezeu îl întrebă însă :

— Ai făcut vreo faptă bună în lumea aceasta ? Ceilalți sfinți au făcut multe fapte bune și de aceea au câte o zi de ținare.

Nesfârșindu-și încă vorba, iată că vine acolo *Avul-Nicolo*, — Sf. Nicolae, ud, learcă.

— Sfinte Neculai, îl întrebă Dumnezeu,—de ce ești ud ?

— Uite de ce, răspunse sfântul.—Din pricina vântului mare, eră gata-gata să se înnece o corabie ; cum am văzut-o, m'am aruncat în apă și am scăpat-o de primejdie, iar pe oamenii ei dela moarte.

Atunci Dumnezeu se întoarse către Sf. Casian și îi zise :

— Auzi cum fac fapte bune cei ce au ținare ? Fugi de-aici și la fiecare patru ani, să vii și tu odată.

Și de atunci luna *Fevruarie* are câte 29 zile la fiecare patru ani odată ³.

Următorul colind ardelean ne spune de-asemeni despre rosturile lui Sf. Neculaiu pe ape :

1. *Șezătoarea*, III, p. 102 : Când ai să treci vreo apă mare, fă-ți cruce în margine, și roagă-te lui *Sfete-Neculai*, că el este mai mare peste ape. —Voronca, *op. cit.*, p. 886 : Lui Sf. Neculai să te rogi, când treci pe lângă o apă, ca să scapi de primejdie, nu *Maicei Domnului*.

2. Comunic. de d-l P. Cârstean, com. Vicovul de sus.

3. P. Papahagi, *Basmе aromâne*, p. 20.

Colinda sfântului Nicoară :

Sfântul Sfânt Nicoară

Bun gând și-a gândit,
D'un prânz a făcut,
Câți sfinți c'a poftit
Toți că or venit.
Sfântul Sfânt Nicoară
Puse raze-a treia zi
Și-l văzură ca veni
Pe un cal porumb,
Negru de-asudat,
Albu de'nspumat.
C'un țipău¹ de grâu,
C'o cupă de vin.
Din țipău mișcă,
Din cupă vin bea.

Nicoară'ntrebă :
— Unde-ai zăbovit ?
— Sfinte am zăbovit,
C'am îndireptat
Două luntrii pline
Cu suflete bune ;
Luntrii încărcate
Cu suflete curate.
La mese întinse
Cu făclii aprinse.
Două luntrii grele
Cu suflete rele
La mese strânse
Și la lumini stânse².

Tot ardeleană este și următoarea variantă :

Sfântul Nicolae

Praznic și-a făcut.
Pe cine-a chemat ?
Tot oameni bătrâni,
Tot de sama lui.
Și și-a mai chemat
Pe Sfântul Ion,
Naș lui Dumnezeu,
Și a mai chemat
Pe bun Dumnezeu.
Da el n'a voit,
Că el a fost dus,
Jos pe mare'n jos.
La mijloc de mare,
Nouă corăbioare,

Cinci sunt de creștini,
Patru de păgâni.
Cele de creștini
Tare se rugă,
Tare se'nchină,
Și-apoi pomeniă
Pe bun Dumnezeu.
Cele de păgân,
Nici nu se rugă,
Nici nu pomeniă
Pe bun Dumnezeu.
Domnul că vedcă,
Și se mânia,
Și mi le 'necă!³.

1. Dela ungurescul *czipó*, pâne mică, pânișoară.

2. Impartășit de d-l P. Ugliș. Colinda se încheie cu recitarea următoarelor cuvinte :

Haideți noi, Maică Marie,
Haideți noi la liturghie !
Și te, gazdă, 'nveselește,
Și pe noi ne dăruiește
C'un colac de grâu frumos,
Din pelița lui Hristos !

3. A. Bârseanu, *Cincizeci de colinde*, Brașov 1903, p. 18—9.

Prin jud. Tulcea, varianta acestui colind, purtând numele de *Colindul sfântului Nicolae*, sună astfel :

Icea în cestor curți,
 Bunul Dumnezeu ¹
 Și'n cestor domnii,
 D'un prânz s'a gătit,
 Toți sfinți mi-au chemat,
 Toți sfinți și părinți,
 Toți sfinți mi-au venit,
 Toți sfinți mi-au sosit,
 Sfinți d'ai cerului
 Și d'ai raiului.
 Sfântul Nicolae
 Treabă și-a fi avut
 Și el n'a venit.
 Treaba lui cea mare
 Pe bogaz de mare ².
 Nouă corăbioare,
 Nouă ș'alte nouă :
 Nouă creștinești,
 Nouă păgânești.

Pe cele creștinești
 El le-a vămuț
 Și le-a slobozit.
 Celea păgânești,
 Vamă le-a luat,
 Vamă fără samă.
 Prunduiăș de mare,
 De azi înainte
 Care or mai trece,
 Vamă să le ici,
 Vamă fără samă.
 Gazda lui Hristos,
 Să fiți sănătoși
 Și mult bucuroși
 Cu feți
 Logofeți,
 Cu-a ta jupâneasă,
 Sănătate'n casă ³.

Prin Bucovina se mai spune că Sf. Neculai [înainte de a fi sfânt, de sigur,] «eră bețiv mare», dar aveă multă putere ; «la Sf. Neculaiu se roagă oastea când merge la bătălie, că Sf. Neculaiu șade călare pe un tun,—așă se vede scris. Pe Sf. Neculaiu și *Turcii* îl țin și s'a luat obiceiul în armată ca să se roage la sfântul cel-țin *Turcii*» ⁴.

Un bocet ne arată pe Sf. Neculaiu cu unele rosturi în *soarta* sufletelor pe lumea cealaltă.

Draga noastră măicuță,
 Iubita noastră miluță !
 Eu ți-aș mai spune ceva :
 Roagă-l pe cine-i rugă,
 Roagă-l pe *Sân-Neculaiu*,
 Să-ți facă parte de raiu ! ⁵.

1. Refrenul *Bunul Dumnezeu* se repetă după fiecare vers.

2. N. Păsculescu, *Lit. pop. rom.* p. 334 : bogaz, gărlă formată dintr'o apă mai mare.

3. *Ibidem*.

4. Voronca, *op. cit.*, p. 717—8.

5. Marian, *Immormântarea*, p. 582.

Prin munții Sucevei și prin unele părți din Bucovina se crede că *hoții* se roagă acestui sfânt, ca să le ajute în isprăvile lor ¹; de aici poate a ieșit și numele de *Sfântu-Niculae din cuiu* sau *Sf. Niculac de pe coardă*, ce se dă biciului sau vârguței, — *nânașei*, — cu care părinții amenință pe copiii prea obraznici, arătând biciul sau nuiaua numai cu degetul.

Gospodinele se roagă lui Sf. Neculaiu pentru ajutor, iar fetele pentru noroc. O rugăciune care se aude și prin jud. Dolj e aceasta :

Sfinte Nicolae, chiabur mare,
Pune mușților hotare
Și dă ruble ferecate
Fetelor nemăritate! ².

Barbații duc lumânări la biserică și dau liturghii ³.

Prin unele părți din Oltenia, Sf. Neculaiu se serbează pentru ajutor la *boale*, dar mai ales la lovituri ⁴.

Prin jud. Muscel se fac praznice ⁵.

Iarna, după spusa multora, începe la Sf. Neculaiu ⁶. Sf. Neculaiu «e un moș bătrân cu barbă albă. Atunci trebuie să-și scuture negreșit Sf. Neculaiu barba lui cea albă, adică trebuie să ningă neapărat. Iar când se întâmplă câte odată ca la Sf. Neculaiu să fie locul negru, atunci se zice :

— Hei, a'ntinerit Sf. Neculaiu » ⁷.

1. Credință împart. de d-l Teofil Bizom, com. Vatra Dornei.

2. Culegere din com. Halângești-Zaicoiu, împart. de d-l N. I. Dumitrașcu.—I. A. Zanne, *op. cit.*, VII, p. 179.

3. Unele femei duc și colivă la biserică. Intr'o cârtică din 1847, cetim aceste șire: «Fata oprește colivă din ziua de *Sf. Nicolae*, adică dela 6 Decemvrie, pe care o pune la icoane, apoi în seara despre *Sf. Vasile*, iea cea colivă și o pune pe o masă înaintea unei oglinzi având pe masă două lumânări și o sticlă cu vin sau cu apă; după aceasta, fata se închina rugându-se Maicii Domnului să-i arate pe cel ce are să-i fie ei barbat, și așa se culcă și doarme fără să mai vorbească cu cinevaș. Și de nu va putea ea să se deștepte, o deșteaptă altul; este însă datoare, îndată ce se va deșteptă, să nu vorbească cu nimeni și să meargă drept la oglindă și tacând să se uite și la o parte și la alta a oglinzii, în care crede că vede pe acela ce are să-i fie barbat, plimbându-se» (Cfr. *Șezătoarea*, XIII, p. 101).

4. Dat. și cred. Rom. din com. Catanele, jud. Dolj, comunic. de d-l St. St. Tușescu.

5. R.-Codin, Mihalache, *op. cit.*, p. 91.

6. Marian, *Sărbătorile*, I, p. 94.

7. R.-Codin, Mihalache, *op. cit.*, p. 91.—Cred. Rom. din com. Bălța-tești, jud. Neamț, împart. de d-l I. Preutescu: Dacă ninge [în ziua lui], se zice că *Sf. Neculai își scutură barba*.

«La Sân-Ion se duce *neaua* (se înfrânge iarna) dacă a adus-o *Sân-Nicoară cu cal alb*, sau cu alte cuvinte, dacă a venit Sân-Nicoară pe cal alb, Sân-Ion va merge pe cal negru, adică va duce iarna»¹.

Prin jud. Suceava se zice că atunci când Sf. Neculaiu găsește Bistrița neînghețată, pune pod² peste ea³.

Ziua începe să se mărească puțin : «La Sf. Neculaiu se întoarce noaptea la ziuă cu cât se sucește puiu'n găoace»,— zice poporul⁴.

II. Mugiri.

La coloniștii români din Bosnia, aflăm că la Sf. Neculaiu se practică următoarea datină care se numește *Mugiri* sau *Blekavițe* :

«Seara, feciorii merg cu tambure⁵ și clopote pe la case, și cântă și sbiară, cerând [și neîncetând] până ce nu li se dă fasole, cartofi, etc. După ce au primit aceste daruri, ei mulțămesc și poftesc sănătate stăpânilor casei».

Nu ni se descrie în amănuntele sale această datină, însă se spune că «un asemenea obicei se află și la populațiunea ortodoxă rurală din ținutul Novi în Bosnia», care ne este cunoscută. Descrierea acestei datine, numită la acea populațiune *ciaroice*, vom reproduce-o, pentru a stabili, după părerea noastră, identitatea dintre *Mugiri*, — datină la Sf. Neculaiu, — și *Capră* sau *Brezaie*, — datină la Crăciun, la Românii din amândouă părțile ale Carpaților.

«In ciaroite... — și deci la *Mugiri* sau *Blekavițe*, — merg 5, 7 sau 9 oameni. După rol, persoanele poartă diferite nume : *Prikazivalo* (actorul), *jarac* (țapul), care poartă clopotul, *motanul* care cere slănină, *fata* (fecior îmbrăcat ca fată) care cere caier ; ceilalți sunt cântăreți. Când ajung la o casă, îndată se închide ușa înaintea lor, iar ei cântă :

— *Otvor dvore dobar domacine*, etc. (Deschide ușa, bun stăpân). După ce au sfârșit cântecul, stăpânul casei deschide ușa și ciaroitele intră în casă. Acuma începe hazul adevărat : Țapul sună

1. Marian, *Sărbătorile*, I, p. 224.

2. Pod de ghiață ; o îngheța.

4. *Șezătoarea*, VI, p. 35.

4. R.-Codin, Mihalache, *op. cit.*, p. 91.

5. T. Filipescu, *op. cit.*, p. 136.— *Tambura* e un instrument de muzică la Sârbi (Croați), pe care se cântă cântecele populare.

cu clopotul, mugește și cere sare; motanul face *miau* și cere slănină, fata se arată ca și când ar toarce și cere caier, toți cer câte un fuior de lână, pe care-l leagă de cureaua dela straiță. Ciaroițele capătă și câte un blid de fasole, grâu, etc.

Când actorul primește darurile, el zice:

— Să vă ajute Dumnezeu și să vă înveselească norocul bun. A cui e casa, Dumnezeu să-i ajute și în casă să fie o bună stăpână. Câte grăunțe de sare, atâția tovari (poveri pe cai) să aibă stăpânul!

Ceilalți strigă în cor:

— Amin, etc.

Pe urmă își ieau rămas bun cu cântecul:

— Zbogom ostaj dobar domacine (Rămâi cu Dumnezeu bun stăpân).

Poporul se teme să nu-i belsteme ciaroițele și pentru aceea toți îi primesc în casă și-i dăruiesc.

Ei se adună la Sf. Nicolae (6 Dec.) și umblă în ținutul acela 8 zile, pânăla *Sf. Nicolae mic*. Toți sunt îmbrăcați în haine de toate zilele, — afară de fată, — pe cap pun busuioc și câte un măr, care e împodobit cu cocoși, — floricele de porumb. După opt zile împart darurile și se împrăștie. Pe actor îl numesc ciaroițele *staraț*, moș. Poporul zice că ciaroițele sunt Iude, Jidaniî cari au căutat pe Hristos ca să-l omoare»¹.

Datina *Caprei* sau *Brezaiei* vom cunoaște-o când vom descrie sărbătoarea Crăciunului. Atunci vom vedeà deplina asemănare între aceasta și Mugiri sau ciaroițe.

III. Praznicul morților năpraznici.

Prin unele părți din Bucovina este datină ca a doua zi de Sf. Neculaiu să se facă praznice pentru cei morți de moarte năpraznică, cum ar fi înecații, mâncații de lupi, ș. a., precum și pentru cei pierduți fără urmă prin lume. Pe alocuri se fac și slujbe bisericesti pentru aceștia².

1. T. Filipescu, *op. cit.*, p. 136—7.

2. Voronca, *op. cit.*, p. 389 și 887.

IV. **Simicoară.**

Simicoară sau *Sim-Nicoară*, după credința Românilor din unele părți muscelene, este fratele lui *Sf. Nicolae*, serbându-se a treia zi după acesta prin unele părți, iar prin altele la o săptămână,—a doua zi de *Sf. Spiridon*. E deci *Sf. Nicolae mic*, pomenit mai sus. El se serbează pentru *friguri*¹.

Prin Oltenia se ține o sărbătoare : *Sora lui Sf. Nicolae* «pentru lovituri». N'am putut afla însă ziua sărbării².

1. R.-Codin, Mihalache, *op. cit.*, p. 92.

2. Culegere din com. Cătanele, jud. Dolj, comunic. de d-l Șt. St. Tuțescu.

SF. FILOFTEA.

Sărbătoarea *Sfintei Filoftea*, ale cărei moaște se află la Curtea de Argeș, se ține numai prin partea de mijloc și apus a Munteniei și, după cât se pare, și prin Oltenia.

Legenda ei, care se aude în popor, va fi, firește, înrâurită de povestirea Vieților sfinților. Pentru Oltenia, are acest cuprins :

«S'a auzit din bătrâni că *Sf. Filoftea* a fost o fată milostivă dela Dumnezeu. Nu eră călător să treacă pe drum și să nu-l întrebe de a mâncat sau nu. Și de nu mâncase, îi da să mănânce.

Intr'o dimineață, tatăl său plecând la arat cu mai multe pluguri, a lăsat vorbă acasă ca fie-sa să se ducă cu demâncare la oameni, la pluguri. Cum a gătit, Filoftea a plecat cu demâncarea. Pe drum s'a întâlnit cu niște oameni flămânzi și le-a dat să mănânce ; apoi a luat-o îndărăt acasă, că știà ea bine ce o așteptă, dacă s'o duce la pluguri cu mâna goală. A făcut altă demâncare și fuga la pluguri, c'o fi leșinat oamenii de foame. Tată-său, când a văzut-o tocmai pe la chindie cu prânzul, s'a făcut foc de mânie, că de ce a venit așa de târziu ? Și dând cu barda, de unde eră de la plug,—ca de-o asvârlită,—i-a tăiat piciorul. Și a căzut de-odată moartă la pământ fecioara.

Indată s'a coborât o candelă la capul ei, de sus, dela Tatăl ceresc. S'au căsnit ei toți oamenii s'o mute de pe loc, s'o ducă acasă, dar nu s'a putut, fără puterea lui Dumnezeu, s'o ridice din loc. Dacă au văzut ei și au văzut, le-a venit în gând și au rânduit-o la toate mânăstirile.

Preoții s'au rugat în sobor, dar degeaba.

Au pomenit toate mânăstirile din țara lor, și ea nu făcè nici un semn. In cele din urmă, preoții au rânduit-o la mânăstirea frumoasă a Argeșului. Punând acum mâna pe trupul ei, au văzut că Sfânta s'a deslipit de pământ.

Și așa au luat-o de acolo și au dus-o la Argeș, în mănăstire, unde stă și azi» ¹.

Prin jud. Olt, se aude următoarea variantă :

«*Filoftea* a fost fiica unui om sărac, dintr'un sat din jud. Argeș.

Fata asta eră foarte cuminte, darnică și milostivă. De câte ori se ducea cu mâncare la tatăl său, cu cine se întâlnea, aceluia îi da de ale mâncării, așa că ajungea la muncă numai cu mâncarea pe jumătate.

Odată tată-său s'a luat *așteamătu* după ea, să vadă cui dă întotdeauna atâta mâncare.

Mare i-a fost mirarea însă când a văzut-o că împărția mâncare la toți săracii, la toți copiii cari spuneau că le este foame.

Atunci tatăl său, de necaz, cum mergea după ea, a dat cu bațda de-a svârlita și a ajuns-o cu colțul la un călcăiu,—unde i se vede și astăzi semnul.

Prin bunătate, prin cumințenia ei, prin faptele ei bune și milostive, s'a făcut sfântă.

Moaștele ei sunt la Mănăstirea Curtea de Argeș» ².

Tot cam în acest fel se povestește și prin jud. Muscel :

Sf. *Filoftea*, fiind fată milostivă, tatăl ei, om căinos la inimă, a aruncat cu bardă într'insa și a ucis-o. Înainte de a muri, a venit un vârtej care a ridicat-o până la *vântul turbat*, de unde a căzut jos moartă.

«Pe sfânta n'au putut-o urni din loc, nici cu cai, nici cu boi, că nu vrea să intre în nici un oraș mare, că orașele, mai ales ale mari, ci-că sunt păcătoase rău.

Când i s'a pomenit însă de Curtea de Argeș, s'a făcut ușoară cum e pleava.

Ací a adus-o și ací se păstrează moaștele până'n ziua de azi.

O scot numai vara de-o plimbă prin sate și fac slujbe și sfeștanii pentru a plouă, atunci când e seceta mare.

În ziua de Sf. *Filoftea*, femeile și fetele nu lucrează nimic în casă, că e rău de *a boală*, — boala copiilor» ³.

1. Culegere din com. Catapele, jud. Dolj, de d-l Șt. Șt. Tușescu.

2. Spusă de Marin Mogos din Bărăștii-de-Vede, împart. de d-l N. I. Dumitrașcu.

3. R.-Codin, Mihalache, *op. cit.*, p. 91.

ANA ZACETENIA.

Sub numele de *Ana Zacetenia* sau *Ana Zaștenia* ¹ poporul român din Bucovina înțelege sărbătoarea *Zămislirii Sfintei Ana*, care se prăznuște la 9 Decembrie.

În această zi, «e bine de început tot lucrul, că merge cu spor. În ziua aceasta se deapănă *lort* pe sită și se face un călepaș, se spală bine și se sfințește și apoi se face din el o biciușcă. Aceasta e bună când încep fetele la *stative*, s'o lege la mână, că lucrează cu plăcere și spor; apoi e bună să măie *vaca* cu ea, când merge la junc, să nu meargă de multe ori» ².

Prin com. Straja, fetele și femeile se scoală disdedimineată și încep o mulțime de lucruri, înainte de a răsări soarele, ca să le crească fiecare lucru ce-l vor începe peste an, precum crește ziua de la această sărbătoare încolo ³, căci dela această zi, «*soarele* se dă înapoi spre vară», mărindu-se ziua atât de mult, «cât sare cocoșul din prag» ⁴. Prin alte părți se spune că dela Ana Zacetenia și până la *Sf. Spiridon*, ziua și noaptea stau pe loc și că numai dela această dată înainte, începe ziua să se mărească cu câte puțin ⁵.

1. C. D. Gheorghiu, *op. cit.*, p. 101.

2. Voronca, *op. cit.*, p. 1078.

3. D. Dan, *Straja*, p. 93—94.

4. Voronca, *op. cit.*, p. 420, 616.—C. D. Gheorghiu, *op. cit.*, p. 101.

5. Voronca, *op. cit.*, p. 763.

SPRIDON, FĂCĂTORUL DE MINUNI.

Intâia povestire a *Sfântului Spiridon*, pe care poporul îl numește *Spridon*, *făcătorul de minuni*, sau numai *Spridon*¹ prin Bucovina și Moldova, sau *Spiridon* prin alte părți, se aude prin jud. Putna și sună precum urmează :

«Eră odată o vreme când *faraon* ținea fierul cu mâna în foc și nu se frigea. Atunci, la faraon, ducându-se un călugăr, el îl puse să țină fierul în foc cu mâna. Inșă călugărul frigându-se, nu putu.

Faraon se culcă între două surori ale lui. El puse și pe călugăr să doarmă între dânsese.

După asta călugărul făcu cu una din ele un băiet. Atunci Dumnezeu trimise un glas din cer și spuse să i se puie numele copilului *Spridon*, *făcătorul de minuni*.

Copilul *ceala* făcându-se mare, porni prin lume să se sfințească cu mai mulți oameni : Jidani, Sârbi și alții. El porni la drum, călare pe un *măgar* și mai luă cu dânsul și un *cal*. Și băietul *ceala* avea straie rele, tare rupte, opincile sparte, căciula tot așa, și tovarășilor lui de drum tare le eră rușine cu dânsul așa cum eră.

Merseră ei pe drum cât să fi mers, și numai se făcu noapte.

Dacă au înnoptat, au mers acolo pe drum. Ei mergând cu toții după sfințenie la un împărat și căindu-se că luaseră cu dânsii pe băietanul *ceala*, ca să se scape de dânsul, noaptea, se sculară, tăieră capul măgarului și al calului, le lăsară așa și fugiră. Sculându-se băietul dimineața și văzându-se singur, și capul calului tăiat, cum și al magarului, din fugă, fără să bage de samă, luă capul calului și-l puse magarului și pe al magarului îl puse calului. După asta încălecă și se luă după dânsii și-i ajunse.

Pentru asta, se vede și azi la măgar o dungă la gât.

Dacă i-a ajuns, a trecut înaintea lor.

Pe urmă, merse el, merse, și iar s'a făcut seara. Dacă s'a făcut seară, s'a culcat iar cu tovarășii lui de drum. Atunci ei, iarăș noaptea,

1. De aici *Spridonia*, Eforia spitalului Sf. Spiridon din Iași.

ca să-i facă rău, ca să nu se mai ducă la împărat, să se sfințească, ci numai ei, s'au apucat și au jupoiat caii de piele dela genunchi în jos până la glesne și pe urmă au fugit înainte.

Când se sculă băiatul, adică Sf. Spridon, porni iar după dâșii și-i ajunse la împărat, unde trebuia să se facă sfinți. Împăratul, cum îl văzù, îl întrebă :

— Unde ți s, mâi, pieile dela picioarele cailor ?

— Am trecut, răspunse el, prin niște tină și le-am suflecat ismenele.

— Ai, Doamne, ne-ai înșelat și am venit până aici, răspunseră *Jidanii*.

— Până nu-ți înșelă, să nu trăiți !

După asta întrebă pe Sârbi.

— Da' voi ce căutați ?

— Alelei, Doamne, n'am mâncat nimic acasă !

Împăratul ridică atunci în sus o cărămidă mare, care n'ò putea ridica nimene. Spridon băietul, care până atunci se făcuse mai prost și umblă lăturile, acum se apropie de împărat.

Împăratul îl întrebă :

— Da tu, mâi prostule, ce cauți aici la mine ?

— M'am luat și eu după oamenii aceștia.

După aceasta, împăratul îi întrebă pe toți oamenii ce se duseseră la dâșul ca să se sfințească, din câte lucruri îi făcută *acea cărămidă*. Acel care va ști să răspundă, se va face sfânt, făcător de minuni.

— Ii făcută din două părți, răspunseră oamenii aceia.

— Ba-i din trei părți alcătuită, răspunse prostul.

— Bine, dacă-i făcută din trei părți, zise împăratul, — să-mi arăți cari-s.

El atunci o luă în mână, o strânse, și *focul* se ridică în sus, *apa* căzù în jos și în mână rămase cu *lutul*.

Atunci împăratul, văzând așa, îi dete numele de *Sfântul Spridon, făcătorul de minuni*.

Și așa a fost povestea acestui sfânt»¹.

O variantă a acestei povestiri se aude și prin jud. Muscel, în următoarea cuprindere :

«Ci-că au plecat odată la drum *Sf. Spiridon* cu *Sf. Petru* și cu

1. Impărtașită de d-l N. Mateescu, inv. în Movilița.

Simmicoară. Apucându-i noaptea pe drum, ei au tras la un han, să măie noaptea acolo.

Au băgat la grajd caii și măgarul,—că Sf. Spiridon erà călare pe măgar.

Fiindcă Sf. Spiridon însă erà om *sec*, ceilalți din tovarăși se hotărîră să plece peste noapte singuri, iar pe Spiridon să-l lase la han. Și ca să nu-i mai poată prinde de pe urmă, să-i taie măgarul și să-l lase pe jos.

Așa făcură. Dar noaptea, când intrară pe întuneric în grajd, în loc să taie capul măgarului, înnimeri la unul din caii lor și-i taie gâtul.

Când văzură greșeala, tăiară și măgarul, lăsându-i morți, cu capetele alături, iar ei încălecară amândoi pe acelaș cal, cel care rămăsese sdравн și... să te păzești.

Când se deșteptă Spiridon și văzù șiretenia tovarășilor lui..., fuga la grajd, să-și încălece măgarul și să-i prindă din urmă.

Încă nu se luminase bine de ziuă. Când intră în grajd și văzù vitele omorîte, se luă cu mâinile de păr. Cum însă el erà sfânt, luă capetele de alături și le puse la gâturi, și minune, se și lipiră și înviară dobitoacele pe cum fuseseră. Atât numai că mai de întuneric, mai de *rătunçală*, sfântul puse capul calului la măgar, și p'al măgarului la cal. Încălecă pe cal, luă și măgarul alături, și... sbughe-o după tovarăși.

Când îi ajunse, ăia se mirară ca de altă *hăia*.

— Ce, mă păcătoșilor, voi credeți că eu o să mă prăpădesc fără voi? Uite că eu tot ăla sunt, iar voi tot niște prăpădiți rămâneți și niciodată n'aveți să călcați în urmele mele și să faceți ce oi face eu.

— Și ce brânză mare poți face tu, iar noi nu putem?

— Puteți face voi dintr'un lucru trei lucruri deosebite, dintr'odată?

— Asta nu se poate.

— Ba se poate, prea se poate.

— Cum?

— Uite cum; și zicând aceasta, luă o *cărămidă* și când o strânse puternic în mână, fumul și vâlvoarea se ridicară în sus, apa *giurul* în jos, iar huma îi rămase în mână.

Dela întâmplarea cu capetele cailor și cu cărămida, îi zice *Făcătorul de mimini*.

Și așa calul d'atunci a rămas cu capul mic,—față cu mărimea lui, fiindcă e capul măgarului, pe când măgarul, dimpotrivă, are capul foarte mare și urechile foarte lungi, pentrucă n'a fost dela început ale lui, ci ale calului»¹.

A doua variantă a acestei legende se aude și prin Bucovina, în următoarea cuprindere :

Odată Sf. *Spiridon* a trebuit să plece la sesie de călugări cu alții, căci și el eră călugăr. Ceilalți călugări însă, cari aveau ură pe dânsul și cari-i ziceau că-i nebun, s'au apucat și au tăiat capetele la cei doi cai ai lui, socotind astfel că sfântul nu va avea cu ce merge și fi silit să rămână la mânăstire.

Sf. Spiridon însă, cum a văzut aceasta, s'a apucat repede și a pus capetele cailor la loc, i-a înhămat la trăsura și a plecat spre sesie, băgând de seamă tocmai pe drum că lucrurile s'au întâmplat altfel decum a voit el, și anume capul calului alb eră pus la cel negru și capul celui negru la cel alb.

Firește, când călugării au văzut lucrul acesta, s'au minunat foarte, dar au tăcut.

La sesie, Sf. Spiridon a luat o cărămidă și a strâns-o în mână. Din cărămidă, focul s'a ridicat în sus, apa a căzut jos și lutul a rămas în mâna sfântului.

Dela această minune a Sfântului Spiridon a rămas *crucea*.

— Aceasta-i crucea ! Nu-i așa cum ziceți voi, numai «în numele Tatălui, al Fiului», ci așa : în numele Tatălui, al Fiului și al Sfântului duh, amin !

Și rostind aceste cuvinte, sfântul și-a unit cele trei degete și și-a făcut semnul crucii².

A treia variantă a acestei povestiri se aude prin Oltenia ; ea ne povestește minunea capetelor tăiate și apoi a *urdei*, în loc de a cărămizii :

«Ci-că [atunci] când a fost chemat la sobor, Sf. Spiridon a plecat la drum, a mers, a mers până ce l-a apucat noaptea și s'a oprit să se odihnească la un conac. Alți sfinți l-au ajuns de pe urmă la acel han, unde au rămas până dimineată.

Culcându-se toți, peste noapte, când a fost să se revarse zorile, cei cari veniseră în urmă, s'au sculat pe furiș, ca să nu simtă sfântul. Sf. Spiridon a rămas culcat.

1. R.-Codin, Mihalache, *op. cit.*, p. 92—3.

2. Voronca, *op. cit.*, p. 763.

Merg ei, ce merg, și unul, ca să nu meargă și Sf. Spiridon deopotrivă cu ei la sobor, s'a dus îndărăt la han, de-a tăiat capul calului și pe al măgarului, că Sf. Spiridon umblă călare pe cal, iar sluga pe măgar.

Oameni răi, — ce să le faci !

Când s'a deșteptat Sf. Spiridon, ă văzut că ailalți plecaseră fără a-l vesti și pe el. Până să se desbrace, a trimis sluga să puie șeile pe cai. Care nu-i fu mirarea, când sluga ducându-se, găsi dobitoacele cu capetele tăiate și moarte mortăciune.

S'a întors o slugă îndărăt și i-a spus tărășenia :

— Ne-a tăiat caii, le-a tăiat capetele.

Sf. Spiridon a spus :

— Dă fuga de le pune capetele la loc și pune șeile, c'am zăbovit !

Din grabă, sluga a pus capul calului la măgar și pe al măgarului la cal, a pus șeile și au plecat înainte.

Când a ajuns la sobor, unde erau chemați sfinții, Sf. Spiridon și-a arătat minunile.

A luat *urda* și când a strâns-o în mâni, jos a curs apa, sus focul, iar în mână a rămas noroiul, — gunoiul...»¹.

Minunea schimbării capetelor se aude și prin jud. R.-Sărat².

A doua povestire se aude prin jud. Tecuciu și sună, pe scurt, astfel :

«Pe Sf. Spiridon cuvine-se să-l serbăm, pentrucă e o zi într'un an, și e mare făcător de minuni.

El a luat capul bouului și l-ă pus la cal și pe al calului la bou.

Odată a fost strămtórat de ceilalți sfinți, că de ce e sfânt ?

— Sunt sfânt, a răspuns Spiridon, — pentrucă așa vrea Domnul : sunt mare făcător de minuni.

— Una de probă, strigară ceata sfinților.

Și Sf. Spiridon luă o piatră și-o strânse până când piatra slobozi jos apă.

Ceilalți sfinți se minunară și-l primiră între dânșii»³.

A treia povestire ne arată pe scurt că Sf. Spiridon fiind pot-

1. Culegere din com. Catanele, jud. Dolj, de d-l Șt. St. Tuțescu.

2. Candrea, Densușianu, Speranța, *Graiul nostru* I, p. 625 : Sf. Spiridon «a luat capul dela cal și l-a pus la măgar».

3. Culegere din com. Țepu, împărt. de fratele meu Vasile.

covar, din greșeală a tăiat odată picioarele unui cal pe când îl potcoviă, dar îndată i-a pus piciorul la loc¹.

A patra povestire, în legătură cu schimbarea capetelor, se aude prin jud. Vâlcea. Ea ne arată cum Sf. Spiridon a tăiat capul *dracului* și al unei femei, schimbându-le apoi unul cu altul,—lucru care de altfel îl face și *Sf. Petru* după alte povestiri :

«Sfetele Spiridon, făcător de minuni, ci-că umblă cu Sfetele Petre p' o cale. Da Sfete Spiridon se abătù într' o *leasă* de mărăcini și dete peste dracul călare pe muiere. Sfete Spiridon, de mare ciudă, școase sabia și le reteză capul la amândoi, și plecă lăsându-i *cărăbăniți*. Se duce Sfete Spiridon, ajunse la Sfete Petre și-i spuse tărășenia.

Da Sfete Petre îi fu milă și zise :

— Rău făcuși, Sfete Spiridoane, și poate să se mânia cumvâ Dumnezeu pe noi ; ar fi bine să te'ntorci, să le pui capetele la loc ; roagă-te la Dumnezeu, și cum ești făcător de minuni, o să învieze.

Sfete Spiridon s'a întors iute îndărăt, și, de grabă, a greșit capetele : a pus capul dracului la muiere și pe al muierii la trupul dracului și i-a înviat așa. Și de atunci, toate muierile câte se trag din blăstămata aia de muiere, sunt cu cap de drac, da nu se cunosc din celelalte. Și ce crezi că muierile ălea lepădate de suflet, cari scot pe dracul, cari fac vrăji și învrăjdesc oamenii, fac de sparg casele Românilor, își omoară copiii, beau buruieni să nu mai facă copii și câte feluri de lucruri nelegiuite,—ce, crezi că ălea sunt curate ? Nu te mai gândi, că alea au ceva din partea diavolească»².

A cincea povestire, care se aude prin jud. Tutova, cuprinde unele părți comune povestirilor de mai sus ; are însă și părți nouă precum și alte amănunte, înrâuriri ale împrejurărilor de astăzi. Cu-prinsul acestei povestiri este următorul :

«Așa, se zice că *Sfântul Spiridon* e născut numai din tată ; ce fel, vom vedea noi iaca acuș.

Pe vremea aceea ci-că eră un oarecare *Arie*, păgân, care cuteză, Doamne păzește, să zică că Hristos nu-i Dumnezeu. Or mai fi ei și-acù, nu-i vorba, da eu zic să ne ferească Dumnezeu de așa oameni, că, credeți : *secetele* acestea nu-și au rostul lor ? Ehehè, știe Dumnezeu ce face și lighioanele acelea de oameni, — că mai bine nu le-aș zice, nu rămân nepedepsite de mâna lui Dumnezeu.

1. Candrea, Densușianu, Speranța, *op. cit.*, p. 271 ; jud. R.-Sărat.

2. *Șezătoarea*, III, p. 33.

Și cum spuneam, Arie acesta, decât : tare și mare că Hristos nu-i Dumnezeu și că el a fost ca orișicare om, a trăit, a murit și că de-atunci s'a isprăvit cu el. Da vezi c'au mai fost și oameni de-ai lui Dumnezeu și n'au lăsat ei cu una, cu două, să li se spurce credința cu asemenea *polime*. Ehehè, știe el Dumnezeu cum va învărti lucrurile.

Și erau niște călugări prin părțile acelea. Călugării aceștia erau tare evlavioși și cu frica lui Dumnezeu. Auziseră ei de așa îndrăzneală a lui Arie, cel cu inima neagră de răutate, și au plecat cărduri-cărduri să bată pe Arie cu cuvântul. Că poate păgânul să scoată din gură asemenea vorbe, fără teamă de mânia lui Dumnezeu ? Mulți se minunau chiar că-l mai rabdă Ziditorul pe fața pământului.

Se duceau călugării pusderie, pe jos, încât mergeau zile întregi pân'ajungeau să-i vină mințile la loc și să-l ierte Dumnezeu, că nu-și dă seama de ce face. Apoi fiecare își dădea părerile, și nimeni nu erà care să mai țină de partea lui Arie, dar el tot nu se lăsà.

Printre călugării cari mergeau la Arie, iată erau doi, din locuri tare cu îndepărtare, și aveau de trecut munți și văi adânci și codri prin cari n'ar fi îndrăznit să plece orișicine. Și treceau călugării aceștia printr'o pădure, iar în pădurea asta erà un crâșmar la o răspântie de drum, unde poposiră și cei doi drumeți ai noștri, ruți de oboseală.

La crâșma asta erau o mulțime de fete. Da dă ! Călugării noștri is călugări, da și călugării is oameni ; și apoi omu-i supus păcatelor. Așà că, iute, călugării se cam temeau de ispità.

— Unul 'ce :

— Măi frate, știi tu una ?

— Oiu ști, dacă mi-i spune, răspunse celalt.

— Păi, uite ce, măi frate, zise el din nou ; eu, când m'oiu culcă la crâșmar, am să-mi leg deasupra la coardă o basmă cu apă rece, așà că dacă m'o duce ispita să păcătuesc, Dumnezeu o să slobozească apa, și eu o să mă trezesc ; și atunci scap de păcat.

— Că bine te gândiși, frate, adaoase celalt ;—eu mă tem și mai mult, ca să scap, am să pun deasupra mea, pe coardă, un hârb cu cărbuni aprinși, că, de se va întâmplà să păcătuesc, Dumnezeu va vârsà hârbul cu cărbuni peste mine, eu m'oiu trezi și oi scâpà de păcate !

Ajung călugării la crâșmăr. Erà noapte, și cum erau ei oste-

niți, n'au așteptat mai mult: a făcut fiecare după cum își zise mai înainte și se culcară fără nici o grijă.

Acù, nici mai rămâne vorba că fetele dela crâșmă i-au mai râs, i-au mai năcăjit, ca să-i adulmece, dar în zadar: călugării își țineau firea și nu se dădeau ei așa de lesne. În sfârșit, adorm. Da fetele tot pe capul lor.

Cam pe-aproape de miezul nopții, sări unul *arsa* din așternut: căzuse hârbul de cărbuni peste el, și nu degeaba doar, că un diavol de fată eră pricină.

Se desmeticește bietul călugăr, îmbrânțește diavolul de lângă el, se scoală și fuge afară cu antereul pe umăr. Se îngrozise bietul călugăr de păcatul care eră cât pe ce să-l facă, dar scăpase. Smulge din antereu niște bumbac, se șterge, și făcându-l șumuiog, îl su-pune în stresina casei crâșmarului. Apoi se duse și trezindu-și to-varășul, îi spuse din fir-a-păr toată pățania, că se îngrijiră amândoi. Apoi se hotărîră să puă șeile pe cai numai decât și să plece, c'aceea-i casa și sălașul diavolului.

Așa și făcură. Au încălecat amândoi și au plecat.

Da dac'or fi ajuns, nu știu. Da bumbacul din stresina crâșmarului a făcut o minune mare. Vezi dumneta, așa a vrut Dumnezeu. Mai întâiu, șumuiogul a început a se rotunji și a se rotunji, de se făcù întocmai ca o *gogojlie* de mătasă, și într'însa un băiețel mititel-mititel, cât și gândacul de mătasă. Și vezi că gogojlia ceea creșteă și se neteziă pe fiecare zi, iar băiatului nu-i eră mai bine ca în pânțece de femeie. Azi o leacă, mâni o leacă, poimâni o leacă, până ce la nouă luni, băietul eră gata să iasă.

Iaca așa a vrut Dumnezeu! Doamne, și să mai îndrăznească cinevă să zică ce ziceă și Arie! Bateți-vă cu mâna peste gură mai bine și minunați-vă de toate câte nici prin creștet nu-ți vine să le crezi, și totuș așa s'au întâmplat.

Așa, peste nouă luni, băietul sta gata să nască. Incepù a răcni colo'n stresină. Femeia crâșmarului pe semne că mătură prîspele, că aude scâncitul. S'a spăriet de-odată și a fugit de a spus crâșmarului.

— Ia du-te, Române, că nu-ș' ce se tot aude scâncind în stresină.

Lasă crâșmarul pe mâna femeii tejgheaua și alergă fuga. Puse scara, se sui și când colo, ce să vadă? Băietul spărsese gogojlia și acù se tot svârcoliă prin paie. Da crâșmarului de-odată, parcă nu-i veniă a crede ochilor și urechilor.

— Ehehe?... *Mătălucă* erai?... Ce *găgălice*!...

Il luă crâșmarul pe sus și-l aduse neveste-sei.

— Iacă, nevestă, cu ce ne mai dăruî Dumnezeu!

— Aista eră, zise bucuroasă femeia.

— Asta!

— Să-l creștem, Române, făcū femeia, — că, cum creștem pe Ionică, nu ne-o prăpădi Dumnezeu de l-om crește și pe-aista! Cine știe ce netoată netrebnică de fată l-o fi ascuns aici!

A doua zi disdedimineată, crâșmarul luă băietul în brațe și se duse de-l boteză, punându-i numele *Spiridon*.

Iacă, aveau o bucurie. Făcuseră doar o faptă bună și le râdeau inimile când îi priviau pe amândoi, pe Ionică și pe Spiridon jucându-se.

De-atunci vremea trecū încet-încet, hai-hai, și Ionică și cu Spiridon se făcură flăcăi. Veni vremea să-i scrie la miliție. Și Ionică al crâșmarului, cum eră el cu câteva luni mai mare decât Spiridon, eră gata să plece 'ntăi, la poruncă. Năcaz pe bietul crâșmar și pe crâșmăriță, — ca părinții.

Da Spiridon, 'ci :

— Tată, lasă-mă să mă duc eu în locul lui Ionică, și nu mai purtați nici o grijă.

— Du-te, puiul tatii, făcū bucuros crâșmarul.

Așa dar Spiridon își luă ziua bună dela toți și într'o bună dimineată plecă la miliție.

Da bietul Spiridon ci-că eră tare uricios; și *ofițerilor* le eră silă să-l mai bage'n rând cu alții; de aceea îl dăduseră ajutor bucătarilor.

Intr'o zi, pe când Spiridon își spală blidele, ci-că de unde și până unde, un soldat fruntaș, *chipurile*, găsise cu cale să-și bată joc de dânsul.

Spridon :

— Măi, cată-ți de treabă!

Și, «măi așa, măi în colo», dar pace, — cum e scaiul cela, se ținea de el.

Venise un ofițer să vadă ce-i pe acolo și-și lăsase calul în seama lui Spiridon; și Spiridon, văzând că fruntașului nu i-i de dată, ci i-i de nadă, unde nu-mi înfășcă piciorul calului și când mi-l pocni pe fruntaș odată, cela căzu lat. Apoi Spiridon se duse repede și puse piciorul calului la loc, de nici nu se cunoștea măcar.

Da ofițerul îl văzuse.

Implinise câteva luni de miliție Spiridon, și acu-i veni și lui dor de părinți. Și dor, și dor, de nu mai aveà nici un spor pe ce puneà mâna.

Hai cã într'o bunã dimineață se înfățișează înaintea ofițerului.

— Sã trăiți, domnule ofițer, mi s'a făcut dor de părinți!

— Ei, și ce vrei, Spiridoane?

— Sã-mi dați drumul pe-acasă, o leacă?

Da ofițerul, care știa puterea lui Spiridon, 'ci :

— Ascultă, măi Spiridoane : Tu ai fost băiet vrednic, și pentru asta, iată ești slobod de-acũ pentru totdeauna!

Și Spiridon s'a rãsucit într'un picior și dus a fost.

Crãșmarul, crãșmãrița și Ionicã, nu mai puteau de bucurie.

Spiridon, cãt în copilãrie, cãt prin armatã, deprinsese binișor *ciobotãria*¹; de aceea cumpãrã cuie și piele și se așezã frumos la *banc*, lângã geam, la lucru. Și cântã și lucrã.

Și de atunci a rãmas obiceiul ca *ciobotarii* sã lucreze la geam. Ei au chiar obiceiul de a sãrbãtori cu mare evlavie pe Sf. Spiridon, unindu-se mai mulți și petrecãnd.

Da sã vedem acum ce se petreceã cu cei doi cãlugãri, cari încã nu încetau de a se duce la Arie. În tot anul trebuia neapãrat sã treacã pe acolo.

Intr'o zi, pe cãnd Spiridon lucrã cântãnd la geam, iatã cã zãrește cãlugãrii ceia trecãnd drept pe lângã geamul lui. Spiridon le *fãcũ chip* sã steie.

— Unde mergeți, voi, le zise el.

— La sfatul lui Arie, zise ei.

Auzind Spiridon de Arie acela, mai nu-i venia a crede cã se poate aflã un astfel de om nebun. Crezũ vreme bunã sã se ducã și el pãn'acolo ca sã-l vadã.

— Mai stați cã merg și eu, le zise Spiridon.

1. Culegere din com. Țepu, jud. Tecuciu, comunic. de fratele meu Vasile: «*Sf Spiridon* a fost de meserie ciobotar și de aceea e patronul *ciobotarilor*». — Și prin Bãrlad, Sf. Sipuridon e în mare cinste la cismari. Chiar în anul acesta am auzit recitãndu-se la aceastã zi câteva versuri dintr'un cântec mai mare :

Taicã, sfinite Spiridoane,
Fã-ți pomanã și cu noi :
Rupe ghete la cucoane,
La boieri și la ciocoi !...

Da călugării, ci-că, văzându-l așa de urît, o și luară la fugă, că le eră rușine să meargă alături de el. Nu-i vorbă, tovărășia călugărilor nu-i prea aducea mari foloase lui Spiridon, dar oricum, tot e mai bine cu tovarăși decât singur la drumul cel lung.

Așa se sculă Spiridon repede, își luă ziua bună dela părinți, încălecă pe o *drăglă* de iapă și porni după călugări.

Călugării aceia au mers ei, au mers, da dela un timp au ostenit și s'au așezat la un eleșteu, pe mal, ca să se odihnească. După ce au *deșăuât* caii, se tolăniră pe iarbă, ca să mai ațipească câte o leacă.

Iaca și Spiridon. Descalcă și el, dă iepii un capăstru în cap, ca să se mai îndepărteze și se apropie de cei călugări. I-a văzut că dorm, a tăcut și s'a culcat și el lângă dânșii.

Nu trecu mult și călugării se treziră. Când au văzut pe Spiridon lângă ei, au rămas trăsniți.

— Măi frate, zise unul, — să-i înglodăm iapa, că de-o merge urăciunea asta cu noi, ne face de rușine.

— Păi, la asta mă chitiam și eu, răspunse celalt călugăr.

Da Spiridon îi auziă.

Călugării se scoală, și, mai cu trudă, mai cu năcaz, înglodează iapa lui Spiridon. Bucuroși acū, vin ei fuga și se culcă fără nici o grijă.

Spiridon, cum a simțit c'au adormit, s'a sculat binișor, și pășind încet, s'a dus la cai, scoase cuțitul din brâu, și cu mare dibăcie se apucă de belit caii dela copite în sus, până peste genunchi, răsfrângându-le pielea, ca și cum ar fi fost suflecați. Dar nu se mulțămî numai cu atâta: le belî și botul până peste urechi, de rămaseră caii cu dinții rânjiți, de să te sperie și nu altă cevă! După asta, veni la călugări, le mîncă brânza de prin racle, le descărcă puștile și le asvârli pe foc și apoi se culcă și el.

În zori, tot Spridon se trezi întâiu și începū a scormoni prin cenușă:

— I!... sculați măi, că uite mi s'a înglodat iapa; și caii voștrii uite cum s'au suflecat ca s'o scoată... și rād de iapa mea... Ia te uită cum își află joc... I, măi, alergați...

Apoi Spridon luă un ciomag și începū a scormoni prin cenușă!

— Bă... ia uite, mă, ce mai de ciolane prin focul nostru!

Pe semne erau țevile puștilor.

Căutară călugării prin racle, ca să găsească brânză ca să mă-

nânce, dar le aflară deșerte. Ciuda lor nu eră proastă! Unul altuia își făceau din cap ca și când și-ar fi zis: «Mai, d'apoi știi că cu ștregarul ista de Spridon nu-i de șagă!».

— Dacă văd ei și văd că n'au încotro cârni, o luară pe jos și s'au dus.

Spridon, în urma lor, se duce la iapă, răcnește de vreo două ori la ea, o scoate, încalecă, mai iea și o cărămidă și o puse în traistă.

După multă vreme, ajunge și el acolo, unde eră o mulțime de călugări. În fruntea lor, Arie, pe un jălț de aur, stătea și căută să le dovedească lucrul pe care l-am auzit: că nu-i sfântă Treime, că Isus nu-i Dumnezeu.

Cei mai mulți, măcar că nu se dumeriau ce spuneă Arie, erau de partea lui. Puțini de tot erau cei cari mai rămăseseră ne adulmiciți de Arie, dar și aceștia, ce folos, dacă nu puteau ca să-i dovedească rătăcirile lui Arie.

Iacă numai se înfățișează și Spridon colo, scoate cărămida ceea din traistă și se iea rămășag cu Arie. El spunea că este Sfânta Treime, Arie zicea că nu-i.

Arie, ci:

— Măi Spridoane!; iaca, dacă-mi dovedești că este Sf. Treime, să știi căi câștigat rămășagul și eu mă lepăd de credința mea!

Atunci Spridon își făcù cruce, luă cărămida ceea în mână și când o strânse, focul se ridică în sus, apa se scurse în jos, iar lutul rămase în mână.

Când a văzut Arie așa minune,—ci-că s'a dus și de ciudă s'a înecat, că nimeni nu-l putuse răpune până la Spridon.

Și de atunci s'a dovedit că este Sf. Treime, iar Spridon s'a făcut Sfânt»¹.

A șasea povestire se aude prin jud. Dolj, în următoarea cuprindere:

«Intâiu Sf. Spiridon n'a fost sfânt; eră om ca toți oamenii. Da-i plăcea lui Dumnezeu să umble cu el câte odată pe pământ.

Așa umblând ei odată pe un drum, au dat peste un câne mort,—se și umflase. Văzându-l Spiridon, zise către Dumnezeu:

— Vezi, Doamne, ăst câne împutit?

— Il văd.

1. Spusă de bătrânul Constantin Negru din com. Ciurești, împart. de d-l Gh. V. Șușnea.

— Ei, pielea ăstuia o să fie odată față de masă, ca să mănânci pe ea.

— Ce spui, Spiridoane!

— Așa, Doamne!

— Atunci să știi, Spiridoane, că dacă o fi așa, am să te fac sfânt mare!...

Și s'au tot dus, cât s'or fi dus, și apoi s'au despărțit.

Au umblat așa, cât or fi umblat, nu se știe, și iar s'au întâlnit și au mers amândoi cât or fi mers prin lume, și înnoptând, au tras la un creștin de om. Omul le-a pus ca să mănânce cu toții și pe masă a pus un fel de mușamă.

Când mâncau, Spiridon a zis :

— Doamne, să-ți spun o istorie ?

— Ce istorie, Spiridoane ?

— O istorie.

— Spune-o!

— Vezi mușamaua asta de pe care mâncăm ?

— O văd...

— Ei, asta e făcută din pielea cânelui pe care l-ai văzut odată, de mult, de mult, într'un drum ; și-aduci aminte ?

— Mi-aduc! Asta e pielea lui ?

— A lui, Doamne !

Și atunci Dumnezeu a zis :

— Ziua de astăzi să fie a ta, Spiridoane, să fie sfântă, și cine o lucră în ziua asta, fie el cismar, ori tăbăcar, sau cojocar, să nu se mai scoale ! Așa, Spiridoane, dac'ai spus adevărul....

Și de-atunci se zice că Spiridon a rămas sfânt, « Sfântul Spiridon » ¹.

În sfârșit iată și cea din urmă povestire, *Sf. Spiridon orb*, care se aude prin jud. Dolj :

« Sf. Spiridon, spun bătrânii, când era cismar avea după ușă o cutie cu cenușă.

Când se ducea omul să-i iea măsură, să-i facă ghețe, călca cu piciorul în cenușă.

Așa oricine venia să poruncească ceva, s'ajungea din preț și-l trimetea după ușă unde era cutia pusă cu cenușă și călca cu piciorul, iar arvuna i-o lăsa pe masă. El se uită la om. După ce

1. Spusă de d-l Șt. St. Badea, Catanele, jud. Dolj, împart. de d-l N. I. Dumitrașcu.

plecă omul, luă măsura urmei din cenușă și-i lucră încălțăminte.

Odată a venit o femeie și a poruncit o pereche de ghețe. După ce i-a dat arvuna, și-a ridicat rochia, să-i facă ghețele până la genunchi. El n'a băgat de samă : a crezut că ea a și plecat, și când a ridicat coada ochiului și a văzut-o, din greșeală s'a înțepat la ochiu. Și de aia a rămas orb de un ochiu»¹.

Prin jud. Tecuciu se spune că Sf. Spiridon a fost ciobotar în sat. Intr'o zi, veni la dânsul o femeie cu o cioboțică, pentru dres. *Spiridon* ciobotarul, cum o văzù, îi luă cioboțica din mână, și când i-a dat una, i-a rețezat gâtul. Și de ce? Pentrucă Spiridon, ca ori și care ciobotar de astăzi, nu primia pe nimeni să-i vină cu încălțămintea desperechiată, de teamă ca să nu-i moară nevasta.

În urmă, văzând Spiridon ce a săvârșit, a luat niște doftorii de ale lui și ungând gâtul femeii, i l-a pus la loc; apoi suflând asupra ei, i-a dat duh și femeia a început să sufle.

Asta-i întâia minune a lui Sf. Spiridon, patronul ciobotarilor, cari, de ziua lui, ferit-a sfântul să lucreze, ci duc această zi mai mult în petrecere și veselie².

Ziua de Sf. Spiridon, 12 Decembrie, se serbează pretutindeni. Prin Oltenia se ține mai ales de femei, crezând că-i «greu de lovituri»³.

Prin jud. Neamț se povestește că doi stoleri n'au ținut socoteală de această sărbătoare și au muncit în această zi. «Seara ca de obicei, după lucru, s'au dus la crâșmă, dar aceasta fiind dintr'alt sat, au purces călări: unul pe un cal alb, celalt pe un cal negru. Lăsară caii afară și intrară în lăuntru. Beau ce beau, dar când să iasă afară, ce să vadă? Capul calului negru, la calul alb, și capul celui alb, la cel negru. Mult se minunară ei de această minune, până ce într'un târziu își aduseră aminte că munciseră în ziua de Sf. Spiridon, făcătorul de minuni»⁴.

Prin jud. Muscel, se zice că în această zi crește ziua cât sare *cocoșul* peste gard⁵.

1. Șt. St. Tușescu, *O parte din Sfinții poporului*, p. 30.

2. Culegere din com. Țepu.

3. *Calendarul ilustrat pe 1910*.

4. Culegere din com. Bălțatești, împărt. de d-l I. Preutescu.

5. R.-Codin, Mihalache, *op. cit.*, p. 93.

SF. MODEST.

Cu privire la *Sf. Modest*, pe care nici calendarul nu ni-l dă măcar, cetim această relațiune, fără a cunoaște regiunea din care a fost culeasă :

«*Sf. Modest*, ce se serbează în ziua de 18 Decembrie, — de altfel în această zi se cinstesc Sf. Sebastian și Zoie, — e prăznuit pentru boale la vite și paza lor ; pentru aceasta, oamenii aduc pe popă acasă, se roagă lui Dumnezeu în genunchi și fac aghiasmă ; pe urmă preotul iese și stropește cu aghiasmă ograda, ocolul și toate vitele, rugându-se lui Dumnezeu ca să le ferească de boale ; după aceea strâng aghiasma rămasă și din când în când stropesc vitele ori le-o dau în tărâțe»¹.

I. C. D. Gheorghiu, *op. cit.*, p. 101.

IGNATUL.

I. Ignatul.

Sărbătoarea zilei de 20 Decembrie se numește în popor *Ignatul* sau *Ibnatul* ¹, *Ignatul porcilor* ² sau *Inătoarea* ³.

Cu privire la patronul zilei, iată legendele pe cari le-am putut afla :

Întâia se aude prin jud. Dolj și sună precum urmează :

«Mai de mult, oamenii tăiau porcii în ziua de Ignat, — le da cu securea în cap. Așa Ignat, cu ta'-său, s'au apucat să taie și ei porcul. Când a vrut să dea Ignat cu securea în capul porcului, nemerește în cap pe ta'-său și-l omoară!»

El, ce să facă? L-a omorât, l-a omorât!... Incepù a se vaită : că ce-a greșit de-a omorât pe ta'-său?!

Il îngroapă, îi face pomană și pleacă în lume.

Spuse și la mic, și la mare, și la tânăr, și la bătrân, că ce să facă, ca să scape de păcat?

Și pe drum s'a întâlnit cu un popă bătrân. I-a spus tărășenia : iată așa, așa, așa,—cum făcuse. I-a spus popa ca să facă un *cinuleț* ⁴ la o apă curgătoare și să treacă pe toți călătorii fără nici o plată. Și la marginea apei să-și facă un cămin ca să șeadă acolo. Și a mai spus :

— Iea un tăciune de tufă și-l înfige în pământ. Dacă s'o prinde până la trei ani, bine; îți iartă Dumnezeu păcatele; dacă nu s'o prinde, să știi că nu ți le iartă.

Așa a și făcut : și-a făcut cinul și căminul, și-aduse nevasta, copiii, se așează la o apă,—și treceă și ziua și noaptea pe cine venia.

Trecù azi, trecù mâine, aproape trei ani, și când se pomeni

1. Aproape pretutindeni.

2. Jud. Vâlcea.

3. R.-Codin, Mihalache, *op. cit.*, p. 94 : Ignatului i se mai zice și *Inătoarea*. Inătoarea e o femeie lacomă și urită, care mănâncă lumea.

4. *Cin*, luntre.

într'o noapte, viscolia și batea un vânt, și ei, mâncare, na... nimic...
Se pomenește strigând de dincolo de apă :

— Măi Ignat !

El răspunde :

— Aud, frate.

— Vino, frate, de ne trece, că pe astfel de vreme ne 'necăm.

Se sui în cin și trecu. Când dincolo, nu găsi pe nimeni și trecu iar îndărăt, văietându-se cum că se îneacă oamenii până a ajunge el... Și când să intre în casă, aude iar strigând :

— Mă Ignat, mă !

— Aud, frate, aud !

— Vino, frate, de ne trece, că ne 'necăm, vai de capul nostru !

Și iar trece dincolo, și când dincolo, nu găsi pe nimeni. Și începui iar a se văietă și olicăi, că ce se făcură ?

— Eu m'am pus să ispășesc păcatele lui tata, și eu mai multe am făcut !

Și când să între în casă, iar aude strigând :

— Uu-u-u, mă Ignat, mă !

— Aud, frate, aud !

— Vino, frate, de ne trece, că ne 'necăm și alta nimic !

Și iar trecu cinul. Când ajunse dincolo, găsi doi moșnegi bătrâni. Li luă în brațe, îi sărută, — că unde scăpaseră de înec, — îi puse în cin și îi trecu dincolo, acasă la el. Acolo începui să le spuie cum că el s'a apucat să ispășească păcatele lui ta'-său și acum mai mari păcate a făcut ; că de aseară pân' acum două rânduri de oameni se 'necară. Și moșnegii i-au răspuns.

— Lasă, mă Ignate, c'o vedeă Dumnezeu !

Și acei moșnegi nu erau decât *Dumnezeu* și cu *Sf. Petre*.

Intrară în casă. Ignat se uită încolo, se uită pe dincolo, nici un scaun. N'a avut ce să le puie ca să șeadă, că erau săraci ; și i-a dat lui Sf. Petre vigul de cioareci și lui Dumnezeu trâmă de pânză. Copiii plâneau de foame..., plâneau, de ziceai... aaaș!...

Da uncheșii :

— Mă Ignate, ia împacă, mă, ai copilași ; ce au de tot plâng așa ?

— Păi, știți ce ? plâng de foame ; văzură pe mumă-sa arzând țăstul ; și nouă ne e rușine să spunem ce avem de gând să băgăm în el, le-a răspuns Ignat.

— Ori ce-ați aveă, nu ne împăcați până nu ne-ți spune.

Nevasta a făcut ce-a mai făcut prin casă și când s'a uitat

Dumnezeu și cu Sf. Petre într'altă parte, a lăsat țăstul jos, gol. Când îl văd copiii lăsat, încep și mai tare să plângă.

Mamă-sa le zise încetișor :

— Las' cu *muica*, că vă scoate ea acum pâinea din țăst, și o să mâncați, și o să vă culcați.

Și de unde, că eră țăstul gol.

O 'ntrebă Dumnezeu că ce au în țăst? Ea îi răspunde :

— Nu e nimic, l-am lăsat așa ca să zică copiii că e pâine, pân' or adormi.

Și Dumnezeu :

— Ia împacă copiii, că prea plâng ; caută în țăstul ăla, că trebuie să aveți ceva subț el ; nu se poate...

I-a răspuns Ignat că :

— Nu, că nu avem nimic subț țăst...

— Ia lasă ; caută sub țăst de împacă copiii ; nu vezi cum plâng ?

Și când se duce nevasta lui Ignat de ridică țăstul, o pâine de de cele dospite, mare-mare ce de-abiă aveă loc subț țăst de mare ce eră. După ce-o scoate, o frânge și o împarte la copii. Se pun copilașii și mânâncă și se mai pun și ei, cei bătrâni.

În timpul acesta, odată s'au aprins niște lumânări înaintea lui Dumnezeu. Cum a văzut așa, Ignat repede s'a priceput că este Dumnezeu. Și a început să le sărute tăpile picioarelor, și poalele toalelor, și mâinile.

...— Că, [uite] cum a venit Dumnezeu în casa mea și n'am avut ce să-i dau să mânânce și pe ce să șadă, sărăcuțul de mine, Doamne !

Și Dumnezeu :

— Lasă, mă Ignate, că ai împlinit toate,—și să mergi cu noi.

— Să merg, Doamne, dar copiilor ce le fac ?

— Lasă-i, am eu grijă de ei, răspunde Dumnezeu.

Și au plecat : Ignat cu Dumnezeu și cu Sf. Petru.

Mergând ei așa, au dat pe la cărbune și acū eră prins. Făcuse niște rădăcini în pământ și niște lăstari până la brâu. Și au luat-o înainte. Pe drum Dumnezeu îi zise :

— Astăzi sunt trei ani de când ai omorît pe ta'-tău. Să știi că ți-ai ispășit păcatele. De-acum înainte să fii harnic să nu mai faci.

Și au mers tot înainte,— câți ani or fi mers, nu se știe,— că s'au întâlnit c'o trăsură, cu niște telegari de cai, de credeai că

sboară, nu altceva; și'n trăsură, unde se lefăiau niște boieri: În urmă le veniau samare încărcate cu marfă scumpă...

Negustori mari!

Și a zis atunci Dumnezeu:

— Mă Ignate, cunoști tu pe cineva din negustorii ăia? A?

— Nu cunoscui pe nimenea, Doamne!

— Vezi, mă? Aia fură feciorii tăi!...

— Taci, Doamne!

— Ai tăi fură, măi Ignate!

Auzind așa, Ignat vru să le sărute picioarele și mâinile. Și ce să le sărute, că și pieriseră!

Luând-o Ignat îndărăt, se întâlnește iar cu trăsura. Iși luă inima în dinți de-o opri și-i întrebă:

— Eu pe dumneavoastră parcă v'aș cunoaște; da, de! Nu știu de unde să vă ieau; v'asemuiu cu niște copii.

— Ce copii, omule?

— Cu niște copii ai miei cari i-am părăsit la apa cutare.

— Păi noi suntem copiii ăia de cari spui dumneata; noi suntem copiii lui Ignat.

— Mâncă-v'ar taica, voi sunteți copiii mei!

Și au plecat cu toții înainte!»¹.

În ziua de Ignat, nu este îngăduită, mai ales pentru femei, nici o muncă, și mai cu samă în casă, fiindcă se crede a fi primejdie pentru *boale* și alte supărări, printre cari ar fi și aceea că porcii ar rupe *cămășile* întinse pe gard, la uscare².

În această privință, iată o povestire musceleană referitoare la o femeie nesocotitoare:

«Ci-că o creștină, în loc să ție ziua asta, s'a apucat să toarcă. *Înătoarea*, — fiindcă erau ușile încuiate, s'a lăsat pe coș și a intrat la femeie în casă zicându-i:

— Hai, surată, să-ți ajut și eu.

1. Culeasă din com. Catanele, jud. Dolj, de d-l N. I. Dumitrașcu.

2. Cred. Rom. din com. Catanele, jud. Dolj, împart. de d-l Șt. St. Tuțescu.—Candrea, Densusianu, Speranță, *Graiul nostru*, I, p. 272, cred. din jud. R.-Sarat: Dela Ignat și până la *Crăciun* nu-i bine să torcă. — R.-Codin, Mihalache, *op. cit.*, p. 94.—*Calendarul ilustrat pe 1910*: Ignatul e rău de *lovituri*.—Voronca, *op. cit.*, p. 55: În Moldova de sus nu se toarce delă Ignat până după *Bobotează*, ea să meargă bine *vitelor* și să vină *pe-țitori* fetelor.—Cred. Rom. din com. Țepu, jud. Tecuciu.

Femeia a crezut-o. Au tors amândouă până au isprăvit. Pe la miezul nopții, Înătoarea zice surată-sii :

— Fuga de caută un hârdău, că până la ziua să și coacem tortul.

Femeia se duse să caute prin vecini, spunând cu cine a isprăvit tortul.

— Fugi, fă, că aia e Înătoare și vrea să te opărească pe tine în hârdău și să te mânânce.

Ea nu se încredință, până nu-i spuseră toate vecinele în acelaș chip.

— Păi dar, zise femeia, — cum să scap ?

— Pune scara la capul casei, suie-te pe coș și cântă *cocoșește* de trei ori pe coș : «Cucurigu-gagu!», că ea cum o auzi *cocoșul*, o și șterge la sănătoasa. Pe urmă intră'n casă și stinge focul să nu mai vază lumină, că dacă o vedeă, vine iar la tine !

A făcut femeia cum au învățat-o vecinele și a scăpat de Înătoare» ¹.

Prin multe părți se taie *porcii* în această zi. «Chiar de n'ai tăia un porc, taie cel puțin o pasere, — îndeamnă o credință muscelană, — găină, rață, găscă ; ori la vreme, de-ai înțepă creasta la o găină neagră ca să dea sângele, că așa e bine : să vezi *sânge* în ziua de Ignat, că numai atunci vei fi ferit de boale» ².

Prin unele părți, lucrul, adică munca este îngăduită, însă numai după ce femeia a văzut sânge ³ de orice soi de vietate, ori sânge de *porc* negru. Dacă nu văd gospodinele sânge, prind o *găină* neagră, îi împung creasta cu un ac, ca să-i dea sângele, să-l vadă și apoi se apucă de lucrul de care au nevoie.

În această privință, iată următoarele povestiri muscelene :

«Ci-că eră o femeie, pe care o chemă Rada. În seara spre Ignat, ea s'a apucat să toarcă niște caiere de cânepă. Pe-aproape de miezul nopții, pe când Rada încă lucră, s'a pomenit cu Sf. Ignat la fereastră, că a'nceput să se răstească la ea zicându-i :

Rad', Rad',
Suie-te 'n pat,
Că eu sunt Ignat !

1. R.-Codin, Mihalache, *op. cit.*, p. 94—5.

2. *Ibidem*, p. 93.

3. Cred. Rom. din com. Trusești, jud. Botoșani, împărt. de d-l C. Atanasiu.—*Albina*, V, p. 455.—R.-Codin, Mihalache, *op. cit.*, p. 95.—*Albina*, V, p. 1302.

Adică : Radă, Radă, culcă-te ! Nu mai toarce !

Ea însă, n'a ascultat, — a lucrat înainte.

A doua zi a și pus-o boala jos. Și ci-că, pân'a 'nțepenit-o Dumnezeu, ea a aiurat într'una :

Ignat, Ignat,
Ce-am avut,
Am depănat !

Adică : ce-am tors, am depănat pe rășchitor.

Mai eră una care *periasa* la călți în ziua de Ignat. D'atunci însă a lovit-o boala și în curând s'a dus de pe lumea asta. Până a a murit, a aiurat zicând :

Ignat, Ignat,
Zi bună de periat !¹

A treia povestire se aude prin jud. Ialomița și ne spune că o femeie, care nu știă că în această zi nu trebuie să toarcă și să coasă, ca să n'o găsească pe ea, sau pe cineva dintr'ai ei, să se'mbolnăvească sau să 'nebunească, a depănat de pe fuse pe rășchitor și de aceea a 'nebunit. Ea ziceă 'ntruna :

Ignat, Ignat,
Dela ușă, pân' la pat,
Șapte fuse-am depănat !²

Ignatul îl țin și *femeile însărcinate*, ca să nască pruncii întregi la trup și la minte ³.

Prin jud. Teleorman, în această zi nu se lucrează lucruri femeiești, ca să nu *icnească*, — să nu geamă, — ca porcul ⁴.

În sfârșit, se mai spune că Ignatul își are rânduit să moară negreșit un om la ziua lui ⁵.

II. Tăiatul porcilor.

Prin unele părți, *porcul* se taie în ziua de Ignat ⁶, căci în

1. R.-Codin, Mihalache, *op. cit.*, p. 94.

2. Cred. Rom. din com. Urziceni, împărtașite de d-l Dobre Ștefanescu.

3. R.-Codin, Mihalache, *op. cit.*, p. 94.

4. Cred. Rom. din com. Prâncipele Ferdinand, împart. de Păr. Fl.

A. Drăghici.

5. R.-Codin, Mihalache, *op. cit.*, p. 93.

6. D-l N. I. Dumitrașcu scrie, pentru jud. Romanați : «Fiecare Român își taie porcul său, hrănit cu îngrijire din vară. În zorii zilei se aud sute de *guiuciri*. Fumuri groase se văd înălțându-se aproape din fiecare curte dela țară».

această zi, după cum am arătat, fiecare om trebuie să vadă sânge și să zică :

Ignat,
Ignat,
Porc umflat!¹

Porcii sunt îngrășați cu grăunțe, făină, tărâțe, bostani, ș. a., până'n această zi², iar noaptea ei vor visă dacă vor fi tăiați ori ba³. Prin unele locuri se zice că în noaptea despre Ignat, porcii visează mărele roșii la gât⁴.

Prin jud. Dolj, pe unde porcii se taie în ajunul Crăciunului, se zice că Ignatul prevestește porcii că vor fi tăiați la Crăciun, cu vorbele :

Porc gras, o măciucă'n cap
Și te culcă'n pat!

De aceea, din ziua de Ignat și până la Crăciun, porcii stau toți triști⁵.

«Porcul care n'a fost tăiat în ziua de Ignat, d'aci încolo nu se mai îngrășă, nu mai pune carne pe el și nu mai mânâncă, căci în ziua de Ignat și-a visat cuțitul.

Cei mai bătrâni, ținând cu sfințenie la obiceiurile cele vechi, dacă taie porcii în ziua de Ignat, și atunci când se întâmplă ca porcul să fie negru, după ce l-au înjunghiat, când curge sângele gărlă, au grijă să pună o strachină cu *meiu* dedesubt, ca să scurgă sângele în el. Iar după ce se usucă meiu acela, îl macină și afumă

1. R.-Codin, Mihalache, *op. cit.*, p. 93.

2. O zicală : «Nu se'ngrășă porcul la Ignat» se referă la cel ce vrea să isprăvească ceva în grabă, fără să se fi pregătit din vreme. — D-l D. Ștefănescu, Urziceni-Ialomița, scrie : «Săteanul român, adevărat creștin, în tot postul Crăciunului nu mânâncă carne, ori, cum zice, *de dulce*, ci numai de post, adică fasole, varză, murături, pește, ceapă, praz, cum și alte mâncări de post. Crăciunul îl așteaptă cu multă bucurie și fiecare în post îngrășă câte un *porc*, ca să aibă în ziua de Crăciun caltaboși și cârnați proaspeți. În ziua de Ignat ei taie porcii; unii însă nu voesc a-i tăia în post, zicând că *se spurcă*, adică se ung toate vasele, și e păcat a se spurcă în post».

3. Cred. Rom. din com. Catanele, jud. Dolj, împărt. de d-l Șt. St. Tuțescu.

4. Cred. Rom. din com. Idricij, jud. Fălciu, împărt. de d-l G. Arteni.

5. *Albina*, I, p. 396.

cu el, peste an, copiii, ca să le treacă de *guturaiu*, de *spaimă*, de *nălucă* și de alte alea» ¹.

Prin jud. Teleorman, pe unde porcii se taie în această zi, după ce s'au înjunghiat, se așterne câte un sac peste ei, iar deasupra încalecă un copil, ca să nu se strice carnea până la Crăciun ².

Untura care se scoate dela un porc negru tăiat în această zi este bună de folosit la multe vrăji, mai ales în ceea ce privește bunul mers al *oilor* ³. Prin jud. Vâlcea se păstrează o bucată de carne de porc negru tăiat în această zi și la *Bobotează* este dusă la biserică spre a fi *botezată* de preot; cu această carne se ung cei ce au durere de *picioare*, pe locurile pe unde simt junghiuri ⁴.

Prin jud. Neamț untura de pe *chișcă* și *mașele* de porc tăiat în această zi se folosește când se *ivesc boliiști* în porci ⁵.

Prin Banat, mai de mult, se ungea cu grăsime de porc tăiat în ziua de Ignat, trupul unui mort bănuț a fi *strigoiu*, după ce i se mai străpungea scăfârliă cu un ac, punându-i-se apoi în sicriu și un băț de trandafir sălbatec, — *măcieș*, — ca să se încurce cu haniile într'insul, și astfel să nu mai poată ieși afară ⁶.

Falca porcilor tăieți în această zi se va strânge, la vremea cuvenită, spre a se folosi la nevoie pentru vindecarea bolii numită *fălcar*, — un soi de umflătură a fălcilor, — încălzind-o cu încetul la foc și apăsând cu dânsa peste umflătură ⁷.

Deoarece prin cele mai multe părți, datina tăiatului porcilor o găsim la Crăciun—*Crăciunul sătul*,—în amănunțime vom descrie-o și noi când va fi vorba de această mare și bogată sărbătoare creștinească.

1. R.-Codin, Mihalache, *op. cit.*, p. 93.— Cred. Rom. din com. Urziceni, jud. Ialomița, comunic. de d-l Dobre Ștefănescu: «Se zice că porcii puși la îngrășat și pe cari oamenii nu i-au tăiat până'n ziua de Ignat, nu mai mănâncă, din pricină că văd sânge în mâncare».

2. Dat. și cred. Rom. din com. Balaci, împărt. de d-l A. M. Nour.

3. Marian, *Sărbătorile*, III, p. 231.

4. Dat. și cred. Rom. din com. Gorunești, jud. Vâlcea, comunic. de d-l C. M. Popescu.

5. Dat. și cred. Rom. din com. Vânătorii Neamțului, jud. Neamț, împărt. de d-l V. Știrbu.

6. Marian, *Immormântarea*, p. 84.

7. C. D. Gheorghiu, *op. cit.*, p. 102.

INDICE ȘI GLOSAR.

A

Ac, s., 115, 116, 143 (credință).
acatist, s., 110.
Adam, s., *cărarea lui* —, 14; p. 46, 103.
adevără, v. a. —, 11.
adiveri, v. a. —, 15.
Adormirea, s. 57.
aghiazmă, s. — pentru grădini, 3; când se face — 58; — *mare*, 48.
Agost, *Agust*, s., 1.
agrăi, v. a. —, p. 107.
ajunge, v. a. se —, a se împăcă, se alcătuî (mai mult în taină), 194.
albină, s. *busuioc de—al albinelor*, 55.
Alexă, s. 50.
Alexii, s. pl., 51.
alună, s. — bună de friguri, 5; — de leac, 122.
aluniș, s., 51.
amăsurat, adv., 84.
an, s., când începe anul, 44.
Ana, s., Sf. —, 37; — *Zacete-*
nia, 181.
Andreea, s. Sf. —, 125; luna lui—, 148.
Andrieu, s. Sf. —, 58, 125 și urm., 135; moș—, 130; turta, colacul lui —, 140; luna lui Sf. —, 148.
Antihârț, s. 155
apă, s., când se răcesc apele, 4;

— ca moși, 49; — *privighiată*, p. 122; 351, 155.
apaos, s., 4.
apostol, s., când a blăstămat Maica Domnului pe apostoli, 29.
Aranghel, s., 85, 86.
Arhanghel, Sf. —, 46, 74; — *Mihail*, 74; — *Gavriil*, 74.
Arie, s., 187.
arieti, s., pl. *turta arietilor*, 74.
arsa, adv., 189.
așiși, adv., 14.
așteamătu, adv., 180.
Aust, s., luna lui —, p. 1.
August, s., 1.
Augustru, s., 1.
Avestița, s. —, aripa Satanei, 96, 100.
Avezuha, s., 101.
avrămeasă, s., când se culege —, 5.
azimă, s., 151.

B

Babă, s., cele 9 babe ale lui Sf. Nicolaie, 159.
băciță, s., 35.
băgeag, s., 22; *băgeagă*, s., 129.
bălbătaie, s., 65.
Balcani, s., pl., 68.
baligă, s., — de leac 53, 54.
Barbara, s., 152 *banc*, s., 191.
banc, s., 191.
Barboase, s. pl., 149.
Barbura, s. pl., 149, 153; friguri din—, 151; turtele *Barburii* 151.

barză, s., când pleacă berzele, 4.
Barbura, s., 149.
Basarabov, s., Sf. Dumitru din—, 69.
bataie, s., ca să nu fie —, 47.
be, interj. *bre*, 169.
berbec, s. *Tecele berbecilor*, 56; 61; *turta berbecilor*, 47.
Berbecarii, s. pl., 57.
beșică, s., leac de beșica cea rea, 54, 55.
Blagovecînicul, Sf. Gavril —, 102.
Blagoviștenie, s., 106, 122.
blăstăm, s., 110; *boală*, s., 94; leac pentru—122; zi rea de—, 60, 124, 154; *a (boala copiilor)*, 180; — *grabnică*, 28.
boancă, s., 54.
bob, s., datul în hobi, 101.
Bobotează, s., 122, 200, 204.
Bobrajen, s., 3.
bochioi, s., pl., 54.
bogaz, s., 154.
boieresc, s., *boierescul vrăbiilor*, 44.
boliște, s., semn de —, 123; 204.
boratic, adv., 104.
bortoșel, adj., 27.
boteză, v., a umblă (despre preoți) cu aghiazmă, 2, 49, 204, de când se botează oamenii, 19.
boz, s. — de leac, 53.
bragă, s., când se face—, 124, 146.
brânză, s., dusă ca moși, 62.
Brezaie, s., 176, 177.
brodar, s., 171.
brumă, s. 37; *luna brumei*, 73.
Brumar, *Brumariu*, s., 38, 73; — *cel mare*, 73.
Brumărel, s., 58, 73.
brumiù, v. a. —, 58.
bubă, s., leac de *ùba cea rea*, 54; leac de —, 55; *sărbătoarea bubelor*, 149.
bubă, v. a se —, 116.
bubat, *Bubat*, s., 115, 149; *Savele bubatului*, 149.

bucină, v., a —, 96.
burghiu, s., când se dă găuri cu—, 117.
burueană, s. — de năjit, 54.
buştean, s., orb, —, 167.
busuioc, s., de când este —, 13; — *de-al albinelor*, 55; 55, 139.

C

Cahlă, s., 129.
câhneață, s., 129.
cal, s., de când este calul blăstămat, 23.
călină, s., 151.
cămașă, s., când nu se spală cămeși, 200.
cană, s. —, dată ca moși, 50.
candelă, s., când stă aprinsă, 32; dată de pomana, 123.
câne, s., 144.
câne-cânește, adv., p. 93.
cânepă, s. 143; când nu se culege. 2; de când e binecuvântată, 9; fuior de —, 151.
caș, s., — de post, început de post, 2.
capră, s. 135, 176, 177.
căprior, s., „a-și sări din căpriori“, 105.
car, s. — de foc, tren, 162.
cărăbani, v. a —, a ucide, 187.
cărămidă, s., minunea cu —, 183 și urm.
cărbune, s., 117.
cârpă, s., broboadă, 11.
cârpeală, s., 20.
Cârstov, s. și *Cârstovul viilor*, 55.
Casian, s., Sf. —, 172.
câșlegi, s. pl., 32.
castravete, s., când nu se mănâncă, 60.
Catalina, s. Sf. —, 124.
cătelică, s., 21.
cățeli, v. a se —, (despre câni), a se puî; despre ierburi, a se în-

țeleni, a se întinde.
Caterina, s., Sf. — , 124.
Catrina, s., Sf. — , 124.
ceară, s., a' căută cu — , 101.
cer, s., când se deschide, 3, 122, 159; câte ceruri sunt, 22.
cerb, s., când se spurcă în apă, 2, 4.
Chilichi, s. pi. 113.
chip, s., a face—, a face semn, 191.
chipurile, adv., 120.
chișcă, s., 204.
Cilichi, s., pl. 113.
Cilipi, s., pl. 113.
cin, s., luntre. 197.
cinevașile, pron., 115.
ciobotar, s., 191.
ciobotărie, s., 191.
ciudă, s. 47.
Ciuda-fraților, personaj din poezii, 46.
Ciuda-lui-Arhanghel, s., 46.
ciumă, s., 102, 146.
ciupit, adj., 149.
clopot, s., 128.
cloșcă, s., 117.
coasă, s., 127, 143.
coase, v. a — , când nu se — , 47, 57, 60, 115, 116, 149.
cociorbă, s., 128.
cocos, s., 195, 201; de când cântă, 19, 22.
cocoșește, adv., 201.
cocostârc, s., de când este, 51.
colac, s., 140; *colacul lui Andrei*, 140.
colăcel, s., dat ca moși, 50, 62.
coloară, s., 83.
copil, s., 124; ca să fie ferit, 125.
coș, s., 117.
covașă, s., 123, 145.
covrig, s. — dat ca moși, 50, 64.
coz, „frumoasă —“, 92.
crăcănăcel, adj. 26.
crăcănățel, adj. 26.
Crăciun, s., 119, 147, 204; *postul lui* — , 118.

Crăciunoaie, s., 119.
creac-creac, interj., 26.
crecuță, s., crânguță, 5.
cruce, s., 1, 39, 60; *Ziua Crucii*, 48 și urm.; *Ziua Crucii de vară*, 1; *Inchinarea sau scoaterea Sf. Cruci*, 1; *Postul Crucii*, 48; de când e — , 185.
crupe, s., pl. 129, 144.
cucuveică, s., 131.
cumpănă, s., primejdie, 58.
cunună, v. a se — , de când se cunună oamenii, 19.
curcubeu, s., 154.
curechiu, s., 38 și urm.
cutit, s., 143.

D

Darac, s., pieptenele dracului, 117.
dărăpână, v. a — păr, 15.
Dealul-mare, s., 1.
de ce... de ce, adv., 17.
Dechemărie, s., 148.
descântec, de când este descântecul, 94.
deslegă, v. a se — (cu privire la post), 4.
desveli, v. a se — mâna, 54.
diavol, s., 66, 96.
dihor, s., pielea de — la sfârșitul lumii, 96.
doftor, s., 82.
dovleac, s., 149, 150.
drac, s., 31, 76, 167, 187.
Drăgaică, s., 128,
drăglă, s., 192.
dragoste, s., vrajă de — , 137.
drum, s., credință desprea crucea domnului, 127.
drumări, a v. — , 108.
ducă-se-pe-pustiu, s., 58.
duce, a. se — , a muri, 82.
duh, s., dăhuri rele, 130, 131.
dulce, s., *dulcele toamnei*, 118,
dulceață, s., 150.
Dumitru, s.,—Sf. 61, 65 și urm., 147; *Sf. cel nou*, 72.

duluță, s., 94.
Dumnezeu, s., 82, 88, 104, 122, 158,
 198; povestea lui —, 12.

E

Ecaterina, s., Sf. —, 124.

F

Făcător, s. — [de farmece], 137.
fălcar, s., 204.
fântână, s., când se unge cu usturoiu, 136; vrajă la —, 141.
faraon, s., 182.
fasolă, s., 150.
făsuu, s., 150.
fasuli, v., a se — (despre bubat), 150.
Fecioara, s. Sf. —, 6 și urm.
fel, s., vorbă, treabă, 104.
femeie, s., — însărcinată, 202.
Februarie, s., de ce — are 29 zile la 4 ani, 172.
fereastă, s., când se unge cu usturoiu, 136.
fermecătoare, s., 101.
fierar, s., de când este blagoslovit, 17, 21, 24.
fierbe, v. a. — (despre covașă), 145.
Filiș, s. Sf. Apostol —, 113; *Filișul cel schiop*, 121.
Filiși, s. pl., 56, 57, 114.
Filofteia, s. Sf. —, 179.
floare, s., flori la biserică, 2.
Florii, s. pl., 24, 155.
foarfece, s., 118.
foc s., când e rău de —, 56, 58, 113, 116; când nu se împreună, 57, 115; *focul lui Sumedru*, 63.
Foca, s. Măcinica —, 56.
forforoată, adj., 16.
frag, s., 52.
friguri, s. pl., ca să fie cineva ferit de —, 2, 40; alună și prună bună de —, 5; de când sunt —, 39; leacuri, 53; 52, 151, 178; — din Barbură, 151.

fuior, s., — dela Bobotează, 122; — de cânepă, 151.

fulfuroată, adj., 21.

funingine, s., 129.

furt, s., zi rea de —, 155.

fus, s., 143.

G

Gădineț, s., — *schioap*, 135.

gâlgălice, s., 189.

găină, s., — ca să fie ferită de boală, 53; 201.

găitan, s. — roș, 139.

gălăcios, adj., 64.

gămuiețe, s. pl., 66.

Gara, s., 101.

găsi, v. a.—l. — pe cineva [boala], 202.

gavăd, s., 114, 117.

Gavriil, *Gavril*, s. Sf. —, 46, 77, 101, 102.

ger, s., 37; 95.

Gheorghe, s., Sf. — 51, 70, 122.

giurii, v. a. —, a se scurge, 184.

galagori, s., minte, 162.

Glapeca, s., 101.

Glipina, s., 101.

goandă-de-câni, s., 35.

godănac, s., 63.

gogoasă, s., vierme din — de stejar, 44.

gogoșlie, s., — de mătăasă, 189.

goire, s., 40.

goloși, v. a. se —, a se goli (de frunză, despre păduri), 71.

Grața, s., 101.

grâu, s. — ca moși, 62; 143, 144; *sărbătoarea grâului*, 152.

Grigore, s., Sf. —, 111.

guucire, s., 202.

gunoiu, s., 115, 116, 131, 136.

Gustar, s., *luna lui* —, 1.

Gustea, s., luna August. I.

gușter, s., când întră în pământ, 4.

guturaiu, s., 204.

H

ac, s., 63.
 , răiște, vrăiște, 116.
 s., 101.
 s., 143.
 t, adv., 43.
 abie, s., Sf. —, 102.
 s., 57; — cel bun, 57.
 aterj., 8.
 s., 34.
 , 26.
 — de mort, 87.
 , adj., 17.
 el, adj., 26.
 , când nu se face — în
 0.
 175.
 , 127.
 el, s., 74 și urm.; mōșii de
 .
 s., 122.
 s., 101.

I, i

, credințe despre ierburi,
 , când se începe, 127, 175;
 iu-cap de iarnă, 125.
 a —, 202.
 s., 150.
 pl., 131.
 , 197; — porcilor, 197.
 , 197.
 Consângeana, s., 107.
 Sf. —, 75, 96, 102.
 vră, v. a —, 150.
 v. a se —, 107.
 v. a —, 151.
 teasă, s., când se culege
 ana —, 5; — tuturor pase-
 44.
 , v. a — [pomană, moși],
 , s., Pilat, 12.
 v. a —, când nu se împle-

tește. 116.
 Înătoarea, s., 197.
 Inceput (?) 137.
 închipui, v., a se —, a face rost
 de —, 159.
 îndrăzni, v., a — (despre fiare), 115.
 Indrea, s., 148.
 înec, s., primejdie de —, 58.
 înfurnică, v., a —, 41.
 înger, s., păzitor, —77
 îngrădi, v., a se — (despre îndră-
 gostiți), 39.
 inimă, s., descântec de plămădirea
 inimii, 129.
 însomnă, v., a —, 33.
 în schimbă, v., a se —, 109.
 întunereci, v., a se —, 64.
 înurzică, v., a —, 41.
 învârteji, v., a se —, a se însdră-
 veni, 91.
 Ioachim, s., Sf. —, 37.
 Ioan, Ion, s., Sf. —, 11, 15, 23;
 — de toamnă, ș. a., 38; — Mi-
 lostivul, 111; — gură de aur, 112.
 Iordan, s., 11, 95; fântâna lui —,
 14; puțul lui, — 16.
 Irod, s., 39.
 Isus Hristos, s., 154.
 Iuda, s., Apostolul, —, cum a fost
 blăstămat, 30.
 Iudeu, s., de unde sunt Iudeii, 30.
 izări, v., a —, 154.

J

Jăli, v., a —, 25.
 jemnă, s., 139.
 jerăgai, s., 70.
 Jidan, s., de când sunt Jidanii, 183.
 Jidov, s., de când sunt Jidovii, 30.
 de când se împut, 37.
 jili, v., a —, 154.

L

La, v., a se —, când nu trebuie a
 se —, 5.
 lăsat, s., — de sec, 119.

lăturoiu, s., 63.
lăutoare, s. — fetelor, 53; când nu trebuie să se facă, 131.
leasă, s., pâlce de arbuști, 187.
legă, v., a —, a concepe (despre lupi), 116.
lemnar, s., de când e blăstămat, 17, 20, 24.
lingoare, s., 156.
lingură, s., 142.
Lisaveta, s., mama Sf. Ioan, 28.
lojar, s., 118.
Lom, s., 68.
Lom-Palanca, s., 68.
lovitură, s., 37, 72, 200.
luă, v., a se —, se căsătorii, 19; a face așa, ca să i se pară că vremea trece ușor: „dacă ai un copil, e bine, că te mai ieai cu dânsul”; a se înhăita.
lucafăr, s., cine-i lucafărul de dimineață, 30.
Lucifer, s., 76.
Lucinul, s., 62.
lumânare, s., 140, 156; — ca moși, 62; dusul lumânărilor la biserică, 110, 122; — de veci, 123; — dela Paști, 1, 38, 141.
lumină, s., lumânare, 50; — de veci, 123.
lună, s., 71, 144, 155.
lup, s., când e rău de — 56, 62, 111, 113, 116, 117 și urm., 121, 136 și urm.; *ziua lupului*, 135.
lupărie, s., 135.

M

Mac, s., sfințirea macului, 2; — de leac, 55.
Macaveiu, s., 1; *ziua Macaveilor*, 1; *Macaveiul stupilor*, 2.
măcieș, s., 204.
măcină, v., a —, când nu se măcină, 115.
Macoveiu, s., 1; Sf. —, 55.
măgar, s., în legendele Sfântului

Spiridon, 182 și urm.; de când este luat în răs, 22.
Maica Domnului (—*Precesta*), s., 6 și urm.; 20, 22, 25, 28, 29, 58, 100, 119, 147, 155, 172; Călătoria Maicei Domnului la Iad, 96; Maica Domnului și Trif, 6; Maica Domnului și paingănuș, 8.
mălaiu, s., 146; când nu se împrumută, 116.
Marmarea, s., nevasta lui Scaraoschi, 95.
mană, s., — vacilor, 145.
măncare, s., 139.
măr, s., când nu se mânâncă, 3, 40; ca moși, 64.
Maria, s., — Magdalina, 14, 34; — lui Iacov, 14; patronul femeilor cu numele —, 34.
Marin, s., patronul bărbaților cu numele —, 34.
măritiș, s., „pentru —”, 110.
Măsălaru, s., luna lui August, 1.
mătă, s., — neagră, 131.
mătălucă, pron., mătăluță, mată, 189.
mătanie, s., 122.
mătrăgună, s., — de leac, 54.
mătură, v., a —, când nu se mătură, 57, 115, 131, 136.
medean, s., maidan, 163.
meliță, s., 119, 127.
melițoiu, s., 172.
melițucă, s., 129.
meșter, s., — de fier (fierar), 12; — de lemn (lemnar), 11.
micsunică, s., — de leac, 53.
mieu, s., 203.
miel, s., 61.
miere, s., faguri de —, ca pomană, 34, 49, 64, 150.
Mihail, s., Sf. (Arhanghelul) —, 46, 74 și urm., 102.
mijlocire, s., mijloc, 13.
milă, s., — de loc, 102.
milostivnic, s., 15.
Milostivul, s., Sf. Ioan —, 111.

Mina, s., Sf. — , 110.
Minăh, s., Sf. — , 110.
mir, s., de când e — , 13.
mirător, s., 137, 138.
mirodenie, s., bunătate, lucru bun de mâncat, 64.
mișiu v., a — , mișună, 59.
Moarte, s., 77, 93, 95.
Modest, s., Sf. — , 196.
Moisi, s., — Proorocul, 13.
moliță, s., 7.
morman, s., 63.
mort, s., prasniciul morților năprasnici.
moși, s., pl. pomană dusă pentru sufletul morților, 4, 50, 62; — de Sâmedru, 62; — de toamnă, 62, 74; — de Sf. Dumitru, 62; — de Ovidenie, 124.
muică, s., mamă, 199.
muică, v., a — , a martiriza, 96, 153.
mușdeiu, s., — de usturoiu, 129.
muștel, s., când să se culeagă, 5.
must, s., de când se face, 4.

N

Nacara, s., 101.
Nadara, s., 101.
Nadaria, s., 101.
năfură, s., 48.
năjit, s., buruienii de — , 54, 55.
năjitnică, s., 54.
nălucă, s., 204.
nânaș, s., mersul finilor la — , 74.
nânașă, s., 175.
năpaste, s., năpaste, 58.
naș, s., vezi, nânaș.
năsăpi, v., a — , p. 68.
nășic, s., 82.
naștere, s., pază pentru — , 154.
năvâdi, v., a — , când nu se — , 149.
Naum, s., Sf. — , 148.
năvalnic, s., legenda lui, 28; — de leac, 36, 54.
nea, s., când vine și când pleacă, 176.

nebuneală, s., zi rea de — , 124.
năcajos, adj., 58.
neclintit, adj., 71.
Neculai, ș. a. s., a Sf. — 93 și urm., 156, 157; Sf. — mic, 177, 178; Sora lui — , 178.
nefârtat, s., 102.
negel, s., când se face, 60.
Negrea, s., 102.
Neios, s., 148.
Nervuza, s., 101.
Nicuvioasa, s., 59.
nifârtache, s., 158.
Ningău, s., 148.
ninge, v., a — , 126.
ninsoare, s., când e, 158.
Noembrie, s., 73.
nor, s., 123.
noroc, s., 144.
noroci, v., a se — , 123.
norocire, s., 144.
nuc, s., când se bat — , 34, 55.
nucă, când nu se mănâncă nuci, 40, 49, 60; — bună de leac, 54; — ca moși, 64.

O

Oaie, s., 116, 135, 204.
oală, s., 117, 119.
Obedenie, s., 121.
oblici, v., a — , 13.
Obrejenie, s., 3, 121.
Obrejenie, s., s.
odini, v., a — , 33.
oglină, s., vrajă la — , 141.
omânaș, s., 159.
omilă, s., ca să nu lie, 50.
os, s., — mort (boală), „a sta în în capul oaselor“, 91.
Ovedenie, s., 121.
Ovidenie, s., 121.
Ovreu, s., de când este, 30.

P

Pădure, s., 137.
pagubă, s., când e rău de — , 115.

Paha, s., 101.
paingân, s., Maica Domnului și —, 8, 10.
painjân, *painjen*, s., 9.
Palaghia, s., nume de femeie, 160.
palma-Maicii-Domnului, s., legenda ei, 28.
pământ, s., 81; stâlpii pământului, 43.
pâne, s., 141.
pândar, s., când se tocmește — la vii, 35.
pânză, s., când nu se țese —, 147.
pâr, s., 118.
pară, s., când nu se mânâncă, 3, 40.
părădui, v., a se —, 17.
Paraschiva, s., Sf. (Cuvioasa) —, 59.
parte, s. noroc, norocire, 144.
pârte, s., pârție, 20.
pasere, s., ca să nu mânânce paserile holdele, 119.
Pastă, s., lumânare dela —, 128, 191.
Pavel, s., Cuviosul —, 78.
pază, s., paza usturoiului, 139—140.
pebene, s., când nu se mânâncă, 49; curpân de —, 49.
peria, s., a —, când nu se perie, 202.
perie, s., „caută cu —“, 101.
perjă, s., când nu se mânâncă, 3, 40; — de leac, 53—54.
pește, s., când se desleagă mâncarea de —, 4; — din mare pe care stă pământul, 43.
petitor, s., ca să vină, 200.
Petru, Sf. — (și alte forme), 18, 21, 75, 88, 109, 108, 116, 187, 198.
piatră, s., grindină, 95, 103; — scumpă, făcută de șerpi, 51.
picior, s., boală de —, 204.
piele, s., când nu se împunge în —, 57.
pieptână, v., a —, când nu se piaptână, 116, 136.
pieptene, s., 137; pieptenele dăracului, 117.

Pilip, s., Pilipul cel schiop, 121.
Pilipi, s., pl. 113.
Pintilie Călătorul, s., 36.
pistruiu, s., de când sunt fidanii cu pistruii, 19.
plămădire, s., — inimii (descântec de—), 129.
Pliastia, s., 101.
ploaie, s., — cu piatră; când nu este —, 158.
poamă, s., când se desleagă mâncarea de —, 4; — vărătecă, 4; când nu se mânâncă, 40; când începe culesul de —, 57.
Pobreajen, s., 3.
Pobrejeni, s., pl. 3.
Pobrejenie, s., 3, 32.
Pobrijenie, s., 3.
pogan, adj., urît, 164.
polimă, s., eres, 188: de obicei însă: soiul, fel; ex.: urită polimă de om!
pom, s., 147; când se sădește un —, 49.
pomăi, v. a —, 67.
porc, s., 141; *Ignatul porcilor*, 197; când se taie, 201—202.
porumb, s., 150; când nu se mânâncă —, 116.
post, s., postul Crăciunului, 119; postul mare, 119.
potcoavă, s., 143.
potop, s., cine a stăpânit potopul, 172.
повесте, s., Povestea lui Dumnezeu, 12.
praznic, s., când se face, 43; — pentru morții năpraznici, 177.
Precesta, s., Maica —, 9; — mare, 33; — mică, 36.
prigorică, s., „a se usca de sete ca prigorică“, 27.
primejdie, s., ca să nu fie, 47, 154.
pristariu, s., 12.
prisponsor, adj., 4.
Probaje, s., 3.
Probajene, s., 3.

Probajeni, v. a se — , 3.
Probajine, s., 3.
Probajne, s., 3.
Probejeni, s., pl. 3.
probozi, v. a se — , 3.
Probrejeni, s., pl. 3.
Procoavă, s., și Sf.—, 58.
Procoave, s., pl. 58.
procovăț, s., 58.
promoară, s., luna promoarei, 73.
promoroacă, s., luna promoroacei, 73.
prună, s.,— bună de leac, 122 ; — de friguri, 5 ; —când nu se mănâncă, 40 ; când se dă de po-mană, 34, 64.
Puha, s., 101.
pușor, s., bănuț, 161.
purcel, s., Sf. Dumitru în chip de — , 69.
puținel, adv. *puțunel*, puțintel, 33.

R

Rac, s., racul și Maica Domnului, 34.
răcușor, s., ceapă, 120.
răghilă, v., a — , când nu se răghilă, 116.
raiu, s., cine ține cheile raiului, 95.
rămaș, s., 108.
rămăși, v., a se — , 108.
rândunică, s., de când este blagoslovită, 10.
râni, v., a — , când nu se rănește, 136.
Răpciune, s., 41
Răpciuni, s. pl., 41.
răsătură, s., 96.
răsghios, adv., 106.
râșni, v., a — , când nu se rășnește, 57.
răsteu, s., 142.
rătini, s., pl. 63.
rătuneală, s., 184.
răzămîș, s., vorbă cu — , cu temeu, cu socoteală.

roiu, s., — de albine, 55.
roiniță, s., 55.
rufă s., când nu se spală rufe, 117.
rugă, s., 40.
Rusale, s., pl. 131.

S, Ș

Săctemvre, s., 41.
Saięii, s., pl. datină, 72.
salcie, s., de când e blagoslovită, 23.
Salmona, s., 101.
Salomia, s., 101.
Să(ă)medru, s., 63, 71.
Sâm-Medru, s., 71.
sânge, s., 201.
San-Medru, s., 71.
Sân-Mihaiu, s., 74, 75.
Să-Nicoară, s., 157.
Sânta-Măria-mare, s., 23, 30, 36 ; Soborul — , 37.
Sân-Toader, s., 157.
Sân-Vârvara, s., 153.
sărătură, s., când nu se imprumută — sau sare, 115—116.
sărbătoare, s., — vărsatului, 149.
sărindar, s., 110.
șarpe, s., 51—52. 111, 115 ; când intră în pământ, 4 ; prefăcut în smeu, 5 ; într'o poveste, 42.
satană, s., Avertița, aripa satanei, 99.
Sava, s., Sf. — , 156.
Save, s., pl. Savele bubatului, 149.
sbranca, adv., 57.
Schimbarea la față, s., 3 și urna.
scripcă, s., 142.
scrob, s., ca moși, 62.
sculă, v., a se — dela boală, 83.
scut, adv., 116.
secară, s., când nu se samăună, 61.
Secerar, s., luna lui August, 1.
secetă, s., 187.
secure, s., 117.
Septembrie, s., 41.
sfadă, s., ca să nu fie, 47.

sfântă, s., 31.
Sfântă (Sântă) Măria mare, s., 11, 15, 20, 23, 30, 33,
sfarmă, s., 108.
sfredel, s., când nu se dă găuri cu — , 117.
sic, interj., „a da cu — ”, 9.
șic, s. 27.
șicui, v., a — , 27.
Simicoară, s., 178.
Simion, s., Sf. — , 41.
Sim-Nicoară, s., 178.
sipică, s., 64.
Sisoie, s., minunile Sf. Sisoie, 96, 100.
sită, s., „a da cu sita”, 101.
slei, v., a se — , a se solidifică (prin j. Tecuciu, numai despre grăsimi), 14, 20.
smântânos, adj., 146.
smeu, s., — făcut din șarpe, 5.
smîrnă, s., 138.
soare, s., 145, 157, 181; mireasa soarelui, 154; când își cumpără cojoc, 61.
șoarece, s., de când e blăstămat, 10.
șopârlă, s., când intră în pământ, 4.
soră, s., sora lui Sf. Neculae, 178.
sorcovă, s., 147.
spaimă, s., 204.
spăldărie, s., 64.
spic, s., dus la biserică, 2.
Spiridon, s., Sf. — , 181 și urm.
spolocanie, s., 119.
Spridon, s., 182.
șpurc, s., 35.
șpurcat, s., dracul, 105.
șpuză, s., 150.
stafie, s., 131, 167.
Stălnic, s., 41.
stâlp, s., stâlpul pământului, 43.
Stâlpelnic, s., 41.
Stâlpnic, s., 41.
stative, s., pl. 181.
Ștefan, s., Sf. — , 112.
stejar, s., vierme din gogoasă de — , 44.

stimă, s., haina îngerească, 76.
știucă, s., — din străchinile Jido-
 vilor, 19, 20.
stobor, s., stoborul Sântămăriei
 mici, 37.
stragă, s., strigoaică, 130.
strajnic, adj., 100.
strajnici, v., a se — , 101.
Stratenie, s., 6.
streșină, s., 151.
strigă, s., fem. 119, 127.
strigoaică, s., 116, 145.
strigoiu, s., 115, 126, 204.
stropșeală, s., 93.
strugere, s., când se desleagă pen-
 tru — , 4; 35; pomană de — 34,
 64; când nu se mânâncă, 40.
stup, s., Macoveiul stupilor, 2.
sulă, s., 146.
Sumedru, s., 63.
sumedru, adj., 63.
Sumetru, s., 67, 71.
surceă, s., 120.
Surghinați, Sfinții — , 117.
surpuș, s., 63.

T, Ț

Tăbultoc, s., 132.
țaiă, v., a — la vie, 7.
tâlhar, s., Sărbătoarea tâlharilor.
 110.
talpă, s., de când e — piciorului
 scobită, 76.
tămâie, s., 138.
tărăgăi, v., a se — de păr, 92.
țarțoanc, s., pl. țarțanuri, 166.
Tatar, s., 34.
Tartar, s., 165.
Tecele, s., pl. 56; Tecele berbeci-
 lor, 56.
țese, v., a — , când nu se — , 149.
tigră, s., bună de brâncă, 5.
tifos, s., 156.
tingău, s., 63.
Tisavia, s., 101.
toamnă, s., când începe, 44; semu

de — lungă, 44; mōșii de—, 74;
dulcele toannei, 119.
toarce, v., a —, când nu se —, 60,
115, 136, 146, 47, 200; lupi ce
se torc, 115.
tocă, v., a —, a tocănă, 39.
țoiu, s., crede că dela *puțoiu*, 64.
tomnai, adv., tocmai, 86.
tort, s., — ce vorbește, 8; 181.
trăsnet, s., cum se apără de —,
54; când e rău de —, 74.
Treime, s., Sf. —, 193.
Tresfetitele, s., pl. 56. Treisfeti-
tele, 111.
Trierașii, s., pl. 56.
Trif, s., Maica Domnului, și—, 6.
troacă, s., „n'are sare'n —“, 87.
tulă, v., a —, a plecă, porni, 35.
tun, s., tunet, 75.
tunet, s., cum se apără de —, 54.
turbare, s., — la câni, 35.
Turc, s., „ca —“, 85; 174.
turtă, s., — lui Andreui, 140; tur-
tele Barburii, 141.
turturică, s., 6.
tuși, v., a — pe cinevă, 7.

U

Uci-gă-l toaca, s., 58.
Udeia, s., Iudeia, 34.
ulcică, s., dată ca moși, 49; „ca
ulcelele“, multe și mici (despre
fete), 166.
uliu, s., primejdie de — 55.
umbră, s., 131.
umflătură, s., leac pentru —, 5.
unde, adv., fiindcă, 26.
Undreă, s., 148.
unghie, s., ce se face din — mor-
tului, 66.
unt, s., ca moși, 62.
untdelemn, când se desleagă pen-
tru —, 4.
untură, s., —, ca moși, 62, 204.
urcoiu, s., fem. *urcoate*, 137.
urdă, s., minunea cu —, 185.

ursită, s., 143.
ursitoare, s., cele trei ursitori ce
ursec noii născuți, 70.
ursitor, s., 120.
ușă, s., când se unge cu usturoiu,
136.
usturoiu, s., de sămulastră, când
se culege, 5 când nu se mânâncă,
49, 71; când se unge cu —, 122,
127 și urm., 138; paza lui, 139
—140.

V

Vacă, s., 81.
Vaflim, Villaim, Betleem ? 13.
vâjgăraie, s., 123.
Valhaam, s., 106.
vanghelie, s., 167.
vânt, s., cine orânduiește vântu-
rile, 43; — turbat, 180.
vară, s., când se încheie vara, 36.
varsat, s., 156.
varză, s., 38; când nu se împru-
mută — acră, 115.
Vârvara, s., 153.
Vasile, s., Sf., —, 111, 144, 157,
175.
vatră, s., petec de pământ cu flori,
iarbă, ș. a., 29.
Vavila, s., 45.
văzdoagă, s., de leac, 53, 54.
vedî, v., a se —, 122.
vezevenghe, adj. fem., 101.
vgheră, v. a —, 36.
viclui, v. a —, 12.
vierme, s., aghiasmă împotriva
viermilor, 2; — din gogoasă de
stejar, 44.
vin, s., când nu se bea — roș, 60;
— de când e vinul, 13, 16; 140.
Vinerèlele, s., pl. 61.
Vineri, s. Cele 12 Vineri mari,
48, 147; —mare, 58, 148; Sf., 60.
Vinicer, s., 73..
Vinimeriu, s., 41.
Vinițel, s., 44.

8, 135 ;
200.

de po-

Zămislire, s., 56.

zăpadă, s. cine o dă întâiu. 58.

zârâi, v. a — , 15.

zi, s. Ziua Macaveilor, 1 ; Ziua
Macoveilor, 1 ; Ziua Crucii de
vară, 1 ; Ziua Crucii, 1, 38, 84 și
urm. ; cum sunt zilele omului,
85 ; ziua lupului, 135 ; zilele bu-
batului, 149 ; creșterea zilei, 147.

Zliha, s., 101.