

ACADEMIA ROMÂNĂ
—
DIN VIEAȚA POPORULUI ROMÂN
CULEGERI ȘI STUDII

—
XVI.

AGRICULTURA LA ROMÂNI

STUDIU ETNOGRAFIC

CU UN ADAUS DESPRE MĂSURĂTOAREA
PĂMÂNTULUI ȘI GLOSAR

DE

TUDOR PAMFILE

—
CU 103 FIGURI ÎN TEXT

—
ȘEDIȚA DELA 28 MAIU 1912

BUCUREȘTI

LIBRĂRIILE SOCEC & Comp. și C. ȘFETEA

LEIPZIG
OTTO HARRASSOWITZ

VIENA
GEROLD & Comp.

1913

32.947

ACADEMIA ROMÂNĂ

DIN VIEAȚA POPORULUI ROMÂN

CULEGERI ȘI STUDII

XVI.

AGRICULTURA LA ROMÂNI

STUDIU ETNOGRAFIC

CU UN ADAUS DESPRE MĂSURĂTOAREA
PĂMÂNTULUI ȘI GLOSAR

DE

TUDOR. PAMFILE

CU 103 FIGURI ÎN TEXT

ȘEDINȚA DELA 28 MAIU 1912

BUCUREȘTI

LIBRĂRIILE SOCEC & Comp., C. SFETEA și LIBRĂRIA NAȚIONALĂ

LEIPZIG
OTTO HARRASSOWITS

VIENA
GEROLD & Comp.

1913

DIN VIAȚA POPORULUI ROMÂN

- I. *Hora din cartal*, de Pompiliu Pârvescu, 1908 . . . L. 3.
II. *Cimiliturile românești*, de T. Pamfile, 1908 . . . » 1.—
III. *Poezii populare din Maramureș*, de Tit. Bud, 1908 » 1.—
IV. *Cântece și urături*, de Al. Vasiliu, 1909 » 5.
V. *Din literatura populară*, de N. Păsculescu, 1909 . . » 6.—
VI. *Jocuri de copii*, de T. Pamfile, 1909 » 1.—
VII. *Sărbătorile poporului*, de C. Rădulescu-Codin și
D. Mihalache, 1910 » 1.—
VIII. *Industria casnică la Români*, de T. Pamfile.
Premiul «Neuschotz» din 1909, 1910 » 10.—
IX. *Hore și chiuituri din Bucovina*, de S. Fl. Marian, 1911 » 2.—
X. *Legende, tradiții și amintiri istorice*, de C. Rădulescu-
Codin, 1910 » 1,50
XI. *Sărbătorile de vară la Români*, de T. Pamfile, 1911 » 2.—
XII. *Cântece de țară*, adunate de T. Pamfile, 1913 . . . » 4.—
XIII. *Boli și leacuri la oameni, vite și păsări*, după da-
tinile și credințele poporului român adunate din
comuna Țepu (Tecuciu), de T. Pamfile, 1911 . . » 1.—
XIV. *Arii românești din Bihor*, culese de Bela Bartók.—
Sub-presă.
XV. *Vruri înțelepte. Povestiri și legende românești*,
culese de D. Furtună, 1913 » 1.—
XVI. *Agricultura la Români*, de T. Pamfile, 1913 . . » 5.—
XVII. *Ingerul Românului*, povești și legende din popor,
culese de C. Rădulescu-Codin. — *Sub presă.*

BUCUREȘTI

Inst. de Arte Grafice CAROL GÖBL S-r I. St. Rasidescu
16, Strada Paris (fostă Doamnei), 16.

1913.

ACADEMIA ROMÂNĂ

SECȚIUNEA LITERARĂ

ȘEDINȚA DELA 26 MAIU 1912

Președinta d-lui *I. Caragiani*.

D-l *A. Bârseanu* cetește următorul raport asupra scrierii d-lui Tudor Pamfile: *Agricultura la Români, studiu etnografic*, și propune tipărirea ei în publicațiunea: *Din viața poporului Român*:

«În această lucrare autorul descrie cu deamănuntul, cum se face lucrarea pământului la poporul nostru, arătând împărțirea pământului, cu diferitele numiri relative la hotar, felurile operațiunii întrebuințate de plugarul nostru în cursul anului la meseria sa, uneltele folosite de el și părțile lor, diferitele sămănături și chipul lor de cultură, credințele și obiceiurile poporului nostru¹⁾ relative la plugărie și la viața câmpenească.

«Întreagă lucrarea cuprinde 9 capitole:

«1. Considerațiuni generale cu subîmpărțirile: începutul agriculturii, agricultura și socotințele plugarului; semne de belșug, rostul ploilor, dușmanii rodului. 2. Țarina. 3. Aratul. 4. Păpușoi. 5. Pânea măruntică. 6. Strânsul holdelor de pe câmp. 7. Sămănături felurite. 8. Treieratul. 9. Culesul popușoilor, — și se termină cu un scurt tractat despre măsurătoarea pământului.

«Studiul acesta al d-lui T. Pamfile — fără a fi un tractat de agricultură — ne desfășură o parte însemnată din viața poporului nostru și va fi urmărit cu interes atât de linguist, cât și de etnograf. El este scris cu destul sistem și descrierile cuprinse într'însul, însoțite fiind și de numeroase desemnuri intercalate în text, vor fi înțelese fără multă greutate.

IV

«Numai în privința stilului am observat ici-coleă unele neclarități și necorectități gramaticale, cari ar trebui înlăturate. Cu deosebire capitolul introductiv: «Inceputul agriculturii» lasă foarte mult de dorit în privința clarității, așa încât acest capitol ar trebui sau să fie refăcut cu totul, sau să fie omis, neținându-se strict de materie.

«Cu aceste rezerve, propun ca lucrarea d-lui Tudor Pamfile: *Agricultura la Români* să se tipărească din partea Academiei în colecțiunea: *Din viața poporului român.*»

— Propunerea d-lui Bârseanu se aprobă.

P R E F A Ț A

Mi-aduc aminte foarte bine că în primăvara anului 1893 mi se urîse cu totul școala, deoarece răsăriseră brândușele pe dealurile Țepului, iar mai târziu începuseră a se coace cireșele și merele timpurii, pe deal, la vie. Aveam o arie în sat, cam departe de casă ; în arie aveam o poiată, în poiată niște iesle și sub paiele din iesle îmi puneam dimineața și de-amiază geanta cu cărțile și plecam, firește cu alții, unde nimeni nu ne întrebă,— la vârsta de zece ani a unor necioplîți și proști copii de țară, — de ce «România e un regat», de ce «Planisferul e tot una cu Planiglobul» și de ce se zice «Epirus și nu Epirus» !

Dar fericirea acelei dulci primăveri am plătit-o scump. Mama,— mi-aduc foarte bine aminte, — care-și pusese toată nădejdea într'un viitor al meu întemeiat pe truda învățaturii de carte, s'a plioforisit pe la Moșii-de-vară, numai decăt, asupra strașnicei mele trageri de inimă pentru școală : întâiu, huciind niște găini străine cari scurmau în ieslele cu paie, sub cari stăteà geanta mea cu cărțile, a pus mâna pe ea și a adus-o acasă ; al doilea, până seara a și dat o *raită* pe la lelița *prăfisoara*, nevasta *domnului*, ca să-și vadă, prin mijlocirea ei, visul cu ochii ; și al treilea, a doua zi, când mai erà încă mult până la ziuă, m'a *smâncit* din somn, mi-a pus o sapă grea pe umăr și m'a pornit la prășit !

Am jucat și eu ca ursul, o vară întreagă, ademenit pe de-o parte de acele *zile de muncă*, ce începeau cu un ceas înainte de răsăritul zorilor și se încheiau cu alt ceas după lăsarea deplină a întunericului, iar pe de alta, de necurmatele muștrări din partea cui trebuia, nu pentru părăsirea școlii, ci pentru neîndămânarea mea la muncă. Atunci am aflat întâiu că «alți oameni au ploduri cari-s numai cât palma și muncesc cât niște oameni bătrâni !» Și eu ?

Deci în acea vară am prășit, am secerat, am ajutat la coasă și

la strâns de pe câmp; iar pentru toamnă m'am cerut cu școala la târg, la Tecuciu.

De aici încolo, șase ani, adecă șase veri, după închiderea școalelor, le petreceam pe câmp, la muncă, de-avalma cu toți ai mei, spre cea mai mare bucurie a... mamei, care prin acest simplu metod pedagogic mă făcè să aștept deschiderea școalei, pe toamnă, mai cu nerăbdare decât o înnoire cu straie la Paști.

Am avut prin urmare tot timpul și toată tragerea de inimă să aflu chipul cum se muncià pe atunci câmpul pe la noi și deci pot să-l cunosc în cele mai mărunte amănunte.

Adăogându-se la această experiență și cunoștințele căpătate prin mulțișoare călătorii prin țară, precum și materialul cules și publicat de alții, mi-am luat îndrăzneala să înșir cele ce urmează cu privire la *Agricultura la Români*.

Am făcut aceasta însă nu cu gândul de a arătà poezia acestei îndeletniciri și nici amarul ei, căci această îndeletnicire are și o poezie, și un amar. Scopul meu a fost altul.

De când n'am mai pus mâna pe plug, pe coasă și pe furcă, atât de multe s'au schimbat, încât mă tem că peste alți 13 ani, — cu vrerea lui Dumnezeu trăind,— nu voi mai recunoaște decât foarte puține din cele ale anilor 1893—1899. M'am ostenit cu plugul de lemn, cu cel c'un corn și cu cel cu două coarne, tot de lemn; în sat nu se aflà nici un plug de fier, iar astăzi din cele dintâi n'a mai rămas nici cenușa. Nu va fi o pagubă, dar nu mai putem întâlni nici felul de muncă de pe atunci. Mă osteniam cu coasa *pe vale*; de atunci însă valea a fost *spartă* de plug și'n locul fânului crește aproape pretutindeni «pânea albă.» Nu-i o pagubă mare, socotesc, dar nu mai este *coasa*, — cositul, — ca o anexă a plugăriei. Pe vremea aceea s'auzià pomenindu-se despre minunate mașini de secere și de legare a snopilor, undevà, pe departe. Ele sunt astăzi foarte aproape de Țepul Tecuciului; și dacă Țăpenilor, răzăși dinaintea leatului 1445, le-ar da mâna să aibă *bucăți* mai late de doi-trei stâneni, ar aveà și dânșii astfel de *măchini* sau mașini de secere. Amețiam pe atunci învârtind caii împrejurul parului de arie, la treier; astăzi urlă batozele în toate părțile, firește fără nici o păgubire pentru muncitorii de câmp, dar vorba e, nici vechiul fel de treier nu se mai întâlnește așa cum erà. Și așa mai departe.

Și cum aceasta se întâmplă aproape pretutindeni, mi-am zis că n'ar fi rău să zugrăvesc, cât de slab măcar, felul cum țăranul

nostru muncià brazda acum 10, 15 ani, ca să aibă ce mărturie rămâneà despre acest trecut, de care, sub toate privirile, nu știm cum să ne scăpăm mai repede.

Am împărțit întregul subiect în mai multe părți, după felul cum se urmează în timp, și am adaos la sfârșit câteva știri despre vechiul sistem, — nu așa de vechiu, dar totuș prin unele părți cu totul uitat, — al măsuriiștii. Acesta e departe de a fi complet. A-l completa ar însemnà a scrie un mare capitol de istorie economică, ceea ce nu se potrivea cu subiectul lucrării.

Mai trebuieà apoi zugrăvită și munca țaranului nostru pe ogorul marelui proprietar. Ar fi fost însă prea puține lucruri de spus, dacă ma opriam numai la întoarcerea țărâniei, și prea multe, dacă tratam chestiunea în întregimea ei. Și nu știu de m'as fi priceput. Vor face-o economiștii, socot, dacă vor crede că cei ce legiferează se pot opri o clipă cu cercetarea asupra unei astfel de lucrări, pentru căutarea informașunilor șià îndemnurilor.

Incheind, cu recunoștință mulțănesc și acum onor. Academii Române, care, trecând peste atâte lipsuri ale mele, mi-a înlesnit și de astădată să dau la iveală această închegare de șire, ce privește vieața poporului român.

Bârlad

La Sfinșii Arhangheli 1912.

PARTEA I.
CONSIDERAȚIUNI GENERALE.

CAPITOLUL I.

Inceputul agriculturii.

Mărturiile trecutului nostru, de îndată ce încep să se alăturească chiar, ne vorbesc de *pământul de muncă*, sub deosebite înfățișări și numiri, ca de o cheie prin ajutorul căreia se descurie toate condițiunile de vieață. Acest lucru, se înțelege, e firesc nu numai la noi, ci pretutindenea.

Intr'adevăr, în epoca de îmblânzire a popoarelor, două cerințe s'au impus: *hrana și îmbrăcămintea*. Imbrăcămintea a putut fi înjghebată din pielea nedubită ori dubită și lâna vitelor, cari puteau crește îndestule prin poienile pădurilor, pe dealurile acoperite cu tufiguri rari și mărunte și pe văile apelor. Hrana se putea găsi tot la aceste vite sub chip de carne, lapte ș. a., dar pe lângă acestea mai trebuia și «pânea» cu o înfățișare oarecare. Pentru *pâne*, cuvânt care a fost întrebuițat mai târziu pentru alimentul făcut din făină de grâu, secară, orz și altele, — a trebuit mai întâiu *meiul* care nu putea crește *nemuncit*. Deci începutul agriculturii, pentru părțile noastre, trebuie recunoscut *numai* în această nevoie a omului de a-și sămăna această plantă, spre a-și face *pânea* trebuincioasă lui și celor din jurul său.

Câtă vreme acea bucată de loc pentru cultură s'a putut afla cu înlesnire, nu ne putem închipui o așezare temeinică a omului, deoarece ființa unui «mai bine» și-a aflat loc întotdeauna în inima omului. Când însă prin înmulțirea populațiunii s'a simțit nevoie de mai multe locușoare de sămănat, fiecare a căutat să-și pună stăpânire pe bucata lui și să și-o apere la nevoie.

În acest timp, când s'a simțit lipsa locurilor netede pentru culti-

varea locului de pâne», — timpurile întâielor lupte pentru pământ, s'a născut printr'o tacită convențiune obștească dreptul de proprietate (1).

Mai târziu, aceste locuri s'au împuținat și apoi s'au isprăvit cu totul; atunci nevoia a silit pe om să și le facă singur. Porțiuni din codri au fost despădurite și în chipul acesta s'au născut *curăturile* (2), poieni *desțelenite*, unde omul și-a putut face așezarea: bordeiul sau casa, stupii și în jurul cărora și-a putut sămăna meiul și mai târziu grânele pentru pâne, și pe cari a devenit stăpân numai în schimbul trudei ce-a avut-o, dărâpânând pădurea cu toporul (3).

Curăturile au trecut dela părinți la feciori; aceștia le-au mărit, după nevoile neaparate ce au avut. Pe lângă casa părinților s'au ridicat casele fiilor, nepoților și strănepoților, alcătuiindu-se astfel un sat.

Vechile locuri netede și curăturile nouă, — fiecare cu satele lor, — au început dela o vreme a se atinge între dânsele, lucru care a făcut să se întocmească sau să se tragă hotarele dintre sate, cari se numiau acum *moșii*. Când neînțelegerile pentru *hotare* au început să se ivească între unele sate, altele, pentru a le preîntâmpina, au căutat să dobândească întărire domnească, asupra celor pe cari le aveau.

(1) Care este și dreptul celui dintâiu ocupător. În trecutul îndepărtat găsim cazuri când în neștiință se ocupau locuri ale altora, se cultivau și când proprietarii se arătau, muncitorii acelor ogoare le părăsiau după ce dădeau, se înțelege, convenita dijmă: «Să ne lasă, — zice un act din 1692, — să șădem pân' în toamnă, căci am fostu apucatu-ne de-am sămănat păpușoi și alte legumi, iară în toamnă să ieșim, că n'avăm nici o triab[ă], că am fostu umblându [ca] niște oameni fără triab[ă]». (N. Iorga, *Stud. Doc.* VI, p. 95.

(2) G. Madan, *Suspine*, p. 37: *Curătură*, loc despădurit în mijloc de pădure, de unde s'au scos rădăcinile.

(3) Din 1662: «... După cum s'au adevărit dela câțiva oameni bătrâni, că în vechile vremi pădurile nu erau socotite, nici împărțite cu stănjănul sau cu altfelu de împărțire, de cât că cine pe cat loc putè [în vârtute sa] de tăia copaci și deschidè *curătură* și poeni de cosit și de arat și de locuri de prisăci și răsădiă vii și pomeți de roade sau și în sălbătăciune, pe unde ulțuie copaci, tot locul aeela al său eră; nimene altul din răzăși nu putè ca să și-l ia și de și îl vindè, ca al său loc îl vindè», (N. Iorga, *Stud. Doc.* VI, p. 111). Din 1681: Cinevă își vinde ocina «cu mânuile miale curățită» (*Ibidem*, p. 92). — Din 1693—4: «O poiană în codrul Eșului pe Vasluet unde să chiamă la Bli-dari zicând că ar fi făcut-o însuș cu toporul din codrul întreg, cu multă oste-neală... fiind bejănar, au rămas acolo...» și mai târziu o vinde ca pe un lucru al său. (*Ibidem*, p. 92).

Pentru întâiele timpuri, hotarele nu se puteau arăta, deoarece între două sate se întindea *pustiul*, care la început nu eră al nimă-nui, ci se zicea : «din toate părțile, hotarul cel vechiu, pe unde din vechi s'a locuit». (1)

Lucrarea pământului are ca îndemn tot neapărata nevoie de *pâne*.

Se alcătuesc orașele mai târziu. Națiuni superioare cuprind și supun pe altele. Se alcătuesc clase cari trebuie să se îndeletnicească cu altceva decât cu cultivarea pământului, precum sunt dregătorii. Cu toate acestea pânea trebuie să și-o aibă, și deci și-o capătă prin silnicie, prin schimburi, de obiecte mai întâii, prin bani mai târziu.

Produsele pământului se cer dintr'o anumită parte.

Omul se simte deci tot mai legat de hotarul său, iar hotarul caută tot mai mult să se statornicească și să se mărească.

Veacurile se deapănă și oamenii caută să-și îmbunătățească traiul cu felurite lucruri, cari nu se pot dobândi decât prin vânzarea produselor muncii lor și cari sunt : grânele, miera, vitele și alte articole scoase de un anumit meșteșug. Pentru a avea grâne de prisos, a trebuit o cultură mai întinsă, și astfel agricultura a devenit o meserie. Prețul pământului se ridică, felul muncii se îmbunătățește, omul se simte tot mai mult legat de pământ. Nesfârșitele pomeniri istorice ne stau dovadă și,—cu un pesimism pe care mulți nu ni-l vor primi,— ne vor sta pentru multă vreme, dovadă frământările anilor din urmă.

CAPITOLUL II.

Agricultura și socotințele plugarilor.

1. Poporul român crede că Dumnezeu a învățat pe om întâiu munca câmpului, arătându-i sămințele pe cari trebuie să le samene și uneltele de cari trebuie să se folosească (2). Munca de atunci, însă, nu seamănă cu cea de astăzi. În această privință, iată ce ne spune o povestire bănățeană :

(1) R. Rosetti, *Pământul, sătenii și stăpânii în Moldova*, p. 107—8, adaugă : «Ceeace arată că așezările satești aveau hotare statornice dela așezarea lor. Această întindere de pământ atribuită unei așezări, eră obișnuit cuprinsă între limite firești : culmi sau cursuri de apă».

Nu putem primi această socotință, căci nu vedem *pricina* pentru care sa-tul trebuia să-și determine dela început hotarul său.

(2) E. N. Voronca, *Datinile și credințele poporului român*, p. 164—5.

După ce Dumnezeu izgoni pe Adam și pe Eva din raiu, se milostivî spre strămoșii noștri și le zise :

— De azi înainte, voi să arați o brazdă de pământ, dar numai o brazdă, să o sămănați cu grâu curat și când se va coace grâul, din el să faceți pâne și să vă hrăniți.

Și mi se puse moșul Adam și cu baba Eva și arară o brazdă de pământ, cum le-a zis Dumnezeu, și o sămănară cu grâu curat și o grăpară ; și răsări grâul meu frumos-frumușel și creșteà de erà minune; vezi bine, erà cu voia și cu darul lui Dumnezeu ; și în câteva săptămâni fu grâul crescut de ajuns ; și erà, mă rog dumnevoastră, numai spice, de jos până sus ; și erau spicele mari ca *tuleii* de cucuruz și încărcate de grăunțe mari și frumoase.

Moșul Adam și baba Eva secerară grâul, îl îmblătiră, grăunțele le duseră la moară și făcură făină albă ca neaua ; și mi se puse baba Eva și făcù o *pritoare* mare, mare, toată *butori* ca spuma și bună ca pruna ; și se puseră la masă și mâncară din darul lui Dumnezeu pâne, de se săturară. Și avură din grâul acela de ajuns pe doi ani de zile.

Intr'o zi însă, veni diavolul la dâșii și pe când erau chiar la mâncare, le zise :

— Voi, oamenilor, mai aveți mult grâu ?

— Mai avem, da, mulțămim lui Dumnezeu ; mai avem pe câteva săptămâni, răspuse moș Adam.

Atunci Diavolul iar le zise :

— O, ce oameni nesocotiți sunteți voi ! Pentru ce nu arați voi mai multe brazde și să semănați mai mult grâu, să aveți din destul pe 20, 30 de ani ? Deschideți-vă ochii și vedeți că în curând o să aveți copii și apoi cu ce să-i hrăniți ?

Baba Eva erà chiar atunci îngreoiată cu Cain.

— Băgați seamă și nu fiți nepricepuți ; puneți-vă la lucru și căști-gați copiii voștri hrana !

Intr'aceea diavolul se depărtă, iar strămoșii noștri se puseră pe gânduri.

— Ian vezi bărbate, bine că veni omul acela al lui Dumnezeu de ne desvăluî de nepriceperea noastră ; iată eu în curând voi naște fii și ce le vom da demâncare, căci grâul acuși ni se gată. La lucru dară ; nu mai sta nici o clipă ; prinde boii și du-te la arat.

Moșul Adam însă, mai stă puțintel să se mai gândească. Nu erà așa grăbitor. Apoi îi zise !

— Bine, mtiere, dar nu-ți aduci aminte că Dumnezeu mi-a zis că numai o brazdă de pământ să arăm?

— Ba-mi aduc aminte, dar vezi, omule, căpătam copii și apoi cu ce să-i hrănești? Doară n’o să-i lăsăm să moară de foame; *alduit* să fie omul acela care ne deschise ochii, alduit în vecii vecilor. Mergi omule, nu mai sta un ceas, mergi și ară o mie de brazde, ca să avem de mâncare noi și copiii noștri!

Și văzû moșul Adam că avusese drept baba Eva; înjugă boii la plug și plecă la arat; și ară, după cum îi spusese Eva, o mie de brazde, le sãmănă, le grăpă cum e dată și plecă mulțamit către casă. Cum să nu fie omul mulțamit, când se știă asigurat cel puțin contra foamei; și strămoșii noștri numai hrană le trebuia să-și câștîge, altă nimic, căci dare la împăratul nu plătiau, dare după venit, dare de pușcă, de persoană, ș. a. nu aveau pe vremea aceea. Bucate și numai bucate de aveau, apoi nu le mai eră frică de nimic. Și strămoșul Adam și-a fost pus în pământ bucate destule, el cu truda lui, și încă multe, ca să aibă destul cu baba lui și cu copiii ce-i va dăruî Dumnezeu. De cine dară să le fie frică și cum să nu fie mulțamit?...

După câteva săptămâni, răsări grâul; și creșteà de vedeai cu ochii; și se uitau strămoșii noștri la holda lor și li se umpleà inima de bucurie, căci grâul eră plin la spic; și erau spicele dela rădăcină până la vârful paiului, de cu drag să cauți la ele. Și eră holda mare, cât vedeai cu ochii; și se bucurau strămoșii noștri văzând că li se vor umpleà hambarele de bucate. Dar pe când eră bucuria lor mai mare, adică pe când eră holda coaptă, se uită Dumnezeu din cer jos pe pământ la strămoșii noștri, să vadă ce mai fac și de îndată ce văzû holda lui Adam, văzû necredința strămoșilor noștri și-și zise:

— Așà e, Adame! Intâia oară mî-ai călcat porunca mâncând din pomul oprit și acuma iarăș n’ai ascultat de mine; așteaptă că-ți voi da eu ție pâne de ajuns.

Și se scoborî drăguțul de Dumnezeu, așà mânios cum eră, pe pământ și ducându-se la holda lui Adam, zise:

— Tu holdă, care ai făcut atâtea spice, să fii afurisită; și spini și scăieți să crească pe tine; iar voi paie, cari purtați spice de jos până sus, să rămâneți numai cu un spic deasupra; și acela să fie mic și plin de tăciune!

Și cât ai bate din palmă, holda se umplû de spini și scaieți, iar paiele rămaseră numai cu un spic mic în vârful lor. Și se duse Dumnezeu la Adam și zise:

— Omule nesațios, au nu ți-a fost ție de ajuns o brazdă ca să te hrănești? De azi înainte poți ară cât îți place și eu îți voi da iarăș cât îmi va plăcea mie; și suntem gata!

Și se duce Dumnezeu iarăș în cer, iar Adam se duce să-și seceră holda. Dar ce văzù? Toată munca și truda lui de mai înainte se făcuse o stârpiciune și nu căpătă Adam din ea nici atâta grâu, cât căpătase mai înainte dintr'o singură brazdă...» (1).

Povestirea aceasta de altfel se întâlnește și în alte părți. Ea ne arată că munca pământului la început eră ușoară. Adam, întâiul om, nu lucră decât atâta loc, cât ajungea cu mâna, stând jos. Greul de astăzi este un blestem dumnezeesc, căci diavolul a năimit pe femeie și aceasta a făcut pe Adam să are mai mult, ca să poată culege roade mai multe. Dumnezeu, pentru aceasta lăcomie, l-a osândit însă, să muncească mult și să culeagă puțin (2).

2. Agricultorul, *plugarul*, «cel dela coarnele plugului», se socoțește mai întotdeauna ca cel mai oropsit soiu de oameni:

Mult ma mir și mă *ciudesc*:
De ce, Doamne 'mbratrânesc!
De coarne de plug nu țin,
Cu sbiciul pe boi nu mâiu... (3)

(1) G. Catană, *Poveștile Banatului*, II, Gherla 1894, p. 11 urni.

(2) E. N. Voronca, *op. cit.*, p. 164

(3) 1000 *Doine, strigături și chiuituri*, p. 39–40. — Iata un fragment de cântec haiducesc, unde se vede chipul cum se privia într'o vreme plugăria, munca câmpului:

.. N'am să mai mă duc la sapă,
Bată-i [Dumnezeu] coada, nu mi- dragă,
Că prea are *leafa* lată,
Leafa lată, coada lungă,
Nu mai *nojesc* para'n pungă.
Foaie verde-a macului,
la zi, maică, taicului,
Să zică Țiganului,
Să dea fierul dracului
Din gura ciocanului:
Nu-mi trebuie sapa lui,
Mi-a *dat* frunza și iarbă
Și-mi trebuie flinta mea.
Și-un brâu verde pentru șale
Și-un *sleaf* cu opt pistoale.
Foaie verde de năut,
Taica mă mână la plug:
Nu știu boii să-i înjug.

Eu i'njug cu cozile,
Ei mă'njung cu coarnele.
Plugu-mi este-o goangă rea,
Merge de-a'ndărateleă
Cu coarnele'n burta mea.
Niște lemne'nșiruite,
Niște vite omorite,
Niște zile prăpădite,
Niște brazde răsturnate,
Niște păcate'nșirate.
Câte găuri sunt la plug,
Toate mă'ndeamnă la crâng,
Să taiu cuiе să le-astup.
Taica mă mână la sapă,
Nu mă duc, că nu mic-a dragă,
Că sunt voinicel înalt,
Rău îmi șade cocoșat,
Cu argați la săpat.

(Comunic. de d-l C. Tomescu din Com. Bogați, Jud. Dâmbovița, prin d-l H. N. Țapu, profesor).

zice un cântec din comit. Aradului. Și acest lucru e firesc după împrejurările de astăzi, căci nici o îndeletnicire omenească cinstită nu-și are roadele sale ascunse par'că într'o mână tainică, precum este agricultura. Prin felul de cultură primitiv care a secat pe alocuri cu desăvârșire toată vлага pământului, printr'o lipsă de instrucție care-și are nenumărate pricini, plugarul din zilele noastre așteaptă totul dela «Cel-de-sus». Când cinstește un pahar, varsă câteva picături de sufletul celor răposați și ridicându-l la gură zice : «Noroc să dea Dumnezeu și ploaie la vară : !», «cu noroc și sloata !», «noroc și bielșug (*chelșug, ghelșug, bișag, jirfă*) (1), «că, vezi dumneata, că noi suntem datori să muncim, să băgăm în pământ și numai Dumnezeu știe ce-om culege !».

Plugarul crede și susține că totul stă în puterea lui Dumnezeu : «Când vrea Cel-de-sus, se face și din piatră seaca !».

Astfel urmează povestirea celei mai cumplite secete care s'a pomenit vreodată și pe care poporul o pune în legătură cu temeiul ce trebuie să-l aflăm în sfatul și vorba omului bătrân :

«Pe vremea lui Ștefan Vodă veni peste țara Moldovei, doi ani dearândul, o secetă grozavă, că se uscaseră toate holdele și iarba toată.

La trei ani însa, în prour de primăvara, cerurile se deschiseră și ploile începură, dar de arat cine să se apuce? Nimeni, ca nimeni n'avea un fir de sămânță !

Și Ștefan Vodă dădu veste în țară că va rasplăti cu de toate pe cel ce-i va aduce sămânță bună.

Târziu tocmai se svonî la curtea domnească anume că nimeni nu are sămânță, fara numai un moșneag; dar nu o baniță, două, ci într'atât de multă, că ar putea sămăna cu dânsa o jumătate din cuprinsul Moldovei.

Vodă cum auzi, îl chemă la dânsul și îi zise :

— Dacă ai, vinde-mi-o mie !

— Ba de vândut n'o vând, ci mai bine trimite plugurile să are pe unde oi u semăna o eu, răspunse bătrânul.

Vodă i-a dat la îndămână toate plugurile curții și a poruncit tuturor celor mai mari peste târguri și sate, să înjuge boii și să are pe unde va sămăna unchiașul.

(1) C. R. Codin, *O seamă de cuvinte din Muscel*, p. 43 : Să mulțumim lui Dumnezeu c'a dat, iirfa asta.

S'au strâns plugarii cu toții și după vorba moșneagului, au început să are numai drumurile; și noaptea numai semănă el, ca să nu se deoache munca, iar brăzdatul se făcea după ridicarea zorilor.

Și treaba s'a sfârșit și grâul a răsărit des și frumos, iar toamna, când Ștefan Vodă a chemat pe moșneag la răsplată, acesta i-a spus toată șiretenia, pe care lesne o înțelegem și noi: Răsărise adecă sămânța scuturată în anii de sloată și ascunsă în praful drumurilor.

Voda ci-că s'a minunat mult de înțelepciunea bătrânului. Până atunci la curte erau numai oșteni tineri, cu cari călcase hotarele dușmanilor și primise înlăuntrul hotarelor noastre pe dușmani. De atunci însă, își alcătui și un divan de oameni bătrâni, de unde iese sfatul greu de aflat la cei tineri» (1).

3. Munca câmpului se socotește ca cea mai cinstită îndeletnicire omenească, iar roadele ce se culeg, ca cele mai curate și mai sfinte, nefiind produsul speculațiilor, la cari nu se poate hotărî unde se sfârșește răsplata muncii, și deci adevăratul câștig, și de unde înșelăciunea sau furtul.

Condițiunile acestei munci au intrat în firea plugarului nostru; acesta se plânge adesea de ele, dar nu se plânge ca muncitor, ci ca nenorocos, când nu-și poate culege roadele.

În ziua de ajunul *Crăciunului*, mai întotdeauna înainte de răsăritul soarelui, fiecare caută să pună mâna pe toate uneltele pe cari le va folosi primăvara și vara la muncă, cu credința că numai astfel va lucra cu drag pe ogoare (2).

CAPITOLUL III.

Semne de bielșug.

1. Fiind îngrijorat cu privire la *rodul* sau *ăgretul* (3) ce-l va culege s'au *amirui* (4) din câmp (agră), plugarul român va căuta să-și deslege această taină, tâlmăcindu-și feluritele semne pe cari le vede în firea vie sau în cea neînsuflețită. Lucrul de căpetenie ar fi să știe când va plouă, dar adesea adaugă el: «nu numai ploaia

(1) Culeasă din Tepeu-Tecuciu; se aude sub deosebite forme aproape pretutindeni.

(2) Ibidem.

(3) V. Vârcol, *Graiul din Vâlcea*, p. 89.

(4) *Ibidem*: a *amirui* = a strânge omul munca de pe câmp; *amirueală* = ceea ce strângi.

adăură câmpului; când vrea Dumnezeu, se face pâinea și pe vreme de secetă, dacă e menit anul acela să fie cu bielșug».

Iar această menire se poate cunoaște după unele din aceste semne :

Dacă la *Sf. Vasile* copacii vor fi *îmbrăcați* cu *chidie* (promoroacă)(1) și îndeobște dacă în sărbătorile mari de iarnă vor fi pomii încărcăți cu promoroacă, e semn de bielșug (2).

Dacă la *Sf. Vasile* pământul va fi acoperit cu omăt, peste care vor străluci stelulele, iar gerul va fi aspru (3), dacă în ziua de *Sfinți* (9 Martie) (4) se va afla pământul cu nămeți mari, dacă în general iarna va fi *ometoasă* dar fără viscoliri, e semn de bielșug (5).

Dacă la *Ovidenie* va fi ninsoare, ploaie, promoroacă sau *văjgăraie* pe alocuri (6), iar prin altele dacă în această zi răsare soarele în senin, anul va fi mănos; răsărind soarele în nouri, prevestește o vară secetoasă (7).

Dacă la *Sf. Gheorghe* e pâclă sau rouă, semn de bielșug (8).

Dacă plouă la *Moși*, e semn de îmbielșugare în roade (9).

Dacă se ridică *mană* (10) de pe pădurile de brazi, e semn de sloată (11).

Când toamna cad frunzele de vreme, prevestesc prin aceasta un bielșug în toate (12).

Dacă furnicile ies de vreme primavara,

Dacă găinile se culcă seara de cu vreme, iar dimimiueața se scoală târziu,

Dacă iarna se arată stoluri numeroase de păsări, ori dacă toamna vor fi multe găște sălbatece,

Dacă șoarecele își face cuibul prin buruieni și nu pe pământ,

Dacă la *Ovidenie* oile își scutură lâna,

(1) E. N.-Voronca, *op. cit.*, p. 126. — Cred. Rom. din Straja, Bucovina, comunic. de d-I D. Dan.

(2) *Șezătoarea*, VI, p. 22.

(3) S. Fl. Marian, *Sărbătorile la Români*, I, p. 149.

(4) *Șezătoarea*, VI, p. 21.

(5) Marian, *Sărbătorile* I, p. 116.

(6) Cred. Rom. din jud. Covurlui, comunic. de păr. I. C. Beldie.

(7) Cred. Rom. din Țepu, jud. Tecuciu.

(8) *Șezătoarea*, VI, p. 21.

(9) Cred. Rom. din Țepu, jud. Tecuciu.

(10) Nouri gălbui.

(11) *Șezătoarea*, VI, p. 21.

(12) Marian, *Sărbătorile*, I, p. 117.

Dacă se ivesc primăvara cărbuși mulți, — toate acestea sunt: semne prevestitoare de bielșug (1).

Când cântă cucul și noaptea, e semn de rod mult (2).

Când găinile fac ouă cu două *gălbănușuri*, e semn de belșug (3).

Dacă pământul se cutremură înainte de prânz, adecă înainte de amează, anul va fi mănos; dacă se cutremură după prânz, anul va fi secetos (4).

Dacă primăvara iese *nalbă* multă, atunci anul va fi bogat în toate, dar mai cu seamă în porumb; dace iese mai multă *volvoră*, anul va fi *fometos*.

Când uiți sa pui sare în mămăligă, — «când uiți mămăliga nesărată», — este un semn de îmbielșugare (5).

Când tună primăvara pentru întâia oară la *cornul caprei*, este iarăș prevestire că anul va fi *mănos* (6). Pe alocuri însă se crede, că încotro va tună întâiu primăvara, într'acolo se vor face bucatele din îmbielșugare (7).

Pe unde aceste semne nu se cunosc sau nu se socotesc îndeajuns, se mai caută toamna și *ghinda* stejarului. Dacă în lăuntru ei se găsesc viermi, se crede că anul va fi mănos; dacă se găsesc muște ori păiangeni, se zice că anul va fi cu lipsă, deci secetos (8).

2. Toate soiurile de bucate rareori *se fac*, adecă dau roade deopotrivă; astfel că plugarul este bucuros ca cel puțin unul din toate sa aducă roade cu îndestulare.

Pentru a ști aceasta, în seara de către Sf. Vasile face o *încercare* în chipul următor: pune într'o strachina sau *tavă* (tăvă) atâția cărbuni câte feluri de pâne voește gospodarul se samene, menind un cărbune pentru grâu, altul pentru secară, altul pentru orz, ovăz, ș. a. Cărbunele pe care se va află a doua zi dimineața mai multă *spuză* (cenușă), arată plugarului soiul de pâne care în anul viitor va rodi mai mult. Prin urmare din acel soi u va sămăna și dânsul mai mult (9). Cărbunii aceștia trebuie să fie din acelaș fel de lemn (10).

(1) *Șezătoarea*, VIII. p. 100—1.

(2) *Idem*, VI, p. 30.

(3) *Idem*, p. 22.

(4) Cred. Rom. din Țepu, jud. Tecuciu.

(5) *Șezătoarea*, VI, p. 22.

(6) Cred. Rom. din Țepu, jud. Tecuciu.

(7) Marian, *Sărbătorile*, I, p. 116.

(8) I. A. Zanne, *Proverburile Românilor*, IX, p. 267.

(9) Cred. Rom. din Straja, Bucovina, comunic. de d-l D. Dan.

(10) Marian, *Sărbătorile*, I, p. 90—1.

Alții cred că pânea ce cõrespunde cărbunelui ars în întregime va fi cea mai bună; cea a cărbunelui prefăcut în cenușă numai pe jumătate va fi mijlocie ca rod, iar cea a cărbunelui stâns va fi proasta sau *nu se va face* de loc (1).

3. Pentru a prileji îmbielșugarea rodului, poporul român are și o sumă de datine și vrăji, pe cari le vom afla mai încolo, când vom vorbi despre arat, sămănat ș. a. Aici pomenim numai datina Megleno-Românilor de a lua la Sf. Gheorghe un ou roșu, păstrat dela Paști și a-l duce și pune în ogor, plantând deasupra sa un crăcușor sau ramură verde, cu scopul ca sămănătura făcută să dea cât mai multe roade (2).

CAPITOLUL IV.

Rostul ploilor.

1. Rodirea câmpurilor atârând mai ales dela rostul ploilor, e firesc lucru ca agricultorii români să se roage lui Dumnezeu, precum am mai pomenit, atât vara, cât și iarna, pentru *ploaie*, iar când vremea se arată secetoasă sau când e secetă, să se roage îndeosebi.

Felurite încercări se fac petru a ști mai dinainte care va fi cursul ploilor; ele însă nu se pot înșiră aici. (3).

De obicei *seceta* este socotită ca o osândă dumnezească data oamenilor pentru neascultarea și rătăcirea lor și în acelaș timp și ca un mijloc spre a-i aduce la calea adevărului.

În această privință se povestește că într'un rând Sf. Petru ceru voie lui Dumnezeu ca să se scoboare pe pământ spre a vedea ce mai fac oamenii și cu acest prilej să se mai întâlnească și cu neamurile sale, despre cari de mult nu mai știă nimic. Dumnezeu îl în-

(1) E. N.-Voronca, *Datine*, p. 126.

(2) P. Papahagi, *Megleno-Români*, I, p. 112.

(3) Dacă vedem și astăzi pe țărani căutând în caledarele mincinoase «cum va fi vremea», nu trebuie să ne mirăm, dacă prin 1837 un boier moldovean, N. Carp, scria următoarele șire despre ploile din vara aceluia an: «Cel mult dacă în urmare de două zile ne bucurăm de o vreme mai bună și de conținerea ploilor, căci a treia zi așaș de dimineață ni se arată Iunie în mantaoa lui Noemvrie cu întunecarea a tot orizontului și cu *ploaie putredă* plină de toată stricăciunea și întristarea. Toate calendarurile le cercetăm și le criticăsim: acele mincinoasă ne mai dau ceva mângăere și nădejde, însă în zadar. Iar acele ce nimeresc după întâmplare, deși să văd că cuprinde în sine adevărul (?), ne mähnesc și ne necăjesc» (N. Iorga, *Stud. Doc. VI*, p. 121)

vol, Sf. Petru veni pe pământ și când se întoarce în cer, Cel-prea-sfânt îl întreabă :

— Ei, Petre, cum mai hălăduște lumea noastră ? Iși mai aduce aminte de mime ori ba ?

— Mai că nu, Stăpâne ! Raiul întreg este pe pământ ! Bucatele s'au făcut cu toată îmbielșugarea și zidirea ta este veselă. Toți beau și ospătează la nunți și cumetrii, iar pe tine de mult te-au și uitat !

— Bine, Petre ! Așa se întâmplă câte odată !

După un alt șir de ani, Sf. Petru ceru din nou îngăduință lui Dumnezeu ca să scoboare pe pământ. Dumnezeu îl învoi, dar Sfântul se întoarce curând.

— Ce-i, Petre, de zăboviși așa de puțin, îl întreabă A-tot-pu-ternicul.

— Ei, Doamne ! Cum puteam să stau mai mult când toată lumea-i tristă și fără pic de voie bună ? Iadul întreg e pe pământ, căci este *lipsă* desăvârșită, de țipă copilul în sânul maicei sale.

— Bine, Petre, da' de mine își mai aduc oamenii aminte, ori ba ?

— Doamne, numele tău e veșnic pe buzele lor și ochii lor sunt veșnic ridicați către tine și-ți strigă : «Doamne ! dă-ne, Doamne, *ploaie*, fie-ți milă de noi și iartă-ne greșalele noastre !» (1)

Iată acum un colind ardelean în care se vedește că recolta atârnă și dela felul cum oamenii își îndeplinesc îndatoririle lor față de poruncile dumnezești și lumestești :

Mândru-i Domnu' d'adormit
Sub un măr mândru'nflorit.
Scoală, Doamne, nu dormi,
Că de când ai adormit,
Iarba verde te-a'ngrădit,
Florile te-or cotropit

Și lumea s'o păgânit.
Suduie fecior pe tată
Și mamele-și fac păcate ;
D'atunci nu-i rod în bucate,
Nici nu-i grâu, nici nu-i săcăară,
Numai neghinioară goală (2).

2. Pe vremuri de secetă se fac procesiuni pe câmpuri, cu rugăciuni pentru ploaie. În București se scot moaștele Sfântului Dumitru. dela Mitropolie. Prin jud. Argeș se scot moaștele Sfintei Filoftea din Curtea-de-Argeș, în Iași, moaștele Sfintei Paraschiva și la Suceava, în Bucovina, moaștele Sf. Ioan cel Nou.

Prin alte părți se poartă din sate în sate icoanele făcătoare de minuni, numite *sfinte*, — «în cutare sat s'a adus *sfânta*» —, mai întotdeauna icoanele Maicei Domnului, cum sunt : *Sfânta dela Adam*

(1) Culegere din Țepu, jud. Tecuciu.

(2) Comunic. de d-l Petre Ugliș, com. ? (Ardeal).

(Icoana Maicei Domnului din mănăstirea Adam, Jud. Tutova), *Sfânta dela Florești* (Ms. Florești-Tutova), *Sfânta dela Țițești* (Jud. Roman), *Sfânta dela Neamț*, *Icoana Sfintei Ana din Mănăstirea Bistrița*, *Sfânta dela Mănăstirea Magariului* din Jud. Tutova (1) ș. a.

În afară de aceasta, și fără de a ști dacă se scot în procesiuni pentru ploaie, mai însemnăm între icoanele făcătoare de minuni și *Icoana cuvioasei Paraschiva* din biserica ce are acest hram din R.-Sărat, precum și *Icoana Maicei Domnului* din Mănăstirea «Dintr'un lemn» (2).

Sfintele se aduc cu trăsurile, fiind însoțite de călugării, călugărițele și preoții lor. În sate stau nopțile în biserici, iar ziua se scot pe câmp în procesiune de preoți mulți.

Pentru aceasta, bisericile cu icoane făcătoare de minuni primesc plată deosebită sau se mulțumesc cu ceea ce se adună în cutii, cu prilejul închinării creștinilor.

Când *sfintele* sunt *luate* în alte părți, și prin urmare nu pot fi aduse la trebuință, preoții cu poporanii lor «scot icoanele» bisericii lor în procesiune pentru ploaie.

Scoaterea moaștelor și icoanelor se face, ca și aducerea sfintelor, numai vara și când e secetă. Prin unele părți însă este datină de a se scoate icoanele la *Izvorul tămăduirii* (3) ori la *Duminica mare* pentru ploaie peste vară și «pentru roade în câmp» (4).

3. Impotriva secetei și pentru aducerea ploilor poporul nostru are o sumă de datine și practică unele vrăji, a căror înșirare nu se poate face aici. Pe unele dintr'însele le vom întâlni totuș în cursul acestei lucrări, unde pomenirea lor va fi de nevoie.

4. Pentru ca *ploaia* să folosească roadelor, ea trebuie să fie *curată*. «Dă, Doamne, ploaie curată!» se închină plugarul, când vede mai ales pe vreme de secetă nouri negri frământându-se pe cer. Prin aceasta se înțelege ploaie domoală, fără *piatră*, *grindină* sau *ghiață* și fără furtuni.

Pentru alungarea *pietrii* poporul cunoaște de asemeni o mulțime de vrăji, cari iarăș nu se pot înșira aici. Ca măsură de pază, plugarii socotesc că neapărat trebuie să serbeze o mulțime de sărbă-

(1) *Calendarul Revistei «Ion Creangă» pe anul 1911*, p. 163.

(2) *Calendarul Ilustrat*, Craiova 1910, p. 42.

(3) Marian, *Sărbătorile*, III, p. 166.

(4) Voronca, *op. cit.*, p. 942.

tori, în timpul verii mai ales, precum ar fi *Cele nouă Joi* de după Paști (1), *Izvorul Tămăduirii* (2), *Ion-fierbe-piatră* (3) ș. a. Dintre zilele săptămânii, *Vinerea* trebuie mai cu deosebire păzită. În această zi nu se țese, căci se crede că întocmai cum bați cu vatalele, tot astfel va *bate* și grindina; nu se coase, căci cum spargi pânza cu acul, așa vor fi sparte și sămănăturile de către grindină; nu se *zolește*, adică nu se spală rufe, căci cum clocotește *uncropul* în *zolniță*, așa va clocoti și piatra peste sămănături (4).

CAPITOLUL V.

Dușmanii rodului.

1. *Rodul* sau *mana câmpului* se poate lua prin farmece de către unele babe meștere, mai ales în noaptea de *Mânicătoare* (Ajunul lui Sf. Gheorghe) (5).

Dintre felurile de roduri însă, cel mai primejduit este grâul, cu privire la care—la locul cuvenit—vom arăta și chipul cum unele femei îl știu vrăji.

2. Dintre paseri, cele cari strică mai mult sămănăturile sunt *ciorile*. Impotriva acestora, cum și a altor paseri, agricultorii au o mulțime de vrăji, pe cari le vom pomeni când va fi vorba de arat, sămănat ș. a. Aici însemnăm datina de a se serbă în popor *Marția ciorilor*,—*Marția* din săptămâna brânzei,— pentru ca ciorile să nu strice sămănăturile (6).

3. Dintre insecte, cele mai primejdioase sunt *lăcustele*, cari prin Moldova și Dobrogea năvălesc din Rusia. Poporul își aduce și acum aminte de înspăimântătoarea treime a vremurilor trecute: *Tătarii*, *ciuma* și *lăcustele*. «Când pleacă lăcustele, nu peste mult pleacă și Muscalii la războiu», ne spune o credință populară (7). Pe aripa lăcustei se crede a fi scris, pe rusește, de câți ani este și câți ani mai are de amenințat holdele (8).

(1) Cred. Rom. din Țepu, jud. Tecuciu.

(2) Marian, *Sărbătorile*, III, p. 165.

(3) *Ibidem*, p. 333.

(4) *Ibidem*, p. 166.

(5) R.-Codin și Mihalache, *Sărbătorile*, p. 61.

(6) *Ibidem*, p. 27.

(7) Cred. Rom. din Țepu, jud. Tecuciu.

(8) *Ibidem*

Când aceste insecte se ivesc, oamenii ies cu mic cu mare, chiuie, strigă, trag clopotele și bat fiarele ca să le sperie și să le facă să se ducă în alte părți. Dacă lăcustele se abat pe ogoare, oamenii fac șanțuri unde lăcustele sunt măturate și acoperite cu paie, după care li se dă foc. De multe ori se acoperă aceste șanțuri cu pământ, iar prin jud. Buzău lăcustele se grapă cu grapa de mărăcini ca să se strivească (1).

Marția ciorilor se serbează și pentru *viermi*. Bănățenii serbează cele trei zile din urmă ale săptămânii albe pentru ca *gadinile* și alt *găvăd* să nu strice peste an sămănăturile.

Prin unele locuri din Muntenia se serbează Joia din această săptămână sub numele de *Joia tuturor jivinelor* sau *Joia furnicilor*. În această zi, după ce oamenii își fac turte de mălaiu, își ieau brânză și unt și pornesc disdedimineată la câmp, unde pun toate acestea într'un moșiroiu de furnici, pentru paza rodului de câmp (2).

Prin alte părți, precum în jud. Muscel, la 1 Fevruarie se serbează *Trifonul viermilor și al lăcustelor* sau *Viermăritul*, pentru ca viermii și lăcustele să nu strice sămănăturile. Unii plugari fac chiar slujbe cu preoți pentru sfințirea țarinilor (3).

Prin Moldova de sus, aghiasma care se face pe câmp la *Izvorul tămăduirii* (Vineri din săptămâna luminată) pentru ploaie, se crede că are darul de a feri holdele și de viermi (4). Prin jud. Suceava, pentru ca piatra să nu bată țarina, în ziua de Bobotează înconjură ogoarele un flăcău feciorelnic; cu chipul acesta se crede că piatra se va abate din acele țarini (5).

Tot prin aceste părți, când răsar pe țarină *mușiroaie de cârțiță*, se stropește prin acel loc cu *aghiasmă mare* (6).

(1) Candrea, Densușianu și Speranță, *Graiul nostru*, I, p. 225.—Iată o mărturie din anul 1860, scoasă din arhiva răzăsilor din Țepu, jud. Tecuciu:

Prințipatele-Unite. Suprefectura de Necorești [Jud. Tecuciu], către Privileghetw Stoica Măndru [din Țepu]: Ță să pune însărcinare ca să mergi la moșia în dos însămnată [moșia Mănăstirii Neamțului din acelaș ocol] ca să stărui a eșa cu salahori întru batere lacustelor cu cat s'ar putea mai cu grăbire. Și făcând listă di fiecare di câte zile cu numărul lor de oameni». Se răspunde: «Salahori nu sănt, că s'au dus și lăcustele sănt numeroase. D. suprefect este rugat a trimete poroncă».

(2) Marian, *Sărbătorile*, I, p. 256.

(3) R.-Codin și Mihalache, *op. cit.*, p. 22.

(4) E.N.-Voronca, *op. cit.*, p. 943.

(5) Comunic. de d-l M. Lupescu, Zorleni-Tutova.

(6) *Idem*

PARTEA II.
ȚARINA.

CAPITOLUL I.

Țarina.

1. Pamântul de muncă pe care îl are un sat, se întinde împrejurul satului, de obicei în forma unui patruleter; satul se poate afla la mijlocul acestui pamânt sau catre o margine a sa.

Mai de mult, pământul unui sat purtă numele de *moșie* sau *hotar* și se împartia în *bătrâni*, *jirebii*, *jirea-bii*, *pământuri*, ș. a., după spițele ce erau și cari porniau dela cel mai vechiu stăpânitor. Subîmpăr-

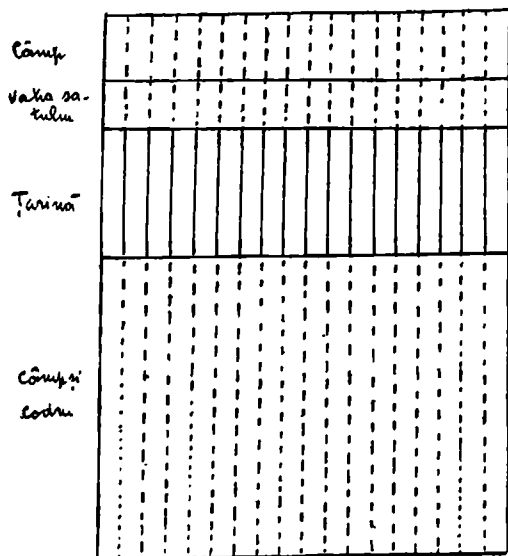

Fig. 1.

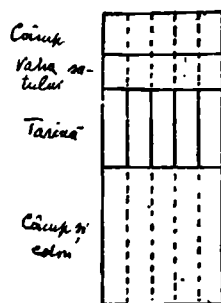

Fig. 2.

șirile erau mai întotdeauna paralele între dânsese și se întindeau dela un capăt la celalalt al moșiei. Prin unele locuri, în timpuri

mai noi, ele erau *alese*, adică fiecare gospodar sau neam își cunoștea partea sa; alte părți din moșie, precum erau pădurile și fânașul, nu se alegeau, ci se stăpâneau în *deobște*, în *devălmășie*, adică în comun.

Partea de moșie pe care era așezat satul se numea *vatra satului*; partea muncită se numea *țarină* sau *câmp*, iar partea stăpânită în *devălmășie* purta numele de *câmp*, *codru*, *pădure*, *fânaș*, *livadă* ș. a.

Iată după d-l Rosetti(1) în fig. 1 un hotar de sat împărțit în 18 jirebii și în fig. 2 o jirebie împărțită în 5 pământuri.

Vatra satului însă nu se putea întinde pe o porțiune de hotar astfel ca să atingă amândouă laturile lungi — amândouă *lungurile* hotarului, ci ocupă o porțiune, un cerc, în mijlocul moșiei. Diametrul aceluia cerc formă lățimea *vetrii de sat*, care se întindea dela un capăt până la celalalt al moșiei, precum se vede în fig. 3 care înfățișează o moșie împărțită în 5 *neamuri*.

În țarină fiecare *neam* are prin urmare pământ de muncă în două locuri, iar în sat, — în *sâliște* sau adevărata *vatră de sat*, fiecare *va prinde*, adică va îngriji cu gard și va stăpâni atâta parte cât i s'ar cuveni dacă n'ar fi sat ci tot loc de muncă. De aici, firește, neamurile cari sunt «mai multe», adică acele cu membri mai mulți, vor avea ogrăzile și grădinile mai mici, iar neamul mai mic, adică cel mai puțin numeros, va avea *cuprinsul* sau *prinsorile* mai mari.

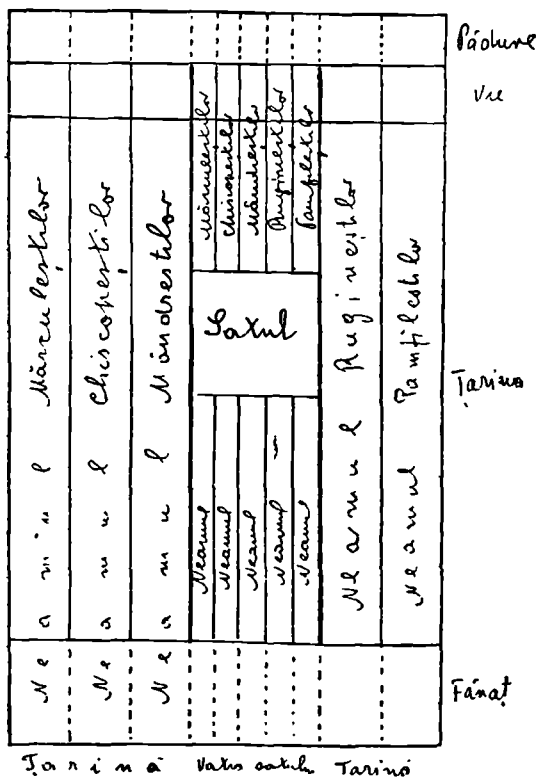

Fig. 3.

(1) Pamântul, sâtenii și stăpânii în Moldova, p. 107.

La unul din capetele moșiei,—dacă, de pildă, acesta este deal,—se așează viile, — fiecare neam pe partea sa de neam. Partea de șes, dacă moșia satului are vreun curs de apă, — este adesea lăsată pentru fânaș, unde vara fiecare își cosește partea sa din *neam*. Pădurile ca și fânașurile se stăpânesc pe neamuri și pe proprietăți.

2. Pământul, ca să fie bun de muncă, trebuie să fie negru și așezat pe șes. Dintre șesuri, cele mai mănoase sunt *zăpodiiile*, nume ce-l poartă micile șesuri puțin scufundate față de vecinătate. În aceste zăpodii apa nu se curge în lături, ci rămâne locului, păstrându-l *jilav*, adică umed. Prin județul Muscel, aceste locuri se numesc *chișaiuri*, sing. *chișaiu*, locuri *chișăioase* (1).

Locurile rele sunt pământurile nisipoase și se numesc *nisipuri* sau *petrișuri* ori *dealuri goale*, dacă sunt pe dealuri. Locurile cretoase sau *sâgoase*, cele pline de *sâgă*, se numesc *ciolane*.

Sărăturile sunt un fel de locuri, sărate, albe la înfățișare, pe cari nu crește nici un soi de verdeață, oricât de mult ar căută plugarul să le *desfunde* cu plugul. «Dar când dă Dumnezeu, se face *el* din te miri singur ce!»

3. Din fig. 3 se vede chipul cum se împarte din părinți în fii pământul strămoșesc. Dacă un părinte are o astfel de fâșie, lungă dela un capăt la celalalt al hotarului și lată de 10 stânjeni, la moartea sa o lasă moștenire copiilor săi, cari o impart. Lungimea nouălor *fășii* este tot din «cap în cap», din hotar în hotar, însă lărgimea se micșorează. Dacă părintele aveă, de pildă, 5 copii, lățimea sau *latul* fășiiilor nouă va fi de câte 2 stânjeni.

O astfel de *fășie* sau *fășioară* de pământ, lungă și îngustă între jumătate de stânjen și doi stânjeni, se numește și *șușăniță* (2), *limbă*, *ață*, *făștoacă* (3), *șurină* (4) sau *șurincă* (5).

Fășiile acestea sunt fără spor la lucru, mai ales când se culege recolta. Afară de aceasta, o parte din lățime se pierde prin șuvițele de pământ neutre, cari trebuiesc lăsate spre a arăta și face despărțirea dintre o fâșie și alta.

4. Pentru a îndepărta acest neajuns, agricultorii își fac fășiiile «trunchiuri» sau «își trunchează stânjenii». O pilda: Dacă sunt

(1) C. R.-Codin, *O samă de cuvinte*, p. 18.

(2) Culegere din Țepu, jud. Tecuciu.

(3) Idem.

(4) Culegere din jud. Neamț, comunic. de d-l Al. Moisei din Nemțișor.

(5) *Vieața agricolă*, III, p. 140. — Vezi și mai departe.

cinci frați sau cinci vecini cari au câte o fâșie lungă «din cap în cap» și îngustă de un stânjin, fac din aceste fâșii o singură bucată pe care o *curmă* în cinci părți, dobândind astfel niște *trunchiuri*. Aceste trunchiuri vor fi prin urmare de cinci ori mai scurte decât întregul hotar și de cinci ori mai late decât fâșiile. Ca să se poată însă ajunge la o astfel de înțelegere folositoare, trebuie ca pământul să fie de acelaș fel peste tot locul, și nu într'o parte mai bun și într'alta mai rău.

Cu toate acestea, trunchiurile se pot face și când pământul se deosebește într'un loc de altul, dar în acest caz trunchiurile cu pământ mai bun trebuie să fie mai scurte decât cele cari cuprind pământ mai rău, fie ca teren, fie ca *așezătură*.

Capetele trunchiurilor se caută de obicei a fi *drumurile* pe cari agricultorii pot umbla ca să-și lucreze pământul ori să-și care produsele de pe dânsese. Dacă lungimile nu se potrivesc astfel ca să se sfârșească la drumuri, oamenii caută să se împace și un mijloc este vânzarea sau schimburile compensative ce și le fac în alte părți.

5. Drumurile pe țarine au mai mult scopul de a înlesni adunarea

productelor și mai puțin faptul de a sluji ca legătură între sate. De aceea mai toate drumurile sunt de-acurmezișul pământurilor, adică perpendiculare pe felul cum *curg* pământurile. Cu cât drumurile sunt mai puțin oblice, cu atât sunt mai bune, căci răpesc mai puțin pământ de muncă dela un ins. Cele mai puțin prielnice sunt drumurile aproape paralele cu fâșiile de pământ. În fig. 4, $abcd$ e o suprafață mai mică decât $a'b'c'd'$, care este partea unui drum oblic. Când

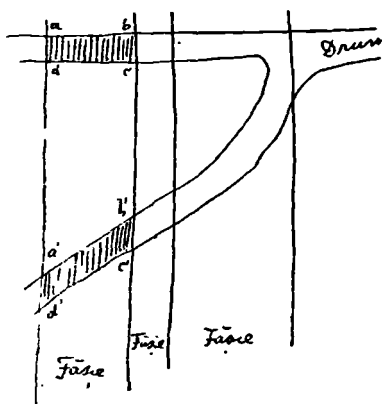

Fig. 4.

nevoia cere, un astfel de drum se capătă tăind dela fiecare fâșie dintr'un neam câte un parmac sau mai mult, ca să nu vină numai pe fâșia unui singur om. Astfel se fac drumurile paralele.

Oamenii cari își au fâșiile pe de lătura drumului sunt veșnic nemulțumiți, căci sămănăturile lor sunt stricate de vitele și oameni

ce trec pe aceste drumuri (1) și de aceea, pentru a face dintr'un drum paralel sau «în lung», unul perpendicular sau «în curmeziș», se înțeleg între dânsii și «dau pământurile în curmeziș». O pildă :

Fig. 5 arată chipul cum sunt așezate bucățile ce au un drum «în lung» și cari bucăți alcătuiesc trei neamuri, dintre cari cel dela mijloc este stăpânit de 4 gospodari sau 4 case. Partea de drum din sat și până la cotitura *a* aduce pagube deopotrivă gospodarilor ; porțiunea *ab* păgubește mai mult pe 2 gospodari din neamul din

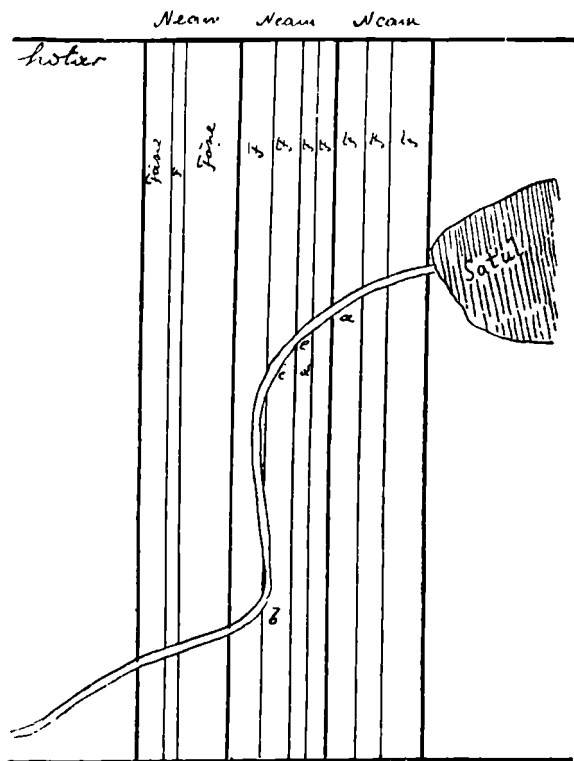

Fig. 5.

mijloc ; partea dela *b*, până la ieșire din neamul mărginaș, păgubește de o potrivă tuturor gospodarilor.

(1) Iată după un vechiu manuscris covurluian ce trebuia să se facă pentru ca bucatele ce sunt pe lângă drum să nu le strice vitele : «Stărv de lup să îngropi împrejurul bucatelor și nici o vită nu va îndrăzni să vie la ogorul acela» (comunicat mie de d-l P. G. Savin din Jorăști-Covurluiu, azi în păstrarea mea).

Pentru a despăgubi casele 1 și 2 din neamul din mijlociu, toți cei din acest neam se învoesc și fac curmezișuri partea lor de neam care corespunde porțiunii de drum *ab* și capătă aceea ce se vede în fig. 6.

Drumurile prea «în lungul fâșiilor de pământ» nasc unghiuri prea ascuțite în capete bucăților cari nu pot fi lucrute. Astfel în fig. 5 avem triunghiul *cde* care rămâne nelucrat. El nu face altceva decât că mărește lărgimea drumului, slujește ca loc de păscut sau ca depozit pentru gunoaie și bălegar cărat din sat.

Când și aceste locuri sunt arate, când prin urmare în toată țarina nu se află un pic de loc nearat, țarina se spune că este *impândărată*.

6. Moșiile se despart între dânsese prin *hotare* sau *hotaruri* cari erau mai înainte însemnate prin pietre, numite *pietre-hotare*. «Și au *hotărit* acea moșie», zice o hârtie veche, «în trei locuri, după obicei, pă lângă Dunărea și din drumul cel veichi, din *piatră* lui Băran, sus în *gâlmeiu*, la *piatră*; din *piatră* lui Băran, din jos,

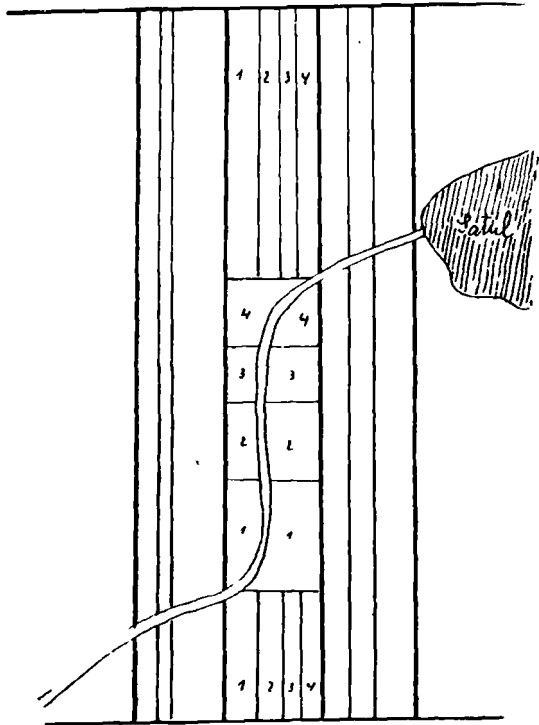

Fig. 6.

drept prin crâng și scurgere apii, și lovește în drumul veichi, și trece la ștejar și dă în pârul (*sic*) la *piatră*; și apucă scurgerea apii sus și lovește în drumul veichi și taia pârăul Muntele și coboară jos în Feregiu din Feregiu drept în poiana, la *piatră*; din *piatră* în vâlcea, la scurgerea apii, iar în *piatră*; din *piatră* în vâlcea apii iarăși în *piatră*; din *piatră* drept în Comărești; din Comărești la drum în jos, la scurgerea apii în gârnița la *piatră*; din *piatră* drept la

gârnița lui Istodar și din gârniță drept în vâlcea, la Sociși și din Sociși drept la *piatră* lui Băran; din Băranu în scurgerea apii în sus, până în drumul veichi și *piatră* iar din *piatră* drept în sus, d'supra scurgerii apii... sus la gălmeiu... iarăși la *piatră*» (1).

După ce aceste pietre-hotare se modelau, se săpă groapa și se puneă în ea cenușă și cărbuni, după cum rezultă din documente.

O hotărnicie din 1642 zice că «s'au desgropat acea *piatră*, depreun[ă] cu Bobiceanu și nu s'au aflat suptu acea *piatră* cum iaste obliceaiul nici cărbuni, nici cenuș[ă], ce au fost o *piatră* fără ispravă» (2).

Sau, după cum ne spune alt act din 1676: «Pe unde s'au pus *stâlpi* acum noi, s'au pus desubt și cărbuni pe sub *piatră*. . . și s'au pus și *hiară*».

N'am putea concretiza înțelesul vorbei *hiară*; s'ar putea totuși bănui că însemnează *fier*, bucăți de fier cu anumit înțeles îndătinat, sau că e vorba de o însemnare sau *marcare*. Astăzi țărani numesc *fier* semnul cu care se *înfierează* (însemnează, marchează) de către moșieri vitele sătenilor cari pasc în islazul lor.

Alte documente, în loc de *piatră* de hotar, vorbesc despre *stâlpi*. Când pe hotarele moșiilor erau copaci, aceștia se înfierau în Moldova cu marca domnească și copacii arătători luau numele de *bouri*: «începându-se hotarul sfintei mănăstiri Xiropotam dela [cele] mai înalte capete a[le] Schelei, la *piatră* și la *bour* drept peste obârșia Negrului părau în *bour* și de acolo drept prin coasta lui Moise și peste Piciorul-cănelui, pe mai jos de capul pietrei în sus pe calea comorii, la picior și la *bour*. Și de acolo drept la molidviș și la *bour*» (3). «... și de acolo să întoarce la valea Largăi la un stejar care este în gura văii ce vine din susul drumului și este însămnat cu *bour*...» (4). «... din *piatră* și din *bour* în *bour* iar de aici... și la *bour*... în sus la *bour*... iarăș din *bour* în *bour*... la *bour*... la doi palteni și la moviliță și la *piatra*... la moviliță și la *piatră* și la *bour*... prin dumbravă, din *bour* în *bour* la *piatră* și la *bour*...» (5)

În loc de pietre sau *bouri*, se făceau și *gropi* sau se ridicau *movile* cari se văd și astăzi.

(1) N. Iorga, *Stud. Doc.* VII, p. 3.

(2) *Ibidem*, XI, p. 91.

(3) Ep. Melchisedec, *Cronica Romanului*, I, p. 230—1

(4) G. Ghibănescu, *Surete și Izvoade*, p. 334; știre din 1497.

(5) *Ibidem*, p. 377; știre din 1605.

Unele din aceste movile, socotite în popor și ca morminte păstrătoare de comori, fiind săpate de oameni, le întâlnim în vechile hotarnice sub acest nume: «... întri Drujăști și la *movila săpată*, apoi pistii ceritii la deial la *movila săpată*; de acolo peste câmp la *movila săpată*. . .» (1). Movila săpată se mai numește și *movila găunoasă* (2). O movilă mică se chiamă și *beșicuță* de movilă (3). Adesea pe hotare, dela piatră la piatră ori dela movilă la movilă, hotarul se făcea mai lămurit prin săpare de șanț și ridicare de pământ, care se numia *brazdă* sau *cămil* (4). În chipul acesta, hotarul mai purtă și numele de *brazdă*, iar într'un document al moșiei Românești, jud. Iași, am cetit chiar și numele de *graniță*.

Astăzi hotarele moșiilor mari sunt simplele drumuri sau fâșii înguste nelucrate de mărimea unei cărări care se numește *hotar*, pl. *hotare*, *hotară* sau *tarlă*, pl. *tarlale* (5). Când hotarul este arătat printr'un drum, se numește *hictal* (6).

Chestiunea hotarelor dintre moșii a născut în veacurile din urmă nenumărate neînțelegeri cari aduceau după sine cercetări costisitoare de hotarnici la fața locului. Hotarnicii, după ce vedeau «scrisorile-dovezi», dădeau alte «mărturii hotarnice.» Pentru stabilirea hotarelor «din vechiu», hotarnicii se sprijiniau și pe mărturiile oamenilor batrâni, ale celor ce țineau prin urmare minte de când se făcuse precedentă sau altă hotărnicie. În aceste mărturii întâlnim lucruri interesante. Răzășii pentru a spune hotarele erau purtați cu brazdele de pământ în cap, spre a merge din semn în semn pe unde fusese însemnat hotarul. Alți martori arătau hotarul sub carte de blăstăm și toți spuneau ca, de pildă, acest răzăș țăpean dintr'un act din 1797:

«Adică eu Anghelută ot Țipul, om di noizăci di ani, așa am apucat din gura tătâne-mieu, care s'au întâmplat și înainte ochilor mei, di am văzut pe Atimii, fata Ursului, dijmuind moșia parte Zavolui pe din sus, ce să hotărăște cu a me, cu feciorii ei Gavrilă și Ion, brat lui, nepoți Ursului Smărăndiș. Și când s'au hotărât această moșai în urma cutremurului celui mare la anul urmă leat 7045 [=7245]. Și eu Anghelută am fost față când s'au hotărât această

(1) N. Iorga, *Stud. Doc.* VII, p. 207

(2) Intr'un act din arhiva răzășilor de Țepu-Tecuciu.

(3) Idem.

(4) Cămil, cetit de mine într'un document din Măscurei-Tutova.

(5) N. Păsculescu, *Lit. pop. rom.*, p. 382.

(6) *Vieța agricolă*, I, p. 1003.

moșii. Și eu Tănasai Ferțul am fost față la hotărătul moșai și țan minte că *m'au luat de păr* Argheluță și Ursul Smărăndiș, ca să fin minte hotarele acestei moșii de mai sus numite» (1).

Iată o altă mărturie din 1806 cu privire la o moșie vaslueană.

«Că fiind un stejar însămnat în valea Băhnaril[o]r din sus, când erà el copil mic, au mers cu alți băeți și i-au dat foc iar tatăl său auzând de aceasta, l-au luat pe dănsul și ducându-l la rădăcina stejarului, *l-au bătut* zicându-i că aciala au fost cu bour a moșii Dele și el după aceia au sădit doi nuci, care și acum să afla în locul stejarului» (2).

La proprietățile mari, se înțelege, curmezișuri și trunchiuri de felul celor ce am întâlnit la mica proprietate, nu se găsesc. Intreaga proprietate se numește *moșie* sau *hotar*, care se împarte în *lanuri*, — fășii late, lungi cât este și moșia de lungă, sau mărginite prin drumuri.

De obicei, un *lan* se numește o parte dintr'o moșie, pe care se seamană acelaș fel de cereale. Lanul se împarte în *tarlate*, sing. *tarlă* (3), *hlize*, sing. *hliză*, *fașă*, *sfoară*, *răstavuri* (4) sau *tabunele* (5).

Micile proprietăți se despart între dânsele prin *haturi*, sing. *hat* (6), care poate fi urma unei singure brazde trasă cu plugul și negrăpată. Pe acest hat, dacă treci e bine ca să scuipi, ca să nu te pocească ceva (7). Tot *hat* se numește și când nu e brazdă, ci o «fășie, *șirincă* îngustă de pământ» (8). Prin părțile Moldovei de

(1) Arhiva răzășească din Țepu-Tecuciu.

(2) N. Iorga, *Stud. Doc.* VII, p. 85.

(3) N. Păsculescu, *op. cit.*, pentru Tulcea : *tarlă*, bucată arată și semănată. — Culegere din Mănăstireni, Botoșani, comunic de d-l D. Gr. Furtună, stud. teolog., fragment dintr'un plugușor :

. Și-a luat câinii și ogarii
Și-a plecat pe *turtle* la vale
Să vadă grăul de-i mare...

(4) *Vieața agricolă*, I, p. 89.

(5) *Ibidem*.

(6) În Moldova și Bucovina. — I. Creangă, *op. compl.*, p. 428 : *hat*, fășie de pământ nearată care servește de hotar între ogoare. Pe el sunt adesea cărări, cărare pe hat. — Viciu, *Glosar*, p. 49 : *hat*, *brazdă*, locul de unde scoate plugul pamânt (magh. *hant* ?).

(7) Cred. Rom. din com. Ștefănești-Vâlcea, comunic. de d-l G. Fira.

(8) Al. Vasiliu, *Cântece*, p. 202.

sus se numește și *mezuină*, *dorjincă* (1), *hotar* (2) sau *mějă* (3); în Țara-Românească i se zice *călușire* (4), iar prin Ardeal poartă numele de *hășpor* (5), *răzor*, *mejdină* (6) și se pare că și pe cel de *forgașă* (7). Aceste hotare, spre a se cunoaște și mai bine, se umplu adesea cu o leasă de mărăcini deși, care se numește *nămat*, pl. *nămături* (8).

7. O porțiune de pământ cuprinsă între cele două haturi și cele două capete ale ei (acestea din urmă: drumuri, marginii de vii, ș. a.) se numește *ogor*, *bucată* sau *codru* (9). Dacă această bucată este îngustă, se mai chiamă și *făștoacă* sau *fișteică* (10). Dacă această bucată este scurtă, se numește *trunchiu*, *scurtătură*, *clin* sau *petec* și dim. *bucățică*, *scurtăturică*, *clinișor*, *petecuț* sau *petecel*, cari intră într'o mulțime de expresiuni ca: »muncesc pe ogorul meu», «n'am muncit pe ogorul nimănu», «mă duc cu demâncare la bucată (la câmp, la muncă)» ș. a.

Megleno-Românii au vorba *agru* (ogor, țarină) (11) și zic «adară agru» (lucrează ogorul), iar ca expresiune au pe «agru xen adară», pentru a arată pe cel ce se înjugă la interesele străine (12).

8. Locul de muncă nu s'a putut și nu se poate dobândi decât prin tăierea pădurilor, prin urmare prin facerea *curăturilor*, cum am văzut, sau prin aratul imășurilor. Și'ntr'un caz și'ntr'altul, locul de arat se chiamă *țelină*, pământ *înțelenit* de rădăcinile ierburilor. O țelină mai *domesnică* (13), adică nu așa de înțelenită, ci mai *mrânișoasă*, cu mai multă *mrâniță*, se numește *tâzlä* sau *figlă*, iar adjectivul corespunzător este *țâglos* sau *înțâglat* (14).

(1) *Vieța agricolă*, I, p. 1008.

(2) S. Fi. Marian, *Satire*, p. 373.—Culegere din jud. Neamț, comunic. de dl. Al. Moisei.

(3) Culegere din Vicovul de sus, Bucovina, comunic. de d-l P. Cârștean.

(4) *Vieța agricolă*, I, p. 88.

(5) Viciu, *op. cit.*, p. 49: *hășpor*, *răzor*, dungii de pământ între două răzoare.

(6) Șt. Tuțescu, *Taina aluia*, p. 104: brazda ce desparte pământul a doi sateni.

(7) Frâncu-Candrea, *Românii din Munții apuseni (Moșii)*, p. 100: *forgașă*, semnul care desparte ogorul unuia de al altuia = *mete* (*Ibidem*, p. 102).

(8) C. R. Codin, *O seamă de cuvinte din Muscel*, p. 52.

(9) Vârcol, *Graiul din Vâlcea*, p. 91: «codru (dă pământ)» = bucată de pământ.

(10) Culegere din jud. Vâlcea, comunic. de dl. I. N. Popescu, com. Ștefănești.

(11) P. Papahagi, *Megleno-Românii*, II, p. 52.

(12) *Idem*, *Graie arom.*, p. 7.

(13) *Domestică*.

(14) Culegere din Țepu, jud. Tecuciu.

După doi-trei ani de arătură, locul se mai *vrăvuește*, se mai *fărămițează* și ia numele de *prosie* (1). După alți câțiva ani, *prosia* devine *preloacă* (2) și în sfârșit *ogor*, *bucheliște* (3), iar în Ardeal *òrpie* sau *orliște* (4).

După un lung șir de ani, puterea producătoare a pământului istovindu-se, agricultorii au obicinuit să-l lase «să se hodinească», să se *înțeleze* din nou, *să se părăgenească*, *să se prilogească*. Anii cât se lăsă astfel pământul erau dela unul în sus, ajungând câteodată până la șapte ani. Un astfel de loc se numiă *pârloagă* (5), *părăgină*, *pârlog* (6), *mêjdină*, *moină* (7) sau *câmp durat*. Pentru desțelinarea sau *spargerea* lui, trebuiau, ca și la țelină, două până la patru perechi de boi.

Astăzi numai marii proprietari își mai lasă părți din moșie pârloage, folosindu-le ca imașuri pentru vite. Micii agricultori însă îl ară fără nici o curmare, aducându-și numai aminte că odată un străbun de ai lor cu adevărat putea să spună că :

..Și-apoi mi-a plecat,
s'a dus la arat,
La câmpul durat...(8)

Numai cu privire la unele părți din Ardeal dacă mai aflăm că «pământul de arat sau sămănat, fiind *pădureț* și *sarbăd*, are multă trebuință de a fi *dres*, adică *gunoit*. De aici urmează *rotațiunea*, așa că *deresătura* se face în timpul ogoarelor, cu vitele» (9).

Prețutindenii rotațiunea se rezumă la schimbarea sămănăturilor. Pe pământul în care într'un an s'a sămănat popușoiu sau porumb,

(1) T. Codrescu, *Uricariul*, X, p. 400. — C. R. Codin, *O seamă de cuvinte din Muscel*, p. 61. — N. Iorga, *Stud. Doc.* VI, p. 177, Știre din 1816: «... jaloaba ce au dat lăcuiorii pentru niște *prosi* ce au avut . . .unile arate de dănșii.. iar altele *rupte* din țelină... ogoară și *prosi*. . .». — *Vieața agricolă*, III, p. 140: *Prosie*, teren desțelinit numai de un an sau doi.

(2) Codrescu, *Uricariul*, X, p. 400.

(3) *Ibidem*. — Culegere din jud. Neamț, comunic. de d-l Al. Moisei: *bucheliște*, loc rău, unde nu se face nimic.

(4) Viciu, *op. cit.*, p. 71.

(5) Moldova, Basarabia.

(6) C. R. Codin, *op. cit.*, p. 58.

(7) *Vieața agricolă*, I, p. 88—9.

(8) Marian, *Sărbătorile*, I, p. 33.

(9) Frâncu-Candrea, *op. cit.*, p. 25... *Ibidem*, p. 20 «Arătura se face în *rotațiune*, adică într'un an se seamănă și într'altul rămâne *ogor* pământul.

«Partea *otarului* sămănată și oprită se numește *țarină*, iar cea rămasă neoprită [sunt] *ogoarele* cari se folosesc pentru pășunatul vitelor; se [mai] numește [și] *munte*, oricât de aproape ar fi de sat.»

în anul viitor se samănă orz, ovăz, grâu, iar peste doi ani iarăș popușoiu, și astfel se urmează.

De obicei rareori se văd țarini sămănate amestecat : unele cu popușoiu și altele cu pâne mărunțică, ci sătenii își împart țarina în două jumătăți, de pildă : una dela sat într'o parte și alta în cealaltă parte, sămănând popușoiu pe una și pâne mărunțică pe cealaltă ; aceasta se face pentru ușurința pazei.

9. Ingrășarea pământului deabiã în vremea din urmă dacă a început să se facă prin împrăștierea *gunoaielor* (bălegarului) pe ogoare. Până acum, aceste gunoaie se scoteau la răspântiile drumului într'un ungher, pe *măidane*, locuri prin sate *neprînse* (neîngrădite), și acolo li se dădea foc. Nu se împrăștiau pe câmpuri, fiindcă în marea lor parte aceste gunoaie fiind alcătuite din paie neputrezite, împiedeau aratul și prășitul.

Astăzi, pe alocurea, după ce sunt lăsate un an sau mai mulți ca să se descompună, se împrăștie pe câmp.

10. Am spus că învrăstarea sămănăturilor pe ani se face mai ales din pricina nevoiei de a le păzi. Cele mai multe stricăciuni le aduc caii, boii, caprele și porcii, câinii, cari adesea *dau iama, dau năvală, oborăsc* sau «fac ispași în pâine», cum se zicea odată (1). Pentru a feri câmpul de această pagubă, satul se împrejmuște cu un gard, numit *gardul țarinii* (pron. pop. *gardu' țărni*). Acest gard se face de către oamenii cari au casele sau ariile și grădinile la marginea satului. Când însă în cuprinsul satului intră și locuri nearate : maidane, dealuri, râpi ș. a., această porțiune se împarte proporțional cu stânjienii ce-i are fiecare sătean în țarină, urmând ca fiecare să-și îngrijească de acest gard, făcându-l de nuiele, de spini sau curpeni de vie. Adesea dincolo de gard se face și un *șanț* sau *hindichiu*.

Când se apropie vremea ieșirii cu plugurile la arat, primarul vestește pe săteni ca să-și facă gardul, iar cel care nu se supune, este oprit de a ieși la arat. Intr'adevăr într'o zi din toiul aratului, străji puternice se pun pe la porțile satului și împiedică pe cel ce nu și-a făcut partea de gard. Din acest procedeu a ieșit zicala : «ce are a face gardul țarinii cu banii birului», spre a arăta că nimic nu poate ajuta celui ce nu și-a făcut gardul țarinii, spre a fi lăsat sa iasă din sat.

În satele din acele părți ale țerii unde pădurele și spinii lipsesc,

(1) N. Iorga, *Stud. Doc.* VI, p. 103 ; știre din 1766.

gardurile sunt făcute din cătină răsădită, sunt garduri vii, — sau se fac numai șanțurile. Prin Dobrogea se pot vedea asemenea garduri făcute din lespezi de piatra, cari se găesc cu înlesnire, pe câtă vreme lemnul lipsește.

Dintr'un sat ies două sau mai multe drumuri; la aceste ieșiri se face câte o poartă numită *poarta țarinii*. Orice om care intră sau iese din sat este dator să o închidă.

Alături de porți, și în țarină, păzitorii își fac colibe. Dacă o poartă vine spre țarina semănăturilor de primăvară, această colibă se face pe la Sf. Gheorghe și durează până când se strâng snopii de pe câmp; dacă poarta vine în țarina cu popușoiu, coliba ține până după culesul popușoilor, obișnuit până la *Vinerea-mare* (14 Oct.), când «ies» păzitorii (1). Cei ce au păzit la țarinile cu pânile albe, își fac colibe la vreme pe marginea miriștelor, pentru paza popușoilor din aceste părți.

Câte odată aceste colibe sunt înlocuite prin *bordeie* cari rămân și peste iarnă.

Păzitorii câmpenești se numesc numai *păzitori*, *jitari* (2), *văcari*, — din pricină că adesea, pe când femeile lor păzesc la poartă, bărbații păzesc *vacile* sau vitele satului —, sau *pândari* (3).

Când păzitorii găesc gardurile stricate, sunt datori să vestească pe cei în drept spre a le drege, iar vitele mari când le găesc în țarină, le duc la *ocolul*, *oborul* sau *țarcul* primăriei, ca să fie «închise» și pentru cari stăpânul să plătească cuvenita taxă. Dacă însă vitele au făcut stricăciuni însemnate în țarină și cel păgubit face jalbă sau dă «lăcrămație»-reclamație, primăria orânduiește *ispașă* sau *ispașie*, — cercetare la fața locului, spre a se hotărî costul stricăciunilor în vederea unei judecăți ce va urmă.

Păzitorii se aleg de tot satul din vreme; plata lor se compune din *tain* și *jitărie*, *jitărit*, *pândărit* sau *meregie* (4). Dacă păzesc și vitele satului, li se dă plată deosebită.

Tainul constă dintr'un număr de saci de făină de fiecare stânjen sau falcie de pământ ce are un om în țarină. Jităria este partea din recolte ce și-o iau jitarii când recoltele sunt în ajunul de a fi strânse de pe câmp, după cum vom vedea la locul cuveint. —

(1) C. R. Codin și Mihalache, *op. cit.*, p. 86.

(2) I. Creangă, *op. compl.*, p. 431.

(3) C. R. Codin și Mihalache, *op. cit.*, p. 86.

(4) In jud. Constanța, *Vieața agricolă*, I, p. 89.

PARTEA III.
A R A T U L

CAPITOLUL I,

Plugăria.

1. *Aratul* se socotește cu drept cuvânt ca începutul anului economic, anul de nădejde și muncă și de aceea are un deosebit răsunset în datinele poporului nostru. Făcându-se în chip obișnuit primăvara, după *Juarea omătului*, când acesta se topește și se scurge, când pământul e jilav, «în *mustul* omătului», după desgheț sau *dăvocare* (1), epoca aceasta și-a însușit o parte din fastul sărbătorilor păgâne ale solstițiului de iarnă, pe care-l recunoaștem în *plug*, *plugușor*, *plugurèl*, *plugărel* sau urătura plugului, ce se obișnuiește în seara ajunului de Sf. Vasile.

Câte o pereche sau mai multe de copii merg din casă în casă și prin gura unuia înșiră epopea muncii câmpenești începând cu aratul și urmând cu sămănatul, seceratul, treieratul și sfârșind cu măcinatul. Când unul *zice* plugul, ceilalți copii sună clopoței, *telêncele* sau zurgălăii, domol și ritmic, înotocmai cum acestea ar suna la gâtul boilor sau cailor ce trag pe brazdă.

Din period în period, rostitorul se oprește și îndeamnă către ceilalți:
— Ia mai mânați, flăcăi!

La care tovarășii răspund cu toată puterea:

— Hă - hă - hăi, ha - hăi, ha - hăi! . .

Harapnicele pocnesc în această vreme ca și cum s'ar îndemna cu dânssele boii.

(1) C. Rădulescu-Codin, *O samă de cuvinte*, p. 25: A se *dăvocă* pământul = a se desgheța și a rămâneă noroaiele.

Mai totdeauna *plugarii*, *plugărașii* sau *urătorii* au și câte un *buhaiu* sau *bou* (1) pe care îl trag fără curmare, sau niște *cârceie* — un lanț de fier, mare, spre a închipui cârceiele ce leagă tânjalele la boi.

Prin unele părți din Muntenia, plugarii urători poartă cu dânșii chiar câte un plug în miniatură, împodobit cu hârtii colorate. Prin jud. Muscel îl aflăm vopsit, având clopoței pe la coarne și pe la grindeiu (2). Adesea poartă chiar un plug adevărat, pe care îl târăsc din casă în casă (3).

Iată câteva fragmente din acest soi de urături, în cari se vorbește despre arat :

Întâiul e din Botoșani :

..Un fecior de ghenear
A luat un băț de *nodurari*
Și-a apucat prin sat după plugari.
Și-a strâns plugarași
Cu văcărași;
În casă i-a băgat,
Sama bine le-a luat,
Pluguri pe samă le-a dat,
Pluguri cu *săgeata 'mpenită*,
Pe brazdă gătită;
Pluguri cu *săgeata 'mpănată*,
De vreo opt meșteri lucrată;
Douăsprezece plugurile de boi,
Juncănași și *nântușei*,
Pe spate cu clopoței,
Tot mai trageți, măi flăcăi!..
— Hăi, hăi!

Pe cei de dinainte
Mi-i mână Axinte;
Pe cei de dinapoi
Li mai mânăm și noi;
Și-am arat Joie
Văile,
Marțile
Frunțile,
Miercurile
Piscurile,
Vinerile
Stâncile,
Sâmbetele
Apele,
Brazdă neagr' am răsturnat,
Grâu de var' am sămănat... (1).

(1) T. Pamfile, *Industria casnică*, p. 51: «*Buhaiul* este un instrument compus dintr'o putinică sau cofă desfăcută la fund. La o gaură i se leagă o piele dubită de oaie. La mijlocul pielii atârână o șuviță de păr de cal, care, fiind udată de apă și trasă când cu o mână când cu alta, produce o vibrațiune ce seamănă cu răgetul unui bou depărtat, sau mai bine zicând cu al unui *buhaiu*, de unde se vede că-i vine numele».

(2) C. R. Codin și Mihalache, *Sărbătorile*, p. 13.

(3) Marian, *Sărbătorile*, I, p. 24.

(4) Cules din Mănăstireni dela Gh. Toropală și comunic. de d-l D. Gr. Furtună.

Al doilea e din jud. Tecuciu :

..Și-a strigat jupân *găzdar*,
 Și-a strigat
 La argat,
 Să puie doisprezece juncănași,
 Juncănași jugăniți,
 La *hâlkeie* i-a trântit.
 Și-a 'njugat doisprezece juncănași,
 Și-a purces la arat
 La câmpul curat,
 C'acolo a auzit că-i bine de arat.
 Și-a arat dealurile
 Și văile, Miercurile
 Chiscurile.
 Joile
 Văile munților.

Se apucă a ară în lungiș
 Și'n curmeziș;
 Și-a ajuns plugul într'un os de râmă
 Și s'a făcut mii și fărâmă
 Și nu i s'a aflat nimeni să-l dreagă.
 Numai *Chifirgiu*
Catargiu
 Din fundul pământului,
 Cu ciorapi pestriți,
 Cu luleaua 'n dinți,
 Cu ciocanu-l ciocăniă,
 Cu pila-l piliă,
 Plugul pe brazdă că mergeă,
 Hais, ceală, Bourean,... (1).

Iată acum și două fragmente mai vesele : Intâiul e din jud. Vasluiu :

...Jupân gazda de dimineață s'a sculat,
 Pe ochi negri s'a spălat,
 La icoane s'a'nchinat,
 La Dumnezeu s'a rugat,
 Pe fereastră s'a uitat
 Și la meșteri c'a strigat.
 Meșterii au fost deștepți la cap :
 A știut ce-a căutat.
 Și-a plecat pe ulița mică
 Și n'a găsit nimică.
 Și au plecat pe ulița mare,
 Și-au gasit fier de nouă parale.
 Și-au făcut multe plugușoare
 Cu grindeiu *policit*,
 Cu *boldul* de mărăgărit,
 Cu plazul de teiu,
 Și mai trageți măi!
 — Hăi, hăi, hăi!

Și-au pornit la arat,
 La arat, la mărul rotat,
 La câmpul curat,
 C'a auzit că-i bine de arat.
 Nu-s cioate de aninat,
 Nici gârle de înturnat.
 Și-au dat plugul într'un *hârtop*,

Sedeau cinci ciobani la foc.
 De-odată s'au suparat :
 «Ce poftiți?» ne-au întrebat.
 Ia, poftim un mielușel gras,
 Fătat de pe la Ispas.
 Da' ciobanii nu prea vrea.
 Și i-au tras vreo patru-cinci,
 Și-au zis: «Iacă mielul ici!».
 Mânași măi!

N'a apucat a brăzdă două-trei brazde
 Și-a aninat plugul într'un os de râmă,
 Și l-a făcut mii și fărâmă.
 Jupânul gazda mulți meșteri a chemat,
 Nici unul de lucru nu s'a apucat.
 Numai Tanasă din Valea-rea
 Cu o căciula creață *zăgără*,
Zăgărăii băteau călcăile
 Și *ereții* umerii.
 Și-aveă o pereche de ciobote răsrânte
 Fără leac de căpute :
 Aveă o bortă despre țara ungurească,
 Numai dracul știe s'o tălpăluască.
 El două-trei ciocane îi trântiă,
 Plugușorul mi-l dregeă;
 Lui jupânul gazdă inima i se umpleă,

(1) Cules din Țepu; colecțiunea mea.

Nouă plugărașilor câte-un bacșiș ne
dăruia.

Boii cei de dinainte

Aveau câte o stea în frunte;

Cei dela roate

Cu coarnezle împreunate.

Și-a plecat din nou la arat

Și la brăzdat,

Și a brăzdat tot mai mult în lungul

Vântului,

Incotr'o e îndămână voinicului,

Voinicul a munci

Și leneșul a dormi.

A arat,

A tot arat,

Brazdă neagră a răsturnat,

Grâu de vară a sămănat,

Grâu de vară

Cu năgară,

Să răsără

Până 'n sară;

Grâu mărunț

Cu arnăuț,

Dat-a Domnul,

S'a făcut

Cu spicul pân' la pământ... (1).

Al doilea fragment sună astfel :

Aho-ho logofete,

Bună vremea, bună vremea,

Cum ți-i habarul, băiete?

Foarte bine, măi stapâne,

C'am ajuns Sf. Vasile!

Seara a 'nserat,

Noi cu plugul ne-am luat,

Pe la curțile astea 'nalte, minunate,

Cu aur suflate,

Pe temelii de piatră așezate...

Am venit să spunem povestea cum
dumnealui

A ieșit într'o grădioară părăsită

Să facă o leacă de cercătură

De arătură.

Plugul i s'a stricat.

La feciorul Gălioarei a strigat,

Feciorul Gălioarei s'a 'nfățișat

Cu ciocanu 'n mână,

Cu pila'n gură:

Cu ciocanul ciocăniă,

Și cu pila că piliă,

Brazda mai bună mergea.

Și-a arat

Miercurile

Piepturile,

Joile

Văile,

Vinerile

Grădinile.. (2).

Dar nu numai aceste *plugușoare* pomenesc despre arătură, ci și cântecele celelalte, căci ce elemente mai potrivite ar putea avea acest gen literar popular decât primăvara tânără cu toate alaiurile ei? Iată cum în zilele lui de înstrăinare își aduce feciorul aminte de plugărie :

Frunză verde lată 'n dungă,

Toate plugurile umblă,

Num' al meu șede a umbră;

Și tănjeaua sub părete

Și boii pasc iarbă verde;

Pluguțul șede 'n ocol

Și casa-i plină de dor.

Eu am fost mamei fecior...

Morțișorii domnilor!

Crescut-am pe seama lor (3).

(1) Din satul Mărășeni, cules și comunicat de Păr. Manoilescu.

(2) Cercul «Deșteptarea sătenilor»: *Urături alese*, Vălenii-de-munte 1911, pag. 36—7.

(3) T. Bud, *Poezii populare din Maramureș*, p. 40.

CAPITOLUL II.

Plugul.

1. *Plugul*, arom. *palișnic* (1), este unealta de căpetenie a țărânului nostru, și stă alături de *car*. El face parte din *hânteie*, *hînteie* (2) sau *ciopocuri*, sing. *ciopoc* (3).

«Sunt dela *plug*», «dela coarnele plugului», «plugar», zice țărânul nostru dela deal și dela câmp, spre a arăta că îndeletnicirea lui de căpetenie este *plugăria*, — agricultura, munca câmpului, — pe de o parte, iar pe de alta că el face parte din acel strat social ce alcătuiește *talpa țerii*, pe care se sprijină întreaga greutate a acesteia.

Când cuivă îi merg treburile bine, zice: «îmi umblă plugul [bine]»,

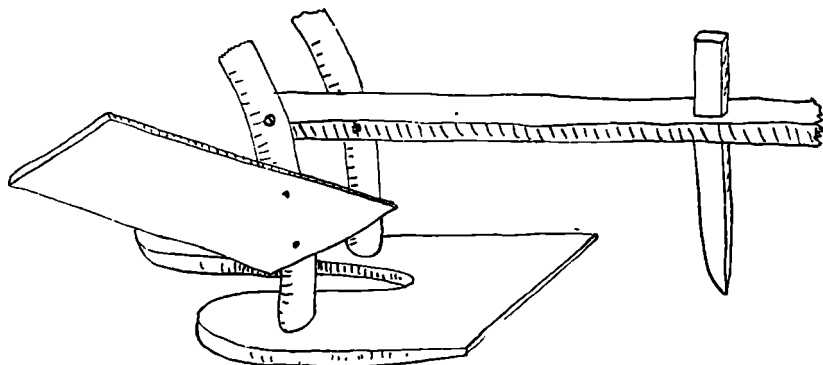

Fig. 7.

iar despre un om vesel și bucuros se spune: «par'că-i merg plugurile». Din potrivă, când unul nu izbutește în năzuințele sale, suspină și strigă: «mi-a stat plugul». Vorba: «acesta mi-i plugul» înseamnă: «acesta mi-i meșteșugul, acesta-i felul meu de a fi și de a înțelege», iar «nu mi-i plugul de-așa brazdă» vrea să zică: «ceceace socot nu se potrivește cu puterile mele».

2. De bună seamă că întâile pluguri au fost făcute în întregime de lemn, cari «dacă se prindeau sau se înțepeniau într'un os de rămă, se făceau mii și fărâmă», cum li se zice astăzi ca luare în răs de către urătorii din ajunul lui Sf. Vasile. Cu încetul diferitele părți

(1) P. Papahagi, *Megleno-Români*, I, p. 52.

(2) Al. Vasiliu, *Cântece*, p. 202: *hînteie*, unelte ca: plug, tânjală, cărceie, ce slujesc la înjugatul boilor în patru.

(3) Viciu, *op. cit.* p. 30.

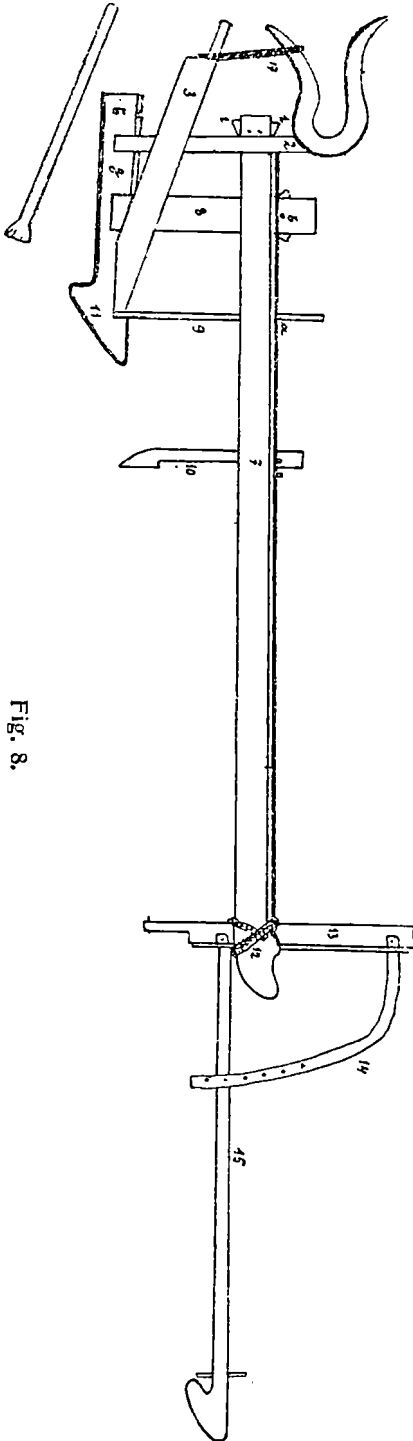

Fig. 8.

ale acestui plug au fost înlocuite cu bucați de fier, spre a-i da tăria trebuincioasă.

Plugurile de lemn sunt cu desăvârșire pierite și socotim ca o minune faptul că în podurile Orfelinului agricol «Ferdinand» din Zorleni-Tutova am descoperit un adevărat putregaiu, din care cu o mare greutate se poate reconstitui imaginea din fig. 7.

Și iarăș e o adevărată minune că printre hârțile marelui agă Grigore Otetelișanu se află schița și terminologia unui asemenea plug. Fig. 7, ne dă această nomenclatură :

1. *Zăvoare*. Zăvoare mai sunt : 3 la fierul lung (10), unul dinainte și două de lături : trei la bârță (8), unul dinainte și două dinapoi ; două la coarne (2), unul deasupra grindeiului și altul dedesuptul lui.

2. *Coarnele*.

3. *Cormanul*. Este și un potinteu ce depărtează cormanul de coarne : lungul îi este ca de o schioapă și gros ca o gaură de sfredel mare. El stă nemișcat și de aici parimia : «sta ca un potinteu». Țăranii îl mai numesc și astfel :

4. *Nada*.

5. *Plugul*. Este plug și cu *tru-piță*, adică plugul de jos (g) este dintr'o bucată cu bârța. Cu un astfel de plug se rupe țelini și se ară pământuri tari, îndesate de ploi, căci mai ales având și *undrea* (9), nu se rupe lesne.

6. *Otigul* cu o *săpăligă* la un capăt. Cu el se descarcă pământul de pe corman.

7. *Grindeiul*. În capul grindeiului dinapoi sunt date două găuri cu *spîtenicul* în cari se pun cuie.

8. *Bârta* care are în *b* o *măseă* pusă în gaură de sfredel.

9. *Undrea de fier*. Plugurile fără undrea ară locurile slabe. La undrea, deasupra grindeiului, în *a*, se pune un *rac* care este făcut ca *cățelul* fiarelor de cai.

10. *Fierul cel lung*.

11. *Fierul cel lat*.

12. *Potângul* de nuiă sucită. Lipsind grindeiul din potâng, «cu celelalte din urmă rotile până la vârful *cârligului* (15) ce se agață de jug, se numește *cotigă*».

13. *Osia*.

14. *Mâna*; cu această mână *ii* *iea* și *ii* *dă brazdă*.

15. *Cârligul*.

16. *Ciocâlteul* care intră prin jug și prin cârlig.

17. *Coadă* de nuiă sucită (1).

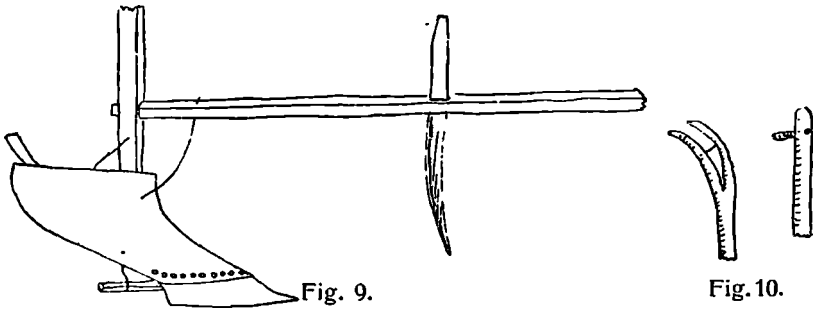

Plugurile mixte, alcătuite din lemn și din fier, au fost folosite până pe la anul 1885—90, când și acestea au început a-și lăsa locul plugurilor făcute în întregime din fier, — producțiunile unei industrii metalurgice străine. După una din nenumăratele mărci de firme, «Universal», prin unele părți, întâiele pluguri de soiul acestora s'au numit «universale», iar de către cei nepricepuți «inverse»!

(1) General P. V. Nasturel, în *Albina* XV p. 1631—2, unde urmează: «La plug umblă doi *pogonici*, un *cornaciu*, doi *puitori*. Ară într'o zi trei *litre* (sic) din 44 stânjani pătrați pe amândouă părțile locului, sau: ară un pogon pe zi».

Astăzi au ajuns și plugurile mixte îndestul de rari.

Plugurile mixte sunt de mai multe feluri:

Unele se compun dintr'un *grindeiu*, proțapul plugului, care stă răzămat înainte pe *broasca cotigei*. Inapoi grindeiul se leagă cu *cornul* plugului, printr'o dăltuitură mai largă decât capătul grindeiului. Ca să nu iasă din corn, grindeiul are la capăt un cuiu de fier (fig. 11); ca să nu joace în dăltuitură, grindeiul se înțepenește cu pene (fig. 12) de lemn (fig. 13). Dacă se bagă toate penele dedesubt, s'ar ridică în sus acest capăt al grindeiului, iar fierul plugului ar lua o pozițiune mai oblică față de pământ (fig. 14), deci ar intra mai adânc și prin urmare brazda ar fi mai adâncă.

Cornul este tot de grosimea grindeiului, având la capătul de sus un cuiu, numit și acesta tot *corn* (fig. 10).

La unele pluguri cornul are două brațe și în acest caz se zice că plugul are două coarne (fig. 10). Aceste două coarne sunt câteodată

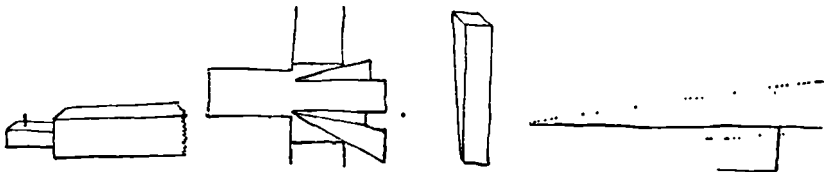

Fig. 11.

Fig. 12.

Fig. 13.

Fig. 14.

legate printr'o punte de lemn sau de fier, numită *brăcinar* (1) sau *chingă* (2), iar câteodată numai *spetează*.

Jos cornul se leagă cu partea de sus a cormunei; mai jos încă tot cu aceasta printr'o *vargă*.

Fierul, *fierul plugului*, *fierul cel lat*, *fierul mare* sau *brăzdarul* se numește prin unele părți din Ardeal *custură* sau *cioroslă* (magh. csoroszlya) (3); el este aproape întotdeauna triunghiular și numai foarte rareori paralelogramic. Prin niște găuri se leagă, prin cuiu de fier ghivintuite, cu *cormuna* numită și *cormănă* (4), *cormăn* sau *poliță* (5). Cuiuile au *mutelci* (piulițe) asemenea ghintuite.

Cormuna a fost de lemn, chiar la plugurile mixte, numai rareori;

(1) Damé, *Terminologia*, p. 35.

(2) D. Dan, *Straja*, p. 66.

(3) Viciu, *op. cit.*, p. 31; în Vârcol, *Graiul din Vâlcea*, p. 101, găsim: *trù-piță*, partea plugului care intră în pământ.

(4) Din Hântești-Dorohoiu, comunic. de d. N. V. Hodoroabă.

(5) D. Dan, *Straja*, p. 66.

obișnuit erà de tablă de fier groasă. Ea răstoarnă pământul brazdei spre dreapta.

Unele pluguri au în partea de sus și înapoi a cormunei o ureche ca o prelungire și care se numește *cormuna mică* sau *urechea cormunei*.

Plazul, călcâiul sau *talpa* plugului se leagă de a treia lature a fierului; el îi dă acestuia orizontalitatea. La unele pluguri plazul este legat de corn printr'o vargă de fier.

Bârsa (1) sau *bârta* este legătura de fier dintre cormună și grindeiu. Dacă fierul și cormuna plugului se leagă de-a-dreptul cu grindeiul, *bârta* ține plazul și grindeiul legate.

Când cormuna este de lemn, ea se mai numește și *răsturnătoare* sau *cucură*.

În Bucovina, cormana, cormana mică și bârsa se numesc la olaltă *trupuța plugului* (2).

Foarte rari pluguri au *fierul lung* sau *cuțitul*, care se înțepenește în grindeiul plugului și-i taie brazda (fig. 9) (3).

Prin Jud. Muscel întâlnim vorba populară *hیارă*, prin care se denumesc fiarele plugului (4).

Cuiul care leagă grindeiul de cotigă se numește *cucoș* sau *cocoș* (5).

Oticul, otigul sau *răzușul* este un băț lat la un capăt, cu care se dă jos de pe cormună pământul care s'a prins de dânsa. Poate avea și forma mai lată, când chiar se numește *lopățică*.

Acest plug este purtat de *cotigă, cotiugă*, iar în alte părți numită și *căroaie* (6), *telegă, tileagă* (7), *teleguță* sau *teleagă* (8), care este

(1) 1000 *doine, strigături sau chiuituri*, Brasov, p. 224: «*Bârta*, două părți ale plugului» (?).

(2) Frâncu-Candrea, *op. cit.*, p. 99: *Chindete*, un băț care se schimbă la plug, fierul cel lung, după brazdă.

(3) D. Dan, *Straja*, p. 36.

(4) C. R.-Codin, *O seamă de cuvinte*, p. 39.

(5) Viciu, *op. cit.*, p. 69: *Popă*, la plug, e un lemn în forma lui T, care se bagă în veriga lanțului ce intra prin dricul roților și care ține plugul după roțile.

(6) Viciu, *op. cit.*, p. 27: «*Căroaie*, telega cu două roate cu care duc plugul. În alte părți însemnează o telegă cu două roate cu care duc la moară măcinișul dela privași; căroaia este a morii. Tot așa se numește și carul de boi, când îl desfac, prelungesc și cu acela aduc fânul dela pădure».

(7) T. Bud,²*op. cit.*, p. 47.

(8) I. Pop Reteganul, *Chiuituri*. Gherla 1897, p. 33. — Ion Creangă, *op. cit.*, p. 441.

în întregime de lemn. Cotiga (fig. 15) are două roate : cea din stânga este mai mică decât cea din dreapta, din pricină că aceasta din urmă, mergând pe brazdă, dacă ar fi de o potrivă, ar strâmba plugul. *Roatele, roțile, rotilele* sau *cârțigele* sunt de o construcție analogă cu cele ale carului. Avem prin urmare și aici *osia* cu *podul osiei*. În podul osiei sunt făcute două dăltuituri unde se fixează *cocârțeala* și *cârligul*.

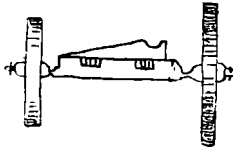

Fig. 15.

Peste podul osiei și peste cocârțeala și cârlig este așezată *broasca* sau *potineul* (1) de formă triunghiulară. Pe dânsa, într'un culcuș se reazemă grindeiul plugului.

Cârligul e drept și are un cuiu, *cuiul potângului* sau *cuiul potineului* sau *broaștei*, de care apucă *potângul* plugului. Potângul este un fel de gânj circular (fig. 16).

Cârligul are la capăt o gaură care se vâra în tânjelar spre a o apuca cu cuiul tânjelarului. Mai are o gaură pe unde intră cuiul cocârțelii.

Cocârțeala, numită și *gârloafă* (2), *schimbătoare* (3), *corlobaie* și după cât ni se pare chiar și *hărmăsar* (4), este curbă și nu joacă între podul osiei și broască, cum joacă cârligul. Pe dânsa sunt găuri și cuiul ce o poate fixa oricum de cârlig. Unghiul mai mare sau mai mic ce-l face cârligul cu osia cotigei determină mărimea brazdei; mutând cuiul spre capătul cocârțelii, brazda se micșorează, din pricină că roata de pe brazdă o ia mai spre stânga.

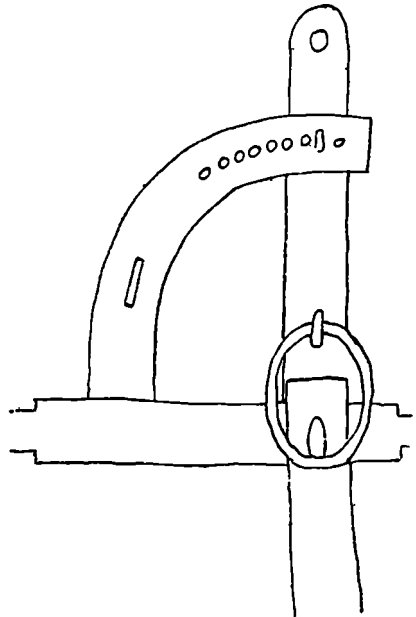

Fig. 16.

(1) Viciu, *op. cit.*, p. 70: *potinèu*, un lemn la rotilele plugului, pe care se așează plugul. Potineul înră prin două cuii mari de lemn.

(2) Frâncu-Candrea, *op. cit.*, p. 100: *Gârloafă*, *schimbătoare* dela roatele plugului.

(3) Viciu, *op. cit.*, p. 79—80: *Știmboai*, un picior din teleguța de lemn (cu rotile), cu care îndreaptă plugul.

(4) *Ibidem*, p. 49: Aparatul de plug cu care îndreaptă roțița la mic sau la mare.

Aproape de îngemănare, cocârțeala are o dăltuitură unde intră *Jeafa* (fierul) securii, care poate sluji la multe trebuințe (Fig. 16).

De acasă și până la bucata de pământ, plugul se duce în căruță cu grapa și sacii de sămânță, iar cotiga se leagă la urma carului, ori se pune și dânsa tot în căruță.

Dacă nu se ia carul, plugul se lasă pe cotigă, dar se pune pe *iepe* (Fig. 17), cari se mai numesc și *cobălă*, *traglă*, (1), *cobile* (2), *cobilă* (3), *coghile* (4), *trâglă* (5) sau *cotumbă* (6). Iepele se alcătuiesc din două lemne legate la un capăt cu un cuiu sau gânjul de nevoie. Brațele ei trec pe sub cornul plugului, de o parte și de alta a grindeiului, iar îngemănarea se reazămă pe grindeiu.

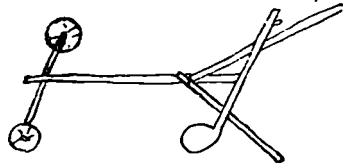

Fig. 17.

Înainte de a trece la celelalte lucrări ale plugarului, trebuie să reprodus două comunicări cu privire la pluguri, pentru că cuprind multe părți cu totul nouă, ce nu se găsesc în cele arătate mai sus.

Întâia o dătoresc d-lui D. Furtună și se referă la jud. Botoșani (7), care sună: «Văd că și pe la noi s'au îmulțit mereu *rânțurile* (8), totuș sunt și mulți cari-și fac arătura cu *îmbrăzdalele* cele vechi, de lemn, cari se mai numesc și *videșe*, sing. *videș*.

La un asemenea plug se deosebesc:

Coarnele, cari trebuie să fie bine înțepenite sau *înținate* cu *varga*

(1) Damé, *op. cit.*, p. 36.

(2) Culegere din Boureni-Dolj, comunic de d-l N. I. Dumitrașcu.

(3) Viciu, *op. cit.*, p. 52.

(4) Culegere din jud. Brăila.

(5) Culegere din jud. Botoșani, comunic. de d-l Furtună din Mănaștirenii.

(6) Culegere din Nemțișor, Vânătorii Neamțului, jud. Neamț, comunic. de d-l Al. Moisei.

(7) Comunicarea se începe cu aceste cuvinte: «Ca îndeletnicire de căpetenie ținem din moși-stramoși plugăria. Ne-am obișnuit cu dânsa, și unora nici prin *capul gândului* nu le-ar putea trece, că Românul nostru trebuie să se îndeletnicească mai de grabă cu meșteșugurile. Are să vie și vremea ceea când ni se va deschide și nouă bine rostul minții, și pe lângă plugărie vom avea mijloc de agonisire și meșteșugurile, negustoria și altele. Da' deodată văd că sunt unii de ai noștri, cărora mai bine le-ai tăia amândouă mânicile dela cămeșe, decât i-ai îndreptă la plugărie. Deci pentru asta ce-ți trebuie? Ia se înțelege, noroc la o *jârghiută* de loc, buna băgare de seamă asupra lucrului și uneltele de nevoie».

(8) Plugurile de fier.

dintre coarne, spre a se sprijini, când plugul merge răsturnat, fără să are. Ca să nu se tocească cornul, unele pluguri au aici o ureche de fier, care se numește *trâglă la corn*. (Fig. 18, 1).

Fierul lung (fig 18, 7) spintecă pământul înaintea *fierului lat*, care se află încheiat bine în *plaz*. *Fierul lung* se mai chiamă și *cuiț* sau *fierul mic*.

Plazul, și el se leagă cu *polița* (Fig. 12, 5) care se află ceva mai sus și răstoarnă brazda.

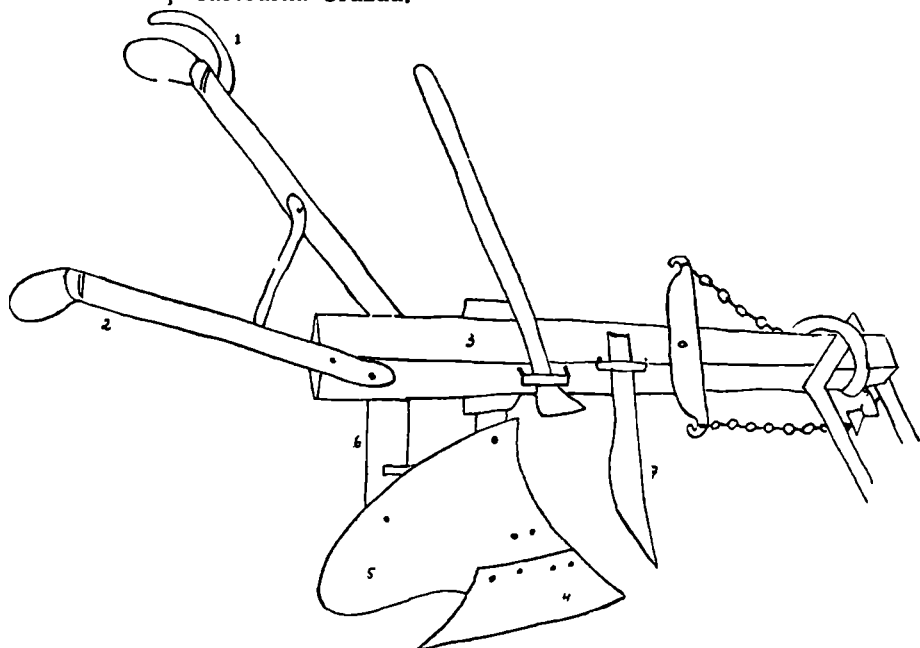

Fig. 18.

Bârsa leagă bine *plazul* de grindeiu, care se întinde de dinapoi până la *căpătâiul* de pe *cotiugă*.

Cotiuga are o roată mai mică, *de către om*, și alta mai mare, *din brazdă*. De asemeni un *proțăpel*. De *proțăpel* legăm tânjala la care înjugăm doi sau patru boi (1); așijderea se obișnuiește pe lângă doi boi să se pună și un cal, *înaintaș*, *la vargă*, înhămat c'o *gură de ham*...

Fierul taie *mai în față* ori *mai la adânc*, după cum se schimbă cuiul în bortele dela *căpătâiul* *cotiugei*, ori după cum mai iea ori

(1) Ba și vaci,
La cei săraci!

pune *pene* la capătul grindeiului, unde-i legat cu potângul plugului de lemn. Căci la *ranțuri* (fig. 18) potângul e înlocuit prin niște *lanțuguri* cari au și o broască anume de sucit, ca să dai brazda mai la adânc ori mai în față...» (1).

A doua comunicare o avem dela d-l D. I. Procopie, preot-învățător din Ardeoani, jud. Bacău, cu privire la un chip anumit de pluguri, numit *plug pe un picior* (Fig. 19).

«La acest plug, deosebim următoarele părți :

1. *Grindeiul*, făcut din lemn tare, vânjos, din ștejar, carpăn sau din alun cioplit în patru muchi, cu jumătatea de dinainte mai ridicată prin o curbătură firească a lemnului sau anume făcută cu ajutorul sculelor de lemnărie. De grindeiu se leagă toate celelalte părți ale plugului. Intâiu avem :

2. *Cuțitul* sau *fierul cel lung*, ascuțit, care *scrijălă* pământul

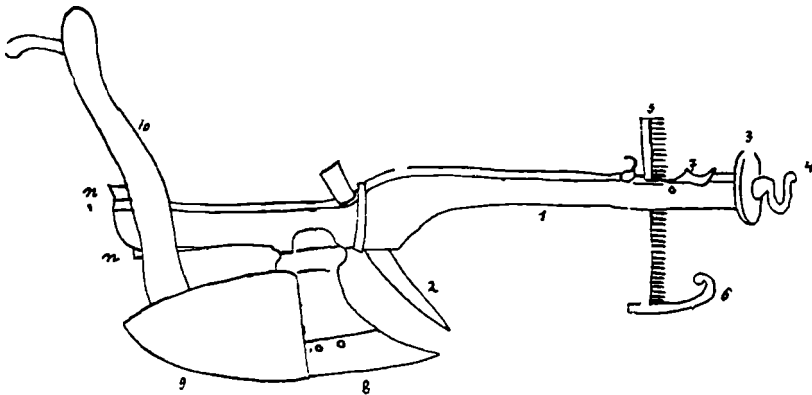

Fig. 19.

înaintea *fierului mare*, a *brăzdarului*, pentru ca să înlesnească ruperea brazdei. Cuțitul trece prin mijlocul lemnului grindeiului și este strâns bine cu legături de fier. Vârful lui este îndreptat înainte, formând

(1) Și urmează: «Toate aceste părți alcătuitoare ale plugului trebuie să fie tari și bine mitirisite. Nu după vorba urăturii :

Cu potângul de năgară,
L-a mâncat motanu-aseară!...

c'apoi drept c'ajungem și la cealaltă vorbă :

Că s'a aninat plugul într'un os de râmă
Și s'a făcut miș fărămă....

Un timp de-amù de-ar da Dumnezeu!

Așă-i plugăria noastră: Un an întreg te uiți bietul în sus și doar câteva zile te uiți și'n cea pungă!»

cu grindeiul un unghiu ascuțit de 50°—60° și la o palmă depărtare de vârful brăzdarului. Este cam cu două degete mai sus decât brăzdarul, pentru că nu-i nevoie ca să taie brazda până în fund.

Pentru ca plugul să fie cât mai stabil, trebuie ca vârful cuțitului să fie îndreptat puțin la stânga brăzdarului, sau, tot puțin, să fie îndoit la *îmbuibarea* limbii cu coada lui. Cuțitul este făcut din fier sau din oțel. Se poate să fie făcut și din *tuciu*, însă cu tăișul oțelit.

La capătul grindeiului se află bine legată de aceasta o *verigă*, 3, de fier, prevăzută cu un *cârlig*, 4, de care se agață proțapul pentru boi sau crucea pentru cai.

Cam la două palme departe de capătul grindeiului este așezat *piciorul plugului*, 5, numit și *dințar*, *pieptene*, iar de cei «mai cărturari», regulator. Piciorul acesta este făcut din fier, vârit prin mijlocul grindeiului și provăzut cu dinți puternici, ca la un pieptene. La capătul de jos are un alt fier, în formă de talpă de sanie, cu vârful *adus*, curbat în sus, pentru ca să lunece cu înlesnire pe pământ. El poartă numele de *talpa piciorului*, 6.

Dinții piciorului slujesc la regularea brazdei.

Pentru ca brazda să fie mai adâncă, se ridică piciorul cu câțiva dinți mai sus, iar pentru ca brasda să fie mai mică—mai în față—se coboară piciorul cu câțiva dinți mai jos. Când piciorul e mai ridicat, atunci brăzdarul prinde mai adânc și prin urmare face ca brazda să fie mai adâncă; când piciorul e scoborît mai mult, prinderea brăzdarului e mică și brazda iese puțin adâncă.

Deasupra grindeiului este un fier mic, între verigă și picior, care se poartă împrejurul unui cuiu cu înlesnire la dreapta și la stânga, care se pune între dinții pieptenului sau piciorului și care se numește *cheia plugului*, 7.

Plazul sau *talpa plugului* vine în dosul cormanei; este lată cam de două trei degete, e făcută din lemn tare, de stejar sau de ulm și este *încălțată* sau *tălpuită*, ca o talpă de sanie, cu o talpă de fier, pentru ca să alunece cu ușurință pe pământ. Muchea sau marginea din stânga—din afară—este puțin mai ridicată, pentru ca să poată sta plugul drept în brazdă, și să se poată plecă cu ușurință la dreapta și la stânga, după voie. Plazul este talpa sau *călcâiul plugului*, pentru că pe dânsul se sprijină plugul mai mult și îl face să meargă mai ușor.

8. *Brăzdarul*, numit și *fierul cel lat*, *fierul cel mare* sau *fierul*

de plug taie brazda pe dedesubt, înlesnind cormanei ca să o răstoarne cu ușurință. Are forma de trapez. La plugurile cele vechi, brăzdarul avea forma de triunghi, iar mai târziu pe cea de trapez (fig. 20.), cu o margine a ascuțita, pentru ca să taie pământul pe dedesubt, în urma cuțitului; ea dedesubt avea două talpi bb , cari serviau de plaz. Linia c arată pozițiunea care o avea cormana.

Brăzdarul este făcut din tuciu, fier sau oțel.

Din pricină că se tocește după un cârd de ani, el se leagă de cormană cu șuruburi, pentru a fi scos, ascuțit sau înlocuit, după



Fig. 20.

nevoie. *Botul* sau *vârful* brăzdarului este întors puțin în jos, pentru a prinde lesne în pământ și numai atât cât trebuie.

9. *Cormana*, numită și *corman*, sau *cormână*, este de fier, puțin încovoiată sau rasucită ca o jumătate de spiră, ca să răstoarne bine brazda.

Dacă cormana e mai lungă, răstoarnă brazda mai bine, însa nu o farmă cum trebuie; dacă e mai scurtă, cum o vedem la plugurile nouă, o farmă în deajuns.

La plugurile vechi de lemn cormana era toată de lemn și dreaptă.

După multă arătură însă, se încovoia singură puțin, după cum cădea brazda, ceea ce a făcut apoi pe meșterii de pluguri să o facă și dânșii încovoiată, după cum se căută de către plugari.

Cormana se leagă de plaz sau de talpa plugului și de *bârsă* printr'un cuiu de fier sau tot de lemn, la cele de lemn, cuiu cu ajutorul căruia se orânduiește sfărmatul și răsturnatul brazdei, prin îndepărtarea sau apropierea curmănei de bârsă.

Bârșa este lemnul ce leaga grindeiul și plazul cu cormana și brăzdarul.

Grindeiul e prins de bârsă într'o dalduitură mai largă decât însuș capătul grideiului, iar în locul rămas gol se bat penele n , de lemn, cu ajutorul cărora se regulează adâncimea brazdei. Pentru ca brazda să fie mai adâncă, se lasă grindeiul jos de tot, în dalduitura din bârsă, și penele se bat deasupra și invers; pentru ca brazda să fie potrivită, se bate o pană deasupra și alta dedesubt, rămânând grindeiul la mijlocul dalduiturii.

11. *Cornul plugului* este în formă de cuiu și se așează la capătul bârsei. Câte odată sunt două coarne de cari se ține cu amândouă mâinile și slujesc la cumpănirea plugului și la potrivirea lui pe brazdă»

Urmăm acum înainte cu descrierea celorlalte unelte ajutătoare aratului :

De cârligul cotigei, după cum am spus, se leagă *tânjelarul*, care se mai numește și *tânjeală* (1), *tânjea* (2), *pregânjeală* sau *fortilă* (3) (fig. 21), și are la un capăt o despicătură care prinde cârligul. Dincolo de mijloc e fixată printr'un cuiu *tânjeluța* de care se prinde

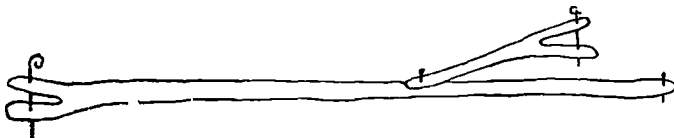

Fig. 21.

jugul (4) boilor dela roate. Tânjelarul de jos, adecă capătul tânjelarului, se sprijinește pe polița jugului și de dânsul se poate lega *tânjala* unei a doua părechi de boi.

Tânjala, *tânjeala* sau *tânjălăul* (fig. 22) se aseamănă cu un *proțap* de car (5) ; la capăt are un cuiu numit *hohlău* care se *petrece* prin

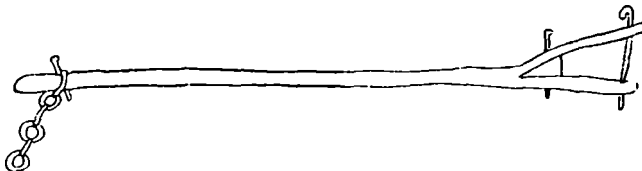

Fig. 22.

cerbicea jugului, iar la celalalt capăt are o *cârceie*, *zale* sau *cârce* de fier, alcătuită din mai multe inele. Inelul din urmă se leagă cu capătul tânjelarului prin ajutorul unui cuiu, despre care am pomenit.

În loc de *cârceie* de fier, se folosește prin alte părți una de lemn, care se numește *cârceă* (fig. 23) și la care deosebim: 1, *fălcelele*, *lopețelele* sau *fofezele* *cârcelei*; 2, *lopățica*, *speteaza*, *bulfeul* *cârcelei*, *crucea* *cârcelei*, *jigla*, *stinghia*, *scălușul* sau *popul* *cârcelei*; 3, cuiul *lopățelei* (6).

(1) D. Dan, *Straja*, p. 65.

(2) T. Bud, *op. cit.*, p. 40.

(3) Frâncu-Candrea, *op. cit.*, p. 100.

(4) Vezi mai pe larg într'a mea *Industrie*, p. 137.

(5) *Ibidem*.

(6) Damè, *op. cit.*, p. 13.

Asemănătoare cu aceasta este *cârcea de lemn* (fig. 24), și care are : 1, locul de unde se prinde de cârligul cotigei ; 2, locul de unde se prinde tânjelarul și 3, *bulfeul* pe care se mișcă *policioara* de sus (1).

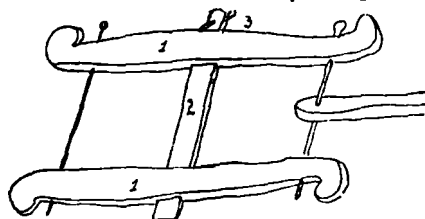

Fig. 23.

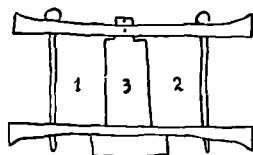

Fig. 24.

Prin județul Muscel întâlnim *cârcea* sub numele de *criveà*, pl. *crivele* (2).

3. Am spus mai sus că plugul este unealta de căpetenie, pe lângă car, a țaranului nostru. De aceea și țărancele făcând ouă roșii în-

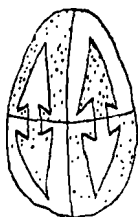

Fig. 25.

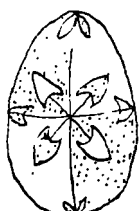

Fig. 26.

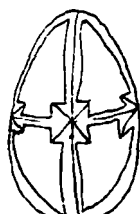

Fig. 27.

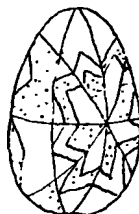

Fig. 28.

condeiate pentru Paști, nu uită să facă printre figurile «cinstite» — de acele ce nu supără biserica — *fierul plugului*, care, prin asemănare, se mai numește și *fierul rariței*. Iată trei desene pe fond roșu în fig. 25 (3), 26 (4) și 27 (5), cunoscute de altfel aproape pretutindeni (6). Dintre celelalte părți ale plugului, se zugrăvește și *roata plugului*, adică a cotigăi (fig. 28) (7).

(1) Văzută în Zorleni-Tutova.

(2) C. Rădulescu-Codin, *op. cit.*, p. 22: *Criveaua* dela plug servește la înădirea tânjelor. — Despre o altă *criveà*, care se aseamănă cu figura 24, vezi *Industria*, p. 213. — Probabil că prin unele părți din Ardeal se numește și *cerceà*: 1000 *doine*, p. 47: *cerceia*, «parte a plugului».

(3) Maria Panaitescu, *Colecție de ouă încondeiate* din Mogoșești-Dâmbovița; In C. R. Codin și D. Mihalache, acelaș desen, cu partea ce unește cele două fiare mai lungă.

(4) M. Panaitescu, *op. cit.*, din Căineni-R.-Vâlcea.

(5) *Ibidem* din Păușești-Iași.

(6) Marian, *Sărbătorile*, III, p. 33.

(7) M. Panaitescu, *op. cit.*, pentru Muscel.

CAPITOLUL III.

Pornitul plugului.

1. Când vremea stă aproape să se desprimavereze, plugarul începe să se îngrijească de cele trebuincioase și cel dintâiu lucru pe care îl face este ascuțirea fierului la fierarii din sat. Chiar dacă se întâmplă se fie ascuțit, fierul tot se vără în foc, spre a fi curățit, după credința poporului, de toate rautățile și duhurile cari din întâmplare s'ar fi lipit de dânsul.

După ascuțirea fierului urmează dresul cotigei și al celorlalte hinteie trebuincioase.

2. Se uită în urmă omul la boi, și dacă-s slabi, începe să le dea tărăță, urlueală sau nutreț mai din belșug. Grija aceasta de altfel l-a muncit toată iarna, caci se teme «să nu-l lase cu plugul în brazdă», sau «cu plugul pe brazdă», adecă să-i *pice*, să-i *stea*, să-l *lase* boii în mijlocul aratului !

Dacă are două sau mai multe perechi de boi, nu-i pasă ; va ară la nevoie în «patru» sau în «șase». Dacă însă boii îi sunt slabi, se gândește din vreme la alți gospodari ca să-și afle tovarași de plugărie, — «caută, cum se zice, pe cinevă cu care să-și pue boii în plug», «să-și bage boii în plug», sau «să intre cu cinevă la plug».

Această însoțire sau tovarășie se numește prin părțile de sus ale Moldovei și prin Bucovina, *sâmbră* (1) sau *simbrie*, iar cei ce se întovărășesc ieau numele de *sâmbrăși* sau *sâmbriași* (2).

Prin această tovarășie câtimea pământului de arat se mărește, dar fiind două perechi de boi, puterile acestora nu se istovesc așa

(1) *Șezătoarea*, II, p. 13.

(2) Marian, *Sărbătorile*, II, p. 171 și I, p. 23 : — *Albina*, B.-Pesta, IV, No. 1 : «Plugul Românului este tras în genere de patru boi. Dară numai frunțașii satelor pot sa aibă câte patru boi și prin urmare și plugul lor propriu. Sătenii cei mijlocii au de comun numai câte doi boi ; pentru aceea se însoțesc câte doi vecini și ară dimpreună țarinile. Însoțirea aceasta pentru scopul aratului se numește cu un termen tehnic *simbrie*, iară consoții respectivi se numesc *sâmbriași*. Românul, mai cu seamă cel frunțaș, este mândru de plugul său, de boii săi, și de aceea anină un clopoțel la tânjala plugului, ca să atragă asupra sa atențiunea trecătorilor. Dar și altfel iubește Românul să cânte o doină, să fluere o horă, ținând plugul de coarne, să producă alaiu pentru sine și pentru bourenii săi, căci mare este bucuria Românului când sosește timpul aratului.»

de curând. Intr'o zi tovarăşii ară la unul, în ziua următoare merg la celalalt, sau după cum le este învoeala.

Totul urmează potrivit învoelii şi vai de cel ce caută să se lepede de tovarăşul său cu care şi-a fost pus boii în plug. Cel înşelat, văzându-se ameninţat de lipsă, caută, şi cu drept cuvânt, să se răsbune împotriva celuilalt. De aici au ieşit vorbele: «la plug se cunoaşte Românul»; «dacă ți-ai pus boii în plug cu N., ai să-i scoţi fără urechi»; «ți-ai pus boii 'n plug cu dracul»; «nu-l ştii pe om, decât după ce ai pus în plug cu dânsul» ş. a.

3. Ieşirea cu plugurile la câmp se face de către toţi gospodarii din sat, de obicei odată, pentru ca să se poată face şi seceratul sau culesul popuşoilor tot odată, căci altfel ar rămâne unii, — aşteptând deplina coacere, — cu ogoarele nestrânse şi expuse stricăciunilor de vite, cari umblă atunci slobode pe țărină.

Sătenii «ies cu plugurile» sau «pornesc cu plugurile» obișnuit mai târziu de cum ar trebui şi nu se ieau după proprietarii mari cari mai întotdeauna se află în împrejurimile lor şi cari, — ei sau oamenii lor, — au mai multe sau mai hotărâte cunoştinţe agricole decât plugarii mărunţi.

4. Pornirea plugului se face cam pe la *Cei patruzeci de sfinţi* şi mai ales în *Lunea* cea mai apropiată, înainte sau după această sărbătoare, pentrucă Lunea, după credinţa obştească a Românului, trebuie să se facă începutul sau *corènia* tuturor treburilor de seamă. Ziua de Marţi nu-i bună: cine ară în această zi, nu va aveà ce culege, căci bucatele nu se fac (1).

5. Macedo-Românii înainte de a ieşi la arat ieau mai multe boabe de sămânţă, le trec printr'un *inel*, fac apoi dintr'insele o turtă pe care o duc la *agru*, cu credinţă că urmând astfel, cerealele ce vor creşte vor fi curate ca argintul inelului şi vor fi culese toate, în întregime, ca turta (2).

Prin unele părţi, pornitul plugului se face în mijlocul unui ceremonial deosebit. Astfel în Bucovina, unii gospodari, după ce înjugă boii la plug, îl trag în mijlocul ogrăzii unde gospodina iese cu un vas de apă, un *struţ* de busuioc, un hârb cu tămâie, o mână de grâu sau mălaiu şi o bucată de sare; încunjură plugul de trei

(1) Şt. Tuţescu, *Din trecut*, Giurgiu 1901, p. 32.

(2) P. Papahagi, *Meglono-Românii*, I, p. 93 - 9.

ori, cum merge soarele, stropește cu apă, tămâie și zice următoarea urare :

Cât de curată
E tămâia
Și aghiasma,
Așa de curați
Și voi să umblați ;

Nici când să nu dați
Peste vreun moroiu
Sau vreun strigoiu,
Să vă faciă vreun rău ;

ori :

Precum nimic de tămâie
Și aghiasmă
Nu se poate apropia,
Tot așa

Nu se pot apropia
De arătură
Și sămânță
Și de dobitoacele voastre.

Apa ce rămâne o varsă pe picioarele boilor sau pe ei, pânea și sarea o dă plugarilor și boilor și sfârșește cu «Doamne ajuta».

În acest timp un plugar ce sta în genuchi, face cu codiriștea biciului cruce înaintea boilor ; odată cu aceasta și ceilalți își fac cruce.

Alte femei aruncă peste boi sau înaintea boilor un *ou* de găină. Dacă oul nu se strică, însemnează că pe tot timpul plugăriei nu se va strică nimic la boi și sâmbra va merge cât se poate de bine.

Hârbul se sparge în coarnele boilor.

Unii plugari ocolesc cu plugurile toată gospodăria ; alții numai casa.

Unii, zicând «Doamne ajută» ori «dă Doamne roada», trag o brazdă în grădină, dejugă boii și le dă demâncare. Dacă boii mânăncă, e semn că anul va fi mănos.

Unele din aceste datine și credințe le întâlnim și prin Moldova, pe unde câte odată se afumă și cu petică spre a nu fi câmpurile năpădite de insecte. Plugarilor li se dau câte un *colac*, spre a fi anul rodos.

În comuna Straja, înainte de a se ară, este uz să se arunce un ou cât se poate de sus. Dacă acest ou se sparge când cade jos, arată că *sâmbra* sau tovorășia făcută între cei doi plugari se va strică în graba (1).

Prin alte sate, tot din Bucovina, se pune înaintea boilor foc, se afumă cu tămâie, se stropește cu aghiasmă și se asvârle asupra lor cu sămânță din sac. Femeia, din a cărei greșală se chinuesc oamenii și astăzi, nu este îngăduită să treacă pe dinaintea boilor.

Boii trec peste foc, spre a fi iuți la arat ca focul.

(1) D. Dan, *Straja*, p. 44.

Cu aghiasmă li se face boilor semnul crucii în frunte. Cu coada biciului se face cruce și pe pământ, cât timp plugarii se închină.

Oul sau cojile de ouă cari se pun înaintea boilor, însemnează că boilor li se va părea *plugăria* sau plugaritul ușor (1).

Prin unele sate din jud. Neamț se crede că spre a-i merge bine plugarului, trebuie să afume cu tămâie pe lângă boi și plug, înainte de a porni la arat. După tamâiere se svârle un ou peste plug și cel care-l va prinde, se zice că va avea mare câștig în acel an (2).

Prin jud. Botoșani se face la Crăciun un colăcel în chip de 8 ce se numește *creciun*, și la pornitul plugului, după ce se tamâie boii, li se pune în coarne acel colac pe care îl mânâncă plugarii la ogor.

Tot prin jud. Botoșani, mai de demult, «când avea să înceapă aratul de toamnă, luă grâul ce eră secerat întâiu și după ce îl *imblatiă*, îl ducea la moară și facea faina. Apoi făcea colaci din acel grâu și când porniau plugurile, puneau la boi în coarne câte o lumânare și un colac, iar la argați dădea câte un colac mare. Apoi tamâiau boii și faceau rugăciune la Dumnezeu să fie în pâne roada; și astfel porniau plugurile în șir» (3).

În Transilvania ocolurile împrejurul boilor și al plugului se fac cu credința că *frumușelele*, — vânturile rele, — nu vor da peste plug și plugari, ci-i vor ocoli.

Boilor li se dă un ou sdrobit (4).

Tot în Transilvania, întâiu fecior care a ieșit primavara la arat este ales *craiu*, după datina *bricelatalui*; acesta va avea dreptul să pedepsească pe toți feciorii cari în cursul postului mare vor fi facut vreo necuviința (5).

CAPITOLUL IV.

Aratul.

1. Plugarii pornesc de acasă cu boii înjuțați la car, cu plugul, cotiga, grapa, sacii cu sămânță și nutrețul pentru vite în car. Câte odată leagă cotiga de inima carului, iar alteori boii trag cotiga,

(1) Voronca, *op. cit.*, p. 166.—De altfel e o credință aproape generală: «Că să-ți se pară postul ușor, să cauți să mânânci la lăsatul secului neapărat un ou».

(2) Dat. și cred. Rom. din Nemțșor, comunic. de d-l Al. Moisei.

(3) Voronca, *op. cit.*, p. 166—7.

(4) Marian, *Sărbătorile*, II, p. 171—9, pentru unele de mai sus.

(5) Despre datina *bricelatalui* v. Marian, *Sărbătorile*, III, p. 117—23.

după care vine plugul pus pe iepe. Pe plug se pune grapa și peste grapă sacul cu samânța legat cu o funie, deasupra având nutrețul vitelor, asemenea legat.

Ajungând la bucata, plugarul își întocmește plugul pe cotigă, își pune tânjelarul la cârligul cotigei, prinde jugul boilor la tânjelar, își face cruce, întorcându-se cu fața spre rasarit, zice «Doamne-ajuta» și pornește brazda nouă :

Noroc bun!... Pe câmpul neted, ies Români cu-a' lor pluguri ;
Boi plāvani în câte șase trag, se opintesc în juguri,
Brațul goi apasă'n coarne, fierul taie brazde lungi,
Ce se 'nșiră 'n bătătură ca lucioase, negre dungi!... (1).

2. întâia aratură se face pentru *pânea mărunțică, pânea albă* sau *pânea de vară (grâu,* dacă nu s'a samanat toamna —, *orz, ovăs, secara)* și apoi, după sfârșitul acesteia, plugurile ies la popușoiu. Obişnuit aratura pentru pânea marunțica se face în țarina unde în anul trecut a fost popușoiu, arându-se astfel *ciocănăria*.

Arătura pentru popușoiu se face în țarina unde în anul trecut a fost pâne marunțică, arându-se astfel *miriștea*.

Când miriștea este prea mare, toamna ori primavara, i se da foc, căci altfel face ca brazdele sa nu se lipeasca unele de altele și astfel samânța care a cazut pe această miriște nu poate să încolțească, ori, dacă încolțește, la cea dintâi arșița se usucă și piere, neavând pamânt unde să se desvolte radacina cea tânără.

3. După cum am vazut, la un plug pot fi o pereche de boi, doua perechi, trei cel mult, și numai foarte rareori mai multe perechi. Se înțelege, câteodata, în loc de boi pot fi și vaci, — un bou și o vacă la o pereche, de pilda, sau o pereche sau două de cai. Alte-ori întâlnim o pereche de boi și una de cai sau o pereche de boi la roate și *un cal înainte, înaintaș*.

Când sunt două perechi de boi, perechea din urmă se chiama *perechea* sau *boii dela roate, rotași*, iar cealaltă *perechea din cap* sau *din frunte*.

Când sunt trei perechi, cea din mijloc se zice că-i *la prigon, boi la prigon*.

4. Numai rareori ară un om singur, ținând cu o mână plugul de corn și cu cealaltă mânănd boii cu un biciu sau cu o vargă, sau ținând biciul ori harapnicul pe spate, cu coada atârând pe piept.

(1) V. Alexandri, *Plugurile*.

De cele mai multe ori trebuiesc doi inși : unul, cel mai bătrân, ține de coarnele plugului, mergând cu capul plecat pe brazdă, și potrivit-o din lațime (1), iar cel de al doilea mâna boii. Acest din urmă este un baiat al gospodarului, dacă-l are, ori un baietan tocmit pentru plugarie, numai pentru a-i ajuta. El se numește *plugar*, *plugăraș*, *pogonicu* (2), *ghiriș* sau *birîș*. (3). Acesta are grije ca vitele să nu se oțrască pe loc, sa nu traga unii boi iar ceilalți «sa se lase pe tânăla», adica sa nu traga de loc, și, în sfârșit, ca nu cumvâ vitele sa apuce la dreapta sau la stânga și astfel sa scoată plugul din brazdă. Când vita din dreapta, care se numește «din brazda» (boul, calul din brazda) sau cel din stânga, care se numește «din spre om», vad iarba proaspata pe *miriște* sau frunze vechi de popușoiu pe *ciocănărie*, spre a le apuca cu gura, ies din brazda, și atunci *plugarul* îi da la loc.

De aici a ramas și vorba «a da pe cinevâ la brazda» sau «a-l da pe brazda», cu înțeles de a-l îndreptâ, a-l aduce pe calea cea dreaptă.

Cailor în acest caz li se strigă «hart la brazda!» (4). Cel ce ține de coarnele plugului se numește *cornaciu* și împreună cu pogonicu are grija hranirii boilor (5). Mai târziu, boul sau calul «din brazdă» se vor deprinde și se vor obișnuî să meargă numai pe brazdă; atunci slujba plugarului se ușurează.

Când sunt mai multe pluguri pe brazdă, de bună seamă că pe ogor boieresc, este unul pus mai mare peste toate plugurile; el se numește *vătav* sau *pristav* de pluguri. Acesta le conduce.

(1) C. Sandu-Aldea, *In urma plugului*, p. 8: «Românul nostru mergea tăcut în urma plugului, și curăția din când în când cormana cu oticul. Cum erâ adus de mijloc, jurai că-l trage spre pământ o putere nevăzută. Căci dragostea ogorului îndoiaie de mijloc pe plugari și-i înlănțuie toată vieța lor de pământ, amestecându-le sudorile cu țărâna lui».

(2) In Romanai. N. Păsculescu, *Lit. pop. rom.* p. 369.

(3) Ung. *béres*, G. Bibicescu, *Poez. pop. din Trans.*, p. 177 și 461. O doină :

Du-te dor, du-te doruț,
Boală făr'de crezământ
Du-te dor,
Până mi-e nor,

Că dacă s'o 'nseninâ,
Mai departe te-oiu mână.
Pe toate dealurile,
Pe la toate plugurile,

Pe la plug cu șase boi,
Unde-s boi 'ncornăței,
Și *ghirișii* frumusei.

(4) Șt. Șt. Tușescu, *Taina ăluia*, p. 101.

(5) N. Iorga, *Stud. Doc.* VI p. 268. Știri din 1742 pentru un bou pierit dela plug : «numai dand sam[ă] Istrate hol[teiu], că el au fost *pogonicu* dătator de sam[ă] numai de dzi și Costantin de noapt[e] fiind *cornaciu*».

5. După ce-și întocmește plugul și vitele la jug, plugarul începe să-și *brăzdeze* bucata pe care o are.

Bucata având forma dreptunghiulară și fiind despărțita de bucățile vecine prin *haturi*, începe să fie arată, sau dela margine sau din mijloc. În fig. 29 bucata este $A B C D$ și plugarul își pune

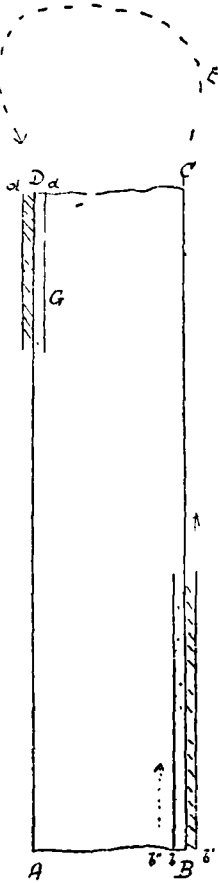

Fig. 29.

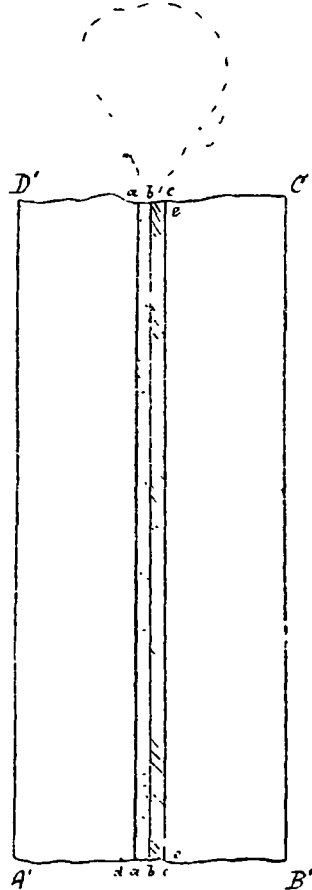

Fig. 30.

plugul în colțul B . Plugul, prin \ddot{u} fierul sau, își croește brazda $b B$, iar cormuna îi răstoarna pământul, numit tot *brazdă* sau *glie* (1), pe bucata vecinului din dreapta, acoperindu-i-o pe o dungă lată Bb' .

Se poate întâmpla că vechiul hat nu se cunoaște decât foarte

(1) C. R.-Codin, *O seamă de cuv.*, p. 36: *glie*, o brazdă de pământ.

puțin, iar vitele sunt nedepinse sa mearga drept înainte; prin urmare plugărașul le va duce *de funie*, mergând înaintea lor.

Când plugul a ajuns în C , iar vitele în E , cel ce ține plugul de coarne îl *pleacă* sau *apleacă* spre dreapta. Cel ce mâna boii face cu aceștia un ocol și când a ajuns în G , purtatorul plugului de coarne îl ridică, îl pune din nou în brazdă și plugul își croește brazda Dd , al cărei pamânt cormu na îl rastoarna pe bucata vecinului pe fașia $d'D$. Astfel merge cu brazda pâna când ajunge în capatul bucații, în AB , de unde a pornit. Pamântul pe care se face acest ocol CED trebuie să fie sau drum de umblat, sau e însuș capatul bucații, care ramâne astfel nearat. Se înțelege ușor că dacă ar fi arat, făcându-se aceasta întoarcere de mai multe ori pe ogorul altuia, al vecinului de peste drum, sămânatura de pe acel loc s'ar strică cu totul, iar pamântul s'ar batatori (1). Acest drum și această brazdare BC, DA se numește *brazdă*, — *o brazdă*, și despre plug și plugari se zice că «au tras o brazda» cu care *au brăzdat*, au conturat, au determinat bine bucata care urmeaza sa fie arata. Noua brazdă $b''b$ va avea pamânt ce va fi răsturnat de cormuna plugului pe

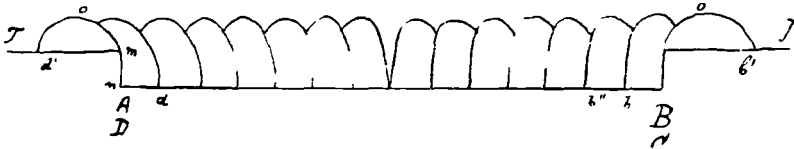

Fig. 31.

brazda (locul sapat) trasa mai dinainte, bB . În chipul acesta se urmează până ce întreaga bucata se ispravește de arat.

În secțiune transversală, această bucata se înfațișează precum se arata în fig. 31, în care mn arată adâncimea brazdei.

Prin tăierea fierului și rasturnarea cormunei, pamântul din brazdă se mai *infoește*, adică își mai mărește volumul, și de aceea nivelul oo' al brazdelor este mai ridicat față de terenul nearat TT' .

După cum se vede, la mijlocul bucații a ramas o parte mai adâncita, care nu are țărăna. Prin urmare dacă la grapare această brazda nu va fi acoperita cu pământ din brazdele vecine, sămânța aruncată acolo va fi mai aproape de terenul ramas neatins de fier, — un teren tare, — și nu se va desvoltă în aceeaș măsură cu cea căzută și rasărită în celalalt lat al bucații.

(1) N. Iorga, *Stud. Doc.*, VI, p. 99: neînțelegeri din 1737.

Al doilea chip de brăzdare se îndeplinește pornind întâia brazdă prin mijlocul bucații, cum se vede în fig. 30, și ajungând în celalalt capat al bucații. Fierul plugului taie brazda *ab* cu care se acopere pământ nearat pe o fâșie *bc*. Când s'a ajuns în capătul bucații, boii nu mai ocolesc spre stânga ci spre dreapta, iar fierul plugului prinde și taie brazda nearată *bc* care fusese acoperita de pământul brazdei *ab*. Când a ajuns în capatul bucații de unde pornise, o brazdă este încheiată; brazda *ab*, prin rasturnarea propriei sale brazde și a pământului din brazda *bc*, este aproape acoperită.

A doua brazdă se începe pe porțiunea *da* și se întoarce pe cealaltă parte, răsturnând brazda *ce*.

După ce bucata s'a isprăvit de arat, are înfățișarea din fig. 32. Brazdele dela mijloc sunt mai ridicate față de celelalte, iar pe la laturi sunt două brazde adânci, adevăratele *haturi* cari despart aceasta bucată de bucațile vecine.

Când sunt la îndemâna doua sau mai multe pluguri, merg toate pe brazdă, unul după altul.

Când bucata este mai îngusta la un capăt sau când are deosebite



Fig. 32.

lațimi, rămân în mijloc sau pe de laturi niște triunghiuri lungi, nearate, cari se numesc *clinuri*, sing. *clin*, *colțare* sau *hoisari* (1). Se înțelege ușor că la aceste clinuri brazda merge numai cât aceste clinuri sunt de lungi; cu fiecare brazdă, clinul se scurteaza.

6. Când bucata este prea lungă, boii ostenesc și nu pot să tragă până când să se împlinescă o brazdă. De aceea, după *cârnirea* sau întoarcerea plugului, — la *întoarcere* (în capatul bucații), plugarii opresc pentru o scurtă odihnă, — *hodină*: boii *răsuflă*, iar plugarii se așeaza pe grindeiul plugului și vorbesc despre ce se întâmplă.

Când soarele e «supt-amează», adică între 9 și 10 dimineața, plugul se oprește pe brazda și plugarii mânăncă, mai ales mâncări de sec, fiind în postul cel mare: pește sarat, icre sărate, fasole, ș. a.

Incepând din nou să are, în afara de *răsuflarea* la fiecare juma-

(1) *Vieța agricolă*, I, p. 1003: *Hoisar*, clinul, colțarul ce rămâne nearat în o aratură.

tate de brazda, la fiecare brazdă sau la fiecare număr de brazde hotarite, plugarii nu mai opresc decât «de-amiază» pe la 12—1¹/₂ p. m., când se face *de-amiaza* sau *dejugatul* (prôn. pop : *degiugatu*). Vitetele se dejugă, se leaga la proțapul carului ori la tânjelar și li se dă demâncare : paie, fân sau ciocani (hluji, coceni) de popușoiu. Plugarii mânâncă din nou, după care unul din ei iea vitele și le duce la adăpat. Celalt, cel mai bătrân, doarme sau seamănă.

Dacă vremea este friguroasă, plugarii își fac *dos* — adăpost — cu grapa, sau cu o parte din nutrețul vitelor. Odihna aceasta ține până la două ceasuri.

Alexandri scrie despre aceasta în «Plugurile» :

Acum soarele-i l'amiază ; la pământ omul se'ntinde ;
Cârd de fete și neveste, dela sat aduc merinde,
Plugul zace'n lan pe coaste, iar un mândru flacăoș,
Mână boii la izvoare, ori îi paște la imaș.

Pornind din nou plugul, se ară necurmat până *de-amează'n de seară*, pe la 3¹/₂ — 4 ceasuri, când se face *hodină* ca și la *supt-amiază*, și apoi iarăș pornește lucrul până seara, când se scoate plugul de pe brazdă, se pune în car sau pe *iepe* și se pornește acasa.

Prin urmare, sunt trei *hodine* și rasuflările trebuincioase.

7. Tot în acest chip se face și *întorsul*, a doua aratură a araturii de toamna, care se face primavara, menită pentru grâu, popușoiu sau cânepa. La întors însă, pământul nefiind așa de *pietros* (1), plugul poate tăia brazda mai mare, lucru ce nu se poate face la întâiul arat, când lațimea brazdei atârna dela puterea boilor, dela taria pământului și dela adâncimea brazdei.

La întorsul unei araturi «te poți mulțami numai cu o *sgârietură*, o *cufureală* ori o *innegreală*», lucru ce nu se poate iertă la aratul obișnuit.

8. Când brazda se iea prea mare, se poate întâmplă ca fierul sa n'o poata tăia toata și în acest caz rămân niște limbi înguste ne-arate. Ele mai rămân și atunci când fierul nu le taie din pricina căderii plugului, când purtatorul de coarne este nebagator de seama. Aceste *greșeli* se numesc *greșituri*, *brăzdoaie* (2), *greșuri* sau *chicuri*, sing. *chic* (3).

(1) Batătorit, îndesat de ploi sau de vite.

(2) *Vieța Agricolă*, I, p. 87.

(3) Culegere din Jud. Neamț, comunic. de d-l Al. Moisei.

9. Pamântul sau țărâna din întâia brazdă este folosită de babele meștere în diferite vrăji sau farmece. Fata care va purta un *grun-dișor* din întâia glie, se crede ca va fi cu mare vază în horă (1).

10. Din băgarea de seamă a chipului cum taie și răstoarnă brazda, poporul a făcut plugului mai multe gâcitori dintre cari cea mai caracteristica este aceasta :

Ce *hiară* încornorată
Umblă cu gura căscată
Și numai cu limba rămă,
Tot răstoarnă și darâmă ?

Cuprinzând la un loc pe boi, pe cei doi plugari și roatele cotigei, se zice :

Șaisprezece opintele,
Două scârțiele
Și-un țuțui dupa ele;

Iar alteori se zice :

Mă suii în scaiu
Sa văd niște cai,
Dar nu văzui cai
Și văzui vântul
Rasturnând pământul (2).

Megleno-Românii spun : «Aîmi am un gulub, pri sup pimint amna. Imi am un porubel, pe sub pamânt umblă» (3).

11. În sfârșit, cine visează aratură ori locuri arate, însemnează după unii că va da peste sarăcie, iar după alții ca va avea suparare și moarte în ai lui.

CAPITOLUL V

Sămănatul.

1. *Samănatul* este aruncarea sămânței pentru rodire peste brazde, adeca după ce bucata a fost arata, sau pe sub brazde, *pe piele*, adeca înainte de a face aratul. Câte odata se face și pe dedesubt, și pe deasupra brazdelor.

Samânța fiind pusă dedesupt, zic unii, are deasupra ei un strat

(1) Marian, *Sărbătorile*, II, p. 179,

(2) A. Gorovei, *Cimiliturile Românilor*, p. 298.

(3) P. Papahagi, *Megleno-Românii*, I, p. 52.

de pământ sub care nu degeră. Dacă răsare, firele au rădăcinile *afunde*, *la adânc* și astfel vor putea trage *reveneala* sau umezeala care nu se va putea afla la suprafață; cu chipul acesta vor fi ferite și la secetă. Alții, dimpotrivă, spun că de multe ori când arătura se face pe *uscăciune*, adică atunci când pamântul este uscat și *bolovănos*, samânța încolțește cu greu și de multe ori, având mult pamânt de strabatut, pierе înainte de a rasari. Tot astfel se întâmpla și când după aratul pe uscăciune încep ploile: pamântul se *bate*, se *încorțosează* pe deasupra și firele nu mai pot rasari, ci pier putrezind.

Samanatul pe deasupra brazdelor, zic unii, este mai bun, căci sămânța rasare mai curând; alții se împotrivesc, aducând în sprijinul lor arșița sau seceta care poate ucide plapândeale fire ce vor rasari în lipsa de umezeală și racoare.

Se înțelege, totul atârna de câtimea de umezeală a pamântului în ziua când se ară, de felul pamântului și de gingașia samânțelor și samanaturilor.

Pentru a împacă amândouă parerile, unii seamana și pe dedesupt și pe deasupra brazdelor, cu credință ca unul din cele doua rânduri de samânță va ieși bun. Aceastase face mai ales la popușoiu, unde sămânța se aruncă rară și prin urmare unde nu se poate simți paguba. Pentru *pânea mărunțică* însa, este mai greu și de aceea, mai întotdeauna, aceasta se seamana ori numai pe dedesupt, ori numai pe deasupra.

2. Cel ce seamana este de obicei cel care ține plugul de coarne; el trebuie să fie meșter.

Samânța și-o toarna din sac în *dasag*, care se mai numește și *dășagă*, *dășagi*, *disaci*, *dișagu* (Fig. 33) care, după cum pare ca și numele ne arata, se alcatuește din *doi saci* legați între dânșii printr'o jumătate a pânzei. Dasagii se poarta pe umarul stâng.



Fig. 33.

Samânța se împarte deopotrivă în amândouă părțile dasagilor și după ce partea de dinainte se ușurează prin samanare, se întoarce cealaltă parte care atârname pe spate și samanatul urmeaza luând sămânța cu mâna de aici și aruncând-o. Mâna stângă, care ține dasagul în dreptul pieptului, ar obosi grabnic dacă o parte de dășagă, — cea din apoi, — ar fi mult mai grea ca cea dinainte.

La popușoiu se poate purtă sămânța și într'un *săculeț*, subsioara, cum cântă Alexandri :

Samănătorii harnici, cu sacul subsioară,
Pașesc în lungul brazdei, pe fragetul pamânt,
Pe culme, pe vâlcele, se suie și coboară,
Svârlind în a lor cale sămânța după vânt! (1)

Sămânța aceasta se mai poate păstră și în poalele camașii ori în sân (2), dar la sămănatul *pânii albe* și mai ales când bucata este lungă, sacul nu se poate purtă numai c'o mână.

Am spus că sămăntorul trebuie să fie meșter, căci este îndestul de greu ca din mâna să svârli samânța așa încât să cada împrăștiată de o potrivă pe pământ nelăsând din acesta nici cât de puțin nesămănat. Afară de aceasta, sămânța nu trebuie să treaca pe bucata vecinilor.

Când bate vântul dintr' o parte, e încă mai greu de sămănat; deci numai cel meșter va putea samăna cum se cade.

Când sămănatul se face pe sub brazde, când bucata este prea lata și când omul nu trage nădejde să o poata isprăvi pâna seara, nu se samăna întreaga bucată, caci paserile (ciorile și vrabiile) vor mîncă samânța înainte de-a fi acoperita de brazde. De aceea sămăntorul samăna numai cât va socoti că poate ară.

3. Pentru grâul și secara de toamnă, câte odată nu se mai ară, ci sămânța se *înțelînează*. Înțelenatul se face tot pe *miriște* și în acest caz, după ce se samana bucata, se boronește cu boroana și se grapează cu grapă, iar uneori nici nu se mai grapează.

Despre *înțelinatul* pe ciocanarie, unde boruna și grapa nu pot merge din pricina mușuroaielor de popușoiu, vom vorbi la locul cuvenit.

4. Când pământul este prea tare, când cormuna plugului, în loc să răstoarne țărâna mărunță, răstoarna *bolovani*, *losbe*, *bulgări* mari, *loscobo* (3) sau *lostopane* de pământ, înainte de a samăna acești bolovani trebuiesc sfarâmați. Sfarâmarea se face prin ploaie, «lasând bucata [să stea] brazde» până când ploaia o netezește, sau prin ajutorul *borunei*, *grapei* sau *tăvălucului*.

(1) Pastelul *Samănătorii*.

(2) In deosebi despre sămănatul popușoilor, va fi vorba mai pe larg la locul cuvenit.

(3) Culegere din com. Principele Ferdinand, jud. Teleorman și comunic. de Păr. Fl. A. Draghici.

5. De samănat poporul nostru are legate mai multe datine și credințe.

În Bucovina, sămânța se stropește cu aghiasma și se pune în sac, după ce se amesteca cu *sfințituri* dela Paști: pască, coji de oua și slanina.

Când plugarii încep sa samene, zic: «Da, Doamne, roadă pentru toata dihania, și pentru mine!» și nu: «Da-mi, Doamne, mie roada!», caci roada nu va fi. «Daca ar vedeà omul câte guri stau cascate în pamânt când începe el a samana, ar muri de spaima. Toate cer hrana și mâncare, și din aceea ce omul samana, Dumnezeu la toate le da».

Roadele cari se fac în pamânt, precum sunt cartofii, să fie samă-nate la luna veche, adica atunci când e lună plina, iar cele ce se fac deasupra pamântului, cum sunt cerealele, la lună noua.

Vremea cea mai bună de samanat se socotește a fi până pe la amiază, căci numai sămănaturile samanate până la această dată vor aveà roade frumoase.

«Ca sa rodească bine, sa sameni în ziua în care a nins întâiu, caci iarna are o luna care merge ca vara». Asemenea se mai crede ca-i bine sa se samene în ziua când a fost întâiu *chidie* (1) pe copaci (2).

Samanatul se începe cu ochii închiși, cu credința ca precum samanatorul nu vede sămânța ce-o arunca, tot astfel nici păsările stricatoare sa nu vadă sămânța din spicuri și sa le doboare (3).

Tot din această pricina se crede ca e bine ca samă-natorul când samana sa fie «cu inima goala», adica nemâncat, și sa fie curat și priment, pentru ca sămănatu sa nu facă *tăciune* (4).

Prin jud. R.-Sarat se crede ca dintre zilele de lucru nu se ară și nu se seamana, sau, cum se mai zice: «nu se baga în pământ» în ziua de *Vinerea seacă*, pentru ca sa nu sece sămânța.

În sfârșit, până ce omul nu samana, se crede ca nu-i este îngaduit sa dea din sămânța sa cu împrumut, caci altfel se crede ca-și da *norocul* sau la roade (6).

(1) Promoroacă.

(2) E. N. Voronca, *op. cit.*, p. 167.

(3) D. Dan, *Straja*, p. 45.

(4) Dat. și cred. Rom. din Zorleni-Tutova, comunic. de d-l C. Patriche.

(5) Candrea, Densușeanu, Speranța. *Graiul nostru*, I, p. 265.

(6) *Șezătoarea*, I, p. 51.

CAPITOLUL VI.

Boronitul.

1. Sfărâmarea bolovanilor după arat, — când se ară pe vreme uscăcioasă, — se face cu borona.

Boruna, borona, boroana, numită încă și *grapă* sau *fofează* (1), poate să fie, obișnuit, de două feluri : patrata, cu mai multe stinghii puse cruciș, formând mai multe patrate (fig. 34) și triunghiulară, cu două

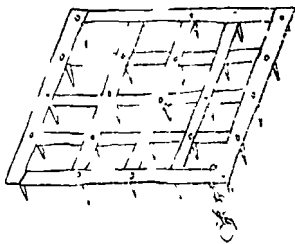

Fig. 34.

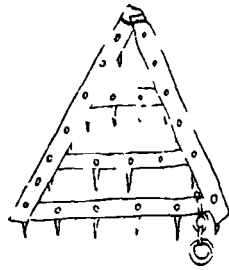

Fig. 35.

sau mai multe stinghii paralele cu o latură a triunghiului (fig. 35). Din distanță în distanță, în mod regulat sau nu, boruna are niște dinți de fier sau de lemn, lungi cam de o palmă domnească. Boruna se poartă de boi sau de cai, legată prin *cârceie*, un lanț de fier, — sau prin gânj de lemn, de *tânjală* sau *tânjelar*.

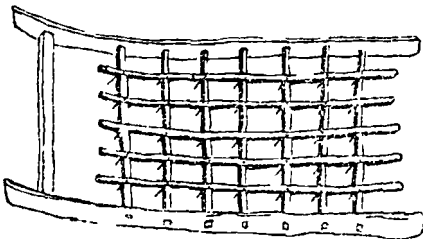

Fig. 36.

Un alt soi de borună, căreia i se zice *grapă cu dinți de fier*, este cea aratăată în fig. 36; se folosește de către plugarii de prin jud. Dorohoiu, precum am văzut în com. Hânțești.

Când boruna nu este în destul de grea ca sa sfărâme bolovanii, se mai pun deasupra ei bulgări mari de pamânt, saci cu sămânță, plugul și se suie chiar și oamenii pe dânsa.

(1) *Vieța agricolă*, I, p. 1008.

2. Tot pentru aceste scop se folosește și *tăvălucul* (1), *vălătucul*, *tăfălogul*, *tumburugul* sau *tavala* cu care se *tăvălucesc* bolovanii. Acesta se compune dintr'un buștean lung ca de un strâjnen și gros ca de două palme. La mijloc este găurit pentru a face loc unei osii împrejurul careia se învârte și de care se leagă *brațele* ce se încheie cu tânjale sau tânjelarul. El este de stejar, ca să fie greu; pentru ca să nu crape, se cercuește pe la capete cu cercuri de fier.

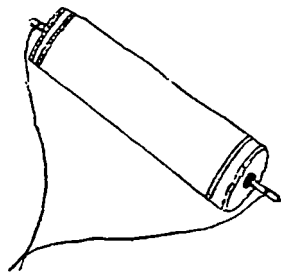

Fig. 37.

Din felul cum se rostogolește pe câmp, poporul i-a făcut următoarea gâcitoare :

Pe valea lui Sgaidarac,
Se dă dracul peste cap (2).

CAPITOLUL VII.

Grăpatul.

1. *Grăpatul*, *grăparea* sau *târșitul* (3) are de scop de a netezi bucata arată, prin urmare a nu lăsa să se vadă fiecare brazdă, după cum a fost lasată din răsturnarea cormunei. Aceasta se face cu scopul de a se acoperi sămânța ce a fost sămănată pe deasupra și de a îndesă sau *pături* pământul *înfoiat* prin arare.

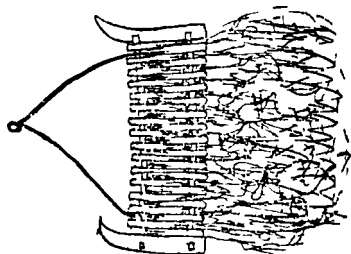

Fig. 38.

Grăparea se face de obicei cu *grapa de spini*.

Grapa aceasta (fig. 38), numită mai rar și *boron*, *boroană* sau *borună*, are două tălpi numite *cotoaie*, în cari sunt înțepenite două stinghii numite *andrele*. Printre andrele sunt împlețiți *spini*. Cotorul spinilor se pârlește în foc spre a se putea răsuci și face *gânj*.

Grapa are două *mâni* sau *brațe* de gânj, cari se împreunează și de cari se leagă tânjale sau tânjelarul.

(1) Se află și în jud. Covurluiu, cfr. N. Păsculescu, *op. cit.*, p. 382.

(2) N. Păsculescu, *op. cit.*, p. 101.

(3) *Vieța agricultorului*, I, p. 89: a *târși* a grăpă.

În comuna Goleștii-Badii, jud. Muscel, am văzut alt soi de grapă, care are în loc de andrele un drug, numit *cotoc*, în care se împănază cotorul spinilor sau mărcinilor (fig. 39).

Sunt însă părți din țară unde nu se află spini și pe unde prin urmare plugarii nu au din ce să-și facă grapele. Prin aceste părți, în locul grapelor de spini se folosesc boruțele cu dinții de fier sau tăvălucii.

2. Mergând cu grapa, nu se poate grăpă decât cel mult 6—8 brazde de plug, după cât de mare e și grapa. Pentru aceasta, pentru a grăpă o bucată arată, se poartă grapa până la capătul bucății arate și înapoi, de mai multe ori.

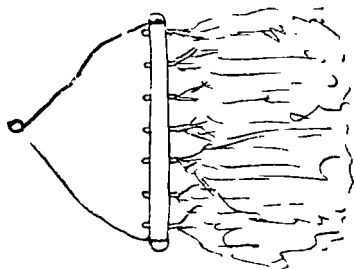

Fig. 39.

Un dus și un venit cu grapa se numește o *brazdă de grapă*.

Când la sfârșitul unei zile nu se isprăvește o bucată de arat, și când mai ales vremea se arată schimbătoare, se grăpează atât cât s'a arat. Cu toate acestea, gospodarii de obicei brăzdează numai atât, cât pot ară și grăpă într'o zi, ca să nu fie siliți să lucreze într'o bucată mai multe zile depărtate una de alta din pricina vremii care se poate strică; altfel și săceratul sau prășitul trebuie să se facă deosebit pentru deosebite părți din bucată.

Cu grăpatul, *ogorul* (1) s'a încheiat.

Prin Bucovina, dacă după grăpat rămân încă bolovani, aceștia se sfarmă cu o unealtă numită *ciocan* (2).

CAPITOLUL VIII.

Incheiatul arăturii.

1. După ce știm cum se grăpează, ne întoarcem la felul cum s'a făcut aratul: dela lături spre mijloc sau dela mijloc spre lături.

În cazul întâiu, prin grăpare plugarul și-a dat toată silința ca bazda mărginașă, care a fost aruncată pe bucata vecinului, să nu

(1) Comunic. de d-l D. Mihalache, jud. Muscel: *ogor*, bucată, *făștoacă* arata; *fac ogor*, ar.

(2) Comunic. de d-l I. Onciul: un lemn pe-o coadă lungă pentru sfărâmat bulgării după grăpat.

fie grăpată, ci să rămână ridicată, spre a servi ca *hat*, ca să-i arate despărțirea bucății sale, de ceea a vecinului. În schimb însă mijlocul bucății sale, de unde cormuna plugului a răsturnat pământ într'amândouă părțile, caută să-l acopere prin grăpare, căci fundul acelui șențuieț, neavând țărână de loc, sau numai foarte puțină, sămânța răsarind în pământ tare, rădăcinile nu se vor putea prinde la adânc și deci, dacă nu va pieri la cea dintâiu arșiță, va crește totuș pipernicită și va da un rod îndestul de slab.

Acest fel de arătură se potrivește mai bine popușoiului, căci fi-relor de popușoiu li se va putea da cu prilejul prășitului țărână mai multa la rădăcină, trăgând-o cu sapa din dreapta ori din stânga. La pânea mărunțică însă, acest lucru nu se poate.

Se înțelege astfel ușor, de ce începutul arăturii din mijlocul bucății nu are acest neajuns. El însă nu se poate face doi ani de-a rândul, căci în anul următor plugul n'are după ce să se conducă spre a urmă în linie dreaptă. Totuș rămâne un *dâmb*, *dâlm* sau *coamă* dealungul bucății, căci oricât de grea ar fi grapa, ea nu poate împrăștiă cele două jumătăți de brazdă, — întâia brazdă, — cari stau «încălecate», — ridicate una peste alta.

Arând și în anul următor tot pe mijloc, dâlmul sau ridicatura se va mări încă mai mult și astfel ploaia, în loc să intre în pământ se va *prelinge* spre haturi.

Acest fel de arătură se potrivește sămănaturilor de vară, ale căror bucăți vor fi despărțite prin haturi de adâncimea unei brazde, pe cari plugarul se ferește de a le astupă cu grapa.

2. Când se ară o bucată mai mare, adesea după ce se sfârșește, bucată arată se *tivește* cu o brazdă sau o *brăzdătură*, adică i se trage o brazdă de jur împrejur, care astfel rămâne neacoperită de grapă. Aceasta tivire se mai numește și *capastrare* (1).

3. Astfel ară omul pâne își isprăvește bucatele lui : întâiu sau «în frunte» arându și pânea mărunțică și apoi popușoi.

Dacă a isprăvit și este *diletnic*, mai ară și pe la alții în schimbul nutrețului, care poate îi lipsește, sau cu plată.

În alte vremuri, prin unele părți plugarii se ajutau și la arat.

«Clăcile la arat se faceau mai ales pentru vădane, preotului, dascărilor și oamenilor săraci. Eră o frumusețe sa vezi 15—20 de pluguri pe o brazdă și ogorașul omului într'o clipa arat, samanat și

(1) *Vieța agricolă*, I, p. 1008.

grăpat. Plugarilor li se da o cinste și drept plată un «bogdaproste, să fie de sănătatea dumitale și a vitelor!» (1).

4. Ori și cum, arătura trebuie să se sfârșească la *Constandin Graur*, Sf. împărați Constantin și Elena, căci se crede prin unele părți ca tot ceea ce se pune în pamânt dela această zi înainte, este degeaba, deoarece se va îngălbini ca *graurul*, — ca *grangurul* (2).

(1) M. Lupescu în *Calendarul Revistei «Ion Creangă»* pe 1911, p. 164.

(2) C., R.-Codin și Mihalche, *Sarbătorile poporului*, p. 66.

PARTEA IV.
P O P U Ș O I I.

CAPITOLUL I.

Popușoiul.

1. *Popușoiul* este astăzi, pentru poporul român, planta care dă grăunțele din cari se face *făina* sau *mălaiul* ce constituie temelia hranei de toate zilele. El a fost adus în Europa către sfârșitul veacului XVI; în Muntenia intră sub domnia lui Șerban Cantacuzino (1678—88), iar în Moldova pe la începutul veacului XVIII, sub domnia lui Constantin Mavrocordat. În Ardeal se crede că a început a se cultivă sub G. Rákoczi I (1631—48), în Banat și Ungaria pe la 1791, iar în Bucovina la 1786 (1).

2. Asupra temeiului ce se pune pe *popușoiu*, din punctul de vedere al hranei, iată ce ne spune o povestire :

«Se zice că odată s'a întâlnit *popușoiul* și cu *grâul* pe un drum. Grâul, ca să-și bată joc de *popușoiu*, i-a strigat :

— Bună ziua, «călcăiu crăpat» !

Iar *popușoiul* i-a răspuns :

— Mulțămesc dumitale, «râsul copiilor» !

Pe grâu îl ustură la inimă vorba *popușoiului* și de aceea căută să vadă mai bine cum stă treaba. Mai târziu s'a încredințat că n'a avut dreptate să-și batjocorească prietenul și de aceea, întâlnindu-l altă dată, i-a zis :

— Bună ziua, «sațul casei !»

Iar *popușoiul* vesel i-a răspuns :

(1) Z. C. Panțu, *Plantele*, p. 205. — Poporul însă explicând glumeț zice că : «Intăiu și'ntăiu când s'au adus la noi în țară *popușoi*, au fost aduși de un *popă* care eră cam *șuiu*, așa că vorba *popușoiu* vine dela acel *popă șuiu* !» («*Ion Creangă*», vol. IV, p. 387).

— Mulțămim dumitale, «cinstea mesei!» (1).

O variantă a acestei povestiri se aude și în partea de miază-noapte a Moldovei, având acelaș înțeles; deosebirea este numai că în loc de *grâu* este vorba de *pâne*, căreia popușoiul îi zice la sfârșit:

— Mulțămesc dumitale, «cinstea mesei!». Cinste dai, cinste găsești!

Oricât de mare ar fi cătarea, prețul, prețuirea sau cinstea popușoiului față de grâu, ele se socotesc în popor la olaltă ca sfinite; cu dânsle omului nu-i este îngăduit să facă orice.

În această privință, iată ce ne spune o povestire bucovineană:

S'a dus grâul și popușoiul odată la Dumnezeu ca să se jăluască asupra tuturor celor ce fac oamenii cu dânșii.

— Mă ară, Doamne, și mă seamănă, zice popușoiul.

— Bine fac, crește, îi răspunse Dumnezeu.

— Mă prășesc odată și a doua oară!

— Bine fac, crește!

— Și mă taie și mă desfac!

— Bine fac, crește, sporește!

— Și mă usucă, mă duc la moară, mă sfarmă și mă fac făină.

— Bine fac, crește, sporește!

— Și mă pun pe foc, mă fac mămăligă, mă fierb.

— Bine fac, crește, sporește!

— Și mă fac mălaiu...

— Și pe mine, adăugă și grâul, mă fac pâne, ne pun la dospit, ne frământă și ne chinue.

— Bine fac, creșteți, sporiți!

— Și ne pun în cuptor de ne coc.

— Bine fac, creșteți, sporiți!

— Și pe urmă ne scot și ne pun din nou în foc, zicând că nu suntem bine copti.

— Apoi aceasta este rea treabă; să nu creșteți, să nu sporiți! (2).

3. Ca popușoiul să rodească cu îmbelșugare, poporul român cunoaște o seamă de vrăji, dintre cari pe unele le vom pomeni la locul cuvenit, iar aici însemnăm următoarele:

În Bucovina, la Bunavestire, înainte de răsăritul soarelui, o femeie lipește o *baligă* în păretele coșerului cu popușoiu (3).

(1) Culegere din Țepu-Tecuciu.

(2) E. N.-Voronca, *op. cit.*, p. 180—1.

(3) Marian, *Sărbătorile*, III, p. 224.

Prin Moldova se crede ca dacă se împrăştie pe drum cenuşă de *ciucalăi* (fără grăunţe), popuşoi vor creşte mănoşi (1).

Printre firele de popuşoi cari cresc pe o bucată, este câte unul care se cheamă *mama* sau *ştima popuşoilor*. Dupa credinţele plugarilor, acest fir este cel ce păzeşte bucată de primejdii, şi de aceea nu se strică, ci se păzeşte. In Bucovina se crede că *ştima* popuşoiului se cunoaşte pe aceea că are frunza albă, întâiu, cât este mic. Acest fir de popuşoiu se sărută, căci este semn de roadă (2).

Poporul cunoaşte multe semne de bielşug sau *mană* în popuşoi. Astfel :

Dacă la *Stratenie* vor fi *ţurţuri* mari de ghiaţă, popuşoi vor fi mari; dacă, dimpotrivă, *ţurţurii* vor fi mici, şi popuşoi vor fi mărunţi (3);

Dacă primăvara este multă floare de *gir*, toamna va fi bună recolta de popuşoiu (4);

Dacă *cucuruzul*, — fructul molidului, — e cam des, popuşoi vor fi slabi (5);

Daca primăvara se vor vedeà pe lângă case sburând mulţi *cărăbuşi*, e semn de mană în popuşoiu (6);

Dacă tot primăvara se vor vedeà mulţi *cărăbuşi* pe arătură, va fi semn că popuşoi se vor face mulţi (7).

Prin unele părţi când femeile coc aluatul pentru Crăciun, după ce îl pun în cuptor, aruncă pe cărbuni un alt cărbune stins. Dacă acest cărbune fură foc îndată şi se înroşeşte, se crede că popuşoi sămănaţi de vreme vor ieşi buni; dacă acel cărbune se aprinde târziu, vor aveà noroc de vreme bună popuşoi sămănaţi târziu (8).

Dacă plouă în timpul aratului la popuşoiu, e semn că în acel an nu va fi mană în popuşoi; dacă dimpotrivă e secetă, popuşoi se vor face cu îmbielşugare (9);

(1) I. Creangă, *op. cit.*, p. 421.

(2) E. N.-Voronca, *op. cit.*, p. 179.

(3) *Ibidem*, p. 961.

(4) D. Dan, *Straja*, p. 44—5.

(5) Cred. Rom. din unele sate din Bucovina, comunic. de d-l P. Cârstean, stud.

(6) *Şezătoarea*, VI, p. 49.

(7) Cred. Rom. din Vârlezi-Covurluiu, comunic. de d-l I. N. Vârlezeanu,

(8) Dat. şi cred. Rom. din com. Bogdanesti, Jud. Suceava.

(9) *Şezătoarea*, VI, p. 49.

Câte *berze* vei vedeà întâia oară primăvara, atâtea care de po-
pușoiu vei face (1) și

Dacă în noaptea de către Crăciun vei visà *popușoiu*, cât de mari
îi vei visà, atât de mari se vor face și dânșii peste vară (2).

4. *Popușoiul* are diferite numiri. În Moldova și Bucovina se mai
numește și *păpușoiu* sau *păpășoiu*; în Țara-Românească i se zice
porumb; în Ardeal *cucuruz* (3) sau *țenchiu* (4); Macedo- și Megleno-
Românii îi zic *călămbuchiu*, *călămbucu*, *gârnișor*, *mălai* sau *misur* (5),
numai dacă nu cumvâ prin aceste numiri înțeleg deosebite soiuri
de *popușoiu*.

Soiurile cele mai cunoscute de *popușoi* sunt:

Românesc, *măselat* sau *alburii*, care e mare și alb la bob;

Moldovenesc, care are boabele mai *mușcate*; culoarea îi este gal-
benă deschisă; știuletele este lung și gros, iar bobul mare;

Hungănesc sau *hăngan* are bobul lungăreț și mare, galben-roșcat,
firul scurt și știuletele mare; «varietate indigenă precoce, cultivată
în comuna Hangu din Moldova» (6);

Mocănesc, cu bobul mare și spornic;

Morânglav, cu știuletele mare și cu opt până la zece rânduri de
grănunțe;

Turcesc, cu știuletele gros, cu multe rânduri de grăunțe și bo-
bul albicios;

Tătărăsc, cu bobul foarte mic, alb și rotund;

Scorumnic sau *scoromnic*, cu știuletele subțire și cu opt rânduri
de boabe mari, aurii (7).

Colț-de-cal, *dinte-de-cal*, *dintele-calului*, cu bobul mare, lat și al-
bicios; se pare că varietatea aceasta, cultivată în mod exclusiv prin
jud. Brăila, se mai numește și *american*.

De-cinci-luni, cu știuletele subțire, cu bobul lung și roșietec;

Nemțesc, *cincantîn*, *mărunt*, *mărunțel*, *portocaliu*, *chircă* sau
moldovenesc, cu știuletele scurt și subțire, bogat în boabe și șiruri,
iar firul mănos în știuleți (8).

(1) *Șezătoarea*, VIII, p. 51, 52 și 54.

(2) *Revista „Tinerimea română“* III, 1, p. 453.

(3) I. G. Bibicescu, *Poezii populare din Transilvania*, p. 452.

(4) *Viciu*, *op. cit.*, p. 83. — *1000 Doine*, p. 286.

(5) Z. Panțu, *Plantele*, p. 204 — P. Papahagi, *Megleno-Românii*, I, p. 25,

(6) *Ibidem*, p. 204

(7) Culegere din Goleștii-Badiei, Jud. Muscel

(8) *Vezi Damé, Terminologie*, p. 63—4

Huțânești, sunt pestriți și
Țigânești, sunt negri (1).

Megleno-Românii cunosc varietățile albă și galbenă, care se preferă fiind mai bună (2).

CAPITOLUL II.

Aratul și sămănatul.

1. Chipul cum se ară și se samănă în de obște, îl cunoșteam din cele arătate mai înainte, unde în linii subțiri s'au pomenit și popușoii. După arat, brazdele se boronesc sau se tăvălesc, ca sa se sfărâme bolovanii.

De obicei popușoii se ară și se samănă în miriște, adecă pe acolo pe unde în anul trecut a fost sămănată *pâne de vară*; totuș pe alocuri, popușoii se samănă într'aceeaș bucată mai mulți ani dearândul.

Arătura sau *ogoritul* pentru popușoi se face obișnuit primăvara; prin unele părți se face și *toamna* (3). În Moldova o astfel de arătură făcută toamna se numește *întorsătură*, dela verb. *a întoarce*.

Prin Oltenia și Țara-Românească, popușoii nu se samănă prin asvârlire, ci se *pun*, și vremea sau lucrarea aceasta se numește *pusul*, *punerea* sau *puitura* (4) porumbului.

În aceste părți, după arat, brazdele nu se grăpează, ci se lasă așa cum sunt; apoi, din trei în trei brazde, între brazda a doua și a treia, se face *cuib* cu călcâiul și în acest cuib se pun câte șase-șapte boabe de porumb din sac. Cuiburile se fac de către *puitor*, din mers, la fiecare doi pași, tot cu călcâiul piciorului drept. În loc

(1) E. N. Voronca, *op. cit.*, p. 179.

(2) P. Papahagi, *Megleno-Românii*, I, p. 25.

(3) Ic. I. Mălăescu, *Monogr. com. Mălăești*, p. 35.

(4) C. R-Codin, *O samă de cuvinte*, p. 63. — Iată cântecul *pusului la (de) cucuruz*. I. I. Ciuncanu, *Doine și alte cântece*, Craiova 1911, p. 42:

Cucuruz, cucuruz,
 Cine[-al] focului te-a rus?
 Cin'te-a pus și sămanat,
 Mâna lui să-i fi secat.
 Și iar verde mărgărit,
 Nici astăzi n'ai răsărit.
 Răsai. cucuruz. si cresti.

Până sunt fetele mici
 Și flăcâii tot voinici.
 Cucuruz cu foaia verde,
 Puica mea nu se mai vede.
 Puică, tu ai să te pierzi,
 Și lumea n'ai s'o mai vezi!

de călcăiu, cuibul se mai face câteodată și cu *parul* sau *cotonoaga* (1).

Se întâmplă însă ca boabele puse să nu răsără toate; în această împrejurare se face a doua puitură prin locurile sterpe și care se numește *cârpit* sau *cârpeală*. Cârpitul se face cu sapa, căci pământul întărindu-se, călcăiul nu mai poate face cuib, și se urmează numai pe acolo pe unde boabele n'au răsărit. Când dintr'un cuib n'au răsărit decât două boabe, sau numai unul singur, cele pierite se înlocuiesc cu altele, puse tot cu sapa, și în apropierea vechiului cuib.

Prin jud. Dorohoiu, aceste borte se fac cu *țurușul* (2).

Prin părțile de deal și de munte, precum și pe la șes, prin grădini și viile tinere, micile petice de pământ adesea nu se mai ară, ci se sapă cu sapa, sămănatul făcându-se ori pe dedesupt, pe *piele*, pe locul nelucrat, ori pe deasupra prășiturii, pe pământul negru.

Pricina pentru care câte odată grăunțele nu răsar, iese din calitatea grăunțelor cari nu trebuiesc să fie seci, uscate de crude sau sfărâmate la bătutul popușoilor, cu ciomagul ori îmblătiul. Alteori însă aceste grăunțe sunt mâncate de ciori cari le ciugulesc de pe pământ înainte de a le veni rândul să fie acoperite de brazde, sau sunt scoase chiar din aratură, când sămănatul s'a făcut pe deasupra brazdelor. De aceea, la 22 Fevruarie, când cade *Sânt-Toader*, pentru ca ciorile să nu scoată porumbul, se obișnuiește prin unele părți ca gospodiniile să se scoale disdediminează, Marți, — *Marția ciorilor*, care vine în preajma lui Sânt-Toader, să-și iea furca în brâu și sa toarcă cu ochii închiși un fir; după acesta să-l înnoade cu mâinile la spate și tot cu ochii închiși, zicând această vrajă: «Nod gura ciorilor, a *garoilor*, a *suițelor* și a toate lighioanele cari scot porumbul». Ieau apoi firul înnodat și tot cu ochi închiși îl leagă de fiarele coșului, unde îl lasă până când se sfârșește pusul porumbului. Când sămănatul s'a isprăvit, firul se iea dela coș și se leagă la coarnele plugului; în anul următor se ară cu dânsul la plug, unde se ține până se isprăvește aratul, când se scoate și se aruncă (3). De bună seamă că în acest timp la coș a stat vrăjit alt fir înnodat.

2. Mai întodeauna, odată cu sămănatul popușoilor, printre grăunțele de sămânță se amesteca și *sămânță de cânepă* din care vor răsări firele ce se vor face *hlandani*, *sămânță de bostan*, *sămânță*

(1) După cele văzute în satele de șes din Jud. Muscel. — Damé, *op. cit.*, p. 16.

(2) După cele văzute în Hânțești.

(3) *Revista «Tinerimea română»* IV, 1—2, p. 94.

de pepene sau boabe de fasole, cari toate vor crește împreună cu popușoi și cari se vor culege fiecare la vremea potrivită.

3. De aratul și samănatul popușoilor se leagă o seamă de datine și credințe. Astfel:

Ca să crească popușoi buni, *ciucalăii* de pe cari se ieau grăunțele, se asvârle în drum, cu credința că se vor face atât de mulți, câți drumeți vor trece pe acolo; alți gospodari îi dau pe ape și nici cu un chip nu-i pun pe foc (1).

Când se pune porumbul în pământ, *cocenii* cu frunzele dela legătură se aruncă în baltă, într'o gărlă sau *gropan* cu apă, ca bielșugul popușoilor să ieasă cum iese apa din pământ (2).

Aratul se începe când sunt mulți *cărăbuși* (3) păroși pe picioare. Trăgând seama la acești cărăbuși, dacă se va vedeă că picioarele de dinapoi sunt mai păroase decât celelalte, se crede că popușoi sămănați mai târziu, *popușoi târzi*, vor rodi mai bine decât ceilalți; dacă picioarele mijlocii vor fi mai păroase, se zice că popușoi mijlocii vor fi mai buni: dacă vor fi astfel cele de dinainte, se crede că *popușoi din frunte* sau *cei de vreme* vor fi mai rodoși (4).

Aratul începe de obicei pe la Buna-Vestire și ține până pe la *Arminden* (5) sau *Ispas* (6). Se ară și se samăna în toate zilele afară de Marți, pe alocuri, căci «Marțea este cu pieze rele» (7). Tot astfel prin unele părți nu se samăna în acea zi din săptămână în care a căzut Buna-Vestire în acel an, ca să nu iasă popușoi slabi (8).

Popușoi s'ar putea sămăna cât de târziu, dacă s'ar putea ști că toamna va fi lungă și bruma n'ar cădea curând. Un semn despre aceasta ar fi înghețul pământului în spre *Patruzeci-de-Sfinți*.

Popușoi sămănați de vreme vor fi buni dacă în ziua de Buna-Vestire soarele se va arăta dimineața; dacă se va arăta pe la amiază

(1) Dat. și cred. Rom. din Nemțișor, Vânătorii Neamțului, jud. Neamț, comunic. de d-l Al. Moisei.

(2) Dat. și cred. Rom. din Cațanele, jud. Dolj, comunic. de dl. Șt. St. Tuțescu.

(3) *Melolontha vulgaris*, Fabr.

(4) Marian, *Insectele*, p. 22—3.

(5) I. A. Zanne, *Proverbe*, IX, p. 270: «Dacă nu se seamăna cucuruzul până la Arminden, poți să bagi mestecăul mămăligii în foc!»

(6) Marian, *Sărbătorile*, II, p. 37.

(7) R. Codin și Mihalache, *op. cit.*, pag. 108.

(8) Marian, *Sărbătorile*, II, p. 224.

buni vor fi popușoi mijlocii; dacă se va arăta către seară, vor rodi bine popușoi sămnați târziu (1).

4. După sfârșitul aratului și sămănatului de popușoi, se mai sămână numai *mohorul*, — popușoi deși, — cari nu se vor lucra, ci se vor lăsa să-i năpădească mohorul. Când acestui nutreț sau *cositură* îi va veni vremea să se cosească, va fi cosit.

În Ardeal, acest mohor se numește *ciolomad* sau *cucuruz de boi* (2).

CAPITOLUL III.

Borunitul.

1. Popușoi răsărind, își arată întâia frunză când se zice că sunt «ca urechea șoarecelui», după care urmează a doua, a treia și celelalte frunze.

2. De obicei, când popușoi au crescut cam de-o «palmă proastă» (3), se *borunesc* sau *boronesc* cu *boruna* de fier sau de lemn. Prin părțile pe unde această unealtă se numește *grapă*, operațiunea se numește *grăpat* sau *grăpare*.

Prin grăpare, o sumă de buruieni rădăcinoase precum ar fi *hòlbura* (4), chirul (5), mohorul și mai ales *cel lat* (6) și *iarba grasă*, dar și *lupoanca*, *ridichioara* (*rapița sălbatecă*, *muștarul*), *părul porcului*, *visdeiul* (*ghisdeiul*), *ulerul* (*costreia*), *loboda albă și roșie*, *răcoina*, *mesteca*, *cicoarea*, *pălămida*, *cucubeșica*, *știrița*, *zerna* (*zârna*) ș. a., se desrădăcinează prin dinții borunei și se scot.

Mai presus de aceasta stă însă faptul că prin sgâriare, sau scrijălare, pământul întărit, *bătut*, *bătătorit*, *bătucit* sau *duplit* de ploi, se înfoiază și se aierisește.

Borunitul se face înaintea întâiului prășit. Când plugarul are mulți popușoi de prășit și nu-i poate *dovedi* din muncă, îi boronește și a doua oară, înainte cu o săptămână de rândul prășitului.

Se înțelege, nu se boronesc decât popușoi sămnați prin svârfire, nu și cei sămnați în rânduri.

(1) Marian, *Sărbătorile*, p. 223.

(2) Viciu, *op. cit.*, p. 88.

(3) 20 cm.

(4) *Cămașa lui Dumnezeu*, *hòlbora*, *poala Maicii Domnului*, *poala rânduniceii*, *rochița rânduniceii* (*Convolvulus arvensis* L.).

(5) Pir (*Triticum repens*, L. = *Agropyrum repens*, P. Beauv.)

(6) Vezi Z. Panțu, *Plantele*, p. 175.

CAPITOLUL IV.

Prășitul.

1. Indată după borunit, muncitorii ies la *prășit*, care se mai numește și *săpat* (1), *prășilă* (2), *sapă* (3), *copoit* (4), *târșit* (5), *târșenit*, *troșenit* sau *bruftuit*; verbele respective sunt: *a prăși*, *săpa* (*da cu sapa*), *copoi*, *târși*, *troșeni* și *bruftul*, iar ceea ce rezultă se numește: *prășitură*, *prașă*, *săpare*, *săpătură*, *târșenire*, *troșenire* (6) sau *bruftuială*.

În deobște întâiul prășit se numește *prășitul dintâi*, *sapa dintâi* sau *prășila dintâi*.

2. Prin prășire se face la rădăcina firului de popușoiu un *mușiroiu*, *moșiroiu*, *mușinoiu*, *moșinoiu* sau *cuib*, adică o mică adunătură de țărână, care, pe de o parte îi adăposteste rădăcina fragedă de arșița soarelui, iar pe de alta îi înlesnește o înradăcinare mai temeinică, având unde să crească și să se desvolte firele de rădăcină adventivă, numite *mustăfi*. Afară de acestea, prin facerea mușiroaielelor se fac niște adâncături între dânsele, pe unde apa de ploaie poate să pătrundă mai ușor la rădăcinile firelor.

Tot prin prășit popușoi se răresc: o parte dintre fire se taie și se lasă numai acele ce sunt frumoase și la o depărtare potrivită, în mărime mijlocie cam de un pas, ca să se poată desvoltă fără supărare.

La un mușiroiu se lasă numai un fir de popușoiu și numai prea rareori câte două, când însă acestea se află într'o *răritură*, poieniță.

Tot prin prășit se taie toate buruienile, cari crescând ar *înăduși* popușoi și i-ar face să se îngălbenească.

Pământul se frământă în întregime, până aproape de rădăcina firului, care adesea, ne mai având în ce să se sprijine, cade. În acest caz, prășitorul îl ridică în picioare într'un chip meșteșugit prin aruncarea țărâniei cu sapa, prin ridicarea cu degetele picioarelor

(1) 125 *chiuituri*, Gherla 1904, p. 4.

(2) Culegere din Românești, jud. Iași, și Vălenii-de-Munte, jud. Prahova.

(3) Goleștii-Badii, jud. Muscel.

(4) Culegere din Dolj.

(5) Șt. St. Tuțescu, *Tania ăluia*, p. 110.

(6) *Vieața agricolă*, I, p. 90.

sau apucându-l cu o mână, iar cu cealaltă trăgând pământul cu sapa la rădacină.

După felul popușoilor, după tăria pământului și după obiceiul locului, unii gospodari lasă popușoii mai *rari*, alții mai *deși* și-i o adevărată fală pentru acei ce știu să-i potrivească.

Dacă sunt pêtece pe unde graunțele asvârlite n'au răsărit, ele se lasă așa, căci popușoii nu se pot *răsădi* sau mută, deoarece se *pălesc* îndată și *pier*, uscându-se. Numai când prășitul se face *pe moale*, adecă pe vreme ploioasă, se pot mută, luându-i pe dedesupt, cu sapa, rădăcina neatinsă în pământ mult, și punându-i în locurile goale sau *pleșuve*.

Astfel se face prășitul dintâiu al bucăților cu păpușoi, cari au fost sămănate prin asvârlire.

3. Prin părțile pe unde popușoii se seamănă rânduri-rânduri, pe brazde, la sapa întâia se prășește *ristavul*, locul dintre două rânduri de popușoi, care are lățimea a trei brazde, iar firele din cuib, în caz când au răsărit toate, se răresc prin tăiere și nu prin smulgere, ca să nu se smintească și celelalte. În cuib se lasă numai câte patru sau cinci fire, împrejurul cărora se face *cuib*, adecă mușiroiu.

4. Prășitul sau săpatul acesta se face cu *sapa*.

Sapa se alcătuește din două părți: *sapa* propriu zisă (fig. 40) care are: 1, *leafa* sau *fierul*; 2, *tăiușul* sau *gura*; 3, *colțurile*; 4, *urechea* cu 5, *muchea* și 6, *gâtul*.

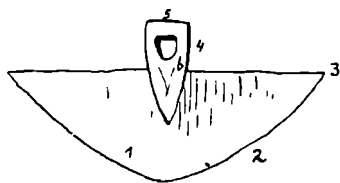

Fig. 40.

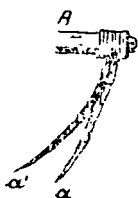

Fig. 41.

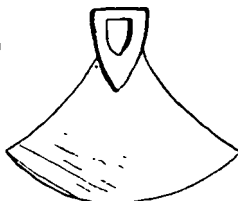

Fig. 42.

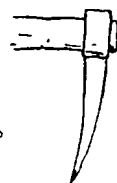

Fig. 43.

A doua parte este *coada* sau *dârjala* care este de lemn drept și neted, ca să nu *bată* la palmă, adecă să nu facă prășitorului *beșici* sau *bătături* pe la rădăcinile degetelor sau pe la mijlocul și încheieturile lor.

Coadă se întărește în urechea sapei prin ajutorul unei *pene* de lemn, sau unui *piron* sau cuiu de fier.

De obicei sunt două feluri de sapa: unele mai înguste (fig. 42—3),

numite și *sape de săpat* și altele mai late (fig. 40—1) numite și *sape de prășit*.

La sapele de săpat, unghiul pe care îl formează leafa cu coada este aproape drept (90° ; fig. 43), pe când la cele de prășit, acest unghi este mai mic. Cu cele dintâi, tăierea în pământ se face aproape vertical, pe când cu cele de al doilea tăietura este mai oblică.

Săpatul se face tăind pământul *sapă* (1) *cu sapă*, adică bucată cu bucată, pe când prășitul constă din lovirea pământului cu tăișul sapei și din *tragerea pământului* până la mușuroiul popușoiului.

Aceasta este cu puțință, căci tăietura pământului ce se trage, nu are o adâncime mare față de tăietura sapei de săpat.

Inchipuindu-ne un mal de pământ, avem în fig. 44 și 45 porțiunile 1, 2, cari arată cât taie atât la săpat (fig. 44) cât și la prășit (fig. 45) cu sapa, observându-se bine atât lungimea lozbei sau bucății de pământ cât și adâncimea ei.

Din cele arătate până aici se poate prin urmare înțelege ușor că prășitul se face cu atât mai ușor, cu cât pământul va fi mai înfoiat,

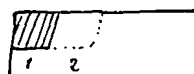

Fig. 44.



Fig. 45.

mai mrănișos (țărinos), «cu cât se va prăși mai bine». Când pământul va fi mai tare, prășitul se va face mai greu.

După tăria pământului, se dă lefei sapei, față de coadă, o înclinare mai mare sau mai mică, adică se va da sapa «mai la săpat» fig. 41 *a* sau «mai la prășit» (fig. 41 *a'*) (2). Potrivirea aceasta se face cu cio-canul, îndoind sapa dela gât.

Sapele se *bat* și se *ascut*, după cum vom vedea când va fi vorba de *coase*.

5. La o casă de plugar sunt de obicei atâtea sape câți muncitori sunt, înțelegându-se astăzi, în aceste vremuri grele, prin muncitori chiar și copiii dela opt ani în sus. Dacă acesta poate să țină în

(1) De unde și înțelesul cuvântului *sapă*: o lozbă sau brazdă de pământ, care se taie sau se desprinde dintr'o singură tăietură a sapei.

(2) Despre aplicarea acestui procedeu la... nasul copiilor, în joacele lor, vezi T. Pamfile, *Jocuri de copii*, I, p. 51.

spinare pe un altul mai mare decât dânsul, care i se aruncă în *cârcă* fără de veste, se crede că este «bun de pus la sapă», «ca să plătească și el cea mămăligă!»

Sapa se cumpără din târg; mai înainte se făcea de meșterii satelor. Este mai mare și prin urmare mai grea, după puterea omului.

Din sape vechi, stricate, se fac diferite unelte, — cosoare, cuțite, topoare, — sau slujesc la *pânzuirea plugului*.

Pe ouăle de Paști chipul sapei nu lipsește; desemnul are forma din fig. 46. (fondul roșu iar liniile și punctele albe) (1).

6. *Prășitul de-al doilea*, care câte odată împrumută și unele numiri ale celui dintâiu, se mai chiamă și *prașila a doua*, *sapa a doua*, *mușiroitul*, *mușoroitul*, *țărnuitul* (2), *ogoritul* (3), *îngropatul* (4) sau *copăitul* (5), se face cu scopul de a tăia buruienile cari au crescut și a mări mușuroiul dela rădăcina firului de popușoiu.

Dacă la prășitul dintâiu s'a răscolit pământul până la rădăcina firului, la prășitul de-al doilea, vechiul moșinoiu nu se strică, ci peste dânsul se adaugă țărână proaspătă.

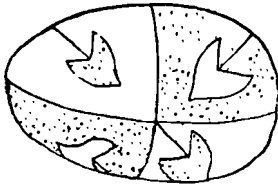

Fig. 46.

Cu acest prilej, dacă popușoii se găsesc lăsați prea deși dela prășitul dintâiu, acum se mai *răresc*, adică se mai taie pe unde se socotește că-s prea aproape unii de alții.

Prășitul de-al doilea se face la trei-patru săptămâni după prășitul întâiu; în orice chip, munca se cumpănește astfel ca să se isprăvească cel mai târziu când este aproape să înceapă seceratul.

Când nu este vreme în de ajuns, când plugarul are prea mulți popușoi sămănați și când în aceste împrejurări popușoii nu sunt *buruienosi*, prășitul de-al doilea nu se mai face.

Tot astfel, câte odată și foarte rar numai, când este răgaz, se face și prășitul de-al treilea; aceasta se întâmplă când seceratul întârzie.

Atât la prășitul dintâiu cât și la cel de-al doilea, când lucrul nu se face la vremea cuvenită, se zice că *popușoii au fost scăpați*,

(1) Maria Panaitescu, *op. cit.*, după originalul din Balotești-Ilfov.

(2) Culegere din Hântești, jud. Dorohoiu.

(3) Culegere din Vălenii-de-Munte, jud. Prahova.

(4) Ic. Mălăescu, *Monogr. cit.*, p. 36.

(5) *Vieața agricolă*, I, p. 87.

sau au fost scăpați în burueni, referindu-se mai ales la întâiul prășit. Când această primejdie se apropie, se zice că «popușoii încep să dea ochii peste cap».

7. Prin părțile pe unde popușoii se samănă în rânduri, la două sau trei săptămâni după prășitul dintâu, se face *rărișatul* (1) sau *rălișatul* (2), cu *rărișta* sau *rălișta*. Prin rărișare se face pe *ristavuri* un

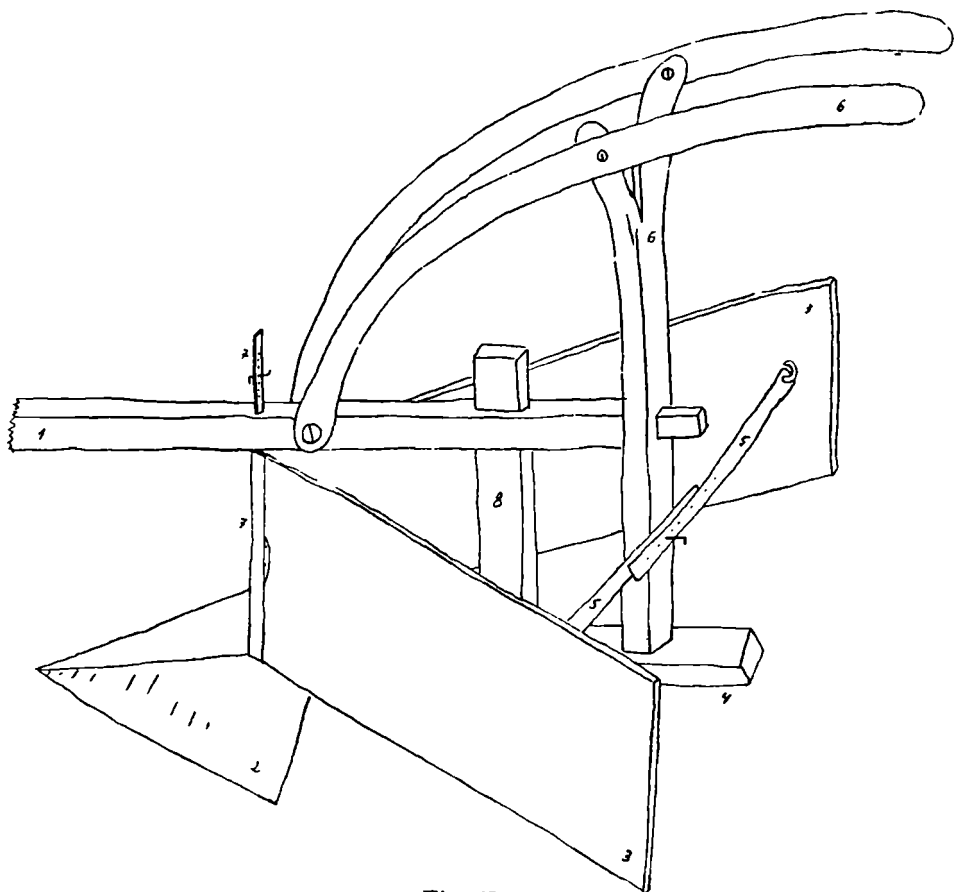

Fig. 47.

șanș, răsturnându-se pământul cu cele două cormane ale uneltei, în dreapta și în stânga și înălțându-l pe lângă cuiburi.

Boii merg pe *ristavurile* lăturașe.

(1) Culegere din părțile de șes ale județului Muscel.

(2) Candrea, Densușianu, Speranță, *Graiul nostru*, I, p. 77, pentru jud.-Dolj.

Rarița (fig. 47) are următoarele părți: 1, *grindeiul*; 2, *fierul*, un diedru cu un unghi aproape de 175° ; 3, *cormène*, sing. *cormană*, de lemn; 4, *plazul* care merge pe pământ; 5, *verigile* sau *arcurile* de fier cari sunt legate de cormène prin inele de fier, slujind la apropierea sau îndepărtarea lor de plaz, căci acestea se învârtesc, prin balamale, într'o *îmbucătură* de fier ce le îmbracă pe amândoua; 6, *coarnele*; cornul, la unele rarițe, este înțepenit în plaz și în grindeiu, sfârșindu-se sus de-a dreptul prin două coarne, pe când la altele coarnele sunt legate de grindeiu și se razemă pe cornul propriu zis; 7, *îmbucătura* de fier a cormenilor, care strabate grindeiul sub formă de limbă găurită. Dacă cuibul îmbucurăturii, care se mai numește și *îmbrăcătură*, ar fi jos, ridicând boii, prin jug, grindeiul în sus, ridică și fierul și brazda nu se taie adâncă; mutând cuiul mai sus, la ridicarea grindeiului, fierul rămâne jos și brazda se croește adâncă; 8, *bârța*.

Rarița nu poate fi trasă de boi înjuțați la jugul obișnuit, căci ei trebuie să meargă departe unul de altul, pe câte un ristav vecin celui ce-i împărțit de rarița. De aceea se obișnuște un alt soi de jug mai mare, care se compune (fig. 48) din: 1, *ceafa* care are cinci găuri pentru resteie, bulfeie și cuiul japiței și alte găuri pentru a mută răsteiele și bulfeiele mai aproape sau mai departe, potrivit

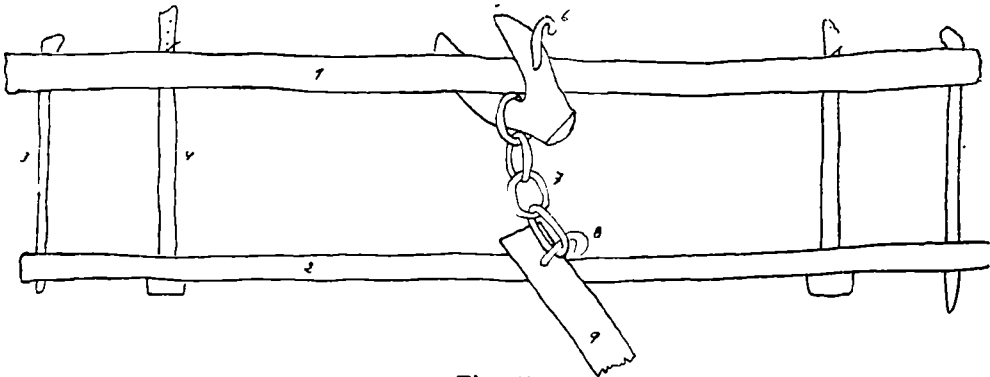

Fig. 48.

cu chipul acesta ca boii să meargă drept pe ristavuri; 2, *poliță*; 3, *resteie*; 4, *bulfeie*; 5, *japița de lemn*; 6, *cuiul japiței*; 7, *chișărul* de fier sau lanț; 8, *cuiul grindeiului* în formă de cârlig, care trage veriga chișărului; 9, *grindeiul rariței* (1).

(1) Descripția și desenele rariței și jugului, după cele culese din șesul jud. Mușcel.

Un alt soi de rariță (fig. 49) o dăm mai mult pentru curiozitate, căci se folosește aproape exclusiv la grădinarie. La dânsa se deosebește: 1, *plazul*; 2, *cormanele*; 3, *trupîța sau cùcura* și 4, *cornul*, care este adaus la cornul propriu zis 5 (1).

9. Dela rariță peste o săptămână, se face *sapa a doua*, adecă *mușiroitul* cu sapa sau facutul mușiroaielor. Daca însă dau zor alte munci, mușiroitul nu se mai face.

10. La prășit omul pleaca disdedimineată cu sapa pe umăr (2), de care atârna traista cu bucatele și bota cu apă. Tot odată cu dânsul îi pleacă și copii precum și nevasta, dacă nu cumvâ aceasta ră-

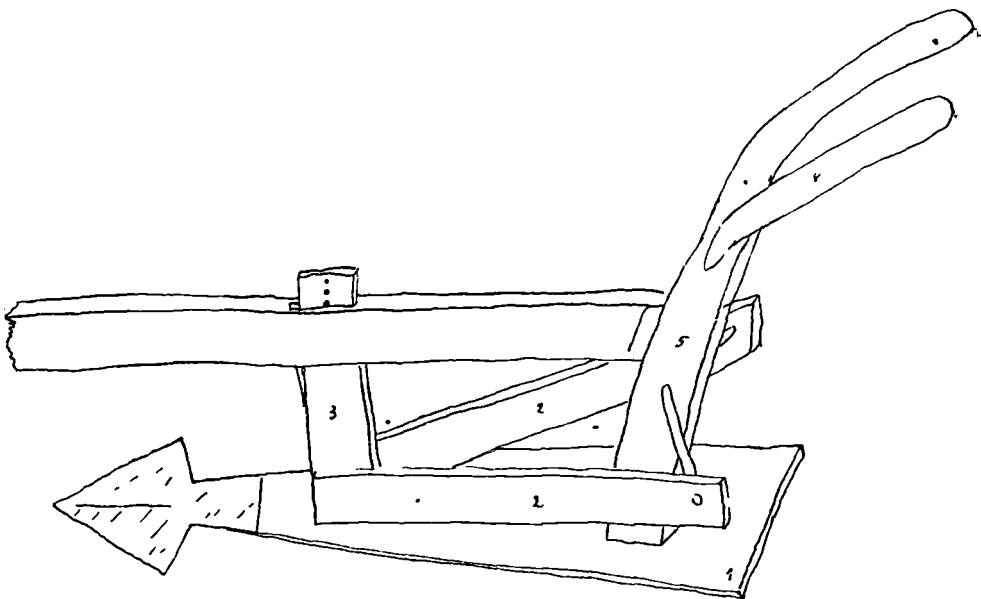

Fig. 49.

mâne acasă spre a pregăti mâncarea, mai ales când se întâmplă să aibă muncitori mulți pe bucată, «la loc» sau «la pogoane».

Prășitul începe dela un capăt al bucății; dacă locul este înclinat, munca pornește din vale spre deal.

Dacă bucata este îngustă și pe dânsa lucrează numai doi prășitori, unul se așează pe o *brazdă* (3) și celalalt pe cealaltă brazdă,

(1) Văzută în Zorleni-Tutova la d-l M. Lupescu.

(2) Despre cel «calic și fudui», se zice că «merge la bucată cu sapa învălită în basmă», sau «se duce la prășit sprijinindu-se în coada sapei ca'ntr'un băț».

(3) Iumătate de bucată.

Dacă bucata este prea lată, prășitorii se așează în curmeziș la intervale egale între dânșii. Obișnuit, acest interval nu trebuie să fie mai mare ca trei stânjani, spre a fi cu fața întotdeauna către partea neprășită și astfel a trage cu sapa dinainte înapoi și nu în lături, lucru care aduce oboseală mare, deoarece silește pe prășitor a se întoarce veșnic eu fața spre sapa; însemnează apoi a mută totdeauna picioarele și a *bătături* astfel prășitura cu prea multe urme. Fiind mai apropiați, afară de aceasta, prășitorii se pot *lua* sau *îndemna* la muncă vorbind, cântând și auzindu-se ușor între dânșii.

Când însă bucata de popușoi este prea lată și prășitorii sunt prea puțini, prășirea se face pe *postăți*. De pildă, într'o bucată lată de 20 de stânjani, prășitorii încep să prășească la o margine o lățime de 5 stânjini și după 30—40 de stânj. lungime, se întorc și ieau altă postață pe care o lasă după ce ajung în dreptul celei dintâiu; în urmă ieau pe a treia și apoi pe a patra. Acestea se numesc *postăți în lung* sau *postăți în lungul bucății*.

Când bucata este în lungul unei costișe prea înclinate, prășitul nu se poate face în lung, ci se ia câte o postață din hatul din jos și se prășește la deal până când se ajunge în hat, de unde vin din nou și *croesc* sau rup altă postață.

Postața se mai numește și *postate* sau *postată* (1).

Intr'o doină din Bârgău se cântă.

-- Măi bădiță, mult ești hăd,
Dar de mi-i fi rânduít,
Cum vom lucrà'ntr'un pământ?
— Vom luà *postata* lată,
Să nu venim la olaltă (2).

La prășit, un picior se ține înapoi, iar mâna din aceeaș parte cu acest picior apucă sapa mai de către coadă; cu cealaltă mână se apucă mai dinainte. După o trecere de vreme, această mână, care ostenește mai mult, se mută în locul celeilalte, schimbând în acelaș timp și piciorul. Schimbarea aceasta se face foarte repede, odată, cu care se scui pă și în palme, ca să se lipească mai bine de coada sapei. După mai multe schimbări de mâni muncitorul obosind, trebuie să înceteze pentru câtvă timp lucrul spre a se odihni. Odihna

(1) Ion Creangă, *op. cit.*, p. 437: 1—2 prăjini, bucată dintr'un ogor la prășit și secerat.— Marian, *Sărbătorile*, I, p. 27: o bucată de loc Ț cât cuprinde un șir de prășitori, când prășesc.

(2) I. P. Reteganul, *Chiuituri*, Gherla 1897, p. 124.

se face «în coada sapei», adică, își pune o palmă în coada sapei, pe capăt și pe aceasta mână se sprijinește subsioara celeilalte mâni.

Lenea celor cari prășesc se cunoaște după timpul cât stau răzămăți în coada sapei, iar luarea în răs a unor atari muncitori este aceasta: «Ce stai atâta ridicat? Vrei să ne poată mai bine număra megieșii?»

Dacă pământul este moale, lutul se prinde de sape și le umple, le *incarcă* și le face prin aceasta foarte grele. De aceea, din când în când, sapele se izbesc cu muchea de pământ ca să se descarce, se șterg cu picioarele, sau, doi prășitori alături își izbesc sapele muche în muche. Când sapele sunt *spălate*, adică atunci când prin muncă s'au făcut lucioase și când pământul este svântat, prășitul se face foarte lesne.

Cei cari sunt pe la mijlocul bucății au grijă să astupe brazda care s'a făcut cu plugul, când brăzdarea bucății s'a început dela haturi și când această brazdă n'a fost bine acoperită cu țărână la grăpat.

11. Toate lucrurile pe cari le au prășitorii cu dânșii: haine, bucate și vase cu apă, se pun la un loc pe mijlocul bucății sau pe unul din haturi și cu un cuvânt se numesc *bulendre*.

Când aceste bulendre rămân prea în urmă, când lângă dânsele se mai află și copii mici, aceste bulendre se *mută* înaintea prășitorilor la o depărtare deopotrivă cu cea dela care au fost mutate.

Aceste depărtări, referindu-se la cele spuse mai sus, se numesc *postăți* și slujesc ca un fel de unități de măsură. O pildă: «Până la prânzișor am prășit, în pieptul dealului, de-abia două postăți; cum am scăpat la *așezătură*, am mers ca glonțul: de opt ori am mutat bulendrele până seara».

Când se mută bulendrele, mamele cari au copii «de țăță», «le dau țăță» și dacă vremea e călduroasă, li se face umbră, legând câte doi sau mai mulți popușoi de frunze, — mai ales la prășitul de-al doilea —, și întinzând peste dânșii o broboadă ori o haină.

Bota, ulciorul sau cofa cu apă se pun deasemenea la umbră sau chiar se îngroapă în pământ mai mult de jumătate, ca să stea apa rece.

Mutatul bulendrelor se face de către copii, mai ales când acești copii «mai mult pământ bat [prin ostenire deasă și prin mutare de picioare], decât cât ar prăși».

12. *Prânzurile, conacele sau conacurile* pentru mâncare sunt obișnuit acele pe cari le-am văzut și la plugărie, cu deosebire ca acun muncitorii

dorm sau «trag câte un puiu de somn» și la *prânzul cel mare* (1), numit și *ojină* sau *ojândă*.

Atât la prășit cât și la alte munci pe bucăți, se crede că nu-i bine ca omul să se culce pe *hat* sau *hotar*, la ameazi sau în de obște niciodată, căci hatul este locul dracului, Sf. Ilie, care veșnic caută să trăsnească pe diavol, se poate întâmpla să trăsnească pe cel care se află pe hat (2).

Prin jud. Dolj, înainte de a pleca la muncă, *de cu dimineață*, oamenii *îmbucă* numai *pâne goală* sau cu brânza, ținând-o în mână. Alți gospodari mânâncă chiar bine, «să se vadă scapați de-o grijă», pe întuneric chiar. E bun, firește, puiul fript și făcut *moare*, — fript, rupt și pus într'o strachină cu apă căldică și sărat apoi. «La loc», la câmp, mânâncă pe la 9 și jum. pentru *de prânz*, întinzând bucatele pe o *mesală*, — față de masă. Găsind pe cineva la masă, se zice «prânz bun», sau «masă bună la oameni».

Pe la ora 1—2 după amiază, când e soarele «cruce burții», se mânâncă *de naniaz* și apoi se odihnește la umbră, sculându-se pe la ora 3 când e *chindioara*.

Pe la ora 4, când e *chindia mare*, «se mai iea câte o coajă de pâne în gură, goală, mai ales de cei ce se duc mai des la caruță, după apă». Ba unii mânâncă de chindie (3).

(1) În privința odihnei dela prânzuri, iată ce ne spune o jâtie care se aude prin multe părți:

«Se zice că un om având mai mulți prășitori tocmii cu ziua, lucră într'o bucată în al cărui capat erau sămânate numai fasole.

De amiază, după ce-și ospătă oamenii, când aceștia voră «să pună o leacă și dâșii capul jos», stăpânul le spuse:

— Cât om mai *răsuflă* un pic, oameni buni, haide să prășim și fasolele, că pe urmă ne-om întoarce din nou la popușoiu».

(2) Cred. Rom. din Jud. Botoșani, comunic. de d-l V. Moisiu.

(3) Dat. Rom. din com. Boureni-Dolj, comunic. de d-l N. I. Dumitrașcu: «Prin părțile noastre, femeile n'aduc *în cap, pe cap, în baniță* mâncarea la câmp, după cum am văzut în jud. Vâlcea și Gorj, sau partea de mijloc și de nord a jud. Dolj, părți deluroase, — pentru prânz și naniaz *când rămân și ele la muncă*. Și nici țuică... Mâncarea o ieau dimineața când pleacă.

La câmp, mâncarea se duce și se păstrează în traistă sau *disagi*, — în cari se pune și *legumea*,—și care apoi se pune în lada căruței ori într'un colț al căruței, sub căruță, lângă roată, la umbră; iar când au câni cu narav, sau au vecinii, ca să nu rămâie fără de ea, o leagă în vârful proțapului, pe care apoi îl ridică în sus, unde n'au să mai ajungă; sau dacă este vreun pom, o pun în pom.

Legumele lichide le duc în oale acoperite; *moarea* în străchini mai ales, care se ține pe mâni, în căruță, pe drum, sau se face «la loc».

Tot cam aceste datine se observe și prin jud. Vâlcea. Gustarea de dimineața se numește *fluștiuc* (germ. Frühstück), iar timpul dintre un prânz și altul se numește *conac*. Ziua are deci trei conace (1).

Prin jud. Teleorman întâlnim *prânzul mic* sau *conacul întâu* la 9³⁰—10 ore, *prânzul mare*, *conacul al doilea* sau *nămiaza*, pe la 2³⁰—3 când e soarele la *chindie* și *cina* de seara pe la 8, 9, 10 ba și 11 ore seara (2).

Prin jud. Muscel, înainte de a plecà muncitorii la prășit, se închină ca să aibă spor.

13. Seara, la întoarcere, copiii adună buruieni și popușoi taiati, le fac maldări sau snopi ori își umplu traistele și le aduc acasă spre a le da ca hrana la porci, miei sau capre, dacă nu cumvâ acestea din urmă au fost luate la bucăți și priponite în capete cu pripoane.

Trecând pe la fântâni, bărbații umplu boțile cu apă, ca să aibă cu ce să pregătească gospodinele mâncarea pentru seară.

Când se pregătește mâncarea, bărbații mai îngrijesc de câte ceva prin ogradă, adapă vitele, fac alte treburi sau stau *tolăniți* pe prispă.

Când masa este gata, într'amurg, și noaptea-i senină, mănâncă toată *casa* «ce-a dat Dumnezeu», pe prispă, la lumina lunii și apoi se culcă. Cu toții dorm «*butuc*», căci mai întotdeauna «cad ruți», vorba :

Ostenit și plin de apă,
Cum e omul dela sapă,

ca a doua zi să se scoale iarăș disdedimineață. În fruntea tuturor însă, «deschide ochii» gospodina ca să facă bucatele, să îngrijească de cloște ș. a., ca la luminatul de ziuă «să-și ia traista'n șold, și la muncă!»

Prin părțile de șes ale Doljului, seara bărbații mai închid ochii până femeia pregătește mâncarea de seară sau de cină, iar după ce *cinează*, se culcă; femeia s'apucă de face *aluatul* de *decuseara* sau framântă pânea pentru a doua zi, până pe la 11—12, după care se culcă și ea. Pe la 2—2³⁰ însă se scoală ca să coacă pânea dospită «și să facă și de *legume* ca să n'o apuce ziua *cu cerga'n cap*, așa că în răsăritul soarelui să fie negreșit *în capul locului*» (3).

14. Gospodarii cari au mult de prășit își ieau oameni «cu ziua» dându-le bani și mâncare.

Câte odată se ajută între dânșii, prășind «azi la mine, mâni la

(1) Comunic. de d-l I. N. Popescu, com. Voicești.

(2) Comunic. de d-nii Drag. Popescu și M. Rădulescu, com. Bogdana.

(3) Comun. de d-l N. I. Dumitrașcu, com. Boureni.

tine», când se întâmplă ca popușoi unuia să nu fie tocmai buni de prășit.

Adesea când unii își isprăvesc bucata lor, înainte de *sfințitul* soarelui, și dau peste vreo rudenie sau vreun cunoscut de al lor, care «dă zor-nevoie» să-și isprăvească chiar și mai pe'noptate un capăt, se abat din drum și-i ajută ca să-l isprăvească și să nu-și piardă *leriul* și a doua zi, bătând drumul pentru un *prânzișor*, adecă pnntru un timp scurt, cu capatul ce nu l-ar fi putut isprăvi.

Aceasta este o facere de bine care se ține minte.

Se fac și clăci la prășit, dar mai ales se faceau înainte vreme, la slujbașii și preoții satului. Astăzi prin unele sate din jud. Vaslui (1) încă se mai obișnuesc. Flăcăii și fetele se adună într'o după-amează și începe lucrul, ascultând cântecele lăutarilor din urmă.

Seara *clăcașii* se duc de mănâncă pe la casele lor, iar după masă se adună la cel cu claca, unde lăutarii cântă tineretului ce va jucă până către ziuă. Gazda plătește lăutarii și câte odată chiar și cinstește pe flăcăi cu câte un «*rachiuaș* » sau un păhăruț de vin.

Tot astfel se făcea mai demult și prin unele sate din jud. Suceava, în după-amezile zilelor de sărbătorile. «Către seară, vreun ceas, prășitorii jucau, iar celor mai bătrâni li se da o *cinste*» (2).

15. Când este aproape să se isprăvească cea din urmă bucată, prin urmare în cea din urmă zi a prășitului de-al doilea, când au rămas numai câțiva popușoi de moșiroit, oamenii glumesc și îndeamnă :

— Haidem acum, băieți, să prindem repede iepurele !

16. De prășit se leagă o sumă de datine și credințe, din cari poņemim câteva :

Ca cinevă să aibă spor la prășit, trebuie să iea sapa în ziua de *Sf. Vasile* și să se facă a prăși prin omăt în trei locuri (3);

Oamenii nu trebuie să doarmă în zilele de *Paști*, căci altfel le plouă la prășit (4);

În ziua de *Gheorman* (12 Maiu) nu se sapă la porumb, căci se crede că porumbul săpat în această zi va fi bătut de piatră. Prin jud. Muscel se povestește chiar că un bogătaș din jud. Vlașca a scos în această zi vreo douăzeci de oameni la sapa porumbului. Spre

(1) Claca am văzut-o în Brodoc.

(2) M. Lupescu în *Calendarul revistei «Ion Creangă»* pe 1911, p. 164—5.

(3) Dat. și cred. Rom. din Nemțișor, jud. Neamț, comunic. de d-l Al. Moisei.

(4) E. N. Voronca, *op. cit.*, p. 346.

seară însă, s'a strânit o *hală* și a *făcut arie* tot ce săpase, iar el, ca să-și mai facă voie bună, ci-că a strigat :

— Pe el, Gheormane,
Că mai am șapte pogoane (1).

După ce se isprăvește prășitul, ca să rodească bine ogorul, unii se descing și-și scutură bine cămășile ori bat cu sapa în pământ, de atâtea ori de câte care de popușoi socotesc că vor face; ori, în sfârșit, bat sapele multe în multe și zic :

— Să se facă unul, două, trei... [care] (2) ;

În visuri, arătarea popușoilor verzi, cât și a celorlalte sămănături prevestește jale sau lacrimi după unii (3), sau voie bună după alții (4).

CAPITOLUL V.

Crescutul și coacerea.

Crescutul și coacerea popușoilor se va înțelege pe deplin dacă vom cunoaște terminologia unui fir de popușoiu, vorbind tot ceea ce știm despre fiecare în parte.

În fig. 50 avem :

A : firul de popușoiu la care deosebim (5) :

1 : *spicul*, *schicul*, *moșul* sau *chica*. Când popușoii fac spice, se zice că *dau spic*, *dau în spic* sau *înspică*. Câte odată, pe ramura din mijloc a acestui spic se fac grăunțe, dând naștere unui *cocoloș* (6) sau unei *babe*, care este semnul aceluia an *slotos*; unii socot acest semn drept o prevestire că și anul viitor va fi prielnic popușoilor (7). Prin Bucovina, îndată ce agricultorii văd «un asemenea spic, îl arată ca amintire : cum au fost popușoii de demult, având ciocălăul dela rădăcină până sus» (8).

Din acest spic și din întâia foaie de sub dânsul, copiii își fac o

(1) R.-Codin și Mihalache, *op. cit.*, p. 65.

(2) Dat. și cred. Rom. din Nemțșor, jud. Neamț, comunic. de dl. Al. Moisei.

(3) E. N. Voronca, *op. cit.*, p. 235.

(4) *Ibidem*, p. 236.

(5) Cu privire la terminologia *popușoiului* am primit prețioase notițe de la d-nii N. I. Dumitrașcu pentru jud. Dolj și I. N. Popescu și Gh. F. Ciușanu pentru jud. Vâlcea.

(6) Goleștii-Badii, jud. Muscel.

(7) Culegere din Hânțești, jud. Dorohoiu.

(8) E. N.-Voronca, *op. cit.*, p. 179.—Vezi povestirea celei dintâi brazde de pământ, dată de Dumnezeu lui Adam spre hrană.

jucarie care se numește *cruce de spic de popușoiu*, sau *crucea care cascade*. Ea se dobândește astfel: se taie spicul și frunza (fig. 51), retezându-l de desubtul unui nod, se spintecă apoi nodul și cu dânsul și capătul gros al spicului în lungime de două-trei degete, prin doua taieturi crucișe. În urmă, ținând cu o mână de spic și cu alta trăgând de frunză spre spic, partea lemnoasă a spicului se rupe rămânând *înținată* numai în pelița de deasupra; frunza alunecă. Ridicând de frunză în sus, spre cotor, totul se face la loc (1).



Fig. 50.

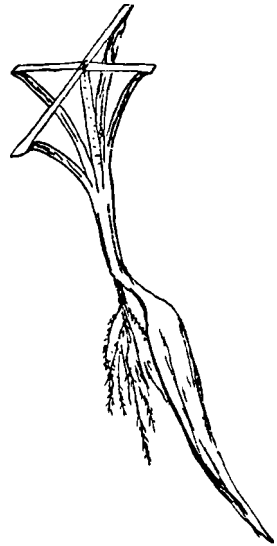

Fig. 51.

Prin unele părți se pare că este obiceiul ruperii spicului la porumb, lucru care se numește *mucurit*, dela verbul *a mucuri* (2).

2. *Frunza, foaia, floașca*, și pl. *glușile* (3). Partea din frunză care acopere *covragul* între două *noduri*, se numește *teacă*.

(1) T. Pamfile, *Jocuri de copii*, I, p. 65—6.

(2) *Vieața agricolă*, I, p. 88.

(3) *Viciu, op. cit.*, p. 43, 45.

La prășitul de al doilea, este obicei prin unele locuri ca să se rupă vârful frunzelor, cu credință că popușoii vor crește mai groși în fir (1). Dacă la răsărire frunzele sunt late și răsfrate, să crede că anul va fi prielnic popușoilor (2).

3. *Păpușa*, despre care vom vorbi îndată. Cele ce cresc aproape de rădăcină se numesc *legături* (3).

4. *Coceanul*, care se mai numește și *strujean*, *strujan*, *tujlean*, *tușlean*, *hluj*, *hlujan*, *hlujar*, *covrag*, *lujer*, *turjan*, *tuleiu*, *tuleu*, *tu-lauș* (4), *tulean*, *tuhlean*, *dudulean*, și pl. *hulugi*, *bălii*, *moto-loși*, *vègii* sau *jipi*. Pe alocuri i se mai zice și *paui de cucuruz* (5).

5. *Rădăcina* sau *mustățile*. Partea de rădăcină mai groasă se numește *fus*.

6. *Ghiarele*, *cepii*, *vițele* sau *ghițele* (6). Acestea *dau*, adecă cresc chiar deasupra moșiroiului de pământ, întinzându-se în jos și întrând apoi în pământ.

Dela nodul cel mai apropiat de pământ, adesea firul de popușoiu, în loc bun, în anii ploioși și la *rărime*, dă un fel de ramuri, cari câteodată fac și ele păpuși și spice și cari se numesc la sing. *susioară*, pl. *susiori* (*subsiori*), *còpil*, pl. *còpili*, pl. *copchileți*, pl. *ipuieti* (7), *copileți*, *frați*, *surori* sau *puice*, zicându-se că popușoiul *dă frați*, *susiori* ș. a., sau că *înfrățește*, *susioarește*, *ipuieste*, ș. a. (8).

(1) *Neamul românesc literar*, V, p. 567: «Bine, tată, buruienile le-ai tăiat [la *îngropatul* porumbului], ca să nu innăbușe porumbul, să nu-l iea apa, să-l lase să crească în liniște și să ne dea boabe multe și bune. Pământ îi îngrămădești la rădăcină ca să strângă apă pentru vremuri grele și sa-i ție rădăcina, dar porumbul [frații cei mărunți] de ce-l rupi și-i tai din frunză...?

.... Pentru ca să rămâie mai puține, să aibă mai multă putere și mult rod».

(2) Culegere din Hânțești, jud. Dorohoiu.

(3) Culegere din Vălenii-de-Munte, jud. Prahova.

(4) Comunic. de C. Atanasiu, Trusești-Botoșani.

(5) Numiri culșe din felurite localități, dar și din Damé, *op. cit.*, p. 63; Viciu, *op. cit.*, p. 17, 41, 51, 61, 86, 89; I. Creangă, *op. cit.*, p. 429; 1000 Doine, p. 286; Ionescu și Daniil, *Descântece din Romaniți*, Vol. II, p. 191; Marian, *Satire*, p. 375 și altele comunicate de d-l C. Mărgăritescu, pentru părți din Ardeal.

(6) Comunic. de d-l Al. Moisei, pentru jud. Neamț.

(7) C. Rădulescu-Codin, *O samă de cuvinte*, p. 21.

(8) Culegere din județul Neamț, comunic. de d-l Al. Moisei: «Când din *noduri*, pe lângă *gițe*, se ridică în sus niște frați, li se dă numele de *copchileți*. Fac și aceștia grăunțe, dar mai mici. Mai bine e să se rupă de tineri *copchileții*, spre a nu se face în grădină *hălăciugă* și cari să facă a se *huchi fasolele*».

Când popușoi au fost lăsați deși la prășit, acești *frați* se rup mai târziu, ca să nu înădușcă popușoi. Se rup adesea și la prășitul al doilea, când operația se chiamă *copilit* (1).

B. Păpușa sau *puica* se numește astfel până ce nu are *mătasă*. Când păpușa începe să se ivească, se zice că popușoiul *dă* sau *sloboade (lasă)* păpuși, ori că *leagă* sau *împăpușează* (2).

O păpușă desvoltată se numește *drugă, știulete, ștulete, știulet, popușoiu, porumb, cotolan* și are :

1. *Frunze, foi, pănuși*, sing. *pănușă, pănușe, penușe* (3), *pene, pâțiene și pecene* (4).

2. *Mătasă, mătăsică, mătășit, chică, peteală* sau *musteață* (5). Când aceasta apare, se zice că știuletele *leagă, mătăsește, dă mătăși* sau *mătăsuri* ori *leapădă* mătasă (6).

Când această mătasă se usucă, unele femei o strâng și o întrebuințează la umplutul perinelor, în locul penelor de pasăre.

3. *Frunze, pene*, sing. *pană*.

4. *Cotor, ciot, gniont, tulpină* sau *trunchiu*.

Din felul cum se înfașează știuletele îmbrăcat în pene, s'au născut în popor mai multe gâcitori, dintre cari scoțând pe unele, cari cuprind fonduri exprimate în forme indecente, pomenim numai pe acestea :

Este un om cam ciudat :

Vara 'n cojoace 'mbrăcat,
Și iarna gol, despuiat (7).

Iesă moșul din rogoz,
Mititel și *flotocos* (8).

C. Poartă numirile dela *B*, dar se mai chiamă și *cucuruz, drugălău* (9), *ciucalău* (10), sau *ciocălău* și are :

(1) V. Neam. rom. lit. cit.

(2) Comunic. de d-l I. Preutescu, pentru Băltășești, *Neamț*.

(3) Comunic. de d-l Al. Moisei, pentru unele sate din județul Neamț.

(4) Viciu, *op. cit.*, p. 51, 65, 66. — Damé, *op. cit.*, p. 63. Pr. Mălăescu, *Monogr. cit.*, p. 36. — Ion Creangă, *op. cit.*, p. 424.

(5) Comunic. de d-l Al. Moisei, pentru unele părți din jud. Neamț: «scăpăm la pâne nouă, că a început să le dea *mătășile* sau *mustefile*».

(6) Damé, *op. cit.*, p. 63. — Comunic. de d-l N. V. Hânțescu din Hânțești — Dorohoiu. — Alte culegeri.

(7) N. Păsculescu, *op. cit.*, p. 96.

(8) A. Gorovei, *Cimiliturile Românilor*, p. 276.

(9) C. R.-Codin, *O samă de cuvinte*, p. 28.

(10) *Șezătoarea*, V, p. 57.

1. Cu numirile de mai sus, purtând pe deasupra *grăunțele*, *boabele* sau sing. *buburezul* (1).

2. *Cotorul*, *ciompul*, *coada* sau *ciocanul*.

Un știulete cu grăunțe mari și rari, prin urmare unul *știrb*; unul cu vârful lat sau *îngemănat* din două știulețe, se numește *babă*; despre acesta se crede că este bun de sămânță.

Femeile, ca să-și râdă de cei ce-l botează «babă», îl numesc prin opunere: *uncheaș*!

Un știulete-mic și pipernicit prin Moldova de jos se numește *cucuruz*. Prin Oltenia i se zice *ghîjură* (2), pl. *ghîjuri*, *glodari* la pl. (3), *șistav*, *uștav* (4), *chîciură*, *codină* (5) și *babercă* (6).

Un știulete rotund, care e scurt și gros, se numește *glojdean* (7).

Știuleții cari sunt păroși, adică acei de pe firele cărora mătasea nu se desprinde ușor, se numesc *moșnegi* (8).

Un fir de popușoiu fără nici un știulete se numește *stărp*.

Când grăunțele încep să se ivească pe ciocan, se zice că porumbul *urzește* sau *îngurzește*, iar când la strivire între unghii dau un fel de lapte subțire, se zice că sunt în *punoiu*, în *linte* (9), în *gingie* (10) sau în *gingiat* (11).

Când mai târziu grăunțele sunt bune de *copt* (12), sau de *fript*, ori de *fiert*, se zice că sunt în *lapte*; despre știuleți se zice că au *boabe de lapte*.

Când grăunțele încep să se întărească astfel că nu se mai pot

(1) Frâncu-Candrea, *op. cit.*, p. 98.

(2) Comunic. de d-l N. I. Dumitrașcu pentru jud. Dolj.

(3) *Vieața agricolă*, I, p. 88: «babe, *gemeni*, *pui de porumb*».

(4) *Ibidem*, p. 89: «porumbul cu boabele mici sau nefecundate».

(5) Comunic. de d-l A. Moisei, Nemțșor-Neamț: *Codină* se zice știuleților răi=babe, știulete cu puține boabe.

(6) Comunic. de Păr. Fl. A. Drăghici, com. Principele Ferdinand, jud. Teleorman: Porumbul, știulete, cu bobul lipsă, necrescut la rândul lui.

(7) Idem.

(8) Voronca, *op. cit.*, p. 179. — Culegere din jud. Neamț, comunic. de d-l I. Preutescu.

(9) Damé, *op. cit.*, p. 62. — Viciu, *op. cit.*, p. 57.

(10) Culegere din Țepu, jud. Tecuciu.

(11) În această vreme, copiii mai ales, dar și oamenii bătrâni, caută *puicele* ca să vadă dacă au făcut sau nu boabe, desfăcând cu unghia foile dela vârful puicei, *sgâmșind* astfel porumbul.

(12) *Vieața agricolă*, I, p. 87: «*cocărit*, darea țaranului pentru a avea drept să iea porumb, să coacă».

rupe cu unghia, se zice că sunt *în ținte*, iar vremea aceasta se chiamă *înțintitul popușoilor*.

Capul ciocanului care este alb și n'are grăunțe se numește prin Oltenia *muc*.

Când știuleții sunt în lapte, încep să fie aduși acasă cu trăiștile, spre a fi copti pe lângă jăratec, după ce s'au curățit de foi; câteodată se pun în spuză, «cu foi cu tot», când grăunțele se coc fierbând în zeama lor. Coc mai ales copiii acasă și la păscutul vitelor pe câmp.

Fiertul se face în ceaune sau căldări de către gospodine. Când acestea fierb popușoiu pentru întâia dată, trebuie să dea câțiva știuleți de pomană, sau «*să împartă*», pentru sufletele răposaiilor. Unii presară sare peste popușoii fierți; alții spală cu apă pe cei copti și apoi îi sarează.

Pentru a aveă popușoiu pentru copt și fiert mai de timpuriu, mulți gospodari de pe la câmp îi seamănă și prin grădini; pe la munte, îi seamănă chiar pentru hrană, împreună cu bostanii, faso-
lele și altele. Acest desiş amestecat se numește *hălăciugă* (1).

CAPITOLUL VI.

Tăciunele.

Una din boalele popușoiului și cea care îi aduce cele mai mari pagube este *tăciunele*, care crește pe hluj, pe spic sau pe știulete.

Poporul crede că tăciunele care se formează pe partea de jos a hlujului este o urmare a faptului că la prășit a fost atins cu colțul sapei. Afară de aceasta, se mai crede că are și alte pricini :

Astfel în Bucovina se zice că tăciunele se face pentrucă unii oameni fumează când merg la sămănat, pentrucă se astupă focul în sobă după sămănat, pentrucă își fură cinevă din pâne, pentrucă pui cușma pe masă mai ales în zilele Crăciunului, pentrucă cei dintâi oameni cari-ți intră în casă în aceste zile se întâmplă a fi Țigani, pentrucă la sărbătorile cele mari de iarnă, — Crăciun, Sf. Vasile și Bobotează —, stângi focul sau tăciunii în vatră sau că nu-i lași să se prefacă singuri în cenușă, pentrucă la aceste sărbă-

(1) Din Neamț, comunic. de d-l Al. Moisei.

tori «dai cărbuni pe pământ» și în deobște pentrucă stângi cărbunile în apă(1).

Prin Moldova de sus se crede că tăciunele se face din pricină că după ce ai *desfacat* (luat grăunțele) de pe *seminceri* (știuleții frumoși lăsați pentru sămânță), nu i-ai asvârlit pe drum, ci i-ai pus pe foc(2).

Prin județul Tutova se zice că tăciunele popușoiului și al celorlalte grâne se face din cauză că plugarul a fost necurat sau nepriemnit la sămănat (3).

Pentru a feri, prin urmare, popușoiul de tăciune, trebuie să păzite cele spuse mai sus. Pe lângă acestea trebuie să se împrăștie pe drum cenușă de ciucalăi(4). În Bucovina cei dintâi ciucalăi nu se aruncă pe foc, ci se dau pe apă, «ca să rodească popușoi și sa nu facă tăciune», ca să «se facă roada frumoasă ca din apă» (5).

CAPITOLUL VII.

Dușmanii popușoiului.

1. *Paserile* aduc prea puține pagube popușoiului, scoțând *ciorile* și, pe semne că și *pițigoii*, deoarece se zice că :

Vrabia mălaiu visează,
Pițigoiiu popușoiu
Și calicul prasicul! (6).

2. *Viermii*, printre cari *căpușele*, îi rod rădăcinile.

3. *Câinii* îi strică de îndată ce știuleții se fac în lapte și până la cules. Impotriva lor, ca și a *bursucilor*, nu se poate apăra omul decât cu pușca. Mâncătura cânilor se cunoaște după *morsocarea* grăunțelor: «ici o gură, colo alta»; știuleții mâncați de bursuci se par a fi răzezați de pe la jumătate.

4. *Porcii* strică și dâșșii dacă poarta țarinii ori gardul țarinii este stricat. Este o vorbă: «trăește ca porcu'n popușoiu!»

(1) Voronca, *op. cit.*, p. 168—9; credințele acestea se referă îndeobște la orice tăciune al sămănăturilor.

(2) *Șezătoarea*, I, p. 191.

(3) Cred. Rom. din Zorleni, comunic. de d-l Const. Patriche.

(4) Ion Creangă, *op. cit.*, p. 421.

(5) E. N. Voronca, *op. cit.*, p. 167.

(6) *Ibidem*, p. 178.

4. *Șoarecii de câmp* și mai ales *chițoranii* strică îndeajuns (1). Despre aceștia însă agricultorii nu se prea plâng, căci se crede că ei nu apar decât în vremuri de sloată.

5. Despre *lăcuste* am pomenit în altă parte. Aici adaugem că prin jud. Muscel, în ziua de *Trifonul viermilor și al lăcustelor*, care se mai numește și *viermănăritul* (1 Fevruarie), oamenii dau din mână, adică de pomană, câte o strachină de mălaiu, ca să nu le mânânce lăcustele porumbul, ci să mânânce din mălaiul dat (2).

6. *Omul* este cel mai stricător. Copiii scociorăsc știuletele desfăcând penele ca să vadă dacă sunt buni de copt; unii fură dela alții pentru mâncarea lor și pentru vite, iar femeile «pururea harnice», mergând la câmp printre bucățile de popușoi cu furca 'n brâu, fac prin aceasta ca popușoii să se *sucească* (pron. pop. *a se ciuci*), să se *ciuciulească*, la frunze, pălindu-se de arșița soarelui, întocmai cum se răsuțește și firul furcii și al fusului.

(1) Damé, *op. cit.*, p. 64.

(2) R.-Codin și Mihalache, *Sărbătorile*, p. 22.

PARTEA V.
PÂNEA MĂRUNȚICĂ.

CAPITOLUL I.

Holdele.

1. Sămănăturile de *bucate* (1), *pâne mărunțică*, *pâne albă* (2), *pâne de vară* sau *mărunțiș* (3), după ce au răsărit, poartă numele de *holde* sau, după suprafețele de grâu sau orz, cari de obicei predomină, se mai numesc și *grâie* (4) sau *oarze*. Când după răsărire firele tinere încep să înfrățească, poporul zice că holdele «îmbracă bucata, țarina sau câmpul», adecă acoperă negrul pământului. Din faptul că nu toți oamenii seamănă acelaș fel de sămânță și în acelaș timp, țarina va lua înfățișarea unui covor nemărginit alcătuit din diferite petece, — bucăți, — cum foarte nimerit se rostește o gâcitoare :

De aici până la munte
Numai paturi așternute (5).

2. După câtva vreme dela răsărire, sămănăturile încep să *deie în noduri* («când holda este de o palmă de înaltă», «când se ascunde cristeiul ori prepelița într'însa»). Odată cu ele însă se desvoltă și

(1) Culegere din Goleștii-Badii, jud. Muscel.

(2) Moldova de jos.

(3) Jud. Râmnicu-Sărat.

(4) G. Madan, *Suspine*, p. 29. Intr'o doină din Basarabia :

Vin, măicuță, de mă vezi,
Cât is grâiele mai verzi...

Elena Sevastos, *Cântece moldovenești*, p. 10, tot într'o doină :

Vino, frate, de mă vezi,
Până sunt grâiele verzi...

(5) N. Păsculescu, *op. cit.*, p. 85.

o mulțime de buruieni sau *buruian* (1) printre cari însemnăm *neghina*, *măzăricea*, *rădichioara*, (*rapița-sălbatică* sau *muștarul*), *pălămida*, *volbura*, *rugul-de-mure*, *scăieții* (*scaii*, *osetul*), *rușinea-măței*, *orajnița*, *coada-mânzului*, *grânarița*, *mușețelul*, *barba-caprei*, *cicoarea* (2), *coada-vatii*, *curcubețica*, *chirul* (*pirul*), *târtanul* (*tarhonul*), *sacna* (*iarba*)-*calului*, *handra* (3) ș. a. (4).

Aceste buruieni, aproape întotdeauna crescând mai repede decât sămănăturile, *le înneacă*, *innădușă* sau *innăbușă*, și astfel le fac să piară în parte sau să rămână pipernicite. Afară de aceasta, buruienile aduc și alte pagube, unele înțepând mai târziu pe secerători, altele încurcând holdele prin împleticirea lor prin fire și făcându-le în chipul acesta să li se rupă spicele, ori în sfârșit prin samințele lor, cari se scutură la treier, strică curățenia (omogenitatea) grăunțelor treierate.

Asupra acestor buruieni, iată ce se povestește în Bucovina :

«Dumnezeu după ce a făcut pământul, a trimis sămănători să are și să samene. Le-a dat grâu, săcara, ovăz, în fine de toate samințurile cele bune. Dumnezeu a vrut ca grâul și toate pânile să fie curate-preacurate, să nu fie nici o buruiana într'însele, și le-a spus la sămănători :

— Voi dacă veți ară și samana, să nu cumva să vă culcați și să dormiți.

Dar ei n'au ascultat de ce le-a spus Dumnezeu și s'au culcat și au dormit. Atunci *Detună-l-ar* a venit și a aruncat prin sămanaturi semințuri de-ale lui : măzărice, neghină, oset. Când s'au trezit ei, vad că au răsărit printre grâu toate buruienile. S'apucă să le plivească, dar iată vine Dumnezeu :

— Ce-ați făcut, zice Dumnezeu ; așa-i că n'ați ascultat ce v'am spus și *Detuna-l-ar* a sămănat și buruienile lui ? Lăsați, nu mai pliviți, căci cu cele rele scoateți și pe cele bune ; lăsați de acum așa. Eu, zice Dumnezeu, de aceea v'am pus să nu dormiți, că am vrut să samăn, să crească pânile curate, pentru ca oamenii să fie curați, dar de-amu nu se mai poate să fie curați ; vor fi amestecați.

Și de aceea unii oameni sunt așa de buni ca grâul, iar alții au

(1) Culegere din Goleștii-Badii, Muscel.

(2) Damé, *op. cit.*, p. 55—6.

(3) Comunic. de d-l I. N. Popescu, Voicesti-Vâlcea : *handra*, un fel de iarbă ce crește prin grâu acățându-se de dânsul și încurcându-l.

(4) Culegere din jud. Tecuciu.

fire rea ca neghina, — că oamenii au răsărit din pamânt, odata cu grâul, când a sămănat Dumnezeu. Pe semne acei ce au sămănat, erau sfinți trimiși de Dumnezeu» (1).

Cu privire la *oset*, prin aceleași părți se povestesc următoarele:

«Dracul toate le-a făcut: și grâul și popușoiul, dar Dumnezeu le-a luat dela el.

— Apoi mie nu-mi lași nimica, Doamne?

— Lasa, să fie ovazul al tau, a zis Dumnezeu.

Dracul se duce și tot zice din gură «ovaz, ovaz», ca să nu uite.

— La ce i-ai dat, Doamne, ovăzul, zice Sf. Petru, ca și de acela-i pacat. Lasa că îl ieau înapoi;

Și fugе iute înaintea dracului, de se ascunde sub un pod și-l sparie.

Dracul de frică a uitat.

— Unde mergi? îl întreabă Sf. Petru.

— Mă duc sa spun stăpânului meu ce ne-a dat Dumnezeu.

— Da ce ți-a dat? .

— Dacă am uitat!

— Poate grâu!

— Nu!

— Poate secară!

— Nu!

— Poate *oset*!

— Da, da, acela-i!

Și a alergat drept la stăpânul lui de i-a spus ce dar a capatat. Și de atunci a rămas *osetul* al lui» (2)

O variantă a acestei povestiri vom afla-o mai încolo, când va fi în deosebi vorba despre grâu.

Pentru a scăpa cu totul de aceste plante vătămătoare, sau măcar pentru a le rări, unii agricultori își *plivesc* holdele înainte de darea spicului, smulgând toate aceste buruieni și așezându-le manuchele — mănuchele pe haturi, de unde, dacă va fi nevoie, se vor scoate la capete, — la drumuri.

(1) E. N.—Voronca, *op. cit.*, p.165—6.

(2) *Ibidem*, p. 176: «*Osetul* e un fel de spin ce crește printre pânea cea albă, numit și de către Români ce trăesc în contact cu Rușii tot *oset*; românește însă, după cât îmi e cunoscut, se chiamă *pălămidă* (*Carduus acanthoides*, L.)⁷. Acesta însă e *spinul*, *scaiul*, *scăietele*, *schinele*, pe când *pălămida* foarte supărătoare la seceriș este planta *Cirsium arvense* Scop.

Plivitorii pășesc cu cea mai mare băgare de seamă ca să nu calce sămănătura, iar buruienile smulse se dau spre haturi din mână în mână, până la cel din margine.

Smulgerea se face cu mâna și credem că e vorba de plivitul zarzavaturilor și al florilor când ni se spune că: «în jud. Constanța, *sapa* ce se întrebuițează la curățitul buruienilor se numește *chircă*» (1).

De cele mai multe ori plivitul se face cu ajutorința *clăcașilor*, — cu clăcile, prin urmare și în zilele de sărbători mici (2).

Se înțelege că dintre toate soiurile de cereale cele ce se plivesc mai adesea sunt *grâiele*, adecă bucățile semănate cu *grâu*.

3. La un fir de *pâne mărunțică* deosebim: trunchiul care se numește *fir* sau *paiu*, *frunzele* sau *foile* și *spicul*.

Spicul se alcătuește din *grăunțe* sau *boabe* așezate în rânduri, fiecare grăunte stând într'un *scaun* al său și având în vârf, afară de ovăz, *țepii*, *țepușele* sau *mustețile*. Când un spic nu are musteți, se zice că-i *tuns* sau *golaș*.

Bobul grâului, secării și ovăzului este învelit în *cămașă*, *ghioace*, *găoace* sau *pleavă*.

Un fir «frumos» este «în paiu ca trestia și în spic ca vrabia», după cum se aude în plugușoare.

Spicul are în popor mai multe gâcitori caracteristice. Dintre acestea una zice: «Au douăzeci și patru de purcei: suges unul dela altul și cel de pe urmă e cel mai gros» (3); iar alta:

Infr'un vârf de paiu

Șade oastea unui craiu (4)

În privința grăuntelui, găsim în popor unele credințe cari spun că acesta a fost menit să crească nu numai în vârful firului, ci de jos, dela rădăcină și până sus: Iată o legendă care se aude aproape pretutindeni:

«Dumnezeu, la începutul lumii, a dat pânea, că eră ciocalăul de jos, dela pământ și până în vârf; și spicul eră cât e paiul, dela rădăcină și până sus. Dară o femeie a făcut batjocură de pânea, și Dumnezeu a văzut și de mânie a apucat *popușoiul* și *grâul* cu totul,

(1) Damé, *op. cit.*, p. 55.

(2) Pentru jud. Vaslui, vezi-le la prășit; se obișnuesc și în jud. Muscel.

(3) N. Păsculescu, *op. cit.*, p. 100.

(4) Gorovei, *op. cit.*, p. 352.

să nu mai aibă oamenii ce mânca. Atunci Maica Domnului a sărit și a prins cu mâna de spic și de ciocălău și a zis :

— Doamne îndură-te ; măcar atâta lasă cât să fie pentru măță și pentru câne !

Și cât a apucat atunci în mână, atâta a rămas popușoiul și spicul de mare ; iar noi azi de pe partea cânelui și a măței trăim ; de aceea se cuvine să-i hrănim bine. Maica Domnului e tare bună pentru noi ; de nu eră ea, am fi pierit» (1).

O variantă, care se aude prin Oltenia, sună precum urmează :

«Intâiu și 'ntâiu, când a dat Dumnezeu *grâul*, l-a dat cu rod dela pământ și până la vârful și ci-că l-a dat cânelui. Și cânele când îl mână, îi mână numai vârful, cât luă 'n gură, că vezi, aveà prea mult rod.

Și, zice, Dumnezeu, dacă a văzut așa, i-a luat partea de jos și i-a lăsat numai cât apucă cu gura, adecă spicul» (2).

În sfârșit Macedo-Românii cunosc următoarea legendă :

«La început, Dumnezeu dăruì omului toate din îmbielșugare, ca să nu se plângă de nimic, însă acesta începù să-și bată joc de darurile lui Dumnezeu. Astfel o femeie fiind pe câmp își șterse copilul de necurătenie tocmai cu spicul grâului, care pe atunci creștea de jos și până sus, pentru care lucru bunul Dumnezeu se supără foc și-i scurtă spicul la atât cât se vede în ziua de astăzi» (3).

4. Cele mai mari pagube, aduse sămănăturilor, vin din partea păsărilor, cari ciugulesc boabele din spice și le strică. Se înțelege, paguba este cu atât mai mare, cu cât omul are sămănături de acestea mai puține.

Iată cum pomenește poporul român aceasta în cântece :

Mâncatu-s, Doamne, de rele
Ca holda de păsărele ;
Și-s mâncat și de străini,

Ca iarba de boi bătrâni :
Nici mâncată, nici lăsată,
Numai iarbă judecată (4) ;

sau :

Cine strică dragostile,
Mânce-i grâul paserile ;
Să n'aibă pâne pe masă,
Nici sănătate în oase (5) ;

(1) E. N.—Voronca, *op. cit.*, p. 166

(2) Dict. de N. D. Gigea din Bărca-Dolj și comunic. de d. N. I. Dumitrașcu.

(3) P. Papahagi, *Din lit. pop. a Arom.*, p. 803—4.

(4) I. Pop Reteganul, *Chiuituri*, Gherla 1898, p. 134.

(5) Marian, *Sărbătorile*, I, p. 286.

sau în sfârșit :

Cine strică dragostile, Mânce-i grâul paserile, Șadă 'n sânge până 'n brâu Și-l mănânce viermii viu.	Fie-i grajdul fără boi Și staulul fără oi; N'aibă pită caldă 'n masă, Nici sănătate în oase (1).
---	---

Pentru a feri holdele de paseri, se pun prin sămănături *prăjini* sau bețe înfipte în pământ, în vârful cărora spânzură câte o cioară moartă, câte o bucată de haină neagră, sau în cari se fac chiar și chipuri de oameni. Acestea se numesc *momâi*, *miege*, sing. *miag* (2), *spărietori* sau *pusciuhă*, după cum ne spune următoarea chiuitură :

Nevastă, bărbatul tău
Bun ar fi pusciuhă (3) 'n grâu,
Ca-i negru ca și-un tăciune,
Paseri pe grâu nu s'ar pune (4).

Afară de acestea prin unele locuri întâlnim și următoarele datine și credințe :

Cine va postî cu *post negru* din *Ajunul Crăciunului* și până la *Ajunul Bobotezii* și nu va mânca nimic pe afară, aceluia, în acel an, nu-i vor mânca vrăbiile pânea cea albă (5).

Prin unele locuri spre *ajunul Bobotezei* se adună de pe afară toate bulendrele sau «cămeșile», sau în ziua de *Ajun* femeile pun prin pari câte ceva din bucatele ce au fost sfințite de preot pe masă în aceea zi : *vărzare*, *găluște*, *perje* ș. a., sau în sfârșit, nu gustă cu nici un chip din aceste bucate înainte de a le sfinți preotul, ca nici pasările să nu le mănânce *bucatele* de pe câmp (6).

Prin alte părți se serbează cu odihnă ziua de *Sf. Vlăsie* (11 Februarie), când se crede că se întorc pasările pe la cuiburi, sau în această zi nu se lasă copiii să mănânce pe afaiă, ca nici pasările să nu mănânce sămănăturile (7).

Prin alte părți, precum în județul Mehedinți, se ieau la lăsatul secului rămășițe dela masă și se aruncă afară în toate părțile câte puțin, chemând toate neamurile de pasări ca să le mănânce.

(1) *Familia*, XXIV, p. 230.

(2) *Uricariul*, X, p. 403.

(3) Numai dacă n'o fi vreo greșeală de tipar pentru «pus ciuhă».

(4) *1000 de doine*, p. 290.

(5) C. D. Gheorghiu, *Colendarul femeilor superstițioase*, p. 103.

(6) Marian, *Sărbătorile*, I, p. 165—6.

(7) *Idem*, II, p. 29.

Tot spre acest scop se mai face la lasatul de post o ață de cânepă și cu mânila la spate și cu ochii închiși, se fac două noduri, în care timp se vrăjește cu o anumită vrajă (1).

Prin Transilvania, la lăsatul secului de postul cel mare, gospodarii se feresc toată ziua de a umblă cu boabe de grâu, ș. a., pentru pasări, moară, împrumut ș. a. Seara ieau astfel de boabe în gură și apoi ieșind de trei ori afara, aruncă boabele cu ochii închiși și zic: «cum nu văd eu acum pe nimeni, așa să nu-mi vadă nici pasările holdele mele!»

Prin alte părți tot din Transilvania, a doua zi după lăsatul de sec, se adună fărâmurile și rămășițele dela cină, cari se aruncă afară, când se strigă: «Pasările ceriului! Eu vă dau vouă hrană din masa mea, cu care să fiți îndestulate și dela holdele mele oprite!»

Toate aceste datine se fac având de scop ca să se lege grânele, adecă să se vrăjească spre a fi ferite de stricăciunea pasărilor (2).

Despre *lăcuste* și alte insecte, s'a pomenit mai înainte.

CAPITOLUL II.

Grâul.

1. *Grâul* se bucură de mare cinste la poporul român și aceasta de bună seamă se datorește faptului că a fost planta care i-a dat pâinea zilnică, înainte de a se cunoaște popușoiul.

Prin Bucovina se aude povestindu-se că grâul la început eră al diavolului. În urmă însă venind *ursul* la Dumnezeu, i-a zis:

— Doamne, să-mi îngădui să mă pun rămășag cu diavolul la secerat de grâu; el va seceră cu mânila și eu cu picioarele dinapoi și dacă până la amiaza va sfârși el înaintea mea, grâul va fi al lui; dacă însă voi sfârși eu cu ajutorul tău, Doamne, grâul va rămâne al tău!

Dumnezeu îi învovă aceasta, ursul și dracul se prinseră rămășag și dracul fu biruit, cu toate că umblă să împiedece pe urs punându-i înainte și încurcându-l cu lanțuri grele, pe cari ursul le rupeă (3).

Tot prin Bucovina se spune că Dumnezeu a lăsat grâul pe pă-

(1) *Șezătoarea*, III, p. 120.

(2) Marian, *Sărbătorile*, I, p. 285.

(3) E. N.-Voronca, *op. cit.*, p. 178—9.

mânt odată cu nașterea Domnului Hristos și că Românii spre a cinsti aceasta, mânâncă la Ajunul Crăciunului întâiu grâu fiert (1).

În Basarabia, ca și prin alte părți, se spune că *spicul grâului* nu merge la judecată pe lumea cealaltă, ci va sta în poarta raiului și va judecă florile: «unde li-s miroasele» (2).

Prin Moldova se povestesc multe legende cu privire la grâu.

Întâia vom cunoaște-o mai încolo, când va fi vorba despre *cartofi*; aici urmează a doua, care se aude prin județul Vaslui și care sună precum urmează:

«La 'nceputul lumii, ci-că Dumnezeu s'apucase de împărțit vietă-ților buruienile, copacii și toate plantele. Și la toată suflarea de pe fața pământului, care cum veniă să ceară, puternicul Stăpân îi hărăziă câte o buruiiană, două, să se folosească de ele, fiecari după nevoile ce vor avea. Lui își oprise «lumânărică Domnului» și alte câteavă, iar încolo prinsese a împărți de toate, fără să mai ție socoteală.

«Cucului i-a dat «ciuboțica-cucului», la broască «mintea broaștei», la altă vietate orzul și mazăricea, la alta plop, stejar, — și tot așa dăduse el multe, — când numai iacătă vine și Dracul.

«Dumnezeu se cam posomoraște, și nici una, nici două, îl iea la *obrăzit*:

— «Da' tu de ce nu te-ai lăsat mai la urmă, Satano, să văd ce mi-a mai rămâneă?! Te 'ndeși aici ca baba 'n raiu, ha?... Pricopsitul!»

«Și cât pe ce să nu-i deie. Ba de supărare, acum nici nu-i veniau în minte buruienile nedate, ca să vadă cam ce-ar fi mai potrivit pentru Ucigă-l crucea. Da' vroia s'o mântue degrabă cu el, să nu-l mai vadă în ochi.

— «Iea-ți *grâul* și *secara*, blăstămatule, și haide, piei de aici!»

«Dracul o croește de fugă, tot sărind într'un picior de bucurie că tot s'a căpătat și tot strigând «grâu-săcară! grâu-săcară!» Mai încolo, pe un câmp, numai iacă și Sfântul Gheorghe, veniă călare

(1) E. N.-Voronca, *op. cit.*, p. 131. — Marian, *Legendele Maicei Domnului*, p. 87: «... de când a binecuvântat Maica Domnului și cu fiul său, Domnul nostru Isus Hristos, grâul sămănătorului care i-a arătat drumul spre Egipt, este datină de a se pune spre aducere a minte de această întâmplare minunată, *grâu de masă*, în ajunul Nașterii Domnului sau al Crăciunului».

(2) G. Madan, *Suspine*, p. 73.

nu-ș' de unde. Auzind pe drac și fiindu-i de mirare, dă fuga înaintea lui și-l oprește.

— «Da de unde le luași aeste, necuratule?»

— «Păi nu știi că Dumnezeu împărțește buruienile?»

— «Ei și?»

— «Și pe acestea mi le-a dat mie!»

«Da' nici n'apucă a răspunde cum trebuie, că iute o pornește din nou, grăbit, de păreă par'că nici n'ar vrea să steie de vorbă cu Sfântul; și se tot duce urlând într'una ca să nu uite: «grâu-săcară! grâu-săcară!»

«Sfntul Gheorghe rămâne abătut. Mai viindu-și în fire se duce întins la Dumnezeu.

— «Da' bine, Doamne, ce te-ai apucat de ai dat dracului grâul și săcara, — cele mai bune plante?»

«Dumnezeu rămâne deodată cam încurcat de îndrăzneală Sfântului, dar mai trăgându-și măsurile și aducându-și aminte de ce-a făcut, se stăpânește și răspunde blajin:

— «Ai dreptate, Sfinte Gheorghe! Iaca n'am băgat de seamă; m'am grăbit și rău am făcut!»

«Și din nou rămâne pe gânduri. Dar îndată luminat de un zâmbet aruncă Sfântului o căutătură cu înțeles.

— «Știi una? Ascultă ici: te știu cam giambaș... Ia vezi, n'a fi vreun chip să i le ieai? Asta-i greu, nu-i vorbă, dar fă și Sfinția Ta cum îi crede.

— «Am înțeles, Luminăție!»

«În fața dumnezeescului îndemn, Sfântul se simțește așa de sprinten și întărit, că ar merge prin apă, numai să facă voia Domnului. Incalecă și el și se duce până dă de niște coclaure și prăpăstii, pe unde știă că are să treacă Duhul rău. Acolo se pune la pândă în dosul unor tufari. Nu mult și-l aude zdupăind și urlând: «grâu-săcară, grâu-săcară!»... Atunci Sfântul deodată sare de colo vălă-tuc înaintea lui cu un strigăt scurt, fioros, și neașteptat zice:

— «Hup!»

«Și rămâne așa nemișcat, pe când dracul, de frică, sare ca de vreo prăjină dela pământ în sus și boaf! cade înapoi; rămâne locului prost și tremură și nu poate zice nici cârc!»

— «Răspunde cine ești, că bag sulița 'n tine!»

«Acum cunoscându-l de pe glas, diavolul se mai încălzî o leacă, dar tot clămpăniă de groază.

— «Dumneata erai, Sfinte Gheorghe?! Bată-te, să te bată, că m'ai băgat în toți spărieții!

«Da' Sfântul se face că-i mirat:

— «Cum! tu erai *ghiavole?*... Să te trăsnească Dumnezeu, că nu te-am cunoscut!

«Când se desmeticește Necuratul, numa-și aduce aminte că Dumnezeu îi dăduse și lui ceva. Zguduit pe semne de frică,— și după ce l-a mai ținut și Sfântul de vorbă,—abiă acum vede el că nu le știe numele..»

— «Da' bine bre, cine te-a mai scos înaintea mea? C'am uitat plantele ce mi-a dat Dumnezeu. Na-ți-o bună! Ce mă fac? Unde m'ascund mai în tihnă dacă n'oiu avea și eu buruienile mele?!

Și prinde a se strâmba să plângă.

— «Da' ce buruieni ai avut, Sarsailă, — zice Sfântul, — poate cucută-urzici?

— «Nu!

— «Poate hrișcă-orz?

— «Nu!

— «Atunci orz-hameiu?

— «Nu!

— «Mătrăgună-scaiu?

— «Nu!

«După ce-l încurcă 'ndrăcit c'o mulțime de nume, Sfântul Gheorghe zice de-odată cu hotărîre:

— «Ei, bre, *stuh-papura!* iacăță ce-ai avut!

— «A-ha-ha! bine zici! Aeste or fi,— răspunde dracul cu mulțumire și iarăș o luă la goană, ținând tot o gură: *stuh-papură!* *stuh-papură!*...

«Și de atunci dracul șede prin *tiharaiete* de *stuh* și *papură*» (1).

O altă povestire o cunoaștem dela *popușoiu* și înțelesul ei, firește, se potrivește cu starea lucrurilor: grâul și-a dat locul de întâietate. Intr'adevăr, astăzi gospodarii seamănă cereale nu numai pentru negoațe, ci și pentru a-și face *paiete* trebuincioase ca nutreț și se știe că țaranul nostru socotește *paiete* de grâu nu tot așa de bune ca cele de orz și ovăz.

(1) Culeasă dela St. Urmă din Dănești-Vasluiu și public. de d. I. Neculau, înv. în Ciorțești-Coropoeni, jud. Vasluiu, în *Calendarul revistei «Ion Creangă» pe 1911*, p. 55—57. O variantă s'a văzut mai înainte.

2. *Grâul* (1) pe care îl cunoaște poporul român este de mai multe feluri, cu toate că numai rareori îl găsim neamestecat.

Prin unele părți întâlnim *grâul românesc* sau *grâul bătrân alb* și *roș*, grâul *ghircă*, grâul *arnăut*, grâul *sandomirca* și grâul *bănat* (2).

Prin unele părți, grâul se împarte în :

bănat-albineț, cu bobul mare și spicul cu *mustăți* ;

bănat-roșietic (ruginiu), tot ca și celălalt ;

ghircă, tuns, adică fără *mustăți*, — roșietic, cu bobul mărunț ;

coluz, are spicul mare și țepos, boabele mari, galbene, așezate în patru rânduri pe spic. În Moldova se numește *mucheriu* ;

arnăut, are țepi negri, bobul galben închis și foarte mare (3) ;

Alții îl numesc *grâu cârnău (Triticum vulgare Vill.)* și are ca specii pe *grâul cârnău mustăcios*, numit și *grâu de vară* sau *grâu vratec (Triticum aestivum L.)* și pe *grâul de iarnă*, numit și *grâu de toamnă*, sau *grâu cârnău tuns* (4).

Prin Oltenia i se zice : *grâu alb* și *grâu roșu*.

Prin Moldova grâul este socotit ca fiind de trei feluri : *alb* și *roș* cu *mustăți*, cari se seamănă toamna, numindu-se deopotrivă și *grâu de toamnă* și *ghircă* sau *tunsar*, fără *mustăți*, care se seamănă primăvara și care, pentru aceasta, se numește și *grâu de primăvară*.

Prin unele părți din Ardeal, grâul de primăvară se numește *iè-riță* (5). Prin jud. Mehedinți i se zice *erită* sau *năgară* (6).

Prin Banat se cunoaște și specia de grâu *peleg* (7).

Grâul care se seamana atât primăvara, cât și iarna, se numește *umblător*.

Megleno-Românii cultivă grâul de trei feluri : *gron șutârc*, *gron ciclăzât* care e acoperit cu un fel de puf și *gron usatcă*, care este cam negru (8).

3. Arătura și samănatul pentru grâu se fac după noimele cunos-

(1) Nu înțelegem ce ne poate spune Damé, *op. cit.*, p. 55 : «In toata țara se zice *grâu*, *spic* și *paiu*. În Muntenia și Oltenia se zice și *bob*, iar în Moldova, *grăunțe*».

(2) V. S. Moga în *Albina*, II, p. 1493.

(3) Damé, *op. cit.*, p. 56—57.

(4) Z. Panțu, *Plantele*, p. 116.

(5) Viciu, *op. cit.*, p. 52.

(6) Damé, *op. cit.*, p. 56.

(7) I. Pop Reteganul, *Chiuituri*, p. 99.

(8) P. Papahagi, *Megleno-Românii*, I, p. 25.

cute, toamna ori primăvara, după cum grâul este de primăvară ori de toamnă.

La aratul de toamnă, dacă este prea de vreme, sămănatul poate întârzi, și în acest caz grăpatul nu se face decât după ce se seamănă.

Pentru grâul de primăvară se pot face două arături: una toamna care se numește *întors* sau *întoarcere*, iar primăvara urmează a doua. Cea de toamnă se face numai pe miriște, când se mai zice că «se fac ogoarele» (1).

Prin unele părți din Ardeal însă, pământul pentru grâul de toamnă trebuie arat de trei ori: odată *la ogor*, a doua oară *la piruit* și a treia oară la sămănat (2).

Dacă toamna culesul popușoilor întârzie, și dacă gospodarul se teme că nu va putea sămăna grâul de toamnă din pricina uscăciunii sau a vremii rele, atunci grâul se *înțelinează* (3) sau se *înțărnează* (4), adică se pune cu sapa.

Când grâul se înțelinează, se seamănă mai întâiu printre popușoii uscați, iar în urmă vin *înțălinătorii* cu sapele; aceștia sapă pământul ici și colo, dărâmând mai ales moșoroaiele dela rădăcinile firelor de popușoi și căutând astfel să acopere sămânța aruncată. Felul acesta de semănătură se numește și *năvolocă* (5).

Până când popușoii se culeg, grâul poate chiar să fie și răsărit. Înțelinatul se face de cele mai multe ori cu *clacă*.

Iată după o doină bucovineană, ce-și urează sămănătorul la semănat grâu:

Pe o dungă de pământ
Merge badea sămănând,
Și din gur' așa zicând:
— Pică frunză de pe fagi,
Să te faci, grăule, faci,

Și să-mi stai la împlătit
Ca puicuța la iubit;
Și să-mi stai la secerat
Ca puica la săruiat (6).

Câte odată arătura nu se face nici când grâul urmează să se samene în miriște, ci i se dă o *baroneală* cu *borona* cu dinții de fier, se samănă în urma ei și apoi se grapă cu grapa de spini.

(1) Ic. I. Mălăescu, *Monografia comunei Bălești, jud. Gorj*, p. 35: *Facerea ogoarelor* pentru grâu se întâmplă rar. Există numai o singură arătură, grâul sămănându-se după porumb.

(2) Frâncu-Candrea, *op. cit.*, p. 13.

(3) Jud. Tecuciu.

(4) *Vieța agricolă*, I, p. 88.

(5) *Idem*, III, p. 140.

(6) I. E. Torouțiu, *A fost odată...*, Cluj 1912, p. 102.

Când toamna e lungă și vremea este călduroasă, grâul samănat crește îndată, gospodarul dă pe țarină oile lui sau roagă mocanul satului ca să i-l pască.

4. Prin Bucovina este datina ca grâul să nu se samene dacă va fi *pâclă* ori vreme posomorită în ziua de *Intrarea în biserică* (2 Fevruarie) (1).

Prin Oltenia, când plugarii se duc la arat de grâu, pun în sămânță mere, nuci, gutui și pere, și le aruncă pe lan când samănă, ca să le fie grâul roș ca merele și plin ca celelalte pometuri.

Prin jud. Brăila gospodinele țin foarte mult ca prin grâu barbații să samene și sămânță de *schinduf*, care miroasa foarte frumos și care face ca și grâul, chiar măcinat, — și prin urmare și pânea, — să aibă un miros ales (2).

Sămănătorii trebuie să fie *sătui*, ca și bobul grâului să fie *sătul*, adică plin.

Prin jud. Vâlcea, când omul se duce la samănatul grâului, aruncă în capul locului cu grâu în sus, de trei ori și zice: «Doamne ajută cu bine ca să se facă grâul» (3).

Când muncitorii se înapoiază dela arat și sămănat și intră în casă, cei ce se află aici se scoală în picioare, dacă se află jos, vrând să înțeleagă prin aceasta ca și grâul să fie *sculat*, ridicat, adică să crească înalt și frumos (4).

5. Am pomenit în altă parte cum plugăria este poetizată în acele epopee populare cari se numesc *plugușoare* sau *plugărèle*. Fiindcă într'aceste urații de an nou se vorbește numai despre grâu, dăm în cele ce urmează câteva fragmente.

Intr'un plugușor se spune :

...Mâne anul se'noiește,
 Plugușorul se pornește,
 Că dumnealui, boier mare,
 O sumă de pluguri are,
 Cu *fiarele* de oțel,

Dă pământul mărunțel,
 Cu cotiga șinuită,
 C'așa șeade bine la curte,
 Cu tănjala poleită,
 Cu jugurile zugrăvite,

(1) Marian, *Sărbătorile*, I, p. 247.

(2) Tot prin aceste părți și tot spre acest scop gospodinele culeg acest *schinduf* pe vremea secerii și-l pun prin case la coardă, ca să miroase frumos în odaie. Schinduful e o păstăioasă și deci aceea ce aflăm în Panțu, *op. cit.*, p. 261 : *schinduf* = *Thymus chamaedris* Fries., e o altă plantă.

(3) Comunic. de d-l Gh. Fira, Zlătărei.

(4) Dat. și cred. Rom. din Catanele-Dolj, comunic. de d. Șt. St. Tuțescu.

Zugrăvite cu costor,
 Trage boii mai ușor.
 Mă rog, mai avea și pluguri de aramă,
 Ară pământul fără samă.
 Dar în dalba primăvară,
 Ieși o sluguliță afară,
 Cătă în sus, cătă în jos,
 Și grăi către boierul vestit:
 — Cucoane cucoane,
 Pământul s'a desghețat,
 Că vremea a desprimăvărat
 Și omătul s'a luat,
 Ciocârlia a cântat
 Și plugurile pe brazdă-s gata de dat.
 Dumnealui boierul porunci:
 — Voi boii sa-i înjuțați,
 Să scoateți plugurile la arat,
 Să brazdați cu plugurile pe departe,
 Sa lăsați loc de nouă sate.

Veni vătășelul,
 Puse stânjenu din piatră
 Până'n piatră,
 C'ajunge boierului de lată,
 Din hotar până'n hotar,
 Că tot eu am să mi-o ar.
 Scoase bătrâni la arat,
 Tinerii la măsurat;
 Bătrânii că-mi ară',
 Tinerii că-mi măsură'
 Și bun lucru îmi făcea'.
 — Ia luați, flăcăi, sama bine,
 De-a rândul, de-a măruntul,
 Unde crește *arnăutul*,
 Să nu fie vreun spine,
 Că nu crește *grăul* bine;
 Nici spine, nici rug,
 Că-mi crește grăul năuc... (1)

Intr'alt plugușor cetim acest fragment :

Plecat-a badea într'o Joi,
 Cu plugul cu doisprezece boi:
 Cei dinainte
 Cu coarnele'nvârtite;
 Cei din *prigon*,
 Trag în odgon;
 Cei dela roate,
 Cu coarnele împreunate:
 Toți boi, bourei,
 In coadă cudalbei,
 In frunte țintăței,
 La muncă sprintenei,
 De fac mii și sute de lei.
 Și s'a dus în sus

Spre dealul Garalaului,
 Aproape de curtea Smăului.
 Și s'a dus Joile,
 De-a arat văile,
 Și s'a dus Vinerile,
 De-a arat *clinurile*,
 Și'n lungiș și'n curmeziș,
 Brazdă neagră răsturnă
 Și prin brazdă semăna.
 Gău mărunt și *grău* de vară,
 Până'n seară să răsară,
 Chiar și până mâne
 Să facă și pâne... (2)

Inceputul unui plugușor ne spune :

Bună vreme, bună vreme, boieri mari,
 De când seara s'a lăsat,
 Plug c'al nostru n'a brazdat:
 Așa mândru, minunat,

Cu grindeiu de lemn de brad,
 Poruncit la Țarigrad.
 Cu *brazdar* de lemn de tisă,
 Să-mi ție unde-i clisă,

(1) Dict. de d-l Dumitru Dobre din Țepu-Tecuciu.

(2) *Urături*, Fălticeni 1903, p. 12—3.

Și cu roata de smochine,
 Să-mi meargă brazda bine.
 Și-a purces Jupân gazda,
 Și-a purces în zi de Joi,
 Cu doisprezece plugari
 Cu câte doisprezece boi,
 Cu feciorii tot în doi
 La dealul Garalinului,
 La poala Rusalimului,
 La mărul rotat,
 Unde-i câmpul curat
 Și șes bun de araț.
 Și chitiă din deal în vale,
 Cum îi place dumisate să are:
 Lunile vâgăunele,
 Marțile mărginile,
 Miercurile dâmburile,
 Joile văile,
 Vinerile grindurile
 Și Sâmbetele capetele.
 Și strigă, mări, strigă,
 Jupân gazda tot așa:
 — Indemnați, flăcai argați,
 Și de boi v'alăturați
 Și mânați, măi!...
 Și-au purces, mări, a ară,
 Brazdă neagră a răsturnă,
 Tot din *puhă* tot pocniă,
 Văile se sguđuia,
 De lui Jupân gazda barba-i râdeă.
 Dar când fură la mijloc,
 Au stat plugurile'n loc:

Că ajungând fiarele în niște oase de
 [râma,
 S'au făcut plugurile fărămă.
 Ia mai îndemnați, măi!..
 Jupân gazda supărat,
 Ia barbă s'a scărpinat,
 Acasă a alergat,
 În grajd a intrat,
 A scos un cal înșăuat,
 Numai bun de'ncălecat,
 Pe el s'a aruncat
 Și la meșter a plecat,
 La feciorul Darofântului
 Din fundul pământului,
 Cu cioarecii crușiți,
 Cu luleau'n dinți,
 Cu ochii la soare sgâiți,
 Cu brăul de lână,
 Cu ciocanu 'ntr'o mână,
 Cu pila'n cealaltă,
 La subțioară c'o daltă,
 Și ciocăniă, și ciocăniă,
 Și piliă, cât piliă
 Și plugurile pe brazdă dregeă,
 Și drumul să are le dădeă,
 Și câmpul negru îl făceă,
 Iar pe urmă sămănă,
Grâu de vară, cu năgară,
 Să răsără până 'n seară,
Grâu mărunț, cu *arnăut*,
 Cu preț mare la vândut,
 Ia mânați măi!.. (1)

In sfârșit un alt fragment este și următorul:

... Intr'o Luni de dimineață,
 S'a sculat badea dimineață,
 Ciocârlia cântă,
 Privighetoarea cântă.
 Pe ochi s'a spălat,

Iar soția dunisale
 Un ștergar alb i-a dat,
 De s'a șters pe mâni curat,
 Apoi un pieptene a luat,
 Chica neagră a pieptănat,

(1) Cules din Piatra-Neamț și comunicat de d-l. D. I. Farcașanu, din Zorleni, Tutova.

La icoană s'a'nchinat,
In straiu nou că s'a'mbrăcat,
Mânați, măi!...

Și ieșind afară'ndată,
Din bucium a buciumat,
Slugile și-a adunat,
Slugilor poruncă le-a dat,
La ocol de-au alergat
Și au scos doisprezece boi,
Boi bourei,
In coadă cudălbei,
In frunte cu țintați,
In coarne ferecați,
Cu coarnez belciugate,
Cu aur suflate,
Pe pânzece bălani,
Pe spate plāvani,
Fiecare de câte cinci ani.
Mânați măi!...
Și mi-a plecat la arat
La câmpul durat,

La măruł rotat,
Pe un deal ascuțit
Ca o dungă de cuțit.
S'a apucat de arat
Zi de vară până'n seară,
In lungiș, în curmeziș,
Brazdă neagră a răsturnat,
Grâu de vară a sămănat,
Grâu de vară cu secară,
Să răsară până'n sară.
Grâu mărunț cu arnăut,
A dat Domnul, s'a făcut.
Mânați măi!

Și-a arat cât arat
Și badea s'a bucurat
Și lumea s'a minunat,
Iar dacă s'a înserat,
Badea acasă s'a întors,
Bucuros, veselos;
Să-i iasă grăul frumos,
Mânați măi!... (1)

6. Pentru ca grăul se rodească bine și să fie păzit de primejdii până îi va veni vremea secerișului, plugarii români păzesc o sumă de datine și au o altă sumă de credințe, dintre cari pomenim următoarele:

Prin Oltenia în ziua de *Sâmț* (9 Martie), se împart cei 44 de *bradoși* ce se fac cu o zi înainte și 44 de *pare* (pahare) de vin. Se pune un scul de *nărâzmat* și o cârpă albă pe culme, ca să se facă *grăul* roșu sau alb, mult și mare (2). Tot prin aceste părți, când femeile fac pentru întâiașdată pâne din grău nou, coc întâiu un colăcel mic în foc, la care în urmă leagă o chită de *busuioc* sau de *sפוריș*, și-l duc la fântână. Aici îl bagă cu ciutura în fântână, îl scot și îl dau copiilor să-l mănânce, cu credință că grăul va fi spornic și curat (3). De asemeni Joile și Marțile de după Paști, femeile se vor ferii să opărească rufe, ca să nu li se *opărească* grăul (4).

(1) Cules din Jorăști-Covurluiu și comunicat de d-l Petru Gh. Savin.

(2) *Revista «Tinerimea Română»*, VI, 1—2, p. 93.

(3) Dat. și Cred. Rom. din Catanele, Dolj, comunic. de Șt. St. Tuțescu.

(4) *Revista «Tinerimea Română»*, VI, 1—2, p. 93.

Prin unele părți, la Bobotează se aruncă în podèle cu *grâu* fiert, ca să crească grâul înalt (1).

Prin județul Ialomița, când se aruncă lingura de colivă în sus, în tavan sau în grinda casei, se strigă «spor și izvor» (2).

Prin județul Muscel se serbează *Aliseiul* (9 Iunie), căci în această zi «*bagă grâul bob*», adică *leagă* grâul bob, crezându-se că grâul celui ce va munci, va rămâne sec (3).

Prin alte părți se crede că grâul va crește atât de mare, cât de înalt va fi visat în noaptea de Ajunul Crăciunului (4).

Prin județul Vâlcea se crede ca dacă cineva va visa grâu în postul Crăciunului, este semn că în anul ce vine va fi bielșug în toate și mai ales grâul va fi bun (5).

Curcubeul arată de asemeni dacă peste vară grâul va rodi cu îmbielșugare. Semn pentru aceasta este atunci când curcubeul este mai mult verde (6).

7. Boala cea mai mare a grâului este *tăciunele*, care se face la spic. Prin unele locuri se crede că se datorește faptului că unele gospodine dau pâine de pomană Țiganilor la Bobotează.

Când grâul începe să facă tăciune, se zice că «grâul *aruncă* tăciune» (7). Pentru aceasta prin unele localități s'a luat obicei în vremile din urmă, ca să se *saramureze* grâul cu felurite compozițiuni, printre cari una este și *apa* sau *laptele de var*.

Prin județul Dolj, femeile se feresc de-a mătura casa, având mâinile pline de aluat, ca să nu le facă grâul *tăciune* (8).

8. Dintre dușmanii grâului, lăsând la o parte pasările cari aduc pagube tuturor soiurilor de sămănături, după socotința poporului român sunt *vrăjitorii* cari vrăjesc *grâul* vecinului ca să nu rodească, menind în acelaș timp ca rodul ce se cuvenia acelui ogor, să treacă la al său, — la al vrăjitorului, — sau la al celui ce plătește pe vrăjitor.

(1) Dat. și cred. Rom. din Urziceni-Ialomița, comunic. de d-l Dobre Ștefănescu.

(2) Marian, *Sărbătorile*, I, p. 194.

(3) C. R.-Codin și Mihalache, *op. cit.*, p. 73.

(4) *Revista «Tinerimea română»*, VI, 1—2, p. 453.

(5) Cred. Rom. din com. Zlătărei, comunic. de d-l I. N. Popescu, înv.

(6) Cred. Rom. din Trușești-Botoșani, comunic. de d-l C. Atanasiu.

(7) Marian, *Sărbătorile*, I, p. 194.

(8) Șt. St. Tușescu, *Din trecut*, p. 23.

Vrăjile acestea se fac de obicei pe vremea *legatului*, când se urzesc grăunțele; u toate acestea se obișnuiesc și mai de timpuriu.

Prin unele părți, în noaptea de către *Sf. Gheroghe*, femeile cari știu *solomonării*, ieau câteva ouă clocite, un sul, un frâu, un biciu, o ață roșie, un săculeț cu busuioc, ceară și unt de cămilă cumpărat dela un soiu de Țigani și mergând pe câmp, îngroapă ouăle în capătul locului, leagă săculețul de piciorul drept, înfrânează sulul, se despletește, își lapadă cămașa până la brâu, încalecă pe sul, îl bate cu biciul și fugind pe lan, zice de douăsprezece ori: «Dela N. la mine», adecă rodul grâului să fugă dela stăpânitorul locului, la dânsa. Apoi întorcându-se cu fața spre răsărit, zice:

Bogăția câmpului,
Sporul avutului,
Rodul grâului
Să mergă,
Să treacă,
Grămadă să se facă,
În locul arătat,
Cu sulul însemnat
Și din loc în arie,
Din arie în [groapă].

Și de aci să fac *lăret* (*sic*)
Că dimineața m'am sculat,
Și la câmpuri am plecat,
Cu Maica Domnului m'am întâlnit
Și de loc m'am sprovedit (1)
Ca să ieu
Și să nu dau,
Bogăția câmpului,
Sporul avutului,
Rodul câmpului (2).

Apoi o rupe de fugă zicând de douăsprezece ori: «Dela N. la mine» și în urmă:

Bogăția câmpului,
Sporul avutului,
Rodul grâului.

Aceasta o face de trei ori, după care ascunde sulul în grâu sau și se întoarce acasă, nevorbind pe drum cu nimeni (3).

Iată acum și chipul, cum aceste fapte ne sunt descrise de un literat de seamă și agricultor destoinic al nostru, d-l C. Sandu-Aldea: «...Se ridicară și porniră. Mergeau încet ascultând. Uneori se îndepărtau spre a cuprinde mai mult loc. Alteori se lăsau pe vine uitându-se peste grâu. Vântul le veniă în față.

Intr'un rând pândarul stătù în loc:

— Mi se părù ca un glas de om.

(1) Se pare însă c'ar trebui:

Și *pe* loc m'am sprovedit!

(2) Se pare că trebuie:

Rodul *grâului*.

(3) *Educătorul*, I, p. 90.

Ascultară amândoi câtvà timp. Intr'adevăr s'auzià cevà. Par' c'ar fi fost glas de femeie.

Boierul și pândarul se uitară unul la altul. Apoi Mândrea porunci :

— La pământ !

Mergeau încet, târîndu-se ca șerpîi. Vântul le ducea fășăitul înapoi. Se târîră ca vreo trei stînjini, apoi se opriră. O arătare de femeie se deslușîà înaintea lor. Umblă prin grâu, se 'ntorceà, da din mâni par'c'ar fi aruncat cu bolovani și *blodogorià* din gură de nu 'nșelegeai nimic. Ai fi zis că-i nebună.

Ion prinse binișor brațul lui Mândrea.

— Boierule, știi ce-i asta ?

— Ce-i ?

— Asta-i baba Rădoaia din Obaia. A venit să *iea mana grâului*.

— Dă 'ncoà harapnicul !

— Și Mândrea s'a târît pe pânțete spre vrăjitoare, răsărind de odată în fața ei.

— Ai sfârșit, cloanțo ? Ei, acu să-ți plătesc.

Și dându-se cu un pas înapoi, a'ncins-o strașnic în biciu :

— Na !

Când l-a văzut, vrăjitoarea a rămas câteva clipe 'mpietrită în loc, apoi a rupt-o la goană. Mândrea după ea ! Și bice !

Vrăjitoarea erà 'n pielea goală și gonià să-și iea cămașa, fusta, brăul și basmaua de cap pe cari le lăsase, pe semne, la capul locului. Dar Niță Mândrea o sfârçuià fără milă și uneori întorceà biciul și-o sorcovià cu codiriștea de corn.

— Na, cotoroață ! Na-ți fermece ! Na-ți vrăji !.. Na !..

Baba mai fugî o bucată de loc, apoi căzù cum cade bou'n jug.

Niță o arse peste spete cu harapnicul.

— Unde ți-s cămășile, sgrițoroaico ?

— Aoleo !.. Hă !.. Sunt mai colea așa.

— Du-ne la ele.

— Vă duc, boierule, vă duc, păcatele mele ale rele ! Aoleo !

Cămașa erà întinsă pe pământ cu mânecile aduse sub ea la spete ; *ciumberul* din cap flutură, prins de o tufă de alior ; fusta erà coloșită mai la o parte, iar brăul șerpuià printre ele ca o cărărușă de sânge.

— Ia vezi tu, mă Ioane, ține cevà ciumberu' ăla ?

Pândarul luă basraua, o răsucî în mâini ca pe o funie și trase de ea :

— Ține, boierule !

— Dă-l încoa.

Mândrea prinse mâinile babei, i le aduse la spete și i le legă strâns. Apoi se dete un pas îndărăt și o sfârçui peste piept :

— Să mai vii și mâne noapte, dacă ți-o fi dor de zeamă de biciu.

Baba porni ca scăpată din pușcă, dar după ce fugi ca o svârli-tură de băț, căzû.. Au deslegat-o a doua zi niște drumeți, cari și-au făcut cruce când au văzut-o.

Obaia urlă. Baba Rădoaia, spaima satului, să o pață așa ? ! Ea care legă ploile, ea care stăpâniă ca un duh necurat toate bunătă-țile, să aibă trupul numai vânății de harapnic ? !... Al dracului om trebuie să fie dar Niț' ăsta al boierului !...» (1).

CAPITOLUL III.

Secara.

1. *Secara* vine «la ciuste» în urma grâului, căci pânea făcută din făină de secară, deși nu este ca cea făcută din făină de grâu, este însă mai bună ca mămliga.

Plugarului român nu-i place faptul că această grână răsare «ca din pământ» în lanul de grâu, și astfel îl amestecă, îl *tarchează*, adecă îl face *tarcat*, îl *secărește*, îl face *îndoitură* sau *serjoană* (2), aducând după seceriș și treier un preț mai scăzut pentru grâu. De aceea, după ce secara dă în spic, pe deasupra spicelor de grâu, acele spice se retează cu foarfecile ori cu secara. Munca aceasta se numește *secărățit*, iar grâul se zice că se *secărățează* sau *săcără-țază* (3). Aceasta, zice poporul, se 'ntâmplă din cauză că unele femei mătură în ziua de Paști (4).

În privința deosebirilor dintre grâu și secară, iată o povestire :

«Se zice că la început grâul și secara aveau tot o sămânță, se sămănau tot pe o vreme, creșteau deopotrivă și tot odată se secerau.

Pe vremea aceea toate ierburile trebuiau să se ducă la biserică, ca să se închine lui Dumnezeu. Deci dară, grăește grâul către secară :

— Hai, dragă surioară, să ne închinăm astăzi la icoane.

Iar secara leneșă îi răspunse :

(1) *In urma plugului*, nuvele și schițe, București 1905, p. 86—9.

(2) *Uricariul*, X, p. 403: «*Îndoitură*, *serjoană*, grâu amestecat cu secară».

(3) *Viciu, op. cit.*, p. 74.

(4) Cred. Rom. din com. Catanele, jud. Dolj, comunic. de d-l Șt. St. Tuțescu.

— Baiu! că eu n'oiu merge, ci m'oiu suî pe movila asta și-oiu privi tocmai de-aici cum se năcăjesc preoții cu slujba.

Pentru această nesocotință mare, Dumnezeu blestemă pe secară să crească mai înaltă decât grâul, ca oamenii s'o vadă și s'o taie, iar coliva făcută dintrînsa să nu audă niciodată blagoslovirea preoților, ci numai cea de grâu (1).

Această povestire se aude și în părțile de sus ale Moldovei, aproape la fel:

«Grâul mergea la biserică și s'a întâlnit cu seicara.

— Hai, cumătră, la biserică!

— Mergi sănătos, că eu văd biserica și de aici; nu-s mic ca dumneata.

Și de aceea preoții numai cu grâu slujesc, iar seicara nu se primește în biserică, deoarece ea a fost semeață și a greșit» (2).

Bucovinenii spun că «grâul cu seicara se *percește*. Secara zice că e mai mare, că crește mai înaltă și toți oamenii se hrănesc cu ea. Dar grâul zice:

— Ce folos că tu ești înaltă și eu mic, dacă numai eu ies la oameni, la lume; că de-i la Paști, norodul pe mine mă duce și mă sfințește; de-i cumetrie, de-i nuntă, pe mine mă duc la cinste, mă fac colaci; pe tine, nu!»

Mergând cu socotința mai departe chiar, spun că seicara-i lucru țigănesc, că la început Țiganul a făcut pâne de secară și că a grăit lui Dumnezeu:

— Bună e, Doamne, turta, dar păcat că e neagră!

— Neagră este, i-a răspuns Dumnezeu; să fie dar sămânța a ta! (3).

2. *Secara*, *săcara* sau *sacara* se numește prin unele părți din Ardeal și *hărănă* (4) iar Macedo-și Megleno-Români îi zic *sicară* (5).

3. Secara se seamănă atât toamna cât și primăvara, prin locuri mai sărăcăcioase, pe unde grâul n'ar putea «*răsbî*» sau «*răsbate*», adică n'ar putea crește frumos.

Nu-i bine însă să se semene între *Vinerèle*, adică între 14 și 28 Oct. (6).

(1) Auzită și culeasă din Viltotești-Băsăști, Fălciu.

(2) E. N. Voronca, *op. cit.*, p. 180.

(3) *Ibidem*, p. 179—80.

(4) Viciu, *op. cit.*, p. 49.

(5) P. Papahagi, *Basmе aromâne*, p. 696; *Megleno-Români*, I, p. 25.

(6) E. Voronca, *op. cit.*, p. 930.

4. Prin Bucovina se crede că dacă toamna, târziu, cresc ciupercile pe imășuri, prevestesc că în anul acela va fi multă roadă de secară (1).

CAPITOLUL III.

Orzul.

Plugarii români seamănă *orzul* numai pentru negoț și pentru *paie*. El este de trei feluri :

Moldovenesc, românesc sau «orz adevărat», care are spicul mare, iar în spic patru rânduri de grăunțe.

Orzul mucheriu sau *mucherul* are șase rânduri de grăunțe și *orzoaica*, al cărui spic are numai două rânduri de grăunțe.

Macedo-Românii îi zice *orzu* (2) sau *uorz* (3).

Pluralul *oarze* se întrebuințează atât pentru a denumi mai multe bucăți sămănate cu orz, cât și pentru a înlocui vorbele *grâne, grâie* sau *sămănături* de primăvară.

Orzul se seamănă numai primăvara și numai prea rareori se poate sămăna și toamna, când se *înțărnează* chiar (4).

CAPITOLUL IV.

Ovăzul.

Ovăzul se seamănă pentru negoț și pentru nutreț de cai mai ales. Prin Moldova i se mai zice și *ovăsc* (5), iar Megleno-Românii îi zic *uvêz* (6).

Când se seamănă cu gândul de a fi cosit de verde, pentru a înlocui fânul din nutrețul vitelor, se numește *cosolină* (7).

(1) Cred. Rom. din Straja, Bucovina, comunic. de d-l D. Dan.

(2) Z. C. Panțu, *Plantele*, p. 196.

(3) P. Papahagi, *Megleno-Românii*, I, p. 25.

(4) *Vieța agricolă*, I, p. 88.

(5) Țepu, jud. Tecuciu; Zorleni, jud. Tutova, comunic. de d-l M. Lupescu.

(6) P. Papahagi, *Megleno-Românii*, p. 25.

(7) Ion Creangă, *op. cit.*, p. 425.

PARTEA VI.

STRÂNSUL HOLDELOR DE PE CÂMP.

CAPITOLUL I.

In ajunul secerii.

Când holda începe să se îngălbenească, se zice că *dă în copt*, *dă în pârg*, e în *pârgă*, se *pârguește*, se *pârgăește* sau *arde* (1); grăunțele prind a se învârtoșă, astfel că nu se mai pot curmă cu unghia, paiul se întărește, iar gospodarul se gândește la seceră, voios sau trist, după înfățișarea roadelor pe cari le vede.

Dacă firele holdei sunt dese, «dese ca peria» sau «perie de dese», dacă sunt înalte «perete», «în paiu ca trestia» și, firește, «în spic ca vrabia», se bucură.

Dacă însă holda, cu toate că ar fi înaltă, e mai mult paiu decât spic, dacă spicul n'are grăunțe de loc sau aproape de loc, holda se zice că-i *hulchită* (2), *huchită* (3), *upită* sau *opită* (4), iar agricultorul știe că toată truda îi va fi zadarnică, deoarece, în afară de paie pentru vite, nu va mai putea scoate nimic.

Dacă holda este rară, ceea ce se întâmplă când anul este secetos sau când arătura s'a făcut pe vreme de secetă, așa încât bolovanii au făcut să piară multe fire, — prin Ardeal se numește *pieritură* (5). Ea are spicul și paiul mic și plugarul știe că puține foloase va trage dintr'o muncă anevoioasă și fără plăcere.

Dacă pânea nu-i *în picioare*, dreaptă, *ridicată*, ci-i *culcată*, *căzută*

(1) *Uricariul*, X, p. 404.

(2) Vezi Damé, *Terminologie*, p. 55 și urm.

(3) Vezi D. I. Farcașanu în «*Ion Creangă*», III, p. 225—8.

(4) *Uricariul*, X, p. 409. Cfr. ὄπος=succus.

(5) Viciu, *op. cit.*, p. 66.

sau *picată, tulită, plecată, trântită, pălită, învăluită* sau *policnită*, plugarul iarăș se întristează, căci aceasta îi aduce pe de o parte greutatea la secerat, iar pe de alta roade îndestule nu-i dă. Intr'adevăr nu se pot culcă decât semănăturile prea înalte, cele *hulchite* adesea, și numai în vremea urzitului, când ating cea mai mare înălțime. Aceasta se întâmplă de obicei când plouă prea mult, când bat vânturile prea tare și când grâul este *buiac* sau *buiecit* de ploi și locuri grase. Căzând unele fire se frâng și se usucă, iar altele slăbesc și ne mai putând hrăni spicul ca de obicei, acesta rămâne sec.

Prin unele părți se crede că sămănăturile se vor culcă în acea parte, dincotro va bate vântul la Bobotează (1).

Dacă grâul este *prichit, pripit*, copt fără vreme, în pripă, gospodarul iarăș se întristează, căci cu toate că paietele vor fi uscate în *mustul* sau verdeța lor, grăuntele va fi mic, sbârcit sau cu desăvârșire sec. În acest caz, «păcat că a lăsat Dumnezeu și așa, că mai rău ne strică inima».

CAPITOLUL II.

Seceratul.

1. *Secerea* (2), cu care se *seceră*, se compune dintr'o parte de fier în chip de semilună la care se deosebesc: 1, *zimții*, 2, *limba*, și 3, *mânerul* sau *coada*, care se înțepenește în 4, *mănunchiul* de lemn (fig. 52, A).

Mai de mult se folosiau numai secerile făcute de fierarii satelor; acestea aveau limba lată și zimții mari, iar mânerul eră bine înțepenit în mănunchiu. Astăzi, cu secerile de târg, nu se poate seceră înaintea de a le *zimțui* sau *zimța* la fierari. Aceștia le înroșesc în foc, le fac din nou zimți, lovind cu dalta ascuțită pe o singură parte a secerii (3). În urmă secerile se *călesc* în apă rece și se *dau la tocilă* adecă se ascut.

Secerile «de târg, de Brașov, brașovenești», cum li se mai zice nu sunt bine înțepenite în cozi, căci mânerul nu pătrunde mănunchiul spre a se răsfrânge; aceasta face că adesea secerătorul rămâne cu mănunchiul în mână. Pentru a înșelă aparențele, secerile de fa-

(1) Marian, *Sărbătorile*, I, p. 193.

(2) Vezi și T. Pamfile, *Industria casnică la Români*, p. 157.

(3) Cea care se vede în fig. 52.

brică au în mănunchiu o steluță sau un bumb crestată, care se numește în popor *floare* sau *floricică* și care odată putea să fie făcută și de fierarul satului. Despre aceasta *plugușorul* ne spune:

Secerele frumoșele,
La mănunchi cu *floricile*,
Să tragă voinicii cu drag la ele!

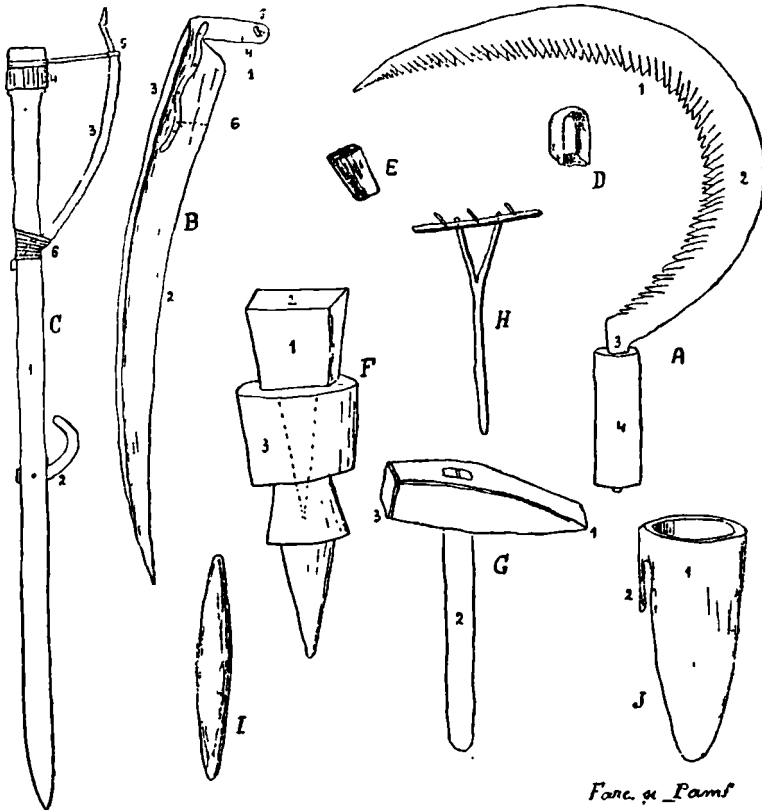

Fig. 52.

Mănunchiul trebuie să fie bine lustruit, căci altfel face saceratorului bătăături în palmă.

2. La seceră, ca și la oricare muncă de câmp, Românul pornește cât se poate de dimineață, luându-și bucatele sau *demâncarea* pentru ziua întreagă. Are grijă mai ales pentru apă, pe care o duce în *botă* pe spate, în *cofă* sau *ulcior*.

Câteodată e nevoit chiar se doarmă pe câmp, căci unele pâni, precum este *orzul*, nu așteaptă seceratul vreme prea multă, ci se *scutură*, adecă îndată ce i se atinge firul, spicul cade. «Ale orzului sunt numai trei zile; el trebuie luat la secere cât este *în putere*, pentrucă în câteva zile spicul lui se cârligă și orzul s'a dus, *s'a trecut* [din copt], e răscopt și se scutură» (1).

Când orzul e trecut, seceratul lui nu se poate face decât în zorii zilei, când răcoarea umedă sau roua îi moaie paiul, sau chiar și noaptea, pe lună.

Acest lucru de altfel, — cu toate că foarte rar, — se întâmplă și cu ovăzul și cu grâul (2).

Prânzurile de mâncare și odihnă se fac îutocmai ca și la prășit.

3. Când se începe *secerea*, *seceratul* (3) sau *secerișul* întâiu, omul se întoarce cu fața la răsărit, să descopere și-și face cruce zicând: «Dă-mi, Doamne, spor», sau «Dă, Doamne, bine» și-apoi începe.

Începutul se face dintr'un cap al bucății numai câteodată. De obicei secerătorii se așează în acea parte a bucății, dincotro firele s'au aplecat din pricina vântului, căci într'adevăr, dacă vântul bate dela miazănoapte, spicele firelor de pâne se apleacă spre miazăzi, iar dacă secerătorul ar începe să secere din această parte spre miazănoapte, spicele l-ar lovî în ochi. Tot cu privire la partea din care trebuie să se înceapă seceratul, se ține seamă și de înclinarea locului; cu nici un chip nu se poate secera mergând din deal în vale.

Mai este și o împrejurare pe care n'o întâlnim la prășit. Acolo

(1) D-l Farcașanu, *loc. cit.*, p. 225 și urm.

(2) Cu privire la lanurile cari se scutură, iată o jâtie moldovenească:

Un om, care avea un băiat purtat pe la toate târgurile mari, la învățatura, îi zise într'o vară când venise acasă:

— Dragul tatii, mult am cheltuit și m'am trudit cu tine ca să-ți luminezi mintea cu învățătură grea și rară. Iată acum te rog și eu pe tine un lucru: Vezi lanul nostru de grâu nesececat? Din pricina arșiței și a vântului, cum pui mâna pe fir, se rupe spicul și cade. Poruncescu-ți dară, ca până mâne, cu învățatura ta, să nu-l mai văd. M'ai înțeles?

— Înțeleg, tată, răspuse feciorul.

Peste noapte ieși feciorul afară, și la răcoare, la lumină de lună și stele curate, începû să cugete și să se frământa. Se uită 'n sus, se uită 'n jos, la deal și la vale, până ce află din ce parte bate vântul. Apoi puse lanului foc și până să răsară soarele, pe țarină nu se mai află un spic de grâu!

Așa învățătură mai rar în zilele noastre!

(3) Comunic. de d. N. I. Dumitrașcu, din Boureni, jud. Dolj: La noi vorba obișnuită este «Ai început la *secerat*?». «Mai ai de secerat?»

un prășitor se putea roti în dreapta și în stânga până la doi sau trei stânjini, dincolo de care venia locul sau partea unui alt prășitor. La secere, aceasta nu se poate întâmpla, căci un secerător, tot tăind *mănunche*, trebuie să le așeze la spatele sale, pe *miriște*, spre a face un *polog*, iar dacă se îndepărtează prea mult de polog, pierde multă vreme tot ducându-se la dânsul. De aceea secerătorii trebuie să fie mai deși, mai aproape unii de alții, decum sunt prășitorii.

Prin urmare, când bucata este lată și secerătorii sunt puțini, seceratul nu se va începe pe întreaga lățime a bucății, ci numai pe o parte dintr'nsa, după care se vor întoarce și vor lua altă parte. Aceste părți, fie croite în lungul bucății (fig. 53, *a*, *b*, *c*), fie luate în latul sau lățimea ei (fig. 54, *a*, *b*, *c*), se numesc la sing. *postață*, *postată* (1) sau *postate*. În acest din urmă caz, secerătorii merg pe

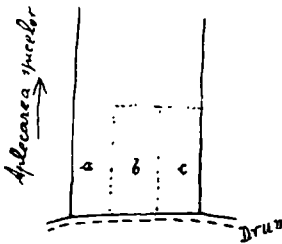

Fig. 53.

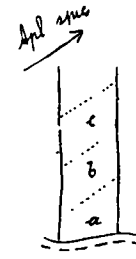

Fig. 54.

hat și încep a seceră dintr'o parte, urmând astfel până ce *scot postata* sau o dau gata.

4. Când seceratul se face pe un loc mare, unde fieștecine are partea sa anumită, în mărime de o falcie, un pogon, ș. a., această parte se hotărăște, făcându-i-se pe la colțuri și pe laturi din depărtare în depărtare—pe lângă *urma*, *dâlma* (2) sau *dâra* (călcarea firelor) cu piciorul, încă și niște *momâi*, *șumuioages* sau *nisane* (3) cari nu-s altceva decât câteva fire strânse la un loc și răsucite la spic. Cu privire la alte părți, putem pomeni că «lanurile mari, pentru ușurința

(1) Marian, *Sărbătorile*, I, p. 27: *Postată*, o bucată de loc cât cuprind un șir de secerători.—Din Boureni, Jud. Dolj, comunic. de d-l N. I. Dumitrașcu: «*Postată* sau *postață* este cât ieau secerătorii din loc, spre a seceră și când ajung la capul locului, se întorc iarăș pe altă *postată*».

(2) *Vieața agricolă*, III, p. 139. *Dâlmă*, urmă într'un lan; semn prin care se diferențiază un ogor de altul.

(3) Comunic. de d-l M. Lupescu, Zorleni, jud. Tutova.

se *răcluesc* la un *obraț*, la două obrațe ori la mai multe obrațe (1) și pe urmă se dau la secerători bucăți cari se despart între ele prin *cărări și momâi, ciuhe* (2), *ciuci, mișane* ori *cocori*».

5. Secerea se ține în mâna dreaptă, secerătorul se pleacă, având picioarele depărtate unul de altul, cu secerea desprinde din peretele pâinii o câtime de fire, cari sunt întâmpinate cu mâna stânga și strânse mănunchiu. Trăgând cu secerea spre dreapta, mănunchiul este retezat, și astfel rămâne în mână. Dintr'o singură tăiere mâna nu se umple, adecă, — înțelegând prin *mănunchiu* atât cât se poate cuprinde în mână, nu se poate tăia un mănunchiu dintr'odată. Pentru a întregi un mănunchiu, se va trage cu secerea de mai multe ori.

Când mâna nu mai poate cuprinde alte fire, *mănunchiul* este gata; el este lăsat la spatele secerătorului, pe *niriște*, numai prin întoarcerea mâinii stângi. Secerătorul, urmând astfel, și punând mai multe mănunchiuri unele peste altele sau unele lângă altele, merge cu seceratul ori drept înainte ori într'o parte.

Foarte rareori se întâlnesc și oameni *stângaci*, cari seceră cu stânga; se înțelege, la aceștia rosturile sunt inverse.

Seceratul se face cu spor când *pânea* este *curată*, adecă atunci când nu are plante străine într'însa și între cari cele mai *uricioase* ar fi: *volbura, muștarul* sau *rașița sălbatică și pălămida*. Volbura, ca o plantă agățătoare, face ca firele dintr'un mănunchiu să se desprindă cu greu, — adesea numai rupându-se spicele —, de altele. Muștarul și pălămida se ocolesc cu secerea.

Mohorul este bine primit și cu plăcere secerat, deoarece ființa lui în viitoarele paie le va face mai bune ca nutreț pentru vite.

Seceratul se face cu spor când pânea este *ridicată*; din potrivă, dacă este *trântită*, seceratul merge greu.

Felul cum taie secerea, — dacă e *spălată* (luciată) sau nu, starea de uscăciune sau jilăveala precum și rărimea și înălțimea pâinii, înrăuresc și ele în oarecare măsură.

Cu toate acestea, sunt secerători meșteri cari «seceră'n două mâinii», adecă de acei cari, cum fac, cum dreg, au spor mult (3).

În graba care se pune la secere, trebuiește multă cumpătare, căci

(1) Un *obraț* are opt *prăjini*.

(2) Damé, *Terminologie*, p. 56: «*Ciuhă* este un semn ce se face prin iarbă sau grâu, legând un mănunchiu de iarbă sau grâu la vârf, cu alt mănunchiu de fire rupte».

(3) R.-Codin și Mihalache, *Sărbătorile*, p. 75.

adesea mânila, mai ales cea stângă, din prea mare încordare, începe a se umflă. Umflătura poartă numele de *pricheală* și se tămăduie, după practica poporului, legându-se cu *făină* opărită.

6. Prin unele părți ale Ardealului, *mănunchiul* se numește *palotie* (1), iar prin alte părți i se zice *otcoș* sau chiar și *polog* (2).

Prin jud. Muscel, pe unde grânele nu se seceră cu secerea decât atunci când sunt încurcate de vânturi, din mai multe *mănunchiuri* se alcătuește o *pală* și din pală se face *snopul* (3).

Prin jud. Vâlcea, *mănunchiul* se numește și *mărunchel*, *mănură* ori *vâslă* (4).

Prin jud. Dolj, se chiamă *mână*; mai multe mâni alcătuite la un loc se numesc *mănunchiu* sau *mărunchiu* (5).

Obișnuit însă, după cum am mai spus, *mănunchiul* e atât cât poate fi cuprins în mână, iar *pologul* se compune din mai multe *mănunchiuri*, puse unele lângă altele, ca să le răsbata soarele și să se usuce mai curând, când grâul este verziu, când are *dudău* mult în el, — ori unele peste altele, când firele sunt uscate și curate.

7. Prin unele părți, când este aproape să se încheie seceratul, se lasă în mijlocul lanului sau bucății un *mănunchiu* de fire nescerate, care se numește *iepure* (6), *barba lui Dumnezeu* (7) sau *barba popii* (8), despre care unii spun că «așa e bine să se lase», sau după cum se crede prin unele părți din Ardeal, grâul, dacă nu se lasă aceste 3—4 spice netăiate, se mânîe și la anul nu va mai rodi, ci va zice :

— Eu îți pot da atâta *siță* de rod și tu să nu-mi lași nici un fir, două ? (9).

Prin jud. Dolj, spicele cari alcătuesc *barba lui Dumnezeu* se leagă cu un fir de *ață roșie* (10).

(1) Viciu, *op. cit.*, p. 65 : *mănunchiu* de grâu.

(2) N. Păsculescu, *Literatură populară*, p. 370.

(3) Dict. de d-l D. Mihalache, Goleștii-Badii, jud. Muscel.

(4) Comunic. de d-l N. I. Dumitrașcu pentru Obislav-Grădiștea și d-l I. N. Popescu pentru Voic ești.

(5) Comunic. de d-l N. I. Dumitrașcu : «poate să fie și o *mână mărunchiu*, atunci când grâul este mai rar și omul se depărtează (o vorbă : grâul e mâini—mâini)».

(6) *Șezătoarea*, VIII, p. 101.

(7) *Ibidem*, VI, p. 35.

(8) In Țepu, jud. Tecuciu.

(9) Dat. și cred. Rom. din ? comunic. de d-l Petre Ugliș.

(10) Comunic. de d-l N. I. Dumitrașcu.

8. După cum am arătat și la prășit, și la secere se întrebuițează prin unele părți claca cea plină de veselie și aducătoare de spor cu puțină cheltueală.

9. Secerea-i grea prin faptul că secerătorul trebuie să stea veșnic cu capul plecat spre pământ, pe cea mai călduroasă vreme a anului; O doină de pe Târnave zice chiar că

Nici o boală nu-i mai grea
Ca vara, cu secereà (1).

Cei mai mulți se vaită de durerea șealelor, despre cari iată ce credințe aflăm în popor:

Să nu ciocănești *ouă roșii* în ziua de *Paști*, dacă vrei să nu te doară mijlocul la secere (2);

Să nu mănânci *ouă roșii* în cele trei zile ale *Paștilor* (3) sau măcar în ziua dintâi (4);

Dacă primăvara vei vedeà pentru întâia dată *cocostârc* sburând, nu te va dureà mijlocul la secere; dacă îl vei vedeà pe jos, te va dureà (5);

Vara la secere, să nu înfingi secerea cu vârful în pământ, că te doare mijlocul (6);

Ca să nu te doară, să tai un mănunchiu din mirișteși să-l pui în brâu la spate (7);

Când auzi buratecul cântând primăvara pentru întâia dată, să te dai de-a roata sprijinindu-te în mâini și'n picioare (8); și

Când vezi un *furnicar* întâia dată primăvara, să ieai țărână cu mâna din mușoroiu și s'o arunci peste cap (9).

9. Cu privire la secerat, nu se găsesc versuri mai frumoase, în

(1) *1000 doine*, p. 226.

(2) *Șezătoarea*, I, p. 277.

(3) Dat. și cred. Rom. din Jorăști, jud. Covurluii, comunic. de d-l P. Gh. Savin și din Gohor, jud. Tecuciu, comunic. de d-l V. Gh. Beldie.

(4) Dat. și cred. Rom. din Țuțcani, jud. Covurluii, comunic. de d-l I. O. Zugravu, din Vârlezi, același jud., de d-l I. N. Vârlezanu, și din Schineni, jud. Tutova, de domnii frați Kahu.

(5) *Șezătoarea*, I, p. 277.

(6) Cred. Rom. din Ciurești, jud. Tutova, comunic. de d-l G. V. Șuşnea.

(7) Idem.

(8) Idem.

(9) Cred. Rom. din Schineni, jud. Tutova, comunic. de d-nii frați Kahu.

altă parte, ca să-l zugrăvească, decât în vestitele plugușoare ale Sfântului Vasile. Iată un fragment :

..Dumnealui dacă văzură,
Că pânea-i atât de bună,
Nici p'acasă nu mai da,
Ci tocmai în târg la Bârlad s'opriă
Și cumpărără
Nouă ocă de fier,
Nouă de oțel,
Ca să dea la Stan Țiganul.
Dar Stan Țiganul nu eră acasă,
Ci veniă din lunca mare,
Cu căciula de-a spinare,
Cu ochii sticliți,
Cu luleaua 'n dinți,
Cu foile între picioare,
Și se vâicără că moare.
Și făcură nouă *secerățele*
Cu mănunchi de floricele,

Cu zimții de viorele,
Să tragă fetele cu drag din ele.
Ș'a strâns finii și vecinii
Și vreo trei babe bătrâne,
Cari știu rândul la pâne,
Și pe toți i-a dus
Și pe toți i-a pus
La lucrul pământului,
La puțul porumbului,
La *hiliștea* (1) vântului,
Unde-i vine voinicului a munci
Și leneșului a odihni.
A odihni bine, a dormi.
Iar o babă bătrână
C'o secrete cârnă,
Cu dreapta trăgeă,
Cu stânga polog făcă (2)..

Și încă un alt fragment :

[După arat],
La lună, la săptămână,
Iși umplu cu apă mâna
Și se duse ca să vadă,
De i-a dat Dumnezeu roadă.
Iar grâiele de departe înverziau,
De aproape îngălbeniau.
Eră 'n paiu ca trestia,
Eră 'n spic ca vrabia.
Eră mândru și frumos
Ca și fața lui Hristos.
Nici prea mare, nici prea mic,
Cum îi mai frumos la spic.
Atunci singur dumnealui,
Peste coama calului,
Lângă grâu s'a alăturat
Și trei spice-a apucat,
In basmă mi le-a legat
Și 'nspre casă s'a 'nturnat.

— Măi femeie, măi femeie,
Grâul nostru o să pieie!
Lelica le-a dus în casă
Și-a pus spicele pe masă.
Casa s'a luminat,
Copiii s'au bucurat.
Lelica frumoasa,
Stăpâna de casă,
Pe masă le-a despicat,
Din gură a cuvântat,
Că nu-i verde, nici uscat,
Numai bun de secerat.
Atunci badea 'mbucurat,
Din bucium a buciurnat,
Slugile s'au adunat,
Slugilor poruncă le-a dat,
Și slugile la grajd au alergat
Din grajd pe Murgu au luat,
Un cal graur,

(1) In altele auzim : *viliște, hiriște, stèriță, ș. a.*

(2) Culegere din com. Jorăști, jud. Covurlui, comunic. de d-l P. G. Savin.

Cu şaua de aur,
 Negru ca corbul,
 Iute ca focul,
 Cu poatcoave de argint,
 Ce bat bine la pământ,
 Şi cu frâul de mătăasă,
 Impletită viţa 'n şase.
 Badea pe el s'a aruncat,
 Pământul s'a hâţânat,
 Văile s'au răsunat,
 Frunza 'n codru a picat,
 Sf. Vasile din cer s'a bucurat,
 Badea spre Chişinău a apucat,
 Auzise că acolo-i fier,
 Fier şi oţel.
 S'a dus pe uliţa mare
 Şi n'a găsit nimica,
 Iar pe uliţa din dos,
 Tot a fost mai norocos.
 Şi-a luat fier şi oţel.

In nouri s'a urcat,
 In târgul Bârladului s'a lăsat,
 La Stan Țiganul a apucat,
 Fierul și oţelul i-a dat.
 Iar Țiganul meşter bun,
 Bea luleà fără' de tutun,
 Cu pila piliă,
 Cu ciocanul băteà,
 Şi-i dădù poruncă și plată
 Să-i facă secerile îndată,
 Şi mai mari, și mai mici,
 Să le vie bine la voinici,
 Mici și *imbârligăţele*
 Pentru fete tinerele.
 Seceruica cea mai bună,
 Pentru babă cea bătrână,
 Şi-a pus badea slugile,
 Le-a pus la secerat,
 Cu dreapta secerau,
 Cu stânga legau... (2).

CAPITOLUL III.

Smulsul.

Anii de secetă precum și locurile prea sărace ori sărăcite fac de multe ori ca holdele să nu poată fi secerate din pricina micimii lor.

Intr'adevăr, dacă s'ar secerà, paiul cu spicul ar fi prea scurt și poloagele nu s'ar puteà legà în snopi. Afară de aceasta, grânele fiind sămănate nu numai pentru grăunțe, ci și pentru paie,—pentru nutrețul vitelor pe timpul iernii—, câtimea paielor s'ar micșorà prin rămășița,— miriștea,— ce-ar fi lăsată după secerare.

Din aceste pricini, gospodarul mâhnit începe să-și smulgă pânea de-a rândul, scuturând mănunchile de talpa piciorului, ca să curgă toată țărâna din rădăcina firelor. Dacă această țărână n'ar curge, ea s'ar amestecà la treier cu grăunțele și le-ar micșorà calitatea.

La *smult* sau *smuls* poloagele se fac ca și la secerat. Facerea poloagelor se mai numește și *pologit*, iar verbul e a *pologi*.

CAPITOLUL IV.

Cositul.

1. Sunt părți din țară unde *seceratul* rămâne numai cu numele, pe unde *sămănăturile* se cosesc. Astfel se întâmplă prin multe sate din jud. Botoșani, în întreagă Dobrogea și în deobște prin părțile deluroase și păduroase, unde «locurile de hrană sunt puține sau sarăcicioase, dar mai ales pe unde așa se pomenește din vechiu».

Prin Moldova de jos, cei ce-și cosesc sămănăturile sunt huliți: «Păcat de pâne c'o strică!»; «apoi cum să mai dea Dumnezeu, când își bate joc de dânsa!». Le spune astfel, și cu drept cuvânt, căci un cositor sau cosaș nedeprins, face ca o mulțime de spice să cadă jos, scuturându-se din fire. *Coasa* este socotită numai pentru a cosi sau *a da jos* fânul sau *mohoarele* (*păringul*, *mohorul* alcătuit din *mohor* și *popușoiu*), iar grânela nu se cosesc decât atunci când sunt hotărâte de-a dreptul pentru nutreț (ovăzul verde, secara buiecită sau orice grâne cari au fost stricate de *piatră* sau grindină și cari prin urmare nu pot fi bune de sămânță).

Prin părțile unde secerea este înlocuită cu coasa, grânela se cosesc numai când sunt *curate*, când n'au *buruean* (1) și-s înalte (2), ceea ce se întâmplă mai des.

2. *Coasa* (3) (fig. 52) are: *B*, fierul, *pânza*, *custura*, *trupul coasei* sau *coasa* propriu zisă, care este de oțel bătut. Când oțelul este prea *moale*, coasa se îndoiește; când este prea *iute*, coasa se rupe. La *coasă* deosebită 2, *gura* sau *tăișul* care taie, 3, *varga*, *vergea*, *muchea* sau *arcana*, o dungă perpendiculară pe pânză care-i dă tărie spre a nu se îndoii sau rupe, 4, *coada*, *măseaua*, *mănușa* sau *mâna*, care se îndreaptă de-a curmezișul pe pânză și poartă pe dânsa un 5, *dinte*, numit și *bontoc*, *cățel* sau *măseă*, ce intră într-o gaură făcută în lemnul coasei.

Pânza se întărește în *toporâie*, *toporâște*, *coporâe* sau *cosie*, *C*, care la unii cosași este frumos înflorată cu creștături de cuțit. Unele toporâi sunt împărțite prin creștături în palme, putându-se măsura cu dânsela ca și cu stânjinul.

(1) Buruiană.

(2) Culegere din Goleștii-Badii, jud. Muscel.

(3) Vezi T. Pamfile, *Industria casnică la Români*, p. 141—2 și «*Ion Creangă*», III, p. 226—7.

Toporâia are pe la mijloc un *capăt* scurt, înțepenit într'o dăltuitură, care se numește *cocârlă*, *picior* (1), *mănunchiu* sau *mâner*. La cosit, coasa se duce ținând-o cu mâna dreaptă de picior, iar cu cea stângă de capătul puțin subțiat al toporâiei.

Coasa se întărește sau se înțepeneste în toporâie alipindu-se mânușa de capătul toporâiei, astfel ca să intre cățelul la locul său; peste ambele să strângă cu o *brățare* sau *cârceie* de fier, *D*, care are către o parte două unghiuri, iar către cealaltă parte este rotundă.

Înțepenirea brățării se face cu ajutorul unei *pene* de lemn, *E*.

Izbindu-se cu vârful în pământ, sau dând peste o tufă ori o rădăcină, coasa se rupe de lângă măseă; pentru a preîntâmpina acest neajuns, coasa se *vărgăluște* cu o *vargă* sau o *legătură de fier*, (*B*, *b*), ce pleacă din capătul măselei și merge pe lângă arcană până aproape de mijloc, sau câte odată chiar până la vârf (2).

Prin unele părți varga coasei nu este bătută în mânășă, ci, după

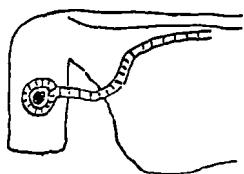

Fig. 55.

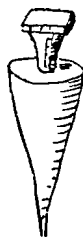

Fig. 56.

ce face un arc, se termină printr'un inel care vine și se prinde slobod în cățel (fig. 55).

Ascuțirea unei coase se face în chipul următor: se ia o *batcă* (fig. 56) ce se compune dintr'un con de lemn în care stă înțepenit un cuiu de fier ca un fel de *nicovală* și se bate în pământ. Prin alte părți batca are (fig. 52 F.) 1, *nicovală* de oțel mai moale, în chip de *nicovală* sau *gură* de ciocan; partea cea mai de seamă a ei este *gura*, 2; când batca este prea tare, ciocanul se știrbează. *Nicovala* se înțepeneste în 3, *pop*, *picior*, *batcă*, sau *butucer*, care este de felurite chipuri.

(1) Fetelor scunde li se cântă prin Suceava:

Tu Marișo, scurtă, groasă,
Bună-i fi *picior* la coasă!

(2) D. I. Fărcășanu, *loc cit.*, p. 226—7: «*Legătoarea* se pune de Țigan, care *vără* sau *scaote coasa de sub iarbă*. Coasele slabe în trup și în gură se *culcă*, se încrețesc, li se *bălfează gura*».

Prin jud. Suceava se zice la olaltă *bătălie*, înțelegând prin aceasta batca și ciocanul (1).

La nevoie, în loc de batcă se folosește și o muche de topor sau secure înfiptă într'un lemn.

A bate coasa e un adevărat meșteșug (2) și se face în două feluri. Când nicovala este lată, ciocanul este subțire și cu dânsul căutăm să subțiem prin ciocănire tăiușul coasei; când nicovala e cu gura de ciocan, coasa se pune cu gura în jos (altfel decum se vede în fig. 52) pe batcă, iar deasupra se ciocănește cu muchea lată a ciocanului.

Coasa se bate sau *figănește*, cu batca așezată între amândouă picioarele, sau stând cosașul răzămat într'un cot, pe-o coastă, răzămând cotul mâinii ce ține ciocanul pe un șold. În acest caz vede mai bine felul cum să se lovească coasa.

Ciocanul cu care se bate coasa este de oțel bine călit și are 1, *gura* cu care se ciocănește tăiușul coasei ca să se subțieze, 2, coada de lemn tare și 3, *muchea*.

Pentru a netezi zimții cari se fac pe gura coasei, aceasta se *dă*, se *ascute* sau se *trage* pe o parte și pe cealaltă cu *arceriul*, *cutea* sau *gresia*, care nu-i altceva decât o piatră de ascuțit, cubică mai rar și mai des paralelipipedică sau bitronconică, (fig. 52, 1). Tot cu arceriulud din când în când se trage coasa spre a-i îndepărta *mâlul* care mâlește coasa. Mâlul se compune din praf de pe firele de fân, care, amestecat sau muiat de seva fânului, se așează pe coasă și-i îngroașă gura. De mâl arceriul se șterge cu o *petică* sau *cârpă* pe care cosașul o ține în brâu.

Gresia se ține într'un *toc* sau *tioc* (fig. 52 J), făcut în întregime din lemn, cu ureche sau chiotoare cu tot, sau are o ureche de fier (fig. 57).

Un alt soi de tioc (fig. 58) este paralelipipedic, cu un perete prelungit și înclinat, căci întâmplându-se să pătrundă apa prin fund din cauza vreunei crăpături sau a sdrun-

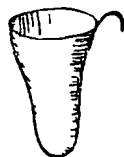

Fig. 57.

(1) *Șezătoarea*, II, p. 149.

(2) De aceea se face o legătură cu înțeles adânc între *brăbat și baterăa coasei*, când se zice:

La toată casa
Bate coasa,
Numai la mine
N'are cine!

cinelii, să nu se prelingă pe picioarele coșășului. Tiocul se poartă la spate atârnat de un băț, cu două ramuri, ce stă înfipt în brâu (1).

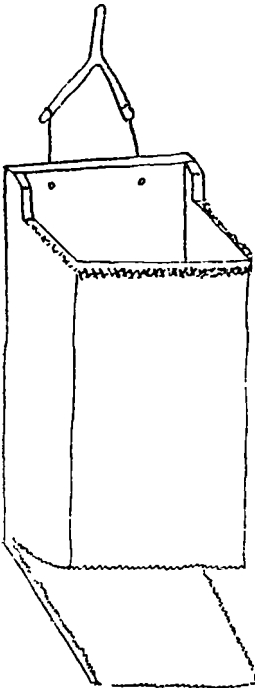

Fig. 58.

Mai înainte, când tocurile nu erau iscodite, coșășii purtau *boalce*, niște olițe sau moșoiace, și chiar *donicioare*.

În tocuri se află apă ca să țină gresia totdeauna umedă, iar ca apa să nu sară de smuciturile brațelor, tocul este umplut cu paie sau cu iarbă.

Acestea se pot spune despre coasă, care servește la cositul pânii și al nutrețurilor. Pentru grâne însă, mai în totdeauna coasa mai are un *cârlig* sau *buhaiu* (fig. 52 C. 3) care ce compune dintr'o vârguță cu un *clenciu* la vârf, ce se leagă de toparăie prin două ațe, două *cheotori*: cea de jos 5, și cea de sus, 6.

Alteori se pot pune și două cârlige la coasă.

Prin unele părți din Oltenia coasa cu cârlig se numește *coasă împiedcată* (2). Prin aceste părți cârligul e legat de coporăie prin trei locuri

(fig. 59, 1, 2, 3). Unghiul ce-l face cârligul cu coporăia este mai mare sau mai mic, după cum și pânea este mai mare sau mai mică. Legăturile sunt de sârmă, căci ața se *taie* sau se rupe.

În loc de cârlige întâlnim adesea pusă la coasă o *hreapcă* (3), — dela care cositul se numește și *hrepcuit*, — care nu-i altceva decât o mică *grebliță* (fig. 52), care face să i se dea coasei și numele de coasă cu *grebliță* sau *grebluță*.

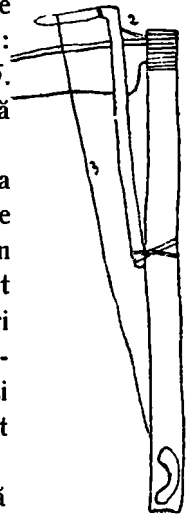

Fig. 59.

(1) După cele văzute în jud. Muscel.

(2) Din Boureni, jud. Dolj, comunic de d-l N. I. Dumitrașcu; «*Hreapca* noi n'avem, [cum de altfel se află prin jud. Mehedinți], ci numai coasă împiedcată».

(3) Din Nemțișor, jud. Neamț, comunic de d-l A. Moisei: «*hreapcă*, o nuiă strămbă așezată la coasă, ca să așeze ovăzul spic la spic și rădăcină la rădăcină».

Cârligul și grebla au de scop să desfacă din peretele holdei numai firele pe cari coasa le va tăia, să le strângă mănunchiu și să le culce spre stânga, spic la spic ori rădăcină la rădăcină, spre a putea mai în urmă să fie legate cu ușurință și cu rândueală.

Când cosășii merg la cosit pe departe, coasele, adecă pânzele nu-s puse la coporâi, ci stau intinse pe aceasta și legate cu ață.

Sporul cositului stă în voinicia cosașului, dar și în felul coasei, care atârnă dela calitatea oțelului și dela chipul bătutului. O coasă rea, oricât de măiestrit ar fi bătută, tot rea rămâne, de unde a și rămas chiar zicala celui ce nu vrea să se îndrepte: «*il bate ca pe-o coasă rea, dar de geaba!*»

Sunt însă meșteri cari știu să aleagă coasele; sunt oameni cunoscători cari cumpără pentru alții; în ce le stă însă meșteșugul, ei nu spun nimănui, căci cu aceasta, — ca babele cu descântecel, — capătă câte ceva pentru cinstit ori pentru lulea.

Unii, spre a vedeă dacă o coasă este bună sau rea, scuipe pe arcană și peste scuipe pun un paiu cruciș pe coasă; dacă paiul se îndreaptă dealungul arcanei, spun că-i bună coasa.

Alții zic că o coasă bună trebuie să dea la lovire un sunet subțire și prelung. Trăgând pe gura ei cu o piatră, coasa trebuie să lase scântei cari să se lipească de dânsa, iar nu să se împrăstie (1)

Sunt și meșteri cari dintr'o coasă rea fac una bună «de frică!»: «o apucă mânioși, o trag la tociță, o bat, o ascut, o trag din nou la tociță, o *muncesc* în fel și chip, și coasa trebuie să-și vină odată și-odată în minte!» (2).

Din coase vechi, rupte, gospodarii își fac custuri.

3. Spicele de grâu, fiind culcate la stânga spic la spic și cotor la cotor, alcătuesc o brazdă *cosită* pe miriște. Prin unele părți această brazdă se numește *polog* (3).

Prin altele, tot din ținuturile de sus ale Moldovei, și numai pe unde grâul se seceră rar, poloagele obișnuite făcute cu secerea se numesc *mănunchi*.

Pe miriște sau pe cositură, brazdele sau poloagele așteaptă până se leagă.

Prin Ardeal se crede pe alocuri că după ce se isprăvește o holdă

(1) Culegere din Goleștii-Badii, jud. Muscel.

(2) T. Pamfile, *Industria casnică la Români*, p. 142.

(3) Al. Vasiliu, *op cit.*, p. 205: *polog*, ovazul, grâul sau orzul dat jos cu coasa.

de cosit, seara, cosașul trebuie să-și ascuță îndată coasa, căci astfel «ducând-o în spate către casă, se călătorește dracul pe ea» (1).

CAPITOLUL V.

Legatul și adunatul snopilor.

1. *Poloagele* secerate sau *brazdele* cosite stau pe miriște sau cositură până către seară, când se *leagă*, sau se *mrejuie* (2), adică se fac *snopi*. Aceasta se întâmplă numai dacă sunt uscate; dacă sunt încă verzi, fie din pricina buruienilor, fie dintr'a firelor, ele se lasă până se usucă bine, căci legându-le astfel, ele nu se vor mucezi și nu se vor *aprinde* nici în snopi.

În orice caz, un dușman mare al poloagelor și al brazdelor este furtuna care împrăstie și ploaia care udă; amândouă cer o muncă nouă, *întorsul* poloagelor sau brazdelor de partea cealaltă.

Legarea snopilor se face cu *legătoarea*, pl. *legători*, sau *legătura*, pl. *legături* (3), pentru cari la seceră se lasă o *vetrișoară* sau un *petec*, nimit și *părtal* neseccat, pe unde-i pânea mai mare și mai în putere, spre a se smulge, scuturând țărâna de talpa piciorului, sau seceră, când pânea e prea înaltă, ca la ovăz (ovăsc) sau secară.

Pentru o legătură se ieau (fig. 60) două mănunchi, se pun spic la spic și se răsucesc cum arată *B* din figură și apoi se alătură mănunchile, rămânând partea spicelor răsucită la mijloc, între paie. Legătorile le fac cei bătrâni, bărbații mai ales, ca să se scutească de durerea de șale a seceratului. Făcute din vreme, legătorile se udă cu apă și se învelesc cu poloage (fig. 60, *A*), ca să nu se usuze și să se rupă la legat.

Când pânea e prea mică, se fac legături *din trei*, adăugându-se la *B* încă un mănunchiu astfel: se răsucesce partea cu spicele celui de al treilea mănunchiu împrejurul unui mănunchiu al legătoarei *în două*, se desface în două acest din urmă mănunchiu și prin deschiderea aceasta se *petrece*, se vâă cotorul mănunchiului al treilea și se întinde ușor.

(1) Comunic. de d-l P. Ugliș.

(2) Comunic. de păr. Fl. A. Drăghici, com. Principele Ferdinand, jud. Teleorman: a *mreju*, a legă un snop fie de cereale, fie de nuiele, nu cu toată inima, ci mai mult a lene.

(3) Culegere din com. Vocești, jud. Vâlcea, comuic de d-l I. N. Popescu.

Când pânea *ta* nu-i bună de legatori, smulgi dela vecin și pentru partea smulsă îi pui un polog sau mai multe din pânea *ta*. Supărare nu poate fi!

Când nici pânea lui nu-i bună, îți faci legatoriile într'alte bucați ale tale și le duci unde trebuie cu *sarcina*, cu *spinarea* (în sarcină

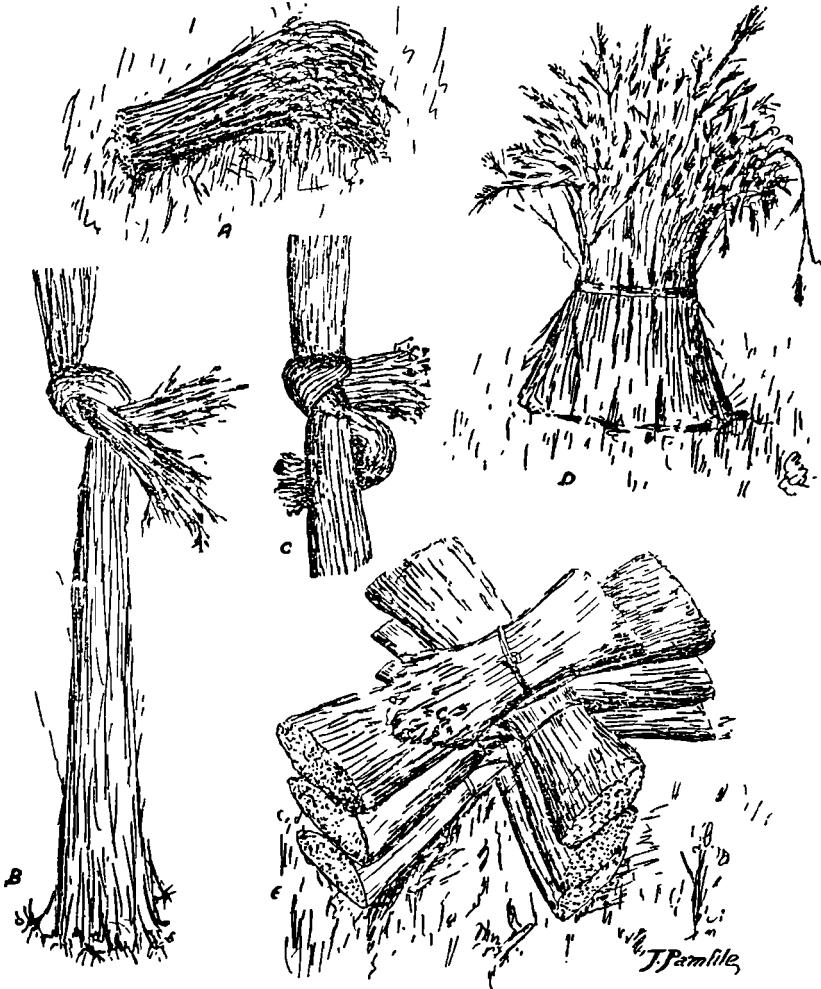

Fig. 60.

și pe umeri) sau cu carul, ori, în sfârșit, îți legi snopii cu legători de *lăptugă* (1), smulgând-o, împreunând firele dela vârf ale celor

(1) Numele nu-l aflu în Z. Panțu, *op. cit.*

două mănuche, și rasucindu-le, ca să nu se desfacă. Acest soi de legători se face mai întotdeauna odată cu legatul. Legăturile de lăptugă sunt rele, căci până la căratul snopilor se usucă și se rup multe dintr'însele.

Prin unele părți din jud. Dolj, cele două mănuchiuri ce alcătuiesc *legătura* se numesc *chite*, sing. *chită*. Tot pe aici, când legăturile nu se pot face din pâne, se fac din orice *dudăi*, singur sau amestecat cu pâne, precum ar fi *bălurul*, *cicoara* și *sărăceaua* (*lăptuga*). «Când se *adună* (se *aduc* sau se *strâng* snopii) la un loc pentru claie, îi apucă de legături, de lângă înnodătură și târîndu-i cu coatoarele înaintea până acolo unde se face claie. Celor rău legați *le iasă mațele*, adică se desfac» (1).

Prin alte părți, legăturile se fac și din *mohor*, iar prin partea de sus a Moldovei se folosește chiar și *rogozul*.

Legătura întinsă pe pământ (cea de lăptugă este apăsată pe capete cu picioarele, ca să nu se desucească), ca'n *B*, poloagele se aduc cu brațele și se pun pe dânsa. Când snopul e gata, se apucă legătoarea de capete, poloagele se strâng, unul din capetele legătoarei se răsuțește pe lângă celălalt și se *supune* sub legătoare, cum arată *C*. Bărbații leagă snopii, fiind mai voinici; sunt însă și femei *bărbate* cari nu se lasă!

Dacă snopul legat se va *strânge* a doua zi, — având nevoie să se mai usuce, — se ridică în picioare, cum arată *D* (2). Tot astfel stă singur, ori mai mulți alături, de amează, ca să facă umbră trudiților.

Prin Ardeal, snopul se mai numește și *păș* (3).

Cu privire la unele sate din Oltenia mai pomenim următoarele: «După prânz (orele 10 a. m.) sau după *namiaz* (4), se leagă *în snopi* sau *snopii*, — grâul se pune în totdeauna în legătură cu spicul spre apus ca să nu-l fure vântul (5), — de unul, dacă sunt puțini pe pos-

(1) Pentru Boureni-Dolj, comunic. de d-l N. I. Dumitrașcu.

(2) Găcitoarea snopului va fi prin urmare (Govorei, *op. cit.*, p. 346):

Am un om mic gros și scurt
Și strâns pe lângă pământ;

sau :

O sută de frați,
Intr'un brâu legați.

(3) Viciu, *op. cit.*, p. 65: «Holda-i secerată și legată *pășuri*».

(4) Se pronunță *namgniaz* (*gn* francez.) (Nota comunic.).

(5) În deobște cu spicele dincotro bate vântul.

tată, sau 2—3, mai ales bărbați, când sunt mai mulți. După legare îi pun cu spicile în sus, în picioare, spre a se coace mai bine. Dacă sunt copți, îi trânteste cu genuchele.

«La legat vede stăpânul locului, — căci el întotdeauna leagă snopii, firele rămase pe urma secerătorilor [și strigă]: «U! măi! v'ajung tăunii; tăunii după urmă v'ajung!»

«Snopii se pun cu spicele în sus să se usuce, sau pentru umbră, la care se pune ori copilul mic, ori urciorul, *boata* sau butoiașul cu apă (1)»

Legarea brazdelor cosite se face la fel, cu deosebire că în loc de a se lua polog, ori mai multe poloage (câte se pot cuprinde la o laltă în brațe) și a se așeză pe legători, se ieau părți din brazde și se pun de se leagă.

Prin unele sate din jud. Dorohoiu, brazdele se adună cu grebla rostogolindu-le, făcându-le ca un sul de pânză, după care se leagă cum am arătat mai sus (2).

Prin jud. Muscel, poloagele dobândite prin coasă se *pălesc*, adecă se fac *pale* cu ajutorul *furcii* și apoi palele se leagă în snopi.

2. Treisprezece snopi alcătuiesc o *jumătate*; deci se adună la un loc, apucându-i de legături și târîndu-i pe miriște până la locul unde se va face jumătatea. Cei prost legați *fată* pe drum, adecă se desfac.

Plodurile duc câte un snop, femeile câte doi, iar cei cari «cu adevărat plătesc mămliga», duc câte patru: doi în mâni și doi sub-sioară.

La făcutul jumătăților se pune un snop jos; în fața lui, spic peste spic, se pune al doilea; al treilea se așeză de-o parte, peste spicele celorlalți doi, iar al patrulea în fața acestuia, peste spicele tuturor; apoi 5 peste 1, 6 peste 2, 7 peste 3, 8 peste 4, 9 peste 5, 10 peste 6, 11 peste 7, și 12 peste 8. Al 13 lea se pune ca *vârf* jumătății cu spicul în partea dincotro bate vântul, căci în această parte este mai greu și prin urmare nu-l poate *umflă* (înfoia) și da jos. Jumătatea-i gata, cum arată *E*.

Când bucata este îngustă, jumătățile sunt departe unele de altele; dacă bucata este lată, jumătățile se mai apropie. Ca să fie, mai târziu, căratul mai lesnicios, jumătățile se fac în acest caz câte două alături, câte trei, patru ori, în sfârșit, cum socotește gospodarul.

(1) N. I. Dumitrașcu, pentru localitatea citată.

(2) Culegere din Hânțești-Dorohoiu.

Două jumătăți alcătuiesc o *clai*e, care este o unitate de măsură pentru pânea secerată: «Am 70 de clăi pe Bâzu și 13 clăi pe Valea-Mâțului», adică 140 de jumătăți într'un loc și 26 într'altul.

Unii gospodari fac jumătățile din 17 snopi, având în loc de 3 snopi câte 4 pe lature, dar rareori; alții din 21 de snopi, înca mai rar. Unii le fac din 14 snopi, punând unul dedesupt, peste care se așează 1 și 2. Pe vremuri ploioase, zice omul, în chipul acesta în loc să putrezească doi snopi, putrezește numai unul; adevărul grăește altfel: în loc să dea *jităria jitarului* câte un snop dintr'o clai e ori din două clăi, adică unul din 26 sau 52, dă unul din 28 sau 56 și astfel se îmbogățește!

Prin unele părți din Bucovina, pe unde rareori pânea se leaga în snopi, jumătatea de clai e are 10 sau 20 de snopi. Prin părțile de la țară, — la șes, — «jumătatea de clai e constă în totdeauna din 15 snopi» (1).

Prin părțile Moldovei de sus snopul de-asupra se pune cu coatoarele paielor în sus și cu spicele în jos, răsfirate în patru părți. El se numește *popă*.

Prin jud. Muscel jumătatea se numește *picior*; *picerile* au câte 13 snopii, din cari cel de sus se numește *măgar* (2). Tot astfel se numește și prin jud. Vâlcea; pe aici, mai înainte, picerile se făceau din 15 ori 17 snopi (3).

Prin jud. Gorj, clăile (4) se numesc *cârstace* (5). În Dolj însa avem *cârsta* alcătuită din 9 sau 13 snopi «așezați în regula» (6); li se zice *cârste*, *cârstăți*, spre a denumi jumătatea sau clai a (7).

Prin jud. Dolj întâmpinăm adesea cârste alcătuite din 7, 9, 11 sau 13 snopi; patru cârste alcătuiesc o *clai*e (8).

(1) D. Dan, *Straja*, p. 45.

(2) Culegere din Goleștii-Badii, Muscel. — Vezi și *Vieața agricolă*, I, p. 88.

(3) Comunic. de d-l. I. N. Popescu, pentru Voicești.

(4) D. Dan. *Straja*, p. 45: «Mai adese se adună pânea cea albă în *căpițe* numite *clăițe*» (de sigur că de cositură).

(5) Damé, *Terminologie*, p. 56.—Nu știm ce ar fi *stoave*, clai, stoguri (*Vieața agricolă*, I, p. 89).

(6) Șt. St. Tuțescu, *Taina ăluia*, p. 96.

(7) *Vieața agricolă*, I, p. 89.

(8) Pentru Boureni, comunic. de d-l N. I. Dumitrașcu. Tot d-sa ne mai trimite: «9—10—11—12—13 și mai ales 9—11—13 snopi formează o *cârstă*; al treisprezecelea este *măgar*; îl pune cu spicul mai jos spre apus, ca să nu se desfacă cârsta și să nu se ude ceilalți snopi când plouă; două cârste [fac] un *picior*; 2 picioare («două *picioare*» nu se zice niciodată), o *clai*e».

Prin unele părți, jumătățile sau picioarele se numesc *clăițe* (1): prin altele, din Oltenia, li se zic *petițe* și cuprind fiecare câte 14 snopi (2).

Prin Ardeal, jumătatea se numește *cruce* și are 17 snopi; cel de deasupra este botezat *popă* (3).

Prin unele sate din jud. Iași, precum în satul Românești, am văzut *clăi*, nume ce-l poartă obișnuitele jumătăți, — cu snopii puși nu în patru părți ci în trei părți, având prin urmare 7, 10 sau 13 snopi de claie.

Dela aceste chipuri de a *face clăi* sau de *clai* (4), plugarii noștri se îndepărtează foarte rar; numai rareori se pot vedea pe o miriște câte trei snopi puși cu spicele unuia peste ale celui alt, făcându-se aceasta numai în cazul când snopii mai au încă nevoie de a se svântă sau uscă. Alteori și mai ales pe moșii mari, după cum am văzut pe Bărăgan și prin jud. Brăila, un rând de snopi dela o jumătate nu este simplu, adică snopii nu stau unii peste alții, câte unul, ci unii peste alții câte doi alătura; deci la acest soi de jumătăți, crucea de jos a jumătății nu va fi compusă din 4 snopi, ci din 8 și prin urmare o jumătate nu mai are 13 snopi, ci 25.

Tot pe moșii mari, de pe cari snopii se vor căra de-a dreptul la treier și unde prin urmare nu se vor mai face clăi sau stoguri, snopii se adună chiar pe miriște în mici clăi de câte 100 de snopi în mijlocie, atât cam cât se poate încărcă cu carul dintr'o singură dată.

În sfârșit *secara*, având paiul înalt și snopii ei fiind prea lungi, câte odată nu se poate așeza în clăi ca și celelalte grâne, căci o astfel de claie s'ar dărămă; de aceea snopii ei se pun rezemați unii de alții, în *picioare*, adică cu spicele în sus, câte 5—6 la un loc (5).

3. Dintre unelte, am pomenit mai sus, când a fost vorba de legatul brazdelor de pâne cosită, de greblă și de furcă.

(1) *Vieța agricolă*, I, p. 88.

(2) *Idem*, p. 1008.

(3) Viciu, *op. cit.*, p. 38.

(4) Pentru Boureni-Dolj, comunic. de d-l N. I. Dumitrașcu.

(5) Văzute în Ciocani-Tutova.

Grebla fig. (61) are o *coadă* și doi craci *împănați* într'o lozbă ce cuprinde, asemenea *împănați*, un număr de dinți de lemn.

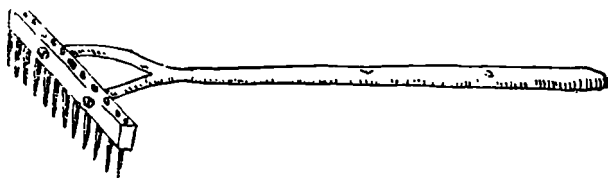

Fig. 61.

Furcile se fac din lemn tare: *gârneață* (stejar), *ulm*, *frasin*, *corn*, *alun*, ș. a., care trebuie să fie și mlădios. Nuiaua cu ramurile trebuincioase se taie de verde, se pune la îndoit într'un *jug* (fig. 62) și primăvara se lucrează. Furca (fig. 63) are *coada* puțin curbată, iar *coarnele*, două sau mai multe (fig. 65), sunt curbate și cu vârful ascuțite, ca să poată pătrunde prin paie.

O furcă mare se numește *furcoiu* sau *ciolpău*.

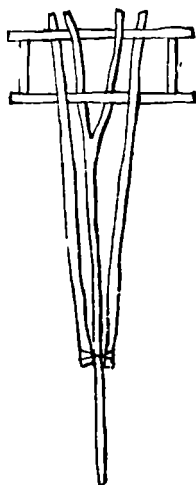

Fig. 62.



Fig. 63.

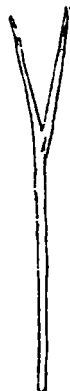

Fig. 64.



Fig. 65.



Fig. 66.

Pentru paie mărunte și pleavă se întrebuințează o furcă cu rețea, numită *lingură*.

Alt soi de furci sunt făcute de lemnari de meserie (fig. 66); ele însă nu sunt așa de trainice, deoarece nu-s «dintr'una», adică dintr'o bucată, ci din trei bucăți sau mai multe, după numărul coarnelor ce le au.

O furcă cu coadă și coarnele drepte (fig 64) poartă numele de *țăpoi*. El cuprinde în coarne, nu pe coarne; cu el se ridică sus, nu în lături. Un țăpoi cu coadă foarte lungă se numește *vârfar*, iar unul de mijloc *țunchinar*.

Colța este o furcă de fier, strâmbă, cu care se trag paiele făcute (1).

4. Mergând pe nisipoasele sau pietroasele costișe ale Dobrogei, ori privind și țarinile de dincoace de Dunăre într'un an secetos, vom vedea aproape pretutindeni, în loc de jumătăți și clai, niște movilițe cari seamănă cu cele de fân. Ele cuprind cositura de pâne și se numesc *porcoaie*, *căpițe* sau altfel, după cum vom vedea când va fi vorba despre nutrețuri. În aceste împrejurări, legatul în snopi nu se face, fiindcă așa s'a apucat, — un obicei vechiu adus de lipsa brațelor sau de *ovăz* mai ales, care, fiind «prost», nu poate să se bucure de o muncă mai rânduie.

Pentru a face căpițele, se folosește furca și grebla; cu furca se iea din brazde cât se poate și se duce la locul unde trebuie să se facă porcoiul, iar cu grebla se adună firele cari au căzut din furcă, pe acele ce nu s'au putut lua cu furca și pe acele împrăștiate de vânt sau de coasă, cu prilejul cositului.

Făcând cositura pe vremuri bune, se risipesc o mulțime de spice și apoi îndestul de multe putrezesc sub căpiță, când aceasta a fost făcută pe pământul ud sau pe timp ploios.

5. Intovărașirile despre cari am pomenit la prășit, — clăcile, — le întâlnim și la secere, cu toate că mai rareori. Trebuie însă să reproducem pe de-a'ntregul felul prea frumos cum în unele părți din Ardeal se face claca ce poartă numele de *pana* sau *cununa* grâului:

«Pe la poalele Munților, fiecare sătean când termină cu seceratul, împletește din spice o frumoasă *pană* sau cunună pe care cu mână dă o duce acasă. Cu ocaziunea ducerii cununii toți cari au apă la îndemână îl udă și chiar și copilașii aleargă după el cu donițele cu apă.

Cununa se atârână de pe peretele deasupra mesei și când gazda casei a isprăvit cu sămănatul grâului, o împântă în capătul pământului, unde a tras cu plugul cea din urmă brazdă.

Cea mai mare veselie împreună cu *pana grâului* este aceea, când vreun fruntaș din sat a acordat *claca jocului* pentru o zi la secere.

(1) Cfr. T. Pamfile, *Industria casnică la Români*, p. 143—4.

Fruntașul în timpul ecerii chiamă pe *căpeleși* și le arată ziua în care dorește ca să fie *claca*. *Impresara* clacii, căpeleșii, vătavul jocului și mai mulți feciori pleacă cu lăutarul prin sat. La fiecare poartă unde e fată mare se opresc și joacă, iar căpeleșii intră în casă rugând pe părinți să binevoască a o lăsa la *claca jocului*. Numai când s'a întâmplat vreo nenorocire în familie, refuză părinții invitarea.

A doua zi înainte de răsăritul soarelui, feciorii pleacă cu lăutarul la casa frunțașului, care merge cu ei la câmp și le arata holda.

În acelaș timp sosesc necurmat din sat fete, neveste și bărbați la holdă, unde se înșiră pe câte un spaț anumit spre a-l seceră și acel spaț se numește *postate*. În fruntea postatei e unul din căpeleși care conduce pe secerători, lăutarul se preumblă cântând din vioară dela un capăt până la celălalt al postătei, iar călușarii joacă, pe când fetele și nevestele,acompaniate de bărbați, cânta secerând, încât se clatină frunza în codru. Toți *clăcașii* sunt îmbrăcați în haine de sarbătoare.

În ziua *clăcii*, în curtea frunțașului e o mare mișcare; toate fienele și muierile oamenilor săi de casă sunt ocupate cu gătitul mâncărilor, cu pusul meselor, cu măturatul și udatul curții, încât nu mai știu unde le este capul, pentru ca să nu fie defăimate de clacași. Când nu mai este decât o postate de secerat și soarele se apropie de deal, fetele mai meștere se retrag la o parte și împletec din spice *pana* sau *cununa* pe care o oferă membrului familiei prezent la holdă și acesta o încredințează unui fecior sau unei fete spre a o duce.

La plecarea clăcașii se formează în coloane, cel cu pana înainte, după el feciorii ținându-se pe după cap, la mijloc lăutarul și în urmă fetele și nevestele ținându-se de peste mijloc. Cântecele și chiuiturile răsună, încât satul întreg îl pun în picioare. Din toate curțile ies căsenii cu doniți de apă și aleargă pe u'iță ca să ude pe cel cu cununa, care, când ajunge acasă, pare că ar fi scos dintr'un râu. La poarta casei, deasemenea toți cei din curtea frunțașului îl udă, încât curge apa ca valea de pe el, iar în pragul ușii îl așteaptă stăpâna casei, care-l stropește cu apă dintr'un păhar și îi dăruște un fiorin în piesă de argint. De aici stăpâna, însoțita de cei trei căpeleși și de lăutar, îl conduce în casă, unde după ce

au așezat cununa, îl cinstește cu câte un pahărel de vinars, iar cel care a adus cununa se duce să-și schimbe hainele.

Masa e întinsă în curte și în frunte șade gazda casei, iar la stânga lui să-înșiră muierile și la dreapta bărbații. Băuturile și mâncările sunt din cele mai bune și după masă se încinge prin curte *haidăul* (jocul). Toți membrii familiei, oricât de mari boieri ar fi, ieau parte la această veselie generală; ea ține până după miezul nopții, când gazda casei adunând împrejurul său pe clăcași, le închină câte un pahar cu vin, mulțumindu-le pentru bunăvoința ce au arătat-o de a nu-i ocoli casa și masa și pentru rânduiala ce au păstrat-o.

Cu această solemnitate se termină frumoasa zi a zeiței *Ceres*, serbătorită în aceste ținuturi frumoase românești cu atâta veselie și ordine minunată» (1).

6. În sfârșit mai trebuie să pomenim și faptul, că după sfârșitul seceratului la grâu, femeile bătrâne merg chiar pe bucățile altora, și adună spicele scuturate la secere. Aceste spice, bătute mai târziu, vor da grâul din care după măcinare se vor face *litiile*, acele pâni din cari preotul va sfinți anafora (2).

CAPITOLUL VI.

Căratul snopilor.

1. De obicei, după ce toți oamenii și-au isprăvit secerea, *se dă drumul jitarilor* ca să-și iea *jităria* sau *pândăritul*. Această voie vine dela primărie, care are grijă se oprească pe cei ce se împotrivesc.

Lucrurile acestea însă se întâmplă numai prin acele părți, pe unde țarinile sunt uniform cultivate și păzite de către jitari tocmiți de către întreg satul. Când țarinile sunt prea îndepărtate de așezările omenești și prin urmare n'au nevoie de a fi păzite, ori dacă sunt,

(1) Frâncu-Candrea, *op. cit.*, p. 137—9.

(2) Culegere din com. Țepu, jud. Tecuciu, comunic. de fratele meu Vasile: «Spicele de grâu rămase se adună de pe câmp de babe (cari voesc sa meargă cu orice preț în raiu!) dimineața pe nemâncate, se bat cu totul, asemena dimineața și pe nemâncate, se spală, se râșnesc la râșniță, se fac prescuri și se dau popii, — toate tot dimineața și pe nemâncate».

plata jitarilor se dă în bani, — oricine și oricând după secere își poate aduce snopii acasă.

După cum am mai pomenit, jitarii ieau de obicei din fiecare claie câte un snop. Pentru aceasta ei trebuie să știe, în fiecare bucată câte clăi sunt. De aceea se urmează astfel :

Jitarii se așează în lungul unei bucăți din depărtare în depărtare și din vedere în vedere numără clăile ; numără dela capătul bucății până la sine și spune vecinului, prin strigăt, cât a aflat. Acest al doilea adaugă la cătimea spusă pe aceea ce o găsește între întâiul jitar și dânsul și totalul îl spune celui de al treilea jitar ; acesta face la fel spunând rezultatul dobândit celui de al patrulea. Acesta, fiind de pildă la celălalt capăt al bucății și cunoscând câte clăi sunt în bucată, scoate din cea din urmă claie partea ce se cuvine ca jitărie. Dacă în bucată au fost opt clăi și jumătate, el dă deoparte opt snopi și jumătate. Dacă au fost treisprezece clăi fără vreo șase snopi, dă și dânsul deoparte treisprezece snopi fără un polog.

Prin județul Dolj, *pândarul* își iea pentru pândărit câte 1 — 3 snopi, din fiecare claie (1).

Când se scoate jităria, lucru care de obicei se face într'o zi sau două, se zice că se *numără jităria* sau *numără jitarii*.

De obicei a douazi, jitarii vin cu căruțele și-și ieau jităria, după care oricine este slobod să-și încarce clăile sale.

Jitarii își adună jităria la un loc, o trieră, în deobște vând la olaltă cecece au scos și folosul îl împart. De obicei însă, păzitorii țarinelor, «cei dela gardu' țăr'ni», fiind Țigani, sau oameni fără multe rosturi, își adună jităria pe la crișme, unde trieră și cu cecece scot plătesc datoriile pe mâncare și mai ales pe băutură, făcute din primăvară și până atunci. Și cecece le mai rămâne, împart.

2. *Căratul snopilor, căratul de snopi* sau *căratul pâinii* se face cu carul (2). *Carul, căruța, ghiociul, harabaua* sau *șarabana* este prevăzut cu *corlate* (fig. 67), cari se alcătuiesc în chipul următor :

Le pune pe *scaun* și pe *vârtej* câte două rețeveie groase sau două scânduri, asemenea groase, bine înțepenite. Pe dânsule și în niște culcușuri se așează doi *drugi*, cari pot fi și două scânduri groase,

(1) Comunic. de d-l N. I. Dumitrașcu.

(2) Pentru alcătuirea carului, vezi T. Pamfile, *Industria casnică la Români*, p. 128 și urm.

puse vertical, pe lângă mănuşe. Peste aceşti drugi, şi de-a curmezişul lor, se pun alţi doi drugi, aproape de capete, cari ies cu câte un metru de o parte şi de alta a carului. Aceştia din urmă, împreună cu perechea de desubt, alcătuiesc adevăraţii *drugi*, având forma unui dreptunghi, cam de patru ori mai mare în suprafaţă decât pomostirea carului. Pe alocuri, drugii se mai numesc şi *oplene* (1).

Drugii sunt găuriţi cu sfredelul din distanţă în distanţă şi în aceste găuri se pun nişte beţe numite *pretce* sau *prece*, — puţin mai lungi ca un stângen. Aproape de capete, pretcele sunt legate cu funii de cânepă sau de teiu. Funia este legată de o preatcă, trece la altă preatcă vecină, este dată pe după dânsa şi astfel merge la a treia şi mai departe, până ce ajunge din nou la preatca dela care a plecat.

În loc de a fi legate cu funii, pretcele susţin câte odată un drept-

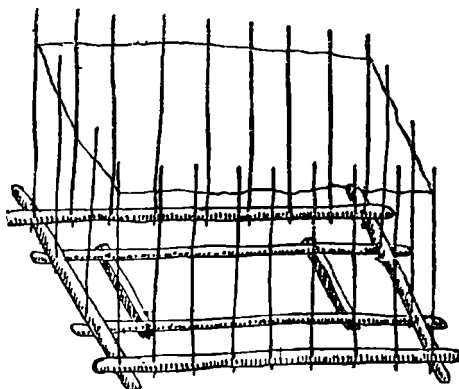

Fig. 67.

unghi făcut din lemn, care are nişte găuri simetrice cu cele ale drugilor, şi în care intră pretcele de o palmă. Alteori, în loc de funii se folosesc rămurile unui *corcân* sau *viţă* lungă de *lăuruscă* sau *răuruscă*, — viţă de vie sălbatecă.

Drugii, pretcele şi legătura lor alcătuiesc la un loc *corlatele*, sau cum se mai numesc în unele părţi din Ţara-Românească, *pătulul* «ce are *țeruși*».

Prin jud. Brăila cei doi drugi lungi se numesc *lăturași*, iar celor doi mai scurți li se zice *înaintași*.

(1). A. Gorovei, *Cimiliturile*, p. 102: cimilitura *corlatei* și a *coşului*: «Am patru frați, pe o mânecă de cojoc băgați și toți beau tutun cu lulelele».

3. Pe pomostinea carului se pune o rogojina ori mai curând un țol sau *țolică*, care să oprească pierderea graunțelor ce pică din spicele sfărâmate cu prilejul încărcatului.

La încărcat trebuie doi oameni: unul va merge pe jos ducând boii de funie dela claie la claie și va svârli snopii în car, iar al doilea, cel din car, va așeză snopii. Cel dintâiu trebuie să fie mai cu seamă voinic; cel de-al doilea este mai ales meșter.

La început snopii se aruncă printre pretce. Când însă clăditul în car se urca, ei vor fi aruncați pe deasupra funiei, lucru care cere multa putere. Aruncarea se face cu un *țăpoi*.

Meșteșugul încărcării stă în așezarea snopilor astfel ca să poată încăpea cât mai mulți. Ei se pun cu secerătura în afară, răzimați sau prinși în pretcele corlatelor; funia are tocmai scopul de a țineă pretcele drept în sus și a nu le lăsa să se aplece de greutatea snopilor. Se poate întâmplă că îndesând snopii în pretce, să nu se păstreze cum-păna dreaptă, și astfel carul să se *lese* sau să se aplece într'o parte mai mult, pricinuind adeseori, și mai ales pe locuri povârnite, răsturnări cari sunt cunoscute cu un nume glumeț *morișcă*.

Când carul este bun și boii sunt voinici, snopii se pun, — un rând ori două — și deasupra corlatelor, peste vârful pretcelor.

Cu carul astfel încărcat, omul pleacă la arie.

4. Când pânea a fost cosită și când cositura n'a fost legată în snopi, ci a fost făcută porcoaie, se cară câte odată tot cu corlatele pe cari le-am văzut mai sus. De cele mai multe ori însă, drugii au în loc de pretce la fiecare colț câte o *țepușă*, *țepăruie* sau *tălbăcie*, lungă cam de patru palme și ascuțită la vârf. La cei doi drugi lungi, li se pune câte o țepușă și la mijloc, în dreptul crucii.

Drugii cu țepușele alcătuiesc un tot care se numește *țepușe*.

5. Când se cară snopii, agricultorii sunt cu mare băgare de seamă la locurile de sub clăi. Dacă află acolo *găuri* și *mușiroaie de șoareci*, este semn că iarna viitoare va fi foarte grea (1). În Bucovina, despre acești *șoareci* se crede că «ei își adună pâne pentru timpul iernii în 12 *mișune*. Dintre aceste mișune însă ar fi numai două ale lor, pe cari le află; celelalte 10 însă, nu» (2).

(1) Dat. și cred. Român. din Vârlezi-Covurluiu, [comunic. de d-l I. N. Vârlezeanu.

(2) D. Dan, *Straja*, p. 45.

CAPITOLUL VII.

Clăditul.

1. Când vremea căratului se apropie, agricultorul începe să se îngrijească despre locul unde trebuie să-și adune *pânea*, snopii sau *strânsura* (1). Acest loc se numește *arie*, pl. *arii* sau *ării* mai prețutindenea, iar câte odată și *arioiu* (2) *harman* (3), *arman* (4), *țarc* (5), *nasadă* (6), *săliște* (7) sau *otac* (8).

Aria trebuie să îndeplinească următoarele condițiuni :

Locul ei trebuie să fie neînclinat, adeca *așezat*, pentru ca la vremea treierului să nu fuga paiea la vale, când le vor purtă caii în picioare ;

Să fie atât de departe de case încât întâmplându-se vreo primădie de foc, să nu fie amenințate *așezările* omenesti ;

Să fie în bătaia vântului, pentru ca după treier să se poată vântură grăunțele cu ușurință, lucru care nu se va putea face dacă aria va fi ascunsă sau *dosită* într'un fund de vale.

Aceste cerințe, neputând fi îndeplinite de orice loc, fac ca ariile să fie adunate pe la marginile satului unde nu sunt copaci ca să oprească vânturile. Acolo se cară snopii, se treieră și tot acolo ramân paiea, de unde se aduc la vite în sat cu carul sau cu coșarca.

Când casele dintr'un sat sunt rari, gospodarii își întocmesc ariile prin grădinile lor.

(1) Frâncu-Candrea, *op. cit.* p. 26 : «Când una din cele două țarini e samanață și oprită, clăile de grâu și de fân sau *strânsura*, cum se numește . . . , se adună la *șuri*, unde ierneză vitele și de unde grâul se aduce îmblătit acasă».

(2) Comunic. de d-l D. Petrescu, agronom, pentru jud. Ialomița. — *Vieața agricolă*, III, p. 139 : *Arie*, *arioiu*, suprafața pe care se face treieratul cerealelor. Pe alocurea este o diferență între *arie* și *arioiu*, *aria* fiind numai pentru un fel de cereale, iar *arioiul* o arie pentru mai multe.

(3) Comunic. de d-l M. Lupescu : «*harman*, locul dela poarta țarinii unde se treieră pânea albă cu cai».—Din județul Neamț, comunic. de d-l A. Moisei.

(4) Comunic. de d-l T. Popovici, Zorleni, jud. Tutova.—Jud. Brăila și R-Sărat.

(5) Nemțișor-Neamț, comunic. de d-l Al. Moisei.

(6) Idem.

(7) T. Vârcol, *op. cit.*, p. 99.

(8) *Vieața agricolă*, I, p. 89.

Când vor treieră cu mașini, vor strânge mai mulți la un loc, rămânând ca mai pe urmă să-și care paiele acasă sau la arie.

2. *Arie* nu se chiamă numai locul pe care se treieră, ci întreaga suprafață cuprinsă cu îngrăditură. În fig. 68 avem *abcdef* aria cu poarta în *g*, la drum. Cercul de lângă poartă este aria propriu zisă, *fața de arie*, *fața ariei*, *fațarea*, *fățarea* (1) sau *fățarul* pe care se treieră și care are în mijloc un *par*, *h*.

Lângă fața ariei, în *i*, *j*, *l*, *m*, sunt snopii aduși dela câmp. Cealaltă parte de arie este hotărîită pentru sămănături de zarzavaturi, verdețuri, păstăioase, cartofi, ș. a., sau este prinsă cu pomi, dacă nu împiedică vântul.

3. Fața ariei și câtva loc de prin prejur, pe unde se vor pune snopii, rămâne nelucrat primăvara, adecă nearat sau nesăpat, — se lasă ca *loc tare*, *loc bătut* sau *bătătură*. În ajunul căratului, acest

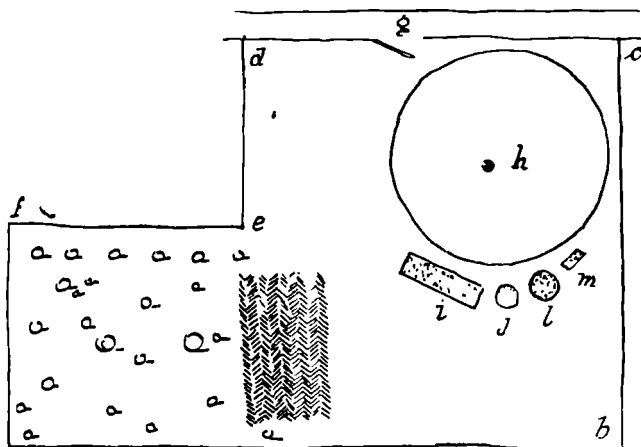

Fig. 68.

loc se *prășește*, adecă se curăță de buruienile cari crescuseră pe el și de gunoiul care din întâmplare se poate găsi.

Prășitul, care se mai numește și *curățil*, se face cu o *sapă dată la prășit*, pentru ca buruienile să fie tăiate *din față*, adecă dela fața pământului, și nu din pământ; numai astfel pământul rămâne neted și curat «ca o față de arie», neavând gropi cari s'ar tocî și la treier și-ar măcina țărâna, și ar umplea astfel grăunțele pâinii de praf sau colb.

(1) N. Păsculescu, *op. cit* p. 30 și 333.

Prășitul începe dintr'o parte, tăind încet buruienile și făcându-le brazde pe margine; în urmă se ia altă porțiune îngustă și se începe a se prăși, ducând cu sapa ceea ce se adună, până ce se dă sau se ajunge de partea prășită mai înainte. Astfel se urmează până când întreaga față a ariei este curățită.

De obicei gunoiul nu se ia de pe arie îndată, ci se lasă tot acolo, împrăștiindu-se chiar la loc, ca să nu se strice aria. Intr'adevăr, când carul se vâra în arie, el trebuie să treacă de multe ori chiar pe fața ariei; în acest caz, roatele carului și copitele vitelor ar strică fășarul dacă l-ar găsi neacoperit.

Luarea gunoiului se face de obicei tocmai în ajunul treierului.

Adesea fața ariei nici nu se mai prășește; se cosește doar de buruieni ca să se poată trage carul la descărcat, prășindu-se numai locul unde se vor clădi snopii.

Și'ntr'un chip și altul, după ce aria și locul snopilor vor fi prășite, gunoiul sau prășitura de pe arie se adună la un loc și se cară afară. De cele mai multe ori, când acest gunoiu este curat, se scoate pe poartă în drum cu ajutorul unei unelte, numite *traglă* sau *tragă* (fig. 69). Aceasta se alcătuește dintr'o scândură cioplită dintr'un butuc și două brațe sau mânuri de unde se leagă tânjala boilor. Pe tragă se pune un copil, ca să fie grea; gunoiul se strânge înaintea ei (1).

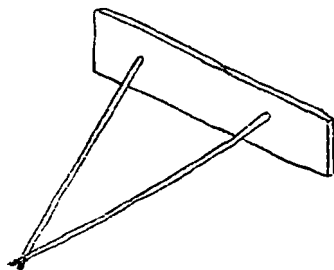

Fig. 69.

4. Carul încărcat cu snopi se trage lângă locul unde trebuie descărcat; boii se desjugă. Descărcatul se face snop cu snop. Dintre cei doi inși, — cel ce descarcă și cel ce clădește sau durează, — celui dintâiu i se cere putere multă, mai ales când cel de-al doilea se va ridica cu clăditul în sus, trecând peste descărcător, iar clăditorului i se va cere mult meșteșug.

Snopii se clădesc în șiri, șuri, girezi, stoguri sau clăi.

Șira, șura sau gireada are o bază dreptunghiulară, una din cele două laturi mici sau amândouă chiar putând fi curbe sau jumatate-circulare. Cele patru fețe din afară ale șurii se formează din snopi puși unii lângă alții și unii peste alții, cu cotoarele în afară și cu spicele în lăuntru. Prin mijlocul șurii, snopii se așează cât mai îndesați, ca să se dea o tărie cât mai mare șurii.

(1) Vezi T. Pamfile, *Industria casnică la Români*, p. 158.

Când trupul șurii s'a înălțat până pe la $1-1\frac{1}{2}$ stânjeni, î cepe să i se facă *streșina*, dela care pornește în sus *coama*. Streșina se alcătuește dintr'un rând de snopi cu spicele în afară și mai *ieșite* decât partea secerată a snopilor. Pe măsura ce clăditul se înalță, snopii puși cu spicele în afară se trag tot mai în launtru, până se ajunge sus, unde se așează un singur rând de snopi cu spicele în partea dincotro bat vânturile mai cu temeiu.

Această șiră are prin urmare patru fețe verticale formate din partea secerată a snopilor, spre a feri spicele de vite și de *frecături* (atingeri), și două oblice, cu spicele înafară, spre a face ca ploaia să se scurgă cu ușurință până pe streășină și de aici jos, în afară de pereții șurii (fig. 70). În sfârșit, mai pot avea și o înfățișare mixtă.

Stogul are baza circulară și se compune de obicei din două părți :

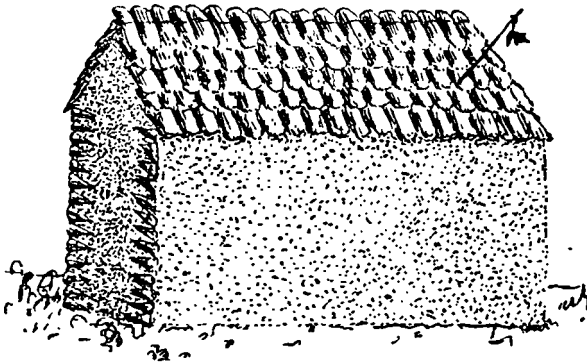

Fig. 70.

una cilindrică formată din cotoarele snopilor, care se numește *piept*, și alta conică, deasupra celei dintâi, formată din spicele snopilor și care se numește *vârf* sau *coamă* (1) (fig. 71 C). Alteori stogul



Fig. 71.

este conic aproape, ascunzându-și toate spicele (B).

Formele mai mult sau mai puțin regulate atârnă dela prevederea celor ce clădesc.

Unii gospodari își croesc șuri și stoguri late, socotind că vor avea cu ce să le înalțe; curând însă văd că n'au snopi de ajuns și atunci se grăbesc să le facă partea

(1) Culegere din Hânțești, jud. Dorohoiu.

de sus, ca să nu-i apuce ploile «cu snopii lafi», adică cu dâșii împrăștiați, — cu șura fără vârf.

Oricum, o șira sau un stog nu cuprinde decât snopi din același soi de pâne. De pilda, dacă un agricultor are numai orz și ovăz, iar din grâu n'a putut scoate decât 8 clăi, pe acestea din urmă le face la un capăt al șurii, grămadă: «ia, fac din ele o gomâlteață» pe care, se înțelege, va treieră-o deosebit.

Cositura, — dacă pânea a fost cosită, — se face și dânsa în arie, șură, dar mai des stog, însă aceste stoguri sunt mai puțin înalte decât stogurile de snopi.

Prin părțile muntoase ale Moldovei de sus, precum se întâmplă în județele Neamț și Suceava, pentru că ovăzul n'are vreme ca să se usuce îndeajuns pe câmp, se face, după ce s'a cosit, *șură cu ocnită* (fig. 72), bătându-se trei



Fig. 72.

furci în pământ, punând un lemn lung pe deasupra și rezimând pe acestea altele, de o parte și de alta. Astfel se alcătuește un fel de prismă triunghiulară culcată pe o față. Pe cele două laturi se pune ovăzul. Bătând vântul pe de deșupt, cositura se usucă, iar sămânța din spic dobândește o culoare gălbue foarte frumoasă.

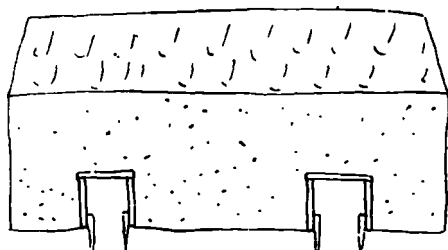

Fig. 73.

Dacă ovăzul este făcut snopi, se alcătuește tot în *șură cu ocnită* în chipul următor: se pun mai multe scânduri ca un fel de pod, sprijinite în țeruși, astfel că vântul bătând prin șură, usucă snopii (fig. 73 în secțiune verticală, longitudinală) (1).

6. Astfel pânea strânsă așteaptă până când îi vine vremea treieratului, luna lui August, fiind ferită de oamenii răi și de pasări.

(1) După arătările d-lui D. I. Fărcășanu, conductor agricol la orfelinatul «Ferdinand» din Zorleni-Tutova, unde chiar a aplicat aceste practici cu bună reușită.

Găinile, găștele, rațele și curcile sunt alungate cu gura, iar în po- triva celorlalte pasari se pun pe șuri sau pe stoguri niște bețe sau prăjini în capătul cărora spânzură un petec negru, o haină sau o palărie veche, ori o cioară împușcata. Acestea se numesc *spe- rietori*.

Câte odată se fac chiar *momâi*, niște manechine din haine umplute cu paie.

Prin unele părți, precum bunăoară prin Ardeal, gospodarii au un soi de aparate de lemn numite *cârâitori* sau *cârțâitori*; acestea au mai multe spițe, cari prin învârtirea roții lovesc într'un *clempuș*

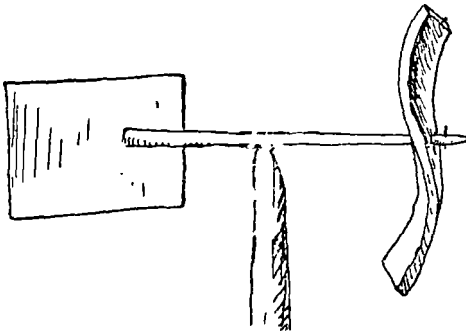

Fig. 74.

înțepenit în fusul lor, pro- ducând scârțâierea care are de scop se spărie pasările (1).

Tot ca spărieatoare pentru pasări slujește și *morișca de vânt* care se face în chipul următor: Se cioplește o scân- durică, însă în așa chip, încât cele două jumătăți ale ei să nu fie în acelaș plan. În mijloc i se dă o gaură, pe unde se vără un băț ca osâiac, acesta

fiind împănat la un capăt cu o pană de lemn sau cu un cuișor de fier ca să nu iasă. În partea cealaltă are iarăș un cuișor, între care se poate învârti morișca. Osâiacul morișcăi este crăpat la celălalt capăt, spre a face locul unei scândurèle subțiri sau unei bucăți de tinicheă. Mijlocul osâiacului este găurit, iar în gaură întră un piron sau vârful ascuțit al unui par.

Această morișcă are două învârtituri: una a scândurii și alta îm- prejurul parului, căci scândura sau bucata de tinicheă dela capătul opus morișcăi «ține cumpăna» și se așează în direcția baterii vântului.

Această morișcă slujește de altfel și ca jucărie pentru copii (fig. 74).

(1) T. Pamfile, *Industria casnică la Români*, p. 140.

PARTEA VII.
SĂMĂNĂTURI FELURITE.

CAPITOLUL I.
NUTREȚURILE.

1. Prin *nutreț* sau *nătreț* poporul înțelege acele plante cari slujesc ca hrană pentru vite în curgerea iernii, cum sunt: paiele de cereale, hlujii sau cocenii de popușoiu, fânul, păringul, luțerna ș. a. Cu înțeles mai restrâns însă, prin *nutreț* se înțelege numai acele plante cari prin cosire și uscare se pregătesc ca hrană pentru vite, pe vremea iernii.

Infățșerile cele mai de seamă sub cari se prezentă nutrețurile sunt :

Fânul care este alcătuit din felurite ierburi furajere și care crește fără a fi sămanat. La rândul său, fânul este și dânsul de mai multe feluri după esența care precumpănește pe celelalte. Când fânul este buruienos, adecă atunci când cuprinde *buruieni*, plante nefurajere, groase, bătoase, mari, se numește *heredeu* (1). Când are mult *rogoz* sau *șușarcă* (2), se numește *țâf* (3), *șovar* sau i se zice că-i *rogozos* sau *șovăros*. Când fânul are fire de ierburi înalte și groase sau este îmbătrânit, se numește *colariu* sau se zice că este *beldios* (4).

Printre soiurile de plante cari predomină câte odată în fân pomenim *rogozul*, un fel de stof mărunt, *pânășița*, *papura*, *stuhul*, sau *stuvul*, *oschiga* sau *opsiga*, *steghia* sau *ștevia*, *trifoiul*, *ghisdeiuł*, *țipirigul*, *osul iepurelui*, ș. a. (5).

(1) *Uricariul*, X, p. 402.

(2) Viciu, *op. cit.*, p. 81 : *șușarcă*, un fel de *rogoz*.

(3) *Ibidem*: *țâf*, pl. *țâfuri*, fân ce *aruncă* mult *rogoz*.

(4) *Uricariul*, X, p. 401.

(5) De curiozitate urmeaza rostul fânului în vise : *iarba verde* însemneaza sanatare și vieața lunga (un blestem greu este acesta : «n'ai mai ajunge, sa dea Dumnezeu, sa calci pe iarba verde!»); *brazde* cu iarba, *veacul* omului; *fân*, de ești flacau sau fata, te măriți sau te însori (alții zic ca-i bucurie; alții spun ca-i moarte); iarba cosită, supărare mare (E. N. Voronca, *op. cit.*, 234—5).

Mohorul crește prin arături fără ca să fie sămănat; creșterea lui însă este îngăduită numai atunci când este destul de des, când a crescut mohorul «des ca peria». Aceasta se întâmplă numai atunci când sămănătura din arătură n'a răsărit de loc, când a răsărit prea rară, — lucru care se întâmplă mai ales cu popușoi; în acest caz nu se mai muncesc. Ca sămănătura să iasă prea rară, presupune o sămânță rea, o secetă aspră urmată de ploii cu rost sau un înnecc cu *potmoliri* sau *mâlire*, din care în deosebi răsare mohorul.

Mohor se mai numește, după cum am văzut, și amestecul de *mohor* propriu zis cu popușoiu, ovăz, ș. a., care se lasă să crească în scopul de a-l face nutreț.

Păringul, care se mai numește și *pering*, *perânc*, *dughie* sau *meiu*, se ară și se seamănă. Din bucata de păring se lasă la cosit un capăt spre a se coace. Spicele acestui capăt se seceră, se bat și sămânța vânturată se păstrează pentru arătura anului viitor.

Mălaiul, *păsatul* sau *meiul* se cosește după ce i s'au secerat spicele. (1). Când mălaiul este prea *curat*, adică atunci când n'are mohor printr'însul, se seceră ca și pâinea mărunțică; dacă cineva are mulți snopi de mălaiu, îi treieră și scoate paie pentru vite.

Lucerna, *luțerna* sau *luțărna* a început a fi cultivată în anii din urmă. Aratul de început, cositul și toate celelalte munci se fac întocmai ca și la fân, cu deosebire că se repetă de două sau mai multe ori pe an.

Verde, luțerna nu se dă la vitele cornute, boi și oi, — *rumegătoare* —, căci acestea o mănâncă fără a o mestecă, lucru care pricinuește acea desvoltare de gaze, care aduce adeseori moartea animalelor.

Trifoiul se seamănă pe o scară încă mai mică. Prin unele sate din Bucovina, se seamănă mult *trifoiu roș* amestecat cu *iarba lui Timoteiu* (2).

Când vremurile sunt ploioase, iarba care crește pretutindeni, se poate cosi și preface în nutreț. Când această iarbă, în care de obicei predomină *tròscotul*, *mohorul subțire* și *mohorul lat*, are încă alte feluri de ierburi și a crescut îndestul de înaltă încât se poate cosi, poartă numele de *dudău*, cuvânt care prin părțile Moldovei de jos însemnează și: orice plantă furageră verde (care se poate cosi), sau uscată (cosită), în afară de fân (3).

(1) T. Pamfile, *Industria casnică la Români*, p. 243.

(2) D. Dan, *Straja*, p. 45.

(3) Pentru Basarabia: Gh. Madan, *Suspine: Dudau*, iarbă mare amestecată cu buruieni.

2. Fânul crește pe văile apelor, pe șesuri, de-o parte și de alta a albiei. Aceste șesuri se numesc *fânațuri*, *fânețuri* sau *fânării*. Fânul recoltat de pe aceste locuri nu este totdeauna bun, căci văile apelor sunt în totdeauna primejduite de revărsări și de înnecuri, când fânul se *mălește*, *prinde mâl* și, se înțelege, va mirosi a mâl. Afară de aceasta, văile apelor sunt în aproape peste tot străbătute de mici *gârle*, *viroage*, *iroage* sau *scursuri*, pe lângă cari cresc *păpurișuri*, *rogoaze*, *stuhării* sau *stuhărișuri*, *șipiriguri* și alte plante de baltă cari nu-s bune în nutrețuri.

Fânul crește și pe șesuri fără apă, cari nu se ară și cari se numesc *ciêruri*, sing. *ciêr* sau *cieriu* (1), sau *ceairuri*, sing. *ceair* (2).

Și unele și altele, aceste locuri se *pasc* cu vitele până pe la Sf. Gheorghe, când se *închid*, adecă «se *opresc* din partea vitelor», spre a aveà vreme când să crească fânul.

Prin urmare aceste *întinsori* de fân se vor mai numi și *islazuri*, *pășuni*, sing. *pășune*, *suhaturi*, *suhății*, *lazuri* (3), *ploștine* (4), sau *tabòn* (5). *Râtul* îl găsim în Transilvania :

Poruncit-a poruncit,		Pe-o frunză de stăjerel,
Poruncit-a bădiță,		Să mă duc în <i>rât</i> cu el! (6)
Dela <i>rât</i> , dela cosit		

Cuvântul îl aflăm și în Maramurăș (7), unde se aude și diminutivul *rātuț* (8), pl. *rātuțuri*, și în Bucovina, însă numai în acele sate unde sunt Români veniți din Transilvania (9).

Fânul mai crește prin pădurile cu copacii rari, precum ar fi *dumbrăvile* și unele *lunci* la șes. La dealuri și la munte crește prin poieni sau *zănoage* (10). Tot la dealuri, fânul este lăsat să crească prin grădinile cu pomi roditori, cari se numesc *grădini* sau *livezi*, sing. *livadă*, *livede* și *livade* (11).

Dela aceste livezi, numele a trecut mai departe și se dă chiar și șesurilor de *fâneț* curat.

(1) Ion Creangă, *op. cit.*: «locul unde pasc caii».

(2) C. Rădulescu-Codin, *O seamă de cuvinte*, p. 15: «islaz pentru vite».

(3) T. Bud, *Cântece din Maramureș*, p. 64.

(4) Viciu, *op. cit.*, p. 68. *Ploștindă*, fânaț, *rât*, lunca.

(5) C. Rădulescu-Codin, *O samă de cuv.*, p. 72.

(6) *1000 Doine*, p. 119.

(7) T. Bud, *op. cit.*, p. 5: *Rât*, livada (ung. *rét*).

(8) *Ibidem*, p. 82.

(9) Marian, *Legendele Maicei Domnului*, p. 131.

(10) C. Rădulescu-Codin, *O seamă de cuvinte*, p. 80: *Zănoagă*, poiană nverzita.

(11) Candra, Densușianu, Speranță, *Graiul nostru*, I, p. 37.

3. Nu mult după prășitul de-al doilea, alteori în timpul secerii și câte odată chiar și mai târziu, oamenii *ies la coasă* sau la *cosit*. Vremea ieșitului atârnă de felul anului, — bielșug sau secetă, — și de felul fânului. Dacă fânul a crescut în secetă, se coace curând, *se arde*, și prin urmare se poate cosi și trebuie cosit din vreme. Dacă vara a fost ploioasă, fânul este crud și dacă se cosește, nu se poate usca bine, iar la cea mai mică bură și umezeală se *mucezește*, se *aprinde* și apoi «n'ai nici un spor, nici un folos dela dânsul». «Fânul nu-i copt; trebuie să-i așteptăm vremea».

Vremea potrivită pentru cosit e atunci când fânul stă gata să-și scuture floarea. Atunci este copt, în putere. Dacă se *scapă*, fânul *se coace*, *se trece*, *se îmbăfoșează*, adică se face tare, *băfos*; vitele nu-l mai mănâncă în întregime, ci lasă o rămășiță de *ogrinji*, — tulpinile tari ale firelor de fân.

Pe șesuri, acest fân se coace mai târziu decât pe coaste, și acesta mai curând ca cel dela munte sau de prin livede.

Fânețele nefind brăzdate, adică bucățile sau proprietețile oamenilor nefind însemnate prin alte semne, la vremea cositului toți *cosașii* trebuie să iasă într'o zi.

Aproape de această zi, care se hotărește cu o săptămână înainte, oamenii se îngrijesc de coasă, de furcă, de greblă și de toate celelalte unelte de lucrat la fân, cari se numesc în Ardeal cu un singur cuvânt *hodrâncuri* sau *hodrânci* (1).

Prin unele părți, ziua începutului la coasă trebuie neapărat să fie *Luni* (2); prin alte părți acest început trebuie să fie neapărat după ce a trecut *luna tânără*, adică *luna nouă* sau *craiul nou* (3).

În ziua hotărîtă oamenii purced dislediminează la fân și cum ajung, se așează în capătul fânațului și așteaptă să se adune cu toții, mai ales cei ce alcătuiesc un *neam*, caci de obicei *neamurile* sunt hotărîte din vechi, prin *stâlpi de piatră* sau prin diferite semne, cari se știu: copaci, tufe, movilițe, ș. a.

Îndată ce s'au strâns cu toții, — de doi, trei cari lipsesc, nu se ține socoteală, — se începe măsurătoarea *neamului* în curmeziș, spre a se încredința dacă nu cumva stâlpii, pietrile sau hotarele au fost mutate cu gânduri rele de către alții. Dacă lățimea neamului

(1) Viciu, *op. cit.*, p. 50.

(2) Jud. Tecuciu.

(3) Marian, *Sărbătorile*, I, p. 104.

se găsește bună, își măsoară fiecare dela o margine, tot în lățime, stângenii sau bucata sa, făcând semne de despărțire, niște *șumuioage* de fân, niște mănunche, ale căror vârfuluri se răsucesc și se *supun* sub rasuceală. La câteva zeci de pași mai încolo, către mijlocul bucășilor sau mai bine zis *stânjinilor*, iarăș își măsoara fiecare lățimea sa, făcându-și neapăratele semne; aceste semne din rândul al doilea se unesc cu respectivele lor din capătul fânașului printr'o *dără*, o urmă ce se face cu pasul călcând fânul. Câte odată această *dără* nu se mai face, dar se ține seamă din ochi la cosit, să nu se treacă de locul pe unde *dăra* s'ar conveni să vină.

Prin jud. Dolj iarba «înnotată» care se face când se măsoară livezile de iarbă spre a se putea da cu pogonul la oameni, să le cosească, să numește *pocie* (1).

Când toate acestea s'au isprăvit, când sfezile sau neînțelegerile neapărate s'au curmat, fiecare începe să cosească stânjinii săi.

Dacă bucata este de un stânjin, adică dacă se poate cuprinde o singură dată cu coasa în toată lățimea sa, cositul se face în lung. Acest fel de a cosi însă are un neajuns, căci adună fânul pe marginea stânjinilor sau bucății vecine, în stânga. În acest chip nu se cosește decât dacă bucata din stânga este cosită sau dacă bucata de cosit este margine de fânaș, în stânga.

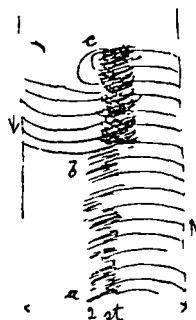

Fig. 75.

Când bucata este lată până la doi stânjini, *cositorul* sau *cosașul* începe a cosi sau «a trage cu coasa» pe partea dreaptă, înaintând atât cât socotește și apoi se întoarce îndărăt pe partea cealaltă.

Când a mers înainte, fânul s'a adunat într'o *brazdă* la marginea jumătății rămase necosite *abc*, iar când se întoarce pe partea cealaltă, fânul cosit se adună tot alături sau peste brazda *bc*, dând o *brazdă* mai groasă *cb*. (fig. 75).

Intr'o astfel de bucată îngustă avem, după cosit, o singura *brazdă*, pe la mijlocul ei.

Prin unele părți din Țara-Românească și Oltenia, brazda se numește *polog* (2). Prin unele părți din munții Moldovei de sus,

(1) Șt. St. Tușescu, *Taina ăluia*, Piatra-Neamț 1906, p. 107.

(2) Candrea, Densușianu, Speranță, *Graiul nostru*, I, p. 37. — N. Păsculescu, *Literatură populară*, p. 370.

prin *polog* se înțelege iarba sau fânul cosit dar *neadunat*, ci *lăsat brazde* (1).

Prin Oltenia brazda se numește *otcoș* (2), cum adevăresc aceste versuri de cântec :

Mi-arde inimioara'n coș,
Ca fânul vara'n *otcoș*,
De Marița din Gogoș (3).

Când bucata este prea lată, adică atunci când stânjienii sunt mai mulți, brazdele nu vor mai fi așezate dealungul băcății, ci de-a curmezișul (fig. 76). Acest soi de brazde nu are o lungime egală cu lățimea bucății, deoarece amândouă capetele le sunt *supuse* sau *răsfrânte*, adică sunt *adunate* prin ajutorul coasei către mijlocul bucății.

Aceasta se face în scopul ca să nu fie tăiate sau rupte de coasa vecinului și să nu-l împiedece la cosit.

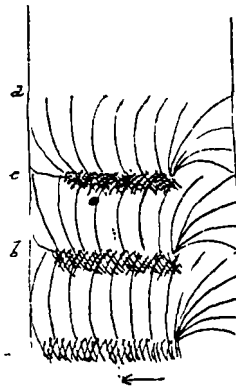

Fig. 76.

Ca și la secere sau prășit, avem și aici *postața* sau *postatea*; aceasta poate să fie socotită în lungime ca în fig. 75, *ab*, sau în lățime ca în fig. 76. *ab, bc, cd* (4).

Pentru cositul fânului, *coasa* se pregătește ca și la secere; deosebirea este numai că aici nu mai are nici un soi de cârlige.

Partea de fân cât se taie dintr'o singură trăsătură de coasă este cu atât mai îngustă și mai scurtă, cu cât fânul este mai uscat, mai bățos, mai mâlit, mai des, mai înalt. Când este verde, fraged, curat, rar sau scurt, cositul merge foarte repede.

Mohoarele și toate celelalte nutrețuri se cosesc mai lesne decât fânul.

Toată băgarea de seamă a coșului este să nu-și rupă coasa în vreo rădăcină uscată, într'o buruiană prea rădăcinoasă, într'o tufă sau vreun moșiroiu de cârțiță sau chiar în pământ, căci în acest caz omul trebuie să-și piarză o zi de lucru venind în sat spre a-și căută o altă coasă.

(1) Al. Vasiliu, *Cântece*, p. 205.

(2) Sau *otcos*.

(3) Tuțescu, *Taina ăluia*, p. 105.

(4) Nu ne putem lămuri cam ce ar însemna: C. Rădulescu-Codin, *O seamă de cuv.*, p. 78: *Vârtop*, atât cât se poate lua cu coasa jur împrejur.

Un cântec bătrânesc ne spune cum o fecioară, la care venise *Moartea*, se roagă lui Dumnezeu ca să-i aducă ibovnicul, dus la cosit, spre a o scăpa :

Rupe-i, Doamne coasa'n doua,
Să vină la alta nouă,

socotind că nimic nu l-ar face să se întoarcă mai curând în sat, decât ruperea coasei.

Cositul cere multă voinicie, nu numai în brațe, dar în întreg trupul : de aceea această muncă este foarte anevoioasă. Un cântec de pe Târnave ne spune că

Nici o boală nu e lungă
Ca vara cu coasa'n luncă! (1).

Această greutate se mărește însă când coasa nu-i bună, adică atunci când nu taie, când «ori cât ai bate-o, nu poți *spârceai* (2) nici o brazdă ca lumea» (3).

La coasă prânzurile de odihnă și de mâncare se țin mai cu temei ca la alte mnunci (4).

La prânz și de amiază, după sculatul dela odihnă, oamenii își *bat* din nou coasele și apoi le *calcă*; caii pasc în pripoane prin

(1) 1000 Doine, p. 226.

(2) *Uricariul*, X, p. 407: *scârcuesc, sgârcuesc* din *piedica ciorupurilor* și a coasei netăioase, numai *sgârcuește* iarba = *terpeneste* (?).

(3) Zicala referitoare la cei îndărătnici: «il bate, dar de geaba-i: par'că bate o *coasă rea*».

(4) Cu privire la această muncă iată o jâtie :

Un om își tocmește cu ziua un băiat, la cosit, și-l întreaba :

— Ei, băiete, toata lumea știe: coasa nu i lucru de șagă! acolo trebuie om, nu gluma! Poți, ori nu poți?

Iar băiatul îi răspunde :

— De, moșule; *ca un băiat și eu*; oi u cosi cât oi u putea.

La coasă omul îl vede și i se pare că nu-i ramâne cel mare spor pe urmă.

— Tare puțin, băiete, tare puțin!

— De moșule, *ca un băiat și eu*.

Vine seara.

Seara, omul își aduna *cosașii* la masa. La masa, toți mâncau cum mâncau, dar băiatul prăpădiă pământul.

Iar omul de acolo.

— La mâncare, dragul moșului, *mânânci*, nu te'ncurci.

Și băiatul :

— De moșule, ce sa fac: *ca un cosaș și eu!*

capetele bucăților, iar copiii caută ouă de prepeliță și de cristei pe cositură, ori pere pădurețe prin peri.

Prin unele părți la cosit se faceau și chiar și astăzi se mai fac *clăci*, întocmai ca la secere și prășit, cu flăcăi și gospodari, fără lăutari însă, și numai cu cinste. Preoții și dascălii de biserici aveau mai de mult drept la aceste clăci. Fiind însă lipsite de cântece și de feluritele glume, aceste petreceri sunt monotone (1).

În de obște fânul se cosește numai o singură dată. Numai luțerna și trifoiul în anii buni se pot cosi, «li se pot da mai multe coase».

Ca să i se dea și fânului a doua coasă, trebuie ca *otava*, adică iarba sau fânul ce crește după întâia cositura, să fie lăsată să crească, dacă are vreme prielnică. Creșterea ei însă se zădărnicește, căci de îndată ce fânul s'a uscat și s'a strâns de pe câmp, pe fânațuri se da drumul vitelor la păscut, ziua adunate în cireada sau *ciurdă* de boi și cai, iar noaptea în pripoane, împiedecate sau slobode.

4. Fânul nu poate să fie strâns verde, căci s'ar mucezi în clăie, *s'ar aprinde*, adică s'ar înfierbântă și ar putrezi. Acelaș lucru, într-o măsură mai mică s'ar întâmplă și atunci când fânul ăr fi strâns nu îndestul de bine uscat.

Timpul cât trebuie lăsată brazdele pe pământ în bătaia soarelui spre a se uscă, atârnă de caldura, «de puterea soarelui», de vântul care bate, de umbra care se așterne, — în cazul când sunt în poieni de codru sau de lunci—, de grosimea brazdelor și de vrâsta fânului. Când fânul a fost abundent, brazda este groasă și soarele n'o poate răsbate așa de ușor. Când fânul este *copt*, *răscopt* sau *scopt*, adică trecut, brazdei îi trebuie puțină vreme ca să se usuce.

Un lucru foarte neplăcut pentru cosași este *ploaia* care le udă brazdele, adică fânul în polog, împiedecându-l pe de o parte să se usuce în grabă, iar pe de alta îi face să muncească a doua oară cu întorsul. Pentru acest cuvânt se crede că nu-i bine să se porceada cositul decât când luna este la *pătrare*, adică atunci când nu-i nici nouă, nici plină și prin urmare când nu *se pișcă* (începe să crească sau să descrească), căci altfel este primejdie de ploaie.

Această frică de ploaie a făcut să se nască și alte credințe în popor. Prin unele părți se spune că dacă la cosit te mușcă un *fu-rișor* (2) în timpul somnului, este semn că în curând va plouă; în

(1) M. Lupescu în *Calendarul revistei «Ioan Creangă» pe 1911*, p. 165.

(2) *Pompilus viaticus* L.

acest caz este bine prin urmare, să te scoli și să te îngrijești de fânul cosit până atunci (1).

În ziua de *Paști*, gospodarii trebuie să se ferească dela somn, căci dormind vor avea parte de ploi multe la cosit (2).

Brazdele se lasă întinse spre a fi răsbite de soare și pe partea de dedesubt. Când însă ele sunt într'atât de groase încât căldura nu le poate răsbate, ele *se întorc* cu furca pe partea cealaltă. Această muncă se numește *întorsul fânului*. După întors, brazdele sunt lăsate astfel până se usucă bine și pe partea această.

Întoarcerea brazdelor se face și cu *grebla* sau și cu *furca*.

Când însă fânul se cosește în pădure, la munte mai ales, unde soarele nu-l poate bate decât prea puțin și unde de obicei vremea este foarte ploioasă, uscarea fanului, a luțernei și a trifoiului se face pe *prepeleciu*, *prepeleac*, *clenciu* sau *ploscoană*, care nu-i altceva decât un par cu mai multe *cloambe*, *colugi* (3) sau ramuri retezate (fig. 77). Aruncându-se peste acest prepeleac *pălele* de fân, adică acele bucăți de brazdă, câte se pot lua odată cu furca, ele se opresc și se prind prin cracii lui, unde vântul și soarele le poate *bate* și svântă mai bine.

Tot pe la munte, fânul se mai poate usca și în *ocnițe*, după cum am văzut că se obișnuiește cu ovăzul (4). Ocnitele au forma prisme triunghiulare, culcată pe o față. Scheletul i se face din prăjini lungi și subțiri (fig. 72). Ocnitele, ca și prepelecile stau pe fâneată sau în mijlocul semănăturii de lucernă necurmat, vara și iarna (5).

Prin Ardeal se folosesc pentru această uscare un soi de *capre* cari se numesc *pipirige* (6).

5. După ce fânul s'a uscat, brazdele se *adună*, adică se strâng. Prin unele părți ale Ardealului, a aduna fânul «când începe a se usca», se numește a *cori* (7).

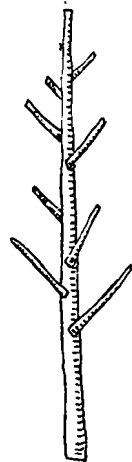

Fig. 77.

(1) Marian, *Insectele*, p. 229.

(2) Cred. Rom din Vicovul de sus, Bucovina, comunic. de d-l P. Cîrsteian, stud. — E. N. Voronca, *op. cit.*, p. 340, 930.

(3) Viciu, *op. cit.*, p. 70

(4) Relațiunile acestea se referă la jud. Suceava, fiindu-mi comun cate de d-l D. I. Farcașanu, agronom în Zorleni-Tutova.

(5) Frumoase grădini cu astfel de prepelece și ocnite am văzut pe Valea Oituzului, și mai ales în apropiere de Grozaști.

(6) Viciu, *op. cit.*, p. 67.

(7) *Ibidem*, p. 35.

Adunatul are de scop să înlesnească încărcatul fânului, căci carul nu va fi oprit decât în puține locuri pe bucată, iar pe de altă parte, fânul se poate usca încă mai bine, fiind în acelaș timp ferit de ploaie, lucru care nu se întâmplă cât fânul stă *polog*, în brazde. Prin urmare mai întotdeauna întâiele grămezi de fân cari se vor face din brazde, nu vor fi prea mari, tocmai pentru ca vântul și căldura să le poată pătrunde.

Cea mai mică grămadă este *pala*, porțiunea de fân care se poate lua pe coarnele furcii, băgând-o pe sub fân, sau cât se poate lua în coarnele furcii, vârind furca în fân de sus în jos.

Din mai multe pale puse una lângă alta și acoperindu-le cu alte pale, se face o grămadă care se numește *porcoiu*, dim. *porcoieș* (1), *copită*, *copiță* (2), *porșor*, *paloanie*, *purculeț* (3), *căpiță*, *pârțioane* (4), *ploscă*, *porculeț* (5), *purculete* (6), *plastă* (7), sau *clăiță* (8).

Dacă porcoiul este mai mare, el se numește *porcan*, *basalic* și mai întodeauna *căpiță*. De obicei căpițele se fac la câteva zile după ce fânul a fost strâns în porcoaie și are ca scop numai înlesnirea încărcatului, mai ales prin acele părți de coastă sau pădure, pe unde carul nu se poate ridică.

Un alt mijloc de a adună brazdele este și acela în care muncitorul se slujește de *greblă*. Cu grebla brazdele se fac *vălătuci*, rostogolindu-se dela un capăt, întocmai cum s'ar rostogoli un val de pânză. Când vălătucul s'a făcut îndestul de mare, se ia în furcă și se face *căpiță* (9).

(1) Șt. St. Tuțescu, *Taina ăluia*, p. 107: *porcoi*, cât fân pot lua doi inși pe două prăjini.

(2) *Ibidem*, p. 98: *copiță*, cât poate lua un om odată cu furca.— Viciu, *op. cit.*, p. 68.

(3) Viciu, *op. cit.*, p. 65: ex.: «paloanele estea trebuie să le aruncăm pe căpiță, cu *ciolpăul*.

(4) *Vieața agricolă*, I, p. 1008.

(5) N. Păsculescu, *Lit. pop.*, p. 79. Gâcitoarea porculețului sau *copiței de fân* este:

Ce e mare
Și mai mare
Și rădăcină nu are ?

(6) Viciu, *op. cit.*, p. 44.

(7) Șt. St. Tuțescu, *Taina ăluia*, p. 107: Grămadă mare de fân, în care intră 7—12 porcoaie.

(8) D. Dan, *Straja*, p. 46.

(9) Văzute în com. Hânțești, jud. Dorohoiu.

Când fânul de pe o bucată «se adună într'un şir lung spre a se face *boughe*», se numeşte *coardă* sau *vândălag* (1).

În sfârşit, un alt mijloc de a adună fânul grămadă, înainte de a-l cără acasă sau de a-l adună la locul unde va petrece iarna, când acel loc se află tot pe câmp, este căratul lui pe *prăjini*, *drugii*, sau *rudle* (2).

Acest mijloc se întrebuiţează la munte şi pe locurile prăpăstioase. Fânul este pus pe cele două lemne şi cărat de cei doi inşi la locul unde trebuie, întocmai cum se poartă năsalnia cu *capetele* (colacii şi coliva) morţilor. Câtimea de fân *cătă* o pot duce aceşti doi inşi, se numeşte prin unele părţi *rudaş* sau *boghiu* (3).

Dacă locul este înclinat, fânul se poate cără pe drugii chiar şi de un singur om, care apucă de cele două capete ale rudelor, iar pe celelalte două le lasă să se târască pe pământ ca o sanie.

În deobşte la munte fânul se păstrează «sus» până când se lasă zăpezile mari şi numai atunci se aduce «de vale».

De obicei sub căpiţă şi peste căpiţă nu se pune nimic; aceasta nu se poate atunci când căpiţele sunt mari şi sunt menite să rămână peste iarnă în acelaş loc. Câte odată, ca să se poate scurge lesne apa pe sub dânsele, li se pun dedesubt nişte *târşi*, — nuiiele cu ramuri (4) —, sau se pune sub ele un prepeleac. O astfel de căpiţă, mai mică decât un stog, se numeşte în Bucovina *lipă* (5). Prin Ardeal aceste «clăi de fân de pădure» se numesc la singular *prepeleciu*, după numele lemnului subţire şi lung care se împlântă în pământ după ce ramurile i s'au curăţit (6).

6. Am pomenit că fânul câte odată nu se mai aduce dela câmp, ci se *clădeşte* în pădurea, dealul, poiana sau, în de obşte, pe locul unde a fost cosit. De cele mai multe ori însă, el se cără acasă.

(1) Viciu, *op. cit.*, p. 35.

(2) Se pare că se numesc şi *ploscări*, sing. *ploscar*, «rude cu cari se apropie fânul de pari, ca să-l pună căpiţă sau clăie» (Viciu, *op. cit.*, p. 68).

(3) Viciu, *op. cit.*, p. 37.

(4) *Ion Creangă*, *op. cit.*, p. 419: «când se adună *pologul* (fânul cosit), se clădeşte mai întâiu ori în grămezi mai mici numite *porşori*, cari se cără de un om sau doi pe *drugii*, până unde au a se clădi în *clăie* sau *stog*, ori în grămezi mai mărişoare aşezate pe *târşi* (mici mesteceni cu ramuri cu tot), numite *căpiţi*, cari de obicei se cără cu boii».

(5) Comunic. de d-l P. Cârstean.

(6) Viciu, *op. cit.*, p. 70.

Căratul fânului se face cu carul. Carul are *drugii* pe cari îi cunoaştem dela caratul snopilor, cu deosebire că nu mai au *corlatele* alcătuite din *pretce*, ci acestea sunt înlocuite prin patru până la zece *ţepuşi*, pe cari le-am văzut întrebuiţându-se la căratul sămănăturilor cosite.

La cărat fân, ca şi la snopi, muncesc doi inşi: unul de jos, care duce carul din căpiţă în căpiţă şi apoi când ajunge, svârle fânul în car, iar altul stă în car şi *incarcă*, adică aşează fânul. Cel de jos se slujeşte la aruncatul *palelor* de un *ţăpoiou*, iar cel din car are în mână o *furcă*.

Întâiul iea fânul din căpiţă *pale-pale*, adică pe una câte una, înfigând coarnele ţăpoiului cu vârfurile în jos şi atât cât socoteşte că va fi pala numai bună de ridicat în sus, unde cel de-al doilea o iea cu furca, «binişor şi 'ncetinel» ca să n'o strice, pe dedesubt, pe coarnele furcii sale, şi o aşează în ţepuşe sau acolo unde vede că trebuie (1). După ce pune un rând de pale, le calcă cu picioarele apăsând cât poate mai tare.

Ca să se încarce carul în aşă chip încât să încapă fân mult şi să nu se răstoarne pe drum, se cere o îndestul de mare măiestrie.

După ce carul s'a încărcat, se greblează cu grebla sau cu furca, se *piaptână* carul, cum se zice, ca să nu mai rămână nici un mă-nunchiu de fân prins slab, care să se scuture pe drum. Toată pieptănătura de pe car cât şi *greblătura* de pe *cositură*, *cosirişte* sau *cosorişte*, adică de pe locul cosit, se aruncă deasupra, în car.

În urmă carul se leagă.

De obicei legarea se face de-a curmezişul cu o frânghie, care are un capăt prins de inima carului; frânghia se aruncă peste car, când cel de jos trage mereu de capătul slobod al frânghiei, cel din car calca cu picioarele sau bate cu coada furcii peste frânghie, ca să se îndese bine fânul. Când fânul a fost bine strâns, funia se leagă tot de inima carului (2).

Numai când fânul este prea mărunţ, se poate legă carul şi în lung de dinainte înapoi.

Acest fel de a legă însă nu este cel mai bun. Într'adevăr, după ce se aruncă capătul frânghiei peste car, cât timp se trage de acest

(1) Viciu, *op. cit.*, p. 64: *pală*, o furca de fân luată pături de pe car sau din căpiţa.

(2) Parţile Moldovei de jos.

capăt, se poate foarte lesne întâmpla ca fânul sa se aplece în partea aceea și prin urmare întreaga câtime din car să se *soldească*, «să se lese» și carul să fie veșnic în primejdie de a se răsturnă.

Pentru acest cuvânt, în locul frânghiei se întrebuințează un *drug* (1), care are legată la ambele sale capete câte o frânghie. Drugul se pune orizontal sau de-a curmezișul carului, iar cei doi inși, tragând de o potrivă de capetele de funie, îndeasă fânul drept în jos. Când fânul s'a îndesat atât cât s'a putut, funiile se leagă.

Prin unele părți din Ardeal, căratul fânului se face cu un fel de sanie care se numește *trahlă*; aceasta însă se așează pe *dricuri* (cele patru roate dela car) (2).

7. Ca și paietele cerealelor, fânul și celelalte *cosituri* se aduna în *arii*, *ării* sau la *harmân* (3), cari sunt în marginea satului sau în afară de sat, — când satul este des, — ori în mijlocul satului și pe lângă case, prin grădini, — când satul este rar. În acest din urmă caz, un colț din grădină se îngrădește și, sub numele de *țarc* sau *ocol*, slujește ca loc pentru păstratul nutrețului.

Căruțele sunt aduse pe rând la *clădiș* (4), cum se zice prin jud. Vâlcea locul unde se vor face clăile. Acolo, din mai multe cară sau căruțe (de fân), sau ghiociuri, dacă se cară cu acestea, — se va face o *claiă*, care se mai numește și *clădiș* (5), *fârcitura* (6), *copiță* (7), *stog*, *șură*, *șiră* sau *gireadă*.

La clădit, cel ce aruncă fânul se slujește de o furcă, dar mai ales de un *țăpoiu*; când claiă se înalță, se folosește *țurchinarul* și tocmai la urmă *vârțarul*, cari sunt tot niște țepoaie cu cozile lungi.

De obicei *claiă* are forma din fig. 78 și se compune dintr'o parte scurtă, cilindrică *ab*, care se numește *talpă* (8), *fundac* sau

(1) Comunic. de d-l A. Moisei din Nemțisor, jud. Neamț: *Drug*, un par cu care se leagă fânul, când se aduce cu carul de pe câmp.

(2) Viciu, *op. cit.*, p. 86.

(3) Comunic. de d-l M. Lupescu, Zorleni, jud. Tutova: *Harmân*, locul unde se strânge fânul pentru iarnă.

(4) Candrea, Densușianu, Speranța, *Graiul nostru*, I, p. 37: *Pologul* se strânge în *copiță* și copițele se duc la *clădiș* și se fac *clăi*.

(5) Vârcol, *op. cit.*, p. 91.

(6) Viciu, *op. cit.*, p. 42: *fârcitură*, *copiță* (*copiță*?) de 4—5 cară de fân.

(7) C. Rădulesu-Codin, *O samă de cuv.*, p. 21.

(8) Jud. Dorohoiu.

podină (1). La unele clăi, fundacul

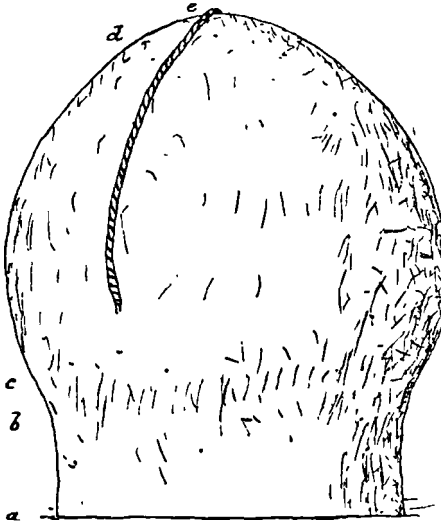

Fig. 78.

poate fi și mai înalt. Deasupra acestei părți se află o alta hemisferică, de o rază mai mare ca baza, *cd*, având adesea în *c* un fel de *streșină*, spre a face ca apa de pe claie să nu se scurgă pe talpă, ci în afară de dânsa. Această parte se numește *mijloc*, *miez* sau *pânțece*, deasupra căreia în *e* se află vârful, *pieptul* sau *creștetul* (2).

Ca și încărcatul fânului în car, *clăditul*, *clăitul* sau făcutul clăilor cere o deosebită măiestrie dela care atârnă păstrarea fânului. Din clădit unii oameni își fac o adevărată meserie (3).

De obicei, sub claie nu se pune nimic; unii însă pun paie vechi,

(1) Viciu, *op. cit.*, p. 68.—Creangă, *op. cit.*, p. 436—7: «*podină*, partea *stogului* de fân cam pân' aproape de jumătate și atât de înaltă cât poți ajunge să dai fân la *clădit* cu furca sau cu *țăpoiul* și mai pe urmă, după ce se înalțează, cu *trupinarul*».

(2) Adaugem și aceste amănunte nehotărâte din C. Rădulescu-Codin: *O samă de cuv.*, p. 24: *curetic*, *cureac*, o parte dintr'o copită. Viciu, *op. cit.*, p. 26: *căpiță*, picior de claie.

(3) In această privință iată o povestire culeasă din com. Țepu, jud. Tecuciu, dela Zamfir G. Rugină: «Rămas-a din neam în neam la Rugineștii (alde Rugină) din Țepu în minte, o întâmplare de pe când veniau în țara Moldovii Tătarii. Odată trecând pe aici, prinseră mulți robi, între cari și pe unul de-alde Rugină. Numele lui s'a prăpădit în vânzoleala anilor, dar spusele despre dânsul nu s'or șterge niciodată. Ci-că Rugină ista eră meșter, nevoie mare, de făcut *clăile de fân* și de asta l-ar fi luat Tătarii în țara lor, unde nu-l puneă la altă treabă decât la asta, cu toate că chiar așa de ușoară nu eră.

A stat el vreo doi ani acolo, când într'o vară, pornind el o claie de fân mare și minunată, începù s'o dureze numai pe de lături de 40—50 de stâneni, iar pe dinăuntru o lăsă goală. Tătarii de jos tot îi svârliau cu țepoaiete pale de fân, pe cari cel Rugină le puneă pe de margini; iar când inseră bine, spuse Tătarilor că el rămâne sus, s'aștepte răsăritul lunii, să mai așeze pe ici, pe colo, și cum i-a face vârf clăii, s'o da jos.

Acolo a mai stat el ce-a mai stat, și lăsându-se în jos, pe inima clăii, și-a făcut loc pe dedesubt și a pierit în pustietatea tătarească, de unde se strecură cum putù și veni în sat, la Țepu lui».

crângi de copaci și câte odată chiar rădăcini de copaci, scoase din pădure, peste cari pun lețuri, scânduri sau lemne lungi, iar deasupra acestora se clădește clai. Acest chip de a clădi este foarte bun, căci ploile și «*reveneala* pământului» nu strică nimic din fân.

Pe alocurea, spre a ferii clăile de fân de stricăciunile vitelor, fac împrejurul tălpii, înainte de a începe clăditul, un *țarc*, *țarcoteiu* sau *gard* de nuiete (1).

Dacă locul este *prăvălatec*, ca să nu iea apa fânul pe dedesubt, partea care ar trebui să fie mai joasă este ridicată prin lemne.

Facerea vârfului la clai se numește *vârful*, verbul a *vârful* (2), iar cel ce clădește vârful se chiamă *vârfar* (3).

În vârful clăii se înfige adesea câte o *țepușă* ca să-l țină mai tenieinic, sau se pun niște *prăjini* sau *prăștini*, legate două câte două. În Transilvania aceste prăjini se numesc *posme*, sing. *posmă*, sau la sing.: *paiengin* și *paiangăn* (4).

Prin alte părți, cum bunăoară am văzut prin ținuturile de sus ale Moldovei, se pun, în loc de prăjini, niște funii împletite din două vițe, tot de fân sau de *curmeie*, — vrejuri, — de bostan sau dovleac.

Când clai este astfel gătită, se piaptână cu furca sau cu grebla, ca să nu rămână mănunchiuri sau paie de fân pe cari vântul să le poată *sbură* cu ușurință.

Câte odată numai, și numai la gospodarii bine *cuprinși* sau proprietarii mari, în loc de clăi sau stoguri, se fac *șuri* sau *șire* de fân, de forma celor de snopi.

Scuturătura de fân, adică acele firișoare mărunte și flori, cari rămân pe fundul carului, când se cară, se mai numește și *stroh* sau *stroh de fân* (5); ea se strânge cu acest prilej deoparte, păstrându-se ca hrană pentru găini, sau ca un prețios material medical în feredelele sau băile celor slabi trupește (6).

(1) D. Dan, *Straja*, p. 46: «În această ocupațiune (facerea fânului) desvoaltă ei (locuitorii din Straja-Bucovina) o mare dexteritate. *Stogurile* se clădesc în jurul unei *prăjini* lungi înfipte în pământ. Fânul nu se așează pe pământul gol, ci pe o *podină* de *druci*, cari se pun pe trei căpătaie. Imediat după clădire se olesc stogurile jur-împrejur cu un *gard* de răslogi».

(2) *Șezătoarea*, V, p. 171.

(3) *Vieața agricolă*, I, p. 90, dacă nu cumva va fi o greșeală.

(4) Frâncu-Candrea, *op. cit.*, p. 104.

(5) În Transilvania, după Viciu, *op. cit.*, p. 80, *strohul* este «fânul mărunț și putred».

(6) Ion Creangă, *op. cit.*, p. 440.

Prin alte părți, și mai ales pe acolo pe unde fânul nu se găsește în mare cantitate, în părțile muntoase unde fânul n'are vreme să se usuce, deoarece nu poate sta pe pământul pururea umed, căpițele sau *copăițele* se fac prin copaci, despre cari un călător englez prin Muntenia se miră în deajuns prin 1827 (1).

Tot cam astfel sunt și *pătiucurile* (2), *p.țuiagurile* (3) sau *pătulele* cari au *funduria* (4).

În sfârșit fânurile și toate nutrețurile se mai pot păstră și în *măietori*, *măierști* sau *șuri* (5). Prin județul Bacău, șurile sunt făcute din bârne orizontale încheiate pe la colțuri, sau,—când laturea lor este prea lungă,— în niște ușori. Partea de sub pod cuprinde de obicei două despărțituri: una cu perețele din fund sau cu trei pereți slujește ca adăpost pentru uneltele gospodăriei și altă parte, închisă din toate părțile, având în mijlocul unui perete o ușă, slujește ca șopron pentru vite, vara și iarna.

Grinzile de deasupra pereților ies mai mult în afară. Peste ele se pun alte 5—6 grinzi, formând astfel *podul șurii* pe care se sprijină coperișul de *șindilă* ce are o gură într'o parte sau în mijlocul feței trapezoide, pe unde fânul sau cositura se vâra cu furca și se așează. Acolo nutrețul se usucă foarte bine.

CAPITOLUL II.

Cânepa și inul.

1. *Cânepa*, care pare a se mai numi prin județul Mehedinți și *groasă* (6), are aproape aceeaș cultură sau *rost* ca și *inul*; prin urmare tot ce se va vorbi despre cânepă, se va referi și la in. Cu privire însă la suprafețele de cultură, numai îndemnurile sunt deo-

(1) Ap. «*Ion Creangă*», III, p. 354: «Trebuie menționat contrastul izbitor pentru călător, între bordeiele săpate în pământ cu un acoperiș mizerabil de paie, și casele suspendate în aer [!] ca ale Indienilor din Paraguai. Am văzut câteva *copăițe* de fân ridicate la fel. Astfel de bordeie subterane mai văzusem în Transilvania, dar *copăițe* și colibe în aer nu mai văzusem până aci.»

(2) Găcitoarea vâlceană în Gorovei, *Cimiliturile Românilor*, p. 277: *Patru oameni poartă toți o căciulă*. — Vârcol, *op. cit.*, p. 97.

(3) Auzite în com. Zlătărei și Ștefănești, jud. Vâlcea.

(4) Viciu, *op. cit.*, p. 44: *Fundurie, podină* la pătulul de fân, când se gată fânul din pătul, de rămâne numai cu un *purculete* pe fundurie».

(5) Frâncu-Candrea, *op. cit.*, p. 102.

(6) Vârcol, *op. cit.*, p. 93.

sebite : Cânepa se cultivă de mulți și pe suprafețe mici (1), pentru a scoate dintr'însa materia textilă, pe când inul se seamănă mai ales de proprietarii mari pe suprafețe întinse pentru sămânța lui din care se scoate uleiul respectiv. La culesul inului, proprietarii chiamă oamenii satelor învecinate la cules, dându-le în schimbul lucrului firele de in, cu cari de altfel n'au, sau nu știu ce să facă.

2 Cel mai bun pământ pentru cânepă trebuie să fie *gras*, adecă *mâlos*; de aceea *cânipăriile* sau *cânipiștile* (2) sunt totdeauna pe văi sau pe malul apelor. Când așezările omenești sunt departe de aceste locuri, cânipăriile pot fi în mijlocul sau în capătul unei țarine de *pâne mărunțică*, deoarece pe-acolo nu vor paște vite și prin urmare nu le vor strică după ce se vor cară snopii de pe miriște.

Când însă satele sunt aproape, cânipăriile se fac de obicei într'un capăt al popușoilor, deoarece paza țarinei de popușoiu ține până târziu, când recolta cânepii este sfârșită. În orice caz, oamenii se înțeleg din vreme asupra locului unde își vor face cânipăriile, spre a fi înlesniți cu privire la paza de vite.

Pentru o casă cu un număr de suflete mijlociu, 7 sau 8 prăjini de loc sămănate cu cânepă, ajung; trebuie prin urmare cam o prăjină de loc de fiiece suflet. Aici intră și cânepa care se dă celor ce n'au loc de sămănat, în schimbul ajutorinței la lucru.

Sămănatul se face de obicei prin Maiu, după ce pământul a fost arat mai dinainte, după ce a fost lăsat câteva zile și după ce în urmă a fost săpat cu sapa ca să se sfărâme sau să se *sdrusească* și cei mai mărunți bolovani.

Pentru sămanatul celor șapte prăjini, trebuie 8—10 baniți de sămânță de cânepă, după cum gospodarul vrea să-i răsară cânepa mai deasă sau mai rară.

Oricum, cânepa se seamănă atât de deasă, încât «s'o poată linge boul».

După ce s'a sămănat, pământul se netezește bine pe deasupra cu sapa.

Prin unele părți din Gorj, după sămănare gospodarii pun câte un copil ca s'o păzească de vrăbii, *cincizi* și *presuri*, cari de obicei scurmă pământul și ciugulesc sămânța. Acest păzitor iea câte o

(1) Am văzut totuș în toamna anului 1911 câmpii întregi sămănate cu cânepă, prin jud. Roman și Vaslui.

(2) Din com. Mănăstireni, jud. Botoșani, comunic. de d-l D. Gr. Furtună : *cânicșiște*, loc gras pe la capătul ogoarelor, mai ales unde se seamănă cânepă.

blană și un ciocan de lemn și toată ziua bate împrejurul locului ca să nu vină pasările. Paza aceasta ține cam două săptămâni.

Alți gospodari pun bețe pe marginile sămănăturii, le leagă capetele cu niște sfori și pe sfori atârnă bucățele de hârtie, pentru acelaș lucru.

Blăstămul paserilor cari vin la sămânță este acesta :

Heà, heà,
Păsărică, păsăreà,
Nu mănca cânepà,
Că te mănca inimà ! (1)

Prin unele părți «în ziua de *Vartolomeiu și Vârvara* se seamănă un rând de cânepă, după ce s'a sămănat încă un rând la *Blagoveștenie*, apoi la *Constantin și Elena*, iar dela *Onofreiu* înainte nu se seamănă nici *hlandani* batăr» (2).

3. Cânepa fiind deasă și subțire și crescând repede, *înădușă* sau *inneacă* aproape toate soiurile de buruieni cari ar răsări odată cu cânepa. Prin urmare *bucata* sau *capătul* de cânepă este aproape în totdeauna *curat* sau *curată*. Dintre buruieni, numai *hòlbora* sau *vòlbora* poate crește printre cânepa deasă, învălătucindu-se pe firele ei.

Cu privire la această buruiană priu Bucovina se crede că nu-i bine să fie plivită, deoarece este primejdie pentru respectiva gospodină să-i moară bărbatul (3). Înțelesul acestei credințe însă ar fi că prin plivire cânepa mai mult ar suferi decât i-ar prîi.

4. Cânepa fiind atât de trebuincioasă pentru pânza ce se folosește în casa unui gospodar, este firesc deci ca întreaga sarcină a cânepii și inului să fie lăsată pe seama femeii care va fi pururi «cu grija'n spinare».

Pentru ca să crească frumoasă cânepa, femeile românce de pretutindeni au de obicei să dea preotului câte un *fuior răghilat* și *periat* când acesta vine prin casele *poporânilor* săi cu molifta a-junului Crăciunului sau al Bobotezei (4). Tot ca să le crească din îmbielșugare cânepa, prin Bucovina femeile se adună și cinstesc băutura în ziua de *Spolocanie*, adecă a doua-zi de lăsatul secului de

(1) Comunic. de d-l I. I. Ciuncanu, com. Vâlcelele-din-Topești.

(2) C. D. Gheorghiu, *Calendarul femeilor superstițioase*, p. 76.

(3) E. N. Voronca, *op. cit.*, p. 1070.

(4) T. Pamfile, *Industria casnică*, p. 200-1; a se vedeà acolo și alte însemnări ale acestui fuior.

postul cel mare (1). Prin alte părți și tot în acest scop, femeile caută neapărat să meargă la biserică în ziua de *Duminica Floriilor* spre a luă mlădițe de salcie, ca să le pună în case pe la icoane (2). Prin altele, gospodinele socotesc de nevoie să-și trimită fetele să tragă de funia clopotelor dela biserică în ziua de Paști (3). În Bucovina, femeia care dorește să aibă cânepa frumoasă, când face la Paști focul pentru pască, pune pe cuptor sămânța de cânepă care este menită să fie sămănată în primăvara aceea (4).

În afară de aceste practice, femeile serbează cu nelucru desăvârșit sau se feresc de anumite ocupațiuni în anumite zile, pentru ca *piatra* sau grindina să nu le strice cânepa. Astfel dela *Crăciun* și până la *Bobotează*, femeile nu pun furca în brâu spre a toarce, iar *Cele nouă Joi* de după Paști se păzesc ca orice zi de sărbătoare, pentru ca *piatra* să nu le *bată* cânepa și celelalte sămănături (5). Prin unele sate din Bucovina, cu acest scop nu se serbează decât *Joi a nouă* (6).

Ca să le crească mare și frumoasă cânepa, prin unele părți din jud. Tutova se obișnuiește ca femeile și fetele, atunci când văd cea dintâi *rândunică*, să svârle o mână de țărână în sus, crezând prin aceasta că le va crește cânepa atât de înaltă, cât de mult s'a urcat țărâna (7).

În Bucovina, unele gospodine, ca să le crească frumoasă cânepa, pun sămânța sub fața mesei de *Ajunul Bobotezei*; altele în această zi torc pe fiecare fus câte un fir, ca să nu le găsească Boboteaza goale; altele se îngrijesc ca de Bobotează să aibă toate *călepile* spălate, căci dacă vecinele dușmance le-ar vedeă nespălate, le-ar vrăji și în chipul acesta cânepa n'ar mai crește cum se cade; altele nu *bat* cămeșile cu maiul, până când nu tună; altele beau și joacă la Sf. Vasile, zicând că joacă fusul și furca; unele joacă și la lăsatul secolui de postul mare, și «dacă n'ai cu cine, măcar singură să tro-păiești!»; alte gospodine seamănă cânepa în zi de post, aruncând cu sămânță încă și *fărămături* și gaoci de ouă dela Paști; altele, spre a le fi cânepa moale și multă, când o seamănă se ung pe mâni cu

(1) Marian, *Sărbătorile*, II, p. 4.

(2) *Ibidem*, p. 265.

(3) *Șezătoarea*, II, p. 196. — Marian, *Sărbătorile*, III, p. 114.

(4) E. N. Voronca, *op. cit.*, p. 339.

(5) T. Pamfile, *Sărbătorile de vară*, p. 4.

(6) Dat. și cred. Rom. din Straja, comunic. de d-l D. Dan.

(7) Dat. și cred. Rom. din com. Schineni, comunic. d. d-nii frați Kahu.

unt, iar când se întoarne acasă dela sămănatul ei, caută sa mânânce *scrob*, ca să le fie cânepa galbenă; tot spre acest scop, altele se ung la *Sânzienii* cu *slănină* ori cu *unt* pe mâni, ungând și cânepa de pe ogor în patru cornuri; altele nu lasă furca goală după ce li s'a isprăvit caierul, ci caută să lase pe furcă măcar ața, iar în cel mai rău caz, se scuipe pe lemn; dacă pun pânză, se silesc ca să nu le apuce noaptea cu sulul gol, ci se trudesce să-l *învelească* cu urzeală, iar dacă aceasta nu se poate, sulul se învelește, adecă se acopere cu orice; «când mântui pânza, la toate celea se lasă câteva fire de uruioc, să nu fie goale, și la vatale, și la ițe, și la spată, ca să deie Dumnezeu să tot fie. Și la *bătălău* se lasă câte o leacă de buci, și la meliță, și la perie o leacă de *pacise*, și'n raghilă, — nu se lasă goale, ca să mai dea Dumnezeu cânepă». Alte gospodine cred că e de nevoie să toarne apă pe *urzitoare*, după ce au isprăvit de urzit, ca să nu fie vara secetoasă pentru cânepă; altele spre acelaș scop udă tălpișele și spata, după ce au isprăvit de țesut (1).

În Ardeal, «ca să se știe de s'a face *cânepă* și *grâu* peste an, de ajunul *Bobotezei* fac femeile o păpușă cu două *lumânări*, le leaga cu testemel împrejur și pun de toate mlădițele de copaci la legătoare, le aprind pe masă când vine preotul, și după ce se duce le stâng: una în grâu și alta în cânepă. Și de care sămânță se prinde mai mult de lumânare, de aceea se face peste an. Lumânările, așa cum sunt, se pun în cuiu și stau o săptămână; atunci le desleagă, zicând că desleagă cununile, — că până atunci nunți nu se pot face. Mlădițele le dau apoi la vite, să le mânânce» (2).

În sfârșit prin unele părți se crede că numărul de *chite* de cânepă, pe cari le va face o gospodină, poate fi prevestit de numărul *cocoarelor* pe cari le vede întâiu cea gospodina (3).

5. În afară de grindină sau de piatră, care poate strică cu desăvârșire cânepa, de cea mai mare primejdie sunt și *pasărilor*, printre cari mai ales se socot *vrăbille*. Din această pricină, prin unele părți din Bucovina se crede să spre a le îndepartă este bine ca la ajunul *Bobotezei*, femeiele să pună prin pari din felurile de bucate ce au fost sfințite pe masă de către preot, precum ar fi *vărzarele*, *gălu-*

(1) E. N.-Voronca, *op. cit.*, p. 1058-60.

(2) *Ibidem*, p. 1058.

(3) Cred. Rom. din Schineni, jud. Tutova, comunic. de d-nii frați Kahul.—*Șezătoarea*, I, p. 277.

ștele și perjele (1). Până una-alta însă, înfig bețe înalte în câniparie și în vârful acestor pun cioare împușcate, palării, caciuli și haine vechi, sau alcatuesc din aceste lucruri niște adevarate chipuri de oameni, spre a speria vrăbiile, sticleții, grangurii și pe celelalte pasări stricătoare. Acele *sperietori* sau chipuri de oameni se numesc și *momâi* sau *păuze* (2).

6. La un fir de cânepă deosebim *rădăcina*, *firul*, *bățul* sau *paiul* cu frunzele lui și *floarea cu frunzele* care se numește *sglăvoc* sau *muc*, mai ales la *cânepa de toamnă*,—acele fire cari *leagă* și prin urmare fac sămânță. Prin Banat floarea cânepii se numește *plosconiță* (3), iar prin jud. Muscel i se zice câte odată și *măciucă*.

7. Firele de cânepă poartă mai multe numiri :

Hlandanii sing. *hlandân*, cari se mai numesc și *hlandări*, sing. *hlandâr*, *hăldani*—*hăldan*, *hălduri*—*hăldur* în Ardeal (4); *aldani*—*aldan* (5) sau *clandâni*—*clandun* (6), sunt firele de cânepă crescute în lărgime, la larg, cari prin urinare vor fi foarte dezvoltate, având nu numai un fir subțire și simplu, ci un trunchiu gros cu o mulțime de ramuri, fiecare cu câte un *sglăvoc* în vârf. Hlandanii se seamănă mai ales prin *popușoale* (*porumbiște*, *cucuruzi*) și *bostănării* (*păpănării*) pentru a scoate dintr'înșii sămânța trebuincioasă pentru a sămăna cânepa prin acele locuri pe unde cânepa va crește de un stat de om, în mijlocie, deasă, și prin urmare pe acolo pe unde dânsa va da numai fire bune și multe, iar nu și sămânță.

Acești hlandani se taie cu secerea pe la sfârșitul lunii lui August, se pun la uscat și se bat pentru sămânță, după cum vom vedea.

Cânepa de toamnă (cea femelă) este cea care rămâne verde până când se culege; ea face sămânță în *sglăvoc* sau *muc*. Pentru acest cuvânt prin unele părți (7) ea se mai numește și *cânepă mucoasă*.

Cânepa de vară (masculă) este cea care înflorește și îngălbenește pe timpul secerii; ea crește mai înaltă ca cea de toamnă. Cu privire la aceasta, iată ce ne spune o legendă bucovineană :

(1) Marian, *Sărbătorile*, I, p. 165.

(2) C. Rădulescu-Codin, *O seamă de cuv.*, p. 57.

(3) Marian, *Nașterea la Români*, p. 38.

(4) Viciu, *op. cit.*, p. 48.

(5) Jud. Dâmbovița.

(6) *Șezătoarea*, V, p. 47.

(7) Jud. Iași, satul Românești, dict. de d-l V. Dorin.

Se zice ca odată *cânepa de toamnă* a îmbiat pe *cea de vară* la biserică, zicându-i :

— Hai, soro, la biserică !

Iar *cânepa de vară* i-a răspuns :

— Apoi de ce să mai merg degeaba ; eu sunt destul de înaltă și-o văd și de aici destul de bine ; tu, fiind scurtă, n'o poți vedeà ; de aceea poți merge și singură.

Iar *cânepa de toamnă* i-a răspuns supărată :

— Apoi dacă așa ți-i vorba, nici Dumnezeu să nu-ți ajute ca să meargi și să vezi și tu biserica.

Din această pricină se crede că a rămas obiceiul ca la crucea preotului să nu se dea fuior de *cânepă de vară*. Și apoi, fiindcă această *cânepă* nu rodește, se crede că nu-i bine să se lege *buricul* unui copil la naștere cu ață făcută din tortul ei, căci astfel acel copil va fi sterp în căsnicia lui (1).

Porghicii, la sing. foarte rar *porghic*, numiți și *poghirci* (2), în Ardeal *podbici*, *poșomogi*, *bârzoci* (3), iar prin unele părți din Țara-Românească, *bobirci* (4), sunt firele de *cânepă* cari n'au putut crește mari, proveniți fiind din firele de *cânepă* cari au răsărit mai în urmă. Ei stau sub *cânepa mare* cum stă puful sub penele unei pasări. Ca și *cânepa*, sunt și dânșii de două feluri : *porghici de vară* și *porghici de toamnă*.

8. *Culesul cânepii* este așteptat cu mare nerăbdare și cu mai mult interes de către gospodină, pentru că dela cules începe adevăratul lucrul al *cânepii*, care, cu voie ori fără voie, trebuie dus până la capăt. Intr'adevăr, dacă nu se culege *cânepa* la vremea ei, în câteva zile firele *se trec*, *se tolesc*, adică se usucă peste fire și nu se mai poate înțelege nimic de dânsele. Dacă s'ar întâmpla una ca aceasta, pe respectiva gospodină «ar arăta-o toată lumea cu degetul». Dacă o culege, trebuie neapărat să o *topească* în apă și apoi iarăș să o mëlîțe și să o lucreze, fiindcă nimic nu-i mai de batjocoră pentru o femeie decât atunci când își lasă *cânepa* «baltă.»

Deci cu culesul începe grija pentru gospodinele harnice și chinul

(1) E. N.-Voronca, *op. cit.*, p. 1059. — Varianta am întâlnit-o la *secărdă*.

(2) Jud. Iași, satul Românești, dict. de d-l V. Dorin.

(3) Viciu, *op. cit.*, p.19,

(4) Culegere din Goleștii-Badii, jud. Muscel.

pentru cele leneșe. Unor asemenea femei ca cele din urmă, vecinele lor le strigă în Ardeal :

Frunză verde de dudău,
Sărmane bărbatul meu,
Ești nebun și *meteleu* :
Cârepa mi-ai *sămărat* (1)

Boala'n oase mi-ai băgat.
Da' iea coasa și-o cosește,
De boală mă ispășește! (2);

sau :

Bărbate, cânepa-i coaptă,
Eu-s bolnavă de-s moartă!
Dar iea coasa și-o cosește,
De boală mă mântuește! (3).

sau :

— Foaie verde sămulastră,
Nevastă, cânepa-i coaptă
Și tu dormi, dormire-ai moartă!
— Foaie verde foaie lată,
Omule-s bolnavă, moarta
Și cânepa noastră-i coaptă!

Iea coasa și gresiă
Și-mi cosește cânepă,
Fă-o apoi *măldărele*
Și mi-o pune pe coșere,
Doar mi-o mai trece de șele (4).

Culesul începe cu cel al *cânepii de vară*, care se face pe la sfârșitul lunii lui Iulie. La acest soi de cânepă, gospodinele țin foarte mult, fiindcă din firele lui se dobândește un fuior mai alb și mai tare decât din firele scoase din *cânepa de toamnă*.

Culesul se face prin smulgere, adică prin tragerea firului drept în sus. Pe uscăciune și pe căldură, când pământul este tare, culesul este foarte anevoios, din pricină că firul se rupe, deoarece în pământ se ține prea mult. Un fir îndoit sau rupt nu este bun ca firul întreg, căci mai târziu nu se va topi cum se cade; afară de aceasta, orice bucată ruptă și rămasă în pământ este o pagubă. În această privință, iată ce ne spune o pișcătură basarabeană :

De-ar veni [și] Sâmbatà,
Milo, sarmănà,
Să-mi mai văd ibovnicà

Cum culege cânepà!
Și-o culege mai de sus,
Să nu-i trebuiească fus! (5).

Cânepa de toamnă se culege de obicei cam peste o lună dela culesul celei de vară. Acest cules este mai ușor. Dacă la cea dintâi

(1) Rotacisme : *cârepă*—cânepă, *sămărat*—sămănat.

(2) Frâncu-Candrea, *op. cit.*, p. 93.

(3) 1000 *doine*, p. 209.

(4) Comunic. de d-l I. I. Ciuncanu, com. Vâlcele-din-Topești, jud. Gorj.

(5) G. Madan, *Suspine*, p. 53—4.

trebuiă să despartă cu încetul firele de cânepă de toamnă spre a apucă pe cele de vară, întinzându-se cât mai mult, spre a nu călca prea mult pe cea verde, la aceasta din urmă culesul se face de arându, dela un cap la celălalt al bucății. Firele se trag tot drept în sus, dar se pot apucă în mână câte mai multe odată.

Când pământul este prea tare, această cânepă se taie și cu sapa dela fața pământului, sau chiar un deget, două din pământ. Unul o apucă în mână și altul o taie cu sapa. Sămânța ce se va scutura va fi, oricum, mai puțină decât aceea ce s'ar pierde căutând să se smânțească, să se smulgă brusc firul din pământul tare.

Prin unele locuri, cânepa aceasta se cosește chiar cu o *coasă* cu coada scurtă numită *tarpan*. De secerat, am spus, se seceră numai hlandanii și «cânepa se taie cu secerea numai când vrei să-ți bați joc de darul lui Dumnezeu, care te va ocoli de bună seamă la anul».

Porghicii, atât cei de vară, cât și cei de toamnă, se culeg odată cu cânepa de toamnă, și la un loc, când cânepa de toamnă nu este înaltă. Când aceasta este înaltă, porghicii se culeg «*de bășca*» sau «*de bașcă*», adică deoparte.

După ce cânepa s'a ales, se leagă la un loc mai multe fire, atât de multe câte se vor putea cuprinde în palme, punând degetele vârfuri în fărfuri. Un mănunchiu astfel făcut se numește *mănușă*, *munușă*, *mărușă* sau *maldăr*; aceste din urmă două numiri se aud prin unele sate din jud. Muscel (1). Mănușa se socotește ca unitate de măsură la numărătoarea cânepii.



Fig. 79.

Fig. 80.

Mănușa cânepii de vară (fig. 79) se leagă în trei locuri, după ce firele i s'au așezat rădăcină la rădăcină. La mănușa cânepii de toamnă, legătura se face numai sub sglăvoc (fig. 80). Porghicii se leagă într'un singur loc.

Mănușile se leagă cu porghici, 4—5 fire răsucite, —sau la nevoie cu câteva fire de cânepă mărunță și mlădioasă, cari deasemenea se răsucesc și se *supun* ca și *legătoarea* snopilor.

Intrebând pe o femeie despre câtimea cânepii făcute într'o vară, îți răspunde îndată, arătându-ți numărul mănușilor din fiecare soju de cânepă: «80 de mănuși de vară, 112 de toamnă și 23 de porghici».

(1) Culegere din Golești-Badii, dict. de d-l D. Mihalache.

Mai adesea însă îți spune numărul *chitelor*. O *chită* de canepă are de obicei 12 mănuși; unele gospodine însă socotesc chita de 13 mănuși.

9. După ce s'a cules și s'a făcut mănuși, cânepa de toamnă este dusă acasă; cea de vară se pornește deadreptul la apă spre a fi topită, dacă este bine uscată.

Manușile de cânepă de toamna se fac gramezi-grămezi, sglavoc peste sglavoc și este lăsată astfel două sau trei zile ca să se *dubească* (pron. pop: *dughească*). Prin alte părți, făcându-se tot astfel, se zice ca se pune cânepa *glugă* la *dospeală*. Prin dubire sau dospire, pleava care ține închisă samânța cânepii putrezește, iar după uscarea mănușilor, se poate scutura mai ușor.

Spre a le uscă, mănușile de cânepa se pun prin parii gardului sau li se desfac firele în trei părți și se pun astfel «în picioare», în bătaia soarelui pe fața ariei sau prin grădini, unde se păzesc de pasarile de casa și de cele «ale cerului».

Adesea dubitul și uscatul, și în acest caz și batutul, se face pe bucată, pe loc.

După ce cânepa s'a uscat, *se bate*; bătaia constă în a lovi cu un bețișor sglăvoacele mănușilor.

Prin jud. Gorj, cânepa de toamnă se bate cu *maiu* sau cu un *pi-lău* de lemn, pe un *butiuc*, tot de lemn (1).

Samânța amestecată cu pleavă pică pe un țol, de unde se va vântura uneori, cum vom vedea că se va face cu fasolele; de cele mai multe ori însă, acest amestec se cerne cu un fel de ciur cu găuri mari, care se numește *dârmoiu*, *dârmon* sau *dârmoniu*: jos vor cadea semințele de cânepă, iar *pleava* care se mai numește și *buc* (2), *pòiu*, pl. *poiuri*, *goz*, *gozomat*, *huc* (3) sau *posconiță* (4), rămâne în ciur și se aruncă, după ce se mai freacă în mână și se mai încearcă la cernut.

După batere, manușile de canepa de toamnă se desfac din lega-

(1) Comunic. de d-l I. I. Ciuncanu, com. Vâlcelele-din-Topești.

(2) *Șezătoarea*, II, p. 151: *buc*, pleava ce rămâne după baterea cânepii și a inului.

(3) Din Jud. Botoșani, comunic. de d-l. D. Gr. Furtună: «pleava ce rămâne dela vânturatul cânepii (și a inului, fasolei, bobului, grăului)».

(4) Frâncu-Candrea, *op. cit.*, p. 104: «pleavă în care se află sămânță de cânepă».

turi și se întocmesc din nou, batându-se la rădăcină, adecă se fac întocmai ca și cele de cânepă de vară.

Hlandanii se bat și ei, întocmai ca și cânepa de toamnă și apoi se fac mănunchiuri.

Porghicii numai se usucă.

Sămanta de cânepă se pune în saci, *uleie*, *postăvi* sau alt vas, după ce se mai usucă.

Când toate acestea s'au isprăvit, cânepa se duce la *topit*, cu care se începe industria casnică a cânepii (1).

CAPITOLUL III.

Pepenii, bostanii și castraveții.

1. *Pepeii*, în general, cari se cultivă, sunt de două feluri: unii au coaja tare, groasă, verde în secțiune, iar la suprafață pot fi albi, gălbui, verzi, cu sau fără pete ori dungi; coaja nu se mănâncă; *miezul* le este alb, gălbui, roșu sau se înfățișează cu alte colori mijlocii. Celălalt soi are coaja mai moale, subțire, de culoare albă sau galbenă, când ajunge la maturitate; miezul îi este apăsos și totdeauna de culoare galbenă.

Cei dintâi se numesc *pepeni verzi*, *harbuji*, *harbuzi* (2), *pepeni negri* (3), *boșari* sau *lubenițe*; Macedo-Românii îi numesc la sing. *himănic* și *șiarhiu* (4).

Cei de-ai doilea se numesc *pepeni*, *pepeni galbeni* sau *zmoși*, iar de către Macedo-Românii li se zice la sing. *peăpine* sau *gălbòniu* (5).

Atât pepenii verzi cât și cei galbeni, dacă au la coacere coaja albă curată, se numesc prin unele părți din Moldova de jos *pepeni verzi* sau *pepeni galbeni turcești*, iar prin jud. Muscel *pepeni bălani*.

Dacă pepenii verzi au o înfățișare lungueață, se numesc *păpănoice*. Unui pepene verde, mare, i se zice și *păpănoiu*. Unui pe-

(1) Pentru această parte, vezi T. Pamfile, *Industria casnică la Români*, p. 198—214.

(2) Ion Creangă, *op. cit.*, p. 441.

(3) Auzit în com. Goleștii-Badii, jud. Muscel.

(4) Z. Panțu, *Plantele cunoscute de pop. român*, p. 211.

(5) P. Papahagi, *Basme aromâne*, p. 678.

pene verde sau galben mic, rămas astfel din pricina vremii târzii și rece în care a crescut, sau din pricina secetei ori a locului rău, i se zice *băbășcuță*.

Pepenele verde poate avea miezul roșu (1), iar sămânța neagră (2) sau altfel (3); sau miezul alb și sămânțele colorate oricum (4). Când miezul este alb, pepenele se numește «pepene cu miezul bălan» sau «pepene bălan la miez».

Pepenii galbeni, după tăria miezului și după dulceața ce o au, se numesc: *scorțoși*, când sunt tari și dulci, *innecăcioși*, când nu se pot înghiți lesne, și *mălăieți* când sunt moi.

O specie rară de pepene galben este *cantalupul* sau *cantaloșul* (5).

Locul cel mai nemerit pentru sămănatul pepenilor este *țelina*, adică acel loc care este sau a fost mult timp nelucrat. De obicei locurile despădurite ale marilor proprietari se dau pe la sătenii vecinași ca să le desfunde cu plugul în schimbul *rădăcinilor* cari le vor scoate pentru dâșii și al pepenilor pe cari îi cultivă în anul întâiu. Alteori pentru aceste locuri se plătește chiar în anul întâiu.

Când țeline nu se găesc, pepenii se seamănă într'o parte a țarinii satești, de preferință acolo unde locul este nisipos,— printr'o înțelegere între oameni luată mai dinainte, ca să le fie apoi și paza mai lesnicioasă.

Aratul și sămănatul se face ca și la popușoi.

Pe laturile despărțitoare dintre bucăți se samănă *floarea* sau *soarea soarelui*, pentru frumusețea și sămânța ei, ori *mălaiu tătă-răsc*, pentru spicul său, din care gospodarii își fac mături, după ce le bat de sămânță. Alții seamănă pe aceste haturi chiar *păring*, deoarece peste *curpenii* de pepeni se poate trece și prin mijlocul bucății, nefiind nevoie de haturi cari trebuie să fie cu totul închise

(1) N. Păsculescu, *Lit. pop.*, p. 87. Găcitoare: «Am o fântână cu cheiul verde și apa roșie». — Variantă și la p. 94. — Artur Gorovei, *Cimiliturile Românilor*, p. 94: «Cutea verde, grecul roș».

(2) Gorovei, *op. cit.*, p. 184: «Este o apă verde, la mijloc roșie și peștii negri; Am o mănăstire verde, cu călugării negri în ea». — Păsculescu, *op. cit.*, p. 94: «Malul verde, gârla roșie, pietrele negre; Am o fântână: apa e roșie, pereții verzi și pietrele negre».

(3) Păsculescu, *op. cit.*, p. 94: «Malul verde, apa roșie, peștele cum se nemerește; Am o fântână: pietrele negre».

(4) *Ibidem*: «Strachina verde și untul din ea nu se vede».

(5) Z. Panțu, *op. cit.*, p. 211.

spre a nu îngădui curpenilor sa se întinda la vecini, *să lege* și să facă deci pepeni acolo.

În capetele bucăților, pe la drumuri, se samănă de obicei *bostani*, *mălaiu tătăresc*, *mălaiu*, *păring* sau chiar popușoiu.

Când pepenii au răsărit și au crescut în trei-patru frunze, ei *se prășesc* ca și popușoi, dar, se înțelege, fără a li se face moșiroiu la rădăcină. La *prășitul dintâiu*, firele de pepene se raresc cam la doi-trei pași, lasându-se mai multe fire sau *cuibare* de pepeni verzi decât de pepeni galbeni.

Prășitul de-al doilea vine la vremea lui și apoi al *treilea*, când pepenii sunt chiar înfloriți. Acum *bostănăria*, adică acea parte de țarină care este delă olalta samănată cu pepeni, și care se mai chiamă și *bostană*, *păpănărie*, *harbuzărie* sau *pepenărie*, este întemeiată și prin urmare trebuie să i se dea o pază.

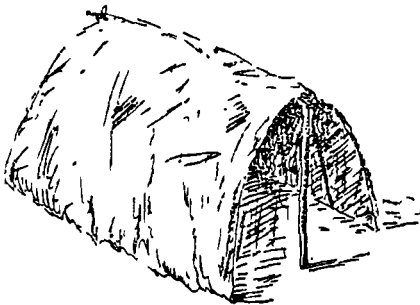

Fig. 81.

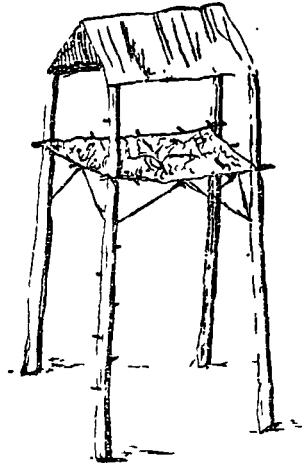

Fig. 82.

Paza aceasta se face cu *bostănari*, păzitori cari își fac *colibe* sau *bostane* în diferite părți ale bostanăriei și de obicei pe locurile cele mai ridicate. Aceste colibe (fig. 81) sunt mai multe și de obicei nu trebuie să se știe în care mâne peste noapte sau stă ziua bostanarul, spre a se adevăra zicala înțeleaptă că «frica păzește pepenii» sau «frica păzește bostănăria».

Prin unele părți în loc de aceste colibe sunt ridicate un fel de pătule pe patru stâlpi înalți (fig. 82), ca un soi de cuște pentru porumbei. Cușca poate fi făcută din scânduri sau din îngrăditură de nuiele; în acest caz are o ușă și patru ferăstruici în cele patru părți.

În loc de pereți poate să aibă niște *dosuri* de *frunzari*, printre cari se poate vedea foarte bine și cât de departe.

Bostănarul poate sau nu să fie într'însele, căci și într'un caz și într'altul, el nu se vede.

Pentru pază, bostănarului sau bostănarilor li se plătește o sumă proporțională cu numărul prăjinilor sau cu lățimea în stânjeni. Pe lângă bani, li se mai dă ca tain iarăș, la prăjină sau la stâjin, o câtime oarecare de făină și pe deasupra, câte odată, un pui de găină sau doi.

De rodul pepenilor se leagă unele datine și credințe. Astfel dacă cineva voește să aibă pepeni mulți, să culeagă de pe câmp buruienile numite *păpănași* și să le pună între straturile de pepeni (1).

Când pepenii au avut vreme prielnică și au crescut frumoși (2), când în sfârșit nu sunt vătămați nici de insecte sau păduchi, pentru cari, după credința populară, trebuiesc neapărat aghesmuiți cu aghesma delă *Trif*, copiii, mai ales, vin din vreme în vreme și încearcă pepenii spre a vedea dacă-s copti.

Această încercare se face în mai multe feluri.

Unii cred că pot cunoaște pepenii copti numai după sunet, ciocănindu-i cu degetul arătător sau mijlociu, îndoit sau nu. De obicei când acest sunet este mai gros, se crede că pepenele este copt. Cercatul cu sunetul însă dă greș de multe ori, căci sunetul atârnă de grosimea cojii, de plinătatea miezului și de căldura atmosferei; altfel sună pepenele când este rece și altfel când este înfierbântat de dogoarea soarelui.

Alții cred că cunosc pepenii copti după *cârcelul*, adică după codița cu care este legat fructul de *curpăn*. Dacă acest cârcel este neted, adică dacă nu-i flocos sau păros, se crede că pepenele este copt; dacă, dimpotrivă, este flocos, plin de perișori, pepenele este crud.

(1) Dat. și cred. Rom. din Hânțești-Dorohoiu, comunic. de d-l N. V. Hodoroabă.

(2) N. Păsculescu, *op. cit.*, p. 14, gâcitori:

Am o casă gogoneața,
Invelită cu verdeață
Și în lăuntru ei
Sunt pui de țișănei.

Funii întinse,
Ghemuri strânse.

Alții apucă pepenele între podurile palmelor și-l strâng; dacă miezul lui pâraie, se zice că pepenele este copt; dacă nu pâraie, pepenele se crede a fi crud.

În sfârșit, cel din urmă mijloc de a vedea dacă pepenele-i copt, este *înțencușarea*. Pentru a *înțencușa* un pepene, adică pentru a-i face *țencușă*, se înfige cuțitul în coaja pepenelui, până la patru degete adâncime, în patru părți, astfel ca cele patru tăieturi să lase pe suprafața coajei o urmă pătrată cu o lature lungă de un deget și jumătate. Tăieturile sunt cam pieziș făcute pentru ca țencușa să aibă o formă piramidală, cu patru fețe. Baza țencușii va fi formată din coaja verde, iar restul va fi miez, care se poate vedea de-i copt sau nu, de-i dulce sau ba. Dacă țencușa (1) este coaptă, pepenele se taie; dacă nu-i coaptă, se pune la loc.

Se înțelege foarte bine ca prin înțencușare pepenele se *răsuflă* și se strică pe lângă țencușă, până îi va veni rândul coptului.

Calitatea pepenilor atârnă mai puțin dela felul sămânței și mai mult dela chipul cum au fost lucrați sau munciți. Pentru acest cuvânt lesne se poate întâmpla ca cineva să se vadă păgubit cu un număr de pepeni. De aceea are grijă ca să-și însemne cu *semnul* lui, să și-i înfiereze sau înhereze cu *fierul* sau *herul* său. Fierul nu-i altceva de cât un semn, o sgârietura făcută cu unghia, cu un cosor, cuțit sau briceag pe coaja verde a pepenelui. Semnul rămâne alb, și astfel oricine își poate cunoaște pepenii săi în carul sau casa altuia, când are cuvânt și putere să caute. Ca martor stă în totdeauna bostănarul.

Pepenii galbeni se cunosc dacă-s copti, după culoare; aceștia nu se înțencușează și nici nu se înfierează.

Ca și la țarina cu sămănături, nu «se dă drumul la bostănărie», adică nu este nimeni învoit să-și culegă pepenii săi, decât după ce a plătit pentru paza bostănarului.

Copiii nu sunt lăsați printre pepeni, căci pe de o parte strică prin înțencușare, iar pe de alta calcă pe pepeni, îi rupe «luându-i cu picioarele în *hîolă*» și prin urmare îi face să se usuce.

Venirea la pepeni se face mai ales Dumineca și în zilele de sărbători, când oamenii își pot trage seama unii la alții. În aceste zile se ieau pepeni pentru tot restul zilelor, până la cea mai apropiată sărbătoare.

(1) Ion Creangă, *op. cit.*, p. 441: «bucățică de harbuz (pepene verde) ce o scate cu cuțitul, spre a vedea dacă-i copt».

Oamenii vin la pepeni cu carul sau cu trăsura; boii se dejuga în capul bucății, iar caii se priponesc, ori mânâncă coșitura proaspătă din chilna ghiociului.

Păpănăriile *țin*, adecă dăinuiesc, după împrejurări, cam până pe la *Sântămărie*, iar câte odată și mai târziu. Când este să se *spargă*, adecă să se sfârșească, bostănarii dau de veste cu mult înainte oamenilor, spre a fi cu toții în acea zi.

La spartul bostănăriei se culeg toți pepenii, atât cei mari și copti, cât și cei mici, *băbășcuțele* crude sau coapte, bune sau *clocite* de soare, — *clociturile*. Cei buni de mâncare se mânâncă sau se păstrează, iar cei răi se dau la porci. *Cruziturile*, adecă pepenii mici, se pun la murat.

Dupa spartul bostănăriei se dau drumul vitelor cari găesc o hrană îmbielșugată, compusa mai ales din mohor și *iarbă grasă*.

2. *Bostanii*, cari la sing. se mai numesc și *dovleac*, *dofleac* (1), *dovlete*, *dovlete alb*, *dovlete turcesc*, *curcubătă porcească*, *curcubetă turcească* (2), *curcubeată*, *lubă*, *lubeniță* (3), *picitoc* (4), *tărtacă* (5), *bostan de țară* (6), *hârban*, *harbuț* (7), *ludău*, pl. *ludaie* (8), sau *berbeniță* (9), sunt de două feluri: galbeni și albi. În deobște cei galbeni se numesc *moldovenești* sau *românești*, iar cei albi *turcești*.

Bostanii se cultivă pentru fructul lor cărnos care se mânâncă fiert (10) sau copt (11) sau se întrebunțează ca hrană pentru porci mai ales, dar și pentru boi.

Bostanii se seamănă prin grădini și se îngrijesc din lucru ca și pepenii. Locul obișnuit însa de sămănat al lor este popușoiștea, când se prășesc de două ori, la olaltă cu popușoi, fasolea și hlandanii.

Se crede că în care zi a săptamânii a nins întâia oara iarna, în

(1) În dialectul Bufanilor olteni din Banat se numește *dovlece* (*Calendarul «Ligei culturale»*, 1911, p. 168).

(2) Viciu, *op. cit.*, p. 38.

(3) Z. Panțu, *op. cit.*, p. 22. — Frâncu-Candrea, *op. cit.*, p. 102.

(4) Viciu, *op. cit.*, p. 66: *dovleac*, bostan alb (magh. sütötök).

(5) C. Rădulescu-Ccudin, *O samă de cuvinte*, p. 66: *dovleac cu dungi*.

(6) Viciu, *op. cit.*, p. 38.

(7) *Ibidem*, p. 49.

(8) *Ibidem*, p. 57.

(9) *Ibidem*, p. 19.

(10) Se face cu aguridă, după ce s'a fiert, sau se fierbe cu zar de oi; se fierbe și în apă.

(11) După ce s'a tăiat felii sau nu.

acea zi trebuiesc sămănați și bostanii, ca sa crească mulți, mari și frumoși (1).

Prin alte părți se crede că spre a crește bostanii și pe secetă, trebuie să li se iea floarea lor și să se bată pe drumuri (2).

Când vremea le este prielnică, *vrejul*, *curpănul*, *funia* sau *covragul* de bostan crește îndestul de lung, se urcă pe garduri (3) și chiar prin pomi, dând afară de aceasta și numeroși *muguri*, *lăstari* sau *copili* (4), cari cresc, înfloresc și rodesc.

Când curpenii s'au uscat, de obicei odată cu culesul popușoilor, se culeg și bostanii; cei albi trebuiesc *petrecuți*, adecă mâncați în grabă, *în scurt*; cei galbeni, cu coaja (5) netedă sau buboasă se mai pot păstră încă, dar în așa chip încât să nu fie atinși de îngheț, căci dacă vor da din nou de căldură, se vor muia, se vor *cofleji* sau *cofleși* și nu vor fi buni de nimic.

Sămânțele de bostan se scot din *mațele* lui și se usucă, punându-se apoi la păstrat într'o tivdă pentru sămănat «la anul», pentru mâncat, făcut oloiu, vânzare, ș. a.

3. *Castraveții*, numiți la sing. și *castravete*, *pepene* în Moldova de sus și Bucovina (6), *cucumăr* în Banat, iar prin unele părți din Ardeal li se zice și *pepeni râioși* (7), — se seamănă de obicei prin grădini. Pământul se sapă bine, iar în locul unde se va pune sămânța, țărâna se freacă între palme ca să se îngrăunțoseze. Acolo se face cu sapa o mică adâncătură, numită *cuib*, se pun într'insa trei-patru sămânțe ori chiar și mai multe; în acest caz, la prășit, gospodina

(1) Cred. Rom. din Hânțești, jud. Dorohoiu, comunic. de d-l N. V. Hodo-roabă. — *Șesătoarea*, VI, p. 22: «In ziua în care a nins întâiu, în cea zi primăvara să pui bostani, căci cresc *vrăjmaș* de mulți».

(2) Dat. și cred. Rom. din Vânătorii-Neamțului și Nemțisor, jud. Neamț, comunic. de d-l A. Moisei.

(3) Gâcitori: «Tată-seu pe gard, mațele sub gard»; în genere gâcitorile bostanului se aseamănă cu cele ale pepenilor; «pe pământ uscat, stă tată-tău umflat; hop în dop, blâni îngrop, ațe 'ntinse, gheme strânse; cine se târăște ca șearpele și-și face cuib ca iepurele? baba'n vale ca o floare, moșu'n deal ca un buștean; într'o vale adâncă, zace tată-tău de brâncă; pe valea lui Baibarac, șade Vlad mort și umflat» (Colecțiunile Gorovei, Pamfile și Păsculescu).

(4) Vârcol, *Graiul din Vâlcea*, p. 92.

(5) C. Rădulescu-Codin, *O samă de cuv. Scofleajă*, 1/3 din coaja dovleacului rămasă goală = *sgăvleajă*, p. 80.

(6) Panțu, *Plantele*, p. 50. — Marian, *Sărbătorile*, III, p. 295.

(7) Viciu, *op. cit.*, p. 66.

are grijă să mai smulgă câteva fire, dacă vede ca toate sămânțele au răsărit. Dacă se lasă să crească toate, castraveții sunt *deși*, *se înneacă*, *se opăresc*, *pier* sau nu *leagă*.

Ca zi de sămănat, prin Banat se crede că cea mai bună este *Lunia*; alteori *Armindenul*. În acest caz se zice că dacă s'ar sămăna în alte zile, i-ar mânca *viermii* (1).

Între un cuib și altul se lasă de obicei doi sau trei pași.

Frica cea mai mare a gospodinelor, cu privire la castraveți, este ca nu cumva aceștia să nu *lege*. Ca să le lege florile, adecă spre a le face florile să fecundeze, obișnuesc să anine de curpeni câte un fir din planta cu florile rotunde și păroase cari se numește prin Moldova de jos *motocei* sau *flocoșei*, iar prin alte părți, *coinațele cotoiului*.

Pe-alocuri când pepenii, adecă castraveții, au floare multă și nu rodesc, li se strânge floarea într'o Duminecă dimineața, când preotul este în biserică și se bate cu un băț în *râscrucile* drumului, cu credință că astfel vor rodi cu îmbielșugare (2).

O a doua frică a gospodinelor este ca nu cumva să li se facă castraveții amari. Pentru aceasta ei se seamănă numai în locuri grase și de obicei umede, căci «de soare și secetă, castraveții prind amăreală».

Amăreala castraveților însă mai poate avea, după credința populară, și alte pricini. Astfel prin jud. Muscel și Tecuciu se zice că dacă se culeg castraveții «pe soare», când e soare, ei se amărăsc. Adevărul însă este altul: porunca aceasta vrea să ne spună că pe soare, când curpănul se palește îndată ce ar fi călcat, *sdrelit* (rupt puțin), nimeni să nu intre între castraveți. Tot acest scop are și altă credință care ne spune că nu trebuie să se mănânce castraveții chiar pe locul în care sunt sămănați, ci să se ieasă cu dânșii la o margine (3).

În sfârșit prin alte părți se crede că dacă rupi din castraveții cari au ieșit întâiu, într'o Miercuri sau într'o Vineri, adecă într'o zi de sec, aceștia se amărăsc (4), prin altele se crede că această amăreală

(1) Marian, *Sărbătorile*, III, p. 295.

(2) *Șezătoarea*, I, p. 191. — Dat. și cred. Rom. din Nemțișor, jud. Neamț, comunic. de d-l A. Moisei: Ca să se facă *castraveții* și pepenii, iea floarea lor când e uscată și-o bate în drum.

(3) Dat. și cred. Rom. din Vârlezi, jud. Covurlui, comunic. de d-l I. N. Vârlezeanu.

(4) *Revista Tinerimea Română*, III, fasc. I, p. 450.

se întâmplă numai când castraveții se seamănă într'o zi de sec (1); pentru a fi dulci, urmează să se semene într'o zi de dulce (2).

Castraveții pentru sămânță se lasă ca să crească mari; atunci când au o culoare roșie-cafenie, cu multe crăpături pe peliță, se rup și se pun din nou la soare. Sămânțele, după ce se scot, se usucă și se păstrează ca și cele de bostan, dar numai pentru sămănat (3).

CAPITOLUL IV.

Păstăioasele.

1. *Fasolele* sunt de mai multe feluri, după cum au bobul alb sau colorat într'un chip, după cum acest bob e mai mare sau mai mic, după cum cultura lor este pentru a produce fasole de mâncare sau este numai pentru frumuseță cu flori și frunze, și în sfârșit după cum cresc pe pământ sau au nevoie de un lemn ca sprjin.

Ca denumire se întrebuițează mai ales pluralul *fasole* sau *făsui*, *păsule*, *mazere* (4), *fansole* (5); *fasule*; mai rar se aude singularul *fasolă*, *fasoală*, *făsaică*, *făsaiu*, *fuseiu*, *păsuui*, iar la Macedo-Români *fasuliu* sau specia *braclă*, renumită prin unele localități din Meglenia, prin cantitate și mai ales prin calitate (6).

Fasolele se seamăna prin grădinile de pe lângă case și pe câmp, singure sau printre popușoi.

Pentru a le sămăna, locul trebuie sapat sau arat mai întâiu. La sămănat, la *pus* sau la *puitură* (7) este nevoie de doi inși: unul dă cu sapa în pamânt și o saltă puțin, trăgând la sine ca să faca loc celui de al doilea, care svârle sub leafa sapei câte șase, pâna la zece fire din fasolele ce le are în pestelcă, șorț sau o traistă. Cel dintâiu numai face vânt sapei și țărâna cade peste *cuib* sau *cuibar*, întocmai cum a fost și mai înainte.

(1) Cred. Rom. din com. Gorunești-Vâlcea, comunic. de d-l C. M. Popescu: «Castraveții nu se pun Vineri și Miercuri în pământ, căci ies *amari*».

(2) *Șezătoarea*, III, p. 120.

(3) Gâcitoarea castravetelui: «Băgai mâna'n frunză și apuca pe tată-tău de buză» (Gorovei, *op. cit.*, p. 48 și N. Păsculescu, *Lit. pop. rom.*, p. 76).

(4) Z. Panțu, *Plantele*, p. 93.

(5) Culegere din jud. Suceava, comunic. de d-l I. Zotta, Dorna.

(6) P. Papahagi, *Megleno-Români*, I, p. 25.

(7) C. Radulescu-Codin, *O samă de cuv.*, p. 63: *puitură*, timpul în care se seamănă fasolea.

Când *pune* unul singur, de obicei merge odata și face cuibarele, cu sapa; a doua oară pune fasolele și a treia oară împinge cu *leafa* sapei sau numai cu piciorul țarna peste boabele de fasole.

Când fasolele se seamănă printre popușoi, pusul se face nu târziu după sămănarea acestora. Depărtarea dintre cuiburi este de doi sau trei pași, iar depărtarea dintre rânduri deasemenea. Dacă se seamănă prin grădini, însă în popușoi, aceștia nu trebuie să fie prea deși, căci în acest caz fasolele se *huchesc*, adică înfloresc fără să lege. De asemeni fasolele se huchesc și când popușoi, cu toate că ar fi lăsați rari la prășitură, se îndesesc prin *înfrățire* sau prin *copchilire*. În astfel de împrejurări popușoi trebuie răriți, rupându-li-se *copchileții* (1).

Când fasolea este singură pe câmp, un pas între cuiburi și tot un pas între șiruri sau rânduri, ajunge. Dar aceasta nu în totdeauna; când fasolea este de felul său prea roditoare sau prea stufoasă, când nu pot crește mai multe fire la un loc, boabele de fasole se seamănă odata cu popușoi.

Prin unele părți din Banat se crede că cel mai priincios timp pentru pusul fasolelor este *Armindenul*, socotindu-se că numai astfel vor fi rodnice (2).

Fie sănădate singure, fie printre popușoi, fasolele se prășesc întocmai ca și aceștia, fără însă a le face moșiroaie mari la rădăcină.

Pentru ca paserile de ogradă să nu strice fasolele din grădină, gospodinele cred că acestea trebuiesc hranite la ajunul *Crăciunului* cu atât de multă mâncare, încât să fugă singure, însă a doua zi, în ziua de Crăciun să nu li se mai dea nimic demâncare. Tot astfel fac gospodinele și la ajunul *Bobotezei* (3).

Cele mai cunoscute soiuri de fasole sunt:

Fasole de harag, de arac, de par, de rude, de pocii, sing. *pocia* (4), sau *pocă*, pl. *poci* (5), *de hălpige*, sing. *hălpig* (6), sau *fasole urcătoare*, sunt acele cari au vițele lungi ce se târăsc pe pământ sau se prind între dânsule ori pe buruieni și popușoi, răsucindu-se;

(1) Unele părți din jud. Neamț, comunic. de d-l A. Moisei.

(2) Marian, *Sărbătorile*, III, p. 295.

(3) Culeg. din Țuțcani, jud. Covurluiu, comunic. de d-l I. O. Zugravu.

(4) Viciu, *op. cit.*, p. 74.

(5) Haragi necioplîți; Goleștii-Badii, jud. Muscel.

(6) Frâncu-Candrea, *op. cit.*, p. 101.

când însă au pe lângă dânsese un *harag*, o nuiă, o trestie sau altceva, se urcă pe acel lucru răsucindu-se (1).

Fasolea mare are bobul mare.

Fasolea ologă crește sub înfățișare de tufă, neavând lăstari cari să se lege de ceva. Ea se mai numește și *ologuță* sau la pl. *fasole fanete*.

Fasolea albă are bobul alb, lucitor.

Fasolele gogonețe au bobul ca o *halică*, alb.

Fasolele obădate au bobul ca un *rărunchiu* (*rinichiu*) sau ca o *obadă* dela roata carului.

Fasolea grasă, *țucără* sau *țucheră* este acel soi care are pastile galbene putându-se mânca multă vreme. Mai toate celelalte soiuri însă au o tinerețe scurtă, prinzând îndată *ață* pe *teci*, *păstări* sau *păstăi*, dimin. *păstăiute* sau *păsteuțe*;

Fasolea pestriță urcătoare este mare sau mărunță;

Fasolea pestriță neurcătoare, tot astfel;

Fasolea gogoneată de câmp;

Fasolea cireașă;

Fasolea hălăciugă;

Fasolea copăcel (2);

Pentru comuna Țepu, jud. Tecuciu, trebuie să mai adaugem :

Fasolea moldovenească este albă, are boabele mărișoare, se seamănă prin popușoiu și se agață de hluji; nu-i așa de *păstăioasă*.

(1) Despre acest soi vorbesc gâcitorile (Colecția Gorovei, p. 140-1, și N. Păsculescu, p. 82):

Enderiță
Menderiță
Cârcel, *tohoriță*.

Păsărică rue
Pe copaci se suie.

Carne grăsulie
Pe bete se suie.

Albă păsărică,
Pe arac se urcă.
N'are aripioare,
N'are nici picioare.

Sasca,
Parasca
S'ar sui în cer,
Dar n'are picioare.

(2) *Dicționarul limbii române*, II, p. 72.

Fasolea 'ntr'un picior, se seamănă printre popușoaie, cu firul. E foarte păstăioasă și «crește împrejur»; nu se agață, are boabele mici. Țăranii spun că fierbe anevoie și nu-i așa de gustoasă la mâncare ca celelalte soiuri. Se mai numește și *fasole mărunțică*

Fasolea de hărag amestecată crește prin grădini pe haragi; are pastări mari și cărnoase, boabele mari și cu dungi roșii, albastre sau altfel; sunt foarte gustoase.

Fasolele soldățești sunt lungărețe și au pe partea pe care au fost lipite de păstare o pată cafenie în chipul unui cap de «curcan».

Fasolele goldane sunt mari, albe sau galbene.

Fasolele calului sunt foarte mari, se seamănă mai mult de frumuseță, căci nu se mânâncă.

Fasolele curve sunt jumătate roșii și jumătate albe.

Fasole nohotii au culoarea *nohotului*, năutului.

Fasolele țigănești sunt negre sau *tărcate* cu negru.

Pentru com. Joraști, jud. Covurlui deosebim:

Fasolele gogonèle sunt rotunde și foarte productive.

Fasolele cu totul sunt grase și au culoare cafenie închisă.

Fasolele copăcel se pun numai câte una în cuib; se suie pe harag; au floare roșie iar bobul le este roșu ca și cârmăzul.

Fasole una, sunt mărunte, rotunde și foarte mănoase. Fac pastări foarte multe, dar nu-s așa de gustoase la mâncare.

Fasolele urieșe fac pastările lungi aproape de un metru; se urcă pe harag.

Fasolele boambe sunt mari și se urcă pe harag (1).

Culesul fasolelor se face prin August, când aproape toate pastările s'au uscat și când unele dintr'insele, *fruntea*, încep a se *desghiocă* sau a se desface singure. Oamenii merg pe la bucăți, smulg cuiburile sau cuibarele din pământ și le pun subsioară sau, dacă fasolele sunt prea mărunte, le pun într'un sac. Culegerea este anevoioasă când firele de fasole sunt încâlcite împrejurul firelor de popușoi. Desprinderea sau desfacerea se face cu atât mai greu, cu cât fasolele sunt mai uscate și cu cât *soarele* este mai *tare* ori mai *iute*.

Când subsioară nu mai încap, fasolele se pun pe un hat sau pe mijlocul bucății, grămejoare-grămejoare, *grămejui-grămejui*, și culesul urmează. Când fasolele se fărâmă prea tare, se cară la capătul bucății sau în afară de bucată, la car, ori la locul hotărît.

(1) Comunic. de d-l P. Gh. Savin.

După ce bucata a fost culeasă toată, — se înțelege, când jitarii nu și-au luat încă partea lor, *jităria*, li se lasă —, se face căratul la car prin ajutorul brațelor, când fasolele sunt încă jilave, sau punând grămezile în țoale și carându-le astfel.

Scoase afară din popușoi, fasolele se încarcă în car, după ce pe *pomostinea* carului s'a pus un țol ca să oprească bobii ce se *scutură*, să cadă jos, și se aduc acasă. Când locurile sunt sigure, fasolele se lase pe loc; tot astfel se face și atunci, când câmpul tot este sămănat cu fasole.

Uscatul fasolei ține după împrejurări. Dacă vremea este frumoasă, fasolele se pot usca în două zile; dacă fasolele se usucă pe o parte, se întorc și pe partea cealaltă.

După ce toate păstările s'au uscat, începe *baterea* sau *bătutul* fasolelor pe fața ariei curățită, căci culesul lor se face înainte sau pe vremea secerișului și a trierului, când aria este curată.

Fasolele încep să fie bătute cu coarnele furcii până ce toate păstările s'au desfăcut. De obicei la o grămadă de fasole bat doi inși lovind cu partea convexă a furcii pe rând și cu îndestul de multă putere. Dela acest fel de a bate a și rămas zicala: «bate ca la fasole», sau «trage ca la fasole».

Când pe deasupra nu se mai vede nici o păstare nedesfăcută, se iese gremejuia cu furca pe dedesubt și se scutură bine, astfel ca toți bobii cari întâmplător s'ar fi prins prin paie, să cada jos; apoi se întoarce grămada și pe partea cealaltă urmându-se cu bătutul ca și mai înainte.

După ce fasolele au fost bătute și pe partea aceasta, paie se scutură bine în furcă și se dau deoparte, făcându-se din toate un *porcoiu de paie de fasole*.

Câte odata însa, și mai ales atunci când fasolele nu erau bine coapte, nu toate păstările se desfac cu ușurință, și prin urmare nu toți bobii cad; în acest caz, un bătrân sau un copil primește de o lature paie bătute și luându-le cu deamănuntul, desface acele păstări, cari mai în totdeauna sunt verzi sau abiă galbene.

Când fasolele sunt multe, ele se treieră cu caii, cum vom vedea că se face cu cerealele, însă în vreme cu mult mai scurtă.

După ce toate fasolele au fost bătute, rămân pe fața ariei sau pe țol o grămadă de boabe amestecate cu pleavă. Acest vrav se vântură într'un *găletar* sau și jos chiar, luând cu un vas din vrav și lăsând să se scurgă bobii de fasole câte puțini, dela înălțimea

umerilor, pe cari obișnuit se razamă fundul vasului. Pleava este despărțită de vânt, iar bobii curați,—amestecați doar cu mici pietricele sau fărămături de bolovani, cad grămadă.

Dacă se întâmplă ca bobii de fasole să nu fie bine uscați, sau dacă au fost bătuți pe o vreme *moinoasă*, este de neapărată trebuință ca fasolea să se usuce, întinzându-se la soare pe țoluri, în strat subțire, căci altfel *se aprinde, se încinge*, se înnegrește și prinde mucegaiu.

2. *Bobul*, numit și *bobă* sau *favă* (1) se cultivă numai pe lângă case, pentru frunzele lui cari se întrebuințează ca salată și pentru *bobii* cari, cu toate că-s mai gustoși decât fasolele, cer însă prea multă trudă.

Sămănatul se face ca și la fasole.

Prin unele părți din Oltenia se crede că «*bobul* nu se pune Miercuri sau Vineri în pământ, căci face *pureci*, cari îl mânâncă pâna îl usucă. El trebuie pus de timpuriu, înainte de a canta *răcâneii*» (2).

Prin jud. Covurluiu se crede că bobul trebuie pus înainte de a începe luna lui *Martie*, căci altfel îl manâncă *puricii* (3), iar prin Bucovina se zice că «întocmai precum *usturoiul*, dacă nu l-ai sămănat pân' la *Sf. Dumitru*, mai mult nu-l poți sămăna, că pică asupra capului, tot astfel și bobul, dacă nu l-ai sămănat până la *Sf. Gheorghe*, mai mult nu-l poți sămăna; măcar o leacă sa pui dinainte; și atunci după *Sf. Gheorghe* dacă sameni, să nu-l dai din casa, ci de afară, de undevă, — tot pentru cap».

Astfel face «*cine vrea să fie sănătos de cap*» (4).

Prin alte părți, tot din Bucovina, bobul se pune grămadă în pământ cu trei zile înainte de *Sf. Gheorghe*, acoperindu-se. După *Sf. Gheorghe* se scoate din groapă și se seamăna, cu credință că numai astfel nu va fi mâncat de *viermi* (5).

În personificări, poporul crede că bobu-i barbat iar *fasolea* e femeie (6).

(1) Z. Panțu, *Plantele*, p. 20.

(2) Cred. rom. din com. Gorunești, jud. Vâlcea, comunic. de d-l C. M. Popescu.

(3) Cred. Rom. din com. Țuțcani, comunic. de d-l I. O. Zugravu.

(4) E. N.-Voronca, *op. cit.*, p. 556.

(5) *Ibidem*.

(6) *Ibidem*.

Culesul bobului se face câte odată smulgând firul cu totul; de cele mai multe ori însă, se rup păstările și se desfac cu mâna.

3. *Lintea* se cultivă numai pentru boabe. Grija care i se dă este întocmai ca cea care privește fasolea. E curios numai faptul că se întâlnesc sate întregi cari, fie că n'o cunosc, fie că n'o manâncă.

4. *Mazerea* sau *mazărea* se aseamănă în cultură cu bobul. Păstările de mazere sunt adesea mâncate de crude. Zicala: «e ca mazerea lângă drum» ne zugrăvește un lucru care ispitește pe toți cei cari trec pe lângă dânsul.

Prin Bucovina se crede că mazărea a răsărit din lacrămile Maicei Domnului (1).

5. *Nohotul*, *noutul* sau *năutul*, numit de Macedo-Români *țeațire*, se cultivă aproape exclusiv numai pentru a face din el o podoaba a grădinii.

Acestea sunt cele cinci păstăioare pe cari poporul român le cunoaște și le îngrijește.

CAP. V.

Cartofele.

1. *Cartofele*, ca nici un alt lucru cunoscut de poporul român, au cea mai bogată terminologie. Într'adevăr, ele se mai numesc (2):

Alune,	Biguri,	Cartoafe,
Alune de pamânt,	Boabe,	Cartofe,
Badaliurce,	Boambe,	Cartofi,
Bandrabuci,	Boboașe,	Cartofii,
Bandraburce,	Bologeane,	Colompire,
Baraboi,	Bologene,	Coroabe,
Barabule,	Brandaburce,	Crumpene,
Barabuște,	Bulighene,	Crumpeni,
Bicioici,	Bulughene,	Crumpi,

(1) E. N.-Voronca, *op. cit.*, p. 557; și: «mazere, fasole, linte când visezi, sunt lacrimi supărări, huiet».

(2) Vezi: I. Pop Reteganul, *Chiuituri*, Gherla 1897, p. 28. — Z. Panțu, *Plantele*, p. 48. — *Uricariul*, X, p. 400. — *Etymologicum Magn. Rom.*, p. 2462, 2476 și urm. — P. Papahagi, *Meglano-Români*, I, p. 25. — *Viciu. op. cit.*, p. 104—5. — Frâncu-Candrea, *op. cit.*, p. 99, 104. — *Șezătcare*, V, p. 37, 172. — Comunicări din Dorna, jud. Suceava, de d-l I. Zotta și culegeri personale din alte părți.

Crumpiri,	Grumpe,	Pere,
Curule,	Grumpene,	Pere de pământ,
Erdăpane (1),	Grumpiri,	Peruște,
Fidirèie, *	Hadaburce,	Picheuce,
Ghibiroance.	Hilibe,	Picioage,
Ghistine,	Hiribe,	Picioarce,
Ghiștine.	Măgheruște,	Picioi,
Goate,	Mere,	Picioici,
Gogoășe,	Mere de pamânt,	Piciorci,
Gramciri,	Năpci,	Piroște,
Grampiri,	Napi,	Poame de pământ,
Grube,	Napi de pământ,	Țermer,
Grumbe,	Ouă de pământ,	Vovici.
Grumciri,	Pătati (2),	

Cartofele se pun în *cuiburi* sau *cuibare*, ca și fasolea. Cele bune de sămânță se taie în feliuțe și jumătăți de felii, astfel ca fiecare bucată să aibă un *colț*, *ochiu*, sau *mugur* în mijloc, din care va naște și va crește viitorul fir. Bucata se pune astfel în pământ, în cât colțul să fie în sus, spre a-i veni lesne să se ridice și să răsbata prin țărână.

Prin unele părți din Bucovina, cartofele «nu se pun la *lună nouă*, pentru că punându-se atunci, ar *dudăi belile* lor în sus, pe când barabulele n'ar rodî în pământ. Dacă însă pe timpul lunii celei nouă s'a făcut slujba în biserică», atunci cartofele se pun (3).

2. Cu privire la minunatul rod al cartofilor, urmează această legendă, care se aude aproape pretutindeni :

Se spune că înainte vreme, când nu erau oameni pe pământ, Dumnezeu și diavolul, deopotrivă în putere, se hotărîră se muncească dînșii ogoarele de șes, pe unde nu erau ape și păduri.

— Să muncești tu anul aista, zise Dumnezeu dracului, și ce va ieși, să împărțim în două cu banița.

— Nu, răspunse diavolul; ce să mai stăm să măsurăm! Crezi, pe semne, că eu am să seamăn o falcie ori două? Ori vrei să m'apuce iarna pe câmp, de dragul dreptății, ca să nu ieau eu un fir mai mult ca tine?

— Apoi atuncia, cum crezi că-i mai nimerit?

— Eu zic așa: pentrucă-i munca mea în ist-an, să-mi dai tu sămânța și ce-o fi afară, ai lua tu, iar ce va fi în pământ, voi luă eu.

— Bine, zise Dumnezeu.

(1) Germ.: *Erdäpfel*, mere de pamânt.

(2) Meglenia.

(3) D. Dan, *Straja*, p. 45.

Primăvara veni și de îndată ce se topiră omeții, ieșiră plugurile diavolului la țălinișuri, să are. Și a arat, și a arat, și Dumnezeu i-a dat sămânță tot *grâu* moldovenesc de cel cu firul cât vrabia, și dracul a sămănat mereu, până când, așa cam pe la Paști, a încheiat brazda.

Dumnezeu dădu apoi ploi tot la vreme, și pe la Sămpietru de vară, câmpurile erau galbene-roșcate ca arama.

— Hai, Doamne, strigă necuratul, iea-ți partea mai repede, că mi-i teamă să nu-mi putrezească rodurile în pământ!

Dumnezeu puse îngerii la seceriș și pe la Sf. Ilie hambarele erau pline, lăcatele cât ciurul pe la ușe și Sf. Petru fudul, nevoie mare, și cu chiele la brâu.

Iar dracul își făcù ci-că repede cruce cu stânga, când își văzù isprava. De ciudă îi veni să crape și mai multe nu. Iarna chiar eră să moară de foame, dacă Dumnezeu nu l-ar fi chemat și nu i-ar fi spus:

— Uite, neprietene, am uitat să-ți dau jităria pentru cât ai păzit ogoarele; nu voesc să te crezi întru nimic nedreptățit; na-ți atâta și fugi repede din ochii mei, că te mîncă sfinții!

Și dracul a șters-o în grabă la sănătoasa, dar în gând și-a plă-nuit cam asta: «Las' că-l prind eu pe Dumnezeu! adecă ce, la anul nu pot cere eu rodul de-afară? Ba bine că nu!»

Iarna trecù și cu venirea rândunelelor, Dumnezeu își înșiră plugurile pe ogoare. Făcù gropi și sămână *cartoafe*. Cartoafele răsăriră frumoase, și dracul muriă de bucurie când le vedeà floarea lor cea galbenă, — după capul lui: semnul unui rod îmbielșugat.

Sfârșitul e lesne de înțeles: dracul dăduse iar cu mâna 'n spuză și mai că și-ar fi mai făcut vreun plan ca să înșele pe Dumnezeu din nou, dacă Cel-prea-sfânt n'ar fi rupt-o cu Ucigă-l-toaca. Cu atâta grâu și cartoafe, puteà s'ò ducă ani îndelungați.

Dar diavolul, se înțelege, s'a mâniat foc; ba mai mult, s'a hotărît să-și răsbune: și de atunci ura cea mare între dânșii. Dar vedeți: grâul și cartofele sunt de atunci sațiul casei.

Tot legenda aceasta se mai aude și sub o altă formă, spunându-se că în întâiul an a cultivat dracul *cartofele*, a luat partea dinlăuntru și deci a pîcălit pe Dumnezeu. In anul următor dracul a sămănat tot cartofe, cu nădejde să iea tot partea din pământ, dar Dumnezeu le schimbă în *grâu* și dracul a rămas înșelat.

De atunci grâul este plăcut lui Dumnezeu și dintr'însul gustă Zi-

ditorul în toate zilele, pe când cartofele sunt «poama dracului» și se înmulțesc așa de tare, tocmai pentru că și omul trage tot spre partea Celui cu coarne (1).

Intr'adevăr această înmulțire este minunat descrisă în cântecurile poporului :

Mă dusei în pădure,
Găsiu ouă de *giubice* ;
Luai nouă,
Lăsa-i două
La giubice ca să ouă ! (2).

Sau :

M'am dus la pădurea mare,
Să taiu cuie și rășteie
Și n'am găsit cuie și rășteie,
Ci am găsit pe hoglea pe ouă,
Și am luat două
Și mi se mai ouă (3).

3. Culesul se face cu sapa scoțând cartofele din țărână. Când cartofele s'au sămănat rânduri, pe brazda de plug, tot cu plugul se face răsturnarea cuiburilor, după care se culeg din țărână.

După culegere, cartofele se pun la soare ca să ce usuce bine, și numai după aceasta se pun la păstrat.

Sămănatul lor se face atât pentru nevoile casei, cât și pentru negoț. Vânzarea se face cu banița.

CAPITOLUL VI.

Ceapa, usturoiul și prajul.

1. *Ceapa*, — căreia în glumă i se mai zice și *slănină de post* sau *brânză sârbească*, din pricina albeții sale, — se cultivă numai prin grădini și pe lângă case; la îndepărtari mai mari ar putea fi lesne furată, cu toate că se crede că acelor ce vor fură ceapă ori usturoiu, pe lumea cealaltă sufletele le vor puți îngrozitor (4).

Gospodarii păstrează *sămânța* ori o cumpără din târg, înțele-

(1) Culegeri din Țepu, jud. Tecuciu.

(2) N. Păsculescu, *op. cit.*, p. 76.

(3) Comunic. de d-l N. I. Covurluianu, com. Meria, jud. Covurlui.

(4) Cred. Rom. din Nemțșor, jud. Neamț, comunic. de d-l A. Moisei.

gându-se câte odată prin sămânța de ceapă, acea ceapă mărunță cât vârful degetului, care se mai numește și *harpacică*, *arpacică*, *harpagică*, *arpagică*, *arpagic*, *orgiac* (1), iar prin unele părți din Ardeal, *parpangică* (2).

Această harpagică se cumpără cu cântarul și se pune în pământ alcătuiind *table* sau *straturi*, niște dreptunghiuri despărțite între dânsese prin haturi, late de doi-trei pași și lungi de patru până la șase pași. Haturile au o lățime de două-trei palme. Pământul fiind săpat și mărunțit cât se poate de bine, este înfoiat și prin urmare mai ridicat decât haturile. În țărâna mărunțită, harpamica se înfinge cu degetele rânduri, rânduri, la un lat de palmă fir de fir și rând de rând. După ce toată tabla a fost pusă, țărna se netezește cu mâna pe deasupra.

Prin unele părți din jud. Ilfov se crede că nu-i bine să se semene ceapa, ca și usturoiul, în zi de sec, că-l mănâncă *viermii* (3).

După câteva zile dela sămânare ori îndată după aceasta, peste tablele de ceapă se pun *spini* tăiați de pe câmp și uscați din anul trecut, ca nu cumva pasărilor din ogradă, găinile mai ales, să sară gardul în grădină și să le strice, scurmându-le sau ciugulind *țâfurile*, cele dintâiu fire de ceapă, cari răsar.

Unii gospodari, pe lângă harpamica, pun în pământ și ceapa veche din anul trecut, care le-a fost rămas nemâncată și care, de îndată ce a sosit moleșagul primăverii, a dat colț, adecă a încolțit și s'a stricat.

Unele gospodine își fac singure harpamica sămânând în *răsădnițe*, de obicei niște cutii înguste, — «sămânța de ceapă adevărată». După ce sămânța răsare, când frunzișoarele sale au ajuns crescute până la un lat de palmă sau chiar și mai mult, firele se *răsădesc* în alt loc, unde sunt puse mai rari. Pentru loc, se dă gaură în pământ cu un băț, se pune răsădul, se acopere bine și apoi se udă, urmând cu udatul câteva zile în șir, până ce totul se *prinde*. Prin Bucovina, răsăditul cepei se face de obicei la *Patruzeci de mucenici* (4).

Pentru o casă se pun de obicei patru sau cinci table, rămânând ca pentru iarnă se se cumpere din târg dela *grădinării* sau *bul-*

(1) R. Codin, *O samă de cuv.*, p. 55.

(2) Viciu, *op. cit.*, p. 65: *parpangică*, ceapă de răsădit.

(3) Credință comunic. de d-l S. P. Chiricel.

(4) E. N.-Voronca, *op. cit.*, p. 329.

gării, ceea ce se crede ca nu va ajunge. La aceste câmpuri întinse de ceapă credem să se refera vorba *ogor* din acest fragment de cântec basarabean :

Prin *ogorul cel de ceapă*,
Ca nime să nu priceapa ;
(Și) prin *ogor de usturoiu*,
Să știm numai amândoi (1).

Ceapa care n'a fost scoasă din pamânt în anul trecut, crește din nou primăvara ; această ceapa care crește fara a fi samănată, se numește, prin unele părți ale Olteniei. *vlașiță* (2). Ea are înfațișarea de tufă.

Straturile de ceapa obișnuit nu se udă, căci cu toate că uneori udatul e bun, alteori însă face ca ceapa să se *mălureze*, adică să facă la rădăcină un soi de viermișori, cari aduc uscarea.

Singura grijă pe care gospodina o are față de stratele sale de ceapă, este să le plivească de buruieni și să le prășească. Prășitul se face desfundând pământul dintre fire cu degetele sau cu ajutorul unei sape mici numite *calistire* sau *calistir* (3).

La un fir de ceapă dezvoltat deosebim rădăcinile cari se mai numesc și *mustăți*, *ceapa* sau *căpățina* și frunzele sau *foile* (4).

O deosebire între diferitele soiuri de ceapă numai arareori se face : unora le place ceapa *cea iute*, care *ustură* și care se crede a fi cea roșie pe deasupra ori cea cu o înfațișare *turtită* ; alți țin mai mult la cea specie care este lungăreață și care se zice că n'ar fi iute.

Un soi de ceapă mare se numește *cepoi* (5).

Când ceapa care crește nu este harpactică, ci este ceapă veche, sau chiar o harpactică mare, *dă* una din foi drept în mijloc, care este *bățoasă*, tare, mai umflată la mijloc și care poartă în vârful o *gămălie*, *măgălie* sau *măciulie* învelită într'o peliță albă și subțire, care este floarea de ceapă. Firul de ceapă la care se dezvoltă floarea,

(1) G. Madam, *Suspine*, p. 52.

(2) Din Obislav-Grădiștea, jud. Vâlcea, com. n. de d-l N. I. Dumitrașcu : *Vlașiță*, ceapă crescută nepusă, cu *pui* pe lângă ea, verzi.

(3) T. Pamfile, *Industria casnică la Români*, p. 128.

(4) Găcitorile cepei : Bordea 'n groapă, pletele afară (Pasculescu, *op. cit.*, p. 76) ; Roșe e, măr nu-i, pături sunt, plăcinte nu-s ; li un măr ca mărul și nu-i măr, îi cu păr ca omul și nu-i om ; îi cu pături ca plăcinta și nu-i plăcintă. (Gorovei, *op. cit.*, p. 67).

(5) *Șezătoarea*, V, p. 56.

aproape rareori când face și ceapă, adică căpățină. Din această pricină, când într'o tablă sunt prea multe cepe cu flori, acele fire de foi se rup, lăsându-se numai câteva pentru sămânță.

Când florile s'au uscat, gămăliile se rup și se păstrează pentru anul viitor, când, frecându-se între palme, se capăta sămânța «adevărată», din care, după sămănare, se va dobândi toamna harpagica. Un semn că ceapa va crește frumoasă, este cârâitul *răcâtețului* în ziua de *Patruzeci de sfinți*.

Unele gospodine de prin jud. Muscel, ca să li se facă straturile de ceapă și de *usturoiu* frumoase și mari, în noaptea de către *Sf. Gheorghe* aduc din pădure crăci de *fağ* cu frunze verzi și ramuri cari se numesc *sânjori* sau *brazi* și pe cari îi pun pe strate, — numai dacă nu cumvâ aceste crângi or fi făcând slujba spinilor despre cari am pomenit mai înainte.

Când foile încep a se vesteji și a se lăsa singure în lături, e semn că ceapa s'a copt și a crescut atât cât a putut să crească. Ea trebuie smulsă, dar până atunci toate foile de ceapă trebuie uscate. Pentru aceasta acele foi cari mai stau încă «în picioare», drept în sus, *se culcă*, adică se frâng cu de-a sila, spre a se pâlî întâiu și spre a se uscă în urmă.

După ce toate firele s'au uscat, ceapa este scoasă cu mâna, dacă pământul nu-i tare; dacă-i tare, ceapa rămâne în pământ, foile se rup și prin urmare stratul trebuie scormonit cu sapa.

După scoatere, cepele se mai lasă câteva zile ca să se usuce și numai după aceasta se fac *cunună*, la care căpăținile stau pe laturile cununii, iar foile alcătuesc cele trei vițe ale ei. Cununile se spânzură în pod pe la căpriori, pe mărtace ori mai întâiu afară pe sub streșinile caselor, prin cuie și numai după aceasta se urcă în pod, unde urmează a se uscă, la bătaia vântului.

2. *Usturoiul*, despre care poporul zice că se chiamă așa fiindcă *ustură*, se mai numește *aiu* prin Maramureș (1), Banat (2) și prin munții Moldovii de sus; *aiu de vară*, *usturoiu de vară* sau *ustunoiu* (3) prin Transilvania și *alțiu* de către Macedo-Români (4).

(1) T. Bud, *Poezii populare din Maramureș*, p. 75.

(2) *1000 de Doine*, p. 76.

(3) Viciu, *op. cit.*, p. 88.

(4) P. Papahagi, *Basmе aromâne*, p. 519. — Z. Panțu, *Plantele*, p. 319.

Usturoiul se seamănă ca și ceapa, tot pe lângă casă, în acelaș fel de table, dar nu din sămânță, ci din *căței*, bulbii căpăținei, *căciuliei*, *măciuliei* sau *băciuliei* (1). Căpățina se freacă în palme și căteii se desprind cu mare ușurință. Câte odata răsar primavara de timpuriu din căpăținile de usturoiu lăsate dinadins, uitate sau pierdute la scos, foi verzi. Aceste foi și fire se numesc *sămulastră* sau *sămuraslă* (2),

Prin comitatul Bihorului se crede că dacă viermii mânâncă aiul, este nevoie să se rupă din gardul biraului lemne și să se împlânte prin straturi ca să fugă *viermii* (3).

Prin alte părți se zice că dacă un gospodar a apucat și a sămănat într'un an usturoiu, trebuie ca toată vieța să samene necurmat, căci altfel nu-i merge bine (4).

Usturoiul, care face floare ca și ceapa, nu face căpățină; prin unele părți acest usturoiu se numește *baib* sau *usturoiu baib* (5).

Culegerea și făcutul usturoiului cununi sunt întocmai ca și la ceapă (6).

Usturoiul de câmp sau cel sălbatec se numește *pur*; dintr'acesta specia *de baltă* este foarte gustoasă.

3. *Prajul*, numit și *praz*, *ceapă-blândă* sau *poriu* în Transilvania, iar prin alte părți *pur* (7), aproape nici nu se cultivă de gospodari; el se cumpără mai în totdeauna dela zarzavagii de meserie.

CAPITOLUL VII.

Mălaiul.

Românul cunoaște două feluri de mălaiu: *mălaiul* propriu zis, *mălaiul mărunțel*, *mălaiul mărunț*, *meiul*, numit de Macedo-Români *meiü* (8), sau *meiü-răpesc*, care este mic și ne dă fructul

(1) *Dicționarul limbii române*, p. 414.

(2) Culegere din jud. Neamț, comunic. de d-l I. I. Preutescu. stud. seminar. Numele acesta însă se dă și la alte plante ce răsar dintr'o rădăcină veche sau din sămânță scuturată,—sămănată fără voie!

(3) Comunic. de d-l V. Sala din Vașcău.

(4) *Șezătoarea*, VI, p. 6.

(5) *Etym. Magn. Rom.*, p. 2354.

(6) Și găcitorile usturoiului se vor asemăna prin urmare cu cele ale cepei: «Dobrá în groapă, pletele afară», dar referindu-se la căței se va zice: «Intr'o urmă de oaie, un pumn de buboai» (Colecț. A. Gorovei).

(7) Z. Panțu, *Plantele*, p. 226.

(8) P. Papahagi, *Basme aromâne*, p. 637. — Z. Panțu, *Plantele*, p. 168.

său numit *păsat, pasat, păsat*, sau *pisat* (1), și *mălaiul mare, mălaiul-tătăresc, mătura, bălurul* sau *flocoasa*, din spicul căruia se fac măturile late.

Malaiul tătesc se seamănă prin grădini în fire singuratece, dar mai ales prin bostănării și pe haturi; frunza îi este aproape la fel cu cea a popușoiului.

Mălaiul marunt se seamănă ca și cerealele. Apărat pe câmp de pasări, precum ar fi *vrăbiile* (2), prin spărietori sau momâi, la vremea coacerii i se seceră numai spicele, iar restul se cosește, folosindu-se ca nutreț la vite.

Când însă cineva are mălaiu mult, îl secera ca pe grâu, îl face snopi și îl treieră ca pe fasole.

Spicurile de mălaiu se bat cu bățul și după vânturare se capăta păsatul (3).

Mai înainte vreme, când popușoii nu erau cunoscuți, cultura acestui soi de mălaiu eră foarte întinsă.

CAPITOLUL VIII.

Hrișca.

Hrișca, numita și *hirișcă, rișcă* sau *tătarcă*, se seamănă mai ales prin Bucovina și ținuturile Moldovei de sus, pentru samânta sa, din care, după măciniș, se pregătește pâne.

Unii agricultori socot că hrișca nu trebuie să se samene dacă la *Intâmpinarea Domnului* nu-i vremea frumoasă, având credința că în acel an hrișca nu se va face (4).

Alți agricultori sunt băgători de seamă la insecta nemită *cărăbușel*, care se mai chiamă și *cărăbuș de hrișcă, gândac de hrișcă* sau *hrișcar* (5). Când această insectă se ivește, este semn că sâmnatul hrișcăi se poate face. Câte odată însă, se poate sâmnă și mai târziu.

(1) Tudor Pamfile, *Industria casnică la Români*, p. 243.

(2) E. N.-Voronca, *op. cit.*, p. 178. Zicala: «vrabia mălaiu visează, pițigoiiu popușoiul și calicul praznicul», văzută.

(3) Despre a căruia folosință în bucătărie, vezi *Industria casnică la Români*, p. 243—4.

(4) Marian, *Sărbătorile*, I, p. 247.

(5) *Rizotrogus solstitialis* L.

Când ies mulți *cărăbuși*, e semn că se va face din îmbelșugare în acel an pâne și hrișcă (1).

Pentru ca hrișca să fie roditoare, unii gospodari prind în sara de dinainte de Sânzienii mai mulți *bourei* sau *rădaște* (2) și le arunca în lanurile de hrișcă (3).

CAPITOLUL IX.

Verdețuri și verdeață.

Prin *verdețuri*, poporul român înțelege toate *zarzavaturile*, dar mai ales *morcovii*, *pătrunjelul*, *țelina*, *ridichea* și *sfecla*. Câte odată în această denumire intră și *murăturile*, *patlagelele* sau *dumatele* și *ardeii* sau *chiperii*, ba chiar și *varza* sau *curechiul*.

Aceste toate se cultivă mai ales de grădinarii de meserie și numai rareori se pot întâlni obișnuit pe la toate casele unui sat.

Prin *verdeață* se înțelege frunza unor plante, care se pune în anumite soiuri de bucate spre a le da gust, sau se mănâncă singure. Aceste plante se găsesc întotdeauna aproape pe lângă case, între *florile* din «grădiniță».

Acestea sunt :

Mărarul ale cărui frunze se folosesc în bucate ; trunchiurile întregi de mărar se pun deasupra murăturilor, sub teasc.

Cimbrul, *cimbrul de grădină* sau *ciumurica* se folosește verde și uscat, în unele mâncări, punându-se întreg.

Leuștanul, *buruiana de lungoare* sau *buruiana lungorii*, asemenea, numai frunzele însă.

Maròlele, *marula*, *lăptuca*, *salata* sau *salada*, cari pot fi crețe sau *proaste*, adică necrețe, se seamănă în table. Se mănâncă salată, cu sare, cu sau fără oțet, întocmai ca și *susaiul* sau *păpădia* de câmp.

Pătrânjelul, numit și *pătrunjel*, *petrânjel*, *petrinjel*, *pătrânjei*, etc., iar de către Macedo-Români *macheadon* sau *magdanos* (4), dă frunze și mai târziu rădăcină, bună în bucate.

(1) Marian, *Insectele*, p. 17—8

(2) *Lucanus cervus* L.

(3) Marian, *Insectele*, p. 39.

(4) Z. Panțu, *Plantele*, p. 209.

PARTEA VIII.
T R E I E R A T U L .

CAP. I.

Imblătitul.

Prin *imblătît*, *imblătîre*, *umblătît*, *umblătîre*, *im'blăcît* sau *umblăcît*, se înțelege scoaterea grăunțelor din snopul de *pâne albă* prin baterea spicelor cu un *umblăciu*, *imblăciu* sau *imblătîu* (1), pl. și *imblăciri* (2). Prin unele părți din Ardeal *a imblătî* și *a treieră* sunt două cuvinte sinonime; se aude chiar zicându-se: «a treieră cu imblăciri».

Imblăciul se compune din două părți, — două bucăți de lemn tare —, numite *odârje* sau *hadaragi*. De cele mai multe ori însă, *odârjă* se numește coada, partea de care se ține cu mâna, și *hadarag* cealaltă, capătul care lovește snopul.

Aceste două părți nu sunt deopotrivă. Prin jud. Dorohoiu, bățul mai mare se cheamă *imblăciu* sau *imblăciug*, iar celui mai scurt i se zice *hadarag*. Amândouă bucățile sunt legate între dânsule printr'o curea de piele țintuită de lemn și bine strânsă pe deasupra cu o sfoară numită *ogljăji* sau *ogljăji* (Fig. 83). Adesea legarea celor două părți ale imblăciului se face cu o ață obișnuită (3).



Fig. 83.

Din Bucovina ne vine această terminologie a imblăciului (fig. 84).

(1) T. Pamfile, *Industria casnică*, p. 145.

(2) Viciu, *op. cit.*, p. 86.

(3) I. C. Bibescu, *Poezii pop.*, p. 448—9: «Imblătitul se face cu un instrument compus din două bucăți, din cari una de peste doi metri, iar alta mai scurtă ca un metru, legate cu o sfoară».

1. *Dârjeaua* sau *coada* de care se *poartă* sau se ține *îmblăciul*.
2. *Hadaragul* care *joacă* (îmblătește) pe aria de orice fel de holdă, de păstăioase și mai rar de porumb (1). Lemnul din care se face *dârjeaua* și *hadaragul* trebuie să fie *sănătos, vârtos* (de carpăn,

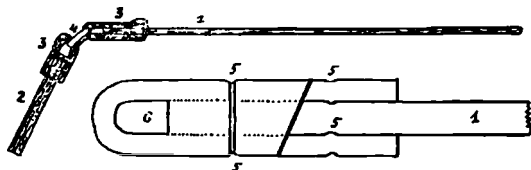

Fig. 84.

alun, fag, carpen ș. a.). *Dârjeaua* e cam de două ori mai lungă decât *hadaragul*, pe când *hadaragul* e cam de două ori mai gros ca *dârjeaua*, căci lui îi pică partea cea mai grea a *îmblătitudii*.

3. *Oglejele*, *oglaghițele* sau *oglaghiile* (sing.: *ogleajă*, *oglaghiță*, *oglaghie*) cari sunt niște curele de piele de vită, legate cu curelușe sau cu ață tare pe *toartele*, *crestăturile* 5, de pe capetele *hadaragului* și *dârjelei*, așa fel încât ambele *ogleje* *slobod* la capete câte o *ureche* 6, prin care apoi ca o verigă se petrece.

4. *Chiüzul*, o curelușe de piele tare; astfel *îmblăciu-i* gata, căci legătura dintre *hadarag* și *dârjea* este făcută.

Se *îmblătește* în 2, 3, 4 sau mai mulți *îmblătitori*. Ropotul *îmblătitudinii* în patru trece drept cel mai frumos» (2).

Îmblătitul se practică mai ales prin acele părți, pe unde *pânile albe* se seamănă și se culeg în puțină cantitate, pe fața ariei, după ce a fost bine *prășită*, stropită sau udată și măturată.

Prin Bucovina, «mai de mult, când Românii nu aveau *șure* sau *standole*, unde să-și *îmblătească* *pânile*, făceau arii sub cerul liber și pe acestea *îmblătau* ei *pânile* cele albe... Românii cei sermani până și în ziua de astăzi *îmblătesc* *pânea* cea albă pe asemenea arii (3).

(1) «De obiceiul porumbul se *bate* pe *leasă* cu *hadaragul* (un par lung, un *șarampoi*. Vezi «*Ion Creangă*», III, No. 10, unde se zice «mai de mult se băteau [popușoi] cu *îmblăciul*). Acest «mai de mult» e spus firește cu privire la starea de lucruri din Moldova latifundiilor, unde batoza a luat și slujba *îmblăciului*; în Bucovina *îmblăciul* lucră înainte». — Pentru această înțelegere greșită, vezi la locul respectiv.

(2) Publicat de d-l Al. Morariu în rev. *Ion Creangă*, V, p. 146—7.

(3) Marian, *Sărbătorile*, I, p. 28.

Pentru a începe îmblătitul, se fac mai întâiu pe arie, sau sub adăpost, două rânduri de snopi drepte, așezate spic la spic, cu snopii nedesfăcuți din legători. *Imblătitorul*, apucând de partea mai lungă a îmblăciului, începe a bate spicele unui rând de snopi, mergând dealungul lor, dela un capăt către celalalt capăt, și întorcându-se după aceasta cu îmblătitul spicelor celuilalt rând de snopi. După câteva drumuri încolo și înapoi, începe să bată sau să *ucidă* spicele cari n'au căzut. Acum desface și snopii din legături.

După ce a strivit toate spicele, *ucide*, adică *mărunțusează* și paie, scoțându-le afară prin lovituri *piezișe* sau «*aruncate*» ale îmblăciului. Paiele scoase afară se numesc *cosolină*; afară ele urmează a fi *ucise* pentru a scutura dintr'însele și cele mai singuratece grăunțe cari ar mai rămâne în câte vreun spic neatins de îmblăciu.

După ce s'a ispravit de îmblătit, dedesubt rămâne *vraful* sau *vraful* (1), care se vântură după cum se va vede mai departe.

Imblătitul se poate face și snop cu snop, putându-se pune spicele și pe un lemn, ca să se sfărâme mai curând. Un cântec ne spune chiar :

Și l-aș pune stog pe prag,
Și l-aș îmblăti cu drag;
Și l-aș pune stog în casă,
Și l-aș îmblăti pe masă (2).

Iar altul :

Dorul meu și-al lui badea,
Eu să pot, l-aș sămăna
Și frumos l-aș seceră
Și l-aș face stog în prag,
Și l-aș îmblăti cu drag! (3)

Prin părțile pe unde de obicei se treieră, îmblătitul se reduce la baterea snopilor sau poloagelor cu un băț; aceasta o face gospodina în vremea secerii, seara, când dă hrană pasărilor din ogradă și o fac și rău-făcătorii, pe câmpuri, când încă nu s'au strâns snopii, pe vremuri întunecoase și în totdeauna la sporul muncit și adunat de altul.

Un snop îmblătit se numește *vup* sau *pâș* (4).

(1) A. Scriban în *Arhiva*, an. XXII, p. 283. «Vsl. *vrahă*, treierare, grămadă».

(2) I. G. Bibicescu, *loc cit.*

(3) I. Pop Reteganul, *Chiuituri*, Gherla 1897, p. 73—4.

(4) Viciu, *op. cit.*, p. 65.

CAPITOLUL II.

Treieratul.

1. *Treieratul* pe arie începe ca și orice muncă mai mare, tot într'o zi de *Luni*, cu semnul *crucii* și cu «*Doamne-ajută*». Începutul se face pe o vreme uscăcioasă, căci nimic nu este mai păgubitor la treierat decât ploile, cari trebuiesc lăsate să treacă și cari, după credința poporului, trebuiesc împiedecate. Un mijloc bun se zice că ar fi și acesta : gospodarul să mânănce la lăsatul secului toată ciorba din strachină ! (1).

Cu o săptămână mai înainte, omul se îngrijește de cele trebuincioase : își *prășește*, sau dacă și-o are prășită aria, o mai netezește puțin, căci poate o seamă de buruieni au otăvit din rădăcină, și-o curăță și se gândește la vitele cu cari va treieră. Dacă are boii sau caii săi, e bine ; dacă are numai o «*vită de cal*» și pânea îi este puțină, iarăș e bine ; dar dacă are «*pâne nămol*», adecă multă, și n'are vite, ori dacă le are, nu-i sunt bune, trebuie neapărat să-și caute cai cu ziua sau cu zeciueala, ori să-și împerechieze calul său cu al altuia, care tot astfel are numai unul singur.

Prin unele părți, precum de pildă prin județul Tecuciu, pe vremea treierului vin *mocani*, Moldoveni dela munte, de prin județul Putna și Bacău cu căruțele cu caii spre a se tocmi la cei cu lipsa de cai. Împăcarea se face de obicei din 20—25 una, adecă după ce se treieră și se vântură, a 20-a sau a 25-a parte din vrv va lua-o stăpânul cailor pentru truda sa și a vitelor sale.

2. Când toate acestea sunt gata, începe pregătirea mai de aproape și care se pornește prin *udare*. Apa se aduce în poloboace dela fântână, iar cu cofele se udă întreaga față a ariei, ca să se umfle pământul, să se umfle micile crăpături cari vor fi, și apoi să se acopere încă mai mult prin măturarea colbului cu măturile din *mături* (2) sau de *pelin*. Acest *udat* sau *stropit* mai are de scop și jilăvirea pământului spre a împiedecă facerea prafului în timpul treieratului.

Dacă din anul trecut nu se mai află *parul*, *șteațărul* (3) sau *stea-*

(1) Șt. St. Tuțescu, *Din trecut*, p. 34.

(2) Z. Panțu, *Plantele cunoscute de poporul român*, București 1906, p. 167 : *Mături, Mături-de-grădină, Mături-de-țară*, (*Kochia Scoparia* Schrad., sinon. *Chenopodium Scoparia* L.).

(3) Șt. St. Tuțescu, *Taina ăluia*, P.-Neamț 1906, p. 109.

jărul în mijlocul ariei, se pune la loc, bătându-se mai afund. Dacă prin bătaie crapă, se cercuește la un capăt cu un cerc de fier.

3. Mai înainte vreme, cam până pe la jumătatea veacului trecut, *ariile* sau *ăriile* proprietarilor mari, precum și ale sătenilor fruntași, cari aveau sămănătură mai multă, erau închise, adecă împrejmuite cu gard. De par nu eră nevoie, căci caii se vârau în arie slobozi, după ce se *năsădiau* snopii, după care începeau să fie mânați în toate părțile spre a frământa spicele snopilor cu picioarele. Caii mergeau în regulă, căci se spune că se așezau dela sine în rând și începeau să facă cercul,—cei de către mijloc mai mic, cei dela margine mai mare,—împrejurul celui ce-i mână, sau îi îndemnă cu strigăte din gură și cu pocnete din harapnic.

4. Udatul care se face seara, în ajunul zilei de treier, se înnoește și a doua zi în zorii zilei, când cu adevărat se reduce la un simplu *stropit*, de unde îi vine și numele.

După stropit urmează *năsăditul* sau *pusul pe arie*. *Năsădă* însemnează câtimea firelor de *cereale* care a alcătuit snopii și care

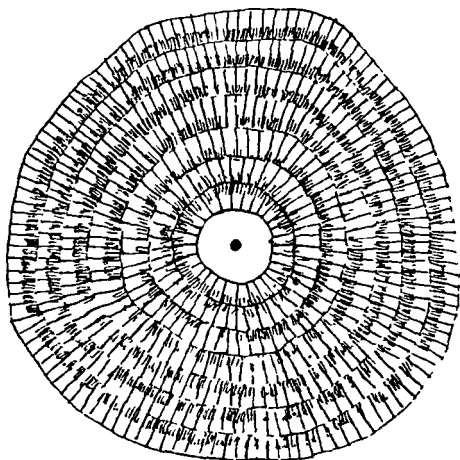

Fig. 85.

acum se împrăștie pe arie spre a fi treierată (1); *a năsădi* vrea să zică a pune snopii pe arie în anumit fel, tocmai pentru a fi treierați.

Năsăditul se face disdedimineață, «cu noaptea 'n cap». Un om

(1) Prin urmare «a băga caii în năsădă» însemnează a-i aduce în arie, spre a începe treieratul. E o greșeală, se pare, în Marian, *Sărbători I*: *năsădă*=treier.

se urcă pe vârful *stogului*, a *clăii* sau a *șurii* (*girezii*) și începe să arunce snopii jos. Alți oameni ieau acești snopi, câte unul, doi, trei sau patru și-i duc pe fața ariei unde-i năsădește. Cu cei dintâi snopi se face împrejurul parului un inel sau o roată, care are spicele în afară iar cotoarele spre par. Peste acest colac și în afara lui se așează un alt rând de snopi; acesta însă are spicele răzemată peste spicele rândului întâiu, iar cotoarele sale sunt așezate pe pământ. Peste acest rând și în afara lui se năsădește rândul al treilea de snopi, și astfel se urmează înainte, cât ține fața ariei, toate rândurile fiind cu spicele în sus, deasupra și cotoarele aproape acoperite (fig. 85 plan, și fig. 86 secțiune verticală).

Dela par și până la cotorul întâiului rând, se lasă un loc de un pas sau mai mult unde va sta cel ce va mână caii la treier.

Rândul dintâiu de snopi se așează în chipul acesta pentru ca să nu alunece firele și să acopere locul gol; dacă s'ar găsi spice și în acest loc, pe de o parte caii nu le-ar putea ajunge cu copitele și

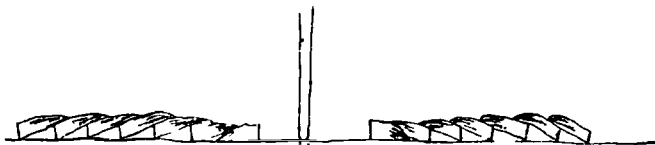

Fig. 86.

deci nu le-ar putea fărâma, iar pe de alta ar împiedică pe cel ce mână caii să se învârtască după funie împrejurul parului.

Snopii sunt deslegați din *legători*. Dacă legătorile sunt făcute tot din același *soiu* sau *neam* de *pâne*, se desfac și se svârle de-asupra năsădei; n'are nimica însă de-a face dacă snopii sunt, de pildă de orz și legătorile de ovăz: o baniță de ovăz, ce va ieși din toate legătorile, nici nu se bagă de seamă într'un vrav de orz. Nu se vor putea însă pune legătorile de ovăz în vravul din grâu. Dacă legătorile sunt de *lăptugă*, se aruncă deoparte; dacă sunt de *mohor*, se lasă în năsada.

Meșteșugul năsăditului este să se facă năsada cu desăvârșire rotundă, căci dacă ar fi ovală, caii în cercul lor n'ar putea ajunge părțile ieșite în afară de cercul care are ca rază funia legată de par și de gâtul cailor.

Dacă *pânea* n'a fost făcută snopi, ci a fost *cosită*, adică atunci când este cositură, ea se împrășteie cu furcile pe toată fața ariei, așezându-se ca și snopii, dela par în afară, în roate, pală lângă pală.

5. După ce s'a nășădit, începe treieratul care se face în mai multe chipuri.

Mai de mult, după cum am pomenit, grânele se treierau cu caii slobozi, în *vrăiște* (1).

Astăzi, mai pretutindenea se treieră cu caii cari fug împrejurul parului. De par este legată o funie în așa chip încât să nu se învârtească și dânsa împrejurul parului, după cum se învârtește inelul împrejurul degetului. La celălalt capăt are băgat un *șumuiog*, *șomoioğ*, *moșoioc* de paie care intră într'un *ochiu*, *ureche* sau *laț*, tot de funie sau sfoară făcută la capătul unui *jug* (Fig. 87). *Jugul de cai* nu-i altceva decât o scândură care are câte o ureche la fiecare capăt. De unul se leagă funia, iar de celălalt se leagă alt jug, unui al

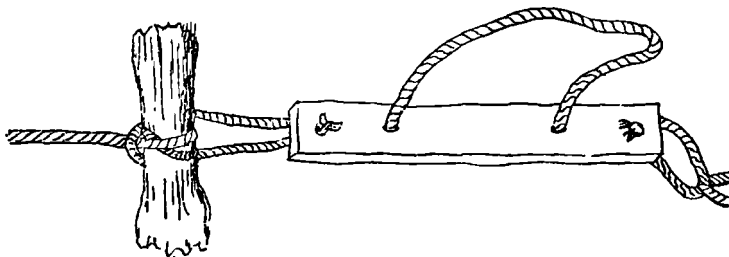

Fig. 87.

doilea cal. Adesea două juguri au un laț comun. Lațurile sunt prinse în jug prin două borte făcute cu sfredelul. Intre cele două găuri se fac alte găuri pe unde se *petrec* capetele unui *curmeiu* care alcatuește *jugul* propriu zis, care se pune peste gâtul, calului.

Când se treieră cu un cal, trebuie un jug; două pentru doi cai, trei pentru trei și tot astfel până la cinci sau șase cai.

Presupunând că funia este lungă cât fața ariei și având caii cu jugurile puse, dacă se pornesc de către cel ce-i mână, ei vor face mai întâiu un cerc, însă după sfârșitul acestuia funia care se învârtește împrejurul parului va fi mai scurtă; prin urmare cercul sau *roata* ce o fac caii, nu este un cerc adevărat. Roatele se mic-

(1) Cfr. A. Scriban în *Arhiva*, loc. cit.

șoreaza din ce în ce mai mult, până când «funia a ajuns la par», adică până când caii au ajuns lângă mănător. De aici a rămas zicala «a ajuns funia la par», care arată marginea unei putințe, peste care nu se mai poate trece.

Prin jud. Dolj, învărtitul sau datul funiei după par se numește *povârnit*: «povârnește funia după *steajăr*» (1).

Când au ajuns caii la par, se scoate șumuiogul de paie din urechea jugului care a fost spre par, se întorc caii cu fața înapoi și împrejurul acestui jug, la dreapta'mprejur sau la stânga'mprejur, și șumuiogul se pune în urechea celui alt jug, care vine de data aceasta la par. Mânând caii înainte, funia se desvăluie de pe par, se lungește prin urmare, iar caii se îndepărtează tot mai mult către *lături*, adică în lături.

O desvăluire și o învăluire a funiei se numește, în limba treierului, o *funie*.

Cel ce mână caii are un *biciu* cu coada lungă și cu o *iușcă* asemenea lungă, spre a ajunge caii dela par și a-i face să meargă în *treap*, *treapăd*, adică la trap; mănarea aceasta trebuie s'o facă dela par, căci ar fi foarte anevoios să se ducă la dâșii spre a îndemna pe cei leneși și pe cei nărăvași și apoi să se întoarne din nou la par. Cel ce mână chiuie de-acolo, iar cu biciul numai cât vâjâie pe deasupra cailor. Strigătul obișnuit îi este: «*hi! la lături hi-hi-hi-ha!*», care îndeamnă pe cai să tragă puțin «la lături» sau «în lături», spre a face funia să stea veșnic întinsă și să nu vină «la par», unde, din pricina cercului mic, pe lângă că «vor luă funia în picioare» adică vor călcă-o și poate chiar vor rupe-o, dar *vra-ful* sau *năsada* nu va fi pretutindeni frământată cu picioarele.

Când funia s'a strâns aproape toată și prin urmare când caii au ajuns la par, cel ce-i mână, îi schimbă repede strigându-le: *har-tu-nea!* sau *har-tu!* (2).

A mână caii nu-i un lucru așa de ușor, deoarece acel ce-i mână trebuie să se învrtească împrejurul parului neconținut, având grija ca pe de o parte să meargă caii în trap potrivit și pe de alta să țină funia întinsă, să n'o lase slabă, căci în cazul acesta funia se încolțăcește pe par inel peste inel, în a doua jumătate a «funiei». Intradevăr, dacă funia se învalue în chip de spirală, adică inel

(1) Șt. St. Tuțescu, *Taina ăluia*, p. 107.

(2) Care pare a însemna: *iar tu!*

lângă inel, toată fața ariei este călcată de o potrivă. Dacă însă funia se învălue ca un ghem, înelele nu sunt de o potrivă de mari și deci caii, la desvăluit, se vor duce mai repede către lături; la învăluit vor veni mai cu grabă la par.

Cel ce mână este de obicei un băiat, un flăcău sau un om mai tânăr; ori cum, din când în când trebuie să se schimbe, căci sau ostenește, sau amețește. Ceilalți oameni, muncitori pe arie, dacă n'au ce face, stau la umbra pomilor din arie, la umbra gardului sau al șurilor de snopi sau paie, mănâncă pepeni, struguri ori «pun satul la cale».

Calul, și mai întotdeauna caii cari treieră, trebuie să fie potcoviți *proaspeți*, adecă din nou, căci potcoava este aceea care lovește spicul și-i desprinde grăunțele sau fărâma paiul spre a-l face bun de mâncat pentru vite.

Acest fel de a treiera cu caii este cu atât mai lesnicios, cu cât pânea care se treiera este mai uscată iar vremea este mai călduroasă.

Literatura noastră populară și anume *plugușoarele* din ajunul lui Sf. Vasile ne pomenesc acest fel de treier. Iată un fragment:

... In grajd repede-a purces,
Zece iepe de-a ales,
 Zece iepe
 Tot *sirepe*,
Cu potcoave de arginț,
Cu cuie de mărgărint,
Cari unde mi-ți călcă,
Pământul cutremură!

Carele se clătinau,
Oamenii se minunau,
 De tot stau
 Și se uitau!
La arie le-a adus,
La treierat le-a pus.
Cu copitele treierau,
Cu gura mi se hrăniau... (1)

Iată și un al doilea:

.. Iar când gazda vede-așă,
A trimis la curtea sa
Să aducă nouă iepe,
 Nouă iepe
 Sure-iepe,
Cu copite despicate,

Cu sârmă verde legate.
Și la câmp le-a adus,
Și la arie le-a pus.
Ele unde călcă',
Broasca făcea oacaca!
Fântâna secă .. (2).

(1) *Urații*, Fălticeni 1908, p. 16—7.

(2) Dintr'un *plugurel* cules de d-l D. Gr. Furtună în com. Vlășinești jud. Botoșani.

Și în sfârșit un al treilea :

Și se duse ca să iea
 Nouă iepe
 Tot sirepe,
 De nouă ani sterpe,
 Tari ca pământul,
 Luți ca vântul,

Cu potcoave de argint,
 Ce bat bine la pământ ;
 Cu potcoave de alamă,
 Cine le mai ține'n seamă.
 Cu copitele treierau.. (1)

Prin partea de răsărit a Țerii-Românești și Dobrogea, caii poartă după dâșii, mai ales la treieratul *ovăzului*, un sul de piatră cu șase praguri care se numește *tăvăluc*, *tăvălug*, *vălătuc*, *val* sau *treierătoare*, în lungime cam de jumătate de stânjin ori mai mare. Prin mijloc are o gaură prin care pătrunde o osie de fier și de capetele căreia se leagă, ca la grapă, două brațe de lemn, de sârmă sau de funie. De încheietura lor trag caii cu jug obișnuit și cu ștreanguri sau boii înjugați în jugul lor de care este prinsă tânjala (Fig. 88) (2).

Prin Moldova de mijloc unii oameni treieră și cu boii înjugați în jugul carului ; în acest caz, cineva trebuie să-i mâne pe alături. Treieratul cu boii se face aproape ca și cu caii, căci dacă boii merg mai încet, spicele însă se fă-râmă mai curând din pricina copitei despicate a boilor și a greutății acestor animale. Se înțelege, boii trebuie să fie potcoviți.

Tot prin aceste părți am mai văzut după această pereche de boi, — câte odată chiar două perechi, îndemnând una după alta, — mergând și o căruță goală sau cotiga plugului pe care se pun greu-țați sau slujește drept scaun celor cari mână boii.

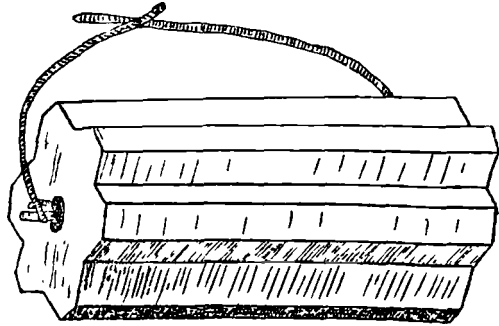

Fig. 88.

(1) N. Păsculescu, *Literatură populară*, p. 24.

(2) În privința tăvălucilor, iată ce ne pomenește un plugușor din jud. Constanța (N. Păsculescu, *op., cit.*, p. 29):

Și scoase doisprezece *elefanți*
 La *tăvăluci* inhămați.
 Tăvălucii se'nvârtia',
 Paiele le fărâma',
 Grăul se scutură...

Despre nouăle chipuri mecanice de treierat, firește, nu putem vorbi aici.

6. Treieratul are trei scopuri: întâiul de a desface *bobul* sau grăunțele din spicul paiului, al doilea de a scoate sau a desface *pleava* și țepii dela bob, și al treilea, de a le fărâma paele spre a le face bune de mâncat pentru vite. Prin urmare paele nu se scot de pe arie îndată ce li s'au sfărâmat spicele, ci trebuie să se aștepte ca și dânsele să se mărunțoseze, fără însă a se fărâma prea tare, «fără a se face colb». Uneori spicele cad ușor, însă paele rămân multă vreme întregi, din pricina că seceratul s'a făcut fără ca *paiul*, tulpina, să fie îndeajuns de *copt*, uscat; alteori se *prăfuește* paiul, iar spicul se împotrivesște mai mult; totul atârnă dela înfățișarea paiului sau firului întreg și dela starea atmosferică a zilei de treier.

După ce s'au dat un număr oarecare de *funii*, din *năsada* care se mai numește și *vrav*, *vraf* sau *vrau*, s'a sbătut în picioare cailor partea de deasupra, ale cărei grăunțe și pleavă se așează într'un strat deasupra păturii din năsadă care a rămas neatinsă, — dedesubt, pe fața ariei. Dacă s'ar urmă înaintea cu treieratul, după un timp partea de deasupra a vravului ar fi cu totul fărâmată și prăfuită, iar alta, cea dedesubt, ar rămâne neatinsă. Pentru a nu se ajunge la acest lucru, nășada trebuie *intoarsă*, vravul *se întoarce*.

A *întoarce* la arie însemnează a lua cu furca vravul dela o margine și a merge drept către par, făcând în vrav un fel de brazda, ca aceea ce o răstoarnă *còrmana* plugului. Se ia cu furca atât cât se poate lua, se scutură bine, ca grăunțele se cadă jos și partea scuturată se pune cu furca în partea dreaptă a brazdei. Dacă cu furca nu s'au putut lua întâia dată toate paele treierate și netreierate, adică *ajunse* și neajunse de copitele vitelor, se iau și acestea în *coarnele* furcii, se *sbat*, se *sbătucesc* bine, și când se crede că toate grăunțele s'au scuturat, se răstoarnă paele spre dreapta. Întâia brazdă prin urmare, văzută în secțiune transversală, s'ar înfățișa ca în figura 89, unde avem *abb'a'* fața ariei, *ac* și *a'c'* grosimea stratului din năsadă neajuns de copitele vitelor, *cd* și *c'd'* grosimea stratului de grăunțe și pleava ce s'a scuturat din partea *de* și *d'e'* a năsadei care a fost treierată. Când s'a început *întorsul* și s'a croit brazda în lărgimea *bb'*, toată această câtime s'a scuturat în coarnele furcii și a rămas jos pe pământ stratul *b'f*, *b'f'* cuprinzând grăunțele și pleava scuturată din paele *ghi*, cari au fost aruncate în dreapta.

A doua brazdă se începe pe porțiunea bb'' a vravului, răsturnându-se paiele *sbătute* peste golul bb' , sau se începe dela par spre marginea ariei, răsturnând mai întâiu paiele *ghi* în ff' și apoi întorcând partea $b'b''$, urmându-se în acest caz întoarcerea părții bb'' .

Oamenii cu furcile întorc unul după altul, pornind fiecare brazda lui sau, — mai ales când vravul este subțire, spre a feri *colbul*, *colbăraia*, *praful* sau *pulșerea*, — încep să întoarcă deodată în mai multe părți ale ariei. Fiindcă nu se poate ca toate brazdele să se sfârșească la par sau să înceapă dela par, unele din ele se curmă pe la mijloc; ceea ce se caută este, ca direcția generală a brazdelor să fie către par, pentru ca la treier, caii să le *stropșească* în curmeziș și nu în lung.

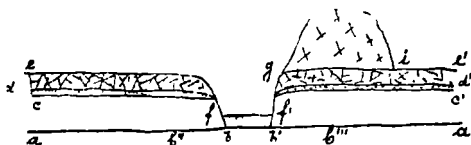

Fig. 89.

Când toată nă sada a fost întoarsă, se găsește jos, pe pământ, stratul de grăunțe și pleavă, iar deasupra nă sada scuturată de grăunțele desprinse din spice.

Intorsul este cu atât mai anevoios, cu cât nă sada a fost mai groasă. O nă sada care trece de 30 de clăi este groasă; atârnă însă și de numărul de snopi la claie, de mărimea snopilor precum și de bielșugul firului de pâne.

Dacă după un alt număr de *funii* stratul de grăunțe se face din nou, oamenii mai întorc odată, se face «al doilea întors». Numai când pânea și vremea este prea umedă, se face și «al treilea întors»

După un alt număr de funii, când se poate vedea că paiele de deasupra vravului «s'au făcut», adică atunci când s'au fărâmat îndeajuns și s'au lustruit bine, se întorc numai acestea, tot cu furcile, fără a lua în coarne din paiele nefărâmate. Intorsul se face pe deasupra și «uşurel», brazde-brazde, după care urmează un alt număr de funii, pentru ca copitele vitelor să fărâme și cele mai mici spice cari din întâmplare n'ar fi fost sfărâmate și apoi să facă mai mărunte și paiele cari erau dedesubtul stratului pomenit.

Lucrul care urmează acestui *întors*, care se numește *făcut de paie* (1) este *păitul* (2). La păit, muncitorii încep dintr'o margine a ariei opusă acelei părți unde urmează să se înalțe *șura de paie*. Cu furca

(1) Strigătul este: «hai la făcut paie!» «hai să facem paie!»

(2) Acum se strigă: «hai să păim!» «hai la păit!»

încă mai ușurel și cu multă băgare de seamă se ieau paietele sfărâmate și lucioase, se scutură bine în coarnele furcilor și se aruncă spre partea unde se va face șura; alți lucrători, — de obicei băietanii și fetele cari nu pot să desbată bine, cari n'au acea dexteritate, acel joc ritmic în brațe, — ieau aceste paie cu furcile, pe deasupra năsadei și le mână din unul într'altul la locul *clăditului* sau *clădișului*. Câte odată și când «ies paie multe», fac grămezi mari, înfig furcile în aceste grămezi câte doi sau mai mulți și în chiote și glume le împing unde trebuie. Grămezile acestea, firește, alunecă foarte ușor peste vrav.

După ce păitul s'a sfârșit, adică după ce toate *paietele făcute* au fost scoase afară, urmează *întorsul*, când toată rămășița năsadei se sbate în coarnele furcilor până la vechiul strat de grăunțe și pleavă pe care îl cunoaștem dela întâiul întors. Când și acest întors s'a isprăvit, se vără caii, se mână un număr de funii, se *face paie* din nou, adică se întoarce o parte din năsada rămasă, scuturându-se bine în furci, se dă iar un număr de funii și apoi se *păiește*, ca pe urmă să se scoată paie pentru a doua oară.

Dacă vravul este prea subțire, dacă snopii sunt uscați, dacă vremea este călduroasă, «întorsul dintâiu» chiar nici nu se face. Dacă vravul este prea gros, încât «întorsul dintâiu» este peste puțință de făcut, se întoarce numai jumătatea deasupra a vravului, socotind-o ca de sine stătătoare și se urmează la celelalte lucruri întocmai cum am arătat până aici, fără a se interesă de cealaltă jumătate de năsadă, până când și această parte se întoarce.

Se poate întâmpla ca și *păitul* să lipsească; în acest caz, vravul se poate *scoate* până de-amiază și să se năsădească altul ca să fie scos și dânsul până seara, dar se poate ca un vrav să se scoată «cu mari peri», cu mare greutate, într'oz și chiar în două.

După un întors sau un făcut de paie sunt de obicei părți de arie unde stratul de paie se subțiază sau se îngroașă; apoi este nevoie chiar cât merg caii, să se arunce paie dintr'un loc într'altul, mai ales când aria nu este cu desăvârșire orizontală. În acest caz întorsul și făcutul de paie trece

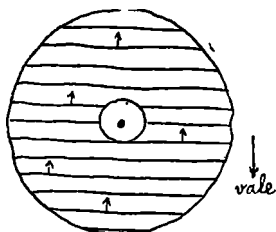

Fig. 90.

peste alte socotințe: nu se face în direcția razelor dela margine spre par, ci în așa chip încât paietele să se arunce la deal (fig. 90).

Obişnuit paiele se scot de trei sau patru ori.

7. Cât timp nu este de lucru pe vrav, se face sau se clădeşte şura de paie alături. Unul, gospodarul meşter, o croeşte şi aşeza cu furca paiele pe dreptunghiul ce şi l-a ales, ridicându-i laturile şi colţurile de o potrivă în toate părţile. Când şura este menită sa cuprindă toate paiele de pâne mărunţică din acel an, i se face în fiecare seară câte un vârf, spre a o ferî de ploi. În acest caz, paiele de orz şi de fasole se pun dedesubt, după cari urmează cele de ovăz, grâu şi secară, dacă sunt. Mai întotdeauna însă, paiele se fac şuri deosebit, câte una de fiecare fel, oricât de puţine ar fi.

De jos sus, paiele se aruncă cu furca, iar după ce şura s'a înălţat, se svârle cu un *ţepoiu* sau *furcoiu* de lemn, care-i tot un fel de furcă, însă are coarnele drepte. O furcă mare se numeşte de asemenea *furcoiu* sau *ciolpău* (1). Prin unele părţi din Ardeal, pentru paiele mărunte şi pentru pleavă se întrebuintează o furcă cu reţea numita *lingură* (2).

Unii gospodari, înainte de a *croi* marginile şurii, fac un *ţarc* mic de nuiele, întocmai cum am văzut că se obişnuşte şi la făcutul clăilor de fân.

8. După ce toate paiele au fost scoase de pe arie cu ajutorul furcilor, se ieau *greblele* şi se greblează vravul. Dinţii greblei pătrund în vrav şi scot unele din paiele cari erau amestecate în grăunţe şi pleavă. Când se adună mai multe paie, se ieau cu furcile şi se scot la marginea ariei. După *greblat* urmează *târnuitul* sau măturatul, care se face cu ajutorul *târnelui* (3). Târnel este de obicei un *spine* sau un *mărăcine* tare şi crânguros, care scoate prin ţepii săi paiele cele mici cari ar fi amestecate prin pleavă şi cari n'ar putea fi prinse în dinţii greblei.

După ce aceste treburi s'au isprăvit, se vără din nou caii cari, frământând pleava şi grăunţele, scot afară toate paiele amestecate în vraf şi cari nu puteau fi scoase cu grebla sau târnel. Aceste paie se *târnuesc* în urmă şi se duc cu grebla la marginea ariei. După acest târnuit nu trebuie să rămâie pe faţa ariei decât vravul cu grăunţe şi pleavă.

9. La treieratul *orzului* mai ales, despărţirea bobului de *ţepul*

(1) T. Pamfile, *Industria casnică*, p. 143.

(2) Viciu, *op. cit.*, p. 57.

(3) Şt. St. Tuţescu, *Taina ăluia*, p. 110: *târnel*, mătură cu care se alege grăul şi orzul de paie şi pleavă.

ce îl are se face cu greu, în timpul cât bobul este amestecat în paie. Pentru aceasta vravul de orz, după ce s'au scos toate paiele dintr'însul și după ce s'a târnut, urmează a fi treierat înainte, pentru ca firele să fie bine călcate în picioarele vitelor și cu chipul acesta să fie curățite de țepi. Când se crede că pe partea de deasupra orzul s'a curățit bine, vravul se *grohăie* (1).

Grohăitul sau *grohăirea* se face cu *lopata de lemn* care are o parte lată, aproape pătrată, foarte puțin concavă și o *coadă* (Fig. 9.) Se vără partea lată a lopeții sub vrav, până ce nu se mai vede și apoi se răsuțește la dreapta sau la stânga pentru ca toată câtimea de vrav luată în lopată să se răstoarne la dreapta sau la stânga, după cum se răstoarnă și brazda de către cormuna plugului. Se împinge apoi de coadă ca lopata să intre din nou sub vrav și iar se răsuțește de coadă la dreapta sau la stânga. Cu chipul acesta, grăunțele cari au fost dedesubt vin deasupra. Al doilea *grohăitor* rupe brazdă nouă cu lopata și o răstoarnă pe urma celui dintâiu; astfel se urmează înainte. Grohăitul este cît atît mai lesnicios cu cît



Fig. 91.

vravul este mai subțire și mai curat. Dacă este plin de paie, brazdele se rup cu prea multă anevoință.

Hârăitul sau sgomotul întrerupt ce-l face lopata alunecând pe pământ seamănă cu *grohăitul* porcilor (2), de unde îi vine și numele.

După ce s'a grohăit tot vravul, se vără din nou caii, se mână iarăș câteva funii și dacă orzul este bine curățit, se scot caii cu totul din arie; dacă tot mai are țepi, se mai grohăie odată și iar se vără caii. În sfârșit grohăitul se poate face și de patru ori, dacă orzul ce se treieră este menit să fie măcinat pentru hrana casei.

La sfârșit vravul se tânuește din nou și apoi *se strânge la par*.

10. *Strânsul* la par se face cu grebla, lopata și mătura. Se așează grebla la marginea vravului, pe pământ, cu dinții în sus și se împing grăunțele cu pleavă către parul ariei. Dacă vravul este prea gros, se începe a se strânge mai aproape de par, iar după ce calea s'a mai ușurat, se începe dela margine. Unii ajută cu lopețile, aruncând spre par. Pe urma greblei vin alții cu măturile ca să

(1) D-l M. Lupescu din Zorleni-Tutova ne scrie: «A *grohăi*, a desbătuci paiele pe arie, când se treieră cu caii.»

(2) Porcii fac *gro-gro*..!

mături firele cari sunt ascunse în colb, iar aria rămâne curată «ca'n casă» (1). Grăunțele și pleava în jurul parului se numesc ca și mai înainte: *vraf*, *vrav*, *vrau* sau *arioiu* (2) (Fig. 92). Prin unele părți din Oltenia, pânea astfel adunată se numește *bocluc*, adecă e amestecată cu pleavă (3) sau «în pleavă».

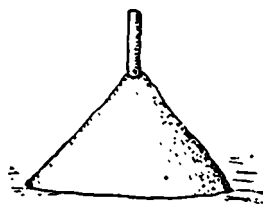

Fig. 92.

Vraful se strânge la par, adecă la mijlocul ariei, atunci când urmează ca omul să-l vânture până seara sau peste noapte, când cerul este senin și luna luminează îndeajuns, ori atunci când gospodarul nu voește sau nu mai are nimic de treierat. Când vede însă că vântul nu *trage*, adecă nu *bate*, prin urmare când socotește că nu va putea vântura curând și mai ales atunci când are de treierat și trebuie neapărat să treiere alt soi de grâne decât cel din *vrav*, *vravul* nu se mai strânge «la par», în mijlocul ariei, ci de o parte unde se învelește cu paie spre a-l feri de ploaie și unde așteaptă vânturatul.

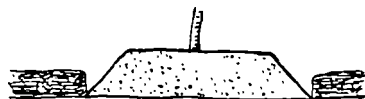

Fig. 93.

Unii oameni însă fac *vravul* la par, chiar când, nevânturându-l peste noapte, urmează ca a doua zi să se treiere acelaș soi de pâne. În acest caz năsăditul *vravului* următor se va încep delă marginile *vravului* strâns, după ce acesta s'a mai turtit. Pe acesta va merge cel ce mână caii (Fig. 93).

CAPITOLUL III.

Vânturatul.

1. Când vântul începe să bată domol, însă de o potrivă de tare, *vravul* scos din îmblălit sau din treier poate să fie vânturat. Pentru aceasta, după cum am arătat și în altă parte, aria trebuie să fie la loc deschis, în părțile unde vântul poate bate în voie, «în *viliștea*, *vieliștea*, pron. pop. *γeliștea* vântului» și nu în *fundacuri* sau văi

(1) Numai prea rareori pentru strângerea la par se întrebuițează și *tragla* pe care am vazut-o la prășitul ariei de buruieni.

(2) Comunic. de d-l D. Petrescu, agronom în Zorleni-Tutova, de loc din jud. Ialomița.

(3) Șt. St. Tușescu, *Taina ăluia*, p. 94.

unde cu greu «te poți *deshumenî*» dincotr'o ar putea bate vântul, sau dosişuri de grădini cari îi împiedică bătaia obișnuită. Prin aceste locuri, curenții cei mai regulați se frâng și se fărâmă, dând naștere unui vânt neregulat, care dacă este și slab, se numește *olo-reală* sau *olorit* de vânt.

Vânturatul pe un vânt prielnic este o adevărată plăcere. De aceea nu-i urătură de Sf. Vasile în care să nu se pomenească locul neted, și *ghiliștea* sau *sterița* vântului.

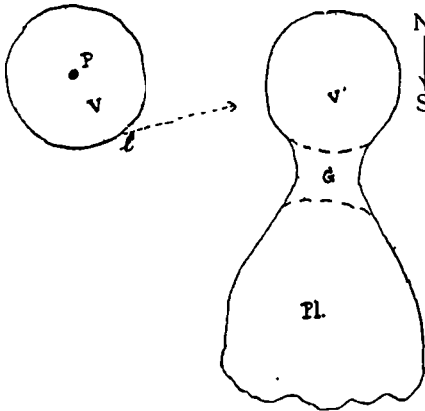

Fig. 94.

Dacă presupunem în fig. 94 că vântul bate dela nord, cel ce va svârli cu lopata se va așeza în *l*, va lua pe lopată cât se va putea, — grăunțe și pleavă, — va face vânt lopeții înapoi și în urmă înainte și în sus, aplecând-o spre stânga, adică spre partea din care bate vântul, așa încât pleava și grăunțele să se prelingă pe

mucnea lungă a lopeții cu o înfățișare de strat subțire pe care vântul să-l răsbată și să-l desfacă în două părți: una grea, grăunțele, cari vor cădea drept în jos, în noul vrav *v* și a doua mai ușoară, *pleava*, *pospaiul* (1), *clăbucii* (2), care este mănătă de vânt spre sud unde cade în *Pl*. În gâcitori, poporul zugrăvește această desfacere în chipul următor:

Am o cireadă de boi:
Cei slabi sar gardul,
Iar cei grași cad jos (3).

Se mai întâmplă însă și o mijlocie între vravul nou *v'*, care se mai numește și *piept* (4), și între pleava *Pl*: grăunțele nedesvoltate și pe jumătate seci, din pricina unui seceriș timpuriu, sau cele provenite

(1) C. Rădulescu-Codin, *O samă de cuvinte*, p. 60: *pospai*, pleavă ce rămâne după ce se vântură grâul.

(2) Frâncu și Candrea, *op. cit.*, p. 99: *clăbuci*, rămășițele după vânturatul grâului.

(3) A. Gorovei, *Cimiliturile*, p. 181.

(4) Numire auzită în Goleștii-Badii, Muscel.

din pânea *huchită* sau *pătulită*, cad între vravul nou și între pleavă, în *G*, alcătuiind o cătime ce se numește *goz*, *goază*, *bolbotine*, *golgotină*, *gorgotină* (1), *coadă*, *codină* sau *zoană* (2).

În vravul vânturat se întâmplă să cadă și alte lucruri străine și anume: paie mari, fărâmatuși de baligă dela vitele ce au treierat, bulgări de pământ ș. a. Acestea toate sunt curățite de un alt om, ajutorul celui ce vântură. Acesta culege cu mâna balega, bulgării și pietrele, iar paile cari cad mai încet și prin urmare deasupra grăunțelor, le mătură cu o mătură cu coada lungă, mânăndu-le peste *coadă*, la pleavă. Pentru ca acestuia să nu-i intre pleavă în părul capului sau pe la gât, poartă în cap o glugă făcută dintr'un sac căruia i s'a vârît un colț într'altul, prefăcându-se într'un fel de *glugă* (fig. 95).



Fig. 95.

După ce vravul vechiu s'a vânturat o singură dată, vravul nou se încarcă în saci și se vinde

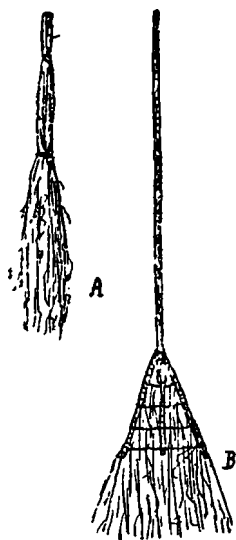

Fig. 96.

sau se pune la păstrare pentru *sămânță*, de anul viitor. *Coadă* se strânge deoparte și se întrebuințează iarna ca hrană pentru păsări sau vite, iar pleava se vâră în șura cu paie, într'un *cotton* al ei sau se face *porcan* deoparte, învelindu-se apoi cu paie spre a o feri de ploi și omeți.

Prin unele părți, orzul și mai ales ovăzul și grâul se mai vântură odată. Această vânturare se numește *păluire* sau *păluit*, dela verbul *a pălui*. Prin unele părți pare că se zice și *primateală* sau *primitit*, iar verbul este *primiti* (3).

Păluitul merge mai repede ca vânturatul și se face în acelaș chip, cu deosebire că mătura dela vânturat este de *mături* sau de *pelin*, (fig. 96 A) legată din distanță în distanță cu sfoară, pe când mătura dela primitit (fig. 96 B) are o coadă lungă și

(1) Viciu, *op. cit.*, p. 20.(2) *Vieața agricolă*, an I, p. 1009.(3) *Uricariul*, X, p. 404: *primatește*, vântură orzul cu lopata.

subțire de lemn cu trei bețe la capăt legate cu ațe și formând un schelet pe care se leagă ramurile de *mătură*. Adevărata mătură (fig. 13 A) este rotundă; cealaltă este lată și se numește *primită*, *felezoaie*, *felează*, *feleză*, *felezău*, *felezitoare* sau *leasă* (1). Verbul: *a felezu*.

Prin jud. Muscel am văzut *felezeie* făcute nu din fire de *mături*, ci din mlădițe subțiri de *mesteacăn*.

Prin unele părți felezitoarea slujește și la întâiul vânturat, ținând locul măturii (2).

În sfârșit prin alte părți, în locul primitivei se folosește *măturoiul* sau *târnu* (3).

Prin jud. Ialomița se aruncă peste *vrv*, — peste *arioiu*, — un fel de *plasă* care se ridică după aruncarea în vânt a unui anumit număr de lopeți. Ridicându-se această plasă, — care poate fi chiar cea de prins pește, — grăunțele se strecoară printre ochiurile împletiturii, iar paiele se ridică în sus și apoi cu plasa se dau deoparte (4).

CAPITOLUL IV.

Păstratul pâinii și al paielor.

1. Pentru timpul iernii *paiele* se păstrează la *arie*, *făcute* sau *clădite șuri*, *șiri* sau *girezi* cu bază dreptunghiulară și cu *coamă* sau vârf. Numai când sunt în mică cantitate se face dintr'însele și o *clăie* sau un *porcoiu* rotund.

Prin unele părți, după ce treierul s'a încheiat, paiele se cară acasă și se păstrează în *samaloc* sau *samalac*, o *șură* de scânduri sau un șopron îngrădit cu nuiele.

2. *Pânea* rareori se păstrează pentru a aștepta prețuri mai bune de vânzare. Dacă nu cumva a fost vândută mai dinainte, ea se vinde de pe arie sau îndată ce se isprăvește treieratul. Gospodarul nu-și

(1) T. Pamfile, *Industria casnică*, p. 246.

(2) Viciu, *op. cit.*: *felezitoare*, o uneltă economică ca o mătură lată, cu coadă lungă de lemn, cu care alege pleava de grâu la *îmblătit*. — Marian, *Sărbătorile*, I, p. 28: *a felezu*, a alege grăunțele din pleavă cu *felezoaia*, mătură lată. — Al. Vasiliu, *Cântece*, p. 202: *felezu*, mătură pleavă și o seamă de paie ce rămân pe vravul de pâne albă când o vânturi cu lopata.

(3) Al. Vasiliu, *Cântece*, p. 202: «Măturatul se face cu *măturoiul* sau *târnu*, însă, cui i-i drag să facă lucrul la treaba lui, apoi mătură pleava cu un măturoiu anume făcut și care se numește *felezău*».

(4) Comunic. de d-l D. Petrescu, agronom în Zorleni-Tutova.

păstrează decât sămânța trebuincioasă pentru anul viitor sau pentru hrana sa (grâu, orz, secară) ori a cailor (ovăz).

Aceste câtimi «*poprite*» se pun în *ambare*, *hambare* sau *hambarașe* de scânduri cu despărțituri numite *lacre*, *racle* sau *ochiuri*, în poloboace prin poieți (1), căsoi sau tinde de casă sau în podul caselor, vărsate pe pod sau în saci.

Prin alte părți, precum în jud. Gorj, grâul se păstrează și în coșare de nuiele lipite cu pământ (2).

Prin Muntenia și Dobrogea, astăzi, și prin Moldova mai de mult, locuitorii își fac sau își făceau *gropi de bucate* în pământ, unde se păstrează. Pentru trecut, se înțelege, aveau rostul lor, ferind hrana de toate zilele împotriva deselor încălcări străine ale vecinilor.

Aceste *gropi* sau *puțuri* sunt largi la fund și strâmte la gură. După ce se sapă, ele se ard cu paie ca să li se întărească pereții și să le ferească de prea multă umezeală. După ce se umplu cu cereale, gura li se astupă cu pământ spre a nu se deosebi de locul învecinat.

Pentru vremurile trecute am auzit această povestire pe care o adeverește și istoria: au venit odată Turcii, toamna, când căzuseră brumele și au întrebat de grâne, dar ele stăteau ascunse în pământ. Au căutat dușmanii pretutindeni și n'au dat peste dânsule decât atunci când au băgat de seamă acele petece de locuri de prin ogrăzi, unde bruma se topise din pricina căldurii care venia din groapa cu bucate (3).

(1) Din Jud. Tulcea, comunic de d-l N. I Munteanu: *standoală*, *stamboală*, *sâsâiac*, *grajd*, *poiată*, *câselă*.

(2) Ic. I. Mălăescu, *Monografia comunei Bălești, Gorj*, Tg. Jiu 1906, p. 36.

(3) T. Pamfile, *Industria casnică*, p. 433—4.

PARTEA IX.

CULESUL POPUȘOILOR.

CAPITOLUL I.

Culesul.

1. *Culesul popușoilor* de pe câmp, care se mai numește și *desfăcut, desfăcat, curățit, deciocălat, desghiocat* sau *disdiocat*, fiecare cuvânt având verbul său, culesul știuleților prin urmare, se face sau pe câmp, pe loc, sau acasă. El însă nu se începe decât după ce «s'a dat drumul la țarină», adică după ce popușoii s'au copt bine și după ce *jitarii* și-au cules *jităria* sau și-au luat *jităritul*.

Jităria popușoilor se scoate dintr'o fâșie lungă de popușoi care trece pe lângă un drum ce merge de-a curmezișul tuturor bucăților sămănate cu popușoi. Astfel dacă ne închipuim o țarină lungă *af* cu mai multe drumuri ce-o taie în toate direcțiunile, *jităria* se ia pe porțiunile *ab* și *ef*, pe la capetele tuturor *bucăților ag, gh, hi, im, mn, no*, dar și la mijloc, pe lângă drumul *c* pe porțiunea *cd*.

Dacă țarină *af* este scurtă, jităria se ia numai în capătul *ao*. Dacă e mai lungă, se poate lua atât în cele două capete *ao* și *fe* cât și prin mijloc, cum am văzut. Aceasta se întâmplă cu atât mai mult, cu cât țarina fiind lungă, sunt bucăți cari nu merg «din cap în cap». Astfel este bucata *hi, rs* și *st* (fig. 97).

Dacă culegătorii întâmplător nu găsesc această jitărie culeasă, ei o lasă neculeasă, atât ca știuleți cât și ce hlui.

Culesul pe câmp se face în chipul următor: culegătorii se așeza de-a curmazișul bucății ca și la prășit și încep prin a desface *penele* sau *pănușele* știuleților, cu unghiile degetelor mari și trăgându-le apoi în jos. După ce știuletele singur a fost lăsat gol, se frânge din cotor și se svârle înainte pe mijlocul bucății, la o deșărtare de

zece, cinsprezece pași. Prin urmare, după ce s'au cules toți știuleții de pe un fir de popușoiu, firul rămâne întreg ca frunze sau foi, lipsindu-i numai știuleții purtători de grăunțe.

După ce un culegător a cules sau a rupt toți știuleții dela un fir, trece la altul și în chipul acesta toți culegătorii înaintează și se apropie de locul unde s'au aruncat știuleții. Acești știuleți poartă numele de *grămadă*.

După ce culegătorii au trecut de grămadă, aruncă *popușoi* sau știuleții în urmă; aceasta însa cere ca omul să se întoarcă cu fața înapoi, lucru care este foarte greu. De aceea, după ce trec câțiva pași dincolo de *grămadă*, încep să asvârle *popușoi* înainte, făcând o a doua grămadă; și astfel se urmează înainte până când culegătorii ajung în celalalt capăt al bucății.

Cu cât *popușoi* vor fi mai bine strânși în grămadă, cu atât și încărcarea lor se va face mai ușurință.

După acest fel de cules urmează căratul *popușoilor* acasă.

Se înțelege, când bucata este pe o costișă înclinată tocmai de-a curmezișul bucății, se vor lua *postați* perpendiculare pe lungul stânenilor; dacă stânenii sau buca ta taie costișa pieziș, *postățile* vor avea înfățișarea paralelogramică.

2.—Prin unele părți, mai ales pe acolo pe unde *popușoi* nu se seamănă pe întinderi așa de mari, întregul fir de *popușoiu* se taie cu secerea aproape de pământ, se încarcă în car, se duce acasă, se adună grămadă, fir lângă fir, în

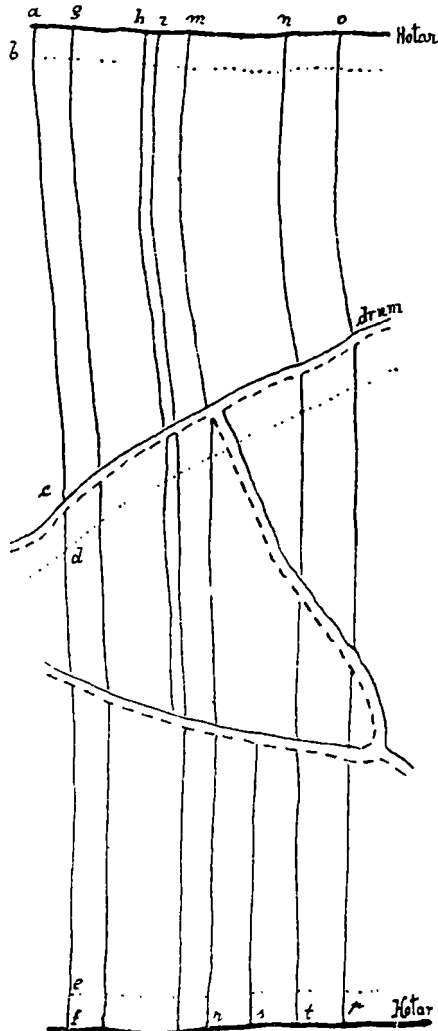

Fig. 97.

ogradă sau sub un adăpost și acolo se face *curățitul*. Acest chip de a culege se numește «cules cu totul» și de nevoie se folosește mai ales atunci când vremea se strică și dă omătul sau se lasă geruri prea mari.

3. În sfârșit prin alte părți, cum bunăoară am văzut prin unele sate din jud. Muscel, culesul porumbului se face cu *târna*, un coș de nuiele de răchită; culegătorul merge pe un *ristav* și rupând *cotolanii* de pe ambele părți, cu foi cu tot, îi pune în târnă. Când târna se umple, se duce și se răstoarnă în car. Dacă bucățile sau locul este prea lung, cotolanii «se rup pe jos», adică se fac gramezi din depărtare în depărtare. În urmă se taie cocenii spre a face loc carului, se încarcă în car și se duc acasă. Acolo se fac grămezi în curte sau sub o *acioală*.

Când popușoi urmează să se *curețe* acasă, de cele mai multe ori *claca* nu lipsește. Aici se spun *tirișenii*, «povești, se petrece și se fac și jocuri» (1). Prin jud. Suceava mai de mult aceste clăci erau de două feluri: unele se făceau cu lăutari și altele fără lăutari. La cele cu lăutari se strângea lume multă și după ce se gătiă de *des-făcat*, tineretul se dădea la joc. Ele țineau până despre ziuă, când eră *găinușa* drept în creștetul capului. La clăcile acestea, fetele veniau însoțite de mamele lor întotdeauna. Clăcile fără lăutari erau mai mici, «mai cu puțină gălăgie, dar la acestea se torceau poveștile cele mândre în cari nădrăvanii sar călări printre stele și până la cer» (2).

Prin unele sate muscelene, la aceste clăci, unde lăutarii nu lipsec, gazda dă din când în când curățitorilor mere, vin, cartofi copti, și altele, iar la urmă joacă.

Zugrăvirea unei asemenea clăci nu ne lipsește (3).

CAPITOLUL II.

Căratul și păstratul popușoilor.

1. Din *grămezile* de prin mijlocul bucății sau din grămada mare unde au fost asvârliți popușoi la curățit, se încarcă în car cu *coșarca* (4) de răchită sau cu un *oboroc* sau *obroc*, făcut din scoarța

(1) Ion Creangă, *Opere complete*, București 1906, p. 442.

(2) M. Lupescu în *Calendarul revistei «Ion Creangă» pe anul 1911*, p. 164.

(3) Vezi în *Sămănătorul*, III, p. 806 și urm. (fragment din M. Sadoveanu: *Crâșma lui Moș-Precu*).

(4) Prin Bucovina se chiamă și *cotarcă*, comunic. de d-l P. Cârștean.

de *teiu* și înfundat la un capăt tot cu scoarță de teiu, dar mai ales cu scânduri subțiri cusute cu *beldii* sau fâșii de *teiu* dubit, iar în locul acestora cu sfoară.

Oboroacele se răstoarnă în car; carul se folosește și ca unitate de măsură, zicându-se: «am făcut atâtea care de popușoi».

Prin unele părți din jud. Muscel, unitatea de măsura este *iapa*, «porumbul ce se poate încărca pe o iapă (vită)» (1).

2. Acasă, din car, știuleții de popușoi se pun în *podul casei*, tot cu ajutorul oborocului, pe o *leasă*, în *pătul* sau în *coș*.

Leasa nu-i altceva decât o îngrăditură simplă de nuiiele în chipul următor: Se bat în pământ niște *prăjini* sau *prăștini* la o depărtare de o jumătate de pas și pe o distanță atât de mare cât de mare *leasă* are omul nevoie. Prăjinile se îngrădesc cu nuiiele curățite de ramuri. Când îngrăditura s'a ridicat cât vrea omul să-i fie *leasa* de lată, rețează vârfurile prăjinilor, scoate *leasa* din pământ și o așează pe corzile unei poieți, unui șopron sau altui acaret care n'are pod de scânduri. Acolo știuleții stau foarte bine, căci aerul îi poate răsbate și prin urmare se pot usca cu ușurință.

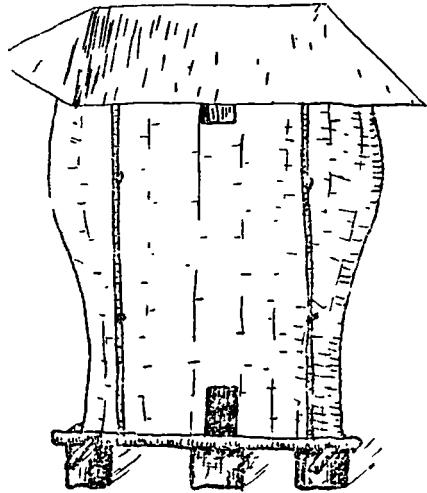

Fig. 98.

Se pare că aceste lese, prin unele părți ale Olteniei se numesc *pătule* (2).

Coșul, *coșarul*, *coșariul*, *coșerul*, *coșeriul* sau *sâsâiacul* este o îngrăditură eliptică, cu fundul mai mic. Îngrăditura se susține tot pe niște prăjini lungi înțepenite într'un dreptunghi de drugi îngemănați bine și sprijiniți și aceștia pe niște rădăcini sau trunchiuri groase de lemn. În partea de jos, *coșul* este înfundat cu o *leasă*.

(1) C. Rădulescu-Codin, *O seamă de cuvinte din Muscel*, p. 40: « — Ai făcut porumb mult? — Am făcut șapte *iepe* și-o *Mărie* (cât pot duce șapte *iepe* și-o femeie în spinare); se zice mai mult în glumă».

(2) Ic. I. Mălăescu, *Monografia comunei Bălești-Gorj*, Tg.-Jiu 1906, p. 37: *pătulele*, unde se păstrează popușoi sunt de nuiiele; se așează pe furci ori în podul casei.

Începându-se îngrăditura, elipsa se mărește tot mai mult, și cu mult meșteșug se *adună*, se *aduce* sau se *strânge*, adică se micșorează. Vârful prăjinilor se îndoaie apoi ca niște arcuri, acoperindu-se apoi cu coceni sau hluji, cu paie ș. a.

Ca aceasta îngrăditură să nu se *prăvale*, adică să se dărâme sub greutatea popușoilor, se sprijine cu ajutorul a patru furci de lemn, pe dinafară; acestea se îmbină câte două — două, prin două stinghii cari trec prin coș. Sus furcile se leagă cu alte două stinghii mai scurte, și pe aceeaș latură cu două stinghii mai lungi.

Pe drepuunghiul de deasupra se construiește acoperișul cu schelet de lemn, care se învelește cu păioase, stuh, scânduri, ș. a.

Unii gospodari, și mai ales în zilele noastre, părăsesc acest chip de coșuri și fac altele paralelipipedice din scânduri cu interval între dânsese spre a lăsa loc vântului să răsbată și să usuce popușoi.

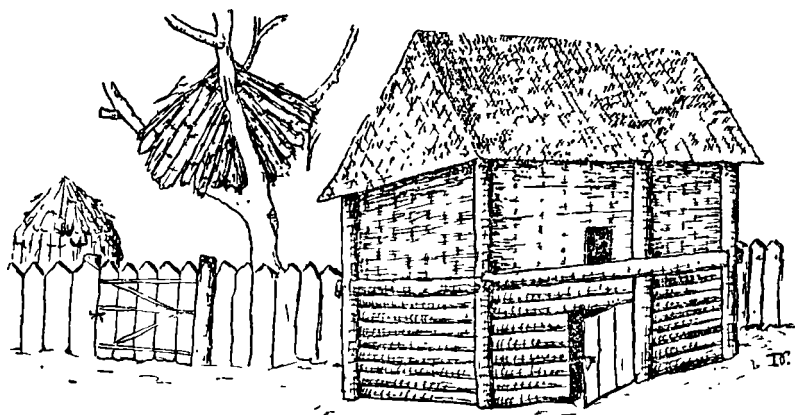

Fig. 99.

Prin unele sate muscelene, precum am văzut în satele Leordeni și Goleștii-Badii, porumbul se păstrează în pătule cari se alcătuesc din două părți. Partea de jos este făcută din bârne numite *vârghii* sau *vârghine* (sing. *vârghie* sau *vârghină*) cu șase furci. La unele gospodării, această parte care slujește ca *acioală* pentru vite, se reduce numai la furci. Partea de sus se numește *țarc* și este făcut din *grădèle*, îngrăditură, sau din șipci.

Deasupra are acoperișul (fig. 99).

Carul cu popușoi se trage lângă coș și popușoi sunt turnați cu oborocul în coș pe o borbă sau *gură* făcută tocmai sub streșină.

Dacă coșul este înalt, omul se suie pe o scară slujindu-se de o mână, iar cu cealaltă sprijină oborocul pe umăr.

În partea de jos, atât coșul cât și pătulele au o altă gaură sau *gură*, pe unde se scot popușoii când urmează să se bată.

Gospodăriile vechi ale moșiilor mari au *coșere* lungi făcute tot după chipul celor din fig. 98.

3. Câte odată grămezile de popușoi sunt silite să stea o vreme mai îndelungată pe bucăți, când acestea sunt *boierești*, așteptându-și dijmuitul. Alteori, tot când moșia este boierească, se cară la *tabără* (1) și acolo se dișmuește. Această chestie a dijmuitului are un deosebit «cântec» în turburările din 1907.

4. Dintre toți știuleții de popușoiu, numai *semnicerii*, *semincerii*, nu se rup prin unele părți din foi sau pene. Ei sunt desgoliți numai, și prin ajutorul penelor «date peste cap», se leagă de o grindă. *Semnicerii* se aleg din popușoiul cu boabele mari, multe, dese și cu ciocălul tare. Astfel se păstrează până pe vremea sămănatului, când se curăță de grăunțe, iar grăunțele se seamănă (2). Se înțelege, lucrul acesta se întâmplă numai prin acele părți pe unde sămănatul popușoilor se face pe un loc mic. Pe unde însă popușoii se seamănă «cu fălcile», nu se poate prăpădi atât de multă vreme cu alesul popușoilor buni de sământă. «Când dă Dumnezeu, se face măcar să fie ce-a fi!»

CAPITOLUL III.

Tăiatul, căratul și păstratul hlujiilor.

1. *Ciocanii* sau *hlujii*, cari, după cum am văzut, au și alte numiri, se taie de pe bucată cu ajutorul *secerii* mai întotdeauna, odată cu culesul știuleților spre a face loc carului să treacă pe lângă *grămezile* de popușoiu spre a le încărcă. Mâna dreaptă poartă secerea, iar mâna stângă apucă hlujul dela vârf și putând cuprinde până la cinci—șase hluji. După ce secerea îi retează, hlujii se culcă la pământ.

(1) Jud. Ilfov.

(2) Pe unde se obișnuște aceasta, după ce grăunțele se vor curăți de pe ciocălău, înainte de a fi sămănate, se vor *încercă*. Încercarea constă în aceea că se pun la răsărit câte cinci—șase grăunțe, spre a se vedea dacă sunt sau nu bune; numai după cunoașterea rezultatului, se face sămănatul.

Partea din fostul fir de popușoiu care rămâne în pământ se numește *ciuclej* (1), *cioclej* (2), *coclej* (3) sau *buzdugan* (4).

Când toți ciocanii s'au tăiat, mănunchele întinse pe pământ se strâng câte mai multe la un loc și se leagă printr'un loc sau două cu alți ciocani mai neuscați și la nevoie cu câteva fire de *mohor* sau *lăptugă*, făcând astfel un *maldur* sau un *snop*. Tot astfel se leagă și acasă unde se căraseră poate «cu totul».

Prin unele părți, precum bunăoară am văzut în Românești, jud. Iași, strujenii sau ciocanii se leagă în mlăduri numai în vreme de *lipsă* adică la secetă; altfel se taie, se lasă să se usuce și apoi se cară acasă nelegați.

2. Până când le vine vremea să fie cărați, hlujii așteaptă pe câmp, pe de o parte ca să se usuce bine, iar pe de alta fiindcă oamenii sunt *prinși*, se îndeletnicesc cu culesul. Pe câmp, hlujii nu stau slobozi, aruncați la întâmplare, ci după ce se leagă, se pun la un loc câte trei sau mai mulți malduri, fie în picioare, fie unii peste alții. Aceste *grămezi* se mai numesc și *glugi*.

Maldurii se cară acasă cu carul și în arie, grădină sau țarc se fac *glugă*, *clucă*, *căpiță* (5), *pop* (6) pl. *popuri* (7), *popă* (8), sau *ciucă* (9), răzământându-se maldurii unul de altul în picioare și apoi punându-se peste dânșii alt rând de malduri, tot în picioare însă mai *aduși*, adică mai apropiați, mai strânși, de un diametru mai mic.

Randul de sus acopere cu partea lui de jos rândul de dedesubt ferindu-l de ploaie.

Când gluga este înaltă și are vârf, se mai numește și *stog*.

Pe fig. 99 și vede o asemenea glugă, în stânga, în dosul gardului de scânduri, zaplazului sau *uluței*.

(1) În Moldova de sus, comunic.de d-l D. Gr. Furtună din Mânăstireni, jud. Botoșani.

(2) Ion Creangă, *Op. compl.*, p. 421.

(3) În Moldova de jos.

(4) Viciu *op. cit.*, p. 25. *Buzdugan*, cea parte din cotorul cucuruzului care rămâne după ce s'au tăiat *jipii*; *cocian*, *tuleu*.

(5) În jud. Dorohoiu.

(6) Idem: «Popușoi se taie cu totul și nelegați se fac *popuri*, sprijinindu-i în picioare unii de alții, ca un fel de *glugi*».

(7) C. Radulescu-Codin, *O samă de cuvinte*, p. 19.

(8) În jud. Botoșani, *Vieța agricolă*, I, p. 89. — Viciu, *op. cit.*, 89.

(9) V. Vârcol, *Graiul din Vâlcea*, București 1910, p. 92.

Dacă ciocanii sunt mulți, se pot face și *girezi* sau *șuri*, întocmai ca și paiele.

Alteori, spre a-i feri de stricaciuni se pun prin copaci, după cum am văzut că se obișnuște mai ales în satele vâlcene de pe malul Oltului, pe unde fiecare copac sau pom mai mare e un *pătuiaș*. Tot astfel se poate spune și despre jud. Muscel; lucrul acesta se vede în fig. 98.

Țarina de popușoiu după tăiatul și căratul ciocanilor se numește *ciocănărie* (1), *ciucălăște* (2), *porumbiște* (3) sau *popușoiște* (4).

Prin părțile muntoase ale Moldovei, pe unde popușoii cresc mărunți și nu au vreme să se usuce, fiind apoi, afară de aceasta plini sau *năpădiți* de mohor, ei se cosesc după culegere, iar ca să se usuce, se pun pe *ocnițe* întocmai cum am văzut ca se pune și *cositura de ovăz*, și tot cu acelaș scop (5).

Tot ca să se usuce, hlujii se pun prin pomi, cum am văzut, despre cari un călător englez în Muntenia pe la 1827 văzându-le, a crezut că-s locuințe omenești! (6).

Toate acestea se fac, după cum am mai spus, în ariile cu paie, în grădini, în *harmanuri* (7), dar mai ales în *țarcuri*, pe lângă case și grădini.

CAPITOLUL IV.

Bătutul popușoilor.

1. În deobște prin *bătutul popușoilor* se înțelege desfacerea sau despărțirea grăunțelor de pe partea lemnoasă a știuleților, — *ciocanul*, — cu scopul de a le vinde, măcină sau păstră mai ușor, într'un loc mai restrâns. Această despărțire se face în mai multe feluri.

(1) Jud. Tecuciu.

(2) Ion Creangă, *op. cit.*, p. 421.

(3) Jud. Muscel.

(4) Jud. Dorohoiu.

(5) D. Dan, *Straja*, p. 45: «Păpușoii se rup de pe *strujeni*, iar strujenii rămân câtvă timp netăiați. Când s'a sfârșit lucrul câmpului, adică *desfăcatul* păpușoilor, scosul barabulelor, ș. a., atunci se taie strujenii, dejă bine uscați, cu secerea, sau se cosesc cu coasa și se cladesc pe *prepeleci*, în *girezi* înalte fără a-i lega în snopi, cum se uzitează la șes».

(6) *Rev. Tinerimea română*, III, p. 171.

(7) Comunic. de d-l M. Lupescu: *harman*, locul unde se aduna ciocanii.

2. *Curățitul* este cel mai ușor și mai simplu. El se mai numește și *desghiocat*, *deșghiocat*, *dejghiocat*, *dijdiocat*, etc., (verbele: *a curăți* și *curăță*, *desghiocă*, etc.) și constă în a face să cadă grăunțele de pe un știulete prin frecare apăsată cu alt știulete sau cu un ciocan ținut în cealaltă mână. Frecarea aceasta se face în podul palmei.

De obicei gospodina curăță popușoi numai atunci când vrea să-și facă grăunțe ce trebuiesc date ca hrană pasărilor de ogradă în fiecare dimineață. Alte ori, pe vremuri pe secetă mai ales, și mai cu seamă în casele nevoiașe, știuleții de popușoi se curăță și pentru moară sau pentru vânzare în câtime mai mică, de pildă cum ar fi

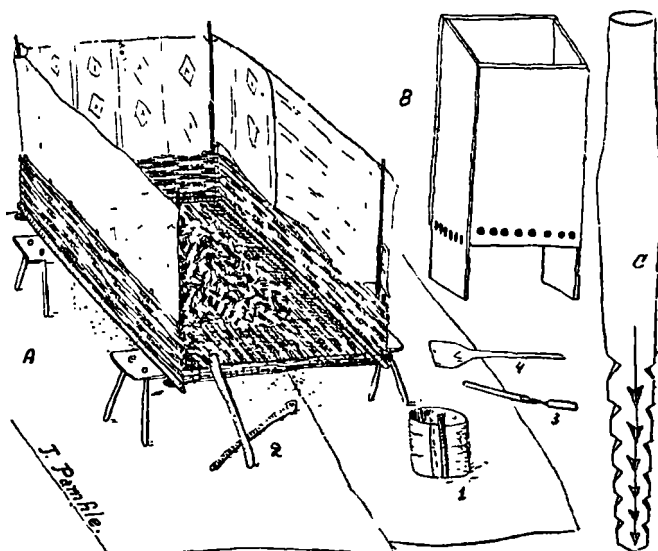

Fig. 100.

«o poală sau un căuș de grăunțe pentru o leacă de gaz ori o cutie de chibrituri».

3. Prin unele părți ale Moldovei popușoi se *bat* în *chiua* de bătut popușoi. Aceasta *chiua* (fig. 100 B) se face din patru bucăți de scândură, dintre cari două sunt mai lungi, spre a lăsa partea de jos cu o înfățișare de pod. Fundul de jos este alcătuit din două lese compuse și ele din cuie, bețe sau nuiele, groase cam de jumătate de deget. Gratiile sunt așezate în câte doi pereți ce stau față în față, una deasupra și alta dedesupt, perpendiculare între dânsule. Câte odată *chiua* aceasta se face și dintr'un *știubeiu* de scorbura, ca și cel de albine, când chiar îi poartă și numele.

Știuleții de popușoiu se pun în chiuă și se bat cu *chilugul* sau *pilugul*. Acesta (fig. 100 C) se face din lemn tare, din stejar; are un capăt rotund de unde se ține cu mâna și altul în patru muchi cu creștături din loc în loc. Aceste creștături lovesc grăunțele și le desprind de pe ciocan sau ciocălău. Grăunțele cad sub piuă, strecurându-se printre gratii.

După ce aproape toți știuleții au fost curățiți de grăunțe, se scot din chiuă și se *aleg*, adică se curăță de rămășița de grăunțe care se mai află pe la coada sau vârful știuleților (1).

4. *Lesoiul* sau *leaza* (fig. 100 A) se face dintr'o îngrăditură înțepenită bine în patru drugi. Ingrădirea se face cu nuiele subțiri și aproape de o potrivă de groase, deopotrivă de lungi și bine curățite de rămuri. În cei doi drugi lungi și într'unul scurt se bat niște *prețuțe* cari se îngrădesc și ele, astfel că alcătuiesc trei pereți sau margini. Acesta este lesoiul.

Pentru a bate popușoi, lesoiul se așeaza pe două scaune lungi, în casă sau în tinda casei, ori sub un adăpost. Dacă trebuie să așeaze afară, sub lesoiu se pun două sau mai multe *foale*, ca nu cumva grăunțele să se amestece cu praful de pământ. Pentru ca grăunțele să nu sară peste marginile lesoiului, pe pereții lui se înfig niște țepușe, iar în țepușe se atârână levicere sau velințe cari fac slujba unor margini mai înalte.

Știuleții se cară dela coș sau din locul unde se află, cu un oboroc sau coșarcă (fig. 100 A, 1) făcută din *coarjă de teiu* și se răstoarnă în lesoiu. După ce s'au turnat cinci-șase coșarci, popușoi încep a se bate cu *bêtele* sau *ciomagele de bătut popușoi* (fig. 100 A, 2), niște ciomege groase, mai groase la capetele cari lovesc știuleții și puțin curbate; prin jud. Dorohoiu acest fel de băț se numește *druc* și se face dintr'un lemn puțin noduros.

Prin unele părți popușoi se bat cu *umblăcii*, despre cari am mai pomenit și în alte locuri (fig. 100 A, 3).

Obșnuit se văd doi inși cari bat alătura, dând loviturile alternativ, cu toată puterea, «ca la bătut la popușoi.»

Grăunțele se scurg printre nuielele lesei sub lesoiu.

Când știuleții s'au prefăcut în ciocani la partea de deasupra, ei sunt răsfoiți, scocioriți, scurmați cu bêtele. Cu chipul acesta, grăun-

(1) Chiuă din fig. 100 am văzut-o la d. M. Lupescu, Zorleni-Tutova, și alte sate din același județ precum și în satul Schineni din jud. Bacău.

țele cari au fost prinse printre nuiele cad, iar știuleții dela fund cari erau nebătuți, vin deasupra și se amestecă cu ciocanii. Astfel se urmează până când toți știuleții s'au prefacut în *ciocani*, când se ieau în coșarcă și se pun deoparte, lăsându-se în lesoiu, la întâmplare, numai acei știuleți cari mai au încă grăunțe pe dâșii.

De-o lături stau de obicei bătrâni și copii, oameni săraci la gospodari bogați, — cari «*aleg* la ciocani», adecă ieau ciocan cu ciocan și-l curăță de grăunțele cari n'au căzut prin loviturile bețelor. Acestea se află de obicei la vârf și la cotor. Acestor oameni sărmani li se da ciocani pentru ars în foc, în lipsă de lemne.

Lesoiul se umple din nou și se numără: unu, doua, trei..., până ce se face seară sau se isprăvesc popușoi de bătut.

5. Sub lesoiu, în vremea aceasta, a crescut gramada de grăunțe amestecată cu pleavă. Prin unele părți acest amestec se numește *bocluc* (1).

Vânturatul acestor grăunțe se face mai rar ca la grâne și mai des ca la fasole ori cânepă: se ieau grăunțele cu banița și se vântură într'un *găletar* sau pe un *țol*, astfel ca în găletar sau pe marginea țolului să curgă numai grăunțele, iar pleava să se ducă în vânt. În urmă grăunțele se pun în saci, și se trimit acolo unde nevoile dau îndemn gospodarului. Altfel ar sta foarte bine în coșuri, unde nici vânturi, nici soarele, nici ploaia și nimic altceva nu poate strică popușoi. Numai șoarecii doar dacă-și fac mișună jos pe podul coșului, dar «ce Dumnezeu, dacă nici șoarecele n'a ieși din bătatura mea cu farmătura în barba, apoi de geaba mi-or mai zice oamenii că-s om!»

(1) Șt. St. Tuțescu, *Taina ăluia*, p. 94.

A D A O S.

Măsurătoarea pământului.

1. Măsurarea pământului a început să se facă numai atunci, când hotarele moșiilor s'au lămurit pe deplin, stabilindu-li-se lungimea sau lungimile și lățimea sau lățimile și când aceste moșii a trebuit să se împartă între moștenitori.

Vechile unități de măsură, pentru măsurătoarea lungimilor și a suprafețelor de pământ, se deosebesc nu numai de o parte și alta a Milcovului, dar și de la județ la județ, cu toate că oficialitatea, care obicinuie nu cere informațiile la adevăratul izvor, le-a dat o anumită dimensiune pentru a ști cum agenții săi să le transforme în sistem metric.

2. În cele ce urmează, vom arăta *câteva unități numai* din vechiul sistem de măsurătoare, care pe alocuri s'a și uitat, rămânând ca de sistemele *mai vechi* să scriem când vom avea răgaz, sau să scrie cine va putea mai curând.

Prin Moldova *stânjinul* obișnuit este de *opt palme* și se numește și *stânjin domnesc*. Cu toate acestea sunt și *stânjeni de șase, șapte și nouă palme*. De unde a provenit aceasta? Iată de unde:

S'au găsit moșii cari au trebuit să se împartă în *stânjini* din cap în cap, cu toate că cele două capete nu aveau aceeași mărime.

Astfel, să ne închipuim că fig. 101 înfașează o moșie care are hotarul de miază-noapte lung de 16.000 palme, lățimea pe la mijloc e de 14.400 palme, iar hotarul de miazăzi îi este de 10.800 palme. Transformând mijlocul în stânjini de câte opt palme, că-

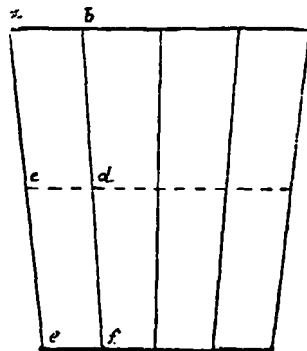

Fig. 101.

pătăm 1.800 stânjini. Hotarul de miazănoapte, împărțit în 1.800 de părți, ne dă ca lățime a unei părți, 9 palme, — deci *un stânjin de 9 palme*; iar hotarul de miazăzi, împărțit tot în 1.800 de părți, ne dă 6 palme ca lățime de fiecare parte.

Deci dacă unui gospodar i se cuvine un sfert din această moșie, el va măsură în hotarul de miazănoapte cu stânjinul de 9 palme, o lățime de 450 stânjini, adică *ab*. Pe la mijlocul moșiei, va măsură cu stânjinul de 8 palme, și-și va dobândi lățimea trunchiului său, *cd*. În hotarul de miazăzi, va măsură tot 450 stânjini, e însă cu stânjinul de 6 palme și-și va căpăta partea *ef*. Hotarul de apus *ace* fiind cunoscut, va uni și punctele *bdf* și astfel își va avea aleasă bucata sa *abfe* sau își va avea *aleși* stânjinii săi *abfe*.

După, câte știm, acelaș lucru să întâmplă și în Țara-Românească.

Palma este de două feluri: *palma proastă* și *palma domnească*. Cea dintâi având o lungime aproximativă de 19 cm., nu se prea întrebuințează. Lungimea ei se dobândește măsurând depărtarea între vârful degetului mic și al celui mare la o palmă, depărtând, se înțelege, aceste vârfuluri, cât se poate mai mult. Cu această palmă vom avea deci și un *stânjin prost*.

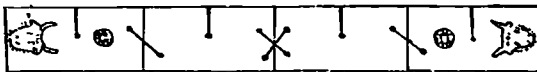

Fig. 102.

Palma domnească se numește astfel dela acea măsură oficială de 276 mm., grosă de 4 mm., făcută de fier, având pe dânsa 2 găuri bitronconice, două capete de bour imprimate și subdiviziunile în *parmace* (fig. 102).

În mod practic, lungimea palmei domnești se capătă ca și cea a palmei proaste, numai că la întâia, degetul cel mare se răstoarnă până la a doua încheietură a sa.

Prin jud. Muscel, degetul se întoarce numai până la întâia încheietură.

Stânjinul și-l face omul pe o nuiă, pe oticul plugului ($\frac{1}{2}$ stj.), pe coada sapei ($\frac{1}{2}$ stj.), pe toporăia coasei ori pe coada biciului (la arat, $\frac{1}{2}$ stj.), și cu aceste lungimi își verifică lățimea bucății pe care o muncește.

Alteori își are stânjinul însemnat pe *talpa* dela prispa casei,

pe *popul* prispei, sau se duce la școală ori la primărie, unde nevoile trecute i-au pus și pe-acolo lungimea între două creștături!

Practic, palma se împarte în jumătăți și sferturi, rareori în opt *farmace* sau *palme* (1), iar parmacul în 8 *farmace*, cum am auzit că se pomenește prin unele părți din județul Iași, sau *linii* ori *degete*, cum se aude prin Țara-Românească.

Mai mare decât stânjinul este *prăjina*, care odată avea 48 de palme domnești. Astăzi prin Moldova de jos, a rămas ca *prăjină* sfertul celei vechi, având deci 12 palme. În Țara-Românească, *prăjina* are 24 de palme, dar se chiamă și *bucată*.

Pentru măsurătoarea câmpului de arătură, iemașuri și grădini, se întrebuițează prin jud. Tecuciu *prăjina mare, domnească* (2), *legiuită* sau *fâlcească* de 12 palme domnești, — numită prin unele părți *bucată* (3), iar pentru păduri și vii se folosește *prăjina* de 10 palme, numită și *prăjină pogonească* (4). O *prăjină* de 8 palme e *prăjină stânjenească*, stânjenul (5).

Mulți oameni au *prăjini* de lemne de alun, curățite de crângi, cu creștături simple spre a arăta palmele, și creștătură în formă de cruce, spre a-i arăta mijlocul. Prin unele sate lungimile acestea se află însemnate pe la primării și școli.

(1) Mi s'a spus chiar cu bunăcredință că palma are *zece* *farmace* (com. Țepu. jud. Tecuciu). — Parmacul a ieșit într'atâta din măsurători, încât din jud. Covurlui prin d-l I. N. Munteanu, inv. în Bălințești, am dobândit aceasta relațiune: «*Parmacul* este lungimea între degetul cel mare și cel arătător, deschise de o lungime oarecare. O palmă are două *farmace*. Parmacul are 5 *degete*; deci un parmac este sinonim cu un lat-de-palmă!» La o nouă întrebare, același îmi comunică: «Palma are $1\frac{1}{2}$ —2 *farmace*»!!

(2) În Covurlui: *prăjina* «*gospodi*», pr. *gospod*.

(3) *Vieața agricolă*, III, p. 139.

(4) Adăugăm și aceasta pentru Covurlui, comunic. N. I. Munteanu, Bălințești: «Mai este un fel de *prăjină* care are 11 palme și un parmac. Aceasta se întrebuițează când vreun pământ a fost la început măsurat cu metrul, căci are — *prăjina* — tocmai 4 metri»!!

(5) Comunic. de acelaș.

Din jud. Vâlcea ne-au venit prin d-l G. Fira, inv. în Zlătărei, aceste ciudățenii: «*Stânjenul* vechiu se croiă după învoeală»; «*stânjenul* vechiu e de 2 pași sdravem»; «de 9 palme *voinicești*»; «de 8 palme și 2 *degete*»; «mai vechiu e *stânjinul* cât statul de om»; «*stânjin* de câmp»; «*stânjin* de casă (*sat*)». «Cu *stânjenul* se măsoară: *peste cap stânjenul* și *prin mutarea stânjenului*. *Prăjina* avea 54 *stânjini*!»

«Loc *cosăcit* e un loc neregulat».

«La măsurat, viile se încingeau cu o funie și apoi se socotiau!»

Cu prăjina se măsoară mergând, și ar fi drept ca ea să se întindă pe pământ. Măsurătoarea practică însă, se face în chipul următor: se pune capătul de dinapoi al prăjinii pe pământ în A , iar capătul celălalt al ei este în B , prăjina fiind ținută cu mâna în M . Dacă prăjina s'ar roti astfel ca și capătul B să ajungă în pământ, am dobândi punctul B' , care nu va fi depărtat de A , de o prăjină, ci de o câtime $AB' = AB''$, mai mică decât o prăjină. Pentru ca B' să fie departe de A de o câtime egală cu AB , *din mers*, mâna vine din M în M' și deci B vine în B'' . Dacă $B''B = B'B''$, atunci măsurătoarea este dreaptă; altfel măsurătoarea este rea. Atârnă prin urmare

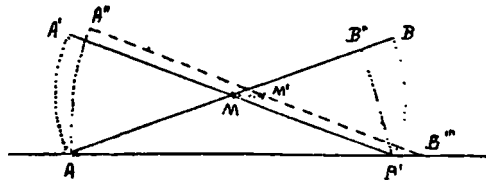

Fig. 103.

dela mărimea lui AB''' . Dacă AB''' este mai mică decât o prăjină, măsurătoarea e în folosul «boierului»; când acesta *trebuie* să dea muncitorului pentru o slujbă făcută, «pe bani» sau «în bani», un anumit număr de prăjini, 80 de pildă, el îi dă mai puțin, 70 de pildă, fiindcă prăjina măsurată este mai mică decât cea adevărată. Tot astfel când «boierul» sau ai lui *trebuie* să măsoare locul muncit de cineva spre a-i face socoteala după învoeală: câtimea AB''' va fi mai mare decât o prăjină, căci *vătavul* care va măsoară, va face pasul mare și deci MM' va fi cât se va putea mai mare, spre a «se arunca» și capătul prăjinii mai departe. Cu chipul acesta în loc de 80 de prăjini, câte va socoti omul că a muncit, în catastivul boierului se vor însemna numai 70, de-o pildă.

Din aceste pricini, prin unele părți, oamenii sufăr, căci sunt înșelați «dela ochi» de oamenii boierești, ale căror sâmbrii sau lefuri cu drept cuvânt se poate spune că «*stau în vârful prăjinii*».

3. Ca suprafețe se socotesc araturile, viile, fânețele, pădurile, grădinile, ș. a. Pentru aceste întinderi, ca unitate de măsură de suprafață se socotește «*prăjina* [pătrată], care are 16 prăjini [pătrate]», oricum ar fi dimensiunile acestei prăjini: 1 pr. lățime și 16 pr. lungime, $\frac{1}{2}$ pr. lățime și 32 pr. lungime, 2—8, 4—4, ș. a.

Pentru a măsoară o bucată, se urmează astfel: Se măsoară capătul bucății cu prăjina de 12 palme și se găsește ca lățime, de pildă,

8 prăjini și 3 palme; se măsoară apoi în lungime 16 prăjini, adică se dă (măsoara) un *obraț*, — și iar se măsoară lățimea. Dacă lățimea este tot 8 pr. și 3 palme, se zice că bucata are dela capătul ei și până la sfârșitul obrațului 8 pr. și 3 palme [patrate]. Dacă la acest capăt bucata are o lățime de 8 pr. și 5 palme, se face mijlocia celor două lățimi: 8 pr. 3 palme + 8 pr. 5 palme. = 16 prăj. 8 palme; 16 pr. 8 pal: 2 = 8 pr. 4 palme [pătrate], câte sunt în întâiul obraț.

Dacă bucata are aceeași lățime, se înmulțește numărul obrațelor cu lățimea și se află câte prăjini sunt în bucată. D. p. 16 obr. lung \times 3 pr. 6 palm. lat = 16 obr. \times 3 $\frac{1}{2}$ pr. = 16 obr. \times 3 pr. + 16 $\frac{1}{2}$ = 48 pr. + 8 pr. = 56 prăjini [pătrate]; 12 obr. lung \times 3 pr. 5 palm. = 36 prăj. [pătr.] + de 12 ori câte 1 sfert de prăj. (1) + de 12 ori a șasea parte (2) = 36 pr. + 3 pr. + 2 pr. = 41 prăj.

Intreaga socoteală a adunărilor și înmulțirilor se face din memorie și este cu atât mai anevoioasă, cu cât locurile sunt mai neregulate ca forme. De aceea, la măsurătoarea unor astfel de locuri se adună oamenii mulți și se fac socotelile exacte, cu toate că cu multă gălăgie.

Dacă am socoti prăjina de 48 de palme, cum credem c'a fost altădată, pentru a afla suprafața, am urmări regula înmulțirii lungimii cu lățimea. Pe unde prăjina se numește *bucată* și are 24 palme, obrațul nu are 16 prăjini, ci 8 prăjini, ceea ce este același lucru.

Falcia are 80 de prăjini [pătrate] (o «prăjină» [pătrata], având 16 prăjini pătrate!). O jumătate de falcie (40 de prajini) (*giuntà di falci*) se întrebuițează rar, chiar când bucata are *aproximativ* 40 de prăjini. *Chîciorul* (piciorul) are 20 de prăjini (*doj di prăjân*) (3).

Lanul boieresc are 80 de *fălci* sau *fălci* (sing. *falce* sau *falcie*) numai în zicere; obișnuit însă, *lanul* are înțelesul pe care l-am arătat.

(1) 5 palme = 3 (un sfert) + 2 palme.

(2) 2 palme = $\frac{1}{6}$ parte din prăj.

(3) Ion Creangă, *op. cit.*, p. 427 și 437: «*Falce*, măsură veche de suprafață moldovenească, având lungime de 80 prajini (prajina 3 stăjini, adică 6 m. 69) și lățimea 4 prăjini. Cam 3 pogoane sau 1 ha. 43. Aici prăjina este socotită de 24 palme.

Pentru vii, am spus că prăjina este *cea proastă*, iar ca unitate de măsură mai mare este *pogonul*, care are 36 de prăjini.

Hirta sau *firta* are 9 prăjini și este, prin urmare, un sfert dintr'un pogon (1). *Hileriul* sau *filerul* este de 2 prăj. și 3 palme; prin urmare 4 *hilere* fac o hirtă.

În Muntenia, și anume prin jud. Muscel, obrațul se numește *trăsură* și are o lungime de 6 prăjini, a câte 24 de palme. O prăjina pogonească va avea, prin urmare, o trăsură în lungime și o prăjină de 24 palme în lățime.

Pogonul este de două feluri: *pogonul mic* are 24 de prăjini, iar *pogonul mare* 48 de prăjini (2).

(1) *Firtă* = *firte* (21 arii, 48 ca.); «*firte*» se mai numește și munca ce o face un om proprietarului sau arendașului: «Am de lucrat la *firte*». (*Vieața agricolă*, I, p. 88). -- Culegere din Românești, jud. Iași.

(2) Din jud. Vâlcea, prin d-l G. Fira, înv. în Zlătarei, am dobândit aceste relațiuni cari au nevoie de verificare: *Pogonul* avea 120 stj. v. lungime și 10 stânjini lățime; se subîmpărțea în 2 *jumătăți* de pogon sau 4 *litre* sau 8 *cinzeci*, sing. *cinzeacă*, sau când e vorba de aric, opt *ciocane*.

INDICE ȘI GLOSAR

A

- Acioală*, s. p. 220, 222.
Adam, s. p. 4.
adăură, v. a—, a adăugă, a ajută,
p. 9.
aduce, v. a—, p. 222, 224.
adună, v. a—, p. 157, 222.
adus, adj. p. 42.
afund, adj. p. 57.
aghiasmă, s. p. 15.
aghimant, s. diamant.
ăgrel, s. p. 8.
agru, s. p. 8, 25, 47.
agut, s. agud, dud.
ahotnic, adj. habotnic, încapăținat
într'o părere.
aiu, s. p. 194.
ajuns, adj. p. 208.
alb, adj. p. 93, 198.
albineț, adj. p. 103.
alburiu, adj. p. 68.
aldan, s. p. 169.
aldui, v. a—, p. 5.
alege, v. a—, p. 16, 228.
alesui, v. a—, a chibzui, a pune
la cale; totuș am auzit:
alesuire, s. neajuns, neplacere.
alipicios, adj. lipicios.
alun, s. p. 136.
alună, s. p. 188.
amână, v. a se—, a trece vreme;
ex.: după ce mi-a scris, nu s'a a-
mănat mai mult de-o lună, și
m'am și întâlnit cu el.
amăruiu, adj. amăriu.
- ambar*, s. p. 217.
american, adj. p. 68.
amestecat, adj. p. 185.
amirui, v. a—, p. 8.
amirueală, s. p. 8.
andrea, s. p. 61.
apă, s. p. 91, 109.
aprinde, v. a se—, p. 130, 152, 156,
187.
arac, s. p. 183.
arâni, v. a—, a hrăni, a trăi cu cât
se poate și cum se poate; ex.:
acum la bătrânețe, mă arânesc și
eu pe lângă feciori.
arat, s. p. 29, 49.
arc, s. p. 78.
arcană, s. p. 125.
arde, v. a (se)—, p. 115, 152.
ardeiu, s. p. 197.
arie, s. p. 85, 143, 144, 161, 202.
arioiu, s. p. 143, 213, 216.
arman, s. p. 143.
Arminden, s. p. 71, 181, 183.
arnăut, adj. și s. p. 103, 106—8.
arpaceă, s. p. 192.
arpaceic, s. p. 192.
arpaceică, s. p. 192.
aruncă, v. a (se)—, p. 109, 149, 200.
așaș, adv. p. 11.
ascuți, v. a—, p. 71, 127.
așezat, adj. p. 143.
așezătură, s. p. 19, 81.
asurzie, s. surzenie.
ață, s. p. 18, 121, 184.
ațos, adj. încapăținat.

B

Babă, s. p. 85, 89.
babășcuța, s. p. 175, 179.
babercă, s. p. 89,
băbucă, s. băbătie, o babă plăcută.
băciulie, s. p. 195.
badaliurcă, s. p. 188.
băgă, v. a—, p. 7, 59, 109.
bageă, s. deschizătură în acoperișul casei pentru lumina; *lumina* la pod.
bahahuu, adj. nebun, zalud, unul cu care «nu te poți înțelege».
baiata, s. fată.
baib, s. p. 195.
băică, s. apa sau altceva de băut, în graiu copilăresc.
băitășan, s. baietan.
balăcări, v. a se—, a se jucă în apa făcând sgomet și stropi; a se *balaci*.
balan, adj. p. 174.
balbataie, s. foc mare, cu pară mare, dar și căldură, *valvataie*.
baligă, s. p. 66.
bălii, s. pl. p. 87, *bălii*, sing. *bălie*.
baltă, s. p. 170, 195.
bălță, v. a se —, p. 127.
balur, s. p. 132, 196.
bandrabuc, s. p. 188.
bandraburcă, s. p. 188.
banat, s. și adj. p. 103.
baraboiu, s. p. 188.
barabula, s. p. 188.
barabușca, s. p. 188.
bărată, v. a , a sorți, a ursi.
băratui, v. a—, a cere cu tărie; ex.: au băratuit atunci toți pe capul meu și-a trebuit să fac după spusa lor.
barba, s. p. 94, 121: expr.: «cine are barbă, trebuie să aibă și pieptene».
barbat, adj. voinic, p. 132; pentru vite, *gras*.
bârșă, s. p. 37, 40, 43.
bărță, s. p. 34—5, 37, 78.

barză, s. p. 68.
bărzoci, s. pl. p. 170.
basalic, s. p. 158.
bășbăi, v. a—, a cautat ceva pe întunec; ex.: *bășbăie* chibritul încet, că trebuie să fie pe prichicui; de-o samă de vreme tot aud câni noaptea; mi se pare ca *bășbăie* cineva pe lângă coteneța gainilor.
bășca, *bașcă*, în expr. «de—», deosebit.
bășgăniu, adj. cască-gura, ȝura-casca.
baș, s. p. 169, 227.
batalie, s. p. 127.
batălău, s. p. 168.
bătători, v. a —, a *batături*, p. 72, 80, 144.
batatura, s. p. 74.
batcă, s. p. 126.
bate, s. «un puiu de —», un puiu de bătaie; v. a —, p. 14, 57, 72, 79, 127, 129, 157, 167, 173, 199, 213.
bateliște, s. loc deschis, unde bate vântul în voie.
batere, s. p. 186.
bașos, adj. p. 193.
batrân, adj. p. 16.
batucer, s. p. 126.
batuci, v. a —, p. 72.
bățul, s. și adj. p. 144, 186, 225.
beldie, s. p. 221.
beldios, adj. p. 149.
beli, s. pl. beldii, p. 189.
bengu, s. benga, drac.
berbenoc, s. brebenel, *Corylalis Marschalliana* Pers.
berbeniță, s. p. 179.
bereand, s. ciomag.
beșica, s. p. 74—5.
beșicuța, s. p. 23.
besmea, s. Easmă.
bicioici, s. pl. p. 188.
biciu, s. p. 205.
biguri, s. pl. p. 188.
biriș, s. p. 51.
bișag, s. p. 7.

- Blagovištenie*, s. p. 166.
blasgonie, s. șotie, drăcie.
blioscăeala, s. *bliorcaeală*, sgomot sau umblet prin apă, dar și apă-raie, tină.
bloanța, s. (nume de pasăre).
blodogori, v. a —, p. 111.
boaba, s. p. 89, 188.
boaghe, s. p. 159, *bogheaca*; fig., cap: i-a dat una la boaghe și l-a lăsat întins (mort).
boalca, s. p. 128.
boambă, s. și adj. p. 181, 188.
boala, s. 133.
bob, s. p. 96, 103, 109, 187, 208.
bobă, s. p. 187; expr.: «nu știe nici bobă (boaba) de carte».
bobirci, s. pl. p. 170.
boboașa, s. p. 188.
Boboteaza, s. p. 98, 167—8, 183.
bocluc, s. p. 213.
boghiiu, s. p. 159.
boieresc, s. și adj. p. 223.
boitar, s. baiat la vaci, ajutor de vacar.
bojbăi, v. a —, vezi *a bășbăi*.
bolhoc, s. picatura, picur de ploaie.
bold, s. p. 31.
boleasna, s. bolesnița.
bolbotină, s. p. 215.
bologeana, s. p. 188.
bolovan, s. p. 58.
bolovanos, adj. p. 57.
boucalau, s. buhaiu.
bonțoc, s. p. 125.
bordeiu, s. p. 28.
borgotina, s. (porecla Țiganilor).
boroana, s. p. 60—1.
boron, s. p. 61.
boronă, s. p. 60, 105.
boroneala, s. p. 105.
boroni, v. a —, p. 72.
borună, s. p. 58, 60—1, 72.
borunii, v. a —, p. 72.
boruniț, s. p. 60, 72.
borta, s. expr.: cu banii aceștea [pierduți], cine știe ce bortă (datorie) astupam!
boșar, s. p. 174.
boscârțele, s. pl. calabălăc.
bosmoaga, s. comédie, drăcovenie.
bostan, s. p. 70, 176.
bostana, s. p. 176.
bostanar, s. p. 176.
bostănarie, s. p. 169.
bot, s. p. 43.
botă, s. p. 117.
bou, s. p. 30, 72; expr.: «boii boierești, drumurile 'mpărătești»; ce-ți pasă!
hour, s. p. 22.
bourel, s. p. 197.
bracinar, s. p. 36.
bracila, s. și adj. p. 182.
brad, s. p. 194.
bradan, s. p. brad; ex.: și i-a secerat moartea, și au cazut cum cad brădanii de secure!
brânci, s. pl. expr.: l-a bătut pân' l-a lasat pe brânci (aproape mort); nu-mi da inima brânci la muncă (nu am gust).
brandaburca, s. p. 188.
brânza, s. p. 49, 191.
braț, s. p. 61, 145.
brățare, s. p. 126.
brazdă, s. p. 4, 23, 40, 51—4, 62, 73, 130, 149, 153—4.
brazdar, s. p. 36, 41—2, 106.
brăzdatura, s. p. 63.
brăzdoaie, s. p. 55.
broajba, s. varză mica; expr.: ce tot îmi umbli cu broajbe (cu fleacuri, cu gânduri ascunse)!
broasca, s. p. 37 8.
broatec, s. buratec, broștic.
bruftui, v. a —, p. 73,
bruftueala, s. p. 73,
bruftuit, s. p. 73.
brumai, v. a —, a bate bruma.
buburez, s. p. 89.
buc, s. p. 173.
bucata, s. p. 25, 107, 213, 231, 233.
bucățica, s. p. 25.
bucate, s. pl. p. 93, 217.

bucheliște, s. p. 25.
buhaiu, s. p. 25, 128.
buiac, adj. p. 116.
buiecit, adj. p. 116.
buleandră, s. p. 81.
bulfeu, s. p. 44—5, 78.
bulgăr, *bulgare*, s. p. 58.
bulgărie, s. p. 192.
buligheană, s. p. 188.
bulugheană, s. p. 188.
bumbos, adj. suparat, botos.
buric, s. p. 170.
bursuc, s. p. 91.
burtucanos, adj. butucanos, necio-
 plit (despre oameni).
buruiian, s. p. 125.
buruiiană, s. p. 77, 149, 197.
buruienos, adj. p. 76.
buși, s. pl. în patru —, în patru labe,
 ca patrupezele (răzimat în mâni
 și în picioare); blestem: să mă
 vezi în patru —, dacă...
busdugan, s. p. 224.
busuioc, s. p. 108.
butiuc, s. p. 173.
butori, s. pl. p. 4.
butuc, s. p. 83.

C.

Caciulie, s. p. 195.
cal, s. p. 185, 201, 204.
calambuchiu, s. p. 68.
călămbucu, s. p. 68.
calcăiaș, s. (numele unei ciuperce).
calcaiu, s. p. 37, 42; expr.: și s'a
 aprins călcaiele [de dragoste] pen-
 tru fată.
calep, s. p. 167.
calepeși, s. pl. p. 138.
cali, v. a —, p. 116.
calicea, s. ex.: militaru-i militar,
 te vede azi și te ademenește și
 mâni își iea caliceaua (drumul) și
 dus e!
calistir, s. p. 193.
calistire, s. p. 193.

călușire, s. p. 25.
cămașă, s. p. 96.
câmil, s. p. 23.
câmp, s. p. 14, 16, 26, 92.
câne, s. expr.: cănele, unde vede ușa
 deschisă, acolo intră.
cânepă, s. p. 70, 164, 168—71.
cânișarie, s. p. 165.
câniște, s. p. 165.
caniv, adj. leneș.
cânjau, s. gânj.
cântă, v. a se —, a se tângui, a se
 căină.
cantaloș, s. p. 175.
cantaluș, s. p. 175.
caș, s. p. 18—9, 39, 77; expr.: — de
 noapte, mijloc, toiu de noapte.
cașac, s. expr.: vorba fără —, fara
 nici un rost, înțeles.
caștrare, s. p. 63.
caștrui, v. a —: când o haină
 are o gaură neregulată, se rotun-
 jește cu foarfecele sau se face în
 patru laturi, se pune un petec pe
 dos și marginile găurii se căpăș-
 truesc.
cașat, s. p. 167.
cașatâiu, s. p. 40.
căpașina, s. p. 193.
căpete, s. pl. p. 159.
cașita, s. p. 137, 158—9, 224.
cașpra, s. p. 10, 157.
cașușă, s. p. 91.
car, s. p. 140.
cară, v. a —, expr.: m'a cărat păcatul
 și l-am bătut, și de atunci n'are ochi
 să mă vadă; m'a împins păcatul.
carabuș, s. p. 67, 71, 196—7.
carabușel, s. p. 196.
cărăitoare, s. p. 148.
carare, s. p. 120.
cărat, s. și adj. p. 140, 220.
cărcă, s. p. 76.
cărce, s. p. 44.
cărcea, s. p. 44.
cărceie, s. p. 30, 44—5, 60, 126.
cărcel, s. p. 177.

cârcit, adj. chircit, inlircit.
căroaie, s. p. 37.
cârlig, s. p. 35—8, 128.
cârmiș, s. loc de întors, de cârmit;
 ex.: mergeam pe drum, prin mij-
 locul pădurii, și deodată iată lupul
 înainte; loc de cârmiș n'aveam...
cârnau, adj. p. 103.
cârnire, s. p. 54.
cârþă, s. p. 127.
cârpeală, s. p. 70.
cârþit, s. p. 70.
cârsta, s. p. 134.
cârstaca, s. p. 134.
cârstaþă, s. p. 134; singularul *câs-
 taþă* l-am găsit în următorul cân-
 tec oltean, comunic. de d-l N. I.
 Dumitrașcu:
 — Foaie verde iarbă mare,
 Fetiþă secerătoare,
 Grâu-i mic și ziua-i mare:
 N'ai fi mai putând de șale!
 *Nfige seceera 'n *cârstaþă*
 Și mai treci la neica 'n faþă;
 *Nfige seceera 'n pământ
 Și mai treci la neica 'n crâng!
 Fă, neicuþă, cum ai face
 Și mai treci la neica 'n coace!

cârþaitoare, s. p. 148.
cârþai, v. a —, a scârþai.
cartige, s. pl. p. 38.
cârþiþa, s. p. 15.
cartoafa, s. p. 188, 190.
cartof, s. p. 100, 188.
cartofli, s. pl. p. 183.
cârtoș, s. culcuș, ascunzitoare.
cârnuþa, s. p. 140.
casa, s. p. 20, 83, 221.
câsclă, s. p. 217.
castravete, s. p. 180.
cât, num. neh. fem. *câta*, p. 159.
Catargiul, s. p. 31.
căþel, s. p. 39, 125, 195; expr.: ascultă
 la *căþelul-pământului*, doarme.
cazut, adj. p. 115.
cafă, s. p. 78.
cair, s. p. 151.
ceapa, s. p. 191, 93, 195.
cele noua Joi, p. 14.

ceþ, s. p. 87.
ceþoiu, s. p. 193.
cerceă, s. p. 45.
Ceres, s. p. 139.
cergă, s. p. 83.
cheie, s. p. 42.
cheotoare, s. p. 128.
chibitca, s. trăsorică.
chic, s. p. 55.
chica, s. p. 85, 88.
chichineată, s. opaiþ; casa mica.
chicior, s. p. 233.
chiciură s. p. 89.
chidie, s. p. 9, 59.
Chifirgiu, s. p. 31.
chiloman, adj. *troncan*: când l-a
 făcut mă-sa, eră cât o lingura și
 acú s'a făcut un chiloman de băiet,
 că nu-þi vine să crezi că-i el.
chilug, s. p. 227.
chindete, s. p. 37.
chindie, s. p. 82—3.
chindioară, s. p. 82.
chingă, s. p. 36.
chionþ, adj. care nu vede bine;
 verbul: *a se chionþăni*, a se
 trudi ca să vadă.
chiordiș, adv. chioriș, *chiondoriș*.
chiþer, s. p. 197.
chir, s. p. 94.
chircă, s. p. 68, 96.
chișaios, adj. p. 18.
chișain, s. p. 18.
chișăr, s. p. 78.
chita, s. p. 132, 163, 173.
chiþoran, s. p. 92.
chiuă, s. p. 226.
chiuz, s. p. 199.
cicoară, *cicoare*, s. p. 72, 91, 94, 172.
ciër, s. p. 151.
ciëriu, s. p. 151.
cigai-nigai; umblă cu—, după doi
 iepuri, cu... 'n două huntri.
cihai, v. a—, a bate la cap, a cicăli.
cimbru, s. p. 197.
cină, v. a—, p. 83.
cina, s. p. 83.

- cincantin*, adj. p. 68.
cincizi, s. pl. p. 65.
cinste, s. p. 84.
cinstit, adj. p. 45.
cinzeaca, s. p. 234.
cioara, s. p. 14—5, 70.
cioatcă, s. ciotcă; ex.: stau ciorile
 cioatcă (grămada).
ciobacă, s. luntre făcută dintr'o scor-
 bură.
ciocălău, s. p. 88.
ciocâlțeu, s. p. 35.
ciocan, s. p. 62, 89, 127, 223, 228,
 235.
ciocănărie, s. p. 50—1, 225.
cioclej, s. p. 224.
cioiu, s. ciot.
ciolan, s. p. 18.
ciolomad, s. p. 72.
ciolpau, s. p. 136, 158, 211.
ciomag, s. p. 227.
ciomș, s. p. 89, 155.
ciopoc, s. p. 23.
ciorofleanca s. *cofrășchieală*, tina
 subțire.
cioroslă, s. p. 36.
ciot, s. p. 88.
cireșă, s. *cireășă*, s. p. 184.
ciuca, s. p. 120.
cincălaiște, s. p. 225.
ciucalău, s. p. 67, 71, 88.
ciuci, v. a se —, p. 92.
ciuciulan, s. (nume de pește).
ciuciuli, v. a se —, p. 92.
ciucică, s. p. 224.
ciuclej, s. p. 224.
ciudă, v. a se —, a se 'nciudă, p. 6.
ciuha, s. p. 120.
ciumber, s. p. 106.
ciumurica, s. p. 197.
ciungă, v. a —, a tăia crăcile unui
 copac.
ciurdă, s. p. 156.
clăbuci, s. pl. p. 214.
clacă, s. p. 63, 105, 137—8, 156.
clăcaș, s. p. 96, 138.
clădară, s. expr.: stau paduchii pe |
 el clădară,—unul lângă altul, ca
 un strugure.
clădi, v. a —, p. 145, 159.
cladiș, s. p. 161, 210.
cladit, s. p. 143, 162, 210, 216.
clăi, v. a —, p. 135, 145.
clăie, s. p. 134—5, 159, 161, 203.
clait, s. p. 162.
claița, s. p. 135, 158.
clandan, s. p. 169.
clempuș, s. p. 148.
clenciu, s. p. 128, 157.
clepcai, v. a —, a merge prin gloduri,
 prin tină.
clin, s. p. 25, 54, 106.
clinșor, s. p. 25.
clîpoci, v. a —, despre ape: a susură,
 a murmură.
cloci, v. a —, a face planuri într'as-
 cuns, a mocni.
clocit, adj. p. 179.
clocitura, s. p. 179.
cluca, s. p. 224.
coace, v. a se —, p. 152.
coada, s. p. 35, 74, 89, 94, 116, 125,
 136, 199, 212, 215.
coană, s. p. 63, 146.
coarda, s. p. 159.
coasa, s. p. 125, 127—9, 152, 154, 172.
coarna, s. zicală: câte coarne'n
 putina, — mult.
cobăla, s. p. 39.
cobălțuă, v. a —, a bălalăi; «cobăl-
 țuie șoldul porcului la martacul
 podului».
cobilă, s. p. 39.
cobilete, s. cotlon, ungher.
cocaril, s. p. 89.
cocărlă, s. p. 126
cocârțală, s. p. 38,
cocăț, s. căldură mare.
cocean, s. p. 71, 87, 224.
coclej, s. p. 224.
cocni, v. a —, a lovi, a pocni; ex.:
 când te-oiu cocni odată, vezi stele
 vcrzi.
cocoloș, s. p. 85.

- cocolozi*, v. a —. a cocoloși.
- cocor*, s. *cocoara*, *cucuoara*, p. 120, 168.
- cocoș*, s. 37; blastăm: nu ți-ar mai cântă cocoșii! (sa dea Dumnezeu să mori).
- cocostârc*, s. p. 122; o sudalmă:..., Ți cocostârcu, care poarta pliscu!
- codina*, s. p. 89, 224.
- codru*, s. p. 16, 25.
- cofa*, s. p. 117.
- cofleji*, v. a se—, p. 180.
- cofleși*, v. a se—, p. 180.
- coghila*, s. p. 39.
- coiuacel*, s. p. 181.
- colac*, s. p. 48.
- colarin*, s. p. 149.
- colb*, s. p. 209.
- colbarie*, s. p. 209.
- coliba*, s. p. 28, 176.
- colț*, s. p. 68, 74, 189.
- colța*, s. p. 137.
- colțar*, s. p. 54.
- colugi*, s. pl. p. 157.
- conac*, s. p. 81, 83.
- Constantin*, s. — *graur*, p. 64; Sf. —, p. 167.
- copacel*, s. p. 184.
- copait*, s. p. 76.
- copaița*, s. p. 164.
- copchileți*, s. pl. p. 81, 183.
- copchilire*, s. p. 183.
- côpil*, s. p. 87, 180.
- copileți*, s. pl. p. 87.
- copilit*, s. p. 87.
- copita*, s. p. 158, 161.
- copița*, s. p. 158, 161.
- copoi*, v. a —, p. 73.
- copoit*, s. p. 73.
- coporaie*, s. p. 125.
- copt*, adj. p. 89, 115, 156, 208.
- corajie*, s. curaj.
- corcan*, s. p. 141.
- corchezi*, v. a —, a încropi, a începe o treabă și a o ține «încurcătă»; ex.: toate le corchezește și apoi le leagă la gard.
- corduș*, adj. rau, ticalos; «un om corduș».
- corênie*, s. p. 47.
- cori*, v, a —, p. 157.
- corlata*, s. p. 141, 160.
- corlobaie*, s. p. 38.
- cormau*, s. p. 34, 36, 43.
- cormana*, s. p. 36, 43, 78—9, 208.
- cormuua*, s. p. 37—8; dela aceste vorbe s'a născut *cormoneala*, chi-teala, bună socotință; ex.: în toate treburile lui vezi o cormoneală.
- cornu*, s. p. 6, 10, 34, 36, 39, 43, 78, 79, 208.
- cornuacin*, s. p. 51.
- coroi*, v. a —, a ghiorai (despre mațe).
- coș*, s. p. 221.
- cosacii*, adj. p. 231.
- coșar*, s. p. 221.
- coșarca*, s. p. 220,
- cosaș*, s. p. 152—3, 155.
- coșer*, s. p. 221, 223.
- coșeriu*, s. p. 221.
- côsie*, s. p. 125.
- cosiriște*, și *cosirîște*, s. p. 160.
- cosit*, s. p. 125, 152, 204-
- cositor*, s. p. 153.
- cositura*, s. p. 72, 147, 160—1, 225.
- coșmaundra*, s. o casă veche și mica.
- cosolina*, s. p. 114, 200.
- cosoriște*, s. p. 160.
- cotarca*, s. p. 220.
- cotiga*, s. p. 35—7.
- cotiuga*, s. p. 37, 40.
- cotiugar*, s. un ghiociu mic.
- collon*, s. p. 215.
- coloc*, s. p. 62.
- cotoiu*, s. p. 181; pl. *cotoaie*, p. 61.
- cotolan*, s. p. 88.
- cotonoaga*, s. p. 71.
- color*, s. p. 83—9.
- colororosi*, v. a se—; ex.: nu ma pot colorosi (scapă) de el; a se desco-
torosi.
- columba*, s. p. 39.
- covrag*, s. p. 86—7, 180.

Crăciun, s. p. 18, 93, 167, 183.
crăiu, s. p. 49, 151.
creciun, s. p. 49.
crestatura, s. p. 199.
creștel, s. p. 162.
cristel, s. cristieiu.
criveă, s. p. 45.
croi, v. a₁ —, p. 80, 211.
cruce, s. p. 44, 86, 135, 201.
crumpene, s. pl. p. 188.
crumpeni, s. pl. p. 188.
crumpi, s. pl. p. 188.
crumpiri, s. pl. p. 188.
cruzitura, s. p. 179.
cucui, v. a se —, a se cocofă.
cucumar, s. p. 180.
cucos, s. p. 37.
cucură, s. p. 37, 79.
cucurus, s. p. 67—8, 72, 87—8, 169.
cufureală, s. p. 55.
cuib, s. p. 69, 73, 180, 182, 189.
cuibar, s. p. 176, 182, 189.
cuiu, s. p. 78.
culeă, v. a (se) —, p. 115, 126, 194.
cules, s. și adj. p. 218.
cumuna, s. p. 137, 194.
cuprins, adj. p. 16, 163.
curat, adj. p. 13, 120, 125, 150, 167.
curăți, v. a —, p. 2, 144, 218, 220, 226.
curatură, s. p. 2, 25.
curcubata, s. p. 179.
curcubeata, s. p. 179.
curcubeta, s. p. 179.
curcubețică, s. p. 72 (nu *cucubețica*), 94.
cureac, s. p. 162.
curechiu, s. p. 197.
curetic, s. p. 162.
curge, v. a —, p. 19.
curma, s. p. 19.
curmeiu, s. p. 163, 204.
curmezișă, v. a —, a trece un drum de-a curmezișul.
curpan, s. p. 175, 177, 180.
curula, s. p. 139.
curva, adj.; fasole curve, p. 185.

custura, s. p. 36, 125.
cușit, s. p. 40—1.

D

Da, v. a —, p. 20, 27, 73, 87, 92, 115, 125, 193.
dainai, v. a se —, a se da în leagan, a se da huța, a se legană când pe un picior când pe altul (stând în picioare).
dălm, dâlma, s. p. 63, 119.
dâmb, s. p. 63.
dangană, s. beleă, nevoie; ex.: tu râzi și eu nu-mi văd capul de danganale.
dăra, s. p. 119.
dărdora, s. toane; ex.: ai intrat în dărdora însuratului.
dărjeă, s. p. 199.
dărmoiu, s. p. 173.
dărmon, s. p. 173.
dărmoniū, s. p. 173.
dasag, s. p. 57.
dasaga, s. p. 57.
dasagi, s. pl. p. 57.
data, s. datină, p. 2.
davocă, v. a —, p. 29.
davocare, s. p. 29.
de-ameaza, adv. p. 55.
de-ameaza'n de seara, adv. p. 55.
deasa, s. (numele unui joc).
de-ciuci-luni, adj. p. 68.
d. ciocalat, s. p. 218.
deget, s. p. 231.
dejghiocat, s. p. 226.
dejgat, s. p. 55.
demăncare, s. p. 117.
dersatura, s. p. 26.
desfacut, s. p. 91, 218, 220, 225.
desghiocat, s. p. 218, 226.
desghiocat, s. p. 185, 226.
desșumeni, v. a (se) —, p. 214.
Detună-l-ar, s. p. 94, dracul.
diletnic, adj. p. 63.
dimineața, s. de cu —, p. 82.
dînte, s. p. 60, 68, 125.

dințar, s. p. 42.
disaci, s. pl. p. 57.
disaga, s. p. 57
disagi, s. pl. p. 82.
disdiocat, s. p. 218, 226.
Doamne-ajuta, expr. p. 201.
dofleac, s. p. 179.
dogorime, s. dogoare, dogoreală.
domesnic, adj. p. 26.
domnesc, adj. p. 60, 229, 230, 231.
donicioara, s. p. 128.
dorjinca, s. p. 25.
dos, s. p. 55, 177.
dosit, adj. p. 143.
dospeală, s. p. 173.
dovedi, v. a—, p. 72.
dovleac, s. p. 179.
dovlece, s. p. 179.
dovlete, s. p. 179.
dregc, v. a—, p. 26.
dric, s. p. 161.
dricui, v. a —, a scurmă; am văzut
 turma de porci dricuiind pământul
 cu râțul.
druc, s. p. 163, 227.
drug, s. p. 140—1, 159—61.
druga, s. p. 88.
drugalau, s. p. 88.
drum, s. p. 19, 139.
dubi, v. a se—, p. 173.
ducc, v. a se—; expr.: ei, așa [e]
 mai du-te, vino (se mai poate).
dudăi, v. a—, p. 189.
dudai, s. pl. p. 132.
dudau, s. p. 121, 150.
dudulean, s. p. 87.
dughie, s. p. 150.
duligi, s. pl. picioare (înțeles des-
 prețuitor); ex.: dacă nu muncești,
 ai să stai la iarnă cu *duligile* goale;
durligi.
dumata, s. p. 197; *domată*, *tomata*.
dumbrava, s. p. 151-
dumbravița, s. (numele unei flori).
Dumineca, s. p. 12, 167.
Dumnezeu, s. p. 121.
duplit, adj. p. 72.

dură, v. a—, p. 145.
durat, adj. p. 26.

E

El, pron. p. 18.
elefant, s. p. 207.
Elena, s. Sf.—, p. 167.
enderița, ? p. 184,
erdăpană, s. p. 189.
ereți, s. pl. p. 31.
erita, s. p. 103.
Eva, s. p. 4.

F

Face, v. a—, p. 10, 11, 62, 209, 210.
facut, adj. p. 216.
fag, s. p. 194.
fagan, s. fag; ex.: bieții fagani,
 cum îl doboară toporul!
fagu, s. făget, pădure de fagi
 [tineri].
faină, s. p. 65, 121.
falce, s. p. 233.
falcea, s. p. 44.
fâlcie, s. p. 233.
fân, s. p. 149, 157; expr.: «ori fân,
 ori paie», una din doua.
fânarie, s. p. 151.
fânaț, s. p. 151.
fânața, s. p. 17.
fanele, adj. pl. p. 184.
fâneț, s. p. 151.
fansolă, s. p. 182.
faramiță, v. a—, p. 26.
fărcitura, s. p. 161.
farmac, s. p. 231.
fașă, s. p. 24.
fasaică, s. p. 182.
fâsaiu, s. p. 182.
fașie, s. p. 18.
fașioara, s. p. 18.
fasoala, s. p. 182.
fasolă, s. p. 182—7.
fășteica, s. p. 25.
făștoaca, s. p. 18, 25, 62.
fasulu, s. p. 182.

fatà, v. a—, p. 133.
fața, s. p. 144.
fațar, s. p. 144.
fațare, fațare, s. p. 144.
fefelega, s. fleac, un «— .
feleaza, s. p. 216.
feleză, s. p. 216.
felezau, s. p. 216.
felezoaie, s. p. 216.
felezui, v. a—, p. 216.
felezitoare, s. p. 216.
fereala, s. iumiditate; ex.: vorbește
 cu multa fereala.
fiare, s. pl. p. 105.
fier, s. p. 22, 34—7, 40—2, 45, 74,
 78, 125, 178.
fiert, adj. p. 89.
filër, s. p. 234.
fir, s. p. 96, 169.
fire, s. «nu ma iartă firea», nu-mi
 sta în fire să .
firideie, s. pl. p. 189.
firta, s. p. 234.
fișcă, s. iușcă, biciu.
flîșca, s. tifla.
fliuștiuc, s. p. 83.
floare, s. p. 117, 175, 197.
flocoasa, s. p. 196.
flocoșei, s. pl. p. 181.
floricica, s. p. 117.
flotocos, adj. p. 88.
flueraș, s. (nume de pasere).
foaie, s. p. 86, 88, 96, 193.
foale, s. pl. pânțec [de vită].
foc, s. expr.: «foc și potop» de mânie.
fofeaza, s. p. 44, 60.
foltan, s. petec (de verdeața,
 tufe, ș. a).
fometos, adj. p. 10.
forgașă, s. p. 25.
fortila, s. p. 44.
frământura, s. fărmatură.
frațan, s. frate.
frasin, s. p. 136.
frate, s. p. 87—8.
frecătura, s. p. 146.
fript, adj. p. 89.

Frumușile, s. pl. p. 49.
frunte, s. p. 71, 185.
frunza, s. p. 86, 88, 96.
frunzar, s. p. 177.
fuior, s. p. 167.
fundac, s. p. 161, 213.
fundurie, s. p. 164.
fumie, s. p. 53, 130, 205, 208, 209.
furca, s. p. 133, 136, 157, 160, 208.
furcoiu, s. p. 136, 211.
furișor, s. p. 156.
furnica, s. p. 15.
furnicar, s. p. 122.
fus, s. p. 87.
fuseiu, s. p. 182.

G

Gadina, s. p. 15.
gaignan, v. a—, a îngăimă; ex.: cum
 eră înghețat, n'a putut găignan
 nici doua vorbe.
găinușa, s. p. 220.
galben, adj. p. 174.
galbinu, adj. gălbui.
galboniu, s. p. 174.
gâlcevos, adj. gâlcevitor.
găletar, s. p. 186, 228.
Galioara, s. p. 32.
galmeiu, s. p. 21.
galușcă, s. p. 98, 163.
gamalie, s. p. 193.
gâmfă, v. a se—, a se îngâmfă.
gând, s. p. 39.
gândac, s. p. 196.
gânj, s. p. 61.
gaoacc, s. p. 96.
garan, v. a—, a cheună (despre câni);
 a cârâi (despre ciori).
gard, s. p. 27, 163.
gârlă, s. p. 151.
gârloafa, s. p. 38.
gârneața, s. p. 136.
gârnișor, s. p. 70.
gât, s. p. 74.
gaura, s. p. 142.
gavad, s. p. 15.

- gazdar*, s. p. 31.
găzime, s. gândăcime, gândăcărie.
geana, s. expr.: «a da ochii în gene»,
 a dormi.
gemene, adj. p. 89.
ghelaiman, s. chiloman, sgomot
 mare; chiloman mai înseamnă și
 beție «la toartă».
gheșug, s. p. 7.
Gheorman, s. p. 84.
ghemultoc, s. ghem; dracul s'a
 făcut ghemultoc și s'a scoborît
 în iad.
gherghetaș, adj. *bolău*, bolnavicios.
gherbe, s. pl. cheji, voie buna.
gheșos, adj. un om rece (fig.).
ghiara, s. p. 87.
ghiața, s. p. 13.
ghiavol, s. p. 100.
ghibardeiu, s. ghibirdic, uric, pitic.
ghibiroancă, s. p. 189.
ghiborț, s. (nume de pește).
ghijura, s. p. 89.
ghiliște, s. p. 214.
ghindă, s. p. 10.
ghioace, s. p. 96.
ghioab, s. gogoloș, cocoloș.
ghiociu, s. p. 140.
ghiolcai, v. a—, apa ghiolcăie în
 pânțele (face sgomot, la fugă).
ghiomotoc, s. ghem.
ghiomotoci, v. a se—, a se face ghem,
 a se ghemui.
ghirca, s. p. 103.
ghiriș, s. p. 51.
ghistină, s. p. 189.
ghiștina, s. p. 189.
ghița, s. p. 87.
ghizdeiu, s. p. 72, 149.
ghizoroiu, adj. vulpoi, bătrân și
 șiret, tacut.
gingie, s. p. 89.
gingiat, s. p. 89.
gir, s. p. 67.
gireada, s. p. 147, 161, 203, 216,
 225.
gița, s. p. 87.
giubice, s. pl. p. 191.
glie, s. p. 52.
glodar, s. p. 89.
glojdean, s. p. 89.
glugă, s. p. 173, 215, 224.
gluji, s. pl. p. 86.
gnont, s. p. 88.
goate, s. pl. p. 189.
goaza, s. p. 215.
gogoașa, s. p. 189.
gogonel, adj. p. 185.
gogoneț, adj. p. 177, 184.
gol, adj. expr.: «a ramâneà din gol,
 cu pielea!»
golaș, adj. p. 96.
goldan, adj. și s. p. 185.
goz, s. p. 173, 215.
gozomat, s. p. 173.
grabitor, adj. grabaciu, *saritor*, p. 4.
grădele, s. pl. p. 222.
grădioara, s. p. 32.
gradina, s. p. 151, 197, 201.
gradinarie, s. p. 192.
gradinița, s. p. 197.
grăie, s. pl. p. 93, 114.
grămada, s. p. 219, 220.
gramăjuie, s. p. 185.
gramcir, s. p. 189.
grampir, s. p. 189.
grânarița, s. p. 94.
grâne, s. pl. p. 99, 114.
grangur, s. p. 64.
granită, s. p. 23.
grața, s. p. 58, 60—2, 72.
grăpare, s. p. 61, 72.
grațat, s. p. 61, 72.
gras, adj. p. 179, 184.
grasun, s. godac, purcel.
grâu, s. p. 65—6, 96—100, 103, 106,
 110, 111, 137, 168, 190.
graunte, *graunț*, s. p. 89, 96.
graur, s. p. 64.
grebla, s. p. 136, 157—8, 211.
greblat, s. p. 211.
greblătura, s. p. 160.
grebliță, s. p. 128.
greblița, s. p. 128.

greș, s. p. 55.
greșeală, s. p. 55.
gresie, s. p. 127.
greșitură, s. p. 55.
greunatic, adj. lenos.
grijnic, adj. cu grijă, îngrijorat.
grindeiu, s. p. 78.
grindina, s. p. 13.
groapă, s. p. 22, 217; expr.: «sare din groapă, în puț», dela rău, la mai rău.
gro-gro! interj. p. 212.
grohăi, v. a—, p. 212.
grohăire, s. p. 212.
grohăit, s. p. 212.
grohaitor, s. p. 212.
gropan, s. p. 71.
grundișor, s. p. 56.
grumțir, s. p. 189.
gunoiu, s. p. 27, 145.
gură, s. p. 40, 71, 125—7, 222, 223; expr.: «gura mamei», dragul mamei, iubit, dorit.

H

Habar, s. abar, p. 32.
hadaburcă, s. p. 189.
hadarag, s. p. 198.
haidău, s. p. 139.
haidos, s. haidău; ex.: are doi haidai (barbați) la casă și nu vezi la el două paie puse cruce.
hail, s. iezătură.
hala, s. p. 85.
hălăciuga, s. p. 87, 184.
hălângă, s. tufiș, tufariș mărunt.
haldan, *haldan*, s. p. 169.
haldur, s. p. 169.
halică, s. p. 184.
halôca, s. expr.: o halotcă de față leneșă, de n'oa 'ncalzește soarele.
halpig, s. p. 183.
hâlție, s. pl. p. 31.
ham, s. p. 40.
hambar, s. p. 217.
kambaraș, s. p. 217.

handră s. p. 94.
hăngan, adj. p. 68.
hangunesc, adj. p. 68.
hănțani, v. a se—, a se hănțâna, tremură, cutremură.
hântie, s. pl. p. 33.
hapagă, v. a—, a rapagă, a alunecă.
harmasar, s. p. 38.
harabă, s. p. 140.
harag, s. p. 183—5.
haramtuturi, s. pl. ex.: a plecat cu cațel, cu purcel, cu totul; mă rog, câte haramtuturi, toate le-avea cu dânsul în căruță.
harăna, s. p. 113.
harancă, adj. afurisita, rea: are o haranca de nevasta, numa! să nu-i moara multe înainte!
harăfi, v. a , a întarătă câinii să se dea (prin amenințări cu bățul, prin aruncare cu bulgari).
hârban, s. p. 179.
harbuț, s. p. 179.
harbuș, s. p. 174.
harbuzarie, s. p. 176.
harman, s. p. 143, 161, 225.
harpacica, s. p. 192.
harpagica, s. p. 192.
hârși, v. a se—; ex.: nu-ți fac pe plac, macar să te hârșești; se hârșeste muncind și tot nu vezi nimic pe urma lui.
hart, interj. p. 54; de aici verbul a hartui, fig.: a da la brazdă; interj.: *har-tu-nea!*
hășpor, s. p. 25.
hat, s. p. 24, 52, 54, 82.
hătal, s. ex.: eu muncesc cu ziua, nu cu hatal (cu totul, cu bucata).
hațiș, adj. ex. ține—, ține morțiș, în ruptul capului.
hebetic, s. mărunțiș de crăci; ex.: am curățit padurea de tot hebetitic.
her, s. p. 178.
heredeu, s. p. 149.

Jiara, s. pl. p. 22, 37, 56.
Jictal, s. p. 23.
hiler, s. p. 234.
hiliba, s. p. 189.
hiliște, s. p. 123.
himanic, s. p. 174.
hindichiu, s. p. 27.
hinteie, s. pl. p. 33.
hiola, adv. în—, p. 178.
hiriba, s. p. 189.
hirișcă, s. p. 196.
hiriște, s. p. 123.
hirta, s. p. 234.
hition, adj. becisnic, plăpând.
hlandan, s. p. 167, 169.
hlandur, s. p. 169.
hluj, s. tina cieioasă.
hliza, s. p. 24
hluj, s. p. 87, 223.
hlujan, s. p. 87.
hlujar, s. p. 87.
hodină, s. p. 54—5.
hodrânci, s. pl. p. 152.
hodrâncuri, s. pl. p. 152.
hohlau, s. p. 44.
hoisar, s. p. 54.
hòlbura, *hòlbora*, s. p. 72, 167.
holda, s. p. 97.
.horha, adv. umbla—, fara nici un rost; de aici, *a horhai*.
hotani, v. a—, a trebalui, a face câte ceva pe lângă casă.
hotar, s. p. 2, 16, 23—5, 82.
hotări, v. a—, p. 21.
hraița, s. casa, odaie, cladire mare; *dam*.
hrana, s. p. 1.
hrapă, s. râpa, mâncatură de apă, prăpastie.
hreața, s. p. 128.
hrepcuit, s. p. 128.
hrișcă, s. p. 196.
hrișcar, s. p. 196.
huc, s. p. 173.
huchì, v. a se—, p. 93, 115, 183, 215.
huciu, s. colnic.
hucium, s. boleşniță, epidemie.

hulchì, v. a se—, p. 115—6.
hulugi, s. pl. p. 87.
hursiùm, s. vezi *hucium*.
hușiùm, s. vezi *hucium*.
huțanesc, adj. p. 69.

I, Î

Iama, s. a da—, p. 28.
iața, s. p. 221.
iarbă, s. p. 72, 94, 149, 150, 1
 expr: «paște iarba pe care o cunoști»; ex.: decât umblai sa ieai fata dintr'alt sat, mai bine pașteai iarba pe care o cunoșteai.
iarnă, s. p. 103.
icoana, s. p. 13.
iepe, s. pl. p. 39, 55.
iepure, s. p. 121, 149.
ièrița, s. p. 103.
ieși, v. a—, p. 146, 152.
iroagă, s. p. 151.
îmbăteră, v. a se—, a se legă (încinge) cu baiera.
îmbârlișăfel, adj. p. 124.
îmbătoșă, v. a se—, p. 152.
îmblacit, s. p. 198.
îmblaciu, s. p. 198.
îmblăciug, s. p. 198, 199.
îmblati, v. a—, p. 49, 198.
îmblatire, s. p. 198.
îmblatit, s. p. 198, 216.
îmblatitor, s. p. 199, 200.
îmblătîu, s. p. 198.
îmbrăcă, v. a (se)—, p. 9.
îmbrăcaminte, s. p. 1.
îmbracatura, s. p. 78.
îmbrăzdar, s. p. 39.
îmbucă, v. a (se)—, p. 82.
îmbucătura, s. p. 78.
îmbuibare, s. p. 41.
îmbumbi, v. a—, a îmmuguri; ex.: livezile au îmbumbit și-i semn destul ca frigu-i pe duca.
împanat, adj. p. 136.
împândară, v. a—, p. 21.
împăpuși, v. a—, p. 88.

- împarfi*, v. a—, p. 90.
împeniit, adj. p. 30.
împiedecă, v. a—, p. 128.
împrejur, adj. a crește—, p. 185.
împresara, adj. în ajun.
in, s. p. 164.
îndăcri, v. a se—, a se supară.
înăghie, s. ex. s'a pus cu toata înăghia să ma bata.
înaintaş, adj. p. 40, 50.
încalfă, v. a—, p. 42.
încănit, adj. afurisit, «al dracului»;
 ex.: am o încânita de capra, de nu mai are cum de-al dracului!
încărcă, v. a—, p. 81, 160.
încercă, v. a —, p. 223.
închide, v. a , p. 151.
încinge, v. a se—, p. 186.
încornăţel, adj. p. 51.
încotoşmani, v. a se—, a se îmbracă cu multe haine.
încovoră, v. a îmbracă pereţii casei cu covoare.
îndemnă, v. a se—, p. 80.
îndesui, v. a se—, a se înghesui;
 ex.: şi când eră sa-l spânzure, iată un ceauş împărătesc se îndesuiă printre mulţime cu porunca: să oprească osânda.
îndoitură, s. p. 112.
înel, s. p. 49.
înfieră, v. a—, p. 22, 178.
înfoi, v. a (se) — p. 53, 61.
înfrăţi, v. a—, p. 89.
înfrăţire, s. p. 183.
înga, intej., iată.
îngemanat, adj. p. 89.
îngheşă, v. a se—, vezi *îndesui*.
îngreoiă, v. a , p. 4.
îngropat, s. p. 76, 87.
îngurzi, v. a—, p. 89.
îneră, v. a—, p. 178.
înimă, s. p. 59.
înmoină, v. a se—, din uscăciune ş ger, a se face moină (moloşag).
înmurgite, adv. într'amurg.
înnabuşi, v. a (se) —, p. 94.
- innaboi*, v. a—, a veni apele de odată mari.
înnaduşi, v. a—, p. 73, 94, 167.
înnecă, v. a—, p. 94, 167, 181.
înnecacios, adj. p. 175.
înnegreală, s. p. 55.
înscoţoşă, v. a se—, p. 57.
înscărbî, v. a se—, a se scărbî!
însenuă, v. a —, p. 178.
înspică, v. a—, p. 85.
întăglat, adj. p. 25.
întălinator, *întălinator*, s. p. 104.
întâmpinarea Domnului, p. 196.
întarnă, v. a—, p. 104, 114.
întelină, v. a—, p. 25—6, 58, 104.
întelinat, adj. p. 58.
întencuşă, v. a , p. 178.
întencuşare, s. p. 178.
întinat, adj. p. 39, 86.
întinsoare, s. p. 151.
întintit, s. p. 90.
întoarce, v. a (se) —, p. 69, 157, 208, 209.
întoarcere, s. p. 54, 104.
întors, s. p. 54, 104, 203, 210.
întorsatură, s. p. 69.
învălu, v. a se—, p. 116.
înveli, v. a—, p. 168.
Ion-farmă-piatra, p. 14.
iorgusa, adv. umblă—; umbla *fuioaga*; fara nici un rost, de colo, colo.
ipui, v. a—, p. 87.
ipuieli, s. pl. p. 87.
iriios, adj. p. 180.
iscodaciu, adj. iscoditor.
islaz, s. p. 151.
ispas, s. p. 71.
ispăşie, *ispăşa*, s. p. 28.
iuşca, s. p. 205.
inte, adj. p. 125, 185.
izvor, s.—ul *Tamaduirii* p. 13—5.

J

Jaca, s. traistă.
jalărie, *jalane*, s. jalanie, jale.

jândios, adj. jânditor, unul care duce jindul, dorul.

japița, s. p. 78.

jaragaiu, s. jaratec mult.

jarcui, v. a—, a bate; dela *jarca*, piele proasta de oaie; cojoc prost.

jârghiuța, s. p. 39.

jarî, v. a—, a scormoni focul spre a da deoparte cenușa și a face ca sa încălzească cărbunii.

jarla, s. șarlă (poreclă cânilor).

jeruî, v. a , vezi *a jarî*.

jighiri, v. a—, vezi *a jarî*.

jișla, s. p. 44.

jilav, adj. p. 18.

jiliște, s. loc unde bat vânturile în voie, ghiliște.

jînda, s. jînd, dor.

jiți, s. pl. p. 87, 224.

jireabie, s. p. 16.

jirebie, s. p. 16.

jirfa, s. p. 7.

jitar, s. p. 28, 134, 139, 218.

jitarie, s. p. 23, 134, 139, 186, 218.

jitărit, s. p. 23, 218.

jivina, s. p. 15.

joc, s. p. 137.

Joi, s. p. 15, 167.

juacă v. a—, p. 33, 189.

jug, s. p. 44, 136, 204.

junatate, s. p. 133, 234.

junulțui, v, a , a smalțui.

juvină, s. jivină.

I

Lacra, s. p. 217.

lacusta, s. p. 14—5.

lainic, adj. unul ce umbla de colo colo, fără nici un rost și capătăiu.

lan, s. p. 24, 233.

lanțug, s. p. 49.

lapte, s. p. 89, 109; expr. : «ție toate îți par cu lapte», cu puțința, ușoare.

lapțuca, s. p. 197.

lapțugă, s. p. 131, 203, 224.

laret, ? p. 110.

larnuî, v. a—, a face șgomot.

lasă, v. a (se)—, p. 88, 142, 161.

lastar, s. p. 180.

lat, s. și adj., p. 18, 150, 204.

laturăș, s. și adj. p. 141.

lauruscă, s. p. 141.

laturi, adv. în—, p. 205.

laz, s. p. 151.

leafa, s. p. 6, 39, 74, 183.

leașă, s. p. 197, 216, 221, 227.

legă, v. a—, p. 83, 99, 109, 110, 139, 132, 169, 176, 181.

legatoare, s. p. 130, 172, 203.

legătură, s. p. 87, 126.

leguîit, adj. p. 231.

legume, s. sing. și pl. p. 82—3.

leriu, s. p. 84.

lesoiu, s. p. 197.

leușcan, s. leu, franc; ex. : o sută de leușcani am luat pe boi.

leuștean, s. p. 197.

limbă, s. p. 18, 116.

lingură, s. p. 136; expr. : «a pune cuivă (a-i atârna) lingura la gât (brâu)», a-l lăsa nemâncat [fiind c'a venit târziu].

linie, s. p. 231.

lînte, s. p. 188; expr. : «un frige-lînte», sgârcit, avar.

lipă, s. p. 159.

lipăi, v. a—; șgomotul lovirii apei de pasări când se scaldă.

lipicioasă, s. (numele unei plante).

lipsă, s. p. 11, 224.

litie, s. p. 139.

litră, s. p. 35, 234.

livada, s. p. 17, 151.

livade, s. p. 151.

livede, s. fem. p. 151.

loboda, s. p. 72.

loc, s. p. 79.

logofeș, v. a—, a face slujba de logofat de moșie.

lopată, s. p. 212.

lopdășică, s. p. 37, 44.

losbă, s. p. 58.

loscoboî, s. p. 53.

Jostopană, s. pl. p. 58.
luă, v. a (se)—, p. 13, 80, 111,
luba, s. p. 179.
lubenița, s. p. 174, 179.
lucerna, s. p. 150.
luci, adv. sărac—, sărac lipit pa-
 mântului,
ludău, s. p. 179.
lujer, s. p. 87.
lumânare, s. p. 168.
lumiț, adj. om—, om văzut bine în
 lume; «cu o situație».
luna, s. p. 152, 189.
lunca, s. p. 151.
lung, s. și adj. 17.
lungoare, s. p. 197.
Lumi, s. p. 47, 152, 181, 201.
lupoaică, s. p. 72.
luțarnă, s. p. 150.
luțerna, s. p. 150.

M

Mac, interj, smac!
Machea, interj. Dar ce?! Macheà, am
 ajuns eu de răsul unui pacatos?
macheadon, s. p. 197.
machit, adj. beat.
maciulie, s. p. 193, 195.
măciucă, s. p. 169.
madeà, s. fel; ex.: făina poate să
 fie de mai multe madele (feluri,
 categorii).
magalie, s. p. 193.
magadan, adj. goblizan, cascaun.
magar, s. p. 134.
magdanos, s. p. 197.
maidan, s. p. 27.
maiestori, s. pl. p. 164.
maiin, s. p. 173.
mâl, s. p. 151.
malăieț, adj. p. 175.
mâlaiu, s. p. 65, 68, 92, 150, 175.
 176, 195—6.
maldâc, s. căpiță de fân.
maldâr, s. p. 172.
măldarel, s. p. 171.

măldur, s. p. 224.
măli v. a (se)—, p. 151.
mălire, s. p. 150.
mălos, adj. p. 165.
malură, v. a se—, p. 193.
mama, s. expr. «ca vai de mamă»,
 «— mama lui», foarte rău.
mană, s. p. 9, 14, 67, 111.
mâna, s. p. 35, 61, 92, 121, 145:
 expr.: i-a pus Dumnezeu mâna'n
 cap, a dat peste un noroc mare;
 «mi-i peste mâna» (prea departe),
 că m'aș duce sa-l văd pe frate-
 meu mai des.
mândruc, s; fem. mândruca; drag,
 drăguț.
mâneca, s. expr.: i-am dat împrumu-
 tul «cu mâneci largi», cu voie bună.
mâner, s. p. 116, 126.
mânezi, adv. mâne dimineață.
Mănicătoare, s. p. 24.
mănos, adj. p. 10.
manunchiu, s. p. 116, 119—21, 126,
 129.
mămură, s. p. 121.
mămușă, s. p. 125, 172.
mânz, s. expr.: «mânz mort», truda
 zadarnică; «mai bine-l faceà ma-
 sa un — mort și-l mănca lupii»,
 despre un om ticălos (mai ales
 prea slab de fire. *păcatos*, *bicisnic*).
mâr, s. p. 187.
marăcine, s. p. 211.
mărar, s. p. 197.
mărgene, s. expr.: bogat «de nu mai
 are—».
marghiol, adj. frumos, plăcut; ex.:
 cu straietele acestea ești mai—; de
 aici verbul *a se marghioli*, a se
 fuduli, dar mai ales *a se fandosi*,
 a se alintă (despre copiii) și nu-
 mele *Marghioala*.
marola, s. p. 197.
Martți, s. p. 14—5, 47, 70.
Martie, s. p. 187.
marula, s. p. 197.
măruchiu, s. p. 121.

- mărunt*, adj. p. 105.
mărunțel, adj. p. 93, 96, 185, 195.
mărunțiș, s. p. 93.
marunțușă, v. a—, p. 200.
mărușă, s. p. 172.
maseă, s. p. 25, 125.
măselat, adj. p. 68.
maț, s. p. 132, 180.
matasă, s. p. 88.
matăși, v. a—, p. 88.
mățasică, s. p. 88.
mățașit, s. p. 83.
mătura, s. p. 196, 201, 215—6.
mahuroiu, s. p. 216.
mazăre, *mazere*. s. p. 182, 188.
măzariche, s. p. 94.
meiu s. p. 1, 150, 195.
mejă, s. p. 25.
mejdină, s. p. 25.
mënderița, 2, p. 184.
meregie, s. p. 28.
mesală, s. p. 82.
mestecă, v. a—, a amestecă.
mestecau, s. p. 216.
mesteca, s. p. 72.
mete, s. p. 25.
meteleu, s. p. 171.
mezuina, s. p. 25.
meag, s. p. 98.
miez, s. p. 152, 174.
mihoti, v. a—; în pron. pop. mai ales a gnihoti (despre fete când le arde a joaca cu flăcăii și în ciudă, când fac gălăgie; dela *mihohoh*, nechezul cailor; subst. *gni-hototală*.
mijloc, s. p. 162.
miriște, s. p. 50—1, 58, 119 20.
miș,? p. 41: l-a făcut miș (*mici*), farâme.
mișană, s. p. 120.
mișur, s. p. 68.
mișună, s. p. 142.
mîtirisi, v. a—, p. 41.
mîlădă, s. ram, ramura.
moale, adj. p. 72, 125.
moare, s. p. 82.
moarte, s. p. 155.
mocan, s. p. 201.
mocănesc, adj. p. 68.
mogîlndața, s. *mogâldeacă*.
mohor, s. p. 72, 125, 132, 150, 203, 224.
moina, s. p. 26.
moinos, adj. p. 187.
moldovenesc, adj. p. 68, 114, 179, 184.
moliduș, s. p. 22.
momăie, s. p. 98, 119—20, 148, 169.
morânglav, adj. p. 68.
morcov. s. p. 197.
morcofi, v. a—, a cicali, a bate capul cuivă.
morfoli. v. a—, a morsocă, a roade, a mestecă, dar nu în întregime.
morișca, s. p. 141, 148.
morsocă, v. a—, p. 91.
Moși, s. pl. p. 9.
moșie, s. p. 2, 16, 24.
moșinoiu, s. p. 73.
moșiroiu, s. p. 73.
moșneag, s. p. 89.
moț, s. p. 85.
motoței, s. pl. p. 181.
motoloși, s. pl. p. 87.
movila, s. p. 22—3.
mozac, adj. tăcut, închis, *mocnos*.
mranita, s. p. 25,
mranitos, adj. p. 25.
muc, s. p. 90, 169.
mucezi, v. a—, p. 152.
muche, s. p. 74, 125, 127.
mucher, *mucheriu*, s. și adj. p. 103, 114.
mucos, adj. p. 169,
mucuri, v. a—, p. 86,
mucurii, s. p. 86.
mugur, s. p. 180, 189.
muncă, s. p. 1.
muncii, v. a—, p. 129.
munte, s. p. 26.
munușa, s. p. 172.
murătura, s. p. 197; se folosește mai ales pluralul; singularul în

expr. ca : iarna, acù, mai vede omul de casă, mai pune o *murătura*, mai drege un car..

mușetel, s. p. 94.
mușcat, adj. p. 68.
mușinoiu, s. p. 73.
mușiroiu, s. p. 73, 142.
mușiroit, s. p. 76, 79.
mușoroiu, s. p. 15.
must, s. p. 29, 116.
mustăcios, adj. p. 153.
muștar, s. p. 72, 94, 120.
muștața, musteața, s. p. 73, 87—8, 96, 103, 193.
mută, v. a—, p. 81.
mutelcă, s. p. 36.

N

Năbargeag, adj. prostuț, prostalău.
nada, s. p. 34.
nagara, s. p. 103.
nalbă, s. p. 10.
namat, s. p. 25.
namiaz, namiaza, adv. p. 82—3, 132.
nămol, s. p. 201.
nănie, s. o—de om, o potcă, o aratare (mic sau slab).
nântușel, adj. p. 30.
nap, s. p. 189.
napădi, v. a—, p. 225.
napci, s. pl. p. 189.
nart, s. rost, socoteala ; eu muncesc cu nart.
naramzat, adj. p. 108.
nasada, s. p. 143, 202, 205, 208.
nasadi, v. a—, p. 202.
nasauit, s. p. 202.
natreț, s. p. 149.
năut, s. p. 188.
năvală, s. p. 27.
năvoloacă, s. p. 104.
neam, s. p. 17—8, 152, 203.
nează, s. frică, teamă, ex.: pe vremea asta cețoasă, tot omului i-i nează.
neder, adj. tontălău.

neghina, s. p. 94.
nemțesc, adj. p. 68.
neprins, adj. p. 27.
nete, adj. *prostuc*, într'o ureche.
nevleg adj, vezi *nete*.
nicovală, s. p. 126.
nineri, v. a—, a alintă, a niniu pe cinevă.
nișana, s. p. 119.
nisip, s. p. 18.
nod, s. p. 86, 93.
nodăc, s. *poghișala*, uric, om micuț, mai ales însa isteț, cum nu poate fi poghișala; ex.: i-auzi! un nodăc de fata și are ibovnic!
nodurar, s. p. 30.
nòhot, s. p. 188.
nohotiu, adj. în culoarea nohotului.
nojă, v. a—, p. 6.
noroc, s. p. 59.
nòut, s. p. 188.
numără, s. a —, p. 140.
numaruș, s. sorți : la anul ma duc la — (sa trag sorții) pentru oaste.
nunta, s. expr. : să am atâta pagubă, «ca de nunta tatii» .
nutreț, s. p. 149.

O

Oarze, s. pl. p. 93, 114.
obadat, adj. p. 184.
obliceaiu, s. p. 22.
obor, s. p. 28.
obori, v. a —, p. 27.
oboroc, oboroacă, s. p. 220.
obraț, s. p. 120, 232.
obrasă, v. a —, p. 100.
obroc, s. p. 200.
ochiu, s. p. 189, 204, 217; «da ochii peste cap», moare, 77; «face ochi , se scoală din somn; «are ochi sa nu dea 'n grochi» (gropi) atât, iar încolo, un prost.
ocniță, s. p. 147, 225.
ocol, s. p. 28, 161.
odârjă, s. p. 198.

oglaghie, s. p. 199.
oglaghiță, s. p. 199.
oglajă, s. p. 198.
ogleajă, s. p. 199.
ogor, s. p. 25—6, 62, 104, 193.
ogorit, s. p. 69, 76.
ogrinji, s. pl. p. 152.
oiană, s. p. 82.
oiană, s. p. 82.
oiță, s. noița, pata albă sau câte o data neagra, ce o au unii în unghia mâinii și după care se fac felurite prevestiri.
olar, adj. leneș, cel căruia îi place să stea mai mult acasa, pe vatra; deci n'are femeninul.
olog, adj. p. 184.
ologuta, adj. fem. p. 184.
oloreală, s. p. 214.
olorit, s. p. 214.
om, s. p. 40, 51, 92.
omanaș, s. un fleac de om; ex.: dacă stau eu de vorbă cu toți omănași, așa mi se cade!
ometas, adj. p. 9.
Onofreiu, s. p. 167.
opări, v. a se —, p. 108, 181.
opi, v. a se —, 115.
opintele, dela a se opinti, p. 56.
opleau, s. p. 141.
opri. v. a —, p. 151.
opșiga, s. p. 149.
orbie, s. orbeală.
orceag, s. p. 192.
orajniță, s. p. 94.
orliște, s. p. 26.
orpie, s. p. 26.
orz, s. p. 114, 118, 221.
orzoaica, s. p. 114.
os, s. p. 149.
oschiga, s. p. 149.
aset, s. p. 94—5.
osie, s. p. 35, 38.
otânji, v. a —; când te-oiu otânji, (cu mâna ori cu bățul), mi-i teama că nu te-oiu mai putea prinde.
olac, s. p. 143.

otar, s. p. 26.
otcos, s. p. 154.
otcoș, s. p. 121, 154.
otic, s. p. 37.
otig, s. p. 35, 37.
oteni, v. a se —, a se opinti.
ou, s. Ț. 48—9, 122, 189.
ovasc, s. p. 114.
ovaz, s. p. 114, 137.
Ovidenie, s. p. 9.

P

Pacișă, s. p. 168.
păcla, s. p. 168.
paduche, s. expr.: «de frica păduchilor, nu mi-oiu pune eu capul pe foc!»
pădureș, adj. p. 28.
păgâni, v. a se —, p. 12.
pagubă, s. expr.: «atâta paguba 'n ciuperci».
păi, v. a —, p. 210.
paiangan, s. p. 163.
paie, s. p. pl. 102, 114, 186, 209, 216.
paingin, s. p. 163.
pait, s. p. 209.
paiu, s. p. 87, 96, 103, 169, 208.
pal, s. pală; ex.: pal de fum.
pala, s. p. 121, 133, 157—8, 160.
pălămida, s. p. 72, 94—5, 200.
pălătu, v. a —, a baciui, a veletui, a trăi, a locui; ex.: în coliba aceea, palătuiă un unchiaș și-o babă.
paldăn, s. flăcău, haidău.
palii, v. a se —, p. 74, 116, 133.
palisnic, s. p. 133.
palma, s. p. 60, 229, 230.
paloanie, s. p. 158.
palotie, s. p. 121.
pălu, v. a —, p. 215.
păluire, s. p. 215.
pământ, s. p. 1, 16, 59, 188—9.
pană, s. p. 74, 88, 126, 137, 218.
pânășița, s. p. 149.
pândar, s. p. 23, 140.
pândarit, s. p. 28, 139.
pâne, s. p. 1—3, 50, 57—8, 82, 93,

- 96, 120, 143, 165, 199, 201, 203—4, 216.
- păntecce*, s. p. 162.
- panușă*, s. p. 88, 218.
- pânză*, s. p. 125.
- pănzuire*, s. p. 76.
- păpănarie*, s. p. 167, 176.
- papanaș*, s. p. 177.
- păpănoaica*, s. p. 174.
- păpănoiu*, s. p. 174.
- papășoiu*, s. p. 68.
- papură*, s. p. 102, 149.
- papuriș*, s. p. 151.
- papușa*, s. p. 87 S.
- papușoiu*, s. p. 68.
- par*, s. p. 70, 183, 201; pahar (din *pa'ar*, *par*) 108.
- par*, s. p. 72.
- para*, s. p. 189.
- părăgenă*, s. p. 26.
- parageni*, v. a se —, p. 26.
- parasca*, s. p. 184.
- părg*, s. p. 115.
- părga*, s. p. 115.
- părgai*, v. a se —, p. 115.
- părgui*, v. a se —, p. 115.
- păring*, s. p. 125, 150, 175.
- pârlaciu*, s. hoțoman; cu *darul* furăturilor mărunte.
- pârloagă*, s. p. 26.
- pârlog*, s. p. 26.
- parnac*, s. p. 230—1.
- parpangică*, s. p. 192.
- părtal*, s. p. 130.
- pârțioane*, s. pl. p. 158.
- pas*, s. expr.: «a țineă pasul cu cinevă», a se măsură cu acela într-o privință.
- păș*, s. p. 132.
- păsărel*, s. pasarime, gloata de paseri.
- pasat*, *pasat*, *păsat*, s. p. 150, 195.
- păscalițor*, s. cel ce știe să cetească (sa explice) pascalia (zodiacul).
- pasere*, s. p. 91, 97—8, 168.
- pastăios*, adj. p. 184.
- păstăiuța*, s. p. 184.
- pastare*, s. p. 184.
- paște*, v. a —, p. 151, 195.
- pasteuța*, s. p. 184.
- Paști*, s. p. 84, 122, 157.
- pastrăgola*, de-a —, de-a vândalacul, de-a tumba.
- păsuu*, s. p. 182.
- păsulă*, s. p. 181.
- pașune*, s. p. 151.
- patati*, s. pl. p. 189.
- pățiene*, s. pl. p. 88.
- pătiuc*, s. p. 164.
- patlagică*, s. p. 197.
- pătrânjel*, s. p. 197.
- pătrar*, s. p. 156.
- patrunjel*, s. p. 197.
- Patruzeci de sfinți*, p. 71, 192, 194.
- pătuiac*, s. p. 164, 225.
- pătul*, s. p. 141, 164, 221.
- păuze*, s. pl. p. 169.
- patuli*, v. a se —, p. 215.
- paturi*, v. a se —, p. 61.
- peapine*, s. p. 174.
- pecene*, s. pl. p. 88.
- peleg*, adj. p. 103.
- pelin*, s. p. 201, 215.
- penușe*, s. pl. p. 88.
- pepenărie*, s. p. 176.
- pepene*, s. p. 71, 174, 130.
- perâng*, s. p. 150.
- pereci*, v. a se —, p. 113.
- periat*, adj. p. 167.
- pering*, s. p. 150.
- perja*, s. p. 98, 169.
- perpeli*, v. a frige puțin, a *pârpoli*: fig: se perpelește că n'are nici un ban.
- perușcă*, s. pl. p. 189.
- pește*, s. expr.: «pește de undiță și mamaliga de rășnița», să nu mai dea Dumnezeu; nume ce-l poarta pulpa piciorului.
- pestriț*, adj. p. 184.
- peteală*, s. p. 88.
- petec*, s. p. 25.
- petecel*, s. p. 25.
- petecuț*, s. p. 25.

- petica*, s. p. 127.
petița, s. p. 135.
petrânjel, s. p. 197.
petrece, v. a se—, p. 44, 130, 180, 204.
petrinjel, s. p. 197.
piatra, s. p. 12, 31, 125, 152, 167;
 expr.: «a se plânge a pietre seci»,
 mult, tare.
pic, adj. drag; ex.: fetei i-a căzut
 pic flacaul.
pică, v. a—(despre vite), p. 45, 116.
Picheucă, s. p. 189.
picioagă, s. p. 189.
picioarca, s. p. 189.
picioci, s. pl. p. 189.
picior, s. p. 41—2, 115, 125—6, 134,
 185, 233.
piciorci, s. pl. p. 189.
picitoc, s. p. 179.
picuș, s. picatura; fig.: mita: zapciul
 cu picușul (chicuşurile) slujbei
 de-o mai duceă, că despre leafă...
piele, s. p. 56.
piept, s. p. 146, 162, 214.
pieptană, v. a—, p. 160.
pieptene, s. p. 42.
Pieritură, s. p. 115.
Pietriș, s. p. 18.
Pietros, adj. p. 55.
Pieziș, adj. p. 200.
Pilug, s. p. 227.
Pîpirig, s. p. 157.
pir, s. p. 94.
Piron, s. p. 74.
Pișoaca, s. p. 189.
Piruit, s. p. 104.
Pisat, s. p. 195.
Pișcă, v. a se—, p. 156.
Pițigoiu, s. p. 91.
Plasă, s. p. 216.
plastă, s. p. 158.
Plaz, s. p. 37, 40, 42, 78—9.
pleava, s. p. 96, 173, 208, 214.
plecă, v. a se—, p. 116.
Pleşuv, adj. p. 74.
plivî, v. a—, p. 95.
ploaie, s. p. 11, 13, 156.
ploscă, s. p. 158.
ploscar, s. p. 159.
ploschița, s. ploscuța, plosca mică.
ploscoană, s. p. 157.
plosconița, s. p. 169.
ploștina, s. p. 151.
plug, s. p. 29, 33—4, 41—3, 45, 47, 76.
plugar, s. p. 6, 30, 51.
plugaraș, s. p. 30, 51.
plugareî, s. p. 29, 105.
plugărie, s. p. 29, 49.
plugurel, s. p. 29, 206.
plugușor, s. p. 29, 105, 117, 206.
poamă, s. p. 189.
poarta, s. p. 28.
poacă, s. p. 183.
poacie, s. p. 153.
pod, s. p. 38, 221.
podbici, s. p. 170.
podină, s. p. 162—4.
pofidă, s. ciudă; ex.: cânta în pofida
 lui.
pogan, adj. urît, slut.
poghiaz, s. pustiul, coclauri.
poghirci, s. pl. p. 170.
pogon, s. p. 79, 234.
pogonesc, adj. p. 231.
pogoniciu, s. p. 35, 51.
poiul, s. p. 173.
pojăjie, s. mulțime, gloată; ex.: a
 venit cumatrul la mine cu toata
 pojăjia lui (nevasta și copiii).
policioara, s. p. 45.
policni, v. a se—, p. 116.
policui, v. a se—(policni?), p. 31.
polița, s. p. 36, 40, 78.
polog, s. p. 121, 129—30, 153—4,
 158—9, 161, 169.
pologi, v. a—, p. 124.
pologit, s. p. 124.
poniștini, s. pl. pomîstine la car.
ponoasa, s. șotie, dracie; ex.: sluga
 asta, câte ponoase [sunt], toate
 mi le-a făcut.
pop, s. p. 44, 126, 134—5, 224, 231.
poșă, s. p. 37, 121, 224.
popondete, s. popondoc.

- poșoran*, s. enoriaș.
poșpril, adj. p. 217.
poșușoiște, s. p. 225.
poșușoin, s. p. 65, 67—8, 71, 86, 88, 90—1, 96, 102, 125, 217, 219, 225, 227.
porc, s. p. 72, 91.
porcan, s. p. 158, 215.
porcesc, adj. p. 179.
porcoieș, s. p. 158.
porcoiu, s. p. 137, 158, 186.
porghic, s. p. 170.
poriu, s. p. 195.
porșor, s. p. 158—9.
portocaliu, adj. p. 68.
porumb, s. p. 68, 88.
porumbiște, s. p. 169, 225.
porunci, v. a—, p. 106.
posconiță, s. p. 173.
posma, s. p. 163.
posmogi, s. pl. p. 170.
post, s. p. 98, 191.
poșpaiu, s. p. 214.
postata, s. p. 80, 119.
postața, s. p. 80—1, 119, 154, 219.
postate, s. p. 80, 119, 138, 154.
postava, s. p. 174.
potâng, s. p. 35, 38.
putaș, adj. ghidus, șireț, «afurisit».
potecă, s. potecă.
potecă, s. expr.: «cât e de rău, îl vezi? dar eu tot am sa-l aduc la—».
potinein, s. p. 38.
potineu, s. p. 34.
potinteu, s. p. 34.
potmolire, s. p. 150.
pozărni, v. a—, p. 205.
pozănar, s. buzunar.
prafui, v. a se—, p. 208.
praj, s. p. 195.
prajină, s. p. 98, 120, 158, 163, 221, 231—3.
prânzișor, s. p. 84.
prașă, s. p. 73.
prași, v. a—, p. 73, 144, 176.
prășilă, s. p. 73, 76.
prășit, s. p. 73, 75—6, 176, 199, 201.
prășitura, s. p. 73, 145.
praștie, s. expr.: «mi-am făcut praștia cu el», gustul, placerea, voia.
praștina, s. p. 163, 221.
pravalatec, adj. p. 163.
prăvali, v. a se—, p. 221.
praz, s. p. 195.
praca, s. p. 140, 160.
preatca, s. p. 140.
prefiră, v. a—, a se resfiră; ex.: nourii se prefira'n vânt.
pregânjeala, s. p. 44.
prelinge, v. a se—, p. 63.
preloaca, s. p. 26.
prepeleac, s. p. 157, 225.
prepeleciu, s. p. 157, 159.
presură, s. p. 165.
prepuielnic, adj. banuitor.
prețuța, s. p. 227.
prichli, v. a se—, p. 116.
pridudi, v. a—, rapane, dovedî; ex.: calul eră destul de voinic, dar lupul tot l-a pridudit.
prigon, s. p. 50, 106.
prilogi, v. a se—, p. 26.
primavară, s. p. 103.
primiteă, s. p. 216.
primiteală, s. p. 215.
primitit, s. p. 215.
prinde, v. a—, p. 17, 151.
prins, adj. p. 224.
prinsoare, s. p. 17.
prîpi, v. a se—, p. 116.
pristav, s. p. 51.
prilita, v. a—, a hotărî, a porunci; ex.: dar cine-i el să se gândeasca o clipă că poate priitită în casa mea.
pritoane, s. p. 4.
privilighet, s. p. 15.
proaspăt, adj. p. 206.
prolecă, s. porecla.
prosie, s. p. 26.
prost, adj. p. 197, 230, 234.
proșap, s. p. 44.

proțâpel, s. p. 40.
prour, s. p. 7.
prujă, s. glumă, șagă; ex.: nu-ți pară treaba *prujă*; de aici verbul *a pruji*.
pučinog, s. safteă, început; «bun de pučinog».
puhă, s. p. 107, biciu.
pui, v, a se—, p. 192.
puică, s. p. 87—9.
puitor, s. p. 35, 69.
puitură, s. p. 69, 182.
pune, v. a—, p. 69, 183.
punere, s. p. 69.
punoiu, s. p. 89.
pulbere, s. p. 209.
pur, s. p. 195.
puradeu, s. puradel, danciu, dancuic, copil de Țigan.
purculeț, s. p. 158.
purculețe, s. p. 158, 164.
purece, s. p. 187.
purță, v. a—, p. 199.
pus, s. p. 69, 182, 202.
pușchiu, s. uric, potcă, un om mic.
pusciuhă, s. p. 98.
puștiu, s. p. 1, 3.
puț, s. p. 217.
putere, s. p. 118.

R

Rac, s. p. 35.
răcănel, s. broștic, *brotac*.
răcăteț, s. brotăcel, broștic, p. 194.
raclă, s. p. 217.
rachiuș, s. p. 84.
răclui, v. a—, p. 120.
răcoaină, s. p. 72.
rădăcină, s. p. 87, 169, 177.
rădichioară, s. p. 94.
rădașcă, s. p. 197.
răgădui, v. a—, a strânge, a economisi; ex.: dacă n'ai fost păstrător la tinereță, greu-i de răgăduit la bătrâneță.
răghilat, s. p. 167.

raliță, s. p. 77.
rălițat, s. p. 77.
rămurîș, s. desîș de ramuri în pom sau copac.
rândunică, s. p. 167.
ranț, s. p. 39.
răpăgă, v. a—, a alunecă.
rașiță, s. p. 72, 94, 120.
rări, v. a—, p. 76.
rărime, s. p. 87.
răriță, v. a—, p. 11.
rariță, s. p. 45, 77—8.
rărițat, s. p. 77.
răritură, s. p. 73.
răruu, s. rarișor, *răruț*.
rărunchiu, s. p. 184.
resădi, v. a —, p. 73, 192.
răsadniță, s. p. 192.
răsbate, v. a —, p. 113.
răsbî, v. a —, p. 113.
răscopt, adj. p. 156.
răscruce, s. p. 181.
răstav, s. p. 24.
răsturnătoare, s. p. 37.
răsufliă, v. a (se)—, p. 54, 82, 178.
răsufflare, s. p. 54.
rât, s. p. 151.
rătuț, s. p. 151.
răuruscă, s. p. 141.
răvași v. a —, a răvăci (vin).
răzor, s. p. 25.
răzuș, s. p. 37.
resmă, v. a —, a rezemă.
resteu, s. p. 78.
reveneală, s. p. 163.
riciuri, s. pl. calabalăc, buclucuri, (pron. pop.: «boclucuri»); ex.: iea-ți riciurile toate și du-te [muieră ticăloasă!]
ridică, v. a —, p. 120.
ridiche, s. p. 197.
ridichioară, s. p. 72.
rișcă, s. p. 196.
ristav, s. p. 72.
roată, s. p. 38, 45, 50, 204.
robaciu, adj. harnic, sărguitor, muncitor (cu tragere de inimă).

rod, s. p. 8, 14.
 rogoz, s. p. 132, 149, 151.
 rogozos, adj. p. 149.
 românesc, adj. p. 68, 103, 114, 179.
 roșietec, adj. p. 103.
 rost, s. p. 164.
 rotaș, s. și adj. p. 50.
 rotilă, s. p. 38.
 rudă, s. p. 159, 183.
 rudaș, s. p. 159.
 rug, s. p. 94.
 ruginiu, adj. 103.
 rumegător, s. p. 150.
 rupe, v. a —, p. 34.
 rupt, s. p. 83.
 rușine, s. p. 94.

S, Ș.

Săbioară, s. (nume de pește).
 săcară, sacară, s. p. 113.
 săcărăți, v. a se —, p. 112.
 sacnă, s. p. 94.
 săculeț s. p. 58.
 săgă, s. p. 18.
 săgeată, s. p. 30.
 săgos, adj. p. 18.
 saia, s. târlă de oi.
 săjată, s. săgeată.
 saladă, s. p. 197.
 salată, s. p. 197.
 săliște, s. p. 17, 143.
 saltate, la —, la trap; ex.: am por-
 nit la —.
 sămădău, s. prstav; cel ce *dă*
seama despre ceva ce-i este în-
 credințat.
 samalac, s. p. 216.
 samaloc, s. p. 216.
 sămănat, s. p. 56.
 sămănătură, s. p. 114, 125.
 sămânță, s. p. 70, 191, 215.
 sămbră, s. p. 46—7.
 sămbraș, s. p. 46.
 sămbriaș, s. p. 46.
 Sămț, s. p. 108.
 sămulastră, s. p. 195.

sămuraslă, s. p. 195.
 sănătos, adj. p. 199.
 sandomircă, s. p. 103.
 sănduc, s. ladă.
 sāngeriu, adj. de colorarea sângelui.
 sāniat, s. sāniuș.
 sanie, s. măsută mică, rotundă.
 sānjour, s. p. 184.
 sānt, s. p. 27.
 Sān-Toader, s. p. 70.
 Sānzieni, s. pl. p. 168.
 șarabană, s. p. 140.
 sārăceă, s. p. 132.
 sārbesc, adj. p. 191.
 sarcină, s. p. 131.
 sapă, s. p. 73—6, 79, 96, 144.
 sâpă, v. a —, p. 73.
 sâpare s. p. 73.
 sâpăligă, s. p. 35.
 sâpat, s. p. 73, 75.
 sâpătură, s. p. 73.
 șarampoi, s. p. 199.
 saramură, v. a —, p. 109.
 sārătură, s. p. 18.
 sarbăd, adj. p. 26.
 șășăi, v. a —, a șușui, a face «șșș»,
 legănând un copil.
 sāsăiac, s. p. 217, 221.
 sască ? p. 184.
 sat, s. p. 17.
 sătul, adj. p. 105.
 său, s. expr.: «toarnă său în carne
 grasă», unde este, Dumnezeu mai
 dă...
 sbate, v. a —, p. 208.
 sbătuci, v. a —, p. 208.
 sbătut, s. p. 209.
 sbic, s. biciu.
 sbiciu, s. biciu,
 sbiță, s. șuviță.
 sbură, v. a —, p. 163.
 scaiu, s. p. 94—5.
 scăiet, s. p. 94.
 scăluș, s. p. 44.
 scăpă, v. a —, p. 76—7, 152.
 scărui, v. a —, p. 155.
 scărțiele, s. pl. p. 56.

scârfoagă, s. încălțăminte veche și ruptă.
scaun, s. p. 96, 140.
scoate, v. a —, (nu: *scaote*), p. 126.
scopt, adj. p. 156.
schic, s. p. 85.
schimbătoare, s. p. 38.
schinduf, s. p. 105.
șchiopârlan, adj. unul ce șchioapă sau *șchiopătă* puțin, care *amenință*.
scoate, v. a —, p. 13, 210.
scofleajă, s. p. 180.
scorțos, adj. p. 175.
scoromnic, adj. p. 68.
scorumnic, adj. p. 68.
scrădi, v. a se — (despre mămăligă), a se trece din fiert, a fierbe prea tare, a se scoace.
scrijălă, v. a —, p. 41.
scriș, v. a se —, a se alintă plângând sau râzând.
scrob, s. p. 168.
scrumi, v. a arde până a se face scrum, deopotrivă cu *scrumui*, v.
sculă, v. a se —, p. 105.
scurt, în —, p. 180.
scurtătură, s. p. 25.
scurtăturică, s. p. 25.
scutură, v. a se —, p. 118, 186.
scuturătură, s. p. 163.
sdrăghiă, v. a —, a strănută.
sdreli, v. a —, p. 181.
sdruși, v. a se —, p. 165.
secară, s. p. 100, 112, 113, 135.
secări, v. a se —, p. 112.
seceră, v. a —, p. 116.
secerat, s. p. 118, 125.
secerățică, s. p. 123.
secere, s. p. 118, 223.
seceriș, s. p. 118.
secetă, s. p. 11.
semincer, s. p. 223.
semnicer, s. p. 223; socotim, o confunzie între *semincer* și *semnicer*, copac gros lăsat la tăierea unei păduri, din loc în loc.

senin, s. p. 178.
serjoană, s. p. 112.
sfaiogi, v. a se —, a se sfarogi, a se face sfarog, a se urcă prea tare.
Sfânt, s. —ă p. 12—3; —a *Ana*, p. 13, —a *Filofteia*, p. 12; —ul *Dumitru*, p. 12, 187; —ul *Ion cel nou*, p. 12; —ul *Gheorghe*, p. 9, 11, 110, 187, 194, —ul *Petru*, p. 11; —ul *Vasile*, p. 9, 84; —ul *Vlasie*, p. 98.
sfeclă, s. p. 197.
sfetac, s. zi de praznic.
Sfinți, s. pl. p. 9.
sfințit, adj. p. 84.
sfințitură, s. p. 59.
sfoară, s. p. 24.
sgaie, în expr.: «se ține sgaie», ca scaiul [de câne], necurmat, nedeslipit.
sgâmși, v. a —, p. 89.
sgârcui, v. a —, p. 155.
sgârietură, s. p. 55.
sgăuri, v. a —, a găuri.
sgăvleajă, s. p. 180.
sglăvoc, s. p. 169.
simbriaș, s. p. 46.
simbrie, s. p. 46.
siripăt, s. (numele unei plante).
șiârhiu, s. p. 174.
sicară, s. p. 113.
silă, s. p. 121.
sileaf, s. p. 6.
șiră, s. p. 145, 161, 163, 216.
sireapă, adj. p. 206; cfr. *suru-iapă*
șirincă, s. p. 24.
șiștav, s. p. 89.
slănină, s. p. 168, 191.
slimui v. a —, a închipui, intruchipă, face ceva din te miri ce.
slobozi, v. a —, p. 88, 199.
sloi, v. a —, a îngheța; ex.: apa s'a sloit; obișnuit însă numai ceara se sloește (se sleiește).
slotos, adj. p. 85.
slugi, v. a —, a slugări, a sluji.
slugăreală, *slugărit*, timp de slujit, durăt de slujbă.

smânci, v. a—, p. 172.
smîci, v. a—, a smînci, a smânci.
smuls, s. p. 124.
smull, s. p. 124.
șnop, s. p. 121, 132, 140, 224.
șoaie, s. jig, slin.
soare, s. p. 185.
soarea-soarelui, p. 175.
șoarece, s. p. 92, 142.
socaată, s. socoteală, socotință.
șofile, s. pl. ex.: m'au apucat căinii fără băț și mi-au făcut hainele *șofile* (bucăți).
soiu, s. p. 203.
soldățesc, adj. p. 185.
șoldi, v. a se—, p. 161.
șolmotoc, s. șumuioc.
solomonărie, s. p. 110.
somnie, s. somnolență; ex.: când ți-oiu cărpi una, îți sare repede somnia din nas (ochi).
șomoiag, s. p. 204.
șontăcăi, v. a—, a *șonticăi* (a merge *șonțic-șontic*), a schiopătă.
sori, v. a se—, a sta la soare, a se *păli* la soare.
șotelnic, adj. șotios, posnaș.
șovar, s. p. 149.
șovăros, adj. p. 149.
șpălă, v. a—, p. 120.
șpălat, adj. p. 85.
șpânac, s. (nume de pasere).
șpărcui, v. a—, p. 155.
șparge, v. a (se)—p. 26, 179.
șpăritoare, *șperietoare*, s. p. 98, 149, 169.
șpeteasă, s. p. 36, 44.
șpic, s. p. 85, 96, 100, 103.
șpin, *șpine*, s. p. 61, 95, 192, 211.
șpinare, s. p. 131.
șpițelnic, s. p. 35.
șpolocanie, s. p. 167.
șporiș, s. p. 108.
șpuză, s. p. 10.
sta, v. a—, p. 46.
stălp, s. p. 12, 152.
stamboală, s. p. 217.

standoală, s. p. 199, 217.
stângaciu, adj. p. 120.
stânjin, s. p. 153, 229—30.
stânjănesc, adj. p. 231.
stărp, *sterp*, adj. p. 89.
stărvină, *stărvină*, s. stărv, hoit.
steajăr, *șteajăr*, s. p. 201, 205.
ștean, s. stană [de piatră].
șteblă, s. stălbă.
Ștefan Vodă, s. p. 7.
ștefană, s. palmă, lipă, bleandă.
șteghie, s. p. 149.
ștevie, *stevie*, s. p. 149.
stêriță, s. p. 123, 214.
știmă, s. p. 67.
stinghie, s. p. 44.
știrb, adj. p. 89.
știriță, s. p. 72.
știubeiu, s. p. 226.
știuleț, *știuleț*, s. p. 88.
știulete, s. p. 88.
știulghit, adj. lihnit [de foame], cu coastele lipite [de foame] (despre vite mai ales).
stobor, s. par de gard.
stoci v. a—, a istovi; ex.: acest copil sugă până când lasă țățele stocite.
stog, s. p. 145—6, 159, 171, 203.
străimuc, adj. și s. străimior, străin.
strânge, v. a—, p. 222.
strânguitor, adj. econom, păstrător.
strâns, s. p. 212.
strânsură, s. p. 143.
strapagană, s. cep. cuiu.
strătăiă, v. a tăia ceva în curmeziș (mai ales un drum, o cale); ex.: mi-a strătaiat lupul calea astăzi prin pădure și de aceea mi-a mers bine la târg.
Stratenie, s. p. 67.
stroh, s. p. 163.
streșină, s. p. 146, 162.
stropiț, s. p. 201—2.
stroșși, v. a—, p. 209.
strujan, s. p. 87.
strujean, s. p. 87, 225.

struț, s. p. 47.
stuf, s. p. 149.
stuh, s. p. 102, 149.
stuhăriș, s. p. 151.
ștulete, s. p. 88.
subțire, adj. p. 150,
suci, v. a se—, p. 92.
sudomî, v. a (se)innecă; ex.: ne-au
 sudomit apele toate sămănăturile.
sufulcă, v. a—, a *suflecă*, a su-
 mete mânecele cămășii.
suhat, s. p. 151.
suhăție, s. p. 151.
șuior, s. șuiier; verbul a *șuiora*.
suiță, s. p. 70.
sumatră, s. șură, șopron pentru vite.
șumoiog, s. p. 119, 204.
supt-amiază (sub-amiază), adv. p.
 54—5.
supune, v. a (se)—, p. 132, 172.
supus, s. p. 154.
șură, s. p. 145, 147, 161, 168, 199,
 203, 209, 216, 225.
șurină, s. p. 18.
șurincă, s. p. 18.
surlă, s. stână.
surori, s. pl. p. 87.
șușăniță, s. p. 18.
susioară, s. p. 87.
șușarcă s. p. 194.
susiori, v. a—, p. 87.
susură, v. a—, a curge cu murmur
 (despre ape mici).
șușui, v. vezi a *șășăi*.

T, Ț

Tabână, s. expr.: când m'au văzut
 flămâncioșii că am o burcă, de-o-
 dată tăbăna (au tăbărit) pe mine:
 și n'a fost chip [de scăpat], până nu
 le-am dat-o toată.
tabără, s. p. 223.
tablă, s. p. 192.
tabon, s. p. 151.
tabumele, s. pl. p. 24.
tăciune, s. p. 59, 90, 109.

tâf, s. p. 149, 192.
tăfălog, s. p. 61.
tăiă, v. a se—, p. 128.
tain, s. p. 28.
tăiș, s. p. 125.
tăiuș, s. p. 74.
tălbăcie, s. p. 142.
talpă, s. p. 33, 42, 161.
tălpui, v. a—, p. 42.
tămăierniță, s. cățuie.
tânăr, adj. p. 152.
tânjală, s. p. 44, 51, 60.
tânjălău, s. p. 44.
tânjea, s. p. 32, 44.
tânjeală, s. p. 44.
tânjelar, s. p. 44, 60.
tânjeluță, s. p. 44.
tânțavan, adj. prostănac, prostovan.
țăpoi, s. p. 137, 142, 161.
țară, s. p. 179, 201.
țarc, s. p. 28, 143, 161, 163, 221—2.
țarcă, v. a se—, p. 112.
țărcoteiu, s. p. 163.
tare, adv. p. 185.
tarhat, s. calabalăc.
tarhon, s. p. 94.
țarină, s. p. 16—7, 26—8.
țarlă, s. p. 23—4.
tărli, v. a țineă țârlă (casă, gospodă-
 rie, căsnicie), a trăi cu cineva.
târni, s. p. 211, 216.
târână, s. p. 220.
târni, v. a—, p. 211.
târniuit, s. p. 211.
țârniuit, s. p. 76.
tarpan, s. p. 172.
târș, s. p. 159.
târșenire, s. p. 73.
târșenit, s. p. 73.
târși, v. a—, p. 61, 73; a târi pi-
 cioarele de pământ, mergând.
târșit, s. p. 61, 73.
tărtacă, s. p. 179.
tărtan, s. p. 94.
țăst, s. gura hornului sau coșului.
țăruș, s. p. 70.
târziu, adj. p. 71.

Tatar, s. p. 14.
tătărăsc, adj. p. 68, 196.
tătarcă, s. p. 196.
tăujer, s. băț; ex.: când ți-oiu o-tânji vreo câteva tăujere, n'ai să mai calci pe aici.
tăun, s. p. 133.
tăurenc, s. taur tânăr.
tăuși, v. a —, a mărturisi strâmb.
tăvă, *tăvâ*, s. p. 10.
tavală, s. p. 61.
tăvăluc, s. p. 58, 61, 207.
tăvăluci, v. a —, p. 61, 69.
tăzlä, s. p. 25.
teacă, s. p. 86, 184.
țeațire, s. p. 188.
tehuu, adj. tăhuu, căuiu
teiu, s. p. 221, 227.
teleagă, s. p. 37.
teleancă, s. p. 29.
telegă, s. p. 37.
teleguță, s. p. 37.
țelină, s. p. 25, 175, 197.
țenchiu, s. p. 68.
țencușă, s. p. 178.
țep, s. p. 96, 211.
țepăruie, s. p. 142.
țepoiat, adj. bățos, tare (despre păr).
țepoiu, s. p. 161, 211,
țepușă, s. p. 96, 142, 160, 163.
terfă, s. cârpă, petică.
țermer, s. p. 189.
țerpeni, v. a —, p. 155.
țigănesc, adj. p. 69.
țerus, s. p. 141.
tighil, s. tighel, *tiv*, *tivitură*, *tivală*.
țiglos, adj. p. 25.
tignă, s. tihnă, odihnă.
tiharaie, s. pl. p. 102.
Timoteiu, s. p. 150.
ține, v. a —, p. 179.
țintă, s. p. 90.
tioc, s. p. 127.
țipirig, s. p. 149—50.
țipos, adj. lenes, puturos.
tirișenie, s. p. 220.
tivî, v. a —, p. 63.

tivilincă, s. crivea de răsucit frânghii.
tiulutiuc, adj. gol (desbrăcat); singur (cuc).
toamnă, s. p. 103, 169.
toartă, s. p. 199.
toc, s. p. 127; adj., prost,
tocilă, s. p. 116.
țol, s. p. 227—8.
tolcăni, *tolocăni*, v. «a-i da mereu cu gura», a vorbi multe, repede și fără rost.
tolănit, adj. p. 83.
țolică, s. p. 142.
tonatec, adj. cu toane.
țopăc, interj. ex.: mă rog: pe care uliță m'oiu învărti, și la ori și ce ceas m'oiu află, nu se poate: el, țopăc, înaintea mea.
țopi v. a se —, p. 170, 174.
țoporăie, s. p. 125.
țoporăște, s. p. 125.
țorăi, v. a —, vezi a *tolocăni*.
tot, num. neh., p. 185.
tragă, s. p. 145.
trage, v. a —, p. 53, 127, 213.
traglă, s. p. 39, 145, 213.
trăglă, s. p. 39.
trahlă, s. p. 161.
trămândău, adj. fără nici un căpătăiu; ex.: un trămândău de băiet care-ar plăti o mămăligă, dac'ar fi pe mâna unui om cum se cade.
trânti, v. a —, p. 116, 120.
treap, s. p. 205.
trăsură, s. p. 234.
treapăd, s. p. 205.
trece, v. a se —, p. 118, 152, 170.
treieră, v. a —, p. 198.
treierat, s. p. 201.
treierătoare, s. p. 207.
Trif, s. p. 177.
trifoiu, s. p. 149—50.
Trifon, s. p. 15, 92.
toacă, s. expr.: «a mâncat cu leaca și a borit cu toaca»; unul a fost poftit să mănânce *pește de dum-*

bravă (șopârlă) prăjită, fără să știe; când a aflat...
troscot, s. p. 150.
troșeni, v. a —, p. 73.
troșenire, s. p. 73.
troșenit, s. p. 73.
trudă, s. expr.: «lasă-l trudii», dă-l ciorilor (dracului).
trunchiă, v. a —, p. 18, 25.
trunchiu, s. p. 18, 88.
trușinar, s. p. 162.
trușiuță, s. p. 34, 36, 37 (nu trușiuță), 79.
țucără, adj. p. 184.
tucheră, adj. p. 184.
tuciu, s. p. 41.
tufanică, s. planta *Chrysanthemum indicum* L.
tuhlean, s. p. 87.
tuflean, s. p. 87.
tulă, s. și adj. cărămidă groasă, făcută din pământ clisos amestecat cu paie; tula nu se arde, ci se întrebuințează numai uscată.
tulauaș, s. p. 87.
tulean, s. p. 87.
tuleiu, s. p. 87.
tuleu, s. p. 4, 87.
tulit, adj. p. 116.
tulpina, s. p. 88.
tumac, s. malac, vițel de bivoliță.
tumburug, un butuc gros și scurt.
trumurug, s. tumburug.
trunchinar, s. p. 137.
tuns, adj. p. 96, 103.
tunsar, s. p. 103.
turcesc, adj. p. 68, 179.
tureac, s. carămb, tureată de cizmă.
turjan, s. p. 87.
turtiță, s. (nume de plantă).
țurțur, s. p. 67.
tușlean, s. p. 87.
țuțuiu, s. p. 56.

U

Ucide, v. a —, p. 200.
udare, s. p. 201.

uitit, adj. uituc, lesne uitător.
ulceă, s. expr.: «de grabă a pus toarta la ulceă», i-a găsit capac, i-a aflat răspuns.
ulcior, s. p. 117.
uleiu, s. p. 174.
uler, s. p. 72.
ulm, s. p. 136.
ultui, v. a — p. 2, — a hultui, a altoi; subst. *hultoană*.
ulucă, s. p. 224.
umblăcit, s. p. 198.
umblăciu, s. p. 198, 227.
umblătire, s. p. 198.
umblătit, s. p. 198.
umblător, adj. p. 103.
unflă, v. a —, p. 133.
una, adv. p. 185.
unchiaș, s. p. 89.
uncroș, s. p. 14.
unt, s. p. 168.
undrea, s. p. 34—5.
uși, v. a se —, p. 115.
urcător, adj. p. 183—4.
ureche, s. p. 37, 74, 204.
uriaș, adv. p. 185.
uricios, adj. p. 120.
urmă, s. p. 119.
urs, s. p. 99.
urzeală, s. sorocire, ursire.
urzi, v. a —, p. 89.
urzitoare, s. p. 168.
ușă, s. «ușă de biserică», cinstit; cel ce se crede — (și adesea nu-i).
uscăciune, s. p. 57.
ușchior, s. ușor de ușă.
ușor, adj. p. 49.
uștav, s. p. 89.
ustură, v. a —, p. 193.
ustunoiu, s. p. 194.
usturoiu, s. p. 187, 193—5.

V

Văcar, s. p. 28.
văiog, *văiugă*, s. vale mică.
văjgărate, s. p. 9.

văjgarau, s. vânt mare, iarna, amestecat adesea cu omăt spulberat.
val, s. p. 207.
valătuc, s. p. 61, 158, 207.
vălătug, s. p. 207.
văltan, s. *hultan*, vultur.
vândălag, s. p. 159.
vânt, s. p. 49, 148.
vânturat, s. p. 213.
var, s. p. 109.
vară, s. p. 50, 93, 103, 169, 194.
varatec, adj. p. 103.
vârș, s. p. 43, 133, 146, 162.
vârșar, s. p. 137, 161.
vârșui, v. a—, p. 163.
vârșuit, s. p. 163.
vargă, s. p. 39, 40, 125—6.
vărgaluire, s. p. 126.
vărghie, s. p. 222.
vărghină, s. p. 222.
vări, v. a—, p. 126.
vărsă, v. expr.: zăvoaiele erau vărsate și prin urmare haiducii aveau unde să stea ascunși; dar toamna, frunzișul s'a dus și pe haiduci i-au prins puterile.
vârtej, s. p. 140.
Vartolomeiu, s. p. 166.
vârtoș, s. p. 154.
vărtos, adj. p. 199.
Varvara, s. p. 166.
varză, s. p. 197.
varzare, *vărsări*, s. p. 98, 168.
vărzui, v. a se—, a se fâțâi (umblă) de colo până colo, fără nici un rost.
vășcol, s. viscol.
vâslă, s. p. 121.
vătav, s. p. 51.
vatră, s. p. 17.
vătraiu, s. «a tocă pe—», a sta acasă de geaba (despre bărbați).
veac, s. vieță, s. p. 149.
vegii, s. pl. p. 87.
veleanță, s. velință,
verde, adj. p. 174.
verdeată, s. p. 197.
verdețuri, s. pl. p. 197.

verigă, s. p. 41., 78.
vetrișoară, s. p. 130.
videș, s. p. 39.
vieliște, s. p. 213.
viermănrăt, s. p. 92.
viermărit, s. p. 15.
vierme, s. p. 15, 91 2, 180, 187, 192, 195.
Vinerèle, s. pl. p. 113.
Vineri, s. p. 14, 28, 59.
viliște, s. p. 123, 213.
vinderi, v. a se—, a nu avea astâmpar.
viroagă, s. p. 151.
visdeiu, s. p. 72.
vită, s. p. 141, 201.
viță, s. p. 87.
vlașiță, s. p. 94.
volboră, s. p. 167.
volbură, s. p. 94, 120.
volvoră, s. p. 10.
vorbă, s. expr.: «fie vorba 'ntre noi, dar... (să zicem că-i așa, cu toate că nu-i).
vovici, s. pl. p. 185.
vrăbie, s. p. 168, 196; expr.: «de frica vrăbiilor, să nu mai sămănam mălaiu»?
vraf, s. p. 200, 208, 213.
vrăfui, v. a se—, p. 208.
vrah, s. p. 200, 208.
vraiște, s. p. 204.
vrăjitor, s. p. 109.
vrăjmaș, s. p. 180.
vrau, s. p. 200, 208, 213.
vrav, s. p. 200, 205, 213, 216.
vrej, s. p. 180.
vravui, v. a—, p. 26.
vreme, s. p. 71.

Z

Zabele, s. pl. zabăle.
zăgără, s. p. 31.
zăgărăi, s. p. 31.
zale, s. pl. p. 44.
zâmos, adj. p. 174.
zap, s. neajuns; ex.: mi-a făcut o mulțime de zapuri.

zăpai, v. a—, a se da (despre câni).
zăpodie, s. p. 18.
zar, s. încuietoare, zăvor.
zărânie, s. mi-au murit toate găinile, așa că azi nu mai am zărânie de pasere în curte.
zârnă, s. p. 72.
zârvăț, s. gălăgie, hărmălaie.
zătici, v. a—, a pune piedici, a zădărnici.
zăvor, s. p. 34.

zernă, s. p. 72.
zi, s. p. 83.
zimț, s. p. 116,
zimță, v. a—, p. 116.
zimțu, v. a—, p. 116
zoală, s. trudă.
zoană, s. p. 215.
zoli, v. a—, p. 14.
zolniță, s. p. 14.
zor, s. zor-nevoie, p. 84.
zuzăt, s. vorbă multă, larmă.

CUPRINSUL.

	Pag.
<i>Prefața</i>	III
PARTEA I. CONSIDERAȚIUNI GENERALE.	
Cap. I. — Inceputul agriculturii.	1
Cap. II. — Agricultura și soco- țițele plugarului.	3
Cap. III. — Semne de bielsug .	8
Cap. IV. — Rostul ploilor . . .	11
Cap. V. — Dușmanii rodului . .	14
PARTEA II. ȚARINA.	
Cap. I. — Țarina	16
PARTEA III. ARATUL.	
Cap. I. — Plugăria	29
Cap. II — Plugul	33
Cap. III. — Pornitul plugului .	46
Cap. IV. — Aratul.	49
Cap. V. — Sămanatul	56
Cap. VI. — Boronitul	60
Cap. VII. — Grapatul	61
Cap. VIII. — Incheiatul arăturii	62
PARTEA IV. POPUȘOII.	
Cap. I. — Popușoiul	65
Cap. II. — Aratul și sămanatul.	69
Cap. III. — Boronitul	72
Cap. IV. — Prașitul	73
Cap. V. — Crescutul și coacerea	85
Cap. VI. — Tăciunile	90
Cap. VII. Dușmanii popușoiului	91
PARTEA V. PÂNEA MĂRUNȚICĂ.	
Cap. I. — Holdele	93
Cap. II. — Grâul	99
Cap. III. — Secara	112
Cap. IV. — Orzul	114
Cap. V. — Ovăzul	„

	Pag.
PARTEA VI. STRÂNSUL HOL- DELOR DE PE CÂMP.	
Cap. I. — În ajunul secerii .	115
Cap. II. Seceratul	116
Cap. III. — Smulsul	124
Cap. IV. — Cositul	125
Cap. V. — Legatul și adunatul snopilor	130
Cap. VI. — Căratul snopilor .	139
Cap. VII. Clăditul	143
PARTEA VII. SĂMĂNĂTURI FELURITE.	
Cap. I. — Nutrețurile	149
Cap. II. — Cânepa și inul . .	164
Cap. III. — Pepenii, bostanii, castraveții,	174
Cap. IV. — Păstaioasele . . .	182
Cap. V. — Cartofii	188
Cap. VI.—Ceapa, usturoiul, prajul	191
Cap. VII. — Mălaiul	195
Cap. VIII. — Hrișca	196
Cap. IX.—Verdețuri și verdeață	197
PARTEA VIII. TREIERATUL.	
Cap. I. — Imblătitul	198
Cap. II. — Treieratul	201
Cap. III. — Vânturatul	213
Cap. IV. — Pastratul pâinii și al paielor	216
PARTEA IX. CULESUL POPU- ȘOILOR.	
Cap. I. — Culesul	218
Cap. II. — Căratul și păstratul popușoilor	220
Cap. III. — Taiatul, căratul și păstratul hlujiilor	223
Cap. IV. — Bătutul popușoilor	225
ADAOS.	
Masurătoarea pamântului . .	229
<i>Indice și glosar</i>	235

DIN PUBLICAȚIUNILE ACADEMIEI ROMÂNE

L. B.

Crăiniceanu Dr. Gh. , Igiena țaranului român. Locuința, încălzimintea și îmbrăcămintea; alimentațiunea în diferite regiuni ale țerii și în diferite timpuri ale anului 1895	5.—
Gorovei Artur , Cimiliturile Românilor, 1898	3.—
Grigoriu Gr. , Medicina poporului I. Boalele oamenilor. <i>Anal. Acad. XXX Lit.</i>	1.60
— II. Boalele vitelor. — <i>Anal. Acad. XXX Lit.</i>	0.50
Jarnik Dr. I. U. și A. Bârseanu , Doine și strigături din Ardeal, cu un glosar complet de Dr. I. U. Jarnik, Buc. 1895	—.—
Lupașcu D. P. , Medicina băbelor. Adunare de descântece, rețete de doftorii și vrăjitorii băbești. Cu un raport de <i>Prof. I. Bianu.</i> — <i>Anal. Acad. XII Lit.</i>	—.—
Manolescu Dr. N. , Igiena țaranului. Locuința, iluminatul și încălzitul ei. Imbrăcămintea, încălzimintea, alimentațiunea țaranului. 1895	5.—
Marian S. Fl. , Cromatica poporului român. — Discurs de recepțiune, — cu răspuns de <i>B. P. Hasdeu.</i> — <i>Anal. Acad. IV 2</i>	1.—
— Descântece adunate de <i>G. Săulescu</i> . Raport. — <i>Anal. Acad. V 2</i>	1.—
— Vrăji, farmece și desfaceri. — <i>Anal. Acad. XV Lit.</i>	1.—
— Insectele în limba, credința și obiceiurile Românilor. 1903	6.—
— Legenda Maicii Domnului. 1904	4.—
— Nașterea la Români. Studiu etnografic. 1892	5.—
— Nunta la Români. 1890	10.—
— Immormântarea la Români, 1892	5.—
— Sărbătorile la Români :	
— <i>Vol. I.</i> — Cărnilegile. 1898	3.—
— <i>Vol. II.</i> — Păresimele. 1899	3.—
— <i>Vol. III.</i> — Cincizecimea. 1901	4.—
Obedenaru Dr. M. G. , Texte macedoromâne, basme și poezii populare dela Crușova. Publicate după manuscriptele originale, cu un glosar complet, de <i>Prof. I. Bianu.</i> Buc. 1891	4.—
Ottescu I. , Credințele țaranului român despre cer și stele. — <i>Anal. Acad. XXIX Lit.</i>	1.—
Pamfile Tudor , Jocuri de copii, adunate din satul Țepu (jud. Tecuciu). — <i>Anal. Acad. XXVIII Lit.</i>	1.40
— Jocuri de copii, adunate din satul Țepu (jud. Tecuciu). Mem. II. — <i>Anal. Acad. XXIX Lit.</i>	1.60
Papahagi-Vurdună P. N. , Jocuri copilărești culese dela Români din Macedonia. — <i>Anal. Acad. XXV Lit.</i>	0.75
— Megleno-Români, Studiu etnografico-filologic. Partea I. — <i>Anal. Acad. XXV Lit.</i>	1.40
— Partea II. <i>Anal. Acad. XXV Lit.</i>	1.40
— Graie aromâne. — <i>Anal. Acad. XXVII Lit.</i>	1.60
— Basme aromâne și glosar. 1905	8.—
Săineanu Lazăr , Basmele române în comparație cu legendele antice clasice și în legătură cu basmele popoarelor învecinate și ale tuturor popoarelor romanice. 1895	10.—
Sevastos Elena , Nunta la Români. Studiu istorico-etnografic comparativ. 1889 (Sfârșit)	
Țiplea Alexandru , Poezii populare din Maramureș. — <i>Anal. Acad. XXVIII Lit.</i>	1.20
Viciu Alexiu , Glosar de cuvinte dialectale din graiul viu al poporului român din Ardeal. — <i>Anal. Acad. XXIX Lit.</i>	1.50