

ȘTEFAN BALȘ - CORINA NICOLESCU

MĂNĂSTIREA NEAMȚ

BIBLIOTECA
Consiliului Central
A. S. I. T.



EDITURA TEHNICĂ
BUCUREȘTI - 1958

17835

1857

CUVÎNT ÎNAINTE

Volumul de față constituie începutul unei serii noi de publicații cu caracter monografic, în care vor fi prezentate monumentele de arhitectură medievală din țara noastră. Numeroasele și feluritele construcții din acea epocă, cetăți și curți domnești, palate și conace, mănăstiri și biserici, care se mai păstrează încă în zilele noastre, unele în stare mai bună de conservare, altele pe cale de ruină, alcătuiesc un însemnat tezaur care trebuie păstrat și cercetat.

Descrierile și studiile publicate pînă acum asupra lor, destinate în cea mai mare parte problemelor de specialitate, nu au căutat a le reda decît sub aspecte parțiale.

Seria de publicații proiectată urmărește a face cunoscute vizitatorilor romîni și străini cele mai de seamă dintre aceste monumente, sub toate aspectele lor, punînd în valoare întreaga moștenire artistică și culturală a trecutului nostru. Faptul că în ultimii ani a început o campanie de însemnate lucrări de restaurare, însoțite de sondaje și cercetări arheologice făcute la principalele monumente istorice din țară, prin care s-au adîncit și completat datele cunoscute, a fost un bun prilej pentru inițierea unor asemenea monografii.

Alături de arhitectură vor fi descrise sculptura și pictura monumentală strîns legate de aceasta, precum și obiectele de mobilier sculptat, broderiile, țesăturile, obiectele de metal prețios și manuscrisele ilustrate de interes artistic, pentru a da o viziune completă a decorației și a tuturor valorilor artistice din cadrul monumentului.

Textul va cuprinde o descriere a locului de așezare, urmată pe rînd de: o prezentare istorică arătînd rolul pe care l-a avut monumentul în viața culturală din trecut și transformările pe care le-a suferit în decursul veacurilor; o descriere a tuturor construcțiilor componente, care va reda înfățișarea sa generală și aceea a diferitelor corpuri de clădire, în ordinea importanței, cu elementele lor de arhitectură, sculptură, pictură, mobilier și obiectele de artă decorativă; o prezentare a principalelor inscripții, indicînd diferitele etape de construcție și datele istorice în legătură cu viața artistică a monumentului; o bibliografie a celor mai de seamă publicații referitoare la monument.

Textul este însoțit de un bogat material ilustrativ, compus din numeroase desene, fotografii de ansamblu și detalii.

Prezentarea acestor monumente într-o asemenea formă, în care arhitectura este completată cu datele istorice și cu celelalte manifestări artistice dezvoltate alături de ea, va îngădui o vedere mai largă asupra posibilităților materiale și tehnice ale meșterilor din trecut, precum și asupra nivelului civilizației, culturii și artei din țările noastre, încă de la începuturile statului feudal. Se va aduce astfel o contribuție însemnată la cunoștințele pe care le oferă celelalte mijloace de informare despre această perioadă din istoria țării noastre.



I. INTRODUCERE

Prin vechimea sa, prin importanța pe care a avut-o în trecut ca centru spiritual și cultural, prin renumita sa biserică înălțată de Ștefan cel Mare, prin volumul și întinderea construcțiilor sale, mănăstirea Neamț poate fi socotită ca cea mai de seamă așezare mănăstirească a Moldovei.

Rolul de frunte pe care l-au deținut marile mănăstiri în epoca feudală a țării noastre este bine cunoscut. O asemenea așezare îndeplinea funcțiuni multiple, în primul rând spirituale, dar și social-economice, politice și chiar militare; toate aceste funcțiuni se oglindesc în ansamblul de construcții variate care alcătuiesc o mănăstire.

Monumentul principal era întotdeauna biserica, de obicei de mari proporții, așezată în mijlocul unei curți spațioase. De plan treflat, încununată cu o turlă pe naos, cu acoperișul în pante repezi, cu fațadele viu colorate, executate din piatră brută aparentă și decorație ceramică în secolul al XV-lea, sau pictată în întregime de la soclu pînă la cornișă în secolul al XVI-lea, ea se desprinde prin silueta sa elegantă, prin echilibrul proporțiilor și prin bogata sa decorație exterioară și interioară, de celelalte clădiri din jur. Biserica era prima construcție de zid care se ridica în cuprinsul unei mănăstiri, înlocuind de cele mai multe ori o bisericuță de lemn mai veche. Astfel, se știe că la Putna chiliile și turnurile, cu zidul de împrejmuire, au fost zidite la peste zece ani după biserică; la Probota, ctitoria lui Petru Rareș, incinta a fost ridicată de urmașii săi; la Sucevița, puternicele ziduri de apărare sînt cu aproape un sfert de veac mai noi decît biserica; la Dragomirna de asemenea, zidurile și turnurile au fost ridicate la optsprezece ani după biserica lui Atanasie Crimca.

Dispuse în jurul monumentului principal într-un plan patruleter închis de ziduri puternice de piatră, groase de 1—2 m, înalte de 5—8 m și cu o lungime a laturii de 80—100 m, se înălțau celelalte construcții din cuprinsul mănăstirii. Înzestrat la partea superioară cu metereze înguste pentru tragere și drum de strajă, zidul de împrejmuire era întărit la colțuri și deasupra intrării principale cu turnuri masive de apărare avînd parter și 2—3 etaje, prevăzute și ele cu

metereze cu deschideri pentru guri de tun și pentru aruncarea bolovanilor, a apei fierbinți și a smoalei topite menite să apere poarta de intrare, cu ascunzători și ieșiri tainice, adică dispozitive de apărare identice cu cele ale cetăților. Uneori erau chiar amenajate șanțuri și valuri de întărire în fața incintei, ca de pildă la Putna și la Dragomirna.

Construcțiile obișnuite ridicate la adăpostul acestor ziduri cuprindeau de regulă: chiliile obștei călugărești, încăperi separate, adeseori boltite, înălțate de-a lungul incintei, la început numai cu parter și mai târziu, în a doua jumătate a secolului al XVII-lea, cu parter și etaj; arhondaricul, locuința așezată lângă intrare, pentru găzduirea credincioșilor care poposeau la mănăstire; stăreția, grupată într-un corp de clădire unitar, constituind centrul de conducere spirituală și administrativă al așezării; trapeza — sala de mese comună și sala de adunare a obștei —, spațioasă și frumos boltită, alături de bucătăria mare boltită, denumită în trecut și „cuhnie“; în sfârșit, cămări și beciuri adânci, pentru îndeplinirea nevoilor gospodărești. Pe lângă biserica principală, la orice mănăstire se mai adaugă paraclisele, mici biserici secundare, așezate fie în cuprinsul zidurilor și turnurilor de apărare, pentru slujbele obștei pe timp de iarnă sau pentru folosința ctitorilor sau a personalului de strajă, fie în afara lor, sub formă de schituri, pe lângă bolnița pentru călugării bătrâni sau bolnavi, învecinată cu cimitirul sau pe lângă locuințele călugărești mai îndepărtate.

Marile mănăstiri mai aveau și o locuință trecătoare a ctitorilor, pentru găzduirea lor în timpul hramului și în drumurile lor de la o reședință la alta, sau pentru adăpostirea familiei și avutului lor în vremuri de primejdie. După cele două locuințe de acest fel păstrate încă la Bistrița și la Probota, se știe că ele erau reduse ca proporții, de plan dreptunghiular, formate din încăperi boltite la parter și la etaj și înzestrate cu un turn-clopotniță înalt, totodată și turn de strajă, cu două etaje.

Se mai găsea de asemenea uneori și o clisiarniță sau veștmintărie, clădire specială în care se păstra tezaurul de broderii, veștimente preoțești și obiecte de metal prețios necesare cultului. O asemenea destinație a avut-o la origină casa veche de la Moldovița și o mai are și astăzi construcția anexă legată de biserica de la Neamț.

În acest cadru arhitectonic se deosebeau două feluri de interioare: unele simple, în chiliile călugărilor, cu lavițe în jurul pereților văruiți, cu dușumele de scinduri sau pardoseli de cărămidă; celelalte, în contrast cu modestia impusă de viața călugărească a obștei, bogat împodobite în biserica principală, paraclise și trapeză, în care erau concentrate cu mare dărnicie toate posibilitățile de exprimare artistică ale vremii.

O decorație viu colorată constând din pictură în interior și ceramică sau pictură în exterior îmbracă pereții de zidărie. Ansamblurile picturale desfășurate pe toată suprafața interioară și uneori exterioară a unui monument ilustrează idei, dogme, rituri, interpretări ale evangheliarului, viețile sfinților, imnuri reli-

gioase și uneori scene din istoria bisericii. Pictura ținând locul cărții, scumpă și de rară circulație în acele timpuri, putea fi pricepută de credincioșii neștiutori de carte.

Interiorul bisericii, cu pardoseală de cărămidă simplă sau smălțuită, ori cu lespezi de piatră, era bogat înzestrat cu mobilier de lemn sculptat, poleit și zugrăvit, cu icoane îmbrăcate în argint, cu obiecte de metal prețios, cu țesături și broderii de fir, care dădeau bisericii caracterul de lux și de fast, strălucind în pîlpîirea lumînărilor.

La mănăstiri s-au format în veacurile XIV—XV cele dintii și cele mai de seamă centre artistice și culturale ale vremii. În chiliile mănăstirești s-au transcris pe pergament, într-o caligrafie îngrijită, cu litere și frontispicii bogat împodobite, cele dintii cărți. În atelierele mănăstirești se executau acele vechi broderii, dintre care câteva neprețuite exemplare s-au păstrat pînă astăzi. Din atelierele de la Moldovița, Bistrița, Putna sau Dobrovăț au rămas cele mai reprezentative broderii moldovenești, care prin însușirile artistice și originalitatea lor și-au câștigat un loc deosebit în cadrul mai larg al broderiilor de artă bizantină. Aici s-au dezvoltat școli de zugrăvi și de sculptori în lemn. Tot aici, în sfârșit, s-au alcătuit în primul rînd analele și cronicile, iar mai târziu tipăriturile, care au constituit cultura medievală în Moldova.

Pe lângă o astfel de activitate culturală, care deosebea o mănăstire de curtea domnească sau boierească, se desfășurau și activități economice în totul asemănătoare cu ale acestor curți. Mănăstirea era și o mare latifundiară, stăpînind pînă la cîteva zeci de sate cu toate anexele care întregeau asemenea domenii: iazuri, păduri, vii, prisăci, mori, pive de postav, torcătorii de lînă și altele. Unele mănăstiri mai aveau și o serie de privilegii în orașe, din care își trăgeau venituri ca, de exemplu, impunerea circiumilor sau a tîrgoveților, a morilor și a neguțătorilor. În alte cazuri mănăstirile făceau comerț cu propriile lor produse, prin reprezentanții pe care îi aveau în tîrguri. Ele dețineau de asemenea pe moșiile lor, întocmai ca și marii boieri ai țării, țărani obligați să muncească pămîntul și diferiți meșteșugari: olari, cojocari, fierari, care lucrau pentru mănăstire și îi sporeau venitul. Toată această vastă și complexă organizare economică de tip seniorial, care implica existența unui aparat administrativ, de control și de judecată, era condusă din mănăstire, de către stareț sau egumen, sub directa lor supraveghere. Starețului i se conferea de către domnie dreptul de a judeca pe țărani de pe moșiile mănăstirii. Astfel privity se înțeleg mai bine intervențiile reprezentanților marilor mănăstiri în politica Moldovei, participarea stareților la sfatul țării și alianța lor cu un domn sau altul. Tot astfel se explică și caracterul militar pe care îl dobîndesc aceste așezăminte religioase, obligate, pentru paza lor, să se înconjure cu ziduri și turnuri de apărare. Astfel, mănăstirile alcătuiesc o organizație complexă, în care se regăsesc principalele manifestări ale vieții feudale și a căror cercetare înlesnește cunoașterea civilizației evului-mediu, în genere.

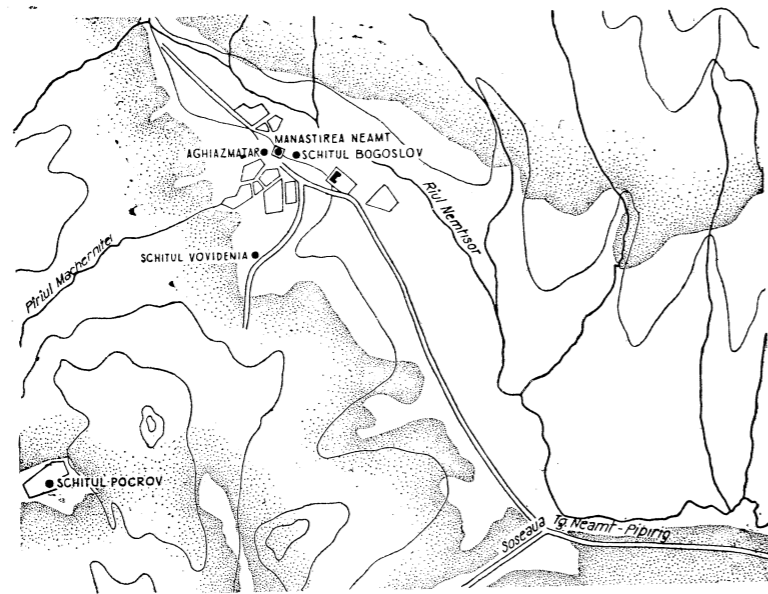

Fig. 1. Plan de situație

II. AȘEZAREA MĂNĂSTIRII

La 15 km nord-vest de Tîrgu Neamț, retrasă într-o vale lăturalnică înconjurată de culmi împădurite, se găsește așezată mănăstirea Neamț, cea mai veche, cea mai mare și cea mai însemnată dintre toate mănăstirile Moldovei.

Pornind din Tîrgu Neamț pe valea Ozanei în sus, șoseaua, lăsînd în urmă ruinele cetății Neamț și satele Humulești și Vinători, trece peste apele limpezi ale râului și se afundă într-o întinsă pădure de stejar. După ce străbate o cale dreaptă prin pădure, străjuită un timp de o perdea de brazi înalți, șoseaua se desparte la prima cotitură de drumul Pipirigului și coboară într-o vale deschisă și luminoasă în care șerpuiește pîraul Nemțosorului. În fund se zăresc din depărtare cupolele și turnurile mănăstirii, iar de-a lungul văii se desfășoară neîntrerupt pădurea de stejari și brazi, care acoperă munții dimprejur.

Puțin înainte de sosire apare pe stînga, așezat la marginea pădurii, schitul Vovidenia, cu fațadele sale văruiute alb și cu cinci turle (terminate cu acele cupole în bulb, caracteristice regiunii). Alături, bine ascuns într-o cută a dealului, un mic iaz făcut de mîna omului își odihnește apele adînci și reci.

Trecînd de clădirile recente ale seminarului și de curțile gospodărești, șoseaua, ajunsă sub zidurile chiliilor, ocolește scurt și înaintează în fața intrării pe lîngă

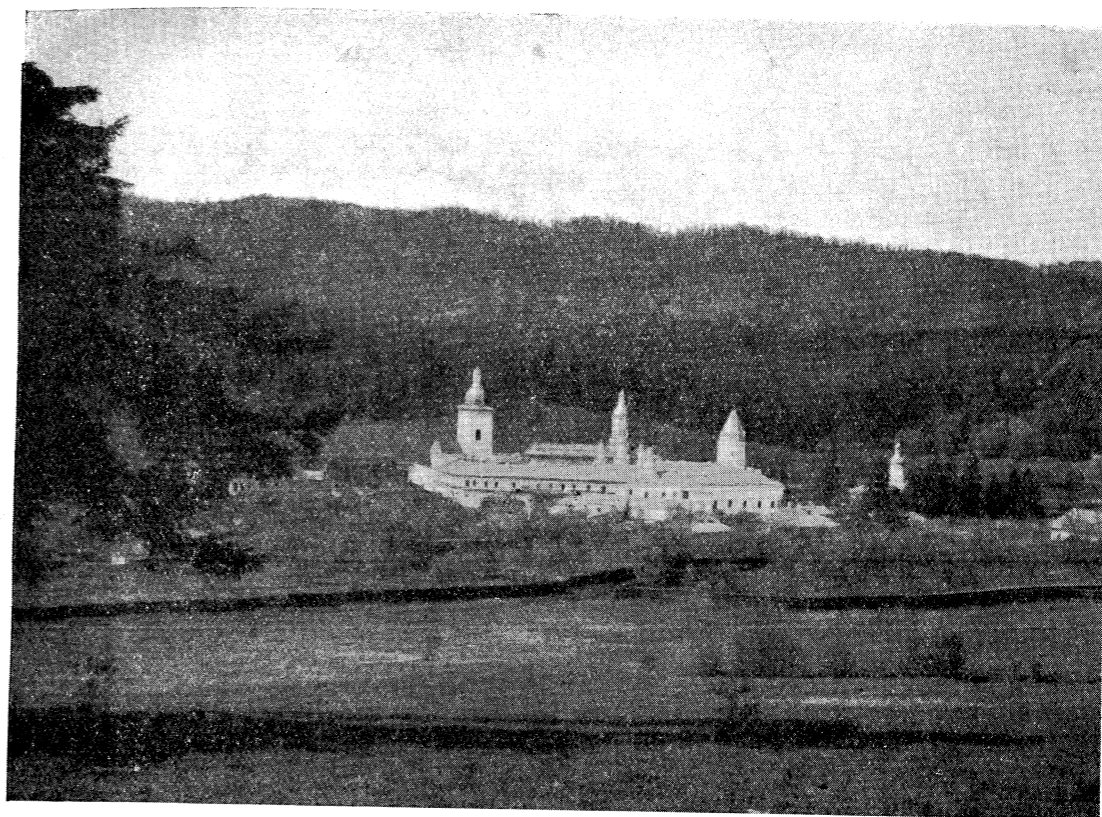

Fig. 2. Vederea generală a mănăstirii

aghiasmatarul cu enorma sa cupolă, stranie și disgrățioasă construcție, dar nu lipsită de caracter, a cărei siluetă s-a integrat de mult în peisajul cunoscut al mănăstirii. Pe dreapta se înșiră frontul întins al chiliilor, «cetatea», după cum o denumesc călugării, deasupra căreia se ridică la mijloc turnul înalt al intrării.

Așezarea mănăstirească a Neamțului cuprinde mai multe monumente diferite. Mănăstirea propriu-zisă este formată din construcțiile chiliilor care alcătuiesc un corp continuu de clădiri cu parter și etaj, înșirate de-a lungul laturilor unui patruleter de circa 100 m lățime și 110 m lungime, închis în jurul unei curți centrale în care se găsesc două biserici: una mai mare și mai veche, cu hramul Înălțării Domnului, ctitorie a lui Ștefan cel Mare, iar alta mai mică și mai nouă, din veacul al XVIII-lea, cu hramul Sf. Gheorghe, așezată în axa intrării.

Un turn-clopotniță înalt și masiv, înălțat pe patru etaje, străbătut la bază de gangul boltit al intrării, se ridică la mijlocul laturii de vest. Un al doilea turn, de formă octogonală, cunoscut sub numele de «Pîrg», întărește colțul de nord-est al așa-zisei cetăți.

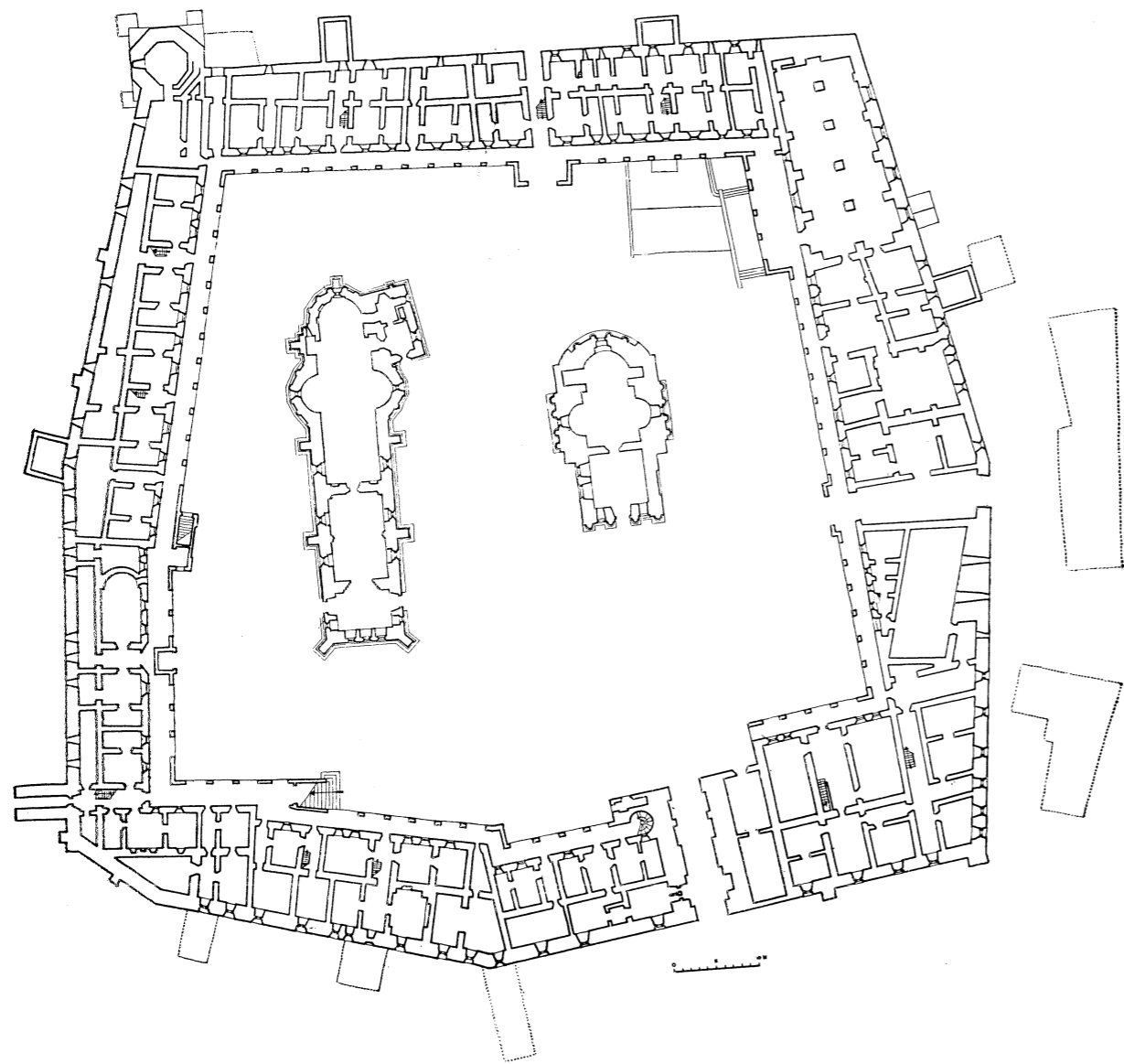

Fig. 3. Planul incintei. Parter

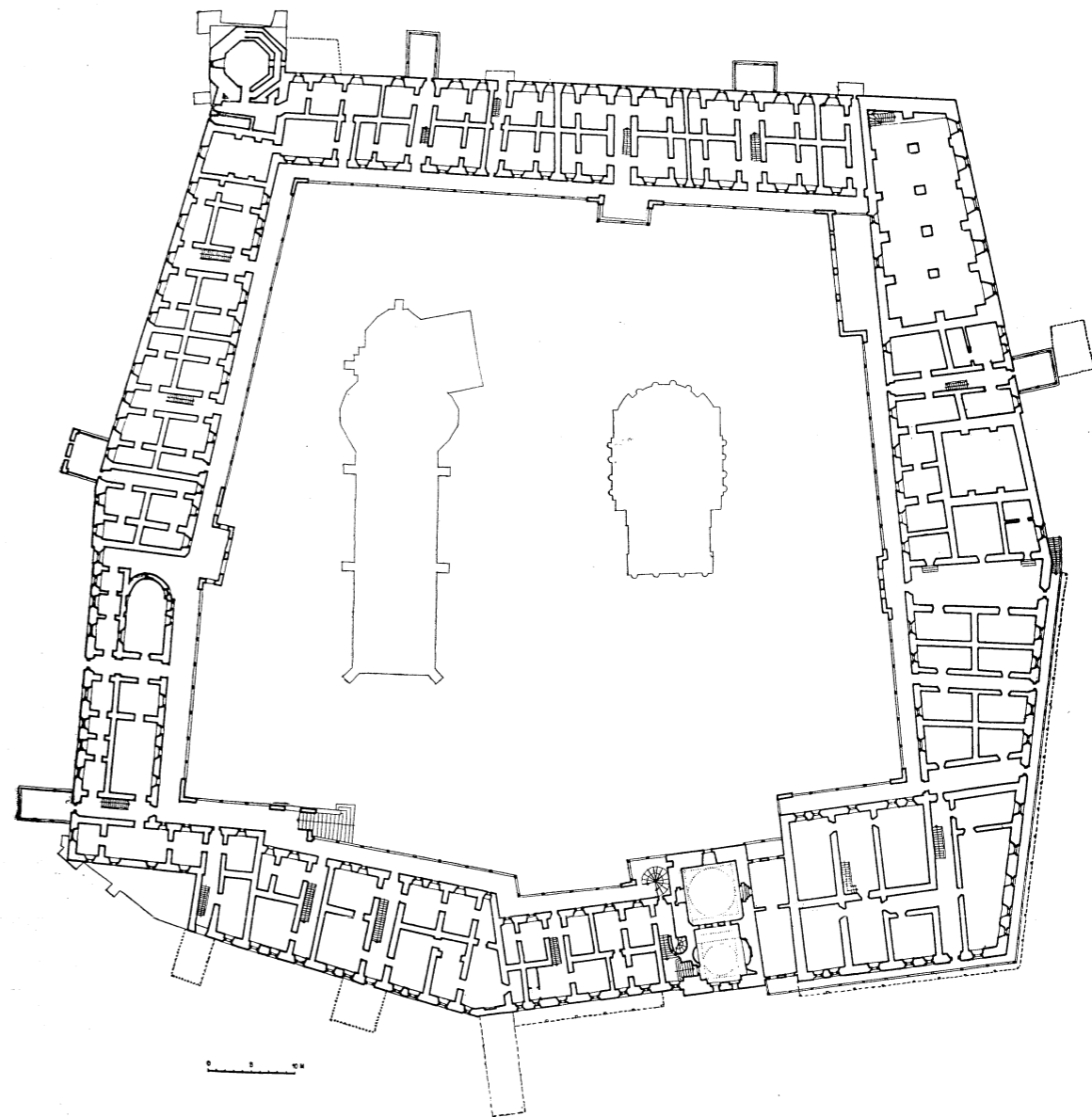

Fig. 4. Planul incintei. Etaj

În afara clădirilor centrale, ascunse în grădini și livezi, se găsesc împrăștiate: căsuțele de paiantă învelite cu șită și locuite de călugări; construcțiile de zid ale bolniței cu paraclisul ei, așezate la circa 300 m nord-vest de mănăstire; schitul Sf. Ion Bogoslov, aflat în cimitirul din spatele cetății; clădirile cu parter și etaj ale noului seminar, situate în direcția sud, la capătul clădirilor gospodărești; schitul Vovidenia, ridicat pe deal la circa 500 m depărtare de acestea. În sfârșit, cale de o oră peste deal, în direcția vest, așezat într-o poiană singuratică, schitul Pocrov cu bisericuța sa de lemn și cu cele câteva chilii alăturate completează ansamblul mănăstirii.

Toate aceste clădiri, rămase pînă astăzi departe de orice așezare omenească, sînt prinse de jur împrejur de marea pădure care acoperă munții și văile regiunii, vestiții codri ai Neamțului, cu stejarii și brazii lor seculari, constituind cadrul natural al mănăstirii.

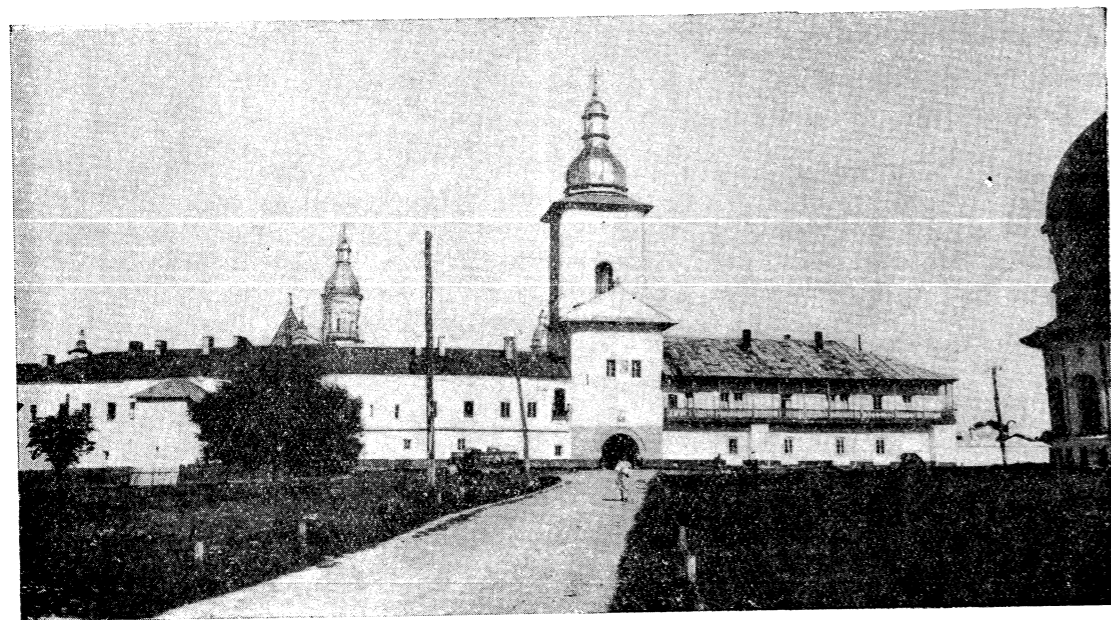

Fig. 5. Turnul de intrare și latura vestică a mănăstirii



Fig. 6. Vederea de ansamblu a mănăstirii

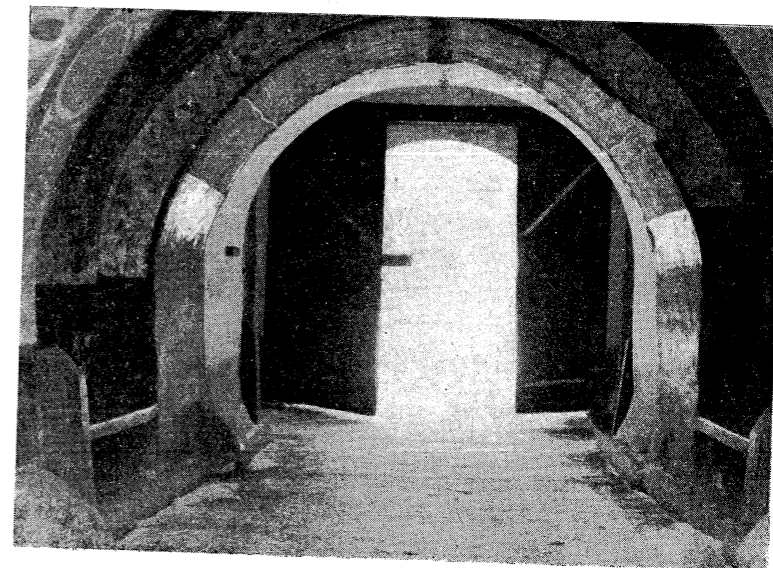

Fig. 7. Intrarea în mănăstire

III. TRECUTUL MĂNĂSTIRII

Originea mănăstirii Neamț este legată, după tradiție, ca și cea a altor vechi mănăstiri din Moldova, de întemeierea unui schit de lemn de către o comunitate călugărească. Tradiția locală, înregistrată și de cronicari, atribuie întemeierea Neamțului unor călugări de carte sirbească, Sofronie, Pimen și Siluan, discipoli ai lui Nicodim, organizatorul vieții mănăstirești din Țara Românească. Veniți pe meleagurile moldovenești în cursul veacului al XIV-lea, ei s-au stabilit aici și au ridicat un schit de lemn în luminișul unei păduri¹. După o altă versiune, păstrată prin tradiție în mănăstire, întemeierea așezării s-ar datora unor călugări coborâți dintr-un schit aflat pe Boiștea, un cap de deal mai sus de Ocea, unde, după cum reiese dintr-un document din 6 iunie 1446, evocând o situație anterioară², «a fost chilia Vlădicăi Iosif», adică a celui care a fost stareț la Neamț și mai apoi primul mitropolit al Moldovei, ruda lui Petru Mușat. Se mai spune încă despre o străveche așezare la Neamț, pe locul actualului schit Sf. Ion Bogoslov, unde ar fi fost o biserică de lemn cu acest hram³, reconstruită tot din lemn de stejar la 1402 de către Alexandru cel Bun și înzestrată de el cu moșia Pleșești, în Suceava⁴.

Date asupra mănăstirii în cursul veacului al XIV-lea nu sînt documentar cunoscute decît printr-o singură inscripție aflată pe un clopot din veacul al XIX-lea, care menționează că: «Acest clopot s-au vărsat din materialul clopotului făcut la 1393 de domnul Ștefan cel dintii și care s-au topit la arderea mănăstirii Neamțu, 1862 noembrie 20»⁵.

¹ Nicolae Iorga, *Mănăstirea Neamțului*, Vălenii de Munte, 1912, p. 7.

² D. I. R., *Moldova*, Sec. XIV—XV, vol. I, p. 219—220.

³ C. Tomescu, *Scurtă povestire despre sfînta mănăstire Neamțu*, Mnst. Neamț, 1942, p. 9. Ar fi existat între pirăul Nemțisor și Maghernița o cetate cu locuințe și magazii, în care era și o biserică «albă» cu hramul Sf. Ioan Bogoslovul.

⁴ N. Crețulescu, *Inscripțiile sf-telor mănăstiri Neamțu și Secu*, Arhiva Societății științifice și literare din Iași, XX, 1909, p. 426—430. Este amintit aici și pomelnicul acestei biserici, care începe de la Bogdan I, lucru important pentru vechimea mănăstirii.

⁵ Tomescu, *op. cit.*, p. 10.

⁶ Ioachim Crăciun, *Inscripții de la mănăstirea Neamțului*, Anuarul Inst. de Istorie națională, Cluj, IV, 1926—1927, p. 431. Nu există nici un motiv pentru a tăgădui existența clopotului originar, a cărui inscripție a fost citită la 1862; totuși se știe că Ștefan I s-a înscăunat de-abia în toamna anului 1394. Este foarte probabil că în realitate data era 7202, din care scăzîndu-se 5509 s-a obținut 1393, deoarece nu se știa în secolul trecut că în Moldova, pînă la sfîrșitul sec. XVI, anul s-a calculat nu de la 1 septembrie, ca în Țara Românească, ci de la 1 ianuarie.

Tradiția locală ne face cunoscut că prima biserică de zid din cuprinsul mănăstirii, avînd hramul Înălțarea Domnului, a fost ridicată de Petru Mușat și că această primă construcție ar fi fost așezată pe locul vechiului schit de lemn, acolo unde se găsește astăzi biserica Sf. Gheorghe. Sondajele arheologice efectuate în anii 1956—1957 par a aduce confirmarea ei, găsindu-se urmele unor temelii vechi de biserică sub cea actuală.

Cel dintii document păstrat, pomenind despre «mănăstirea Vlădiciei mele, cea de la Neamț» este actul din 7 ianuarie 1407, din timpul lui Alexandru cel Bun, dat de acel «Vlădica Iosif» care a avut chilie la Boiștea. Rudă apropiată a lui Petru Mușat, ajuns primul mitropolit al Moldovei, el hotărăște trecerea mănăstirii Neamț cu tot avutul ei sub conducerea starețului de la Bistrița, popa Chir Domețian¹. Actul arată că la acea dată mănăstirea Neamț era înzestrată cu două sate dăruite de către Petru Mușat, două mori, două vie și mai avea și cărți, odăjdii și vase. Titlul de popa pe care îl poartă starețul Domețian și pe care îl vor purta în cursul sec. al XV-lea doar patru stareți în Moldova, cei de la Neamț, Bistrița, Moldovița și Probota², arată însemnătatea pe care mănăstirea Neamț a avut-o încă de la început în organizarea vieții mănăstirești din Moldova, cît și unele trăsături comune ale vechilor mănăstiri moldovene cu cele întemeiate de Nicodim în Țara Românească, la Vodița și Tismana³.

Alexandru cel Bun se ocupă îndeaproape de Neamț, înzestrînd mai departe mănăstirea cu numeroase sate⁴ și o serie de alte privilegii⁵. Este posibil să fi executat și unele lucrări de refacere sau întregire, după cum arată introducerea unui document din 1429; «... am binevoit ... să înnoim și să întărim mănăstirea de la Neamț ...»⁶. Din construcțiile înconjurătoare ridicate atunci ar putea proveni partea inferioară a turnului-clopotniță de la intrare, care prezintă unele trăsături mai vechi⁷.

Iliaș, fiul lui Alexandru, cît și fratele său Ștefan II (cel ucis de nepotul său Roman)⁸, care a fost îngropat în vechea biserică, și apoi strămutat de Ștefan cel Mare în ctitoria sa așezîndu-i piatră nouă de mormînt, susțin și ei mănăstirea con-

¹ D. I. R. *Moldova*, Sec. XIV—XV, vol. I, p. 15—16.

² N. Iorga, *Istoria bisericii românești*, ed. II, București, 1929, vol. I, p. 91.

³ N. Iorga, *Mănăstirea Neamțului*, p. 66—67.

⁴ În timpul domniei lui Alexandru cel Bun, fiind stareț chir Siluan, Neamțul dobîndește la 1422 satele Budzești pe Moldova, Topolița, seliștea lui Nenovici (D. I. R. *Moldova*, Sec. XIV—XV, vol. I, p. 43—44); la 1427 satele Cîrstianești și Temeșești, la gura Neamțului (*op. cit.*, p. 58—59); la 1428 domnul îi confirmă dania lui Manuil Bașotă, satul Bașoteni (*op. cit.*, p. 71—72); etc.

⁵ La 1430 Alexandru cel Bun reconfirmă dania din anul precedent, adăugînd încă și venitul unei mori din orașul Baia (*op. cit.*, p. 90—91).

⁶ *Op. cit.*, p. 86—87.

⁷ G. Balș, *Bisericile și mănăstirile moldovenești din veacurile XVII și XVIII*, București, 1933, p. 339—340.

⁸ N. Crețulescu, *Inscripții*, p. 372.

⁹ V. cap. VII, nr. 17.

O însemnare a monahului Gavriil pe una din foile manuscrisului său «Mărgăritul» menționează fapta astfel: «La leatul 6955 (1447), în luna lui Iulie, în 13, tăiatu-s-a capul lui Ștefan Vodă, Domnul țării Moldovei, fiul lui Alexandru Voevod, de Roman, fiul lui Ilie Voevod, și s-a astrucat în mănăstirea Neamțului, în 16 zile». N. Iorga, *Ștefan cel Mare și mănăstirea Neamțului*, Bul. Com. Mon. Ist., III, 1910, p. 101.

firmându-i drepturile mai vechi¹ și dăruindu-i noi proprietăți² și privilegii; sub autoritatea ei mai intră și o serie de biserici de sat și mănăstirea de la Boiștea, cu veniturile lor³. Toate acestea contribuie la dezvoltarea mănăstirii Neamț, care ajunge în prima jumătate a veacului al XV-lea una dintre cele mai mari seniorii feudale din Moldova.

Domnia lui Ștefan cel Mare reprezintă pentru viața mănăstirii Neamț o nouă etapă de înflorire. După cum reiese din documente, domnul mai mult îi confirmă vechile stăpîniri decît îi dă altele noi. Lui i se datorește în schimb ridicarea unei noi biserici. Se scursese mai bine de un veac și jumătate de la întemeierea mănăstirii. Marele cutremur din anul 1471, care a impresionat atît de mult pe oamenii vremii⁴, zdruncinase rău clădirea lui Petru Mușat. Atacarea cetății Neamț de către Turci la 1476 în urma înfrîngerii de la Războieni avusese desigur urmări și asupra mănăstirii vecine. De aceea Ștefan cel Mare puse să se înalțe o altă biserică de zid, cu același hram al Înălțării, alături de biserică cea veche. La 14 noiembrie 1497, dată arătată în pisanie⁵ și confirmată de o însemnare din 1512 pe un tetravanghel dăruit mănăstirii de mitropolitul Teoctist, la scurt timp după izbînda din Codrii Cozminului asupra leșilor, a avut loc cu mare alai sfințirea noii biserici⁶. În acel text trebuie relevată mențiunea participării obștei călugărilor la construirea monumentului.

¹ D. I. R. Moldova, Sec. XIV—XV, vol. I, p. 138—139; la 1446, Ștefan II întărește dania satului Dvoreneshi, pe Moldova, și Fîntînele, pe Pobrata, dat mănăstirii de boierul Cîrstea (op. cit., p. 220—221); 11/III. 1446 (op. cit., p. 218—219).

² La 23 februarie 1438 Iliș îi dăruiește Sevcouții, la gura Cracăului, o prisacă la gura Tatarcâi și moara de la gura Jijiei (op. cit., p. 151—152); la 25 noiembrie 1440 Ștefan II îi dăruiește anual cîte două măji de pește și două bărbînțe de icre (op. cit., p. 173—174); la 19 februarie 1446 două măji de pește de la Chilia și 3 cîntare de icre negre (op. cit., p. 215—216).

³ La 6 iunie 1446 Ștefan II dă Neamțului o mănăstire la Boiștea, bisericile de la Televecinți, Bașoteni, Domnești, Baloșetești, Gura Cracăului, Trestiana, Balomirești, cu toate veniturile lor. Op. cit., p. 219—220.

⁴ În anul 1471, letopiseșul anonim notează că la 29 august, «fost-au un mare cutremur peste tot pămîntul, pe vremea cînd domnul ședea la prînz» (I. Bogdan, *Cronice inedite atîngătoare de istoria Romînilor*, București, 1895, p. 53); despre dezastrul produs de acest cutremur în Moldova și în Țara Romînească există de asemenea interesante detalii într-o scrisoare din 5 decembrie 1471 a sasului Mathaeus Delnitzer din Regensburg. A. Veress, *Acta et epistola*, I (Fontes rerum transylvanicarum, IV), Budapesta, 1914, p. 6—7.

⁵ N. Iorga, *Contribuții la istoria bisericii noastre*, Analele Acad. Rom. 1911—1912, XXXIV, p. 458; v. cap. VII, nr. 1.

⁶ N. Iorga, *Contribuții la istoria bisericii noastre*, p. 459—460. Însemnarea de pe un tetravanghel: «S-a scris această sfințită evanghelie cu dania și învățătura mitropolitului Teoctist din Suceava, care a fost și cîrmuitor al sfîntului lăcașului acestuia al Neamțului, în vremea cînd se zidea această sfințită biserică... În acea vreme a venit și Albert, craiul leșesc, cu multă putere, și mult a săpat la cetatea Sucevei, și n-a putut lua cetatea și s-a întors în deșert. Iar Ștefan Voevod a mers asupră-i cu putere cu oastea sa și l-a bătut la Cozmin, în anul 7005, iar al Domniei Sale anul 40 curgător, luna lui octomvrie 26, joi, în ziua de sfîntul Dumitru. Și apoi s-a întors din război și a sfințit biserică aceasta, în același an, luna lui noemvrie, în 14; care și noi ne-am trudit la zidirea ei și cu frații ce erau atunci. Și a scris acest tetravanghel cel mai sus zis mitropolitul Teoctist.

Ștefan cel Mare care, după tradiție, ar fi primit de tînăr învățătură la Neamț¹, avînd poate ca dascăl pe Teoctist mitropolitul, care îl va unge ca domn pe cîmpia Direptății, va arăta la sfîrșitul domniei sale o grijă deosebită mănăstirii.

Încă înainte de zidirea bisericii, el o înzestrea, la 1485, cu un clopot². La 1502 îi dăruiește un panaghiar. Din inițiativa sa se vor scrie aici numeroase cărți de învățătură religioasă și de slujbă, iar fostul stareț al Neamțului, mitropolitul Teoctist, care va păstori Moldova mai bine de un sfert de veac, va fi îngropat în necropola domnească de la Putna, poate și în calitate de rudă a domnului, dar și ca omagiu adus de Ștefan fostului său sfătuitor și dascăl³.

Este greu să se aprecieze astăzi înfățișarea pe care o avea mănăstirea în acea epocă de strălucire din veacurile al XV-lea și al XVI-lea și care erau clădirile existente pe atunci. Cu excepția bisericii lui Ștefan cel Mare și a părții inferioare a turnului-clopotniță, singurele rămase în picioare pînă în vremea noastră, numeroasele reparații, prefaceri și adăugiri legate de distrugerile cauzate de incendii sau de intensa activitate gospodărească desfășurată aici au provocat dispariția celorlalte construcții care vor fi existat atunci.

Folosind părțile vechi ale monumentului, păstrate încă, precum și cele cîteva știri cunoscute prin însemnările arhierului Narcis Crețulescu, fost stareț al Neamțului la sfîrșitul secolului trecut, culese din arhiva mănăstirii, se poate ajunge la presupunerea că în acea vreme curtea centrală era închisă cu un zid de împrejmuire, desigur înzestrat cu obișnuitele mijloace de apărare și întărit cu turnuri la cele patru colțuri⁴. În interiorul curții se mai găseau, pe lîngă cele două biserici, alte clădiri de zid și probabil și de lemn, pentru chilii și gospodărie⁵. Intrarea era la fel ca și acum, pe sub turnul de mijloc, care era însă de o înălțime mai redusă, avînd probabil un singur etaj, al clopotelor, deasupra parterului și etajului întii.

Despre vechea biserică a lui Petru Mușat se știe doar, din sondajele efectuate în 1956, că pare să fi avut planul dreptunghiular, cu o absidă semicirculară la est. Săpăturile arheologice vor aduce poate mai multe precizări

¹ I. D. Ștefănescu, *Le roman de Barlaam et Joasaph illustré en peinture*, «Byzantion» VII, 1932, fasc. 2, p. 366. Autorul consideră că în pictura bolții gangului de intrare în mănăstire sînt unele aluzii la educația primită de Ștefan cel Mare la Neamț.

² N. Iorga, *Contribuții la istoria bisericii romîne*, Anal. Acad. Rom. XXXIV, 1911—1912, p. 458, nr. 40.

³ N. Iorga, *Istoria bisericii romînești*, vol. I, ed. II, p. 89—90.

⁴ N. Crețulescu, *Inscripții*, Arhiva științ. și lit. Iași, 1908, p. 181 și 182. Despre lucrările executate la stăreția ridicată de Veniamin Costachi în colțul de nord-vest și despre lucrările executate la trapeza din sud-est, N. Crețulescu spune că la 1808—1809, cînd s-au săpat temeliiile acestor case și pivnițe, s-au descoperit în săpătură urmele zidurilor vechi. Casa fiind făcută pe unghiul pătratului, s-au găsit sala, gangul, ușorii de piatră. «În vechime a fost casa cu pîrgul de nord al cetății și conducta la apa Nemțișorului, care curgea pe sub zidul cetății. Aci s-au săpat beciurile de la sud, s-au găsit zidul, pîrgul și gangul care scoate apa la Maghernița și Bogoslov; ușorii vechi erau de piatră cioplită.»

⁵ Narcis Crețulescu, op. cit., p. 179. «Ștefan cel Mare a construit spre nord biserică cea mare pe locul vechii magazii a cetății.»

asupra înfățișării și dimensiunilor sale. Biserica lui Ștefan cel Mare nu avea încă veșmintăria, construită mai târziu pe fațada sudică, și nici frontoanele neogotice actuale. Acoperișul în pante rezezi avea formele reprezentate în picturile din gangul turnului de intrare.

* * *

Cîteva inscripții ale unor construcții ruinate dovedesc că și Petru Rareș ca și urmașii săi au purtat mai departe de grijă mănăstirii Neamț, ridicînd noi clădiri în curtea ei ca, de pildă, clisiarnița construită de Iliăș Vodă (1546—1551), a cărei pisanie, azi dispărută, este citată de Narcis Crețulescu¹.

Vechea biserică a lui Petru Mușat, rău stricată de cutremur, a mai dăinuit un timp, zidindu-se lîngă ea o trapeză și o bucătărie. Știrea este întărită de o pisanie, al cărei text aflat într-un ceaslov rusesc din 1743² pomenește de construirea unei trapeze cu cuhnie, chilii și beciuri la Neamț în anul 1540, de către Alexandru Vodă Cornea. Sondajele arheologice executate recent au confirmat și aici vechea tradiție arătînd existența unor încăperi și beciuri adăugate pe laturile de est și de sud ale bisericii dărîmate.

Veacurile al XVII-lea și al XVIII-lea reprezintă pentru Neamț, ca și pentru alte vechi așezări mănăstirești din Moldova, o perioadă de stagnare și chiar de regres. În cursul acestor veacuri s-au întîmplat numeroase incendii și prădăciuni, urmate de reparații și refaceri. Astfel, în 1633 a fost prădată; în 1671 și în 1696 a fost incendiată. Timp de cîteva ani, pînă în 1699, a fost apoi ocupată de oștile polone ale lui Sobiețki.

În cursul veacului următor, în 1709, 1720 și 1765, mănăstirea suferă unele reparații și reînnoiri. În 1720 au fost desființate clădirile trapezei și cuhniei ridicate de Alexandru Vodă Cornea, trapeza prefăcîndu-se în paraclis, cu hramul Sf. Gheorghe. Din acea perioadă (1754) datează și refacerea, probabil pe fundațiile și parterul original, a turnului din colțul de nord-est, în forma octogonală de astăzi, cu bolțile sale interesante și cu scara cuprinsă în grosimea zidăriei³, însă lipsit de mijloacele de apărare caracteristice turnurilor anterioare. Cu toate aceste reînnoiri, în 1779, cînd s-a instalat aici călugărul reformator Paisie Veliciovski⁴, noul stareț al Neamțului⁵, împreună cu cei 40 frați aduși de la mănăstirea Secu, a găsit numai 15 chilii, cu casele de oaspeți și clisiarnița. Instalarea lui Paisie la Neamț a însemnat o nouă perioadă de înflorire a mănăstirii, atît prin numărul mare de ucenici adunați aci, cît și prin intensa activitate culturală

¹ Narcis Crețulescu, manuscris nr. 5698, f. 36, Bibl. Acad. R. P. R.; v. cap. VII, nr. 2.

² Narcis Crețulescu, *Inscripții*, Arhiva științ. și lit. Iași, 1908, p. 325; v. cap. VII, nr. 3.

³ G. Balș, *Bisericile și mănăstirile moldovenești din veac. XVII și XVIII*, p. 340.

⁴ Paisie Veliciovski, sau Velitcovschi, malorus de origină, a fost călugăr mai întîi la Poiana Mărului, apoi după mai multe peregrinări la Athos și în alte locuri se stabili la Dragomirna, iar după ocuparea Bucovinei de austriaci trecu la Secu, de unde se strămută la Neamț în 1779. În scrisoarea către domn vestește această strămutare, dînd detalii cu privire la situația mănăstirii Neamț, la venirea lui aici, și la posibilitățile transformării și restaurării ei în viitor.

⁵ N. Iorga, *Mănăstirea Neamțului*, p. 32—47.

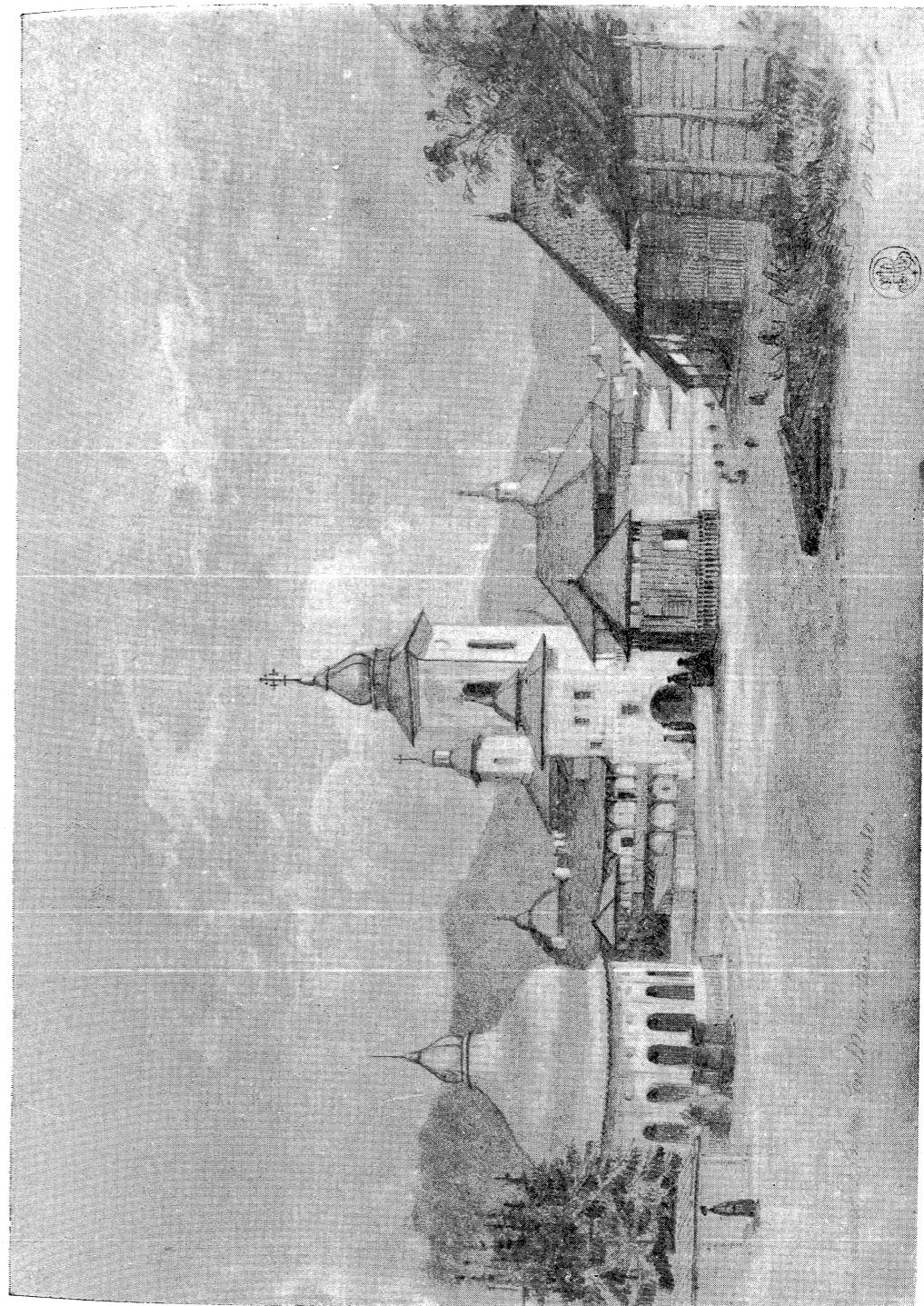

Fig. 8. Desen de Bouquet, reprezentînd intrarea mănăstirii și aghiazmatarul

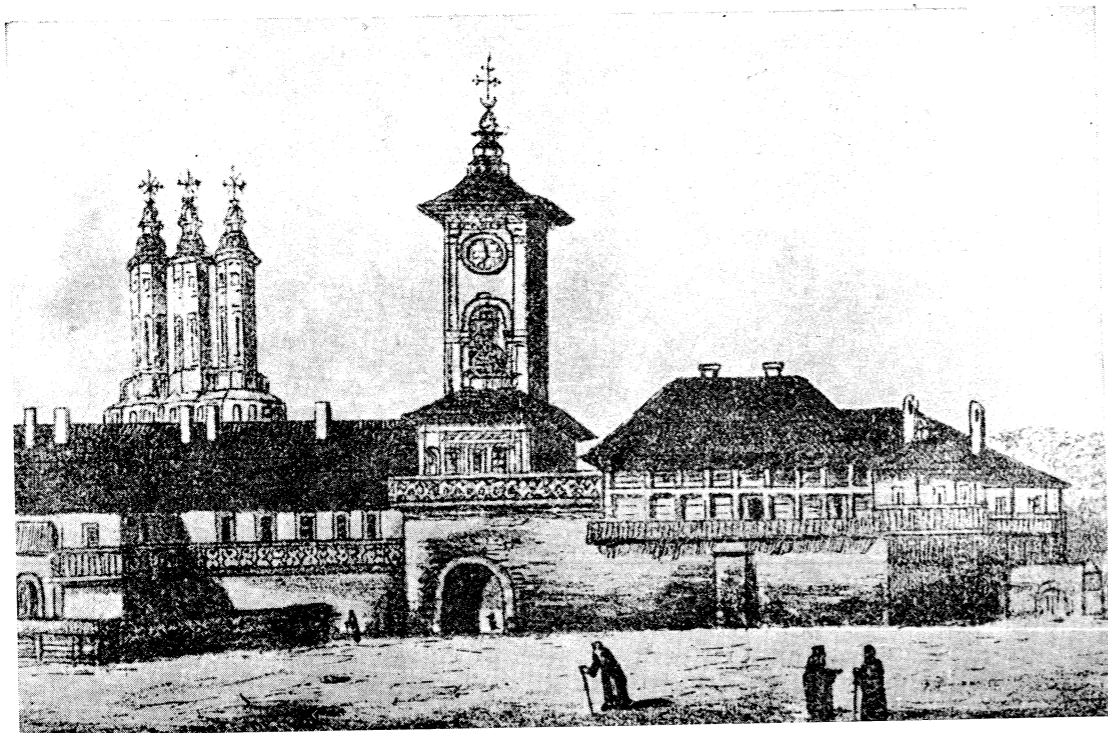

Fig. 9. Desen de Alexandru Asachi, dinaintea de 1862, reprezentând intrarea mănăstirii. Biserica mare are turlile adăugate în 1829

desfășurată. Dintr-o scrisoare a lui Paisie¹ către domn, reiese dorința sa de a construi chiliile noi, cu parter și etaj, care să poată adăposti 200 de călugări². O pisanie cu data 1796, păstrată încă în mănăstire, arată că își și înfăptuise în parte planurile³. Tot atunci, în 1794, se înalță pe locul bisericii dărimate a lui Petru Mușat, noua biserică de zid cu hramul Sf. Gheorghe.

Dar principalele lucrări de reînnoire, care au schimbat cu totul vechea înfățișare a mănăstirii, au avut loc în cursul veacului al XIX-lea.

În 1809 au fost construite, de către mitropolitul Veniamin Costachi, noile case cu etaj ale stăreției și paraclisul Adormirii, în colțul de nord-vest al curții⁴. În 1819 și 1821 s-au făcut, sub egumenia starețului Ilarie, noi și importante transformări, ridicându-se chiliile cu etaj pe latura de est⁵ și de sud⁶,

¹ N. Iorga, *Mănăstirea Neamțului*, p. 37—46.

² N. Iorga, *op. cit.*, p. 43—45; N. Iorga, *Studii și documente*, VII, p. 159.

³ N. Crețulescu, *Inscripții*, Arhiva științ. și lit. Iași, 1910, p. 89; v. cap. VII, nr. 5.

⁴ V. cap. VII, nr. 6.

Narcis Crețulescu, *Inscripții*, Arhiva științ. și lit. Iași, 1908, p. 181.

⁵ V. cap. VII, nr. 7.

Narcis Crețulescu, *op. cit.*, p. 182—184.

⁶ Narcis Crețulescu, *op. cit.*, p. 182.

trapeza mare din colțul de sud-est¹, beciurile din aripa de sud și o parte din chiliile de la vest. Turnul-clopotniță a fost mărit prin adăugarea unei noi clădiri spre exterior și prin supraînălțarea lui cu încă două etaje, amenajându-se în primul etaj un paraclis cu hramul Buna Vestire².

În 1826 starețul Domețian reînnoiește biserica Sf. Gheorghe³, prin prelungirea zidurilor laterale spre est și vest, iar în 1829 vine rândul bisericii mari, care își pierde zidul despărțitor dintre naos și camera mormintelor, ferestrele originare ale absidelor și vechile forme ale acoperișului, care dănuiau încă în 1816, după cum se constată în gravura unui octoih tipărit în mănăstire⁴. Deasupra noului acoperiș de tablă au fost adăugate două turlle din lemn de stejar îmbrăcate cu tablă de fier, în fața vechii turlle de zid. Biserica poate fi văzută sub acest aspect în două gravuri ale epocii, una în mineiul tipărit la Neamț în 1831⁵, cealaltă într-un desen al lui Al. Asachi⁶. Un an mai târziu, în 1830, același stareț reînnoiește și zugrăveala interioară⁷.

Modificările care au dat clădirilor înfățișarea păstrată pînă în zilele noastre au avut loc după incendiul pustiitor izbucnit în 1862, cînd a luat foc întreaga mănăstire. În 1865 fațadele bisericii Sf. Gheorghe au fost transformate⁸ în stilul neoclasic, atunci la modă, dar atît de nepotrivit cu biserica vecină; în 1872 au fost îndepărtate cele două turlle înălțate pe acoperișul bisericii mari, au fost adăugate frontoanele și ferestrele neogotice ale absidelor și s-au tencuit fațadele, iar în 1883 s-a refăcut pardoseala cu marmură de Constantinopol, nivelindu-se vechile morminte. În sfîrșit, tot atunci s-au făcut ultimele transformări ale colțului de sud-vest al incintei prin amenajarea noului arhondaric și s-au executat cerdacurile de lemn de jur împrejurul curții interioare.

Din monumentele aflate în exteriorul incintei se menționează că aghiazmatarul a fost construit în 1836⁹, cristelnița interioară în 1847¹⁰, schitul Sf. Ion Bogoslov în 1835¹¹, bolnița cu paraclisul în 1820 (reînnoită apoi în 1835 și 1846),¹² schitul Vovidenia în 1751 (refăcut în 1912), iar schitul de lemn al Pocrovului în 1714.

* * *

¹ V. cap. VII, nr. 9.

Narcis Crețulescu, *op. cit.*, p. 182: «beciurile de sub trapeză sînt beciuri vechi».

² V. cap. VII, nr. 8.

Narcis Crețulescu, *op. cit.*, p. 181—182.

³ V. cap. VII, nr. 18.

⁴ Al. Lapedatu, *Noi documente cu privire la forma acoperămintelor vechilor biserici moldovene*, Bul. Com. Mon. Ist., VII, 1914, p. 193—194.

⁵ Al. Lapedatu, *ibidem*.

⁶ N. Iorga, *Monumentele istorice în vechea noastră literatură*, Bul. Com. Mon. Ist., 1933, p. 101—108.

⁷ V. cap. VII, nr. 10.

⁸ V. cap. VII, nr. 12.

⁹ N. Crețulescu, *op. cit.*, p. 219.

¹⁰ V. cap. VII, nr. 13.

¹¹ V. cap. VII, nr. 14.

¹² V. cap. VII, nr. 15 și 16.

Poate mai mult decât toate celelalte mănăstiri din Moldova, mănăstirea Neamț își datorește faima și însemnătatea sa activității culturale și artistice cu totul deosebite, desfășurate aici în veacul al XV-lea. Curînd după întemeiere s-a dezvoltat în cuprinsul ei cel mai înfloritor centru de caligrafi și miniaturiști din Moldova. Diecii și caligrafi de limba slavonă formați în școala de la mănăstirea Neamț au transcris în tot cursul veacului al XV-lea numeroase cărți de învățatură teologică, pentru ei și pentru celelalte mănăstiri din Moldova. Cele mai vechi manuscrise păstrate în Moldova, realizate într-o caligrafie înflorită, pe pergament, avînd frontispicii și litere bogat împodobite cu împletituri colorate în roșu, verde, albastru și auriu, au fost scrise la Neamț de cunoscutul caligraf Gavriil Monahul, fiul lui Uric. Lui i se datorește o culegere din cuvîntările lui Grigorie Bogoslovul din anul 1424¹ și un tetravanghel cu remarcabile miniaturi pe întreaga pagină, reprezentînd portretele evangheliștilor, executat în anul 1429². Atît prin stilul și tehnica miniaturilor, cît și prin redactarea textului în limba slavonă și greacă, acest manuscris este deosebit de semnificativ pentru înțelegerea originilor miniaturii moldovenești, care s-a format și s-a dezvoltat în strînsă legătură cu miniatura bizantină.

Însușirile artistice cu totul deosebite ale acestei opere de miniatură moldovenească, socotită de altfel ca cea mai de seamă lucrare de acest gen din Moldova, dovedesc însă că în vremea lui Alexandru cel Bun școala caligrafilor nemțeni avea în urma ei o tradiție mai veche, localizată pe pămîntul Moldovei, deoarece această lucrare este departe de a fi opera unui simplu copist. De altfel, în actul citat mai sus, din anul 1407, cînd mănăstirile Neamț și Bistrița se unesc sub conducerea stareșului Domețian, printre avuțiile de seamă ale Neamțului se amintesc și cărți. Este foarte probabil ca încă de la întemeierea mănăstirii să fi fost aduse cărți în limba greacă din lumea de cultură bizantină, care au servit de model caligrafilor din veacul al XV-lea. Din aceeași perioadă se păstrau la Neamț și manuscrise slave, cu conținut curat teologic sau de literatură religioasă, cum era, de pildă, cunoscutul roman religios Varlaam și Ioasaf, care a cunoscut o largă circulație în tot cursul evului mediu în țările românești³.

Activitatea artistică atît de rodnică a lui Gavriil Monahul se continuă și după moartea lui Alexandru cel Bun, sub urmașul lui, Ștefan II. În anul 1436 el termină un tetravanghel slavon, împodobit cu bogate frontispicii la începutul evangheliilor, dar fără miniaturi și a cărui ferecătură a fost făcută cu cheltuiala pîrcălabului de Hațeg, Cîndea Lațcu; la 1437 scrie un sbornic (culegere) de extrase din învățăturile părinților Bisericii, iar la 1446 viața Sf. Ioan Climax,

¹ Emil Turdeanu, *Miniatura bulgară și începuturile miniaturii românești*. Extras din „Buletinul Institutului român”, Sofia, 1942, I, nr. 2, p. 427—428.

² Ion Bianu, *Documente de artă românească din manuscrise vechi. Evanghelia slavonă scrisă în mănăstirea Neamțului din Moldova de Gavriil Monahul la 1429*, București, 1922. Emil Turdeanu, *op. cit.*, p. 417—432. Se dă bibliografia acestei opere; v. cap. VII, nr. 25.

³ N. Cartoian, *Cărțile populare în literatura românească*, vol. I., p. 233.

cartea preferată a călugărimii. Din anul următor s-a păstrat o culegere din cuvîntările Sf. Ioan Gură de Aur (Mărgărit) și un minei¹. Gavriil a format în această perioadă și alți caligrafi, care i-au continuat opera după moartea sa. Pentru marea sa ctitorie nou înființată de la Putna, Ștefan cel Mare folosește la început tot pe diecii nemțeni. În anul 1467 Ioanichie, caligraf de la mănăstirea Neamț, scrie un minei pentru Putna². Întreaga școală a caligrafilor putneni care va înflori după 1470 este alcătuită din călugări formați la mănăstirea Neamț. Dintre aceștia face parte probabil și Nicodim, artistul miniaturist de mare talent care a lucrat pentru mănăstirea Humor, în anul 1473, evangheliarul atît de artistic împodobit cu miniaturile evangheliștilor și cu portretul lui Ștefan cel Mare³. Acest lucru se vedește mai ales în unitatea de stil, de tehnică și de concepție artistică a miniaturilor acestui manuscris și a celor păstrate la Putna și Neamț.

În perioada de strălucire culturală și artistică de la sfîrșitul domniei lui Ștefan cel Mare, diaconul Teodor Mărășescul realizează o serie de manuscrise împodobite cu frontispicii și miniaturi. El scrie la 1493 o evanghelie cerută de Ștefan cel Mare⁴. Tot el scrie un tetravanghel pe care Ștefan cel Mare, la 1498, îl dăruiește vechii ctitorii a lui Alexandru cel Bun de la Moldovița⁵.

Ceea ce mai caracterizează activitatea caligrafilor de la Neamț este varietatea de conținut a cărților scrise, care nu sînt numai liturgice sau teologice. Aici, la 1474, monahul Ghervasie scrie, de pildă, pravila lui Mihail Vlastaris⁶, o culegere de dispoziții juridice. Același Ghervasie scrie la 1475 o biblie⁷. Un alt exemplar mai simplu, nedatat, este scris de un pisar din școala lui Gavriil diacul.

Înrudirea de concepție artistică, de tehnică și de stil, care există între manuscrisele de la Neamț și cele de la Humor, biserica Sf. Ion din Piatra și Putna, este mărturia puternicei influențe pe care școala caligrafilor de la Neamț,

¹ N. Iorga, *Ștefan cel Mare și mănăstirea Neamțului*, Bul. Com. Mon. Ist., III, 1910, p. 100. N. Iorga, *Les arts mineurs en Roumanie*, vol. I, Bucarest, 1934, p. 47—48.

² Emil Turdeanu, *Manuscrise slave din timpul lui Ștefan cel Mare*, București 1943, p. 113—114, pl. I. Extras din «Cercetări Literare», V.

³ Emil Turdeanu, *op. cit.*, p. 120—124.

⁴ A. I. Iațimirski, *Descrierea manuscriselor sud-slave și rusești din bibliotecile de peste graniță* (în limba rusă), Petrograd, 1921, p. 564—569. N. Iorga, *Les arts mineurs*, Bucarest, 1934, vol. I, p. 48, fig. 1—9. Emil Turdeanu, *Miniatura bulgară*, p. 422—425.

Emil Turdeanu, *Manuscrise slave din timpul lui Ștefan cel Mare*, p. 182—185 (Manuscrisul se găsește în biblioteca din München.)

⁵ Emil Turdeanu, *Manuscrise slave*, p. 185—188, pl. VI.

Teodor Mărășescul a mai scris la Neamț un apostol, datat 1500, mediocru ca realizare (se găsește în biblioteca Academiei R. P. R., nr. 93) și tot lui îi este atribuită de Emil Turdeanu o evanghelie păstrînd doar două frontispicii ornate (Biblioteca Academiei R. P. R., nr. 10).

Emil Turdeanu, *op. cit.*, p. 188—190.

⁶ Emil Turdeanu, *op. cit.*, p. 124—129.

⁷ Emil Turdeanu, *op. cit.*, p. 129—131, 216, 221, pl. II.

atît de înfloritoare încă din timpul lui Alexandru cel Bun, a exercitat-o asupra celorlalte centre de caligrafi din Moldova în tot cursul veacului al XV-lea.

Opera pisarilor de la Neamț mai prezintă uneori și un deosebit interes istoric prin însemnarea unor evenimente mai de seamă petrecute în vremea lor. Astfel, Gavriil Monahul notează pe una din filele «Mărgăritului» său uciderea lui Ștefan II¹. Pe un tetravanghel terminat în 1512 de pisarul Dimitrie sînt notate pe larg evenimentele din Moldova, din anul 1497, în legătură și cu construirea bisericii de la Neamț, despre care s-a amintit mai sus². Modeste începuturi, importante însă pentru precizia redactării, ele poate că au constituit în timp tradiția cronicărească pe care se vor întemeia cei doi călugări, Macarie și Eftimie, ambii formați la Neamț. Primul, devenit episcop de Roman (1531—1558), va fi și cronicar oficial al lui Petru Rareș; Eftimie, păstorind ca episcop de Roman, va fi povestitorul domniei lui Alexandru Lăpușeanu.

Toată această însemnată activitate culturală desfășurată în cursul veacului al XV-lea încetează și dispăre în cursul veacului următor în așa măsură, încît la 1555, cînd logofătul Feriie a dăruit mănăstirii tetravanghelul său, a trebuit să-l comande unui călugăr de la Putna³.

În veacurile al XVII-lea și al XVIII-lea nimic nu mai reamintește rolul de frunte pe care l-a deținut Neamțul în activitatea culturală a Moldovei. Abia în veacul al XIX-lea se reia firul vechii tradiții cărțurărești a mănăstirii, în forma nouă a tipăriturilor ilustrate cu gravuri, prin înființarea aici a unei tipografii în anul 1807—1808, datorită noii îndrumări spirituale impusă de starețul Paisie. Între 1807 și 1874, cînd s-a tipărit ultima carte cu caractere chirilice, s-a desfășurat neîntrerupt activitatea tipografiei, cu publicații care pînă la 1860 aveau și o bogată ilustrație cu gravuri în lemn⁴. Gravorii de la Neamț, printre care s-au distins Mihail Strilbețki, Simion Ierei, monahii Ghervasie, Teodosie și alții, au lucrat și pentru alte centre tipografice, gravurile lor fiind folosite la Iași, la București și la Brașov. Ei desenau și săpau singuri tiparele din lemn de păr sau de buxus, operație care cerea multă migală și talent, dar pe care o stăpîneau desigur mai de mult prin îndeletnicirea sculpturii migăloase a crucilor de lemn. Temele folosite erau fie de compoziție originală, fie inspirate sau copiate din tipăriturile sau gravurile care circulau pe atunci în Moldova.

În afară de activitatea desfășurată la Neamț cu privire la manuscrisele ilustrate executate în cursul veacului al XV-lea și mai apoi la tipăriturile apărute în veacul al XIX-lea, nu se poate stabili existența unor ateliere în care să se fi lucrat și opere de artă de altă categorie. Puținele obiecte de broderie și argintărie păstrate în mănăstire nu dau nici o indicație în această privință,

¹ V. p. 17, nota 8.

² Manuscrisul acesta se găsește în colecția Secției de artă feudală a Muzeului R. P. R. (face parte din tezaurul restituit de U. R. S. S.).

³ N. Iorga, *Contribuții la istoria bisericii romîne*, Anal. Acad. Rom., 1911—1912, p. 461.

⁴ Gh. Racoveanu, *Gravura în lemn la mănăstirea Neamțului*, București, p. 15 și urm.

totuși numărul mai bogat de cruci de mari dimensiuni, sculptate, păstrate din veacul al XVI-lea și altele din veacurile al XVIII-lea și al XIX-lea, puse în legătură și cu bogata activitate în domeniul xilogravurii, care s-a dezvoltat aici în veacul al XIX-lea, arată că a existat încă din veacul al XVI-lea o școală de sculptură în lemn cu un accentuat caracter miniaturistic, deosebit de cel al sculpturii de mobilier. Tradiția aceasta a sculpturii în lemn pe obiecte mici, iconițe, cruciulițe, medalioane, mai continuă de altfel la Neamț și în zilele noastre.

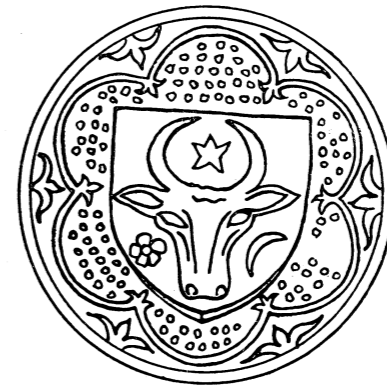

IV. MONUMENTELE MĂNĂSTIRII

a) BISERICA «ÎNĂLȚAREA DOMNULUI»

ARHITECTURA

Monumentul principal, singurul care, din tot complexul de clădiri aflate astăzi în cuprinsul mănăstirii, prezintă o înaltă valoare artistică, este biserica lui Ștefan cel Mare.

Cu toate că este cea mai veche și mai importantă clădire din incintă, ea nu se află situată în mijlocul curții, ca de obicei, ci este așezată lateral, în jumătatea dinspre nord a spațiului interior, locul central fiind ocupat de biserica cea mică, mai nouă. De aceea apare oarecum strîmtoară și prost așezată față de chiliile prea apropiate, dar cu atît mai impunătoare prin dimensiunile sale, accentuate de lipsa de spațiu din jurul ei. Această anomalie a situării ei se explică prin faptul că la data cînd a fost construită¹ exista în centru biserica mai veche a lui Petru Mușat, care a fost respectată de noul ctitor.

Biserica de la Neamț a lui Ștefan Vodă este cea mai mare dintre toate cele care au fost ridicate în timpul domniei sale. Zidită la sfîrșitul intensei activități constructive desfășurată în acea epocă, este cel mai interesant și mai reprezentativ monument al arhitecturii vremii, atît ca plan și structură interioară, cît și ca mod de decorare a fațadelor. Meșterul care a zidit-o a știut să combine în mod unitar elementele mai valoroase ale realizărilor anterioare, alăturînd naosului treflat al bisericilor de tipul Sf. Gheorghe din Hîrlău, pronaosul cu două cupole folosit la cele de tipul Sf. Ion din Piatra Neamț.

În plan se introduce de asemenea pentru prima oară pridvorul așezat în fața intrării, element nou care nu există la monumentele precedente, compuse numai din tradiționalele încăperi ale cultului ortodox: pronaos, naos, altar. Totodată se mai adaugă o nouă încăpere între naos și pronaos pentru adăpostirea mormintelor ctitorilor: «gropnița».



Fig. 10. Biserica mare, văzută dinspre sud-vest

După înlăturarea tencuielilor care acopereau fațadele, a reieșit că pridvorul, socotit un timp ca fiind adăugat ulterior¹, era legat organic de restul construcției². Biserica mănăstirii Neamț s-a dovedit astfel a fi prototipul acestui nou element apărut în arhitectura din Moldova, care va deveni nelipsit la monumentele epocilor următoare.

Intercalarea gropniței, menținută mai tîrziu și la bisericile lui Petru Rareș, deși rezolvă în bune condiții problema izolării mormintelor, separă în schimb spațiul interior în două, îndepărtînd pronaosul de naos și înlăturînd deci buna sa folosire în timpul slujbei. Din această cauză se poate vedea cum uneori

¹ G. Balș, *Bisericile moldovenești din veacul XVI*, p. 152.
Introducerea pridvorului în planul bisericilor moldovenești. Acad. Rom., Mem. Secț. Ist. seria III, Tom. XI, 1930, p. 45—49.

² N. Iorga, *Mănăstirea Neamțului*, p. 86.
G. Balș, *Bisericile lui Ștefan cel Mare*, p. 103—104.

Fig. 11. Biserica mare. Secțiune longitudinală

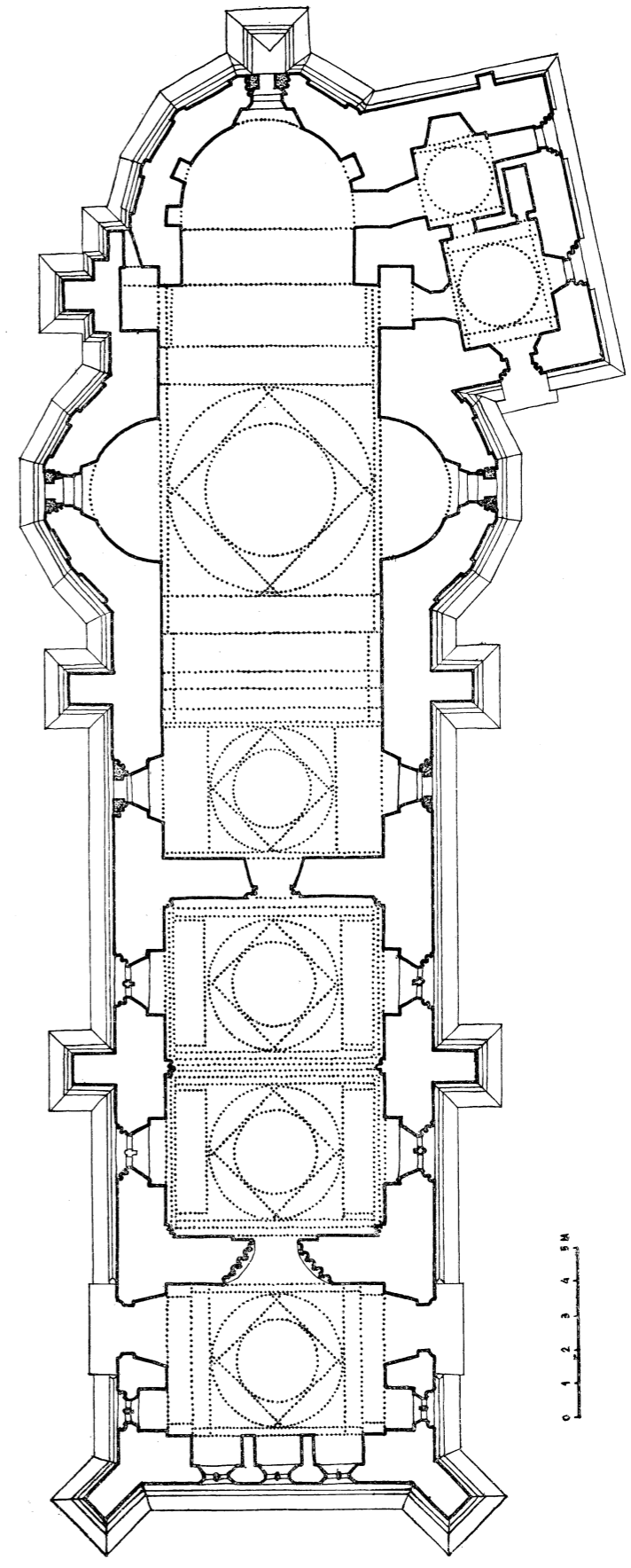
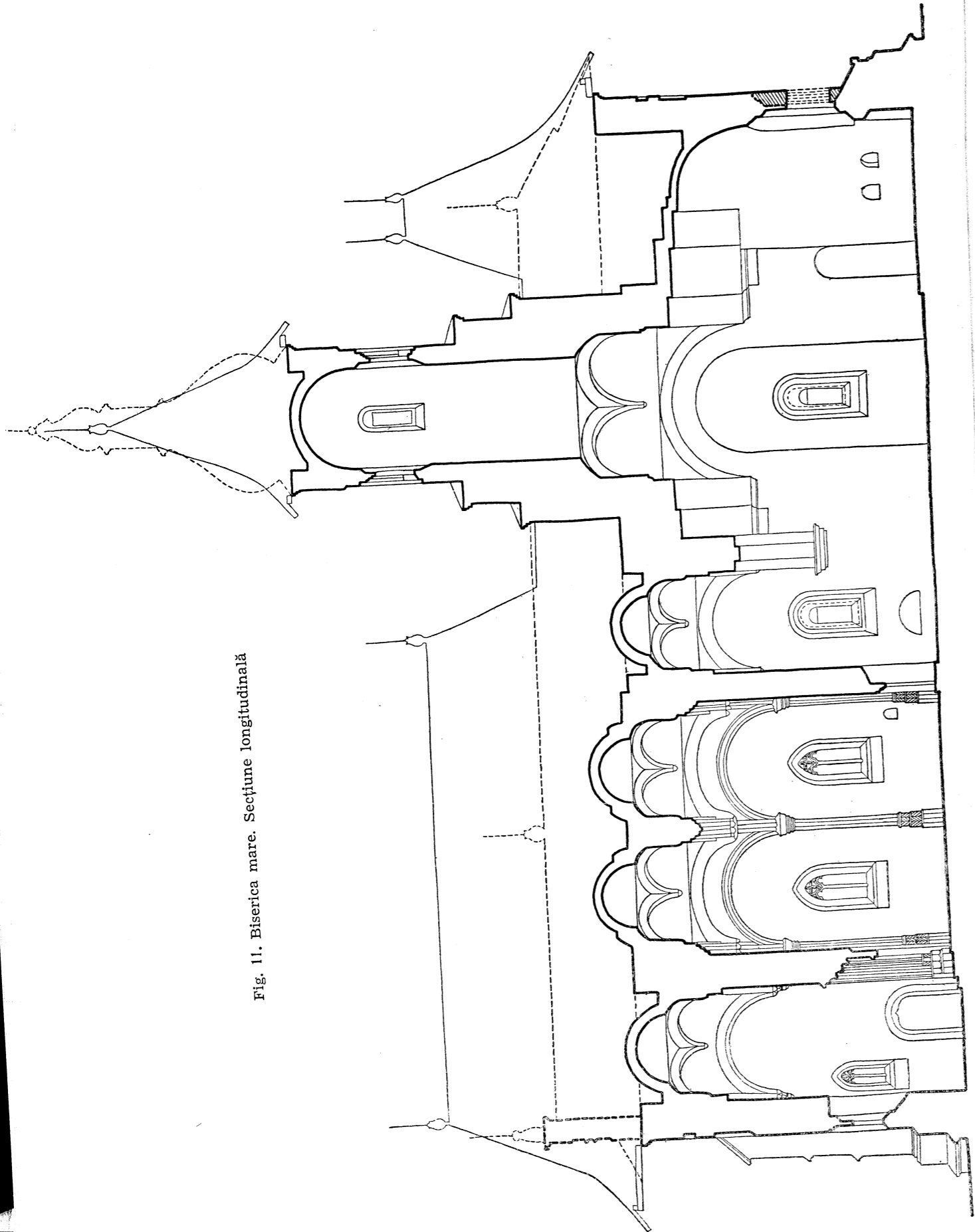

Fig. 12. Planul bisericii mari



Fig. 13. Biserica mare. Fațada vest

peretele dinspre naos a fost dărîmat cu timpul, ceea ce a atras dispariția prețioaselor portrete ale ctitorilor zugrăvite pe acel perete.

Prin adăugarea pridvorului și a gropniței, planul bisericilor moldovenești se alungește, iar raportul perfect de pînă atunci între lungime și înălțime se modifică în mod sensibil. Aceasta reprezintă poate o scădere în înfățișarea exterioară, mai proporționată la bisericile anterioare. Dar este incontestabil că monumentalitatea pe care o capătă clădirea prin mărirea considerabilă a dimensiunilor sale compensează pe deplin greșeala săvîrșită. De altfel, aparenta disproporție dintre turla prea firavă și lungimea corpului bisericii se datorește în mare măsură actualului acoperiș care leagă într-un singur volum toate părțile clădirii, turla răsărind singuratică deasupra. În vechea formă de acoperiș, turla era legată de părțile inferioare și alcătua un singur element vertical din vîrf pînă la soclu, încadrat de celelalte părți ale clădirii, acoperite separat.

Decorația fațadelor urmează în linii mari sistemul folosit de meșterii lui Ștefan cel Mare, cu parament de piatră brută la pereți și piatră cioplită și profilată la soclu, cu contraforți și ancadrame de uși și ferestre în partea inferioară a construcției și cu obișnuita împărțire în ocnite și firide cu elemente decorative de ceramică smălțuită în părțile superioare.

Față de celelalte monumente ale epocii, felul în care sînt tratate fațadele de la Neamț este cu totul asemănător celui de la Borzești (1494), Războieni (1496) și Piatra (1497), grup de biserici vădit executate de unul și același meșter. Același lucru se constată și în structura interioară a bolților pronaosului, cu două calote așezate în lungul axei bisericii, despărțite între ele printr-un arc median, — dispoziție caracteristică celor trei biserici. Este așadar probabil că în această regiune unde se găsesc situate a ființat o școală locală care și-a avut rezolvări arhitectonice proprii, oarecum diferite de monumentele ridicate de Ștefan în celelalte regiuni ale Moldovei.

Biserica are două uși de intrare, aflate față în față, pe pereții laterali sud și nord, la capătul de vest al clădirii; prin ele se pătrunde în pridvor. Bine luminată prin cinci ferestre de mărime egală, dispuse cîte trei spre vest și cîte una spre nord și sud, alături de uși, această primă încăpere este menită să adăpostească cea de-a doua intrare în biserică, un monumental portal aflat în axa peretelui dinspre pronaos. Ușile laterale încadrate cu blocuri de piatră de talie sînt simple, fără profiluri și terminate cu un arc în ușoară acoladă la partea superioară.

Ferestrele, lucrate și ele cu blocuri de piatră de talie, sînt de factură gotică, terminate în arc frînt la partea superioară, cu ancadrame profilate și timpane de piatră ajurată (rozase) cu modele diferite, sprijinite pe o colonetă profilată de piatră, care împarte golul în două.

Încăperea pridvorului, de formă dreptunghiulară, este acoperită cu o calotă sferică pe pendentivi, sprijinită după obișnuitul sistem de arce oblice caracteristice arhitecturii moldovenești.

Fig. 14. Biserica mare. Elevația fațadei sudice

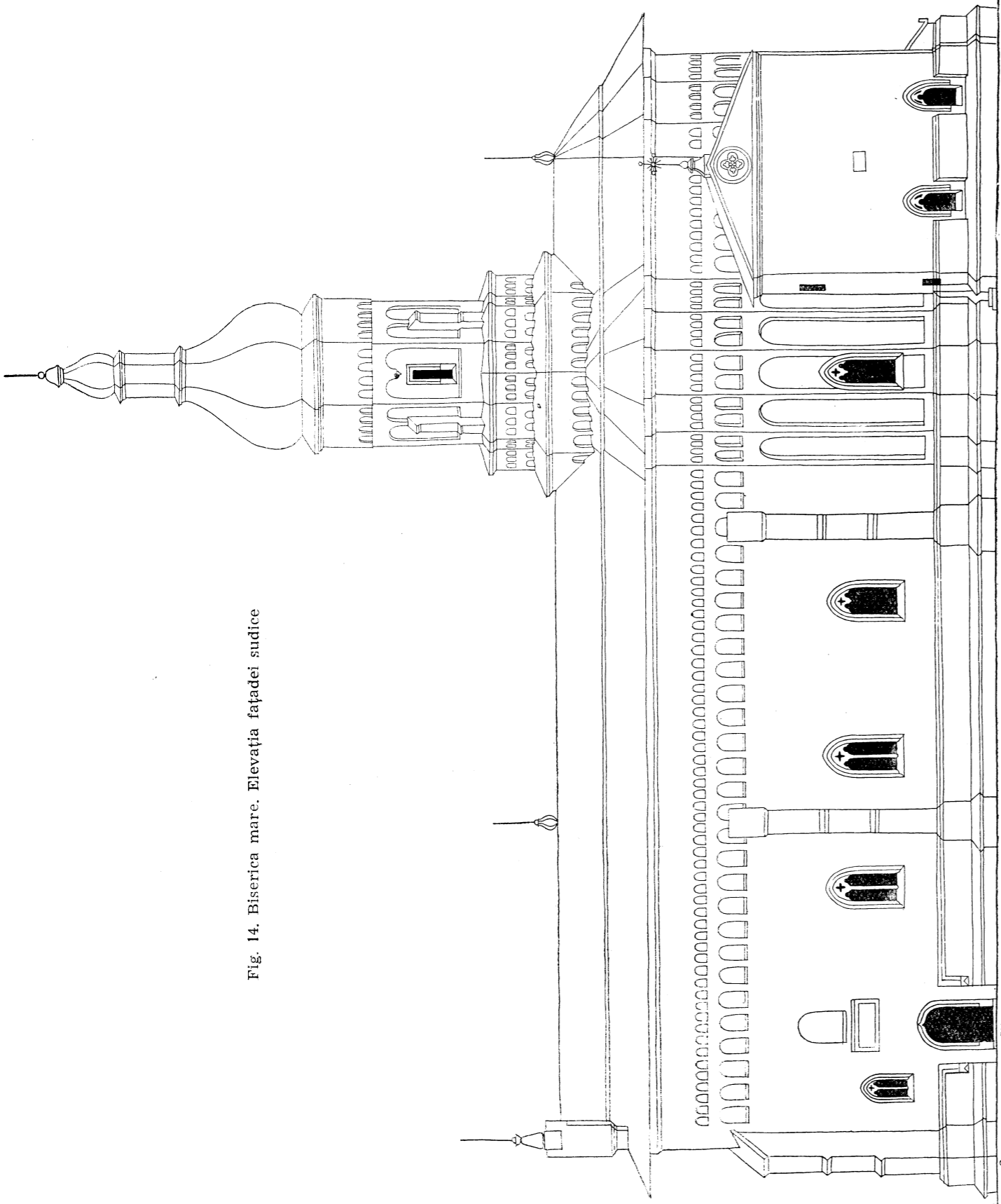
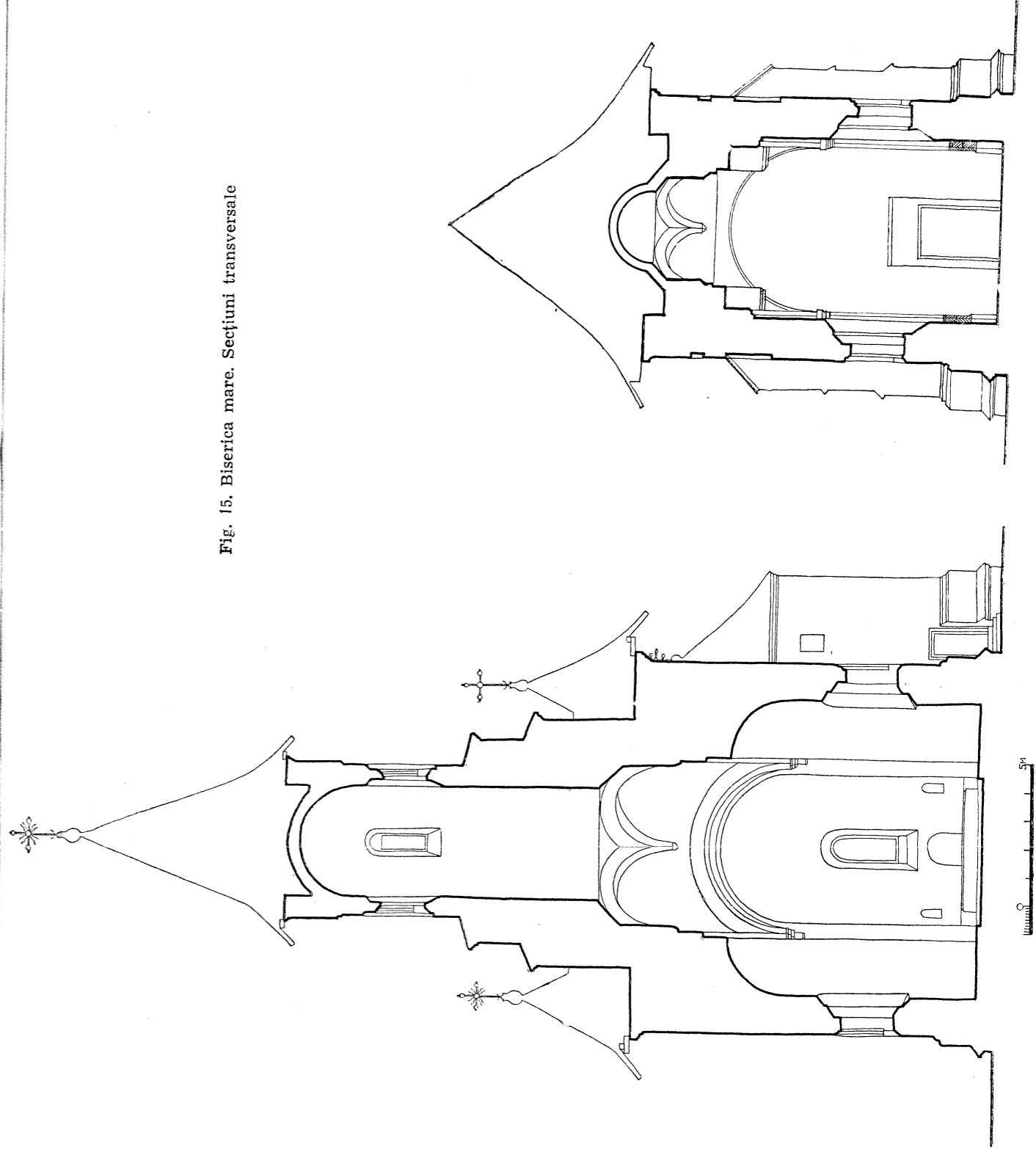

Fig. 15. Biserica mare. Secțiuni transversale



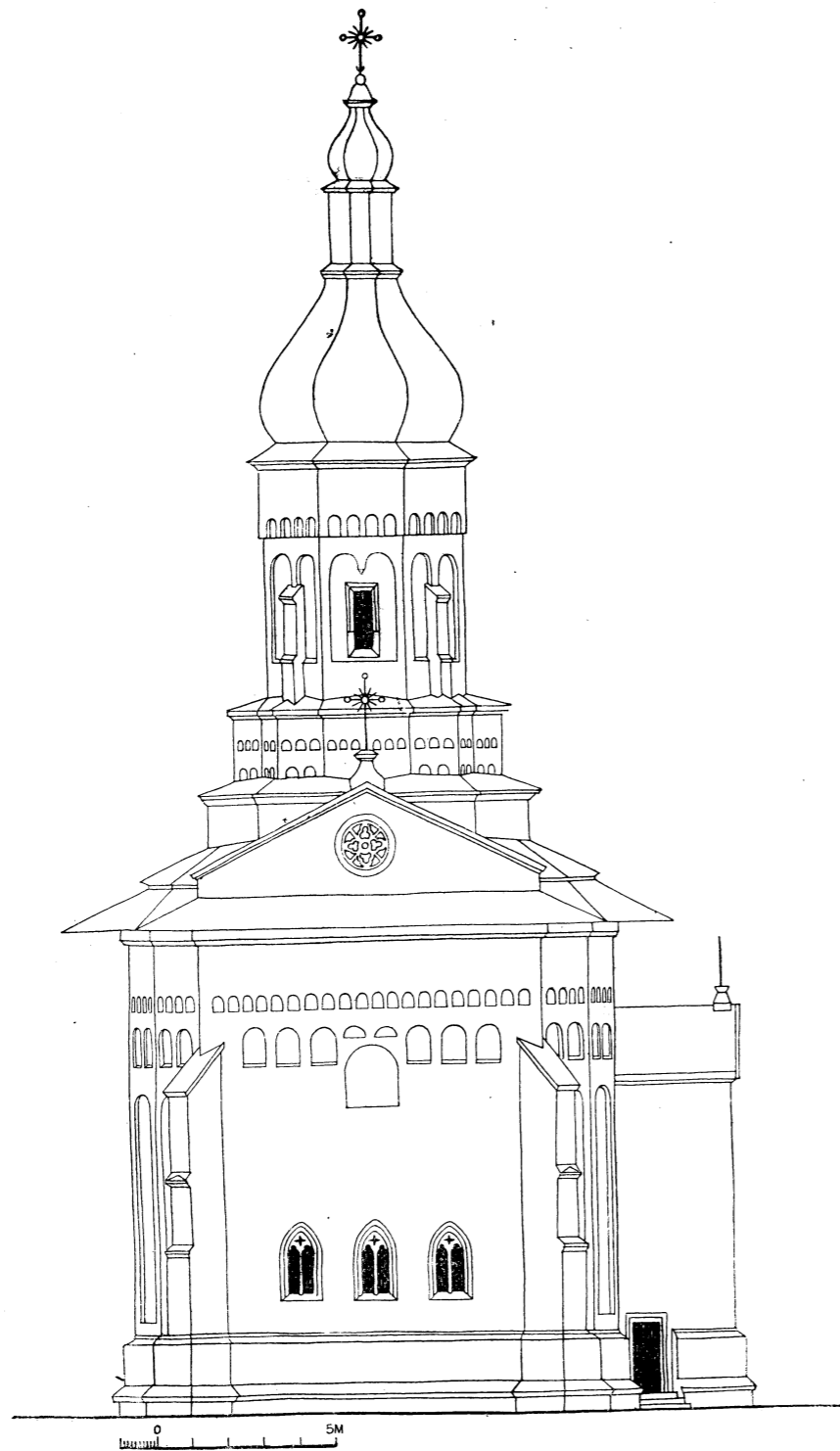

Fig. 16. Biserica mare. Fațada vestică

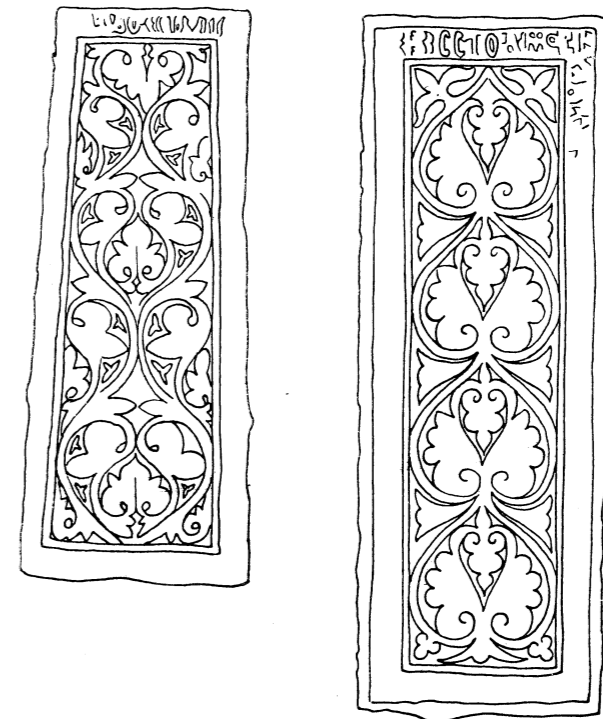

Fig. 17. Piatra de mormânt a lui Ștefan II (stînga) și a pîrcălabului Micotă (dreapta)

Intrarea în pronaos, în contrast cu intrările exterioare, se face printr-un portal de piatră de o mare bogăție. Golul ușii, de formă dreptunghiulară, este lărgit spre exterior prin glafuri oblice împodobite cu un șir de profiluri gotice puternic reliefate, așezate pe un postament sculptat și închise în arc frînt la partea superioară. Deasupra ușii, pe timpanul încadrat de aceste profiluri, este zugrăvită icoana Maicii Domnului. Un al doilea chenar profilat de formă dreptunghiulară, încununat de o cornișă îngustă, mărginește portalul spre fața sa exterioară.

În pridvor se găsesc prinse în pardoseală numeroase pietre de mormînt, așezate fără rînduială, probabil în urma refacerii pardoselii interioare în veacul al XIX-lea. Printre cele mai interesante sînt piatra lui Micotă, pîrcălab de Neamț, mort la 1495, așezată în noua biserică la 1497 prin grija lui Ștefan cel Mare¹, și piatra mitropolitului Moldovei Calinic Miclescu, sub care s-ar afla și osemintele mitropolitului Sofronie Miclescu. Celelalte aparțin unor boieri și episcopi din veacurile al XVII-lea și al XVIII-lea.

Pronaosul, de forma unui dreptunghi așezat în lungul bisericii, supraînălțat cu două trepte față de pridvor, are boltirea specifică monumentelor învecinate

¹ V. cap. VII, nr. 18.

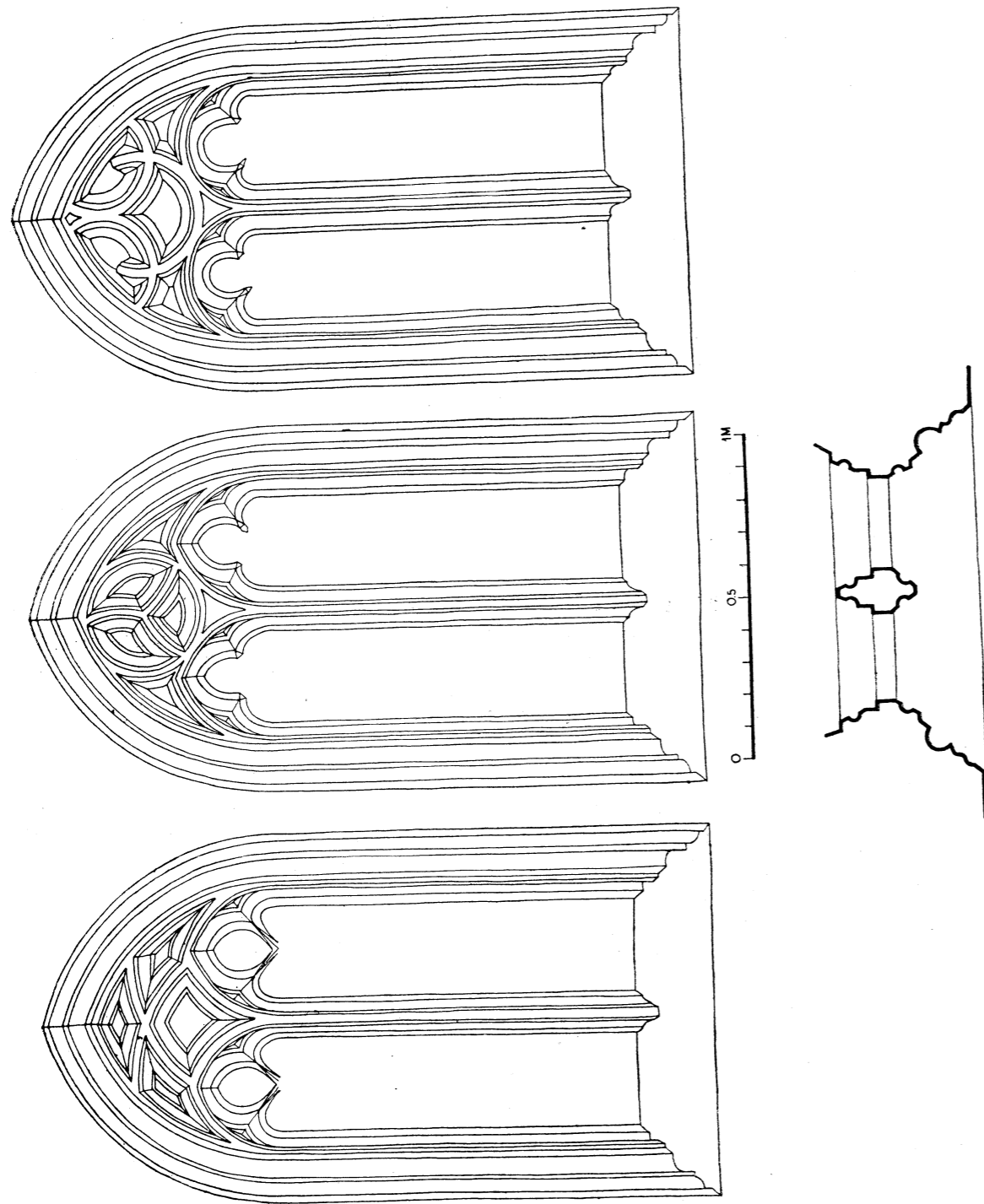

Fig. 18. Ferestre la pridvor. Plan, elevație

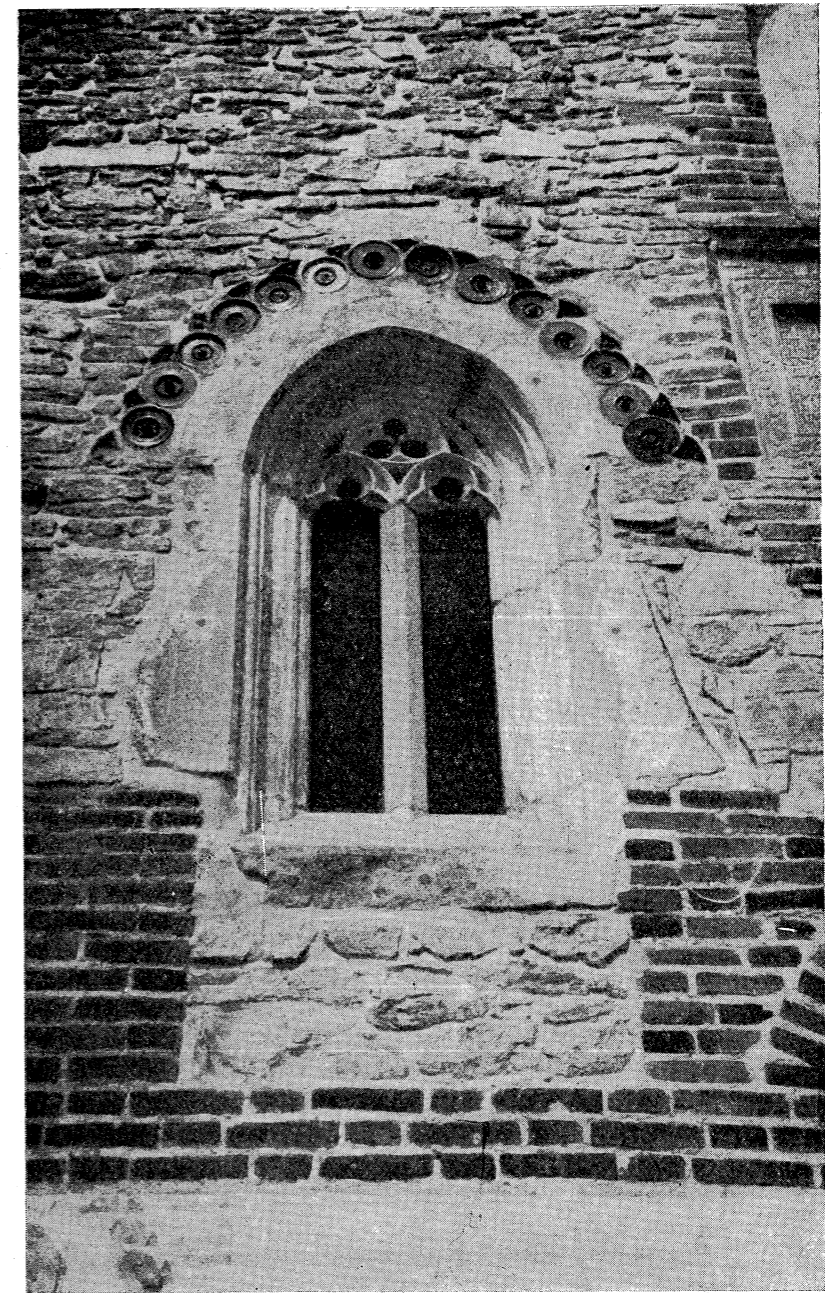

Fig. 19. Biserica mare. Fereastra de pe fațada sudică a pridvorului

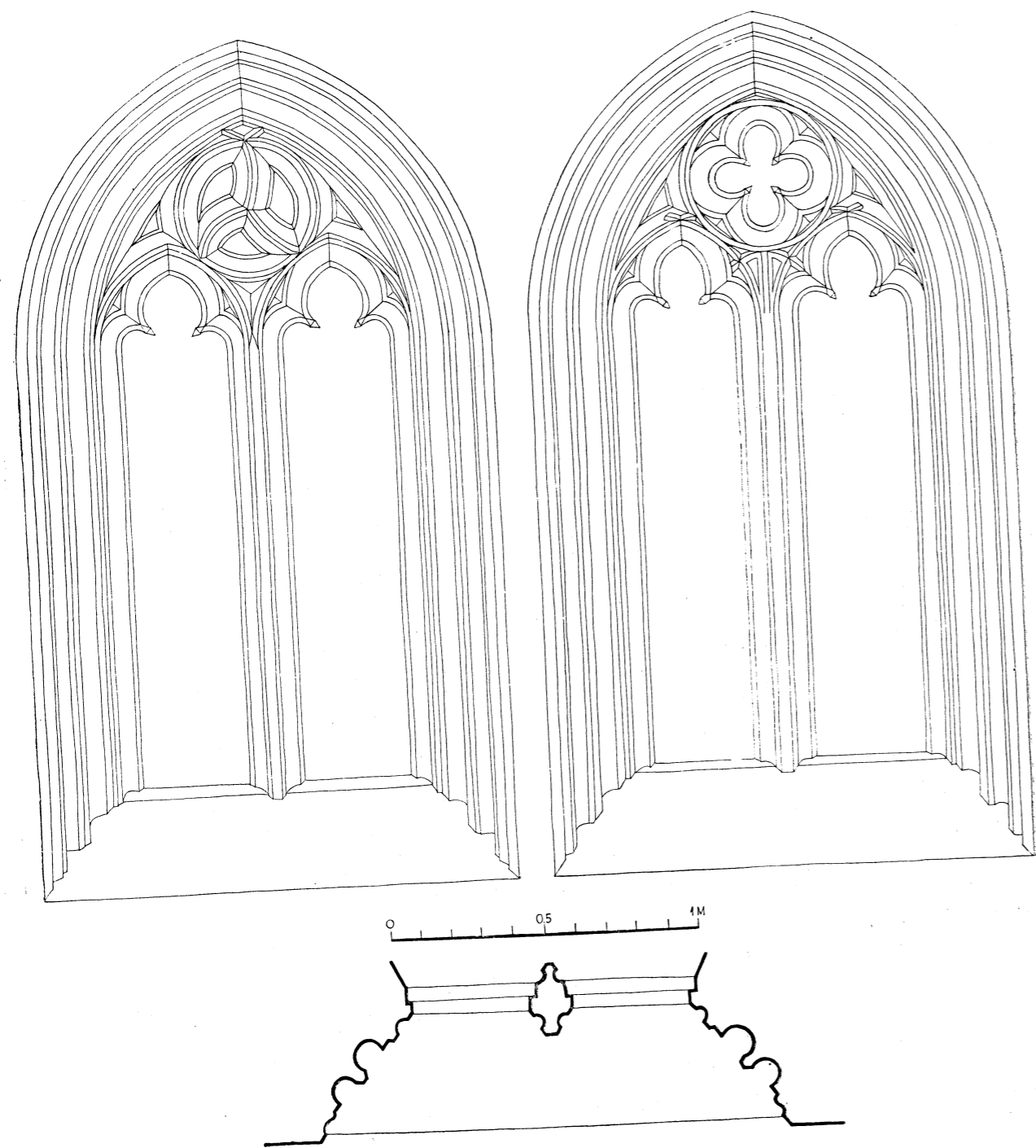

Fig. 20. Ferestrele pronaosului. Plan, elevație

de la Piatra și Râzboieni, cu spațiul împărțit printr-un dublou median în două părți egale, acoperite cu câte o calotă sferică pe arce oblice. Acest fel de boltire, care permite dimensiuni mai mari ale încăperii față de celelalte biserici ale epocii, acoperite cu o calotă simplă, a fost adoptat și aplicat la o bună parte dintre monumentele posterioare mai importante, începând cu Probota a lui Petru Rareș și mai târziu la Bistrița, Slatina, Sucevița și Dragomirna.

Dar dintre toate cea mai izbită ca proporții, mai impunătoare și mai frumoasă ca înfățișare, rămîne realizarea de la Neamț.

Încăperea este bine luminată prin patru ferestre, dispuse câte două pe pereții laterali nord și sud. Mai mari decît cele de la pridvor, ele sînt lucrate în același stil gotic cu arc frînt la partea superioară, cu timpane de piatră ajurată, cu colonete mediane și cu ancadramente puternic profilate.

La mijlocul pereților laterali și în cele patru colțuri se înalță câte un pilastru încastrat în zidărie, format dintr-un mănunchi de colonete subțiri și rotunde cu baza împodobită cu caneluri, așezate pe un soclu înalt și terminate la nivelul nașterii arcelor bolții cu un capitel cu profile gotice. De pe acest



Fig. 21. Piatra de mormînt a lui Ștefan II († 1447), așezată de Ștefan cel Mare

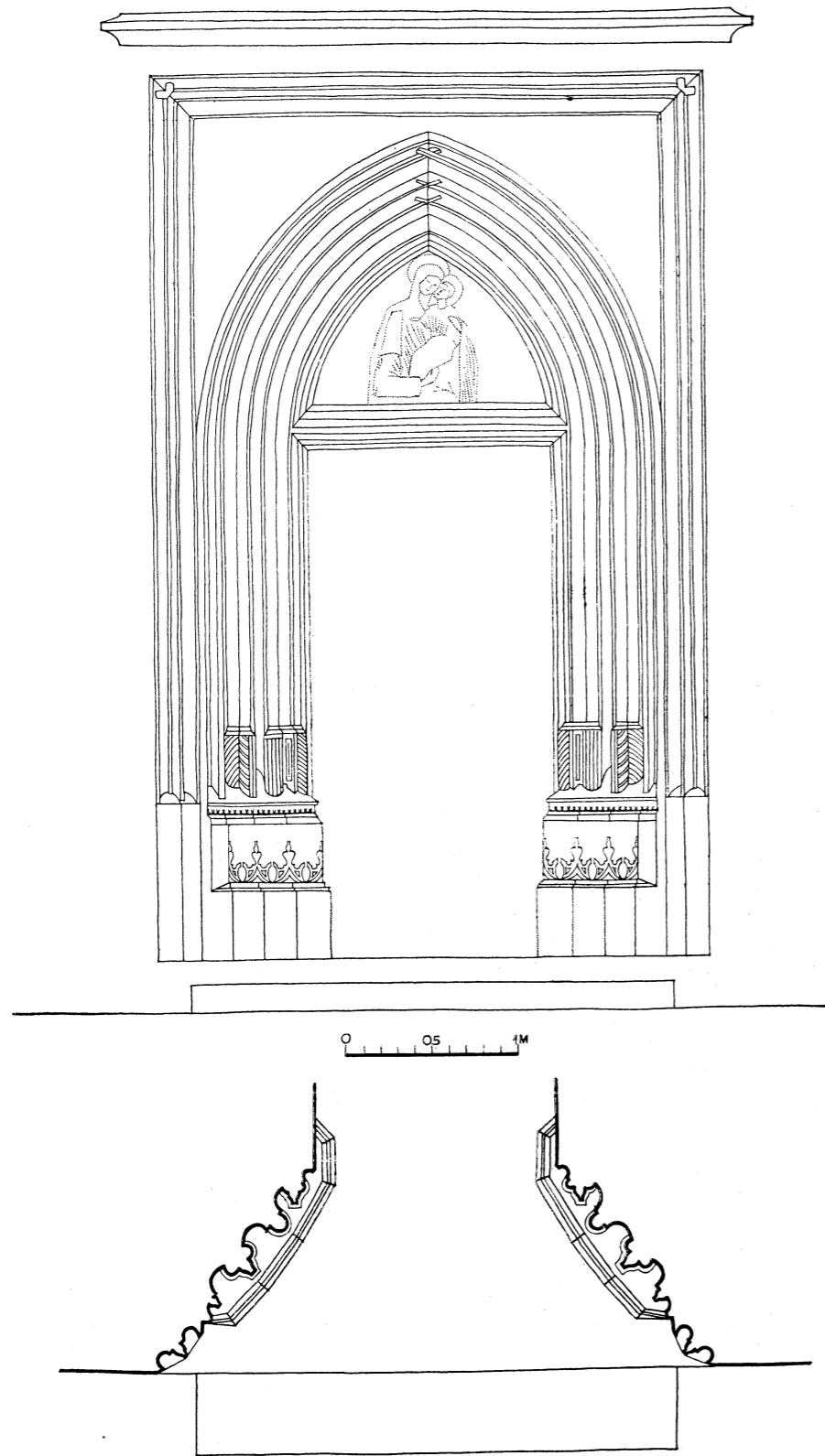

Fig. 22. Portalul pronaosului. Plan, elevație

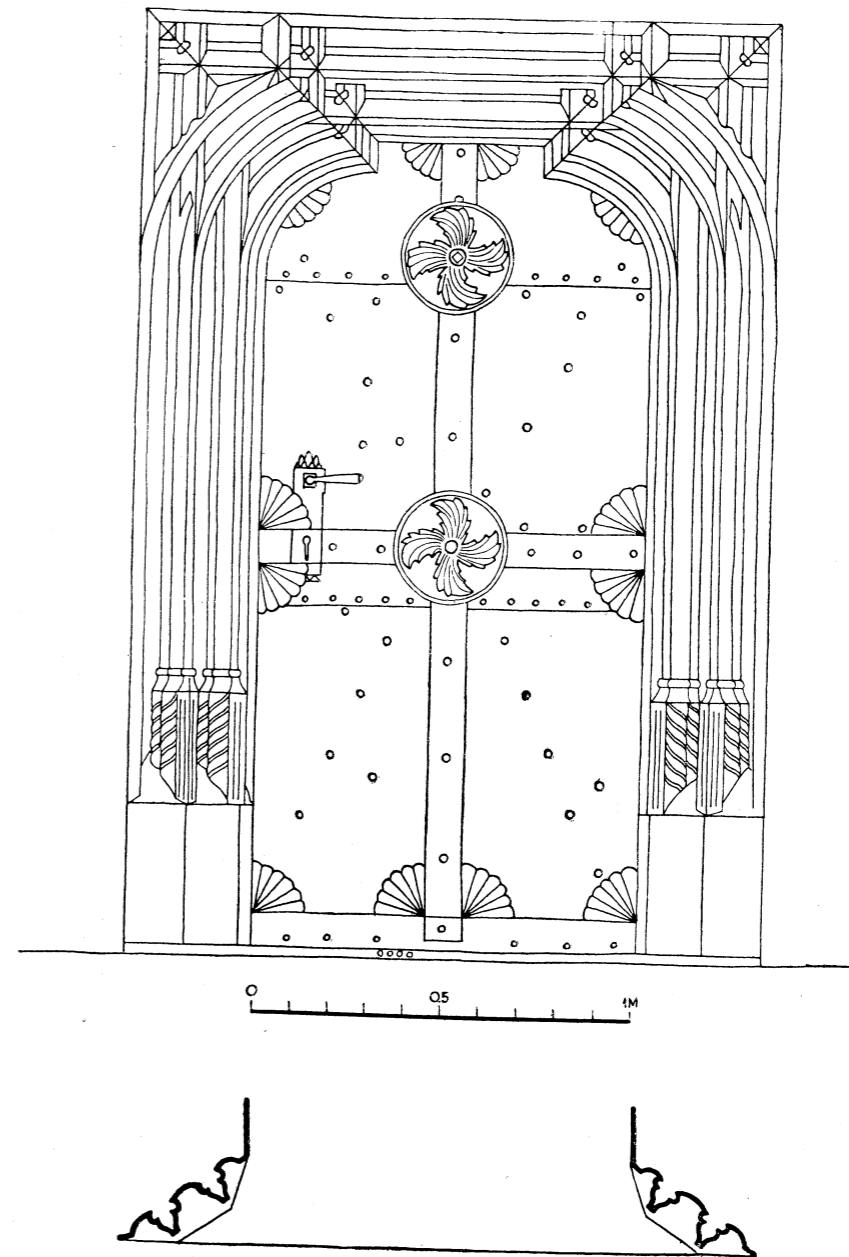

Fig. 23. Ușa naosului. Plan, elevație

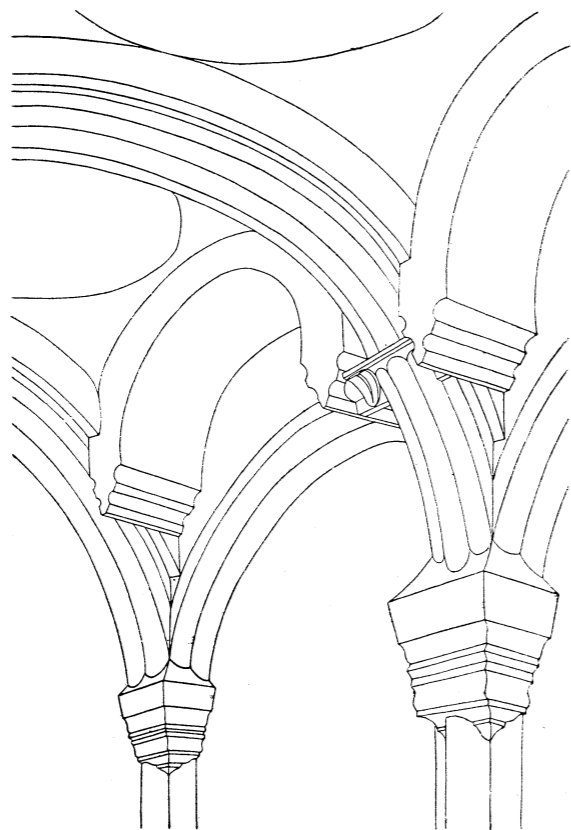

Fig. 24. Bolta pronaosului

capitel pornesc arcele mari, dubloul și lateralele, alcătuite, la fel ca și pilaștrii, din colonete subțiri semicirculare pe care se sprijină bolțile superioare. Interesant este felul cum a fost construit cel de al doilea rând de arce laterale, necesare pentru reducerea spațiului dreptunghiular la forma pătrată centrală. Pornite de la un nivel superior celui al nașterii primelor arce mari, ele au o formă eliptică, astfel că se găsesc cu cheia la același nivel ca și cheile dublourilor inferioare. Din cauza lărgimii lor, ele depășind la bază grosimea arcului dublou median, au fost tratate aici în formă de console alipite de dublou și unite între ele cu o legătură orizontală de piatră. Această perfectă rezolvare constructivă, abil prelucrată ca motiv ornamental prin profilarea consolelor și prin împodobirea cu scuturi decorative a legăturii orizontale, arată ingeniozitatea și măiestria profesională a meșterului constructor al bisericii.

Peste spațiul pătrat astfel obținut, în cele două compartimente ale pronaosului se ridică patru arce oblice care susțin calota sferică superioară.

Ușa de trecere din pronaos în camera mormintelor, de formă dreptunghiulară, este și ea bogat decorată cu un ancadrament de baghete încrucișate și muluri gotice săpate adânc în piatră. Prin această ușă se pătrunde în fosta cameră a mormintelor, astăzi desființată în urma dărîmării peretelui dinspre naos, cameră în care odihnesc Ștefan, fiul lui Alexandru cel Bun, și starețul Paisie¹, socotit ca un al doilea ctitor al mănăstirii. Din fosta încăpere se mai păstrează partea superioară, boltită la fel ca și pridvorul, despărțită de naos printr-un arc dublou construit în veacul al XIX-lea și care înlocuiește zidul dărîmat. Cele două ferestre actuale executate în mod stîngaci sînt vădit opera prefacerilor din veacul al XIX-lea, cînd au fost lărgite cele vechi pentru a se da mai multă lumină în interior. Desființarea peretelui despărțitor dintre naos și gropniță a însemnat o gravă pierdere, prin distrugerea tabloului votiv care ar fi completat cu un portret în plus puținele imagini cunoscute ale marelui voevod și prin faptul că a denaturat înfățișarea interioară originală. Totuși, se poate admite că mutilarea a avut și partea sa pozitivă, ajutînd la perceperea proporțiilor monumentale ale acestui interior, prea fragmentat de multele încăperi separate. Cuprinderea dintr-o singură privire din pragul ușii pronaosului a întregului naos dă o impresie de măreție rar întîlnită în vechile monumente de arhitectură din țară.

Naosul dreptunghiular, lărgit pe ambele părți de cele două abside semicirculare laterale, este de dimensiuni mari, neobișnuite pînă atunci, atît ca plan, cît și ca înălțime. În mijloc se ridică turla pantocratorului, închisă cu o calotă sferică la partea superioară.

Înaltul tambur cilindric al turlei, străpuns de patru ferestre, este sprijinit pe patru arce așezate oblic peste cele patru arce mari inferioare scoase în consolă. Din cauza lungimii naosului, acestea din urmă sînt dublate spre est și vest de un al doilea rând de arce mari.

Ferestrele care luminează naosul, așezate în axa absidelor laterale, nu sînt cele originare, fiind mărite ulterior pentru a da mai multă lumină.

La capătul dinspre est al bisericii, în spatele tîmplei de lemn bogat sculptată, pictată și aurită, lucrată în stilul baroc răspîdit în toată țara în cursul veacului al XIX-lea, naosul este prelungit cu absida adîncă a altarului, de formă semicirculară și mai îngustă decît încăperea precedentă. La partea inferioară a pereților este prevăzută o bancă joasă de zid, deasupra căreia se deschid nișe săpate în grosimea pereților. Fereastra așezată în axă a fost și ea mărită și lărgită, ca și celelalte, într-o epocă mai tîrzie.

În pereții laterali se deschid nișele adînci ale proscomidiei și diaconiconului. Prima, spre nord, este luminată de o ferestruică îngustă. Cealaltă, prin spargerea a două uși în peretele exterior, a fost legată de încăperile clisiarniței, alipită ulterior laturii exterioare de sud a bisericii.

¹ V. cap. VII, nr. 23.

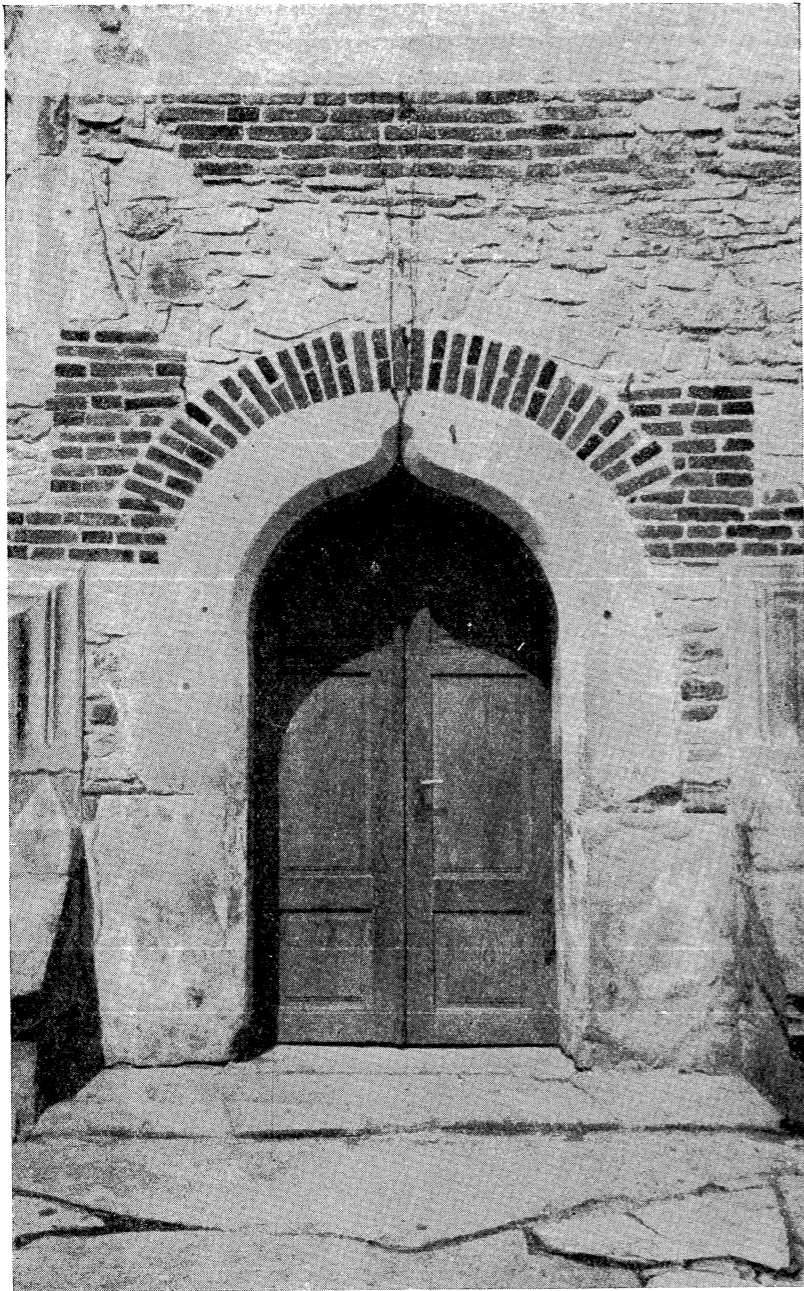

Fig. 25. Biserica mare. Ușa de intrare de pe fațada sudică

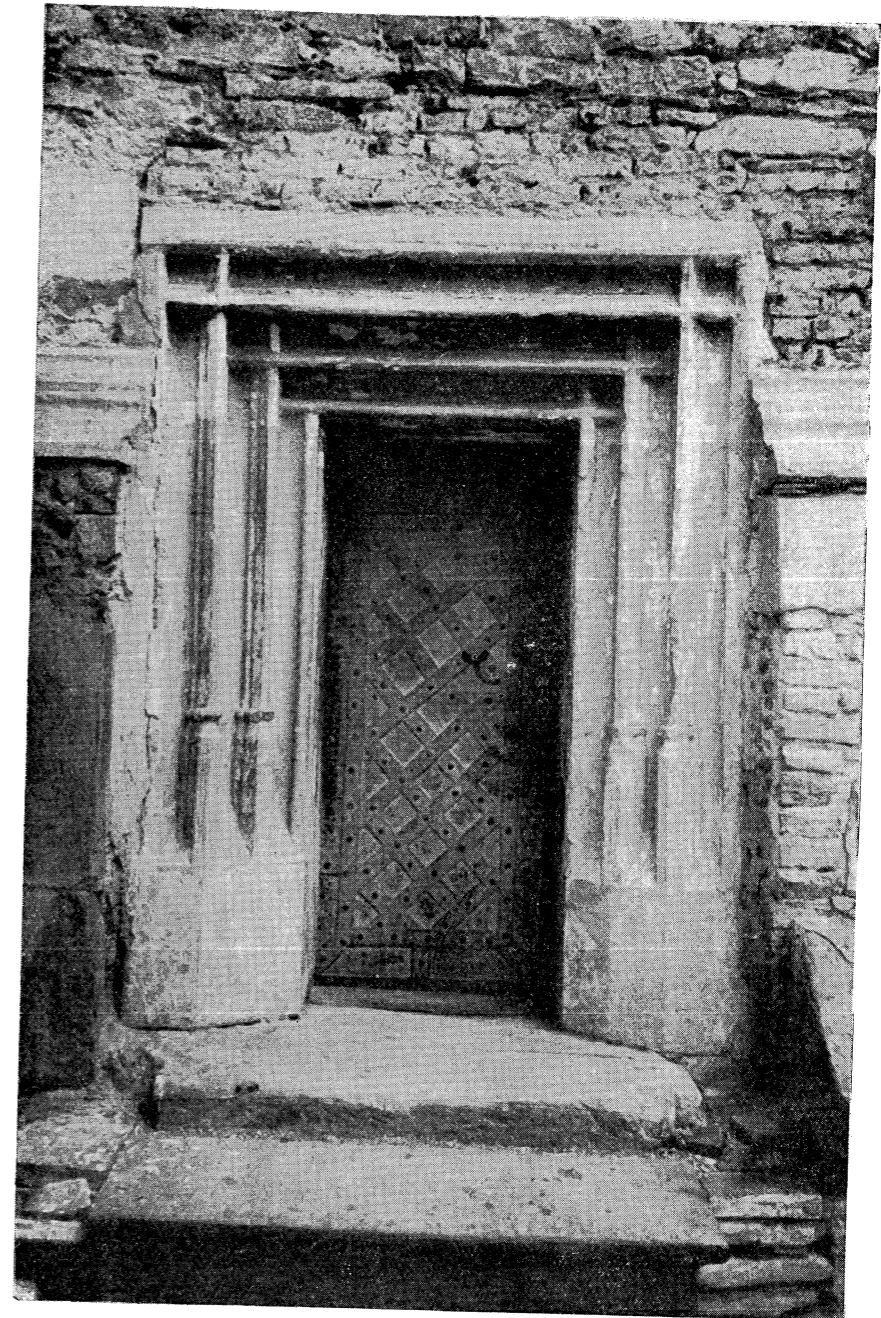

Fig. 26. Ușa veștmintăriei (clisiarniței)

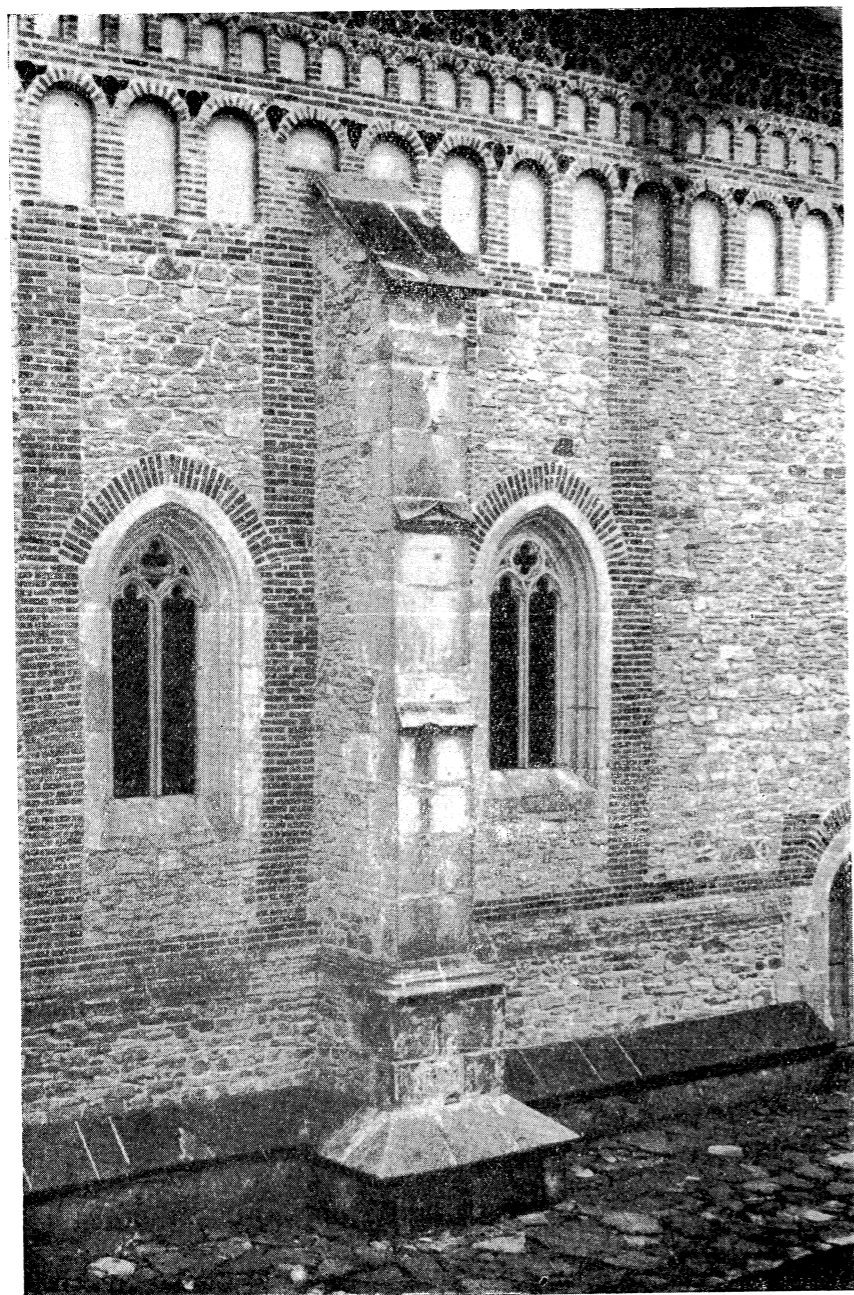

Fig. 27. Ferestrele de pe fațada nordică a pronaosului



Fig. 28. Fațada de est a bisericii. Absida altarului

Nu se cunoaște de cînd datează acest adaos, care a atras dărîmarea unuia dintre contraforții exteriori și a dăunat unității fațadei. Se știe că nu poate fi vorba aici, după cum s-a crezut¹, de clisiarnița ridicată în 1549 de către Iliăș Vodă, a cărei pisanie, astăzi pierdută, dar publicată de Melchisedec², a fost găsită îngropată în pămînt într-altă parte.

Judecînd după ușa sa de intrare, care este probabil vechea ușă interioară din peretele camerei mormintelor, dărîmat în veacul al XIX-lea, s-ar putea crede că vechimea sa nu este mai mare decît cea a acestei prefaceri interioare.

Totuși, considerînd aspectul zidăriei și soclul de piatră de talie, asemănătoare ca lucru și material cu cele ale bisericii, precum și faptul că această anexă exista la 1816, adică la o dată anterioară dărîmării peretelui gropniței, după cum dovedește gravura unui octoih publicat la Neamț, rezultă că are o vechime mai mare.

Ridicată pe două niveluri scunde, veștmîntăria cuprinde la parter două cămăruțe boltite în calotă, ambele avînd accesul direct în altar prin uși tăiate în fostul perete exterior.

O scară cu trepte de piatră, prevăzută în grosimea zidului, duce la etaj, unde se găsește o singură încăpere boltită cu o calotă. Aici sînt ținute în păstrare cele cîteva odoare care au mai rămas în mănăstire.

* * *

În exterior fațadele bisericii impresionează prin dimensiunile și coloritul lor. Pereții înalți, străpunși de goluri puține; materialele de bună calitate, în întregime aparente și îngrijit lucrate; raportul perfect echilibrat dintre suprafața întinsă, de piatră, a părților inferioare și friza colorată, de ocnițe, discuri și cărămizi smălțuite, care ornamează părțile superioare de sub cornișă pe un sfert din înălțimea totală; în sfîrșit, coloritul delicat și nuanțat al paramentului de piatră albă și al ceramicii în tonuri nu prea vii, totul contribuie să facă din această operă o realizare de mare valoare artistică.

Prefacerile suferite în veacul al XIX-lea i-au adus oarecare modificări în înfățișarea originală. Veștmîntăria adăugată pe latura de sud, lucrată cu materiale asemănătoare și în aceeași tehnică, nu contrastează cu clădirea veche. Acoperișul însă, cu streșina mare de tablă și mai ales frontonul cu rozasă în stil gotic ridicat la capătul de vest, nu sînt de loc potrivite cu silueta și arhitectura monumentului.

Fațadele de asemenea au fost cu timpul tencuite în întregime. Totuși prefacerile nu au adus modificări în paramentele care, în urma îndepărtării stratului gros de tencuială, au reapărut cu o bună parte din podoaba lor originală.

Un soclu puternic, lărgit prin două baze suprapuse prevăzute cu copertine de piatră de talie cu profiluri gotice, întărește de jur împrejur partea inferioară

¹ G. Balș, *Bisericile lui Ștefan cel Mare*, p. 104. *Bisericile moldovenești din veac. XVI*, p. 152.

² V. cap. VII nr. 3.

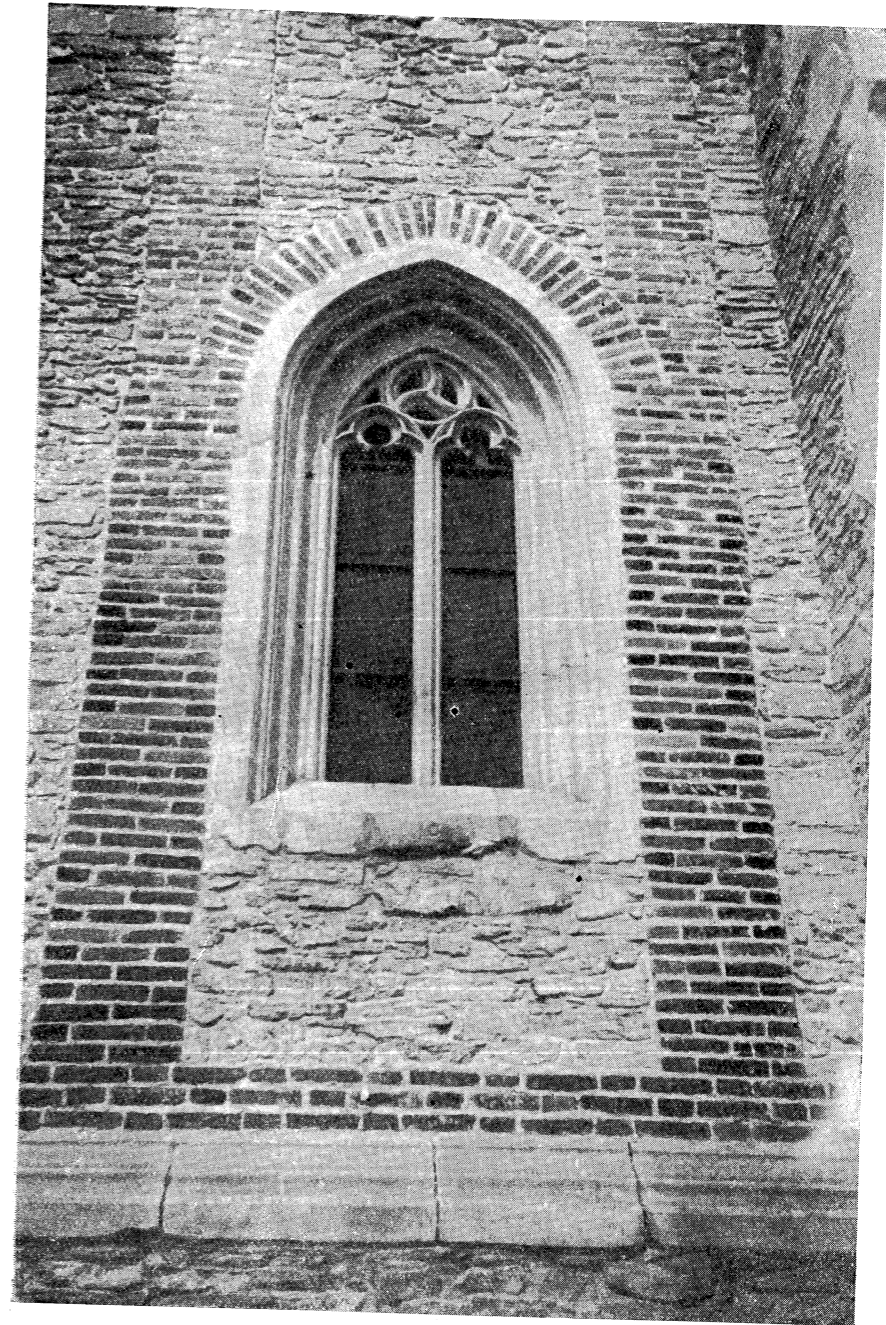

Fig. 29. Fereastra de pe fațada sudică a pronaosului



Fig. 30. Fațada sudică, cu veștmintăria alipită bisericii

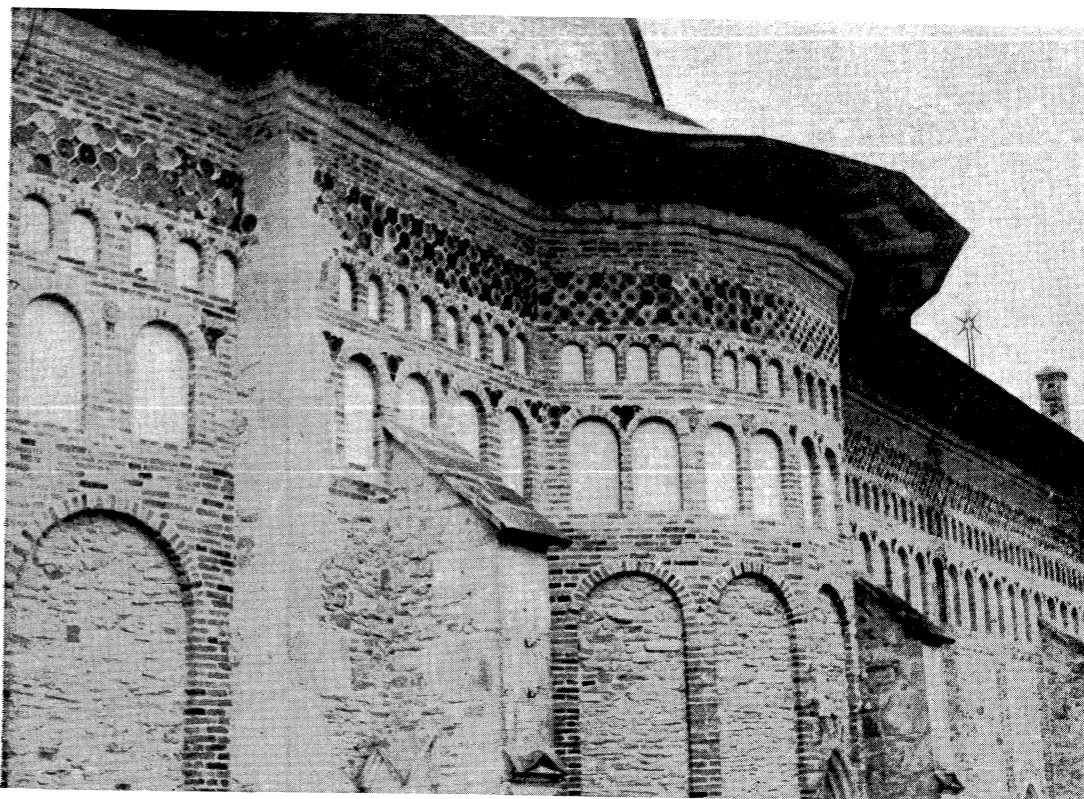

Fig. 31. Fațada bisericii mari. Detaliu

a bisericii. Deasupra soclului, pe o înălțime de 9 m, pînă la nivelul bolților interioare, se ridică fața netedă a zidurilor, executată din piatră brută de carieră de diferite dimensiuni, cioplită pe fața văzută și amestecată cu piatră de râu.

Partea superioară, de la nivelul bolților interioare pînă la cornișă, este executată din cărămidă. Opt contraforți masivi, lucrați din blocuri de piatră de talie, întăresc zidurile pînă la nivelul bolților, doi din ei așezați la 45° în colțurile fațadei vest, iar ceilalți șase așezați simetric pe fațadele nord și sud, astfel: doi în dreptul arcului median al pronaosului, doi în dreptul fostului zid despărțind gropnița de naos și doi în dreptul proscomidiei și diaconiconului, acesta din urmă dărîmat de pe urma adăugirii veștmintăriei. Un al nouălea contrafort mai mic, ridicat pînă la pragul ferestrei, este așezat în axa absidei altarului. Amploarea lor uneori nejustificată din punct de vedere constructiv, neavînd de preluat împingeri ale bolților (fapt constatat și la alte biserici ale vremii), arată că rostul constructiv al acestor elemente de arhitectură gotică nu era prea bine înțeles de meșterii care lucrau pe atunci în Moldova. Alcătuirea

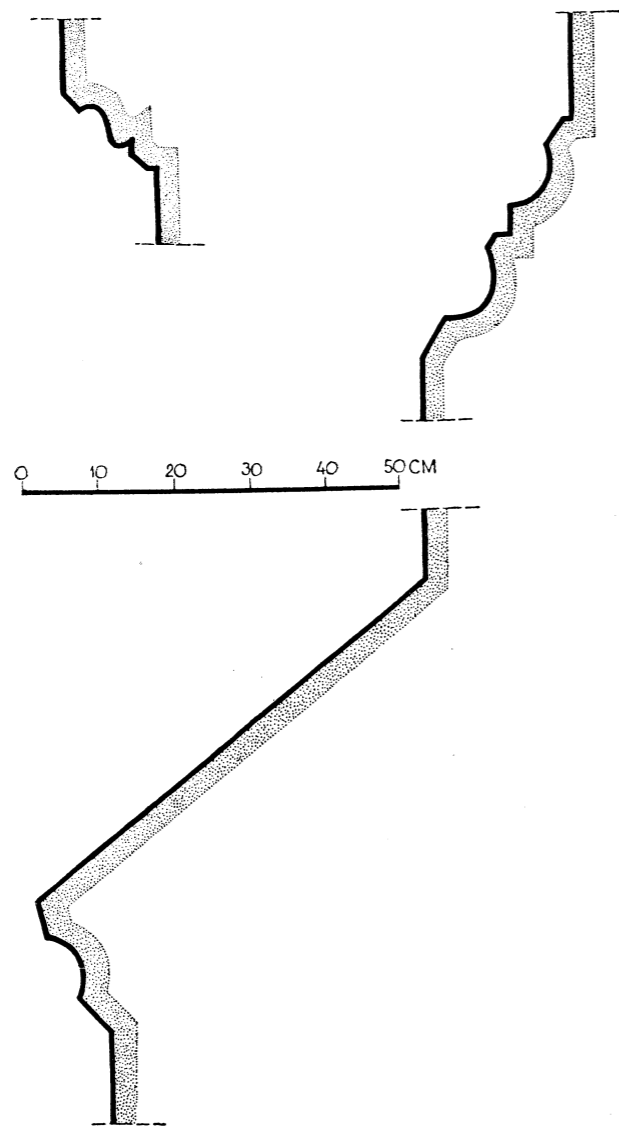

Fig. 32. Profilul soclului și cornișa bisericii mari. Detaliu

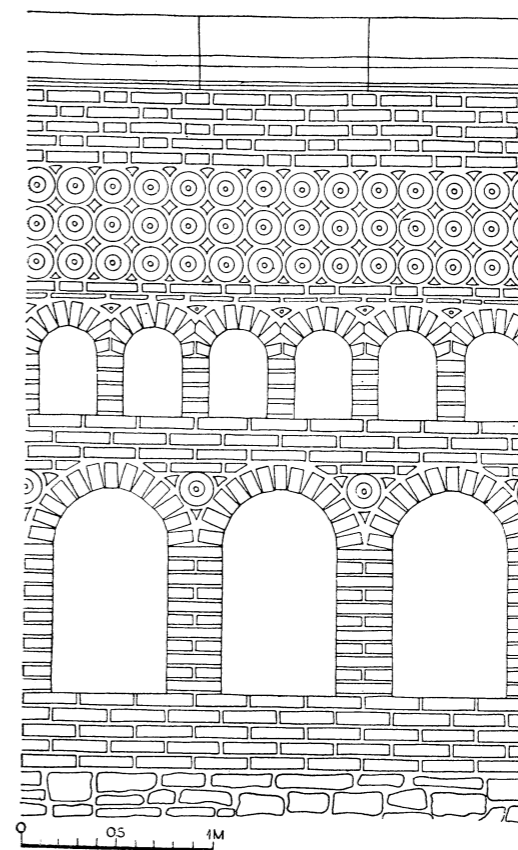

Fig. 33. Travei din fațada sudică a bisericii mari. Detaliu

decorației arhitecturale a fațadelor este cea cunoscută, cu două rânduri de ocnițe suprapuse și cu firide alungite care în dreptul absidelor coboară pînă la soclu.

Ocnițele din rîndul de sus sînt mai mici și dispuse cîte două, față de una singură în rîndul de jos. Firidele sînt așezate cîte una pe fiecare latură a conturului poligonal al absidelor: cinci la cele laterale și șapte la altar. În axa fațadei vest o ocniță mai mare decît celelalte și coborîtă la un nivel mai jos adăpostea desigur icoana hramului bisericii.

Ocnițele au fost toate zugrăvite, după cum reiese din pictura păstrată la cîteva din ele pe fațada sud. Interesantă este existența, sub stratul de pictură, a unui al doilea strat de zugrăvelă, lucrat pe un mortar subțire și reprezentînd o imitație de zidărie de cărămidă. Fragmente asemănătoare ale unui strat subțire de mortar, aplicat direct pe zidăria de cărămidă a ocnițelor, s-au mai găsit și la alte monumente ale epocii (Piatra, Războieni, Borzești). Contrar celor afirmate pînă acum, se pare că zidăria de cărămidă nesmălțuită a fațadelor nu era

lăsată aparentă, ci era acoperită cu o pojghiță protectoare de tencuială, zugrăvită în imitație de cărămidă. Desigur că nu se poate ști dacă nu a fost aici un adaos ulterior, însă faptul că aceeași imitație de cărămidă apare și în interior la numeroase biserici din vremea lui Ștefan cel Mare, încă de la început, ca stadiu de tranziție pînă la execuția picturii, dovedește că procedeul era folosit în mod curent de meșterii vremii și pare a confirma presupunerea formulată.

Ceramica smălțuită deține un rol important în decorația fațadelor. Sub cornișa construită din blocuri de piatră profilată sînt dispuse cinci șiruri de cărămizi obișnuite, după care urmează o friză din trei rînduri de discuri smălțuite și colorate, așezate în șiruri alternate — galben și verde —, completate între ele și mărginite de romburi și triunghiuri smălțuite în aceleași colori. Un singur rînd de cărămidă simplă desparte friza de șirul de ocnite mici. Între cele două șiruri de ocnite mici și mari care sînt executate din cărămidă obișnuită, se intercalează trei rînduri de cărămizi smălțuite și un rînd de discuri încadrate cu triunghiuri smălțuite, dispuse în spațiile dintre arhivoltele ocnitelor mari. Cinci rînduri de cărămizi, dintre care trei sînt smălțuite, despart porțiunea zidăriei de cărămidă de cîmpul inferior de piatră. Arcele și picioarele firidelor, executate și ele din cărămidă smălțuită, sînt legate la partea lor inferioară printr-un brîu format din trei șiruri de cărămizi smălțuite care, așezat deasupra soclului, înconjură întreaga biserică.

Pe lîngă aceste brîuri orizontale fațadele prezintă o serie de fișii verticale realizate din cărămizi smălțuite și care taie pereții de piatră de la ocnite pînă la soclu, încadrînd cele patru ferestre ale pronaosului și fereastra dinspre sud a gropniței. Aici ele apar mutilate de fereastra actuală mai largă, dar se mai păstrează încă în partea inferioară și superioară, dovedind prin distanța mai mică dintre ele, că fereastra era sensibil mai îngustă. Același lucru se observă și la ferestrele absidelor laterale și la fereastra altarului, care erau la origine mai strîmte și au fost lărgite ulterior prin cioplirea cărămizilor smălțuite de pe margini.

Turla se înalță pe două baze suprapuse, prima de forma unui octogon simplu, cu muchiile așezate în axă, iar a doua de formă stelată, cu opt vîrfuri. Ambele baze sînt decorate cu ocnite și cu discuri smălțuite, așezate între arhivoltele lor. Nivelul la care se găsește baza stelată este mult mai înalt decît cele patru arce interioare, ceea ce arată lipsa de legătură dintre forma stelată exterioară și structura interioară a bolților. Turla, de formă octogonală, înaltă și bine proporționată, are patru ferestre și patru mici contraforți, așezați alternativ cîte unul pe fiecare latură. Decorația exterioară a turlei, care reproduce în mic împărțirea decorativă de pe abside, cuprinde un rînd de firide așezate cîte două pe fiecare latură, cu piciorul median tăiat de fereastră sau de contrafortul respectiv. Deasupra lor urmează în ordine un rînd de discuri smălțuite și un brîu din două rînduri de cărămizi smălțuite. De acolo în sus pînă la cornișa de piatră, zidăria, ieșită puțin în consolă, primește o bogată decorație

compusă dintr-o friză alcătuită din trei șiruri de discuri încadrate de cîte două rînduri de cărămizi smălțuite, după care urmează încă un șir de discuri de dimensiuni mai mici, despărțite între ele prin cărămizi smălțuite așezate în picioare, reamintind procedeul folosit anterior la Hîrlău, Botoșani sau Bălinești.

Discurile folosite la Neamț, cu diametrul de 17 pînă la 19 cm, au forma unor talere cu marginile puțin îngroșate și fundul ușor adîncit. În mijloc au un bumb proeminent încadrat de un inel puțin reliefat, iar în spate un ax

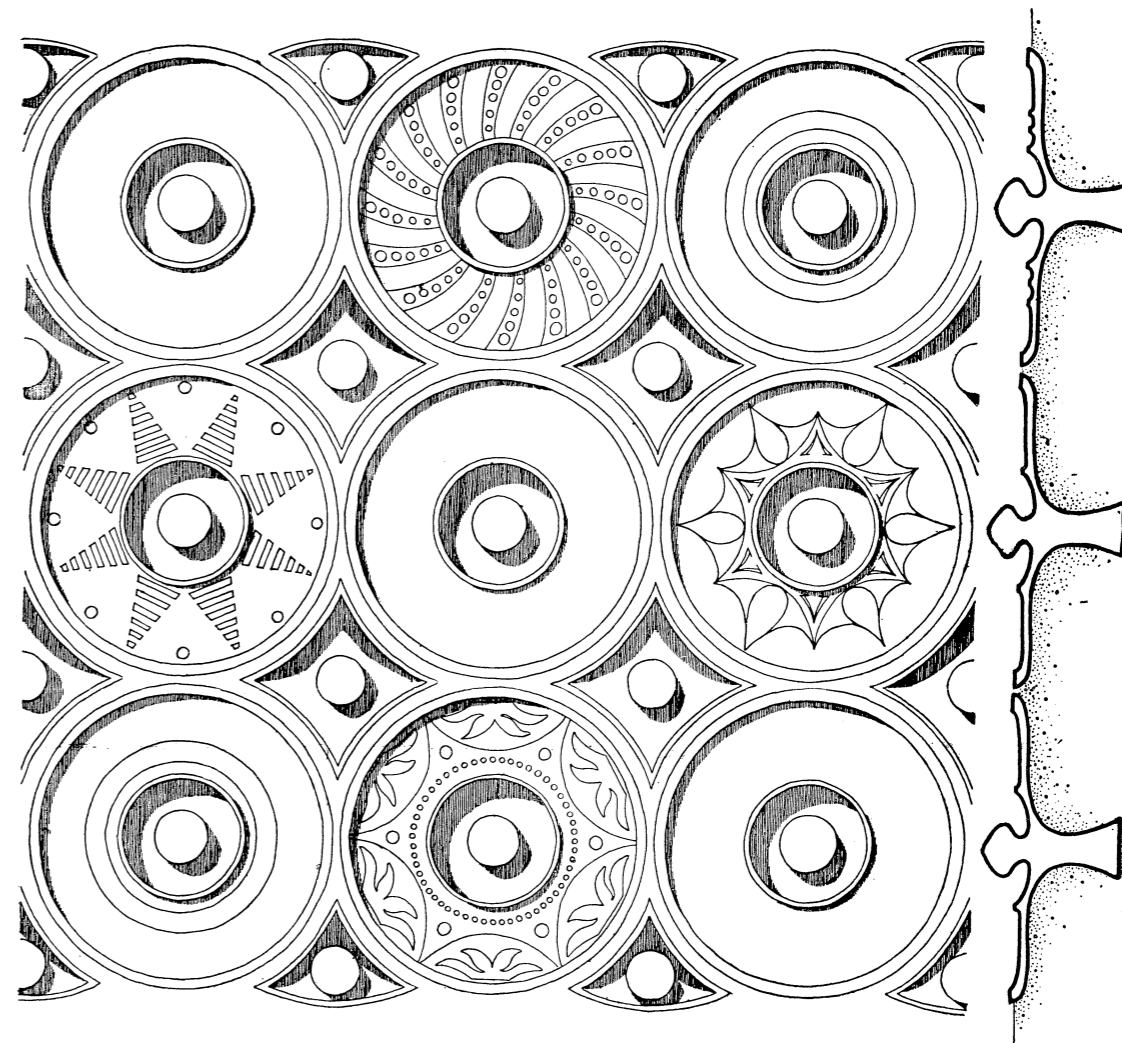

Fig. 34. Friza de ceramică de pe fațada sudică a bisericii mari. Detaliu



Fig. 35. Fațada sud-vestică a bisericii mari

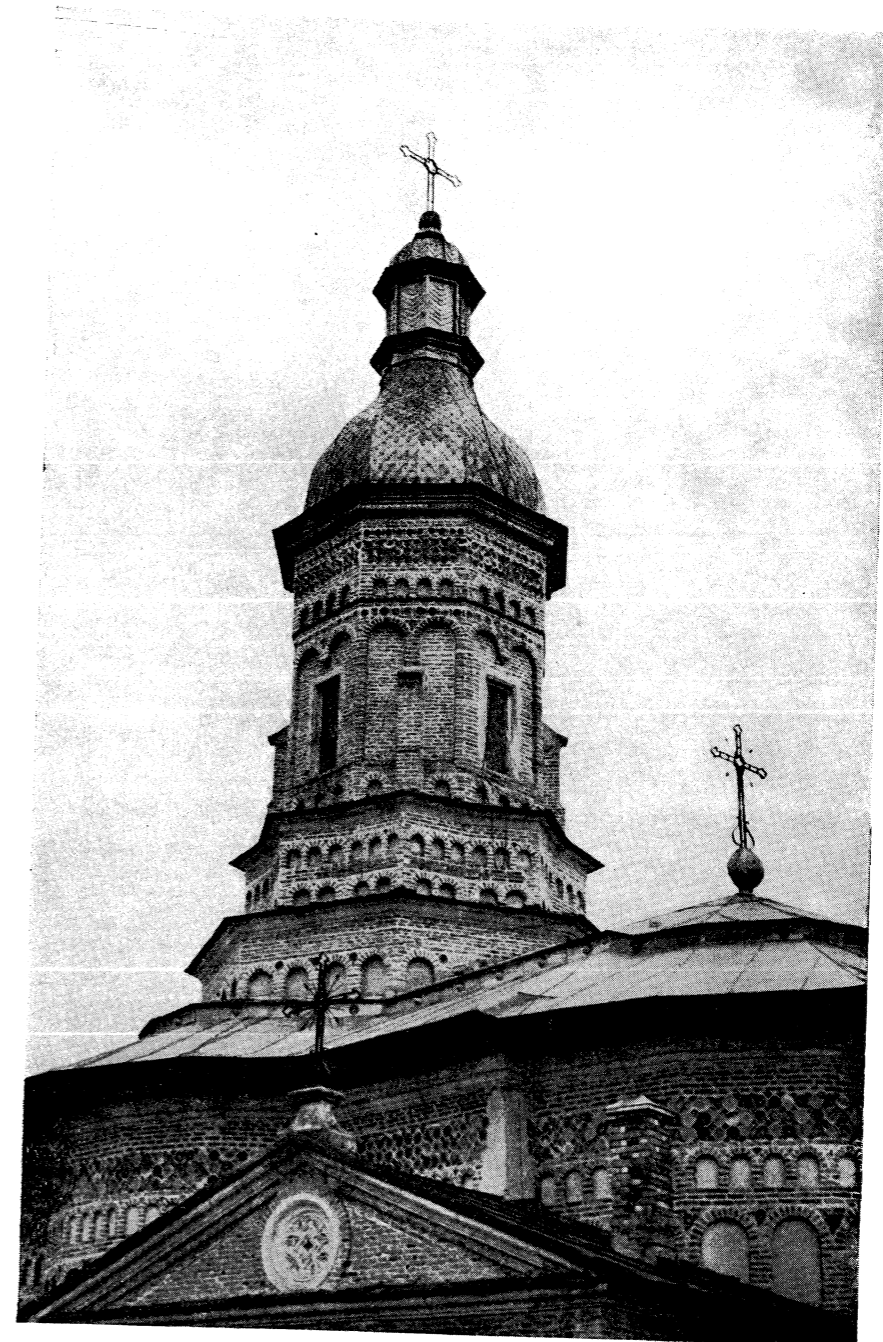

Fig. 36. Turla bisericii mari

cilindric pentru fixarea lor în zidărie, ceea ce le dă o înfățișare de ciupercă. Discurile rîndului superior al turlei sînt de format mai mic (15 cm diametru). Coloritul lor este verde, galben, cafeniu închis și, în proporție mai mică, vișiniu, cu toate variantele de nuanțe obținute la arderea lor în cuptor. Dimensiunile romburilor și triunghiurilor sînt cele rezultate din spațiile rămase între discuri, rolul lor fiind de a completa aceste goluri, spre a se obține o friză colorată continuă.

În tehnica discurilor se observă două procedee, folosite de obicei și în ornamentarea olăriei smălțuite de uz casnic. Unele sînt împodobite cu motive vegetale, slab reliefate prin adîncirea fondului, iar altele, cu motive geometrice, avînd desenul zgîriat adînc în pastă înainte de a fi smălțuite și puse la cuptor. Motivele ornamentale sînt corespunzătoare celor două tehnici. În primul grup, motivele vegetale reprezintă palmete și semipalmete multilobate, împletite uneori cu vrejuri, în diferite variante. În al doilea grup, din care fac parte cele mai multe din exemplarele păstrate, domină motivele geometrice, legate de cele folosite curent în ornamentația în lemn și în olăria populară pînă azi. Un singur disc cuprinde cîteva figuri rudimentare reprezentînd o scenă de vînătoare. Discurile originare s-au păstrat în majoritatea lor pe fațada sud și la turlă, celelalte fiind copii așezate la restaurarea din 1930—1936¹.

Cărămizile smălțuite sînt de același format cu cele obișnuite (28—29) × 14 × 6 cm. Cărămizile care constituie picioarele firidelor au un format special (35 × 16 × 6 cm) și sînt dispuse astfel încît fețele lor laterale să nu cadă perpendicular pe fața paramentului firidei.

În afară de cărămizi și de discuri mai apare o a treia categorie de ornamente: cuiele conice smălțuite în verde care astupă găurile blocurilor de piatră de talie ale ușilor și contraforților — făcute și folosite pentru ridicarea și punerea în operă a acestor blocuri.

După cum s-a arătat, ferestrele existente astăzi nu mai păstrează vechile lor forme decît la pridvor și pronaos, celelalte fiind lărgite și mărite în veacul al XIX-lea.

În locul acestor vechi ferestre, care trebuie să fi fost mici și dreptunghiulare, judecînd după monumentele contemporane unde ele s-au mai păstrat (Piatra, Războieni, Borzești), au fost deschise altele mai mari, în stil gotic, foarte îngrijit executate cu ancadramente și timpane (rozase de ipsos), cu excepția celor de la fosta cameră a mormintelor, unde sînt mult mai prost executate. Cea de pe latura sudică înlocuiește o veche fereastră de dimensiuni mai mici, pe cînd cea dinspre nord pare a fi fost tăiată direct în zidărie, deoarece nu se vede nici o urmă de fereastră mai veche.

¹ Cu ocazia acestor completări s-a constatat că smălțul, la discurile galbene și brune, este aplicat direct pe pămînt, pe cînd cele verzi au fost prevăzute în prealabil cu un strat subțire de caolin pentru a se obține nuanțe mai deschise.

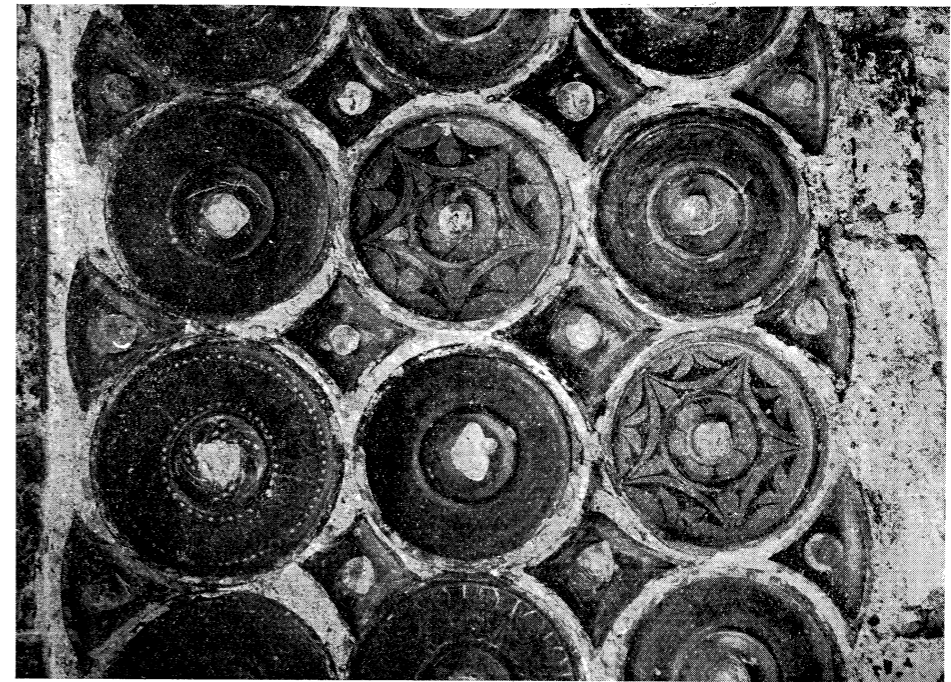

Fig. 38. Friza de ceramică, Detaliu

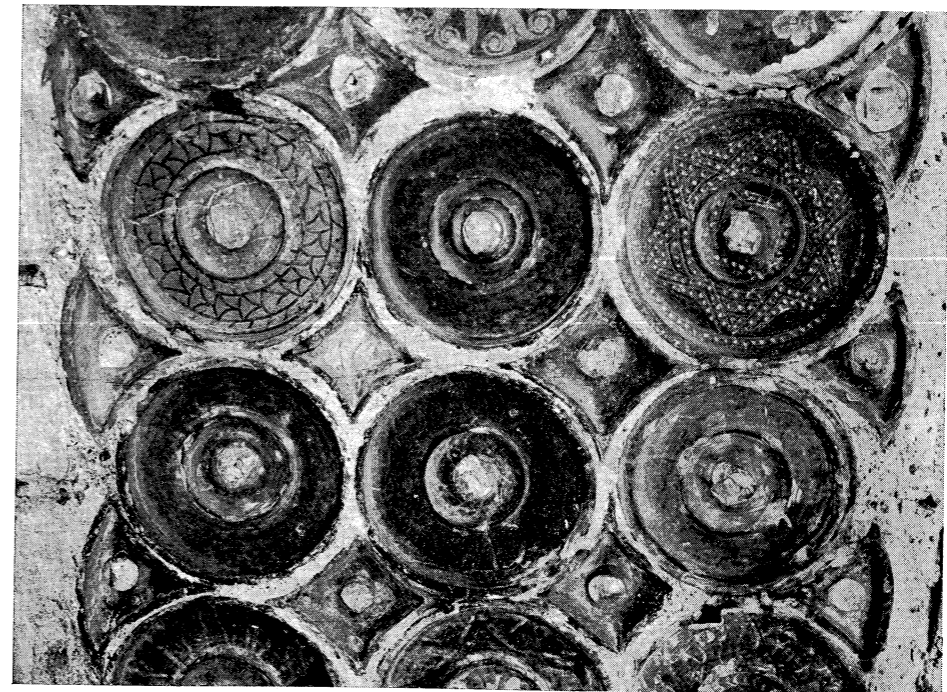

Fig. 37. Friza de ceramică, Detaliu

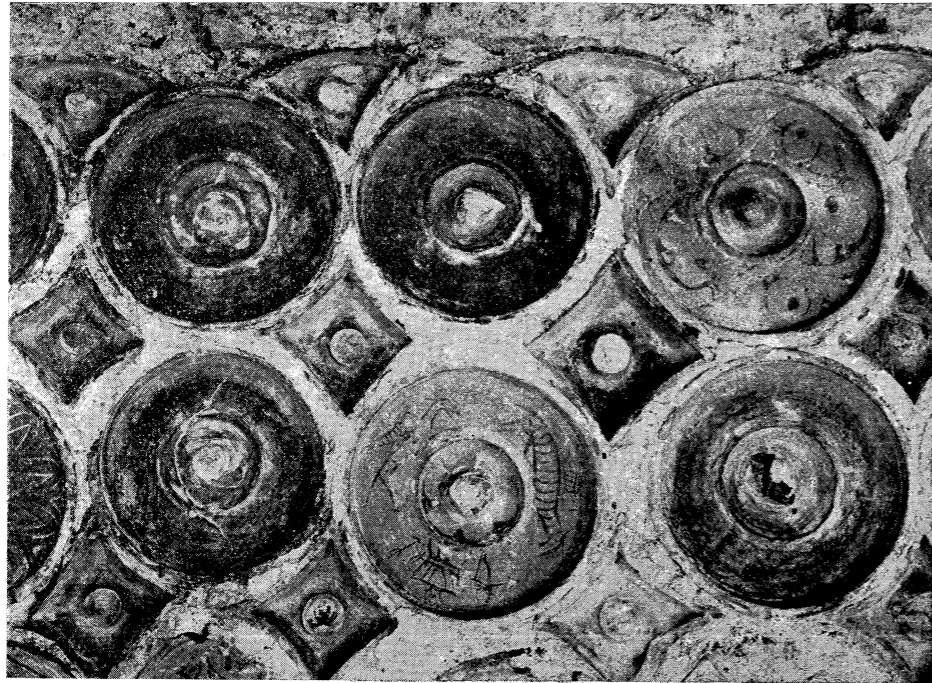

Fig. 40. Friza de ceramică. Detaliu



Fig. 39. Friza de ceramică. Detaliu

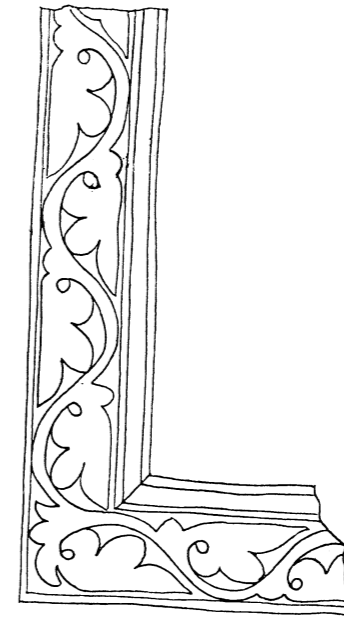

Fig. 41. Chenarul sculptat al pisaniei. Detaliu

Deasupra ușii intrării de pe latura sud este încastrată piatra pisaniei, cu textul frumos lucrat în litere reliefate prin adâncirea fondului după tehnica obișnuită a vremii, încadrată de un chenar sculptat cu motivul cunoscut al palmei.

Din toate elementele construcției, acoperișul este singurul care a dispărut în întregime. Totuși, din reprezentările grafice existente se poate face o reconstituire a vechilor sale forme. Astfel, se păstrează încă în bolta gangului intrării

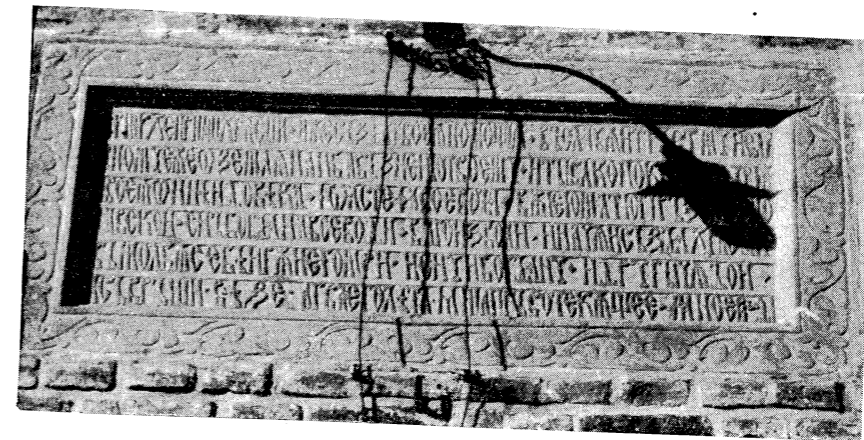

Fig. 42. Pisania cu chenarul sculptat

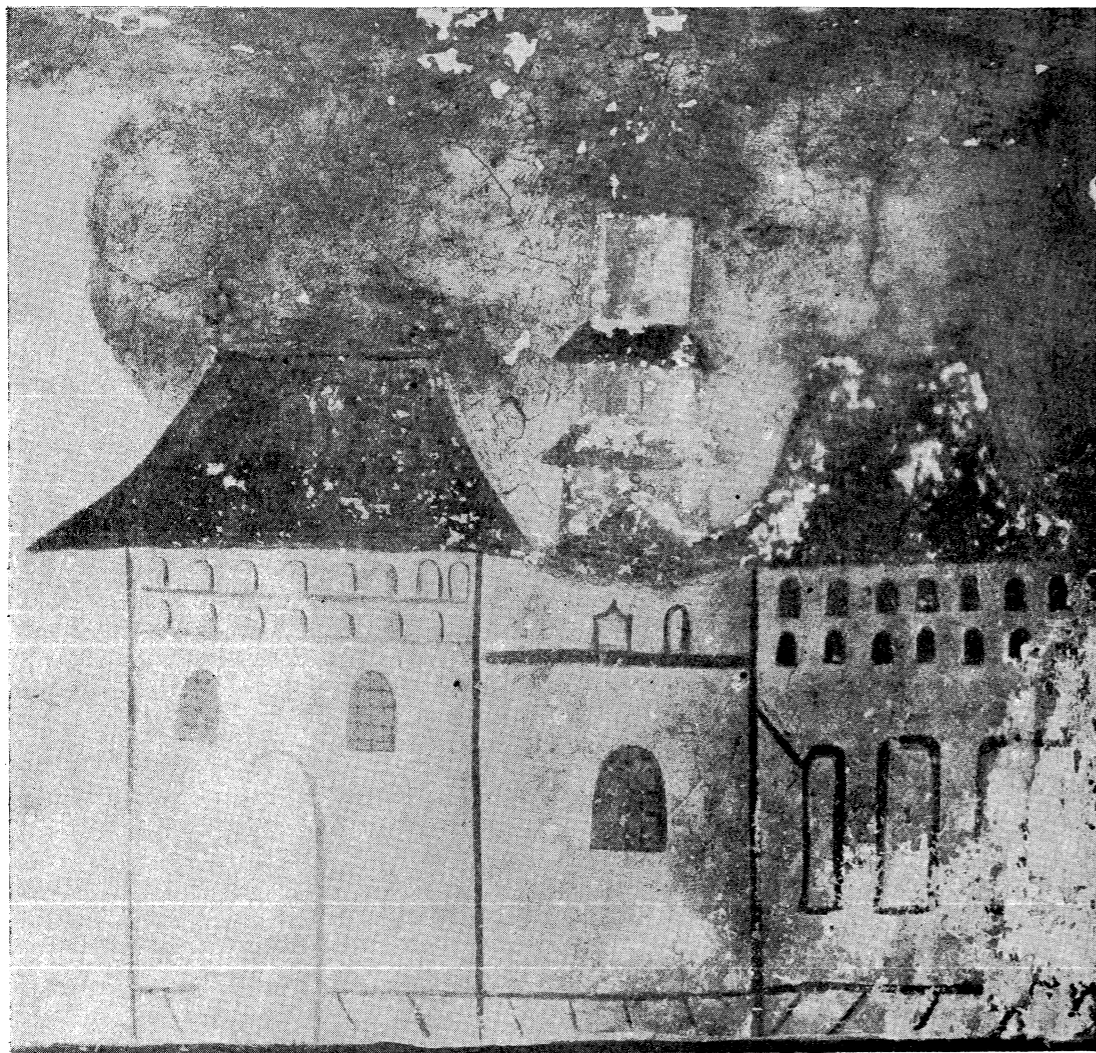

Fig. 43. Imaginea bisericii mari. Pictură din gangul intrării în mănăstire

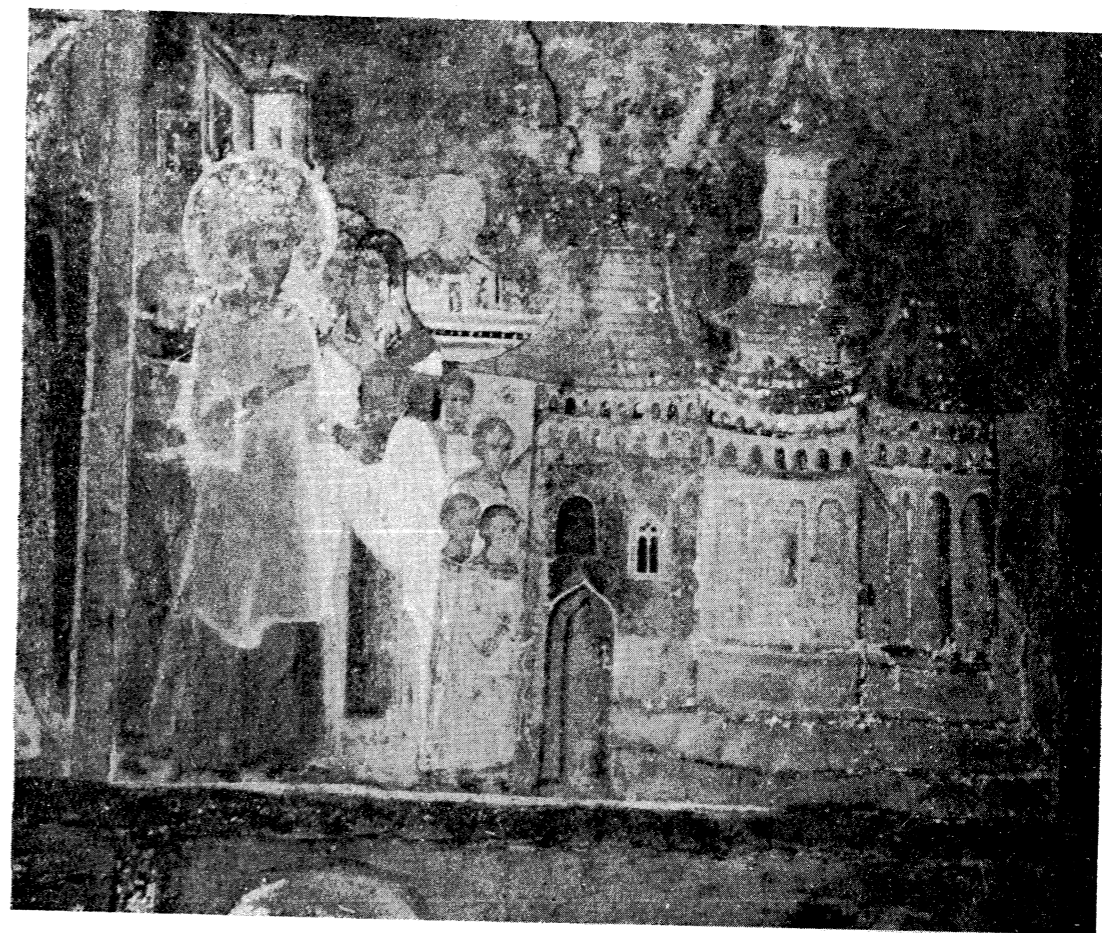

Fig. 44. Imaginea bisericii mari. Pictură din gangul intrării în mănăstire

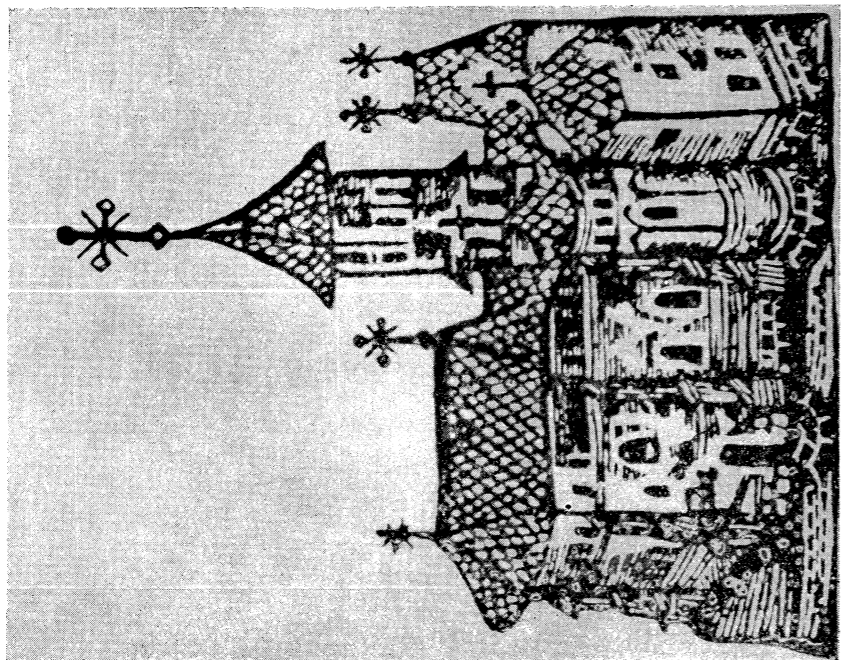
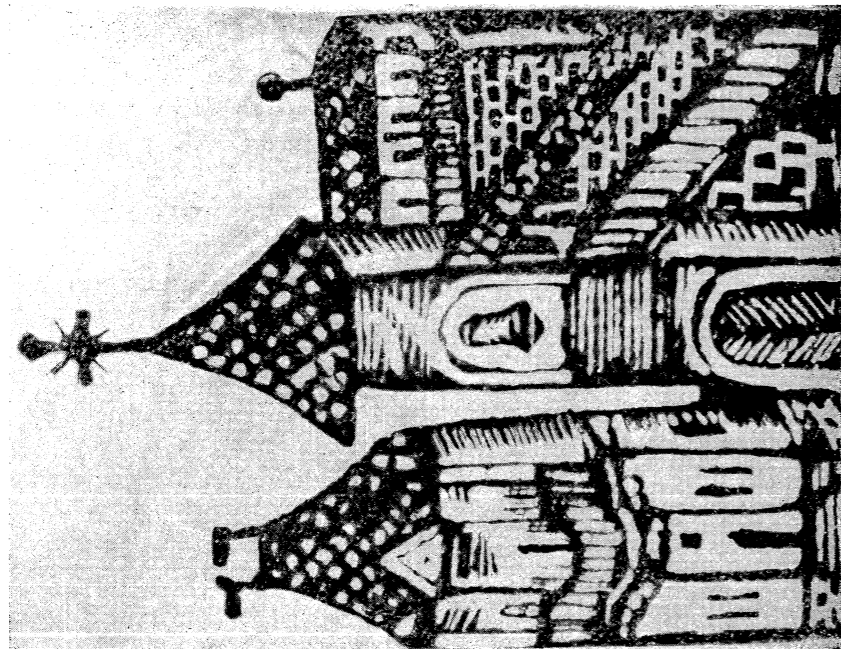

Fig. 45. Clopotnița și stăreția bisericii mari. Gravură în lemn din anul 1816

de sub turnul-clopotniță două picturi din epoca lui Ștefan cel Mare, care arată în mod schematic biserica acoperită după vechiul sistem, pe corpuri separate, cu bazele turlei complet degajate, așa cum este astăzi dovedit că erau acoperite bisericile din acea vreme.

O gravură tipărită într-un octoih din anul 1816 reprezintă biserica acoperită în același fel, ceea ce dovedește că la acea dată se mai păstrau încă formele originare, înlocuite după marele incendiu din 1862. Cercetarea bazelor turlei, cuprinse astăzi în pod, au dat la iveală porțiunile de zidărie care ieșeau în afara acoperișului. Ele păstrează încă unele fragmente din acea zugrăveală în imitație de cărămidă, găsită și la ocnițele corpului bisericii.



Fig. 46. Proiect de restaurare pentru acoperișul bisericii mari. Perspectivă

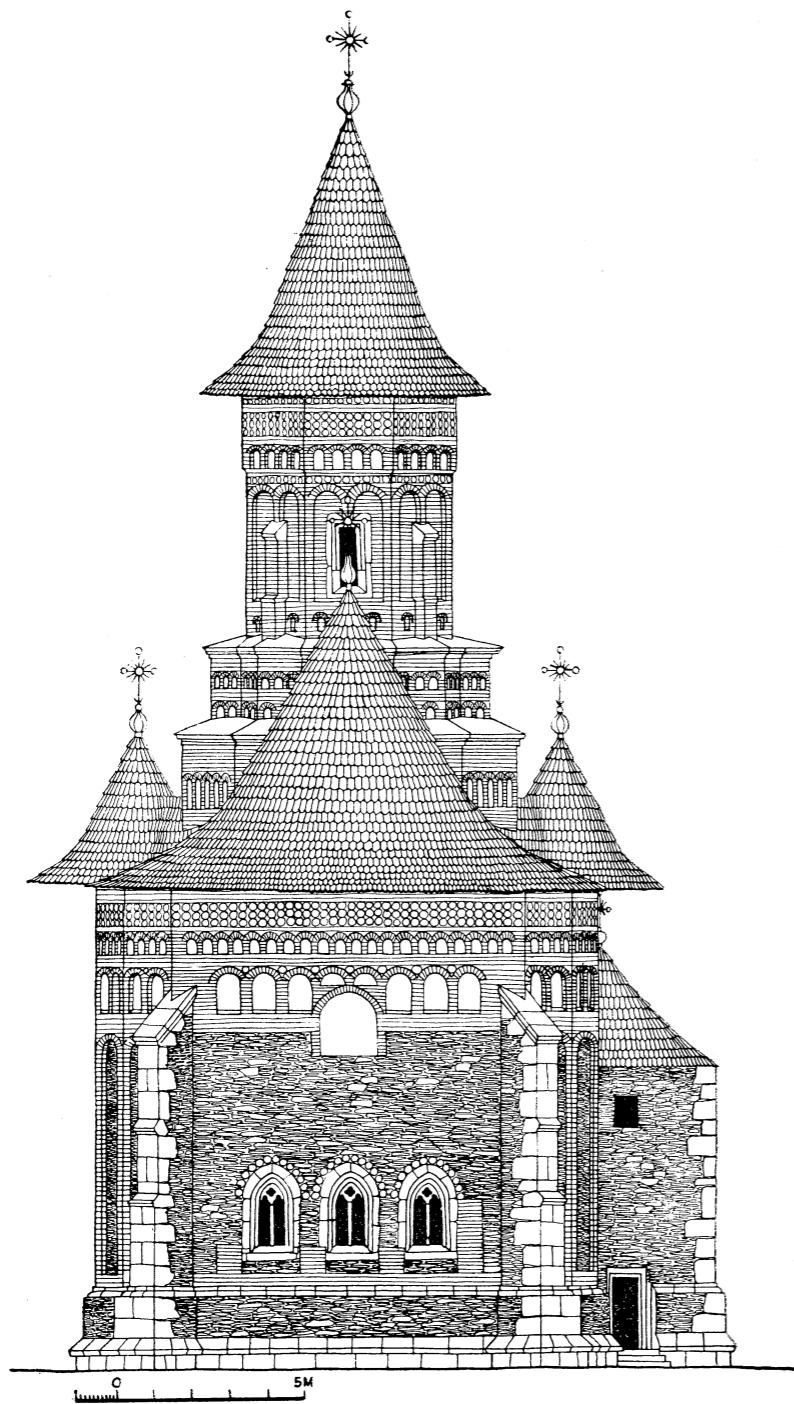

Fig. 47. Fațada vest. Proiect de restaurare

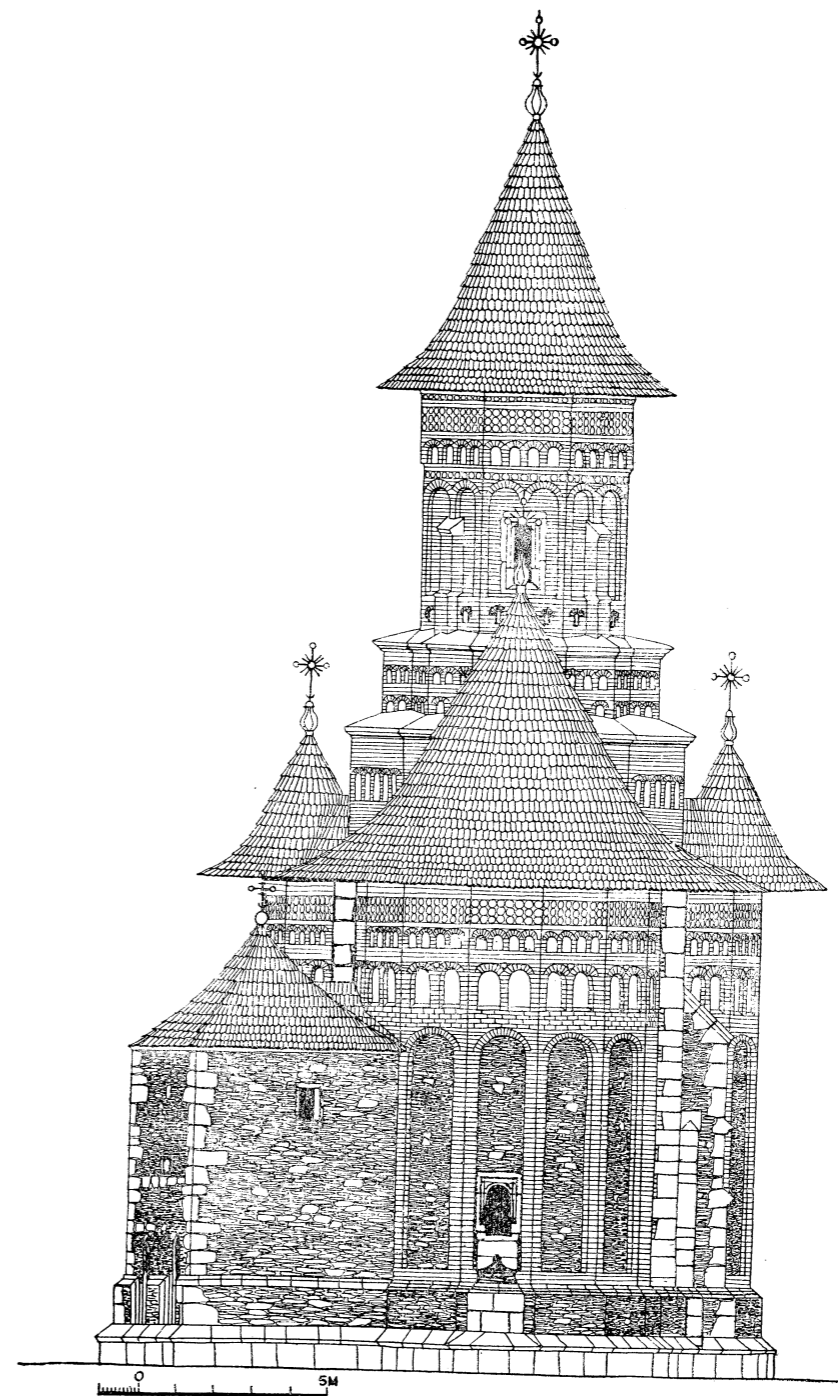

Fig. 48. Fațada est. Proiect de restaurare

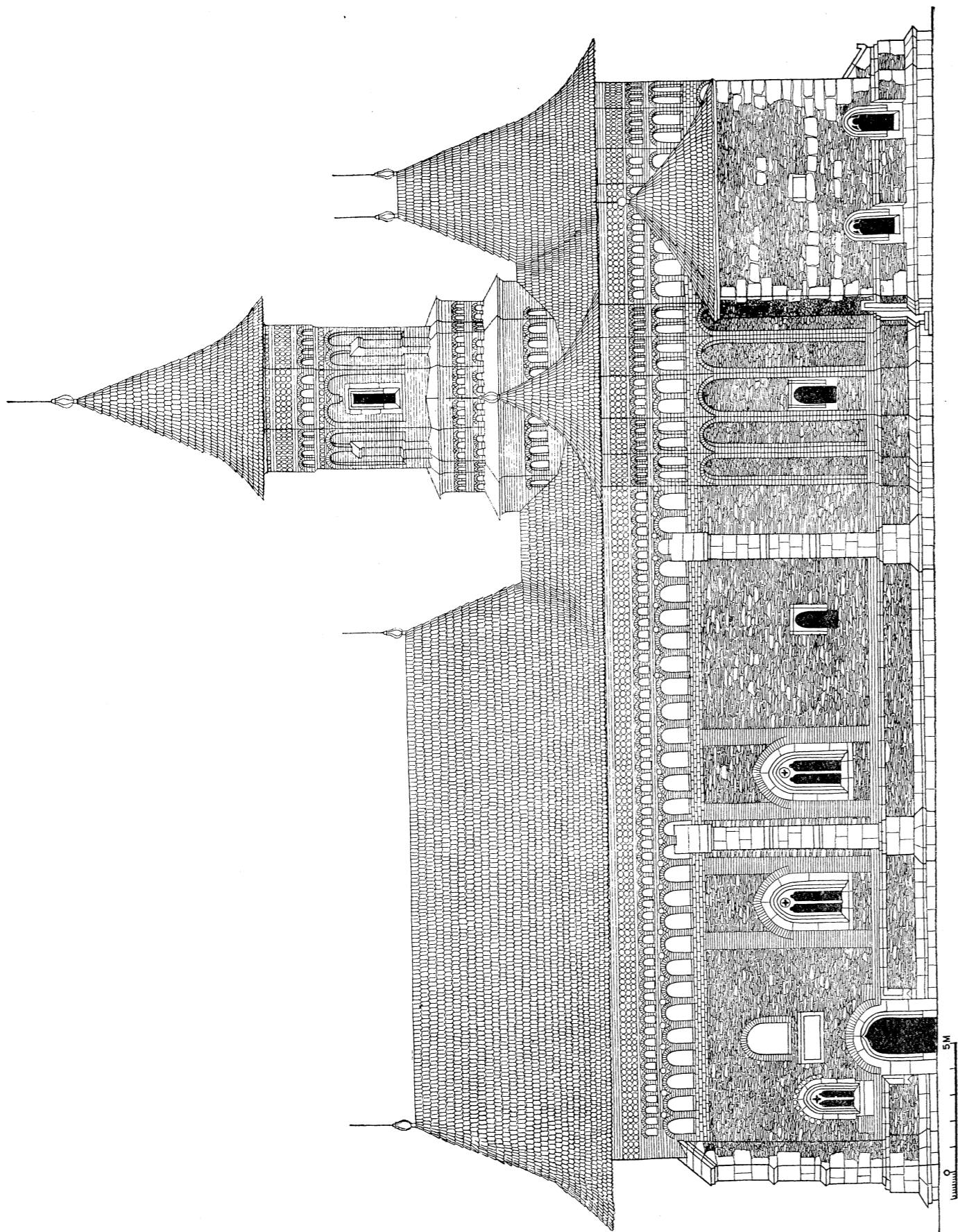

Fig. 49. Fațada sud. Proiect de restaurare

PICTURA

Pictura bisericilor din vremea lui Ștefan cel Mare nu era întotdeauna executată imediat după terminarea construcției. Pentru a nu lăsa pereții nedecorați, meșterii vremii obișnuiau să folosească un strat de zugrăveală provizorie imitând zidăria de cărămidă, lucrată în aceeași tehnică îngrijită, de frescă și tempera, ca și pictura care venea aplicată ulterior. La Neamț a fost întrebuițat același procedeu, după cum se constată în porțiunile unde a căzut stratul suprapus¹.

Nu se cunoaște data exactă când a fost executată pictura. Analiza ei arată însă că se încadrează cronologic în două etape². Cea de la absida principală, naos și gropniță aparține ultimilor ani ai domniei lui Ștefan cel Mare sau începutului domniei lui Bogdan III, iar cea din pronaos și pridvor este din timpul lui Petru Rareș sau cițiva ani mai târziu.

Picturile din prima categorie au avut de suferit multe transformări, care le-au răpit în mare parte trăsăturile originare. Dărîmarea zidului despărțitor dintre naos și gropniță a atras dispariția portretelor ctitorilor și a multor altor scene și a impus repictarea pereților dimprejur, producînd o mare confuzie în ordinea programului iconografic, care nu a mai fost respectat. O dată cu aceste transformări interioare (1830) a fost executată o reparație generală a picturii de către doi zugravi din Suceava, Vasilache Chițăscul și Basili Eliman³, care au refăcut unele dintre scenele vechi stricate mai mult și le-au întărit pe celelalte, culoare peste culoare. Tot ei au retușat întregul pronaos și pridvorul.

Incendiul din 1862 a contribuit de asemenea foarte mult la agravarea situației, lăsînd pereții înnegriți în naos, mai ales pe latura nordică, iar încercările nedibace de a-i curăți pe alocuri au mai adus noi degradări ulterioare. Pentru aceste motive astăzi pictura bisericii prezintă un interes artistic limitat doar la fragmentele originare rămase în naos și la ansamblurile mai bine păstrate din pronaos și pridvor.

Întreaga suprafață a absidei principale poartă semnele sigure ale unei repictări din veacul al XIX-lea. Naosul, în schimb, păstrează încă unele scene de un interes deosebit, care sînt numai spălate sau retușate ușor și au încă în parte însușirile operei inițiale. Pictura se desfășoară în frize amintind școala macedoneană, în spiritul căreia au fost realizate ansamblurile bisericilor din Popăuți, Dorohoi și Bălinești, din epoca lui Ștefan cel Mare. Cîteva scene, cum sînt de pildă aceea a plîngerii și a mormîntului lui Isus, deși retușate, își mențin caracterul originar. Punerea în mormînt se aseamănă cu cea din biserica Sf. Nicolae din Dorohoi, iar mormîntul lui Isus amintește scena similară de la Bălinești.

¹ V. în special fața dinspre est a peretelui despărțitor dintre pronaos și fosta gropniță, la stînga ușii.

² I. D. Ștefănescu, *L'évolution de la peinture religieuse en Bucovine et en Moldavie*, p. 166—167.

I. D. Ștefănescu, *Monastère de Neamțu, l'Église de l'Ascension*, București, 1946.

³ V. cap. VII, nr. 10.

O altă particularitate care se poate constata aici, în afară de desfășurarea subiectelor în frize, este desenarea corectă a fondurilor de arhitecturi elenistice. Figurile sînt puțin numeroase și bine proporționate și au atitudini variate, pline de mișcare și de viață. Acolo unde s-au păstrat nealterate de restaurări, tonurile folosite sînt verzele de smalt, roșul de garanță și galbenul ocru, la care se adaugă albul curat și aurul veritabil. Desenul este sigur, avînd spontaneitatea unui adevărat «scris» pe perete. Unele subiecte, cum este de pildă acela al Bunei Vestiri din timpanul de sub arcele piezișe ale naosului, evocă pictura italiană din Quattrocento, prin înfățișarea de grădini, copaci și peisaje.

Pictura din camera mormintelor a suferit aproape în totalitate remanieri în veacul al XIX-lea. Analiza distribuției scenelor și a subiectelor arată că pictura existentă aici este încă cea veche, de la mijlocul veacului al XVI-lea, retușată însă în totalitatea ei, culoare peste culoare, în veacul al XIX-lea. Din acest motiv, dacă din punct de vedere artistic ea și-a pierdut o mare parte din valoare, din punct de vedere iconografic își păstrează încă întregul interes. Prin îngrămădirea scenelor din viața sfinților și compartimentarea lor în spații mărunte, caracteristică acelei epoci, ea se încadrează în celelalte ansambluri din vremea lui Petru Rareș, — Moldovița, Humorul, Probota și altele.

Unele însușiri artistice mai deosebite se pot întrevădea și în modul de a reda portretele, îndeosebi în pictura pridvorului. În scenele religioase care împodobesc această încăpere, portretele sînt pictate din față sau ușor întoarse în profil, avînd uneori expresii și atitudini personale, iar în cazul grupării mai multor personaje în cadrul unei scene, ele au mișcări variate, tratate cu oarecare libertate, iar siluetele lor sînt zvelte și elegante.

Urme de pictură reprezentînd îngeri se mai păstrează în ocnițe. Tema va căpăta o mare amploare la bisericile lui Petru Rareș. Așadar și în pictură meșterii bisericii Neamț inovează, ca și în arhitectură, iar aceste trăsături noi formează puntea de legătură către perioada lui Petru Rareș, în care ele se vor dezvolta și generaliza.



Fig. 50. Biserica Sf. Gheorghe

b) BISERICA SF. GHEORGHE

Construcția aceasta, înălțată în 1826 pe locul vechii biserici a lui Petru Mușat, a fost refăcută din nou în 1865. Intervalul mic dintre aceste două date a făcut să se presupună că refacerea a fost o simplă prefacere, îmbrăcîndu-se vechea construcție în exterior cu o fațadă nouă, executată după moda zilei. Structura interioară a bolților păstrează încă, într-adevăr, arhitectura moldovenească tradițională. Sondajele efectuate în vara anului 1956 la pereții exteriori și cercetarea podului arată însă că este vorba de o construcție unitară, fără nici o urmă care să denote etape succesive de execuție.

Faptul că la acea dată tîrzie se mai folosea încă arhitectura tradițională nu este un fenomen izolat și se regăsește chiar în regiune, la biserica din Ocea, înălțată în 1838 de către mănăstirea Neamț, unde, cu excepția fațadelor, asemă-

narea cu biserica Sf. Gheorghe apare evidentă. Pe lângă planul aproape identic, se văd aceleași arce moldovenești etajate, aceeași decorație în zimți de cărămidă la bolți, aceleași turlle firave (trei, din care una, cea de pe altar, este falsă) și aceleași proporții bine echilibrate ale volumelor interioare.

Actuala înfățișare exterioară a monumentului apare în lumina cea mai defavorabilă cu puțință. Fațadele sale greoaie, executate cu neîndemînare în arhitectura clasică obișnuită acelei vremi, cu accentuata disproporție între corpul masiv al bisericii și turllele mărunte și firave, sînt nu numai urite, dar și disgrațioase în sine. Dacă se adaugă la aceasta apropiata vecinătate, în cadrul restrîns al curții interioare, a bisericii lui Ștefan cel Mare, se înțelege de ce se pune în discuție totala sa înlăturare prin dărîmarea.

Planul este alcătuit din naos și pronaos (împreunate astăzi prin dărîmarea zidului despărțitor) și dintr-un altar semicircular, încadrat de cele două mici încăperi ale proscomidiei și diaconiconului. Absidele laterale ale naosului sînt mici, adîncite în grosimea zidului și nu apar în exterior, unde planul de formă dreptunghiulară este îngroșat pe toată lărgimea naosului.

Ambele încăperi sînt acoperite cu bolți de tip moldovenesc, însă cu două rînduri de arce oblice suprapuse, ceea ce atrage o reducere sensibilă a diametrului turlei înălțate deasupra. Din această cauză, cele două turlle apar exagerat de înguste față de restul volumului bisericii. O turlă falsă, ridicată deasupra altarului, tot atît de mărunț, completează silueta exterioară a monumentului.

Decorația în zimți de cărămidă, caracteristică epocii imediat anterioare, adică sfîrșitul veacului al XVIII-lea, subliniază bazele turllelor în interior.

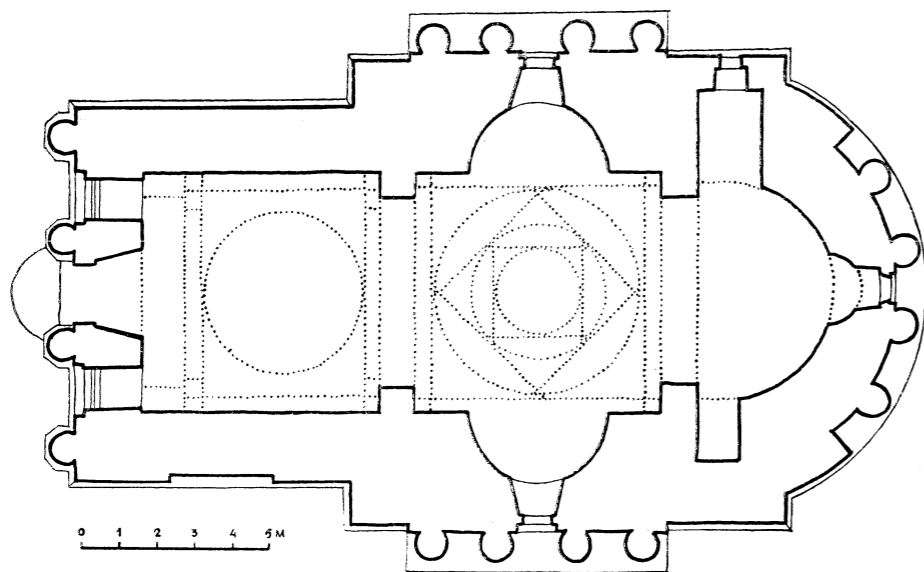

Fig. 51. Biserica Sf. Gheorghe. Plan

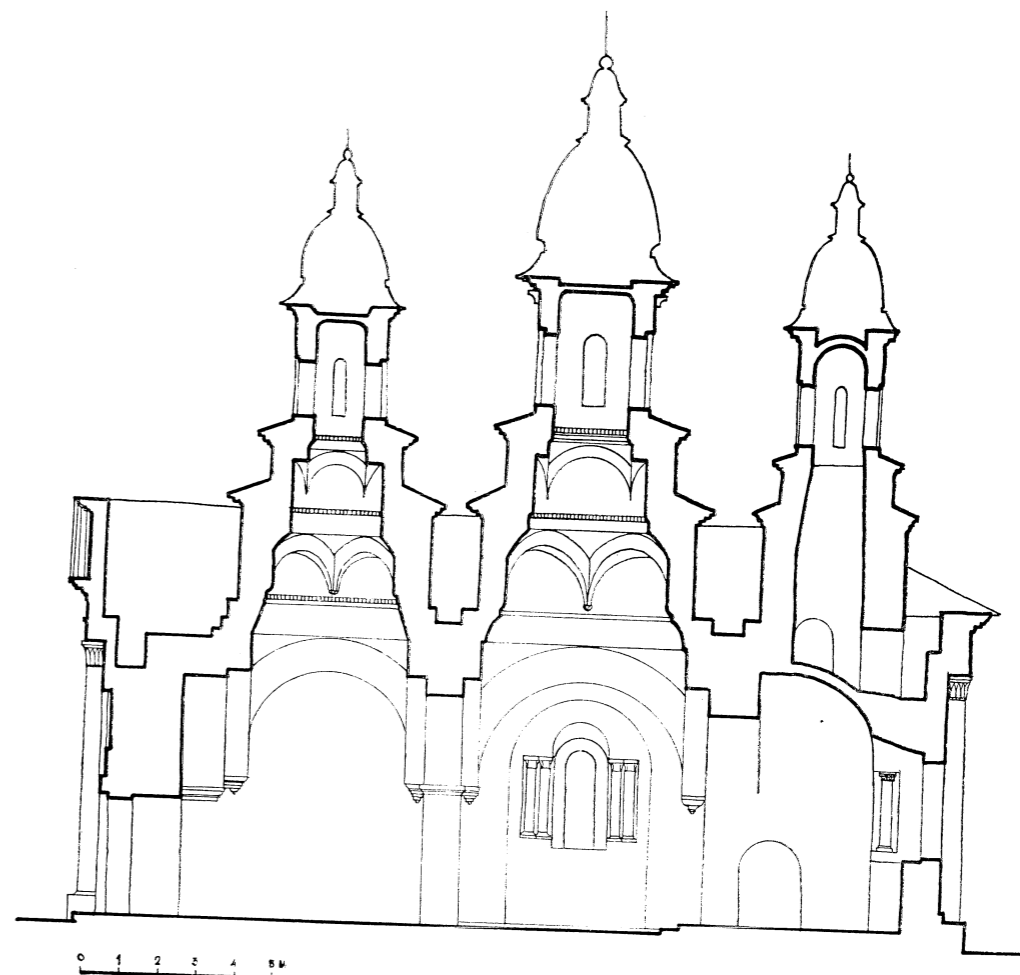

Fig. 52. Biserica Sf. Gheorghe. Secțiune longitudinală

Pictura în ulei care împodobește bolțile și pereții nu prezintă nici un interes deosebit.

Fațadele tencuite prezintă o ordonanță clasică de patru coloane cu fronton, atât în cea principală, cât și în cele laterale. În jurul altarului coloanele sînt dispuse circular, cu o cornișă simplă deasupra. Prevăzute cu capiteluri împodobite cu acante, aceste coloane, așezate direct pe un soclu lat, placat cu lespezi de piatră, sînt executate în cărămidă, pe cînd cornișele cu profilurile lor trase sînt făcute din șipci și cu tipare de lemn.

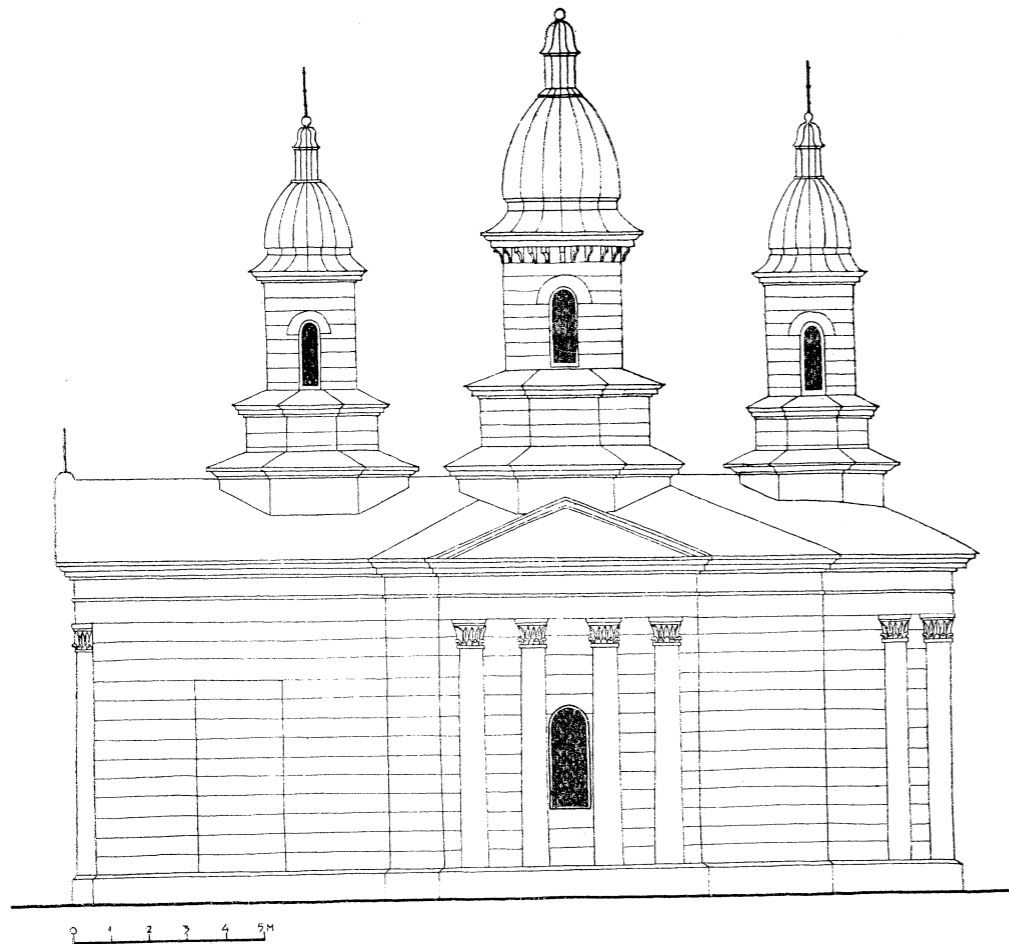

Fig. 53. Biserica Sf. Gheorghe. Fațada sudică



Fig. 54. Turnul-clopotniță. Fațada exterioară

c) TURNURI ȘI CHILII

1. TURNUL-CLOPOTNIȚA

ARHITECTURA

În construcția acestui turn se disting trei epoci diferite. Partea cea mai veche, presupusă a fi ridicată în vremea lui Alexandru cel Bun, este porțiunea gangului de intrare dinspre curtea interioară, cuprinzînd la parter două travei boltite, cu arc dublu despărțitor, iar la etaj două încăperi boltite în semicilindru. Forma ușor frîntă a bolților și arcadelor, caracteristică acelei epoci, pare a dovedi această datare.

Din a doua etapă sînt părțile adăugate la începutul veacului al XIX-lea. În față, spre exterior, a fost alipit un corp nou, prelungind gangul de intrare, iar

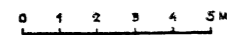
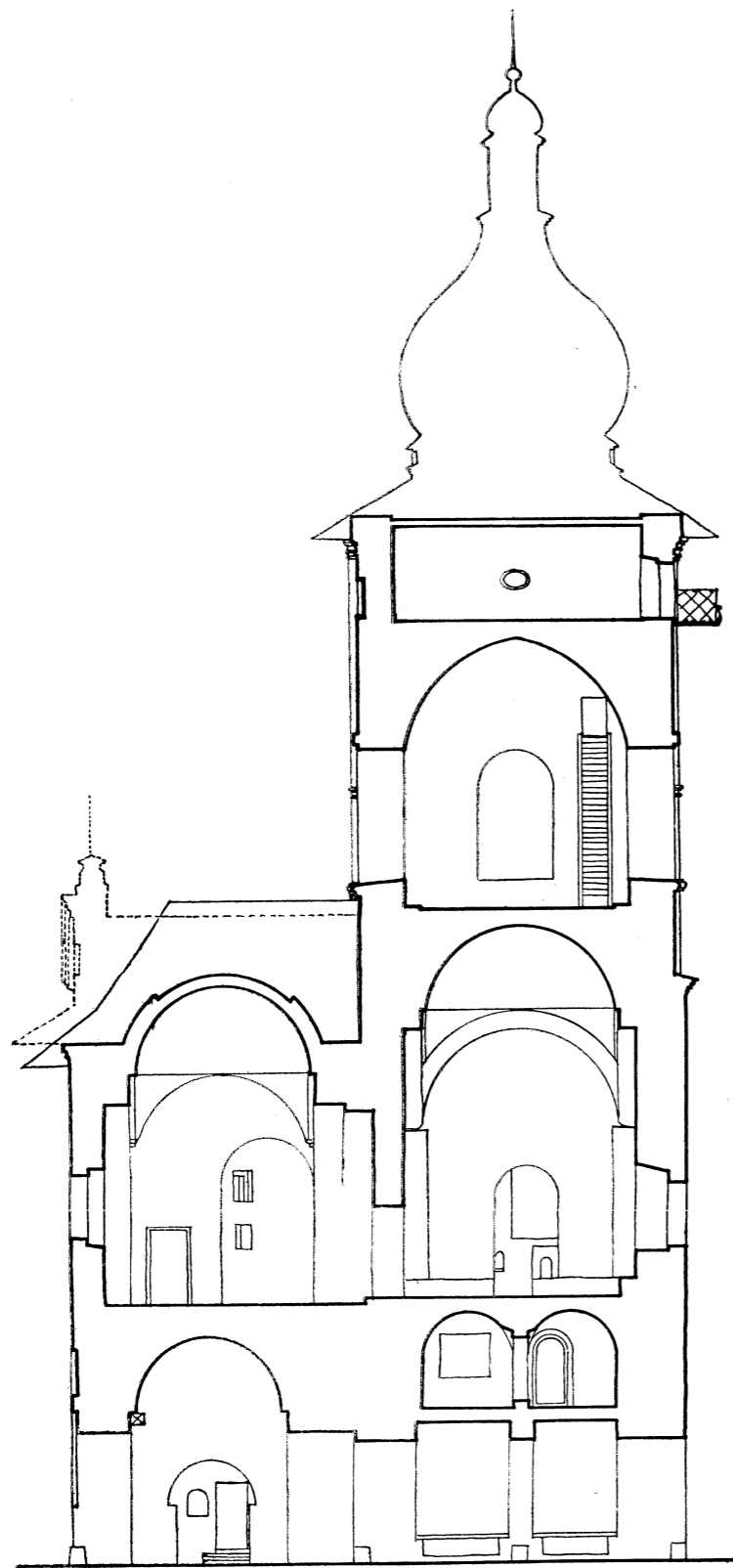

Fig. 55. Turnul-clopotniță. Secțiune longitudinală

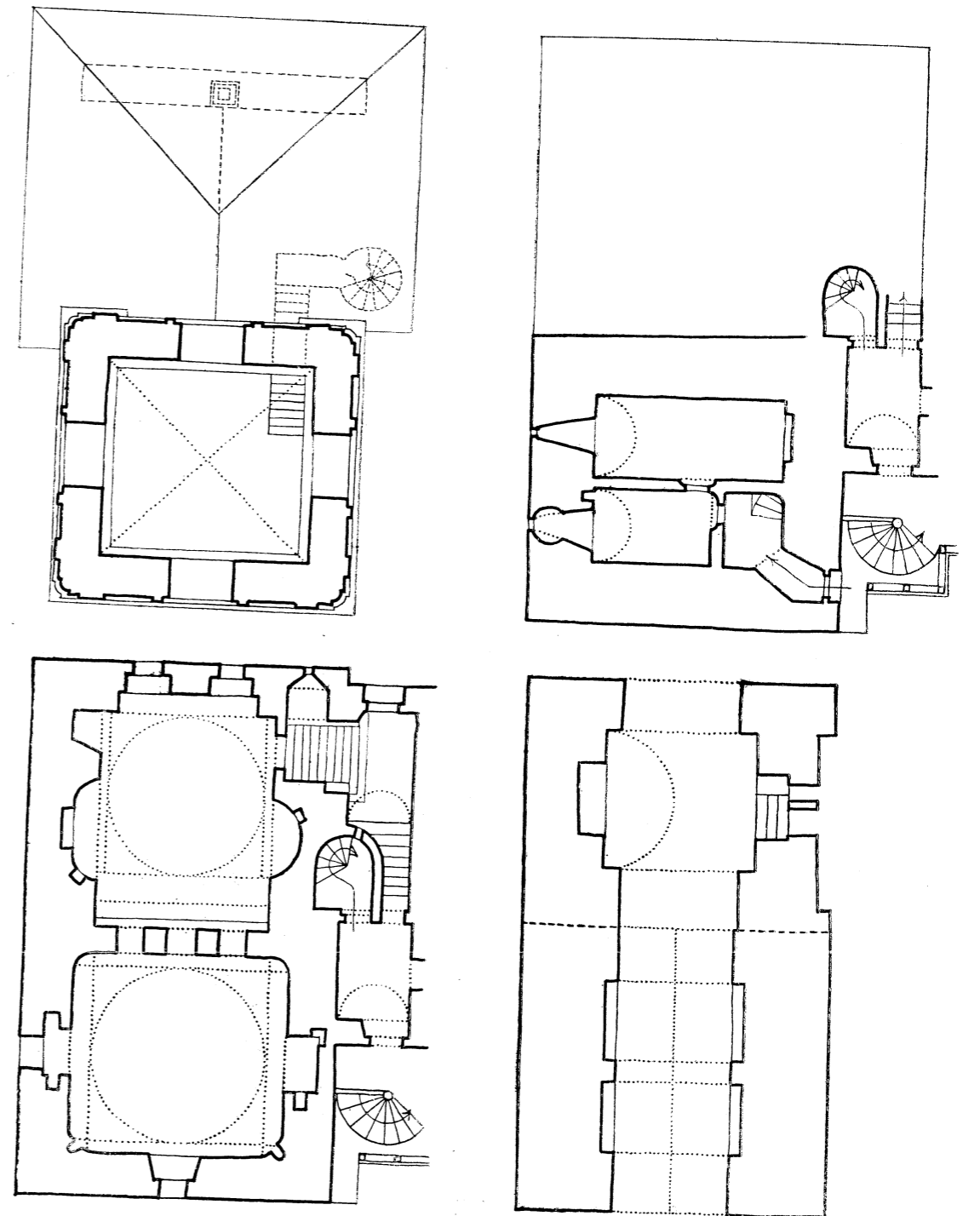

Fig. 56. Turnul-clopotniță. Planul etajelor



Fig. 57. Turnul-clopotniță. Fațada dinspre curte

deasupra, pe întreaga suprafață a clădirii astfel mărită, s-a ridicat un paraclis alcătuit din două încăperi boltite în calotă sferică. Peste încăperea altarului se ridică etajul al treilea, cu bolți mănăstirești, prevăzut cu patru mari arcade deschise, care adăpostește construcția din grinzi masive de lemn a scaunului clopotelor. Până la acest nivel zidăria este lucrată din piatră. Ultima încăpere aflată la etajul al patrulea este o construcție mai nouă, din a doua jumătate a veacului trecut, executată din cărămidă. În exterior pereții turnului sînt acoperiți cu tencuială.

În cursul actualelor lucrări, prin curățirea pereților din fațada spre curte, în jurul arcadei intrării s-au găsit brîuri orizontale din cîte trei rînduri de cărămidă, care înviorează cîmpul de piatră brută. S-a mai constatat o vizibilă prefacere în jurul ferestrei dinspre curte a paraclisului, din care rezultă că aceasta a fost executată prin micșorarea cu umplutură de zidărie a unei arcade mult mai mari. Este posibil ca cercetările ulterioare să arate că etajul paraclisului nu este decît vechiul etaj al clopotelor, după cum pare să dovedească și zidăria unitară a fațadei. În acest caz partea mai veche a turnului nu s-ar mărgini numai la parter și un etaj intermediar, ci s-ar înălța pînă la etajul al doilea. Gravura din octoihul de la Neamț, din 1816¹, care reprezintă turnul înainte de supraînălțarea efectuată în 1821, pare a confirma această presupunere.

A mai apărut și un contrafort masiv pe fațada sud a turnului, înglobat în cuprinsul clădirilor arhondăriei, care pare însă a fi alipit ulterior.

PICTURA

Porțiunea mai veche a bolții gangului de intrare, pe cele două travei dinspre curtea interioară cuprinse sub turnul-clopotniță, este acoperită cu pictură. Acesta este al doilea ansamblu pictural din cuprinsul mănăstirii. Rezugrăvită, ca și pictura bisericii, apare cu totul deosebită de aceasta din punct de vedere iconografic, constituind unicul exemplu de pictură religioasă care ilustrează o temă de literatură cu conținut religios și moral — romanul *Varlaam și Ioasaf* —, cu unele aluzii istorice legate de viața lui Ștefan cel Mare². Și aici zugravii restauratori n-au făcut decît să repicteze decorația veche, culoare peste culoare, respectînd detaliile.

Un chenar lat, constituit din motive florale, caracteristice epocii lui Ștefan cel Mare, aidoma cu cele de la biserica principală și biserica Sf. Nicolae din Popăuți (Botoșani), formează cadrul celor 47 scene care se desfășoară pe bolta semicilindrică și pe pereții laterali ai gangului. Textele lămurind fiecare scenă,

¹ Al. Lapedatu, *Noui documente cu privire la forma acoperămintelor vechilor biserici moldovene*. Bul. Com. Mon. Ist., 1914, p. 194, fig. 2.

² Toate considerațiile asupra iconografiei și stilului acestei picturi sînt redată după cercetarea prof. I. D. Ștefănescu, *Le roman de Barlaam et Joasaph illustré en peinture*. Extras din *Byzantion* (VII). 1933, Bruxelles, p. 347—369. I. D. Ștefănescu, *Monastère de Neamtzu*, p. 25—30.

la origine slave, sînt astăzi repictate în limba romînă. «Grafitti» din diferite epoci atestă existența picturii în vremea lui Ștefan cel Mare. Într-una dintre scene este reprezentat chiar Ștefan cel Mare în fața lui Isus, ceea ce constituie de asemenea un argument în plus pentru datarea picturii în vremea sa.

Romanul religios Varlaam și Ioasaf, ilustrat aici, foarte răspîndit și apreciat în literatura medievală universală, este o adaptare creștină a legendei lui Buda. Versiunea greacă a acestui roman cu conținut religios, istoric și cu învățăminte morale nu este mai veche de veacul al X-lea, iar cele mai timpurii traduceri slavone cunoscute, răspîndite și în țările romîne, sînt din a doua jumătate a veacului al XIV-lea. Chiar la mănăstirea Neamț se păstrau două manuscrise bulgărești, neilustrate însă, din a doua jumătate a secolului al XIV-lea, dintre care unul cu numeroase adnotări ale călugărilor, avînd drept conținut acest roman¹. Povestea a circulat mult în lumea de cultură bizantină sub formă de manuscrise cu ilustrații; pictura bolții de la Neamț este unica ei ilustrație în pictura murală. Prin poziția și repartiția scenelor pe bolta și pe pereții turnului de intrare, prin poziția lor, prin modul de a trata arhitecturile, prin eleganța unora dintre figuri și prin modul de a reda draperiile, această pictură are însușirile caracteristice picturii monumentale. O serie de amănunte deosebit de importante ca, de pildă, redarea schematică a aspectului destul de apropiat de realitate al bisericii mănăstirii Neamț, a costumelor caracteristice veacului al XV-lea și a portretului lui Ștefan cel Mare, precum și a unor anumite scene, cum este aceea a cavalerilor conduși de un tînăr principe și care merg să atace o cetate, atestă caracterul de pictură istorică al ansamblului. Această din urmă scenă, realizată cu o libertate de mișcare și cu o varietate de atitudini rar întîlnite în pictura moldovenească, este foarte asemănătoare celei de la Pătrăuți (aflarea sfintei cruci de către împăratul Constantin cel Mare) și amintește de pictura Renașterii. Din punctul de vedere al conținutului, reprezintă într-o redare simbolică o aluzie discretă la luptele lui Ștefan cel Mare cu turcii și se încadrează, ca și scena de la Pătrăuți, printre rarele exemple de pictură religioasă în care artistul a îndrăznit să exprime evenimentele contemporane cele mai de seamă, cum erau atunci luptele moldovenilor cu turcii.

Datorită însușirilor subliniate mai sus, această decorație picturală care împodobeste bolțile intrării merită un interes deosebit și reprezintă un document important pentru istoria culturii din Moldova în secolele al XIV-lea și al XV-lea.

¹ N. Cartoian, *Cărțile populare în literatura romînească*, I, București, p. 233 și urm.

2. PIRGUL

Turnul octogonal sau «pirgul», situat în colțul de nord-est al incintei, este unul din puținele corpuri mai vechi păstrate în rîndul chiliilor mănăstirii. Refăcut în 1754, este o construcție cu parter și trei etaje, care depășește ca înălțime chiliile alăturate. Cu toată vechimea sa și în ciuda puternicilor contraforți de

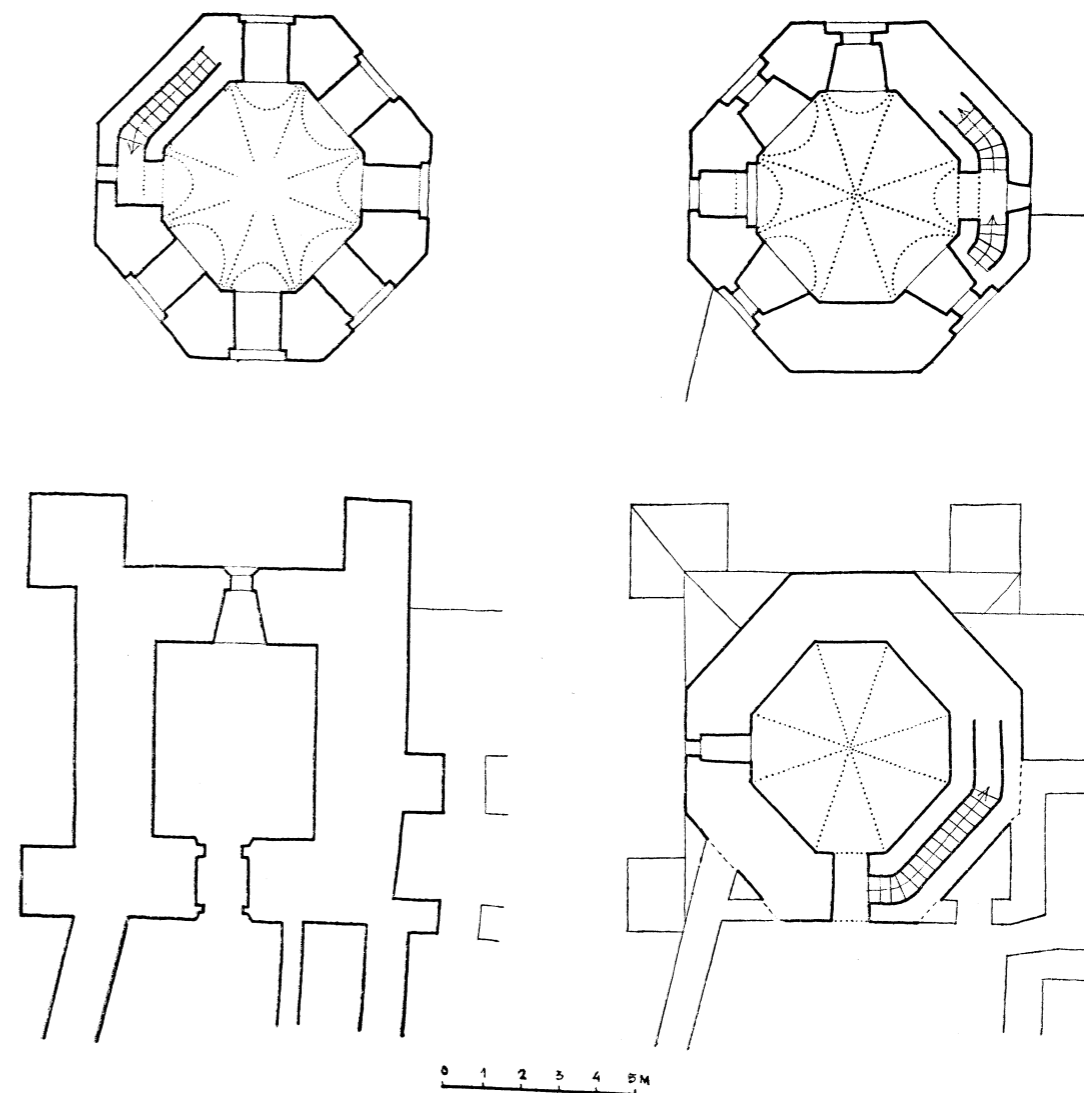

Fig. 58. Turnul de nord-est (pirgul). Planuri

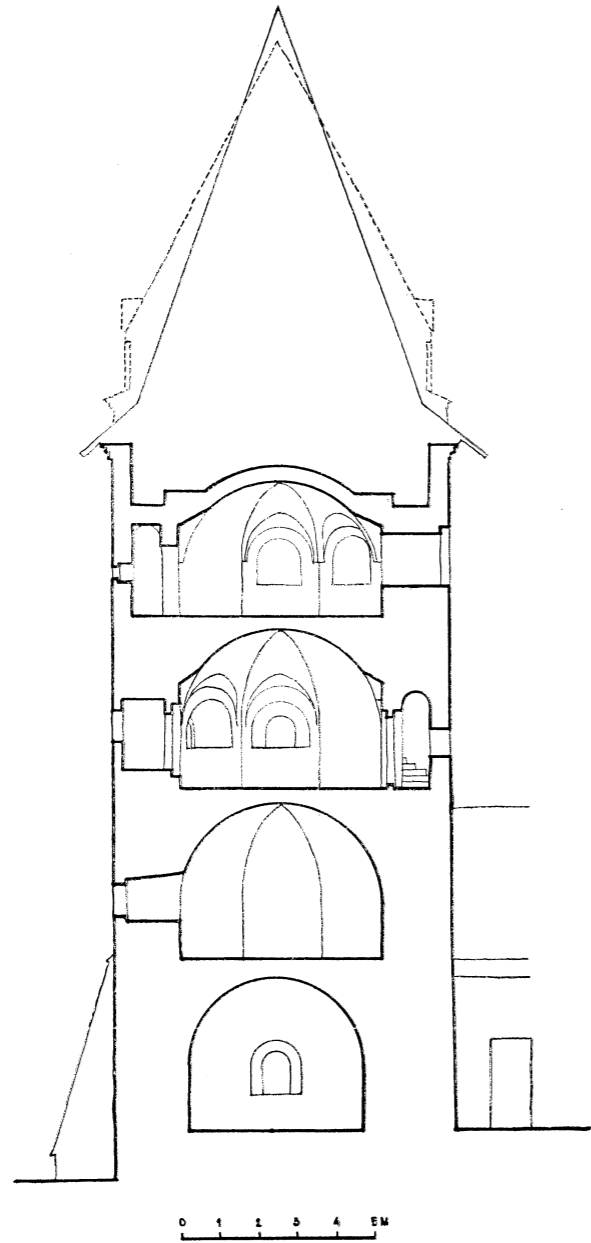

Fig. 59. Turnul de nord-est. Sectiune



Fig. 60. Turnul din colțul nord-est al incintei (pirgul)

colț care întăresc parterul, nu are obișnuitul caracter de cetate al turnurilor mănăstirești, din cauza numeroaselor arcade deschise de la etajele superioare.

Nu ar fi exclus ca parterul să fie o rămășiță a vechiului turn, dărâmat o dată cu remanierea incintei. Acoperișul piramidal de lemn învelit cu tablă este de dată mai recentă.

Parterul, de plan pătrat, cuprinde o încăpăre umedă și întunecoasă, cu ziduri de 2 m grosime, luminată de un singur meterez îngust deschis spre exterior, și este acoperit cu o boltă semicilindrică. Etajul întâi, de formă octogonală, slab luminat printr-un singur meterez spre exterior, are o boltă mănăstirească cu pereții prelunși prin sectoare sferice, împreunate toate în același vîrf. Etajele următoare, prevăzute cu arcade, au bolți asemănătoare, pătrunse de lunetele arcadelor deschise în pereți. Accesul la diferitele etaje este asigurat printr-o scară cu trepte de piatră, cuprinsă în grosimea zidăriei, plecînd de la nivelul primului etaj.

3. CHILIILE

Din complexul clădirilor cu parter și etaj cuprinse în patrulaterul incintei care închide curtea centrală, puține sînt acelea care să prezinte vreo însemnătate în ceea ce privește arhitectura lor. În afara turnului de intrare, a turnului octogonal și poate a cuhniei, celelalte corpuri de chilii înșirate de-a lungul laturilor sînt toate de dată mai recentă. Judecînd după numărul restrîns de chilii, găsite de starețul Paisie după instalarea sa la Neamț în 1779, rezultă că majoritatea dintre ele au fost ridicate în timpul și ulterior venirii sale.

Fiecare latură cuprinde la parter și la etaj cîte două rînduri de chilii așezate spate în spate și despărțite printr-un zid median, unele cu ferestrele îndreptate spre curtea interioară, iar celelalte luminate spre exterior. Coridoare transversale așezate din loc în loc și prevăzute cu scări interioare drepte asigură accesul și legătura lor cu cerdacul așezat de jur împrejurul curții.

În stînga intrării, pe latura de vest, sînt înșirate un rînd de chilii și camere de oaspeți, terminate în colțul de nord-vest cu încăperile stăreției, ridicate de mitropolitul Veniamin Costachi o dată cu paraclisul Adormirii, situat la etaj. La parter, sub paraclis, este adăpostită în condiții vitrege biblioteca mănăstirii. Chiliile se înșiră mai departe pe toată latura nord, pînă la colțul de nord-est întărit de turnul octogonal. Corpul dinspre est cuprinde exclusiv chilii și este străpuns la mijloc de o trecere spre exterior, prin care se coboară la cimitirul și schitul Bogoslov, aflate în spatele mănăstirii. În corpul de pe latura sud se găsesc trapeza cea mare a mănăstirii și bucătăria, ambele boltite, precum și încăperile arhondaricului, care se întinde în colțul de sud-vest pînă la turnul intrării.



Fig. 61. Vederea laturii estice a incintei

Trapeza este o sală mare, ridicată pe înălțimea a două niveluri, după incendiul din 1862, prin desființarea etajului, ale cărui ferestre astupate cu zidărie mai sînt încă vizibile în pod, deasupra bolților. Este despărțită în două printr-un șir de patru stîlpi centrali masivi de zidărie susținînd bolțile cu dublă curbură înălțate deasupra.

Bucătăria sau «cuhnia» veche este interesantă prin dimensiunile și bolțile sale, modificate astăzi de o consolidare, care a prevăzut un arc de sprijin așezat pe picioare de zid alipite construcției primitive și a închis partea superioară cu un tavan de scînduri. Bolțile vechi erau înălțate pe patru arce moldovenești în diagonală, încă vizibile, și pe alte trei rînduri de arce asemănătoare, suprapuse, ascunse de tavan. Peste această restrîngere succesivă a diametrului interior se ridică hornul pentru fum.

În diferite părți ale incintei chiliile cuprind și beciuri boltite, care nu par să fie nici ele mai vechi de veacul al XVIII-lea, cu excepția, poate, a beciului de sub arhondaricul aripii sud. Așa sînt beciul din aripa est de lîngă trapeză, beciul

din aripa nord de sub paraclis, beciul din colțul de sud-vest al arhondaricului și, în sfârșit, cel mai mare și mai interesant dintre toate, beciul pentru vinuri, aflat sub trapeză.

Cerdacurile pe două niveluri, înșirate de-a lungul pereților, de jur împrejurul curții, cu arcade de piatră la parter și cu stâlpi de lemn la etaj, sînt toate noi, executate în 1954—1956 pe locul vechilor cerdace de lemn care nu mai puteau fi menținute din cauza stării proaste în care se aflau.

În exterior, peretele incintei este astăzi ascuns pe latura dinspre sud de o serie de clădiri anexe ridicate în diferite epoci și care acoperă silueta mănăstirii.



Fig. 62. Vederea fațadei sud a incintei

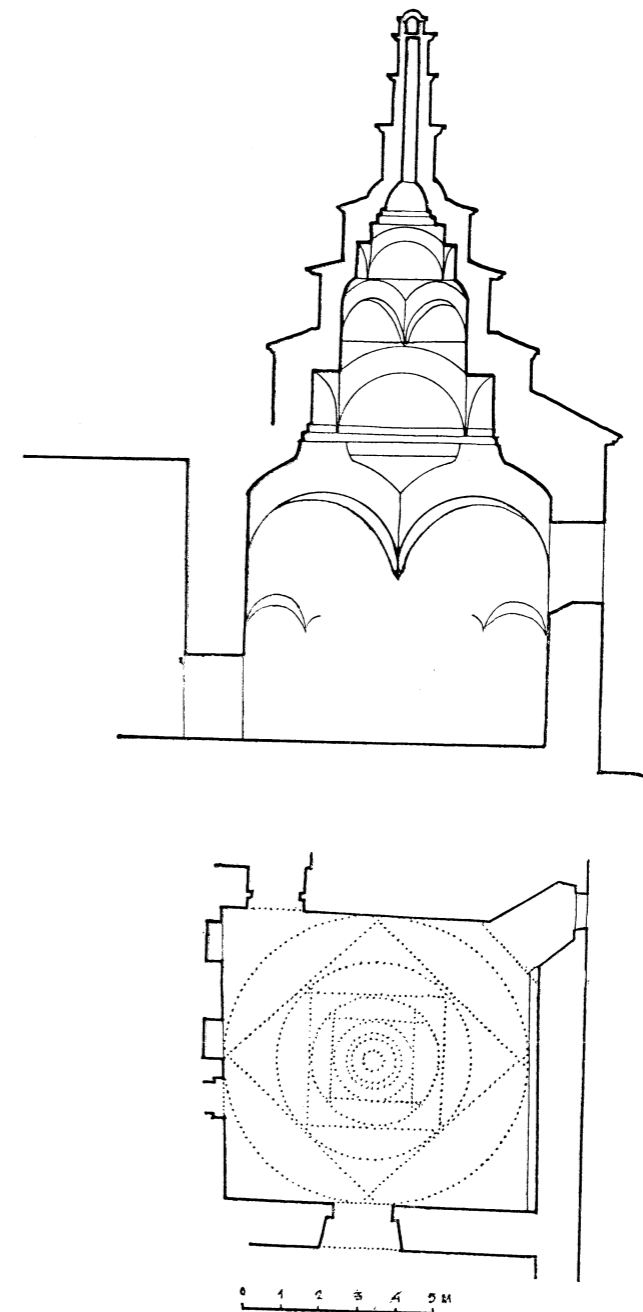

Fig. 63. Cuhnia (bucătăria) mănăstirii. Plan, secțiune



Fig. 64. Interiorul trapezei

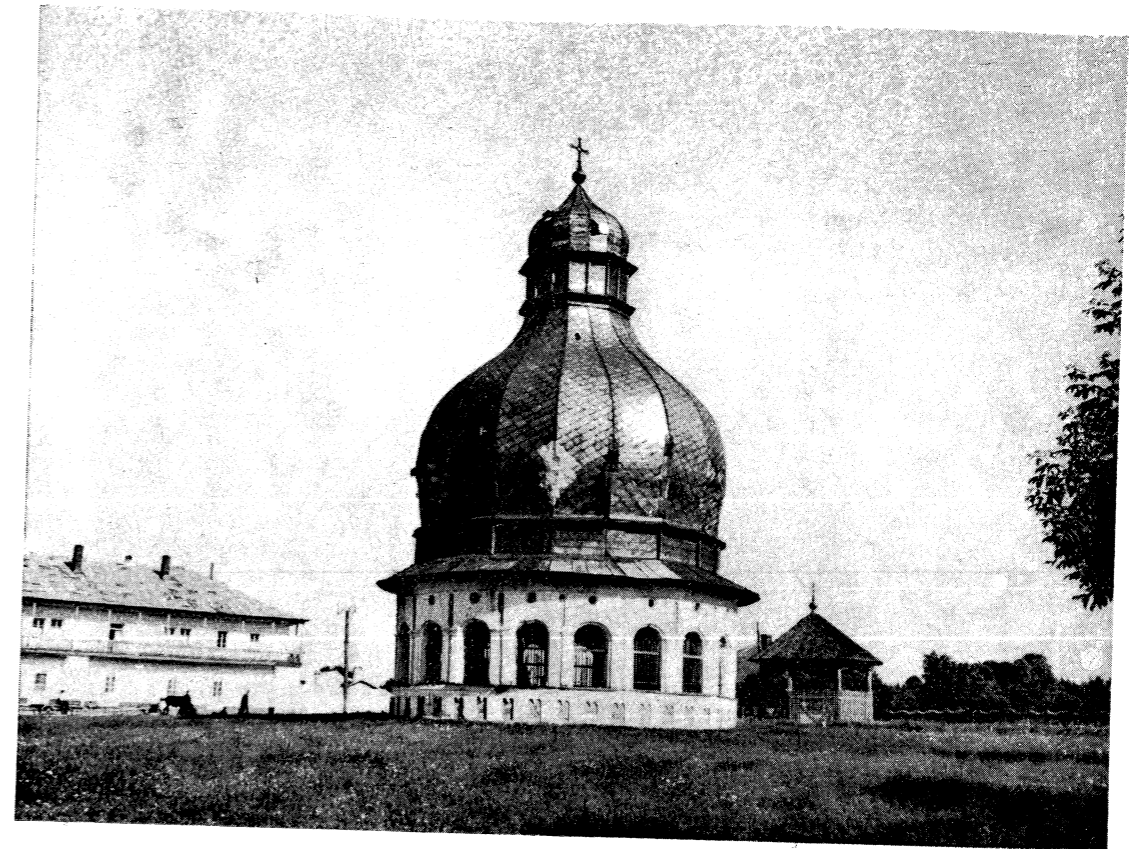

Fig. 65. Aghiazmatarul înainte de restaurare

d) AGHIAZMATARUL

Așezat în afara incintei, în fața intrării, aghiazmatarul este o construcție rotundă, zidită din piatră. Cupola foarte mare, cu forma bulbucată caracteristică la cupolele moldovenești de la sfârșitul veacului al XVIII-lea este o construcție de lemn învelită cu tablă. Interesant este bazinul central octogonal, lucrat în piatră de talie, în mijlocul căruia stă sprijinită pe un picior o mare cupă de piatră, ornamentată cu sculpturi lucrate în stilul neoclasic al epocii. Cele două inscripții pictate pe bazin și pe cupă arată anul construcției lor.

Acoperișul aflat în stare proastă a fost smuls în 1956 de o furtună.

Cu ocazia lucrărilor de restaurare în curs de execuție s-a înlocuit vechea boltă de șipci printr-o boltă nouă de beton armat, iar șarpanta pe scaune a fost înlocuită printr-o frumoasă construcție pe ferme de scinduri.

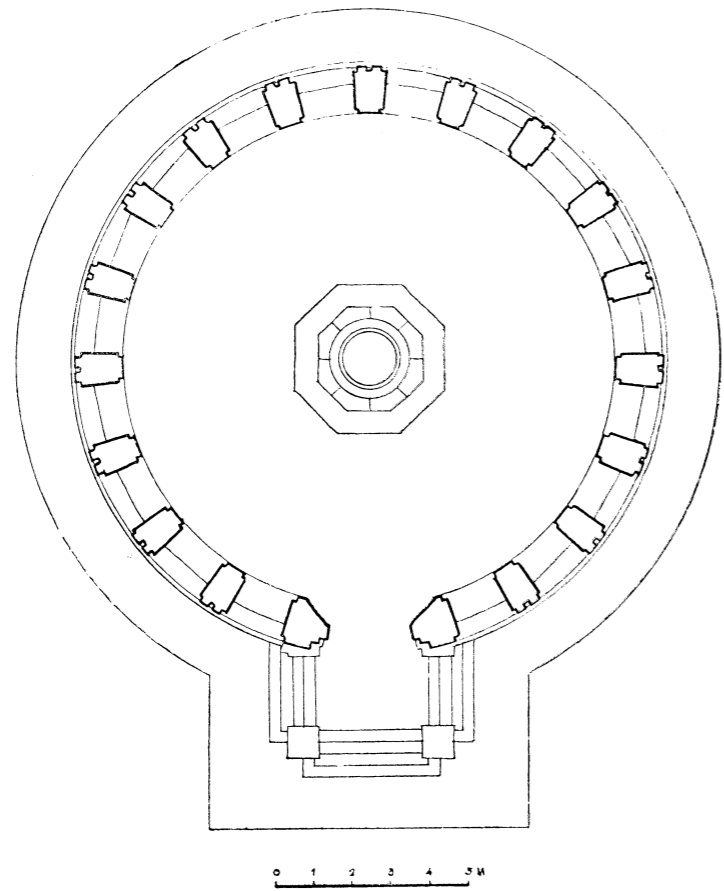

Fig. 66. Aghiazmatarul, Plan

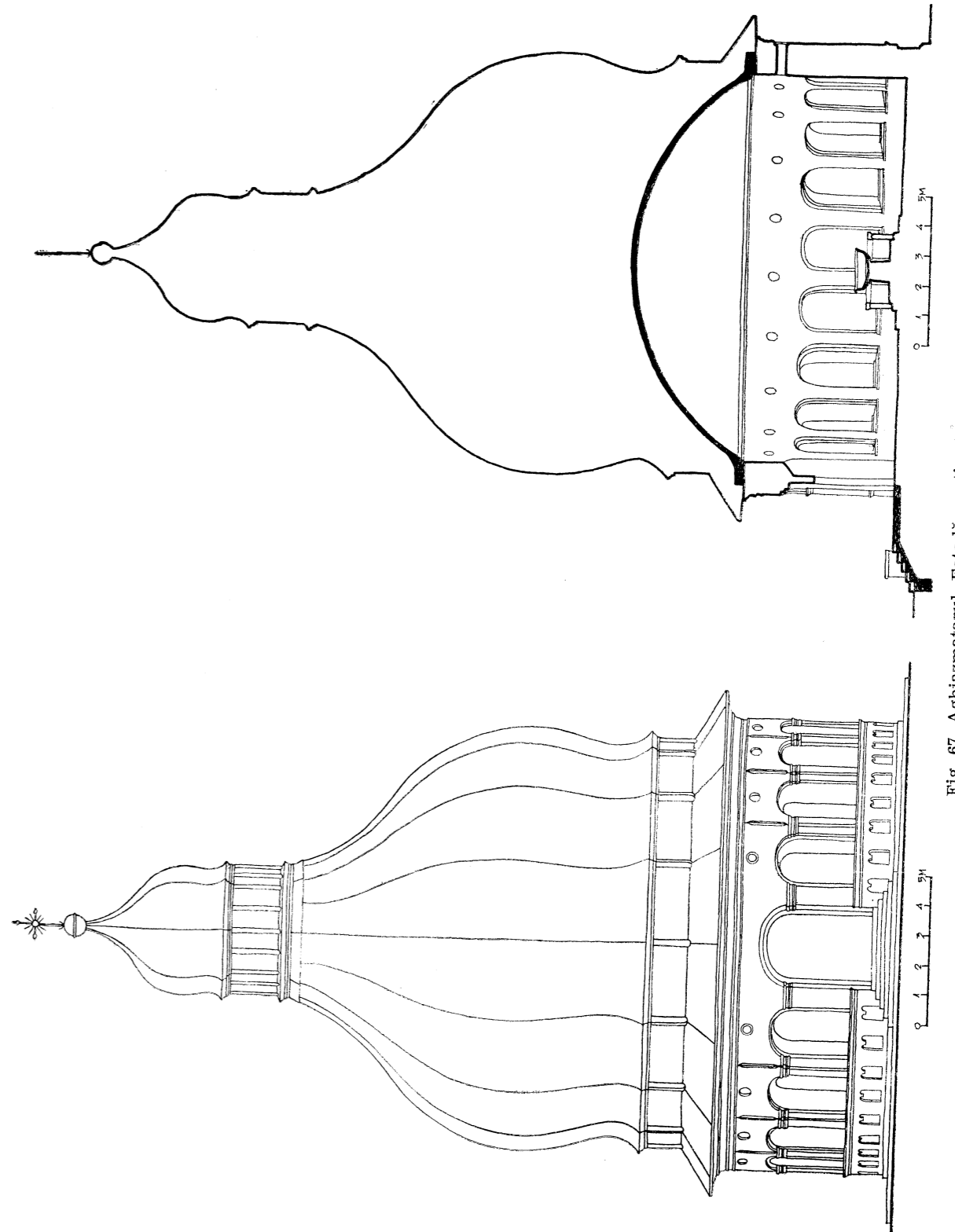
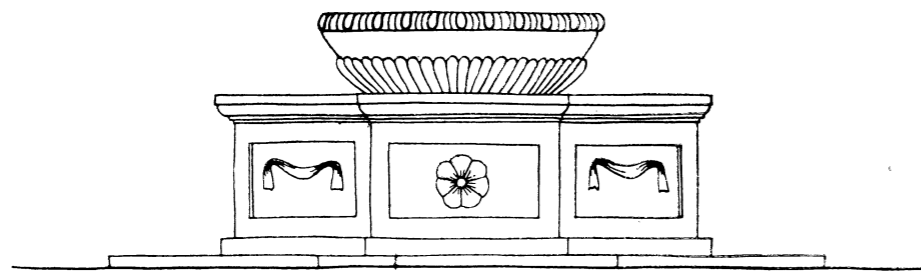

Fig. 67. Aghiazmatarul. Fațadă, secțiune



0 05 1M

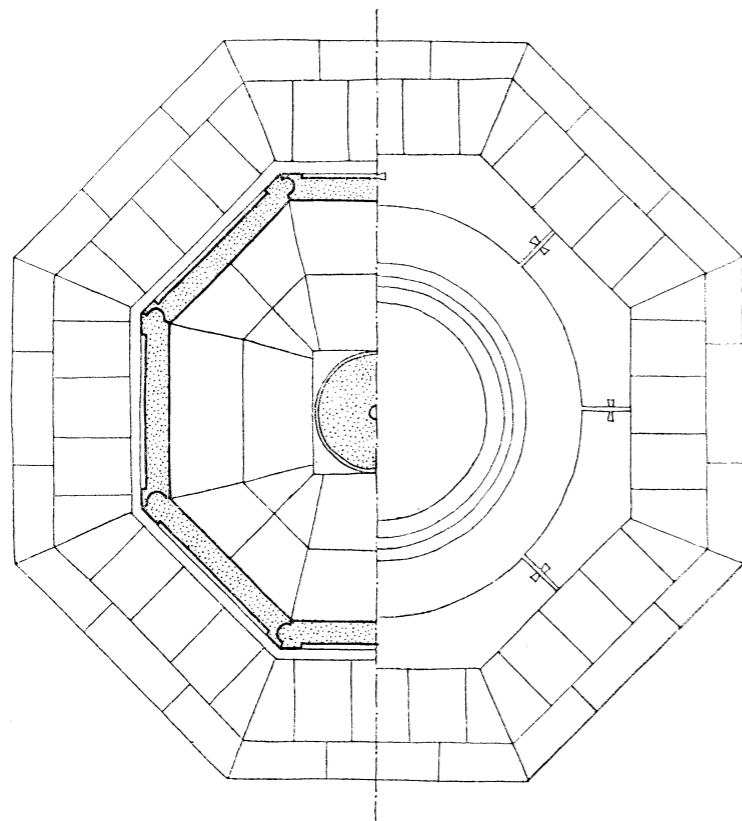

Fig. 68. Cristelnița din interiorul aghiazmatarului. Detaliu

e) SCHITURILE

1. SCHITUL SF. ION BOGOSLOV

Așezat chiar în spatele laturii de est a chiliilor de incintă, acest schit deservește astăzi cimitirul. A fost înălțat în 1835 pe locul altei biserici mai vechi.

Este o construcție de plan treflat cu o turlă pe naos și are — lucru destul de rar în arhitectura românească — o criptă în subsol, pentru osuar. Aici se păstrează, printre altele, craniul lui Calipso, femeia cu șalul negru, amintită în versurile lui Pușkin și descrisă de C. Negruzzi. Biserica superioară cuprinde un pridvor deschis, destul de dezvoltat, cu arcade scunde pe stâlpi masivi de zidărie, câte trei pe fiecare latură, precum și un pronaos și un naos, unificate prin

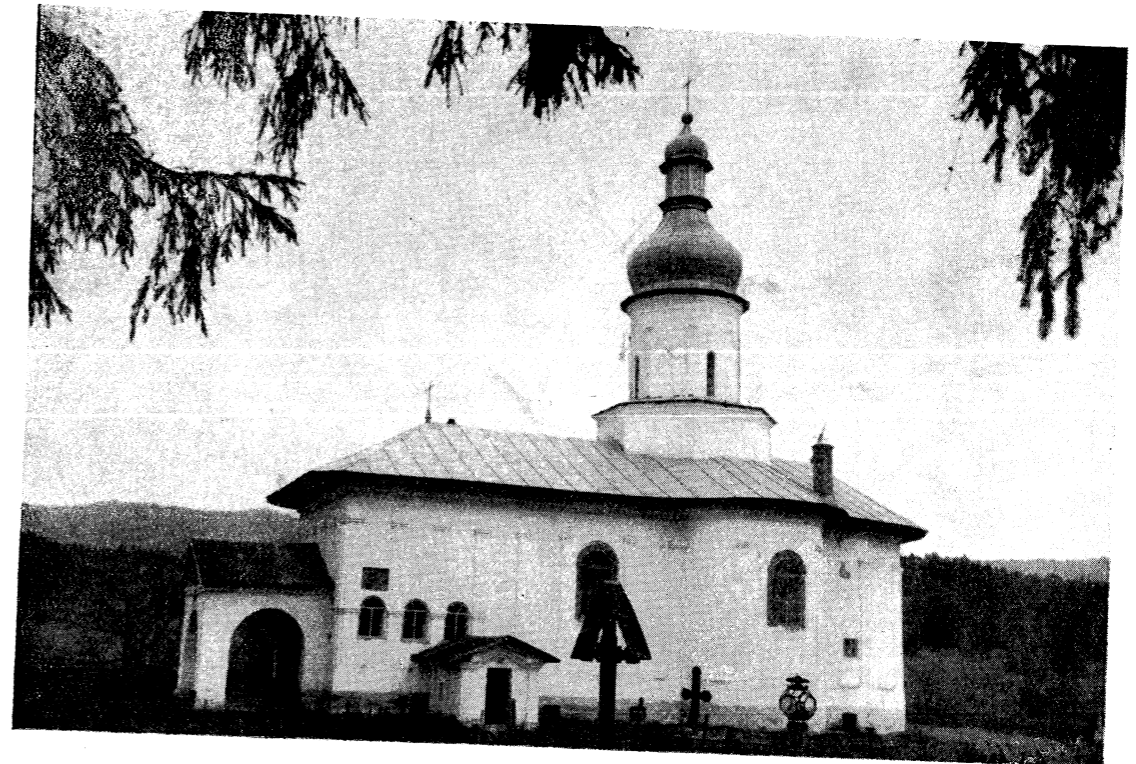

Fig. 69. Schitul Sf. Ion Bogoslov (biserica cimitirului). Vedere

dărîmarea zidului despărțitor dintre ele. Absidele laterale și absida altarului sînt de formă semicirculară. În față și lateral două mici pridvoare adăugate ulterior adăpostesc intrările în biserică și la criptă.

Façadele sînt decorate în stilul foarte răspîndit pe atunci în Moldova, cu pilaștri înguști și înalți, ridicați pînă la un nivel anumit și încoronați cu capiteli, fără a fi însă legați de cornișă.

Turla circulară așezată pe o bază octogonală are acoperișul în bulb, învelit cu tablă.

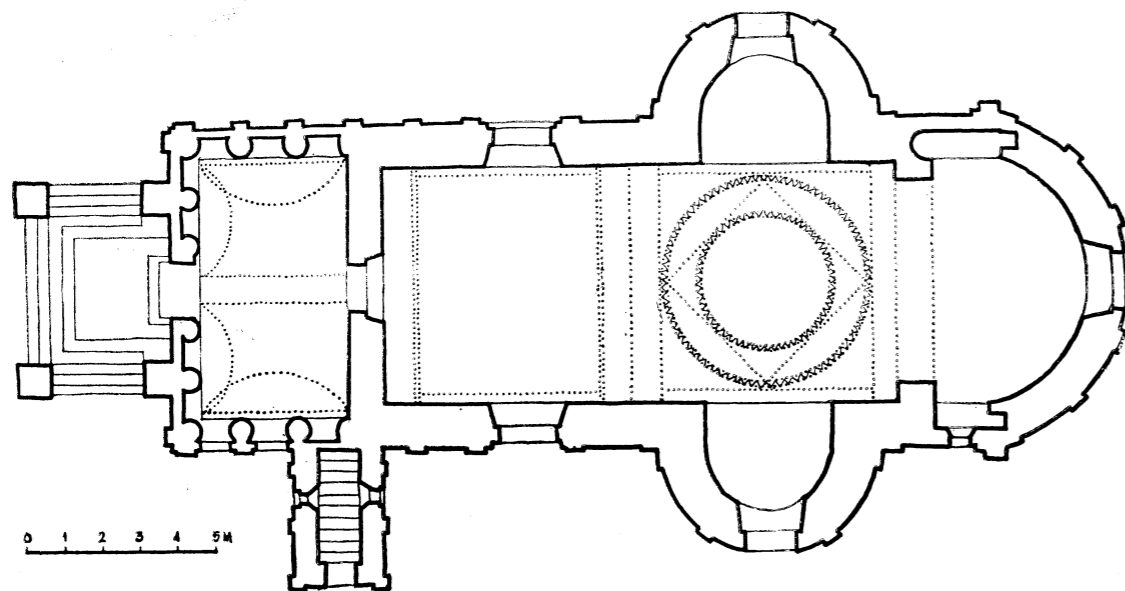

Fig. 70. Biserica Sf. Ion Bogoslov. Plan



Fig. 71. Biserica Sf. Ion Bogoslov. Secțiune longitudinală

2. SCHITUL VOVIDENIA

Acest schit, primul care se vede înainte de a se ajunge la mănăstire, are o siluetă plăcută și este așezat într-o poziție admirabilă. Ca arhitectură însă nu prezintă nici un interes. Construit în 1751 și refăcut la începutul secolului al XX-lea, are astăzi fațade tencuite, lucrate în stil neoclasic. Planul este dreptunghiular, cu abside laterale interioare cuprinse în grosimea zidului îngroșat în dreptul lor, la fel ca la biserica mică a mănăstirii. Cuprinde un pridvor, un pronaos legat cu naosul prin dărîmarea zidului despărțitor, un naos cu abside semicirculare și un altar adînc, legat de încăperile foarte dezvoltate ale proscomidiei și diaconiconului.

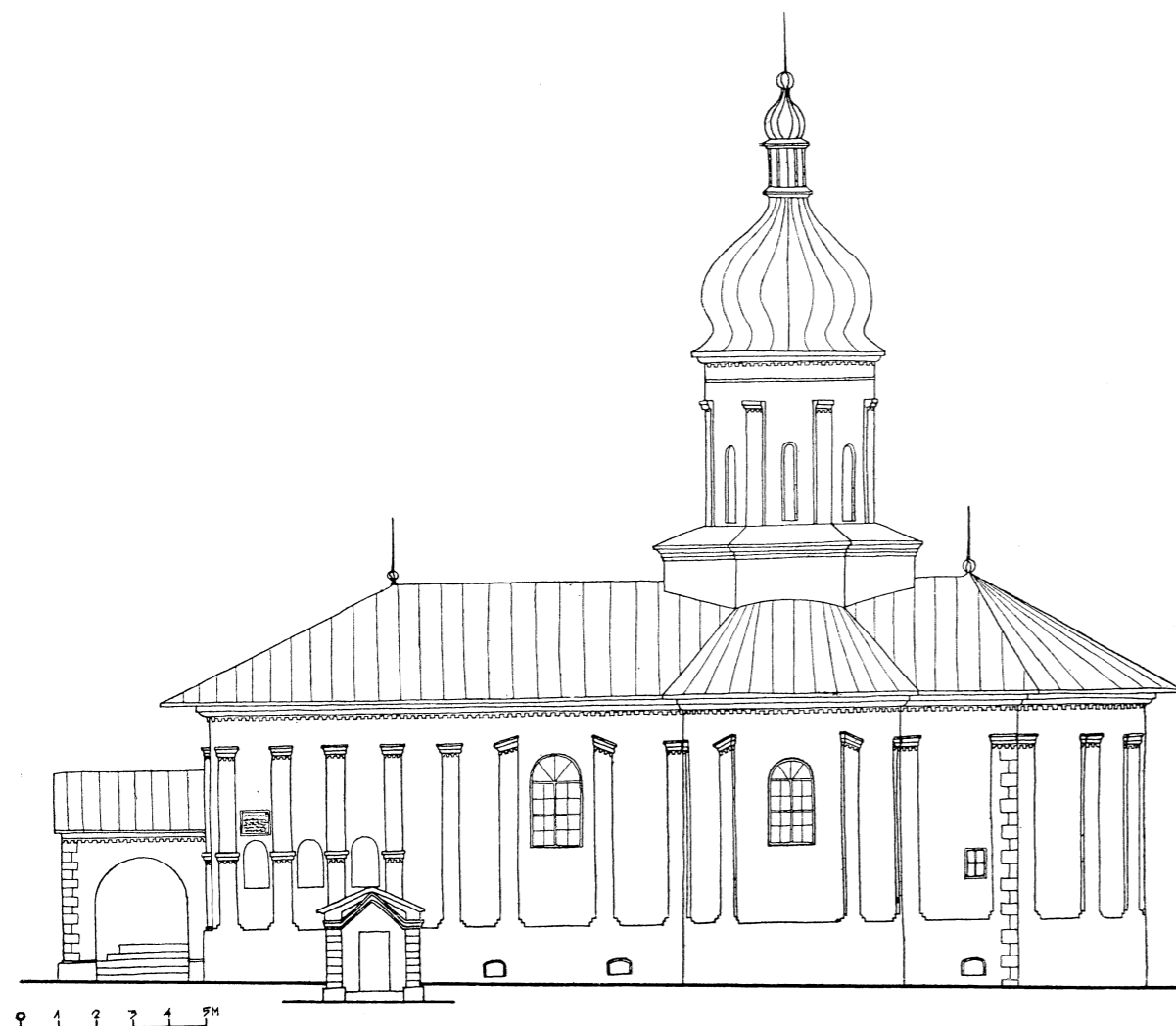

Fig. 72. Biserica Sf. Ion Bogoslov. Fațada sudică



Fig. 73. Schitul Vovidenia. Vedere

Exteriorul nu amintește structura interioară decît prin turla mare a naosului. Cele patru turle mici care o înconjură sînt alipite lateral și nu au corespondent în interior.

În jurul bisericii sînt grupate cîteva mici căsuțe pentru călugări, care sînt plătute prin pitorescul lor. Ceva mai departe de schit, la marginea pădurii de unde pornește drumul spre schitul Pocrov, se desfășoară o minunată priveliște asupra întregii așezări a mănăstirii, cu zidurile, turnurile și cupola aghiazmatarului văzute din față, iar în josul văii, asupra dealurilor depărtate de pe malurile Ozanei, cu cetatea Neamțului profilată în zare.

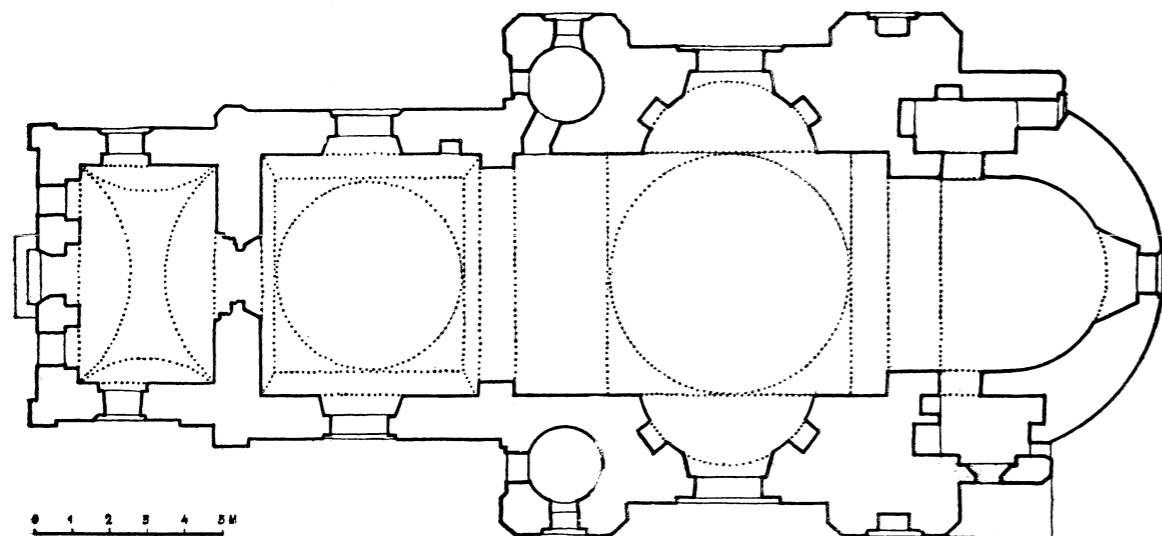

Fig. 74. Schitul Vovidenia. Plan



Fig. 75. Schitul Vovidenia. Secțiune longitudinală

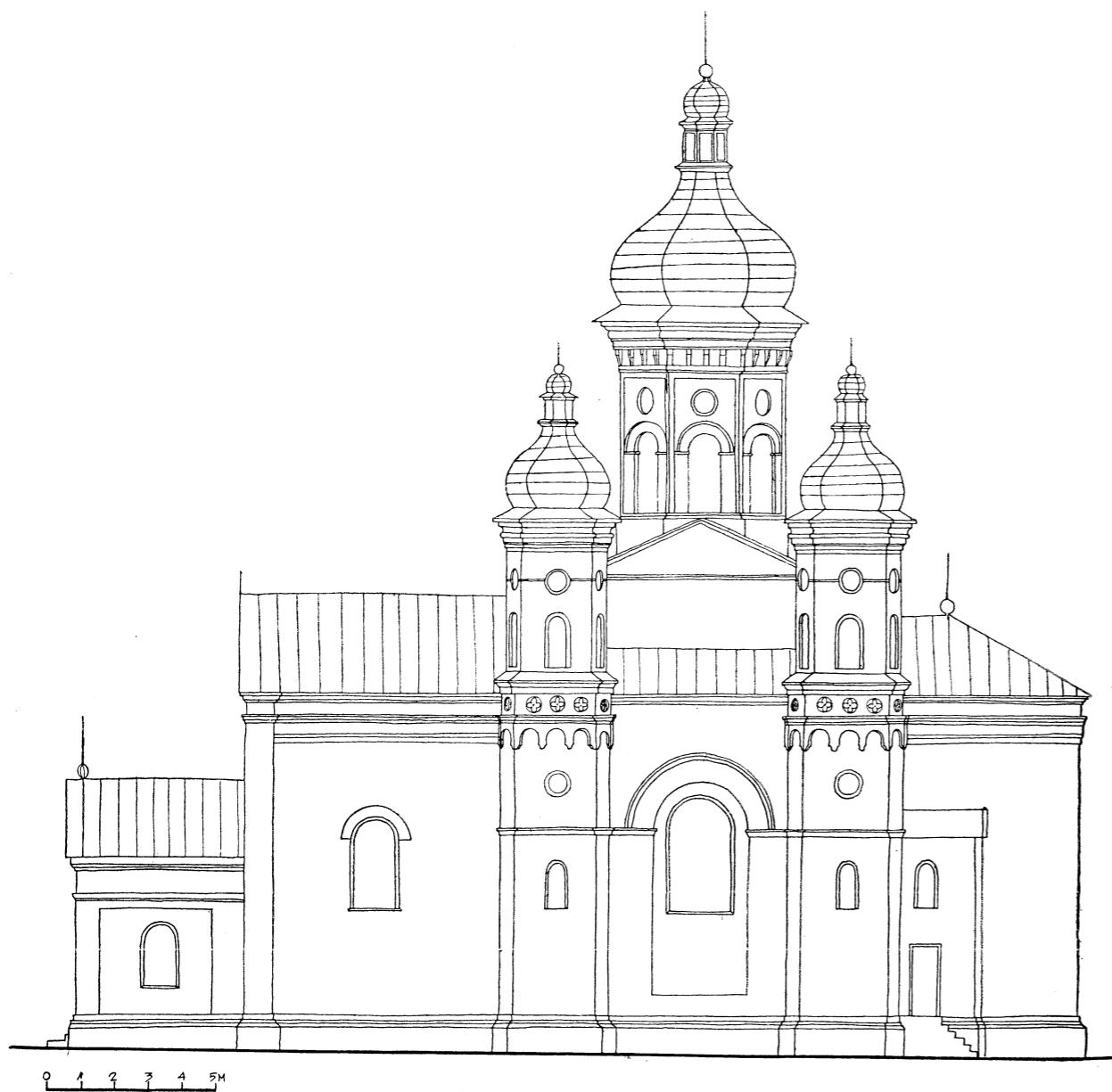

Fig. 76. Schitul Vovidenia. Fațada sudică



Fig. 77. Schitul Vovidenia. Casă călugărească



Fig. 78. Schitul Vovidenia. Casă călugărească

3. SCHITUL POCROV

Este o așezare călugărească situată la circa 5 km depărtare de mănăstire, peste dealul Brăilencei, într-o poiană de o rară frumusețe, în mijlocul codrilor de brad. Schitul, ridicat în 1714, este de lemn, cu trei turlle și avînd în starea actuală o căptușeală de scînduri care îmbracă pereții exteriori.



Fig. 79. Biserica schitului Pocrov

V. RESTAURAREA MĂNĂȘTIRII

Lucrările de restaurare în curs de execuție urmăresc refacerea completă a cerdacurilor vechi de lemn din cuprinsul curții interioare, care deservește circulația la parterul și la etajul chiliilor.

Vechile cerdacuri, putrezite în mare parte, nu mai puteau fi menținute. Ele fiind construcții din veacul al XIX-lea, fără interes artistic, s-a hotărît înlocuirea lor printr-o construcție nouă, care să constituie un cadru unitar de arhitectură, mai potrivit cu biserica lui Ștefan cel Mare. S-a prevăzut astfel o înșiruire de arcade la parter, lucrate în piatră brută, similară cu paramentul bisericii, precum și un rînd de stîlpi și balustrade din lemn de stejar la etaj, pe un planșeu nou de beton armat.

Programul de restaurare mai cuprinde refacerea tuturor acoperișurilor actuale de tablă în vechile forme originare, atît la biserică, cît și la chiliile, unde este necesară o streășină largă, pe căpriori, pentru ocrotirea cerdacurilor. Fațadele exterioare de asemenea urmează a fi revizuite, îndepărtîndu-se unele din construcțiile ulterioare. În interior se va amenaja, în cuprinsul actualului arhondaric, un local care să adăpostească în bune condiții biblioteca și un muzeu de artă religioasă regională. Totodată arhondaricul va fi scos din cuprinsul chiliilor, ridicîndu-se în afara incintei o clădire nouă pentru găzduirea vizitatorilor.

Acest program de lungă durată va fi pus treptat în execuție, astfel ca străvechea așezare, care ocupă un loc atît de important în istoria culturală a țării, să se prezinte în condiții corespunzătoare cu renumele său.



Fig. 80. Curtea interioară. Latura vest, înainte de restaurare



Fig. 81. Curtea interioară. Latura sud, înainte de restaurare

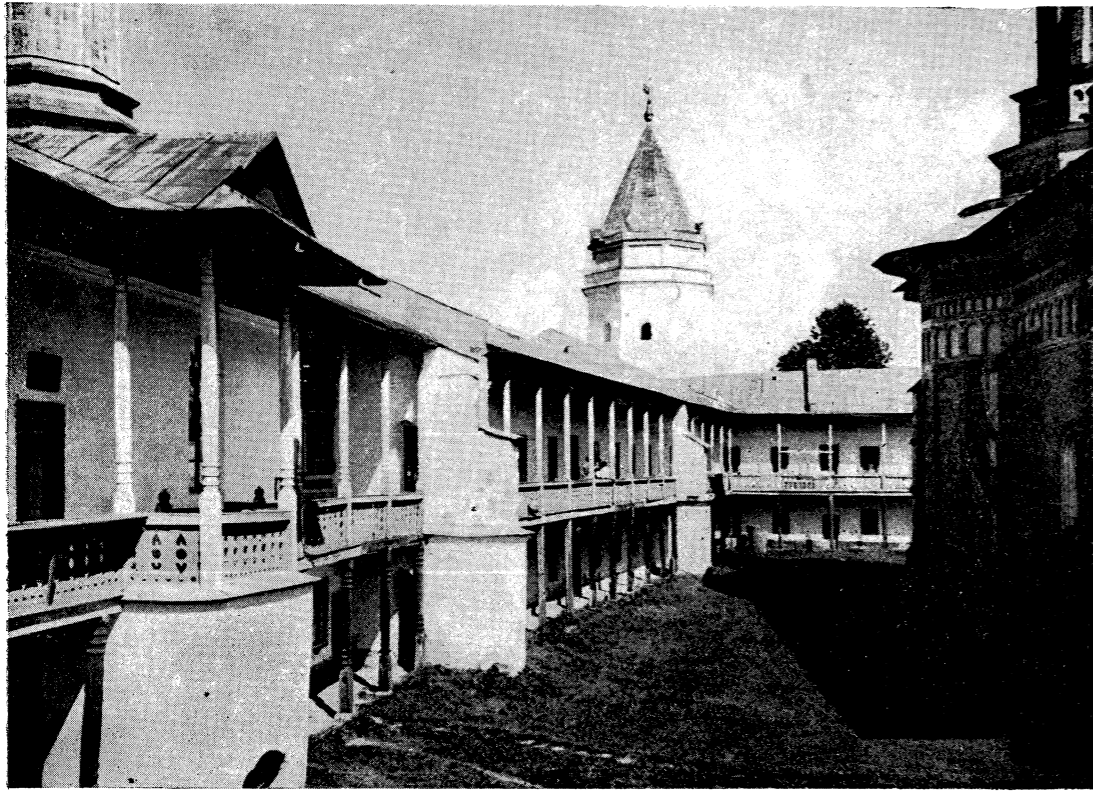

Fig. 82. Curtea interioară. Latura nord, înainte de restaurare



Fig. 83. Curtea interioară. Latura est, înainte de restaurare

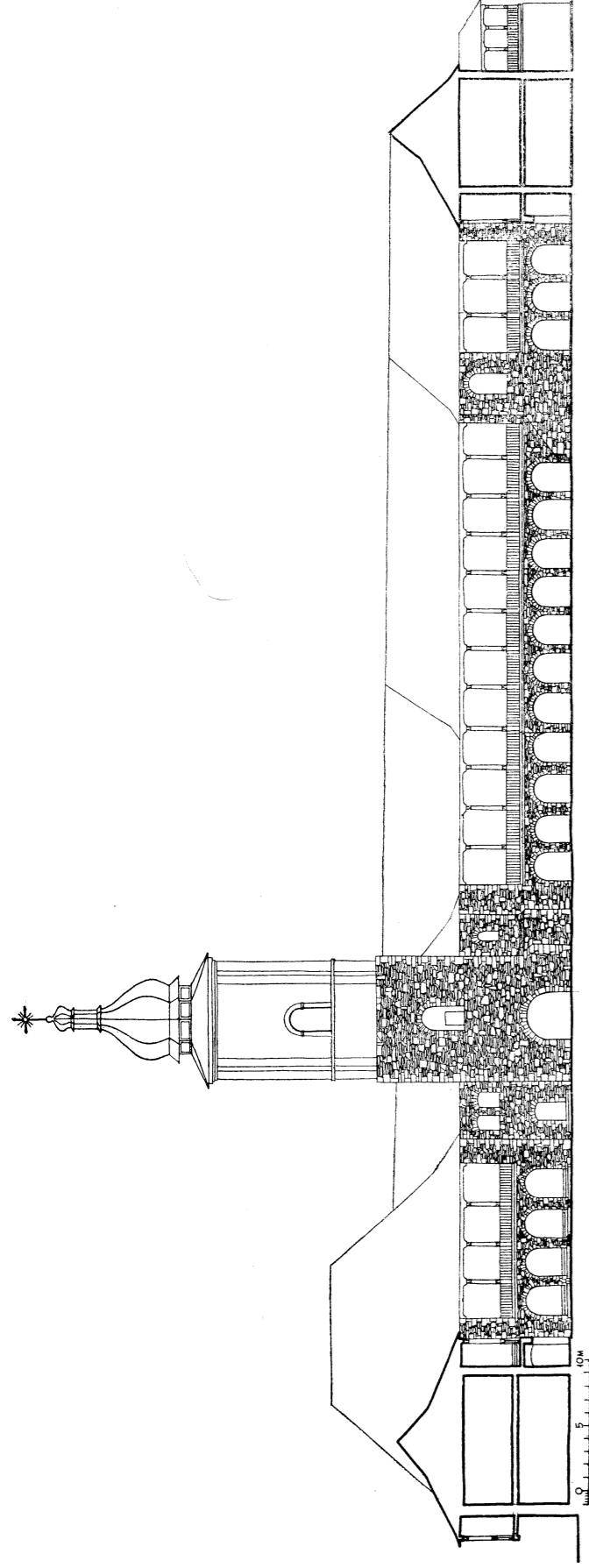

Fig. 84. Curtea interioară. Latura vest, proiect de restaurare

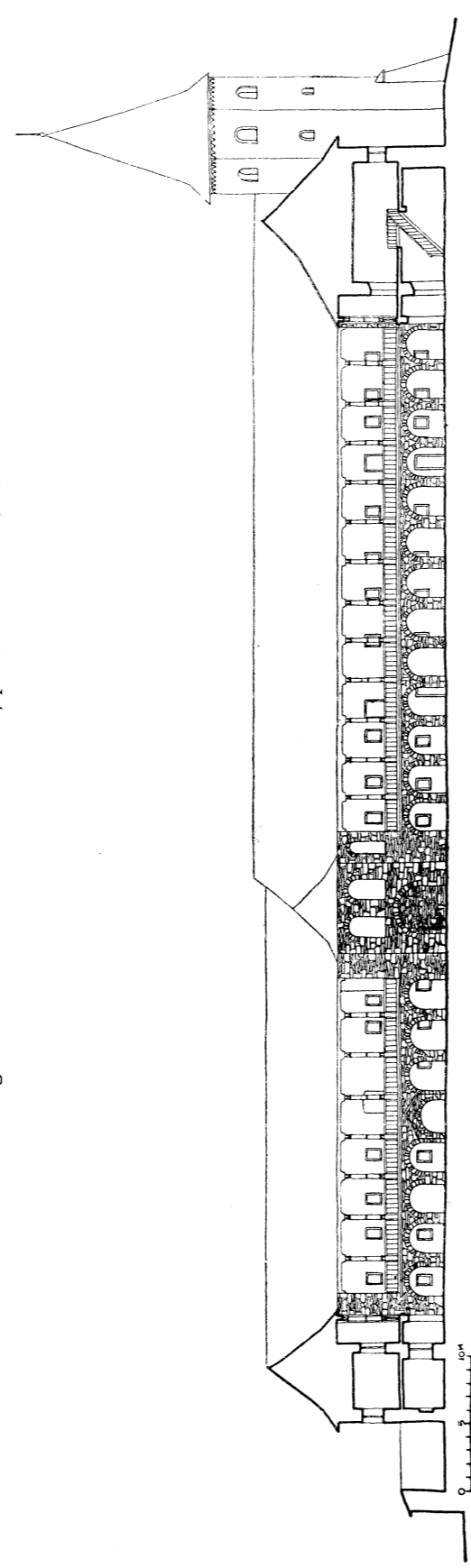

Fig. 85. Curtea interioară. Latura nord, proiect de restaurare

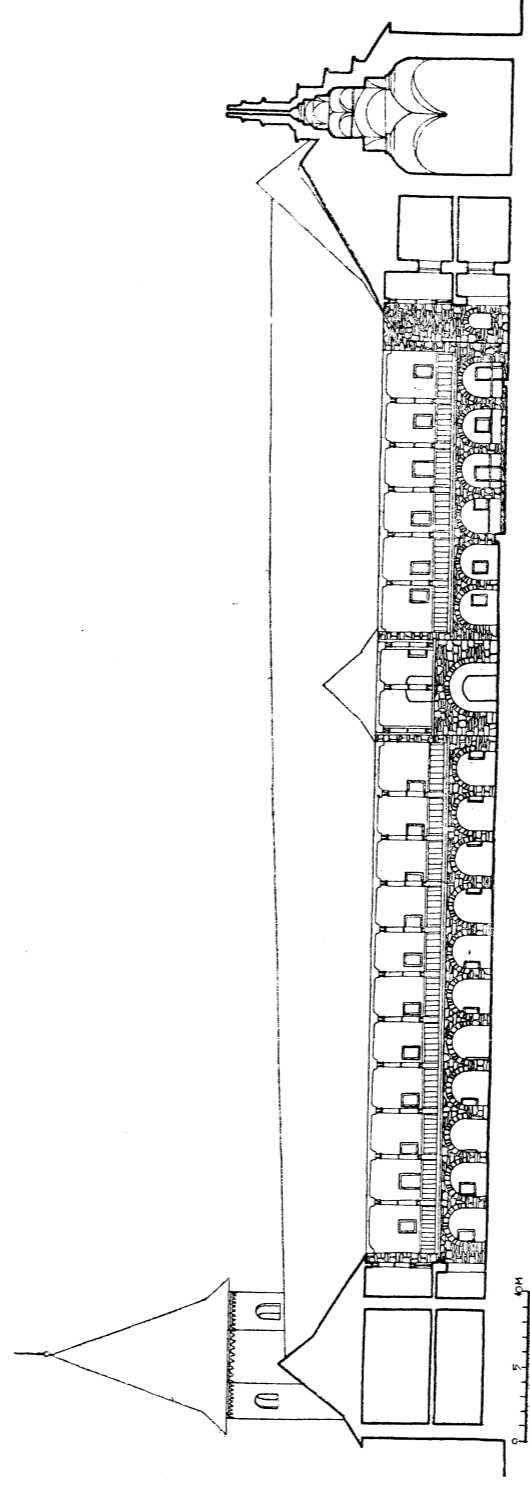

Fig. 86. Curtea interioară. Latura est, proiect de restaurare

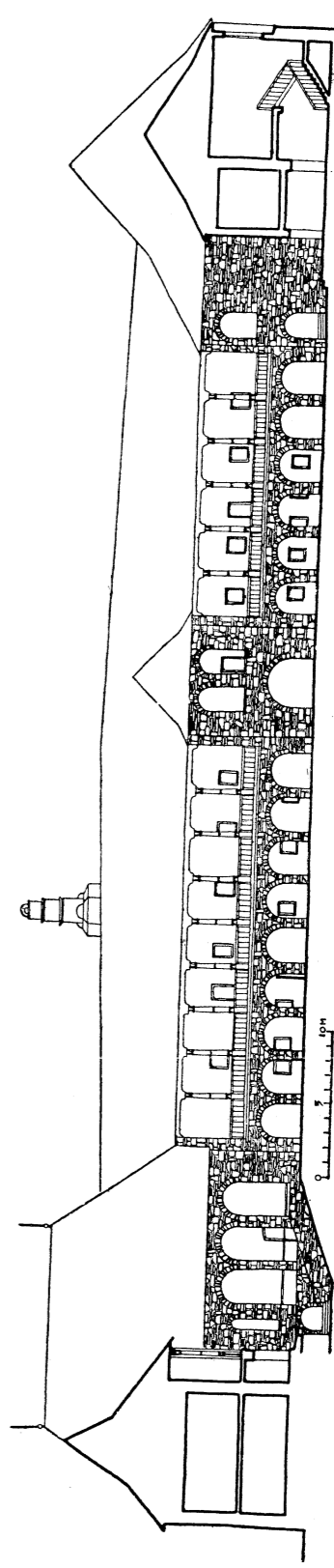

Fig. 87. Curtea interioară. Latura sud, proiect de restaurare



Fig. 88. Curtea interioară. Latura sud, în curs de restaurare



Fig. 89. Curtea interioară. Latura sud, înainte de restaurare

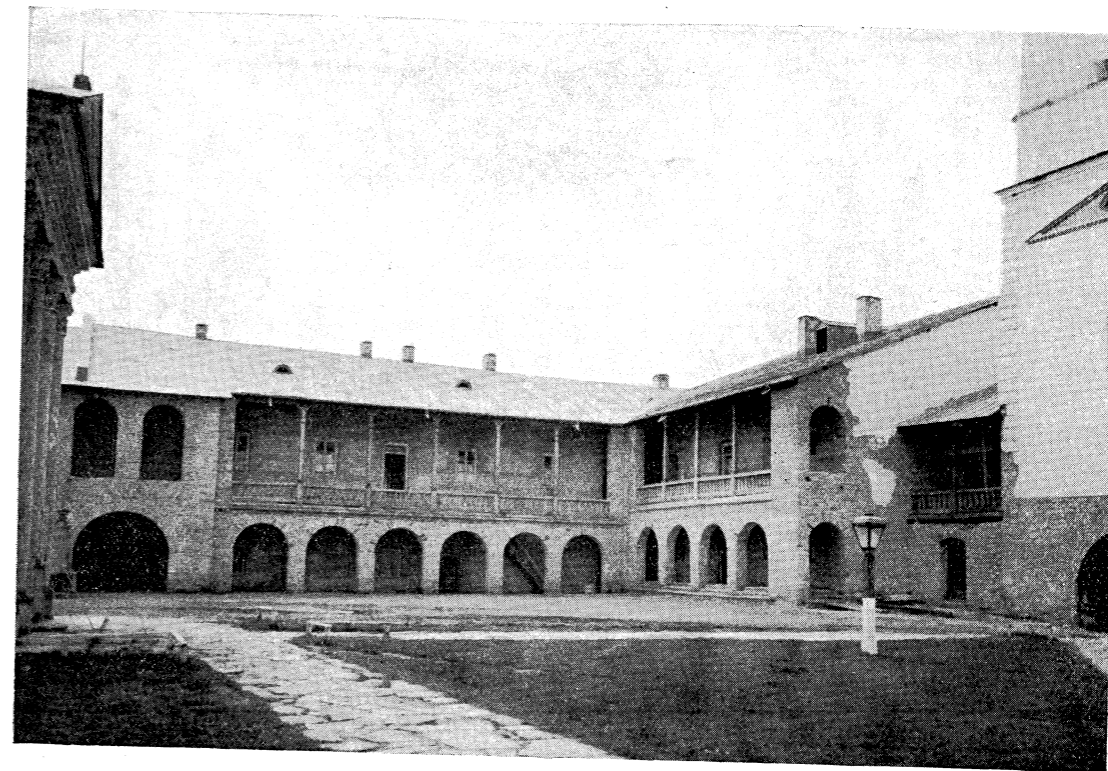

Fig. 90. Curtea interioară. Latura sud-vest, în curs de restaurare



Fig. 91. Curtea interioară. Colțul de sud-vest, înainte de restaurare

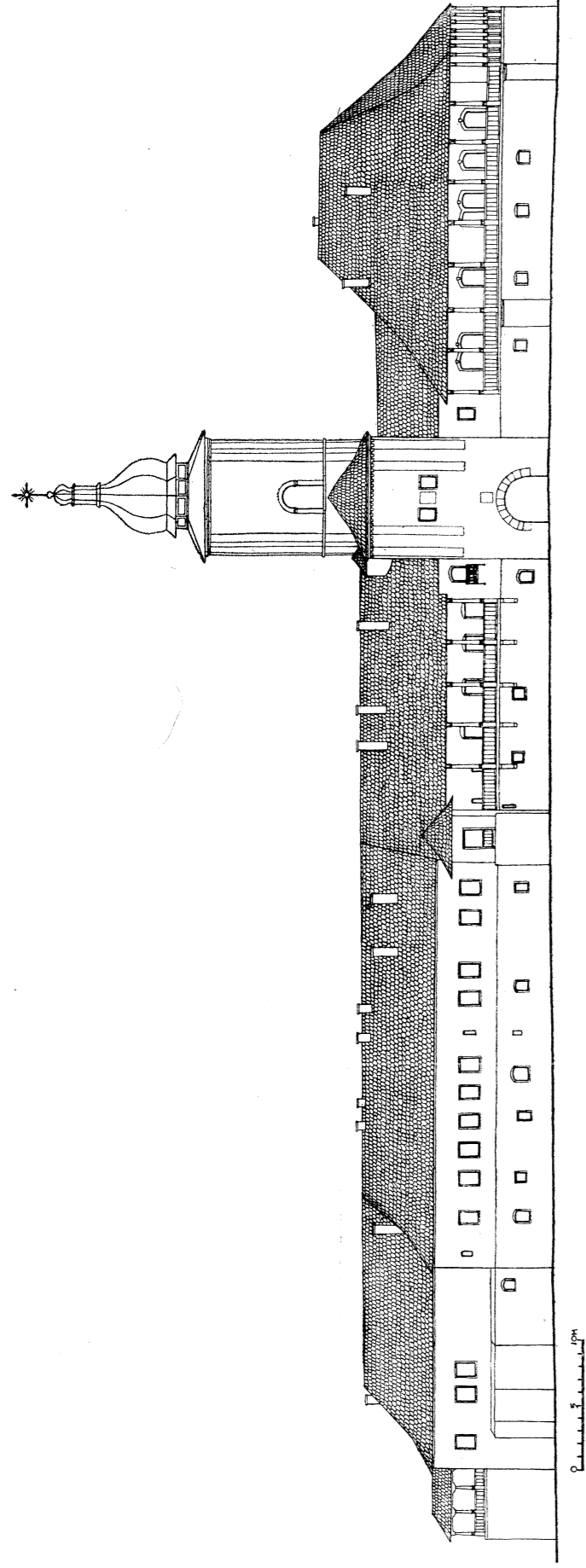

Fig. 92. Fațada exterioară vest a incintei. Proiect de restaurare

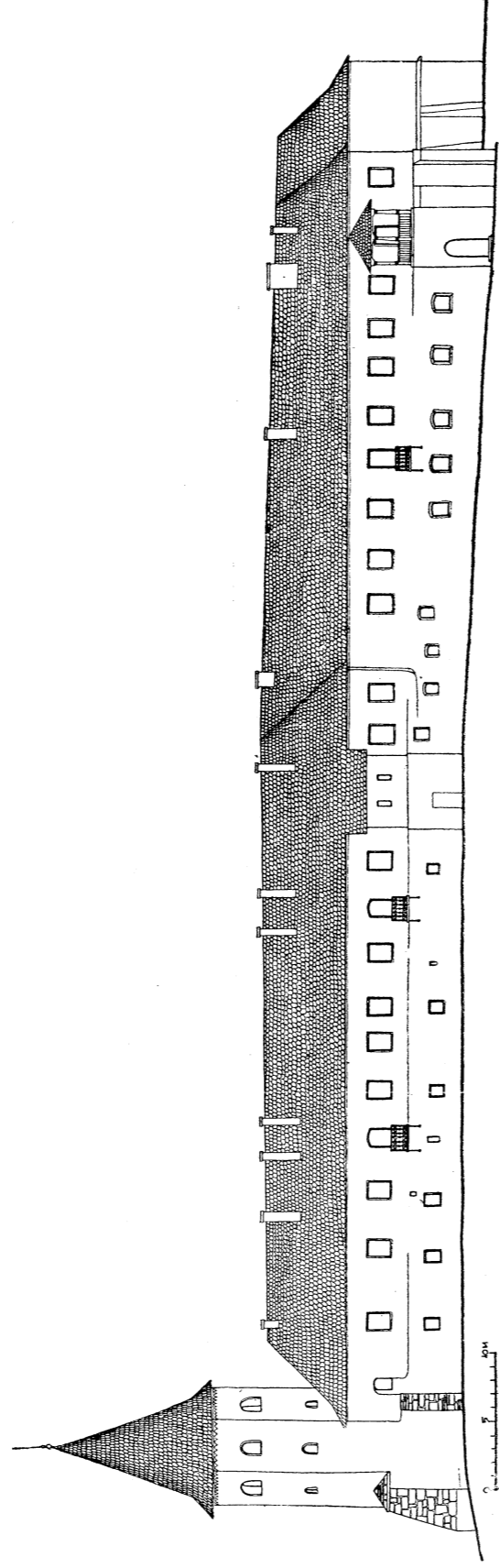

Fig. 93. Fațada exterioară nord a incintei. Proiect de restaurare

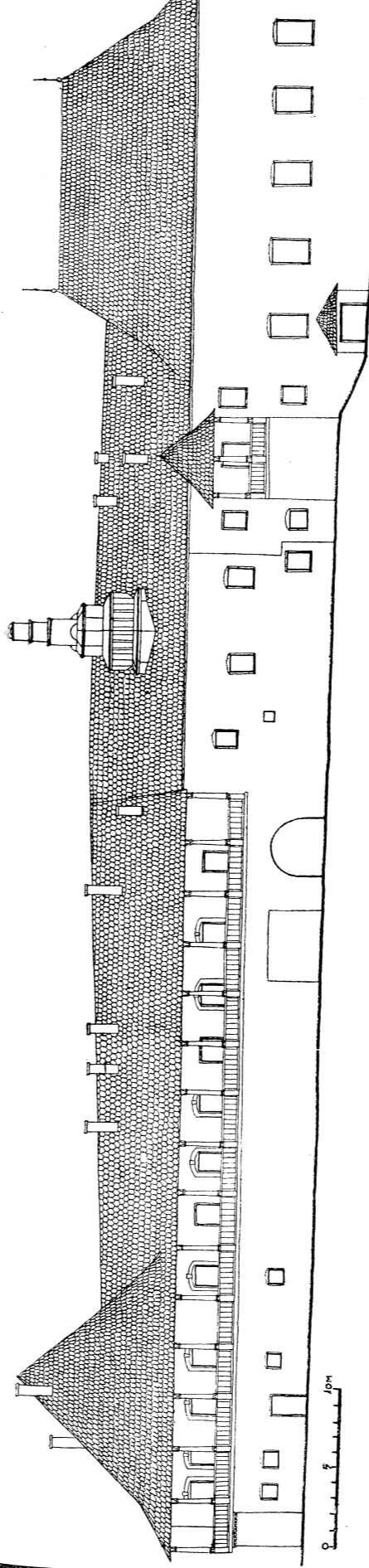

Fig. 94. Fațada exterioară est a incintei. Proiect de restaurare

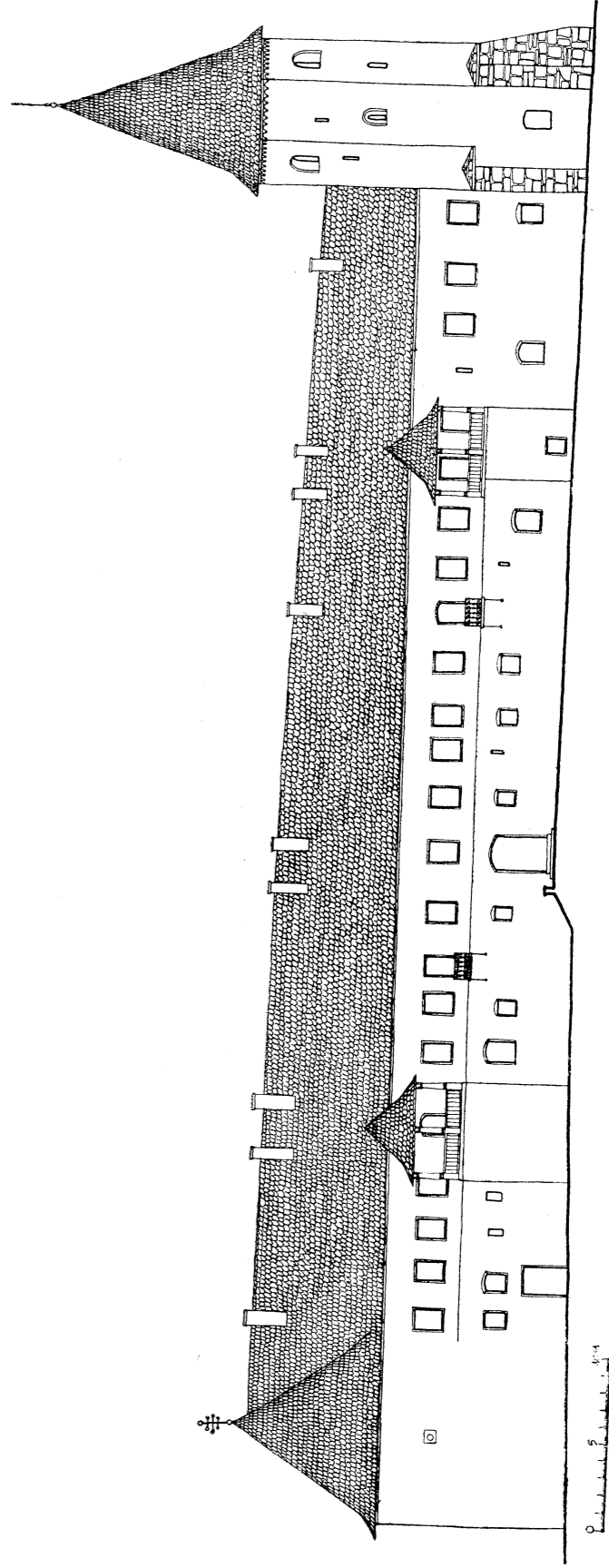

Fig. 95. Fațada exterioară sud a incintei. Proiect de restaurare

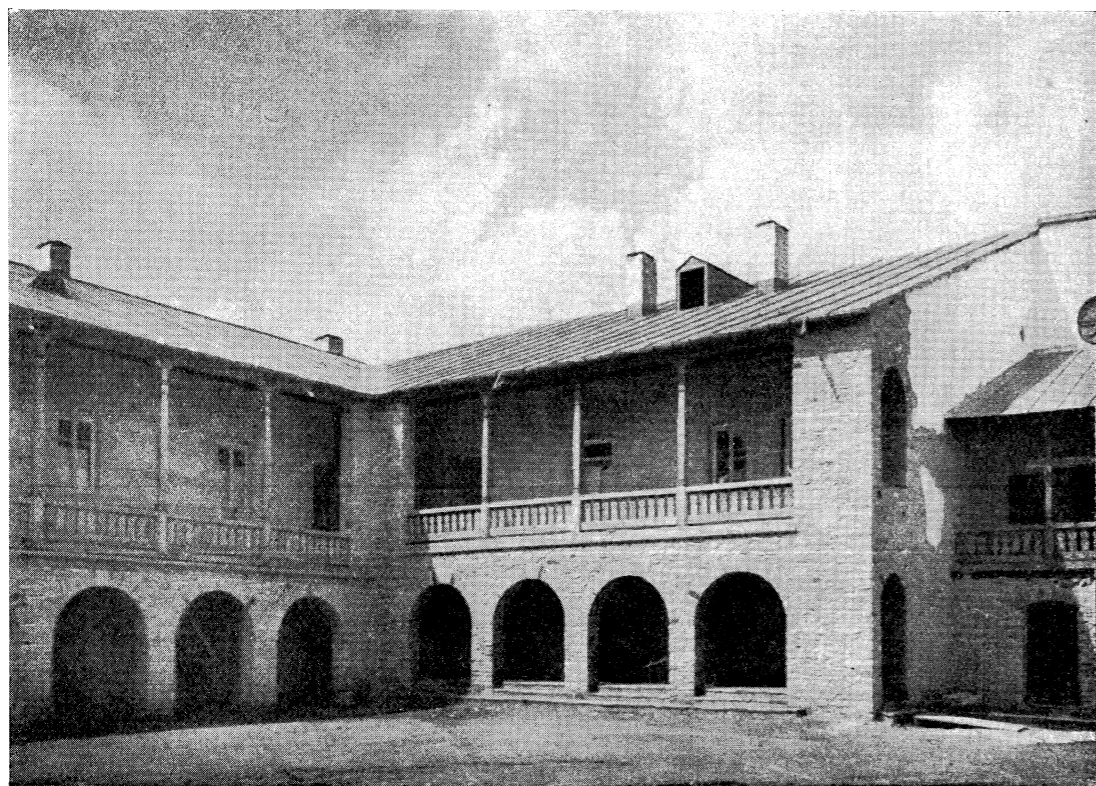

Fig. 96. Curtea interioară. Colțul de sud-vest, în curs de restaurare

VI. OBIECTELE DE TEZAU

Ca toate celelalte vechi și importante așezăminte mănăstirești din țările Crominești, mănăstirea Neamț trebuie să fi posedat odinioară un bogat tezaur de obiecte de cult din metal prețios, broderii, țesături și sculpturi în lemn. Judecând după puținele piese păstrate în colecția secției de Artă Feudală a Muzeului de Artă al R. P. R., care provin din zestrea mănăstirii Neamț, se constată că pînă în preajma veacului al XVII-lea domniile mai de seamă sau înalții prelați au dăruit acestui lăcaș opere de artă dintre cele mai valoroase.

În afară de cărțile manuscrise, bogat împodobite, din timpul domniei lui Alexandru cel Bun, despre care se știe în mod sigur că au fost caligrafiate în atelierul mănăstirii, despre celelalte opere de artă nu se poate afirma cu certitudine acest lucru. Cea mai veche legătură de carte păstrată în Moldova provine de la Neamț și este aceea a tetravanghelului scris aici de Gavriil în anul 1436¹. Ea este de argint aurit, lucrată în tehnica «au repoussé», este cizelată și reprezintă pe față și pe verso diferite episoade din viața lui Isus. Siluetele personajelor sînt scunde, draperia hainelor tratată destul de rigid și stîngaci, părul stilizat în plete greoaie, trăsături prin care ferecătura se deosebește de alte exemplare mult mai valoroase, din vremea lui Ștefan cel Mare. Cadrul floral ajurat, format din foi de acant tratate cu multă libertate, finețea și eleganța motivelor florale care constituie fondul scenei de pe scoarța din față situează această lucrare în școala meșterilor ardeleni, care se știe că lucrau după modelele și indicațiile din Moldova².

¹ N. Iorga, *Ștefan cel Mare și mănăstirea Neamț*, Bul. Com. Mon. Ist. (1910) p. 100 — 101
N. Iorga, *Histoire de l'art roumain ancien*, Paris, 1922, p. 50 — 51.

Stelian Petrescu, *Odoarele de la Neamț și Secu*, București, 1911, p. 2 — 3.

² I. D. Ștefănescu, *L'évolution de la peinture religieuse en Bucovine et en Moldavie*, p. 42.

O inscripție gravată pe scoarța din față arată de altfel că a fost făcută de jupan Cîndea Lațcu, pîrcălab de Hațeg, pentru mănăstirea Neamț¹.

Cea de-a doua operă prețioasă care a făcut parte din tezaurul Neamțului este epitaful denumit al lui Siluan, făcut, după cum arată inscripția², de către acest egumen în timpul lui Ștefan II, în anul 1437³. Pe fondul roșu trandafiriu, în întregime brodat, este reprezentată scena plîngerii lui Isus. În cele patru colțuri sînt figurate simbolurile evangheliștilor, mărginite de inscripții grecești, iar de jur împrejur, pe fondul albastru de cer, o inscripție în limba slavonă încadrează întreaga broderie. Admirabila compoziție a scenei, raportul desăvîrșit dintre diferitele figuri grupate în jurul subiectului central, armonia mișcărilor, concepția statuară în tratarea siluetelor, figurilor și draperiilor, în sfîrșit tehnica acestei opere de mare artă, o încadrează printre lucrările în care tradiția bizantină juca încă un rol important în arta moldovenească. Ea poate fi comparată din acest punct de vedere cu miniaturile executate la Neamț în timpul lui Alexandru cel Bun și care vădesc aceleași trăsături. Totuși, prin dramatismul figurilor exprimînd cu atîta realism durerea, epitaful lui Siluan se îndepărtează de modelele sale bizantine și arată o tendință nouă, mai apropiată de broderiile moldovenești, care va fi caracteristică mai tîrziu celor mai multe dintre realizările atelierelor mănăstirești din epoca lui Ștefan cel Mare.

Dintre darurile pe care Ștefan cel Mare le-a făcut mănăstirii Neamț mai există doar un panaghiar din anul 1502⁴, obiect liturgic rar, păstrat în puține mănăstiri din țările românești. Operă de orfevrărie de o deosebită finețe artistică, lucrată la exterior în filigran, cizelată la interior, provine probabil dintr-un atelier de școală venețiană, ca și alte obiecte de metal prețios din vremea lui Ștefan cel Mare, de pildă, ripidele și o parte dintre bijuteriile de la Putna. Este format din două talere legate printr-o balama. Exteriorul reprezintă scene din viața lui Isus; în jur este inscripția cu conținut istoric⁵ și un cadru fin de vrejuri cu volute lucrat în filigran. În interior, talerul din față este traforat, redînd o fațadă de monument cu trei arcade, dintre care se detașează silueta lui Isus Cristos în centru, încadrat de Maica Domnului și Sf. Ioan Botezătorul; în jur se află inscripția liturgică gravată. Pe talerul din dos este gravată Maica Domnului într-un medalion, cu Isus pe piept.

¹ V. cap. VII, nr. 26.

² V. cap. VII, nr. 28.

³ Enil Turdeanu, *La broderie religieuse en Roumanie. Les épitaphies moldaves aux XV-e et XVI-e siècles*. Extras din «Cercetări Literare», IV, 1942, p. 178—181 și bibliografia acestei lucrări. I. D. Ștefănescu, *Autels, tissus et broderies liturgiques*, Buc., 1944, p. 17, pl. 44.

Gabriel Millet, *Broderies religieuses de style byzantin*, vol. I, Paris, 1947, p. 105—106, pl. CLXXXVIII.

⁴ N. Iorga, *Ștefan cel Mare și mănăstirea Neamț*, Bul. Com. Mon. Ist., III, 1910, p. 100. Stelian Petrescu, *Odoarele de la Neamțu și Secu*, București, 1911, fig. 33.

Pentru funcțiunea și semnificația acestui obiect liturgic, vezi I. D. Ștefănescu, *Monuments d'art chrétien trouvés en Roumanie, in Byzantion VI*, 1931, p. 574—583.

⁵ V. cap. VII, nr. 32—33.



Fig. 97. Ferecătura evangheliei din 1436



Fig. 98. Epitaful lui Siluan din anul 1437

În veacul al XVI-lea a existat probabil la Neamț un atelier de sculptură în lemn, de unde provin crucile sculptate și ferecate; cea mai valoroasă este aceea ferecată de mitropolitul Grigorie în anul 1560¹ și sculptată de Popa Nichifor.

În afară de aceste câteva opere de valoare, mai sînt încă numeroase alte obiecte de cult păstrate la mănăstire sau în secția de Artă Feudală a Muzeului de Artă al R. P. R., cele mai multe dintre ele din veacurile al XVIII-lea și al XIX-lea. Ele sînt însă lucrări artisanale lipsite de valoare artistică sau de vreo semnificație istorică deosebită și nu merită o descriere specială.

În biserica principală de la Neamț se mai păstrează o icoană, reprezentînd pe o față pe Maica Domnului, iar pe cealaltă față pe Sf. Gheorghe. Această icoană, după tradiția înregistrată și de cronicari, ar fi de proveniență bizantină, fiind adusă în Moldova la începutul domniei lui Alexandru cel Bun. O cronică din veacul al XVIII-lea, folosind o redactare mai veche, pomenește de originea ei bizantină, punînd-o în legătură cu călătoria în Moldova a împăratului Ioan VIII Paleologul, care venea de la Buda, îndreptîndu-se spre portul Chilia². Din pricina restaurărilor succesive, icoana aceasta nu mai are acum decît o valoare artistică redusă, dar este importantă prin semnificația istorică pe care o reprezintă pentru ilustrarea relațiilor dintre Moldova și lumea bizantină.

* * *

Mănăstirea Neamț, prin arhitectura, pictura și obiectele de artă decorativă fragmentar păstrate, capătă o semnificație și un interes cu totul deosebite pe drumul parcurs de cultura și de arta moldovenească de la sfîrșitul veacului al XIV-lea pînă către sfîrșitul veacului al XVI-lea. Prin operele sale de caligrafie, miniatură și broderie, puține cîte s-au mai păstrat după mai bine de cinci veacuri, mănăstirea Neamț ilustrează cel mai vechi capitol din viața artistică și culturală a Moldovei din vremea domniei lui Alexandru cel Bun. Arhitectura bisericii principale, precum și numeroasele manuscrise, împodobite aici în a doua jumătate a secolului al XV-lea sînt reprezentative pentru înțelegerea celei de-a doua etape principale și cea mai importantă, din evoluția artei moldovenești, care se situează la sfîrșitul domniei lui Ștefan cel Mare și se caracterizează prin crearea unui stil moldovenesc original.

¹ V. cap. VII, nr. 36.

Stelian Petrescu, *Obiectele de la Neamțu și Secu*, p. 23.

² N. Iorga, *Les arts mineurs en Roumanie*, Bucarest, 1934, vol I, p. 8.

N. Iorga, *Cea mai veche icoană din Moldova care însă nu e veche*, B. C. M. I., 1931, p. 19—30.

N. Iorga, *Icoana romînească*, B. C. M. I., 1933, p. 6.



Fig. 99. Panaghiarul dăruit de Ștefan cel Mare mănăstirii Neamț în 1502



Fig. 100. Detalii de pe crucea dăruită de Mitropolitul Grigore în anul 1560, sculptată de popa Nichifor

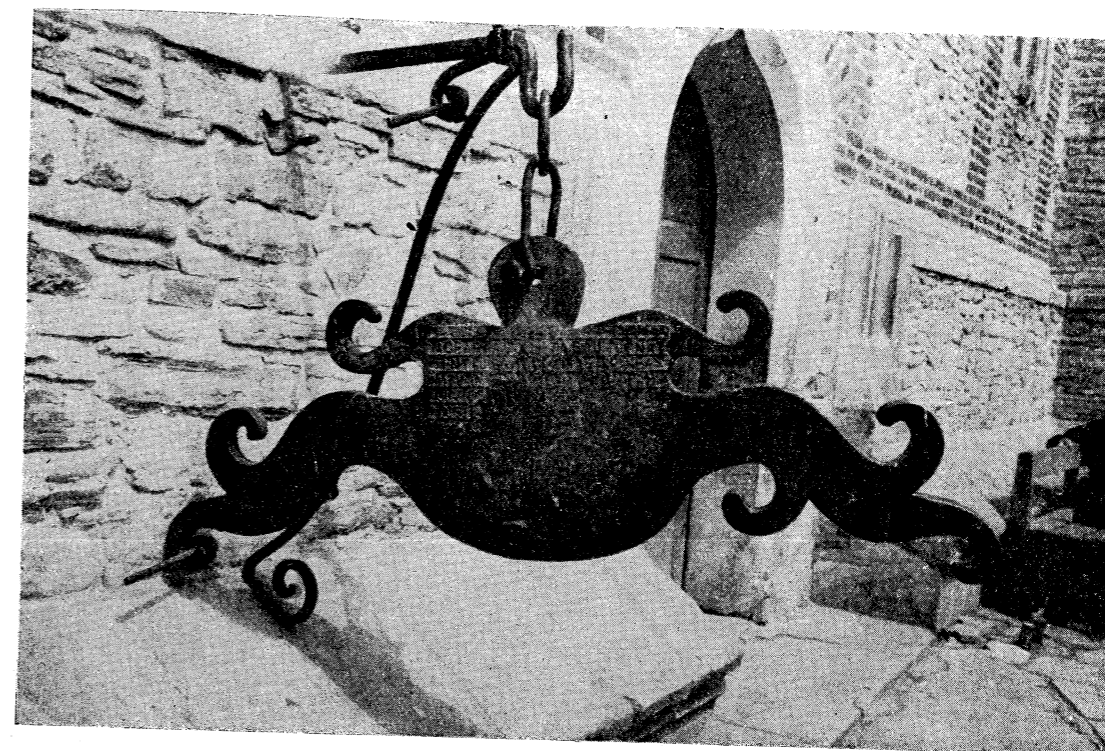

Fig. 101. Toaca mănăstirii

VII. INSCRIPȚIILE MĂNĂȘTIRII¹

Inscripțiile de la Neamț sînt cuprinse în următoarele publicații principale: Ioachim Crăciun, *Inscripții de la mănăstirea Neamțului*. In «Anuarul Institutului de Istorie Națională», Cluj, V (1926—1927), București, 1929, p. 429—433. [24]

Narcis Crețulescu, *Inscripțiile sf-telor mănăstiri Neamțu și Secul cu a schiturilor sale dîmprejur*. In «Arhiva științifică și literară din Iași». XIX, XX, XXI, (1908, 1909, 1910). [25]

N. Iorga, *Contribuții la istoria bisericii noastre*. În «Analele Academiei Romîne, seria II, Memoriile Secțiunii Istorice», tom. XXXIV, 1911—1912, p. 453—479. [41]

Episcopul Melchisedec, *Notițe istorice și arheologice, adunate de pe la 48 mănăstiri și biserici antice din Moldova*, București 1885, p. 1—2. [55]

a) **Principalele pisanii și inscripții în legătură cu construcțiile mănăstirii:**

1. *Pisania bisericii*, încastrată deasupra ușii de intrare de pe fațada sudică a bisericii și încadrată de un chenar sculptat cu palmete (în limba slavonă).

[41, p. 458 (textul slavon și traducerea)]

2. *Pisania care a existat deasupra intrării unei trapeze azi distrusă (pierdută)*². Manuscris numărul 5698, f. 36 v. al lui Narcis Crețulescu, biblioteca Academiei R.P.R. (Pisania a fost copiată dintr-un ceaslov rusesc din anul 1742, aflat la mănăstirea Pecerskaia Lavra din Kiev.)

3. *Pisania unei clisiarnițe* (în limba slavonă), pierdută.

[25, p. 325]

(Aici se dă cea mai completă lectură a inscripției, care era încă întreagă atunci cînd a fost copiată. N. Crețulescu însuși a folosit această copie, deoarece afirmă că la vremea cînd a văzut-o el pisania era numai jumătate, încastrată

¹ Cifrele negre dintre parantezele drepte sînt trimiteri la bibliografie.

² Urmele acestei trapeze s-au găsit pe latura de sud-est a bisericii Sf. Gheorghe.

cu literele în jos, sub zidul de sud al bisericii mari. Azi nu se mai vede nici această bucată).

4. *Inscripția de pe poarta de lemn a mănăstirii* (în romînește).

[25, p. 371]

5. *Pisania unui corp de chilii de pe latura sudică* (în limba romînă).

[25, p. 89]

6. *Pisania de pe zidul paraclisului «Adormirea Maicii Domnului»*.

[25, p. 181]

După incendiul din 1862 pisania a fost scoasă din zid; ea se află azi depozitată în pronaosul bisericii Sf. Gheorghe.

7. *Pisania corpului de chilii de pe latura est* (în limba romînă)¹.

[25, p. 182—183]

(Este încastrată în zidul dinspre curte, la etajul chiliilor de est.)

8. *Inscripția de deasupra intrării mănăstirii*.

[25, p. 183]

9. *Pisania care a existat deasupra ușii de la trapeză și s-a pierdut după incendiul din 1862*.

[25, p. 181—182]

10. *Inscripție zugrăvită deasupra intrării în pronaosul bisericii principale* (în limba romînă).

[41, p. 474]

11. *Inscripție de la cișmeaua veche, de lângă biserica Sf. Gheorghe* (în limba romînă).

[25, p. 136, 466]

12. *Inscripția bisericii Sf. Gheorghe, zugrăvită pe fațada de vest lângă intrare*.

[25, p. 274]

13. *Inscripție de pe aghiazmatar, pictată pe parapetul vest al cristelniței* (în limba romînă).

[25, p. 219]

14. *Pisania de pe fațada de sud a pridvorului bisericii Sf. Ion Bogoslov* (în limba romînă).

15. *Inscripția unui paraclis al bolniței* (în limba romînă). [41, p. 475]

16. *Pisania bolniței bătrînilor, Sf. Ioan cel Nou*. [25, p. 218]

[41, p. 476]

¹ Narcis Crețulescu afirmă că această inscripție a fost așezată la corpul de chilii de pe latura de vest și a dispărut cu ocazia incendiului din 1862. Ea a fost găsită cu ocazia înlăturării tencuielilor de pe fațada chiliilor de pe latura est, în toamna anului 1956.

b) **Inscripțiile pietrelor de mormânt**

17. *Inscripția de pe piatra de mormânt a lui Ștefan II*, care se află pe latura nord a camerei mormintelor, într-o nișă (în limba slavonă).

[41, p. 457 (textul slavon și traducerea)]

18. *Inscripția de pe piatra de mormânt a lui Micotă Pîrcălab*, care se află în colțul de nord-vest al pridvorului bisericii principale (în limba slavonă).

[41, p. 457 (textul slavon și traducerea)]

19. *Inscripția de pe piatra de mormânt a egumenului Hariton* (în limba slavonă).

[41, p. 462 (textul slavon și traducerea)]

(Azi dispărută, se afla altă dată lângă biserica Sf. Gheorghe.)

20. *Inscripția de pe piatra de mormânt a lui Ienache*, fiul lui Gheorghe pîrcălab de Neamț (în limba slavonă).

[41, p. 465 (textul slavon și traducerea)]

(Se află lângă scările bisericii Sf. Ioan Bogoslovul)

21. *Inscripția de pe piatra de mormânt a lui Pavel*, episcop de Roman (în limba slavonă), în pridvorul bisericii mari.

[41, p. 466 (textul slavon și traducerea)]

22. *Inscripția de pe piatra de mormânt a lui Teofil*, episcopul Romanului (în limba română), în pridvor.

[41, p. 466]

23. *Inscripția de pe piatra de mormânt a lui Paisie Velicicovski* așezată în gropnița bisericii.

[41, p. 471]

24. *Inscripția de pe piatra de mormânt a lui Ioanichie episcopul Romanului*, în pridvorul bisericii mari.

[41, p. 467]

c) **Inscripțiile de pe principalele obiecte de cult, broderii, cărți** etc. care făceau parte altă dată din tezaurul mănăstirii.

25. *Inscripția de la sfîrșitul tetravangelului caligrafiat și ilustrat de Gavriil Monahul*, la anul 1429 (în limba slavonă).

[74, p. 418]

(Manuscrisul se păstrează astăzi în biblioteca bodleiană din Oxford.)

26. *Inscripția de pe ferecătura tetravangelului din 1436* (în limba slavonă).

[41, p. 454]

27. *Insemnare pe manuscrisul lui Gavriil Uric din 1436.*

[41, p. 454]

28. *Inscripția de pe epitaful brodat în timpul egumenului Siluan în 1437* (în limba slavonă).

[73, p. 204—205, pl. IV; 69, p. 17, pl. 44]

29. *Inscripția din «Mărgărit»*, culegere din cuvîntările Sf. Ioan Gură de Aur, 1447.

[40, p. 101]

30. *Inscripția de pe ferecătura unui evangheliar de la mitropolitul Teoctist.*

31. *Insemnare pe o pagină a tetravangelului mitropolitului Teoctist.*

[41, p. 459]

32. *Inscripția de pe panaghiarul dăruit de Ștefan cel Mare*, în anul 1502 (în limba slavonă).

33. *Inscripția din interiorul panaghiarului.*

[41, p. 461]

34. *Inscripție pe o evanghelie.*

[41, p. 461]

35. *Inscripție pe o cruce sculptată și ferecată* (în limba slavonă).

36. *Inscripție pe o cruce sculptată* (în limba slavonă).

[41, p. 464]

37. *Inscripție pe o cruce.*

38. *Inscripție pe o perdea de la Ștefan Tomșa.*

[41, p. 463]

39. *Inscripția de pe clopotul dăruit de Ștefan I* (returnat la 1862).

[25, p. 139]

40. *Inscripția de pe clopotul dăruit de Ștefan cel Mare* (aflat în turnul clopotniței).

[24, p. 431]

41. *Inscripția de pe clopotul de la trapeză* (adus de la biserica Sf. Ioan Bogoslovul).

[41, p. 458]

[24, p. 277]

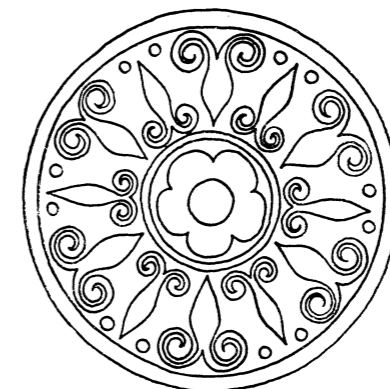

BIBLIOGRAFIE

1. Academia R.P.R., *Documente privitoare la Istoria României. A. Moldova. Veacul XIV—XV*, vol. I—II. București 1954.
2. G. Balș, *Bisericile lui Ștefan cel Mare*. «Buletinul Comisiunii Monumentelor Istorice», XIX, 1926, p. 98 — 111; 266; 287 — 289; fig. 138 — 152; 359; 303 — 305; 448; 481 — 483.
3. G. Balș, *Bisericile și mănăstirile moldovenești din veacul al XVI-lea*. «Buletinul Comisiunii Monumentelor Istorice», XXI, 1928, p. 152.
4. G. Balș, *Bisericile și mănăstirile moldovenești din veacurile al XVII-lea și al XVIII-lea*. București, 1933, p. 290; 339 — 340; fig. 462 — 463; 470; 487; 509 — 510; 528; 597; 604; 704 — 710.
5. G. Balș, *Biserica din Lujeni. II. Introducerea pridvorului în planul bisericilor moldovenești*. Academia Română, Memoriile Secțiunii Istorice, S III, Tom XI, 1930, mem. 3, p. 45 — 49.
6. N. Bănescu, *Un capitol din istoria mănăstirii Neamțu. Starețul Neonil. Corespondența sa cu C. Hurmuzachi și Andrei Șaguna*. Vălenii de Munte, 1910, 99 p.
7. Gh. Bezviconi, *Călători ruși în Moldova și Muntenia*. București, 1947, p. 397 (călătoria lui Partenie).
8. Ion Bianu, *Documente de artă românească din manuscripte vechi*. Fasc. I. *Evangelia slavo-greacă scrisă în mănăstirea Neamțului din Moldova de Gavriil Monahul la 1429*. București, 1922, 2 p. + X pl. colorate.
9. Constantin Bilciurescu, *Monastirile și bisericile din România*. București, 1890, p. 168 — 173.
10. Damian P. Bogdan, *Despre manuscrisele slave din Biblioteca Academiei Române*, București 1940. (Extras din «Arhiva Românească» Tom. IV, 33 p.)
11. I. Bogdan, *Documentele lui Ștefan cel Mare*, vol. I—II, București, 1913, indice Neamțu.
12. I. Bogdan, *Cronice inedite atingătoare de istoria românilor*, București, 1895, passim.
13. I. Bogdan, *Sămile mănăstirilor de țară din Moldova pe anul 1742*. București, 1914, p. 26 — 30. (Extras din «Buletinul Comisiei Istorice a României».)

14. C. Bobulescu, *Din trecutul mănăstirii Neamțu*. Mănăstirea Neamțu, 1946, p. 85 — 108.
15. M. Bouquet, *Album valaque*, Paris, 1843.
16. V. Brătulescu, *În chestiunea pecetei mănăstirii Neamțului*. «Cercetări istorice», XVIII, 1943, București, p. 447 — 448.
17. T. G. Bulat, *Documentele mănăstirii Văratec (1497—1836)*, Chișinău, 1939, 242 p., indice Neamț și Niamț.
18. Puig i Cadafalch, *Les périodes successives de l'influence byzantine en Occident. Premier art roman. Architecture mudejar. Églises de Moldavie*. În «Mélanges Ch. Diehl», vol. II, Paris, 1930, p. 161 — 170 passim.
19. Dr. N. D. Chiriac, *Ctitoriile lui Ștefan cel Mare, domnul Moldovei*, Cîmpulung-Muscel, 1924, p. 39 — 40.
20. P. Constantinescu-Iași, *Narthexul în artele bizantine, sud-slave și romîne*, Iași, 1926, 289 p. indice.
21. P. Constantinescu-Iași, *Evoluția stilului moldovenesc*, Iași, 1927, p. 19, 23, 25.
22. Mihai Costăchescu, *Documente moldovenești înainte de Ștefan cel Mare*, vol. I — II. Iași, 1931 — 1932.
23. Mihai Costăchescu, *Documente moldovenești de la Ștefan cel Mare*, Iași, 1933, indice.
24. Ioachim Crăciun, *Inscripții de la mănăstirea Neamțului*. București, 1928, Extras din «Anuarul Institutului de Istorie Națională», Cluj, V, 1926—1927, p. 429 — 433.
25. Narcis Crețulescu, *Inscripțiile sf-telor mănăstiri Neamțu și Secul cu a schiturilor sale dimprejur*. În «Arhiva științifică și literară din Iași», XIX, 1908, p. 179—185, 217—221, 272—278, 319—328, 371—380, 445—447, XX, 1909, p. 86—91, 135—138, 187—192, 237—239, 282—288, 328—335, 379—384, 424—430, 470—472; XXI, 1910, p. 137—141, 190—192, 243—252.
26. Dimitrie Dan, *O evanghelie a lui Ștefan cel Mare în München*. Cernăuți, 1914, 4 p.
27. Virgil Drăghiceanu, *Cronică, Inscripții*, «Buletinul Comisiunii Monumentelor Istorice», VIII, 1915, p. 143.
28. D. Fecioru, *Un catalog vechi de manuscrise și cărți al bibliotecii mănăstirii Neamțului*. În «Biserica Ortodoxă Română», LIX, 1941, p. 414—443.
29. Gheorgheasa, *Hramurile și cultivarea lor*. În anuarul liceului Petru Rareș, Piatra Neamț, 1934—1935, p. 102—105.
30. Constantin D. Gheorghiu, *Dicționar geografic al județului Neamț*. București, 1895, p. 269.
31. C. C. Giurescu, *Istoria Românilor*, vol. I—II. București, 1936, indice.
32. P. Henry, *Les églises de la Moldavie du Nord, des origines à la fin du XVI-ème siècle*. Paris, 1930, p. 40, 117—126, fig. 51—53, 60, pl. VI, 1—3.

33. P. Henry, *Les principes de l'architecture serbe et l'école moldave*. Paris 1930, p. 295—302.
34. P. Henry, *Le règne et les constructions d'Étienne le Grand*. În «Mélanges Ch. Diehl», Paris, 1930, vol. II, p. 45—58 passim.
35. Grigore Ionescu, *Relatare asupra istoriei arhitecturii românești*. București, 1934, p. 86—87, fig. 103—104.
36. Grigore Ionescu, *Istoria arhitecturii românești*. București, 1937, p. 282, 288, fig. 244—248.
37. Grigore Ionescu, *L'architecture moldave aux temps d'Étienne le Grand*. În *Biuletyn historii sztuki i kultury R. VI odbitka*. Warszawa, 1938, p. 154, fig. 82 — 84.
38. Grigore Ionescu, *Le Byzance et l'architecture religieuse en Roumanie*. București, 1945, în «Balcania», p. 307, 322.
39. N. Iorga, *Documente privitoare la familia Callimachi*. București, 1902—1903, 2 volume, indice.
40. N. Iorga, *Ștefan cel Mare și mănăstirea Neamțului*. «Buletinul Comisiunii Monumentelor Istorice», III, 1910, p. 97—106.
41. N. Iorga, *Contribuții la istoria bisericii noastre*. București, 1912, 35 p. Extras din *Analele Academiei Române*, Seria II. Memoriile Secțiunii Istorice, tom. XXXIV, 1911 — 1912, p. 453 — 479.
42. N. Iorga, *Mănăstirea Neamțului. Viața călugărească și munca pentru cultură*. Vălenii de Munte, 1912, 89 p.
43. N. Iorga, *Vedenie cuprinzând critica moravurilor din mănăstirea Neamțului (1797)*. *Revista Istorică*, VII, 1921, p. 171—176.
44. N. Iorga și G. Balș, *Histoire de l'art roumain ancien*. Paris, 1922, p. 49—51, 56.
45. N. Iorga, *Istoria Românilor prin călători*. București, 1928 — 1929 (ed. II), vol. I, p. 51, 83, 318; III, p. 263, 152, 327.
46. N. Iorga, *Istoria bisericii românești*. Ed. II, București, vol. I, 1929, vol. II, 1932, indice.
47. N. Iorga, *Cea mai veche icoană din Moldova, care însă nu e veche*. «Buletinul Comisiunii Monumentelor Istorice», XXIV, 1931, p. 29—30.
48. N. Iorga, *Icoana românească*, «Buletinul Comisiunii Monumentelor Istorice», XXVI, 1933, p. 6.
49. N. Iorga, *Monumentele istorice în vechea noastră literatură. Gh. Asachi și monumentele istorice ale Moldovei*. «Buletinul Comisiunii Monumentelor Istorice», XXVI, 1933, p. 107, fig. 1, fasc. 77.
50. N. Iorga, *Les arts mineurs en Roumanie*. Bucarest, 1934, vol. I, p. 81, capitolul *Miniaturi* fig. 1—9; vol. II, 1936, p. 20, fig. 62.
51. N. Iorga, *Guide historique de la Roumanie*. Bucarest, 1936, p. 102.
52. Alexandru Lapedatu, *Comunicări. Noi documente cu privire la forma acoperămintelor vechilor biserici moldovene*. «Buletinul Comisiunii Monumentelor Istorice» VII, 1914, p. 193—194, fig. 1—2.
53. C. Mătase, *Călăuza județului Neamț*. București, 1920, p. 155.
54. C. Mătase, *Ținutul Neamț cu 100 de ani în urmă*. În anuarul liceului Petru Rareș, Piatra Neamț, 1934—1935, p. 77, 78, 79.
55. Episcopul Melchisedec, *Notițe istorice și arheologice. Adunate de pe la 48 mănăstiri și Biserici antice din Moldova*. București, 1885, p. 1—12.
56. Episcopul Melchisedec, *Catalog de cărțile sîrbești și rusești manuscrise vechi ce se află în Biblioteca sintei mănăstiri Neamțului, precum și cuprinderea lor și însemnările istorice ce se găsesc în ele ...* *Revista pentru Istorie, Arheologie și Filologie*, București, II, vol. I, 1884, p. 129, 143.
57. Gabriel Millet: *Broderies religieuses de style byzantin*, Paris, 1947, vol. II, p. 105 — 106, pl. CLXXXVIII.
58. Vladimir Mironescu, *Mănăstirile și bisericile întemeiate de Ștefan cel Mare voevod*. Cernăuți, 1908, p. 14.
59. Iosif E. Naghiu, *Biblioteca Mănăstirii Neamțu*. În «Mitropolia Moldovei», XVII, 1941, nr. 2—3, p. 67—83.
60. Corina Nicolescu, *Decorul mănăstirii Neamț în legătură cu ceramica monumentală din Moldova în secolul al XV-lea*, «Studii și cercetări de istoria artei», II, 1955, nr. 1—2, p. 115—137.
61. Stelian Petrescu, *Odoarele de la Neamțu și Secu*. București, 1911, p. I—IV, fig. 1—52.
62. Popescu-Cilieni, *Învelișurile vechilor noastre biserici*. Craiova, 1945, p. 14, 93.
63. Gheorghe Racoveanu, *Gravură în lemn la mănăstirea Neamțul*. București, 1940. 43 p. + 60 pl.
64. K. Romstorfer, *Schloss Neamtzu und einige Kloster-Anlagen in seiner Umgebung*. Czernowitz, 1899. (Extras din *Jahrbuch des Bukowina Landesmuseum*, XII, 1899.)
65. D. Simonescu, *Mănăstirea Neamțului ca focar de cultură*. În «Studii și Cercetări Istorice», Iași, I, 1943, p. 95—104.
66. I. Simionescu, *Mănăstiri din țară*. București, 1931, p. 43.
67. I. D. Ștefănescu, *L'évolution de la peinture religieuse en Bucovine et en Moldavie*. Paris, 1928, p. 166—167.
68. I. D. Ștefănescu, *L'évolution de la peinture religieuse en Bucovine et en Moldavie. Nouvelles recherches*. Paris, 1929, p. 57—58, pl. 50—51.
69. I. D. Ștefănescu, *Le roman de Barlaam et Joasaph illustré en peinture*. «Byzantion», tom. VII, 1932, fasc. 2, p. 347—369, fig. 35—50.
70. I. D. Ștefănescu, *Autels, tissus et broderies liturgiques*. București, 1944. (Extras din «Analecta», II, p. 17.)

71. I. D. Ștefănescu, *Monastère de Neamțu*. București, 1946, 30 p.
72. C. Tomescu, *Scurtă povestire istorică despre sfânta mănăstire Neamțu*. Mănăstirea Neamțu, 1942, XIV, 179 p.
73. Emil Turdeanu, *La broderie religieuse en Roumanie. Les épitaphioï moldaves aux XV.^e et XVI.^e siècles*. București, 1941, p. 178—180, p. 204—205, pl. IV.) (Extras din «Cercetări Literare», IV, 1941.)
74. Emil Turdeanu, *Miniatura bulgară și începuturile miniaturii românești*. București, 1942. (Extras din «Buletinul Institutului Român». Sofia, vol. I, nr. 2, p. 409—437, pl. I—VIII.)
75. Emil Turdeanu, *Manuscrite slave din timpul lui Ștefan cel Mare*. București, 1943. (Extras din «Cercetări Literare», V, 1942, p. 101—240.)
76. C. Velichi, *Documente moldovenești din arhiva sfântului Mormînt*. «Buletinul Institutului Român» din Sofia, vol. I, nr. 1, 1941, p. 226.



TABLA DE MATERII

	<u>Pag.</u>
Cuvînt înainte	5
I. INTRODUCERE	7
II. AȘEZAREA MĂNĂSTIRII	10
III. TRECUTUL MĂNĂSTIRII	16
IV. MONUMENTELE MĂNĂSTIRII	28
a) Biserica «Înălțarea Domnului»	28
b) Biserica Sf. Gheorghe	73
c) Turnuri și chilii	77
1. Turnul-clopotniță	77
2. Pîrgul	83
3. Chilile	86
d) Aghiazmatarul	91
e) Schiturile	95
1. Schitul Sf. Ioan Bogoslov	95
2. Schitul Vovidenia	99
3. Schitul Pocrov	104
V. RESTAURAREA MĂNĂSTIRII	105
VI. OBIECTELE DE TEZAUR	117
VII. INSCRIPȚIILE MĂNĂSTIRII	124
Bibliografie	128

Relevcele și desenele au fost executate de: Șt. Balș, Dan Corneliu, Adina Nichiforel, Virginia Toma, Maria Ghika-Budești și N. Tomaziu, după materialul documentar aparținând Arhivei Institutului Central de Sistemati-zare a Orașelor și Regiunilor (I.C.S.O.R.), Atelierul de Restaurare a Monumentelor Istorice.

Fotografiile nr. 2, 5, 7, 10, 13, 21, 26, 31, 35, 36, 45, 46, 50, 54, 60-62, 65, 69, 73, 77-80, 82, 83, 86, 88-91, 97, 98, și 101 au fost executate de Ștefan Butak; nr. 6, 19, 25, 42, 44, 96 de Corina Nicolescu. Ele aparțin arhivei I.C.S.O.R.

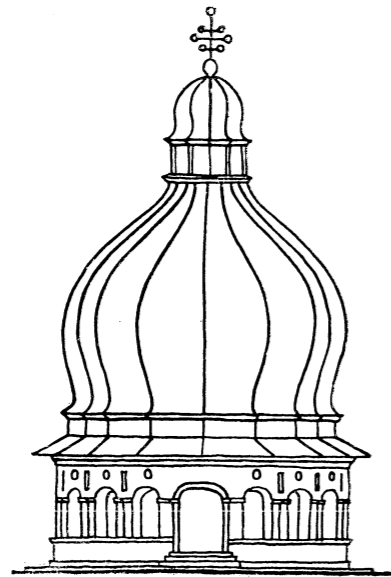
Fotografiile nr. 8, 9, 37-40, 43, 55, 64 sînt din arhiva secției de Artă Feudală a Muzeului de Artă al R. P. R.

Fotografiile nr. 99-100 sînt ale prof. I. D. Ștefănescu.

Responsabil de carte: Arh. Ruxanda Viahuța
Tehnoredactor: Ion Tudor
Corector responsabil: Elisabeta Andor

Dat la cules 01.07.1958. Bun de tipar 21.08.1958. Hirtie cretată de 100 g/m², 54x84/8. Coli editoriale 9,16. Coli de tipar 17. Comanda NNR 3264. A. 7102; E 12749. Indicele de clasificare pentru bibliotecile mari 726.7. Indicele de clasificare pentru bibliotecile mici 726.

Tiparul executat sub comanda nr. 389 de Intreprinderea Poligrafică Sibiu, str. I. V. Stalin nr. 15 — R.P.R.